



XC 90

دليل المالك

VÄLKOMMEN!

لزيادة استمتاعك بالسيارة فولفو ننصحك بقراءة التعليمات ومعلومات الصيانة الواردة في دليل المالك هذا. يتوفر كذلك دليل المالك على هيئة تطبيق للمحمول (Volvo Manual) وفي موقع دعم سيارات فولفو (support.volvocars.com).

نأمل أن تستمتعوا بسنوات عديدة من متعة القيادة في سيارتكم فولفو. تم تصميم هذه السيارة للحصول على أقصى مدى من السلامة والراحة لكم وللركاب. فسيارة فولفو تعد واحدة من أكثر السيارات أماناً في العالم. وقد تم تصميم السيارة فولفو أيضاً لملائمة جميع متطلباتكم الحالية الخاصة بالسلامة والبيئة.

٥٢	السلامة	١٢
٥٢	الأمان	١٣
٥٣	الأمان للنساء الحوامل	١٤
٥٤	Whiplash Protection System	١٦
٥٥	حزام الأمان	١٦
٥٥	آلية شد حزام الأمان	١٧
٥٧	ارتداء/نزع حزام الأمان	١٩
٥٨	التذكير بالياب وبخزام الأمان	٢٠
٥٨	الموسائد الهوائية	٢٠
٦٠	الموسائد الهوائية للسائق والراكب	٢٢
٦٠	تنشيط/الغاء تنشيط الوسادة الهوائية للراكب*	٢٤
٦٢	تنشيط/الغاء تنشيط الوسادة الهوائية للجانبية	٢٥
٦٣	ستائر الحماية / الستائر القابلة للانتفاخ	٢٨
٦٣	وضع السلامة	٢٨
٦٤	وضع السلامة	٢٨
٦٤	بدء/تحرريك السيارة بعد وضع الأمان	٢٩
٦٤	سلامة الأطفال	٣٢
٦٥	مقاعد الأطفال	٣٦
٦٧	نقاط التركيب العلوية لمقاعد الأطفال	٤١
٦٧	نقاط التركيب السفلية لمقاعد الأطفال	٤١
٦٩	جدول موضع مقاعد الأطفال التي تستخدم أحزمة الأمان بالسيارة	٤٣
٧١	نقاط تثبيت i-Size/ISOFIX	٤٥
٧٢	جدول موضع مقاعد الأطفال ISOFIX	٤٩
٧٥	جدول موضع مقاعد الأطفال i-Size	
٧٦	وسادة الرفع المدمجة*	
٧٦	رفع وسادة رفع المقعد المدمجة*	

مقدمة

١٢	فيما يلي كيفية العثور على معلومات المالك
١٣	دليل المالك الرقمي في السيارة
١٤	التنقل في دليل المالك الرقمي
١٦	دليل المالك في الأجهزة المحمولة
١٦	موقع دعم Volvo Cars
١٧	قراءة دليل المالك
١٩	تسجيل البيانات
٢٠	معلومات مهمة عن الملحقات والتجهيزات الإضافية ومقيس التشخيص
٢٠	Volvo ID
٢٢	Drive-E - متعة قيادة أنقى
٢٤	IntelliSafe-دعم السائق
٢٥	Sensus - الاتصال والصيانة
٢٨	دليل المالك والبيئة
٢٨	النوافذ والزجاج والمرابيا
٢٩	لمحة عامة عن الشاشة المركزية
٣٢	تشغيل الشاشة المركزية
٣٦	التنقل بين عروض الشاشة المركزية
٤١	الرموز في شريط حالة الشاشة المركزية
٤١	تغيير إعدادات الشاشة المركزية
٤٣	عرض الوظائف مع أزرار لوظائف السيارة
٤٥	استخدام لوحة المفاتيح في الشاشة المركزية
٤٩	كتابة الأحرف يدويًا على الشاشة

أجهزة القياس والتحكم

١٣٤	ضبط نمط الضوء من المصابيح الرئيسية	١١٢	التعرف على الصوت والملاحة في الخريطة	٨٠	الأدوات وأزرار التحكم، السيارة ذات عجلة القيادة اليسرى
١٣٤	مصابيح الضباب الأمامية/أضواء الانعطاف*	١١٢	المقعد الأمامي اليدوي	٨١	الأدوات وأزرار التحكم، السيارة ذات عجلة القيادة اليمنى
١٣٥	مصباح الضباب الخلفي	١١٣	المقعد الأمامي الكهربائي*	٨٤	شاشة السائق
١٣٦	مصابيح الفرامل	١١٣	ضبط المقعد الأمامي الكهربائي*	٨٨	إعدادات شاشة السائق
١٣٦	مؤشرات تحذير الخطر	١١٤	استخدام وظيفة الذاكرة في المقعد الأمامي الآلي*	٨٩	رموز المؤشر في شاشة السائق
١٣٦	استخدام مؤشرات الاتجاه	١١٥	المقعد الأمامي متعدد الوظائف*	٩١	رموز التحذير في شاشة السائق
١٣٧	الإنارة الداخلية	١١٦	ضبط الوظائف في المقعد الأمامي متعدد الوظائف*	٩٢	مبين درجة الحرارة الخارجية
١٣٩	إضاءة الوصول إلى المنزل	١١٨	ضبط مقعد الراكب من مقعد السائق*	٩٢	الساعة
١٤٠	إضاءة الاقتراب	١١٩	المقعد الخلفي	٩٣	اتفاقية الترخيص لشاشة السائق
١٤٠	استخدام ماسحات الزجاج الأمامي	١١٩	ضبط مساند الرأس في صف المقاعد الثاني	٩٨	قائمة التطبيقات في شاشة السائق
١٤١	تنشيط/إلغاء تنشيط مستشعر المطر	١٢١	ضبط المقعد طولياً في صف المقاعد الثاني*	٩٩	استخدام قائمة التطبيقات في شاشة السائق
١٤٢	الزجاجة الأمامية وغاسلات المصابيح الأمامية	١٢١	ضبط زاوية مساند الظهر في صف المقاعد الثاني	١٠٠	الرسائل في شاشة السائق والشاشة المركزية
١٤٢	ماسحة الزجاج الخلفي والغاسلة	١٢٢	خفض مساند الظهر في صف المقاعد الثاني	١٠١	إدارة الرسائل في شاشة السائق والشاشة المركزية
١٤٣	النوافذ الكهربائية	١٢٤	الدخول/الخروج في مقاعد الصف الثالث*	١٠٣	إدارة الرسائل المحفوظة من شاشة السائق والشاشة المركزية
١٤٣	تشغيل النوافذ الآلية	١٢٤	خفض مساند الظهر في صف المقاعد الثالث*	١٠٤	الشاشة العليا*
١٤٥	استخدام واقي الشمس*	١٢٥	عجلة القيادة	١٠٧	التعرف الصوتي
١٤٥	ضبط مرايا الأبواب	١٢٦	ضبط عجلة القيادة	١٠٨	استخدام ميزة التعرف على الصوت
١٤٦	مرآة الرؤية الخلفية الداخلية	١٢٧	مفاتيح الإضاءة	١٠٩	إعدادات نظام التعرف على الصوت
١٤٧	اليوصلة*	١٢٨	تعديل استواء المصابيح الأمامية	١١٠	التحكم في الهاتف عن طريق ميزة التعرف على الصوت
١٤٨	معايرة اليوصلة*	١٢٩	مصابيح الوضع	١١٠	التحكم في الراديو والوسائط عن طريق التعرف على الصوت
١٤٩	سقف البانوراما*	١٣٠	مصابيح التشغيل في النهار	١١٠	التحكم في الراديو والوسائط عن طريق التعرف على الصوت
١٥٠	تشغيل سقف البانوراما*	١٣٠	الضوء الخافت	١١٠	التحكم في الراديو والوسائط عن طريق التعرف على الصوت
١٥٣	®HomeLink*	١٣١	تنشيط/إلغاء تنشيط الضوء العالي	١١١	التحكم الصوتي في نظام التحكم في المناخ
١٥٣	برمجة ®HomeLink*	١٣٣	أضواء المنحنيات النشطة*		

		المناخ			
١٩٥	بدء/إيقاف التهينة المسبقة*	١٧٠	التحكم في المناخ	١٥٥	حاسوب الرحلات
١٩٦	مؤقت التهينة المسبقة*	١٧١	عنصر التحكم في المناخ - المستشعرات	١٥٧	عرض بيانات الرحلة في شاشة السائق
١٩٦	ضبط المؤقت للتهينة المسبقة*	١٧١	درجة الحرارة المدركة	١٥٨	عرض إحصاءات الرحلة في الشاشة المركزية
١٩٧	تنشيط/إلغاء تنشيط المؤقت للتهينة المسبقة*	١٧٢	جودة الهواء	١٥٩	عرض الإعدادات
١٩٨	بدء/إيقاف وظيفة الاحتفاظ براحة المناخ*	١٧٣	مرشح غرفة الراكب	١٦٠	الفئات في عرض الإعدادات
١٩٩	الرموز والرسائل للتحكم في مناخ الوقوف*	١٧٣	*Clean Zone Interior Package	١٦١	تغيير إعدادات النظام في عرض الإعدادات
٢٠٠	المدفأة*	١٧٣	*Interior Air Quality System	١٦٢	إعادة ضبط الإعدادات في عرض الإعدادات
٢٠١	مدفأة الركن*	١٧٤	عناصر التحكم في المناخ	١٦٢	ملفات تعريف السائق
٢٠٢	السخان الإضافي*	١٧٤	عناصر التحكم في المناخ في الشاشة المركزية	١٦٣	تحديد ملف تعريف السائق
		١٧٦	عناصر التحكم في المناخ في خلفية كونسول النفق*	١٦٤	تحرير ملف تعريف السائق
		١٧٦	التنظيم التلقائي للمناخ	١٦٤	ربط مفتاح التحكم عن بعد مع ملف تعريف السائق
		١٧٧	تنشيط/إلغاء تنشيط تكييف الهواء	١٦٥	استيراد/تصدير ملف تعريف السائق من/إلى USB
		١٧٨	تنظيم درجة الحرارة	١٦٦	تغيير إعدادات التطبيقات
		١٨٠	تنظيم مستوى المروحة	١٦٧	إعادة ضبط بيانات المستخدم لنقل الملكية
		١٨٢	تنشيط/إلغاء تنشيط وظيفة مزبل الصقيع من النوافذ ومرابا الأبواب		
		١٨٤	تنشيط/إلغاء تنشيط تدوير الهواء		
		١٨٥	توزيع الهواء		
		١٨٦	تغيير توزيع الهواء		
		١٨٦	فتح/إغلاق فتحات التهوية وتوجيهها		
		١٨٨	جدول خيارات توزيع الهواء		
		١٩١	تنشيط/إلغاء تنشيط تدفئة المقاعد*		
		١٩٢	تنشيط/إلغاء تنشيط تهوية المقاعد*		
		١٩٣	تنشيط/إلغاء تنشيط تدفئة عجلة القيادة*		
		١٩٤	مناخ الركن*		

التحميل والتخزين

الأجزاء الداخلية من مقصورة الركاب	٢٠٤
كونسول نفقي	٢٠٥
مقبس كهربائي	٢٠٦
استخدام ولاعة السجائر *	٢٠٩
تنظيف منفضة السجائر *	٢٠٩
استخدام صندوق القفازات	٢١٠
حواجب الشمس	٢١١
حجيرة الحمولة	٢١١
التحميل	٢١١
حلقات تثبيت الحمولة	٢١٣
خطافات الحقايب	٢١٣
غطاء الحمولة *	٢١٤
شبكة الأمان *	٢١٧
شبكة الأمان *	٢١٨

الأقفال والإنذار

مفتاح التحكم عن بعد	٢٢٢
نطاق مفتاح التحكم عن بعد	٢٢٤
Red Key - مفتاح التحكم عن بعد المقيد *	٢٢٤
مواقع الهوائي لنظام البدء والقفل	٢٢٦
القفل/إلغاء القفل من الخارج	٢٢٦
مؤشر قفل/فتح قفل السيارة	٢٢٩
القفل/إلغاء القفل من الداخل	٢٣٠
وضع الإقفال الشامل *	٢٣٢
قفل/إلغاء قفل باب صندوق الأمتعة	٢٣٣
استخدام الإقفال الخاص	٢٣٤
سنون المفاتيح القابلة للفصل	٢٣٦
القفل/فتح القفل باستخدام سن المفتاح القابل للفصل	٢٣٧
باب صندوق الأمتعة الكهربائي *	٢٣٨
فتح/إغلاق باب صندوق الأمتعة باستخدام حركة القدم *	٢٤٠
استبدال البطارية في مفتاح التحكم عن بعد	٢٤٢
مانع الحركة	٢٤٥
أقفال سلامة الأطفال	٢٤٦
إنذار *	٢٤٧
التفعيل/إلغاء التفعيل الأوتوماتيكي للإنذار *	٢٤٨
إلغاء تنشيط الإنذار * بدون وجود مفتاح تحكم عن بعد يعمل	٢٤٩
موافقة النوع لنظام مفتاح التحكم عن بعد	٢٥٠

دعم السائق

قوة التوجيه حسب السرعة	٢٥٨
Roll Stability Control	٢٥٨
نظام التحكم في الاستقرار الإلكتروني	٢٥٩
الوضع الرياضي لنظام التحكم في الاستقرار الإلكتروني	٢٦٠
الرموز والرسائل لنظام التحكم في الاستقرار الإلكتروني	٢٦١
محدد السرعة *	٢٦٣
تنشيط وبدء تشغيل محدد السرعة	٢٦٣
إدارة السرعة في محدد السرعة	٢٦٤
إلغاء تنشيط/إعادة تنشيط محدد السرعة	٢٦٥
إيقاف تشغيل محدد السرعة	٢٦٥
محدد السرعة الأوتوماتيكي *	٢٦٦
تنشيط/إلغاء تنشيط محدد السرعة الأوتوماتيكي	٢٦٧
تغيير احتمال محدد السرعة الأوتوماتيكي	٢٦٨
مثبت السرعة	٢٦٩
تنشيط وبدء تشغيل مثبت السرعة	٢٦٩
إدارة السرعة في مثبت السرعة	٢٧٠
إلغاء تنشيط/إعادة تنشيط مثبت السرعة	٢٧١
إلغاء تنشيط مثبت السرعة	٢٧٢
تحذير المسافة *	٢٧٢
تنشيط الفاصل الزمني لتحذير المسافة وضبطه *	٢٧٣
محدوديات تحذير المسافة *	٢٧٤
مثبت السرعة التكيفي *	٢٧٥
تنشيط وبدء تشغيل مثبت السرعة المتوائم *	٢٧٧

٣٣٧	التشغيل/إيقاف التشغيل Lane Keeping Aid	٣١٣	ضبط مسافة التحذير في City Safety	٢٧٨	إدارة السرعة في مثبت السرعة المتوائم*
٣٣٨	الرموز والرسائل في مساعد الحارة	٣١٤	اكتشاف العقبات مع City Safety™	٢٧٩	ضبط الفاصل الزمني لمثبت السرعة المتوائم*
٣٤٠	تخفيف الانحراف Run-off Mitigation	٣١٦	City Safety في المرور المتعارض	٢٨٠	إلغاء تنشيط/تنشيط مثبت السرعة المتوائم*
٣٤٢	الرموز والرسائل في تخفيف الانحراف	٣١٧	City Safety عند تجنب المناورات المروغة	٢٨١	مساعد التخطي مع مثبت السرعة التكميلي* أو Pilot Assist
٣٤٣	مساعد الوقوف*	٣١٧	محدوديات City Safety	٢٨٢	تغيير الهدف والفرملة الأوتوماتيكية مع مثبت السرعة المتوائم
٣٤٥	تنشيط/إلغاء تنشيط مساعد الركن*	٣٢٠	رسائل City Safety	٢٨٣	محدوديات مثبت السرعة المتوائم*
٣٤٥	محدوديات مساعد الوقوف*	٣٢١	Rear Collision Warning	٢٨٣	التبديل بين مثبت السرعة و مثبت السرعة التكميلي*
٣٤٧	رسائل مساعد الوقوف*	٣٢١	*Blind Spot Information	٢٨٥	الرموز والرسائل في مثبت السرعة المتوائم*
٣٤٨	كاميرا مساعد الركن*	٣٢٣	التشغيل/إيقاف التشغيل *Blind Spot Information	٢٨٧	*Pilot Assist
٣٥٠	خطوط مساعد الركن وحقول كاميرا مساعد الركن*	٣٢٤	محدوديات *Blind Spot Information	٢٩٠	تنشيط وبدء تشغيل *Pilot Assist
٣٥٢	بدء تشغيل كاميرا مساعد الوقوف*	٣٢٤	*Cross Traffic Alert	٢٩١	إدارة السرعة في *Pilot Assist
٣٥٢	محدوديات كاميرا مساعد الوقوف*	٣٢٥	التشغيل/إيقاف التشغيل *Cross Traffic Alert	٢٩٢	ضبط الفاصل الزمني في *Pilot Assist
٣٥٣	مساعد الركن*	٣٢٦	محدوديات Cross Traffic Alert	٢٩٣	إلغاء تنشيط/تنشيط *Pilot Assist
٣٥٥	الركن باستخدام مساعد الوقوف النشط*	٣٢٨	رسائل *Blind Spot Information و *Cross Traffic Alert	٢٩٥	تغيير الهدف والفرملة الأوتوماتيكية مع *Pilot Assist
٣٥٧	محدوديات مساعد الركن*	٣٢٩	معلومات لافتة الطريق*	٢٩٦	محدوديات *Pilot Assist
٣٥٩	رسائل مساعد الوقوف *Park Assist Pilot	٣٢٩	عرض اللافتات لمعلومات لافتة الطريق	٢٩٧	الرموز والرسائل في *Pilot Assist
		٣٣١	معلومات كاميرا مراقبة السرعة*	٢٩٩	وحدة الرادار
		٣٣٢	تنشيط/إلغاء تنشيط معلومات لافتة الطريق	٣٠٠	محدوديات وحدة الرادار
		٣٣٢	محدوديات معلومات لافتة الطريق*	٣٠٣	اعتماد النوع لوحدة الرادار
		٣٣٣	Driver Alert Control	٣٠٧	وحدة الكاميرا
		٣٣٤	التشغيل/إيقاف التشغيل Driver Alert Control	٣٠٨	محدوديات وحدة الكاميرا
		٣٣٥	محدوديات Driver Alert Control	٣١١	City Safety
		٣٣٥	مساعد حارة السير		

التشغيل والقيادة

٤٠٣	القيادة بمقطورة في ظل ظروف خاصة	٣٨٤	الفرملة التلقائية بعد حادث تصادم	٣٦٢	قفل الكحول*
٤٠٤	مساعد استقرار المقطورة*	٣٨٤	فرامل الركبن	٣٦٢	تجاوز قفل الكحول*
٤٠٥	حلقة القطر	٣٨٥	استخدام فرامل الركبن	٣٦٢	قبل تشغيل المحرك مع وجود قفل الكحول
٤٠٦	القطر	٣٨٦	عند وجود عطل بفرامل الركبن	٣٦٣	أوضاع الإشعال
٤٠٧	استرداد السيارة	٣٨٧	مساعد البدء على التل	٣٦٤	بدء تشغيل السيارة
		٣٨٧	الفرملة التلقائية أثناء الوقوف	٣٦٥	إيقاف تشغيل السيارة.
		٣٨٨	التحكم في خفض السرعة*	٣٦٦	قفل عجلة القيادة
		٣٨٩	التحكم في النزول من المرتفعات*	٣٦٦	استخدام بدء التشغيل بمساعدة بطارية أخرى
		٣٩٠	القيادة في الماء	٣٦٧	صندوق التروس
		٣٩١	السخونة المفرطة في المحرك ونظام القيادة	٣٦٨	أوضاع التروس في صندوق التروس الأوتوماتيكي
		٣٩٢	الشحن الزائد لبطارية البادئ	٣٦٩	مؤشر تغيير التروس*
		٣٩٢	تجهيزات القيام برحلة طويلة	٣٧٠	مانع ذراع اختيار التروس
		٣٩٣	القيادة خلال الشتاء	٣٧٠	تغيير الترس بواسطة المحرك في عجلة القيادة*
		٣٩٣	فتح/إغلاق غطاء فتحة الوقود والتزود بالوقود	٣٧١	البدء/التوقف
		٣٩٤	التعامل مع الوقود	٣٧٢	استخدام وظيفة البدء/التوقف
		٣٩٥	البنزين	٣٧٣	شروط وظيفة البدء/التوقف
		٣٩٦	الديزل	٣٧٤	أوضاع القيادة*
		٣٩٦	الخزان الفارغ ومحرك الديزل	٣٧٥	القيادة ECO
		٣٩٧	فلتر جزيئات الديزل	٣٧٨	التحكم في المستوى* وامتصاص الصدمات
		٣٩٨	القيادة الاقتصادية	٣٨٠	الدفع بكافة العجلات*
		٣٩٨	حلقة قضيب القطر*	٣٨١	وظائف الفرملة
		٣٩٩	حلقات القطر القابلة للتمديد/الانسحاب*	٣٨٢	فرامل القدم
		٤٠١	مواصفات حلقة القطر*	٣٨٣	مصابيح فرامل الطوارئ
		٤٠١	القيادة مع سحب مقطورة	٣٨٤	مكبر قوة الفرملة

٤٥٦	إطارات
٤٥٧	اتجاه دوران العجلات
٤٥٧	مؤشرات تأكل المداس على الإطارات
٤٥٧	التحقق من ضغط الإطارات
٤٥٨	مراقبة الإطارات*
٤٦٠	التحقق من ضغط الإطارات باستخدام نظام مراقبة الإطارات*
٤٦١	تصحيح انخفاض ضغط الإطار عن طريق مراقبة الإطارات*
٤٦٢	معايرة مراقبة الإطارات*
٤٦٣	طقم إصلاح الثقوب
٤٦٤	استخدام طقم إصلاح الثقوب للطوارئ
٤٦٦	انفخ الإطار باستخدام المنفاخ الموجود في عدة إصلاح الثقوب للطوارئ.
٤٦٧	عند تغيير الإطارات
٤٦٧	إزالة عجلة
٤٦٩	تركيب العجلات
٤٧٠	مسامير العجلات
٤٧٠	العجلة الاحتياطية*
٤٧١	إطارات الشتاء
٤٧٢	طقم الأدوات
٤٧٢	مثلث التحذير
٤٧٣	المرفاع*
٤٧٣	عدة الإسعافات الأولية
٤٧٤	مواصفات الحجم لحواف العجلة

٤٢٧
٤٢٧
٤٢٩
٤٢٩
٤٣١
٤٣٢
٤٣٣
٤٣٤
٤٣٥
٤٣٦
٤٣٧
٤٣٧
٤٣٧
٤٣٨
٤٣٨
٤٤٠
٤٤١
٤٤١
٤٤١
٤٤٢
٤٤٢
٤٤٤
٤٥٣

إعدادات Apple CarPlay*
Android Auto*
إعدادات Android Auto*
المواصفات الفنية للوسائط هاتف
توصيل الهاتف
توصيل/فصل الهاتف
إدارة المكالمات الهاتفية
إدارة الرسائل النصية
إدارة دفتر الهاتف
إعدادات الهاتف
إعدادات الرسائل النصية
إعدادات Bluetooth
السيارة المتصلة بالإنترنت*
توصيل السيارة
مشاركة الإنترنت عبر نقطة اتصال Wi-Fi
لا يوجد اتصال أو الاتصال ضعيف
إزالة شبكة Wi-Fi
التقنية والتأمين في Wi-Fi
إعدادات مودم السيارة*
تنزيل وتحديث أو إزالة تثبيت التطبيقات
اتفاقية ترخيص الصوت والوسائط
شروط وأحكام الخدمات وسياسة خصوصية العملاء

٤١٠
٤١٠
٤١١
٤١٢
٤١٢
٤١٥
٤١٥
٤١٦
٤١٦
٤١٧
٤١٨
٤٢٠
٤٢٠
٤٢١
٤٢١
٤٢٢
٤٢٢
٤٢٢
٤٢٣
٤٢٣
٤٢٤
٤٢٤
٤٢٥
٤٢٦

الصوت والوسائط
التطبيقات
Audio settings
الراديو
تغيير محطات الراديو والبحث عنها
راديو RDS
الراديو الرقمي
ربط بين أطوال موجية مختلفة للراديو FM و DAB
إعدادات الراديو
مشغل الوسائط
تشغيل الوسائط
Gracenote®
البحث في الوسائط
مشغل الأقراص المدمجة*
الوسائط عن طريق بلوتوث
توصيل الوسائط عن طريق بلوتوث
الوسائط عن طريق دخل AUX-/USB
توصيل الوسائط عن طريق دخل AUX-/USB
الفيديو
إعدادات الصوت للوسائط
*TV
استخدام التلفاز*
*Apple CarPlay
استخدام Apple CarPlay*

الصيانة والخدمة

٥٠١	الرموز على البطاريات	٤٧٨	برنامج خدمة فولفو
٥٠٢	بطارية الموازنة	٤٧٨	حالة السيارة
٥٠٣	المصهرات	٤٧٨	حجز الخدمة والإصلاح
٥٠٤	استبدال مصهر	٤٨١	التحديثات عن بُعد
٥٠٥	المصهرات الكهربائية في حجيرة المحرك	٤٨١	تحديثات النظام
٥٠٨	المصاهر أسفل صندوق القفازات	٤٨٢	إرسال البيانات بين السيارة والورشة
٥١٢	المصهرات في حجيرة الحمولة	٤٨٣	ارفع السيارة
٥١٥	التنظيف من الخارج	٤٨٥	فتح وغلق غطاء المحرك
٥١٧	التلميع والتشميع	٤٨٦	نظرة عامة على حجيرة المحرك
٥١٨	مقاومة الصدأ	٤٨٧	زيت المحرك
٥١٨	التنظيف من الداخل	٤٨٨	التحقق من زيت المحرك وتعبئته
٥١٩	تنظيف الشاشة المركزية	٤٨٩	زيادة مستوى سائل التبريد
٥٢٠	تلف الطلاء	٤٩٠	خدمة نظام التحكم في المناخ
٥٢٠	إصلاح تلف الطلاء	٤٩١	استبدال المصابيح
		٤٩٣	استبدال مصباح الضوء الخافت
		٤٩٣	افصل الغطاء البيضاوي للمصباح الأمامي
		٤٩٤	استبدال مصباح الضوء العالي
		٤٩٥	تغيير لمبة مصباح التحذير الأمامي/لمبة الموضع
		٤٩٥	استبدال لمبة مؤشر الاتجاه الأمامية
		٤٩٦	مواصفات لللمبة
		٤٩٦	شفرات الماسحة في وضع الخدمة
		٤٩٧	استبدال شفرة الماسحة
		٤٩٨	تعبئة سائل الغسل
		٤٩٩	البطارية

المواصفات

٥٢٤	تصميمات النوع
٥٢٧	الأبعاد
٥٢٩	الأوزان
٥٣٠	سعة القطر وحمل كرة القطر
٥٣٢	مواصفات المحرك
٥٣٣	زيت المحرك - المواصفات
٥٣٤	ظروف القيادة المعاكسة لزيت المحرك
٥٣٤	سائل التبريد - المواصفات
٥٣٥	سائل صندوق التروس - المواصفات
٥٣٥	سائل الفرامل - المواصفات
٥٣٥	خزان الوقود - السعة
٥٣٦	مكيف الهواء - المواصفات
٥٣٧	استهلاك الوقود وانبعثات ثاني أكسيد الكربون
٥٣٨	ضغط الإطار المعتمد
٥٣٩	الأداء

فهرس أبجدي

فهرس أبجدي

٥٤١

مقدمة

فيما يلي كيفية العثور على معلومات المالك

تتوفر معلومات المالك على هيئة أشكال متعددة لمختلف المنتجات، على شكل رقمي ومطبوع. يتوفر دليل المالك في الشاشة المركزية للسيارة وعلى هيئة تطبيق للمحمول وكذلك في موقع دعم Volvo Cars. هذا عبارة عن Quick Guide وملحق تكميلي لدليل المالك المتوفر في صندوق القفازات بالإضافة إلى معلومات عن المواصفات والمصاهر، وغيرها من الأشياء. يمكن طلب دليل المالك المطبوع.

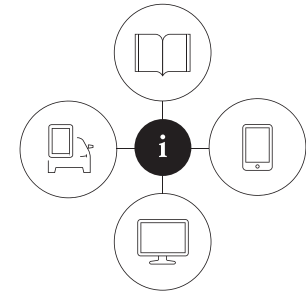

000003

الشاشة المركزية بالسيارة^١

في الشاشة المركزية، اسحب العرض العلوي ثم انقر على دليل المالك. تتوفر هنا خيارات لتصفح صور خارجية وداخلية للسيارة. المعلومات الموجودة يمكن البحث فيها وهي مقسمة إلى فئات.



تطبيق المحمول

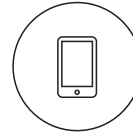

في App Store أو Google Play، ابحث عن "Volvo Manual" ثم قم بتنزيل التطبيق إلى هاتفك الذكي أو الكمبيوتر اللوحي وحدد السيارة. تتوفر في التطبيق فيديو هات تعليمية وخيارات لتصفح صور خارجية وداخلية للسيارة. من السهل التنقل بين الأقسام المختلفة في دليل المالك كما يمكن البحث من خلال المحتوى.

موقع دعم Volvo Cars

انتقل إلى الموقع



support.volvocars.com ثم حدد البلد. هنا يمكنك العثور على أدلة سواء عبر الإنترنت أو بتنسيق PDF. في موقع دعم Volvo Cars توجد كذلك فيديو هات تعليمية ومزيد من المعلومات والمساعدة بخصوص سيارةك فولفو وملكيتهك لها. تتوفر الصفحة في معظم الأسواق.

معلومات مطبوعة

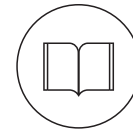

يوجد ملحق تكميلي لدليل المالك^١ في صندوق القفازات يحتوي على معلومات عن المصاهر والمواصفات بالإضافة إلى ملخص للمعلومات المهمة والعملية. يوجد كذلك Quick Guide متوفر بتنسيق مطبوع ليساعدك في بدء الخطوات الأولى في استخدام أكثر الوظائف شيوعاً في السيارة.

على حسب مستوى التجهيز المحدد والسوق وخلافه قد تتوفر مزيد من المعلومات على هيئة تنسيق مطبوع بالسيارة.

يمكن طلب دليل مالك مطبوع بالإضافة إلى الملحقات التكميلية المرتبطة به. اتصل بوكيل فولفو لإجراء الطلبية.

تغيير اللغة في الشاشة المركزية بالسيارة

قد يعني تغيير اللغة في الشاشة المركزية أن بعض معلومات المالك لا تتطابق مع التشريعات وقوانين الدولة أو القوانين المحلية. لا يتم بتغيير اللغة إلى لغة لا يصعب فهمها، فقد يترتب على ذلك ألا تتمكن من العودة من الخيارات التي تدخل فيها.

مهم

يتحمل السائق دائماً المسؤولية عن ضمان قيادة المركبة بسلامة على الطريق واتباع القوانين واللوائح واجبة التطبيق. من المهم أيضاً صيانة السيارة والتعامل معها طبقاً لتوصيات فولفو الواردة ضمن دليل معلومات المالك.



إذا كان هناك اختلاف بين المعلومات الظاهرة على الشاشة المركزية والمعلومات المطبوعة، تكون الأولوية دائماً للمعلومات المطبوعة.

معلومات ذات صلة

- دليل المالك الرقمي في السيارة (ص. ١٣)
- دليل المالك في الأجهزة المحمولة (ص. ١٦)
- موقع دعم Volvo Cars (ص. ١٦)
- قراءة دليل المالك (ص. ١٧)

^١ يتوفر دليل المالك المطبوع الكامل في السيارة بالأسواق التي لا يتوفر بها دليل المالك في الشاشة المركزية.

الرموز ومعانيها في قائمة دليل المالك	
<p>صور عامة خارجية وداخلية عن السيارة. أجزاء مختلفة مصممة بنقاط مهمة توصلك إلى مقالات عن هذه الأجزاء من السيارة.</p>	
<p>مقالات مجمعة حسب الفئة. قد تظهر المقالة الواحدة في أكثر من تصنيف.</p>	
<p>هنا ستجد كل المقالات المحددة في "المفضلة".</p>	

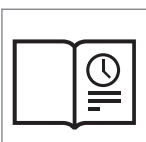
الرموز ومعانيها في قائمة دليل المالك	
<p>للوصول إلى صفحة البداية في دليل المالك.</p>	
<p>مقالات مجمعة حسب الفئة. قد تظهر المقالة الواحدة في أكثر من تصنيف.</p>	
<p>يؤدي إلى صفحة "الدليل السريع" مع روابط لمجموعة مقالات مهمة للقراءة. توفير إجابات للأسئلة الشائعة عن السيارة.</p>	

دليل المالك الرقمي في السيارة

تتوفر نسخة رقمية^٢ من دليل المالك بالشاشة المركزية.

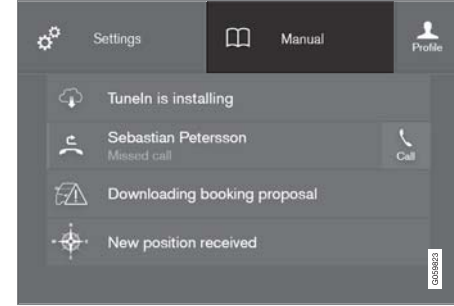

يتم الوصول إلى دليل المالك الرقمي من العرض العلوي.

لفتح دليل المالك الرقمي - اسحب للأسفل من العرض العلوي في الشاشة المركزية، ثم انقر على دليل المالك.

ملاحظة ⓘ

لا يتوفر دليل المالك الرقمي أثناء القيادة.

يوجد عدد مختلف من الخيارات للعثور على معلومات في دليل المالك الرقمي. يمكن الوصول إلى الخيارات من صفحة البداية في دليل المالك وكذلك عن طريق القائمة العليا بالنقر على ☰.

^٢ ينطبق على معظم الأسواق.

البحث باستخدام الفئات

الموضوعات الواردة في دليل المالك مقسمة إلى فئات رئيسية وفئات فرعية. وقد تجد المقالة نفسها في العديد من الفئات الفرعية المتعلقة بها وذلك من أجل سهولة البحث.

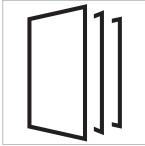

١. اضغط على ≡، ثم حدد Categories (فئات).
٢. انقر على فئة أساسية (□).
٣. انقر على أي مقالة لفتحها. للرجوع، اضغط سهم الرجوع للخلف.

النقاط المهمة الداخلية والخارجية

صور عامة خارجية وداخلية عن السيارة. أجزاء مختلفة مصممة بنقاط مهمة توصلك إلى مقالات عن هذه الأجزاء من السيارة.

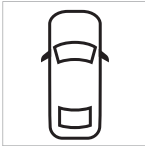

التنقل في دليل المالك الرقمي

يمكن الوصول إلى دليل المالك الرقمي من الشاشة المركزية بالسيارة. يمكن البحث في المحتوى ومن السهل التنقل بين الأقسام المختلفة.

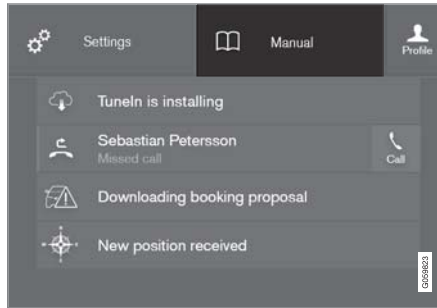

يتم الوصول إلى دليل المالك الرقمي من العرض العلوي.

افتح دليل المالك الرقمي

- لفتح دليل المالك الرقمي - اسحب للأسفل من العرض العلوي في الشاشة المركزية، ثم انقر على دليل المالك.
- يوجد عدد مختلف من الخيارات للعثور على معلومات في دليل المالك الرقمي. للوصول إلى قائمة دليل المالك - اضغط على ≡ في الشريط العلوي لدليل المالك.

الرموز ومعانيها في قائمة دليل المالك

يؤدي إلى فيديو تعليمي قصير لمختلف الوظائف في السيارة.



للإشارة إلى نسخة دليل المالك المتوفرة في السيارة وتوفير معلومات أخرى مفيدة.



معلومات ذات صلة

- التنقل في دليل المالك الرقمي (ص. ١٤)

استخدام وظيفة البحث

١. انقر على **Q** من القائمة العليا لدليل المالك. تظهر لوحة المفاتيح في الجزء السفلي من الشاشة.
٢. اكتب كلمة بحث، مثل "حزام الأمان".
- < تظهر اقتراحات ببعض المقالات والمواضيع كلما تم إدخال أي حرف.
٣. انقر على المقالة/الموضوع للوصول إليه.

معلومات ذات صلة

- دليل المالك الرقمي في السيارة (ص. ١٣)
- استخدام لوحة المفاتيح في الشاشة المركزية (ص. ٤٥)

حفظ/حذف مقالات من المفضلة

يمكن حفظ مقالة كمفضلة بضغط ☆ في أعلى اليمين عند فتح المقالة. وتظهر النجمة ملونة بالكامل للدلالة على حفظ المقالة كمفضلة في: ★

لإزالة مقالة من المفضلة، اضغط على النجمة مرة أخرى المصاحبة لهذه المقالة.

فيديو

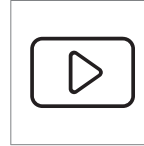

يؤدي إلى فيديو تعليمي قصير للوظائف المختلفة في السيارة.

Information

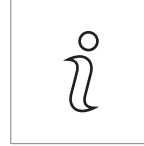

انقر على الرمز للحصول على معلومات عن إصدار دليل المالك المتوفر في السيارة بالإضافة إلى معلومات أخرى مهمة.

صفحة البداية



انقر على الرمز للرجوع إلى صفحة البداية في دليل المالك.

١. اضغط ≡ ، ثم حدد Exterior (خارجي)/Interior (داخلي).

< تظهر صور الأجزاء الخارجية/الداخلية مع توضيح النقاط المهمة في أماكنها. توصلك النقاط المهمة إلى المقالات الخاصة بهذه الجزئية من السيارة. امسح بصورة أفقية على الشاشة للاستعراض خلال الصور.

٢. انقر على نقطة مهمة.

< يظهر عنوان المقالة الخاصة بالمنطقة.

٣. انقر على العنوان لفتح المقالة. للرجوع، اضغط سهم الرجوع للخلف.

معرفة معلومات عن أكثر الوظائف استخدامًا من خلال الدليل السريع



يؤدي إلى صفحة تحتوي على روابط لمجموعة مقالات مهمة للقراءة للتعرف على أهم الوظائف الأكثر شيوعًا في السيارة. يمكن الوصول إلى المقالات كذلك عن طريق الفئات، ولكنها مجموعة هنا للوصول السريع. انقر على أي مقالة

لقراءتها بالكامل.

المفضلات



توجد هنا المقالات المحفوظة في المفضلة. انقر على أي مقالة لقراءتها بالكامل.

موقع دعم Volvo Cars

تتوفر مزيد من المعلومات عن سيارتك على موقع ويب Volvo Cars وموقع الدعم. هناك يمكنك التصفح خلال My Volvo²، صفحة الويب الشخصية لك ولسيارتك.

الدعم عبر الإنترنت

انتقل إلى support.volvocars.com لزيارة الصفحة. يتوفر موقع الدعم في معظم الأسواق.

وتحتوي على دعم لوظائف مثل الخدمات عبر الإنترنت والوظائف Volvo On Call* ونظام الملاحة* والتطبيقات. فيديوهات وإرشادات خطوة بخطوة توضح الإجراءات المختلفة، مثل كيفية توصيل السيارة بالإنترنت عبر الهاتف المحمول.

المعلومات القابلة للتنزيل

الخرائط

بخصوص السيارات المزودة بخيار Sensus Navigation، توجد إمكانية تنزيل الخرائط من صفحات الدعم.

أدلة المالك بتنسيق PDF

تتوفر أدلة المالك للتنزيل بتنسيق PDF. حدد طراز السيارة وسنة الطراز لتنزيل الدليل عند الحاجة.

جهة الاتصال

يحتوي موقع الدعم على تفاصيل جهة الاتصال لدعم العملاء وأقرب وكيل فولفو.

صفحة My Volvo على الإنترنت²

في الموقع www.volvocars.com يمكنك التنقل إلى موقع ويب My Volvo وهي صفحة ويب شخصية لك ولسيارتك.

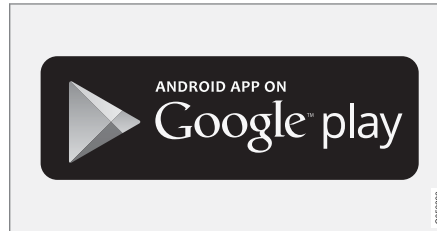
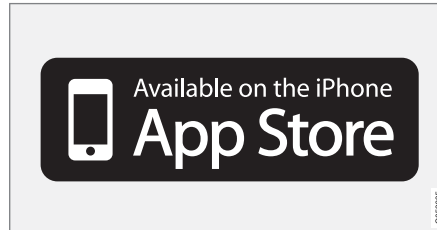

يتوفر تطبيق المحمول في كل من متجر App Store و Google Play.

معلومات ذات صلة

- قراءة دليل المالك (ص. ١٧)
- موقع دعم Volvo Cars (ص. ١٦)

دليل المالك في الأجهزة المحمولة

يتوفر دليل المالك على هيئة تطبيق للمحمول في كل من متجر Google Play و App Store. التطبيق مهين للهواتف الذكية والحاسيب اللوحية.



يمكن تنزيل دليل المالك على هيئة تطبيق للمحمول من App Store أو Google Play. ينقلك رمز QR المتوفر هنا إلى التطبيق مباشرة. أو يمكنك البحث عن "دليل فولفو" في متجر App Store أو Google Play.



يحتوي التطبيق على فيديو مع بعض الصور الداخلية والخارجية التي يتم فيها تمييز مختلف أجزاء السيارة بواسطة نقاط مهمة، تقودك إلى مقالات عن هذه النقاط. من السهل التنقل بين الأقسام المختلفة في دليل المالك كما يمكن البحث من خلال المحتوى.

² ينطبق على أسواق محددة.

نصوص خاصة

تحذير

تظهر النصوص التحذيرية في حالة حدوث احتمال للإصابة.

مهم

تظهر النصوص "المهمة" في حالة وجود احتمال لحدوث تلف.

ملاحظة

لاحظ النصوص التي تقدم نصائح أو تلميحات تعمل على تسهيل استخدام المميزات والوظائف على سبيل المثال.

الحاشية

يحتوي دليل المالك على معلومات في بعض المواضع على شكل ملاحظات أسفل الصفحة أو في نهاية الجدول. وهذه المعلومات هي إضافة للنص الذي يشير إليها بالرقم. وإذا كانت الحاشية تشير إلى النص في الجدول وتستخدم الأحرف بدلاً من الأرقام المشار إليها.

نصوص الرسائل

توجد شاشات في السيارة تعرض قوائم ونصوص رسائل. شكل هذه النصوص في دليل المالك يختلف عن الشكل الفعلي في السيارة. أمثلة لنصوص القوائم ونصوص الرسائل: الهاتف ورسالة جديدة.

قراءة دليل المالك

من الطرق الجيدة للتعرف على سيارتك الجديدة هي قراءة دليل المالك، قبل قيادة السيارة لأول مرة.

تتيح قراءة دليل المالك لك فرصة التعرف على الوظائف الجديدة ومعرفة أفضل السبل للتعامل مع السيارة في المواقف المختلفة، وللإستفادة المثلى من جميع ميزات السيارة. يرجى بذل المزيد من الانتباه لتعليمات السلامة الموجودة في دليل المالك.

إننا نعمل باستمرار على تحسين منتجاتنا. وقد تؤدي التعديلات التي يتم إجراؤها إلى حدوث تغيير في المعلومات أو الأوصاف أو الرسوم التوضيحية المتوفرة في دليل المالك عن الصورة الفعلية الموجودة في السيارة. نحتفظ بحق القيام بتعديلات دون إخطار مسبق.

لا تُخرج هذا الدليل من السيارة - ففي حالة حدوث مشكلة لن تجد المعلومات اللازمة بخصوص مكان المساعدة وكيفية الحصول عليها.

© Volvo Car Corporation

الخيارات/الملحقات

بالإضافة إلى التجهيزات القياسية، فإن هذا الدليل يصف خيارات (المعدات المركبة من المصنع) وبعض الملحقات الأخرى (تجهيزات إضافية مركبة).

كل أنواع الخيارات/الملحقات مميزة بعلامة النجمة: *

التجهيزات الموصوفة في دليل المالك لا تتوفر في جميع طرز السيارات - فهذه الطرز تحتوي على تجهيزات مختلفة بناءً على عمليات التكييف بما يفي باحتياجات مختلف الأسواق والقوانين والقواعد القومية أو المحلية السارية.

وفي حالة عدم التأكد من المكونات القياسية أو الاختيارية/الملحقات، اتصل بأحد وكلاء فولفو.

تفضل بإنشاء Volvo ID شخصية، وسجل الدخول إلى موقع ويب My Volvo لتحصل على نظرة عامة عن الخدمات والاتفاقيات والضمانات وغيرها من الأمور. في موقع ويب My Volvo توجد كذلك معلومات عن الملحقات والبرامج المتاحة لطراز سيارتك.

معلومات ذات صلة

• Volvo ID (ص. ٢٠)

ملاحظة

لم يتم تصميم الملصقات في دليل المالك لتكون مطابقة تماماً لتلك الموجودة في سيارتك. لقد تم وضعها لإظهار شكل وموضع الملصقات بشكل تقريبي في السيارة. المعلومات التي تنطبق على سيارتك بشكل خاص هي مطبوعة على الملصقات الموجودة في سيارتك.

قوائم الطرق

الإجراءات التي يجب اتخاذها بترتيب معين يتم ترقيمها في دليل المالك:

- 1 عندما تكون هناك مجموعة من الصور التوضيحية للتعليقات المتتالية، ترقم كل خطوة بنفس الترتيب بحيث توافق الصورة التوضيحية.
 - A هناك قوائم بها أحرف مجاورة لسلسلة من الرسوم التوضيحية التي لا يمثل فيها ترتيب التعليمات أهمية.
 - i تستخدم الأسهم التي تعرض مرقمة وغير مرقمة لتوضيح التحرك.
 - A تستخدم الأسهم مع الأحرف لتوضيح التحرك عندما لا يكون لتبديل الترتيب أية أهمية.
- عندما لا تكون هناك مجموعة من الصور التوضيحية للتعليقات المتتالية، فإن الخطوات المختلفة ترقم بالأرقام العادية.

قوائم المواضع

- 1 تستخدم الدوائر الحمراء المحتوية على الأرقام في الصور العامة حيث تجري الإشارة إلى المكونات المختلفة. ثم يأتي الرقم في قائمة المواضع المعنية المرتبطة بالشكل الذي يصف ذلك العنصر.

خطر الإضرار بالملصقات

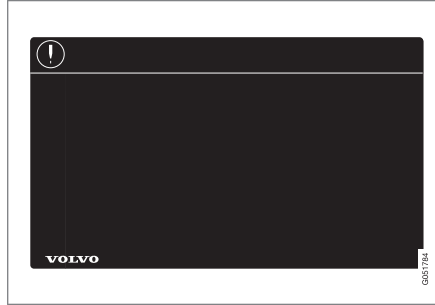

رموز ISO بيضاء ونص أبيض/صورة بيضاء على مجال التحذير الأسود أو الأزرق ومجال الرسالة. يستخدم للإشارة إلى وجود خطر قد يؤدي إلى حدوث تلف بالملصقات في حالة تجاهل التحذير.

Information



رموز ISO البيضاء ونص/صورة على مجال الرسالة السوداء.

ملصقات

تحتوي السيارة على أنواع مختلفة من الملصقات المصممة لنقل المعلومات الهامة بطريقة بسيطة وواضحة. تحتوي الملصقات في السيارة على درجات أهمية متفاوتة بالنسبة للتحذيرات/معلومات.

تحذير بوقوع إصابة شخصية



رموز ISO سوداء على مجال الرمز الأصفر، النص/الصورة الأبيض على مجال الرسالة السوداء. يستخدم للإشارة إلى وجود خطر قد يؤدي إلى حدوث إصابة شخصية بالغة أو الوفاة في حالة تجاهل التحذير.

المعلومات الروتينية التي يتحدد على أساسها شخصية قائد السيارة وذلك بعد وقوع حادث مروري. يلزم توفر تجهيزات خاصة وإمكانية الوصول إلى السيارة وإلى نظام EDR كي تتمكن الجهة من الاستفادة بالبيانات التي تم تسجيلها.

بالإضافة إلى نظام EDR، السيارة مجهزة بعدد من أجهزة الكمبيوتر المصممة لإجراء فحوصات دورية ومراقبة عمل السيارة. ويمكن لهذه الأجهزة تسجيل بيانات أثناء ظروف القيادة العادية، ولكن على وجه الخصوص تسجيل الأخطاء التي تؤثر في عمل السيارة ووظيفتها، أو بعد تنشيط وظيفة مساعدة السائق (مثل City Safety ووظيفة الفرملة الأوتوماتيكية).

بعض البيانات التي تم تسجيلها يكون ضرورياً لتمكين فنيي الخدمة والصيانة من تشخيص وعلاج أي أخطاء تقع في السيارة. كما أن المعلومات التي تم تسجيلها تكون ضرورية لتمكين فولفو من تلبية المتطلبات القانونية التي فرضها القانون والسلطات الحكومية. يتم حفظ المعلومات المسجلة في السيارة داخل جهاز الكمبيوتر لحين إجراء الخدمة أو الإصلاح للسيارة.

إضافة لما سبق، يمكن استخدام المعلومات المسجلة بصورة تجميعية في الأبحاث وعمليات تطوير المنتجات بغرض إجراء تحسينات مستمرة على أنظمة الأمان والجودة في سيارات فولفو.

لن تساهم فولفو في الإفصاح عن المعلومات المذكورة أعلاه إلى طرف ثالث بدون موافقة سائق السيارة. والتزاماً من فولفو بالتشريعات والقوانين الوطنية، قد تضطر الشركة للإفصاح عن معلومات بهذا الشأن إلى الشرطة أو أي جهة قانونية أخرى شريطة حصولها على الإذن القانوني. لقراءة البيانات التي تم تسجيلها يلزم توفر تجهيزات تقنية خاصة متوفرة لدى فولفو ولدى الورشات التي لديها اتفاقيات مع فولفو. تتحمل فولفو مسؤولية تخزين المعلومات التي تنتقل إليها أثناء الخدمة والصيانة ومعالجتها بأسلوب آمن وأن تكون هذه المعالجة متوافقة مع المتطلبات القانونية السارية. للمزيد من المعلومات - اتصل بوكيل فولفو.

تسجيل البيانات

كجزء من إجراءات السلامة وضمان الجودة في فولفو، يتم تسجيل معلومات معينة في السيارة حول تشغيل المركبة، والوظيفة والوقائع.

هذه السيارة مزودة بوظيفة "Event Data Recorder" (EDR). الغرض الأساسي من هذه الوظيفة هو تسجيل والاحتفاظ بالبيانات المتعلقة بالحوادث المرورية أو المواقف التي تتعرض فيها السيارة لمواقف مشابهة بحالات التصادم، كالمرات التي تنتفخ فيها الوسائد الهوائية أو التي ترتطم فيها السيارة بعقبة على الطريق. ويتم تسجيل البيانات بغرض تحليل كيفية عمل أنظمة السيارة في هذه النوعية من المواقف. تم تصميم EDR لتسجيل البيانات المتعلقة بدديناميكيات السيارة وأنظمة الأمان لفترة قصيرة غالباً ما لا تتعدى ٣٠ ثانية.

نظام EDR في هذه السيارة مصمم لتسجيل البيانات المتعلقة بما يلي في حالة وقوع حوادث مرورية أو مواقف شبيهة بحالات التصادم:

- كيفية عمل الأنظمة المختلفة في السيارة
- هل تم تركيب/شد أحزمة الأمان للسائق والراكب
- استخدام السائق لدواسة السرعة أو دواسة الفرامل
- سرعة سير السيارة

تستطيع هذه المعلومات أن تساعدنا بصورة أفضل في فهم الملابس التي تقع فيها الحوادث المرورية والإصابات والتلفيات. لا يقوم نظام EDR بتسجيل البيانات في حالة وقوع الحوادث البسيطة جداً. كما لا يسجل EDR أي بيانات أثناء ظروف القيادة العادية. وبالمثل فالنظام لا يسجل أي بيانات عن هوية قائد السيارة أو الموقع الجغرافي الذي وقع فيه الحادث أو الذي كان سيقع فيه الحادث. ومع ذلك فإن جهات أخرى مثل الشرطة قد تستعين بالبيانات التي تم تسجيلها بالإضافة إلى نوعية

قوائم النقاط

تُستخدم قائمة النقاط عندما توجد قائمة نقاط في دليل المالك.

مثال:

- سائل التبريد
- زيت المحرك

معلومات ذات صلة

تشير المعلومات المرتبطة إلى مقالات أخرى تحتوي على معلومات وثيقة الصلة بالموضوع مدار الحديث.

الصور

الصور في الدليل هي صورة تخطيطية أحياناً وقد تختلف عن مظهر السيارة وذلك حسب مستوى الأجهزة والسوق.

تابع

يوجد هذا الرمز في أقصى جزء سفلي جهة اليمين عندما تكون هناك بقية للمقالة على الصفحة التالية.

بقية الصفحة السابقة

يوجد هذا الرمز في أقصى جزء سفلي جهة اليسار عندما تكون هذه بقية ببقية من الصفحة السابقة.

معلومات ذات صلة

- دليل المالك الرقعي في السيارة (ص. ١٣)
- دليل المالك في الأجهزة المحمولة (ص. ١٦)
- موقع دعم Volvo Cars (ص. ١٦)

Volvo ID

يوفر Volvo ID وصولاً إلى نطاق واسع من خدمات فولفو الشخصية عبر الإنترنت.

يمكن إنشاء Volvo ID من السيارة، أو من موقع My Volvo^o أو من تطبيق Volvo On Call. بعض الوظائف والخدمات تتطلب تسجيل السيارة إلى Volvo ID شخصي. تسجيل Volvo ID بالسيارة يتيح مجموعة كبيرة من خدمات فولفو مباشرة من السيارة.

أمثلة عن الخدمات:

- My Volvo - صفحتك الشخصية على الويب لكل ما يتعلق باحتياجاتك واحتياجاتك سيارتك.
- Volvo On Call * - Volvo ID يُستخدم عند تسجيل الدخول إلى تطبيق Volvo On Call.
- إرسال إلى السيارة - لإرسال عنوان من خدمة خريطة الإنترنت مباشرة إلى السيارة.
- حجز الخدمة والإصلاح - تسجيل ورشك/وكيلك المفضل في My Volvo لتتمكن من حجز الخدمة مباشرة من السيارة.

إنشاء Volvo ID

يمكن إنشاء Volvo ID بأكثر من طريقة. وإذا تم إنشاء Volvo ID بواسطة My Volvo أو تطبيق Volvo On Call، فيلزم تسجيل Volvo ID بالسيارة لتمكين استخدام خدمات Volvo ID المتعددة.

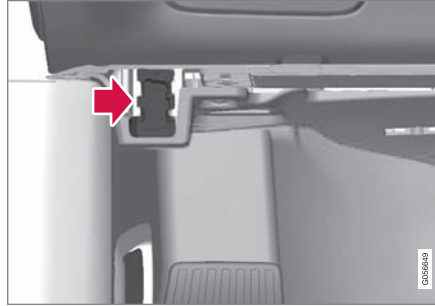

يوجد مقبس التشخيص أسفل لوحة العدادات وفي الجهة نفسها مثل عجلة القيادة.

معلومات مهمة عن الملحقات والتجهيزات الإضافية ومقابس التشخيص

قد تؤدي عملية التوصيل أو التركيب غير الصحيحة للملحقات أو التجهيزات الإضافية أو البرامج/أدوات التشخيص إلى حدوث تأثير سلبي في النظام الإلكتروني بالسيارة.

وتجدر الإشارة إلى أن هناك بعض الملحقات تعمل فقط عند تثبيت البرامج الواردة معها في نظام كمبيوتر السيارة. لذا توصي شركة فولفو بالاتصال دائماً بإحدى ورش فولفو المعتمدة قبل تركيب الملحقات أو التجهيزات الإضافية التي يتم توصيلها بالنظام الكهربائي أو من شأنها أن تؤثر فيه.

توصيل التجهيزات إلى مقبس التشخيص بالسيارة

تحذير ⚠

لا تتحمل شركة سيارات فولفو Volvo Cars أي مسؤولية ناتجة عن توصيل أي معدات غير مصرح بها إلى موصل رابط البيانات بالسيارة (On-Board-Diagnostics (OBD-II)).

٤ قد تختلف الخدمات المتاحة على مدار الوقت وقد تختلف بحسب مستوى التجهيز والسوق.
٥ يتوفر في بعض الأسواق.

٦ في حالة توفر Volvo On Call.*

مزايا استخدام Volvo ID

- اسم مستخدم وكلمة مرور واحدة للوصول إلى الخدمات عبر الإنترنت، مثال اسم مستخدم واحد وكلمة مرور واحدة يسهل عليك تذكرهما.
- عند تغيير اسم المستخدم/كلمة المرور في أي خدمة (مثل Volvo On Call)، فإنها تتغير تلقائيًا في الخدمات الأخرى (مثل My Volvo)

معلومات ذات صلة

- تنزيل وتحديث أو إزالة تثبيت التطبيقات (ص. ٤٤٢)
- توصيل السيارة (ص. ٤٣٨)

تسجيل Volvo ID بالسيارة

إذا قمت بإنشاء Volvo ID عن طريق الويب أو تطبيق Volvo On Call، فقم بتسجيلها بالسيارة كما يلي:

١. قم بتنزيل تطبيق Volvo ID من مركز التنزيلات في عرض التطبيق بالشاشة المركزية.



٢. قم بتشغيل التطبيق ثم أدخل Volvo ID/عنوان بريدك الإلكتروني.
 ٣. اتبع التعليمات التي يتم تلقائيًا إرسالها إلى عنوان البريد الإلكتروني المرتبط بحساب Volvo ID.
- < تم الآن تسجيل Volvo ID بالسيارة. يمكن الآن استخدام خدمات Volvo ID.

إنشاء وتسجيل Volvo ID للسيارة

١. إذا لم يتم التنزيل حتى الآن، قم بتنزيل تطبيق Volvo ID من مركز التنزيلات.
 ٢. قم بتشغيل التطبيق وتسجيل عنوان بريدك الإلكتروني الشخصي.
 ٣. اتبع التعليمات التي يتم إرسالها تلقائيًا إلى عنوان البريد الإلكتروني الذي أدخلته.
- < تم إنشاء Volvo ID وتسجيلها تلقائيًا بالسيارة. يمكنك الآن التمتع بخدمات Volvo ID.

في My Volvo^٥

١. انتقل إلى www.volvocars.com وتصفح خلال My Volvo.
 ٢. أدخل عنوان بريدك الإلكتروني الشخصي.
 ٣. اتبع التعليمات التي يتم إرسالها تلقائيًا إلى عنوان البريد الإلكتروني الذي أدخلته.
- < تم إنشاء Volvo ID الآن. اقرأ ما يلي لمعرفة كيفية تسجيل ID بالسيارة.

باستخدام تطبيق المحمول Volvo On Call^٦

١. قم بتنزيل أحدث إصدار من تطبيق Volvo On Call من خلال الهاتف الذكي عن طريق App Store أو Google Play أو Windows Phone.
 ٢. اختر إنشاء Volvo ID من صفحة البداية في التطبيق ثم أدخل عنوان بريدك الإلكتروني الشخصي.
 ٣. اتبع التعليمات التي يتم إرسالها تلقائيًا إلى عنوان البريد الإلكتروني الذي أدخلته.
- < تم إنشاء Volvo ID الآن. اقرأ ما يلي لمعرفة كيفية تسجيل ID بالسيارة.

^٥ يتوفر في بعض الأسواق.

^٦ في حالة توفر Volvo On Call.*

Drive-E - متعة قيادة أنقى

وتعمل شركة Volvo Car Corporation باستمرار على تطوير منتجات أكثر أماناً وفعالية وكذلك حلول تقلل التأثير السلبي في البيئة.



الأخرى. تتمتع سيارات فولفو بقدرة تنافسية عالية فيما يتعلق باستهلاك الوقود مقارنة مع نظائرها من السيارات الأخرى. وكلما انخفض استهلاك الوقود، قل انبعاث غازات العادم الذي يساهم في ظاهرة الاحتباس الحراري، وغاز ثاني أكسيد الكربون.

تلتزم السيارة فولفو بالمعايير الدولية البيئية الصارمة. يلزم أن تحصل جميع وحدات التصنيع في فولفو على اعتماد ISO 14001، مما يدعم توفير اتجاه نظامي للمحافظة على البيئة أثناء التصنيع مما يؤدي إلى تطوير مستمر للمنتجات مع تقليل التأثير البيئي لها. يعني كذلك اعتماد ISO ضرورة الالتزام بالقوانين والتشريعات البيئية. كما تشترط فولفو أن يلتزم شركاؤها بهذه المتطلبات.

استهلاك الوقود

بما أن جزءاً كبيراً من التأثير البيئي للسيارة ينبع من استخدامها، فإن اهتمام شركة سيارات فولفو البيئي ينصب على تقليل استهلاك الوقود وانبعاثات ثاني أكسيد الكربون والملوثات الهوائية

تمثل العناية بالبيئة أحد القيم المحورية لمجموعة سيارات فولفو والتي تؤثر على كل العمليات. ويستند العمل البيئي على كل مراحل عمر السيارة كما يأخذ في الحسبان التأثير البيئي للسيارة بدءاً من التصميم وحتى التكهين وإعادة التدوير. المبدأ الأساسي في مجموعة سيارات فولفو هو أن كل منتج جديد يتم تطويره يلزم أن يقل تأثيره السلبي في البيئة بصورة تفوق سابقه.

أسفرت أعمال فولفو الإدارية الخاصة بالبيئة عن تطوير مجموعة خطوط نقل حركة أكثر فاعلية وأقل تلويثاً للبيئة Drive-E. وكذلك فالبيئة الشخصية تحتل مكانة بالنسبة لسياسة فولفو - فالهواء داخل السيارة أنقى من الهواء بالخارج وذلك بفضل نظام التحكم بالمناخ.

الوقود. وبهذه الطريقة، فإنك تساهم كذلك في الحفاظ على بيئة أكثر نظافة. عندما يُعَد بأعمال إصلاح وصيانة سيارتك إلى ورش فولفو، فإن الأمر يصبح جزءاً من النظام الخاص بنا. توجد لدى فولفو مطالب واضحة فيما يتعلق بطريقة عمل الورش المصممة لتجنب حدوث عمليات تسريب، أو إفراغ في البيئة المحيطة. ويتمتع العاملون في ورش فولفو بالمعرفة والأدوات اللازمة لضمان توفير الرعاية البيئية الجيدة.

إعادة التدوير

بما أن سيارات فولفو تعمل من منظور دورة الحياة، فمن المهم كذلك إعادة تدوير السيارة بصورة مفيدة للبيئة. ويمكن إعادة تدوير جميع أجزاء السيارة تقريباً. ولذلك ينبغي على المالك الأخير للسيارة الاتصال بأحد الوكلاء لتوجيهه إلى إحدى منشآت إعادة التدوير المعتمدة.

معلومات ذات صلة

- أوضاع القيادة* (ص. ٣٧٥)
- دليل المالك والبيئة (ص. ٢٨)
- القيادة الاقتصادية (ص. ٣٩٨)
- استهلاك الوقود وانبعاثات ثاني أكسيد الكربون (ص. ٥٣٧)
- جودة الهواء (ص. ١٧٢)

إضافة إلى الفعالية العالية في تنظيف غاز العادم. وفي العديد من الحالات، تكون نسبة انبعاثات العادم أقل من المعايير المعمول بها.

تنقية الهواء في مقصورة الركاب

يعمل مرشح مقصورة الركاب على منع التراب واللقاح من دخول مقصورة الركاب عبر مداخل الهواء.

يضمن النظام المتقدم لجودة الهواء IAQS (نظام جودة الهواء في الداخل)* بأن يكون الهواء داخل مقصورة الركاب أنقى من الهواء الخارجي المتأثر بحركة المرور.

ويعمل النظام على تنظيف الهواء في مقصورة الركاب من الملوثات مثل الجسيمات والهيدروكربون وأكسيد النيتريت والأوزون الأرضي. يُغلق مدخل الهواء ويتم إعادة تدوير الهواء في مقصورة الركاب إذا اكتشف المستشعر هواء خارجي ملوث. وتظهر تلك الحالة في المرور الكثيف والطوابير والأنفاق مثلاً.

نظام IAQS هو جزء من (CZIP)* (المجموعة الداخلية للتنقية)* والتي تحتوي كذلك على وظيفة تسمح ببدء تشغيل المروحة في حالة إلغاء قفل السيارة باستخدام مفتاح التحكم عن بُعد.

الأجزاء الداخلية

تم انتقاء المواد المستخدمة في صناعة الأجزاء الداخلية للسيارة بعناية شديدة وكذلك تم اختبارها بغرض تحقيق الراحة والمناسبة. بعض المواد صناعة بدوية متقنة مثل درزات عجلة القيادة. يتم مراقبة البيئة الداخلية جيداً من أجل عدم انبعاث روائح قوية تسبب الضيق أو مواد في حالة ارتفاع درجة الحرارة على سبيل المثال أو وجود ضوء ساطع.

ورشات فولفو والبيئة

يمكنك من خلال صيانة السيارة بشكل منتظم إيجاد الظروف الملائمة لإطالة العمر الافتراضي للسيارة والحد من استهلاك

المساهمة في بيئة أفضل

لا تقتصر أهمية السيارات الموفرة للطاقة والموفرة للوقود على مجرد تقليل التأثير السلبي في البيئة، ولكنها كذلك تحقق توفيراً في التكلفة التي يتحملها مالك السيارة. بما أنك أنت من سيقود السيارة، فمن السهل تقليل الاستهلاك وبالتالي توفير النفقات والمساهمة في خلق بيئة أفضل - فيما يلي بعض النصائح:

- خطط لمتوسط سرعة فاعل. السرعات التي تتجاوز ٨٠ كم/سا (٥٠ ميل في الساعة تقريباً) وتقل عن ٥٠ كم/سا (٣٠ ميل في الساعة تقريباً) تستهلك المزيد من الطاقة.
- اتبع الجدول الزمني الموجود في كتيب الخدمة والضمان لإجراء الخدمة والصيانة على السيارة.
- تجنب ترك المحرك يعمل في وضع التباطؤ - أوقف تشغيل المحرك عند توقف المركبة لفترات زمنية طويلة. التزم بالقوانين المحلية.
- خطط للرحلة - الكثير من التوقيفات غير الضرورية والقيادة بسرعات غير منتظمة تساهم في زيادة استهلاك الوقود.
- استخدم التهوية المسبقة* قبل بدء القيادة في الطقس البارد - فهي تحسن إمكانيات الانطلاق وتقلل من التآكل في الجو البارد. يصل المحرك إلى درجة حرارة التشغيل العادية بصورة أسرع مما يعمل على تقليل استهلاك الوقود وتقليل الانبعاثات كذلك.

تذكر كذلك أن تتخلص من النفايات الخطرة على البيئة كالبطاريات والزيوت بطريقة لا تضر بالبيئة. استشر مسؤولي ورشة الصيانة في حالة عدم التأكد من كيفية التخلص من هذا النوع من الفضلات - يوصى بمراجعة إحدى ورش Volvo المعتمدة.

فعالية عالية في تنظيف غاز العادم

تم تصنيع سيارة فولفو هذه وفقاً للمبدأ "النظافة من الداخل إلى الخارج" - وهو مبدأ يشمل نظافة البيئة في مقصورة الركاب،

IntelliSafe-دعم السائق

IntelliSafe هو مفهوم سيارات فولفو بشأن أمان السيارات. ويتكون من عدد من الأنظمة التي تساهم في جعل الرحلة بالسيارة أكثر أماناً، وفي منع الحوادث وحماية الركاب من مستخدمي الطريق الآخرين.

الدعم

توجد أنظمة مدمجة في IntelliSafe لمساعدة السائق على قيادة السيارة بأسلوب آمن. أنظمة دعم السائق المدمجة في السيارة هي على سبيل المثال مثبت السرعة التكيفي (Adaptive Cruise Control)* الذي يضمن توفير مسافة ثابتة بينك وبين السيارة التي أمامك.

يساعد *Pilot Assist السائق في عدم خروج السيارة عن العلامات الجانبية للحارة المرورية، مع الحفاظ على فاصل زمني مضبوط مسبقاً بين السيارة والسيارة التي أمامها.

*Park Assist Pilot يساعد السائق في ركن السيارة من خلال استشعار المنطقة المحيطة به.

أمثلة أخرى للأنظمة التي تساعد السائق هو الضوء العالي النشط و *Cross Traffic Alert (CTA) و *Blind Spot Information (BLIS) و.

المنع

City Safety هي مثال للوظيفة التي تساعد في تجنب وقوع الحوادث. تقوم الوظيفة بتحذير السائق من خطر وقوع تصادم مع سيارة أخرى أو مع أحد المشاة أو راكبي الدراجات أو حيوان كبير الحجم. وإذا لم يتخذ السائق الإجراء المناسب للتحذير وكان خطر حدوث التصادم وشيكاً فسيقوم نظام City Safety تلقائياً بفرملة السيارة.

(LKA) Lane Keeping Aid* هو مثال آخر عن الوظائف التي تساعد في تجنب الحوادث من خلال تحذير السائق والتدخل

في توجيه عجلة القيادة بصورة صحيحة إذا كانت السيارة على وشك عبور خط الحارة المرورية الجانبي.

كذلك تتوفر وظيفة التقليل من الانحراف (Run off mitigation)، والتي تهدف إلى تقليل خطر خروج السيارة عن عمد عن الطريق، وتعمل على توجيه السيارة وإعادتها إلى مسارها على الطريق بصورة نشطة.

الحماية

لحماية السائق والركاب، تم تزويد السيارة بشدادات أحزمة الأمان والتي بإمكانها شد أحزمة الأمان في المواقف الخطيرة وعند حدوث تصادمات. كما يتوفر كذلك وسائد هوائية وستائر قابلة للالتفاف بالإضافة إلى نظام Whiplash Protection System (WHIPS) الذي يحمي من الإصابة بحركة النتر.

معلومات ذات صلة

● مثبت السرعة التكيفي* (ص. ٢٧٥)

● مساعد الركن* (ص. ٣٥٣)

● تنشيط/الغاء تنشيط الضوء العالي (ص. ١٣١)

● التشغيل/إيقاف التشغيل *Cross Traffic Alert (ص. ٣٢٥)

● *Blind Spot Information (ص. ٣٢١)

● City Safety (ص. ٣١١)

● مساعد حارة السير (ص. ٣٣٥)

● Roll Stability Control (ص. ٢٥٨)

● حزام الأمان (ص. ٥٤)

● الأمان (ص. ٥٢)

● الوسائد الهوائية (ص. ٥٨)

● *Pilot Assist (ص. ٢٨٧)

- تخفيف الانحراف Run-off Mitigation (ص. ٣٤٠)
- Whiplash Protection System (ص. ٥٣)

Sensus - الاتصال والصيانة

Sensus يمكن تصفح الإنترنت بسهولة واستخدام أنواع مختلفة من التطبيقات واستخدام السيارة كنقطة توزيع Wi-Fi.

بفضل Sensus

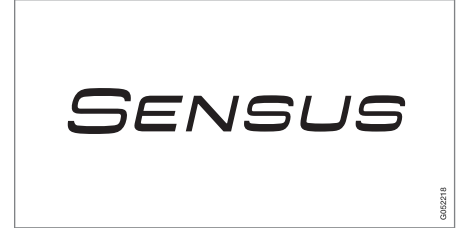

يقدم Sensus واجهة ذكية واتصالاً بالإنترنت للتواصل مع العالم الرقمي. التصميم البديهي الذكي للملاحة يسهل عليك الحصول على المعلومات المناسبة والترفيه عند الضرورة ودون تشتيت انتباهك أثناء القيادة.

يغطي Sensus كل الحلول في السيارة وتشمل الترفيه والاتصال بالإنترنت والملاحة* وواجهة المستخدم بين السائق والسيارة. Sensus يسهل عملية التواصل بينك وبين السيارة من جهة وبين العالم الخارجي من جهة أخرى.

المعلومات وقتما تحتاجها وأينما تحتاجها

توفر شاشات العرض المختلفة في السيارة المعلومات في الوقت المناسب. تظهر المعلومات في أماكن مختلفة بناء على درجة أولويتها بالنسبة للسائق.



تظهر أنواع مختلفة من المعلومات في شاشات عرض مختلفة وذلك على حسب أولويتها.

شاشة السائق



شاشة السائق بقياس ١٢ بوصة.

لافتات الطريق والمكالمات الهاتفية الواردة في الشاشة العليا. يتم تشغيل الشاشة عن طريق لوحة المفاتيح اليمنى في عجلة القيادة وعن طريق الشاشة المركزية.

شاشة عرض المعلومات على الزجاج الأمامي*

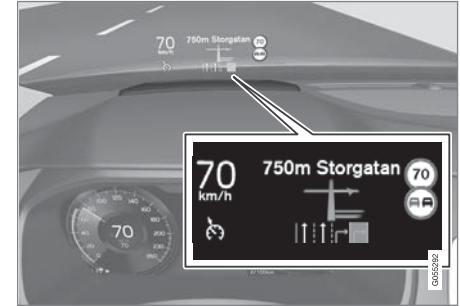

تعرض الشاشة العليا معلومات محددة تتطلب استجابة من السائق بأسرع ما يمكن. تحتوي مثل هذه المعلومات على تحذيرات مرورية ومعلومات خاصة بالسرعة والملاحة*. تظهر معلومات

الأضرار الحقيقية وأضرار التحكم في السيارة. ويمكن تشغيل الشاشة حتى أثناء ارتداء القفازات.

يتم التحكم في نظام التحكم في المناخ ونظام الترفيه وموضع المقعد من هنا، على سبيل المثال. يمكن التفاعل مع المعلومات التي تظهر على الشاشة المركزية بواسطة السائق أو أي شخص آخر في السيارة إذا أتاحت الفرصة.

نظام التحكم الصوتي

يمكن استخدام نظام التحكم الصوتي دون أن يرفع السائق يديه عن عجلة القيادة. يستطيع النظام استيعاب الحديث العادي. استخدم ميزة التعرف على الصوت لتشغيل أغنية أو للاتصال بأحد الأصدقاء أو لزيادة درجة الحرارة أو لقراءة رسالة نصية بصوت مسموع.



لمزيد من المعلومات حول الوظائف/الأنظمة، راجع القسم المعنى في دليل المالك أو الملحق.

معلومات ذات صلة

- تشغيل الشاشة المركزية (ص. ٣٢)
- التنقل بين عروض الشاشة المركزية (ص. ٣٦)
- الشاشة العليا* (ص. ١٠٤)
- شاشة السائق (ص. ٨٤)
- التعرف الصوتي (ص. ١٠٧)
- السيارة المتصلة بالإنترنت* (ص. ٤٣٨)
- الصوت والوسائط (ص. ٤١٠)



شاشة السائق بقياس ٨ بوصة.

تعرض شاشة السائق معلومات عن السرعة والمكالمات الواردة أو مسارات الأغاني التي يتم تشغيلها. يتم تشغيل الشاشة عن طريق لوحتي المفاتيح في عجلة القيادة.

الشاشة المركزية



يتم التحكم في الكثير من الوظائف الأساسية للسيارة من الشاشة المركزية، شاشة لمس تتفاعل مع اللمسات. وبالتالي يقل عدد

دليل المالك والبيئة

دليل المالك مطبوع على ورق مستخرج من غابات خاضعة للرقابة.

يوضح رمز مجلس الإشراف على الغابات (FSC®) أن العجينة الورقية المصنوع منها هذا الدليل تأتي من غابات معتمدة من FSC® أو مصادر أخرى خاضعة للرقابة.

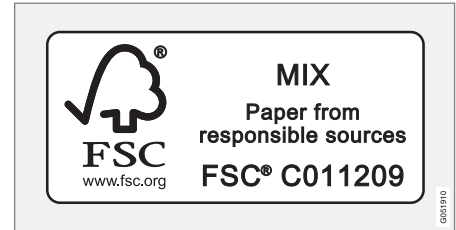

معلومات ذات صلة

- Drive-E - متعة قيادة أنقى (ص. ٢٢)

النوافذ والزجاج والمرايا

تحتوي السيارة على أزرار تحكم من أجل النوافذ والزجاج والمرايا. وتم تعزيز بعض النوافذ في السيارة بالتحصيف، الأمر الذي يجعل من مقصورة الركاب أكثر عزلاً للصوت، من بين أمور أخرى.

الزجاج الرقائقي

يوجد زجاج رقائقي* بالزجاج الأمامي والسقف المتحرك. يتم تقوية الزجاج ليوفر حماية أفضل ضد الكسر وتحسين خاصية عزل الصوت في مقصورة الركاب. يتوفر الزجاج المصفح كخيار لأسطح زجاجية أخرى معينة.



يظهر الرمز على النوافذ في حالة كون الزجاج رقائقيًا*.

معلومات ذات صلة

- سقف البانوراما* (ص. ١٤٩)
- النوافذ الكهربية (ص. ١٤٣)
- تنشيط/الغاء تنشيط وظيفة مزيل الصقيع من النوافذ ومرايا الأبواب (ص. ١٨٢)
- استخدام وقي الشمس* (ص. ١٤٥)
- مرآة الرؤية الخلفية الداخلية (ص. ١٤٦)
- ضبط مرآيا الأبواب (ص. ١٤٥)
- الشاشة العليا* (ص. ١٠٤)
- استخدام مساحات الزجاج الأمامي (ص. ١٤٠)

- الزجاج الأمامية وغاسلات المصابيح الأمامية (ص. ١٤٢)

٧ لا ينطبق على الزجاج الأمامي أو سقف البانوراما* والذي هو رقائقي دوماً ولا يتوفر به هذا الرمز.

لمحة عامة عن الشاشة المركزية

يتم التحكم في الكثير من وظائف السيارة من خلال الشاشة المركزية. فيما يلي الشاشة المركزية وخياراتها.



ثلاثة عروض أساسية للشاشة المركزية. امسح لليمين أو اليسار للوصول إلى عرض الوظيفة أو التطبيق على التوالي^أ.

1 عرض الوظيفة - وظائف السيارة التي يمكن تنشيطها/الغاء تنشيطها بضغط. بعض الوظائف تقوم بفتح وظائف

^أ تكون العروض معكوسة في السيارات ذات عجلة القيادة جهة اليمين.

معلومات ذات صلة

- تشغيل الشاشة المركزية (ص. ٣٢)
- التنقل بين عروض الشاشة المركزية (ص. ٣٦)
- عرض الوظائف مع أزرار لوظائف السيارة (ص. ٤٣)
- تغيير إعدادات التطبيقات (ص. ١٦٦)
- الرموز في شريط حالة الشاشة المركزية (ص. ٤١)
- عرض الإعدادات (ص. ١٥٩)
- مشغل الوسائط (ص. ٤١٧)
- هاتف (ص. ٤٣١)
- عناصر التحكم في المناخ في الشاشة المركزية (ص. ١٧٤)
- تنظيف الشاشة المركزية (ص. ٥١٩)

أخرى، مما يعني أنها تفتح نافذة تحتوي على خيارات إعداد. ومن أمثلتها الكاميرا ووظائف الركن.

2 عرض الصفحة الرئيسية - أول عرض يظهر عند بدء الشاشة.

3 عرض التطبيق (عرض app) - التطبيقات التي تم تنزيلها (تطبيقات الجهات الأخرى) وتطبيقات الوظائف المضمنة مثل راديو FM. انقر على رمز أي تطبيق لفتح التطبيق.

4 شريط الحالة - تظهر أنشطة السيارة في أعلى الشاشة. تظهر معلومات الشبكة/الاتصال على الجهة اليسرى من شريط الحالة، بينما تظهر المعلومات المرتبطة بالوسائط ومعلومات الساعة ومؤشر نشاط الخلفية جهة اليمين.

5 العرض العلوي - اسحب لأسفل في الشريط لتتمكن من الوصول إلى العرض العلوي. يمكن الوصول إلى الإعدادات ودليل المالك وملف تعريفى والرسائل المحفوظة بالسيارة من هنا.

6 Navigation (التنقل) - يوصل إلى التنقل في الخريطة، مع Sensus Navigation* على سبيل المثال. انقر على العرض الفرعي لتكبيره.

7 الوسائط - التطبيقات المستخدمة حديثاً والمرتبطة بالوسائط. انقر على العرض الفرعي لتوسيعه.

8 الهاتف - يمكن الوصول إلى وظائف الهاتف من هنا. انقر على العرض الفرعي لتوسيعه.

9 عرض فرعي إضافي - التطبيقات المستخدمة حديثاً ووظائف السيارة التي لا تنتمي لأي من الأوضاع الفرعية الأخرى. انقر على العرض الفرعي لتوسيعه.

10 صف المناخ - معلومات وتفاعل مباشر لضبط درجة الحرارة ومستوى تدفئة المقعد ومستوى المروحة. انقر على الرمز في مركز صف المناخ لفتح عرض المناخ مع مزيد من خيارات الإعدادات.

تشغيل الشاشة المركزية

يتم التحكم في الكثير من وظائف السيارة وتنظيفها من خلال الشاشة المركزية. الشاشة المركزية تعمل باللمس.

استخدام وظيفة شاشة اللمس في الشاشة المركزية تتفاعل الشاشة بشكل مختلف على حسب الضغط أو السحب أو اللمس السريع. يمكن القيام بإجراءات مثل التنقل بين عرضين

مختلفين أو وضع علامات على الأجسام أو التمرير في قائمة أو نقل التطبيقات، من خلال لمس الشاشة بمختلف الطرق.

طبقة الأشعة تحت الحمراء تساعد الشاشة على اكتشاف الإصبع وهو أمام الشاشة بشكل مباشر. تتيح هذه التقنية إمكانية استخدام الشاشة مع ارتداء القفازات.

يمكن أن يتفاعل شخصان مع الشاشة في وقت واحد، كأن يتم ضبط مناخ السائق والراكب في وقت واحد.



مهم

تجنب استخدام مواد حادة على الشاشة لأن ذلك قد يخدشها.

يوضح الجدول التالي الإجراءات المختلفة المتبعة لتشغيل الشاشة:

الإجراء	التنفيذ	النتيجة
	الضغط لمرة.	تحديد كائن أو تأكيد تحديد أو تنشيط وظيفة.
	الضغط مرتين بسرعة.	تكبير كائن رقمي، مثل الخريطة*.
	الضغط مع الاستمرار.	الإمساك بكائن. يمكن استخدامه لنقل التطبيقات أو نقاط الخريطة على الخريطة*. اضغط مع الاستمرار بأصبعك على الشاشة وفي الوقت نفسه اسحب الكائن إلى الجهة المطلوبة.
	انقر مرة بأصبعين.	تصغير كائن رقمي، مثل الخريطة*.
	السحب	التغيير بين العروض المختلفة والتمرير في القائمة أو النص أو العرض. استمر في الضغط مع السحب لتتمكن من نقل التطبيقات أو نقاط الخريطة على الخريطة*. اسحب بصورة أفقية أو رأسية عبر الشاشة.

النتيجة	التنفيذ	الإجراء
التغيير بين العروض المختلفة والتمرير في القائمة أو النص أو العرض. اسحب بصورة أفقية أو رأسية عبر الشاشة.	المسح/السحب بسرعة	
التكبير.	السحب بعيدًا	
التصغير.	السحب للداخل	

►► قم بإيقاف تشغيل الشاشة وإعادة تنشيطها



زر الصفحة الرئيسية في الشاشة المركزية.

عند إيقاف تشغيل الشاشة المركزية، يتم تعيم الشاشة حتى لا تشتت انتباهك أثناء القيادة. سيبقى صف المناخ مرئيًا، وستستمر بالعمل التطبيقات والوظائف الأخرى المتصلة بالشاشة.

١. اضغط ضغطة طويلة على زر الصفحة الرئيسية أسفل الشاشة.

< تتحول الشاشة للون الداكن باستثناء صف المناخ، والذي يظل معروضًا. ويتواصل عمل جميع الوظائف مثل التحكم في المناخ والصوت والتوجيه* والتطبيقات. في هذا الوضع يمكن تنظيف الشاشة بواسطة قطعة القماش المرفقة؛ راجع قسم "تنظيف الشاشة المركزية".

٢. إعادة تنشيط الشاشة - بالنقر لفترة وجيزة على زر الصفحة الرئيسية.

< وسيظهر مرة أخرى على الشاشة ما كان معروضًا عليها قبل إطفائها.

ملاحظة

لا يمكن تعطيل الشاشة في حالة عرض رسالة تطالب باتخاذ إجراء.

ملاحظة

يتم تعطيل الشاشة المركزية تلقائيًا بعد إيقاف تشغيل المحرك وفتح باب السائق.

الرجوع إلى عرض الصفحة الرئيسية من عرض آخر

١. اضغط لفترة وجيزة على زر الصفحة الرئيسية.
 - < يتم عرض آخر موضع لعرض الصفحة الرئيسية.
٢. اضغط لفترة وجيزة مرة أخرى.
 - < يتم ضبط جميع العروض الفرعية لعرض الشاشة الرئيسية على الإعدادات الافتراضية.

ملاحظة

في الوضع القياسي لعرض الشاشة الرئيسية - اضغط بصورة وجيزة على زر الشاشة الرئيسية. يتم عرض رسوم متحركة نصف كيفية الوصول إلى العروض المختلفة على الشاشة.

نقل التطبيقات وأزرار وظائف السيارة

يمكن نقل وترتيب التطبيقات وأزرار وظائف السيارة في عرض التطبيقات والوظائف على التوالي.

١. اضغط أحد التطبيقات/الأزرار واستمر في الضغط.
 - < يتغير حجم التطبيق/الزر ويظهر بشكل شفاف. يمكن وقتها تحريكه.

٢. اسحب التطبيق/الزر إلى مكان فارغ في الشاشة.

العدد الأقصى من الصفوف المتوفرة للاستخدام في تحريك التطبيقات/الأزرار هو ٤٨. لتحريك تطبيق/زر خارج العرض الظاهر حاليًا، اسحبه لأسفل الشاشة. سيتم إضافة صفوف جديدة يمكنك وضع التطبيق/الزر فيها.

يمكن وضع التطبيق/الزر في الأسفل بحيث لا يمكن رؤيته في الوضع العادي لهذا العرض.

امسح خلال الشاشة للتمرير لأعلى/أسفل في العرض.

ملاحظة

قم بإخفاء التطبيقات التي تستعملها نادرًا أو لا تستعملها عن طريق نقلها إلى الأسفل، بعيدًا عن الشاشة المرئية. بهذه الطريقة سيكون من السهل العثور على التطبيقات التي تستخدمها كثيرًا.

التمرير خلال قائمة أو مقالة أو عرض

إذا ظهر مؤشر على الشاشة فهذا دليل على إمكانية التمرير للأسفل أو للأعلى في العرض. امسح للأسفل/لأعلى في أي مكان في العرض.

- اسحب زر التحكم لدرجة الحرارة المطلوبة
- أو انقر على +/- لزيادة/تقليل درجة الحرارة تدريجيًا أو
- انقر على درجة الحرارة المطلوبة مباشرةً من زر التحكم.

معلومات ذات صلة

- التنقل بين عروض الشاشة المركزية (ص. ٣٦)
- عرض الإعدادات (ص. ١٥٩)
- Sensus - الاتصال والصيانة (ص. ٢٥)
- نطاق مفتاح التحكم عن بعد (ص. ٢٢٤)
- تنزيل وتحديث أو إزالة تثبيت التطبيقات (ص. ٤٤٢)
- استخدام لوحة المفاتيح في الشاشة المركزية (ص. ٤٥)
- تغيير إعدادات الشاشة المركزية (ص. ٤١)

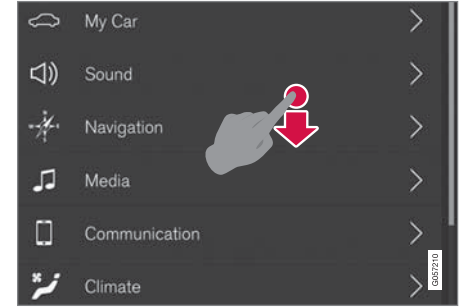

يظهر مؤشر التمرير في الشاشة المركزية لتوضيح إمكانية التمرير في العرض.

استخدام أزرار التحكم في الشاشة المركزية



التحكم في درجة الحرارة.

يتم استخدام أزرار التحكم في العديد من وظائف السيارة. في تنظيم درجة الحرارة على سبيل المثال، من خلال ما يلي:

التنقل بين عروض الشاشة المركزية

توجد خمسة عروض أساسية مختلفة في الشاشة المركزية: عرض الصفحة الرئيسية والعرض العلوي وعرض المناخ وعرض التطبيق (app) وعرض الوظيفة. يبدأ تشغيل الشاشة تلقائيًا عند فتح باب السائق.

عرض الصفحة الرئيسية

عرض الصفحة الرئيسية هو العرض الذي يظهر عند بدء تشغيل الشاشة. ويتكون من أربعة عروض فرعية: الملاحة والوسائط والهاتف بالإضافة إلى عرض فرعي إضافي.

يتم تشغيل التطبيق/وظيفة السيارة المحددة من عرض التطبيق/الوظيفة في القائمة الفرعية المناسبة من عرض الشاشة الرئيسية. على سبيل المثال، يتم تشغيل راديو FMI من العرض الفرعي الوسائط.

يحتوي العرض الفرعي الإضافي على آخر التطبيقات المستخدمة/وظائف السيارة غير المرتبطة بأي من المناطق الثلاثة الأخرى.

تعرض القوائم الفرعية معلومات مختصرة عن كل تطبيق.

ملاحظة

أول مرة يتم فيها استخدام السيارة، لن يتوفر محتوى في بعض العروض الفرعية لعرض الصفحة الرئيسية.

ملاحظة

في الوضع القياسي لعرض الشاشة الرئيسية - اضغط بصورة وجيزة على زر الشاشة الرئيسية. يتم عرض رسوم متحركة تصف كيفية الوصول إلى العروض المختلفة على الشاشة.

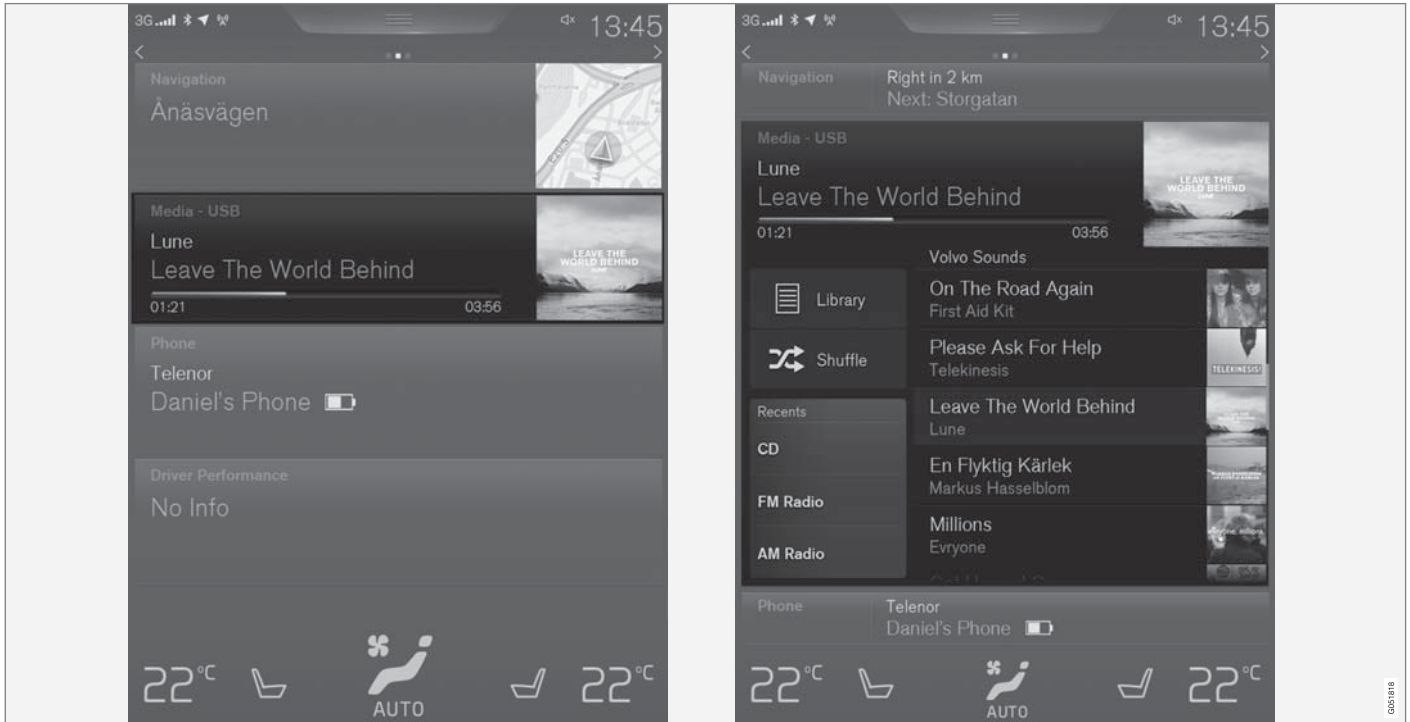

الوضع القياسي والوضع الموسع من العرض الفرعي في الشاشة المركزية.

العرض العلوي

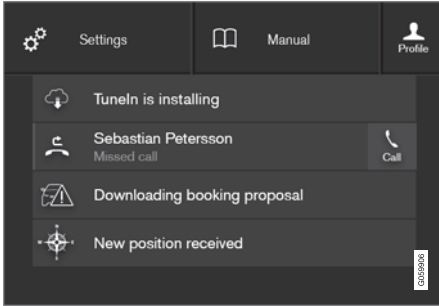

الشريط العلوي مسحوبًا للأسفل.

يوجد شريط في مركز شريط الحالة أعلى الشاشة. افتح العرض العلوي بالضغط على علامة التبويب أو عن طريق سحب/المسح من الأعلى للأسفل عبر الشاشة.

في العرض العلوي، يتوفر الوصول إلى:

- الإعدادات
- دليل المالك
- ملف تعريف
- الرسائل المحفوظة بالسيارة.

مغادرة العرض العلوي - اضغط خارج العرض العلوي أو في زر الصفحة الرئيسية أو اضغط أسفل العرض العلوي واسحب للأعلى. العرض المحدد يكون مرئيًا ومتاحًا للاستخدام مرة أخرى.

اضغط على الرمز للرجوع إلى العرض الموسع أو اضغط زر الصفحة الرئيسية أسفل الشاشة.



زر الصفحة الرئيسية في الشاشة المركزية.

يوجد دوماً خيار الرجوع إلى عرض الصفحة الرئيسية بالضغط على زر الصفحة الرئيسية. الرجوع إلى عرض الصفحة الرئيسية القياسي من وضع ملء الشاشة. اضغط مرتين على زر الصفحة الرئيسية.

شريط الحالة

تظهر أنشطة السيارة في أعلى الشاشة. تظهر معلومات الشبكة/الاتصال على الجهة اليسرى من حقل الحالة، بينما تظهر المعلومات المرتبطة بالوسائط ومعلومات الساعة ومؤشر نشاط الخلفية جهة اليمين.

▶▶ توسيع عرض فرعي:

- اضغط في أي مكان في العرض الفرعي. عند توسعه عرض فرعي، يتم استبعاد العرض الفرعي الرابع في عرض الصفحة الرئيسية. يتم تصغير العرضين الآخرين ولا تظهر إلا معلومات معينة.

يوفر العرض الموسع إمكانية الوصول إلى الوظائف الأساسية في التطبيق.

إغلاق عرض فرعي موسع:

- يمكن إغلاق العرض الفرعي بطرق ثلاثة مختلفة.
- انقر على الجزء العلوي من العرض الفرعي الموسع.
- انقر على عرض فرعي آخر (وسيتم فتح هذا العرض في الوضع الموسع).
- اضغط لفترة وجيزة على زر الصفحة الرئيسية أسفل الشاشة المركزية.

فتح/إغلاق عرض فرعي في وضع ملء الشاشة

يمكن فتح العرض الفرعي الإضافي والعرض الفرعي الملاحظة في وضع ملء الشاشة مع عرض مزيد من المعلومات وخيارات الإعدادات.

عند فتح عرض فرعي جديد في وضع ملء الشاشة لن تظهر أي معلومات من العروض الفرعية الأخرى.

في الوضع الموسع، افتح التطبيق في ملء الشاشة - ثم اضغط على الرمز.



انقر على أي تطبيق لفتحه. وافتح بعد ذلك في العرض الفرعي المناسب، مثل الوسائط.

على حسب مقدار التطبيقات، يمكن التمرير للأسفل في عرض التطبيق. افعل ذلك عن طريق المسح/السحب من الأسفل ولأعلى.

لنقل التطبيق:

١. انقر على التطبيق واستمر في الضغط.

< يصبح التطبيق شفافاً إلى حد ما ويكبر حجمه بعض الشيء للدلالة على أنه جاهز للحركة.

٢. بعد ذلك اسحبه إلى المكان المطلوب.

ملاحظة

يتعذر نقل أزرار التطبيقات ووظائف السيارة إلى أماكن مشغولة بالفعل.

يمكن الرجوع مرة أخرى إلى عرض الصفحة الرئيسية عن طريق المسح من اليسار إلى اليمين^٩ عبر الشاشة أو بالضغط على زر الصفحة الرئيسية.

عرض التطبيق

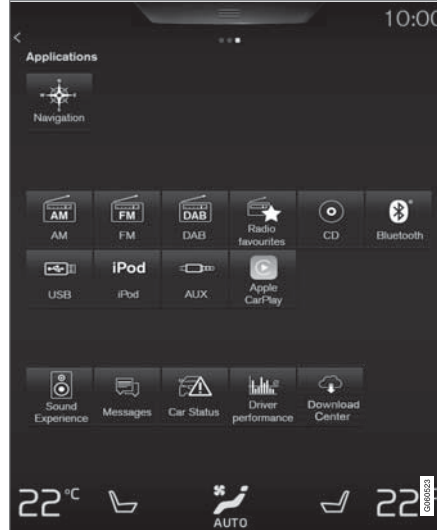

عرض التطبيق وتطبيقات السيارة.

امسح من اليمين إلى اليسار^٩ عبر الشاشة للوصول إلى عرض التطبيق (app view) من عرض الصفحة الرئيسية. توجد هنا التطبيقات التي تم تنزيلها (تطبيقات الجهات الأخرى) وتطبيقات الوظائف المضمنة مثل راديو FM. في بعض التطبيقات تظهر معلومات مختصرة مباشرة في عرض التطبيق مثل رقم الرسائل النصية غير المقروءة في الرسائل.

ملاحظة

لا يتوفر العرض العلوي أثناء بدء التشغيل/الإيقاف أو أثناء عرض رسالة على الشاشة. كذلك لا يتوفر عند إظهار عرض المناخ.

الانتقال إلى العرض العلوي من أي تطبيق اسحب للأسفل من العرض العلوي أثناء عمل التطبيق، مثل راديو FM:

- اضغط إعدادات راديو FM - تظهر الإعدادات المرتبطة براديو FM.
- اضغط دليل راديو FM - يتم فتح مقالة مرتبطة براديو FM.

ينطبق فقط على بعض التطبيقات في السيارة. بخصوص تطبيقات الجهات الخارجية التي تم تنزيلها بعد ذلك، من غير الممكن الوصول إلى المقالات الخاصة بها أو إعداداتها.

عرض المناخ

يظهر صف المناخ دوماً أسفل الشاشة. يمكن إجراء أكثر إعدادات المناخ شيوعاً مباشرة من هنا، مثل ضبط درجة الحرارة وتدفئة المقعد والموحة.

اضغط الرمز في منتصف صف المناخ لفتح عرض المناخ والوصول إلى مزيد من إعدادات المناخ.



اضغط الرمز لإغلاق عرض المناخ والعودة إلى العرض السابق.



^٩ ينطبق على السيارات ذات عجلة القيادة جهة اليسار. وفي السيارات ذات عجلة القيادة جهة اليمين - امسح في الاتجاه العكسي.

عرض الوظيفة ▶▶

على عكس الحال في عرض التطبيق، حيث يمكن فتح أي تطبيق بالضغط عليه، يتم تنشيط/إلغاء تنشيط الوظيفة بالضغط على زر الوظيفة المناسب. بعض الوظائف التي تشغل وظائف أخرى) تفتح في نافذة جديدة عند الضغط عليها.

كما هو الحال في عرض التطبيق، يمكن نقل زر الوظيفة في أي مكان وكذلك يمكن ترتيب هذه الأزرار كما تحب.

معلومات ذات صلة

- تشغيل الشاشة المركزية (ص. ٣٢)
- لمحة عامة عن الشاشة المركزية (ص. ٢٩)
- عرض الوظائف مع أزرار لوظائف السيارة (ص. ٤٣)
- تغيير إعدادات التطبيقات (ص. ١٦٦)
- الرموز في شريط حالة الشاشة المركزية (ص. ٤١)
- عناصر التحكم في المناخ في الشاشة المركزية (ص. ١٧٤)



عرض الوظائف مع أزرار لمختلف وظائف السيارة.

امسح من اليسار إلى اليمين^٩ عبر الشاشة للوصول إلى عرض الوظيفة من عرض الصفحة الرئيسية. هنا يمكنك تنشيط/إلغاء تنشيط مختلف وظائف السيارة مثل

***Lane Keeping Aid و Lane Departure Warning**
ومساعد الركن*.

على حسب مقدار الوظائف، يمكن كذلك هنا التمرير للأسفل في العرض. افعل ذلك عن طريق المسح/السحب من الأسفل ولأعلى.

^٩ ينطبق على السيارات ذات عجلة القيادة جهة اليسار. وفي السيارات ذات عجلة القيادة جهة اليمين - امسح في الاتجاه العكسي.

تغيير إعدادات الشاشة المركزية

يبدأ تشغيل الشاشة المركزية تلقائيًا عند فتح باب السائق. يمكن تغيير إعدادات الشاشة المركزية لتخصيص الصوت والسمات. يمكن إطفاء الشاشة حتى لا تكون معرّقة أثناء القيادة.

إيقاف تشغيل/تغيير مستوى صوت النظام الصوتي في الشاشة المركزية.

يمكن تغيير مستوى صوت نظام الصوت في الشاشة المركزية أو إيقاف تشغيله بالكامل:

1. اضغط الإعدادات في العرض العلوي بالشاشة المركزية.
2. اضغط الصوت ← أصوات النظام.
3. تحت شاشة لمس، اسحب زر التحكم لتغيير مستوى الصوت/إيقاف تشغيل أصوات اللمس على الشاشة لوحة مفاتيح لمس لتغيير مستوى الصوت/إيقاف تشغيل أصوات اللمس على لوحة المفاتيح بالشاشة. اسحب زر التحكم إلى مستوى الصوت المرغوب.

تغيير مظهر الشاشة

1. اضغط الإعدادات في العرض العلوي.
2. اضغط My Car ← شاشة السائق ← عرض السمات.
3. ثم حدد السمة، على سبيل المثال Minimalistic أو Chrome rings.

وكتكملة لهذه المظاهر، من الممكن أن تختار بين عادي و ساطع. في عادي، تكون خلفية الشاشة مظلمة والنص هو المضيء. وهذا الخيار هو افتراضي لكافة الموضوعات. ويمكن اختيار النوع المضيء أيضًا، وفيه تكون الخلفية مضيئة والنص هو المظلم. يمكن أن يكون هذا الخيار مفيدًا مثلًا في ضوء النهار القوي. هذا الخيار متاح دائمًا للمستخدم ولا يتأثر بالإضاءة المحيطة.

الرمز	المواصفات
	تشغيل مصدر صوتي.
	توقف المصدر الصوتي.
	مكالمة هاتفية قيد التقدم.
	كتم صوت المصدر الصوتي.
	يتم تلقي الأخبار من قناة الراديو.
	استلام معلومات مرورية.
	الساعة.

معلومات ذات صلة

- الرسائل في شاشة السائق والشاشة المركزية (ص. ١٠٠)
- التنقل بين عروض الشاشة المركزية (ص. ٣٦)

الرموز في شريط حالة الشاشة المركزية

نظرة عامة على الرموز التي قد تظهر بشريط حالة الشاشة المركزية.

يعرض شريط الحالة الأنشطة قيد التقدم وفي بعض الأحيان يعرض حالة النشاط. لا تظهر جميع الرموز طوال الوقت نظرًا للمساحة المحدودة لشريط الحالة.

الرمز	المواصفات
	تنشيط التجوال.
	قوة الإشارة في شبكة الهاتف المحمول.
	هاتف Bluetooth متصل.
	تم تنشيط Bluetooth ولكن لا يوجد جهاز متصل.
	متصل بشبكة Wi-Fi.
	تم تنشيط الربط (نقطة Wi-Fi ساخنة). تشارك السيارة الاتصال المتاح.
	تم تنشيط مودم السيارة.
	تم تنشيط التشخيص عن بُعد.
	العملية قيد التقدم.
	التهنية المسبقة قيد التقدم.

►► معلومات ذات صلة

- عرض الإعدادات (ص. ١٥٩)
- Sensus - الاتصال والصيانة (ص. ٢٥)
- تنظيف الشاشة المركزية (ص. ٥١٩)
- تشغيل الشاشة المركزية (ص. ٣٢)

عرض الوظائف مع أزرار لوظائف السيارة

توجد جميع أزرار وظائف السيارة في عرض الوظيفة، وهو أحد العروض الأساسية في الشاشة المركزية. يمكن الوصول إلى

عرض الوظيفة من عرض الصفحة الرئيسية عن طريق المسح من اليسار إلى اليمين عبر الشاشة^{١٠}.

مختلف أنواع الأزرار
توجد ثلاثة أنواع مختلفة من الأزرار لوظائف السيارة، راجع فيما يلي:

نوع الزر	الخصائص	التأثير في وظيفة السيارة
أزرار الوظائف	يتوفر وضع تشغيل/إيقاف التشغيل. عندما تعمل أي وظيفة، يضيء مؤشر LED على يسار رمز الزر الخاص بهذه الوظيفة. اضغط الزر لتنشيط/إيقاف تنشيط الوظيفة.	معظم الأزرار الموجودة في عرض الوظيفة هي أزرار وظيفية.
أزرار التشغيل	لا يتوفر وضع تشغيل/إيقاف التشغيل. عند الضغط على أحد أزرار التشغيل يتم فتح نافذة للوظيفة. على سبيل المثال، قد تكون نافذة تغيير موضع المقعد.	<ul style="list-style-type: none"> ● الكاميرا ● طي مسند الرأس ● وظائف طي المقاعد ● تعديلات شاشة العرض الأمامية
أزرار الوقوف	تتوفر أوضاع تشغيل وإيقاف التشغيل وفحص. تشبه أزرار الوظائف ولكن مع موضع إضافي لفحص مكان الوقوف.	<ul style="list-style-type: none"> ● الركن في ● خروج من الركن

^{١٠} ينطبق على السيارات ذات عجلة القيادة جهة اليسار. وفي السيارات ذات عجلة القيادة جهة اليمين - امسح في الاتجاه العكسي.

▶▶ الأوضاع المختلفة للأزرار

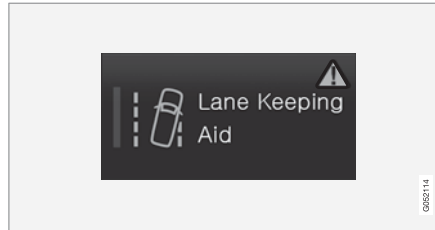

إذا ظهر مثلث تحذير في القسم الأيمن من الزر فهذا دليل على عدم عمل شيء ما كما ينبغي.

معلومات ذات صلة

- لمحة عامة عن الشاشة المركزية (ص. ٢٩)
- التنقل بين عروض الشاشة المركزية (ص. ٣٦)
- الفئات في عرض الإعدادات (ص. ١٦٠)



عندما يضيء مؤشر LED باللون الأخضر في وظيفة أو زر من أزرار الوقوف فهذا دليل على أن الوظيفة نشطة. عند تنشيط وظيفة، يتم فتح نص إضافي مع توضيح لوظائف معينة. ويظل النص معروضًا لبضع ثوان ثم بعد ذلك يظهر الزر مع مؤشر LED المضيء.

في Lane Keeping Aid، يظهر النص يعمل في سرعات معينة فقط، على سبيل المثال، عند الضغط على الزر.

انقر لمدة وجيزة على الزر مرة واحدة لتنشيط/إلغاء تنشيط الوظيفة.

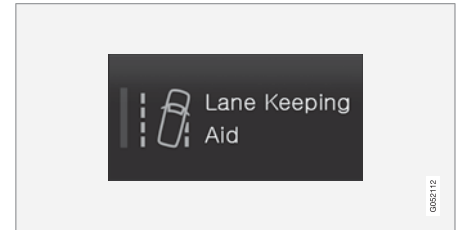

يتم إلغاء تنشيط الوظيفة عند انطفاء مؤشر LED.

استخدام لوحة المفاتيح في الشاشة المركزية

عن طريق لوحة المفاتيح في الشاشة المركزية يمكن إدخال نصوص باستخدام المفاتيح. ويمكن كذلك "كتابة" أحرف وأرقام على الشاشة يدويًا.

الإدخال باستخدام لوحة المفاتيح

يمكن استخدام لوحة المفاتيح لإدخال أحرف وأرقام ورموز كأن تكتب رسالة نصية من السيارة وتدخل كلمات المرور أو تبحث عن مقالات في دليل المالك الرقمي.

لا تظهر لوحة المفاتيح إلا في حالة إمكانية إدخال أي نصوص على الشاشة.

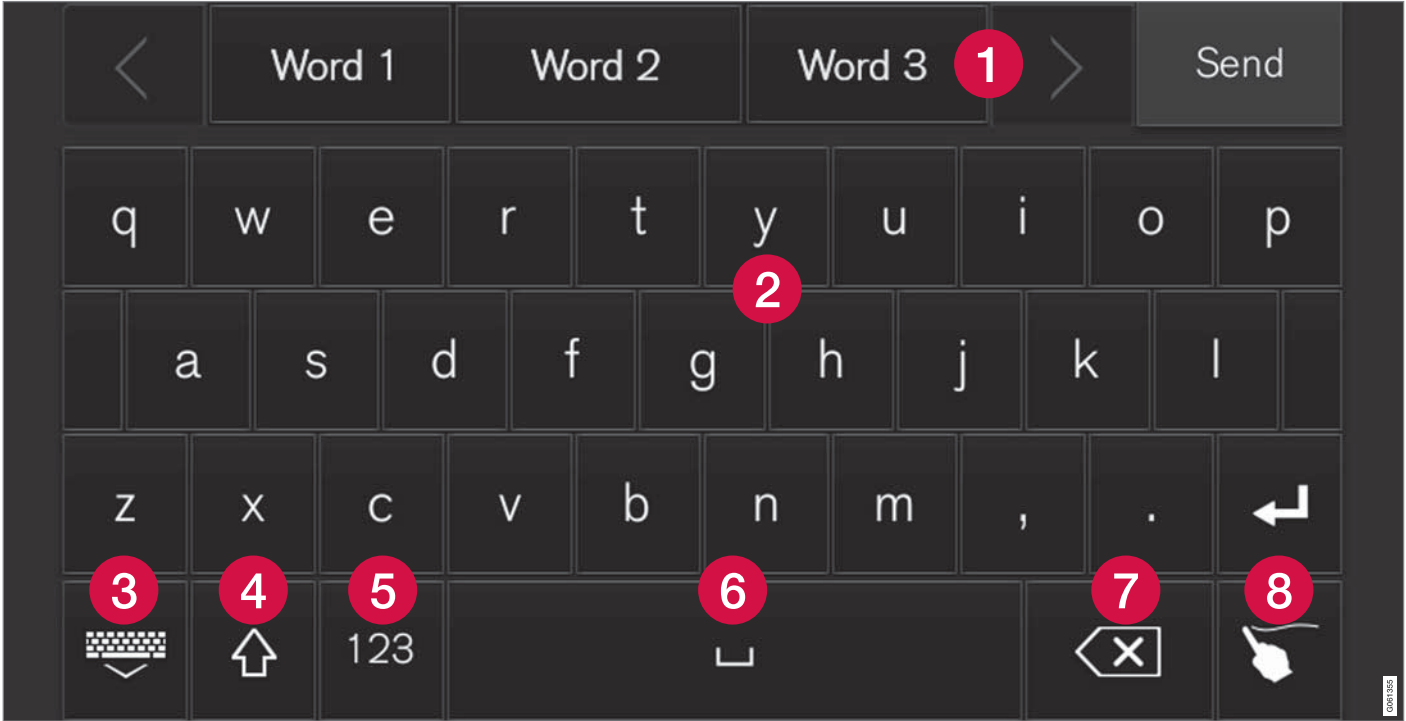

تعرض الصورة لمحة عامة عن بعض الأزرار التي قد تظهر في لوحة المفاتيح. يختلف المظهر باختلاف إعداد اللغة والمحتوى الذي يتم استخدام لوحة المفاتيح فيه.

الاقتراحات بالضغط على السهم جهة اليمين واليسار. انقر على أي مقترح لتحديده. لاحظ أنه لا يتم دعم هذه الوظيفة

1 صف كلمات مقترحة أو أحرف^{١١}. يتم ضبط الكلمات المقترحة بمجرد إدخال أحرف جديدة. استعرض خلال

^{١١} ينطبق على اللغات الآسيوية.

التبديل بين مختلف اللغات في لوحة المفاتيح

عدد تحديد عدد من اللغات في الإعدادات، يتم استخدام زر لوحة المفاتيح (كما هو موضح في السياق كرقم ٧ في الشكل أعلاه) للتبديل بين لغات مختلفة.

SE

لتغيير لغة لوحة المفاتيح:

١. اضغط مع الاستمرار على الزر (انظر الصورة أعلاه).
< يتم فتح قائمة.
٢. حدد اللغة المطلوبة. في حالة تحديد أكثر من أربعة لغات في الإعدادات، فيمكن التمرير في القائمة من لوحة المفاتيح.
< يتم تهيئة لوحة المفاتيح على اللغة المحددة وبالتالي تتوفر اقتراحات الكلمات.

تنوعات الحرف أو الرمز

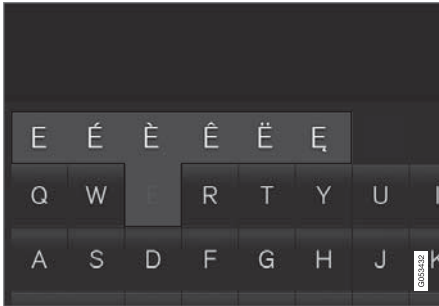

8 مسافة.

9 حذف النص الذي تم إدخاله. اضغط لفترة وجيزة لحذف حرف واحد في كل مرة. استمر في الضغط على الزر لحذف الأحرف بسرعة أكبر.

10 تغيير وضع لوحة المفاتيح لكتابة الأحرف والرموز يدويًا. مزيد من المعلومات في العنوان "كتابة الأحرف يدويًا على الشاشة".

اضغط زر التأكيد في لوحة المفاتيح (غير ظاهر في الصورة) لتأكيد النص الذي تم إدخاله. يختلف شكل الزر باختلاف السياق.

تغيير لغة لوحة المفاتيح

لتسهيل التبديل بين اللغات المختلفة في لوحة المفاتيح، يلزم أولاً إضافة اللغات في الإعدادات.

إضافة/حذف لغات في الإعدادات

يتم ضبط لوحة المفاتيح تلقائيًا على نفس لغات النظام. يمكن تكييف لغة لوحة المفاتيح يدويًا دون التأثير على لغة النظام.

١. اضغط الإعدادات في العرض العلوي.
 ٢. اضغط النظام ← أشكال لوحة المفاتيح.
 ٣. حدد لغة أو أكثر من القائمة.
- < يمكنك الآن التبديل بين اللغات المحددة مباشرةً من لوحة المفاتيح لكتابة النص.

إذا لم يتم تحديد أي لغة بصورة نشطة من الإعدادات، فستستخدم لوحة المفاتيح اللغة نفسها المستخدمة في نظام السيارة؛ راجع العنوان "تغيير إعدادات النظام في عرض الإعدادات".

لجميع تحديدات اللغة. إذا لم تتوفر، فلن يظهر الصف على لوحة المفاتيح.

2 تختلف الأحرف المتوفرة في لوحة المفاتيح باختلاف اللغة المحددة (راجع النقطة ٧). انقر على أي حرف لكتابتته.

3 يعمل الزر بمختلف الطرق على حسب سياق استخدام لوحة المفاتيح - إما لإدخال @ (عند كتابة عنوان البريد الإلكتروني) أو من أجل إنشاء صف جديد (لكتابة النص العادي).

4 لإخفاء لوحة المفاتيح. إذا تعذر هذا الأمر، فلن يظهر الزر.

5 يستخدم للكتابة بالأحرف الكبيرة. اضغط مرة أخرى لكتابة حرف كبير واحد ثم مواصلة الكتابة بالأحرف الصغيرة. اضغط على أخرى تحول كل الأحرف إلى أحرف كبيرة. الضغط التالية تستعيد لوحة المفاتيح إلى وضع الأحرف الصغيرة. في هذا الوضع، يكون أول حرف بعد النقطة أو علامة التعجب أو علامة الاستفهام حرفًا كبيرًا. أول حرف في حقل النص يكون كبيرًا. في الحقول النصية المخصصة للأسماء أو العناوين، تبدأ كل كلمة بحرف كبير تلقائيًا. في الحقول النصية الخاصة بكلمات المرور أو عناوين الويب أو عناوين البريد الإلكتروني، تكون كل الأحرف صغيرة تلقائيًا ما لم يتم ضبط غير ذلك باستخدام الزر.

6 إدخال الأرقام. تظهر لوحة المفاتيح (2) وتحتوي على أرقام. اضغط ABC، وستظهر في وضع الأرقام بدلاً من 123، للرجوع إلى لوحة المفاتيح الحرفية أو ~# لفتح لوحة المفاتيح ذات الرموز الخاصة.

7 تغيير لغة إدخال النص، على سبيل المثال UK. الأحرف واقتراحات الكلمات المتاحة (1) تختلف باختلاف اللغة المحددة. اضغط لفتح قائمة باللغات ثم انقر على اللغة التي ترغب في استخدامها. لإضافة مزيد من اللغات إلى لوحة المفاتيح - راجع العنوان "تغيير لغة لوحة المفاتيح" أدناه.

▶▶ لإدخال تنوعات حرف/رمز، على سبيل المثال ٤ أو ٥:

١. اضغط مع الاستمرار على الحرف/الرمز.
< يتم فتح مربع يحتوي على كل التنوعات المتاحة للحرف/الرمز.
٢. اضغط على الشكل المطلوب. في حالة عدم تحديد أي شكل، يتم إدخال الحرف/الرمز الأصلي.

معلومات ذات صلة

- عرض الإعدادات (ص. ١٥٩)
- تشغيل الشاشة المركزية (ص. ٣٢)
- إدارة الرسائل النصية (ص. ٤٣٥)
- تغيير إعدادات النظام في عرض الإعدادات (ص. ١٦١)

- توجد عدة خيارات لحذف/تغيير الأحرف/الرموز.

- اضغط الحرف المطلوب في القائمة (3).
- اضغط زر حذف النص (5) لحذف الحرف والبدء من جديد.
- امسح أفقيًا من اليمين إلى اليسار^{١٢} فوق منطقة حروف الكتابة اليدوية (1). قم بحذف حروف متعددة عن طريق المسح فوق المنطقة لعدة مرات.
- اضغط على X في حقل النص (2) يحذف كل النص الذي تم إدخاله.

تغيير صف في حقل النص الحر بالكتابة اليدوية

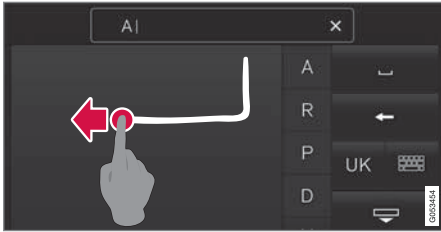

تغيير صف يدويًا عن طريق رسم الشكل أعلاه في حقل الكتابة اليدوية^{١٣}.

معلومات ذات صلة

- إدارة الرسائل النصية (ص. ٤٣٥)
- تغيير إعدادات النظام في عرض الإعدادات (ص. ١٦١)

كتابة الأحرف/الرموز يدويًا

1. اكتب حرفًا/رمزًا في منطقة الأحرف المكتوبة يدويًا (1).
- < يظهر عدد من الأحرف أو الرموز المقترحة (3).
- الاحتمال الأقرب يظهر في أعلى القائمة.
2. أدخل الحرف/الرمز عن طريق الانتظار لبرهة.
- < يتم إدخال الحرف/الرمز في أعلى القائمة. يمكن كذلك تحديد حرف مختلف بالضغط عليه في القائمة.

حذف/تغيير الأحرف/الرموز المكتوبة يدويًا

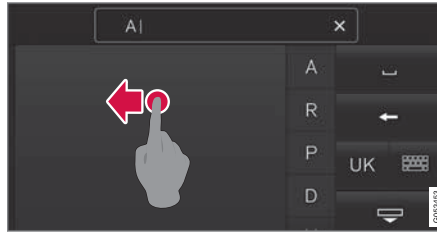

احذف كل الحروف في حقل النص (2) عن طريق المسح عبر حقل الكتابة اليدوية (1).

كتابة الأحرف يدويًا على الشاشة

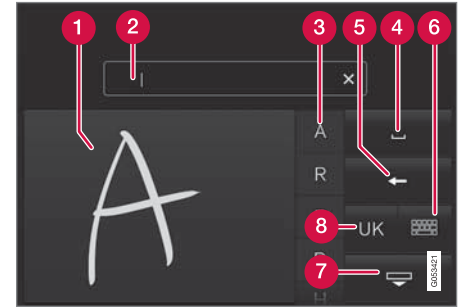

1. منطقة كتابة الأحرف/الرموز.
2. حقل نصي يتم فيه إدخال الأحرف/الرموز كما يتم رسمها على الشاشة.
3. الأحرف/الرموز المقترحة. يمكن التمرير في القائمة.
4. مسافة.
5. حذف النص الذي تم إدخاله. اضغط لفترة وجيزة لحذف حرف/رمز واحد في كل مرة. انتظر لحظة قبل الضغط مرة أخرى لحذف الحرف/الرمز التالي، وهكذا.
6. ارجع إلى لوحة المفاتيح ذات إدخال الأحرف الأكبر.
7. إخفاء لوحة المفاتيح. إذا تعذر هذا الأمر، فلن يظهر الزر.
8. تغيير لغة إدخال النص.

^{١٢} للوحة المفاتيح العربية - امسح في الاتجاه المعاكس. المسح من اليمين إلى اليسار يؤدي إلى إنشاء مسافة.
^{١٣} بالنسبة للوحات المفاتيح العربية - ارمس نفس الحرف، ولكن بشكل معكوس.

السلامة

الأمان

السيارة مزودة بأنظمة أمان متعددة تعمل معًا لحماية السائق والركاب في حالة وقوع حادث.

السيارة مجهزة بعدد من المستشعرات التي تتفاعل في حالة وقوع حادث ومن ثم تعمل على تنشيط أنظمة أمان متعددة، مثل الأنواع المختلفة من الوسائد الهوائية وشدادات حزام الأمان. تختلف طريقة تفاعل الأنظمة باختلاف طبيعة الحادث وزاوية التصادم أو انقلاب السيارة أو الخروج عن الطريق، وذلك لتوفير أفضل حماية ممكنة.

توجد كذلك أنظمة أمان ميكانيكية مثل نظام Whiplash Protection System. كما أنه تم تصميم السيارة بحيث يتم امتصاص جزء كبير من قوة التصادم وتوزيعها على العوارض والأعمدة والأرضية والسقف وغيرها من أجزاء السيارة.

قد يتم تنشيط وضع الأمان بالسيارة بعد وقوع تصادم وذلك إذا تعرضت إحدى الوظائف المهمة في السيارة للتلف.

رمز التحذير في شاشة السائق

يضيء رمز التحذير في شاشة السائق عند ضبط النظام الكهربائي للسيارة على وضع الإشعال II. وينطفئ ضوء الرمز بعد حوالي 6 ثوانٍ، شريطة عدم وجود عطل في نظام الأمان بالسيارة.



تحذير

إذا استمر رمز التحذير في الإضاءة أو إذا أضاء أثناء القيادة وظهرت الرسالة وسادة هوائية SRS خدمة عاجلة. توجه إلى الورشة في شاشة السائق فهذا يعني أن جزءًا من أحد أنظمة الأمان لا يعمل بالشكل الكامل. ننصح فولفو بالاتصال بورشة فولفو معتمدة بأسرع ما يمكن.

الأمان للنساء الحوامل

من المهم ارتداء حزام الأمان بصورة صحيحة للنساء الحوامل، كما أنه من المهم على النساء الحوامل ضبط وضع المقعد بصورة صحيحة أثناء القيادة.

حزام الأمان

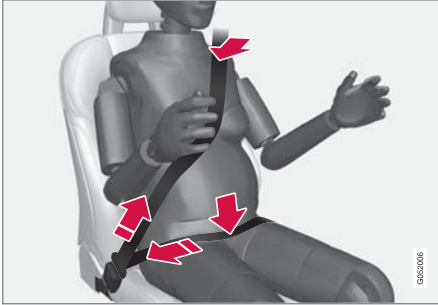

يجب ارتداء القسم القطري من الحزام على الكتف ليمر بين الثديين وجانب البطن.

يجب وضع الجزء الحاضن بشكل مستوي على الأفخاذ وأن يكون منخفض بقدر الإمكان أسفل البطن. - يجب عدم السماح بوضعه بأعلى مطلقاً. تخلص من الارتخاء في حزام المقعد وتأكد من وضعه بحيث يكون قريباً من جسدك قدر الإمكان. علاوة على ذلك، تحقق من عدم وجود أي التواءات في حزام الأمان.

وضع الجلوس

مع تقدم فترة الحمل، ينبغي على قائدات السيارة الحوامل ضبط المقعد وعجلة القيادة بحيث يمكنهن بسهولة الحفاظ على السيطرة على السيارة أثناء القيادة (مما يعني ضرورة أن تتوفر لديهن القدرة على تشغيل دواسات القدم وعجلة القيادة بسهولة). على أن

في حالة تلف رمز تحذير محدد، فيضيء رمز التحذير العام بدلاً منه وستعرض شاشة السائق الرسالة نفسها.



معلومات ذات صلة

- الأمان للنساء الحوامل (ص. 02)
- حزام الأمان (ص. 04)
- الوسائد الهوائية (ص. 08)
- Whiplash Protection System (ص. 03)
- وضع السلامة (ص. 63)
- سلامة الأطفال (ص. 64)



لا تترك أي أشياء على الأرضية خلف أو أسفل المقاعد الأمامية أو في المقعد الخلفي فقد تعيق عمل نظام WHIPS.

تحذير

تجنب الضغط على العناصر الصلبة بين وسادة المقعد الخلفي ومسند ظهر المقعد الأمامي.

تحذير

في حالة طي مسند الظهر في المقعد الخلفي لأسفل، يجب تحريك المقعد الأمامي المناظر للأمام حتى لا يلمس مسند الظهر المطوي.

وضع الجلوس

للحصول على المستوى الأمثل للحماية من WHIPS يلزم أن يجلس كل من السائق والراكب في موضع الجلوس، كما يلزم التحقق من عدم إعاقة وظيفة النظام.

اضبط وضع الجلوس الصحيح في المقعد الأمامي قبل بدء القيادة.

Whiplash Protection System

Whiplash Protection System (WHIPS) عبارة عن حماية ضد إصابات الرقبة. يتكون النظام من مساند ظهر تمتص الطاقة ووسائد مقعد ومساند رأس مصممة بطريقة خاصة في المقاعد الأمامية.

يتم تنشيط WHIPS عند وقوع تصادم من الخلف ووفقاً لزاوية التصادم والسرعة وطبيعة سيارة التصادم.

عند تنشيط نظام WHIPS، فإن مسند الظهر للمقعد الأمامي يميل للخلف وتتحرك وسادة المقعد لأسفل لتغيير وضعية الجلوس للسائق والراكب في الأمام. وهذا الأمر من شأنه أن يقلل من خطورة إصابة العمود الفقري والعنق.

يكون ذلك لضبط وضع المقعد مع توفر أكبر مساحة ممكنة بين البطن وجلة القيادة.

معلومات ذات صلة

- الأمان (ص. 02)
- حزام الأمان (ص. 04)
- المقعد الأمامي اليدوي (ص. 112)
- المقعد الأمامي الكهربائي* (ص. 113)

تحذير

WHIPS عبارة عن مكمل لأحزمة الأمان. استخدم حزام المقعد دائماً.

تحذير

لا تقم أبداً بتغيير أو إصلاح المقعد أو WHIPS بنفسك. تصحح فولفو بالاتصال بورشة فولفو معتمدة.

إذا تعرضت المقاعد الأمامية إلى إجهاد كبير، في حالة التصادم مثلاً، عندها يجب استبدالها. قد يفقد المقعد بعضاً من خواص الحماية حتى لو بدأ سليماً.

يجب أن يجلس كل من السائق والراكب الأمامي في منتصف المقعد بأقل مسافة ممكنة بين الرأس ومسند الرأس.

WHIPS ومقاعد الأطفال

لا تتأثر الحماية التي توفرها السيارة للطفل الجالس في مقعد الأطفال أو في وسادة رفع الطفل بسبب WHIPS.

معلومات ذات صلة

- الأمان (ص. 0٢)
- المقعد الأمامي اليدوي (ص. ١١٢)
- المقعد الأمامي الكهربائي* (ص. ١١٣)
- Rear Collision Warning (ص. ٣٢١)
- مقاعد الأطفال (ص. ٦٥)

حزام الأمان

يمكن أن تسبب الفرملة الشديدة عواقب خطيرة عند عدم استخدام أحزمة الأمان.

ومن الأهمية بمكان أن يلتصق حزام الأمان بالجسد حتى يوفر الحد الأقصى من الحماية. لا تتم بإمالة مسند الظهر للخلف بدرجة كبيرة. فقد تم تصميم حزام الأمان للحماية في وضع الجلوس العادي.

تحذير ⚠

تذكر عدم شبك أو تعليق حزام المقعد على الخطافات أو نقاط التثبيت الأخرى، لأن هذا يعوق إحكام الحزام بشكل جيد.

تحذير ⚠

يتم تشبيك أحزمة المقاعد والوسائد الهوائية في حالة عدم استخدام حزام المقعد أو استخدامه بطريقة غير صحيحة، فقد يقلل هذا من الحماية التي توفرها الوسادة الهوائية في حالة حدوث تصادم.

تحذير ⚠

لا تقم أبداً بتغيير أو إصلاح أحزمة المقاعد بنفسك. تتصح فوفلو بالاتصال بورشة فوفلو معتمدة.

إذا تعرض حزام المقعد إلى إجهاد كبير، في حالة التصادم مثلاً، عندها يجب استبدال حزام المقعد بالكامل. قد يفقد الحزام بعضاً من خواص الحماية حتى لو بدا الحزام سليماً. يجب استبدال الحزام أيضاً إذا ظهرت عليه مظاهر البلى أو التلف. يجب أن يكون الحزام الجديد معتمداً من حيث النوع ومصمماً للتركيب في نفس موضع الحزام المُستبدل.

معلومات ذات صلة

- الأمان (ص. 0٢)
- آلية شد حزام الأمان (ص. 0٥)
- ارتداء/نزع حزام الأمان (ص. 0٥)
- التنذير بالباب وبحزام الأمان (ص. 0٧)

ارتداء/نزع حزام الأمان

تأكد من ارتداء جميع الركاب لأحزمة الأمان الخاصة بهم قبل الشروع في القيادة.

ارتداء حزام الأمان

١. اسحب حزام الأمان بهدوء وتأكد من كونه مفروداً وغير تالف.

تحقق من ضبط موقع حزام الأمان في موجه الحزام الموجود في المقعد الأوسط للصف الثاني.

ملاحظة

يتم حجز حزام الأمان ولا يمكن سحبه بعد ذلك:

- إذا تم جذبه بسرعة عالية
- أثناء استخدام المكابح أو زيادة السرعة
- إذا مالّت السيارة بدرجة كبيرة.

٢. اقل حزام الأمان عن طريق إدخال لسان القفل في الإبزيم.
< ويشير صوت "الطققة" المرتفع إلى أن الحزام قد تم قفله.

تحذير

قم دائماً بإدخال شريحة اللسان من حزام الأمان في الإبزيم الموجود بالجانب الصحيح. فعندئذ لن تعمل أحزمة الأمان والأبازيم للغرض المخصصة من أجله في حالة وقوع تصادم. وثمة خطورة من حدوث إصابة خطيرة.

إعادة ضبط شداد حزام الأمان الكهربائي

بعد مرور الموقف الطارئ، يتم إعادة ضبط حزام الأمان وشداد حزام الأمان تلقائياً.

وإذا ظل الحزام مشدوداً:

١. توقف في مكان آمن.

٢. فك حزام الأمان ثم أعد تركيبه.

< يتم إعادة ضبط حزام الأمان وشداد حزام الأمان الكهربائي.

تحذير

لا تقم أبداً بتغيير أو إصلاح أحزمة المقاعد بنفسك. تتصح فو لوفو بالاتصال بورشة فو لوفو معتمدة.

إذا تعرض حزام المقعد إلى إجهاد كبير، في حالة التصادم مثلاً، عندها يجب استبدال حزام المقعد بالكامل. قد يفقد الحزام بعضاً من خواص الحماية حتى لو بدا الحزام سليماً. يجب استبدال الحزام أيضاً إذا ظهرت عليه مظاهر البلى أو التلف. يجب أن يكون الحزام الجديد معتمداً من حيث النوع ومصمماً للتركيب في نفس موضع الحزام المُستبدل.

معلومات ذات صلة

- حزام الأمان (ص. 0٤)
- ارتداء/نزع حزام الأمان (ص. 0٥)
- التذكير بالباب وبحزام الأمان (ص. 0٧)
- City Safety (ص. ٣١١)
- Rear Collision Warning (ص. ٣٢١)
- تنشيط/الغاء تنشيط الوسادة الهوائية للراكب* (ص. ٦٠)

آلية شد حزام الأمان

السيارة مزودة بالآليات شد حزام أمان تعمل بتقنية كهربائية وأخرى مرتبطة بالمتفجرات النارية وبإمكانها شد حزام الأمان في المواقف الطارئة والتصادمات.

شداد حزام الأمان حالة وقوع تصادم

يوجد بكل أحزمة الأمان آليات شد الأحزمة الخاصة بالمتفجرات النارية.

تعمل آلية شد حزام الأمان على شد حزام الأمان أثناء التصادم بقوة مناسبة لزيادة الحماية للراكب.

شداد حزام الأمان في المواقف الطارئة

حزام أمان السائق والراكب الأمامي مزودان بشداد حزام أمان كهربائي.

وتعمل شدادات حزام الأمان معاً ويمكن تنشيطها معاً مع أنظمة دعم السائق المختلفة City Safety

وRear Collision Warning. في المواقف الطارئة، مثل الفرملة الشديدة أو المراوغة الحادة أو القيادة في الطرق الوعرة (عند تدرج السيارة في قناة على سبيل المثال أو ارتفاعها عن الأرض أو اصطدامها بقضيب واقفي) أو الانزلاق أو خطر التصادم، يمكن شد حزام الأمان بواسطة المحرك الكهربائي لآلية شد حزام الأمان.

يُضبط شداد حزام الأمان الكهربائي الراكب على موضع أفضل مما يقلل خطر اصطدامه بمقدمة السيارة ويعمل كذلك على تحسين أثر أنظمة الأمان مثل الوسائد الهوائية.

مهم

عند تعطيل حزام أمان الراكب، سيتم كذلك تعطيل آلية شد حزام الأمان الكهربائي جهة الراكب.

٣. يمكن ضبط ارتفاع حزام الأمان في المقاعد الأمامية وفي المقاعد الطرفية في الصف الثاني.

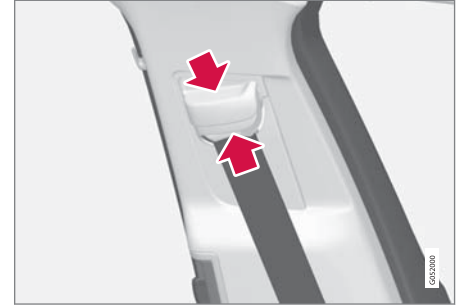

اضغط على نقطة تثبيت المقعد وحرك حزام الأمان لأعلى أو لأسفل.
ضع الحزام في أعلى موضع ممكن دون أن يحتك بعنقك.

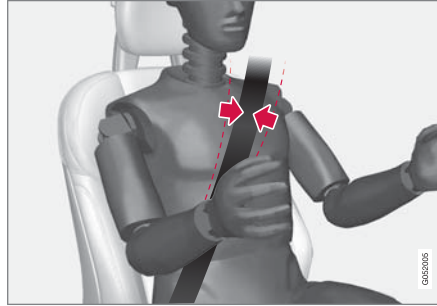

يجب أن يمر حزام الأمان على الكتف (وليس بالأسفل على الذراع).

٤. تقوم بشد حزام الورك على الفخذ عن طريق جذب الحزام المائل فوق الكتف لأعلى باتجاه الكتف.

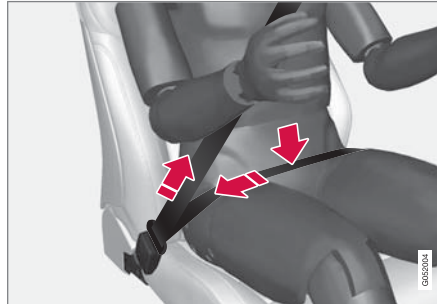

يجب أن يكون حزام الورك أسفل البطن (وليس على البطن).

تحذير ⚠️

كل حزام مقعد يتم تصميمه لشخص واحد فقط.

تحذير ⚠️

تذكر عدم شبك أو تعليق حزام المقعد على الخطافات أو نقاط التثبيت الأخرى، لأن هذا يعوق إحكام الحزام بشكل جيد.

تحذير ⚠️

تجنب نهائياً إلحاق تلف بأحزمة الأمان ولا تقم بإدخال أي أجسام غريبة في الإبزيم. فعندئذ لن تعمل أحزمة الأمان والإبزيم للغرض المخصصة من أجله في حالة وقوع تصادم. وثمة خطورة من حدوث إصابة خطيرة.

نزع حزام الأمان

١. اضغط على الزر الأحمر الموجود على إبزيم حزام المقعد ثم اترك الحزام ينضم.
 ٢. إذا لم ينضم حزام المقعد بالكامل، فأدخله بيدك بحيث لا يكون مرتخياً.
- تحقق من ضبط موقع حزام الأمان في موجه الحزام الموجود في المقعد الأوسط للصف الثاني.

معلومات ذات صلة

- حزام الأمان (ص. 04)
- آلية شد حزام الأمان (ص. 00)
- التنذير بالباب وبحزام الأمان (ص. 0٧)

Rear seat

منبه حزام الأمان في المقعد الخلفي له الوظيفتان الفرعيتان التاليتان:

- يوفر معلومات حول أحزمة الأمان المستخدمة في المقعد الخلفي. تظهر رسومات في شاشة عرض السائق في حالة استخدام أحزمة الأمان.
- يتم التنذير بعدم ربط حزام أمان في المقعد الخلفي أثناء الرحلة عن طريق تنذير بصري وصوتي. يتوقف التنذير عند إعادة ربط حزام الأمان، أو بالإمكان كذلك قبله يدويًا بالضغط مرة واحدة على زر **O** في لوحة المفاتيح بعجلة القيادة جهة اليمين.

تنذير بشأن الأبواب وغطاء المحرك وباب صندوق الأمتعة وباب فتحة الوقود.

في حالة عدم إحكام إغلاق غطاء المحرك أو باب صندوق الأمتعة أو باب فتحة الوقود أو أحد أبواب السيارة، فسيظهر ذلك من خلال رسومات شاشة السائق. أوقف السيارة في مكان آمن بأسرع ما يمكن وأغلق ما هو مفتوح لإنهاء التنذير.

في حال قيادة السيارة بسرعة أقل من ١٠ كم/سا (٦ ميل في الساعة) تقريبًا فسيضيء رمز المعلومات في شاشة السائق.



في حال قيادة السيارة بسرعة أعلى من ١٠ كم/سا (٦ ميل في الساعة) تقريبًا فسيضيء رمز التنذير في شاشة السائق.



معلومات ذات صلة

- حزام الأمان (ص. 0٤)
- آلية شد حزام الأمان (ص. 00)
- ارتداء/نزع حزام الأمان (ص. 00)

منبه حزام الأمان



تنذير بصري في كونسول السقف.

يظهر تنذير بصري في كونسول السقف وعن طريق رمز تنذيري في شاشة السائق.

يتوقف التنذير الصوتي على السرعة ووقت القيادة والمسافة.

تظهر حالة حزام السائق والركاب في رسومات شاشة السائق لإظهار الأحزمة المربوطة وغير المربوطة.

لا يشمل نظام منبه حزام الأمان مقاعد الأطفال.

المقعد الامامي

تعمل إشارة بصرية وأخرى صوتية على تنذير السائق والراكب الامامي باستخدام حزام الأمان إذا لم يقم أي منهما بارتدائه.

التنذير بالباب وبحزام الأمان

يقوم النظام بالتنذير بشأن الركاب الذين لم يرتبوا حزام الأمان وذلك كي يرتدوه، كما يحذر كذلك من فتح أحد الأبواب أو غطاء المحرك أو باب صندوق الأمتعة أو غطاء فتحة الوقود.

رسومات شاشة السائق

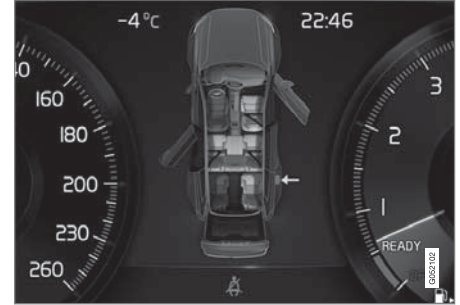

رسومات شاشة السائق مع مختلف أنواع التحذيرات. لون التنذير في الباب وباب صندوق الأمتعة يختلف باختلاف سرعة السيارة.

تعرض رسومات شاشة السائق المقاعد التي يوجد بها ركاب لا يرتبون حزام الأمان وكذلك المقاعد ذات أحزمة الأمان المربوطة.

ويظهر الرسم نفسه في حالة فتح غطاء المحرك أو باب صندوق الأمتعة أو غطاء خزان الوقود أو أي باب.

وتختفي الرسومات تلقائيًا بعد حوالي ٣٠ ثانية من القيادة أو بالضغط على زر **O** في لوحة مفاتيح عجلة القيادة بالجهة اليمنى.

الوسائد الهوائية

السيارة مجهزة بوسائد هوائية وستائر قابلة للانفخاخ لكل من السائق والركاب.

تحذير

توجد وحدة التحكم في نظام الوسائد الهوائية في الكونسول المركزي. في حال تعرض الكونسول المركزي للبلل بالماء أو أي سائل آخر، فقم بفصل الكابلات من بطارية الإقلاع. ولا تحاول بدء تشغيل السيارة طالما تعرضت الوسائد الهوائية للانفخاخ استرداد السيارة. تنصح فولفو بنقل السيارة إلى ورشة فولفو معتمدة.

انتفاخ الوسائد الهوائية

في حال انتفاخ أحد الوسائد الهوائية، يوصى بفعل التالي:

- استرداد السيارة. تنصح فولفو بنقل السيارة إلى إحدى ورش فولفو المعتمدة. لا تقم بقيادة السيارة مطلقاً في حالة انتفاخ الوسائد الهوائية.
- تنصح فولفو بالتوجه إلى إحدى ورش فولفو المعتمدة لتتولى استبدال المكونات في نظم أمان السيارة.
- اتصل دائماً بالطبيب.

تحذير

تجنب القيادة أثناء نشر الوسائد الهوائية. فقد تجعل القيادة أمراً صعباً. كما قد تنتفخ أنظمة السلامة الأخرى. قد يتسبب الدخان والأتربة الناتجة عند نشر الوسائد الهوائية في تهيج/إصابة الجلد والعينين بعد التعرض لها بشدة. وفي حالة تهيج هذه المناطق، اغسلها بالماء البارد. قد يتسبب تسلسل النشر السريع وقماش الوسادة الهوائية في حدوث احتكاك وحرقة بالجلد.

معلومات ذات صلة

- الأمان (ص. ٥٢)
- الوسائد الهوائية للسائق والراكب (ص. ٥٨)
- الوسادة الهوائية الجانبية (ص. ٦٢)
- ستائر الحماية / الستائر القابلة للانفخاخ (ص. ٦٣)

الوسائد الهوائية للسائق والراكب

وكملحق تكميلي لأحزمة الأمان، السيارة مجهزة بوسائد هوائية في جهة السائق والراكب الأمامي.

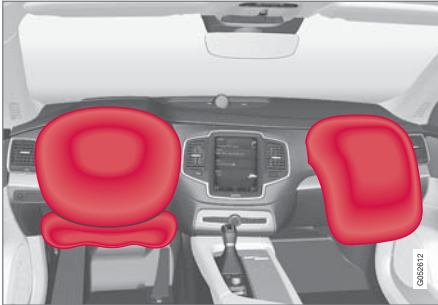

الوسائد الهوائية للسائق والراكب.

في حالة حدوث تصادم أمامي، يساعد نظام الوسائد الهوائية في حماية السائق والراكب من التعرض لأي إصابات في الرأس والوجه والصدر بالإضافة إلى حماية قدم السائق وركبته من أي إصابة.

في حال وقوع تصادم شديد تعمل المستشعرات وتنتفخ الوسادة الهوائية. تنتفخ الوسادة الهوائية عند وقوع الاصطدام الأولي للراكب. عند الضغط على الوسادة الهوائية أثناء التصادم يتم تفرغها. وعندئذ يخرج الدخان إلى السيارة. وذلك أمر طبيعي. وتحدث العملية كلها شاملة انتفاخ الوسادة وتفرغها خلال عشر الثانية.

ملصق الوسادة الهوائية للراكب



يوجد ملصق جهة الراكب على حاجب الشمس.



يوجد ملصق جهة الراكب على دعامة الباب. يمكن رؤية الملصق أثناء فتح باب الراكب.

يوجد ملصق التحذير للوسادة الهوائية للراكب كما هو موضح أعلاه.

الوسادة الهوائية للركبة

توجد الوسادة الهوائية مطوية في الجزء السفلي من لوحة العدادات جهة السائق. وتوجد علامة AIRBAG على لوحة الغطاء الخاصة بها.

تحذير

لا تضع أو تعلق أي أجسام أعلى أو أمام اللوحة التي يتم فيها تخزين الوسادة الهوائية للركبة.

وسادة هوائية للراكب

وتُطوى الوسادة الهوائية في حجرة توجد أعلى صندوق القفازات. وتوجد علامة AIRBAG على لوحة الغطاء الخاصة بها.

تحذير

لا تضع أشياء أمام لوحة العدادات أو فوقها حيث توجد الوسادة الهوائية للراكب الأمامي.

ملاحظة

تستجيب المستشعرات بشكل مختلف بحسب طبيعة التصادم وفيما إذا كانت أحزمة المقاعد مثبتة أم لا. وينطبق هذا على جميع مواضع الأحزمة.

ومن ثم فمن الممكن نفخ واحدة فقط من الوسادات الهوائية (أو عدم نفخ أي منها) عند حدوث تصادم. تستشعر المستشعرات قوة التصادم على السيارة ويتم تكييف الفعل وفقًا لها بحيث يتم نشر وسادة هوائية واحدة أو أكثر أو عدم نشر أي وسادة على الإطلاق.

تحذير

يتم تشبيك أحزمة المقاعد والوسائد الهوائية. في حالة عدم استخدام الحزام أو استخدامه بطريقة غير صحيحة، فقد يقلل هذا من الحماية التي توفرها الوسادة الهوائية في حالة حدوث تصادم.

لتقليل خطر الإصابة في حالة نشر الوسادة الهوائية، يجب على الركاب الجلوس منتصبين قدر الإمكان مع وضع أقدامهم على الأرضية وظهورهم على مسند الظهر.

تحذير

تتصح فولفو بالاتصال بورشة فولفو معتمدة لإجراء عملية الإصلاح. قد تتسبب الأعمال المعيبة في نظام الوسائد الهوائية في حدوث عطل وتؤدي إلى إصابة شخصية خطيرة.

الوسائد الهوائية للسائق

الوسادة الهوائية في عجلة القيادة ويتم تركيب هذه الوسادة الهوائية في منتصف عجلة القيادة. وتوجد علامة AIRBAG على عجلة القيادة.

تنشيط الوسادة الهوائية للراكب



1 اسحب المفتاح للخارج وأدر من الوضع OFF (B) إلى ON (A).
 < تعرض شاشة السائق الرسالة عمل وسادة الراكب
 برجاء الموافقة.

ملاحظة

إذا تم تشغيل/إيقاف تشغيل الوسادة الهوائية للراكب أثناء وجود السيارة في وضع الإشعال I أو أقل، فستظهر رسالة في شاشة السائق والمؤشر التالي في كونسول السقف حوالي ٦ ثوان بعد ضبط النظام الكهربائي بالسيارة على وضع الإشعال II.

تنشيط/إلغاء تنشيط الوسادة الهوائية للراكب*

يمكن إلغاء تنشيط الوسادة الهوائية للراكب إذا كانت السيارة مزودة بمفتاح Passenger Airbag Cut Off Switch (PACOS).

مفتاح

يوجد مفتاح الوسادة الهوائية للراكب على لوحة العدادات في جانب الراكب، ويمكن الوصول إليه عندما يكون باب الراكب مفتوحاً.

تحقق من وجود المفتاح في الوضع المطلوب.

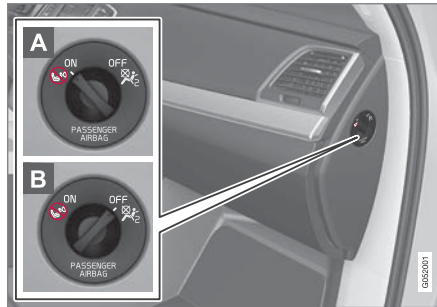

A ON - الوسادة الهوائية نشطة لجميع الركاب المواجهين للأمام (أطفال وبالغون) يمكنهم الجلوس بأمان في مقعد الراكب.

B OFF - الوسادة الهوائية في وضع إيقاف التشغيل ويمكن للأطفال المواجهين للخلف الجلوس بأمان في مقعد الراكب.

تحذير

إذا لم يتم تجهيز السيارة بمفتاح لتشغيل/إيقاف تشغيل الوسادة الهوائية للراكب، فستظل الوسادة الهوائية نشطة دوماً.

تحذير

إذا لم يتم تجهيز السيارة بمفتاح لتشغيل/إيقاف تشغيل الوسادة الهوائية للراكب، فستظل الوسادة الهوائية نشطة دوماً.

تحذير

لا تسمح مطلقاً لأي شخص بالوقوف أو الجلوس أمام مقعد الراكب الأمامي.

تجنب وضع مقعد أطفال مواجه للخلف على مقعد الراكب الأمامي في حالة تنشيط الوسادة الهوائية.

يلزم عدم جلوس الركاب المواجهين للأمام (أطفال وكبار) على مقعد الراكب الأمامي في حالة إلغاء تنشيط الوسادة الهوائية الخاص بالراكب.

في حال عدم الالتزام بالتحذيرات المذكورة أعلاه قد تتعرض حياة الشخص للخطر أو لإصابات بالغة.

معلومات ذات صلة

- الوسائد الهوائية (ص. ٥٨)
- تنشيط/إلغاء تنشيط الوسادة الهوائية للراكب* (ص. ٦٠)

٢. قم بتأكيد الرسالة بالضغط على الزر **O** في لوحة مفاتيح عجلة القيادة بالجهة اليمنى.

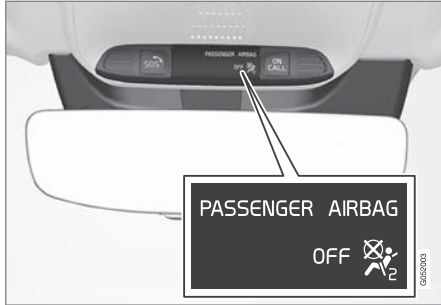

< يوضح إشعار نصي ورمز في كونسول السقف أنه تم إيقاف تنشيط الوسادة الهوائية في مقعد الراكب الأمامي.

تحذير ⚠

يلزم عدم جلوس الركاب المتجهين للأمام (أطفال وكبار) على مقعد الراكب في حالة إلغاء تنشيط الوسادة الهوائية الخاص بالمقعد.

في حال عدم الالتزام بالتحذيرات المذكورة أعلاه قد تتعرض حياة الشخص للخطر أو لإصابات بالغة.

مهم !

عند تعطيل حزام أمان الراكب، سيتم كذلك تعطيل آلية شد حزام الأمان الكهربائية جهة الراكب.

إلغاء تنشيط الوسادة الهوائية للراكب

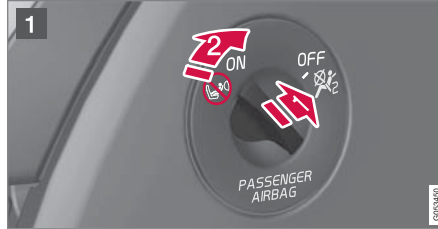

1 اسحب المفتاح للخارج وأدر من الوضع **ON (A)** إلى **OFF (B)**.

< تعرض شاشة السائق الرسالة إيقاف وسادة الهواء برضاء الموافقة.

ملاحظة i

إذا تم تشغيل/إيقاف تشغيل الوسادة الهوائية للراكب أثناء وجود السيارة في وضع الإشعال **I** أو أقل، فستظهر رسالة في شاشة السائق والمؤشر التالي في كونسول السقف حوالي ٦ ثوان بعد ضبط النظام الكهربائي بالسيارة على وضع الإشعال **II**.

٢. قم بتأكيد الرسالة بالضغط على الزر **O** في لوحة مفاتيح عجلة القيادة بالجهة اليمنى.

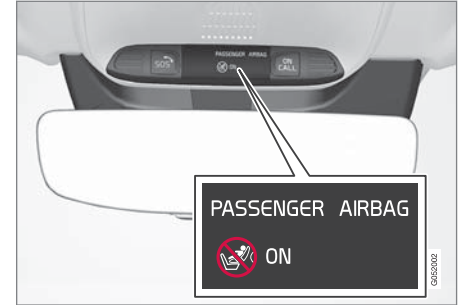

< تظهر رسالة نصية ورمز تحذير في كونسول السقف للإفادة بأنه تم تنشيط الوسادة الهوائية في مقعد الراكب الأمامي.

تحذير ⚠

تجنب وضع مقعد أطفال مواجه للخلف على مقعد الراكب الأمامي في حالة تنشيط الوسادة الهوائية.

يلزم دوماً تنشيط الوسادة الهوائية للراكب في حالة جلوس أحد الركاب المتجهين للأمام (أطفال أو كبار) على مقعد الراكب الأمامي.

في حال عدم الالتزام بالتحذيرات المذكورة أعلاه قد تتعرض حياة الشخص للخطر أو لإصابات بالغة.

تحذير ⚠️

لا تضع أي أشياء في المنطقة بين الجانب الخارجي للمقعد ولوحة الباب، إذ الوسادة الهوائية الجانبية تحتاج إلى هذه المنطقة.

توصي فولفو باستخدام أغطية مقاعد السيارة المعتمدة من فولفو فقط. فقد تتسبب أغطية المقاعد الأخرى في إعاقة تشغيل الوسائد الهوائية الجانبية.

تحذير ⚠️

تعتبر الوسائد الهوائية الجانبية مكملاً لأحزمة المقاعد. استخدم حزام المقعد دائماً.

الوسائد الهوائية الجانبية ومقاعد الأطفال

تتخفف الحماية التي توفرها السيارة للطفل الجالس في مقعد الأطفال أو في وسادة رفع الطفل بسبب الوسادة الهوائية الجانبية.

معلومات ذات صلة

- الوسائد الهوائية (ص. ٥٨)
- مقاعد الأطفال (ص. ٦٥)

الوسادة الهوائية الجانبية

تعمل الوسائد الهوائية الجانبية ناحية السائق ومقاعد الركاب على حماية الصدر والفخذ في حالة وقوع تصادم.



تم تركيب الوسائد الهوائية الجانبية في إطارات مساند الظهر الخارجية للمقاعد الأمامية بغرض حماية السائق والركاب الجالسين في المقاعد الأمامية.

في حال وقوع تصادم شديد تعمل المستشعرات وتنفخ الوسادة الهوائية الجانبية. يتم نفخ الوسادة الهوائية بين الراكب ولوح الباب وتخفف من الصدمة على الراكب في لحظة التصادم. عند الضغط على الوسادة الهوائية أثناء التصادم يتم تفرغها. وعادة ما يتم نفخ الوسادة الهوائية الجانبية في الجانب الذي يقع فيه التصادم فقط.

تحذير ⚠️

تتصح فولفو بالاتصال بورشة فولفو معتمدة لإجراء عملية الإصلاح. قد تتسبب الأعمال المعيبة في نظام الوسائد الهوائية الجانبية في حدوث عطل وتؤدي إلى إصابة شخصية خطيرة.

- معلومات ذات صلة
- الوسائد الهوائية للسائق والراكب (ص. ٥٨)
- آلية شد حزام الأمان (ص. ٥٥)
- مقاعد الأطفال (ص. ٦٥)

وضع السلامة

يعتبر وضع السلامة ميزة أمان تظهر عندما احتمال تأثير التصادم على وظيفة مهمة في السيارة مثل أنابيب الوقود أو مستشعرات نظم السلامة أو نظام الفرامل.

إذا تعرضت السيارة لتصادم فسيظهر النص **Safety mode** انظر دليل المالك على شاشة السائق مع رمز التحذير. وهذا يعني أن قدرة السيارة على العمل قد انخفضت.

إذا تم ضبط وضع الأمان في السيارة، فمن الممكن محاولة إعادة ضبط النظام ثم بدء السيارة وتحريكها من موضع خطر.

تحذير

لا تحاول مطلقاً إصلاح سيارتك أو إعادة ضبط الإلكترونيات بنفسك إذا كانت السيارة في وضع السلامة. فقد يؤدي ذلك إلى حدوث إصابة فردية أو لن تعمل السيارة بالشكل الطبيعي. تنصح فولفو بالتوجه إلى إحدى ورش فولفو المعتمدة لفحص السيارة وإعادتها إلى الحالة الطبيعية بعد أن يتم عرض **Safety mode** انظر دليل المالك.

تحذير

يجب ألا يتم قطر السيارة وهي في وضع السلامة. بل يجب نقلها من موضعها. تنصح فولفو بنقل السيارة إلى إحدى ورش فولفو المعتمدة.

معلومات ذات صلة

- الأمان (ص. ٥٢)
- بدء/تحريك السيارة بعد وضع الأمان (ص. ٦٤)

تحذير

لا تقم نهائياً بتعليق أو إلحاق عناصر ثقيلة بالمقابض الموجودة في السقف. تم تصميم الخطافات للمعاطف والسترات خفيفة الوزن فقط (وليس للأشياء الصلبة مثل المظلات).

لا تقم بتثبيت أو تثبيت أي شيء على بطانة سقف السيارة أو دعائم الأبواب أو اللوحات الجانبية. فذلك قد يؤدي إلى الإخلال بالحماية المطلوبة. تنصح فولفو بأن تستخدم دائماً قطع فولفو الأصلية فقط التي تم اعتمادها لتستخدم في هذه الأجزاء.

تحذير

اترك مسافة 10 سم بين الحمولة وبين النوافذ الجانبية في حالة تحميل السيارة بصورة أعلى من الحواف العلوية لنوافذ الأبواب. وإلا، فقد تتأثر الحماية المطلوبة للستارة القابلة للنفخ، والمختفية في بطانة السقف.

تحذير

تعتبر الستارة القابلة للنفخ مكملًا لأحزمة المقاعد. استخدم حزام المقعد دائماً.

معلومات ذات صلة

- الوسائد الهوائية (ص. ٥٨)

ستائر الحماية / الستائر القابلة للانتفاخ

تساعد الستائر القابلة للانتفاخ (IC) Inflatable Curtain على الحيلولة دون ارتطام رأس السائق والركاب بداخل السيارة في حالة وقوع تصادم.

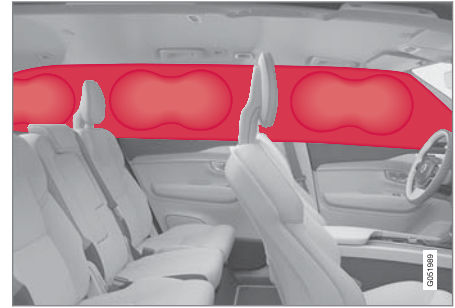

يتم تثبيت الستائر القابلة للانتفاخ على جانبي بطانة السقف وتساعد في حماية السائق وركاب المقاعد الطرفية في السيارة. اللوحات موسومة بالعلامة **IC AIRBAG**.

وفي حالة وقوع تصادم شديد، تعمل المستشعرات ويتم نفخ ستائر الحماية.

بدء/تحريك السيارة بعد وضع الأمان

إذا تم ضبط وضع الأمان في السيارة، فمن الممكن محاولة بدء السيارة ثم تحريكها من موضع خطر.

بدء السيارة بعد وضع الأمان

١. تأكد أولاً أن الوقود لم يتسرب من السيارة. ويجب ألا تكون هناك رائحة ووقود.

إذا تبين أن كل شيء على ما يرام وتم التأكد من عدم وجود تسرب في الوقود، فمن الممكن محاولة التشغيل مرة أخرى.

تحذير

يُحظر نهائيًا بأي حال من الأحوال محاولة إعادة تشغيل السيارة، إذا كانت تفوح منها رائحة الوقود عند عرض الرسالة **Safety mode** انظر دليل المالك على شاشة السائق. اترك السيارة فورًا.

٢. أدر مقبض البداية إلى **STOP** ثم حرر المقبض.

٣. وبعد ذلك حاول تشغيل السيارة.

< تقوم إلكترونيات السيارة بإجراء فحوصات للنظام ثم تحاول مواصلة الحالة العادية.

مهم

في حال استمرار عرض الرسالة **Safety mode** انظر دليل المالك على شاشة العرض، يجب عدم قيادة السيارة أو قطفها، ويلزم استخدام سيارة النقل والإصلاح. لأن الأعطال الخفية قد تجعل التحكم بالسيارة أثناء القيادة أمراً محالاً، حتى وإن بدا أنه بالإمكان قيادة السيارة.

تحريك السيارة بعد وضع الأمان

١. إذا تم عرض الرسالة **Normal mode**

في شاشة **The car is now in normal mode** السائق بعد محاولة البدء، فيمكن تحريك السيارة بحرص من مكان الخطر الحالي.

٢. لا تحرك السيارة أكثر مما ينبغي.

تحذير

يجب ألا يتم قطف السيارة وهي في وضع السلامة. بل يجب نقلها من موضعها. تنصح فولفو بنقل السيارة إلى إحدى ورش فولفو المعتمدة.

معلومات ذات صلة

● وضع السلامة (ص. ٦٣)

سلامة الأطفال

يتوفر بفولفو تجهيزات سلامة الأطفال (مقاعد الأطفال ووسادات رفع الأطفال والأجهزة الملحقة) المصممة لسيارتك خصيصًا.

يؤدي استخدام مقاعد سلامة الأطفال من فولفو إلى الحصول على البيئة المثلى لأمان الطفل في السيارة. إضافةً إلى ذلك، فمقاعد سلامة الأطفال يتم تثبيتها بشكل جيد وسهلة الاستخدام.

بغض النظر عن أعمار الأطفال وأحجامهم يجب دائماً أن يجلسوا بالشكل الصحيح مثبتين بأحزمة الأمان. لا تسمح أبداً بجلوس الطفل في حجر أحد الركاب.

توصي فولفو بأن يجلس الأطفال في مقاعد الأطفال المتجهة للخلف حتى يبلغوا أكبر سن مناسبة، على الأقل حتى عمر ٣ إلى ٤ سنوات، ثم يستخدموا ووسادات رفع الأطفال/مقاعد الأطفال المتجهة للأمام حتى يزيد طول الطفل عن ١٤٠ سم.

ملاحظة

تختلف التشريعات القانونية بشأن نوعية مقاعد الأطفال التي يلزم استخدامها للأطفال من مختلف الأعمار والأحجام باختلاف البلد. تحقق مما ينطبق عليك.

ملاحظة

في حالة وجود أسئلة عند تركيب منتجات سلامة الأطفال، اتصل بجهة التصنيع للحصول على إرشادات أكثر وضوحاً.

معلومات ذات صلة

- الأمان (ص. ٥٢)
- مقاعد الأطفال (ص. ٦٥)
- وسادة الرفع المدمجة* (ص. ٧٦)

تحذير ⚠️

لا يجب استخدام وسادات رفع الطفل/مقاعد الأطفال المزودة بدعامات فولاذية أو أي تصميم آخر يمكن أن يستقر على زر فتح إيزيم حزام الأمان، لأنها قد تتسبب في فتح إيزيم حزام الأمان بشكل مفاجئ.

تجنب إحكام ربط أشرطة تثبيت مقعد الطفل بقضيب الضبط الأفقي الخاص بالمقعد أو الزنبركات أو القضبان والدعامات الموجودة أسفل المقعد. قد تتسبب الحواف الحادة في إتلاف أشرطة التثبيت.

لا تسمح للجزء العلوي من مقعد الطفل بالاستقرار فوق الزجاج الأمامي.

التركيب في المقعد الأمامي

- عند تركيب مقعد أطفال مواجه للخلف، تحقق من إيقاف تشغيل الوسادة الهوائية للراكب على هذا المقعد.
- عند تركيب مقعد أطفال مواجه للأمام، تحقق من تشغيل الوسادة الهوائية للراكب على هذا المقعد.
- لا تستخدم إلا مقاعد الأطفال التي ينصح بها من فولفو والمعتمدة عالميًا أو شبه عالميًا، وتحقق كذلك من إدراج طراز السيارة في قائمة السيارات التي تصدرها الجهة المصنعة لمقاعد الأطفال.
- ISOFIX لا يمكن تركيب مقاعد الأطفال إلا في السيارات المزودة بملحق ISOFIX¹.
- إذا كان مقعد الطفل مزودًا بأشرطة تثبيت سفلية فإن فولفو تتصح باستخدام نقاط التثبيت السفلية مع هذه الأشرطة.
- يمكن استخدام موجه ISOFIX لتسهيل تركيب مقعد الطفل.

احرص دومًا على تثبيت مقاعد الأطفال المواجهة للخلف في مقاعد الصف الثاني أو الثالث* في حالة تنشيط الوسادة الهوائية للراكب. في حالة جلوس طفل في مقعد الراكب الأمامي فقد يتعرض للإصابة الشديدة عند انفخاخ الوسادة الهوائية.

في حالة إيقاف تشغيل الوسادة الهوائية للراكب فإنه يُسمح بتثبيت مقاعد الأطفال المواجهة للخلف في مقعد الراكب الأمامي.

ملاحظة ⓘ

تختلف اللوائح المتعلقة بوضع الأطفال في السيارات من دولة إلى أخرى. تحقق مما ينطبق عليك.

تحذير ⚠️

لا تسمح مطلقًا لأي شخص بالوقوف أو الجلوس أمام مقعد الراكب الأمامي.

تجنب وضع مقعد أطفال مواجه للخلف على مقعد الراكب الأمامي في حالة تنشيط الوسادة الهوائية.

يلزم عدم جلوس الركاب المواجهين للأمام (أطفال وكبار) على مقعد الراكب الأمامي في حالة إلغاء تنشيط الوسادة الهوائية الخاص بالراكب.

في حال عدم الالتزام بالتحذيرات المذكورة أعلاه قد تتعرض حياة الشخص للخطر أو لإصابات بالغة.

تركيب مقعد الطفل

النقاط التالية ينبغي تذكرها قبل تركيب مقعد الطفل في السيارة.

مقاعد الأطفال

يتم اختيار كيفية وضع الطفل في السيارة والتجهيزات المستخدمة اعتمادًا على وزن الطفل وحجمه.

يجب أن يجلس الطفل براحة وسلامة. احرص على استخدام مقعد الأطفال بصورة صحيحة.

راجع تعليمات التركيب الخاصة بمقعد الطفل للقيام بالتركيب الصحيح.

ملاحظة ⓘ

عند استخدام منتجات سلامة الأطفال، من المهم قراءة إرشادات التركيب المضمنة.

موضع مقاعد الأطفال



مقاعد الأطفال المواجهة للخلف لا تتوافق مع الوسائد الهوائية.

^١ يختلف نطاق الملحق باختلاف السوق.



يوجد ملصق جهة الراكب على دعامة الباب. يمكن رؤية الملصق أثناء فتح باب الراكب.

يوجد ملصق التحذير للوسادة الهوائية للراكب كما هو موضح أعلاه.

معلومات ذات صلة

- سلامة الأطفال (ص. ٦٤)
- نقاط التركيب العلوية لمقاعد الأطفال (ص. ٦٧)
- نقاط التركيب السفلية لمقاعد الأطفال (ص. ٦٧)
- نقاط تثبيت ISOFIX-i-Size (ص. ٧١)
- تنشيط/إلغاء تنشيط الوسادة الهوائية للراكب* (ص. ٦٠)

التركيب في صف المقعد الثالث*

- لا تستخدم إلا مقاعد الأطفال التي ينصح بها من فولفو والمعتمدة عالميًا أو شبه عالميًا، وتحقق كذلك من إدراج طراز السيارة في قائمة السيارات التي تصدرها الجهة المصنعة لمقاعد الأطفال.
- يلزم عدم تركيب مقاعد الأطفال المزودة بأرجل للدعم في مقاعد الصف الثالث.
- عند الضرورة، اضبط صف المقاعد الثاني للأمام كي تتمكن من توفير مساحة كافية. في حالة تركيب مقعد أطفال في الصف الثاني كذلك، تحقق من ثبات تركيب المقعد وفقًا لإرشادات الجهة المصنعة.

ملصق الوسادة الهوائية للراكب



يوجد ملصق جهة الراكب على حاجب الشمس.

التركيب في صف المقعد الثاني

- لا تستخدم إلا مقاعد الأطفال التي ينصح بها من فولفو والمعتمدة عالميًا^١ أو شبه عالميًا، وتحقق كذلك من إدراج طراز السيارة في قائمة السيارات التي تصدرها الجهة المصنعة لمقاعد الأطفال.
- يلزم عدم تركيب مقعد الأطفال المزود بأرجل للدعم في المقعد الأوسط.
- المقاعد الطرفية مزودة بنظام التثبيت ISOFIX ومعتمدة لاستخدام i-Size^٢.
- المقاعد الطرفية مزودة بنقاط تثبيت عليا. تنصح فولفو بسحب أشرطة التثبيت العليا لمقعد الأطفال خلال الفتحة في نقطة التثبيت العليا قبل شدها تجاه نقطة التركيب. وإذا لم يمكن حدوث هذا، فاتبع التوصيات التي تصدرها جهة تصنيع مقعد الأطفال.
- في السيارات المزودة بصفتين للمقاعد*، يلزم ضبط الصف الثاني من المقاعد على آخر موضع للخلف له. في حال استخدام مقعد أطفال في الصف الثالث، فيعتبر هذا الأمر استثناء. وفي جميع الأحوال، تحقق دومًا من تثبيت تركيب مقعد الطفل بما يتوافق مع تعليمات الجهة المصنعة.
- إذا كان مقعد الطفل مزودًا بأشرطة سفلية، فتجنب ضبط موضع المقعد في الأمام بعد تثبيت الأشرطة في نقاط التثبيت السفلية. تذكر دومًا إزالة الأشرطة السفلية عند عدم تركيب مقعد الأطفال.
- يلزم عدم استخدام موجه ISOFIX في حالة تركيب مقعد أطفال.

^١ لا ينطبق على المقعد الأوسط
^٢ يختلف باختلاف السوق.

نقاط التركيب السفلية لمقاعد الأطفال

السيارة مزودة بنقاط تثبيت سفلية لمقاعد الأطفال في المقعد الأمامي* والصف الثاني من المقاعد.

وتم تصميم نقاط التثبيت السفلية للاستخدام مع نوعية معينة من مقاعد الأطفال المتجهة للخلف.

اتبع دائماً تعليمات التركيب من الشركة المُصنعة عندما تقوم بتوصيل مقعد الطفل بنقاط التثبيت السفلي.

موقع نقاط التركيب



مواضع نقاط التثبيت في المقعد الأمامي.

توجد نقاط التثبيت في المقعد الأمامي على جانبي مساحة القدم في مقعد الراكب.

لا يتم استخدام نقاط التثبيت في المقعد الأمامي إلا إذا كانت السيارة مزودة بمفتاح تنشيط/إلغاء تنشيط الوسادة الهوائية للراكب*.

ملاحظة

قم بطي مساند الرأس من أجل تسهيل تركيب هذا النوع من مقاعد الأطفال في السيارات المزودة بمساند رأس قابلة للطي على المقاعد الخارجية.

ملاحظة

في السيارات المزودة بغطاء للحمولات فوق مقصورة الأمتعة، ينبغي إزالة هذا الغطاء قبل التمكن من تركيب مقاعد الأطفال بنقاط التثبيت.

معلومات ذات صلة

- مقاعد الأطفال (ص. ٦٥)
- نقاط التركيب السفلية لمقاعد الأطفال (ص. ٦٧)
- نقاط تثبيت ISOFIX-Size (ص. ٧١)
- جدول مواضع مقاعد الأطفال التي تستخدم أحزمة الأمان بالسيارة (ص. ٦٩)

نقاط التركيب العلوية لمقاعد الأطفال

السيارة مزودة بنقاط تركيب عليا لمقاعد الأطفال على المقاعد الطرفية بالصف الثاني.

تم تصميم نقاط التركيب العلوية بشكل رئيسي للاستخدام مع مقاعد الأطفال المتجه للأمام.

اتبع دائماً تعليمات التركيب من الشركة المُصنعة عندما تقوم بتوصيل مقعد الطفل بنقاط التركيب العليا.

موقع نقاط التركيب

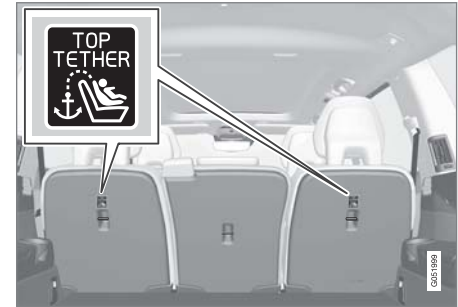

يشار إلى مواقع نقاط التثبيت عن طريق رموز خلف مسند الظهر.

توجد مواقع نقاط التركيب في ظهر مقاعد الصف الثاني الطرفية.

تحذير

يجب دائماً تمرير أشرطة تثبيت مقعد الطفل العليا عبر الفتحة الموجودة في ساق مسند الرأس قبل شدّها عند نقطة التوصيل. وإذا تعذر اتباع هذا الإجراء، فاتبع التوصيات المقدمة من الجهة المُصنعة لمقعد الأطفال.

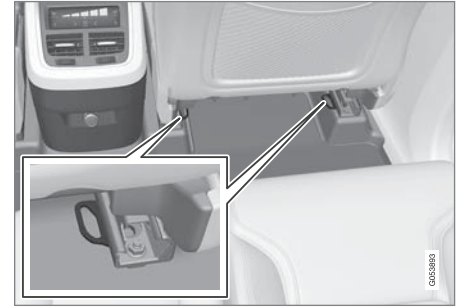

مواقع نقاط التثبيت في الصف الثاني من المقاعد.

توجد نقاط التثبيت في الصف الثاني من المقاعد بالجزء الخلفي من قضبان أرضية المقعد الأمامي.

معلومات ذات صلة

- مقاعد الأطفال (ص. ٦٥)
- نقاط التركيب العلوية لمقاعد الأطفال (ص. ٦٧)
- نقاط تثبيت ISOFIXi-Size (ص. ٧١)
- جدول موضع مقاعد الأطفال التي تستخدم أحزمة الأمان بالسيارة (ص. ٦٩)
- تنشيط/إلغاء تنشيط الوسادة الهوائية للراكب* (ص. ٦٠)

ملاحظة  احرص دومًا على قراءة مقالة "مقاعد الأطفال" قبل تركيب مقعد الطفل في السيارة.

جدول موضع مقاعد الأطفال التي تستخدم أحزمة الأمان بالسيارة

يقدم الجدول توصيات بشأن مقاعد الأطفال والمواقع المناسبة لها وكذلك أحجام الأطفال.

الوزن	المقعد الأمامي (مع إيقاف تشغيل الوسادة الهوائية، مقاعد الأطفال للمواجهة للخلف فقط)	المقعد الأمامي (مع تشغيل الوسادة الهوائية، مقاعد الأطفال المواجهة للأمام فقط)	مقاعد الجلوس في الصف الثاني، المقعد الطرفي	مقاعد الجلوس في الصف الثاني، المقعد الأوسط	صف المقعد الثالث*
المجموعة 0 حد أقصى ١٠ كغم	A٠ B١U	X	B١U	B _L	U
المجموعة 0+ حد أقصى ١٣ كغم	A٠ B١U	X	B١U	B _L	U
المجموعة 1 ٩-١٨ كغم	C _L	A٠ D١UF	C _L ،U	L	U
المجموعة 2 ١٥-٢٥ كغم	C _L	A٠ E١UF	C _L ،E١U	E _L ،F ،*B	E١U

الوزن	المقعد الأمامي (مع إيقاف تشغيل الوسادة الهوائية، مقاعد الأطفال المواجهة للخلف فقط)	المقعد الأمامي (مع تشغيل الوسادة الهوائية، مقاعد الأطفال المواجهة للأمام فقط)	مقاعد الجلوس في الصف الثاني، المقعد الطرفي	مقاعد الجلوس في الصف الثاني، المقعد الأوسط	صف المقعد الثالث*
المجموعة 3 ٢٢-٣٦ كغم	X	A ⁺ GUF	GU	G _L ، F ،*B	GU

U: مناسب لمقاعد الأطفال المعتمدة عالميًا.

UF: مناسب لمقاعد الأطفال الممتجهة للأمام والمعتمدة عالميًا.

L: مناسب لمساند أطفال معينة. هذه المساند قد تكون من نفس نوع السيارة، من الفئة المقيدة أو شبه العالمية.

B: مسند مدمج معتمد لهذه المجموعة.

X: المقعد غير مناسب للأطفال في هذه المجموعة من الوزن.

A اضبط مسند الظهر على وضع أكثر استقامة.

B توصيات فولفو: مقعد الطفل الرضيع من فولفو (اعتماد النوع E1 04301146).

C توصيات فولفو: مقعد فولفو المعكوس في وضع المواجهة للخلف (اعتماد النوع E5 04192)؛ مقعد فولفو المواجه للخلف (اعتماد النوع E5 04212).

D تصح فولفو باستخدام مقعد الطفل المواجه للخلف للأطفال في هذه المجموعة من الوزن.

E توصيات فولفو: مقعد فولفو المعكوس في الوضع المواجه للأمام (اعتماد النوع E5 04192)؛ وسادة رفع الطفل مع الظهر أو بدون الظهر (اعتماد النوع E5 04216)؛ وسادة رفع الطفل من فولفو مع مسند الظهر (اعتماد النوع E1 04301169) مقعد رفع الطفل من فولفو (اعتماد النوع E1 04301312).

F توصي فولفو: بوسادة رفع الطفل المنمجة (موافقة النوع E5 04218).

G توصيات فولفو: وسادة رفع الطفل مع الظهر أو بدون الظهر (اعتماد النوع E5 04216)؛ وسادة رفع الطفل من فولفو مع مسند الظهر (اعتماد النوع E1 04301169)؛ مقعد رفع الطفل من فولفو (اعتماد النوع E1 04301312).

تحذير

تجنب وضع مقعد أطفال مواجه للخلف على مقعد الراكب الأمامي في حالة تنشيط الوسادة الهوائية لمقعد الراكب.

معلومات ذات صلة

- مقاعد الأطفال (ص. ٦٥)
- نقاط التركيب العلوية لمقاعد الأطفال (ص. ٦٧)
- جدول موضع مقاعد الأطفال ISOFIX (ص. ٧٢)
- جدول موضع مقاعد الأطفال i-Size (ص. ٧٥)

معلومات ذات صلة

- مقاعد الأطفال (ص. ٦٥)
- نقاط التركيب العلوية لمقاعد الأطفال (ص. ٦٧)
- نقاط التركيب السفلية لمقاعد الأطفال (ص. ٦٧)
- جدول موضع مقاعد الأطفال i-Size (ص. ٧٥)
- جدول موضع مقاعد الأطفال ISOFIX (ص. ٧٢)

نقاط تثبيت i-Size/ISOFIX

السيارة مزودة بنقاط تثبيت i-Size/ISOFIX لمقاعد الأطفال في الصف الثاني من المقاعد.

i-Size ISOFIX هو نظام تثبيت في مقاعد الأطفال بالسيارة وهو قائم على معايير دولية.

اتبع دائمًا تعليمات التركيب من الشركة المُصنعة عندما تقوم بتوصيل مقعد الطفل بنقاط التثبيت i-Size/ISOFIX.

موقع نقاط التركيب



يُشار إلى مواقع نقاط التثبيت عن طريق الرموز؛ على فرش مسند الظهر.

توجد نقاط تثبيت i-Size/ISOFIX مخفية وراء الجزء الأسفل لمسند ظهر المقعد الثاني في المقاعد الطرفية.

اضغط على وسادة المقعد لأسفل للوصول إلى نقاط التركيب.

٤ تختلف الأسماء والرموز باختلاف السوق.

جدول موضع مقاعد الأطفال ISOFIX

يقدم الجدول توصيات بشأن مقاعد الأطفال ISOFIX والمواقع المناسبة لها وكذلك أحجام الأطفال.

يلزم اعتماد مقعد الطفل بما يتوافق مع UN Reg R44 كما يلزم أن يكون طراز السيارة متوفرًا في قائمة السيارات المعتمدة بواسطة الجهة المصنعة.

ملاحظة 
احرص دومًا على قراءة مقالة "مقاعد الأطفال" قبل تركيب مقعد الطفل في السيارة.

الوزن	فئة الحجم ^A	نوع مقعد الأطفال	المقعد الأمامي (مع إيقاف تشغيل الوسادة الهوائية، مقاعد الأطفال المواجهة للخلف فقط) ^B	المقعد الأمامي (مع تشغيل الوسادة الهوائية، مقاعد الأطفال المواجهة للأمام فقط) ^B	مقاعد الجلوس في الصف الثاني، المقعد الطرفي	مقاعد الجلوس في الصف الثاني، المقعد الأوسط	صف المقعد الثالث*
المجموعة 0 حد أقصى ١٠ كغم	E	مقعد الرضيع المتجه للخلف	X	^D X, ^{B, C} IL	^C IL	X	X
المجموعة 0+ حد أقصى ١٣ كغم	E	مقعد الرضيع المتجه للخلف	X	^D X, ^{B, C} IL	^C IL	X	X
	C	مقعد الطفل المتجه للخلف					
	D	مقعد الطفل المتجه للخلف					

الوزن	فئة الحجم ^A	نوع مقعد الأطفال	المقعد الأمامي (مع إيقاف تشغيل الوسادة الهوائية، مقاعد الأطفال المواجهة للخلف فقط) ^B	المقعد الأمامي (مع تشغيل الوسادة الهوائية، مقاعد الأطفال المواجهة للأمام فقط) ^B	مقاعد الجلوس في الصف الثاني، المقعد الطرفي	مقاعد الجلوس في الصف الثاني، المقعد الأوسط	صف المقعد الثالث*
المجموعة I ٩-١٨ كغم	A	مقعد الطفل المتجه للأمام	X	D ^X , B ^١ , E ^١ IL	E ^١ IUF, E ^١ IL	X	X
	B	مقعد الطفل المتجه للأمام					
	B1	مقعد الطفل المتجه للأمام					
	C	مقعد الطفل المتجه للخلف	D ^X , B ^١ IL	X	F ^١ IL	X	X
D	مقعد الطفل المتجه للخلف						

IL: مناسب لمقاعد أطفال ISOFIX محددة. قد تكون هذه المقاعد مخصصة لطرز سيارة معين، إما محدد أو شبه عالمي.

IUF: مناسب لأنظمة جلوس الأطفال الأمامية ISOFIX من الفئة العالمية المعتمدة للاستخدام في المجموعة.

X: غير مناسب لمقاعد الأطفال ISOFIX.

- A في مقاعد الأطفال التي تحتوي على نظام التثبيت ISOFIX يوجد تصنيف للحجم لمساعدة المستخدمين في اختيار النوع المناسب من مقاعد الأطفال. يمكن قراءة معلومات عن فئة المقعد في ملصق المعلومات بمقعد الأطفال.
- B تصلح في تركيب مقاعد الأطفال ISOFIX المعتمدة شبه عالميًا (IL) إذا كانت السيارة مزودة بملحق الكونوسول ISOFIX (يختلف نطاق الملحق باختلاف السوق).
- C توصي فولفو: بمقعد الطفل الرضيع من فولفو المثبت باستخدام نظام التثبيت ISOFIX (موافقة النوع E1 04301146).
- D يسري إذا كانت السيارة غير مزودة بحلقة ISOFIX.
- E تصح فولفو باستخدام مقعد الطفل المواجه للخلف للأطفال في هذه المجموعة من الوزن.
- F توصي فولفو: BeSafe iZi Kid X3 ISOFIX (موافقة النوع E5 04200).

ملاحظة 

توصي فولفو بأن تتصل بوكيل فولفو معتمد لمعرفة معلومات بشأن مقاعد أطفال i-Size/ISOFIX التي توصي بها فولفو.

ملاحظة 

في حالة عدم وجود تصنيف حجم لمقعد أطفال i-Size/ISOFIX، فيجب تضمين طراز السيارة في قائمة المركبات الخاصة بمقاعد الأطفال.

تحذير 

تجنب وضع مقعد أطفال مواجه للخلف على مقعد الراكب الأمامي في حالة تنشيط الوسادة الهوائية لمقعد الراكب.

معلومات ذات صلة ▶▶

- مقاعد الأطفال (ص. ٦٥)
- نقاط تثبيت ISOFIXi-Size (ص. ٧١)
- جدول موضع مقاعد الأطفال i-Size (ص. ٧٥)
- جدول موضع مقاعد الأطفال التي تستخدم أحزمة الأمان بالسيارة (ص. ٦٩)

جدول موضع مقاعد الأطفال i-Size

يقدم الجدول توصيات بشأن مقاعد الأطفال i-Size والمواقع المناسبة لها وكذلك أحجام الأطفال.

يلزم اعتماد مقعد الأطفال بما يتماشى مع UN Reg R129.

ملاحظة

احرص دومًا على قراءة مقالة "مقاعد الأطفال" قبل تركيب مقعد الطفل في السيارة.

نوع مقعد الأطفال	المقعد الأمامي (مع إيقاف تشغيل الوسادة الهوائية، مقاعد الأطفال المواجهة للخلف فقط)	المقعد الأمامي (مع تشغيل الوسادة الهوائية، مقاعد الأطفال المواجهة للأمام فقط)	مقعد الجلوس في الصف الثاني، المقعد الطرقي	مقاعد الجلوس في الصف الثاني، المقعد الأوسط	صف المقعد الثالث*
مقاعد الأطفال i-Size	X	X	Ai-U	X	X

i-U: تصلح مع i-Size مقعد الطفل "العالمي" المواجه للأمام والمواجه للخلف.

X: غير مناسب لمقاعد الأطفال المعتمدة عالميًا.

A: توصي شركة فولفو باستخدام مقاعد الطفل الموجه للخلف مع هذه المجموعة.

معلومات ذات صلة

- مقاعد الأطفال (ص. ٦٥)
- نقاط تثبيت ISOFIX i-Size (ص. ٧١)
- جدول موضع مقاعد الأطفال ISOFIX (ص. ٧٢)
- جدول موضع مقاعد الأطفال التي تستخدم أحزمة الأمان بالسيارة (ص. ٦٩)

رفع وسادة رفع المقعد المدمجة*

يمكن رفع وسادة رفع المقعد المدمجة الموجودة في المقعد الأوسط في صف المقاعد الثاني كي يتم استخدامها.

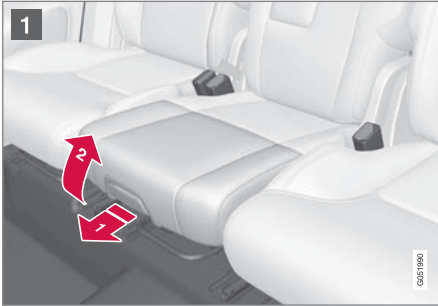

1 اجذب المقبض للأمام ولأعلى لتحرير وسادة رفع الطفل.

تحذير ⚠

تتصح فولفو بأن تتم عملية الإصلاح أو الاستبدال فقط لدى إحدى ورش فولفو المعتمدة. لا تتم بإجراء أي تعديلات أو إضافات على وسادة رفع الطفل. إذا تعرضت وسادة رفع الطفل المدمجة لحمل كبير، مثلاً عند حدوث تصادم، فلا بد من استبدال وسادة رفع الطفل بالكامل. حتى لو كانت وسادة رفع الطفل تبدو غير تالفة، فهي قد لا توفر نفس المستوى من الحماية. كما يجب استبدال وسادة رفع الطفل إذا تعرضت لتآكل شديد.

تحذير ⚠

إذا لم يتم اتباع تعليمات وسادة التعزيز المدمجة، فقد يتعرض الطفل لإصابات خطيرة حال وقوع حادث.

معلومات ذات صلة

- سلامة الأطفال (ص. ٦٤)
- رفع وسادة رفع المقعد المدمجة* (ص. ٧٦)
- خفض وسادة رفع المقعد المدمجة* (ص. ٧٧)

وسادة الرفع المدمجة*

وسائد رفع الطفل المدمجة في المقعد الأوسط في صف المقاعد الثاني تتيج للأطفال إمكانية الجلوس براحة وأمان.

تم تصميم وسائد رفع الطفل خصيصًا لتوفير أعلى مستويات الأمان. إلى جانب حزام الأمان، يُسمح للأطفال الذين تتراوح أوزانهم ما بين ١٥ و ٣٦ كغم والذين لا يقل طولهم عن ٩٧ سم.

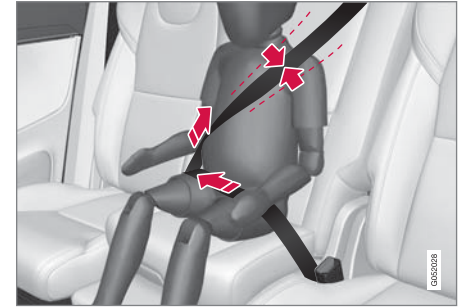

وضع صحيح، يجب أن يكون حزام الأمان موضوعًا على الكتف.

قبل القيادة، تحقق من التالي:

- وسادة رفع المقعد المدمجة تكون في وضع القفل
- يتم ضبط مسند الرأس في ارتفاع رأس الطفل، إن أمكن بحيث يغطي الجزء الخلفي من الرأس بالكامل
- حزام الأمان ملاصق لجسد الطفل وإنه غير مرتخ أو ملتوى
- ينبغي عدم وضع حزام الأمان على رقبة الطفل أو أسفل الكتف
- يوضع جزء الفخذ من حزام الأمان في وضع سفلي فوق الحوض لتقديم الحماية المثلى.

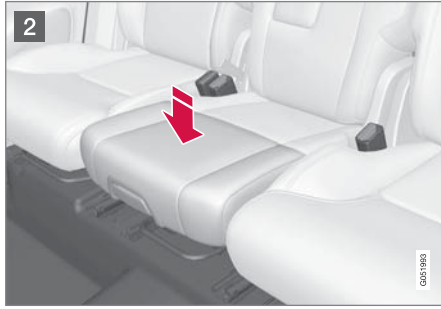

2 اضغط لأسفل بيدك على منتصف الوسادة لقفلها في مكانها.

مهم !
تحقق من عدم وجود أجسام غير مربوطة (مثل اللعب) متروكة في الخلف في المساحة الواقعة أسفل الوسادة قبل خفض الوسادة.

ملاحظة i
قبل خفض مسند الظهر الخلفي، يلزم خفض وسادة رفع المقعد أولاً.

معلومات ذات صلة

- وسادة الرفع المدمجة* (ص. ٧٦)
- رفع وسادة رفع المقعد المدمجة* (ص. ٧٦)

خفض وسادة رفع المقعد المدمجة*

يمكن خفض وسادة رفع المقعد المدمجة الموجودة في المقعد الأوسط في صف المقاعد الثاني في حالة عدم الرغبة في استخدامها.

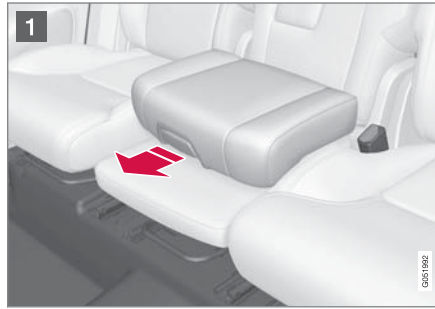

1 اجذب المقيض للأمام لتحرير الوسادة.

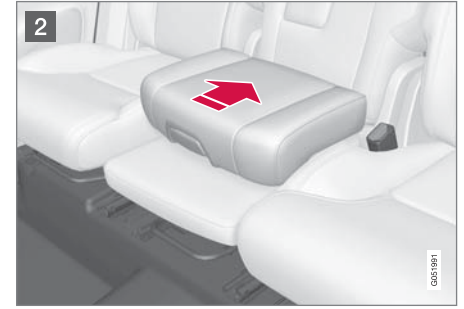

2 اضغط على وسادة رفع الطفل للخلف لقفلها.

تحذير ⚠
إذا لم يتم اتباع تعليمات وسادة التعزيز المدمجة، فقد يتعرض الطفل لإصابات خطيرة حال وقوع حادث.

معلومات ذات صلة

- وسادة الرفع المدمجة* (ص. ٧٦)
- خفض وسادة رفع المقعد المدمجة* (ص. ٧٧)

أجهزة القياس والتحكم

الشاشة/الوظيفة/التحكم	
1	مصابيح القراءة الأمامية والإضاءة الداخلية
2	سقف البانوراما*
3	شاشة كونسول السفف
4	تعطيم يدوي لمرآة الرؤية الخلفية

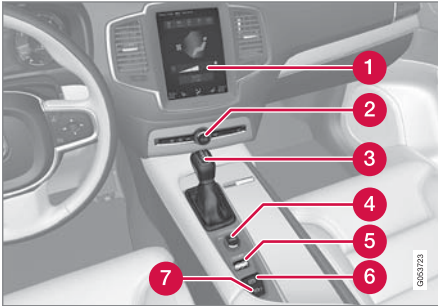

الشاشة/الوظيفة/التحكم	
1	الشاشة المركزية
2	مؤشرات تحذير الخطر ومزيل الصقيع بأقصى سرعة/تدفئة الزجاج الأمامي* الوسائط وفتح غطاء صندوق القفازات
3	ذراع اختيار التروس

الشاشة/الوظيفة/التحكم	
5	الماسحات والغسل ومستشعر المطر*
6	لوحة مفاتيح عجلة القيادة جهة اليمين
7	ضبط عجلة القيادة
8	البوق
9	لوحة مفاتيح عجلة القيادة جهة اليسار
10	فتح غطاء المحرك
11	إضاءة الشاشة وفتح قفل باب صندوق الأمتعة وفتح/إغلاق باب صندوق الأمتعة* وتعديل استواء مصابيح الهالوجين الأمامية



الأدوات وأزرار التحكم، السيارة ذات عجلة القيادة اليسرى

تعرض للمحات العامة مكان الشاشات وأزرار التحكم بالقرب من السائق.

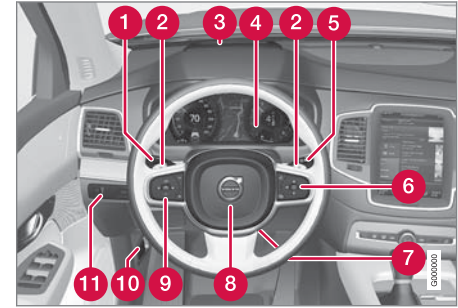

الشاشة/الوظيفة/التحكم	
1	مصابيح الموضع ومصابيح التشغيل في النهار والضوء المنخفض والضوء الأساسي ومؤشرات الاتجاه ومصابيح الضباب الأمامية/مصابيح الانعطاف* ومصابيح الضباب الخلفية وإعادة ضبط عداد مسافة الرحلة.
2	محرركات عجلة القيادة للتغيير اليدوي للتروس في السيارات المزودة بصندوق تروس آلي*
3	الشاشة العليا*
4	شاشة السائق

أجهزة القياس والتحكم

الأدوات وأزرار التحكم، السيارة ذات عجلة القيادة اليمنى

تعرض للمحات العامة مكان الشاشات وأزرار التحكم بالقرب من السائق.

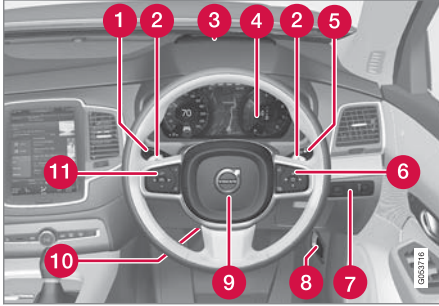

الشاشة/الوظيفة/التحكم	
1	مصابيح الموضع ومصابيح التشغيل في النهار والضوء المنخفض والضوء الأساسي ومؤشرات الاتجاه ومصابيح الضباب الأمامية/مصابيح الانعطاف* ومصابيح الضباب الخلفية وإعادة ضبط عداد مسافة الرحلة.
2	محركات عجلة القيادة للتغيير اليدوي للتروس في السيارات المزودة بصندوق تروس آلي*
3	الشاشة العليا*
4	شاشة السائق

الشاشة/الوظيفة/التحكم	
3	النوافذ الألية ومرابيا الأبواب
4	ضبط المقعد الأمامي

الشاشة/الوظيفة/التحكم	
4	مقبض التشغيل
5	التحكم في وضع القيادة*
6	فرامل الوقوف
7	الفرملة التلقائية أثناء الوقوف

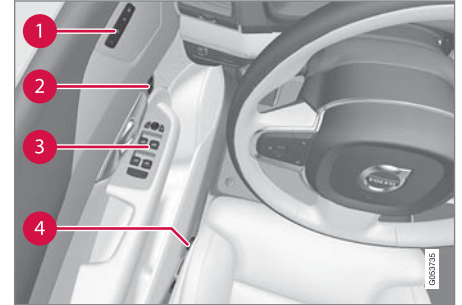

الشاشة/الوظيفة/التحكم	
1	ذاكرة إعداد: <ul style="list-style-type: none"> المقعد الأمامي الكهربائي* مرابيا الأبواب الشاشة العليا*
2	فتح الباب وقفل/فتح قفل الأبواب الجانبية وباب صندوق الأمتعة

الشاشة/الوظيفة/التحكم
4 مقبض التشغيل
5 التحكم في وضع القيادة*
6 فرامل الوقوف
7 الفرملة التلقائية أثناء الوقوف

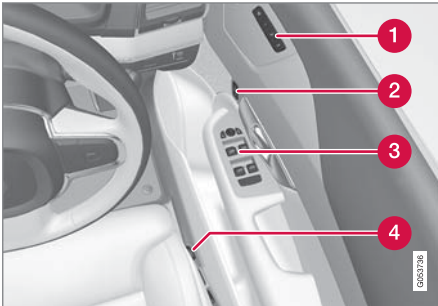

الشاشة/الوظيفة/التحكم
1 مصابيح القراءة الأمامية والإضاءة الداخلية
2 سقف البانوراما*
3 شاشة كونسول السقف
4 تعتيم يدوي لمرآة الرؤية الخلفية

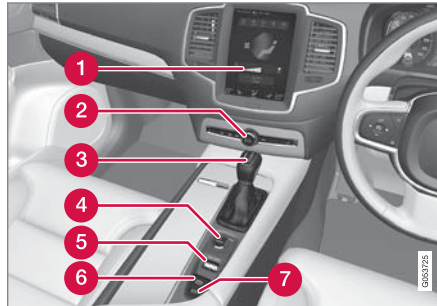

الشاشة/الوظيفة/التحكم
5 الماسحات والغسل ومستشعر المطر*
6 لوحة مفاتيح عجلة القيادة جهة اليمين
7 إضاءة الشاشة وفتح قفل باب صندوق الأمتعة وفتح/إغلاق باب صندوق الأمتعة*
8 فتح غطاء المحرك
9 البوق
10 ضبط عجلة القيادة
11 لوحة مفاتيح عجلة القيادة جهة اليسار



الشاشة/الوظيفة/التحكم
1 ذاكرة إعداد: ● المقعد الأمامي الكهربائي* ● مرآبا الأبواب ● الشاشة العليا*
2 فتح الباب وقفل/فتح قفل الأبواب الجانبية وباب صندوق الأمتعة

الشاشة/الوظيفة/التحكم
1 الشاشة المركزية
2 مؤشرات تحذير الخطر ومزيل الصقيع بأقصى سرعة/تدفئة الزجاج الأمامي* الوسائط وفتح غطاء صندوق القفازات
3 ذراع اختيار التروس

الشاشة/الوظيفة/التحكم	
النوافذ الآلية ومرايا الأبواب	3
ضبط المقعد الأمامي	4

شاشة السائق، ١٢ بوصة



تحذير ⚠️

في حالة انطفاء شاشة السائق أو عدم إضاءتها أثناء التنشيط/التشغيل أو عند تعذر قراءة بياناتها بصورة كاملة أو جزئية، فيلزم عدم استخدام السيارة. يتعين عليك التوجه للورشة على الفور. وتتصح فولفو بالاستعانة بورشة فولفو معتمدة.

شاشة السائق

تعرض شاشة السائق معلومات عن السيارة والقيادة.

تحتوي شاشة السائق على عدادات ومؤشرات ورموز تحذير ومؤشرات. يختلف محتوى شاشة السائق باختلاف التجهيزات المتوفرة في السيارة، والإعدادات والوظائف النشطة في هذا الوقت.

تتوفر شاشة السائق بقياس ١٢ بوصة وأخرى بقياس ٨ بوصة.

تحذير ⚠️

في حالة وجود عطل في شاشة السائق قد لا تظهر المعلومات الخاصة بالفرامل أو الوسائد الهوائية أو أنظمة الأمان الأخرى. وفي هذه الحالة سيتعذر على السائق مراجعة حالة أنظمة السيارة أو استلام التحذيرات والمعلومات الحالية.

موضع في شاشة السائق:

على اليسار	في المنتصف	على اليمين
عداد السرعة	رموز التحذير والمؤشرات	عداد دورات المحرك ^A
عداد مسافة الرحلة	مبين درجة الحرارة الخارجية	عداد ECO ^A
عداد قياس السرعة	الساعة	مؤشر تغيير التروس
مثبت السرعة ومعلومات محدد السرعة	الرسائل، في بعض الحالات تحتوي على رسومات	وضع القيادة (Individual أو Dynamic أو Eco أو Off Road أو Comfort)
معلومات علامات الطريق*	معلومات الباب وحزام الأمان	مقياس الوقود
—	مشغل الوسائط	حالة وظيفة Start/Stop
—	خريطة الملاحة*	المسافة المتبقية حتى يفرغ الخزان

أجهزة القياس والتحكم

على اليسار	في المنتصف	على اليمين
—	هاتف	استهلاك الوقود الحالي
—	التعرف على الصوت	قائمة التطبيق (يتم التنشيط عن طريق لوحة مفاتيح عجلة القيادة)
—	البوصلة ^A	—

A حسب وضع القيادة المحدد.

شاشة السائق، ٨ بوصة



موضع في شاشة السائق:

على اليسار	في المنتصف	على اليمين
مقياس الوقود	عداد السرعة	مشغل الوسائط
وضع القيادة (Individual أو Dynamic أو Eco أو Off Road أو Comfort)	معلومات علامات الطريق*	هاتف

على اليسار	في المنتصف	على اليمين
مؤشر تغيير التروس	مثبت السرعة ومعلومات محدد السرعة	معلومات الملاحة*
عداد دورات المحرك ^A	معلومات الباب وحزام الأمان	الساعة
عداد ECO ^A	حالة وظيفة Start/Stop	قائمة التطبيق (يتم التنشيط عن طريق لوحة مفاتيح عجلة القيادة)
المسافة المتبقية حتى يفرغ الخزان	—	استهلاك الوقود الحالي
مبين درجة الحرارة الخارجية	—	عداد قياس السرعة
رموز التحذير والمؤشرات	—	عداد مسافة الرحلة
—	—	رموز التحذير والمؤشرات
—	—	التعرف على الصوت
—	—	مقياس درجة حرارة المحرك
—	—	الرسائل، في بعض الحالات تحتوي على رسومات
—	—	البوصلة ^A

^A حسب وضع القيادة المحدد.

- رموز التحذير في شاشة السائق (ص. ٩١)
- قائمة التطبيق في شاشة السائق (ص. ٩٨)
- اتفاقية الترخيص لشاشة السائق (ص. ٩٣)

موضع الرمز القابل للتكيف



مثال لرمز المؤشر في شاشة السائق قياس ١٢ بوصة.

في منتصف شاشة السائق، يمكن عرض مختلف الرموز لمختلف أنواع الرسائل. وقد تكون على شكل مؤشر أو رموز تحذير أو مكونة من تسلسل صور يبدأ من هذا الموضع ثم يتحول إلى صورة أكبر.

تنشيط شاشة السائق

يتم تنشيط شاشة السائق بمجرد فتح الباب على سبيل المثال في وضع الإشعال (0). وتطفئ شاشة السائق بعد مدة من عدم الاستخدام. لإعادة تنشيط الشاشة، استخدم إحدى الطرق التالية:

- اضغط دواسة الفرامل.
- أدر مقبض الإشعال إلى وضع الإشعال إلى I.
- افتح أحد الأبواب.

معلومات ذات صلة

- إعدادات شاشة السائق (ص. ٨٨)
- رموز المؤشر في شاشة السائق (ص. ٨٩)

إعدادات شاشة السائق

يمكن ضبط إعدادات شاشة السائق في قائمة تطبيقات شاشة السائق وقائمة الشاشة المركزية الإعدادات.

الإعدادات في قائمة التطبيقات

في قائمة التطبيقات، يمكنك اختيار المعلومات التي ترغب في ظهورها على شاشة السائق من

- حساب الرحلات
- مشغل الوسائط
- الهاتف
- نظام الملاحة*.

يتم فتح قائمة التطبيقات في شاشة السائق ويتم التنقل فيها باستخدام لوحة المفاتيح اليمنى بعجلة القيادة، راجع قسم "استخدام قائمة التطبيقات في شاشة السائق".

الإعدادات في الشاشة المركزية

تحديد نوعية المعلومات

١. اضغط على الإعدادات في العرض العلوي بالشاشة المركزية.

٢. اضغط

My Car ← شاشات العرض ← خيارات مركز شاشة السائق.

٣. حدد المطلوب أن يظهر في الخلفية:

- بدون معلومات في الخلفية
- عرض معلومات للميديا المشغلة
- عرض التنقل حتى عند عدم ضبط مسار^١.

تعرض شاشة السائق قياس ١٢ بوصة المعلومات في المنتصف وتعرض شاشة السائق قياس ٨ بوصة المعلومات في الحقل العلوي جهة اليمين.

تحديد السمة

١. اضغط على الإعدادات في العرض العلوي بالشاشة المركزية.

٢. اضغط على

My Car ← شاشات العرض ← عرض السمات

٣. حدد السمة (المظهر) لشاشة السائق:

• Glass

• Minimalistic

• Performance

• Chrome rings

تحديد اللغة

١. اضغط على الإعدادات في العرض العلوي بالشاشة المركزية.

٢. اضغط على النظام ← لغة النظام لتحديد اللغة.

< سيظهر أثر التغيير في لغة كل الشاشات.

معلومات ذات صلة

- شاشة السائق (ص. ٨٤)
- قائمة التطبيقات في شاشة السائق (ص. ٩٨)
- عرض الإعدادات (ص. ١٥٩)

١ لا تظهر الخريطة إلا في شاشة السائق قياس ١٢ بوصة. أما في شاشة السائق قياس ٨ بوصة فلا يظهر سوى التوجيه. لمزيد من المعلومات، راجع قسم "الشاشات وعناصر التحكم في الملاحة بالخريطة" و"الملاحة بالخريطة في شاشة السائق".

المواصفات	الرمز
عطل في نظام المصابيح الأمامية يضيء الرمز عند حدوث عطل في وظيفة ABL (إضاءة المنحنيات النشطة) أو في حالة حدوث عطل آخر في نظام المصابيح الأمامية.	
الضوء العالي النشط يعمل يضيء الرمز بالأزرق عند تشغيل الضوء العالي الأوتوماتيكي.	
الضوء العالي النشط لا يعمل يضيء الرمز بالأبيض عند إيقاف تشغيل الضوء العالي الأوتوماتيكي.	
الضوء العالي قيد التشغيل يضيء الرمز عند تشغيل الضوء العالي وتشغيل غماز الضوء العالي.	
الضوء العالي النشط يعمل يضيء الرمز بالأزرق عند تشغيل الضوء العالي الأوتوماتيكي. تضيء مصابيح الوضع.	
الضوء العالي النشط لا يعمل يضيء الرمز بالأبيض عند إيقاف تشغيل الضوء العالي الأوتوماتيكي. تضيء مصابيح الوضع.	
الضوء العالي قيد التشغيل يضيء الرمز عند تشغيل الضوء العالي ومصابيح الوضع.	

المواصفات	الرمز
نظام ضغط الإطارات يضيء الرمز في حالة انخفاض ضغط الإطار. في حالة حدوث عطل في نظام مراقبة ضغط الإطارات، سيومض الرمز أولاً لمدة دقيقة واحدة تقريباً ثم سيضيء بصورة مستمرة. قد يكون السبب عدم قدرة النظام على اكتشاف أو التحذير من انخفاض ضغط الإطار كما ينبغي.	
نظام الانبعاث في حال إضاءة الرمز بعد بدء تشغيل المحرك، قد يكون السبب هو وجود خلل في نظام الانبعاثات بالسيارة. قد السيارة لإحدى الورش لفحصها. تنصح فولفو بالاتصال بأحدى ورش فولفو المعتمدة.	
مؤشرات الاتجاه اليمنى واليسرى تومض الرموز عند استخدام مؤشرات الاتجاه.	
مصابيح الوضع يضيء الرمز عند تشغيل مصابيح الوضع.	

رموز المؤشر في شاشة السائق

تعمل رموز المؤشر على تنبيه السائق أن الوظيفة نشطة وأن النظام يعمل أو حدوث خطأ أو عطل.

المواصفات	الرمز
المعلومات، اقرأ نص العرض إذا لم تعمل أحد أنظمة السيارة بالشكل الملائم، فسيضيء رمز المعلومات هذا ويتم عرض إشعار نصي في شاشة السائق. كذلك يمكن أن يضيء رمز المعلومات مع رموز أخرى.	
خلل بنظام الفرامل يضيء الرمز في حالة وجود عطل في فرامل الوقوف.	
خلل في نظام ABS إذا أضاء هذا الرمز، فهذا يعني إن النظام لا يعمل. يستمر نظام فرامل السيارة العادية في العمل، ولكن بدون وظيفة ABS.	
الفرامل التلقائية تعمل يضيء الرمز عند تنشيط الوظيفة وأثناء عمل فرامل القدم أو فرامل الركن. تعمل الفرامل على إبقاء السيارة في وضع الثبات عندما تتوقف.	

**تذكير الأبواب وغطاء المحرك وباب صندوق الأمتعة
غطاء فتحة الوقود**
إذا لم يتم إحكام إغلاق غطاء المحرك أو باب صندوق الأمتعة أو
غطاء فتحة الوقود فسيضيء رمز التحذير والمعلومات أو الرسوم
في شاشة السائق.

معلومات ذات صلة

- شاشة السائق (ص. ٨٤)
- رموز التحذير في شاشة السائق (ص. ٩١)
- التذكير بالباب وبحزام الأمان (ص. ٥٧)

المواصفات	الرمز
<p>نظام الاستقرار، الوضع الرياضي سبورت يضيء الرمز عندما يكون الوضع الرياضي نشطاً. يسمح الوضع الرياضي بالمزيد من معايشة القيادة الفعالة. ثم يقوم النظام باستشعار ما إذا كانت دواسة البنزين وحركات عجلة القيادة والانعطاف أكثر فعالية من القيادة العادية، ثم يسمح بالانزلاق المسيطر عليه القسم الخلفي من السيارة إلى مستوى معين قبل أن يتدخل ويعمل على استقرار السيارة.</p>	
<p>مساعد الحفاظ على الحارة المرورية رمز أبيض: مساعد الحفاظ على الحارة المرورية يعمل ويتم اكتشاف خطوط الطريق. رمز رمادي: مساعد الحفاظ على الحارة المرورية يعمل ولكن لا يتم اكتشاف خطوط الطريق. رمز أصفر: تحذيرات/تدخلات مساعد الحفاظ على الحارة المرورية.</p>	
<p>مساعد الحفاظ على الحارة المرورية ومستشعر المطر رمز أبيض: مساعد الحفاظ على الحارة المرورية يعمل ويتم اكتشاف خطوط الطريق. يعمل مستشعر المطر. رمز رمادي: مساعد الحفاظ على الحارة المرورية يعمل ولكن لا يتم اكتشاف خطوط الطريق. يعمل مستشعر المطر.</p>	

المواصفات	الرمز
<p>مصابيح الضباب الأمامي تعمل يضيء هذا الرمز عند تشغيل مصباح الضباب الأمامي.</p>	
<p>تشغيل مصباح الضباب الخلفي يضيء هذا الرمز عند تشغيل مصباح الضباب الخلفي.</p>	
<p>مستشعر المطر يعمل يضيء هذا الرمز عندما يعمل مستشعر المطر.</p>	
<p>التهينة المسبقة تعمل يضيء الرمز عند إجراء التهينة المسبقة للسيارة بواسطة سخان حجيرة الركاب وكتلة المحرك/تكييف الهواء.</p>	
<p>نظام الاستقرار يشير وميض الرمز إلى إن نظام الاستقرار يعمل. إذا أضاء الرمز بوهج متواصل فهذا يدل على وجود خلل في النظام.</p>	

المواصفات	الرمز
<p>ضغط الزيت المنخفض</p> <p>إذا أضاء هذا الرمز أثناء القيادة، فهذا يعني إن ضغط الزيت بالمحرك منخفضاً جداً. أوقف المحرك فوراً وافحص مستوى زيت المحرك. املاً زيت المحرك إذا لزم الأمر. إذا أضاء الرمز وكان مستوى الزيت طبيعي، فاتصل بإحدى الورش. تنصح فولفو بالاتصال بإحدى ورش فولفو المعتمدة.</p>	
<p>المولّد لا يشحن</p> <p>إذا أضاء الرمز أثناء القيادة، فهذا يعني وجود خلل بالنظام الكهربائي. توجه لزيارة ورشة الخدمة. تنصح فولفو بالاتصال بإحدى ورش فولفو المعتمدة.</p>	

تذكير الأبواب وغطاء المحرك وباب صندوق الأمتعة غطاء فتحة الوقود

إذا لم يتم إحكام إغلاق غطاء المحرك أو باب صندوق الأمتعة أو غطاء فتحة الوقود فسيضيء رمز التحذير والمعلومات أو الرسوم في شاشة السائق.

معلومات ذات صلة

- شاشة السائق (ص. ٨٤)
- رموز المؤشر في شاشة السائق (ص. ٨٩)
- التذكير بالباب وبحزام الأمان (ص. ٥٧)
- الأمان (ص. ٥٢)

المواصفات	الرمز
<p>الوسائد الهوائية</p> <p>إذا ظل الرمز مضيئاً أو إذا أضاء أثناء القيادة فهذا دليل على اكتشاف خطأ في أحد أنظمة الأمان بالسيارة. اقرأ الرسالة التي تظهر في شاشة السائق. تنصح فولفو بالاتصال بإحدى ورش فولفو المعتمدة.</p>	
<p>خلل بنظام الفرامل</p> <p>تتم إضاءة هذا الرمز، فقد يكون هذا مؤشراً على انخفاض مستوى سائل الفرامل بشدة. تفضل بزيارة أقرب ورشة معتمدة لإجراء فحص على مستوى سائل الفرامل وإصلاح أي خلل.</p>	
<p>فرامل الركن معشقة</p> <p>يضيء هذا الرمز بوهج متواصل عند استعمال فرامل الركن.</p> <p>إن وميض الرمز يعني هناك خلل ما. اقرأ الرسالة التي تظهر في شاشة السائق.</p>	

رموز التحذير في شاشة السائق

تعمل رموز التحذير على تنبيه السائق في حالة تنشيط وظيفة مهمة أو حدوث خطأ فادح أو عطل كبير.

تحذير

إذا انخفض مستوى سائل الفرامل عن مستوى MIN في خزان سائل الفرامل، فتجنب القيادة مرة أخرى قبل اكتمال سائل الفرامل.

يجب التحقق في فقد سائل الفرامل بواسطة ورشة. توصي فولفو بالاتصال بورشة فولفو معتمدة.

تحذير

في حالة إضاءة رمزي BRAKE و ABS في نفس الوقت، فهناك خطر لحدوث انزلاق في الطرف الخلفي خلال الفرملة الشديدة.

المواصفات	الرمز
<p>تحذير</p> <p>يضيء رمز التحذير الأحمر عند الإشارة إلى وجود خلل يمكن أن يؤثر على السلامة وأ/القدرة على قيادة السيارة. ويتم عرض نص توضيحي في شاشة السائق في الوقت نفسه. كذلك يمكن أن يضيء رمز التحذير مع رموز أخرى.</p>	
<p>منيه حزام الأمان</p> <p>يوميض هذا الرمز في حال لم يضع الراكب في المقعد الأمامي حزام الأمان أو في حال نزع أحد الركاب في المقعد الخلفي حزام الأمان.</p>	

مبين درجة الحرارة الخارجية

يظهر مقياس درجة الحرارة الخارجية في شاشة السائق.

يكشف المستشعر درجة الحرارة خارج السيارة.

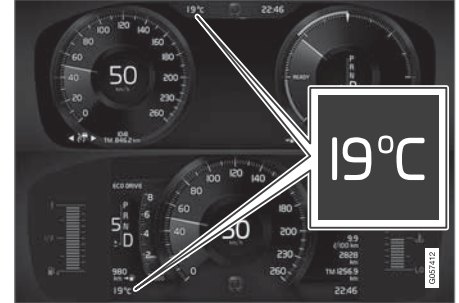

موضع مقياس درجة الحرارة الخارجية في شاشة السائق ١٢ بوصة و ٨ بوصة.

عندما تكون السيارة واقفة فقد يظهر مقياس الحرارة درجات أعلى من المعتاد.

عندما تكون درجة الحرارة الخارجية بين +٢ و -٥ درجة مئوية، فسيظهر رمز الجليد في شاشة السائق كنوع من التحذير بسبب ظروف الطريق الزلقة. ويظهر رمز الجليد بصورة موجزة في الشاشة العليا، إذا كانت السيارة مجهزة بهذه الشاشة.

إعداد مقياس درجة الحرارة الخارجية

يمكنك تغيير وحدة مقياس درجة الحرارة عن طريق العرض العلوي بالشاشة المركزية.

- حدد الإعدادات ← النظام ← وحدات القياس ثم حدد نوع الوحدة المطلوب، إما متري أو إمبراطوري أو أمريكي.

معلومات ذات صلة

- شاشة السائق (ص. ٨٤)
- عنصر التحكم في المناخ - المستشعرات (ص. ١٧١)

الساعة

تظهر الساعة في شاشة السائق والشاشة المركزية.

موضع



موضع الساعة في شاشة السائق ١٢ بوصة و ٨ بوصة.

في الشاشة المركزية توجد الساعة أعلى يمين حقل الحالة.

في بعض المواقف قد تغطي الرسائل والمعلومات على الساعة في شاشة السائق.

إعدادات الوقت والتاريخ

حدد الإعدادات ← النظام ← التاريخ والوقت في العرض العلوي بالشاشة المركزية لتغيير إعدادات الوقت وتنسيق التاريخ.

اضبط الوقت والتاريخ بضغط الأسهم لأعلى أو لأسفل على شاشة اللمس.

promote products derived from this software without specific prior written permission.

THIS SOFTWARE IS PROVIDED BY THE REGENTS AND CONTRIBUTORS "AS IS" AND ANY EXPRESS OR IMPLIED WARRANTIES, INCLUDING, BUT NOT LIMITED TO, THE IMPLIED WARRANTIES OF MERCHANTABILITY AND FITNESS FOR A PARTICULAR PURPOSE ARE DISCLAIMED. IN NO EVENT SHALL THE REGENTS OR CONTRIBUTORS BE LIABLE FOR ANY DIRECT, INDIRECT, INCIDENTAL, SPECIAL, EXEMPLARY, OR CONSEQUENTIAL DAMAGES (INCLUDING, BUT NOT LIMITED TO, PROCUREMENT OF SUBSTITUTE GOODS OR SERVICES; LOSS OF USE, DATA, OR PROFITS; OR BUSINESS INTERRUPTION) HOWEVER CAUSED AND ON ANY THEORY OF LIABILITY, WHETHER IN CONTRACT, STRICT LIABILITY, OR TORT (INCLUDING NEGLIGENCE OR OTHERWISE) ARISING IN ANY WAY OUT OF THE USE OF THIS SOFTWARE, EVEN IF ADVISED OF THE POSSIBILITY OF SUCH DAMAGE.

BSD 3-clause "New" or "Revised" License

Copyright (c) 2011-2014, Yann Collet.

Redistribution and use in source and binary forms, with or without modification, are

اتفاقية الترخيص لشاشة السائق

الترخيص عبارة عن اتفاقية بشأن الحق في تشغيل نشاط معين أو الحق في استخدام تفويض شخص آخر وفقاً للشروط والبنود الواردة في الاتفاقية. النص التالي هو اتفاقية فولفو مع المصنع/المطور وهو بالعربية.

BSD 4-clause "Original" or "Old" License

Copyright (c) 1982, 1986, 1990, 1991, 1993 The Regents of the University of California. All rights reserved.

Redistribution and use in source and binary forms, with or without modification, are permitted provided that the following conditions are met:

1. Redistributions of source code must retain the above copyright notice, this list of conditions and the following disclaimer.
2. Redistributions in binary form must reproduce the above copyright notice, this list of conditions and the following disclaimer in the documentation and/or other materials provided with the distribution.
3. All advertising materials mentioning features or use of this software must display the following acknowledgement: This product includes software developed by the University of California, Berkeley and its contributors.
4. Neither the name of the University nor the names of its contributors may be used to endorse or

وقت تلقائي للسيارات المزودة بنظام GPS

إذا كانت السيارة مزودة بنظام ملاحه، فيمكن تحديد الوقت التلقائي. يتم ضبط المنطقة الزمنية وتتنقذ تلقائيًا بناء على موقع السيارة. في أنواع معينة من أنظمة الملاحه، يلزم ضبط الموقع الحالي (البلد) للحصول على المنطقة الزمنية الصحيحة. في حالة عدم تحديد الوقت التلقائي، يتم ضبط الوقت والتاريخ بواسطة السهم الأعلى والأسفل على شاشة اللمس.

التوقيت الصيفي

في بعض البلدان، يمكن تحديد الإعدادات التلقائي للتوقيت الصيفي باستخدام أوتوماتيك. وفي بلاد أخرى، يمكن ضبط التوقيت الصيفي باستخدام تشغيل أو إيقاف.

معلومات ذات صلة

- شاشة السائق (ص. ٨٤)
- عرض الإعدادات (ص. ١٥٩)

MERCHANTABILITY AND FITNESS FOR A PARTICULAR PURPOSE ARE DISCLAIMED. IN NO EVENT SHALL THE COPYRIGHT OWNER OR CONTRIBUTORS BE LIABLE FOR ANY DIRECT, INDIRECT, INCIDENTAL, SPECIAL, EXEMPLARY, OR CONSEQUENTIAL DAMAGES (INCLUDING, BUT NOT LIMITED TO, PROCUREMENT OF SUBSTITUTE GOODS OR SERVICES; LOSS OF USE, DATA, OR PROFITS; OR BUSINESS INTERRUPTION) HOWEVER CAUSED AND ON ANY THEORY OF LIABILITY, WHETHER IN CONTRACT, STRICT LIABILITY, OR TORT (INCLUDING NEGLIGENCE OR OTHERWISE) ARISING IN ANY WAY OUT OF THE USE OF THIS SOFTWARE, EVEN IF ADVISED OF THE POSSIBILITY OF SUCH DAMAGE.

The views and conclusions contained in the software and documentation are those of the authors and should not be interpreted as representing official policies, either expressed or implied, of the FreeBSD Project.

FreeType Project License

1.1 Copyright 1996-1999 by David Turner, Robert Wilhelm, and Werner Lemberg
Introduction The FreeType Project is distributed in several archive packages; some of them may contain, in addition to the FreeType font engine, various tools and contributions which rely on, or relate to, the FreeType Project. This license applies to all files

INTERRUPTION) HOWEVER CAUSED AND ON ANY THEORY OF LIABILITY, WHETHER IN CONTRACT, STRICT LIABILITY, OR TORT (INCLUDING NEGLIGENCE OR OTHERWISE) ARISING IN ANY WAY OUT OF THE USE OF THIS SOFTWARE, EVEN IF ADVISED OF THE POSSIBILITY OF SUCH DAMAGE.

BSD 2-clause "Simplified" license

Copyright (c) <YEAR>, <OWNER> All rights reserved.

Redistribution and use in source and binary forms, with or without modification, are permitted provided that the following conditions are met:

1. Redistributions of source code must retain the above copyright notice, this list of conditions and the following disclaimer.
2. Redistributions in binary form must reproduce the above copyright notice, this list of conditions and the following disclaimer in the documentation and/or other materials provided with the distribution.

THIS SOFTWARE IS PROVIDED BY THE COPYRIGHT HOLDERS AND CONTRIBUTORS "AS IS" AND ANY EXPRESS OR IMPLIED WARRANTIES, INCLUDING, BUT NOT LIMITED TO, THE IMPLIED WARRANTIES OF

permitted provided that the following conditions are met: ▶▶

1. Redistributions of source code must retain the above copyright notice, this list of conditions and the following disclaimer.
2. Redistributions in binary form must reproduce the above copyright notice, this list of conditions and the following disclaimer in the documentation and/or other materials provided with the distribution.
3. Neither the name of the organisation nor the names of its contributors may be used to endorse or promote products derive from this software without specific prior written permission.

THIS SOFTWARE IS PROVIDED BY THE COPYRIGHT HOLDERS AND CONTRIBUTORS "AS IS" AND ANY EXPRESS OR IMPLIED WARRANTIES, INCLUDING, BUT NOT LIMITED TO, THE IMPLIED WARRANTIES OF MERCHANTABILITY AND FITNESS FOR A PARTICULAR PURPOSE ARE DISCLAIMED. IN NO EVENT SHALL THE COPYRIGHT HOLDER OR CONTRIBUTORS BE LIABLE FOR ANY DIRECT, INDIRECT, INCIDENTAL, SPECIAL, EXEMPLARY, OR CONSEQUENTIAL DAMAGES (INCLUDING, BUT NOT LIMITED TO, PROCUREMENT OF SUBSTITUTE GOODS OR SERVICES; LOSS OF USE, DATA, OR PROFITS; OR BUSINESS

project, you indicate that you understand and accept all the terms of this license.

2. Redistribution Redistribution and use in source and binary forms, with or without modification, are permitted provided that the following conditions are met: o Redistribution of source code must retain this license file ('licence.txt') unaltered; any additions, deletions or changes to the original files must be clearly indicated in accompanying documentation. The copyright notices of the unaltered, original files must be preserved in all copies of source files. o Redistribution in binary form must provide a disclaimer that states that the software is based in part of the work of the FreeType Team, in the distribution documentation. We also encourage you to put an URL to the FreeType web page in your documentation, though this isn't mandatory. These conditions apply to any software derived from or based on the FreeType code, not just the unmodified files. If you use our work, you must acknowledge us. However, no fee need be paid to us.

3. Advertising The names of FreeType's authors and contributors may not be used to endorse or promote products derived from this software without specific prior written permission. We suggest, but do not require, that you use one or more of the following phrases to refer to this software in your documentation or advertising

source code as well as linking it to form a 'program' or 'executable'. This program is referred to as 'a program using the FreeType engine'. This license applies to all files distributed in the original FreeType archive, including all source code, binaries and documentation, unless otherwise stated in the file in its original, unmodified form as distributed in the original archive. If you are unsure whether or not a particular file is covered by this license, you must contact us to verify this. The FreeType project is copyright (C) 1996-1999 by David Turner, Robert Wilhelm, and Werner Lemberg. All rights reserved except as specified below. 1. No Warranty THE FREETYPE ARCHIVE IS PROVIDED 'AS IS' WITHOUT WARRANTY OF ANY KIND, EITHER EXPRESSED OR IMPLIED, INCLUDING, BUT NOT LIMITED TO, WARRANTIES OF MERCHANTABILITY AND FITNESS FOR A PARTICULAR PURPOSE. IN NO EVENT WILL ANY OF THE AUTHORS OR COPYRIGHT HOLDERS BE LIABLE FOR ANY DAMAGES CAUSED BY THE USE OR THE INABILITY TO USE, OF THE FREETYPE PROJECT. As you have not signed this license, you are not required to accept it. However, as the FreeType project is copyrighted material, only this license, or another one contracted with the authors, grants you the right to use, distribute, and modify it. Therefore, by using, distributing, or modifying the FreeType

found in such packages, and which do not fall under their own explicit license. The license affects thus the FreeType font engine, the test programs, documentation and makefiles, at the very least. This license was inspired by the BSD, Artistic, and IJG (Independent JPEG Group) licenses, which all encourage inclusion and use of free software in commercial and freeware products alike. As a consequence, its main points are that: o We don't promise that this software works. However, we are interested in any kind of bug reports. ('as is' distribution) o You can use this software for whatever you want, in parts or full form, without having to pay us. ('royalty-free' usage) o You may not pretend that you wrote this software. If you use it, or only parts of it, in a program, you must acknowledge somewhere in your documentation that you've used the FreeType code. ('credits') We specifically permit and encourage the inclusion of this software, with or without modifications, in commercial products, provided that all warranty or liability claims are assumed by the product vendor. Legal Terms 0. Definitions Throughout this license, the terms 'package', 'FreeType Project', and 'FreeType archive' refer to the set of files originally distributed by the authors (David Turner, Robert Wilhelm, and Werner Lemberg) as the 'FreeType project', be they named as alpha, beta or final release. 'You' refers to the licensee, or person using the project, where 'using' is a generic term including compiling the project's

Willem van Schaik

libpng versions 0.89, June 1996, through 0.96, May 1997, are Copyright (c) 1996, 1997 Andreas Dilger Distributed according to the same disclaimer and license as libpng-0.88, with the following individuals added to the list of Contributing Authors:

John Bowler

Kevin Bracey

Sam Bushell

Magnus Holmgren

Greg Roelofs

Tom Tanner

libpng versions 0.5, May 1995, through 0.88, January 1996, are Copyright (c) 1995, 1996 Guy Eric Schalnat, Group 42, Inc.

For the purposes of this copyright and license, "Contributing Authors" is defined as the following set of individuals:

Andreas Dilger

Dave Martindale

Guy Eric Schalnat

Paul Schmidt

Tim Wegner

libpng versions 1.0.7, July 1, 2000, through 1.0.13, April 15, 2002, are Copyright (c) 2000-2002 Glenn Randers-Pehrson and are distributed according to the same disclaimer and license as libpng-1.0.6 with the following individuals added to the list of Contributing Authors

Simon-Pierre Cadieux

Eric S. Raymond

Gilles Vollant

and with the following additions to the disclaimer:

There is no warranty against interference with your enjoyment of the library or against infringement. There is no warranty that our efforts or the library will fulfill any of your particular purposes or needs. This library is provided with all faults, and the entire risk of satisfactory quality, performance, accuracy, and effort is with the user.

libpng versions 0.97, January 1998, through 1.0.6, March 20, 2000, are Copyright (c) 1998, 1999 Glenn Randers-Pehrson, and are distributed according to the same disclaimer and license as libpng-0.96, with the following individuals added to the list of Contributing Authors:

Tom Lane

Glenn Randers-Pehrson

materials: 'FreeType Project', 'FreeType Engine', 'FreeType library', or 'FreeType Distribution'. ▶▶

4. Contacts There are two mailing lists related to FreeType: o freetype@freetype.org Discusses general use and applications of FreeType, as well as future and wanted additions to the library and distribution. If you are looking for support, start in this list if you haven't found anything to help you in the documentation. o devel@freetype.org Discusses bugs, as well as engine internals, design issues, specific licenses, porting, etc. o http://www.freetype.org Holds the current FreeType web page, which will allow you to download our latest development version and read online documentation. You can also contact us individually at: David Turner <david.turner@freetype.org> Robert Wilhelm <robert.wilhelm@freetype.org> Werner Lemberg <werner.lemberg@freetype.org>

Libpng License

This copy of the libpng notices is provided for your convenience. In case of any discrepancy between this copy and the notices in the file png.h that is included in the libpng distribution, the latter shall prevail.

COPYRIGHT NOTICE, DISCLAIMER, and LICENSE:

If you modify libpng you may insert additional notices immediately following this sentence.

EXPRESS OR IMPLIED, INCLUDING BUT NOT LIMITED TO THE WARRANTIES OF MERCHANTABILITY, FITNESS FOR A PARTICULAR PURPOSE AND NONINFRINGEMENT. IN NO EVENT SHALL THE AUTHORS OR COPYRIGHT HOLDERS BE LIABLE FOR ANY CLAIM, DAMAGES OR OTHER LIABILITY, WHETHER IN AN ACTION OF CONTRACT, TORT OR OTHERWISE, ARISING FROM, OUT OF OR IN CONNECTION WITH THE SOFTWARE OR THE USE OR OTHER DEALINGS IN THE SOFTWARE.

zlib License

The zlib/libpng License Copyright (c) <year>
<copyright holders>

This software is provided 'as-is', without any express or implied warranty. In no event will the authors be held liable for any damages arising from the use of this software.

Permission is granted to anyone to use this software for any purpose, including commercial applications, and to alter it and redistribute it freely, subject to the following restrictions:

1. The origin of this software must not be misrepresented; you must not claim that you wrote the original software. If you use this software in a product, an acknowledgment in the

A "png_get_copyright" function is available, for convenient use in "about" boxes and the like:

```
printf("%s",png_get_copyright(NULL));
```

Also, the PNG logo (in PNG format, of course) is supplied in the files "pngbar.png" and "pngbar.jpg (88x31) and "pngnow.png" (98x31).

Libpng is OSI Certified Open Source Software. OSI Certified Open Source is a certification mark of the Open Source Initiative.

Glenn Randers-Pehrson randeg@alum.rpi.edu
April 15, 2002

MIT License Copyright (c) <year>
<copyright holders>

Permission is hereby granted, free of charge, to any person obtaining a copy of this software and associated documentation files (the "Software"), to deal in the Software without restriction, including without limitation the rights to use, copy, modify, merge, publish, distribute, sublicense, and/or sell copies of the Software, and to permit persons to whom the Software is furnished to do so, subject to the following conditions:

The above copyright notice and this permission notice shall be included in all copies or substantial portions of the Software.

THE SOFTWARE IS PROVIDED "AS IS",
WITHOUT WARRANTY OF ANY KIND,

The PNG Reference Library is supplied "AS IS". The Contributing Authors and Group 42, Inc. disclaim all warranties, expressed or implied, including, without limitation, the warranties of merchantability and of fitness for any purpose. The Contributing Authors and Group 42, Inc. assume no liability for direct, indirect, incidental, special, exemplary, or consequential damages, which may result from the use of the PNG Reference Library, even if advised of the possibility of such damage.

Permission is hereby granted to use, copy, modify, and distribute this source code, or portions hereof, for any purpose, without fee, subject to the following restrictions:

1. The origin of this source code must not be misrepresented.
2. Altered versions must be plainly marked as such and must not be misrepresented as being the original source.
3. This Copyright notice may not be removed or altered from any source or altered source distribution.

The Contributing Authors and Group 42, Inc. specifically permit, without fee, and encourage the use of this source code as a component to supporting the PNG file format in commercial products. If you use this source code in a product, acknowledgment is not required but would be appreciated.

قائمة التطبيق في شاشة السائق

قائمة التطبيق (قائمة app) في شاشة السائق توفر وصولاً سريعاً للوظائف الأكثر استخداماً في بعض التطبيقات.



يمكن استخدام قائمة التطبيق في شاشة السائق بدلاً من الشاشة المركزية.

يتم عرض قائمة التطبيقات في شاشة السائق ويتم التحكم فيها باستخدام لوحة المفاتيح اليمنى في عجلة القيادة. تسهل قائمة التطبيق إمكانية التبديل بين التطبيقات المختلفة أو الوظائف المختلفة ضمن التطبيقات دون الحاجة إلى رفع يدي السائق عن عجلة القيادة أو تشتيت انتباهه بعيداً عن الطريق.

وظائف قائمة التطبيق

توفر تطبيقات مختلفة إمكانية الوصول إلى أنواع مختلفة من الوظائف. يمكن التحكم في التطبيقات التالية ووظائفها المرتبطة بها من خلال قائمة التطبيق:

NOT LIMITED TO THE WARRANTIES OF MERCHANTABILITY, FITNESS FOR A PARTICULAR PURPOSE AND NONINFRINGEMENT. IN NO EVENT SHALL SILICON GRAPHICS, INC. BE LIABLE FOR ANY CLAIM, DAMAGES OR OTHER LIABILITY, WHETHER IN AN ACTION OF CONTRACT, TORT OR OTHERWISE, ARISING FROM, OUT OF OR IN CONNECTION WITH THE SOFTWARE OR THE USE OR OTHER DEALINGS IN THE SOFTWARE.

Except as contained in this notice, the name of Silicon Graphics, Inc. shall not be used in advertising or otherwise to promote the sale, use or other dealings in this Software without prior written authorization from Silicon Graphics, Inc.

- معلومات ذات صلة
● شاشة السائق (ص. ٨٤)

product documentation would be appreciated but is not required. ▶▶

2. Altered source versions must be plainly marked as such, and must not be misrepresented as being the original software.
3. This notice may not be removed or altered from any source distribution.

SGI Free Software B License Version 2.0.
SGI FREE SOFTWARE LICENSE B (Version 2.0, Sept. 18, 2008)

Copyright (C) [dates of first publication] Silicon Graphics, Inc. All Rights Reserved. Permission is hereby granted, free of charge, to any person obtaining a copy of this software and associated documentation files (the "Software"), to deal in the Software without restriction, including without limitation the rights to use, copy, modify, merge, publish, distribute, sublicense, and/or sell copies of the Software, and to permit persons to whom the Software is furnished to do so, subject to the following conditions: The above copyright notice including the dates of first publication and either this permission notice or a reference to <http://oss.sgi.com/projects/FreeB/> shall be included in all copies or substantial portions of the Software.

THE SOFTWARE IS PROVIDED "AS IS", WITHOUT WARRANTY OF ANY KIND, EXPRESS OR IMPLIED, INCLUDING BUT

أجهزة القياس والتحكم

يتم إغلاق قائمة التطبيق تلقائيًا بعد مرور مدة من عدم النشاط أو بعد تحديد خيارات معينة.

التنقل وإجراء التحديد في قائمة التطبيق

١. يمكنك التنقل بين مختلف التطبيقات المتاحة بالنقر يمينًا أو يسارًا (2).
٢. تظهر وظائف التطبيق السابق/التالي في قائمة التطبيق. تصفح وظائف التطبيق المحدد بالنقر على السهم لأعلى أو لأسفل (3).
٣. قم بتأكيد أي خيار أو تحديده للوظيفة بالضغط على تأكيد (4).

< يتم تنشيط الوظيفة وفي بعض الخيارات يتم إغلاق قائمة التطبيق بعدها.

إذا تم فتح قائمة التطبيق مرة أخرى، فسيتم فتحها على يمين وظائف التطبيقات التي تم تحديدها مؤخرًا.

معلومات ذات صلة

- قائمة التطبيق في شاشة السائق (ص. ٩٨)
- إدارة الرسائل في شاشة السائق والشاشة المركزية (ص. ١٠١)

استخدام قائمة التطبيق في شاشة السائق

يتم تشغيل قائمة التطبيق (app menu) في شاشة السائق عن طريق لوحة المفاتيح اليمنى بعجلة القيادة.

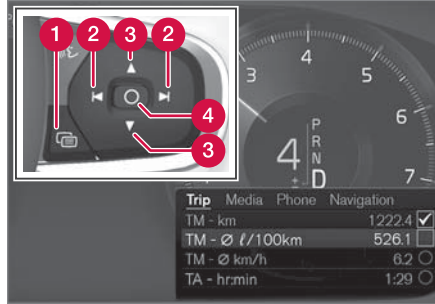

قائمة التطبيق ولوحة المفاتيح اليمنى في عجلة القيادة.

- 1 فتح/إغلاق
- 2 يسار/يمين
- 3 أعلى/أسفل
- 4 تأكيد

فتح/إغلاق قائمة التطبيق

- اضغط على فتح/إغلاق (1).

(لا يمكن فتح قائمة التطبيق أثناء وجود رسائل لم يتم الحصول على إجابة بتسلمها في شاشة السائق. يلزم تأكيد استلام الرسالة لتتمكن من فتح قائمة التطبيق.)
< يتم فتح/إغلاق قائمة التطبيق.

الوظائف	التطبيق
تحديد عداد مسافات الرحلة وتحديد ما يتم عرضه في شاشة السائق وغيرها.	حاسوب الرحلات
تحديد المصدر النشط لمشغل الوسائط.	مشغل الوسائط
الاتصال بأحد جهات الاتصال من قائمة المكالمات.	هاتف
إيقاف التوجيه مؤقتًا أو بدء التوجيه إلى الوجهة المستخدمة حديثًا أو غير ذلك.	الملاحة

معلومات ذات صلة

- شاشة السائق (ص. ٨٤)
- لمحة عامة عن الشاشة المركزية (ص. ٢٩)
- استخدام قائمة التطبيق في شاشة السائق (ص. ٩٩)

رسالة / إشعار	المواصفات
توقف بشكل آمن ^A	أوقف السيارة وقم بإيقاف تشغيل المحرك. مخاطر شديدة بالتلف - استشر إحدى الورشات ^B .
أوقف المحرك ^A	أوقف السيارة وقم بإيقاف تشغيل المحرك. مخاطر شديدة بالتلف - استشر إحدى الورشات ^B .
خدمة عاجلة. توجه إلى الورشة ^A	اتصل بإحدى الورشات ^B لفحص السيارة فوراً.
يلزم إجراء الخدمة ^A	اتصل بإحدى الورشات ^B لفحص السيارة بأسرع وقت ممكن.
الصيانة الدورية حجز موعد للصيانة	حان وقت الصيانة الدورية - اتصل بإحدى الورشات ^B . تظهر قبل تاريخ الخدمة التالي.
الصيانة الدورية وقت الصيانة	حان وقت الصيانة الدورية - اتصل بإحدى الورشات ^B . تظهر عند تاريخ الخدمة التالي.
الصيانة الدورية تجاوز موعد الصيانة	حان وقت الصيانة الدورية - اتصل بإحدى الورشات ^B . تظهر عند تجاوز تاريخ الخدمة.



رسالة في شاشة السائق^٢.

تعرض شاشة السائق رسائل ذات أهمية كبرى للسائق.

يمكن أن تظهر الرسائل في أجزاء مختلفة من شاشة السائق على حسب نوعية المعلومات الأخرى التي يتم عرضها حالياً. بعد برهة، أو عند تأكيد الرسالة أو اتخاذ الإجراء المطلوب عند الضرورة، تختفي الرسالة من شاشة السائق. إذا كان يلزم حفظ الرسالة فيسبم وضعها في تطبيق حالة السيارة ويتم فتحه من عرض التطبيق في الشاشة المركزية.

قد يختلف إنشاء الرسائل ويمكن عرضها مع الرسومات أو الرموز أو الأزرار للموافقة على الرسائل أو لقبول الطلب على سبيل المثال.

رسائل الخدمة

يظهر فيما يلي مجموعة من رسائل الخدمة المهمة ومعانيها.

الرسائل في شاشة السائق والشاشة المركزية

يمكن أن تعرض شاشة السائق والشاشة المركزية رسائل لإخبار السائق أو لمساعدته في حالة وقوع أحداث مختلفة.

شاشة السائق



رسالة في شاشة السائق^٢.

^٢ في شاشة السائق بقياس ٨ بوصة.
^٣ في شاشة السائق بقياس ١٢ بوصة.

إدارة الرسائل في شاشة السائق والشاشة المركزية

يتم إدارة الرسائل في شاشة السائق والشاشة المركزية بواسطة لوحة المفاتيح اليمنى في عجلة القيادة وفي عروض الشاشة المركزية.

شاشة السائق

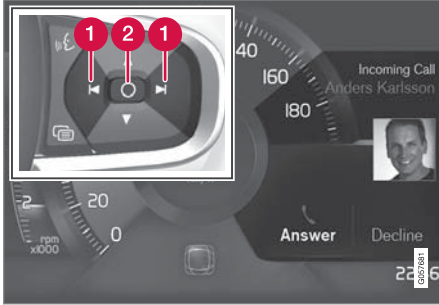

رسالة في شاشة السائق؛ ولوحة المفاتيح اليمنى في عجلة القيادة.

الرسائل المنبثقة

في بعض الحالات تظهر رسالة في نافذة منبثقة. وهذه النوعية من الرسائل ذات أولوية مرتفعة عن الرسائل التي تظهر في شريط الحالة، وتستلزم الموافقة أو اتخاذ إجراء قبل أن تختفي. الرسائل التي يلزم حفظها، يتم وضعها في العرض العلوي بالشاشة المركزية.

معلومات ذات صلة

- شاشة السائق (ص. ٨٤)
- لمحة عامة عن الشاشة المركزية (ص. ٢٩)
- إدارة الرسائل في شاشة السائق والشاشة المركزية (ص. ١٠١)
- إدارة الرسائل المحفوظة من شاشة السائق والشاشة المركزية (ص. ١٠٣)

رسالة / إشعار	المواصفات
متوقف مؤقتًا ^A	تم إيقاف تشغيل وظيفة بشكل مؤقت وتم إعادة ضبطها تلقائياً أثناء القيادة أو بعد البدء في التشغيل مرة أخرى.

A يتم عرض جزء من الرسالة سوياً مع المعلومات حيث تظهر المشكلة.
B يوصى بالرجوع إلى ورشة فولو معتمدة.

الشاشة المركزية

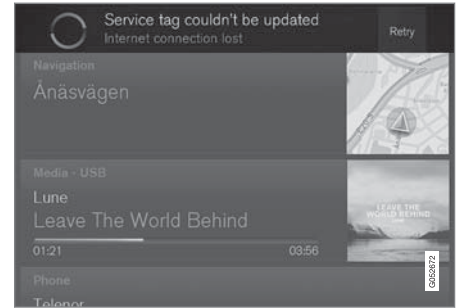

رسالة في الشاشة المركزية.

تعرض الشاشة المركزية رسائل ذات أهمية منخفضة للسائق.

معظم الرسائل تظهر أعلى شريط حالة الشاشة المركزية. بعد برهة، أو عند اتخاذ الإجراء المطلوب عند الضرورة، تختفي الرسالة من شريط الحالة. إذا كان يلزم حفظ الرسالة، فسيتم وضعها في العرض العلوي بالشاشة المركزية.

قد يختلف شكل الرسالة كما قد يتم عرضها مع رسومات أو رموز أو زر لتنشيط/إلغاء تنشيط وظيفة مرتبطة بالرسالة.

^٤ في شاشة السائق بقياس ٨ بوصة.

الرسائل التي لا تحتوي على أزرار:

- أغلق الرسالة بالضغط على تأكيد (2) أو اترك الرسالة ليتم إغلاقها تلقائيًا بعد مدة.
- < تختفي الرسالة من شاشة السائق.

إذا كان يلزم حفظ الرسالة فسيتم وضعها في تطبيق حالة السيارة ويتم فتحه من عرض التطبيق في الشاشة المركزية. تظهر الرسالة الرسالة محفوظة بحالة السيارة في الشاشة المركزية بالارتباط مع هذا.

الشاشة المركزية

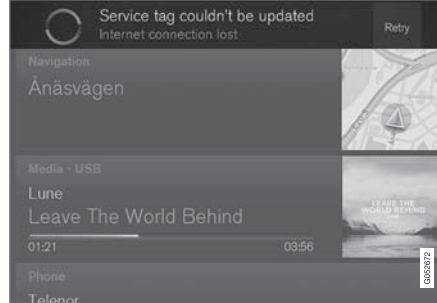

رسالة في الشاشة المركزية.

بعض الرسائل في الشاشة المركزية تحتوي على زر (أو عدة أزرار في رسائل منبثقة) على سبيل المثال لتنشيط/إلغاء تنشيط وظيفة مرتبطة بالرسالة.

إدارة رسالة جديدة

الرسائل التي تحتوي على أزرار:

- اضغط الزر للقيام بالإجراء أو اسمح للرسالة بالإغلاق التلقائي بعد مدة.

< تختفي الرسالة من شريط الحالة.

الرسائل التي لا تحتوي على أزرار:

- أغلق الرسالة بالنقر عليها أو اترك الرسالة ليتم إغلاقها تلقائيًا بعد مدة.

< تختفي الرسالة من شريط الحالة.

إذا كان يلزم حفظ الرسالة، فسيتم وضعها في العرض العلوي بالشاشة المركزية.

معلومات ذات صلة

- الرسائل في شاشة السائق والشاشة المركزية (ص. 100).
- إدارة الرسائل المحفوظة من شاشة السائق والشاشة المركزية (ص. 103).



رسالة في شاشة السائق؛ ولوحة المفاتيح اليمنى في عجلة القيادة.

1 يسار/يمين

2 تأكيد

بعض الرسائل في شاشة السائق تحتوي على واحد أو أكثر من الأزرار لتأكيد الرسالة أو لقبول طلب على سبيل المثال.

إدارة رسالة جديدة

الرسائل التي تحتوي على أزرار:

١. يمكنك التنقل بين مختلف الأزرار المتاحة بالنقر يمينًا أو يسارًا (1).

٢. قم بتأكيد الاختيار بالضغط على تأكيد (2).

< تختفي الرسالة من شاشة السائق.

لحجز خدمة في رسالة محفوظة:

- في العرض الموسع للرسالة، اضغط على طلب موعد اتصال لحجز موعدًا للمساعدة في حجز خدمة.
- < مع طلب موعد: تفتح علامة التبويب المواعيد في التطبيق وتنتشئ طلبًا لحجز خدمة وعملية إصلاح.
- مع اتصال لحجز موعد: يتم تشغيل تطبيق الهاتف والاتصال بمركز الخدمة لحجز الخدمة وعملية الإصلاح.

لقراءة دليل المالك لرسالة محفوظة:

- في العرض الموسع لرسالة، اضغط دليل المالك للقراءة عن الرسالة في دليل المالك.
- < يتم فتح دليل المالك في الشاشة المركزية ويعرض معلومات مرتبطة بالرسالة.
- يتم تلقائيًا حذف الرسائل المحفوظة في التطبيق في كل مرة يتم فيها تشغيل المحرك.

قراءة رسالة محفوظة

لقراءة رسالة محفوظة على الفور:

- اضغط الزر على يمين رسالة الرسالة محفوظة بحالة السيارة في الشاشة المركزية.
- < تظهر الرسالة المحفوظة في تطبيق حالة السيارة.

لقراءة رسالة محفوظة لاحقًا:

١. افتح تطبيق حالة السيارة من عرض التطبيق في الشاشة المركزية.
- < يتم فتح التطبيق في العرض الفرعي السفلي من عرض الصفحة الرئيسية.
٢. حدد علامة التبويب الرسائل في التطبيق.
- < تظهر قائمة بالرسائل المحفوظة.
٣. اضغط على السهم جهة اليمين لتوسعة/تقليل الرسالة.
- < يظهر مزيد من المعلومات عن الرسالة في القائمة، والصورة على اليسار في التطبيق تعرض معلومات عن الرسالة في هيئة رسومات.

إدارة الرسالة المحفوظة

في العرض الموسع، يتوفر اثنان من الأزرار في بعض الرسائل لحجز خدمة أو لقراءة دليل المالك.

إدارة الرسائل المحفوظة من شاشة السائق والشاشة المركزية

يتم إدارة الرسائل في الشاشة المركزية، سواء أكانت محفوظة من شاشة السائق أو من الشاشة المركزية.

الرسائل المحفوظة من شاشة السائق

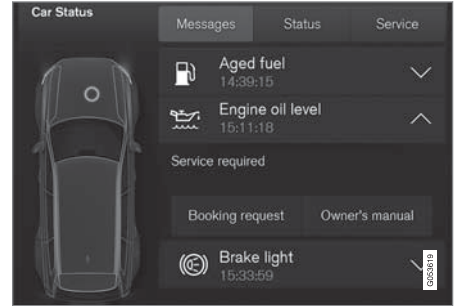

الرسائل المحفوظة والخيارات الممكنة في تطبيق حالة السيارة.

الرسائل التي تظهر في شاشة السائق ويلزم حفظها تكون موجودة في تطبيق حالة السيارة بالشاشة المركزية. تظهر الرسالة الرسالة محفوظة بحالة السيارة في الشاشة المركزية بالارتباط مع هذا.



الرسائل المحفوظة من الشاشة المركزية

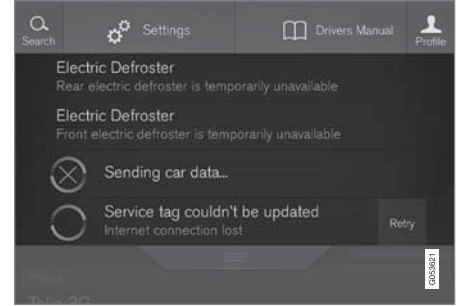

الرسائل المحفوظة والخيارات الممكنة في العرض العلوي.

الرسائل التي تظهر في الشاشة المركزية ويجب حفظها ستكون في العرض العلوي بالشاشة المركزية.

قراءة رسالة محفوظة

١. افتح العرض العلوي في الشاشة المركزية.

< تظهر قائمة بالرسائل المحفوظة. يمكن توسعة الرسائل التي تحتوي على سهم جهة اليمين.

٢. اضغط على السهم لتوسعة/تقليل الرسالة.

إدارة الرسالة المحفوظة

بعض الرسائل تحتوي على زر، لتنشيط/إلغاء تنشيط الوظيفة المرتبطة بالرسالة على سبيل المثال.

– اضغط الزر لتنفيذ الإجراء.

يتم تلقائيًا حذف الرسائل المحفوظة في العرض العلوي عند إيقاف تشغيل السيارة.

معلومات ذات صلة

- الرسائل في شاشة السائق والشاشة المركزية (ص. ١٠٠)
- إدارة الرسائل في شاشة السائق والشاشة المركزية (ص. ١٠١)

الشاشة العليا*

وظيفة عرض المعلومات على الزجاج الأمامي هي تكميل ومساعدة شاشة السائق بالسيارة وعرض المعلومات من شاشة السائق على الزجاج الأمامي. ولا يمكن رؤية المعلومات المعروضة على الزجاج الأمامي إلا من موقع السائق.

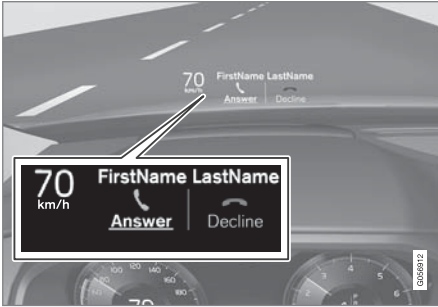

المكالمات الهاتفية الواردة.

تعرض الشاشة العليا تحذيرات ومعلومات مرتبطة بالسرعة ووظائف التحكم في ثبات السرعة والملاحة وغيرها، وذلك في مجال رؤية السائق. يظهر كذلك في الشاشة العليا معلومات لافئات الطريق والمكالمات الهاتفية الواردة.



مهم

توجد وحدة الشاشة التي يتم عرض المعلومات فيها في لوحة العدادات. لتجنب تلف زجاج غطاء وحدة الشاشة - لا تقم بوضع أي أشياء على زجاج الغطاء وتحقق من عدم وقوع أي أشياء عليه.

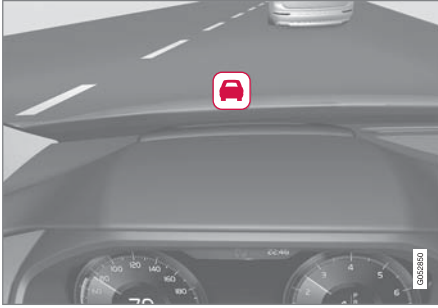

تومض رسومات City Safety لجذب انتباه السائق.

تنشيط/تعطيل عرض المعلومات على الزجاج الأمامي
يمكن تنشيط/إلغاء تنشيط هذه الوظيفة بطريقتين من الشاشة المركزية:

من خلال عرض الوظيفة

اضغط الزر شاشة على الزجاج.



ملاحظة

تضعف قدرة السائق على مشاهدة المعلومات المعروضة في الشاشة العليا في الحالات التالية:

- استخدام نظارات شمسية مستقطبة
- الجلوس في وضع قيادة لا يكون فيه السائق متمركزاً في المقعد
- وجود أشياء على زجاج غطاء وحدة الشاشة
- ظروف الإضاءة غير المناسبة.

ملاحظة

قد تتسبب بعض العيوب البصرية في حدوث صداع وشعور بالإرهاق أثناء استخدام الشاشة العليا.

City Safety في عرض المعلومات على الزجاج الأمامي

ملاحظة

عند تنشيط City Safety*، يتم وضع رسومات City Safety بدلاً من معلومات الشاشة العليا. وتضيء هذه الرسومات حتى في حالة إيقاف تشغيل الشاشة العليا.

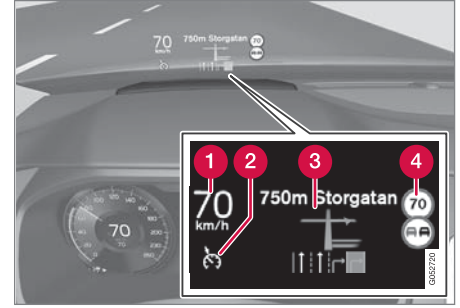

أمثلة لما يمكن عرضه على الشاشة.

- 1 السرعة
- 2 مثبت السرعة
- 3 الملاحه
- 4 لافتات الطريق

يمكن مؤقتاً عرض عدد من الرموز على الزجاج الأمامي، مثل:

في حالة إضاءة رمز التحذير - اقرأ رسالة التحذير في شاشة السائق.



في حالة إضاءة رمز المعلومات - اقرأ الرسالة في شاشة السائق.





من خلال الإعدادات

١. اضغط إعدادات في العرض العلوي.

٢. اضغط **My Car** ← شاشات العرض.

٣. تحديد/إلغاء تحديد شاشة على الزجاج.

يمكن حفظ الخيار كإعداد شخصي في ملف تعريف السائق.

ملاحظة ⓘ

لا يمكن تنشيط/إلغاء تنشيط وضبط الشاشة العليا إلا عند عرض صورة على الزجاج. يلزم أن يعمل المحرك.

إعدادات عرض المعلومات على الزجاج الأمامي

حدد الخيار واضبط إعدادات عرض المعلومات على الزجاج الأمامي في الزجاج الأمامي.

تحديد خيارات الشاشة

١. اضغط على إعدادات في العرض العلوي بالشاشة المركزية.

٢. اضغط

My Car ← شاشات العرض ← خيارات الشاشة العلوية.

٣. حدد الوظائف المطلوب عرضها:

• عرض التنقل

• عرض **Road Sign Information**

• عرض دعم السائق

• عرض الهاتف.

يمكن حفظ الإعداد كإعداد شخصي في ملف تعريف السائق.

ضبط السطوع والوضع الرأسي

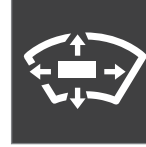

١. اضغط زر تعديلات شاشة العرض الأمامية في عرض الوظيفة في الشاشة المركزية.

٢. اضبط السطوع والوضع الرأسي للمعلومات المعروضة في مجال رؤية السائق باستخدام لوحة المفاتيح في عجلة القيادة بالجهة اليمنى.

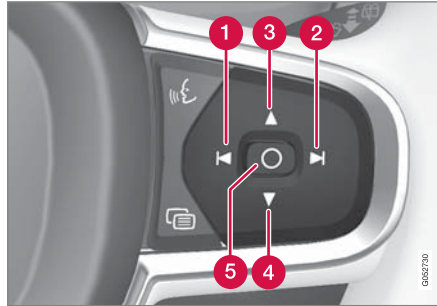

1 تقليل السطوع

2 زيادة السطوع

3 رفع الموضع

4 خفض الموضع

5 تأكيد

يتم ضبط سطوع الرسومات تلقائيًا مع ظروف الإضاءة في الخلفية. كذلك يتأثر السطوع بإعدادات السطوع في الشاشات الأخرى بالسيارة.

يمكن حفظ الوضع الرأسي في وظيفة الذاكرة للمقعد الأمامي الألي*.

التعرف الصوتي^٧

يتيح نظام التعرف على الصوت للسائق إمكانية استخدام ميزة التعرف على الصوت للتحكم في وظائف معينة لمشغل الوسائط وهاتف Bluetooth المتصل ونظام المناخ ونظام التنقل من فولفو*.

توفر الأوامر الصوتية الراحة وتساعد على تجنب تشتيت انتباه السائق، بل تجعله يركز في القيادة وينتبه جيداً لظروف الطريق وحالة المرور.

تحذير

ودائماً ما يتحمل السائق المسؤولية كاملة عن قيادة المركبة بطريقة آمنة وعن التوافق مع كل قواعد الطريق المطبقة.

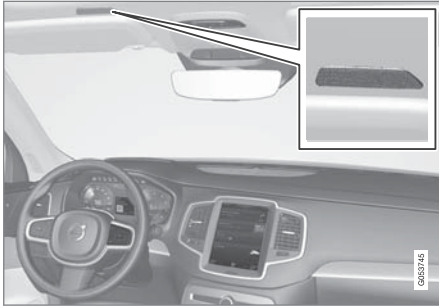

مكبر صوت نظام التحكم في الصوت

تحدث عملية التحكم عن طريق الأوامر الصوتية على شكل حوار بواسطة أوامر منمنطقية من المستخدم وردود شفوية من النظام.

التنظيف

امسح برفق زجاج غطاء الشاشة بواسطة قطعة قماش نظيفة وجافة. عند الضرورة يمكنك ترطيب قطعة القماش بصورة سبيرة.

لا تستخدم مطلقاً مواد إزالة البقع المركزة. تتوفر مادة تنظيف خاصة لدى موزعو فولفو ويمكن استخدامها لأعمال التنظيف الأكثر صعوبة.

في حالة استبدال الزجاج الأمامي

السيارات التي تحتوي على شاشة عرض معلومات على الزجاج الأمامي تكون مزودة بنوع خاص من الزجاج الأمامي يستوفي متطلبات عرض الصورة عليه.

عند الرغبة في استبدال الزجاج الأمامي - اتصل بورشة معتمدة^٧. يلزم تركيب النوع الصحيح من الزجاج الأمامي كي يمكن عرض رسومات الشاشة العليا عليه بشكل صحيح.

معلومات ذات صلة

- عرض الوظائف مع أزرار لوظائف السيارة (ص. ٤٣)
- عرض الإعدادات (ص. ١٥٩)
- عجلة القيادة (ص. ١٢٥)
- استخدام وظيفة الذاكرة في المقعد الأمامي الآلي* (ص. ١١٤)
- شاشة السائق (ص. ٨٤)

معايرة الوضع الأفقي

قد يلزم معايرة الوضع الأفقي لشاشة عرض المعلومات على الزجاج الأمامي وذلك في حالة استبدال الزجاج الأمامي أو وحدة العرض. وتعني المعايرة تدوير الصورة المعروضة باتجاه عقارب الساعة أو بعكس اتجاه عقارب الساعة.

١. اضغط على إعدادات في العرض العلوي بالشاشة المركزية.
٢. حدد

My Car ← شاشات العرض ← معايرة عرض معلومات على زجاج أمامي.

٣. يمكن معايرة الوضع الأفقي للصورة بواسطة لوحة مفاتيح عجلة القيادة جهة اليمين.

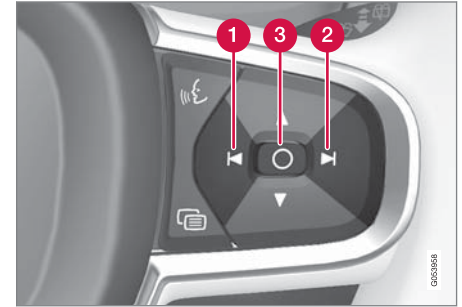

- 1 التدوير بعكس اتجاه عقارب الساعة
- 2 التدوير باتجاه عقارب الساعة
- 3 تأكيد

^٧ يوصى بالرجوع إلى ورشة فولفو معتمدة.

يستخدم نظام التعرف على الصوت الميكروفون نفسه المستخدم في نظام حر اليبين Bluetooth ويردّ نظام التعرف على الصوت عن طريق سماعات السيارة. في بعض الحالات تظهر رسالة نصية في شاشة السائق. يتم التحكم في الوظائف من لوحة المفاتيح بعجلة القيادة اليمنى. وتتم الإعدادات من الشاشة المركزية.

تحديث النظام

يتم باستمرار تحديث نظام التعرف على الصوت. تنزيل التحديثات لتحقيق الأداء الأمثل، راجع support.volvocars.com.

معلومات ذات صلة

- استخدام ميزة التعرف على الصوت (ص. ١٠٨)
- التحكم في الهاتف عن طريق ميزة التعرف على الصوت (ص. ١١٠)
- التحكم في الراديو والوسائط عن طريق التعرف على الصوت (ص. ١١٠)
- التحكم الصوتي في نظام التحكم في المناخ (ص. ١١١)
- التعرف على الصوت والملاحة في الخريطة (ص. ١١٢)
- إعدادات نظام التعرف على الصوت (ص. ١٠٩)

استخدام ميزة التعرف على الصوت^٩

تعليمات أساسية لاستخدام التحكم بالتحكم على الصوت.

اضغط على زر التعرف على الصوت في عجلة القيادة  لتنشيط النظام وبدء حوار باستخدام الأوامر الصوتية.



تذكر ما يلي أثناء الاتصال:

- للأمر - تحدث بعد النغمة بصوت عادي وبسرعة عادية.
 - لا تتكلم عندما يجيب النظام (لا يستطيع النظام أن يفهم الأوامر في هذه الأثناء).
 - تجنب ضوضاء الخلفية في مقصورة الركاب عن طريق إغلاق الأبواب والنوافذ وفتح السقف.
- يمكن إلغاء تنشيط ميزة التعرف على الصوت كالتالي:

- عن طريق قول "Cancel".
- بضغط طويلة على زر التعرف على الصوت من عجلة القيادة .

لتسريع عملية التواصل وتجاوز مطالبات النظام، اضغط زر عجلة القيادة للتعرف على الصوت  أثناء تحدث النظام ثم قل الأمر التالي.

أمثلة التحكم بالتحكم على الصوت

انقر على  ، ثم قل "Call [Forename] (الاسم الأول) [Surname] (اللقب) [number category] (فئة الرقم)" -

للاتصال بجهة الاتصال المحددة من دفتر الهاتف إذا كانت جهة الاتصال هذه تمتلك أكثر من رقم هاتف (مثل المنزل والمحمول والعمل):

اضغط على  وقل "Call محمد سمير Mobile (المحمول)".

الأوامر/العبارات

الأوامر التالية متوفرة للاستخدام دومًا:

- "Repeat" - تكرر آخر توجيه صوتي في الحوار الحالي.
 - "Cancel" - عدم مواصلة الحوار
 - "Help" - بدء حوار المساعدة. يرد النظام بذكر الأوامر المتاحة في الموقف الحالي، طلب أو مثال.
- يتم شرح أوامر وظيفة محددة في الأقسام المناسبة لكل أمر، مثل التحكم في الهاتف عن طريق ميزة التعرف على الصوت.

- التحكم في الهاتف عن طريق ميزة التعرف على الصوت (ص. ١١٠)
- التحكم في الراديو والوسائط عن طريق التعرف على الصوت (ص. ١١٠)
- التحكم الصوتي في نظام التحكم في المناخ (ص. ١١١)
- التعرف على الصوت والملاحة في الخريطة (ص. ١١٢)

إعدادات نظام التعرف على الصوت^{١٠}

يمكن إجراء عدة إعدادات في نظام التعرف على الصوت.

١. اضغط الإعدادات في العرض العلوي.
٢. اضغط على النظام ← تحكم بالصوت وحدد الإعدادات.

● تكرار الأمر الصوتي

● الجنس

● معدل الكلام

Audio settings

١. اضغط الإعدادات في العرض العلوي.
٢. اضغط على الصوت ← أصوات النظام ← تحكم بالصوت وحدد الإعدادات.

تغيير اللغة

التعرف على الصوت غير ممكن لبعض اللغات. اللغات المتوفرة من أجل التعرف على الصوت يشار إليها بأيقونة في قائمة اللغة -



يؤثر تغيير اللغة كذلك في القوائم والرسائل ونصوص المساعدة.

١. اضغط الإعدادات في العرض العلوي.
٢. اضغط على النظام ← لغة النظام وحدد اللغة.

معلومات ذات صلة

- التعرف الصوتي (ص. ١٠٧)
- استخدام ميزة التعرف على الصوت (ص. ١٠٨)

الأرقام

يتم ذكر الأوامر الرقمية بصورة مختلفة على حسب الوظيفة المطلوب التحكم بها:

- يلزم ذكر أرقام الهواتف والرموز البريدية بصورة فردية، رقم في كل مرة، مثل صفر ثلاثة واحد اثنان اثنان أربعة أربعة ثلاثة (٠٣١٢٢٤٤٣).

- يمكن ذكر أرقام المنازل بصورة فردية أو على هيئة مجموعة أرقام مثل اثنان اثنان أو عشرون (٢٢). للإنجليزية والهندية، يمكن ذكر مجموعات متعددة على التوالي، مثل اثنان وعشرون اثنان وعشرون (٢٢ ٢٢). في الإنجليزية، يمكن استخدام اللفظ مزدوج أو ثلاثي مثل صفر مزدوج (٠٠). يمكن ذكر الأرقام من ٠ إلى ٢٣٠٠.

- يمكن ذكر أرقام الترددات بشكل ثمانية وتسعون فاصل ثمانية (٩٨,٨) أو مائة وأربعة فاصل اثنين أو مائة أربعة فاصل اثنين (١٠٤,٢).

معلومات ذات صلة

- التعرف الصوتي (ص. ١٠٧)
- التحكم في الهاتف عن طريق ميزة التعرف على الصوت (ص. ١١٠)
- التحكم في الراديو والوسائط عن طريق التعرف على الصوت (ص. ١١٠)
- التحكم الصوتي في نظام التحكم في المناخ (ص. ١١١)
- التعرف على الصوت والملاحة في الخريطة (ص. ١١٢)
- إعدادات نظام التعرف على الصوت (ص. ١٠٩)

^{١٠} ينطبق على أسواق محددة.

التحكم في الهاتف عن طريق ميزة التعرف على الصوت^{١١}

أمر التحكم عن طريق التعرف الصوتي في هاتف محمول متصل عن طريق Bluetooth من أجل الاتصال بجهة اتصال أو برقم أو سماع رسالة.

لتحديد جهة اتصال من دفتر الهاتف يلزم أن يتضمن الأمر الصوتي معلومات جهة الاتصال التي تم إدخالها في دفتر الهاتف. إذا كانت جهة الاتصال محمد سمير على سبيل المثال تحتوي على أكثر من رقم هاتف، فيلزم تحديد تصنيف الهاتف مثل المنزل أو Mobile (المحمول): "Call محمد سمير Mobile (المحمول)".

انقر على **Ⓜ** وقل أحد الأوامر التالية:

- "Call [contact] [جهة الاتصال]" - يقوم بطلب جهة الاتصال المحددة من دفتر الهاتف.
- "Call [رقم الهاتف]" - يقوم بطلب رقم الهاتف.
- "Recent calls" - يعرض قائمة المكالمات.
- "Read message" - لقراءة الرسالة بصوت عالٍ في حالة وجود رسائل متعددة - حدد الرسالة المطلوب قراءتها صوتيًا.

معلومات ذات صلة

- التعرف الصوتي (ص. ١٠٧)
- استخدام ميزة التعرف على الصوت (ص. ١٠٨)
- إعدادات نظام التعرف على الصوت (ص. ١٠٩)

التحكم في الراديو والوسائط عن طريق التعرف على الصوت^{١٢}

أمر التحكم في الراديو ومشغل الوسائط عن طريق التعرف على الصوت.

انقر على **Ⓜ** وقل أحد الأوامر التالية:

- "Media" - لبدء حوار للوسائط والراديو وعرض أمثلة من الأوامر.
- "[artist] Play (الفنان)" - تشغيل الموسيقى حسب الفنان المحدد.
- "[song title] Play (عنوان الأغنية)" - تشغيل الأغنية المحددة.
- "[song title] Play (عنوان الأغنية) from (من) [album] (الألبوم)" - تشغيل الأغنية المحددة من الألبوم المحدد.
- "[TV channel name] Play (اسم قناة TV)" - تشغيل قناة TV المحددة.
- "[radio station] Play (محطة الراديو)" - تشغيل قناة الراديو المحددة.
- "[Frequency] Tune to (التردد)" - تشغيل تردد الراديو المحدد في نطاق التردد الحالي. إذا لم يكن أي مصدر راديو نشطًا، فسيتم بدء تشغيل طول FM الموجي بصورة افتراضية.
- "[Frequency] Tune to (التردد) [wavelength] (طول الموجة)" - بدء تردد الراديو المحدد في نطاق التردد المحدد.

- "Radio" - بدء تشغيل راديو FM.
- "Radio FM" - بدء تشغيل راديو FM.
- "Radio AM" - بدء تشغيل راديو AM.
- "DAB" - بدء تشغيل راديو DAB.
- "TV" - بدء التشغيل من TV*.
- "CD" - بدء التشغيل من القرص المضغوط*.
- "USB" - بدء التشغيل من USB.
- "iPod" - بدء التشغيل من iPod.
- "Bluetooth" - بدء التشغيل من مصدر وسائط متصل عن طريق بلوتوث.
- "Similar music" - تشغيل موسيقى مشابهة للموسيقى التي تعمل حاليًا على أجهزة USB.

معلومات ذات صلة

- التعرف الصوتي (ص. ١٠٧)
- استخدام ميزة التعرف على الصوت (ص. ١٠٨)
- إعدادات نظام التعرف على الصوت (ص. ١٠٩)

^{١١} ينطبق على أسواق محددة.

^{١٢} ينطبق على أسواق محددة.

- "Raise seat ventilation"/"Lower seat ventilation" - رفع/خفض إعداد تهوية المقعد* بمعدل خطوة واحدة.

معلومات ذات صلة

- التعرف الصوتي (ص. ١٠٧)
- استخدام ميزة التعرف على الصوت (ص. ١٠٨)
- إعدادات نظام التعرف على الصوت (ص. ١٠٩)
- التحكم في المناخ (ص. ١٧٠)

- "Recirculation on"/"Recirculation off" - تنشيط/إلغاء تنشيط تدوير الهواء.
- "Turn on defroster"/"Turn off defroster" - تنشيط/إلغاء تنشيط وظيفة مزيل الصقيع من النوافذ ومرآيا الأبواب.
- "Turn on max defroster"/"Turn off defroster" - تنشيط/إلغاء تنشيط مزيل الصقيع بأقصى درجة.
- "Turn on electric defroster"/"Turn off electric defroster" - تنشيط/إلغاء تنشيط تدفئة الزجاج الأمامي*.
- "Turn on rear defroster"/"Turn off rear defroster" - تنشيط/إلغاء تنشيط تدفئة الزجاج الخلفي ومرآيا الأبواب.
- "Turn steering wheel heat on"/"Turn steering wheel heat off" - تنشيط/إلغاء تنشيط تدفئة عجلة القيادة*.
- "Raise steering wheel heat"/"Lower steering wheel heat" - رفع/خفض إعداد تدفئة عجلة القيادة* بمعدل خطوة واحدة.
- "Turn on seat heat"/"Turn off seat heat" - تنشيط/إلغاء تنشيط تدفئة المقعد*.
- "Raise seat heat"/"Lower seat heat" - رفع/خفض إعداد تدفئة المقعد* بمعدل خطوة واحدة.
- "Turn on seat ventilation"/"Turn off seat ventilation" - تنشيط/إلغاء تنشيط تهوية المقعد*.

التحكم الصوتي في نظام التحكم في المناخ^{١٣}

أوامر التحكم الصوتي لنظام التحكم في المناخ مثل تغيير درجة الحرارة وتنشيط تدفئة المقعد أو تغيير مستوى المروحة.

اضغط **Ⓜ** ثم قل أحد الأوامر التالية:

- "Climate" - لبدء حوار مع نظام التحكم في المناخ وعرض أمثلة من الأوامر.
- "Set temperature to X degrees" - ضبط درجة الحرارة المطلوبة.
- "Raise temperature"/"Lower temperature" - رفع/خفض إعداد درجة الحرارة بمعدل خطوة واحدة.
- "Sync temperature" - مزامنة درجة الحرارة لكل مناطق المناخ في السيارة مع درجة الحرارة المضبوطة في جهة السائق.
- "Air on feet"/"Air on body" - فتح منفذ الهواء المطلوب.
- "Air on feet off"/"Air on body off" - إغلاق منفذ الهواء المطلوب.
- "Set fan to max"/"Turn off fan" - تغيير منفذ الهواء إلى Max/Off.
- "Raise fan speed"/"Lower fan speed" - خفض مستوى المروحة بمعدل خطوة واحدة.
- "Turn on auto" - تنشيط تنظيم المناخ الأوتوماتيكي.
- "Air condition on"/"Air condition off" - تنشيط/إيقاف تشغيل مكيف الهواء.

المقعد الأمامي اليدوي

تتوفر في مقاعد السيارة الأمامية خيارات ضبط مختلفة وذلك لتحقيق الراحة المثلى عند الجلوس.

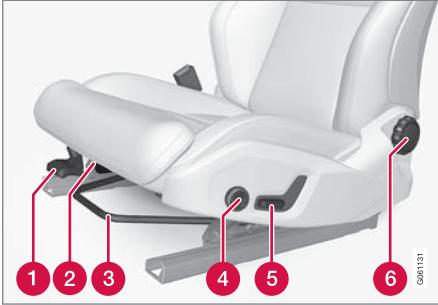

- 1 ارفع/اخفض الحافة الأمامية لوسادة المقعد الأمامي* عن طريق الدفع لأعلى/لأسفل.
- 2 يمكنك تغيير طول وسادة المقعد عن طريق سحب الرافعة لأعلى وتحريك الوسادة للأمام/للخلف يدوياً.
- 3 اضبط المقعد نحو الأمام/نحو الخلف عن طريق رفع المقبض وضبط المسافة الصحيحة حتى عجلة القيادة والداواسات. تأكد أن المقعد قد تم قفله في موضعه بعد الضبط.
- 4 يمكنك تغيير دعامة أسفل الظهر* بالضغط على الزر للأعلى/لأسفل/للأمام/للخلف.

"Along the route" (على طول المسار) أثناء عرض قائمة النتائج.

- "[POI category] Search" (فئة النقطة المهمة) في [City] (مدينة) - البحث عن النقاط المهمة (POI) ضمن فئة ومدينة معينة. يتم ترتيب قائمة النتائج وفقاً للنقطة المركزية للمدينة. مثال "البحث عن مطعم في القاهرة".
- "[POI name] Search" (اسم النقطة المهمة). مثال "البحث عن الحديقة الدولية".
- "Change country/Change state" "١٠٧" - تغيير منطقة البحث للتنقل.
- "Show favourites" - عرض المواضع المفضلة في شاشة السائق.
- "Clear itinerary" - مسح كل الوجهات الوسيطة والوجهات النهائية المحفوظة في خط الرحلة.
- "Repeat voice guidance" - تكرر آخر توجيه منطوق.
- "Turn off voice guidance" - تعطيل التوجيه الصوتي.
- "Turn on voice guidance" - بدء التوجيه الصوتي المتوقف.

معلومات ذات صلة

- التعرف الصوتي (ص. ١٠٧)
- استخدام ميزة التعرف على الصوت (ص. ١٠٨)
- إعدادات نظام التعرف على الصوت (ص. ١٠٩)

التعرف على الصوت والملاحة في الخريطة١٤

أمر للتحكم الصوتي في نظام التنقل، مثل ضبط الوجهة أو إيقاف التوجيه مؤقتاً.

اضغط **ع** ثم قل أحد الأوامر التالية:

- "الملاحة" - بدء حوار مع الملاحة وعرض أمثلة للأوامر.
- "Take me home" - يتم إعطاء التوجيه إلى موقع البداية.
- "[City] Go to" (مدينة) - تحديد مدينة كوجهة. مثال "القيادة إلى القاهرة".
- "[Address] Go to" (العنوان) - تحديد عنوان كوجهة. يلزم أن يحتوي العنوان على المدينة والشارع. مثال "القيادة إلى ٥ شارع الحرية".
- "Add intersection" - بدء حوار يلزم فيه تحديد اسم شارعين. يتم اعتبار نقطة تلاقي الشارعين المحددين بمثابة الوجهة التي تريد الوصول إليها.
- "[Post code] Go to" (رمز بريدي) - تحديد رمز بريدي كوجهة. مثال "القيادة إلى ٥ ٣ ٢ ١".
- "[contact] Go to" (جهة الاتصال) - تحديد جهة اتصال من دفتر الهاتف كوجهة. مثال "القيادة إلى محمد محمود".
- "[POI category] Search" (فئة النقطة المهمة) - للبحث عن النقاط المهمة المجاورة (POI) ضمن فئة معينة (مطاعم).^{١٥} لترتيب فرز القائمة على طول المسار - قل

^{١٤} ينطبق على أسواق محددة.

^{١٥} يتوفر لدى المستخدم خيار تحديد نقاط الاهتمام في حلقات أو تحديد ما كوجهات.

^{١٦} في البلدان الأوروبية، يتم استخدام كلمة "Country" (بلد) بدلاً من كلمة "State" (ولاية).

^{١٧} في البرازيل والهند، يتم تغيير منطقة البحث عبر الشاشة المركزية.

ضبط المقعد الأمامي الكهربائي*

قم بالضبط إلى وضعية الجلوس المرغوبة باستخدام زر التحكم في قسم الجلوس على المقعد الأمامي.

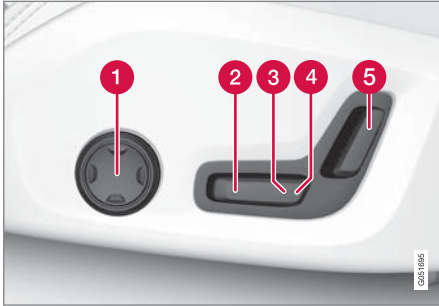

- 1 يمكنك تغيير دعامة أسفل الظهر بالضغط على الزر للأعلى/للأسفل/للأمام/للخلف.
 - 2 ارفع/اخفض الحافة الأمامية لوسادة المقعد عن طريق ضبط زر التحكم لأعلى/للأسفل.
 - 3 ارفع/اخفض المقعد عن طريق ضبط زر التحكم لأعلى/للأسفل.
 - 4 حرك المقعد نحو الأمام/نحو الخلف عن طريق ضبط أزرار التحكم نحو الأمام/نحو الخلف.
 - 5 يمكنك تغيير زاوية مسند الظهر عن طريق ضبط زر التحكم نحو الأمام/نحو الخلف.
- يمكن إجراء حركة واحدة فقط (للأمام/للخلف/للأعلى/للأسفل) في المرة الواحدة.
لا يمكن خفض مساند ظهر المقاعد الأمامية بالكامل إلى الأمام.

المقعد الأمامي الكهربائي*

تتوفر في مقاعد السيارة الأمامية خيارات ضبط مختلفة وذلك لتحقيق الراحة المثلى عند الجلوس. يمكن تحريك المقاعد الكهربائية نحو الأمام/نحو الخلف ولأعلى/للأسفل. يمكن كذلك رفع/خفض الحافة الأمامية من وسادة المقعد. كما يمكن تغيير زاوية مسند الظهر. يمكن ضبط دعامة أسفل الظهر لأعلى/للأسفل/نحو الأمام/نحو الخلف.

يوجد بالمقاعد الكهربائية واق لزيادة الحمل ينشط في حالة تعثر المقعد بأي شيء. إذا حدث هذا الأمر، أزل العائق ثم شغل المقعد مرة أخرى.

يمكن ضبط المقعد لفترة محددة بعد إلغاء قفل الباب بدون دوران المحرك. يمكن دوماً إجراء ضبط المقعد أثناء دوران المحرك. يمكن إجراء الضبط لمدة من الوقت بعد إيقاف المحرك.

معلومات ذات صلة

- المقعد الأمامي متعدد الوظائف* (ص. 115)
- ضبط المقعد الأمامي الكهربائي* (ص. 113)
- استخدام وظيفة الذاكرة في المقعد الأمامي الألي* (ص. 114)
- المقعد الأمامي اليدوي (ص. 112)
- تنشيط/إلغاء تنشيط تدفئة المقاعد* (ص. 191)

5 ارفع/اخفض المقعد عن طريق ضبط زر التحكم لأعلى/للأسفل.

6 يمكنك تغيير زاوية مسند الظهر عن طريق تدوير مقبض التحكم.

تحذير ⚠

اضبط وضع مقعد السائق قبل التحرك، وليس أثناء القيادة. تأكد أن المقعد قد تم تثبيته جيداً لتجنب الإصابة الشخصية في حالة الفرملة الشديدة أو الحوادث.

معلومات ذات صلة

- المقعد الأمامي الكهربائي* (ص. 113)
- المقعد الأمامي متعدد الوظائف* (ص. 115)
- تنشيط/إلغاء تنشيط تدفئة المقاعد* (ص. 191)
- حزام الأمان (ص. 04)

معلومات ذات صلة

- المقعد الأمامي الكهربائي* (ص. ١١٣)
- استخدام وظيفة الذاكرة في المقعد الأمامي الآلي* (ص. ١١٤)
- المقعد الأمامي متعدد الوظائف* (ص. ١١٥)
- حزام الأمان (ص. ٥٤)

استخدام وظيفة الذاكرة في المقعد الأمامي الآلي*

تعمل وظيفة الذاكرة على حفظ إعدادات المقعد، ومرآيا الأبواب والرؤيية الخلفية الخارجية وشاشة عرض المعلومات على الزجاج الأمامي*.

يمكن حفظ ثلاثة إعدادات مختلفة في وظيفة الذاكرة. توجد لوحة التحكم في وظيفة الذاكرة في باب أمامي واحد أو في البابين*.

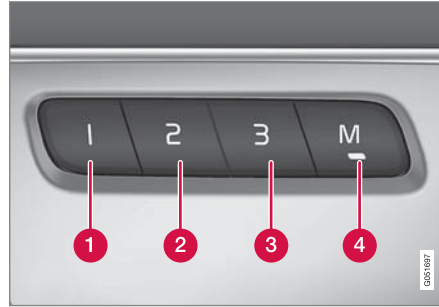

- 1 مفتاح الذاكرة
- 2 مفتاح الذاكرة
- 3 مفتاح الذاكرة
- 4 الزر M خاص بإعدادات التخزين.

إعداد التخزين

1. اضبط المقعد ومرآيا الأبواب والشاشة العليا على الوضع المناسب.

٢. ادفع الزر M ثم حرره. يضيء مؤشر الإضاءة الموجود في الزر.

٣. في خلال ثلاث ثوان، اضغط الزر 1 أو 2 أو 3. < عند حفظ الموضع في زر الذاكرة المحدد ستمسح إشارة صوتية وينطفئ مؤشر الضوء في الزر M.

في حالة عدم الضغط على أي زر من أزرار الذاكرة في خلال ثلاث ثوان فيسبب الزر M ولن تتم عملية الحفظ.

يلزم ضبط المقعد مرة أخرى قبل التمكن من ضبط ذاكرة جديدة.

استخدام الإعداد المخزن

يمكن استخدام الإعداد المحفوظ عندما يكون الباب الأمامي مغلقًا أو مفتوحًا:

باب أمامي مفتوح

- اضغط أحد أزرار الذاكرة 1 - 3 بللمسة قصيرة. يتحرك كل من المقعد ومرآيا الأبواب والشاشة العليا ثم تتوقف على المواضع المحفوظة في زر الذاكرة المحدد.

باب أمامي مغلق

- استمر في الضغط على أحد أزرار الذاكرة 1 - 3 لحين توقف المقعد ومرآيا الأبواب والشاشة العليا على المواضع المحفوظة في زر الذاكرة المحدد.

في حالة ترك زر الذاكرة فستتوقف حركة المقعد ومرآيا الأبواب والشاشة العليا.

تحذير

خطر الانحناس! تأكد من عدم عبث الأطفال بلوحة المفاتيح. تحقق من عدم وجود عناصر أمام المقعد أو خلفه أو تحته أثناء الضبط. تحقق أنه لا يوجد أي من الركاب بالمقاعد الخلفية معرض لخطر الانحناس.

أجهزة القياس والتحكم

للتوقف عن عرض إعدادات المقعد في الشاشة المركزية، اضغط زر الصفحة الرئيسية الموجود أسفل الشاشة المركزية.

معلومات ذات صلة

- المقعد الأمامي الكهربائي* (ص. ١١٣)
- ضبط الوظائف في المقعد الأمامي متعدد الوظائف* (ص. ١١٦)
- تنشيط/إلغاء تنشيط تدفئة المقاعد* (ص. ١٩١)

المقعد الأمامي متعدد الوظائف*

قم بتعزيز الراحة في الجلوس باستخدام زر التحكم متعدد الوظائف.



زر التحكم متعدد الوظائف الموجود على جانب قسم إعدادات المقعد.

يمكن استخدام عنصر التحكم متعدد الوظائف، في بعض الطرز، لضبط دعامة أسفل الظهر* والدعم الجانبي* وطول الوسادة وإعدادات التدليك*. تظهر الإعدادات التي تتم بزر التحكم متعدد الوظائف على الشاشة المركزية*. كما يمكن كذلك إجراء تحدييات لوظائف معينة مباشرة في الشاشة المركزية.

الشاشة المركزية

تظهر الإعدادات التي تمت في مقعد السائق والراكب باستخدام زر التحكم متعدد الوظائف على الشاشة المركزية. إذا ظهرت إعدادات أحد المقاعد الأمامية فقط على الشاشة المركزية، فسيكون موقع الإعدادات في منتصف الشاشة. ويمكن وقتها عرض خيارات الإعداد لكل من المقاعد الأمامية وخيارات إعداد السائق، تظهر خيارات إعداد السائق في القسم العلوي من الشاشة وخيارات الراكب في القسم السفلي من الشاشة.

معلومات ذات صلة

- المقعد الأمامي الكهربائي* (ص. ١١٣)
- ضبط المقعد الأمامي الكهربائي* (ص. ١١٣)

ضبط الوظائف في المقعد الأمامي متعدد الوظائف*

يمكن استخدام زر التحكم متعدد الوظائف في المقعد والشاشة المركزية لتغيير الإعدادات. يظهر نطاق الإعدادات في الشاشة المركزية*.



زر التحكم متعدد الوظائف الموجود على جانب قسم إعدادات المقعد.

لتنشيط زر التحكم متعدد الوظائف، أدر زر التحكم لأعلى/أسفل.

ضبط إعدادات التدليك* في المقعد الأمامي

توجد خاصية التدليك في مسند ظهر كل مقعد من المقاعد الأمامية. يتم إجراء التدليك عن طريق الوسادات الهوائية التي تقوم بهذه العملية بمختلف الإعدادات.

٢. للاختيار من بين وظائف التدليك المختلفة، حدد مباشرة من شاشة اللمس أو عن طريق تحريك المؤشر لأعلى/أسفل باستخدام الزر العلوي/السفلي لعنصر التشغيل متعدد الوظائف. يمكن تغيير الإعداد في الوظيفة المحددة عن طريق التحديد مباشرة في شاشة اللمس أو عن طريق ضغط الأسهم أو باستخدام الزر الأمامي/الخلفي لعنصر التشغيل متعدد الوظائف.

إعدادات التدليك

خيارات الإعداد التالية متاحة للتدليك:

- تشغيل/إيقاف: حدد تشغيل/إيقاف لتشغيل/إيقاف تشغيل وظيفة التدليك.
- Programs 1-5 (البرامج ١-٥): توجد ٥ برامج تدليك مسبقة الضبط. اختر من بين ازدياد ومداس ومتطور وقطنية وكتف.
- الكثافة: اختر من بين منخفض وعادي ومرتفع.
- السرعة: اختر من بين بطيء وعادي وسريع.

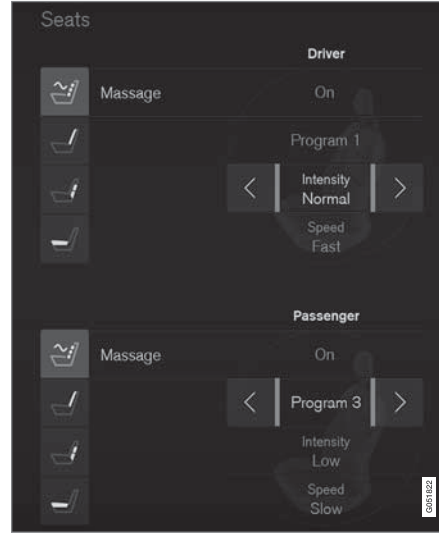

عرض التدليك في الشاشة المركزية.

١. قم بتنشيط زر التحكم متعدد الوظائف عن طريق تدوير زر التحكم لأعلى/أسفل. سيظهر عرض إعدادات المقعد في الشاشة المركزية.

٢. حدد الرسائل في عرض إعدادات المقعد.

أجهزة القياس والتحكم

ضبط دعم أسفل الظهر* في المقعد الأمامي
يمكن ضبط دعامة أسفل الظهر لأعلى/لأسفل/نحو الأمام/نحو الخلف.

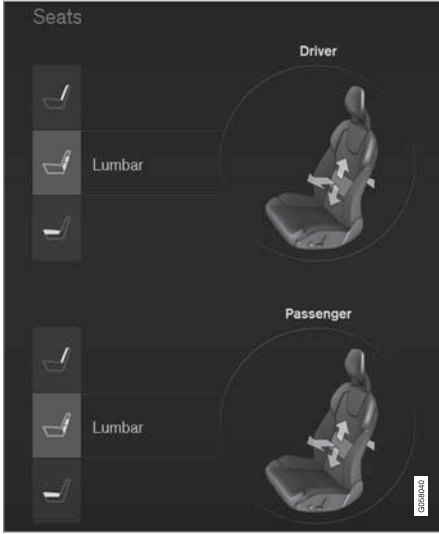

عرض دعامة أسفل الظهر في الشاشة المركزية.

لضبط دعامة أسفل الظهر:

١. قم بتنشيط زر التحكم متعدد الوظائف عن طريق تدوير زر التحكم لأعلى/لأسفل. سيظهر عرض إعدادات المقعد في الشاشة المركزية.

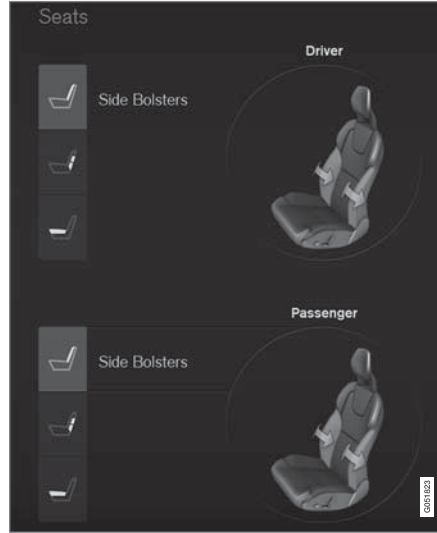

عرض للدعم الجانبي القابل للضبط في الشاشة المركزية.

لضبط الدعم الجانبي:

١. قم بتنشيط زر التحكم متعدد الوظائف عن طريق تدوير زر التحكم لأعلى/لأسفل. سيظهر عرض إعدادات المقعد في الشاشة المركزية.
٢. حدد دعامة جانبية في عرض إعدادات المقعد.
 - اضغط زر المقعد الأمامي لزيادة الدعامة الجانبية.
 - اضغط زر المقعد الخلفي لتقليل الدعامة الجانبية.

إعادة تشغيل التدليك

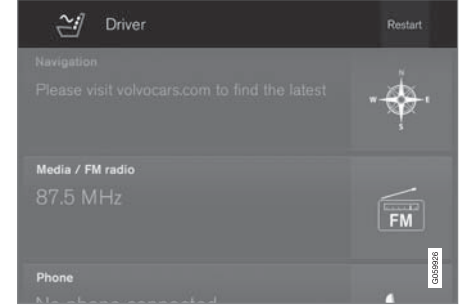

زر إعادة تشغيل التدليك في الشاشة المركزية.

يتم إلغاء تنشيط وظيفة التدليك أوتوماتيكيًا بعد مرور ٢٠ دقيقة. ويمكن إعادة تنشيط الوظيفة يدويًا.

– انقر على إعادة تشغيل في الشاشة المركزية لإعادة تشغيل برنامج التدليك المحدد.

< يتم إعادة تشغيل برنامج التدليك في حالة عدم اتخاذ أي إجراء، تظل الرسالة معروضة في العرض العلوي.

لا يمكن استخدام وظيفة التدليك أثناء إيقاف تشغيل المحرك.

ضبط الدعم الجانبي* في مسند ظهر المقعد الأمامي

يمكن ضبط جوانب مسند الظهر لتوفير دعم جانبي.

٢. حدد فقرات قطنية في عرض إعدادات المقعد.
- اضغط زر المقعد لأعلى/لأسفل لتحريك دعامة أسفل الظهر للأعلى/للأسفل.
 - اضغط زر المقعد الأمامي لزيادة دعامة أسفل الظهر.
 - اضغط زر المقعد الخلفي لتقليل دعامة أسفل الظهر.

تمديد وسادة المقعد الأمامي

يمكن ضبط طول وسادة المقعد باستخدام زر التحكم متعدد الوظائف في المقعد.

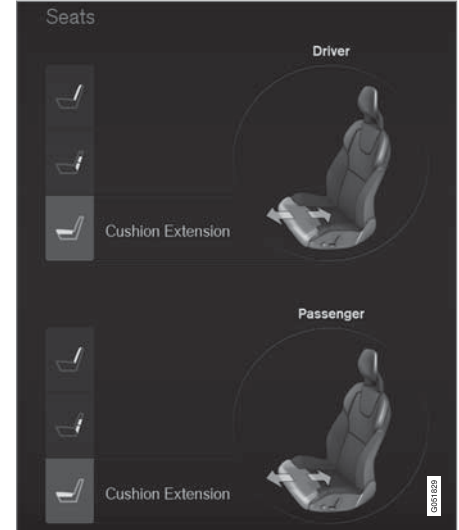

عرض تمديد الوسادة في الشاشة المركزية.

١. قم بتنشيط زر التحكم متعدد الوظائف عن طريق تدوير زر التحكم لأعلى/لأسفل. سيظهر عرض إعدادات المقعد في الشاشة المركزية.
٢. حدد امتداد وسادة في عرض إعدادات المقعد.
- اضغط زر المقعد الأمامي لتمديد وسادة المقعد.
 - اضغط زر المقعد الخلفي لسحب وسادة المقعد.

معلومات ذات صلة

- المقعد الأمامي متعدد الوظائف* (ص. ١١٥)
- إدارة الرسائل المحفوظة من شاشة السائق والشاشة المركزية (ص. ١٠٣)

ضبط مقعد الراكب من مقعد السائق*

يمكن تعديل مقعد الراكب الأمامي من مقعد السائق.

تنشيط الوظيفة

يمكن تنشيط الوظيفة بطريقتين من خلال الشاشة المركزية:

من خلال عرض الوظيفة

اضغط الزر ضبط مقعد الراكب للتنشيط.



من خلال الإعدادات

١. اضغط الإعدادات في العرض العلوي.
٢. اضغط My Car ← المقاعد.
٣. حدد ضبط مقعد الراكب من موضع السائق للتنشيط.

ضبط مقعد الراكب

من تنشيط الوظيفة بتعين على السائق ضبط مقعد الراكب في غضون 10 ثوان. وإذا لم يتخذ السائق أي إجراء في خلال هذا الوقت سيتم تعطيل الوظيفة.

يُضبط السائق مقعد الراكب باستخدام أزرار التحكم في مقعد السائق:

ضبط مساند الرأس في صف المقاعد الثاني

اضبط مسند الرأس في المقعد الأوسط بما يتناسب مع ارتفاع الركاب. اطلو مساند الرأس في المقاعد الطرفية* لتحسين الرؤية الخلفية.

ضبط مسند الرأس، المقعد الأوسط

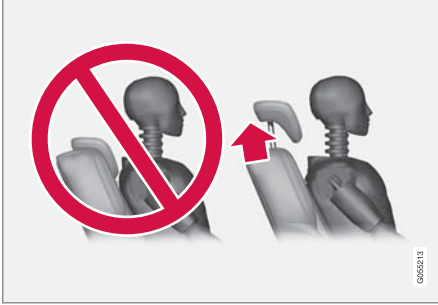

يلزم ضبط مسند رأس المقعد الأوسط على حسب ارتفاع الركاب بحيث يتمكن الركاب من وضع مؤخرة رأسه بالكامل على المسند. حركه بيديك لأعلى كما تحب.

المقعد الخلفي

على حسب ما إذا كان بالسيارة ٥ مقاعد أو ٧* قد يتوفر بالمقعد الخلفي إما* صف خلفي واحد أو صفان. يحتوي صف المقعد الثاني على ثلاثة مقاعد مستقلة، بينما يحتوي صف المقعد الثالث على مقعدين مستقلين.

معلومات ذات صلة

- ضبط مساند الرأس في صف المقاعد الثاني (ص. ١١٩)
- ضبط المقعد طولياً في صف المقاعد الثاني* (ص. ١٢١)
- ضبط زاوية مساند الظهر في صف المقاعد الثاني (ص. ١٢١)
- خفض مساند الظهر في صف المقاعد الثاني (ص. ١٢٢)
- الدخول/الخروج في مقاعد الصف الثالث* (ص. ١٢٤)
- خفض مساند الظهر في صف المقاعد الثالث* (ص. ١٢٤)
- تنشيط/الغاء تنشيط تدفئة المقاعد* (ص. ١٩١)



- 1 حرك مقعد الركاب نحو الأمام/نحو الخلف عن طريق ضبط أزرار التحكم نحو الأمام/نحو الخلف.
- 2 يمكنك تغيير زاوية مسند ظهر مقعد الركاب عن طريق ضبط زر التحكم نحو الأمام/نحو الخلف.

معلومات ذات صلة

- المقعد الأمامي الكهربائي* (ص. ١١٣)
- ضبط المقعد الأمامي الكهربائي* (ص. ١١٣)
- حزام الأمان (ص. ٥٤)

٢. حدد طي مسند الرأس على مقاعد صف ثاني لخفض مساند الرأس في المقاعد الخلفية الطرفية.

تحذير ⚠️

لا تخفض مساند الرأس الطرفية إذا كانت مستخدمة بواسطة الركاب.

حرك مسند الرأس للخلف يدوياً حتى تسمع صوت "طقطقة".

تحذير ⚠️

يجب أن تكون مساند الرأس في وضع الإقفال بعد رفعها.

تحذير ⚠️

يلزم رفع مساند الرأس في المقاعد الطرفية بالصف الثاني عند وجود ركاب في *مقاعد الصف الثالث.

معلومات ذات صلة

- المقعد الخلفي (ص. ١١٩)
- خفض مساند الظهر في صف المقاعد الثاني (ص. ١٢٢)

الخفض الكهربائي لمساند الرأس الطرفية بالمقعد الخلفي*



يمكن خفض مساند الرأس الطرفية بطريقتين من خلال الشاشة المركزية:

من خلال عرض الوظيفة

اضغط الزر طي مسند الرأس لتنشيط/إلغاء تنشيط الوظيفة.



من خلال الإعدادات

يلزم أن يكون النظام الكهربائي للسيارة في وضع الإشعال II.

١. اضغط الإعدادات في العرض العلوي.

٢. اضغط My Car ← المقاعد.

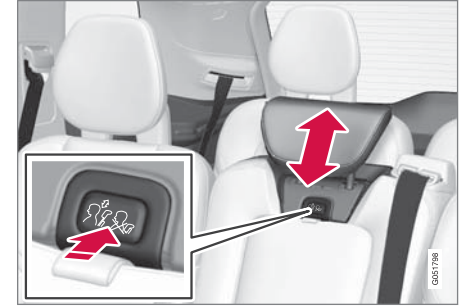

لخفض مسند الرأس، يجب الضغط على الزر (الموجود في المنتصف بين مسند الظهر ومسند الرأس، انظر الشكل التوضيحي) أثناء الضغط على مسند الرأس لأسفل بحدز.

تحذير ⚠️

يلزم وجود مسند رأس المقعد الأوسط في أدنى مستوى إذا كان المقعد شاغراً. وعند شغل المقعد الأوسط بواسطة أحد الركاب فيلزم ضبط مسند الرأس بصورة تتناسب مع ارتفاع الركاب بحيث يغطي مسند الرأس الجزء الخلفي بالكامل من الرأس بقدر الإمكان.

ضبط زاوية مساند الظهر في صف المقاعد الثاني

يمكن ضبط زاوية مسند الظهر بصورة فردية لكل مقعد في الصف الثاني.

المقعد الأوسط



١. اسحب اليد الموجودة في الجانب الأيمن للمقعد الأوسط.
 ٢. اضبط زاوية مسند الظهر نحو الأمام/نحو الخلف عن طريق تقليل/زيادة مقاومة الحمل تجاه مسند الظهر.
 ٣. حرر الحزام لقفل موضع مسند الظهر وحرك مسند الظهر حتى تنتعشق الماسكة.
- تأكد أن المقعد قد تم قفله في موضعه بعد الضبط.

معلومات ذات صلة

- المقعد الخلفي (ص. ١١٩)
- ضبط زاوية مساند الظهر في صف المقاعد الثاني (ص. ١٢١)

ضبط المقعد طولياً في صف المقاعد الثاني*

في السيارة المزودة بسبعة مقاعد*، يمكن ضبط مقاعد الصف الثاني للأمام أو الخلف بصورة فردية لتوفير مساحة الأقدام المناسبة للركاب في الصف الثاني والثالث. لا يمكن ضبط المقعد الخلفي طولياً في السيارة ذات المقاعد الخمسة.



١. ارفع المقبض الموجود أسفل المقعد.
 ٢. حرك المقعد للأمام أو الخلف حتى الموضع المطلوب.
٣. حرر المقبض وحرك المقعد حتى تنتعشق الماسكة.
- تأكد أن المقعد قد تم قفله في موضعه بعد الضبط.

تحذير ⚠

اضبط المقعد وثبته قبل القيادة. انتبه أثناء ضبط المقعد. عمليات الضبط التي تتم بإهمال وبدون إشراف قد تؤدي إلى إصابات.

المقاعد الطرفية ▶▶



١. اسحب المقبض من جانب المقعد لأعلى.
 ٢. اضبط زاوية مسند الظهر نحو الأمام/نحو الخلف عن طريق تقليل/زيادة مقاومة الحمل تجاه مسند الظهر.
 ٣. حرر المقبض لقفل موضع مسند الظهر وحرك مسند الظهر حتى تتعشق الماسكة.
- تأكد أن المقعد قد تم قفله في موضعه بعد الضبط.

تحذير ⚠

اضبط المقعد وثبته قبل القيادة. انتبه أثناء ضبط المقعد. عمليات الضبط التي تتم بإهمال وبدون إشراف قد تؤدي إلى إصابات.

معلومات ذات صلة

- المقعد الخلفي (ص. ١١٩)
- ضبط المقعد طولياً في صف المقاعد الثاني* (ص. ١٢١)
- خفض مساند الظهر في صف المقاعد الثاني (ص. ١٢٢)

- حزام الأمان (ص. ٥٤)

خفض مساند الظهر في صف المقاعد الثاني

يحتوي صف المقاعد الثاني على ثلاثة مقاعد مستقلة. ويمكن خفض مساند الظهر للأمام بصورة فردية.

تحذير ⚠

اضبط المقعد وثبته قبل القيادة. انتبه أثناء ضبط المقعد. عمليات الضبط التي تتم بإهمال وبدون إشراف قد تؤدي إلى إصابات.

مهم !

يجب ألا تكون هناك أية أشياء في المقعد الخلفي عند طي مسند الظهر لأسفل. يجب ألا تكون أحزمة الأمان متصلة ببعضها. وإلا فقد تتلف كسوة المقاعد الخلفية.

مهم !

يلزم خفض وسادة التعزيز المدمجة* في المقعد الأوسط قبل خفض المقعد.
يلزم رفع مسند الذراع* للمقعد الأوسط قبل خفض المقعد.
إذا كانت السيارة مزودة بميزة القفل الخاص*، فيلزم قفل باب صندوق الأمتعة قبل خفض المقعد.

ملاحظة ⓘ

قد يلزم دفع المقاعد الأمامية للأمام و/أو ضبط مساند الظهر لأعلى حتى يمكن طي مساند الظهر الخلفية للأمام بشكل كامل.
قد يلزم تحريك المقاعد الخلفية للوراء كذلك.

أجهزة القياس والتحكم

١. اسحب المقبض على جانب المقعد لأعلى واحتفظ بالمقبض في الوضع المرفوع أثناء رفع مسند الظهر.
٢. احرص على عدم تلامس مسند الظهر ومسند الرأس مع المقعد الأمامي عند الرفع. ارفع مسند الظهر وحرر المقبض.
٣. حرك مسند الظهر حتى تتعشق الماسكة.
٤. يتم رفع مسند الرأس يدويًا.

تحذير

تحقق من قفل مسند الظهر ومسند الرأس في المقعد الخلفي بطريقة صحيحة بعد طيها.

تحذير

يلزم رفع مساند الرأس في المقاعد الطرفية بالصف الثاني عند وجود ركاب في *مقاعد الصف الثالث.

معلومات ذات صلة

- المقعد الخلفي (ص. ١١٩)
- ضبط زاوية مساند الظهر في صف المقاعد الثاني (ص. ١٢١)
- خفض مساند الظهر في صف المقاعد الثالث* (ص. ١٢٤)
- ضبط مساند الرأس في صف المقاعد الثاني (ص. ١١٩)

المقاعد الطرفية



لخفض مسند الظهر:

١. اسحب المقبض على جانب المقعد لأعلى واحتفظ بالمقبض في الوضع المرفوع أثناء خفض مسند الظهر.
٢. احرص على عدم تلامس مسند الظهر ومسند الرأس مع المقعد الأمامي عند الخفض. اخفض مسند الرأس للأمام حتى يتم قفله في موضعه.
- < يتم طي وسادة المقعد للأسفل/للأمام عند خفض مسند الظهر وذلك لخلق مساحة مسطحة. يتم تلقائيًا خفض مسند الرأس عند خفض المقعد الخلفي.

تحذير

احرص على قفل مساند الظهر بإحكام بعد خفضها.

لرفع مسند الظهر في الوضع المستقيم:

المقعد الأوسط



لخفض مسند الظهر:

١. اخفض مسند الرأس يدويًا.
 ٢. اسحب اليد الموجودة في الجانب الأيمن للمقعد الأوسط.
 ٣. اخفض مسند الرأس للأمام حتى يتم قفله في موضعه. يتم طي وسادة المقعد للأسفل/للأمام عند خفض مسند الظهر وذلك لخلق مساحة مسطحة.
- لرفع مسند الظهر في الوضع المستقيم:
١. اسحب اليد.
 ٢. ارفع مسند الظهر وحرر الحزام. حرك مسند الظهر حتى تتعشق الماسكة.
 ٣. عند الضرورة، ارفع مسند الرأس.

الدخول/الخروج في مقاعد الصف الثالث*

لكي تتمكن بسهولة ويسر من الدخول أو الخروج مقاعد الصف الثالث، يمكن ضبط مقاعد الصف الثاني.



١. اسحب للأعلى/للأمام على المقبض الموجود أعلى المقاعد الطرفية في الصف الثاني من المقاعد.
 ٢. اطو مسند الظهر للأمام وحرك المقعد بالكامل إلى الأمام.
- لرفع المقعد في الوضع المستقيم:
- حرك المقعد للخلف ثم ارفع مسند الظهر حتى يستقر في مكانه.

تحذير ⚠

تحقق من قفل مسند الظهر ومسند الرأس في المقعد الخلفي بطريقة صحيحة بعد طيها.

معلومات ذات صلة

- ضبط المقعد طولياً في صف المقاعد الثاني* (ص. ١٢١)
- ضبط زاوية مساند الظهر في صف المقاعد الثاني (ص. ١٢١)
- خفض مساند الظهر في صف المقاعد الثاني (ص. ١٢٢)

خفض مساند الظهر في صف المقاعد الثالث*

يحتوي صف المقاعد الثالث على مقعدين مستقلين. ويمكن خفض للأمام بصورة فردية.

مهم !

لتنتمكن من خفض مساند ظهر صف المقاعد الثالث، قد يلزم تغيير موضع المقاعد وزاويتها في الصف الثاني.



١. اسحب للأعلى/للأمام من المقبض الموجود أعلى مسند الظهر.
 ٢. احرص على عدم تلامس مسند الظهر ومسند الرأس مع المقعد في الأمام عند الخفض. اطو مسند الظهر للأمام.
- < يتم طي وسادة المقعد للأسفل/للأمام عند خفض مسند الظهر وذلك لخلق مساحة مسطحة. يتم تلقائياً خفض مسند الرأس عند خفض المقعد الخلفي.
- لرفع المقعد، ارفع مسند الظهر يدوياً حتى موضع القفل. يتم رفع مسند الرأس يدوياً.

البوق



يوجد البوق في منتصف عجلة القيادة.

معلومات ذات صلة

- ضبط عجلة القيادة (ص. ١٢٦)
- تنشيط/إلغاء تنشيط تدفئة عجلة القيادة* (ص. ١٩٣)
- محدد السرعة* (ص. ٢٦٣)
- مثبت السرعة (ص. ٢٦٩)
- مثبت السرعة التكييفي* (ص. ٢٧٥)
- تحذير المسافة* (ص. ٢٧٢)
- Pilot Assist* (ص. ٢٨٧)
- تغيير الترس بواسطة المحرك في عجلة القيادة* (ص. ٣٧١)
- التعرف الصوتي (ص. ١٠٧)
- الشاشة العليا* (ص. ١٠٤)

عجلة القيادة

يوجد في عجلة القيادة أزرار تحكم للبوق ولأنظمة دعم السائق وميزة التعرف على الصوت.

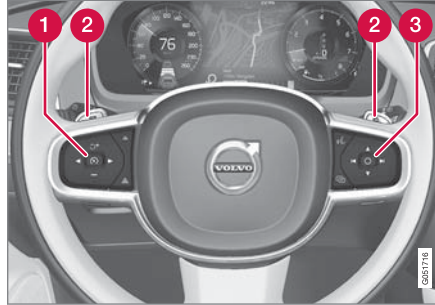

لوحة المفاتيح والموجهات* في عجلة القيادة.

- 1 أزرار التحكم لأنظمة دعم السائق*.
- 2 محرك التوجيه* لتغيير الترس اليدوي في صندوق التروس الأوتوماتيكي.
- 3 أزرار التحكم في ميزة التعرف على الصوت وإعدادات شاشة عرض المعلومات على الزجاج الأمامي والقائمة والرسائل والتعامل مع الهاتف.

تحذير ⚠

تحقق من قفل مسند الظهر ومسند الرأس في المقعد الخلفي بطريقة صحيحة بعد طيها.

معلومات ذات صلة

- المقعد الخلفي (ص. ١١٩)
- خفض مساند الظهر في صف المقاعد الثاني (ص. ١٢٢)
- ضبط زاوية مساند الظهر في صف المقاعد الثاني (ص. ١٢١)
- ضبط المقعد طولياً في صف المقاعد الثاني* (ص. ١٢١)



ضبط عجلة القيادة.

١. ادفع الذراع للأمام لتحرير عجلة القيادة.
٢. اضبط عجلة القيادة على الوضع الذي يناسبك.
٣. اجذب الذراع للخلف لتثبيت عجلة القيادة في مكانها. إذا كان ذلك صعباً، فاضغط قليلاً على عجلة القيادة في الوقت الذي تعيد فيه الذراع إلى مكانه.

معلومات ذات صلة

- عجلة القيادة (ص. ١٢٥)
- قوة التوجيه حسب السرعة (ص. ٢٥٨)

ضبط عجلة القيادة

يمكن ضبط عجلة القيادة على أوضاع مختلفة.

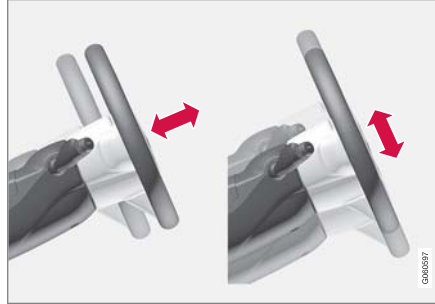

يمكن ضبط ارتفاع وطول عجلة القيادة.

تحذير

اضبط عجلة القيادة وثبتها قبل القيادة.

يمكنك عن طريق نظام التوجيه المعزز الذي يتعلّق بمعدل السرعة ، ضبط مستوى قوة التوجيه. يتم تنظيم قوة التوجيه وفقاً لسرعة السيارة وذلك لمنح السائق استجابة أفضل لظروف الطريق.

- استخدام قائمة التطبيق في شاشة السائق (ص. ٩٩)
- إدارة الرسائل في شاشة السائق والشاشة المركزية (ص. ١٠١)
- هاتف (ص. ٤٣١)

المواصفات	الوضع
مصابيح التشغيل في النهار ومصابيح الوضع في ضوء النهار عندما يكون النظام الكهربائي للسيارة في وضع الإشعال II أو عندما تتحرك السيارة.	AUTO
الضوء الخافت ومصابيح الوضع في ضوء النهار الضعيف أو في الظلام أو عند تنشيط مصابيح الضباب الأمامية* و/أو الخلفية.	
يمكن تنشيط وظيفة الضوء العالي النشط.	
يمكن تنشيط الضوء العالي عند إشعال الضوء الخافت.	
يمكن استخدام غماز الضوء العالي.	
الضوء العالي النشط/إيقاف التشغيل.	CA

أ كذلك في وضع التوقف عند دوران المحرك، بشرط تحريك الحلقة الدوارة إلى هذا الوضع من وضع آخر.

تتصح فولفو باستخدام وضع AUTO عند قيادة السيارة.

تحذير ⚠

يتعذر على نظام الإضاءة في السيارة تحديد ما إذا كان ضوء النهار ضعيفاً جداً أو قوياً بما فيه الكفاية، كما هو الحال وقت نزول المطر وفي وجود الضباب وفي جميع الأحوال.

السائق هو المسؤول دائماً عن ضمان قيادة السيارة مع تشغيل المصابيح في الحالة الصحيحة وفقاً لقوانين المرور السارية.

المواصفات	الوضع
مصابيح التشغيل في النهار عندما يكون النظام الكهربائي للسيارة في وضع الإشعال II أو عندما تتحرك السيارة.	0
يمكن استخدام غماز الضوء العالي.	
مصابيح التشغيل في النهار ومصابيح الوضع عندما يكون النظام الكهربائي للسيارة في وضع الإشعال II أو عندما تتحرك السيارة.	☰☱
مصابيح الوضع أثناء توقف السيارة ^A .	
يمكن استخدام غماز الضوء العالي.	
الضوء الخافت ومصابيح الوضع.	☰☱
يمكن تنشيط الضوء العالي.	
يمكن استخدام غماز الضوء العالي.	

مفاتيح الإضاءة

استخدم مفاتيح التحكم في الإضاءة بذراع التوجيه في عجلة القيادة جهة اليسار لتنشيط الضوء الخارجي. استخدم بكرة التحكم بالإصبع في لوحة العدادات لضبط مستوى المصابيح الأمامية^{١٩} وسطوع الإضاءة الداخلية.

الحلقة الدوارة في ذراع المقود بعجلة القيادة

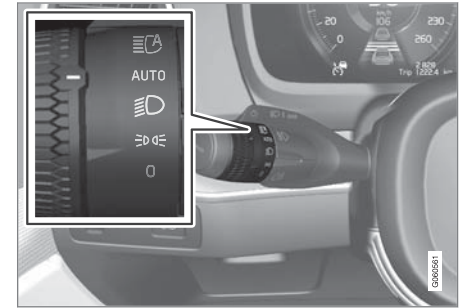

^{١٩} ينطبق على السيارات المزودة بمصابيح أمامية هالوجين.

►► بكرة التحكم بالإصبع في لوحة العدادات

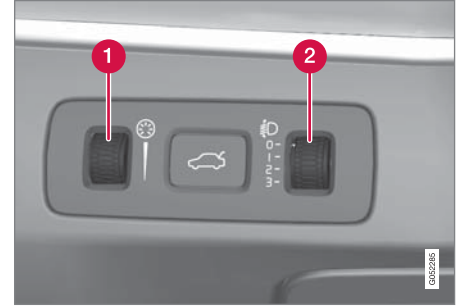

1 بكرة تحكم بالإصبع لضبط الإضاءة الداخلية

2 قرص تدوير لتعديل مستوى ارتفاع الضوء

تتمتع السيارات المجهزة بمصابيح ٢٠ أمامية LED* بإمكانية تعديل استواء المصابيح الأمامية أوتوماتيكيًا ولذلك لا يوجد بها بكرة تحكم لتعديل استواء المصابيح الأمامية.

ضبط السطوع الداخلي

تعمل المصابيح داخل السيارة بصورة مختلفة على حسب وضع الإشعاع المستخدم.

ويمكن ضبط سطوع إضاءة الشاشة بواسطة بكرة التحكم بالإصبع وكذلك ضبط إضاءة أزرار التحكم والإضاءة المحيطة وإضاءة الحالة المزاجية*.

تعديل استواء المصابيح الأمامية

يُسبب حمل السيارة في تغيير الضبط الرأسي لشعاع المصابيح الأمامية، والتي قد تضرر السيارات المقابلة. تجنب هذا الأمر بضبط ارتفاع الشعاع. اخفض شعاع إذا كان حمل السيارة ثقيلًا. لمعرفة مختلف حالات التحميل والإعدادات، راجع قسم "تعديل استواء المصابيح الأمامية".

معلومات ذات صلة

- الإنارة الداخلية (ص. ١٣٧)
- تنشيط/إلغاء تنشيط الضوء العالي (ص. ١٣١)
- أوضاع الإشعاع (ص. ٣٦٣)
- مصابيح الوضع (ص. ١٢٩)
- تعديل استواء المصابيح الأمامية (ص. ١٢٨)

تعديل استواء المصابيح الأمامية

يتم ضبط مستوى المصابيح الأمامية^{٢١} باستخدام إحدى بكرات التحكم بالإصبع في لوحة العدادات.

١. اترك المحرك دائرًا، أو اترك النظام الكهربائي للسيارة في وضع الإشعاع I.
 ٢. حرك البكرة لأعلى/لأسفل لرفع/لخفض ارتفاع الضوء.
- فيما يلي يظهر الموضع الذي ينبغي ضبط عجلة التحكم فيه لعدد من حالات التحميل.



أمثلة لوضع بكرة التحكم بالإصبع.

A عجلة التحكم في الوضع 0

B عجلة التحكم في الوضع 1

٢٠ مصابيح (Light Emitting Diode) LED

٢١ ينطبق على السيارات المزودة بمصابيح أمامية هالوجين.

أجهزة القياس والتحكم

كم/سا (حوالي ٦ ميل في الساعة)، يتم تشغيل أضواء القيادة النهارية. ينبغي على السائق التغيير إلى موضع آخر بخلاف $\equiv \text{D} \text{C} \text{E}$.

معلومات ذات صلة

- مفاتيح الإضاءة (ص. ١٢٧)
- أوضاع الإشعال (ص. ٣٦٣)

مصباح الوضع
يتم تشغيل مصباح الوضع بواسطة الحلقة الدوارة على مفتاح ذراع التوجيه في عجلة القيادة.

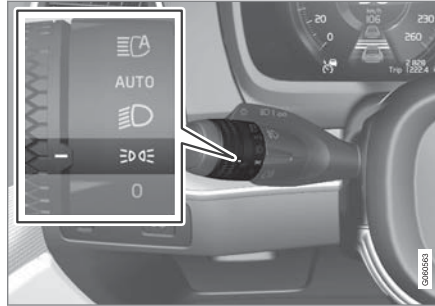

الحلقة الدوارة بذراع التوجيه في موضع مصباح الوضع.

أدر الحلقة الدوارة إلى وضع $\equiv \text{D} \text{C} \text{E}$ - يتم تشغيل مصباح الوضع (يتم تشغيل إضاءة لوحة الأرقام في الوقت نفسه).

إذا كان النظام الكهربائي للسيارة في وضع الإشعال II أو كانت السيارة تعمل فسيتم تشغيل مصباح التشغيل في النهار بدلاً من مصباح الوضع الأمامية. ولكن هذا الأمر لا ينطبق أثناء الثبات حينما تكون السيارة تعمل، إذا تم نقل الحلقة الدوارة إلى الوضع $\equiv \text{D} \text{C} \text{E}$ من وضع آخر. في هذه الحالة تضيء مصباح الوضع.

إذا تم فتح باب صندوق الأمتعة في الظلام، فسيضيء مصباح الوضع الخلفي (إذا لم يكن مضاءً بالفعل) لتحذير مستخدمي الطريق القادمين من الخلف. يحدث هذا بغض النظر عن وضع الحلقة الدوارة أو وضع الإشعال للنظام الكهربائي للسيارة.

عند القيادة لمدة تزيد عن ٣٠ ثانية وبسرعة قصوى قدرها ١٠ كم/سا (حوالي ٦ ميل في الساعة) أو إذا تجاوزت السرعة ١٠

حالة التحميل	وضع بكرة التحكم بالإصبع
السائق فقط.	0
السائق والراكب في مقعد الراكب الأمامي.	0
السائق والراكب في مقعد الراكب الأمامي. ثلاثة ركاب في صف المقاعد الثاني.	1
السائق والراكب في مقعد الراكب الأمامي. ثلاثة ركاب في صف المقاعد الثاني. ٢٢٠ كجم حمولة في منطقة الحمولة.	1
السائق وأقصى حمولة في صندوق الأمتعة.	2
السائق والراكب في مقعد الراكب الأمامي. ثلاثة ركاب في صف المقاعد الثاني. اثنان من الركاب في مقاعد الصف الثالث.	1
السائق والراكب في مقعد الراكب الأمامي. اثنان من الركاب في مقاعد الصف الثالث.	0
السائق والراكب في مقعد الراكب الأمامي. ثلاثة ركاب في صف المقاعد الثاني. اثنان من الركاب في مقاعد الصف الثالث. ٧٠ كجم حمولة في منطقة الحمولة.	1

معلومات ذات صلة

- مفاتيح الإضاءة (ص. ١٢٧)

مصابيح التشغيل في النهار

تضيء مصابيح التشغيل في النهار عندما تكون الحلقة الدوارة على ذراع المقود في الوضع 0 أو D أو D ، بالإضافة إلى وجود النظام الكهربائي للسيارة على وضع الإشعال II أو عندما يكون المحرك دائراً. في موضع AUTO ، ينطبق هذا الأمر فقط على مصابيح التشغيل في النهار. في ضوء النهار الخافت أو في الظلام يتم تشغيل الضوء الخافت.

مصابيح التشغيل في النهار تعمل خلال النهار. DRL

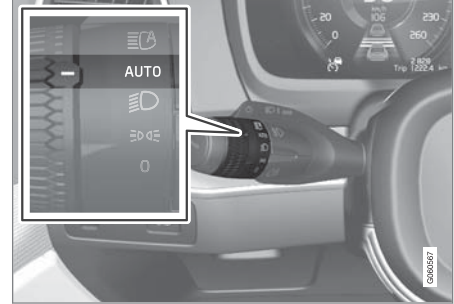

الحلقة الدوارة في ذراع التوجيه على الوضع AUTO.

إذا كانت الحلقة الدوارة في ذراع التوجيه على الوضع AUTO فستضيء المصابيح الخاصة (- Daytime Running Lights (DRL) عندما يتم قيادة السيارة في ضوء النهار. تقوم السيارة أوتوماتيكياً بتغيير الإضاءة من مصابيح التشغيل في النهار إلى الضوء الخافت وذلك في ضوء النهار الخافت أو في الظلام. وتحدث عملية التغيير إلى الضوء الخافت كذلك في حالة تشغيل مصباح الضباب الأمامي و/أو الخلفي.

في وضع التوقف وعندما يكون المحرك دائراً يتم تشغيل مصابيح الوضع بدلاً من الإضاءة الأخرى، وذلك في حالة تحريك الحلقة الدوارة إلى وضع مصابيح الوضع، D ، من وضع آخر.

تحذير

يساعد هذا النظام على توفير الطاقة - ولا يمكنه التحديد في جميع المواقف عندما يكون ضوء النهار ضعيفاً أو قوياً جداً، مثل في الضباب والمطر.

السائق هو المسؤول دائماً عن ضمان قيادة السيارة واستخدام نموذج الإضاءة الصحيح حسب وضع المرور ووفقاً لقوانين المرور السارية.

معلومات ذات صلة

- مفاتيح الإضاءة (ص. ١٢٧)
- الضوء الخافت (ص. ١٣٠)
- أوضاع الإشعال (ص. ٣٦٣)

الضوء الخافت

عند القيادة مع وجود الحلقة الدوارة لذراع المقود في الوضع AUTO ، يتم أوتوماتيكياً تنشيط الضوء الخافت في ضوء النهار الضعيف أو في الظلام.

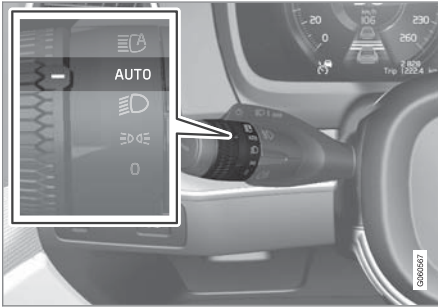

الحلقة الدوارة في ذراع التوجيه على الوضع AUTO.

عندما تكون الحلقة الدوارة لذراع المقود في الوضع AUTO ، يتم أوتوماتيكياً تنشيط الضوء الخافت في ضوء النهار الضعيف أو في الظلام وذلك عندما يكون النظام الكهربائي للسيارة في وضع الإشعال II أو أثناء تشغيل السيارة.

باستخدام الحلقة الدوارة في ذراع المقود على الوضع AUTO سيتم تنشيط الضوء الخافت أوتوماتيكياً عند:

- تنشيط مصابيح الضباب* الأمامية
- تنشيط مصباح الضباب الخلفي
- تنشيط مصابيح الضباب الأمامية والخلفية

تضيء مصابيح الضوء الخافت دوماً عندما تكون الحلقة الدوارة على ذراع المقود في الوضع D ، بالإضافة إلى وجود النظام

الضوء العالي

يمكن تشغيل الضوء العالي عندما تكون الحلقة الدائرية في ذراع المقود بعجلة القيادة في الوضع AUTO ٢٢ أو D. قم بتنشيط الضوء العالي عن طريق تحريك ذراع المقود للأمام. قم بإيقاف التشغيل عن طريق تحريك ذراع المقود للخلف.

عندما يتم تنشيط الضوء العالي، يضيء الرمز  في شاشة السائق.

الضوء العالي النشط

الضوء العالي النشط عبارة عن وظيفة تستخدم حساس كاميرا مثبت على الحافة العلوية من الزجاج الأمامي للسيارة للكشف عن أضواء المصابيح الأمامية للسيارات القادمة أو المصابيح الخلفية للسيارات التي تسير في المقدمة، ثم تتحول هذه الوظيفة من الضوء العالي إلى الضوء الخافت. يمكن أن تضع هذه الوظيفة أضواء الشارع في حساباتها.

يتم إعادة تشغيل الضوء العالي في حالة توقف مستشعر الكاميرا عن مشاهدة أي سيارات قادمة أو سيارات في المقدمة.

سيارة بمصابيح أمامية هالوجين

تعود الإضاءة إلى الضوء العالي بعد حوالي ثانية واحدة إذا لم يكتشف مستشعر الكاميرا أية أضواء للمصابيح الرئيسية الصادرة عن حركة السير القادمة أو أضواء المصابيح الخلفية للمركبات التي تسير في المقدمة.

تنشيط/إلغاء تنشيط الضوء العالي

يتم تنشيط الضوء العالي بواسطة مفتاح ذراع التوجيه في عجلة القيادة.

يتم تنشيط الضوء العالي النشط بواسطة الحلقة الدوارة في ذراع التوجيه.

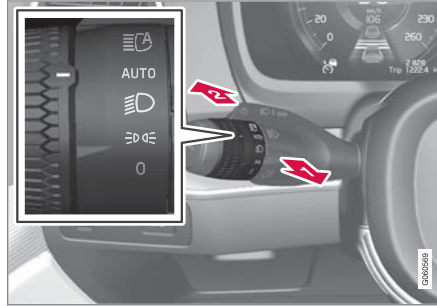

ذراع مقود عجلة القيادة مع الحلقة الدائرية.

➡ الوضع الخاص بغماز الضوء العالي

➡ الوضع الخاص بالضوء العالي

غماز الضوء العالي

حرك ذراع المقود للخلف برفق حتى موضع غماز الضوء العالي. يضيء الضوء العالي حتى يتم تحرير ذراع المقود.

الكهربائي للسيارة على وضع الإشعال II أو عندما يكون المحرك دانيًا.

اكتشاف الأنفاق

تكتشف السيارة اقترابها من دخول النفق وتقوم بالتبديل من مصابيح التشغيل في النهار إلى الضوء الخافت.

تجدد الإشارة إلى أن الحلقة الدوارة في ذراع المقود الأيسر يلزم أن تكون في الوضع AUTO كي تعمل ميزة اكتشاف الأنفاق.

معلومات ذات صلة

- مصابيح التشغيل في النهار (ص. ١٣٠)
- مفاتيح الإضاءة (ص. ١٢٧)
- أضواء الإشعال (ص. ٣٦٣)

التشغيل اليدوي

ملاحظة

حافظ على سطح الزجاج الأمامي الموجود أمام مستشعر الكاميرا خالياً من الثلج والجليد والضباب والأتربة.

لا تقم بلصق أو تثبيت أي شيء على الزجاج الأمامي أمام مستشعر الكاميرات لأن هذا قد يقلل من فعاليته أو يتسبب في توقف واحد أو أكثر من الأنظمة المعتمدة على الكاميرا عن العمل.

إذا ظهر هذا الرمز في شاشة السائق مع الرسالة الضوء العالي الفعال غير متوفر مؤقتاً، فيلزم التبديل بين الضوء العالي والضعف يدوياً. يمكن أن تظل الحلقة الدوارة في ذراع التوجيه

بعجلة القيادة في الوضع AUTO. ينطفئ الرمز عندما تظهر هذه الرسائل.

ينطبق الأمر نفسه إذا ظهر هذا الرمز مع الرسالة مستشعر زجاج أمامي إعاقه المستشعر، انظر دليل المالك.

قد لا يتاح الضوء العالي النشط مؤقتاً، مثل في حالات مع الضباب الكثيف أو الأمطار الغزيرة. عندما يصبح الضوء العالي النشط متاحاً مرة أخرى، أو لم تعد مستشعرات الزجاج الأمامي محجوبة، تخفي الرسالة ويضيء الرمز.

التشغيل/إيقاف التشغيل

يمكن أن تبدأ الوظيفة بالعمل أثناء القيادة في الظلام عندما تكون سرعة السيارة ٢٠ كم/سا تقريباً (١٢ ميل في الساعة) أو أعلى من ذلك.

يمكنك تنشيط/إلغاء تنشيط الضوء العالي النشط عن طريق إدارة الحلقة الدوارة في ذراع المقود بعجلة القيادة إلى الوضع ثم تحريرها. في حالة إلغاء تنشيط الضوء العالي النشط أثناء تشغيل الضوء العالي، تتحول الإضاءة إلى الضوء الخافت تلقائياً.



عند تنشيط الضوء العالي النشط، يضيء الرمز مع وهج أبيض في شاشة السائق.

عند تنشيط الضوء العالي، يضيء الرمز باللون الأزرق. ينطبق كذلك على مصابيح LED الأمامية إذا كان الضوء العالي معتمداً بصورة جزئية، عند سطوع الضوء الخفيف بصورة أكبر قليلاً من الضوء الخافت.

سيارة مزودة بمصابيح LED أمامية*

إذا توفرت في الضوء العالي النشط ميزة التشغيل/إيقاف التشغيل، فستعود الإضاءة إلى الضوء العالي بعد حوالي ثانية من اختفاء المصابيح الرئيسية للسيارة المقابلة عن مستشعر الكاميرا أو الأضواء الخلفية للسيارة التي تسير أمامك.

وخلاف ما يحدث أثناء الخفت التقليدي، تستمر إضاءة الضوء مع الضوء العالي على جانبي حركة المرور المقتربة أو المركبات الأمامية - يتم فقط خفت جزء الضوء الموجه مباشرة إلى المركبة، وذلك إذا توفرت ميزة التكيف في الضوء العالي النشط.

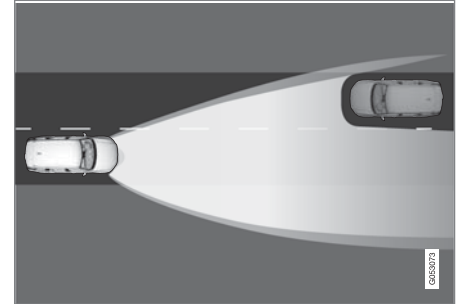

وظيفة التكيف: الضوء الخافت مباشرة نحو المركبات المقتربة، لكن الضوء العالي المستمر على جانبي المركبة.

يعود الضوء إلى الضوء العالي الكامل بعد حوالي ثانية من عدم اكتشاف حساس الكاميرا لأي مصابيح أمامية من السيارات المقابلة أو مصابيح خلفية من السيارات في المقدمة.

* مصابيح Light Emitting Diode (LED)
٢٢ على حسب مستوى تجهيز السيارة.

أضواء المنحنيات النشطة*

تم تصميم أضواء المنحنيات النشطة بحيث توفر أقصى إضاءة في المنحنيات والتقاطعات.

السيارات المزودة بمصابيح أمامية LED* قد تتوفر بها أضواء منحنيات نشطة، وذلك حسب مستوى تجهيز السيارة.

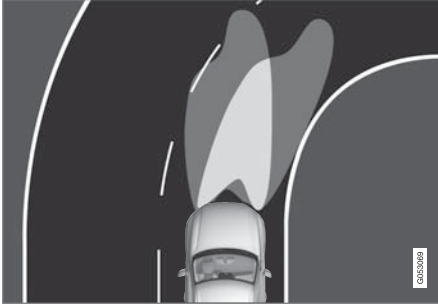

نمط المصابيح الأمامية مع إيقاف الوظيفة (يسار) وتفعيلها (يمين) على التوالي.

قد تكون المصابيح الأمامية LED مزودة بوظيفة أضواء المنحنيات النشطة وذلك حسب مستوى تجهيز السيارة. أضواء المنحنيات النشطة تتبع حركة عجلة القيادة لتوفير أقصى إضاءة في الزوايا وملئتي الطرق ولزيادة نسبة الأمان.

يتم تنشيط الوظيفة أوتوماتيكياً عند بدء تشغيل السيارة. في حالة وجود خلل في الوظيفة يضيء الرمز  في شاشة السائق في الوقت نفسه الذي تعرض فيه الشاشة نصاً توضيحياً.

لا تنتشط الوظيفة إلا في ضوء النهار الخافت أو في الظلام بشرط تحرك السيارة وتنشغيل الضوء الخافت.

مزيد من المعلومات عن محدوديات مستشعر الكاميرا في قسم "محدوديات City Safety".

معلومات ذات صلة

- مفاتيح الإضاءة (ص. ١٢٧)
- محدوديات City Safety (ص. ٣١٧)

تحذير

الضوء العالي النشط هو مجرد وسيلة مساعدة لاستخدام نمط الضوء المثالي عندما تكون الظروف مواتية.

تقع المسؤولية دائماً على عاتق السائق ليتولى التحويل يدوياً من الضوء العالي إلى الضوء الخافت عندما تقتضي ظروف الطريق أو أحوال الطقس القيام بذلك.

مهم

أمثلة على الحالات التي تتطلب التحويل اليدوي بين الضوء العالي والضوء الخافت:

- في حالة الأمطار الغزيرة أو الضباب الكثيف
- في حالة الأمطار المتجمدة
- في حالة تساقط الثلوج أو الوحل الجليدي
- في ضوء القمر
- عند القيادة في التجمعات السكنية ضعيفة الإضاءة
- عند ضعف الإضاءة في حركة المرور التي تسير بها
- في حالة وجود مشاة على الطريق أو على جانبه
- في حالة وجود أجسام عاكسة بشدة مثل الإشارات الموجودة بالقرب من الطريق
- عند وجود ما يعيق إضاءة السيارات القادمة بالجانب الأخر من الطريق، كحاجز تصادم مثلاً
- عند وجود حركة مرور على طرق ربط
- في مقدمة مرتفع أو في أرض منخفضة
- في المنحنيات شديدة الانعطاف.

تعطيل/تنشيط الوظيفة

عند استلام السيارة من المصنع تكون السيارة نشطة ويمكن تعطيلها/تنشيطها بواسطة الشاشة المركزية بطريقتين:

من خلال عرض الوظيفة

اضغط الزر أضواء التفاف فعالة.



من خلال الإعدادات

١. اضغط إعدادات في العرض العلوي.

٢. اضغط

My Car ← الأضواء والإنارة ← مصابيح خارجية.

٣. إلغاء تحديد/تحديد أضواء التفاف فعالة.

معلومات ذات صلة

- عرض الإعدادات (ص. ١٥٩)
- مصابيح الضباب الأمامية/أضواء الانعطاف* (ص. ١٣٤)

ضبط نمط الضوء من المصابيح الرئيسية

إذا كانت السيارة مزودة بمصابيح LED أمامية مع وظيفة التكيف فيجب إعادة ضبط نمط المصابيح الأمامية عند التغيير من مرور اليمين إلى اليسار، والعكس.

المصابيح الأمامية هالوجين

ولا يلزم تعديل نمط الإضاءة. نمط المصابيح الأمامية مصمم بطريقة لا تجعلها تبهر السيارات المقابلة.

المصابيح الأمامية LED*

يلزم ضبط نمط المصابيح الأمامية في حالة توفر وظيفة التكيف في المصباح الأمامي النشط، راجع قسم "تنشيط/إلغاء تنشيط المصباح الأمامي". يلزم أن تظل السيارة متوقفة مع تشغيل المحرك عند التغيير بين مرور اليمين واليسار في نمط المصابيح الأمامية.

١. اضغط إعدادات في العرض العلوي بالشاشة المركزية.

٢. اضغط

My Car ← الأضواء والإنارة ← مصابيح خارجية.

٣. حدد نظام مرور اليمين مؤقتًا/نظام مرور اليسار مؤقتًا.

معلومات ذات صلة

- عرض الإعدادات (ص. ١٥٩)
- تنشيط/إلغاء تنشيط الضوء العالي (ص. ١٣١)

مصابيح الضباب الأمامية/أضواء الانعطاف*

توجد أضواء انعطاف في مصابيح الضباب وهي تضيء بصورة قطرية جهة الزوايا.

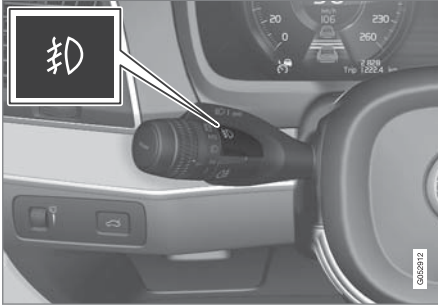

زر مصابيح الضباب الأمامية.

لا يمكن تشغيل مصابيح الضباب الأمامية إلا عند تنشيط وضع الإشعال II أو أثناء تشغيل السيارة مع وجود الحلقة الدوارة بذراع المقود في الوضع AUTO أو الوضع D أو E.

اضغط زر تشغيل/إطفاء، يضيء رمز D في شاشة السائق عند تشغيل مصابيح الضباب الأمامية.

يتم إطفاء مصباح الضباب الأمامي أوتوماتيكيًا عندما يكون مقبض الإشعال في الوضع STOP أو عندما تكون الحلقة

الدوارة بذراع المقود في الوضع 0 .

ملاحظة

تختلف لوحات استخدام مصابيح الضباب من دولة إلى أخرى.

أجهزة القياس والتحكم

- تدوير مقبض الإشعال على **STOP** أو عند ضبط الحلقة الدوارة في ذراع المقود على الوضع **0**
- وجود الحلقة الدوارة في ذراع المقود في الوضع **⇒D⇒** وإيقاف تشغيل مصابيح الضباب الأمامية.

ملاحظة

تختلف لوائح استخدام مصابيح الضباب الخلفية من دولة إلى أخرى.

معلومات ذات صلة

- مفاتيح الإضاءة (ص. ١٢٧)
- مصابيح الضباب الأمامية/أضواء الانعطاف* (ص. ١٣٤)
- أضواء الإشعال (ص. ٣٦٣)

مصباح الضباب الخلفي

عند انخفاض مستوى الرؤية بواسطة الضباب، يمكنك استخدام مصباح الضباب الخلفي بحيث يتمكن مستخدموا الطريق الآخرين من ملاحظة السيارة أمامهم مبكرًا.



زر مصباح الضباب الخلفي.

يكون مصباح الضباب الخلفي من مصباح بالجهة اليسرى في السيارات ذات عجلة القيادة اليسرى وفي الجهة اليمنى بالسيارات ذات عجلة القيادة اليمنى.

يمكن فقط تشغيل مصباح الضباب الخلفي في حالة:

- تشغيل وضع الإشعال **II** أو تشغيل السيارة ووضع الحلقة الدوارة في ذراع المقود على الوضع **AUTO** أو **⇒D⇒**.
 - وجود الحلقة الدوارة في ذراع المقود في الوضع **⇒D⇒** وتشغيل مصابيح الضباب الأمامية.
- اضغط زر تشغيل/إطفاء. بضيء رمز **⊘** في شاشة السائق عند تشغيل مصباح الضباب الخلفي.
- يتوقف تشغيل مصباح الضباب الخلفي أوتوماتيكيًا في حالة:

أضواء الانعطاف

مصابيح الضباب الأمامية تحتوي على وظيفة أضواء الانعطاف التي تقوم بإضاءة المنطقة أمام السيارة مؤقتًا وبشكل مائل نحو الجهة التي يتم تدوير عجلة القيادة إليها في منحنى حاد، أو في الاتجاه الذي تشير إليه مؤشرات الاتجاه المستخدمة.

يتم تنشيط الوظيفة في ضوء النهار الخافت أو في الظلام عندما تكون الحلقة الدوارة بذراع المقود في الوضع **AUTO** أو **⇒D⇒** وتكون سرعة السيارة أقل من ٣٠ كم/سا (٢٠ ميل في الساعة) تقريبًا.

وأيضاً، يتم تشغيل ضوء أي الانعطاف كإضافة إلى مصباح الرجوع أثناء الرجوع.

عند استلام السيارة من المصنع تكون الوظيفة نشطة ويمكن تعطيلها/تنشيطها بواسطة الشاشة المركزية.

معلومات ذات صلة

- مفاتيح الإضاءة (ص. ١٢٧)
- مصباح الضباب الخلفي (ص. ١٣٥)
- أضواء المنحنيات النشطة* (ص. ١٣٣)
- أضواء الإشعال (ص. ٣٦٣)

مصابيح الفرامل

يضيء مصباح الفرامل أوتوماتيكياً أثناء الفرملة.

يتم تشغيل ضوء الفرامل عند الضغط على دواسة الفرامل. إضافةً إلى ذلك، يتم التشغيل عند قيام أحد أنظمة دعم القيادة مثل مثبت السرعة التكييفي* و City Safety أو نظام التحذير من الاصطدام الخلفي بفرملة السيارة.

معلومات ذات صلة

- مصابيح فرامل الطوارئ (ص. ٢٨٣)
- مثبت السرعة التكييفي* (ص. ٢٧٥)
- City Safety (ص. ٣١١)
- Rear Collision Warning (ص. ٣٢١)

مؤشرات تحذير الخطر

تعمل مؤشرات تحذير الخطر على تحذير مستخدمي الطريق الآخرين من خلال وميض جميع مؤشرات الاتجاه في السيارة في وقت واحد عند تنشيط هذه الميزة.

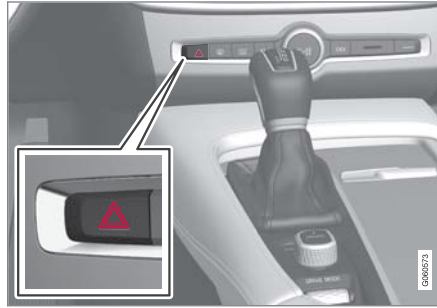

زر مؤشرات التحذير من الخطر.

اضغط على الزر لتشغيل مؤشرات التحذير من الخطر.

يتم أوتوماتيكياً تنشيط مؤشرات تحذير الخطر عندما تفرمل السيارة بقوة جدًا بحيث يتم تنشيط فرامل الطوارئ وتنخفض السرعة. تبدأ مؤشرات تحذير الخطر في الوميض بعد توقف مصابيح فرامل الطوارئ عن الوميض، ثم بعد ذلك يتم إلغاء تنشيطها أوتوماتيكياً عند تحرك السيارة مرة أخرى أو يتم إلغاء تنشيطها بالضغط على الزر.

معلومات ذات صلة

- استخدام مؤشرات الاتجاه (ص. ١٣٦)
- مصابيح فرامل الطوارئ (ص. ٢٨٣)

استخدام مؤشرات الاتجاه

يتم تشغيل مؤشرات الاتجاه في السيارة بواسطة ذراع المقود الأيسر. تومض مصابيح مؤشرات الاتجاه ثلاث مرات أو بشكل متواصل، وذلك على حسب درجة الضغط على ذراع المقود للأعلى أو للأسفل.

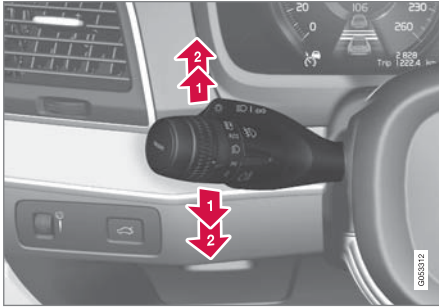

مؤشرات الاتجاه.

عمل الغمزمات لفترة قصيرة

➔ حرك ذراع المقود لأعلى أو لأسفل إلى الوضع الأول وحرره. تومض مصابيح مؤشرات الاتجاه ثلاث مرات. يمكن تنشيط/إلغاء تنشيط الوظيفة من الشاشة المركزية.

مصباح القراءة الأمامية

يمكن تشغيل أو إيقاف تشغيل مصباح القراءة جهة اليمين واليسار بالضغط لفترة وجيزة على الأزرار في كونسول السقف. يتم ضبط درجة السطوع من خلال الاستمرار في الضغط على الزر المضغوط.

الإضاءة الداخلية

يمكن تشغيل أو إيقاف تشغيل إضاءة الأرضية والسقف بضغط قصيرة على الزر في كونسول السقف.

الوظائف الأوتوماتيكية لإضاءة مقصورة الركاب

ويتم تنشيط وظيفة التلقائي بضغط قصيرة على الزر AUTO في كونسول السقف. يضيء مؤشر الإضاءة في الزر عند تنشيط وظيفة التلقائي. اضغط الزر AUTO لتشغيل إضاءة مقصورة الركاب وإيقاف تشغيلها وفقاً لما يلي:

الإضاءة الداخلية:

- تضيء عند فتح قفل السيارة و إيقاف تشغيلها
- تنطفئ عند تشغيل السيارة وقفلها
- تضيء وتنطفئ على التوالي عندما يتم فتح أو غلق الباب الجانبي.
- وتبقى مضيئة لمدة دقيقتين في حالة فتح أحد الأبواب.

الإضاءة الخلفية

توجد مصابيح قراءة في المنطقة الخلفية للسيارة، ويتم استخدامها كذلك كإضاءة لمقصورة الركاب.

وتوجد مصابيح القراءة في السقف الداخلي.

الإشارة الداخلية

يتم تنشيط/إلغاء تنشيط الإشارة الداخلية باستخدام الأزرار في عناصر التشغيل أعلى المقاعد الأمامية والمقاعد الخلفية.

يمكن إضاءة وإطفاء كافة المصابيح في مقصورة الركاب يدوياً خلال ٣٠ دقيقة عند:

- تم إيقاف تشغيل المحرك والنظام الكهربائي في وضع الإشعال 0
- تم فتح قفل السيارة إلا أنه لم يتم بدء تشغيلها.

الإضاءة الأمامية



مفاتيح التحكم في كونسول السقف لمصابيح القراءة الأمامية وإضاءة مقصورة الركاب.

1 مصباح القراءة، الجانب الأيسر

2 الإشارة الداخلية

3 الوظائف الأوتوماتيكية لإضاءة مقصورة الركاب

4 مصباح القراءة، الجانب الأيمن

ملاحظة

- يمكن أن يتوقف هذا التسلسل الأوتوماتيكي للوميض من خلال تحريك ذراع المقود على الفور إلى الاتجاه العكسي.
- إذا كان رمز مؤشرات الاتجاه في شاشة السائق يومض بسرعة أكثر من المعتاد - راجع الرسالة في شاشة السائق.

عمل الغمازات باستمرار

حرك ذراع المقود لأعلى أو لأسفل إلى الوضع الخارجي.

تبقى الذراع في هذا الوضع وتعود لوضعها السابق يدوياً أو أوتوماتيكياً من خلال حركة عجلة القيادة.

معلومات ذات صلة

- مفاتيح الإضاءة (ص. ١٢٧)
- مؤشرات تحذير الخطر (ص. ١٣٦)
- عرض الإعدادات (ص. ١٥٩)



توجد أزرار التحكم بجوار عجلة القيادة.

يمكن ضبط كثافة الأضواء المحيطة باستخدام أزرار التحكم في لوحة العدادات.

- أدر بكرة التحكم لضبط الكثافة.

مصابيح الحالة المزاجية*

السيارة مجهزة بعدد من مصابيح LED لتغيير لون الإضاءة. تضيء هذه المصابيح عندما تعمل السيارة.

يمكن تغيير الإضاءة المحيطة من الشاشة المركزية:

تغيير سطوع الإضاءة

١. اضغط إعدادات في العرض العلوي بالشاشة المركزية.

٢. اضغط

My Car ← الأضواء والإنارة ← مصابيح

داخلية ← ضوء جو داخلي.

٣. في كثافة ضوء الوضع الخارجي، حدد من إيقاف ومنخفض ومرتفع.

إضاءة صندوق القفازات

يتم تشغيل أو إيقاف تشغيل إضاءة صندوق القفازات على التوالي عندما يكون الغطاء مفتوحاً أو مغلقاً.

إضاءة مرآة الزينة*

يتم تشغيل وإطفاء الإضاءة لمرآة الزينة في حاجب الشمس على التوالي عند فتح أو غلق الغطاء.

إضاءة الأرضية

يتم تشغيل إضاءة الأرضية وإيقاف تشغيلها عند فتح الباب المناسب أو إغلاقه.

إضاءة عتبة الباب

يتم تشغيل إضاءة عتبة الباب وإيقاف تشغيلها عند فتح الباب المناسب أو إغلاقه.

الإضاءة في صندوق الأمتعة

يتم تشغيل وإطفاء الإضاءة في حجرة الحمولة على التوالي عند فتح أو غلق باب صندوق الأمتعة.

الإضاءة المحيطة

١. اضغط إعدادات في العرض العلوي بالشاشة المركزية.

٢. اضغط

My Car ← الأضواء والإنارة ← مصابيح داخلية.

٣. اختر من بين الإعدادات التالية:

- في شدة ضوء الأضواء المحيطة، حدد من إيقاف ومنخفض ومرتفع.
- في مستوى ضوء الأضواء المحيطة، حدد من منخفض وممتلئ.



مصابيح القراءة أعلى صف المقاعد الثاني^{١٦} والثالث*.



مصباح قراءة أعلى صف المقاعد الثاني في السيارات المزودة بسقف بانوراما*.

يتم تشغيل مصابيح القراءة أو إيقاف تشغيلها بالضغط لفترة وجيزة على الزر في المصباح. يتم ضبط درجة السطوع من خلال الاستمرار في الضغط على الزر المضغوط.

^{١٦} في السيارات المزودة بسقف بانوراما* توجد وحدات مصابيح واحدة في كل جهة من جهتي السقف.

إضاءة الوصول إلى المنزل

يمكن المحافظة على إضاءة بعض المصابيح الخارجية لتعمل كإضاءة للوصول إلى المنزل بعد قفل السيارة.

لتنشيط الوظيفة:

١. أوقف تشغيل السيارة.
 ٢. حرك ذراع المقود الأيسر إلى الأمام باتجاه لوحة العدادات ثم اتركه.
 ٣. اخرج من السيارة واقفل الباب.
- عند تنشيط الوظيفة يتم تشغيل الضوء الخافت ومصابيح الوضع والإضاءة على المقابض الخارجية* وإضاءة لوحة الأرقام. يمكن ضبط طول الفترة الزمنية التي تظل خلالها إضاءة الوصول إلى المنزل قيد التشغيل من الشاشة المركزية.

معلومات ذات صلة

- إضاءة الاقتراب (ص. ١٤٠)
- عرض الإعدادات (ص. ١٥٩)

إضاءة صندوق التخزين في الأبواب

تعمل إضاءة صندوق التخزين في الأبواب عندما تكون السيارة تعمل. ويمكن ضبط السطوح باستخدام عنصر التحكم في لوحة العدادات.

إضاءة حوامل الأكواب الأمامية بكونسول النفق

تعمل الإضاءة في حوامل الأكواب الأمامية عند فتح قفل السيارة وتنطفئ عند قفل السيارة. ويمكن ضبط السطوح باستخدام عنصر التحكم في لوحة العدادات.

معلومات ذات صلة

- مفاتيح الإضاءة (ص. ١٢٧)
- أوضاع الإشعال (ص. ٣٦٣)
- عرض الإعدادات (ص. ١٥٩)

تغيير لون الإضاءة

١. اضغط إعدادات في العرض العلوي بالشاشة المركزية.

٢. اضغط

My Car ← الأضواء والإنارة ← مصابيح

داخلية ← ضوء جو داخلي.

٣. اختر بين من خلال درجة الحرارة ومن خلال اللون وألوان النسق لتغيير لون الإضاءة.

باستخدام خيار اللون من خلال درجة الحرارة، يتغير لون الإضاءة وفقاً لدرجة حرارة مقصورة الركاب المضبوطة.



توجد أزرار التحكم بجوار عجلة القيادة.

يمكن ضبط كثافة ضوء الحالة باستخدام أزرار التحكم في لوحة العدادات:

– أدر بكرة التحكم لضبط الكثافة.

إضاءة الاقتراب

يتم تشغيل إضاءة الاقتراب عند إلغاء أفتال السيارة وعند الاستخدام لتشغيل إضاءة السيارة عن بُعد.

عند تنشيط الوظيفة بواسطة مفتاح التحكم عن بعد أثناء فتح القفل، يتم تشغيل مصابيح الوضع وإضاءة المقابض الخارجية* وإضاءة لوحة الأرقام وإضاءة السقف الداخلي وإضاءة الأرضية. في حالة فتح أحد الأبواب أثناء مدة التنشيط، سيتم تمديد وقت الإضاءة في المقابض الخارجية* والإضاءة الداخلية.

يمكن تنشيط/إلغاء تنشيط الوظيفة من الشاشة المركزية.

معلومات ذات صلة

- إضاءة الوصول إلى المنزل (ص. ١٣٩)
- مفتاح التحكم عن بعد (ص. ٢٢٢)
- عرض الإعدادات (ص. ١٥٩)

استخدام ماسحات الزجاج الأمامي

تعمل ماسحات الزجاج الأمامي على تنظيف الزجاج الأمامي. يتم اتخاذ كثير من الإعدادات الخاصة بماسحة الزجاج الأمامي عن طريق ذراع المقود الأيمن في عجلة القيادة.

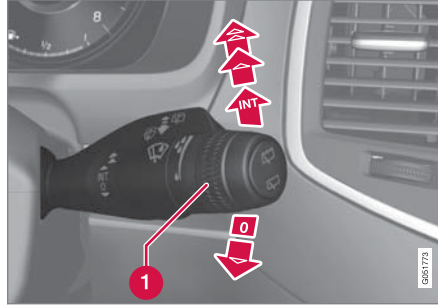

ذراع عجلة القيادة اليمنى.

1 حساسية/تردد قرص التدوير

المسح مرة واحدة

اخفض ذراع المقود وحرره لعمل مسحة واحدة.

إيقاف تشغيل ماسحات الزجاج الأمامية

حرك ذراع المقود إلى الوضع 0 لإيقاف تشغيل ماسحات الزجاج الأمامي.

المسح المتقطع

عين عدد مرات المسح لكل وحدة زمنية باستخدام الحلقة عندما يتم تحديد المسح المتقطع.

المسح المستمر

ارفع ذراع المقود لكي تسمح الماسحات بالسرعة العادية.

ارفع ذراع المقود لمسافة أبعد لكي تسمح الماسحات بسرعة كبيرة.

مهم

قبل تنشيط الماسحات - تأكد من عدم تجمد شفرات الماسحات وإزالة أي جليد أو ثلج موجود على الزجاج الأمامي (والنافذة الخلفية).

مهم

استخدم الكثير من سائل الغسل عندما تقوم الماسحات بتنظيف الزجاج الأمامي. يجب أن يكون الزجاج الأمامي مبتلاً عندما تكون مساحات الزجاج الأمامي قيد التشغيل.

معلومات ذات صلة

- تنشيط/إلغاء تنشيط مستشعر المطر (ص. ١٤١)
- الزجاج الأمامية وغاسلات المصابيح الأمامية (ص. ١٤٢)
- شفرات الماسحة في وضع الخدمة (ص. ٤٩٦)

أجهزة القياس والتحكم

١. اضغط الإعدادات في العرض العلوي بالشاشة المركزية.
٢. اضغط **My Car** ← مساحة الزجاج الأمامي.
٣. حدد ذاكرة مجس الأمطار لتنشيط/إلغاء تنشيط وظيفة الذاكرة.

معلومات ذات صلة

- استخدام مساحات الزجاج الأمامي (ص. ١٤٠)
- شفرات المساحة في وضع الخدمة (ص. ٤٩٦)
- مساحة الزجاج الخلفي والغاسلة (ص. ١٤٢)

قم بتنشيط مستشعر المطر بالضغط على زر مستشعر المطر .

اضغط ذراع المقود لأسفل لجعل المساحات تقوم بمسحة إضافية. أدر الحلقة لأعلى للحصول على حساسية أعلى وأدناها لأسفل للحصول على حساسية أقل. يتم عمل مسحة إضافية عندما يتم إدارة الحلقة لأعلى.

إلغاء تنشيط مستشعر المطر

يمكن إلغاء تنشيط مستشعر المطر بالضغط على زر مستشعر المطر  أو بتحرك ذراع التوجيه لأعلى على برنامج آخر للمساحات.

يتم إلغاء تنشيط مستشعر المطر تلقائيًا في وضع الإشعال **0** أو عند إيقاف تشغيل المحرك.

يتم إلغاء تنشيط مستشعر المطر تلقائيًا عند وضع شفرات المساحة في وضع الخدمة. مستشعر المطر يُعاد تنشيطه عند إلغاء تنشيط وضع الخدمة.

مهم !

يمكن أن يبدأ تشغيل مساحات الزجاج الأمامي وتتلف عند إجراء الغسل الأوتوماتيكي للسيارة. أوقف تنشيط مستشعر المطر أثناء تشغيل السيارة أو عندما يكون النظام الكهربائي للسيارة في وضع الإشعال **I** أو **II**. ينطفئ الرمز المعروض في شاشة السائق.

تنشيط/تعطيل وظيفة الذاكرة

يمكن تنشيط وظيفة الذاكرة لمستشعر المطر بحيث لا يلزم الضغط على زر مستشعر المطر في كل مرة يبدأ فيها تشغيل السيارة:

تنشيط/إلغاء تنشيط مستشعر المطر

يبدأ مستشعر المطر بعمل مساحات الزجاج الأمامي أوتوماتيكياً استناداً إلى كمية الماء التي يتم استشعارها على الزجاج الأمامي. يمكن ضبط حساسية مستشعر المطر بواسطة بكرة التحكم في ذراع المقود الأيمن.

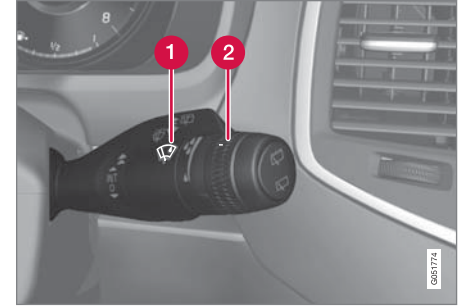

ذراع عجلة القيادة اليمنى.

1 زر مستشعر المطر

2 حساسية/تردد قرص التوير

عند تنشيط مستشعر المطر، يتم عرض رمز مستشعر المطر  في شاشة السائق.

تنشيط مستشعر المطر

عند تنشيط مستشعر المطر، يجب تشغيل السيارة أو أن يكون النظام الكهربائي في وضع مفتاح الإشعال **I** أو **II** ويجب أن تكون ذراع المقود لمساحة الزجاج الأمامي في الوضع **0** أو في الوضع الخاص بالمسح مرة واحدة.

الزجاجة الأمامية وغاسلات المصابيح الأمامية

غاسلات الزجاج الأمامي والمصابيح الأمامية تنظيف الزجاج الأمامي والمصابيح الأمامية. يبدأ الغسل/المسح بواسطة ذراع المقود الأيمن.

بدء غاسلات الزجاج الأمامي والمصابيح الأمامية



وظيفة الغسل، ذراع المقود الأيمن.

- حرك ذراع المقود الأيمن في اتجاه عجلة القيادة لتشغيل غاسلات الزجاج الأمامي والمصابيح الأمامية.
- < ستقوم مساحات الزجاج الأمامي بإجراء العديد من عمليات المسح بمجرد تحرير ذراع المقود.

مهم !

تجنب تنشيط نظام الغسيل عندما يصل الطقس إلى حالة التجمد أو في حالة نفاد خزان الغاسلة، حتى لا تتلف المضخة.

فوهات الغاسلة الساخنة*

يتم تسخين فوهات الغسالة تلقائيًا في الجو البارد لحماية سائل الغسل من التجمد.

غسيل المصابيح الأمامية*

ولتوفير السائل، يتم غسل المصابيح الأمامية عند كل دورة خامسة من الشطف أوتوماتيكياً.

الغسل المحدود

إذا لم يتبق في الخزان سوى نحو لتر واحد من سائل الغسيل، وتم عرض الرسالة سائل غسل الزجاج مستوى قليل. أعد الملء وفي الوقت نفسه تم عرض الرمز  على شاشة السائق، فسيتم إيقاف إمداد سائل الغسيل للمصابيح الأمامية. ويتم ذلك من أجل إعطاء الأولوية لتنظيف الزجاج الأمامي والرؤية التي تظهر من خلاله.

معلومات ذات صلة

- استخدام مساحات الزجاج الأمامي (ص. ١٤٠)
- مساحه الزجاج الخلفي والغاسلة (ص. ١٤٢)
- تعبئة سائل الغسل (ص. ٤٩٨)

مساحة الزجاج الخلفي والغاسلة

مساحة الزجاج الخلفي والغاسلة تنظيف الزجاج الخلفي. يبدأ الغسل/المسح ويمكن تغيير الإعدادات بواسطة ذراع المقود الأيمن في عجلة القيادة.

ملاحظة !

مساحة الزجاج الخلفي مجهزة بنظام الحماية من ارتفاع درجة الحرارة، أي أنه سيتم إيقاف تشغيل موتور المساحة عند ارتفاع درجة حرارته. تعمل مساحة الزجاج الخلفي مرة أخرى بعد فترة التبريد.

استخدام مساحة الزجاج الخلفي والغاسلة

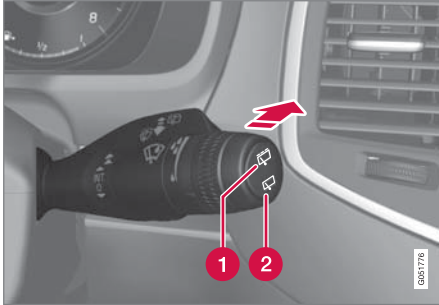

1 حدد  للمسح المتقطع بمساحة الزجاج الخلفي.

2 حدد  للمسح السريع المتواصل بمساحة الزجاج الخلفي.

- حرك ذراع المقود الأيمن في عجلة القيادة للأمام لبدء غسيل ومسح الزجاج الخلفي.

تشغيل النوافذ الآلية

باستخدام لوح التحكم بباب السائق، يمكن تشغيل جميع النوافذ الكهربائية - وباستخدام لوحات التحكم في الأبواب الأخرى يمكن تشغيل النوافذ الكهربائية بصورة فردية لكل باب.

تحذير ⚠

تحقق من عدم انحشار أيدي الأطفال أو أي ركاب آخرين في مسار النوافذ أثناء إغلاقها من باب السائق.

تحذير ⚠

تحقق من عدم انحشار أيدي الأطفال أو أي ركاب آخرين في مسار النوافذ في حالة إغلاقها باستخدام مفتاح التحكم عن بعد.

تحذير ⚠

إذا كان هناك أطفال في السيارة - تذكر دائماً إطفاء مصدر طاقة النوافذ الكهربائية باختيار وضع الإشعال 0 في النظام الكهربائي للسيارة وبعد ذلك خذ معك مفتاح التحكم عن بعد عند مغادرة السيارة.

النوافذ الكهربائية

باستخدام لوح التحكم بباب السائق، يمكن تشغيل جميع النوافذ الكهربائية - وباستخدام لوحات التحكم في الأبواب الأخرى يمكن تشغيل النوافذ الكهربائية بصورة فردية لكل باب.

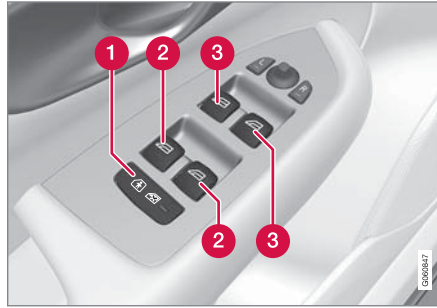

لوحه تحكم باب السائق.

- 1 أقفال أمان الأطفال الكهربائية* التي تمنع الأطفال من فتح الأبواب الخلفية من الداخل ومن فتح/إغلاق النوافذ الخلفية.
- 2 أزرار التحكم في النوافذ الخلفية.
- 3 أزرار التحكم في النوافذ الأمامية.

معلومات ذات صلة

- تشغيل النوافذ الآلية (ص. ١٤٣)
- أقفال سلامة الأطفال (ص. ٢٤٦)

تنشيط/إلغاء تنشيط المسح عند الرجوع للخلف

1. اضغط الإعدادات في العرض العلوي بالشاشة المركزية.
2. اضغط **My Car** ← مساحة الزجاج الأمامي.
3. حدد المسح الخلفي التلقائي لتنشيط/إلغاء تنشيط المسح عند الرجوع للخلف.

يؤدي تشغيل ترس الرجوع إلى الخلف أثناء تشغيل مساحات الزجاج الأمامي إلى بدء مسح النافذة الخلفية. تتوقف الوظيفة عند فك تشغيل ترس الرجوع للخلف.

إذا كانت مساحة النافذة الخلفية تعمل على سرعة متواصلة من قبل، فلن يطرأ أي تغيير.

معلومات ذات صلة

- استخدام مساحات الزجاج الأمامي (ص. ١٤٠)
- الزجاج الأمامية وغاسلات المصابيح الأمامية (ص. ١٤٢)
- تنشيط/إلغاء تنشيط مستشعر المطر (ص. ١٤١)



تشغيل النوافذ الكهربائية.

1 التشغيل بدون الوظيفة الأوتوماتيكية

2 التشغيل مع الوظيفة الأوتوماتيكية

باستخدام لوح التحكم بباب السائق، يمكن تشغيل جميع النوافذ الكهربائية - وباستخدام لوحات التحكم في الأبواب الأخرى يمكن فقط تشغيل النوافذ الكهربائية بصورة فردية لكل باب. يمكن تشغيل لوحة تحكم واحدة فقط في وقت معين.

للتمكن من استخدام النوافذ الكهربائية، يجب أن يكون وضع الإشعال على الأقل في I. يمكن تشغيل النوافذ الكهربائية ليضع دقائق بعد إيقاف تشغيل السيارة وبعد إيقاف تشغيل الإشعال- لكن ليس بعد فتح باب.

يتوقف إغلاق النوافذ ويتم فتح النافذة إذا أعاق حركتها أي شيء. ومن الممكن إبطال الحماية من الانحشار عند مقاطعة الإغلاق، في حالة تكون الثلج مثلاً. وبعد قطع الإغلاق مرتين متتاليتين، سيتم تفعيل الحماية من الانحشار قسراً مع إيقاف تشغيل الوظيفة

الأوتوماتيكية لمدة قصيرة، وبعد ذلك يمكن الغلق من خلال سحب الزر لأعلى باستمرار.

ملاحظة i

كما بعد فتح النوافذ الأمامية قليلاً من الطرق الفعالة لتقليل الضوضاء الصادرة عن الرياح المنتظمة عند فتح النوافذ الخلفية.

ملاحظة i

يتعدر فتح النوافذ في سرعات أكبر من 180 كم/ما تقريباً (112 ميل في الساعة) ولكن يمكن إغلاقها.

إعادة الضبط

يجب عند فصل بطارية البادئ إعادة ضبط الوظيفة الخاصة بالفتح التلقائي حتى تعمل بشكل صحيح.

١. ارفع برفق الجزء الأمامي من الزر لرفع النافذة حتى تصل إلى موضعها النهائي واستمر في الرفع لمدة ثانية واحدة.
٢. حرر الزر لفترة وجيزة.
٣. ارفع الجزء الأمامي من الزر مرة أخرى لثانية واحدة.

تحذير ⚠

يجب إجراء إعادة ضبط كي تعمل ميزة الحماية من الانحشار.

معلومات ذات صلة

- النوافذ الكهربائية (ص. ١٤٣)
- أوضاع الإشعال (ص. ٣٦٣)
- مفتاح التحكم عن بعد (ص. ٢٢٢)
- القفل/الغاء القفل من الخارج (ص. ٢٢٦)
- القفل/الغاء القفل من الداخل (ص. ٢٣٠)

التشغيل بدون الوظيفة الأوتوماتيكية

حرك أحد مفاتيح التحكم لأعلى/لأسفل برفق. تتحرك النوافذ الكهربائية لأعلى/لأسفل طالما استمر الضغط على المفتاح.

التشغيل مع الوظيفة الأوتوماتيكية

حرك أحد مفاتيح التحكم لأعلى/لأسفل حتى النهاية ثم حررها. تتحرك النوافذ الكهربائية تلقائياً حتى تصل إلى موضعها النهائي. التشغيل باستخدام مفتاح التحكم عن بعد أو مقبض الباب أو زر القفل المركزي

للتحكم في النوافذ الكهربائية من الخارج باستخدام مفتاح التحكم عن بعد أو مقبض الباب أو من الداخل بواسطة زر القفل المركزي، راجع قسم "مفتاح التحكم عن بعد" أو "القفل/فتح القفل من الخارج" أو "القفل/فتح القفل من الداخل".

استخدام وظيفة الذاكرة في المقعد الأمامي الآلي*

يمكن حفظ إعدادات موضع مرايا الأبواب في وظيفة الذاكرة للمقعد الأمامي الآلي.

ضبط زاوية مرآة الباب أثناء الوقوف^{٢٧}

يمكن إمالة مرآة الباب لأسفل لكي يرى السائق جانب الطريق عند التوقف مثلاً.

– قم بتعشيق ترس الرجوع للخلف واضغط على زر **L** أو **R**. وعند إلغاء تعشيق ترس الرجوع للخلف، تعود المرآة تلقائياً إلى وضعها الأصلي بعد حوالي ١٠ ثوان أو قبل ذلك عند الضغط على الزر **L** أو **R** على التوالي.

ضبط زاوية مرآة الباب تلقائياً أثناء الوقوف^{٢٧}

عند تعشيق الترس الخلفي، يتم ضبط زاوية مرآة الباب تلقائياً لأسفل حتى يتمكن السائق من مشاهدة جانب الطريق عند إيقاف السيارة على سبيل المثال. عند إلغاء تعشيق الترس الخلفي، فتعود المرآة تلقائياً إلى موضعها الأصلي بعد فترة قصيرة.

يتم ضبط إعدادات هذه الوظيفة في الشاشة المركزية:

١. اضغط الإعدادات في العرض العلوي.
٢. اضغط **My Car** ← المرايا والدخول السهل.
٣. في إمالة المرايا الخارجية عند الرجوع للخلف، حدد إيقاف أو السائق أو الراكب أو كلاهما للتنشيط/إلغاء التنشيط ثم حدد مرايا الرؤية الخلفية المطلوب إمتاتها.

الانكماش الأوتوماتيكي عند القفل*

عندما يتم قفل/فتح قفل السيارة بواسطة مفتاح التحكم عن بعد يتم تمديد/انكماش مرايا الأبواب تلقائياً.

ضبط مرايا الأبواب

يتم ضبط مواضع مرايا الأبواب باستخدام عصا التحكم في لوحة التحكم بباب السائق.



أزرار التحكم في مرايا الأبواب.

الضبط

١. اضغط على زر **L** الخاص بمرآة الباب الموجودة على الجانب الأيسر أو على الزر **R** الخاص بمرآة الباب الموجودة على الجانب الأيمن. يضيء المصباح الموجود في الزر.
٢. اضبط الوضع بواسطة مفتاح التحكم في الضبط في الوسط.
٣. اضغط على الزر **L** أو **R** مرة أخرى. ينبغي ألا تستمر إضاءة المصباح.

تحذير ⚠

المرآة جهة الراكب متسعة الزاوية من أجل توفير أفضل رؤية. قد تبدو الأشياء أبعد مما هي عليه في الواقع.

استخدام واقى الشمس*

حواجب الشمس مدمجة في اللوحة الموجودة على كل باب خلفي.

في الباب الخلفي - يعمل يدوياً

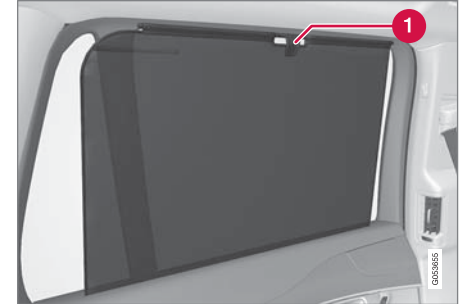

١ خطاف بماسكة مرافقة

– قم بسحب حاجب الشمس وتثبيتته في الخطاف بإطار الباب العلوي.

يمكن كذلك فتح وغلق النافذة عندما يكون حاجب الشمس مسحوباً لأعلى.

مرآة الرؤية الخلفية الداخلية

يمكن تعميم مرآة الرؤية الخلفية الداخلية بواسطة زر تحكم في الحافة السفلية للمرآة. أو، يمكن تعميم مرآة الرؤية الخلفية أوتوماتيكياً.

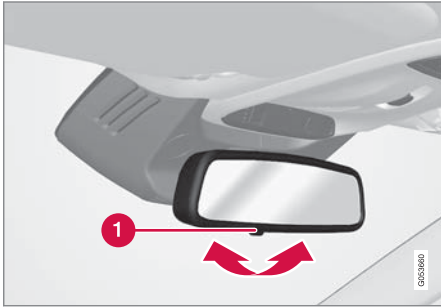

1 مفتاح التحكم الخاص بتخفيف الإضاءة

الخفت يدوياً

يمكن أن ينعكس الضوء الساطع المنبعث من الخلف في مرآة الرؤية الخلفية ويؤدي إلى مضايقة السائق. استخدم خفت الإضاءة بواسطة خاصية التحكم في خفت الإضاءة عندما يضايقك ضوء منبعث من الخلف:

1. استخدم خاصية خفت الإضاءة من خلال تحريك مفتاح التحكم باتجاه مقصورة الركاب.
2. قم بالعودة إلى الوضع العادي من خلال تحريك مفتاح التحكم باتجاه الزجاج الأمامي.

ملاحظة

في حالة تغير الحساسية لن يحدث تغيير فوري ملحوظ في التعميم، ولكن سيكتمل التغيير بعد فترة.

يتم ضبط إعدادات هذه الوظيفة في الشاشة المركزية:

1. اضغط الإعدادات في العرض العلوي.
2. اضغط My Car ← المرايا والدخول السهل.
3. في تعميم أوتوماتيكي للمرايا الرؤية الخلفية، حدد عادي أو دافك أو فاتح.

مرايا الأبواب الكهربائية القابلة للانكماش*

يمكن ضم المرايا في حالة الوقوف/القيادة في المناطق الضيقة:

1. اضغط الزرين L و R بالوقت نفسه (يجب أن يكون وضع الإشعال على الأقل I).
2. وحرهم بعد ثانية واحدة تقريباً. تتوقف المرآتان أوتوماتيكياً في أقصى حالة طي نحو الداخل.

يمكن فرد المرايا بالضغط لأسفل على الزرين L و R في نفس الوقت. تتوقف المرايا تلقائياً في الوضع الممدد تماماً.

معلومات ذات صلة

- مرآة الرؤية الخلفية الداخلية (ص. ١٤٦)
- عرض الإعدادات (ص. ١٥٩)
- استخدام وظيفة الذاكرة في المقعد الأمامي الألي* (ص. ١١٤)

▶▶ يمكن تنشيط/إلغاء تنشيط الوظيفة من الشاشة المركزية:

1. اضغط الإعدادات في العرض العلوي.
2. اضغط My Car ← المرايا والدخول السهل.
3. حدد طي المرايا عند القفل للتنشيط/إلغاء التنشيط.

إعادة الضبط على الوضع المحايد

يجب إعادة الضبط الكهربائي للمرايا التي تم تحريكها من موضعها بسبب مؤثر خارجي على الوضع المحايد لكي تعمل وظيفه الثني الكهربائي بطريقة صحيحة:

1. قم بارتداد المرايا باستخدام الزرين L و R.
 2. افرد المرايا مرة أخرى باستخدام الزرين L و R.
 3. كرر الإجراء السابق حسب الضرورة.
- تم الآن إعادة ضبط المرايا في الوضع المحايد.

خفت الإضاءة الأوتوماتيكي*

تقوم مرايا الرؤية الخلفية ومرايا الأبواب بتخفيف الإبهار الناتج من الضوء الساطع المنبعث من السيارات الخلفية تلقائياً.

لكي تتلاءم مرايا الأبواب مع هذه الوظيفة يجب أن تكون مرآة الرؤية الخلفية الداخلية مزودة بميزة التعميم الأوتوماتيكي، راجع قسم "مرايا الرؤية الخلفية الداخلية".

تكون ميزة التعميم التلقائي نشطة دوماً أثناء القيادة، باستثناء تحديد وضع الرجوع للخلف في صندوق التروس. يمكن ضبط حساسية التعميم في ثلاثة مستويات وسيؤثر ذلك في مرايا الرؤية الخلفية الداخلية ومرايا الأبواب.

البوصلة*

يوجد بالركن الأيمن العلوي من مرآة الرؤية الخلفية شاشة عرض مدمجة توضح اتجاه البوصلة الذي تتجه فيه مقدمة السيارة.

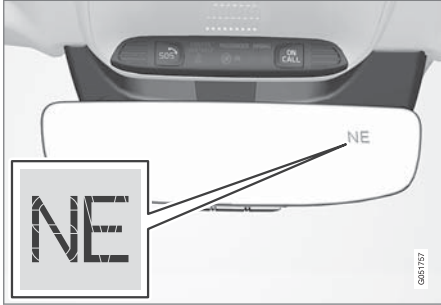

مرآة الرؤية الخلفية مع البوصلة.

هناك ثمانية اتجاهات مختلفة تظهر وفق الاختصارات الإنجليزية: N (شمال) وNE (شمال شرق) وE (شرق) وSE (جنوب شرق) وS (جنوب) وSW (جنوب غرب) وW (غرب) وNW (شمال غرب).

تنشيط/إلغاء تنشيط البوصلة

يتم أوتوماتيكياً تنشيط البوصلة عند بدء تشغيل السيارة.

لتعطيل/تنشيط البوصلة:

- اضغط الزر على الجانب السفلي من مرآة الرؤية الخلفية باستخدام مشبك ورق أو دبوس.

٢. اضغط My Car ← المرايا والدخول السهل.

٣. في تعميم أوتوماتيكي لمرايا الرؤية الخلفية، حدد عادي أو داكن أو فاتح.

معلومات ذات صلة

- ضبط مرايا الأبواب (ص. ١٤٥)
- عرض الإعدادات (ص. ١٥٩)

خفت الإضاءة الأوتوماتيكي*

تقوم مرآة الرؤية الخلفية بتخفيف إضاءة الضوء الساطع المنبعث من الخلف تلقائياً. لا يتوفر زر لخفت الإضاءة يدوياً على المرايا المزودة بخفت إضاءة أوتوماتيكي.

تحتوي مرآة الرؤية الخلفية على مستشعرين - واحد متجه للأمام والآخر متجه للخلف - يعملان معاً للتعرف على الضوء المبهر والتخلص منه. يكتشف المستشعر المتجه للأمام الضوء الخارجي، بينما يكتشف المستشعر المتجه للخلف الضوء القادم من الأضواء الرئيسية للمركبة التي في الخلف.

ملاحظة

إذا كانت المستشعرات مغطاة مثلاً برخص الركن أو الأجهزة المستجيبة أو حاجيات الشمس أو الأشياء التي في المقاعد أو في حجرة الأمتعة بحيث تمنع وصول الضوء إلى المستشعرات، تقل عندئذ وظيفة تعميم مرآة الرؤية الخلفية الداخلية ومرايا الأبواب.

تكون ميزة التعميم التلقائي نشطة دوماً أثناء القيادة، باستثناء تحديد وضع الرجوع للخلف في صندوق التروس. يمكن ضبط حساسية التعميم في ثلاثة مستويات وسيؤثر ذلك في مرايا الرؤية الخلفية الداخلية ومرايا الأبواب.

ملاحظة

في حالة تغير الحساسية لن يحدث تغيير فوري ملحوظ في التعميم، ولكن سيكتمل التغيير بعد فترة.

يتم ضبط إعدادات هذه الوظيفة في الشاشة المركزية:

١. اضغط الإعدادات في العرض العلوي.

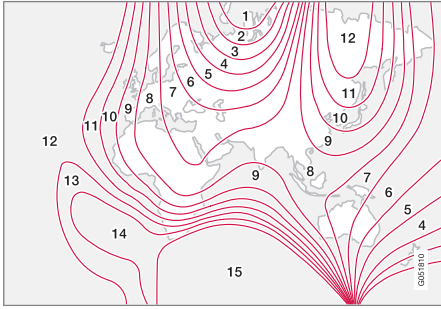

المناطق المغناطيسية.

معايرة البوصلة*

من المعلوم أن الأرض مقسمة إلى ١٥ منطقة مغناطيسية. يجب معايرة البوصلة في حال قيادة السيارة في مناطق مغناطيسية متعددة.

للقيام بالمعايرة، قم باتباع ما يلي:

١. قم بإيقاف السيارة في منطقة مفتوحة كبيرة خالية من المباني الفولاذية وخطوط الطاقة عالية الجهد.
٢. ابدأ تشغيل السيارة وأطفئ كل المعدات الكهربائية (تكييف الهواء، الماسحات، إلخ.) وتأكد من إغلاق جميع الأبواب.

ملاحظة

قد تفشل المعايرة أو قد لا تبدأ مطلقاً إذا كانت الأجهزة الكهربائية غير مطفأة.

٤. اضغط على الزر باستمرار حتى يتم عرض المنطقة المغناطيسية المطلوبة (١-١٥). انظر خريطة المناطق المغناطيسية للبوصلة.
٥. انتظر حتى تعود شاشة العرض لإظهار الحرف C، أو اضغط على الزر خلف مرآة الرؤية الخلفية لمدة ٦ ثوان تقريباً حتى يظهر الحرف C.
٦. قُد السيارة ببطء في دائرة عند سرعة لا تتجاوز ١٠ كم/سا (٦ ميل في الساعة) حتى يتم عرض اتجاه البوصلة على شاشة العرض، بما يدل على إتمام المعايرة. ثم قد السيارة بشكل دائري دورتين إضافيتين لضبط المعايرة بشكل دقيق.
٧. بالنسبة للسيارات المزودة بميزة تدفئة الزجاج الأمامي*: إذا ظهر الحرف C في شاشة العرض عند تنشيط تدفئة الزجاج الأمامي، قم بتنفيذ المعايرة حسب النقطة ٦ المذكورة أعلاه مع تنشيط ميزة تدفئة الزجاج الأمامي.
٨. كرر الإجراء السابق حسب الضرورة.

معلومات ذات صلة

- معايرة البوصلة* (ص. ١٤٨)
- أوضاع الإشعال (ص. ٣٦٣)
- تنشيط/إلغاء تنشيط وظيفة مزيل الصقيع من النوافذ ومرايا الأبواب (ص. ١٨٢)

تحذير

قد يتم احتجاز الأطفال والمسافرين الآخرين أو الأجسام الأخرى بسبب الأجزاء المتحركة من السقف المتحرك.

- دائماً شغل السقف المتحرك بحذر.
- لا تدع الأطفال يلعبون بأجهزة التحكم.
- تذكر دائماً إطفاء مصدر طاقة السقف المتحرك باختيار وضع الإشعال 0 في النظام الكهربائي للسيارة وبعد ذلك خذ معك مفتاح التحكم عن بعد عند مغادرة السيارة.

مهم

تجنب فتح سقف البانوراما في حالة تركيب حاملات الأمتعة.

عاكس الرياح

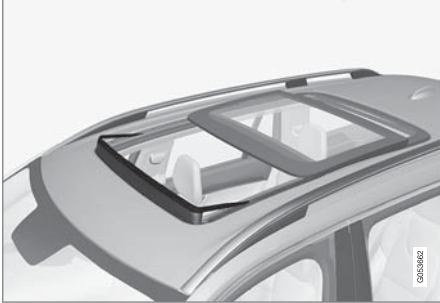

يحتوي سقف البانوراما على عاكس رياح يتم طيه لأعلى عندما يكون سقف البانوراما في وضع الفتح.

سقف البانوراما*

سقف البانوراما مقسم إلى منطقة من قسمين. يمكن فتح القسم الأمامي رأسياً من الحافة الخلفية (وضع التهوية) أو أفقياً (وضع الفتح) القسم الخلفي عبارة عن زجاجة سقف ثابتة.

سقف البانوراما مزود بوظيفة محرف الهواء.

يوجد بالسقف المتحرك حاجب شمس من نسيج مثقوب وتوجد أسفل السقف الزجاجي لتوفير مزيد من الحماية من العوامل الخارجية مثل أشعة الشمس القوية.



يتم تشغيل سقف البانوراما وواقي الشمس بواسطة زر التحكم الموجود في السقف.

يتم تنشيط عناصر التحكم إذا كان النظام الكهربائي للسيارة في وضع الإشعال I أو II.

التشغيل بواسطة زر التحكم الموجود بالسقف



1 الفتح، يدوياً

2 الفتح، أوتوماتيكي

3 الإغلاق، يدوياً

4 الإغلاق، أوتوماتيكياً

تشغيل سقف البانوراما*

عند التشغيل بواسطة زر التحكم الموجود في السقف، يتم أولاً فتح سقف البانوراما أفقياً إلى وضع الراحة.

في وضع التهوية يتم رفع الغطاء الزجاجي في المقدمة من السقف باتجاه الخلفية.

تحذير ⚠

قد يتم احتجاز الأطفال والمسافرين الآخرين أو الأجسام الأخرى بسبب الأجزاء المتحركة من السقف المتحرك.

- دائماً شغل السقف المتحرك بحذر.
- لا تدع الأطفال يلعبون بأجهزة التحكم.
- تذكر دائماً إطفاء مصدر طاقة السقف المتحرك باختيار وضع الإشعال 0 في النظام الكهربائي للسيارة وبعد ذلك خذ معك مفتاح التحكم عن بعد عند مغادرة السيارة.

مهم !

تجنب فتح سقف البانوراما في حالة تركيب حاملات الأمتعة.

يجب وضع النظام الكهربائي للسيارة في وضع الإشعال I على الأقل حتى يتسنى لك تشغيل سقف البانوراما وحاجب الشمس.

معلومات ذات صلة

- تشغيل سقف البانوراما* (ص. ١٥٠)
- أوضاع الإشعال (ص. ٣٦٣)

وضع التهوية

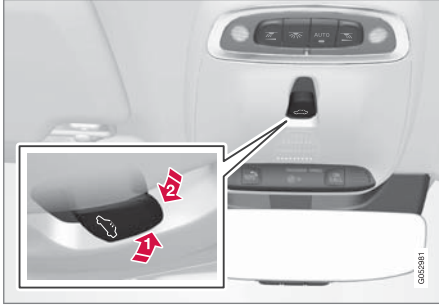

وضع التهوية، عمودي عند الحافة الخلفية.

1 افتح عن طريق الضغط على زر التحكم لأعلى.

2 أغلق عن طريق الضغط على زر التحكم للأمام/أسفل.

عند تحديد وضع التهوية، يُرفع الغطاء الزجاجي الأمامي عند حافته الخلفية. إذا تم إغلاق حاجب الشمس بشكل كامل عند تحديد وضع التهوية - عندئذ يفتح الحاجب أوتوماتيكيًا حوالي ٥٠ ملم.

الإغلاق التلقائي لحاجب الشمس

عند ركن السيارة في الجو الحار/المشمس، يتم إغلاق حاجب الشمس أوتوماتيكيًا بعد ١٥ دقيقة من قفل السيارة. ويتم هذا الإجراء لتقليل درجة حرارة مقصورة الركاب وحماية فرش السيارة من التلف بواسطة الشمس.

عند استلام السيارة من المصنع تكون الوظيفة معطلة ويمكن إلغاء تنشيطها/تنشيطها:

١. اضغط الإعدادات في العرض العلوي بالشاشة المركزية.

٢. فتح سقف البانوراما - اضغط زر التحكم مرة ثانية للخلف حتى موضع الفتح الأوتوماتيكي ثم حرره. يصل سقف البانوراما أولاً إلى وضع الراحة^{٢٨}. للفتح حتى أقصى موضع - اضغط زر التحكم مرة ثالثة للخلف حتى موضع الفتح التلقائي ثم حرره.

قم بإغلاق فتحة السقف/واقى الشمس عن طريق تكرار الإجراء السابق بترتيب عكسي - اضغط على زر التحكم للأمام/أسفل للوصول إلى وضع الغلق التلقائي بدلاً من ذلك.

تتوقف حركة السقف عند وصول الزجاج إلى وضع الراحة أو عند الوصول إلى أقصى وضع للفتح أو الإغلاق. تتوقف الحركة كذلك عند تشغيل زر التحكم مرة ثانية في الاتجاه العكسي لاتجاه الحركة الحالية.

لا تتوقف حركة السقف عند وصول الزجاج إلى وضع الراحة إذا كان الإغلاق يتم من وضع الفتح الأقصى.

التشغيل الأوتوماتيكي - الفتح/الإغلاق السريع

يمكن فتح/غلق سقف البانوراما وحاجب الشمس في وقت واحد:

- للفتح - اضغط على مفتاح التحكم للخلف للوصول إلى وضع التشغيل الأوتوماتيكي مرتين ثم اتركه.

- للإغلاق - اضغط على مفتاح التحكم للأمام/أسفل للوصول إلى وضع التشغيل الأوتوماتيكي مرتين ثم اتركه.

تتوقف حركة السقف عند وصول الزجاج إلى وضع الراحة أو وضع الإغلاق. تتوقف الحركة كذلك عند تشغيل زر التحكم مرة ثانية في الاتجاه العكسي لاتجاه الحركة الحالية.

لا تتوقف حركة السقف عند وصول الزجاج إلى وضع الراحة إذا كان الإغلاق يتم من وضع الفتح الأقصى. لا تتوقف حركة الحاجب عند وصول السقف إلى وضع الراحة.

التشغيل اليدوي

١. لفتح حاجب السقف - اضغط على زر التحكم للخلف وصولاً إلى موضع الفتح اليدوي. يتحرك حاجب الشمس باتجاه وضع الفتح الأقصى أثناء الضغط على زر التحكم للخلف.

٢. فتح سقف البانوراما - اضغط زر التحكم مرة ثانية للخلف حتى موضع الفتح اليدوي. يصل سقف البانوراما أولاً إلى وضع الراحة^{٢٨}. للفتح حتى أقصى موضع فتح - اضغط زر التحكم مرة ثالثة للخلف.

قم بإغلاق فتحة السقف/واقى الشمس عن طريق تكرار الإجراء السابق بترتيب عكسي - اضغط على زر التحكم للأمام/أسفل للوصول إلى وضع الغلق اليدوي بدلاً من ذلك.

تتوقف حركة السقف عند تحرير زر التحكم أو عند وصول الزجاج إلى وضع الراحة أو عند الوصول إلى أقصى وضع للفتح أو الإغلاق.

ملاحظة

للتشغيل اليدوي، يلزم فتح حاجب الشمس بالكامل قبل التمكن من فتح سقف البانوراما. عند عكس هذه العملية، يلزم إغلاق سقف البانوراما بالكامل قبل إغلاق حاجب الشمس.

التشغيل الأوتوماتيكي

١. فتح حاجب الشمس حتى أقصى موضع - اضغط زر التحكم للخلف حتى وضع الفتح التلقائي ثم حرره.

٢٨ وضع الراحة عبارة عن وضع مفتوح للغطاء الزجاجي حيث ينخفض مستوى الضوضاء الناتجة عن الرياح وغيرها بصورة مريحة أثناء القيادة.

2. اضغط My Car ← القفل.

حدد غلق ستارة فتحة السقف تلقائياً للتنشيط/إلغاء التنشيط.

الإغلاق باستخدام مفتاح التحكم عن بعد أو زر القفل المركزي أو مقابض الأبواب.

مفتاح التحكم عن بعد

– اضغط ضغطة طويلة على زر القفل في مفتاح التحكم عن بعد (🔑) لحين يبدء سقف البانوراما وحاجب الشمس في التحرك باتجاه وضع القفل. ثم حرر زر القفل.

ستتوقف الحركة عند الضغط على زر القفل في مفتاح التحكم عن بعد مرة أخرى، أو عند وصول السقف/حاجب الشمس إلى وضع الإغلاق.

زر القفل المركزي



زر القفل المركزي.

الحماية من الانحسار

يحتوي السقف المتحرك على ميزة الحماية من الانحسار التي يتم تشغيلها في حالة إعاقة الغطاء الزجاجي أو حاجب الشمس بفعل أحد الأجسام أثناء الغلق. في حالة حدوث إعاقة، تتوقف حركة غطاء الزجاج أو حاجب الشمس ثم يتم فتحه أوتوماتيكياً لمسافة ٥٠ ملم تقريباً من موضع الإعاقة (أو إلى وضع التهوية الكامل). تنشيط ميزة الحماية من الانحسار كذلك عند فتح غطاء الزجاج أو حاجب الشمس.

في حالة تشغيل وظيفة الحماية من الانحسار فلا يزال من الممكن تشغيل الغطاء الزجاجي و/أو حاجب الشمس مرة أخرى في الاتجاه نفسه دون تفعيل وظيفة الحماية من الانحسار، وذلك إذا تمت عملية التشغيل في غضون ١٠ ثوان بعد تشغيل الوظيفة. ثمة خيار لإجبار الحماية من الانحسار عند مقاطعة القفل، على سبيل المثال، في حالة تكون الثلج حول الغطاء الزجاجي بالإبقاء على زر التحكم مضغوطاً للامام/الأسفل بشكل مستمر إلى أن يتم قفل الغطاء الزجاجي/واقى الشمس.

معلومات ذات صلة

- سقف البانوراما* (ص. ١٤٩)
- أوضاع الإشعال (ص. ٣٣٣)
- مفتاح التحكم عن بعد (ص. ٢٢٢)
- القفل/إلغاء القفل من الداخل (ص. ٢٣٠)
- القفل/إلغاء القفل من الخارج (ص. ٢٢٦)

عندما يكون النظام الكهربائي للسيارة على الأقل في وضع الإشعال، فيمكن استخدام زر القفل المركزي لباب السائق أو الراكب* في إغلاق سقف البانوراما.

– اضغط ضغطة طويلة على زر القفل المركزي (🔒) لحين يبدء سقف البانوراما وحاجب الشمس في التحرك باتجاه وضع القفل. ثم حرر الزر.

ستتوقف الحركة عند الضغط على زر القفل المركزي مرة أخرى، أو عند وصول السقف/حاجب الشمس إلى وضع الإغلاق. مقبض الباب

السيارات المزودة بميزة القفل/فتح القفل بدون مفتاح* تكون مزودة بمكان حساس للمس على الجزء الخارجي من مقبض الباب الخارجي.

– ضع أصبعك في مواجهة هذا المكان الحساس للمس من الجزء الخارجي من مقبض أحد الأبواب من الخارج لحين يبدء سقف البانوراما وحاجب الشمس في التحرك باتجاه وضع الإغلاق. ثم حرر أصبعك من فتحة مقبض الباب.

تتوقف الحركة عند وضع أصبعك في مواجهة هذا المكان بالمقبض مرة أخرى أو عند وصول السقف/الحاجب إلى وضع الإغلاق.

تحذير

في حالة إغلاق سقف البانوراما بواسطة مفتاح التحكم عن بعد أو زر القفل المركزي أو مقبض الباب، تحقق من عدم تعرض أي راكب للإصابة.

مهم

تحقق من إغلاق سقف البانوراما بصورة جيدة حال قفله.

برمجة HomeLink*^{٢١}

تعليمات برمجة HomeLink*.

برمجة HomeLink*

ملاحظة

في بعض المركبات، يجب أن يكون الإشعاع مشغلاً أو في "وضع الملحقات" قبل إمكان برمجة أو استخدام نظام HomeLink*. يفضل تثبيت بطاريات جديدة في جهاز التحكم عن بعد الذي سيتم إعادته بواسطة HomeLink* وذلك لتسهيل عملية البرمجة وتحسين نقل إشارات الراديو. يجب إعادة ضبط أزرار HomeLink* قبل عملية البرمجة، راجع عنوان "إعادة ضبط أزرار HomeLink*". عند اكتمال عملية إعادة الضبط يتم ضبط HomeLink* على "وضع التعلم" ويصبح جاهزاً للبرمجة.

الرؤية الخلفية. يتكون لوح HomeLink* من ثلاثة أزرار قابلة للبرمجة مع مصباح مؤشر في زجاج المرآة.

لمزيد من المعلومات عن HomeLink*، قم بزيارة الموقع: www.HomeLink.com و www.youtube.com/ HomeLinkGentex أو اتصل بالرقم المجاني: 8000 00 (أو بالرقم المدفوع +9 277 907 6838 46).

تحذير

- في حالة استخدام HomeLink* للتحكم في باب جراج أو بوابة، تأكد من عدم وجود أي شخص بالقرب من الباب أو البوابة عندما تكون قيد الحركة.
- أثناء برمجة HomeLink*، قد يتم تنشيط باب الجراج أو البوابة التي يتم برمجتها. وبناءً عليه، احرص على عدم وجود أحد بجوار الباب أو البوابة أثناء إجراء البرمجة.
- ينبغي أن تقف السيارة خارج الجراج بينما تتم برمجة أداة فتح باب الجراج.
- لا تستخدم نظام HomeLink* مع أي باب مرآب لا يتوفر به التوقف والارتداد الآمن.

احفظ أجهزة التحكم عن بعد الأصلية لبرمجتها مستقبلاً (على سبيل المثال عند التغيير لسيارة أخرى أو للاستخدام في مركبة أخرى). كما يوصى أيضاً بحذف البرمجة الخاصة بالأزرار عند بيع السيارة؛ راجع قسم "برمجة HomeLink*".

معلومات ذات صلة

- برمجة HomeLink* (ص. ١٥٣)

HomeLink*^{٢٢}

HomeLink* هو جهاز للتحكم عن بُعد قابل للبرمجة ومدمج في النظام الكهربائي للسيارة.

عام

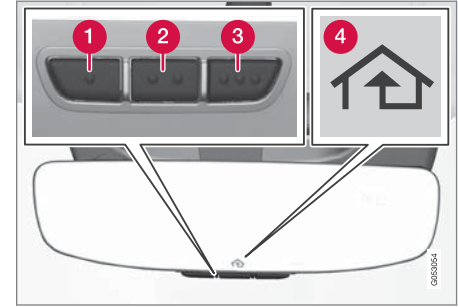

- 1 الزر
- 2 الزر
- 3 الزر
- 4 مؤشر الاتجاه

HomeLink*^{٢٢} هو جهاز للتحكم عن بُعد قابل للبرمجة يمكنه التحكم عن بُعد في ثلاثة أجهزة مختلفة بحد أقصى (جهاز فتح باب الجراج وأنظمة الإنذار والإضاءة الخارجية والداخلية وغيرها) ويمكن استخدامه بدلاً من أجهزة التحكم عن بعد الخاصة بهذه الأجهزة. HomeLink* مرفق ومدمج في مرآة

^{٢١} ينطبق على أسواق محددة.

^{٢٢} يعد كل من HomeLink* ورمز المنزل HomeLink* علامات تجارية مسجلة لشركة Gentex Corporation.

^{٢٣} ينطبق على أسواق محددة.

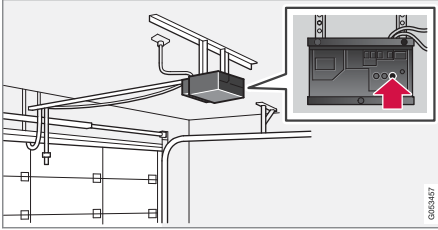

٥. اضغط زر HomeLink® المبرمج ثم تحقق من مصباح المؤشر.

< **إضاءة خضراء ثابتة:** في حالة إضاءة مصباح المؤشر باللون الأخضر بشكل ثابت، فهذا دليل على اكتمال عملية البرمجة. عند الضغط على الزر المبرمج، ينبغي الآن أن يتم تنشيط باب الجراج أو البوابة أو ما شابه ذلك.

وميض بالأخضر ١٠ مرات في الثانية: اضغط على الزر الذي يتم برمجته، وأبقه مضغوطاً لمدة ثانيتين ثم حرره. كرر تسلسل الضغط/الاستمرار/التحرير مرة ثانية على حسب طراز جهاز الاستقبال، ويمكنك تكرار هذا الأمر مرة ثالثة، من المفترض أن تكتمل عملية البرمجة الآن ويتم تنشيط باب الجراج أو البوابة أو غيرها عند الضغط على زر البرمجة.

إذا لم يتم تنشيط جهاز الاستقبال: واصل البرمجة بدءاً من الخطوات ٦-٨ لإتمام العملية.

٦. ابحث عن زر البرمجة^{٣٣} على جهاز الاستقبال الخاص بالجراج أو الباب أو ما شابه. ويوجد عادةً بالقرب من مشبك الهوائي على جهاز الاستقبال.

٧. اضغط زر المعرفة في جهاز الاستقبال ثم حرره. يلزم إتمام الخطوة ٨ في غضون ٣٠ ثانية من الضغط على الزر.

٨. اضغط على الزر الذي يتم برمجته، وأبقه مضغوطاً لمدة ثانيتين ثم حرره. كرر تسلسل الضغط/الاستمرار/التحرير مرة ثانية على حسب طراز جهاز الاستقبال، ويمكنك تكرار هذا الأمر مرة ثالثة. من المفترض أن تكتمل عملية البرمجة الآن ويتم تنشيط باب الجراج أو البوابة أو غيرها عند الضغط على زر البرمجة.

التشغيل

عند القيام ببرمجة HomeLink® بالكامل، يمكن استخدامه بدلاً من أجهزة التحكم عن بعد الأصلية المنفصلة.

اضغط الزر المبرمج. يتم تنشيط باب الجراج أو البوابة أو جهاز الإنذار (قد يستغرق الأمر بضع ثوان). يضيء مصباح المؤشر أو يومض عند الضغط على الزر. وبطبيعة الحال، يمكن

١. اضغط زر^{٣٢} على HomeLink® المطلوب برمجته ينبغي أن يومض مصباح المؤشر^{٣٢} على HomeLink® مرة بالأصفر كل ثانية. لا يلزم الاستمرار في الضغط على المصباح.

٢. وجه جهاز التحكم عن بعد نحو الزر HomeLink® ليتم برمجته، وأمسك به على مسافة ٢-٨ سم من الزر. احرص على عدم إعاقة مصباح المؤشر الموجود في HomeLink®.

ملاحظة: بعض أجهزة التحكم عن بعد تستطيع برمجة HomeLink® بصورة أفضل على مسافة ١٥-٢٠ سم. ضع هذا في اعتبارك عند مواجهة مشكلات أثناء البرمجة.

٣. اضغط مع الاستمرار على الزر في جهاز التحكم عن بعد الأصلي المطلوب برمجته على HomeLink® ثم راقب مصباح المؤشر. لا تحرر الزر قبل تحول مصباح المؤشر من الوميض بالأصفر مرة كل ثانية إلى الوميض بالأخضر ١٠ مرات في الثانية أو الإضاءة بالأخضر الثابت. يمكن تحرير زر جهاز التحكم عن بعد بمجرد وميض مصباح المؤشر أو استمرار الإضاءة بالأخضر.

ملاحظة: في بعض أجهزة الاستقبال، قد يلزم استبدال الخطوة ٣ واستخدام الإرشادات في الخطوة ٤ بدلاً منها.

٤. اضغط الزر ثم حرره في جهاز التحكم عن بعد الأصلي كل ثانية لحين تحول مصباح المؤشر من الوميض بالأصفر مرة كل ثانية إلى الوميض بالأخضر ١٠ مرات في الثانية أو ثبات الإضاءة بالأخضر.

٣٢ راجع قسم "HomeLink®" لموقع الأزرار ومصباح المؤشر.
٣٣ يتوافق لون وتخصيص الزر بناء على الشركة المصنعة.

حاسوب الرحلات

يقوم حاسوب الرحلات في السيارة بتسجيل وحساب قيم مثل المسافة، واستهلاك الوقود ومتوسط السرعة أثناء القيادة.

لتوفير الوقود أثناء القيادة، يتم تسجيل معلومات عن متوسط استهلاك الوقود والاستهلاك الحالي للوقود. يمكن عرض معلومات حاسوب الرحلات على شاشة السائق.

٢. بعد حوالي ٢٠ ثانية وعندما يبدأ مصباح المؤشر في HomeLink® بالوميض باللون الأصفر، ابدأ بالخطوة ١ في القسم السابق "برمجة HomeLink®".

ملاحظة: إذا لم يتم إعادة برمجة الزر مع الوحدة الجديدة، فسيواصل العمل بالإعدادات السابقة.

لمزيد من المعلومات أو لترك تعليقات عن HomeLink®، قم بزيارة الموقع: www.HomeLink.com و www.youtube.com/HomeLinkGentex أو اتصل بالرقم المجاني: 65 354 466 8000 00 (أو بالرقم المدفوع +49 277 907 6838).

معلومات ذات صلة

• HomeLink® * (ص. ١٥٣)

الاستمرار في استخدام أجهزة التحكم عن بعد الأصلية بالتوازي مع HomeLink® إذا اقتضى الأمر.

ملاحظة

إذا تم إيقاف تشغيل الإشعال، فسيعمل نظام HomeLink® لمدة ٣٠ دقيقة بعد فتح باب السائق.

في حالة وجود صعوبة في عملية البرمجة، تواصل مع HomeLink® على www.HomeLink.com و www.youtube.com/HomeLinkGentex أو اتصل بالرقم المجاني 65 354 466 8000 00 (أو الرقم العادي +49 277 907 6838).

إعادة ضبط أزرار HomeLink®

يمكن فقط إعادة ضبط كل أزرار HomeLink® في نفس الوقت، وليس كل زر على حدا. وعلى الرغم من ذلك، يمكن إعادة برمجة أزرار فردية؛ راجع القسم "برمجة أزرار فردية" أدناه.

١. اضغط الأزرار ١ و ٣ على HomeLink® واستمر في الضغط عليها لحين يبدأ مصباح المؤشر في الوميض باللون الأخضر (حوالي ١٠ ثوان).
٢. حرر المفاتيح.

< تم الآن ضبط HomeLink® في ما يعرف بـ "وضع التعلم" وهو جاهز ليتم إعادة برمجته، راجع القسم "برمجة HomeLink®" أعلاه.

برمجة الأزرار الفردية

لإعادة برمجة زر HomeLink® فردي، اتبع ما يلي:

١. اضغط على الزر المطلوب ولا تحرره.

ملاحظة

قد يحدث خطأ طفيف في حالة تغيير أسلوب القيادة.

يؤدي أسلوب القيادة الاقتصادي بشكل عام إلى القيادة لمسافات أطول.

سائق - عداد سرعة بديل

يعمل عداد السرعة الرقمي البديل على تسهيل القيادة في البلاد التي توجد بها لافتات حدود السرعة بوحدات مختلفة عن المعروضة في لوحة عدادات السيارة.

تظهر السرعة الرقمية بالوحدة المناظرة لتلك المعروضة في عداد السرعة التناظري. إذا كان عداد قياس السرعة التناظري يظهر بوحدة **mph**، فسيعرض المقياس السرعة رقميًا بوحدة **km/h** والعكس.

معلومات ذات صلة

- عرض بيانات الرحلة في شاشة السائق (ص. ١٥٧)
- عرض إحصاءات الرحلة في الشاشة المركزية (ص. ١٥٨)

- المسافة المتبقية حتى يفرغ الخزان
- سائق - عداد سرعة بديل

عداد مسافة الرحلة

يوجد اثنان من عدادات الرحلة، وهما **TM** و **T2**.

يمكن إعادة ضبط **TM** يدويًا ويتم إعادة ضبط **TA** تلقائيًا في حالة عدم استخدام السيارة لمدة ٤ ساعات على الأقل.

يتم تسجيل المعلومات التالية أثناء القيادة:

- المسافة المقطوعة بالأميال
- وقت القيادة
- السرعة المتوسطة
- متوسط استهلاك الوقود.

هذه القيم تكون منذ آخر مرة تم فيها إعادة ضبط عداد الرحلة.

عداد قياس السرعة

عداد المسافة الكلية (أودوميتر) لتسجيل المسافة الإجمالية المقطوعة بالأميال. لا يمكن إعادة ضبط هذه القيمة إلى الصفر.

استهلاك الوقود الحالي

يعرض هذا المقياس استهلاك الوقود الحالي للسيارة. ويتم تحديث هذه القيمة كل ثانية تقريبًا.

المسافة المتبقية حتى يفرغ الخزان

يقوم حاسوب الرحلات بحساب المسافة المتبقية بالأميال والتي يمكن قطعها باستخدام الوقود المتوفر في الخزان.

تعتمد عملية الحساب على متوسط استهلاك الوقود خلال آخر ٣٠ كم تم قطعها وكمية الوقود التي يمكن بها قيادة السيارة.

لا يتبقى نطاق مضمون عندما يعرض العنوان "----". وفي هذه الحالة، عليك بإعادة التزود بالوقود بأسرع وقت ممكن.



شاشة السائق بقياس ١٢ بوصة.



شاشة السائق بقياس ٨ بوصة.

المقاييس التالية موجودة في حاسوب الرحلات:

- عداد مسافة الرحلة
- عداد قياس السرعة
- استهلاك الوقود الحالي

إعادة ضبط عداد الرحلة

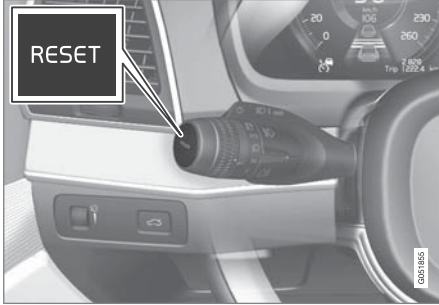

يمكن إعادة ضبط عداد الرحلة TM بضغطة طويلة على الزر RESET في ذراع المقود الأيسر.

لا يمكن إعادة ضبط عداد مسافة الرحلة TA إلا تلقائيًا. ويتم إعادة ضبط العداد في حالة عدم استخدام السيارة لأربعة ساعات أو أكثر.

تغيير الوحدة

يمكن تغيير وحدات المسافة المقطوعة بالأميال والسرعة وغيرها عن طريق الشاشة المركزية كما يلي:

١. اضغط الإعدادات في العرض العلوي.

٢. اضغط النظام ← الوحدات.

٣. تحت وحدات القياس، حدد الإعداد القياسي للوحدة المطلوبة: مترى أو إمبراطوري أو أمريكي.

١. افتح قائمة التطبيق في شاشة السائق بالضغط على (1).

(لا يمكن فتح قائمة التطبيق أثناء وجود رسائل لم يتم الحصول على إفاة بتسلها في شاشة السائق. يلزم تأكيد استلام الرسالة لتتمكن من فتح قائمة التطبيق.)

٢. انتقل إلى تطبيق حاسوب الرحلات جهة اليمين أو اليسار بواسطة (2).

< تعرض الصفوف الأربعة العليا قيم عداد الرحلة TM. وتعرض الصفوف الأربعة التي تليها قيم عداد الرحلة TA. يمكنك التمرير لأعلى أو لأسفل في القائمة باستخدام (3).

٣. قم بالتمرير للأسفل حتى أزرار الخيارات لتحديد المعلومات التي ترغب في ظهورها على شاشة السائق:

● استهلاك الوقود الحالي

● المسافة المتبقية حتى يفرغ الخزان

● عداد قياس السرعة

● المسافة المقطوعة بالأميال في عداد مسافة الرحلة TM أو TA أو لا يتم عرض المسافة المقطوعة بالأميال

● سائح (عداد سرعة بديل).

حدد الخيار أو قم بإلغاء تحديده بواسطة الزر O (4). يظهر أثر التغيير على الفور.

عرض بيانات الرحلة في شاشة السائق

يمكن أن تظهر القيم المسجلة والمحسوبة لحاسوب الرحلات في شاشة السائق.

يتم حفظ القيم في تطبيق حاسوب الرحلات. من خلال قائمة التطبيق، يمكنك اختيار المعلومات التي ترغب في ظهورها على شاشة السائق.

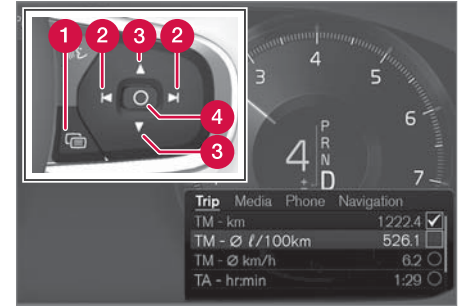

افتح قائمة التطبيق^٣ وانتقل فيها عن طريق لوحة المفاتيح بعجلة القيادة جهة اليمين.

١ قائمة التطبيق

٢ يسار/يمين

٣ لأعلى/أسفل

٤ تأكيد

ملاحظة

بالإضافة إلى ما في حاسوب الرحلات، تغيرت هذه الوحدات في نظام فولفو للملاحة*.

معلومات ذات صلة

- حاسوب الرحلات (ص. ١٥٥)
- عرض إحصاءات الرحلة في الشاشة المركزية (ص. ١٥٨)
- استخدام قائمة التطبيق في شاشة السائق (ص. ٩٩)

عرض إحصاءات الرحلة في الشاشة المركزية

يتم عرض إحصاءات الرحلة من حاسوب الرحلات على هيئة رسومات في الشاشة المركزية وتوفر لمحة عامة لتسهيل توفير أسلوب قيادة أكثر توفيراً للوقود.

افتح تطبيق أداء السائق في عرض التطبيق لتتمكن من عرض إحصاءات الرحلة.



كل شريط في الرسم البياني يرمز إلى مسافة مقدارها ١ أو ١٠ أو ١٠٠ كلم، أو بالأمتار بدلاً من الكيلومترات. تظهر

الأشرطة من اليمين حسب تقدم القيادة. يعرض الشريط في أقصى اليمين قيمة المسافة الحالية.

يتم حساب متوسط استهلاك الوقود وإجمالي زمن القيادة من آخر مرة تم فيها إعادة ضبط إحصاءات الرحلة.

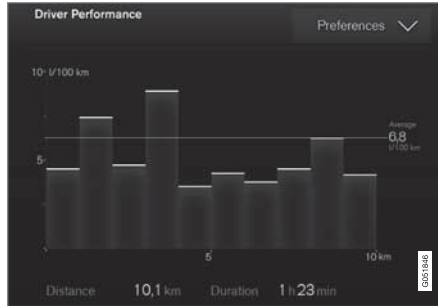

إحصاءات الرحلة من حاسوب الرحلات^٣.

إعدادات إحصاءات الرحلة

اضغط للتفضيلات من أجل

- تغيير مقياس الرسومات. حدد الدقة ١ أو ١٠ أو ١٠٠ كم/ميل للشريط.
- أعد تعيين البيانات بعد كل رحلة. يتم إجراء هذه الخطوة عند توقف السيارة لأكثر من ٤ ساعات.
- إعادة ضبط البيانات للرحلة الحالية.

يتم إعادة ضبط إحصاءات الرحلة ومتوسط الاستهلاك المحسوب وإجمالي زمن القيادة بخطوة واحدة.

تغيير الوحدة

يمكن تغيير وحدة المسافة المقطوعة واستهلاك الوقود وغيرها عن طريق الشاشة المركزية كما يلي:

١. اضغط الإعدادات في العرض العلوي.
٢. اضغط النظام ← الوحدات.
٣. تحت وحدات القياس، حدد الإعداد القياسي للوحدة المطلوبة: متري أو إمبراطوري أو أمريكي.

معلومات ذات صلة

- حاسوب الرحلات (ص. ١٥٥)
- عرض بيانات الرحلة في شاشة السائق (ص. ١٥٧)

نوع الإعداد	الوصف
وظيفة التشغيل	لبدء تطبيق أو عرض منفصل لمزيد من الإعدادات المتقدمة عن طريق ضغطه على النص، مثل توصيل وحدة مع Bluetooth.
زر الخيار	اختر أحد الإعدادات من مختلف الخيارات بالضغط على زر الخيار المطلوب، مثل تحديد لغة النظام.
الزر متعدد الخيارات	حدد مستوى أي إعداد بالضغط على الجزء المطلوب من الزر مثل تحديد مستوى حساسية City Safety.
مربع الاختيار	يمكن تنشيط/الغاء تنشيط الوظيفة بالضغط على الزر لتحديده/إلغائه تحديده، مثال لتحديد البدء التلقائي لتدفئة المقعد.
المنزلق	لتحديد مستوى أي إعداد ضمن فاصل زمني بالضغط وسحب المنزلق، مثل لتحديد مستوى الصوت.
عرض المعلومات	لا إعداد فعلي. لعرض معلومات عن أي شيء، مثل رقم هوية السيارة.

معلومات ذات صلة

- لمحة عامة عن الشاشة المركزية (ص. ٢٩)
- الفئات في عرض الإعدادات (ص. ١٦٠)

تغيير إعداد

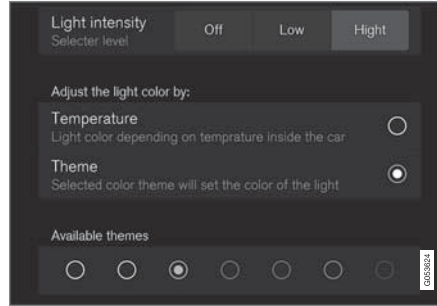

فئة فرعية في عرض الإعدادات مع مختلف أنواع الإعدادات (هنا زر متعدد الخيارات وأزرار الخيار).

١. اضغط على الفئات والفئات الفرعية للتنقل إلى الإعداد المطلوب.
٢. تغيير واحد أو أكثر من الإعدادات. يمكن تغيير مختلف أنواع الإعدادات بمختلف الطرق (راجع الجدول التالي لمعرفة وصف لكل نوع).
< يتم حفظ التغييرات على الفور.

أنواع الإعدادات

يوجد أنواع مختلفة من الإعدادات:

عرض الإعدادات

يمكن إدارة الإعدادات والمعلومات في عرض الإعدادات بالشاشة المركزية للعديد من وظائف السيارة.

فتح/إغلاق والتنقل في عرض الإعدادات

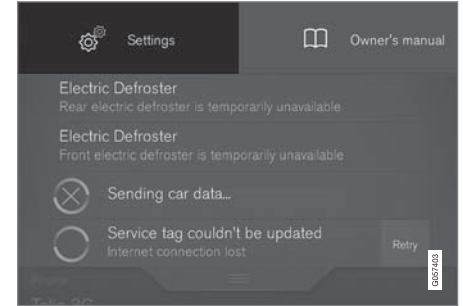

العرض العلوي مع زر الإعدادات.

١. اسحب العلامة للأسفل من أعلى الشاشة المركزية لفتح العرض العلوي.
٢. اضغط على الإعدادات لفتح عرض الإعدادات.
٣. اضغط أحد الفئات المعروضة وتنقل في الفئات الفرعية والإعدادات بالضغط مرة أخرى.
٤. اضغط رجوع للرجوع إلى عرض الإعدادات.
اضغط على إغلاق لإغلاق عرض الإعدادات.

الفئات في عرض الإعدادات

يحتوي عرض الإعدادات على عدد من الفئات الأساسية والفئات الفرعية والتي يتم فيها تجميع عدد من الإعدادات والمعلومات للكثير من وظائف السيارة.

يحتوي عرض الإعدادات على ٧ فئات أساسية: **My Car** والصوت والملاحة والوسائط واتصال والمكيف والنظام.

وكل فئة تحتوي على عدد من الفئات الفرعية وخيارات الإعدادات. تعرض الجداول التالية أول مستوى من الفئات الفرعية. خيارات الإعدادات لوظيفة أو منطقة تكون مشروحة بمزيد من التفصيل في الأقسام الملائمة لدليل المالك. بخصوص إعدادات النظام غير المشروحة في القسم المناسب، راجع القسم "تغيير إعدادات النظام في عرض الإعدادات".

بعض الإعدادات شخصية، مما يعني أنه يمكن حفظها في ملفات تعريف السائق. والبعض الآخر عام مما يعني أنه غير مرتبط بملف تعريف محدد. توفر الجداول التالية لمحة عامة تعرض إعدادات الفئات وتوضح الشخصية منها والعامه وما يحتوي منها على خليط من الإعدادات الشخصية والعامه.

My Car

الفئات الفرعية	الإعدادات
شاشات العرض	شخصية
IntelliSafe	مختلطة
مساعد الركن	عامه
وضع القيادة/وضع القيادة الفردي*	مختلطة
الأضواء والإنارة	مختلطة
المرايا والدخول السهل	شخصية

الفئات الفرعية	الإعدادات
القفل	مختلطة
فرامل الركن والتعليق	مختلطة
المقاعد	مختلطة
ماسحة الزجاج الأمامي	مختلطة
نظام التعليق	عامه

الصوت

الفئات الفرعية	الإعدادات
معايشة صوت*	شخصية
نغمة	شخصية
توازن	شخصية
أصوات النظام	مختلطة

الملاحة

الفئات الفرعية	الإعدادات
الخريطة	شخصية
المسار والتوجيه	شخصية
المرور	شخصية
توجيه	شخصية
النظام	شخصية

الوسائط

الفئات الفرعية	الإعدادات
AM/FM راديو	شخصية
DAB	شخصية
Gracenote®	شخصية
فيديو	شخصية

الاتصال

الفئات الفرعية	الإعدادات
الهاتف	-
رسائل نصية	-
أجهزة Bluetooth	-
Wi-Fi	عامه
نقطة Wi-Fi في السيارة	عامه
إنترنت عن طريق مودم سيارة	عامه
Volvo On Call	-
شبكات خدمة فولفو	عامه

المناخ

لا تحتوي الفئة الأساسية المكيف على فئات فرعية.

النظام

الفئات الفرعية	الإعدادات
ملف تعريف السائق	شخصية
التاريخ والوقت	-
لغة النظام	شخصية
أشكال لوحة المفاتيح	عامة
تحكم بالصوت	شخصية
الوحدات	شخصية
التخزين	-
تحديثات البرامج	-
إعادة الضبط لأوضاع المصنع	-
خدمات	-

معلومات ذات صلة

- عرض الإعدادات (ص. 109)
- تغيير إعدادات النظام في عرض الإعدادات (ص. 161)

تغيير إعدادات النظام في عرض الإعدادات

تجمع الفئة النظام في عرض الإعدادات إعدادات عامة ومعلومات عن أنظمة السيارة مثل اللغة والوحدات.

إعدادات النظام في ملف تعريف السائق والتاريخ والوقت وأشكال لوحة المفاتيح وتحكم بالصوت وتحديثات البرامج وإعادة الضبط لأوضاع المصنع وخدمات موصوفة في الأقسام المرتبطة بها في دليل المالك.

تغيير لغة النظام

1. اضغط الإعدادات في العرض العلوي بالشاشة المركزية.
2. اضغط النظام ← لغة النظام.

3. حدد لغة النظام. اللغات التي تدعم ميزة التحكم في الصوت تحتوي على رمز التحكم في الصوت.

< يتم تغيير لغة شاشة السائق والشاشة المركزية والشاشة العليا.

تغيير وحدات النظام

تغيير وحدات الطول ومستوى الصوت

1. اضغط الإعدادات في العرض العلوي بالشاشة المركزية.
2. اضغط النظام ← الوحدات ← وحدات القياس.
3. حدد أحد معايير الوحدات التالية:

- متري - كيلومتر ولتر ودرجة سلزيوس.
 - إمبراطوري - ميل وجالون ودرجة سلزيوس.
 - أمريكي - ميل وجالون ودرجة فهرنهايت.
- < يتم تغيير الوحدات في شاشة السائق والشاشة المركزية والشاشة العليا.

راجع معلومات التخزين

1. اضغط الإعدادات في العرض العلوي بالشاشة المركزية.
 2. اضغط النظام ← التخزين.
- < تظهر معلومات الحفظ في القرص الصلب بالسيارة، وتحتوي على السعة الإجمالية والسعات المتاحة والمساحة التي تستهلكها التطبيقات المثبتة.

عرض الرقم التعريفي للسيارة

1. اضغط الإعدادات في العرض العلوي بالشاشة المركزية.
 2. اضغط النظام ← رقم تعريف المركبة.
- < يظهر الرقم التعريفي للسيارة (VIN³).

معلومات ذات صلة

- الفئات في عرض الإعدادات (ص. 160)
- ملفات تعريف السائق (ص. 162)
- الساعة (ص. 92)
- استخدام لوحة المفاتيح في الشاشة المركزية (ص. 45)
- إعدادات نظام التعرف على الصوت (ص. 109)
- تحديثات النظام (ص. 481)
- إعادة ضبط الإعدادات في عرض الإعدادات (ص. 162)
- حجز الخدمة والإصلاح (ص. 478)

إعادة ضبط الإعدادات في عرض الإعدادات

يمكن إعادة ضبط جميع الإعدادات المعدلة في عرض الإعدادات إلى القيم الافتراضية لها مرة واحدة.

أنواع عمليات إعادة الضبط

توجد ثلاثة أنواع مختلفة من عمليات إعادة الضبط للإعدادات في عرض الإعدادات:

- إعادة الضبط لأوضاع المصنع - لمسح كل البيانات والوسائط وإعادة ضبط كل الإعدادات إلى القيم الافتراضية.
- إعادة ضبط إعدادات السيارة - لإعادة ضبط الإعدادات العامة إلى القيم الافتراضية.
- إعادة ضبط إعدادات شخصية - لمسح البيانات الشخصية وإعادة ضبط الإعدادات الشخصية إلى القيم الافتراضية.

إعادة ضبط الإعدادات

ملاحظة

إعادة الضبط لأوضاع المصنع ممكن فقط في حالة توقف السيارة.

1. اضغط الإعدادات في العرض العلوي بالشاشة المركزية.
 2. اضغط النظام ← إعادة الضبط لأوضاع المصنع.
 3. حدد نوع عملية إعادة الضبط المطلوبة.
- < تظهر نافذة منبثقة.

4. اضغط على موافق لتأكيد إعادة الضبط.

في إعادة ضبط إعدادات شخصية، يلزم إعادة الضبط بالضغط على إعادة ضبط لملف التعريف النشط أو إعادة ضبط لجميع ملفات التعريف.

< يتم إعادة ضبط الإعدادات المختارة.

معلومات ذات صلة

- تغيير إعدادات النظام في عرض الإعدادات (ص. ١٦١)
- ملفات تعريف السائق (ص. ١٦٢)
- إعادة ضبط بيانات المستخدم لنقل الملكية (ص. ١٦٧)

ملفات تعريف السائق

يمكن تهيئة الكثير من الإعدادات التي تمت في السيارة وفقاً لتفضيلات السائق الشخصية، كذلك يمكن حفظها في ملف أو أكثر من ملفات تعريف السائق.

يتم تلقائياً حفظ الإعدادات الشخصية في ملف تعريف السائق النشط. يمكن ربط كل مفتاح بأحد ملفات التعريف للسائق. وعند استخدام المفتاح المرتبط بملف تعريف يتم تهيئة السيارة على الإعدادات الخاصة بملف تعريف السائق المرتبط بهذا المفتاح.

ما الإعدادات المحفوظة في ملفات تعريف السائق؟

سيتم تلقائياً حفظ الكثير من الإعدادات التي تتم في السيارة إلى ملف تعريف السائق النشط ما لم يكن الملف مقفولاً؛ راجع قسم "تحرير ملف تعريف السائق". الإعدادات التي تتم في السيارة إما شخصية أو عامة. لا يتم حفظ سوى الإعدادات الشخصية فقط في ملفات تعريف السائق.

الإعدادات التي يمكن حفظها في ملف تعريف السائق تشمل على سبيل المثال لا الحصر، الشاشات والمرابا والمقاعد الأمامية والملاحة والصوت ونظام الوسائط واللغة والتحكم الصوتي.

بعض الإعدادات، المشار إليها باسم الإعدادات العامة، يمكن تغييرها ولكن لا يتم حفظها إلى ملف تعريف سائق محدد. تؤثر تغييرات الإعدادات العامة في جميع ملفات التعريف.

٤. اضغط تأكيد.

< يتم تحديد ملف تعريف السائق ويقوم النظام بتحميل إعدادات هذا الملف التعريفي الجديد للسائق.

معلومات ذات صلة

- ملفات تعريف السائق (ص. ١٦٢)
- تحرير ملف تعريف السائق (ص. ١٦٤)
- ربط مفتاح التحكم عن بعد مع ملف تعريف السائق (ص. ١٦٤)

تحديد ملف تعريف السائق

آخر ملف تعريف مستخدم للسائق هو الملف المحدد أثناء فتح قفل السيارة. يمكن كذلك التغيير لملف تعريف سائق آخر بعد فتح قفل السيارة.

عند تشغيل الشاشة المركزية، يظهر ملف تعريف السائق المحدد أعلى الشاشة. آخر ملف تعريف سائق تم استخدامه هو الذي سيكون نشطاً في المرة التالية التي يتم فيها فتح قفل السيارة. مع ذلك، ففي حالة ربط مفتاح التحكم عن بعد مع ملف تعريف للسائق، فهذا ما سيتم تحديده عند بدء تشغيل السيارة. راجع "ربط مفتاح التحكم عن بعد مع ملف تعريف السائق".

يوجد خياران للتغيير إلى ملف تعريف سائق آخر.

الخيار ١:

١. انقر على اسم ملف تعريف السائق الذي يظهر أعلى الشاشة المركزية عند تشغيل الشاشة.
< وستظهر قائمة بملفات تعريف السائق التي يمكن تحديدها.

٢. حدد الملف المطلوب.

٣. اضغط تأكيد.

< يتم تحديد ملف تعريف السائق ويقوم النظام بتحميل إعدادات هذا الملف التعريفي الجديد للسائق.

الخيار ٢:

١. اسحب العرض العلوي في الشاشة المركزية.

٢. اضغط ملف تعريفي.

< تظهر القائمة نفسها كما في الخيار ١.

٣. حدد الملف المطلوب.

الإعدادات العامة

لا تتغير الإعدادات العامة والمعلمات عند التبديل بين ملفات تعريف السائقين. وهي تظل كما هي بغض النظر عن ملف تعريف السائق النشط.

من أمثلة الإعدادات العامة، تجد إعدادات مخطط لوحة المفاتيح. في حالة استخدام ملف تعريف السائق (س) لإضافة مزيد من اللغات إلى لوحة المفاتيح، فستتوفر هذه اللغات الجديدة للاستخدام بواسطة ملف تعريف السائق (ص) على سبيل المثال. لا يتم حفظ إعدادات مخطط لوحة المفاتيح إلى ملف تعريف سائق محدد - فالإعدادات عامة.

الإعدادات الشخصية

إذا تم استخدام ملف تعريف السائق لضبط سطوع الشاشة على سبيل المثال، فلن تظهر هذه التغييرات في أي ملف تعريفي آخر. فقد تم حفظ هذه التغييرات في ملف تعريف السائق الذي قام بها - إعداد السطوع هو إعداد شخصي.

راجع قسم "الفئات في عرض الإعدادات" لمزيد من المعلومات عن الإعدادات الشخصية والعامة.

معلومات ذات صلة

- تحرير ملف تعريف السائق (ص. ١٦٤)
- الفئات في عرض الإعدادات (ص. ١٦٠)
- تحديد ملف تعريف السائق (ص. ١٦٣)

تحرير ملف تعريف السائق

يمكن تغيير اسم مختلف ملفات تعريف السائق المستخدمة في السيارة.

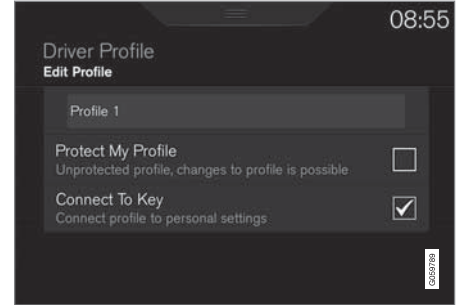

جميع أنواع التغييرات التي تتم على ملف تعريف السائق تتم من العلوي في الشاشة المركزية - إعدادات ← النظام ← ملفات تعريف السائق.

إعادة تسمية ملف تعريف السائق

أعد تسمية ملف تعريف السائق من نافذة ملف تعريف السائق:

١. اضغط تعديل ملف التعريف.
- < يتم فتح قائمة يمكنك من خلالها تحرير ملف التعريف.
٢. انقر على المربع اسم ملف التعريف.
- < تظهر لوحة مفاتيح يمكنك من خلالها تغيير الاسم. انقر على  لإغلاق لوحة المفاتيح.
٣. احفظ التغيير في الاسم بالنقر على رجوع/إغلاق.
- < تم تغيير الاسم الآن.

ملاحظة

غير مسموح بأن يبدأ اسم ملف التعريف بمسافة، ولن يتم حفظ اسم ملف التعريف في هذه الحالة.

إعادة تعيين الإعدادات في ملفات تعريف السائق

يمكن إعادة ضبط الإعدادات التي تم حفظها لواحد أو أكثر من ملفات تعريف السائق وذلك طالما كانت السيارة متوقفة.

ملاحظة

إعادة الضبط لأوضاع المصنع ممكن فقط في حالة توقف السيارة.

١. اضغط إعدادات في العرض العلوي.

٢. اضغط

النظام ← إعادة الضبط لأوضاع المصنع ← إعادة ضبط إعدادات شخصية.

٣. حدد أحد الخيارات إعادة ضبط لملف التعريف النشط أو إعادة ضبط لجميع ملفات التعريف أو إلغاء.

معلومات ذات صلة

- ملفات تعريف السائق (ص. ١٦٢)
- إعادة ضبط الإعدادات في عرض الإعدادات (ص. ١٦٢)
- استخدام لوحة المفاتيح في الشاشة المركزية (ص. ٤٥)
- تحديد ملف تعريف السائق (ص. ١٦٣)

ربط مفتاح التحكم عن بعد مع ملف تعريف السائق

يمكن ربط المفتاح مع ملف تعريف السائق. وسيتم تحديد ملف تعريف السائق بكامل إعداداته أوتوماتيكيًا في كل مرة يتم فيها استخدام السيارة بواسطة مفتاح التحكم عن بعد المحدد.

أول مرة يتم فيها استخدام مفتاح التحكم عن بعد، لا يتم ربطه بأي ملف تعريف. وعند تشغيل السيارة، سيتم تنشيط ملف التعريف الضيف أوتوماتيكيًا.

يمكن تحديد ملف تعريف للسائق يدويًا دون ربطه بالمفتاح. عند فتح قفل السيارة، يتم تنشيط آخر ملف تعريف نشط للسائق. عند ربط المفتاح بملف تعريف للسائق، لن يتعين على السائق بعد ذلك تحديد ملف التعريف عند استخدام المفتاح المحدد.

ربط مفتاح التحكم عن بعد مع ملف تعريف السائق

حدد أو ملف التعريف المطلوب ربطه بالمفتاح وذلك إذا لم يكن هذا الملف نشطًا. يمكن عند ذلك ربط ملف التعريف النشط بالمفتاح.

١. اضغط إعدادات في العرض العلوي بالشاشة المركزية.
٢. اضغط النظام ← ملفات تعريف السائق.
٣. حدد ملف التعريف المطلوب. لا يمكن ربط ملف التعريف الضيف بأي مفتاح.
٤. اسحب للأسفل من العرض العلوي ثم انقر على إعدادات ← النظام ← ملفات تعريف السائق ← تعديل ملف التعريف.

٤. حدد جلب ملف التعريف من USB /
تصدير ملف التعريف إلى USB.

ملاحظة

مسموح بإدخال ذاكرة USB واحدة فقط إلى المنفذ أثناء استيراد ملفات التعريف أو تصديرها. في حالة وجود أكثر من ذاكرة، قد يتم حفظ ملف التعريف في الذاكرة غير المطلوبة أو قد لا تعثر السيارة على ملف التعريف المطلوب استيراده.

ملاحظة

يمكن تصدير عدد من ملفات التعريف إلى شريحة USB، ولكن لا يمكن استيراد سوى ملف تعريف واحد في كل مرة. عند استيراد ملف تعريف فإنه يحل محل الملف الحالي في السيارة. كذلك يتم الكتابة فوق اسم ملف التعريف. لا يمكن تصدير أو استيراد ملف تعريف الضيف.

٥. حدد ملف التعريف المطلوب استيراده أو تصديره.
< يتم الكتابة فوق إعدادات ملف تعريف السائق الحالي في حالة استيراد ملف جديد.
٦. حدد موافق.

إذا فشلت عملية التصدير، فقد يكون السبب ما يلي:

- ذاكرة USB ممتلئة.
- ذاكرة USB تم إدخالها بصورة غير صحيحة أو تم إخراجها قبل إتمام عملية التصدير.

استيراد/تصدير ملف تعريف السائق من/إلى USB

يمكن تصدير/استيراد الإعدادات الشخصية المحفوظة في ملفات تعريف السائق إلى سيارة أخرى عن طريق USB.

اتبع هذه الخطوات لاستيراد/تصدير ملف تعريف السائق من/إلى ذاكرة USB:

١. اضغط الإعدادات في العرض العلوي بالشاشة المركزية.
٢. اضغط النظام ← ملفات تعريف السائق.



مقبس USB في كونسول النفق.

٣. أدخل ذاكرة USB في كونسول النفق.

٥. حدد قم بتوصيل المفتاح لربط ملف التعريف بالمفتاح. لا يمكن ربط ملف تعريف واحد للسائق بأكثر من مفتاح بخلاف المفتاح الذي يتم استخدامه في السيارة حالياً. في حالة وجود أكثر من مفتاح في السيارة، ستظهر الرسالة تم العثور على أكثر من مفتاح، ضع المفتاح الذي تريد توصيله في قارئ الاحتياطي.



موقع القارئ الاحتياطي في كونسول النفق.

- < عند ظهور الرسالة تم توصيل ملف التعريف بالمفتاح، يتم ربط كل من المفتاح وملف تعريف السائق.

٦. اضغط موافق.

- < أصبح هذا المفتاح الآن مرتبطاً بملف تعريف السائق وسيظل مرتبطاً طالما لم يتم إزالة العلامة من مربع قم بتوصيل المفتاح.

معلومات ذات صلة

- ملفات تعريف السائق (ص. ١٦٢)
- تحرير ملف تعريف السائق (ص. ١٦٤)
- مفتاح التحكم عن بعد (ص. ٢٢٢)

▶▶ إذا فشلت عملية الاستيراد، فقد يكون السبب ما يلي:

- ذاكرة USB تم إدخالها بصورة غير صحيحة أو تم إخراجها قبل إتمام عملية الاستيراد.
- لا يوجد ملف تعريف للسائق محفوظ في ذاكرة USB.
- ملف تعريف السائق في ذاكرة USB تالف.

معلومات ذات صلة

- ملفات تعريف السائق (ص. ١٦٢)

تغيير إعدادات التطبيقات

جميع تطبيقات السيارة موجودة في عرض التطبيقات. يمكن تغيير إعدادات التطبيقات التي تخص وظائف السيارة المضمنة من العرض العلوي بالشاشة المركزية.

تطبيقات الوظائف المضمنة - التطبيقات الأساسية

التطبيقات المثبتة في السيارة عند شرائها، مثل راديو FM و USB هي جزء من نظام Sensus وجزء من الوظائف المضمنة بالسيارة. يمكن تغيير إعدادات هذه التطبيقات مباشرة في العرض العلوي بالشاشة المركزية.

تغيير إعدادات التطبيق الأساسي

١. انقر على التطبيق راديو FM على سبيل المثال.
٢. اسحب للأسفل من العرض العلوي.
٣. اضغط إعدادات راديو FM.
٤. يمكنك تغيير الإعدادات بالشكل الذي تريده ثم تأكيد التحديد.
٥. اضغط على زر الصفحة الرئيسية أو زر الإغلاق الافتراضي.

أغلب التطبيقات الأساسية في السيارة تحتوي على خيار الإعداد المتوقف على السياق هذا، ولكن ليس كلها. راجع قسم "الفئات في عرض الإعدادات" لمزيد من المعلومات عن كيفية تغيير الإعدادات.

تطبيقات الجهات الخارجية

تطبيقات الجهات الخارجية غير موجودة في نظام السيارة وقت استلامها، ولكنها من النوع الذي يمكن تنزيله مثل رقم التعريف الشخصي الخاص بفولفو. وهنا يتم إجراء الإعدادات دومًا من داخل التطبيق وليس من العرض العلوي.

معلومات ذات صلة

- التنقل بين عروض الشاشة المركزية (ص. ٣٦)
- عرض الإعدادات (ص. ١٥٩)
- تنزيل وتحديث أو إزالة تثبيت التطبيقات (ص. ٤٤٢)
- الفئات في عرض الإعدادات (ص. ١٦٠)

إعادة ضبط بيانات المستخدم لنقل الملكية

في حالة تغيير ملكية السيارة، يلزم استعادة الإعدادات الافتراضية للمصنع بخصوص بيانات المستخدم وإعدادات النظام.

يمكن إعادة ضبط إعدادات السيارة على مستويات مختلفة. استعادة كل بيانات المستخدم وإعدادات النظام إلى الإعدادات الافتراضية للمصنع بعد تغيير الملكية. في حالة تغيير ملكية السيارة، يلزم تغيير ملكية خدمة* Volvo On Call.

معلومات ذات صلة

- إعادة ضبط الإعدادات في عرض الإعدادات (ص. ١٦٢)
- Volvo ID (ص. ٢٠)

المناخ

التحكم في المناخ

السيارة مزودة بنظام التحكم الإلكتروني في المناخ. ويعمل نظام التحكم الإلكتروني في المناخ على التبريد أو التدفئة بالإضافة إلى إزالة الرطوبة من الهواء في مقصورة الركاب.

المناخ بمنطقتين

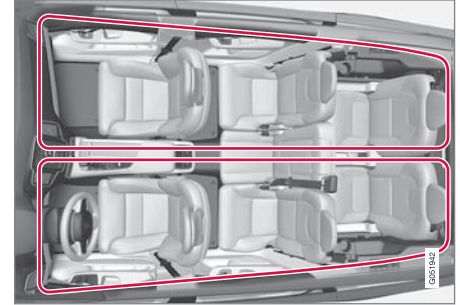

مناطق المناخ في المناخ ذي المنطقتين.

يعمل المناخ ذو المنطقتين على إمكانية ضبط إعدادين مختلفين لدرجة الحرارة في مقصورة الركاب للجزء الأيمن والأيسر كل على حدة.

يتم التحكم في جميع وظائف نظام التحكم في المناخ من الشاشة المركزية والأزرار الموجودة في الكونسول المركزي.

المناخ بأربعة مناطق*

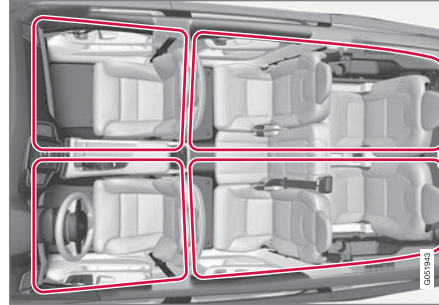

مناطق المناخ في المناخ بأربعة مناطق.

يعمل المناخ بأربعة مناطق على إمكانية ضبط أربع درجات حرارة مختلفة في مقصورة الركاب للجزء الأيمن والأيسر الأمامي والخلفي.

يتم التحكم في جميع وظائف نظام التحكم في المناخ من الشاشة المركزية والأزرار الموجودة في الكونسول المركزي. كذلك يمكن تنظيم وظائف المقعد الخلفي من لوحة المناخ في خلفية كونسول النفق.

معلومات ذات صلة

- عنصر التحكم في المناخ - المستشعرات (ص. ١٧١)
- درجة الحرارة المدركة (ص. ١٧١)
- جودة الهواء (ص. ١٧٢)
- عناصر التحكم في المناخ (ص. ١٧٤)
- توزيع الهواء (ص. ١٨٥)
- مناخ الركن* (ص. ١٩٤)

- التحكم الصوتي في نظام التحكم في المناخ (ص. ١١١)

درجة الحرارة المدركة

يعمل نظام التحكم في المناخ على تنظيم المناخ في مقصورة الركاب بناءً على درجة الحرارة المدركة وليس درجة الحرارة الفعلية.

تتوافق درجة الحرارة التي اخترتها في مقصورة الركاب مع الخبرة العملية فيما يتعلق بدرجة الحرارة المحيطة وسرعة الهواء والرطوبة والتعرض للشمس من الداخل والخارج.

يتضمن النظام مستشعر الشمس والذي يكتشف الجانب الذي تسطع فيه الشمس في مقصورة الركاب. مما يعني أن درجة الحرارة قد تختلف بين فتحات التهوية اليمنى والفتحات اليسرى على الرغم من ضبط مفاتيح التحكم على درجة الحرارة نفسها على كلا الجانبين.

معلومات ذات صلة

- التحكم في المناخ (ص. ١٧٠)
- عنصر التحكم في المناخ - المستشعرات (ص. ١٧١)
- تنظيم درجة الحرارة (ص. ١٧٨)

معلومات ذات صلة

- التحكم في المناخ (ص. ١٧٠)
- درجة الحرارة المدركة (ص. ١٧١)
- Interior Air Quality System* (ص. ١٧٣)

عنصر التحكم في المناخ - المستشعرات

يحتوي نظام التحكم في المناخ على عدة مستشعرات للمساعدة في التحكم في المناخ في السيارة.

مكان المستشعرات

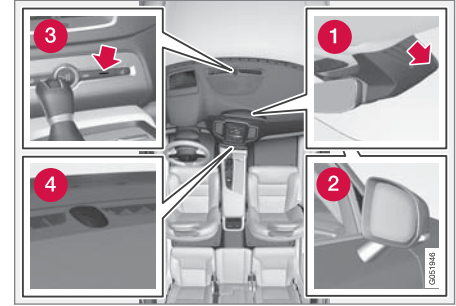

- 1 مستشعر الرطوبة - في العلبة بجوار مرايا الرؤية الخلفية.
- 2 مستشعر درجة الحرارة الخارجية - في مرآة الباب الأيمن.
- 3 مستشعر درجة الحرارة لمقصورة الركاب - عن طريق الزر في الكونسول المركزي.
- 4 مستشعر الشمس - في الجهة العليا من لوحة العدادات.

ملاحظة

تجنب تغطية المستشعرات أو إعاقتها بالملابس أو العناصر الأخرى.

في Interior Air Quality System* يوجد كذلك مستشعر لجودة الهواء موجود في مدخل هواء نظام التحكم في المناخ.

جودة الهواء

تضمن المواد الموجودة في مقصورة الركاب ونظام تنقية الهواء ارتفاع جودة الهواء في مقصورة الركاب.

المواد في مقصورة الركاب

صُممت الأجزاء الداخلية من مقصورة الركاب لكي تتسم بالبهجة والراحة، حتى للأشخاص الذين يعانون من حساسية للمس والربو.

لقد تم تطوير المواد للحد من كمية الغبار الموجود في مقصورة الركاب وهي تساهم في جعل عملية المحافظة على مقصورة الركاب نظيفة أكثر سهولة.

يمكنك إزالة السجاد الموجود في كل من مقصورة الركاب وحجيرة الأمتعة وتنظيفه بسهولة.

استخدم مواد تنظيف ومنتجات العناية بالسيارة التي تنصح بها فولفو من أجل تنظيف الأجزاء الداخلية.

نظام تنقية الهواء

بالإضافة إلى فلتر مقصورة الركاب، تساعد تعديلات Clean Zone Interior Package * ونظام جودة الهواء Interior Air Quality System * كذلك في الحفاظ على ارتفاع جودة الهواء في مقصورة الركاب.

Clean Zone *

تعمل وظيفة Clean Zone على التحقق من استيفاء جميع شروط توفير هواء جيد في مقصورة الركاب.

ملاحظة

لا يشير Clean Zone إلى أن جودة الهواء جيدة. ولكنه يشير فقط إلى تحقق الشروط المناسبة لتوفير هواء بجودة جيدة.

معلومات ذات صلة

- التحكم في المناخ (ص. ١٧٠)
- شرح غرفة الركاب (ص. ١٧٣)
- Clean Zone Interior Package * (ص. ١٧٣)
- Interior Air Quality System * (ص. ١٧٣)
- التنظيف من الداخل (ص. ٥١٨)
- عناصر التحكم في المناخ في الشاشة المركزية (ص. ١٧٤)

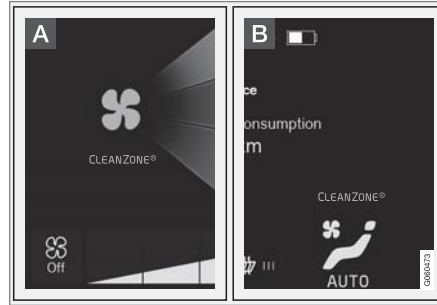

A يظهر المؤشر في عرض المناخ بالشاشة المركزية.

B يكون المؤشر ظاهراً في صف المناخ عندما لا يكون عرض المناخ مفتوحاً.

وإذا لم يتم استيفاء الشروط فسيظهر نص Clean Zone (منطقة نظيفة) باللون الأبيض. عند استيفاء جميع الشروط يتم الإشارة إلى هذا ويتحول النص إلى اللون الأزرق.

الشروط التي تم التحقق منها:

- إغلاق كل الأبواب وباب صندوق الأمتعة.
- إغلاق جميع النوافذ الجانبية وسقف البانوراما*.
- تنشيط نظام جودة الهواء Interior Air Quality System *.
- تنشيط مروحة التهوية.
- إيقاف تشغيل نظام إعادة تدوير الهواء.

*Interior Air Quality System

هو نظام جودة هواء يعمل تلقائيًا بالكامل ووظيفته فصل الغازات والجسيمات للحد من الروائح والملوثات في مقصورة الركاب.

IAQS هو جزء من Clean Zone Interior Package (CZIP) ويعمل على تنظيف الهواء في مقصورة الركاب من الملوثات مثل الجسيمات والهيدروكربون وأكسيد النيتريت والأوزون الأرضي.

إذا اكتشف مستشعر جودة الهواء تلوث الهواء الخارجي فسيتم إغلاق مدخل الهواء وتنشيط وظيفة إعادة تدوير الهواء.

ملاحظة

يجب دائماً تمكين مستشعر جودة الهواء لضمان تدفق أفضل هواء إلى مقصورة الركاب.
في المناخ البارد، يتم تقييد إعادة التدوير لمنع تكون الضباب.

في حالة تكون الضباب، يلزم استخدام وظيفة إزالة الصقيع للزجاج الأمامي والنوافذ الجانبية والنافاذة الخلفية.

تنشيط/إلغاء تنشيط مستشعر جودة الهواء

يمكن ضبط إعداد مستشعر جودة الهواء على وضع التنشيط/إلغاء التنشيط.

١. اضغط الإعدادات في العرض العلوي بالشاشة المركزية.
٢. اضغط المكيف.
٣. حدد مجس جودة الهواء لتنشيط/إلغاء تنشيط مستشعر جودة الهواء.

*Clean Zone Interior Package

تتكون (CZIP) Clean Zone Interior Package من سلسلة من التعديلات التي تحافظ على مقصورة الركاب خالية من المكونات التي تؤدي مرضى الحساسية والربو.

وقد تم تضمين الآتي:

- تعمل وظيفة المروحة المحسنة على بدء تشغيل المروحة عند إلغاء قفل السيارة باستخدام مفتاح التحكم عن بعد. تقوم المروحة بتزويد مقصورة الركاب بالهواء النقي. تعمل الوظيفة حسب الحاجة ويتم إلغاء تنشيطها أوتوماتيكياً بعد فترة زمنية أو عند فتح أبواب مقصورة الركاب. يتم تقليل الفترة الزمنية التي تعمل خلالها المروحة تدريجياً بسبب قلة الحاجة إليها حتى تصل فترة استخدام السيارة إلى ٤ سنوات.

- نظام جودة الهواء الذي يعمل تلقائيًا بالكامل (IAQS) Interior Air Quality System.

معلومات ذات صلة

- جودة الهواء (ص. ١٧٢)
- مرشح غرفة الركاب (ص. ١٧٣)
- *Interior Air Quality System (ص. ١٧٣)

مرشح غرفة الركاب

يتم تنظيف كل الهواء الداخل إلى مقصورة الركاب بواسطة المرشح.

استبدال فلتر مقصورة الركاب

للحفاظ على أداء مرتفع لنظام المناخ، يلزم تغيير المرشح في أوقات منتظمة. اتبع برنامج خدمات فولفو الخاص بفترات الاستبدال الموصى بها. إذا كان من المعتاد استخدام السيارة في بيئة شديدة التلوث، فربما يكون من الضروري استبدال المرشح مرات أكثر.

ملاحظة

هناك أنواع مختلفة من مرشحات مقصورة الركاب. تأكد من تركيب المرشح الصحيح.

معلومات ذات صلة

- جودة الهواء (ص. ١٧٢)
- *Clean Zone Interior Package (ص. ١٧٣)
- *Interior Air Quality System (ص. ١٧٣)
- برنامج خدمة فولفو (ص. ٤٧٨)

معلومات ذات صلة ►►

- جودة الهواء (ص. ١٧٢)
- مرشح غرفة الراكب (ص. ١٧٣)
- Clean Zone Interior Package* (ص. ١٧٣)
- تنشيط/إلغاء تنشيط تدوير الهواء (ص. ١٨٤)

عناصر التحكم في المناخ

يتم التحكم في وظائف عناصر التحكم في المناخ من خلال الشاشة المركزية والأزرار الموجودة في الكونسول المركزي ولوحة المناخ في خلفية كونسول النفق*.

نظرة عامة على عناصر التحكم في المناخ

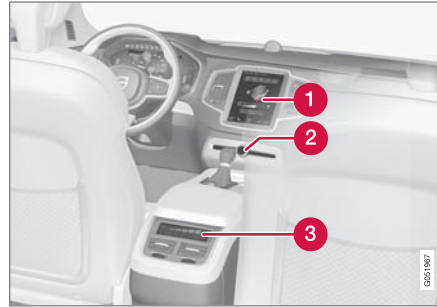

1 عناصر التحكم في المناخ في الشاشة المركزية.

2 أزرار إزالة الصقيع في الكونسول المركزي.

3 عناصر التحكم في المناخ في خلفية كونسول النفق*.

معلومات ذات صلة

- التحكم في المناخ (ص. ١٧٠)
- عناصر التحكم في المناخ في الشاشة المركزية (ص. ١٧٤)
- عناصر التحكم في المناخ في خلفية كونسول النفق* (ص. ١٧٦)
- تنشيط/إلغاء تنشيط وظيفة مزبل الصقيع من النوافذ ومرايا الأبواب (ص. ١٨٢)

عناصر التحكم في المناخ في الشاشة المركزية

يمكن تنظيم جميع وظائف المناخ من صف المناخ وعرض المناخ في الشاشة المركزية.

صف المناخ

يمكن تنظيم أكثر الوظائف المناخية شيوعًا من خلال صف المناخ.



1 عناصر التحكم في المناخ في جانب السائق والراكب.

2 عناصر التحكم لتدفئة* وتهوية* مقعد السائق والراكب بالإضافة إلى تدفئة عجلة القيادة*.

3 زر الوصول إلى عرض المناخ. تعرض الرسوم على الزر إعدادات المناخ النشطة.

عرض المناخ

نقرة واحدة على الزر الأوسط في صف المناخ للوصول إلى عرض المناخ. ينقسم عرض المناخ إلى علامتين المكيف الرئيسي والمكيف الخلفي* ومكيف ركن السيارة*. يمكن

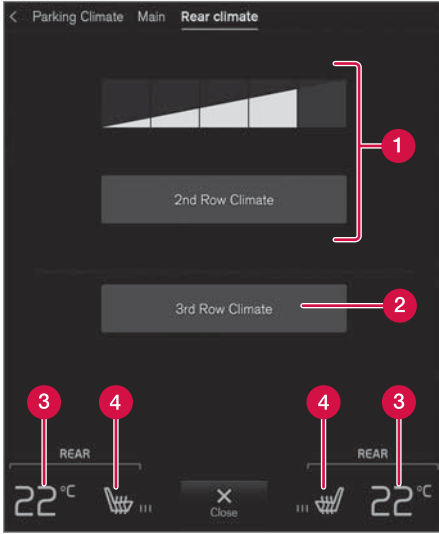

- 1 مكيف الصف الثاني - أزرار التحكم في وظيفة المناخ للمقعد الخلفي وصف المقاعد الثاني. عناصر التحكم في المروحة للمقعد الخلفي، صف المقعد الثاني.
- 2 مكيف الصف الثالث - عناصر التحكم في وظيفة المناخ للمقعد الخلفي وصف المقاعد الثالث*.
- 3 عناصر التحكم في درجة الحرارة للمقعد الخلفي.
- 4 عناصر التحكم في تدفئة المقاعد الخلفية*.

3 تدوير - عناصر التحكم في تدوير الهواء.

4 عناصر التحكم في توزيع الهواء.

5 التحكم في المروحة للمقعد الأمامي (في المناخ بمنطقتين يتم مشاركة التحكم مع المقعد الخلفي).

6 AUTO - التنظيم التلقائي للمناخ.

التحكم الخلفي في المناخ*

جميع وظائف المناخ للمقعد الخلفي يمكن تنظيمها في علامة التثبيت المكيف الخلفي.

التبديل بين العلامتين عن طريق المسح لليسار/اليمين أو بالضغط على العنوان المناسب.

المناخ الأساسي

بالإضافة إلى وظائف صف المناخ، يمكن كذلك التحكم في وظائف أساسية أخرى للمناخ من علامة التثبيت المكيف الرئيسي.

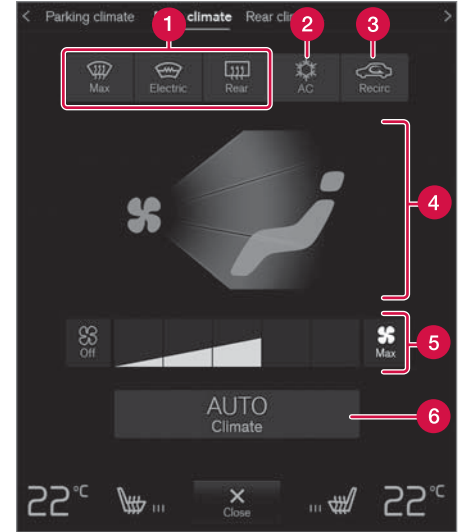

1 Max وكهربائي والخلف - عناصر التحكم لإزالة الصقيع من النوافذ ومرايا الأبواب.

2 AC - عناصر التحكم في تكييف الهواء.

التنظيم التلقائي للمناخ

يفضل تنظيم المناخ التلقائي، يتم التحكم في العديد من وظائف المناخ تلقائيًا بواسطة نظام التحكم في المناخ.

يعمل التنظيم التلقائي تلقائيًا على التحكم في إعادة تدوير الهواء وتكييف الهواء وتوزيع الهواء.



زر التنظيم التلقائي في عرض المناخ.

١. افتح عرض المناخ في الشاشة المركزية.

عناصر التحكم في المناخ في خلفية كونسول النفق*

يتم التحكم في وظائف مناخ المقعد الخلفي من لوح المناخ في خلفية كونسول النفق.

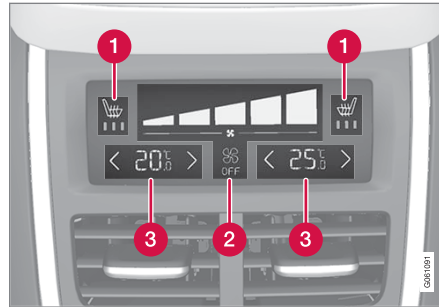

1 عناصر التحكم في تدفئة المقاعد الخلفية*.

2 عناصر التحكم في المروحة للمقعد الخلفي.

3 عناصر التحكم في درجة الحرارة للمقعد الخلفي.

إذا لم تكن السيارة مزودة بلوح مناخ في خلفية كونسول النفق وكانت مزودة بميزة تدفئة المقاعد الخلفية*، فستجد أزرارًا في خلفية كونسول النفق للتحكم في هذه الميزة.

معلومات ذات صلة

- عناصر التحكم في المناخ (ص. ١٧٤)
- تنشيط/إلغاء تنشيط تدفئة المقاعد* (ص. ١٩١)
- تنظيم مستوى المروحة (ص. ١٨٠)
- تنظيم درجة الحرارة (ص. ١٧٨)

مناخ الركن* >>

يمكن تنظيم التحكم في مناخ الركن للسيارة من علامة التبويب مكيف ركن السيارة.

معلومات ذات صلة

- عناصر التحكم في المناخ (ص. ١٧٤)
- تنشيط/إلغاء تنشيط وظيفة مزيل الصقيع من النوافذ ومرايا الأبواب (ص. ١٨٢)
- تنشيط/إلغاء تنشيط تكييف الهواء (ص. ١٧٧)
- تنشيط/إلغاء تنشيط تدوير الهواء (ص. ١٨٤)
- تغيير توزيع الهواء (ص. ١٨٦)
- تنظيم مستوى المروحة (ص. ١٨٠)
- التنظيم التلقائي للمناخ (ص. ١٧٦)
- تنظيم درجة الحرارة (ص. ١٧٨)
- تنشيط/إلغاء تنشيط تدفئة المقاعد* (ص. ١٩١)
- تنشيط/إلغاء تنشيط تهوية المقاعد* (ص. ١٩٢)
- تنشيط/إلغاء تنشيط تدفئة عجلة القيادة* (ص. ١٩٣)
- مناخ الركن* (ص. ١٩٤)

ملاحظة ⓘ

أغلق كل النوافذ الجانبية وسقف البانوراما* لكي يعمل تكييف الهواء بصورة أفضل.

ملاحظة ⓘ

لا يمكن تنشيط مكيف الهواء أثناء وجود زر التحكم في المروحة على الوضع Off.

تنشيط/إلغاء تنشيط تكييف الهواء في صف المقاعد الثالث*



زر تكييف الهواء في علامة التنبيب المكيف الخلفي في عرض المناخ.

- افتح عرض المناخ في الشاشة المركزية وحدد علامة التنبيب المكيف الخلفي.

تنشيط/إلغاء تنشيط تكييف الهواء

يعمل تكييف الهواء على تبريد الهواء الوارد وإزالة الرطوبة منه كما هو مطلوب.

تنشيط/إلغاء تنشيط تكييف الهواء الأساسي

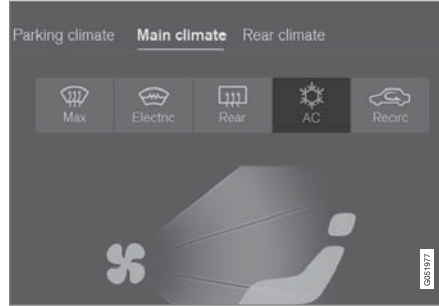

زر تكييف الهواء في عرض المناخ.

- افتح عرض المناخ في الشاشة المركزية.

- اضغط AC.

< يتم تنشيط/إلغاء تنشيط تكييف الهواء ويضيء/ينطفئ الزر.

عند تنشيط مكيف الهواء، يتحكم نظام التحكم في المناخ أوتوماتيكيًا في عملية التشغيل والإيقاف وذلك كما هو مطلوب.

- اضغط ضغطة قصيرة أو طويلة على AUTO.

تتغير درجة الحرارة ومستوى سرعة المروحة على حسب الضغط القصير أو الطويل:

- ضغطة قصيرة - لإعادة التعيين إلى الإعدادات السابقة للتحكم في المناخ بالتنظيم الأوتوماتيكي.
- ضغطة طويلة - تتغير إلى الإعدادات الافتراضية: ٢٢ درجة مئوية/٧٢ فهرنهايت والمستوى 3 (المستوى 2 في المقعد الخلفي).
- < يتم تنشيط/إلغاء تنشيط التنظيم التلقائي للمناخ ويضيء/ينطفئ الزر.

معلومات ذات صلة

- عناصر التحكم في المناخ في الشاشة المركزية (ص. ١٧٤)

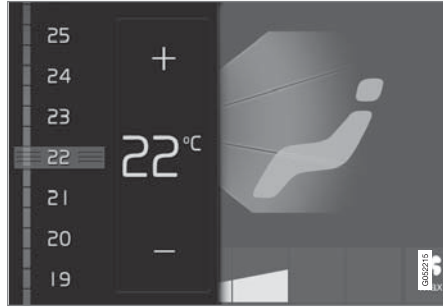

التحكم في درجة الحرارة.

٢. تنظيم درجة الحرارة عن طريق أي مما يلي:

- اسحب زر التحكم لدرجة الحرارة المطلوبة أو
 - اضغط +/- لرفع/خفض درجة الحرارة تدريجيًا.
- < تتغير درجة الحرارة ويعرض الزر درجة الحرارة الحالية.

تنظيم درجة الحرارة

يمكن ضبط درجة الحرارة بصورة منفصلة لكل من الجانب الأيمن والجانب الأيسر. مع المناخ ذي المناطق الأربعة* يمكن ضبط درجة الحرارة بصورة مستقلة للمقاعد الأمامية والخلفية.

تنظيم درجة الحرارة للمقعد الأمامي^٢



أزرار درجة الحرارة في صف المناخ.

١. اضغط زر درجة الحرارة على الجانب الأيمن أو الأيسر في صف المناخ بالشاشة المركزية لفتح أزرار التحكم.

٢. اضغط مكيف الصف الثالث.

< يتم تنشيط/إلغاء تنشيط تكييف الهواء ويضيء/ينطفئ الزر.

ملاحظة ⓘ

غير مسموح بتنشيط تكييف الهواء في صف المقاعد الثالث في حالة إيقاف تشغيل تكييف الهواء الأساسي أو إيقاف تشغيل التحكم في المناخ* للمقاعد الصف الثاني.

تنشيط/إلغاء تنشيط التحكم في المناخ بالصف الثالث للمقاعد أثناء بدء تشغيل المحرك*

يمكن (في المناخ بأربعة مناطق*) ضبط تنشيط/إلغاء تنشيط التحكم في مناخ الصف الثالث للمقاعد عند بدء تشغيل المحرك.

١. اضغط الإعدادات في العرض العلوي بالشاشة المركزية.
٢. اضغط المكيف.

٣. حدد مناخ صف ثالث أوتوماتيكي لتنشيط/إلغاء تنشيط التحكم في مناخ مقاعد الصف الثالث عند بداية تشغيل المحرك.

معلومات ذات صلة

- عناصر التحكم في المناخ في الشاشة المركزية (ص. ١٧٤)

٢ في نظام المناخ بمنطقتين، كذلك يمكن التحكم في المقعد الخلفي.

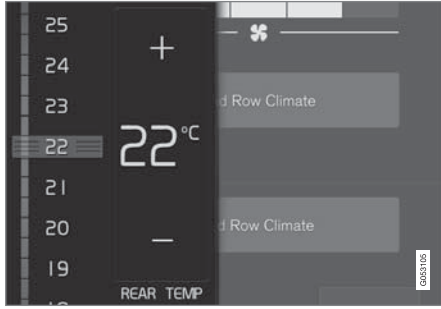

التحكم في درجة الحرارة.

٣. تنظيم درجة الحرارة عن طريق أي مما يلي:

- اسحب زر التحكم لدرجة الحرارة المطلوبة
- اضغط +/- لرفع/خفض درجة الحرارة تدريجيًا.
- < تغيير درجة الحرارة ويعرض الزر درجة الحرارة الحالية.

تنظيم درجة الحرارة للمقعد الخلفي* من المقعد الأمامي



زر درجة الحرارة في علامة التثبيت المكيف الخلفي في عرض المناخ.

١. افتح عرض المناخ في الشاشة المركزية وحدد علامة التثبيت المكيف الخلفي.
٢. اضغط زر درجة الحرارة على الجانب الأيمن أو الأيسر لفتح عنصر التشغيل.

مزامنة درجة الحرارة

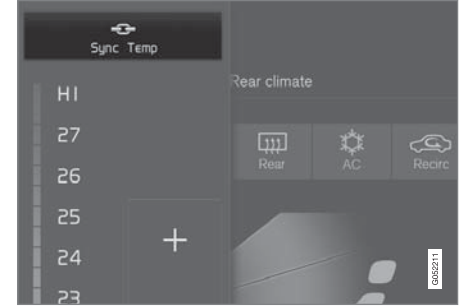

يوجد زر المزامنة في عناصر تشغيل درجة الحرارة جهة السائق.

١. اضغط زر درجة الحرارة جهة السائق في صف المناخ بالشاشة المركزية لفتح أزرار التحكم.
٢. اضغط مزامنة درجة الحرارة.

< يتم مزامنة درجة الحرارة في جميع المناطق في السيارة لتتساوى مع درجة الحرارة المضبوطة في جهة السائق، ويظهر رمز المزامنة بالقرب من زر درجة الحرارة.

تتوقف المزامنة من خلال ضغطة إضافية على مزامنة درجة الحرارة أو عن طريق تغيير إعدادات درجة الحرارة جهة الراكب أو في المقعد الخلفي*.



عناصر التحكم في درجة الحرارة على لوحة المناخ في خلفية كونسول النفق.

- اضغط الأزرار بالجهة اليمنى أو الجهة اليسرى </> في لوحة مناخ كونسول النفق لرفع/لخفض درجة الحرارة تدريجياً.
- < تتغير درجة الحرارة وتعرض الشاشة في لوحة المناخ درجة الحرارة المضبوطة.

ملاحظة ⓘ

لا يمكن زيادة سرعة التدفئة أو التبريد من خلال تحديد درجة حرارة أعلى أو أقل من درجة الحرارة الفعلية المطلوبة.

معلومات ذات صلة

- عناصر التحكم في المناخ (ص. ١٧٤)
- عناصر التحكم في المناخ في الشاشة المركزية (ص. ١٧٤)
- عناصر التحكم في المناخ في خلفية كونسول النفق* (ص. ١٧٦)

- درجة الحرارة المدركة (ص. ١٧١)

تنظيم مستوى المروحة

يمكن ضبط المروحة على خمسة مستويات أو توماتيكية مختلفة بالإضافة إلى **Max** و **Off**. مع المناخ ذي المناطق الأربعة* يمكن ضبط مستوى سرعة المروحة بصورة مستقلة للمقاعد الأمامية والخلفية.

من المقعد الخلفي



عناصر تحكم المروحة على لوحة المناخ في خلفية كونسول النفق.

- اضغط على مستوى المروحة المطلوب، Off أو 1-5 على لوحة المناخ في كونسول النفق.
- < يتغير مستوى المروحة وتضيء الأزرار الخاصة بالمستوى المحدد.

ملاحظة

يتعذر ضبط مستوى سرعة المروحة للمقعد الخلفي إذا كان مستوى سرعة المروحة للمقعد الأمامي في الوضع Off.

ملاحظة

يعمل نظام التحكم في المناخ تلقائيًا على تهينة تدفق الهواء في مستوى سرعة المروحة المحدد، بناءً على المتطلبات، مما يعني أنه قد تتغير سرعة المروحة على الرغم من عدم تغيير مستوى السرعة.

تنظيم مستوى المروحة للمقعد الخلفي*

من المقعد الأمامي

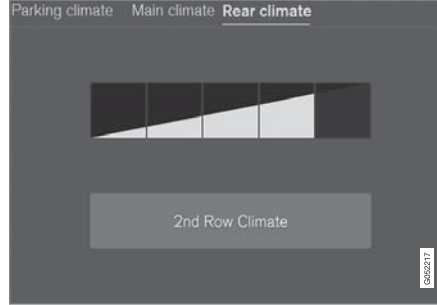

أزرار التحكم في المروحة في علامة التبويب المكيف الخلفي في عرض المناخ.

1. افتح عرض المناخ في الشاشة المركزية وحدد علامة التبريد المكيف الخلفي.
2. انقر على مستوى المروحة المطلوب 1 أو 5.

يمكن إيقاف تشغيل مستوى المروحة لمقعد الصف الثاني والثالث* بالنقر على مكيف الصف الثاني.

يتبع مستوى المروحة في مقاعد الصف الثالث المستوى الخاص بمقاعد الصف الثاني ولكن يمكن تنشيطه بشكل مستقل* بالنقر على مكيف الصف الثالث.

< يتغير مستوى المروحة وتضيء الأزرار الخاصة بالمستوى المحدد.

تنظيم مستوى المروحة للمقعد الأمامي*



أزرار التحكم في المروحة في عرض المناخ.

1. افتح عرض المناخ في الشاشة المركزية.
2. انقر على مستوى المروحة المطلوب Off أو 1 أو 5 أو Max.
- < يتغير مستوى المروحة وتضيء الأزرار الخاصة بالمستوى المحدد.

مهم

إذا كانت المروحة متوقفة عن العمل تمامًا، فإن يعمل تكييف الهواء، الأمر الذي قد يتسبب في خطر تكون الضباب على النوافذ من الداخل.

3 في نظام المناخ بمنطقتين، كذلك يمكن التحكم في المقعد الخلفي.

معلومات ذات صلة

- عناصر التحكم في المناخ في الشاشة المركزية (ص. ١٧٤)
- عناصر التحكم في المناخ في خلفية كونسول النفق* (ص. ١٧٦)

تنشيط/إلغاء تنشيط وظيفة مزيل الصقيع من النوافذ ومرايا الأبواب

يتم استخدام الوظائف الثلاثة التالية؛ مزيل الصقيع بأقصى سرعة وتدفئة الزجاج الأمامي* وتدفئة الزجاج الخلفي ومرايا الأبواب لإزالة الضباب والتلجج سريعاً من النوافذ ومرايا الأبواب.

من الأزرار الحقيقية في الكونسول المركزي

يحتوي الكونسول المركزي على أزرار حقيقية للوصول السريع إلى وظائف إزالة الصقيع.

مع تدفئة الزجاج الأمامي* يمكن فقط تنشيط مزيل الصقيع بأقصى سرعة بصورة فردية من عرض المناخ في الشاشة المركزية.

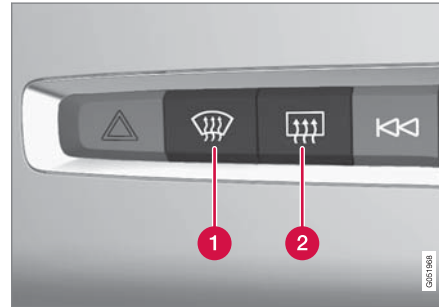

الأزرار الحقيقية في الكونسول المركزي.

- 1 أزرار تدفئة الزجاج الأمامي* ومزيل الصقيع بأقصى سرعة.
- 2 أزرار تدفئة الزجاج الخلفي ومرايا الأبواب.

السيارات غير المزودة بميزة تدفئة الزجاج الأمامي:

– اضغط الزر (1).

< يتم تنشيط/إلغاء تنشيط ميزة مزيل الصقيع بأقصى سرعة ويضيء/ينطفئ الزر.

السيارات المزودة بميزة تدفئة الزجاج الأمامي:

– اضغط الزر (1) بصورة متكررة للتبديل بين المستويات الثلاثة:

- تدفئة الزجاج الأمامي النشطة
 - تدفئة الزجاج الأمامي ومزيل الصقيع بأقصى سرعة
 - غير منشط.
- < يتم تنشيط/إلغاء تنشيط تدفئة الزجاج الأمامي ومزيل الصقيع بأقصى سرعة ومن ثم يضيء/ينطفئ الزر.

ملاحظة

يحدث بعض التأخير في تشغيل مزيل الصقيع بالحد الأقصى وذلك لتجنب الانخفاض الكبير في مستوى سرعة المروحة في حالة إلغاء تنشيط تدفئة الزجاج الأمامي بضغطتين سريعتين على الزر.

النافذة الخلفية ومزيلات الصقيع من مرايا الباب:

– اضغط الزر (2).

< يتم تنشيط/إلغاء تنشيط تدفئة الزجاج الخلفي ومرايا الأبواب ويضيء/ينطفئ الزر.

ملاحظة

عند تنشيط تدفئة الزجاج الأمامي أثناء توقف المحرك تلقائيًا بسبب وظيفة Start/Stop فسيتم بدء تشغيل المحرك.

تنشيط/إلغاء تنشيط تدفئة الزجاج الخلفي ومرابا الأبواب



زر تدفئة الزجاج الخلفي ومرابا الأبواب في عرض المناخ.

1. افتح عرض المناخ في الشاشة المركزية.
2. اضغط الخلف.

< يتم تنشيط/إلغاء تنشيط تدفئة الزجاج الخلفي ومرابا الأبواب ويضيء/ينطفئ الزر.

تنشيط/إلغاء تنشيط البدء التلقائي لتدفئة النوافذ

يمكن ضبط تنشيط/إلغاء تنشيط البدء التلقائي لتدفئة الزجاج الأمامي* وتدفئة النوافذ الخلفية ومرابا الأبواب عند بدء تشغيل المحرك. عند تنشيط ميزة البدء التلقائي، ستبدأ عملية التدفئة في حالة وجود خطر تكون جليد أو ضباب على الزجاج الأمامي/النوافذ النافذة. تتوقف التدفئة تلقائيًا عندما يكون الزجاج الأمامي/النوافذ دافئة بما فيه الكفاية وبعد ذوبان الجليد أو الضباب.

تنشيط/إلغاء تنشيط تدفئة الزجاج الأمامي*

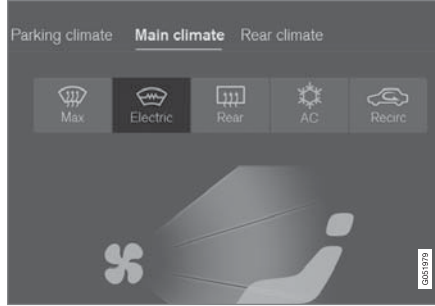

زر تدفئة الزجاج الأمامي في عرض المناخ.

1. افتح عرض المناخ في الشاشة المركزية.
2. اضغط كهربائي.

< يتم تنشيط/إلغاء تنشيط ميزة تدفئة الزجاج الأمامي ويضيء/ينطفئ الزر.

ملاحظة

لا يتم تدفئة المنطقة المثلثة بواسطة الكهرباء في نهاية كل جانب للزجاج الأمامي، ولذلك قد تستغرق عملية إذابة الجليد وقتاً أطول.

ملاحظة

قد تؤثر عملية التدفئة الكهربائية للزجاج الأمامي على أداء الأجهزة المستجيبة وأجهزة الاتصال الأخرى.

من عرض المناخ في الشاشة المركزية

تنشيط/إلغاء تنشيط مزيل الصقيع بأقصى سرعة



زر مزيل الصقيع بأقصى سرعة في عرض المناخ.

1. افتح عرض المناخ في الشاشة المركزية.
2. اضغط Max.

< يتم تنشيط/إلغاء تنشيط ميزة مزيل الصقيع بأقصى سرعة ويضيء/ينطفئ الزر.

مزيل الصقيع بأقصى سرعة يعمل على إلغاء تنشيط التنظيم التلقائي لإعادة تدوير الهواء والمناخ، وكذلك يعمل على تنشيط تكيف الهواء ويغير سرعة المروحة إلى 5 ودرجة الحرارة إلى HI.

عند إلغاء تنشيط مزيل الصقيع بأقصى سرعة، يعود نظام التحكم في المناخ إلى الإعدادات السابقة.

ملاحظة

يؤدي تغيير مستوى المروحة إلى 5 إلى زيادة مستوى الضوضاء.

ملاحظة

لا يمكن تنشيط وظيفة إعادة تدوير الهواء في حالة تنشيط مزيل الصقيع بأقصى سرعة.

تنشيط/إلغاء تنشيط مؤقت لإعادة تدوير الهواء

يمكن ضبط تنشيط/إلغاء تنشيط مؤقت إعادة تدوير الهواء عند تنشيط المؤقت، يتوقف تشغيل إعادة تدوير الهواء أوتوماتيكياً بعد مرور ٢٠ دقيقة.

١. اضغط الإعدادات في العرض العلوي بالشاشة المركزية.
٢. اضغط المكيف.
٣. حدد مؤقت إعادة التدوير لتنشيط/إلغاء تنشيط مؤقت إعادة تدوير الهواء.

معلومات ذات صلة

- عناصر التحكم في المناخ في الشاشة المركزية (ص. ١٧٤)

تنشيط/إلغاء تنشيط تدوير الهواء

تعمل ميزة تدوير الهواء على عدم إدخال الهواء الملوث وغازات العادم وغيرها إلى مقصورة الركاب من خلال عدم سحب أي هواء خارجي داخل السيارة.

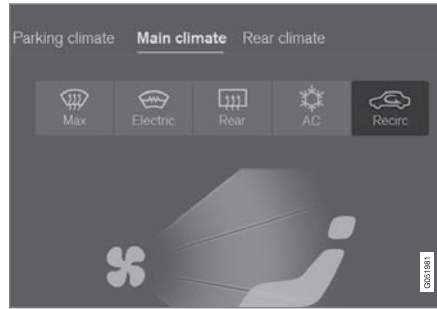

زر إعادة تدوير الهواء في عرض المناخ.

١. افتح عرض المناخ في الشاشة المركزية.
 ٢. اضغط تدوير.
- < يتم تنشيط/إلغاء تنشيط ميزة إعادة تدوير الهواء ويضيء/ينطفئ الزر.

مهم

عند تدوير الهواء داخل السيارة لمدة طويلة، فهناك خطر لتراكم الضباب على النوافذ من الداخل.

١. اضغط الإعدادات في العرض العلوي بالشاشة المركزية.
٢. اضغط المكيف.
٣. حدد مزيل صقيع أمامي أوتوماتيكي لتنشيط/إلغاء تنشيط البدء التلقائي لتدفئة الزجاج الأمامي.
- حدد مزيل صقيع خلفي أوتوماتيكي لتنشيط/إلغاء تنشيط البدء التلقائي لتدفئة النوافذ ومرابيا الأبواب.

معلومات ذات صلة

- عناصر التحكم في المناخ (ص. ١٧٤)
- عناصر التحكم في المناخ في الشاشة المركزية (ص. ١٧٤)

- جدول خيارات توزيع الهواء (ص. ١٨٨)
- التنظيم التلقائي للمناخ (ص. ١٧٦)

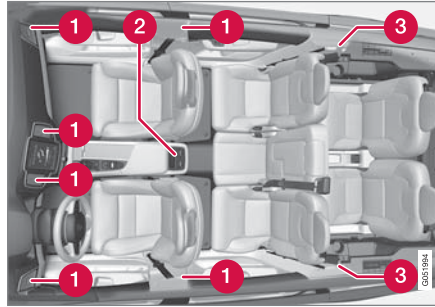

موضع فتحات التهوية القابلة للضبط في مقصورة الركاب.

- 1 في المناطق ذي المنطقتين - توجد أربع فتحات تهوية في لوحة العدادات وواحدة في كل دعامة باب بين الباب الأمامي والخلفي.
- 2 إضافة في المناخ ذي المناطق الأربعة* - اثنان في مؤخرة كونسول النفق.
- 3 إضافة في المناخ ذي المناطق الأربعة* والمقاعد السبعة - واحدة في كل دعامة باب خلف الأبواب الخلفية.

ملاحظة

تذكر أن الأطفال الصغار قد تكون لديهم حساسية من تدفقات الهواء والتيارات الهوائية.

معلومات ذات صلة

- التحكم في المناخ (ص. ١٧٠)
- تغيير توزيع الهواء (ص. ١٨٦)
- فتح/إغلاق فتحات التهوية وتوجيهها (ص. ١٨٦)

توزيع الهواء

يقوم نظام التحكم في المناخ بتوزيع الهواء الداخل إلى عدد من فتحات التهوية المختلفة في مقصورة الركاب.

نظرة عامة على توزيع الهواء

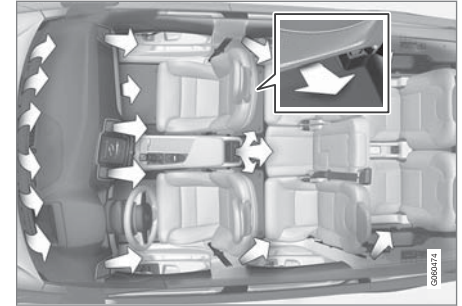

توزيع الهواء في مقصورة الركاب مع نظام المناخ بأربعة مناطق.

توزيع الهواء التلقائي واليدوي

عندما يعمل نظام المناخ التلقائي تحدث عملية توزيع الهواء تلقائياً. يمكن التحكم يدوياً في توزيع الهواء إذا لزم الأمر.

فتحات التهوية القابلة للضبط

توجد ٦ و٨* أو ١٠* فتحات تهوية قابلة للضبط في مقصورة الركاب وذلك حسب نظام التحكم في المناخ وعدد المقاعد في السيارة.

تغيير توزيع الهواء

يمكن تغيير توزيع الهواء يدويًا عند الحاجة.

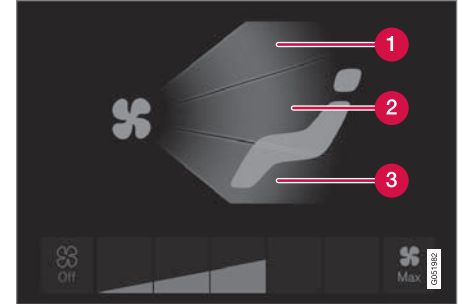

أزرار توزيع الهواء في عرض المناخ.

- 1 توزيع الهواء - فتحات تهوية مزبل الصقيع في الزجاج الأمامي
 - 2 توزيع الهواء - فتحات التهوية بلوحة العدادات والكونسول المركزي
 - 3 توزيع الهواء - فتحات التهوية في الأرضية
١. افتح عرض المناخ في الشاشة المركزية.
٢. اضغط مرة أو أكثر على أزرار توزيع الهواء لفتح/إغلاق فتحة الهواء المطلوبة.
- < يتغير توزيع الهواء وتضيء/تتطفئ الأزرار.

معلومات ذات صلة

- توزيع الهواء (ص. ١٨٥)
- فتح/إغلاق فتحات التهوية وتوجيهها (ص. ١٨٦)

فتح/إغلاق فتحات التهوية وتوجيهها

يمكن فتح بعض فتحات التهوية في مقصورة الركاب أو إغلاقها أو توجيهها بصورة فردية.

إذا كانت فتحات التهوية في دعامة الباب والفتحات الخارجية في لوحة العدادات موجهة ناحية النوافذ الجانبية فيمكن إزالة الضباب.

أما إذا كانت فتحات دعامة الباب موجهة للداخل ففي الطقس الحار يمكن الحصول على بيئة مريحة في مقصورة الركاب.

• جدول خيارات توزيع الهواء (ص. ١٨٨)

• عناصر التحكم في المناخ في الشاشة المركزية (ص. ١٧٤)

توجيه فتحات التهوية

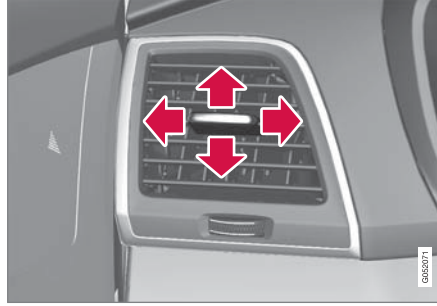

رافعة فتحات التهوية.

- حرك الذراع جانبياً/أرسيًا لتوجيه فتحة الهواء من الفوهة.

معلومات ذات صلة

- توزيع الهواء (ص. ١٨٥)
- تغيير توزيع الهواء (ص. ١٨٦)
- جدول خيارات توزيع الهواء (ص. ١٨٨)

فتح/إغلاق فتحات التهوية

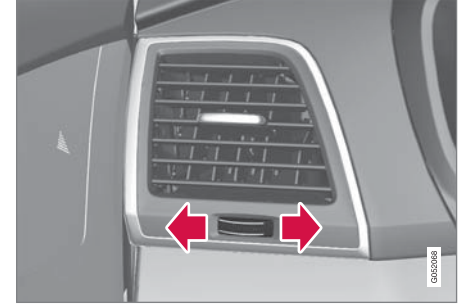

بكرة التحكم في فتحات التهوية.

- أدر بكرة التحكم لفتح/إغلاق فتحة التهوية من الفوهة.

كلما زاد طول الخطوط البيضاء الظاهرة على بكرة التحكم ارتفعت نسبة تدفق الهواء.

٤ الرسم المعروض هو رسم تخطيطي - ويختلف تصميم الفوهة حسب الموقع.

جدول خيارات توزيع الهواء

يمكن تغيير توزيع الهواء يدويًا عند الحاجة. تتوفر الخيارات التالية للإعداد.

الغرض	توزيع الهواء	
	في حالة إلغاء تحديد جميع أزرار توزيع الهواء في الوضع اليدوي، سيعود نظام التحكم في المناخ إلى التنظيم التلقائي للتحكم في المناخ.	
منع تكون الضباب والجليد في الطقس البارد والرطب (لتحقيق هذا الأمر، يلزم ألا يكون مستوى سرعة المروحة منخفضًا).	تدفق الهواء الرئيسي من فتحة مزيل الصقيع. تدفق هواء نسبي من فتحات التهوية الأخرى.	
توفير تبريد فعال في الطقس الحار.	تدفق الهواء الرئيسي من فتحات التهوية في لوحة العدادات. تدفق هواء نسبي من فتحات التهوية الأخرى.	
توفير حرارة أو برودة في الأرضية.	تدفق الهواء الرئيسي من فتحات التهوية في الأرضية. تدفق هواء نسبي من فتحات التهوية الأخرى.	

الغرض	توزيع الهواء	
توفير راحة في المناخ الحار والجاف.	الهواء الرئيسي من فتحات مزيل الصقيع وفتحات التهوية في لوحة العدادات. تدفق هواء نسبي من فتحات التهوية الأخرى.	
توفير الراحة وإزالة الضباب في الطقس البارد أو الرطب.	تدفق الهواء الرئيسي من فتحات مزيل الصقيع وفتحات التهوية في الأرضية. تدفق هواء نسبي من فتحات التهوية الأخرى.	
توفير الراحة في الطقس المشمس مع درجات الحرارة الخارجية الباردة.	تدفق الهواء الرئيسي من فتحات التهوية في لوحة العدادات وفتحات التهوية في الأرضية. تدفق هواء نسبي من فتحات التهوية الأخرى.	
يوفر راحة متوازنة في مقصورة الركاب.	تدفق الهواء الرئيسي من فتحات مزيل الصقيع ومن فتحات التهوية في لوحة العدادات وفتحات التهوية في الأرضية.	

►► معلومات ذات صلة

- توزيع الهواء (ص. ١٨٥)
- تغيير توزيع الهواء (ص. ١٨٦)
- فتح/إغلاق فتحات التهوية وتوجيهها (ص. ١٨٦)
- عناصر التحكم في المناخ في الشاشة المركزية (ص. ١٧٤)

من المقعد الخلفي
في المناخ ذي المنطقتين:

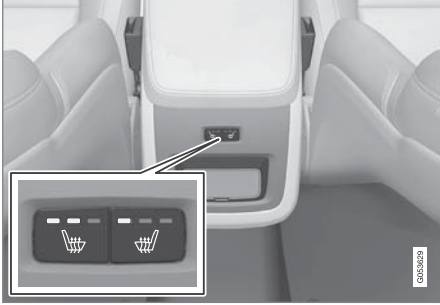

أزرار تدفئة المقاعد في خلفية كونسول النفق.

- اضغط بصورة متكررة على الأزرار المادية جهة اليمين أو اليسار لتدفئة المقاعد في خلفية كونسول النفق للتبديل بين المستويات الأربعة: إيقاف ومرتفع ومتوسط ومنخفض. < يتغير المستوى وتعرض مصابيح LED في الزر المستوى المضبوط. في المناخ ذي المناطق الأربعة*:

تنشيط/إلغاء تنشيط تدفئة المقعد الخلفي*
من المقعد الأمامي*



أزرار تدفئة المقاعد في المجموعة المكيف الخلفي من عرض المناخ.

١. افتح عرض المناخ في الشاشة المركزية وحدد علامة التثبيت المكيف الخلفي.
٢. اضغط بصورة متكررة على زر تدفئة المقاعد للتغيير بين المستويات الأربعة: إيقاف ومرتفع ومتوسط ومنخفض. < يتغير المستوى ويعرض الزر المستوى المضبوط.

تنشيط/إلغاء تنشيط تدفئة المقاعد*

يمكن تدفئة المقاعد لزيادة الراحة لدى السائق والركاب في الطقس البارد.

تنشيط/إلغاء تنشيط تدفئة المقعد الأمامي*



أزرار عجلة القيادة والمقعد في صف المناخ.

١. اضغط عجلة القيادة جهة اليمين أو اليسار وزر التحكم في المقعد في صف المناخ بالشاشة المركزية لفتح أزرار التحكم لكل من المقعد وعجلة القيادة. إذا لم تكن السيارة مزودة بميزة تهوية المقاعد أو تدفئة عجلة القيادة، فسيظهر زر تدفئة المقاعد مباشرة في صف المناخ.
٢. اضغط بصورة متكررة على زر تدفئة المقاعد للتغيير بين المستويات الأربعة: إيقاف ومرتفع ومتوسط ومنخفض. < يتغير المستوى ويعرض الزر المستوى المضبوط.



مؤشر تدفئة المقاعد وأزرار التحكم على لوحة المناخ في خلفية كونسول النفق.

- اضغط بصورة متكررة على الأزرار جهة اليمين أو اليسار لتدفئة المقاعد في لوح المناخ بكونسول النفق للتبديل بين المستويات الأربعة: إيقاف ومرتفع ومتوسط ومنخفض.
- < يتغير المستوى وتعرض الشاشة في لوحة المناخ المستوى المضبوط.

تحذير ⚠

يجب عدم استخدام المقاعد الدافئة بواسطة الأشخاص الذين يجدون صعوبة في إدراك زيادة درجة الحرارة نتيجة لتقص الإحساس أو الذين يجدون مشكلات في تشغيل أزرار التحكم في المقاعد الدافئة. وإلا فقد يعانون من إصابات الحروق.

تنشيط/تعطيل البدء التلقائي لتدفئة المقاعد

يمكن ضبط تنشيط/إلغاء تنشيط البدء التلقائي لتدفئة المقاعد عند بداية تشغيل المحرك. مع تنشيط بدء التشغيل التلقائي، ستبدأ التدفئة في حالة انخفاض درجة الحرارة المحيطة.

١. اضغط الإعدادات في العرض العلوي بالشاشة المركزية.

٢. اضغط المكيف.

٣. في مستوى تدفئة تلقائي لمقعد السائق ومستوى تدفئة تلقائي لمقعد الراكب عند البدء، حدد إيقاف أو منخفض أو متوسط أو مرتفع لتنشيط/إلغاء تنشيط البدء الأوتوماتيكي لتدفئة مقعد السائق والراكب وتحديد مستوى التدفئة.

معلومات ذات صلة

- عناصر التحكم في المناخ (ص. ١٧٤)
- عناصر التحكم في المناخ في الشاشة المركزية (ص. ١٧٤)
- عناصر التحكم في المناخ في خلفية كونسول النفق* (ص. ١٧٦)

تنشيط/إلغاء تنشيط تهوية المقاعد*

يمكن تهوية المقاعد، لإزالة الرطوبة من الملابس على سبيل المثال.

يتكون نظام التهوية من مراوح في المقاعد ومساند الظهر تسحب الهواء عبر كسوة المقعد. ويزيد أثر التبريد من برودة مقصورة الركاب. يمكن تنشيط النظام أثناء دوران المحرك مع أخذ عوامل درجة حرارة المقعد والإشعاع الشمسي ودرجة الحرارة الخارجية في الحسبان.

تنشيط/إلغاء تنشيط تهوية المقعد الأمامي*



أزرار عجلة القيادة والمقعد في صف المناخ.

١. اضغط عجلة القيادة جهة اليمين أو اليسار وزر التحكم في المقعد في صف المناخ بالشاشة المركزية لفتح أزرار التحكم لكل من المقعد وعجلة القيادة.

إذا لم تكن السيارة مزودة بميزة تدفئة المقاعد أو تدفئة عجلة القيادة، فستوفر زر تهوية المقاعد مباشرةً في صف المناخ.

٢. اضغط بصورة متكررة على زر تهوية المقاعد للتغيير بين المستويات الأربعة: إيقاف ومرتفع ومتوسط ومنخفض.
< يتغير المستوى ويعرض الزر المستوى المضبوط.

ملاحظة
ينبغي على الأشخاص الذين يعانون من حساسية من التيارات الهوائية استخدام تهوية المقعد بعناية. ينصح باستخدام المستوى منخفض للاستخدام على المدى الطويل.

مهم
يتعذر بدء تهوية المقعد إذا كانت درجة حرارة مقصورة الركاب منخفضة جداً. وهذا لتجنب تبريد الشخص الجالس على المقعد.

معلومات ذات صلة

- عناصر التحكم في المناخ (ص. ١٧٤)
- عناصر التحكم في المناخ في الشاشة المركزية (ص. ١٧٤)

تنشيط/إلغاء تنشيط تدفئة عجلة القيادة*

يمكن تدفئة عجلة القيادة لزيادة الراحة لدى السائق في الطقس البارد.

تنشيط/إلغاء تنشيط تدفئة عجلة القيادة



أزرار عجلة القيادة والمقعد في صف المناخ.

١. اضغط عجلة القيادة جهة اليمين أو اليسار وزر التحكم في المقعد في صف المناخ بالشاشة المركزية لفتح أزرار التحكم لكل من المقعد وعجلة القيادة.

إذا لم تكن السيارة مزودة بميزة تهوية المقاعد أو تدفئة المقاعد، فسيوفر زر تدفئة عجلة القيادة مباشرةً في صف المناخ.

٢. اضغط بصورة متكررة على زر تدفئة عجلة القيادة للتغيير بين المستويات الأربعة: إيقاف ومرتفع ومتوسط ومنخفض.

< يتغير المستوى ويعرض الزر المستوى المضبوط.

تنشيط/تعطيل البدء التلقائي لتدفئة عجلة القيادة

يمكن ضبط تنشيط/إلغاء تنشيط البدء التلقائي لتدفئة عجلة القيادة عند بداية تشغيل المحرك. مع تنشيط بدء التشغيل التلقائي، ستبدأ التدفئة في حالة انخفاض درجة الحرارة المحيطة.

١. اضغط الإعدادات في العرض العلوي بالشاشة المركزية.

٢. اضغط المكيف.

٣. في مستوى تدفئة تلقائي لعجلة القيادة، حدد إيقاف أو منخفض أو متوسط أو مرتفع لتنشيط/إلغاء تنشيط البدء الأوتوماتيكي لتدفئة عجلة القيادة وتحديد مستوى التدفئة.

معلومات ذات صلة

- عناصر التحكم في المناخ (ص. ١٧٤)
- عناصر التحكم في المناخ في الشاشة المركزية (ص. ١٧٤)
- عجلة القيادة (ص. ١٢٥)

مناخ الركبن*

يمكن إجراء تهيئة مسبقة لمناخ مقصورة الركاب أو الحفاظ عليه أثناء توقف السيارة.



يتم التحكم في التهيئة المسبقة والاحتفاظ براحة المناخ من علامة التبويب مكيف ركن السيارة في عرض المناخ بالشاشة المركزية.

التهيئة المسبقة

تعمل التهيئة المسبقة للسيارة قبل قيادتها على تقليل عمليات التآكل وتقليل الطاقة المستهلكة خلال الرحلة.

يمكن أن تستخدم التهيئة المسبقة البداية المباشرة أو يمكن ضبطها من خلال الموقت.

تستخدم الوظيفة عدة أنظمة في مختلف الحالات:

- مدفأة الوقوف* في المناخ البارد تعمل على تدفئة كل من مقصورة الركاب والمحرك.
- التهوية في المناخ الحار تعمل على تبريد مقصورة الركاب لتناسب مع درجة الحرارة الخارجية.

ملاحظة

أثناء إجراء التكييف المسبق لمقصورة الركاب، ستعمل السيارة لتحقيق درجة حرارة ملائمة وستجاهل درجة الحرارة التي تم تعيينها في نظام التحكم بالمناخ.

الاحتفاظ براحة المناخ

يمكن الحفاظ على المناخ في مقصورة السيارة أثناء وقوفها، إذا كانت هناك حاجة لإيقاف تشغيل المحرك على سبيل المثال وكان السائق أو الركاب يرغبون في البقاء في السيارة والاحتفاظ بمستوى الراحة للمناخ.

لا يمكن بدء ميزة الاحتفاظ براحة المناخ إلا عن طريق التشغيل المباشر.

تستخدم الوظيفة عدة أنظمة في مختلف الحالات:

- الحرارة المتبقية من المحرك في المناخ البارد تعمل على تدفئة مقصورة الركاب وصولاً لدرجة الحرارة المناسبة.
- التهوية في المناخ الحار تعمل على تبريد مقصورة الركاب لتناسب مع درجة الحرارة الخارجية.

ملاحظة

يتم إيقاف تشغيل صيانة راحة المناخ عند قفل السيارة من الخارج وذلك لتجنب استخدام الحرارة المتبقية بدون داع. الغرض من استخدام الوظيفة هو الحفاظ على راحة المناخ عندما يظل السائق أو الركاب داخل السيارة.

معلومات ذات صلة

- التحكم في المناخ (ص. ١٧٠)
- بدء/إيقاف التهيئة المسبقة* (ص. ١٩٥)
- موقت التهيئة المسبقة* (ص. ١٩٦)
- بدء/إيقاف وظيفة الاحتفاظ براحة المناخ* (ص. ١٩٨)
- الرموز والرسائل للتحكم في مناخ الوقوف* (ص. ١٩٩)
- المدفأة* (ص. ٢٠٠)
- مدفأة الركبن* (ص. ٢٠١)

Engine Remote Start - ERS عبر تطبيق
*Volvo On Call

معلومات ذات صلة

- مناخ الركن* (ص. ١٩٤)
- مؤقت التهينة المسبقة* (ص. ١٩٦)
- بدء/إيقاف وظيفة الاحتفاظ براحة المناخ* (ص. ١٩٨)
- الرموز والرسائل للتحكم في مناخ الوقوف* (ص. ١٩٩)
- المدفأة* (ص. ٢٠٠)

ملاحظة

يجب غلق أبواب ونوافذ السيارة أثناء التهينة المسبقة في مقصورة الركاب.

تحذير

لا تستخدم التهينة المسبقة إذا كانت السيارة مزودة بمدفأة*:

- في الأماكن المغلقة سيئة التهوية. قد تنبعث غازات العادم في حالة بدء تشغيل المدفأة.
- في الأماكن التي يوجد بها مواد قابلة للاشتعال. الوقود والغاز والحشائش الطويلة ونشارة الخشب وخلافه، كلها مواد قابلة للاشتعال.
- في حالة وجود احتمال خطر انسداد خط العادم للمدفأة. على سبيل المثال عند وجود جليد عميق أمام مبيت العجلة الأمامية اليمنى مما يؤدي إلى إعاقة تهوية المدفأة.

تذكر أنه يمكن بدء التهينة المسبقة عن طريق مؤقت يمكن ضبطه قبل وقت كبير من العمل.

البدء من التطبيق*

يمكن إدارة عملية بدء التهينة المسبقة والمعلومات عن الإعدادات المحددة من الجهاز الذي يحتوي على تطبيق Volvo On Call*. تعمل التهينة المسبقة على تدفئة مقصورة الركاب حتى درجة الحرارة المناسبة أو تهويتها لتناسب مع درجة الحرارة الخارجية الحالية.

لنتمكن ذلك من تبريد مقصورة الركاب وصولاً إلى درجة الحرارة المناسبة (بواسطة مكيف الهواء في السيارة) يمكن استخدام وظيفة بدء تشغيل المحرك عن بُعد

بدء/إيقاف التهينة المسبقة*

تعمل التهينة المسبقة على تدفئة مقصورة الركاب والمحرك أو تهوية مقصورة الركاب قبل الانطلاق بالسيارة. يمكن للتوظيف استخدام البداية المباشرة من الشاشة المركزية أو الهاتف المحمول.

بدء/إيقاف من الشاشة المركزية



زر التهينة المسبقة في علامة التبويب مكيف ركن السيارة في عرض المناخ.

١. افتح عرض المناخ في الشاشة المركزية.
 ٢. حدد علامة التبويب مكيف ركن السيارة.
 ٣. اضغط تهينة أولية.
- < يتم تشغيل/إيقاف تشغيل التهينة المسبقة ويضيء/ينطفئ الزر.

مؤقت التهينة المسبقة*

يمكن ضبط المؤقت بحيث تنتهي التهينة المسبقة في وقت محدد مسبقاً.

يستطيع المؤقت التعامل مع ٨ إعدادات مختلفة بحد أقصى في:

- وقت في تاريخ واحد
- وقت في يوم أو أكثر من أيام الأسبوع، مع التكرار أو بدون تكرار.

معلومات ذات صلة

- مناخ الركن* (ص. ١٩٤)
- ضبط المؤقت للتهينة المسبقة* (ص. ١٩٦)
- تنشيط/إلغاء تنشيط المؤقت للتهينة المسبقة* (ص. ١٩٧)
- بدء/إيقاف التهينة المسبقة* (ص. ١٩٥)
- الرموز والرسائل للتحكم في مناخ الوقوف* (ص. ١٩٩)

ضبط المؤقت للتهينة المسبقة*

يستطيع المؤقت في التهينة المسبقة التعامل مع ٨ إعدادات للوقت بحد أقصى.

إضافة إعداد للوقت

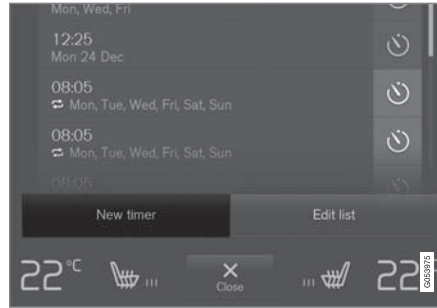

زر إضافة إعداد الوقت في علامة التبويب مكيف ركن السيارة في عرض المناخ.

١. افتح عرض المناخ في الشاشة المركزية.
 ٢. حدد علامة التبويب مكيف ركن السيارة.
 ٣. اضغط إضافة مؤقت.
- < تظهر نافذة منبثقة.

ملاحظة

يتعذر إضافة إعداد وقت في حالة وجود ٨ إعدادات في المؤقت. احذف أحدها لتتمكن من إضافة واحد جديد.

٤. انقر على التاريخ لضبط الوقت لتاريخ واحد.

انقر على الأيام لضبط الوقت ليوم أو أكثر في الأسبوع.

مع الأيام: تنشيط/إلغاء تنشيط التكرار عن طريق وضع علامة/إلغاء العلامة في المربع في التكرار أسبوعياً.

٥. مع التاريخ: حدد تاريخ التهينة المسبقة من خلال التمرير في قائمة التاريخ باستخدام الأسهم.

مع الأيام: حدد أيام الأسبوع للتهينة المسبقة بالنقر على أزرار أيام الأسبوع.

٦. اضبط وقت انتهاء التهينة المسبقة بالتمرير باستخدام الأسهم.

٧. انقر على تأكيد لإضافة إعداد الوقت.

< يتم إضافة إعداد الوقت إلى القائمة ويتم تنشيطه.

تحذير

لا تستخدم التهينة المسبقة إذا كانت السيارة مزودة بمدفأة*:

- في الأماكن المغلقة سيئة التهوية. قد تنبعث غازات العادم في حالة بدء تشغيل المدفأة.
- في الأماكن التي يوجد بها مواد قابلة للاشتعال. الوقود والغاز والحشائش الطويلة ونشارة الخشب وخلافه، كلها مواد قابلة للاشتعال.
- في حالة وجود احتمال خطر انسداد خط العادم للمدفأة: على سبيل المثال عند وجود جليد عميق أمام مبنى العجلة الأمامية اليمنى مما يؤدي إلى إعاقة تهوية المدفأة.

تذكر أنه يمكن بدء التهينة المسبقة عن طريق مؤقت يمكن ضبطه قبل وقت كبير من العمل.

تنشيط/إلغاء تنشيط المؤقت للتهنية المسبقة*

يمكن تنشيط إعداد الوقت في المؤقت أو تعطيله حسب الحاجة.

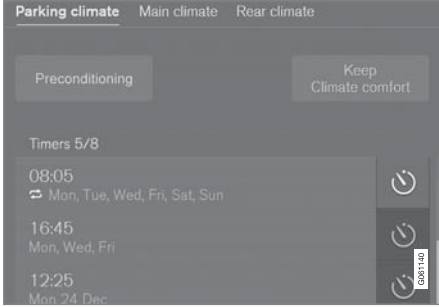

أزرار المؤقت في علامة التنويب مكيف ركن السيارة في عرض المناخ.

١. افتح عرض المناخ في الشاشة المركزية.
 ٢. حدد علامة التنويب مكيف ركن السيارة.
 ٣. تنشيط/تعطيل إعداد الوقت بالنقر على المؤقت يمين الإعداد.
- < يتم تنشيط/إلغاء تنشيط إعداد الوقت ويضيء/ينطفئ الزر.

٥. اضغط على حذف للتأكيد.

< يتم إزالة إعداد الوقت من القائمة.

معلومات ذات صلة

- مؤقت التهنية المسبقة* (ص. ١٩٦)
- تنشيط/إلغاء تنشيط المؤقت للتهنية المسبقة* (ص. ١٩٧)
- المدفأة* (ص. ٢٠٠)

تعديل إعداد الوقت

١. افتح عرض المناخ في الشاشة المركزية.
 ٢. حدد علامة التنويب مكيف ركن السيارة.
 ٣. اضغط إعداد الوقت المطلوب تغييره.
- < تظهر نافذة منبثقة.
٤. قم بتعديل إعداد الوقت بالطريقة نفسها المستخدمة في "إضافة إعداد للوقت".

حذف إعداد للوقت

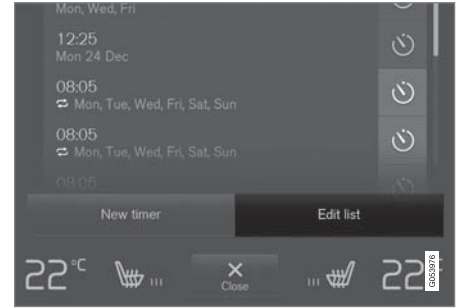

زر تعديل القائمة/حذف إعداد الوقت في علامة التنويب مكيف ركن السيارة في عرض المناخ.

١. افتح عرض المناخ في الشاشة المركزية.
 ٢. حدد علامة التنويب مكيف ركن السيارة.
 ٣. اضغط لائحة التعديل.
 ٤. اضغط رمز الحذف على يمين القائمة.
- < يتغير الرمز إلى النص حذف.

تحذير

لا تستخدم التهينة المسبقة إذا كانت السيارة مزودة بمدفأة*:

- في الأماكن المغلقة سيئة التهوية. قد تنبعث غازات العادم في حالة بدء تشغيل المدفأة.
 - في الأماكن التي يوجد بها مواد قابلة للاشتعال، الوقود والغاز والحشائش الطويلة ونشارة الخشب وخلافه، كلها مواد قابلة للاشتعال.
 - في حالة وجود احتمال خطر انسداد خط العادم للمدفأة: على سبيل المثال عند وجود جليد عميق أمام مبيت العجلة الأمامية اليمنى مما يؤدي إلى إعاقة تهوية المدفأة.
- تذكر أنه يمكن بدء التهينة المسبقة عن طريق مؤقت يمكن ضبطه قبل وقت كبير من العمل.

معلومات ذات صلة

- مؤقت التهينة المسبقة* (ص. ١٩٦)
- ضبط المؤقت للتهينة المسبقة* (ص. ١٩٦)
- المدفأة* (ص. ٢٠٠)

بدء/إيقاف وظيفة الاحتفاظ براحة المناخ*

تعمل وظيفة الاحتفاظ براحة المناخ على الحفاظ على المناخ في مقصورة الركاب بعد القيادة. يمكن للوظيفة استخدام البداية المباشرة من الشاشة المركزية.

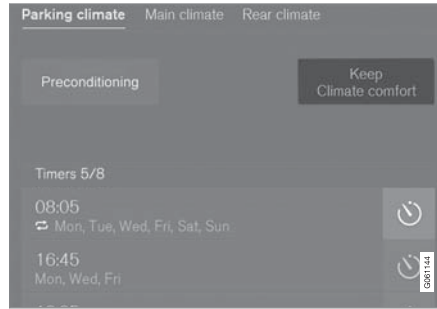

زر الاحتفاظ براحة المناخ في علامة التثبيت مكيف ركن السيارة في عرض المناخ.

١. افتح عرض المناخ في الشاشة المركزية.
٢. حدد علامة التثبيت مكيف ركن السيارة.
٣. اضغط تثبيت المكيف المريح.

< يتم تشغيل/إيقاف تشغيل وظيفة الاحتفاظ براحة المناخ ووضيء/ينطفئ الزر.

ملاحظة

يتعذر بدء احتجاز راحة المناخ في حالة عدم توفر طاقة متبقية كافية في المحرك للحفاظ على حرارة مقصورة الركاب أو إذا كانت درجة الحرارة الخارجية أعلى من ٢٠ درجة مئوية تقريبًا.

ملاحظة

يتم إيقاف تشغيل صيانة راحة المناخ عند قفل السيارة من الخارج وذلك لتجنب استخدام الحرارة المتبقية بدون داع. الغرض من استخدام الوظيفة هو الحفاظ على راحة المناخ عندما يظل السائق أو الركاب داخل السيارة.

معلومات ذات صلة

- مناخ الركن* (ص. ١٩٤)
- بدء/إيقاف التهينة المسبقة* (ص. ١٩٥)

يضيء هذا الرمز في شاشة السائق عند تنشيط مدفأة الوقوف.



الرموز والرسائل للتحكم في مناخ الوقوف*
يمكن أن يظهر عدد من الرموز والرسائل بخصوص التحكم في مناخ الوقوف على شاشة السائق.

الرمز	رسالة / إشعار	المواصفات
	مكيف ركن السيارة يلزم إجراء الخدمة	التحكم في مناخ الركن لا يعمل. اتصل بإحدى الورشات ^A لفحص الوظيفة بأسرع وقت ممكن.
	مكيف ركن السيارة غير متوفر مؤقتًا	التحكم في مناخ الركن لا يعمل مؤقتًا. إذا استمرت المشكلة لبعض الوقت، فاتصل بورشة العمل ^A لفحص الوظيفة.
	مكيف ركن السيارة غير متاح، مستوى الوقود منخفض جدًا	يتعذر تنشيط التحكم في مناخ الوقوف إذا كان مستوى الوقود منخفضًا جدًا ولا يمكنه بدء مدفأة الوقوف*. ملء خزان الوقود العادي في السيارة.
	مكيف ركن السيارة غير متاح، مستوى الشحن منخفض جدًا	يتعذر تنشيط التحكم في مناخ الوقوف إذا كان مستوى شحن بطارية البادي منخفضًا جدًا ولا يمكنه بدء مدفأة الوقوف*. شحن البطارية.

^A يوصى بالرجوع إلى ورشة فولفو معتمدة.

معلومات ذات صلة

- مناخ الركن* (ص. ١٩٤)
- بدء/إيقاف التهيئة المسبقة* (ص. ١٩٥)
- بدء/إيقاف وظيفة الاحتفاظ براحة المناخ* (ص. ١٩٨)
- مؤقت التهيئة المسبقة* (ص. ١٩٦)
- المدفأة* (ص. ٢٠٠)
- إدارة الرسائل في شاشة السائق والشاشة المركزية (ص. ١٠١)

المدفأة*

تساعد المدفأة المحرك ومقصورة الركاب في الوصول إلى درجة الحرارة الصحيحة قبل القيادة وأثناء القيادة كذلك.

تحتوي المدفأة على وظيفتين فرعيتين:

- مدفأة الوقوف - تعمل على تدفئة المحرك ومقصورة الركاب، عند الضرورة أثناء تنشيط التهيئة المسبقة للتحكم في مناخ الوقوف*.
 - المدفأة الإضافية - تعمل على تدفئة مقصورة الركاب والمحرك، عند الضرورة أثناء القيادة.
- تعمل المدفأة بالوقود وتوجد في مبيت العجلة اليمنى الأمامية. يضيء هذا الرمز في شاشة السائق عند تنشيط السخان.



ملاحظة

عندما تكون المدفأة تعمل، قد ينبعث دخان من مبيت العجلة الأمامية اليمنى، وقد تسمع صوتاً منخفضاً. قد تسمع كذلك صوت طقطقة من مضخة الوقود صادرة من القسم الأيمن من السيارة. وذلك أمر طبيعي تماماً.

البطارية والشحن

يحصل السخان على الطاقة من بطارية بادئ الحركة في السيارة. إذا انخفض مستوى الشحن في بطارية البادئ بصورة كبيرة فسيتم تلقائياً إيقاف تشغيل المدفأة وتظهر رسالة على شاشة السائق.

ملاحظة

احرص على وجود شحن كاف في البطارية في حالة استخدام المدفأة.

الوقود وإعادة التزود بالوقود



ملصقة التحذير على غطاء خزان الوقود.

يستخدم السخان الوقود من خزان الوقود العادي بالسيارة.

إذا كانت السيارة في وضع الانتظار على منحدر، فإنه يجب توجيه مقدمة السيارة نحو سفح المنحدر لضمان تزويد الوقود للمدفأة.

وإذا انخفض مستوى الوقود في خزان الوقود بصورة كبيرة فسيتم تلقائياً إيقاف تشغيل السخان وتظهر رسالة على شاشة السائق.

ملاحظة

تحقق من وجود قدر كاف من الوقود في خزان الوقود العادي بالسيارة، وذلك في حالة استخدام المدفأة.

تحذير

قد يشتعل الوقود الذي ينسكب. أوقف المدفأة الإضافية المشغلة بالوقود قبل بدء التزود بالوقود.

افحص شاشة السائق للتأكد بأن المدفأة مطفأة. يظهر رمز الحرارة عندما تكون المدفأة في وضع التشغيل.

معلومات ذات صلة

- مدفأة الركن* (ص. ٢٠١)
- السخان الإضافي* (ص. ٢٠٢)
- مناخ الركن* (ص. ١٩٤)

تحذير ⚠️

عند وجود رائحة وقود، أو كميات غير عادية من الدخان أو دخان أسود أو أصوات غير عادية صادرة من مدفأة الوقوف، أوقف المدفأة واسحب المصهر الخاص بها إن استطعت. تتصح فولفو بالاتصال بورشة فولفو معتمدة لإجراء عملية الإصلاح.

معلومات ذات صلة

- المدفأة* (ص. ٢٠٠)
- السخان الإضافي* (ص. ٢٠٢)
- مناخ الركن* (ص. ١٩٤)
- المصهرات الكهربائية في حجرة المحرك (ص. ٥٠٥)

مهم !

قد يؤدي الاستخدام المتكرر لمدفأة الوقود إلى جانب الرحلات القصيرة إلى تفريغ البطارية وإعاقة بدء التشغيل. ينبغي قيادة السيارة نفس مدة استخدام المدفأة لضمان إعادة شحن بطارية السيارة على نحو كافٍ لتعويض الطاقة التي استهلكتها مدفأة الوقوف عند استخدامها على أساس دوري. يتم استخدام مدفأة الوقوف لمدة ٤٠ دقيقة بحد أقصى في كل مرة.

تحذير ⚠️

لا تستخدم التهينة المسبقة إذا كانت السيارة مزودة بمدفأة*:
 • في الأماكن المغلقة سيئة التهوية. قد تنبعث غازات العادم في حالة بدء تشغيل المدفأة.
 • في الأماكن التي يوجد بها مواد قابلة للاشتعال، الوقود والغاز والحشائش الطويلة ونشارة الخشب وخلافه، كلها مواد قابلة للاشتعال.
 • في حالة وجود احتمال خطر انسداد خط العادم للمدفأة: على سبيل المثال عند وجود جليد عميق أمام مبيت العجلة الأمامية اليمنى مما يؤدي إلى إعاقة تهوية المدفأة.
 تذكر أنه يمكن بدء التهينة المسبقة عن طريق مؤقت يمكن ضبطه قبل وقت كبير من العمل.

مدفأة الركن*

تساعد مدفأة الوقوف في تهينة مقصورة الركاب لتصل إلى درجة الحرارة المناسبة قبل الانطلاق بالسيارة.

مدفأة الوقوف هي واحدة من وظيفتين فرعيتين لمدفأة السيارة. ويوجد السخان في مبيت العجلة اليمنى الأمامية.

ملاحظة ⓘ

عندما تكون المدفأة تعمل، قد ينبعث دخان من مبيت العجلة الأمامية اليمنى، وقد تسمع صوتًا منخفضًا. قد تسمع كذلك صوت طقطقة من مضخة الوقود صادرة من القسم الأيمن من السيارة. وذلك أمر طبيعي تمامًا.

يبدأ عمل مدفأة الوقوف تلقائيًا عند الحاجة لتوفير مزيد من الحرارة في حالة تنشيط التهينة المسبقة للتحكم في مناخ الوقوف*.

ويتم إيقاف تشغيلها تلقائيًا عند الوصول لدرجة الحرارة المطلوبة أو عند انقضاء المهلة المضبوطة في المؤقت أو عند الوصول لأقصى توقيت لعمل المدفأة:

أقصى وقت لتشغيل المدفأة ٤٠ دقيقة.

ملاحظة ⓘ

تحقق من وجود قدر كافٍ من الوقود في خزان الوقود العادي بالسيارة، وذلك في حالة استخدام المدفأة.

احرص على وجود شحن كافٍ في بطارية البادئ في حالة استخدام المدفأة.

السخان الإضافي*

تعمل المدفأة الإضافية على توفير درجة الحرارة الصحيحة لكل من المحرك ومقصورة الركاب أثناء القيادة.

المدفأة الإضافية هي واحدة من وظيفتين فرعيتين لمدفأة السيارة. ويوجد السخان في مبيت العجلة اليمنى الأمامية.

ملاحظة

عندما تكون المدفأة تعمل، قد ينبعث دخان من مبيت العجلة الأمامية اليمنى، وقد تسمع صوتًا منخفضًا. قد تسمع كذلك صوت طقطقة من مضخة الوقود صادرة من القسم الأيمن من السيارة. وذلك أمر طبيعي تمامًا.

يبدأ تشغيل المدفأة الإضافية ويتم التحكم فيها تلقائيًا عند الحاجة لزيادة درجة الحرارة أثناء القيادة.

ثم يتم إيقاف تشغيلها تلقائيًا عند إيقاف تشغيل السيارة.

ملاحظة

تحقق من وجود قدر كافٍ من الوقود في خزان الوقود العادي بالسيارة، وذلك في حالة استخدام المدفأة.

احرص على وجود شحن كافٍ في بطارية البادئ في حالة استخدام المدفأة.

تنشيط/إلغاء تنشيط البداية التلقائية للسخان الإضافي

يمكن ضبط تنشيط/إلغاء تنشيط البداية التلقائية للسخان الإضافي.

١. اضغط الإعدادات في العرض العلوي بالشاشة المركزية.

٢. اضغط المكيف.

٣. حدد سخان إضافي لتنشيط/إلغاء تنشيط البدء التلقائي للندفأة الإضافية.

ملاحظة

تتصح فولفو بإيقاف تشغيل وظيفة البدء التلقائي للمدفأة الإضافية في مسافات القيادة القصيرة.

معلومات ذات صلة

- المدفأة* (ص. ٢٠٠)
- مدفأة الركن* (ص. ٢٠١)

التحميل والتخزين

الأجزاء الداخلية من مقصورة الركاب

نظرة عامة على الأجزاء الداخلية لمقصورة الركاب ومواقع التخزين.

المقعد الأمامي

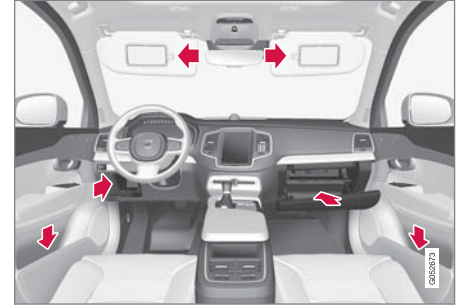

حجيرة التخزين في لوح الباب وعجلة القيادة وصندوق القفازات وحواجز الشمس.

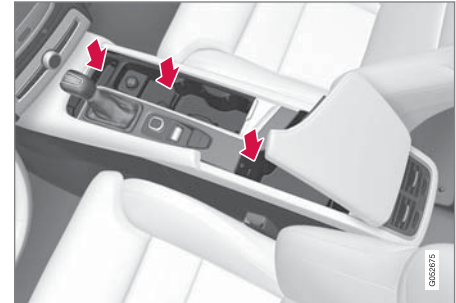

أماكن تخزين مع حامل أكواب ومنفضة سجائر* ومقيس كهربائي وولاعة سجائر* بالإضافة إلى مقيس AUX/USB في كونسول النفق.

صف المقعد الثاني

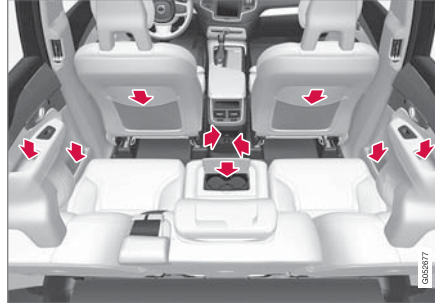

صندوق التخزين ومنفضة السجائر* في لوح الباب وحامل الكوب* في مسند الظهر الأوسط وجيب تخزين* في مسند ظهر المقعد الأمامي ومقاييس كهربائية وولاعة سجائر* في كونسول النفق.

صف المقعد الثالث*



حجيرة التخزين وحامل الكوب في اللوح الجانبي ومكان التخزين بين المقاعد.

تحذير ⚠

احتفظ بالأشياء غير المربوطة مثل الهواتف المحمولة والكاميرات وأجهزة التحكم عن بعد في الملحقات وما إلى ذلك في حجيرة القفازات أو الحجيرات الأخرى. وإلا فقد يتسببوا في إصابة الأشخاص الموجودين داخل السيارة في حالة الفرملة المفاجئة أو عند وقوع تصادم.

معلومات ذات صلة

- كونسول نفقي (ص. ٢٠٥)
- استخدام صندوق القفازات (ص. ٢١٠)
- حواجز الشمس (ص. ٢١١)
- مقيس كهربائي (ص. ٢٠٦)
- تنظيف منفضة السجائر* (ص. ٢٠٩)

- تنظيف منفضة السجائر* (ص. ٢٠٩)
- توصيل الوسائط عن طريق دخل AUX-/USB (ص. ٤٢٢)
- عناصر التحكم في المناخ في خلفية كونسول النفق* (ص. ١٧٦)

كونسول نفقي

يوجد كونسول الفجوة بين المقعدين الأماميين.

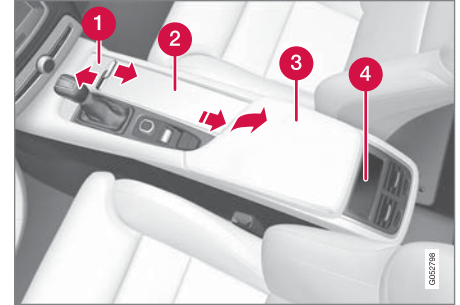

- 1 صندوق التخزين مع الفتحة*. يتم فتح/إغلاق الفتحة بالضغط على المقبض.
- 2 مقصورة تخزين تحتوي على حامل أكواب من أجل السائق والراكب بالإضافة إلى مأخذ كهربائي ١٢ فولت. إذا كانت منفضة وولاعة السجائر محددتين، فسوف يكون هناك وولاعة سجائر في المأخذ ١٢ فولت ومنفضة سجائر سهلة الفصل في حامل الأكواب.
- 3 صندوق التخزين وإدخال AUX/USB أسفل مسند الذراع.
- 4 أزرار التحكم في المناخ لوظائف المناخ بالمقعد الخلفي* أو صندوق التخزين.

معلومات ذات صلة

- الأجزاء الداخلية من مقصورة الركاب (ص. ٢٠٤)
- مقيس كهربائي (ص. ٢٠٦)
- استخدام وولاعة السجائر* (ص. ٢٠٩)

مقبس كهربائي

في كونسول النفق يوجد مقبسان كهربائيان بقوة ١٢ فولت وواحد بقوة ٢٣٠ فولت*، وفي منطقة الحمولة يوجد مقبس كهربائي بقوة ١٢ فولت*.

حتى يتمكن المقبس من التزويد بالتيار الكهربائي، ينبغي أن يكون النظام الكهربائي للسيارة في أقل وضع للإشغال I. وقتها تكون المقابس نشطة طالما لم ينخفض مستوى شحن بطارية البادئ.

وإذا تمت إيقاف تشغيل المحرك وقفل السيارة، فستصبح المقابس غير منشطة. إذا تم إيقاف تشغيل المحرك مع عدم قفل السيارة أو مع قفلها وكان وضع حظر القفل غير نشط بصورة مؤقتة فستظل المقابس نشيطة لعشر دقائق إضافية.

ملاحظة

تذكر أن استخدام المقابس الكهربائية أثناء إيقاف تشغيل المحرك قد يؤدي إلى تفريغ شحنة بطارية البادئ، مما سيؤثر سلبًا على السيارة.

مقبس كهربائي بقوة ٢٣٠ فولت*



مقبس كهربائي بقوة ٢٣٠ فولت في كونسول النفق، في مقعد الصف الثاني.

يمكن استخدام المقبس الكهربائي مع العديد من الملحقات بقوة ٢٣٠ فولت، مثل أجهزة شحن الهاتف الجوال والكمبيوتر المحمول.

مهم

أقصى خرج من المقبس ١٥٠ وات.

استخدام المقبس

١. اسحب غطاء المقبس وأدخل قابس الملحق.
< يشير الصمام الثنائي الموجود على المقبس إلى الحالة.
٢. تحقق من إضاءة الصمام الثنائي بضوء أخضر ثابت - فهذا دليل على توفر التيار في المقبس.

٢. افصل الملحق عن طريق سحب القابس - لا تسحب من الكابل.

أعد الغطاء إلى مكانه في حالة عدم استخدام المقبس أو عند مغادرة السيارة.

مهم

- تجنب استخدام الملحقات التي تحتوي على موصلات كبيرة الحجم أو ثقيلة - فمن شأنها إتلاف المقبس أو التعرض للانحلال عند القيادة.
- تجنب استخدام أي ملحقات من شأنها التشويش على جهاز استقبال الراديو في السيارة أو النظام الكهربائي على سبيل المثال.
- وجه الملحقات بحيث لا تشكل خطر إصابة للسائق أو الركاب في حالة استخدام فرملة شديدة أو عند حدوث تصادم.
- راقب الملحقات المتصلة لأنها قد تسبب حرارة تؤدي إلى إصابة الركاب أو أجزاء السيارة الداخلية بحروق.

تحذير

- لا تستخدم سوى الملحقات غير التالفة والسليمة من الأعمار. يلزم أن يكون تقييم الملحقات ٢٣٠ فولت و ٥٠ هرتز مع موصلات مصممة للمقبس. يجب أن تحمل الملحقات علامة CE أو UL أو أي علامة مشابهة خاصة بالأمان.
- تجنب ملامسة المقابس أو الموصلات أو الملحقات للماء أو السوائل الأخرى. تجنب لمس المقابس أو استخدامها إذا تبين أنها تالفة أو عند ملامستها للماء أو السوائل الأخرى.

مؤشر الحالة

يشير صمام ثنائي في المقبس إلى الحالة:

- تجنب توصيل المشتركات في المقابس أو المهابيات أو تركيب كابلات التمديد بالمقبس لأن هذا قد يتسبب في زيادة الحمل على المقبس مما يؤدي إلى المغامرة بميزات الأمان في المقبس.
 - المقبس مجهز بغطاء واق، تحقق من عدم وجود أي أجسام تتسبب في تلف المقبس أو إعاقة الغطاء عن أداء مهمته. لا تترك الأطفال في السيارة بدون إشراف أثناء تنشيط المقبس.
- في حال عدم الالتزام بالتحذيرات المذكورة أعلاه قد تحدث صدمة كهربائية قاتلة أو ضرر بالغ.

مؤشر الحالة	السبب	الإجراء
ضوء أخضر ثابت	المقبس يوفر التيار إلى الجهاز المتصل.	بدون.
وميض برتقالي	درجة حرارة محول فولتية المقبس مرتفعة جداً (لأن الملحق يستهلك الكثير من التيار الكهربائي أو لأن مقصورة الركاب دافئة).	أزل القابس و اترك محول الفولتية كي يبرد قبل إعادة إدخال القابس مرة أخرى.
	الجهاز الملحق المتصل يستهلك الكثير من التيار الكهربائي (بصورة متقطعة أو دائمة) أو أنه معيب.	بدون. يتعدى توصيل الجهاز الملحق بالمقبس.
الصمام الثنائي لا يضيء	المقبس لا يستشعر إدخال القابس إليه.	تحقق من إدخال القابس جيداً في المقبس.
	المقبس غير نشط.	قم بتشغيل النظام الكهربائي للسيارة على أقل وضع إشعال I.
	كان المقبس نشيطاً ولكنه غير منشط الآن.	ابدا تشغيل المحرك و/أو اشحن البطارية.

إذا استمرت المشكلة، اتصل بالورشة - وينصح بالاتصال بورشة فولفو معتمدة.

تحذير

لا تقم أبداً بتغيير أو إصلاح المأخذ الكهربائي بقوة 230 فولت بنفسك. تنصح فولفو بالاتصال بورشة فولفو معتمدة.

مقبس كهربائي بقوة ١٢ فولت ▶▶

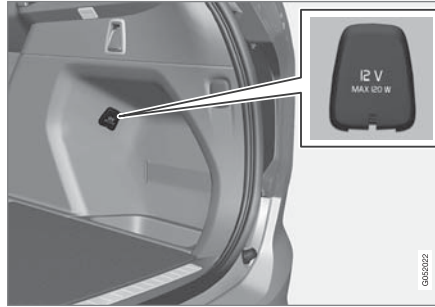

مأخذ كهربائي بقوة ١٢ فولت في منطقة الحمولة*.

يمكن استخدام المقابس لملاحظات متنوعة مصممة بقوة ١٢ فولت، مثل مشغلات الموسيقى وصناديق التبريد والهواتف المحمولة.

يمكن تزويد المقبس في كونسول النفق بولاعة سجائر*.

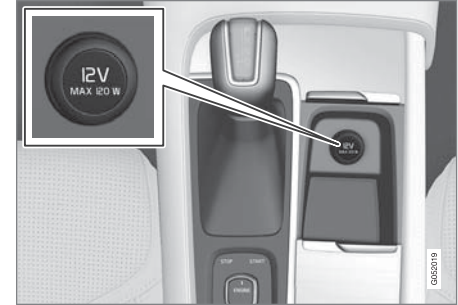

مقبس كهربائي بقوة ١٢ فولت في كونسول النفق، المقعد الأمامي.



مقبس كهربائي بقوة ١٢ فولت في كونسول النفق، مقعد الصف الثاني.



مهم

أقصى خرج من المقبس هو ١٢٠ وات في المقبس الواحد.

استخدام المقابس

١. أزل السدادة (كونسول النفق) أو افتح الغطاء (منطقة الحمولة) ثم أدخل الجهاز الملحق.
٢. افصل الجهاز الملحق وضع السدادة (كونسول النفق) أو أعد تركيب الغطاء (منطقة الحمولة) في حالة عدم استخدام المقبس أو مغادرة السيارة.

معلومات ذات صلة

- الأجزاء الداخلية من مقصورة الركاب (ص. ٢٠٤)

تنظيف منفضة السجائر*

مع ولاعة السجائر في السيارة توجد منفضة سجائر قابلة للفصل في حامل الكوب بكونسول النفق وفي لوحات الأبواب في مقاعد الصف الثاني.

تنظيف منفضة السجائر في كونسول النفق

١. افصل منفضة السجائر عن طريق سحبها بشكل مستقيم لأعلى من حامل الكوب ثم إفراغ محتوياتها.
٢. أعد تركيب منفضة السجائر في حامل الكوب.

تنظيف منفضة السجائر في لوحات الباب لمقاعد الصف الثاني

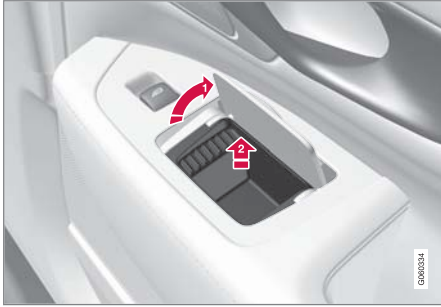

١. افتح غطاء منفضة السجائر ثم اضغط الغطاء لأعلى حتى يصل إلى وضع رأسي مستقيم.
< يتم تحرير السقاطة التي تثبت منفضة السجائر في مكانها.
٢. ارفع منفضة السجائر ثم أفرغ محتوياتها.

١. اضغط الزر في الولاعة.
< عندما تصبح الولاعة جاهزة يندفع الزر لأعلى.
٢. أخرج الولاعة من المقيس واستخدم الأسلاك التي تم تسخينها.
٣. ضع الولاعة في المقيس مرة أخرى.

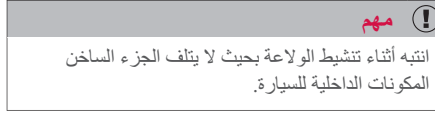

معلومات ذات صلة

- كونسول نفقي (ص. ٢٠٥)
- مقيس كهربائي (ص. ٢٠٦)
- تنظيف منفضة السجائر* (ص. ٢٠٩)

استخدام ولاعة السجائر*.

يمكن تركيب ولاعة السجائر في المقابس الكهربائية بقوة ١٢ فولت في القسم الأمامي والخلفي من كونسول النفق.



ولاعة السجائر في كونسول النفق، المقعد الأمامي.



ولاعة السجائر في كونسول النفق مقعد الصف الثاني.

٢. أعد تركيب منفضة السجائر بحيث تسمح لها بالانزلاق في مسارها على كلا الجانبين.

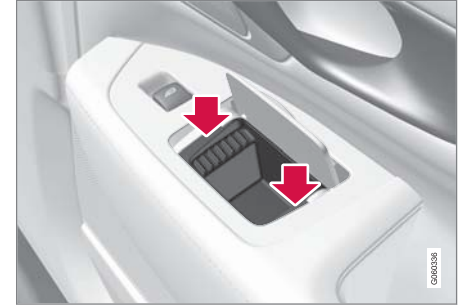

٤. اضغط برفق على الجانبين القصيرين من منفضة السجائر. < يتم تثبيت السقطة التي تثبت منفضة السجائر في مكانها.

معلومات ذات صلة

- الأجزاء الداخلية من مقصورة الركاب (ص. ٢٠٤)
- كونسول نفقي (ص. ٢٠٥)
- استخدام ولاعة السجائر* (ص. ٢٠٩)

استخدام صندوق القفازات

يوجد صندوق القفازات في جانب الراكب.



صندوق القفازات وزر الفتح في الكونسول المركزي.

يمكن الاحتفاظ بدليل المالك المطبوع والخرائط في صندوق القفازات، على سبيل المثال. يتوفر كذلك حامل للأقلام داخل الغطاء.

فتح صندوق القفازات

- اضغط زر الفتح في الكونسول المركزي.
- < يتم فتح صندوق القفازات.

قفل/إلغاء قفل صندوق القفازات

يمكن قفل صندوق القفازات بما يسمى القفل الخاص مثلاً عند اصطحاب السيارة للخدمة أو تركها في فندق أو ما شابه. يعمل القفل الخاص على قفل باب صندوق الأمتعة كذلك.

استخدام صندوق القفازات كمنطقة مبردة*

يمكن استخدام صندوق القفازات لتبريد المشروبات أو الأطعمة. يعمل التبريد عندما يكون نظام التحكم في المناخ نشطاً (على

سبيل المثال عند ضبط السيارة على وضع الإشعال II أو عندما يكون المحرك داتراً^١).

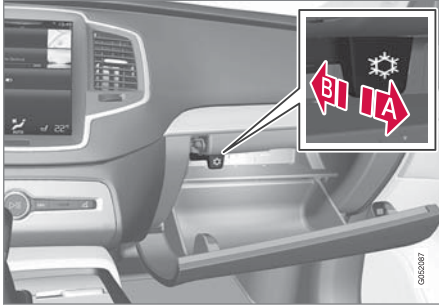

A التبريد منشط

B التبريد غير منشط

– يمكنك تنشيط/إلغاء تنشيط التبريد عن طريق تحريك عنصر التحكم إلى موقع النهاية باتجاه مقصورة الركاب/صندوق القفازات.

معلومات ذات صلة

- الأجزاء الداخلية من مقصورة الركاب (ص. ٢٠٤)
- استخدام الإقفال الخاص (ص. ٢٣٤)

التحميل

توجد عدد من الأشياء المطلوب تذكرها عند تحميل السيارة .

تتوقف قدرة التحميل على وزن السيارة وهي فارغة. يعمل إجمالي وزن الركاب وكل الملحقات على تقليل قدرة تحميل السيارة بنفس مقدار وزنها.

تحذير

تتغير خصائص قيادة السيارة بناءً على وزن الحمولة وموضعها.

توصيات بشأن تحميل حجرة الحمولة

- ضع الحمولة بثبات مستندة إلى مسند ظهر المقعد الخلفي.
- ضع الحمولة في الوسط.
- يجب وضع الأشياء الثقيلة منخفضة بقدر الإمكان. تجنب وضع الأحمال الثقيلة على مساند الظهر المنخفضة.
- قم بتغطية الحواف الحادة بغطاء طري كيلا تسبب أضراراً بقمماش المقاعد.
- قم بتثبيت جميع الحمولات بحلقات تثبيت الحمولة مع أشرطة أو أربطة التثبيت.

تحذير

عند التصادم من الأمام بسرعة ٥٠ كم/سا (٣٠ ميل في الساعة)، يمكن للجسم غير المثبت الذي يزن ٢٠ كجم أن يكون له التأثير المماثل لجسم يزن ١٠٠٠ كجم.

حجرة الحمولة

تحتوي السيارة على منطقة حمولة قابلة للتكيف وهذا يجعل من نقل وإحكام تأمين أشياء كبيرة على السيارة أمراً ممكناً.

بطي مساند الظهر للأسفل في الصف الثاني والثالث* من المقاعد، تصبح منطقة الحمولة فسيحة جداً. لتسهيل التحميل والتفريغ، يمكن خفض الجزء الخلفي من السيارة بوظيفة التحكم بالمستوى*. استخدم حلقات إمساك الحمولة أو حاملات الحقائب لإحكام تأمين الحمولة، وغطاء الحمولة* القابل للتمديد لإخفاء الحمولة إذا شئت. مثلث التحذير ومجموعة الإسعافات الأولية توجد كذلك في حجرة الحمولة.

حلقة القطر الخاصة بالسيارة وطقم إصلاح الإطار المثقوب أو العجلة الاحتياطية* أسفل أرضية منطقة الحمولة.

معلومات ذات صلة

- خفض مساند الظهر في صف المقاعد الثاني (ص. ١٢٢)
- خفض مساند الظهر في صف المقاعد الثالث* (ص. ١٢٤)
- التحكم في المستوى* وامتصاص الصدمات (ص. ٣٨٠)
- التحميل (ص. ٢١١)
- طقم الأدوات (ص. ٤٧٢)

حواجب الشمس

يحتوي ظهر كل حاجب للشمس على مرآة زينة مع حامل للبطاقات.

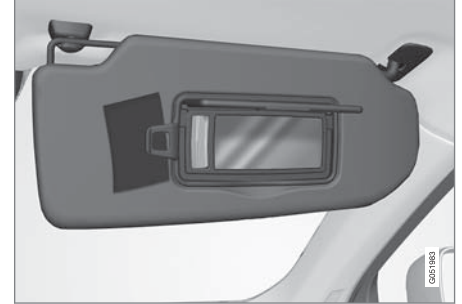

مرآة زينة مع إضاءة بالإضافة إلى حامل بطاقة.

تعمل إضاءة مرآة الزينة* تلقائياً عند رفع الغطاء.

يتضمن إطار مرآة الزينة حاملاً للبطاقات أو الكروت على سبيل المثال.

معلومات ذات صلة

- الأجزاء الداخلية من مقصورة الركاب (ص. ٢٠٤)

تحذير ⚠️

تحقق من عدم وجود أي شخص أو حيوان أو كائن أسفل السيارة قبل خفضها. فقد يؤدي التهاون في هذا الأمر إلى تعريض حياة الأشخاص للخطر وإتلاف السيارة كذلك أو أي جسم أسفلها.

توصيات بشأن تحميل السقف

لتحميل الأشياء على سطح السيارة، يُنصح باستخدام حاملات الأمتعة^١ من إنشاء فولفو. وذلك لتجنب أي تلف في السيارة ولتحقيق أكبر قدر ممكن من الأمان أثناء الرحلة.

قم باتباع تعليمات التثبيت المرفقة مع الحاملات بكل دقة.

- تأكد بشكل منظم من تثبيت حاملات الأمتعة والحمولة بطريقة ملائمة. قم بتثبيت الحمولة بواسطة أشرطة التثبيت.
- قم بتوزيع الحمولة بشكل متساو على حاملات الأمتعة. ضع الأشياء الأثقل وزناً بالأعلى.
- حجم المنطقة يكون عرضة لتأثير للرياح، وبالتالي كلما زاد حجم الحمولة، كلما زاد مقدار استهلاك الوقود.
- قد السيارة برفق. وتجنب التسارع المفاجئ والفرملة الشديدة والانعطاف الحاد.

تحذير ⚠️

يتغير مركز الثقل وخصائص القيادة الخاصة بالسيارة وفقاً لأحمال السقف.
تعرف على معلومات عن أقصى حمولة مسموح بها للسقف في قسم "الأوزان".

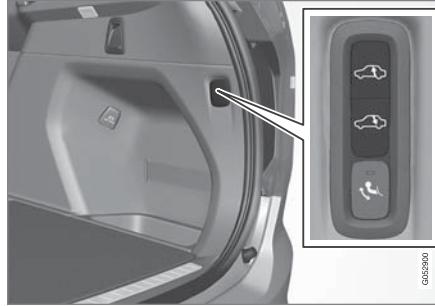

التحكم في رفع/خفض القسم الخلفي من السيارة.

يتكون زر التحكم من زرّين - واحد للخفض وواحد لرفع القسم الخلفي من السيارة. للرفع أو الخفض، يلزم الضغط على أحد الأزرار لحين وصول القسم الخلفي للمستوى المطلوب.

لا يمكن رفع الجزء الخلفي من السيارة أعلى من المستوى العادي.

أثناء القيادة، سيتحول ارتفاع القسم الخلفي إلى المستوى العادي.

ملاحظة ⓘ

لا يمكن ضبط ارتفاع القسم الخلفي في حالة فتح باب واحد أو أكثر أو غطاء المحرك. لا ينطبق هذا الأمر على باب صندوق الأمتعة.

تحذير ⚠️

قد تقل فاعلية الحماية التي توفرها الستائر القابلة للنفخ في بطانة السقف أو تزول بفعل الأحمال المرتفعة.

- يُحظر نهائيًا تحميل الحمولة أعلى مسند الظهر.

تحذير ⚠️

دائمًا قم بتأمين الأحمال. فإثناء الكبح القوي قد ترتفع الأحمال متسببة في إصابة ركاب السيارة.

قم بتغطية الحواف والجوانب الحادة بشيء لين.

أوقف تشغيل المحرك وعشق مكبح الوقوف عند تحميل/تفريغ الأشياء الطويلة. وإلا فقد تدفع ذراع السرعات أو ذراع اختيار السرعات دون قصد إلى وضع القيادة - وعندئذ قد تتحرك السيارة.

زيادة مساحة حجرة الحمولة

لتوسيع منطقة الحمولة وتسهيل عملية التحميل، يمكن خفض مسند ظهر المقعد الخلفي. لاحظ أنه يجب ألا تمنع الأشياء وظيفته نظام الوفاية من حركة النتر WHIPS في المقعد الأمامي إذا كان أحد مسندي الظهر في المقاعد الخلفية مطويًا.

التحكم في المستوى بالقسم الخلفي من السيارة*

يمكن خفض/رفع القسم الخلفي من السيارة لتوفير ارتفاع مناسب في منطقة الحمولة أو للمساعدة في حالة الرغبة في فك/تركيب مقطورة في قضيب القطر*.

تتم عملية التحكم في المستوى عن طريق عنصر تحكم في الخلفية من الجهة اليمنى من منطقة الحمولة باللوح الجانبي.

١ تتوفر حاملات الأمتعة من فولفو للشراء من خلال وكيل فولفو المعتمد.

خطافات الحقائب

خطافات الحقائب مع الأربطة المرنة تساعد في الحفاظ على الحقائب في مكانها وتحول دون تدرجها وتناثر محتوياتها في منطقة الحمولة.

حلقات تثبيت الحمولة

يتم استخدام حلقات تثبيت الحمولة القابلة للطي لربط الأشرطة بهدف تثبيت الأشياء في حجرة الحمولة.

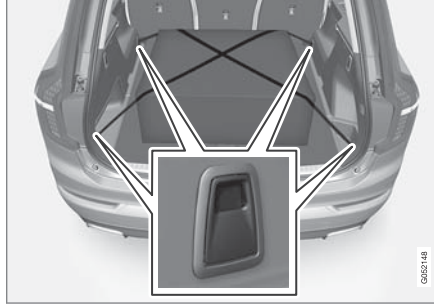

تحذير

قد تتسبب العناصر الصلبة و/أو الحادة و/أو الثقيلة التي تبرز في حدوث إصابة عند الفرملة بعنف.
قم دائمًا بإحكام تثبيت العناصر الكبيرة والثقيلة بحزام مقعد أو أشرطة تثبيت الحمولات.

معلومات ذات صلة

- التحميل (ص. ٢١١)
- خطافات الحقائب (ص. ٢١٣)
- شبكة الأمان* (ص. ٢١٨)
- شبكة الأمان* (ص. ٢١٧)
- غطاء الحمولة* (ص. ٢١٤)

معلومات ذات صلة

- حلقات تثبيت الحمولة (ص. ٢١٣)
- قفل/إلغاء قفل باب صندوق الأمتعة (ص. ٢٣٣)
- خفض مساند الظهر في صف المقاعد الثاني (ص. ١٢٢)
- خفض مساند الظهر في صف المقاعد الثالث* (ص. ١٢٤)
- شبكة الأمان* (ص. ٢١٨)
- شبكة الأمان* (ص. ٢١٧)
- غطاء الحمولة* (ص. ٢١٤)
- الأوزان (ص. ٥٢٩)

أسفل فتحة الأرضية*2 ▶▶



يوجد خطافات للحقائب وشريط مرن³ في الغطاء وهو جزء من فتحة الأرضية في منطقة الحمولة. يمكن تركيب الشريط في أربعة مناطق مختلفة.

ارفع الغطاء لتتمكن من استخدام خطافات الحقائب. اربط الحقائب في وضع مناسب باستخدام الشريط المرن المرفق. إذا كانت الحقائب مزودة بمقايس وارتفاعها مناسب - فيمكنك تعليقها في الخطافات.

على الجوانب

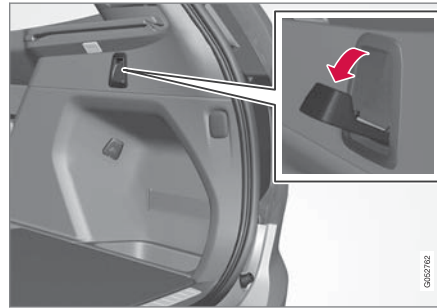

يوجد كذلك خطافان قابلان للتمدد في الألواح الجانبية - واحد في كل ناحية من منطقة الحمولة.



يجب ألا تزيد حمولة خطاطيف الأكياس عن 5 كجم.

معلومات ذات صلة

- التحميل (ص. ٢١١)
- شبكة الأمان* (ص. ٢١٨)
- شبكة الأمان* (ص. ٢١٧)
- غطاء الحمولة* (ص. ٢١٤)

غطاء الحمولة*

في الموضع الموسع، يحول غطاء الحمولة دون معرفة محتويات منطقة الحمولة.

التركيب

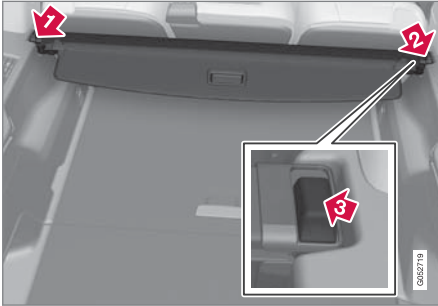

1 أدخل أحد أطراف غطاء الحمولة في المكان المخصص له في اللوح الجانبي في منطقة الحمولة.

2 ثم أدخل الطرف الآخر في المكان الآخر في اللوح الجانبي على الجانب المقابل.

3 اضغط للأسفل على الطرفين من كلا الجانبين - واحدًا بعد الآخر.

< عند سماع صوت يدل على استقرار الطرف في مكانه واختفاء العلامة الحمراء من كل طرف، فهذا دليل على تركيب غطاء الحمولة - تحقق من كونها آمنة.

في السيارات ذات المقاعد الخمسة

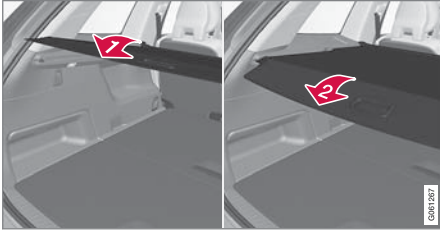

1 أمسك المقبض واسحب غطاء الحمولة بحيث ينزلق على اللوحين الجانبيين في منطقة الحمولة. اسحب حتى الوضع النهائي.

2 عند تمديد غطاء الحمولة بحيث يغطي منطقة الحمولة - حرك مسامير تثبيت الغطاء في الفتحات الخاصة بها على اللوح الجانبي ثم حررها، وفي الوقت نفسه حرك المقبض مع الضغط الخفيف للخلف.

< غطاء الحمولة مقفول في وضع الغطاء الكامل.

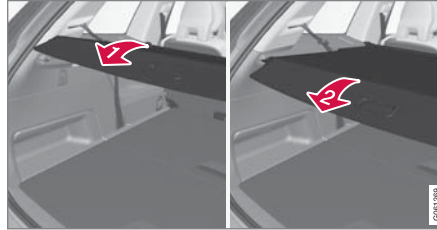

1 أمسك المقبض واسحب غطاء الحمولة بحيث ينزلق على اللوحين الجانبيين في منطقة الحمولة. اسحب حتى الوضع النهائي.

2 عند تمديد غطاء الحمولة بحيث يغطي منطقة الحمولة - حرك مسامير تثبيت الغطاء في الفتحات الخاصة بها على اللوح الجانبي ثم حررها، وفي الوقت نفسه حرك المقبض مع الضغط الخفيف للخلف.

< غطاء الحمولة مقفول في وضع الغطاء الكامل.

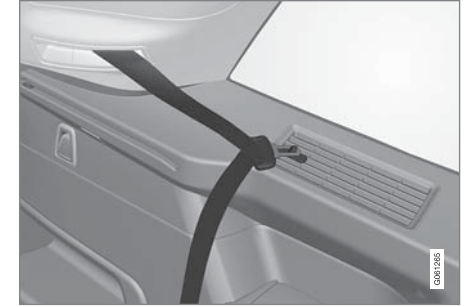

علق أسنة القفل لأحزمة الأمان للصف الثالث من المقاعد من الخطاطيف المخصصة في اللوحات الجانبية.

الاستخدام

يوجد موضعان ممتدان لغطاء الحمولة - موضع الغطاء الكامل وموضع التحميل، حيث يتم التمديد جزئياً لتسهيل الوصول إلى مكان أكبر في منطقة الحمولة.

موضع الغطاء الكامل
في السيارات ذات المقاعد السبعة



- 1 من وضع التراجع - أمسك المقبض واسحب الغطاء للخارج بحيث ينزلق على الألواح الجانبية في منطقة الحمولة - اسحب حتى موضع النهاية واجعل مسامير وصلة غطاء الحمولة تدخل في الفجوات في الألواح الجانبية. (إذا كان الغطاء في وضع الغطاء الكامل - راجع النقطة التالية).
- 2 من وضع الغطاء الكامل - أمسك المقبض ووجه مسامير تثبيت غطاء الحمولة إلى الفتحات في اللوحات الجانبية ثم حررها.
- < اسحب الغطاء حتى يتوقف في وضع التحميل.

عندما تكون يداك مشغولتين:

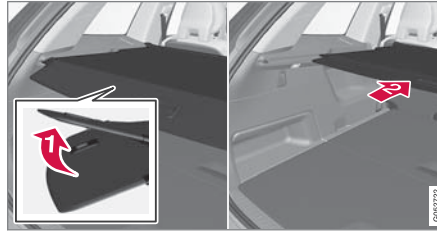

- 1 في موضع الغطاء الكامل الممتد - ادفع برفق جزء مقبض غطاء الحمولة إلى أعلى، على سبيل المثال بوصلة مرفقية.
- < 2 يتراجع الغطاء حتى يتوقف في وضع التحميل.
- للرجوع إلى وضع الغطاء الكامل من وضع التحميل:
1. أمسك المقبض واسحب غطاء الحمولة خارجاً حتى الوضع النهائي.
2. حرر برفق وحرك المقبض بالضغط الخفيف إلى أسفل.
- < يتم قفل الغطاء في الوضع النهائي.

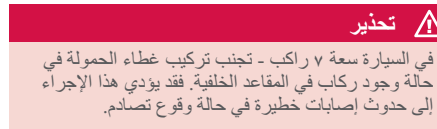
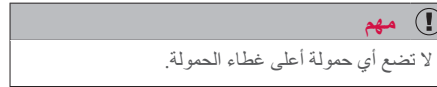

التراجع

١. من موضع الغطاء الكامل:

ارفع المقبض واسحبه للخلف لفك مسامير وصلة غطاء الحمولة ثم حرر.

من وضع التحميل:

أمسك المقبض واسحب غطاء الحمولة في الفتحات - اسحب حتى وضع الغطاء الكامل. ارفع المقبض واسحبه للخلف لفك مسامير الوصلة ثم حرر.

٢. اسحب الغطاء من مسامير التثبيت خارج الألواح الجانبية حتى يتوقف في الوضع المتراجع.

إزالة

في وضع التراجع:

١. اضغط الزر في أحد الأطراف النهائية في غطاء الحمولة المتراجع وارفع هذا الطرف.

في السيارة ذات المقاعد السبعة - حرر ألسنة قفل أحزمة الأمان بمقاعد الصف الثالث من الخطافات أعلى الألواح الجانبية.

٢. قم بإمالة الغطاء لأعلى للخارج بحرص.

< يتم فك الطرف الآخر تلقائياً ويمكن رفع الغطاء خارج منطقة الحمولة.

معلومات ذات صلة

- التحميل (ص. ٢١١)
- شبكة الأمان* (ص. ٢١٨)
- شبكة الأمان* (ص. ٢١٧)
- حلاقات تثبيت الحمولة (ص. ٢١٣)

التحميل والتخزين

٤. التركيب بالجزء الخلفي: عند تركيب الشبكة في دعامات تثبيت السقف الخلفية، قم بربط أشرطة تثبيت شبكة الأمان في حلقات الأرضية الأمامية في منطقة الحمولة.

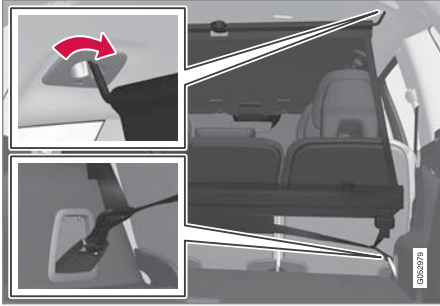

التركيب بالجزء الخلفي.

التركيب بالجزء الأمامي: عند تركيب الشبكة في دعامات تثبيت السقف الأمامية، اربط أشرطة تثبيت شبكة الأمان في الحلقات الخارجية الموجودة خلف القضبان المنزلقة بالمقاعد - وسيكون الأمر أكثر يسرًا عند استقامة مساند الظهر وتحريك المقاعد للأمام قليلاً.

التركيب

تحذير

من الضروري التحقق أن نقاط التثبيت العلوية لشبكة السلامة تم تثبيتها بطريقة صحيحة مع إحكام تثبيت خطافات الشد بطريقة صحيحة.

يجب عدم استخدام شبكات السلامة التالفة.

ملاحظة

الطريقة الأسهل لتركيب شبكة السلامة هي أحد الأبواب الخلفية.

١. قم بفرد شبكة الأمان وتأكد من أن قفل القضيب العلوي المجرأ في الشبكة في الوضع الممتد.
 ٢. اربط أحد طرفي الشبكة في مكان التثبيت الخلفي بالسقف أو الأمامي بواسطة أفعال أشرطة التثبيت التي يتم إدارتها تجاهك.
 ٣. وبعد ذلك قم بربط خطاطيف التثبيت الأخرى في مكان التثبيت بالسقف الموجود في الجانب المقابل - تيسر خطاطيف الاحتجاز الزنبركية التداخلية المحاذية.
- توخ الحذر من الضغط على خطاطيف التثبيت بالقضيب للأمام بالموقع الطرفي الأمامي لكل مكان تثبيت بالسقف.

شبكة الأمان*

تعمل الشبكة الواقية على منع تطاير الحمولة للأمام في مقصورة الركاب في حال استخدام الفرامل بقوة.

تُركب شبكة الأمان على نقاط التثبيت الأربع.

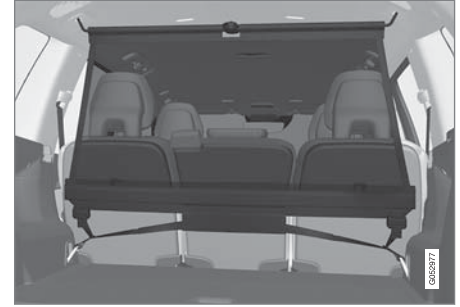

لدواعي السلامة، يلزم ربط شبكة الأمان دومًا وربطها كما هو موضح أدناه.

وتُصنع الشبكة من ألياف النايلون القوية ويمكن تثبيتها في موقعين مختلفين في السيارة:

- التركيب الخلفي - خلف الصف الثاني من المقاعد.
- التركيب الأمامي - خلف المقاعد الأمامية.

تحذير

يجب تثبيت الحمولات الموجودة في مقصورة الأمتعة جيدًا، مع استخدام شبكة سلامة مثبتة بشكل صحيح كذلك.

شبكة الأمان*

تعمل شبكة الأمان الوافية على منع تطاير الحمولة أو الحيوانات الأليفة في منطقة الحمولة للأمام في مقصورة الركاب.

تم اختبار شبكة الأمان لمقاومة التصادم وفقاً للمتطلبات القانونية بمعيار ECE R17 وهي تلي متطلبات المتانة من فولفو.

لأسباب تتعلق بالسلامة، يلزم دوماً ربط شبكة الأمان وتثبيتها بالخفاف بصورة صحيحة.

تحذير ⚠

تحت أي ظرف من الظروف يجب ألا يبقى أي شخص في حجرة الحمولة أثناء تحرك السيارة. وذلك لتجنب الإصابات بسبب الفرملة الشديدة أو وقوع حادث.

تتكون شبكة الأمان من الشبكة بالإضافة إلى مثبتين قابلين للفك. يأتي كل مثبت مع غطاء كما يوجد فتحات بلاستيكية لشبكة الأمان.

تحذير ⚠

يلزم استخدام شبكة الأمان في الموضع الخلفي الموضح هنا فقط. أماكن التثبيت بالسقف خلف المقاعد الأمامية غير مخصصة لشبكة الأمان.

٢. اضغط على السقاطات وفك خطافي شريط التثبيت.
٣. فك الروابط العليا وحرر الشبكة من نقطة التثبيت بالسقف.
٤. اضغط الزر الأحمر على القضيبي لتتمكن من الطي ثم اطو الشبكة.

معلومات ذات صلة

- التحميل (ص. ٢١١)
- شبكة الأمان* (ص. ٢١٨)
- غطاء الحمولة* (ص. ٢١٤)
- حلقات تثبيت الحمولة (ص. ٢١٣)

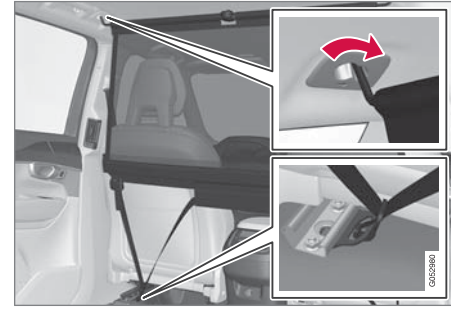

التثبيت بالجزء الأمامي.

٥. انتبه وتحقق من عدم قيامك بالضغط على المقعد/مسند الظهر بقوة مقابل الشبكة عند تحريك المقعد/مسند الظهر للخلف مرة أخرى - قم بعملية الضبط إلى المدى الذي يتلامس فيه المقعد/مسند الظهر مع الشبكة فقط.
٥. أحكم ربط شبكة الأمان بواسطة أشرطة التثبيت.

مهم !

إذا تم الضغط بقوة على المقعد/مسند الظهر مقابل شبكة الأمان، فعدنذ يمكن أن تتعرض الشبكة و/أو دعائم تثبيت السقف الخاص بها للتلف.

الإزالة والتخزين

يمكن فك شبكة الأمان بسهولة وطبها لأعلى.

١. قلل شد شبكة الأمان بالضغط على الزر في قفل شريط التثبيت وتمديد القليل من شريط التثبيت في كلا الجانبين.

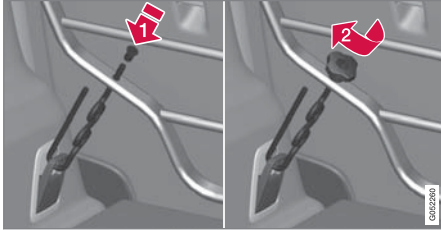

٤. ثبت خطاف المثبت خلال حلقة ربط الحمولة في أرضية الحمولة من الأسفل، ثم وجه الجزء المخطط تجاه فتحة الربط السفلي بشبكة الحمولة (1).
- حرك الفتحة البلاستيكية على الجزء المخطط من المثبت - يجب أن يواجه طرف الفتحة الجزء العلوي - ثم وجهه خلال الفتحة. ثم لف الغطاء حتى تكون الحافة السفلى على بعد ٥ ملم تقريباً من الشبكة (2).
٥. كرر الخطوات في النقطة 4 على الجهة الأخرى.
٦. ضع شبكة الأمان في المنتصف ثم أحكم المثبتين بالتبادل حتى يتم تأمين الشبكة بشكل صحيح.

إزالة

أزل شبكة الأمان عن طريق إجراء الخطوات السابقة بترتيب عكسي.
تجدد الإشارة إلى أنه يمكن إزالة المثبتات قبل إزالة الجيوب البلاستيكية من الفتحات في الشبكة.

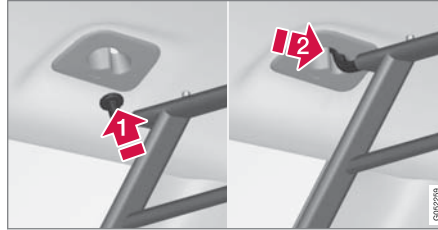

٢. وجه أحد خطاطيف شبكة الأمان إلى الفتحة الأكبر في مكان التثبيت بالسقف (1).
- أمسك الشبكة بالقرب من الخطاف ثم اسحبها/حركها تجاه الفتحة الأصغر (2).
- < أصبح الخطاف الآن في وضع ثابت وآمن في المواضع الطرفية في نقاط التثبيت في السقف.
٣. كرر الخطوات في النقطة 2 أعلاه لتأمين الخطاف الآخر في نقطة التثبيت بالجانب الآخر.

تحذير

احرص على تأمين خطافات شبكة الأمان بإحكام في نقاط التثبيت بالسقف بحيث تكون ثابتة في مكانها.

تحذير

لدواعي السلامة، يلزم خفض صف المقاعد الثالث؛ عند تركيب شبكة الأمان في السيارة.

مهم

لا يمكن تركيب الشبكة الواقية في الوقت نفسه مع غطاء الحمولة.

التركيب

١. اخفض المقعد الخلفي ثم ارفع شبكة الأمان خلال أحد الأبواب الجانبية الخلفية أو عن طريق باب صندوق الأمتعة - الجزء المقوس/المحذب للشبكة يجب أن يواجه منطقة الحمولة بينما يتم ربط الخطافات في كل جانب. لا يتم استخدام المثبتات والفتحات البلاستيكية في هذه المرحلة.

►► معلومات ذات صلة

- التحميل (ص. ٢١١)
- حلقات تثبيت الحمولة (ص. ٢١٣)
- شبكة الأمان* (ص. ٢١٧)
- غطاء الحمولة* (ص. ٢١٤)

الأقفال والإنذار

مفتاح التحكم عن بعد

يمكن قفل/فتح قفل الأبواب وباب صندوق الأمتعة من مفتاح التحكم عن بعد. يلزم أن يكون مفتاح التحكم عن بعد داخل السيارة كي تتمكن من تشغيلها.



مفتاح التحكم عن بعد، على اليسار، والمفتاح بدون أزرار (Key Tag) على اليمين.

لا يتم استخدام مفتاح التحكم عن بعد بصورة مادية أثناء بدء التشغيل لأن السيارة مزودة بميزة بدء التشغيل بدون استخدام المفتاح (Passive Start) كميزة قياسية. يلزم تواجد المفتاح في مقصورة الركاب من الأمام، كأن يكون في جيب السائق أو في حامل الأكواب بكونسول النفق، وذلك كي يمكن تشغيل السيارة. راجع قسم "تشغيل المحرك".

يتوفر القفل/فتح قفل الأبواب وباب صندوق الأمتعة بدون مفتاح (*Passive Entry) كخيار. نطاق المفتاح يمتد في شبه دائرة نصف قطرها حوالي ١,٥ متر من باب السائق وحوالي متر من باب صندوق الأمتعة. راجع قسم "نطاق مفتاح التحكم عن بعد".

بواسطة خيار التشغيل بدون مفتاح والقفل/فتح القفل بدون مفتاح، يمكن أن يتواجد مفتاح جهاز التحكم عن بعد في أي مكان ضمن مقصورة الركاب أو منطقة الحمولة مع استمرار وظيفة تشغيل المحرك.

يمكن ربط أي من مفاتيح التحكم عن بعد الموجودة في السيارة مع ملف تعريف السائق بإعدادات فريدة للسيارة. عند استخدام مفتاح مرتبط بملف تعريف محدد، يتم ضبط إعدادات السيارة لمطابقة إعدادات هذا الملف. راجع قسم "ملفات تعريف السائق".

المفتاح بدون أزرار (Key Tag)

في السيارات المزودة بميزة القفل/فتح القفل بدون مفتاح*، يتوفر مفتاح أصغر قليلاً وأخف وزناً ولا يحتوي على أزرار (Key Tag). ويعمل بالطريقة نفسها المتبعة في مفتاح التحكم عن بعد العادي عندما يتعلق الأمر ببدء التشغيل بدون مفتاح والقفل/فتح القفل. ولا يحتوي على سن مفتاح قابل للفصل كما يتعدى تغيير البطارية. يمكن طلب علامة مفتاح جديدة من ورشة فولفو معتمدة.

طلب مزيد من المفاتيح

السيارة مزودة باثنين من مفاتيح التحكم عن بعد - وتتوفر علامة مفتاح إذا كانت السيارة مزودة بميزة القفل/فتح القفل بدون مفتاح*. يمكن طلب المزيد من المفاتيح. يمكن برمجة اثني عشر مفتاحاً بحد أقصى للاستخدام في السيارة الواحدة. في حالة طلب مزيد من المفاتيح، فسيتم إضافة ملفات تعريف إضافية للسائق - بواقع ملف لكل مفتاح تحكم عن بعد. ينطبق هذا الأمر كذلك على علامة المفتاح.

في حالة فقد المفاتيح، راجع العنوان "فقد مفتاح التحكم عن بعد" أدناه.

أزرار مفتاح التحكم عن بعد



يحتوي مفتاح التحكم عن بعد على أربعة أزرار - واحد على الجهة اليسرى وثلاثة على الجهة اليمنى.

القفل - يؤدي الضغط على الزر إلى قفل الأبواب وباب صندوق الأمتعة وكذلك تفعيل الإنذار*. اضغط مع الاستمرار لإغلاق جميع النوافذ وسقف البانوراما* في وقت واحد. راجع قسم "القفل/إلغاء القفل من الخارج" و "القفل/إلغاء القفل من الداخل".

إلغاء القفل - يؤدي الضغط على الزر إلى إلغاء قفل الأبواب وباب صندوق الأمتعة في وقت واحد وكذلك تعطيل الإنذار. يؤدي الضغط الطويل إلى فتح جميع النوافذ في وقت واحد، يسمى كذلك الفتح الشامل*. راجع قسم "القفل/إلغاء القفل من الخارج".

باب صندوق الأمتعة - يتم فتح القفل وتعطيل الإنذار لباب صندوق الأمتعة فقط. في السيارات المزودة بباب صندوق أمتعة كهربائي* يتم فتح باب صندوق الأمتعة تلقائياً بعد الاستمرار في الضغط على الزر. يتم إغلاق باب صندوق

١ يُستخدم تهوية السيارة بسرعة في الطقس الحار على سبيل المثال.

معلومات ذات صلة

- نطاق مفتاح التحكم عن بعد (ص. ٢٢٤)
- سنون المفاتيح القابلة للفصل (ص. ٢٣٦)
- استبدال البطارية في مفتاح التحكم عن بعد (ص. ٢٤٢)
- القفل/إلغاء القفل من الداخل (ص. ٢٣٠)
- القفل/إلغاء القفل من الخارج (ص. ٢٢٦)
- ملفات تعريف السائق (ص. ١٦٢)
- باب صندوق الأمتعة الكهربائي* (ص. ٢٣٨)
- بدء تشغيل السيارة (ص. ٣٦٤)
- Red Key - مفتاح التحكم عن بعد المقيّد* (ص. ٢٢٤)

ملاحظة

تجنب وضع مفتاح التحكم عن بعد بالقرب من أي أجسام معدنية أو أجهزة إلكترونية، مثل الهواتف المحمولة أو الحواسيب اللوحية أو الشواحن - ويفضل أن تكون المسافة بين المفتاح وهذه الأجهزة أكبر من ١٠-١٥ سم.

في حالة استمرار وجود تشويش - استخدم سن مفتاح التحكم عن بعد ثم ضع المفتاح في القارئ الاحتياطي بحامل الكوب لإلغاء تفعيل السيارة. راجع قسم "القفل/فتح القفل باستخدام سن المفتاح القابل للفصل".

ملاحظة

عند وضع مفتاح التحكم عن بعد في حامل الأقداح، تأكد من عدم وجود أي مفاتيح أخرى للسيارة أو أجسام معدنية أو أجهزة إلكترونية (مثل الهواتف المحمولة والحواسيب اللوحية أو الشواحن وغيرها) في حامل الأقداح في الوقت نفسه. قد تتداخل العديد من مفاتيح السيارة الموجودة في حامل الكوب مع بعضها البعض حال تواجدها.

فقدان مفتاح التحكم عن بعد

في حال فقدانك لمفتاح التحكم عن بعد، يمكن طلب مفتاح جديد من إحدى ورش الخدمة - ويُنصح بالتوجه إلى ورشة فولفو المعتمدة. يجب أخذ مفاتيح التحكم عن بعد المتبقية إلى الورشة. يجب حذف رمز المفتاح المفقود من النظام كتدبير وقائي لمنع السرقة.

يمكن التحقق من العدد الحالي لمفاتيح السيارة المسجلة في العرض العلوي للشاشة المركزية.

الأمتعة كذلك بضغطة طويلة - يصدر صوت تحذيري. راجع القسم "باب صندوق الأمتعة الآلي".

⚠️ وظيفة القفل - تستخدم لجذب الانتباه في حالات الطوارئ. اضغط مع الاستمرار على الزر الأحمر لمدة ٣ ثوان على الأقل أو اضغط عليه مرتين خلال ٣ ثوان لتنشيط مؤشرات الاتجاه والبوق. يمكن إيقاف تشغيل الوظيفة بواسطة نفس الزر بعد تنشيطه لمدة لا تقل عن ٥ ثوان. وإلا فسيتم إيقاف تشغيل الوظيفة تلقائيًا بعد ٣ دقائق.

تحذير

عند ترك أي شخص في السيارة وحده، احرص على فصل الطاقة عن النوافذ الآلية وفتحة السقف من خلال اصطحاب مفتاح التحكم عن بعد معك عند مغادرة السيارة.

ملاحظة

انتبه إلى خطر قفل مفتاح التحكم عن بعد Key Tag في السيارة.

يتم تعطيل مفتاح التحكم عن بعد Key Tag المتروك في السيارة في حالة قفل السيارة وتفعيل الإنذار باستخدام مفتاح آخر صالح. ويتم إعادة تنشيط المفتاح المعطل بعد إلغاء قفل السيارة.

التداخل

يمكن التشويش على وظائف مفتاح التحكم عن بعد لبدء التشغيل بدون مفتاح والقفل/فتح القفل بدون مفتاح* وذلك بواسطة المجالات الإلكترونية ومغناطيسية والأشعة.

Red Key - مفتاح التحكم عن بعد المقيّد*

يتيح Red Key لمالك السيارة إمكانية ضبط بعض الحدود الخاصة بالتعامل مع بعض ميزات السيارة. والفرض من هذه الحدود هو توفير قيادة آمنة للسيارة، عند إعارتها لأحد الأصدقاء على سبيل المثال.



في Red Key، يمكن ضبط السرعة القصوى للسيارة وضبط تذكير السرعة وتحديد أقصى مستوى صوت لمكبرات الصوت. إضافة إلى ذلك، تستغل بعض أنظمة دعم السائق نشطةً دوماً. الوظائف الأخرى للمفتاح تماثل وظائف مفتاح التحكم عن بعد العادي.

يمكن طلب مفتاح أو أكثر من Red Keys من وكيل فولفو. يمكن برمجة إجمالي أحد عشر مفتاحاً بحد أقصى مع وضع قيود واستخدامها في سيارة واحدة - ولكن يلزم أن يكون مفتاح واحد على الأقل هو مفتاح التحكم عن بعد العادي.

يتم ضبط إعدادات Red Key بواسطة مستخدم مفتاح التحكم عن بعد العادي عن طريق العرض العلوي بالشاشة المركزية؛ انتقل

قطر تقريبي قدره ١,٥ متر من الجانبين الطويلين ومقدار ١ متر من باب صندوق الأمتعة.

ملاحظة

قد يتم مقاطعة وظائف مفتاح جهاز التحكم عن بعد بسبب الموجات اللاسلكية المحيطة أو الأبنية أو الظروف الطبوغرافية أو غيرها. يمكن دائماً قفل/إلغاء قفل السيارة باستخدام من المفتاح.

في حالة إزالة مفتاح التحكم عن بعد من السيارة

وإذا تم إزالة مفتاح التحكم عن بعد من السيارة أثناء تدوير المحرك، فستظهر رسالة التحذير لا يوجد مفتاح بمركية مزالة من السيارة في شاشة السائق وستسمع تذكيراً صوتياً عند إغلاق آخر باب.



تختفي الرسالة عند إعادة المفتاح إلى السيارة، ثم الضغط على زر O بلوحة المفاتيح اليمنى، أو عند إغلاق آخر باب.

معلومات ذات صلة

- مفتاح التحكم عن بعد (ص. ٢٢٢)
- مواقع الهوائي لنظام البدء والقفل (ص. ٢٢٦)

نطاق مفتاح التحكم عن بعد

لكي يعمل مفتاح التحكم عن بعد بصورة صحيحة، يلزم أن يكون في نطاق معين من السيارة.

للاستخدام اليدوي

وظائف مفتاح التحكم عن بعد مثل القفل/إلغاء القفل التي يتم تنشيطها بالضغط على (V) أو (L) لها نطاق يقدر بمسافة ٢٠ متراً من السيارة تقريباً.

إذا لم تتحقق السيارة من الضغط على الزر - فاقتراب وأعد المحاولة.

للاستخدام بدون مفتاح ٢

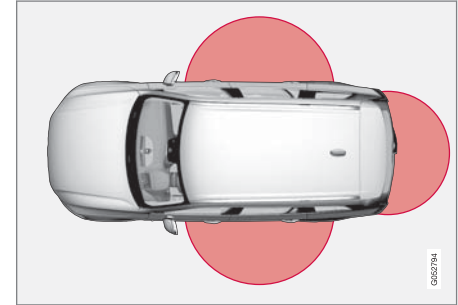

توضح المنطقة المحددة في الرسم التوضيحي المناطق التي يغطيها الهوائي في النظام.

للاستخدام بدون مفتاح، يلزم أن يكون مفتاح التحكم عن بعد أو المفتاح بدون زر (Key Tag) في منطقة شبه دائرية بنصف

٢ لا يتوفر إلا مع السيارات المزودة بخيار القفل/فتح القفل بدون مفتاح (Passive Entry)*.

- Blind Spot Information * (ص. ٣٢١)
- City Safety (ص. ٣١١)
- مساعد حارة السير (ص. ٣٣٥)
- Driver Alert Control (ص. ٣٣٣)
- معلومات لافتة الطريق * (ص. ٣٢٩)
- ملفات تعريف السائق (ص. ١٦٢)

- الزيادات: ١ كم/سا (١ ميل في الساعة)
- أقصى عدد من رسائل التنذير المتتابعة: ٦
- مستوى الصوت الأقصى المقيّد^٣ (تشغيل/إيقاف التشغيل):
- الإعداد خلال أول استخدام: تشغيل
- مثبت السرعة التكيّفي*:
- الإعداد خلال أول استخدام: أطول فواصل
- راجع قسم "مثبت السرعة التكيّفي" لمزيد من المعلومات

وظائف دعم السائق

سنظل ووظائف دعم السائق التالية نشطة دوماً مع وجود المستخدم الذي يحمل Red Key:

- (BLIS) Blind Spot Information * - راجع قسم "Blind Spot Information"
- مساعد الحفاظ على الحارة المرورية (LDW و LKA) * - راجع قسم "مساعد الحفاظ على الحارة المرورية"
- تحذير المسافة* - راجع قسم "تحذير المسافة"
- City Safety - راجع قسم "City Safety"
- Driver Alert Control (DAC) * - راجع قسم "التحكم في تنبيه السائق"
- معلومات لافتة الطريق * - راجع قسم "معلومات لافتة الطريق".

معلومات ذات صلة

- مفتاح التحكم عن بعد (ص. ٢٢٢)
- مثبت السرعة التكيّفي * (ص. ٢٧٥)
- تحذير المسافة* (ص. ٢٧٢)

إلى:

الإعدادات ← النظام ← ملفات تعريف السائق ← مفاتيح حمراء.

لا يمكن تعطيل بعض وظائف دعم السائق بواسطة مستخدم Red Key.

الغرض من هذه القيود هي عوامل أمان لتقليل خطر وقوع حادث وبالتالي يشعر مالك السيارة بالطمأنينة عند اضطراره للسماح لسائق شاب مثلاً أو عامل المرآب بأن يقود السيارة أو حتى عند تركها في ورشة عمل. ولا يمكن تغيير هذه الإعدادات بواسطة مستخدم Red Key.

الإعدادات المتاحة

يمكن تطبيق الإعدادات التالية على Red Key:

- محدد السرعة (محدد السرعة)^٣ (تشغيل/إيقاف التشغيل):
- الفاصل الزمني للإعداد: ٥٠-٢٥٠ كم/سا (٣٠-١٦٠ ميل في الساعة)
- الإعداد خلال أول استخدام هو ١٢٠ كم/سا (٧٥ ميل في الساعة)
- الزيادات: ١ كم/سا (١ ميل في الساعة)
- تعرض شاشة السائق الرمز ورسالة مفتاح مقيّد لا يمكن تجاوز حد السرعة.



التنذير بالسرعة^٣ (تشغيل/إيقاف التشغيل):

- الفاصل الزمني للإعداد: ٠-٢٥٠ كم/سا (٠-١٦٠ ميل في الساعة)
- الإعداد خلال أول استخدام هو: ٥٠ و ٧٠ و ٩٠ كم/سا (٣٠ و ٤٥ و ٥٥ ميل في الساعة)

^٣ خيار، لا يتوفر إلا مع Red Key.

القفل/إلغاء القفل من الخارج

يتم قفل/فتح/فتح قفل السيارة من الخارج باستخدام أزرار مفتاح التحكم عن بعد أو بواسطة مقابض الباب أو باب صندوق الأمتعة إذا كانت السيارة مزودة بميزة القفل/فتح القفل بدون مفتاح (Passive Entry)*. يمكن تشغيل باب صندوق الأمتعة من خلال التشغيل الآلي* وأو حركة القدم*.

القفل/فتح القفل



يمكن استخدام الأزرار في مفتاح التحكم عن بعد لقفل/إلغاء قفل كل الأبواب وباب صندوق الأمتعة في وقت واحد.

الإقفال

يلزم إغلاق باب السائق لتتمكن من تنشيط تسلسل القفل. في حالة فتح أي باب آخر أو باب صندوق الأمتعة، فلن يتم قفلها ولا تفعيل إنذارها* حتى يتم إغلاق هذه الأبواب المفتوحة. يتم تنشيط كاشفات الحركة للإنذار* في حالة إغلاق وقفل كل الأبواب وباب صندوق الأمتعة.

تحذير

الأشخاص الذين أجريت لهم عمليات لزرع منظم لضربات القلب ينبغي ألا يقتربوا من هوائيات نظام الدخول بدون مفتاح أكثر من ٢٢ سم بمنظم ضربات القلب الخاص بهم. وهذا لمنع حدوث تداخل بين منظم ضربات القلب ونظام الدخول بدون مفتاح.

معلومات ذات صلة

- مفتاح التحكم عن بعد (ص. ٢٢٢)
- نطاق مفتاح التحكم عن بعد (ص. ٢٢٤)

مواقع الهوائي لنظام البدء والقفل

السيارة مزودة بنظام البدء والقفل بدون مفتاح، وبالتالي فهي تحتوي على عدد من الهوائيات المضمنة في مواضع مختلفة من السيارة.

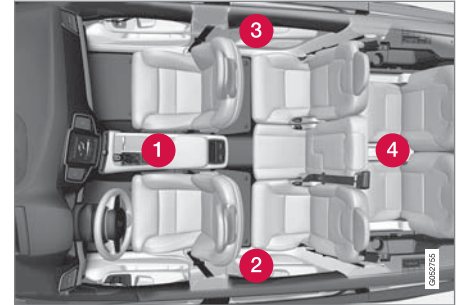

مواضع الهوائيات.

- 1 أسفل حامل الكوب في القسم الأمامي من كونسول النفق
- 2 في القسم العلوي الأمامي من الباب الخلفي جهة اليسار
- 3 في القسم العلوي الأمامي من الباب الخلفي جهة اليمين
- 4 في مركز مسند ظهر المقعد الخلفي

* لا ينطبق نظام القفل بدون مفتاح إلا على السيارات المزودة بميزة القفل/فتح القفل بدون مفتاح (Passive Entry).
 † فقط في السيارات المزودة بميزة القفل/فتح القفل بدون مفتاح (Passive Entry).

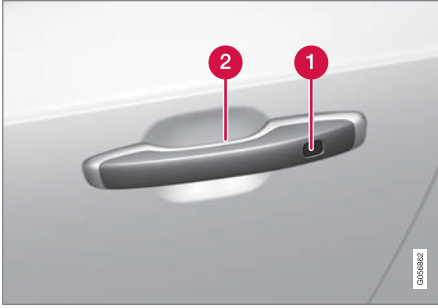

1 الجزء الحساس للمس من أجل القفل

2 السطح الحساس للمس من أجل فتح القفل

ملاحظة

من المهم تنشيط سطح واحد فقط حساس للمس في المرة الواحدة. يؤدي إمساك المقبض مع لمس سطح القفل إلى إعطاء أوامر مزدوجة. مما يعني أنه لن يتم تنفيذ النشاط المطلوب (القفل/فتح القفل)، أو سيتم تنفيذه ولكن سيتأخر التنفيذ.

2. اضغط

My Car ← القفل ← فتح الأقفال عن بُعد ومن الداخل/

3. حدد خيارًا:

● إلغاء تأمين جميع الأبواب

- فتح قفل كل الأبواب في وقت واحد.

● باب فردي

- فتح قفل باب السائق. فتح قفل كل الأبواب يتطلب

ضغطتين على زر فتح القفل في مفتاح التحكم عن بُعد.

تؤثر الإعدادات التي يتم ضبطها لوظيفة

فتح الأقفال عن بُعد ومن الداخل في وظيفة فتح القفل المركزي

عن طريق فتح المقابض من الداخل. لمزيد من المعلومات عن

كيفية تأثر وظيفة فتح القفل من الداخل، راجع قسم "القفل/فتح

القفل من الداخل".

القفل/فتح القفل بدون مفتاح*

إذا كانت السيارة مزودة بخيار القفل/فتح القفل بدون مفتاح*،

فيكفي أن يتواجد مفتاح التحكم عن بعد بالجوار، كأن يكون في

جيب السائق أو حقيبته، مما يسهل عملية فتح السيارة إذا كانت

يداك مشغولتين. لمعلومات عن نطاق النظام، راجع قسم "نطاق

مفتاح التحكم عن بعد".

الأسطح الحساسة للمس

مقابض الباب الخارجية تحتوي على مكان للقفل، بينما من الداخل

يوجد سطح حساس للمس يُستخدم لإلغاء القفل. يحتوي مقبض

باب صندوق الأمتعة على لوح ضغط مكسو بالمطاط ولا يستخدم

إلا في إلغاء القفل.

ملاحظة

انتبه إلى خطر قفل مفتاح التحكم عن بُعد Key Tag في السيارة.

يتم تعطيل مفتاح التحكم عن بُعد Key Tag المتروك في السيارة في حالة قفل السيارة وتفعيل الإنذار باستخدام مفتاح آخر صالح. ويتم إعادة تنشيط المفتاح المعطل بعد إلغاء قفل السيارة.

تحذير

لا تسمح لأحد بالبقاء في السيارة قبل أن توقف تشغيل وضع الأقفال الشامل أو لا كي تتجنب خطر بقاء أحد داخل السيارة المقفولة.

فتح

في حالة عدم إمكان القفل/إلغاء القفل بواسطة مفتاح التحكم عن

بعد، قد يكون السبب هو نفاذ شحنة البطارية - قم بقفل أو إلغاء

قفل باب السائق بواسطة سن المفتاح القابل للفصل. راجع قسم

"سن المفتاح القابل للفصل" لمزيد من المعلومات.

ملاحظة

حاول دومًا الاقتراب أكثر من السيارة وإجراء محاولة أخرى لإلغاء القفل.

إعدادات فتح القفل المتحكم فيه عن بُعد

يمكن تحديد تسلسلات مختلفة لفتح القفل.

1. اضغط على إعدادات في العرض العلوي بالشاشة

المركزية.

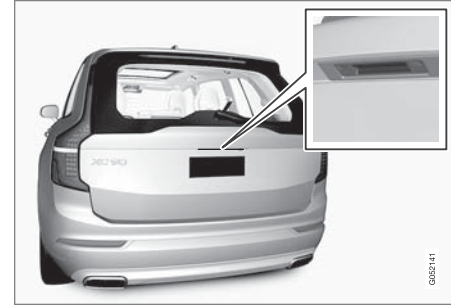

لوح ضغط مكسو بالمطاط على باب صندوق الأمتعة يُستخدم لإلغاء القفل فقط.

الإقفال بدون مفتاح

يلزم أن تكون كل الأبواب الجانبية مغلقة لتتمكن من قفل السيارة. ويمكن فتح باب صندوق الأمتعة أثناء عملية القفل من مقبض الباب الجانبي.

– المس السطح المحدد بعلامة تجاه الخلف على مقبض الباب الخارجي بعد إغلاق الباب، أو اضغط زر القفل على الحافة السفلى من باب صندوق الأمتعة قبل إغلاقه.

< يبدأ مؤشر القفل على الزجاج الأمامي بالوميض للإشارة إلى قفل السيارة.

لإغلاق كل النوافذ الجانبية وسقف البانوراما* في وقت واحد - ضع أصبعك في مواجهة الجزء الحساس للمس على مقبض الباب من الخارج لحين إغلاق كل النوافذ الجانبية وسقف البانوراما*.

الدخول بدون مفتاح

– أمسك مقبض الباب أو اضغط على لوح الضغط المكسو بالمطاط أسفل مقبض باب صندوق الأمتعة لفتح قفل السيارة.

< ينطفئ مؤشر القفل في الزجاج الأمامي لتأكيد إلغاء قفل السيارة - افتح الأبواب أو باب صندوق الأمتعة بالطريقة المعتادة.

إعدادات الدخول بدون مفتاح

يمكن تحديد تسلسلات مختلفة للدخول بدون مفتاح.

١. اضغط على إعدادات في العرض العلوي بالشاشة المركزية.

٢. اضغط على

My Car ← القفل ← إلغاء التأمين دون مفتاح

٣. حدد خيارًا:

● جميع الأبواب

- فتح قفل كل الأبواب في وقت واحد.

● باب فردي

- فتح قفل باب محدد.

نظام إعادة القفل الأوتوماتيكي

إذا لم يتم فتح أحد الأبواب أو باب صندوق الأمتعة خلال دقيقتين من فتح الأقفال، فسوف يتم قفلها جميعًا مرة أخرى تلقائيًا. وتمنع هذه الوظيفة ترك السيارة مفتوحة الأقفال بدون قصد.

فتح القفل بواسطة Volvo On Call

يمكن فتح قفل السيارة عن بُعد بواسطة تطبيق

Volvo On Call*.

معلومات ذات صلة

- مفتاح التحكم عن بعد (ص. ٢٢٢)
- باب صندوق الأمتعة الكهربائي* (ص. ٢٣٨)
- قفل/إلغاء قفل باب صندوق الأمتعة (ص. ٢٣٣)
- فتح/إغلاق باب صندوق الأمتعة باستخدام حركة القدم* (ص. ٢٤٠)
- نطاق مفتاح التحكم عن بعد (ص. ٢٢٤)
- سنون المفاتيح القابلة للوصل (ص. ٢٣٦)
- إنذار* (ص. ٢٤٧)

الإشارة في أزرار القفل الأبواب الأمامية



أزرار القفل مع مصباح المؤشر في الباب الأمامي.

يعني مصباح المؤشر المضيء في زر القفل لأي من البابين
الأماميين أن كل الأبواب مقفولة. في حالة فتح أي باب، سينطفئ
المصباح في كلا البابين.

مؤشر القفل والإنذار

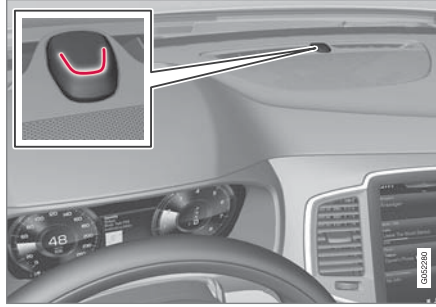

يعرض مؤشر القفل والإنذار على لوحة العدادات حالة نظام الإنذار.

الوميض الطويل يؤكد عملية قفل السيارة. سيتم الإشارة إلى قفل
السيارة عن طريق ومضات قصيرة نابضة.

مؤشر قفل/فتح قفل السيارة

عند قفل السيارة أو فتح قفلها باستخدام مفتاح التحكم عن بعد، تؤكد
مؤشرات الاتجاهات على أنه تم إجراء القفل/فتح القفل على نحو
صحيح.

يمكن تهيئة مؤشر القفل/فتح القفل بصورة فردية، راجع العنوان
"تحديد كيفية تأكيد السيارة للقفل وفتح القفل".

المؤشر الخارجي الإقفال

● تشير مؤشرات تحذير الخطر في السيارة إلى عملية القفل
عن طريق الوميض مع ضم مرايا الأبواب^٦.

فتح

● تشير مؤشرات تحذير الخطر في السيارة إلى عملية فتح
القفل عن طريق ومضتين مع فتح مرايا الأبواب^٦.

يلزم إغلاق كل الأبواب وباب صندوق الأمتعة وغطاء المحرك
للإشارة إلى قفل السيارة.

إذا تم إجراء عملية القفل أثناء غلق باب السائق فقط^٧، فسيتم قفل
السيارة ولكن لن يحدث مؤشر القفل إلا بعد غلق كل الأبواب
وباب صندوق الأمتعة وغطاء المحرك.

^٦ فقط للسيارات المزودة بمرايا أبواب كهربائية قابلة للمسح.

^٧ لا ينطبق على السيارات المزودة بخيار القفل/فتح القفل بدون مفتاح (Passive Entry)*.

في كل الأبواب* >>



زر القفل مع مصباح المؤشر في الباب الخلفي.

يعني مصباح المؤشر المضيء في زر القفل لأي من البابين الأماميين أن الباب مقفول. إذا كان أي باب غير مقفول، فسينطفئ المصباح الخاص به بينما سيتواصل وميض الأبواب الأخرى.

تحديد كيفية تأكيد السيارة لعملية القفل وفتح القفل

يمكن ضبط خيارات مختلفة للإشارة إلى القفل/فتح القفل في الشاشة المركزية.

١. اضغط على الإعدادات في العرض العلوي بالشاشة المركزية.

٢. اضغط

My Car ← القفل ← ملاحظات قفل مرئية/

٣. حدد إعداد الاستجابة المسموعة والمرئية.

مزيد من المعلومات عن مؤشر القفل/فتح القفل في قسم "إضاءة الاقتراب" و"ضبط مرايا الأبواب".

٨ يُستخدم تهوية السيارة بسرعة في الطقس الحار على سبيل المثال.

معلومات ذات صلة

- القفل/إلغاء القفل من الخارج (ص. ٢٢٦)
- إضاءة الاقتراب (ص. ١٤٠)
- ضبط مرايا الأبواب (ص. ١٤٥)

القفل/إلغاء القفل من الداخل

يمكن قفل الأبواب وباب صندوق الأمتعة وفتح قفلها من الداخل باستخدام أزرار التحكم في القفل المركزي بالأبواب الأمامية. أزرار التحكم في القفل* بالأبواب الخلفية، كل زر يقفل الموجود به فقط.

القفل المركزي



زر القفل/إلغاء القفل مع مصباح المؤشر في الباب الأمامي.

- اضغط الزر  للقفول والزر  لإلغاء القفل.

فتح

- اضغط الزر  لإلغاء قفل كل الأبواب الجانبية وباب صندوق الأمتعة.

يؤدي الضغط الطويل على الزر  إلى فتح جميع النوافذ الجانبية في وقت واحد، يسمى كذلك الفتح الشامل^٨.

معلومات ذات صلة

- القفل/إلغاء القفل من الخارج (ص. ٢٢٦)
- مؤشر قفل/فتح قفل السيارة (ص. ٢٢٩)

زر قفل* الأبواب الخلفية



زر القفل مع مصباح المؤشر في الباب الخلفي.

تعمل أزرار قفل الأبواب الخلفية على قفل الباب الخلفي المخصص لها فقط.
لفتح قفل الباب الخلفي:

- اسحب مقبض الباب - يتم فتح قفل الباب الخلفي ويفتح هذا الباب.

إعدادات الإقفال الأوتوماتيكي

يمكن قفل الأبواب وباب صندوق الأمتعة تلقائياً عند بدء تحرك السيارة.

١. اضغط على إعدادات في العرض العلوي بالشاشة المركزية.
٢. اضغط **My Car** ← القفل.
٣. حدد قفل أوتوماتيكي للأبواب أثناء القيادة.

وسيلة فتح القفل البديلة



مقبض فتح لفتح القفل البديل في الباب الأمامي.

- اسحب مقبض الفتح لأحد الأبواب الأمامية ثم حرره.
< في حالة تحديد خيار إلغاء تأمين جميع الأبواب لوظيفة فتح الأقفال عن بُعد ومن الداخل في مفتاح التحكم عن بُعد، فسيتم فتح قفل كل الأبواب. عند تحديد خيار باب فردي فسيتم فتح قفل الباب الأمامي الفردي فقط ثم فتحه.

لمزيد من المعلومات عن فتح الأقفال عن بُعد ومن الداخل، راجع قسم "القفل/فتح القفل من الخارج".

الإقفال

- اضغط الزر **Ⓛ** - يلزم إغلاق البابين الأماميين.
< كل الأبواب وباب صندوق الأمتعة مغلق.
- اضغط طويلاً على الزر **Ⓛ** لإغلاق كل النوافذ الجانبية وسقف البانوراما* في وقت واحد.

وضع الإقفال الشامل*

يعني الإقفال الشامل أنه يتم فصل جميع مقابض الأبواب ميكانيكياً، مما يحول دون فتح الأبواب من الداخل.

يتم تنشيط وضع الإقفال الشامل بواسطة مفتاح التحكم عن بعد وفي القفل بدون مفتاح (Passive Entry)*. يتم تنشيط الإقفال الشامل مع تأخير قدره حوالي ١٠ ثوان بعد قفل الأبواب.

ملاحظة

يؤدي فتح أي من الأبواب خلال وقت التأخير إلى قطع التسلسل وإيقاف تشغيل الإنذار.

لا يمكن فتح قفل السيارة إلا بواسطة مفتاح التحكم عن بعد أو فتح القفل بدون مفتاح أو تطبيق Volvo On Call* عند تنشيط الإقفال الشامل.

يمكن كذلك فتح قفل الباب الأمامي الأيسر باستخدام سن المفتاح القابل للفصل. إذا تم فتح قفل السيارة بواسطة سن المفتاح القابل للفصل، فيسبب الإنذار*. راجع قسم "الإنذار" لإيقاف تشغيل الإنذار.

تحذير

لا تسمح لأحد بالبقاء في السيارة قبل أن توقف تشغيل وضع الإقفال الشامل أو لا كي تتجنب خطر بقاء أحد داخل السيارة المقفولة.

إيقاف تشغيل الإقفال الشامل مؤقتاً

إذا كان أحد الأشخاص سيبقى في السيارة مع ضرورة قفل الأبواب من الخارج، فيمكن إيقاف تشغيل الإقفال الشامل مؤقتاً باستخدام وظيفة حماية منخفضة.

اضغط على الزر حماية منخفضة من عرض الوظيفة بالشاشة المركزية.



يمكن تحديد تخفيض مستوى الإنذار من العرض العلوي بالشاشة المركزية.

– اضغط على الإعدادات ← My Car ← القفل ثم حدد حماية منخفضة للسيارة.

بعد ذلك، يظهر حماية منخفضة للسيارة في الشاشة المركزية ثم يتم إلغاء تنشيط الإقفال الشامل مؤقتاً مع القفل التالي للسيارة.

في طريقة القفل التقليدية، يتم إيقاف تشغيل المقابس الكهربائية على الفور ولكن عند إيقاف تشغيل الإقفال الشامل مؤقتاً، ستظل المقابس نشطة لمدة ١٠ دقائق بعد أقصى بعد القفل.

في حالة فتح قفل السيارة ثم قفلها مرة أخرى، يلزم إيقاف تشغيل الإقفال الشامل مرة أخرى. لاحظ أن حركة الإنذار وكاشفات الإمالة* يتم إيقاف تشغيلها في وقت واحد.

يتم إعادة ضبط النظام في المرة التالية التي يبدأ فيها تشغيل المحرك.

ملاحظة

- تذكر أنه قد تم تنشيط الإنذار عند تأمين قفل السيارة.
- في حالة فتح أي باب من الأبواب من الداخل، يتم إطلاق الإنذار.

معلومات ذات صلة

- مفتاح التحكم عن بعد (ص. ٢٢٢)
- القفل/إلغاء القفل من الخارج (ص. ٢٢٦)
- القفل/إلغاء القفل من الداخل (ص. ٢٣٠)
- القفل/فتح القفل باستخدام سن المفتاح القابل للفصل (ص. ٢٣٧)
- إنذار* (ص. ٢٤٧)

فتح قفل باب صندوق الأمتعة بدون مفتاح*

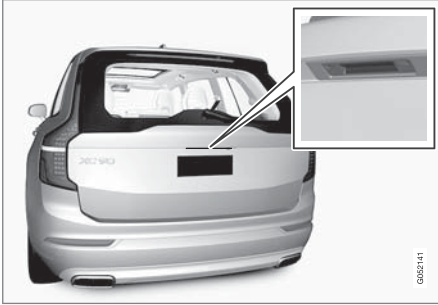

لوح مطاطي مع سطح حساس للضغط.

يبقى باب صندوق الأمتعة مغلقاً بواسطة قفل كهربائي. يكفي أن يكون جهاز التحكم عن بعد بالجوار، كأن يكون في جيبك أو حقيبتك.

١. لفتح باب صندوق الأمتعة - اضغط برفق على لوح الضغط المكسو بالمطاط أسفل مقبض باب صندوق الأمتعة.

< يتم تحرير القفل.

ملاحظة

في حالة عدم اكتشاف مفتاح التحكم عن بُعد بصورة قريبة بما فيه الكفاية من باب صندوق الأمتعة، فلن تعمل وظيفة القفل/فتح القفل. راجع قسم "نطاق مفتاح التحكم عن بُعد" لمزيد من المعلومات.

١. اضغط على زر  بمفتاح التحكم عن بعد.

< ينطفئ مؤشر القفل والإنذار بلوحة العدادات ليبين أن الإنذار غير مفعل للسيارة بأكملها.

يتم فصل ذراع جهاز الإنذار ومستشعرات الحركة والمستشعرات الخاصة بفتح باب صندوق الأمتعة.

يتم فتح قفل باب صندوق الأمتعة ويظل مغلقاً بينما تظل الأبواب مقفولة مع تفعيل وظائف الإنذار الخاصة بها.

لفتح باب صندوق الأمتعة، أمسك لوح الضغط المكسو بالمطاط أسفل مقبض باب صندوق الأمتعة ثم افتح باب صندوق الأمتعة.

إذا لم يتم فتح باب صندوق الأمتعة خلال دقيقتين، فسوف يتم إعادة قفله وتنشيط الإنذار مرة أخرى.

٢. باستخدام خيار باب صندوق الأمتعة الألي*

ضغطة طويلة (حوالي ١,٥ ثانية) على زر مفتاح جهاز التحكم عن بُعد 

< يتم فتح قفل باب صندوق الأمتعة ثم يتم فتحه بينما تظل الأبواب مقفولة مع تفعيل وظائف الإنذار الخاصة بها.

قفل/إلغاء قفل باب صندوق الأمتعة

يمكن قفل/إلغاء قفل باب صندوق الأمتعة وفتحه بمختلف الطرق، وذلك على حسب مستوى تجهيز السيارة.

إلغاء قفل باب صندوق الأمتعة بواسطة مفتاح التحكم عن بعد



يمكن إيقاف تشغيل إنذار باب صندوق الأمتعة وفتح قفل باب صندوق الأمتعة باستخدام زر مفتاح جهاز التحكم عن بعد .

توجد طريقتان مختلفتان لفتح قفل باب صندوق الأمتعة

٢. ارفع المقبض الخارجي لفتح باب صندوق الأمتعة بالكامل.

استخدام الإقفال الخاص

يمكن قفل صندوق الفئارات وباب صندوق الأمتعة بما يسمى القفل الخاص مثلاً عند اصطحاب السيارة للخدمة أو تركها في فندق أو ما شابه.

ملاحظة

يلزم أن تكون السيارة في وضع الإشعال I كحد أدنى ليتم تنشيط وظيفة القفل الخاص.

زر وظيفة للإقفال الخاص. على حسب الوضع الحالي للقفل، قد يظهر القفل الخاص غير مؤمن أو القفل الخاص مؤمن.



أدخل رمز الأمان قبل الاستخدام للمرة الأولى

يلزم تحديد رمز الأمان أثناء أول مرة يتم فيها استخدام الوظيفة. يمكن بعد ذلك استخدامه لإيقاف تشغيل القفل الخاص في حالة فقد أو نسيان رمز PIN المحدد. يُستخدم رمز الأمان في وظيفة رمز PUK لكل رموز PIN اللاحقة والتي يتم ضبطها لوظيفة القفل الخاص.

احفظ رمز الأمان في مكان آمن.

لفتح قفل مقصورة الأمتعة:

1. اضغط لفترة وجيزة على زر كبح بلوحة العدادات. < يمكن فتح باب صندوق الأمتعة وفتحه من الخارج عن طريق الإمساك بلوحة الضغط المكسوة بالمطاط.
 2. وكذلك بواسطة خيار باب صندوق الأمتعة الآلي
- اضغط لفترة طويلة على زر كبح بلوحة العدادات. < يتم فتح باب صندوق الأمتعة.

القفل بواسطة مفتاح التحكم عن بعد

- اضغط على زر (🔑) بمفتاح التحكم عن بعد.
- < يبدأ مؤشر الإقفال والإنذار بلوحة العدادات في الموميض - يتم قفل السيارة وتفعيل* الإنذار.

معلومات ذات صلة

- مفتاح التحكم عن بعد (ص. ٢٢٢)
- باب صندوق الأمتعة الكهربائي* (ص. ٢٣٨)
- فتح/إغلاق باب صندوق الأمتعة باستخدام حركة القدم* (ص. ٢٤٠)

مهم

- يتطلب الأمر تطبيق أقل قدر من القوة لتحرير قفل المقصورة الخلفية - فما عليك سوى الضغط برفق على اللوحة المكسوة بالمطاط.
- لا تستخدم قوة الرفع مع اللوحة المطاطية عند فتح المقصورة الخلفية - بل ارفع المقبض. فقد يتسبب استخدام القوة المفرطة في إتلاف نقاط التلامس الكهربائية باللوحة المطاطية.

تحذير

تجنب القيادة بينما يكون باب صندوق الأمتعة مفتوحاً! قد يتم سحب أبخرة العادم السامة داخل السيارة عبر منطقة التحميل.

فتح قفل باب صندوق الأمتعة من داخل السيارة



معلومات ذات صلة

- استخدام صندوق الفقااز (ص. ٢١٠)
- قفل/إلغاء قفل باب صندوق الأمتعة (ص. ٢٣٣)

إلغاء تنشيط القفل الخاص

١. يمكن إيقاف تشغيل الوظيفة من عرض الوظيفة أو العرض العلوي في الشاشة المركزية.
 - اضغط على الزر **القفل الخاص** من عرض الوظيفة. أو
 - اضغط على الإعدادات في العرض العلوي. اضغط على **My Car ← القفل** ثم حدد **القفل الخاص**.
 - < تظهر نافذة منبثقة.
٢. أدخل الرمز المستخدم للقفل ثم انقر على **تأكيد**.
 - < يتم فتح قفل صندوق الفقااز وباب صندوق الأمتعة. يتم تأكيد عملية فتح القفل من خلال اختفاء المؤشر الأخضر في الزر الموجود في عرض الوظيفة مع اختفاء العلامة على مربع القفل الخاص في عرض الإعدادات.

ملاحظة

في حالة فقد/نسيان رمز PIN أو في حالة إدخال الرمز بصورة غير صحيحة لأكثر من ثلاثة مرات فيمكن استخدام رمز الأمان لتعطيل القفل الخاص.

ملاحظة

هل تم تنشيط القفل الخاص وتم إلغاء قفل السيارة عن طريق خدمة Volvo On Call* أو تطبيق Volvo On Call*، سيتم تلقائيًا إيقاف تشغيل القفل الخاص.

١. يمكن تنشيط رمز الأمان من عرض الوظيفة أو العرض العلوي في الشاشة المركزية.
 - اضغط على الزر **القفل الخاص** من عرض الوظيفة. أو
 - اضغط على الإعدادات في العرض العلوي. اضغط على **My Car ← القفل** ثم حدد **القفل الخاص**.
 - < تظهر نافذة منبثقة.
 ٢. أدخل رمز الأمان الذي ترغب فيه.
 - < يتم حفظ رمز الأمان. وظيفة القفل الخاص أصبحت جاهزة الآن للتنشيط.
- في حالة إعادة ضبط النظام إلى الصفر فيلزم تكرار الإجراء السابق.

تنشيط القفل الخاص

١. يمكن تنشيط الوظيفة من عرض الوظيفة أو العرض العلوي في الشاشة المركزية.
 - اضغط على الزر **القفل الخاص** من عرض الوظيفة. أو
 - اضغط على الإعدادات في العرض العلوي. اضغط على **My Car ← القفل** ثم حدد **القفل الخاص**.
 - < تظهر نافذة منبثقة.
٢. أدخل الرمز المستخدم لفتح قفل صندوق الفقااز وباب صندوق الأمتعة بعد القفل ثم انقر على **تأكيد**.
 - < يتم قفل صندوق الفقااز وباب صندوق الأمتعة. يتم تأكيد عملية القفل من خلال مؤشر أخضر في الزر الموجود في عرض الوظيفة مع وضع علامة على مربع القفل الخاص في عرض الإعدادات.

فصل سن المفتاح



3 أعد سن المفتاح إلى وضعه الأصلي في مفتاح التحكم عن بُعد بعد الاستخدام.

1 أعد تركيب الغطاء بالضغط عليه لأسفل حتى تسمع صوتًا يدل على استقراره في مكانه.

2 ثم حرك الغطاء للخلف.

< سيصدر صوت نفرة يدل على استقرار الغطاء في مكانه وتثبيته بأمان.

معلومات ذات صلة

- القفل/فتح القفل باستخدام سن المفتاح القابل للفصل (ص. ٢٣٧)
- أقفال سلامة الأطفال (ص. ٢٤٦)
- مفتاح التحكم عن بعد (ص. ٢٢٢)



1 أمسك مفتاح التحكم عن بعد مع وضع الجانب الأمامي الظاهر وشعار فولفو مواجهًا لليمين - ثم حرك الزر في الحافة السفلى من حلقة المفتاح جهة اليمين. وجه الغطاء الأمامي إلى الأعلى لمسافة ملليمترات قليلة.

2 سيترحرر الغطاء ومن ثم يمكنك نزعه من المفتاح.



2 أفضل سن المفتاح عن طريق تحريكه لأعلى.

سنون المفاتيح القابلة للفصل

يحتوي مفتاح التحكم عن بعد على سن مفتاح معدني قابل للفصل يمكن معه تنشيط بعض الوظائف وتنفيذ بعض العمليات.

يتم التزويد بالشفرة الفريدة لسنون المفتاح من قبل ورش فولفو المعتمدة، التي يُنصح بالتوجه إليها عند طلب سنون مفتاح جديدة.

مناطق تطبيق سن المفتاح

استخدام سن المفتاح الموجود في مفتاح التحكم عن بعد:

- يمكن فتح الباب الأمامي الأيسر^٩ يدويًا إذا تعذر تنشيط القفل المركزي بواسطة مفتاح التحكم عن بعد.
- كل الأبواب مقفولة للطوارئ - راجع قسم "القفل/إلغاء القفل مع سن المفتاح القابل للفصل".
- يمكن تنشيط/إلغاء تنشيط أقفال سلامة الأطفال الميكانيكية بالأبواب الخلفية، راجع قسم "أقفال سلامة الأطفال".

المفتاح بدون زر^{١٠} (Key Tag) لا يحتوي على سن قابل للفصل. عند الضرورة، استخدم سن المفتاح القابل للفصل لمفتاح التحكم عن بعد العادي.

^٩ ينطبق هذا على السيارات ذات عجلة القيادة اليمنى وعجلة القيادة اليسرى.

^{١٠} يتوفر مع السيارات المزودة بخيار القفل/فتح القفل بدون مفتاح (Passive Entry*).

الإقفال

يمكن كذلك قفل السيارة باستخدام سن مفتاح التحكم عن بعد القابل للفصل، في حالة فقدان طاقة بطارية المفتاح على سبيل المثال.

ويمكن قفل الباب الأمامي الأيسر باستخدام أسطوانة القفل الخاصة به وسن المفتاح القابل للفصل.

لا تحتوي الأبواب الأخرى على أسطوانات قفل، بل تحتوي على مفتاح قفل في نهاية كل باب يجب الضغط عليه باستخدام سن المفتاح - ويتم بعد ذلك قفلها/فتح قفلها ميكانيكيًا للحول دون فتحها من الخارج.

ولا يزال من الممكن فتح الأبواب من الداخل أيضاً.

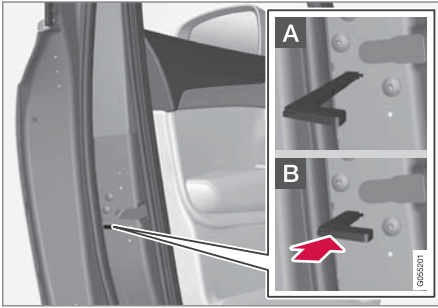

قفل الباب يدويًا. يجب عدم الخلط بينها وبين أقفال سلامة الأطفال.

- انزع سن المفتاح القابل للفصل من مفتاح التحكم عن بعد.
- أدخل سن المفتاح في فتحة إعادة ضبط القفل ثم اضغط المفتاح حتى النهاية، تقريبًا بمسافة ١٢ ملم.

يتم إجراء القفل بالطريقة نفسها ولكن من التدوير عكس اتجاه عقارب الساعة بزاوية ٤٥ درجة بدلاً من التدوير باتجاه عقارب الساعة في الخطوة (3).

إيقاف تشغيل الإنذار*

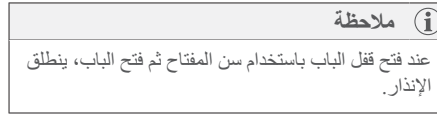

وجود الفارئ الاحتياطي في حامل الأكواب.

قم بإلغاء تنشيط الإنذار كما يلي:

١. ضع مفتاح التحكم عن بعد في الفارئ الاحتياطي داخل حامل الكوب في كونسول النفق.
 ٢. ثم أدر مقبض التحكم إلى START وحرر المقبض.
- < يعود زر التحكم تلقائيًا إلى وضع البدء - تتوقف إشارة الإنذار ويتم إيقاف تشغيل الإنذار.

القفل/فتح القفل باستخدام سن المفتاح القابل للفصل

من بين أشياء أخرى، يمكن استخدام سن المفتاح القابل للفصل لفتح قفل السيارة من الخارج - في حالة نفاذ شحن بطارية مفتاح التحكم عن بعد على سبيل المثال.

فتح

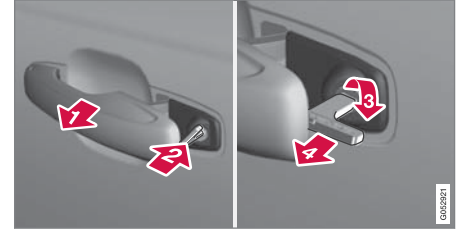

1. اسحب مقبض الباب الأمامي جهة اليسار ١١ حتى نهايته بحيث تظهر أسطوانة القفل به.
 2. أدخل المفتاح في أسطوانة القفل.
 3. أدر باتجاه عقارب الساعة بزاوية ٤٥ درجة بحيث يشير سن المفتاح للخلف بشكل مستقيم.
 4. أدر المفتاح للخلف ٤٥ درجة حتى وضع البداية. أخرج المفتاح من أسطوانة القفل وحرر المقبض بحيث يستقر القسم الخلفي من المقبض باتجاه السيارة مرةً أخرى.
٥. اسحب المقبض للخارج.
- < يفتح الباب.

١١ هذا الأمر بغض النظر عن كون السيارة ذات عجلة قيادة يسرى أو يمنى.

▶▶ A ويمكن فتح الباب من الخارج والداخل على حد سواء.

B يتم منع فتح الباب من الخارج. للعودة إلى الوضع A، يجب فتح مقبض الباب الداخلي.

يمكن أيضاً فتح قفل الباب بواسطة زر فتح القفل الموجود على جهاز التحكم عن بُعد أو بواسطة زر القفل المركزي الموجود على باب السائق.

ملاحظة ⓘ

- تؤدي إعادة ضبط قفل أي باب إلى قفل هذا الباب فقط - وليس جميع الأبواب في نفس الوقت.
- لا يمكن فتح الباب الخلفي الذي تم قفله يدوياً أثناء تنشيط قفل سلامة الأطفال يدوياً أو كهربائياً، سواء من الداخل أو من الخارج. ولا يمكن فتح قفل الباب الخلفي الذي تم قفله بهذه الطريقة إلا باستخدام مفتاح التحكم عن بعد أو زر القفل المركزي.

معلومات ذات صلة

- سنون المفاتيح القابلة للفصل (ص. ٢٣٦)

باب صندوق الأمتعة الكهربائي*

يمكن فتح/إغلاق باب صندوق الأمتعة كهربائياً.

يمكن كذلك الفتح/الإغلاق بواسطة حركة القدم وكذلك كخيار إضافي - راجع قسم "فتح/إغلاق باب صندوق الأمتعة الألي بواسطة حركة القدم" لمزيد من المعلومات.

الفتح

كما يمكن فتح باب صندوق الأمتعة من خلال المقبض، أو من خلال حركة القدم*، أو زر من أزرار لوحة العدادات أو من خلال مفتاح التحكم عن بُعد.



زر الفتح/الإغلاق في لوحة العدادات.

اختر أحد الخيارات التالية لفتح باب صندوق الأمتعة:

- اضغط برفق على مقبض باب صندوق الأمتعة.
- اضغطغطة طويلة على زر لوحة العدادات ك. اضغط باستمرار على الزر حتى يبدأ فتح باب صندوق الأمتعة.

- اضغطغطة طويلة على زر جهاز التحكم عن بعد ه. اضغط باستمرار على الزر حتى يبدأ فتح باب صندوق الأمتعة.

إغلاق

يمكن إغلاق باب صندوق الأمتعة عن طريق زر من لوحة العدادات أو عن طريق حركة القدم* أو من خلال مفتاح التحكم عن بعد أو بواسطة الأزرار ١٢ في الحافة السفلية من باب صندوق الأمتعة.

اختر أحد الخيارات التالية لإغلاق باب صندوق الأمتعة.

- اضغطغطة طويلة على زر لوحة العدادات ك أو مفتاح جهاز التحكم عن بعد ه.
- < يغلق باب صندوق الأمتعة تلقائياً ويصدر صوت - يظل باب صندوق الأمتعة مفتوح القفل.



زر الإغلاق والقفل على الجانب السفلي لباب صندوق الأمتعة.

١٢ تحتوي السيارة المزودة بميزة القفل/الدخول بدون مفتاح (الدخول السلبي*) على زر للإغلاق وآخر للإغلاق والقفل.

إلغاء الفتح/الإغلاق

- توجد خمس طرق لإلغاء الفتح/الإغلاق:

- اضغط على زر لوحة العدادات.
 - اضغط على زر مفتاح التحكم عن بعد.
 - اضغط زر الإغلاق ١٢ في الحافة السفلية لباب صندوق الأمتعة.
 - اضغط على لوحة الضغط المكسوة بالمطاط الموجودة أسفل المقبض الخارجي.
 - باستخدام حركة القدم "راجع قسم "فتح/إغلاق باب صندوق الأمتعة الآلي بواسطة حركة القدم" لمزيد من المعلومات).
- < سيتم مقاطعة حركة باب صندوق الأمتعة ويتوقف باب صندوق الأمتعة وبالتالي يمكن إجراء المناورة يدويًا.

الفتح الأقصى المبرمج

يمكن ضبط موضع الفتح الأقصى لباب صندوق الأمتعة، كي يلائم ارتفاع السقف المنخفض في الجاراج مثلاً.

لضبط الحد الأقصى للفتح:

١. افتح باب صندوق الأمتعة - أوقفه عند وضع الفتح.
 ٢. اضغط زر ١٢ أسفل باب صندوق الأمتعة لمدة ٣ ثوان على الأقل.
- < ستصدر إشارتان صوتيتان قصيرتان للإشارة على حفظ الموضع المضبوط.

- اضغط زر ١٢ من الحافة السفلية لباب صندوق الأمتعة لإغلاقه وفي الوقت نفسه قفل باب صندوق الأمتعة والأبواب (كل الأبواب يلزم أن تكون مغلقة ليتم قفلها).
< يتم إغلاق باب صندوق الأمتعة تلقائيًا - يتم قفل كل من باب صندوق الأمتعة والأبواب كما يتم تفعيل* الإنذار.

ملاحظة

في حالة عدم اكتشاف مفتاح التحكم عن بُعد بصورة قريبة بما فيه الكفاية من باب صندوق الأمتعة، فلن تعمل وظيفة القفل/فتح القفل. راجع قسم "نطاق مفتاح التحكم عن بُعد" لمزيد من المعلومات.

ملاحظة

عند الاستخدام بدون مفتاح* منع/إغلاق، ستصدر ثلاث إشارات صوتية في حالة عدم اكتشاف المفتاح قريباً بصورة كافية من باب صندوق الأمتعة. راجع قسم "نطاق مفتاح التحكم عن بُعد" و"الأقفال ومفاتيح التحكم عن بُعد" لمزيد من المعلومات.

مهم

أثناء التشغيل اليدوي لباب صندوق الأمتعة، افتحه أو أغلقه ببطء. لا تستخدم القوة للفتح/الإغلاق إذا استشعرت مقاومة. فقد يتلف باب صندوق الأمتعة ويتوقف عن العمل بصورة صحيحة.

- اضغط الزر ١٢ على الجانب السفلي من باب صندوق الأمتعة للإغلاق.

< يتم إغلاق باب صندوق الأمتعة تلقائيًا - يظل باب صندوق الأمتعة مفتوح القفل.

ملاحظة

الزر نشط على مدار ٢٤ ساعة بعد ترك الباب مفتوحًا. بعد ذلك، يلزم إغلاقه يدويًا.

▶▶ لإعادة ضبط الموضع الأقصى للفتح:

- حرك باب صندوق الأمتعة يدوياً حتى أقصى ارتفاع ممكن
- اضغط زر  على باب صندوق الأمتعة لمدة 3 ثوان على الأقل.
- < مستصدر إشارتان صوتيتان للإشارة على مسح الموضع المضبوط. وسيتم افتراض أقصى موضع للفتح في باب صندوق الأمتعة بعد ذلك.

ملاحظة

- إذا كان النظام في وضع التشغيل باستمرار لمدة طويلة، فسيتم إيقافه لتفادي فرط التحميل. ويمكن استخدامه مجدداً بعد حوالي دقيقتين.

النايضات المشدودة مسبقاً

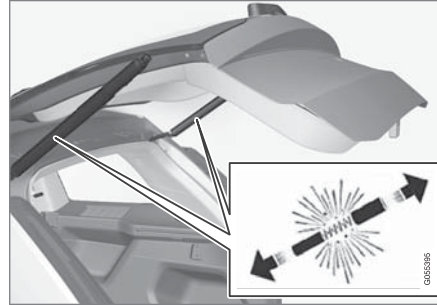

النايضات المشدودة مسبقاً لباب صندوق الأمتعة الألي.

تحذير

لا تفتح النايضات المشدودة مسبقاً الخاصة بباب صندوق الأمتعة الألي. فهي مشدودة بضغط مرتفع جداً وقد تتسبب في حدوث إصابات حال فتحها.

معلومات ذات صلة

- فتح/إغلاق باب صندوق الأمتعة باستخدام حركة القدم* (ص. ٢٤٠)
- نطاق مفاتيح التحكم عن بعد (ص. ٢٢٤)

تحذير

انتبه لخطر الاحتجاز عند الفتح/الغلق. قبل البدء بالفتح/الغلق، تأكد من عدم وجود أشخاص قرب باب صندوق الأمتعة لأنه قد ينتج عن الاحتجاز عواقب خطيرة.
دائماً شغل باب صندوق الأمتعة بحذر.

فتح/إغلاق باب صندوق الأمتعة باستخدام حركة القدم*

لتسهيل عمل باب صندوق الأمتعة، عندما تكون يدك مشغولتين على سبيل المثال، يمكن فتحه/إغلاقه عن طريق حركة قدمك أسفل وافي الصدمات الخلفي.

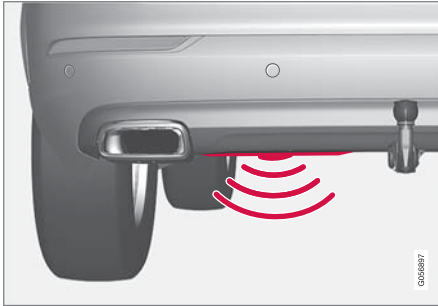

يوجد المستشعر جهة اليسار من وافي الصدمات الخلفي في المنتصف^{١٢}.

^{١٢} إذا كانت السيارة مزودة بلوح منزلق/محرّف* فسيتم توجيه المستشعر للخارج باتجاه الزاوية اليسرى من وافي الصدمات.

لا تترك قدمك أسفل السيارة بعد تحريكها. فقد يؤدي هذا الأمر إلى إخفاق عملية التنشيط.

إلغاء الفتح/الإغلاق

– حرك قدمك حركة واحدة بطيئة أثناء عملية الفتح/الإغلاق لوقف حركة باب صندوق الأمتعة.

لا يلزم تواجد مفتاح التحكم عن بُعد بالقرب من السيارة لإلغاء عملية الفتح/القفل.

ملاحظة

هناك احتمال العمل بفاعليات منخفضة أو عدم العمل مطلقاً في حالة وجود كميات كبيرة من الثلج أو الأحوال أو ما شابهها على واقي الصدمات. لهذا السبب، احرص دوماً على نظافة هذا المكان.

ملاحظة

انتبه إلى إمكانية تنشيط النظام عند وجود السيارة في مغسلة للسيارات أو ما شابهه وذلك إذا كان مفتاح التحكم عن بُعد واقعاً ضمن نطاق الاستقبال.

بواسطة اللوح المنزلق/المحرف الإضافي*

إذا كانت السيارة مزودة بلوح منزلق/محرف* فسيتم توجيه المستشعر للخارج باتجاه الزاوية اليسرى من واقي الصدمات.

الفتح/القفل

ملاحظة

تتوفر وظيفة باب صندوق الأمتعة الذي يعمل بحركة القدم في إصدارين:

- الفتح والإغلاق بواسطة حركة القدم
- فتح القفل فقط بواسطة حركة القدم (ارفع باب صندوق الأمتعة يدويًا لفتحه)

تجدر الإشارة إلى أن وظيفة الفتح والإغلاق بواسطة حركة القدم تتطلب خيار "باب صندوق الأمتعة الكهربائي".*

– قم بإجراء حركة واحدة بطيئة بقدمك أسفل الجزء الأيسر من واقي الصدمات الخلفي. ثم أعد قدمك إلى موضعها بعيداً عن السيارة. يلزم عدم لمس واقي الصدمات.

< تصدر إشارة صوتية قصيرة عند تنشيط الفتح/الإغلاق - يتم فتح/إغلاق باب صندوق الأمتعة.

إذا كان باب صندوق الأمتعة في وضع الفتح فسيتم دوماً إغلاقه عند التنشيط من خلال حركة القدم.

يمكن إغلاق باب صندوق الأمتعة كذلك عن طريق زر من لوحة العدادات أو من خلال مفتاح التحكم عن بعد أو بواسطة الأزرار^{١٥} أسفل باب صندوق الأمتعة. لمزيد من المعلومات، راجع قسم "باب صندوق الأمتعة الألي".

في حال تحرك القدم بأكثر من حركة بدون تواجد مفتاح التحكم عن بعد الخاص المعتمد خلف السيارة، فلن يكون الفتح ممكناً إلا بعد مرور مدة معينة من الوقت.

يلزم تواجد أحد مفاتيح التحكم عن بعد للسيارة في نطاق^{١٤} خلفها لتحدث عملية الفتح/الإغلاق. ينطبق الأمر ذاته على السيارة التي تم إلغاء قفلها وذلك لتجنب عملية الفتح غير المقصودة، كأن تكون السيارة في مغسلة للسيارات مثلاً.

التشغيل



حركة القدم ضمن النطاق الصالح لجهاز الاستكشاف في منطقة التشغيل.

^{١٤} راجع قسم "نطاق مفتاح التحكم عن بعد" لمزيد من المعلومات.
^{١٥} ينطبق فقط على السيارة المزودة بميزة القفل/الدخول بدون مفتاح (الدخول السليبي).*

استبدال البطارية في مفتاح التحكم عن بعد

يلزم تغيير بطارية مفتاح التحكم عن بعد عند نفاذ الطاقة بها.

ملاحظة

كل البطاريات لها عمر خدمة افتراضي محدود ويلزم استبدالها (لا ينطبق هذا الأمر على Key Tag). يختلف عمر خدمة البطارية باختلاف نسبة استخدام السيارة/المفتاح.

يلزم تغيير بطاريات مفتاح التحكم عن بُعد في الحالات التالية:

بضوء رمز معلومات وتظهر الرسالة
بطارية مفتاح ضعيفة (انظر دليل المالك على شاشة
السائق)



و/أو

- لا تستجيب الأقفال على نحو متكرر للإشارات الصادرة من مفتاح التحكم عن بعد على مسافة ٢٠ مترًا من السيارة.

ملاحظة

حاول دومًا الاقتراب أكثر من السيارة وإجراء محاولة أخرى لإلغاء القفل.

لا يمكن استبدال البطارية في المفتاح بدون أزرار^{١٦} (Key Tag) - يمكن طلب مفتاح جديد من ورشة فولفو معتمدة.

معلومات ذات صلة

- قفل/إلغاء قفل باب صندوق الأمتعة (ص. ٢٣٣)
- باب صندوق الأمتعة الكهربائي* (ص. ٢٣٨)
- نطاق مفتاح التحكم عن بعد (ص. ٢٢٤)



إذا كانت السيارة مزودة بلوح منزلق/محرّف* فسيتم توجيه المستشعر للخارج باتجاه الزاوية اليسرى من وافي الصدمات.

لتنشيط الفتح/القفل بواسطة حركة القدم في السيارة المزودة بلوح منزلق/محرّف، يتم إجراء حركة القدم من جانب السيارة.



حركة القدم ضمن النطاق الصالح لجهاز الاستكشاف في منطقة التنشيط.

^{١٦} يتوفر هذا المفتاح مع السيارة المزودة بخيار القفل/الدخول بدون مفتاح (Passive Entry)*.



4 جهة البطارية (+) لأعلى. ثم ارفع البطارية بحرص كما هو موضح.

مهم !
تجنب لمس البطاريات الجديدة وأسطح التماس الخاصة بها بأصابعك لأن هذا قد يحدث خللاً في وظيفتها.



2 1 حرك الزر إلى الجانب وحرك الغطاء بضعة ملليمترات لأعلى.

2 سيترحل الغطاء ومن ثم يمكنك نزعها من المفتاح.

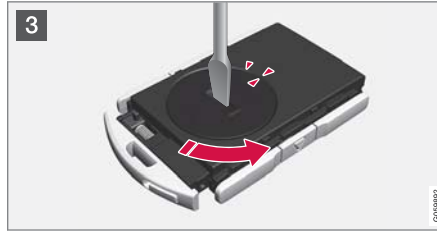

3 استخدم المفك أو ما شابه لتدوير غطاء البطارية عكس اتجاه عقارب الساعة حتى تلتقي العلامة مع نص **OPEN**. ارفع غطاء البطارية بحرص بالضغط بظفرك في الفتحة. ثم ارفع غطاء البطارية لأعلى.

مهم !
يلزم تسليم Key Tag بالشحنة الفارغة إلى ورشة فولفو معتمدة. ويلزم حذف المفتاح من السيارة لأنه بالإمكان استخدامه لتشغيل السيارة عن طريق التشغيل الاحتياطي

الفتح والتغيير



1 1 أمسك مفتاح التحكم عن بعد مع وضع الجانب الأمامي الظاهر وشعار فولفو مواجهاً لليمين - ثم حرك الزر في الحافة السفلى من حلقة المفتاح جهة اليمين. حرك الغطاء الأمامي إلى الأعلى لمسافة ملليمترات قليلة. سيترحل الغطاء ومن ثم يمكنك نزعها من المفتاح.



00000002

- 7 **1** أعد تركيب غطاء الجانب الخلفي ثم اضغطه لحين سماع صوت يدل على استقراره في مكانه.
- 2** ثم حرك الغطاء للخلف.
- < سيصدر صوت نفرة يدل على استقرار الغطاء في مكانه وتثبيته بأمان.

ملاحظة **i**

تنصح فولفو بأن تستوفي البطاريات المستخدمة في مفتاح التحكم عن بعد مقياس UN Manual of Test and Criteria, Part III, subsection 38.3 . البطاريات المركبة في المصنع أو التي تُستبدل لدى ورشة فولفو معتمدة تستوفي المواصفات الواردة أعلاه.

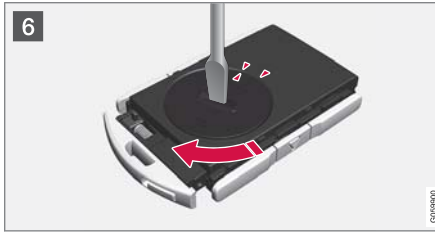

00000002

- 6 **6** أعد تركيب غطاء البطارية وأدره باتجاه عقارب الساعة لحين محاذاة العلامة مع نص CLOSE.



00000004

- 5 **5** قم بتركيب بطارية جديدة مع جعل القطب الموجب (+) لأعلى. تجنب لمس موصلات بطارية مفتاح التحكم عن بعد بأصابعك.
- 1** ضع البطارية في الحامل مع مراعاة وضع الحرف لأسفل. ثم حرك البطارية للأمام بحيث يتم تثبيتها أسفل الماسكتين البلاستيكيين.
- 2** اضغط البطارية لأسفل بحيث يتم تثبيتها أسفل السقطة البلاستيكية العليا سمراء اللون.

ملاحظة **i**

استخدم البطاريات التي لها التسمية CR2032 بقوة 3 فولت.

الرمز	رسالة / إشعار	المواصفات
	متوقف عن بعد تتعدّر تشغيل المركبة	مانع الحركة الذي يتم التحكم فيه عن بعد مع نظام التتبع نشط. يتعدّر تشغيل السيارة. اتصل بمركز خدمة Volvo On Call.

معلومات ذات صلة

- مفتاح التحكم عن بعد (ص. ٢٢٢)
- نطاق مفتاح التحكم عن بعد (ص. ٢٢٤)

مانع الحركة

نظام مانع الحركة الإلكتروني هو نظام حماية ضد السرقة يعمل على منع أي شخص غريب من تشغيل السيارة.

لا يمكن تشغيل السيارة إلا بواسطة مفتاح التحكم عن بعد المناسب.

رسالة الخطأ التالية في شاشة السائق مرتبطة بمانع الحركة الإلكتروني:

الرمز	رسالة / إشعار	المواصفات
	لا يوجد مفتاح بمركبة انظر دليل المالك	خطأ قراءة مفتاح التحكم عن بعد أثناء البدء - ضع المفتاح في حامل الكوب بالقرب من رمز المفتاح ثم حاول مرة أخرى.

مانع الحركة يتم التحكم فيه عن بعد مع نظام تتبع ١٧

السيارة مجهزة بنظام يوفر إمكانية تتبع السيارة وتحديد موقعها وتنشيط مانع الحركة عن بعد مما يساعد على عدم تشغيل المحرك. اتصل بأقرب وكيل فولفو قريب منك للحصول على مزيد من المعلومات والمساعدة في تشغيل النظام.

رسالة الخطأ التالية في شاشة السائق مرتبطة بمانع الحركة الذي يتم التحكم فيه عن بعد مع نظام التتبع:



8  اقلب مفتاح التحكم عن بعد ثم أعد تركيب غطاء الجزء الأمامي بالضغط عليه للأسفل لحين سماع صوت يدل على استقراره وتثبيتته بأمان.

 ثم حرك الغطاء للخلف.
< سيصدر صوت نقرة يدل على استقرار الغطاء في مكانه وتثبيتته بأمان.

مهم !

تأكد من التخلص من البطاريات المستهلكة بطريقة صديقة للبيئة.

معلومات ذات صلة

- مفتاح التحكم عن بعد (ص. ٢٢٢)

أقفال سلامة الأطفال

تعمل أقفال سلامة الأطفال على حماية الأطفال من فتح أي من الأبواب الخلفية من الداخل. يوجد قفل كهربائي* وآخر يدوي.

التنشيط/إلغاء التنشيط الكهربائي*

يمكن تنشيط/إلغاء تنشيط أقفال سلامة الأطفال الكهربائية في كل مواضع الإشعال أعلى من 0. يمكن القيام بالتنشيط/إلغاء التنشيط خلال دقيقتين كحد أقصى من إيقاف تشغيل المحرك، بشرط عدم فتح أي باب. راجع قسم "وضع الإشعال" لمزيد من المعلومات.



زر التنشيط/إلغاء التنشيط الكهربائي.

١. ابدأ تشغيل المحرك أو اختر موضعًا في الإشعال أعلى من 0.
 ٢. اضغط على الزر الموجود في لوحة التحكم بباب السائق. < تعرض شاشة السائق الرسالة قفل الأطفال الخلفي نشط. ويضيء مصباح الزر - أصبحت الأقفال نشطة.
- عندما تكون أقفال سلامة الأطفال الكهربائية نشطة، ثم الخلفية:
- يمكن فتح النوافذ بواسطة لوحة التحكم بباب السائق فقط.
 - لا يمكن فتح الأبواب من الداخل.

لإلغاء تنشيط الأقفال:

- اضغط على الزر الموجود في لوحة التحكم بباب السائق. < تعرض شاشة السائق الرسالة قفل الأطفال الخلفي غير نشط وينطفئ مصباح الزر - أصبحت الأقفال غير نشطة.

يجري تخزين الإعداد الحالي عند انطفاء المحرك - وفي حال كون أقفال سلامة الأطفال نشطة عند انطفاء المحرك، فستبقى الوظيفة نشطة عند بدء تشغيل المحرك في المرة القادمة.

الرمز	رسالة / إشعار	المواصفات
	قفل الأطفال الخلفي نشط	تنشيط أقفال سلامة الأطفال.
	قفل الأطفال الخلفي غير نشط	تعطيل أقفال سلامة الأطفال.

التنشيط/إلغاء التنشيط اليدوي

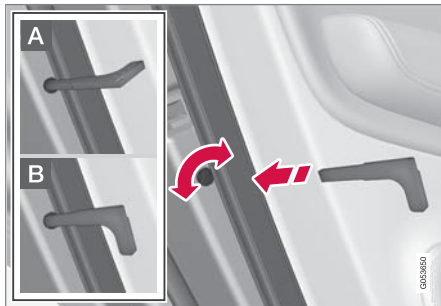

مع أقفال سلامة الأطفال. يجب عدم الخلط بينها وبين أقفال الباب اليدوية.

- استخدم سن المفتاح القابل للفصل في مفتاح التحكم عن بعد لتدوير القرص. لمزيد من المعلومات، راجع قسم "سن المفتاح القابل للفصل".

A يتم منع فتح الباب من الداخل.

B ويمكن فتح الباب من الخارج والداخل على حد سواء.

ملاحظة

- يقوم قفل كل باب بقفل الباب الخاص به فقط - وليس كلا البابين الخلفيين معًا.
- السيارات المزودة بقفل كهربائي لسلامة الأطفال لا يوجد بها قفل أطفال يدوي.

معلومات ذات صلة

- سنون المفاتيح القابلة للفصل (ص. ٢٣٦)
- أوضاع الإشعال (ص. ٣٦٣)

أوقف تشغيل عمل الإنذار

قم بإلغاء قفل السيارة وإلغاء تفعيل الإنذار كما يلي:

- اضغط على زر إلغاء القفل بمفتاح التحكم عن بعد
- أمسك أحد مقابض الباب^{١٩} أو
- ادفع لوح الضغط المكسو بالمطاط بباب صندوق الأمتعة^{١٩}.

إيقاف تشغيل الإنذار الذي تم إطلاقه

- اضغط زر إلغاء القفل في جهاز التحكم عن بعد أو اضبط السيارة في وضع الإشعال I عن طريق تدوير مقبض التشغيل إلى START ثم تحريره.

ملاحظة

- تذكر أنه قد تم تنشيط الإنذار عند تأمين قفل السيارة.
- في حالة فتح أي باب من الأبواب من الداخل، يتم إطلاق الإنذار.

إشارات الإنذار

يحدث ما يلي في حالة إطلاق الإنذار:

- يصدر صوت صفارة الإنذار لمدة ٣٠ ثانية أو حتى يتم إيقاف تشغيل الإنذار.
- تومض مؤشرات الاتجاهات لمدة ٥ دقائق أو حتى يتم إيقاف تشغيل الإنذار.

إذا لم يتم معالجة سبب تنشيط الإنذار، فسيتم تكرار دورة الإنذار بعد أقصى ١٠ مرات^{٢٠}.

ملاحظة

تقوم مستشعرات الحركة بإطلاق إنذار في حالة الحركة داخل مقصورة الركاب - ويتم استشعار تيارات الهواء أيضًا. ولهذا السبب يمكن أن ينطلق الإنذار عند ترك السيارة دون غلق إحدى النوافذ أو سقف البانوراما^{١٩}، أو عند استخدام مدفأة مقصورة الركاب.

لتجنب هذا: ألق النوافذ/سقف البانوراما قبل مغادرة السيارة. عند استخدام مدفأة الوقوف المدمجة في السيارة (أو مدفأة كهربائية متنقلة) - وجّه تدفق الهواء من فتحات التهوية بحيث لا يتجه لأعلى داخل مقصورة الركاب. أو، يمكنك استخدام المستوى المنخفض من الإنذار - راجع القسم التالي في هذا المقال.

تشغيل وظيفة الإنذار

اقفل السيارة وفعل الإنذار كما يلي:

- اضغط على زر القفل بمفتاح التحكم عن بعد
- المس المنطقة المحددة خارج مقبض الباب^{١٩} أو
- ادفع لوح الضغط المكسو بالمطاط بباب صندوق الأمتعة^{١٩}. إذا كانت السيارة مزودة بباب صندوق أمتعة كهربائي، فيمكن استخدام الزر في الحافة السفلى من باب صندوق الأمتعة لقفل السيارة وتفعيل الإنذار.

إنذار*

ينطلق الإنذار للتحذير من اقتحام السيارة على سبيل المثال.

يتم تشغيل الإنذار النشط في حالة:

- الباب، غطاء المحرك أو باب صندوق الأمتعة مفتوح^{١٩}
- اكتشف حركة في مقصورة الركاب (إذا كانت مزودة بمستشعر حركة*)
- رفع السيارة أو قطرها (إذا كانت مزودة بمستشعر إمالة*)
- تم فصل كابل بطارية البادئ أو
- فصل صفارة الإنذار.

في حال وجود خلل في نظام الإنذار، فستعرض شاشة السائق الرمز والرسالة تعطل نظام الإنذار يلزم إجراء الخدمة. في هذه الحالة، اتصل بإحدى الورش - ويُنصح بإحدى ورش فولفو المعتمدة.



ملاحظة

لا تحاول إصلاح المكونات الموجودة في نظام الإنذار أو تبديلها بنفسك. فقد تؤثر أي من هذه المحاولات على بنود التأمين.

^{١٨} ينطبق في بعض الأسواق.

^{١٩} ينطبق فقط على السيارة المزودة بميزة القفل/الدخول بدون مفتاح (Passive Entry)*

^{٢٠} ينطبق على بعض الأسواق.

▶▶ مؤشر القفل والإنذار

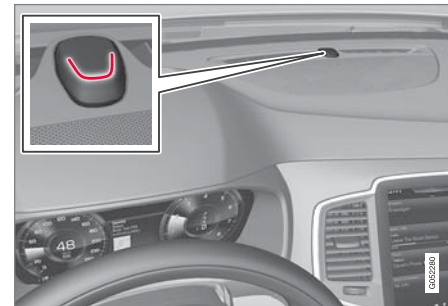

يشير المؤشر الأحمر الموجود على لوحة العدادات إلى حالة نظام الإنذار:

- مصباح LED غير مضيء - لا يعمل الإنذار
- يومض مصباح LED مرة واحدة في كل ثانية - الإنذار نشط.
- بعد تعطيل الإنذار تومض مصابيح LED بسرعة لمدة ٣٠ ثانية أو حتى يتم اختيار موضع الإشعال I عن طريق تدوير مقبض الإشعال إلى START ثم تحريره - يتم تفعيل الإنذار.

مستوى الإنذار المخفض

Reduced guard تعني إمكانية إجراء تعطيل مؤقت لحساسات الحركة والإمالة.

أوقف تشغيل مكتشفات الحركة والميلان لتتجنب الانطلاق غير المقصود للإنذار - مثال في حالة ترك حيوان أليف في سيارة مقفولة أو أثناء نقل السيارة على سيارة نقل أو معدية سيارات. يتم

اتباع الإجراء نفسه المستخدم في الفصل المؤقت لوظيفة الإقفال الشامل.

اضغط الزر حماية منخفضة من عرض الوظيفة بالشاشة المركزية لإيقاف تشغيل مكتشف الحركة والميلان مؤقتًا.



لمزيد من المعلومات، راجع قسم "وضع الإقفال الشامل".

معلومات ذات صلة

التفعيل/إلغاء التفعيل الأوتوماتيكي للإنذار*

إعادة تفعيل الإنذار تلقائيًا تحمي السيارة التي تم مغادرتها مع فصل نظام الإنذار بشكل غير متعمد.

في حال فتح إلغاء قفل السيارة بواسطة مفتاح التحكم عن بعد (مع توقف الإنذار عن العمل) مع عدم فتح أي من الأبواب أو باب صندوق الأمتعة خلال دقيقتين، فسيتم إعادة تشغيل الإنذار تلقائيًا. يتم إعادة قفل السيارة في نفس الوقت.

في بعض الأسواق يتم إعادة تنشيط الإنذار تلقائيًا بعد مرور فترة زمنية محددة من فتح باب السائق وإغلاقه دون قفله.

معلومات ذات صلة

- التفعيل/إلغاء التفعيل الأوتوماتيكي للإنذار* (ص. ٢٤٨)
- إلغاء تنشيط الإنذار* بدون وجود مفتاح تحكم عن بعد يعمل (ص. ٢٤٩)
- وضع الإقفال الشامل* (ص. ٢٣٢)
- إنذار* (ص. ٢٤٧)
- إلغاء تنشيط الإنذار* بدون وجود مفتاح تحكم عن بعد يعمل (ص. ٢٤٩)

إلغاء تنشيط الإنذار * بدون وجود مفتاح تحكم عن بعد يعمل

يمكن فتح قفل السيارة وتعطيل إنذارها حتى لو لم يعمل مفتاح التحكم عن بعد، في حالة نفاذ الطاقة من بطارية مفتاح التحكم عن بعد على سبيل المثال.

١. افتح باب السائق بواسطة سن المفتاح القابل للفصل.

< انطلاق الإنذار.



وجود القارئ الاحتياطي في حامل الأكواب.

٢. ضع مفتاح التحكم عن بعد في القارئ الاحتياطي في حامل الأقداح بكونسول النفق.

٣. أدر مقبض الإشعال إلى START ثم حرره.

< تم إيقاف عمل الإنذار.

معلومات ذات صلة

- إنذار* (ص. ٢٤٧)
- التفعيل/إلغاء التفعيل الأوتوماتيكي للإنذار* (ص. ٢٤٨)
- سنون المفاتيح القابلة للفصل (ص. ٢٣٦)
- بدء تشغيل السيارة (ص. ٣٦٤)

بدء التشغيل بدون مفتاح لنظام القفل (التشغيل السلبي)
والقفل/فتح القفل بدون مفتاح (الدخول السلبي)*



CEM علامة لنظام مفتاح التحكم عن بُعد. لمعرفة رقم نوع الموافقة التكميلي، راجع الجدول التالي.

موافقة النوع لنظام مفتاح التحكم عن بعد
يمكن قراءة نوع الموافقة لنظام مفتاح التحكم عن بعد في الجدول.

البلد/المنطقة	موافقة النوع	
الأردن	TRC/LPD/2014/250	
صربيا	P1614120100	
الأرجنتين	CNC ID: C-14771	
البرازيل	MT-3245/2015	



البلد/المنطقة	موافقة النوع	
أندونيسيا	Nomor: 38301/SDPPI/2015	
ماليزيا	RAAT/37A/0315/S(15-0663)	
المكسيك	IFETEL: RLVDEVO15-0396	
روسيا		
		
الإمارات العربية المتحدة	ER37847/15 DA0062437/11	

لمزيد من المعلومات عن نوع الموافقة لنظام مفتاح التحكم عن بُعد، راجع support.volvocars.com.

مفتاح التحكم عن بعد

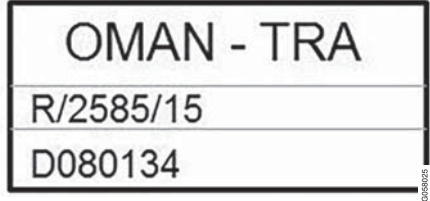
البلد/المنطقة	موافقة النوع	
الأردن	TRC/LPD/2015/104	
المغرب	AGREE PAR L'ANRT MAROC Numéro d'agrément: MR 10668 ANRT 2015 Date d'agrément: 24/07/2015	

	موافقة النوع	البلد/المنطقة
	<p>IFETEL Marca: HUF Modelo (s): HUF8423 NOM-121-SCT1-2009</p> <p>La operación de este equipo está sujeta a las siguientes dos condiciones: (1) es posible que este equipo o dispositivo no cause interferencia perjudicial y (2) este equipo o dispositivo debe aceptar cualquier interferencia, incluyendo la que pueda causar su operación no deseada.</p>	المكسيك
 <p>OMAN - TRA R/2585/15 D080134</p>		عمان

	موافقة النوع	البلد/المنطقة
		صربيا
		الإمارات العربية المتحدة

علامة المفتاح

	موافقة النوع	البلد/المنطقة
	TRC/LPD/2015/107	الأردن
	AGREE PAR L'ANRT MAROC Numéro d'agrément: MR 10667 ANRT 2015 Date d'agrément: 24/07/2015	المغرب

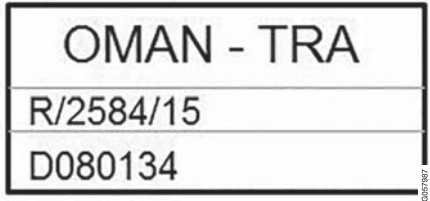
	موافقة النوع	البلد/المنطقة
	<p>IFETEL</p> <p>Marca: HUF</p> <p>Modelo (s): HUF8432</p> <p>NOM-121-SCT1-2009</p> <p>La operación de este equipo está sujeta a las siguientes dos condiciones: (1) es posible que este equipo o dispositivo no cause interferencia perjudicial y (2) este equipo o dispositivo debe aceptar cualquier interferencia, incluyendo la que pueda causar su operación no deseada.</p>	المكسيك
 <p>OMAN - TRA</p> <p>R/2584/15</p> <p>D080134</p> <p>0207987</p>		عمان

	موافقة النوع	البلد/المنطقة
		صربيا
		الإمارات العربية المتحدة

معلومات ذات صلة

- مفاتيح التحكم عن بعد (ص. ٢٢٢)

دعم السائق

قوة التوجيه حسب السرعة

تزداد قوة مقاومة عجلة القيادة بزيادة سرعة السيارة بما يمنح السائق شعوراً أفضل عند القيادة.

في الطرق السريعة تزداد مقاومة عجلة القيادة. يكون التوجيه ميسوراً ولا يحتاج لمجهود كبير عند الوقوف وعند القيادة بسرعات منخفضة.

ملاحظة

في بعض المواقف قد يصبح التوجيه المعزز ساخناً جداً ويحتاج لتبريد مؤقت - خلال هذا الوقت سيعمل التوجيه المعزز بقوة منخفضة وستشعر بصعوبة في التعامل مع عجلة القيادة عما كنت معتاداً عليه من قبل.

تعرض شاشة السائق رسالة أثناء الانخفاض المؤقت في مستوى المساعدة في توجيه عجلة القيادة.

تغيير مستوى قوة التوجيه*

لتحديد مستوى قوة التوجيه، انتقل إلى قسم "أوضاع القيادة" وراجع الوصف عند البديل INDIVIDUAL تحت العنوان "أوضاع القيادة التي يمكن تحديدها".

في طرز السيارات غير المزودة بوحدة تحكم في وضع القيادة مع خيار INDIVIDUAL، يتم تحديد قوة التوجيه عبر العرض العلوي بالشاشة المركزية ومسار البحث التالي:

الإعدادات ← My Car ← أوضاع القيادة ← قوة التوجيه

لا يمكن الوصول إلى تحديد قوة التوجيه أثناء كون التدوير قيد التقدم.

معلومات ذات صلة

- أوضاع القيادة* (ص. ٣٧٥)

Roll Stability Control

Roll Stability Control (RSC) عبارة عن نظام ثبات يعمل على تقليل خطر انقلاب السيارة ودورانها، عند القيام بالمناورات الشديدة بشكل مفاجئ أو بدء انزلاق السيارة مثلاً.

يقوم نظام RSC بتسجيل أي تغييرات في الميل الجانبي للسيارة حال حدوثها وتسجيل مقدار التغيير. تستخدم هذه المعلومات لحساب خطر تعرض السيارة للانقلاب. إذا تعرضت السيارة للخطر، سيتم تشغيل نظام التحكم في الثبات الإلكتروني ويتم تقليل عزم المحرك كما سيتم فرملة عجلة واحدة أو أكثر حتى تستعيد السيارة ثباتها.

تحذير

في ظل ظروف القيادة العادية، يعمل نظام RSC على تحسين أمان الطريق في السيارة، ولكن يجب عدم اتخاذ هذا الأمر ذريعة لزيادة السرعة. اتبع دوماً التوصيات العادية للقيادة الآمنة.

معلومات ذات صلة

- نظام التحكم في الاستقرار الإلكتروني (ص. ٢٥٩)
- الأمان (ص. ٥٢)

معلومات ذات صلة

- الوضع الرياضي لنظام التحكم في الاستقرار الإلكتروني (ص. ٢٦٠)
- الرموز والرسائل لنظام التحكم في الاستقرار الإلكتروني (ص. ٢٦١)
- Roll Stability Control (ص. ٢٥٨)
- القيادة مع سحب مقطورة (ص. ٤٠١)

التحكم بالانزلاق

تمنع هذه الوظيفة عجلات السيارة من التدويم مقابل سطح طريق القيادة أثناء زيادة السرعة.

نظام التحكم بالسحب

تكون الوظيفة نشطة في السرعات المنخفضة وتنتقل قوة الجر من عجلة الدفع المنزلة إلى عجلة الدفع غير المنزلة.

التحكم في سحب المحرك

تساعد ميزة التحكم في سحب المحرك (EDC - Engine Drag Control) على منع قفل العجلات غير المتعمد، بعد الانتقال إلى سرعة أقل أو فرملة المحرك على سبيل المثال عند القيادة بسرعات منخفضة على أسطح طرق زلقة.

قفل العجلات غير المتعمد أثناء القيادة قد يكون من الأسباب التي تضعف قدرة السائق على توجيه السيارة.

مساعد استقرار المقطورة*١

يعمل نظام مساعدة استقرار المقطورة (TSA - Trailer Stability Assist) على المحافظة على ثبات السيارة والمقطورة في حال تعرضها للانحراف. لمزيد من المعلومات، راجع قسم "القيادة بمقطورة".

ملاحظة

إذا تم تنشيط الوضع الرياضي فسيتم إيقاف تشغيل وظيفة TSA.

نظام التحكم في الاستقرار الإلكتروني

يعمل نظام التحكم في الاستقرار الإلكتروني (Electronic Stability Control - ESC) على مساعدة السائق في تجنب الانزلاق وتحسين إمكانيات السحب بالسيارة.

قد يتم ملاحظة صوت نبض عند تشغيل نظام ESC أثناء الفرملة. قد تتسارع السيارة على سرعة أبطأ من المتوقع عند الضغط على دواسة الوقود.



تحذير

يُعد نظام الاستقرار ESC بمثابة وظيفة تكميلية - وليس بإمكانه معالجة جميع الحالات في جميع ظروف الطريق. يتحمل السائق دائمًا المسؤولية عن ضمان قيادة المركبة بسلامة وإتباع قواعد ولوائح حركة المرور واجبة التطبيق على الطرق.

يتكون نظام ESC من الوظائف التالية:

- التحكم بالانزلاق
- التحكم بالانزلاق
- نظام التحكم بالسحب
- التحكم في سحب المحرك
- مساعد استقرار المقطورة

التحكم بالانزلاق

تتحقق هذه الوظيفة من القيادة وقوة فرملة العجلات بشكل منفصل بغرض ثبات السيارة.

١ مساعد استقرار المقطورة متوفر في أجهزة قضيب القطر الأصلي من فولفو.

الوضع الرياضي لنظام التحكم في الاستقرار الإلكتروني

يعمل نظام التحكم في الاستقرار الإلكتروني (Electronic Stability Control - ESC) على مساعدة السائق في تجنب الانزلاق وتحسين إمكانيات السحب بالسيارة.

نظام ESC نشط دائماً - ولا يمكن إلغاء تنشيطه. ورغم ذلك، يستطيع السائق تحديد الوضع الرياضي، والذي يسمح بتجربة قيادة أكثر نشاطاً.

وفي الوضع الرياضي، يكتشف نظام ESC ما إذا كانت حركات دواسة الوقود وعجلة القيادة والانعطاف أكثر نشاطاً مما هي عليه عند القيادة الطبيعية ثم يسمح بدرجة معينة من الانزلاق المتحكم فيه في القسم الخلفي قبل التدخل والعمل على تثبيت السيارة.

على سبيل المثال، إذا قام السائق بإيقاف التحكم في الانزلاق من خلال تحرير دواسة الوقود، فسيبتدل نظام ESC ويعمل على تثبيت السيارة.

في الوضع الرياضي، يتم الحصول على أقصى سحب، إذا علقت السيارة أو عند القيادة على سطح مفكك - مثل الرمال أو الثلوج العميقة.

حدد/قم بإلغاء تحديد الوضع الرياضي

يتم تنشيط/إلغاء تنشيط الوضع الرياضي في عرض الوظيفة بالشاشة المركزية.



- انقر على الزر خروج ESC من الوضع الرياضي في عرض الوظيفة.

< يظهر مؤشر أخضر/رمادي في الزر للدلالة على تنشيط/إلغاء تنشيط الوضع الرياضي.

يتم الإشارة إلى الوضع الرياضي في شاشة السائق عن طريق هذا الرمز المضيء بوهج ثابت حتى يتم إلغاء تنشيط الوظيفة أو حتى يتم إيقاف تشغيل المحرك. وفي المرة التالية التي يتم فيها تشغيل المحرك يعمل نظام ESC مرة أخرى في وضعه الطبيعي.



محددات الوضع "الرياضي"

يتعذر تحديد وظيفة خروج ESC من الوضع الرياضي في حالة تنشيط أحد الوظائف من محدد السرعة أو مثبت السرعة أو مثبت السرعة التكييفي.

معلومات ذات صلة

- نظام التحكم في الاستقرار الإلكتروني (ص. ٢٥٩)
- محدد السرعة* (ص. ٢٦٣)
- مثبت السرعة (ص. ٢٦٩)
- مثبت السرعة التكييفي* (ص. ٢٧٥)

يبين الجدول التالي بعض الأمثلة.

الرموز والرسائل لنظام التحكم في الاستقرار الإلكتروني

يمكن أن يظهر عدد من الرموز والرسائل بخصوص التحكم الإلكتروني في الثبات (- Electronic Stability Control) على شاشة السائق.

الرمز	رسالة / إشعار	المواصفات
	ضوء مستمر لمدة ثانيتين.	فحص النظام عند بدء تشغيل المحرك.
	ضوء وامض.	يجري تفعيل نظام ESC.
	وهج ثابت.	تم تحديد الوضع الرياضي. ملاحظة: لا يتم إلغاء تنشيط نظام ESC في هذا الوضع - ولكن يتم تقليل قدراته جزئيًا.
	نظام ESC متوقف مؤقتًا	النظام ESC منخفض القدرات مؤقتًا نظرًا لارتفاع حرارة الفرامل إلى حد كبير - يعاد تشغيل الوظيفة أوتوماتيكيًا بعد أن تبرد الفرامل.
	نظام ESC يلزم إجراء الخدمة	تم إيقاف تشغيل نظام ESC. <ul style="list-style-type: none"> أوقف السيارة في مكان آمن وقم بإطفاء المحرك ثم ابدأ تشغيله مرة أخرى. توجه لزيارة ورشة خدمة إذا استمرت الرسالة - ويُصح بالتوجه إلى إحدى ورش فولو المعتمدة.

►► معلومات ذات صلة

- نظام التحكم في الاستقرار الإلكتروني (ص. ٢٥٩)
- الوضع الرياضي لنظام التحكم في الاستقرار الإلكتروني (ص. ٢٦٠)
- إدارة الرسائل في شاشة السائق والشاشة المركزية (ص. ١٠١)

تنشيط وبدء تشغيل محدد السرعة

يلزم أولاً تحديد وظيفة محدد السرعة (Speed Limiter - SL) وتنشيطها لتتمكن من تنظيم السرعة.

تنشيط محدد السرعة

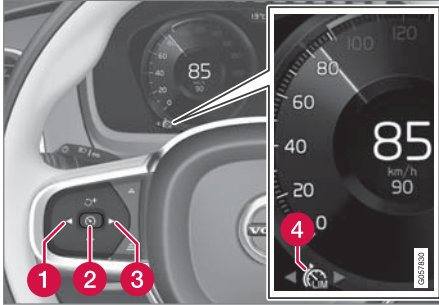

ملاحظة: الصورة تخطيطية - قد تختلف التفاصيل حسب طراز السيارة.

- اضغط (1) أو (3) لاستعراض الرمز/الوظيفة



< يظهر الرمز ويمكن بعد ذلك تنشيط محدد السرعة.

ابداً تشغيل محدد السرعة.

أقل سرعة قصوى يمكن حفظها هي ٣٠ كم/سا (٢٠ ميل في الساعة).

تحذير

محدد السرعة عبارة عن وسيلة مساعدة ولا يمكنها التعامل في جميع الحالات المرورية أو الطقس أو ظروف الطريق.

يتعين على السائق دوماً الانتباه للحالة المرورية والتصرف حينما يشعر أن محدد السرعة لا يحافظ على السرعة المناسبة.

تقع المسؤولية الكاملة في كل الأحوال على السائق لقيادة السيارة بأمان وبما يتوافق مع قوانين المرور حتى في حالة استخدام وظيفة محدد السرعة.

المحدوديات

على المنحدرات شديدة الانحدار، قد لا يكون تأثير الكبح بواسطة محدد السرعة كافياً وقد يتم تجاوز السرعة القصوى المحفوظة. في هذه الحالة يتم تنبيه السائق بواسطة عرض الرسالة تجاوز حد السرعة في شاشة السائق.

ملاحظة

يتم تنشيط رسالة نصية تفيد بتجاوز السرعة القصوى في حالة تجاوز السرعة القصوى بمقدار ٣ كم/سا على الأقل (٢ ميل في الساعة تقريباً).

معلومات ذات صلة

- تنشيط وبدء تشغيل محدد السرعة (ص. ٢٦٣)
- إدارة السرعة في محدد السرعة (ص. ٢٦٤)
- إلغاء تنشيط/إعادة تنشيط محدد السرعة (ص. ٢٦٥)
- إيقاف تشغيل محدد السرعة (ص. ٢٦٥)
- محدد السرعة الأوتوماتيكي* (ص. ٢٦٦)

محدد السرعة*

يمكن اعتبار محدد السرعة (SL - Speed Limiter) بمثابة وظيفة عكسية لمثبت السرعة - يعمل السائق على تنظيم السرعة باستخدام دواسة السرعة ولكن يتم منعه من تجاوز السرعة المحددة/المضبوطة مسبقاً بواسطة محدد السرعة.

نظرة عامة

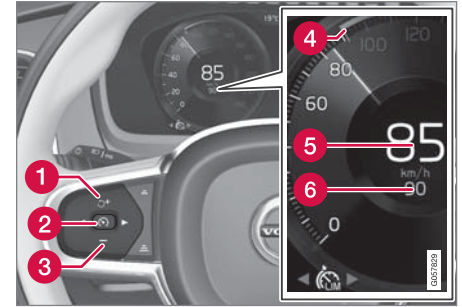

أزرار ورموز الوظائف^٢.

- 1 قم بزيادة السرعة القصوى المحفوظة أو أعد تنشيط محدد السرعة وواصل السرعة القصوى المحفوظة
- 2 قم بتنشيط محدد السرعة وحفظ السرعة الحالية، أو قم بإلغاء تنشيط محدد السرعة
- 3 تقليل السرعة القصوى المحفوظة
- 4 محدد للسرعة القصوى المحفوظة
- 5 سرعة السيارة الحالية
- 6 السرعة القصوى المحفوظة

٢ ملاحظة: الصورة تخطيطية - قد تختلف التفاصيل حسب طراز السيارة.

- إيقاف تشغيل محدد السرعة (ص. ٢٦٥)

إدارة السرعة في محدد السرعة

يمكن ضبط محدد السرعة (Speed Limiter - SL) على سرعات مختلفة.

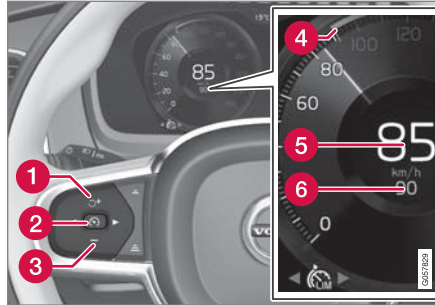

ملاحظة: الصورة تخطيطية - قد تختلف التفاصيل حسب طراز السيارة.

– يمكن تغيير السرعة القصوى المحفوظة بضغطة قصيرة أو طويلة على زر عجلة القيادة **+** (1) أو - (3):

- استخدم **ضغطات قصيرة** لضبط +/- ٥ كم/سا (-/+)
- **استمر في الضغط** على الزر لضبط +/- ١ كم/سا (-/+)
- ١ ميل في الساعة) ثم حرر عندما تكون علامة (4)/(6) في شاشة السائق مضبوطة بالسرعة المحددة.
- < يتم حفظ آخر ضغطة في الذاكرة.

معلومات ذات صلة

- محدد السرعة* (ص. ٢٦٣)
- تنشيط وبدء تشغيل محدد السرعة (ص. ٢٦٣)
- إلغاء تنشيط/إعادة تنشيط محدد السرعة (ص. ٢٦٥)

- >> عند عرض الرمز/الوظيفة ، اضغط زر عجلة التوجيه (2).
- < يبدأ عمل محدد السرعة ويتم حفظ السرعة الحالية كسرعة قصوى.

معلومات ذات صلة

- محدد السرعة* (ص. ٢٦٣)
- إدارة السرعة في محدد السرعة (ص. ٢٦٤)
- إلغاء تنشيط/إعادة تنشيط محدد السرعة (ص. ٢٦٥)
- إيقاف تشغيل محدد السرعة (ص. ٢٦٥)

إيقاف تشغيل محدد السرعة

يمكن إلغاء تنشيط محدد السرعة SL - Speed Limiter.

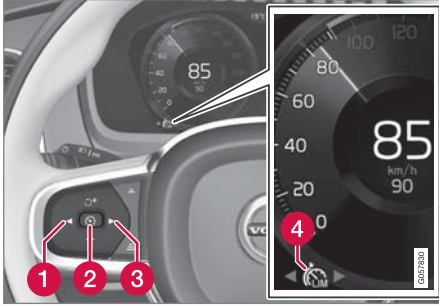

ملاحظة: الصورة تخطيطية - قد تختلف التفاصيل حسب طراز السيارة.

١. اضغط على زر عجلة القيادة (4) (2).
- < يدخل محدد السرعة في وضع الاستعداد.
٢. اضغط زر عجلة القيادة (1) أو (3) للتبديل إلى وظيفة أخرى.
- < يتم إيقاف تشغيل رمز شاشة السائق والمؤشر الخاص بمحدد السرعة (4) - مما يؤدي إلى حذف السرعة القصوى المضبوطة/المحفوظة.
٣. اضغط على زر عجلة القيادة (4) (2) مرة أخرى.
- < يتم تنشيط وظيفة أخرى.

معلومات ذات صلة

- محدد السرعة* (ص. ٢٦٣)
- تنشيط وبدء تشغيل محدد السرعة (ص. ٢٦٣)

أو

إلغاء تنشيط/إعادة تنشيط محدد السرعة

يمكن إيقاف تشغيل محدد السرعة (SL - Speed Limiter) مؤقتًا بحيث يتم ضبطه في وضع الاستعداد ويمكن إعادة تنشيطه بعد ذلك.

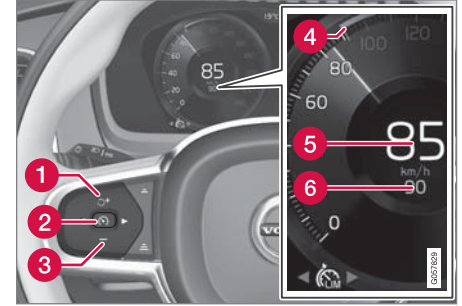

ملاحظة: الصورة تخطيطية - قد تختلف التفاصيل حسب طراز السيارة.

إلغاء تنشيط محدد السرعة ووضعها في وضع الاستعداد

- اضغط على زر عجلة القيادة (4) (2).
- < يتغير لون علامات محدد السرعة في شاشة السائق والرموز من الأبيض إلى الرمادي - ويتم تعطيل محدد السرعة مؤقتًا ومن ثم يستطيع السائق تجاوز السرعة القصوى المضبوطة.

إعادة تنشيط محدد السرعة من وضع الاستعداد

- اضغط على زر عجلة القيادة (1) (1).
- < يتغير لون علامات محدد السرعة في شاشة السائق من الرمادي إلى الأبيض - يتم تحديد سرعة السيارة مرة أخرى إلى آخر سرعة قصوى محفوظة.



- اضغط على زر عجلة القيادة (4) (2).
- < يتغير لون علامات ورموز محدد السرعة في شاشة السائق من الرمادي إلى الأبيض - تتبع السيارة السرعة القصوى المحفوظة.

زيادة مؤقتة في السرعة باستخدام دواسة السرعة يمكن تجاوز محدد السرعة مؤقتًا باستخدام دواسة السرعة دون الحاجة لضبط محدد السرعة على وضع الاستعداد - عند الرغبة في زيادة سرعة السيارة فورًا للتخلص من موقف معين على سبيل المثال. في هذه الحالة، تابع كما يلي:

١. اضغط بالكامل على دواسة السرعة ثم حررها بحيث يتم مقاطعة عملية التسارع عند الوصول إلى السرعة المطلوبة.
- < في هذه الحالة، يظل محدد السرعة نشطًا ويصبح رمز شاشة السائق أبيض اللون.
٢. حرر دواسة السرعة بالكامل عند الرغبة في إنهاء التسارع المؤقت.
- < يتم فرملة السيارة أوتوماتيكيًا حتى تقل سرعتها عن آخر سرعة قصوى محفوظة.

معلومات ذات صلة

- محدد السرعة* (ص. ٢٦٣)
- تنشيط وبدء تشغيل محدد السرعة (ص. ٢٦٣)
- إدارة السرعة في محدد السرعة (ص. ٢٦٤)
- إيقاف تشغيل محدد السرعة (ص. ٢٦٥)

ASL	SL	الرمز
✓	✓	
✓		 رمز العلامة B بعد "70" = يتم تنشيط ASL.

A الرمز الأبيض: الوظيفة نشطة، رمز رمادي: وضع الاستعداد.
B راجع العنوان التالي "رمز ASL" بخصوص معنى ألوان الرموز.

رمز ASL

رمز العلامة (المعرض بجانب السرعة المحفوظة، "70" في مركز عداد السرعة) يمكن أن يظهر بثلاثة ألوان مع الدلالات التالية:

لون رمز اللافتة	المعنى
أصفر مانل للاخضرار	ASL نشطة
رمادي	ASL في وضع الاستعداد
كهرماني/برتقالي	ASL في وضع الاستعداد مؤقتًا ^A

A على سبيل المثال، فشل البحث عن اللافتة.

محدوديات ASL

يتم إجراء محدد السرعة الأوتوماتيكي باستخدام معلومات السرعة من وظيفة RSI² - وليس من علامات الطريق الخاصة بحدود السرعة التي تمر بها السيارة.

محدد السرعة الأوتوماتيكي*

تعمل وظيفة محدد السرعة الأوتوماتيكي (Automatic Speed Limiter - ASL) في تهيئة السرعة القصوى للسيارة مع السرعة المعروضة على لافتات تحديد السرعة على الطريق.

يمكن تحويل وظيفة محدد السرعة (Speed Limiter - SL) إلى وظيفة محدد السرعة التلقائي.

وتستخدم وظيفة محدد السرعة الأوتوماتيكي معلومات السرعة من وظيفة معلومات لافتات الطريق² لتهيئة السرعة القصوى للسيارة.

تحذير

وظيفة محدد السرعة الأوتوماتيكي عبارة عن وسيلة مساعدة للسائق فحسب ولا تعمل في جميع مواقف القيادة أو أحوال المرور أو ظروف الطقس أو الطريق. ويعتبر السائق مسئولاً بشكل دائم عن الحفاظ على المسافة والسرعة الصحيحتين حتى مع استخدام وظيفة محدد السرعة الأوتوماتيكي.

حتى في حالة قدرة السائق بوضوح على رؤية لافتة الطريق المتعلقة بالسرعة، فقد تعرض وظيفة معلومات لافتة الطريق قراءة غير صحيحة - وفي هذه الحالة يلزم السائق التدخل بنفسه وزيادة السرعة أو تقليلها للالتزام بالسرعة المحددة. راجع كذلك عنوان "محدوديات معلومات لافتة الطريق".

هل SL أو ASL نشط؟

تظهر رموز في شاشة السائق لتوضيح أي وظيفة محدد السرعة هو النشط:

- إدارة السرعة في محدد السرعة (ص. ٢٦٤)
- إلغاء تنشيط/إعادة تنشيط محدد السرعة (ص. ٢٦٥)

معلومات ذات صلة

- محدد السرعة الأوتوماتيكي* (ص. ٢٦٦)
- تغيير احتمال محدد السرعة الأوتوماتيكي (ص. ٢٦٨)

تنشيط/إلغاء تنشيط محدد السرعة الأوتوماتيكي

يمكن تنشيط وظيفة محدد السرعة التلقائي (Automatic Speed Limiter - ASL) وإلغاء تنشيطها كوظيفة تكميلية لمحدد السرعة (Speed Limiter - SL).

يتم تنشيط/إلغاء تنشيط الوظيفة في عرض الوظيفة بالشاشة المركزية.



تنشيط محدد السرعة الأوتوماتيكي

١. انقر على الزر علامة السرعة مساعدة في عرض الوظيفة.
< ASL في وضع الاستعداد ويظهر مؤشر أخضر على الزر كما تعرض شاشة السائق رمز لافتة في مركز عداد السرعة.

٢. اضغط على زر عجلة القيادة (Ⓢ).

< ASL نشط مع السرعة الحالية للسيارة.

إلغاء تنشيط محدد السرعة الأوتوماتيكي

- انقر على الزر مساعد علامة السرعة في عرض الوظيفة.
< يتم تعطيل ASL ويصبح مؤشر الزر باللون الرمادي - يتم تنشيط SL بدلاً من ذلك.

تحذير

بعد التحول من ASL إلى SL لن تتبع السيارة حد السرعة في اللافتة ولكن ستبقى فقط السرعة القصوى المحفوظة في الذاكرة.

إذا تعذر على RSI تفسير وتوفير معلومات السرعة إلى ASL فيسبب ضبط ASL في وضع الاستعداد وينحول إلى SL. في مثل هذه الحالات يتعين على السائق التدخل والفرملة للالتزام بالسرعة المفروضة.

سيتم إعادة تنشيط ASL عندما تتمكن وظيفة RSI مرة أخرى من تفسير وتوفير معلومات السرعة إلى ASL.

راجع كذلك عنوان "محدوديات معلومات لافتة الطريق".

تحذير السرعة

يتم تحذير السائق بواسطة إشارة صوتية مع هذا الرمز المضيء في عداد السرعة وذلك عند تجاوز السرعة ١٢٠ كم/سا (٧٥ ميل في الساعة).



يضيء الرمز وقتها طوال الوقت ولا ينطفئ إلا عندما تنخفض السرعة عن ١٢٠ كم/سا (٧٥ ميل في الساعة).

معلومات ذات صلة

- محدد السرعة* (ص. ٢٦٣)
- تنشيط/إلغاء تنشيط محدد السرعة الأوتوماتيكي (ص. ٢٦٧)
- تغيير احتمال محدد السرعة الأوتوماتيكي (ص. ٢٦٨)
- معلومات لافتة الطريق* (ص. ٣٢٩)
- محدوديات معلومات لافتة الطريق* (ص. ٣٢٢)

ملاحظة

أقصى حد قابل للتحديد هو +/- ١٠ كم/سا (٥ ميل في الساعة).

معلومات ذات صلة

- محدد السرعة الأوتوماتيكي * (ص. ٢٦٦)
- تنشيط/إلغاء تنشيط محدد السرعة الأوتوماتيكي (ص. ٢٦٧)
- معلومات لافتة الطريق * (ص. ٣٢٩)
- إدارة السرعة في محدد السرعة (ص. ٢٦٤)

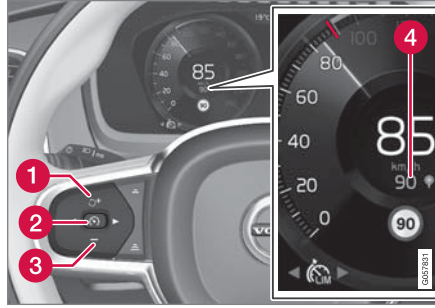

أزرار ورموز الوظائف.

- اضغط زر عجلة القيادة + (1) حتى يتحول الرقم ٧٠ كم/سا (٤٣ ميل في الساعة) في مركز عداد السرعة (4) إلى ٧٥ كم/سا (٤٧ ميل في الساعة).

< بعد ذلك تستخدم السيارة النطاق المسموح به المحدد وهو ٥ كم/سا (٤ ميل في الساعة) طالما أن اللافتات التي تمر بها السيارة تعرض ٧٠ كم/سا (٤٣ ميل في الساعة).

ويتم العمل بهذه القيمة لحين المرور بلافتة طريق تحمل أرقامًا أقل أو أعلى من المذكورة في اللافتة الماضية - ثم تتابع السيارة حد السرعة الجديد ويتم حذف القيمة السابقة من الذاكرة.

عند تنشيط وظيفة معلومات لافتة الطريق *، سيظهر حد السرعة في لافتة الطريق مع مؤشر أحمر على عداد السرعة.

يتم ضبط مقدار التسامح بالطريقة نفسها المتبعة في إعداد السرعة في وظيفة محدد السرعة.

تغيير احتمال محدد السرعة الأوتوماتيكي

يمكن ضبط وظيفة محدد السرعة (Automatic Speed Limiter - ASL) على مستويات متعددة من الاحتمالات.

يمكن زيادة/تقليل حد السرعة الموضح في العلامة. على سبيل المثال، إذا كانت السيارة تتابع حد علامة سرعة قدره ٧٠ كم/سا (٤٣ ميل في الساعة) فيمكن للسائق السماح للسيارة بالتحرك بسرعة ٧٥ كم/سا (٤٧ ميل في الساعة) بصورة متواصلة.

تنشيط وبدء تشغيل مثبت السرعة

يلزم أولاً تحديد وظيفة مثبت السرعة (CC - Cruise Control) وتنشيطها لتتمكن من تنظيم السرعة.

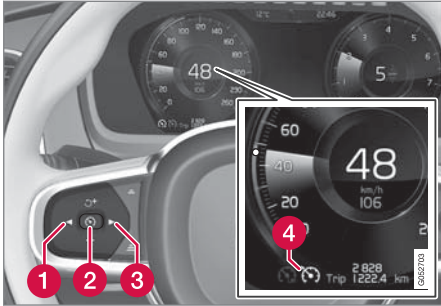

ملاحظة: الصورة تخطيطية - قد تختلف التفاصيل حسب طراز السيارة.

مثبت السرعة النشط

- اضغط \leftarrow (1) أو \rightarrow (3) لاستعراض الرمز/الوظيفة (4).

< يظهر الرمز ويمكن بعد ذلك تنشيط مثبت السرعة.

تشغيل مثبت السرعة

ليدء مثبت السرعة وتشغيله من وضع الاستعداد، يلزم ألا تقل سرعة السيارة الحالية عن ٣٠ كم/سا (٢٠ ميل في الساعة). أقل سرعة يمكن حفظها هي ٣٠ كم/سا (٢٠ ميل في الساعة).

- عند عرض الرمز/الوظيفة \leftarrow ، اضغط زر عجلة التوجيه \leftarrow (2).

< يبدأ عمل مثبت السرعة ويتم حفظ السرعة الحالية.

في السيارات المزودة بخيار التحكم في مثبت السرعة التكيفي، يستطيع السائق التغيير بين CC و ACC - راجع "التغيير بين مثبت السرعة ومثبت السرعة التكيفي".

تحذير

ينبغي على السائق أن يكون يقظ دائماً فيما يتعلق بأحوال المرور ويتدخل حينما يتعذر على نظام تثبيت السرعة الحفاظ على سرعة و/أو مسافة مناسبة.

يتحمل السائق دائماً المسؤولية المطلقة عن ضمان قيادة المركبة بسلامة.

معلومات ذات صلة

- تنشيط وبدء تشغيل مثبت السرعة (ص. ٢٦٩)
- إدارة السرعة في مثبت السرعة (ص. ٢٧٠)
- إلغاء تنشيط/إعادة تنشيط مثبت السرعة (ص. ٢٧١)
- إلغاء تنشيط مثبت السرعة (ص. ٢٧٢)
- التبديل بين مثبت السرعة ومثبت السرعة التكيفي* (ص. ٢٨٣)
- مثبت السرعة التكيفي* (ص. ٢٧٥)

مثبت السرعة

تساعد وظيفة مثبت السرعة (Cruise Control - CC) السائق على الحفاظ على سرعة ثابتة، مما يؤدي إلى القيادة بشكل أكثر استرخاءً على الطرق السريعة والطويلة، في تدفقات حركة المرور العادية.

نظرة عامة

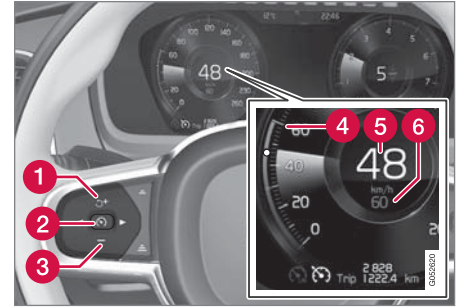

أزرار ورموز الوظائف.

- 1 قم بزيادة السرعة المحفوظة أو أعد تنشيط مثبت السرعة وواصل السرعة المحفوظة.
- 2 قم بتنشيط مثبت السرعة وحفظ السرعة الحالية، أو قم بإلغاء تنشيط مثبت السرعة
- 3 تقليل السرعة المحفوظة
- 4 محدد للسرعة المحفوظة
- 5 سرعة السيارة الحالية
- 6 السرعة المحفوظة

ملاحظة

لا يمكن تنشيط نظام "مثبت السرعة" عند السرعات الأقل من ٣٠ كم/سا (٢٠ ميل في الساعة).

معلومات ذات صلة

- مثبت السرعة (ص. ٢٦٩)
- إدارة السرعة في مثبت السرعة (ص. ٢٧٠)
- إلغاء تنشيط/إعادة تنشيط مثبت السرعة (ص. ٢٧١)
- إلغاء تنشيط مثبت السرعة (ص. ٢٧٢)

إدارة السرعة في مثبت السرعة

يمكن ضبط مثبت السرعة (Cruise Control - CC) على سرعات مختلفة.

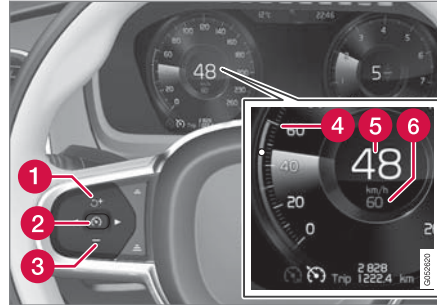

ملاحظة: الصورة تخطيطية - قد تختلف التفاصيل حسب طراز السيارة.

يمكن تغيير السرعة المحفوظة بضغط قصيرة أو طويلة على زر عجلة القيادة + (1) أو - (3).

• استخدم **ضغطات قصيرة** لضبط +/- ٥ كم/سا (+/-) ٥ ميل في الساعة لكل **ضغطة**.

• **استمر في الضغط على الزر** لضبط +/- ١ كم/سا (+/-) ١ ميل في الساعة) ثم حرر عندما تكون علامة (4)/(6) في شاشة السائق مضبوطة بالسرعة المحددة.

< يتم حفظ آخر ضغطة في الذاكرة.

إذا قام السائق بزيادة سرعة السيارة باستخدام دواسة السرعة قبل الضغط على زر عجلة القيادة + ، فستكون السرعة المحفوظة هي سرعة السيارة عند الضغط على الزر، شريطة وجود قدم السائق على دواسة السرعة في اللحظة نفسها التي يتم فيها الضغط على الزر.

زيادة مؤقتة في السرعة باستخدام دواسة الوقود، على سبيل المثال أثناء تجاوز سيارة أخرى، لا تؤثر في الإعداد - تعود السيارة إلى آخر سرعة مخزنة عند تحرير دواسة الوقود.

استخدام فرملة المحرك بدلاً من فرامل القدم



بواسطة مثبت السرعة، يتم تنظيم السرعة دون الحاجة لاستخدام فرامل القدم. عند النزول من منحدر قد ترغب في بعض الأحيان في تقليل السرعة بعض الشيء وتحديد التسارع من خلال فرامل المحرك. في هذه الحالة يستطيع السائق تعطيل استخدام فرامل القدم بواسطة مثبت السرعة مؤقتاً.

– اضغط دواسة الوقود حوالي نصف المسافة إلى الأرض ثم حررها.

< سيقوم مثبت السرعة بتعطيل فرامل التلقائية واستخدام فرامل المحرك فقط.

معلومات ذات صلة

- مثبت السرعة (ص. ٢٦٩)
- تنشيط وبدء تشغيل مثبت السرعة (ص. ٢٦٩)
- إلغاء تنشيط/إعادة تنشيط مثبت السرعة (ص. ٢٧١)
- إلغاء تنشيط مثبت السرعة (ص. ٢٧٢)

ملاحظة 
يمكن إجراء زيادة ملحوظة للسرعة بمجرد مواصلة السرعة من خلال الضغط على زر عجلة القيادة  .

معلومات ذات صلة

- مثبت السرعة (ص. ٢٦٩)
- تنشيط وبدء تشغيل مثبت السرعة (ص. ٢٦٩)
- إدارة السرعة في مثبت السرعة (ص. ٢٧٠)
- إلغاء تنشيط مثبت السرعة (ص. ٢٧٢)

- يحافظ السائق على سرعة تزيد عن السرعة المضبوطة لمدة أطول من دقيقة واحدة.

وهنا يتعين على السائق تنظيم سرعة السيارة.

زيادة مؤقتة في السرعة باستخدام دواسة الوقود، على سبيل المثال أثناء تجاوز سيارة أخرى، لا تؤثر في الإعداد - تعود السيارة إلى آخر سرعة مخزنة عند تحرير دواسة الوقود.

وضع الاستعداد الأوتوماتيكي

يتم فصل مثبت السرعة مؤقتاً وضبطه على وضع الاستعداد في حالة:

- فقدان العجلات للسحب
- سرعة المحرك منخفضة/عالية للغاية
- درجة حرارة الفرامل مرتفعة جداً
- انخفضت سرعة السيارة لأقل من ٣٠ كم/سا (٢٠ ميل في الساعة).

وهنا يتعين على السائق تنظيم سرعة السيارة.

إعادة تنشيط مثبت السرعة من وضع الاستعداد

- اضغط على زر عجلة القيادة  (1).
- < يتغير لون العلامات والرموز في شاشة السائق لمثبت السرعة من الرمادي إلى الأبيض - ويتم تعطيل مثبت السرعة مؤقتاً ومن ثم يستطيع السائق مؤقتاً تجاوز السرعة المضبوطة.

أو

- اضغط على زر عجلة القيادة  (2).
- < يتغير لون علامات ورموز مثبت السرعة في شاشة السائق من الرمادي إلى الأبيض - تتبع السيارة السرعة المحفوظة.

إلغاء تنشيط/إعادة تنشيط مثبت السرعة

يمكن إيقاف تشغيل مثبت السرعة (Cruise Control - CC) مؤقتاً بحيث يتم ضبطه في وضع الاستعداد ويمكن إعادة تنشيطه بعد ذلك.

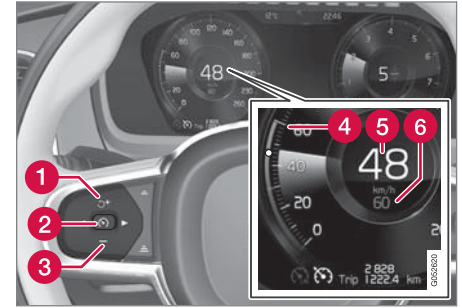

ملاحظة: الصورة تخطيطية - قد تختلف التفاصيل حسب طراز السيارة.

إلغاء تنشيط مثبت السرعة ووضعه في وضع الاستعداد

- اضغط على زر عجلة القيادة  (2).
- < يتغير لون علامات محدد السرعة في شاشة السائق والرموز من الأبيض إلى الرمادي - ويتم تعطيل مثبت السرعة مؤقتاً ومن ثم يستطيع السائق مؤقتاً تجاوز السرعة المضبوطة.

وضع الاستعداد مع تدخل السائق

يتم إيقاف تشغيل مثبت السرعة مؤقتاً وضبطه في وضع الاستعداد عند:

- استخدام فرامل القدم
- تحريك ذراع اختيار التروس إلى الوضع N (المحايد)

إلغاء تنشيط مثبت السرعة

يمكن إلغاء تنشيط مثبت السرعة Cruise Control - CC.

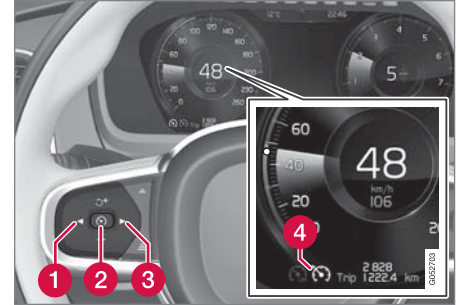

أزرار ورموز الوظائف.

١. اضغط على زر عجلة القيادة (2).
 - < يدخل مثبت السرعة في وضع الاستعداد.
 ٢. اضغط زر عجلة القيادة ◀ (1) أو ▶ (3) للتبديل إلى وظيفة أخرى.
 - < يتم إيقاف تشغيل رمز شاشة السائق والمؤشر الخاص بـ مثبت السرعة (4) - مما يؤدي إلى حذف السرعة المضبوطة/المحفوظة.
 ٣. اضغط على زر عجلة القيادة (2) مرة أخرى.
 - < يتم تنشيط وظيفة أخرى.
- في السيارات المزودة بـ مثبت السرعة التكيفي* يمكن التغيير بين وظائف مثبت السرعة - راجع عنوان "التغيير بين CC وACC".

٤ ملاحظة: الصورة تخطيطية - قد تختلف التفاصيل حسب طراز السيارة.

معلومات ذات صلة

- مثبت السرعة (ص. ٢٦٩)
- تنشيط وبدء تشغيل مثبت السرعة (ص. ٢٦٩)
- إدارة السرعة في مثبت السرعة (ص. ٢٧٠)
- إلغاء تنشيط/إعادة تنشيط مثبت السرعة (ص. ٢٧١)
- التبديل بين مثبت السرعة و مثبت السرعة التكيفي* (ص. ٢٨٣)

تحذير المسافة*

تعمل وظيفة تحذير المسافة (Distance Alert) على تحذير السائق في حالة قصر الفاصل الزمني بين السيارة والسيارة التي أمامها بصورة كبيرة جدًا.

ينشط تحذير المسافة على سرعات أعلى من ٣٠ كم/سا (٢٠ ميل في الساعة) ولا يتفاعل إلا مع السيارات التي تسبق سيارتك وتسير في الاتجاه نفسه. ولن يتم توفير أي معلومات مسافة عن المركبات التي تسير في الجهة المقابلة أو البعيدة أو المتوقفة.

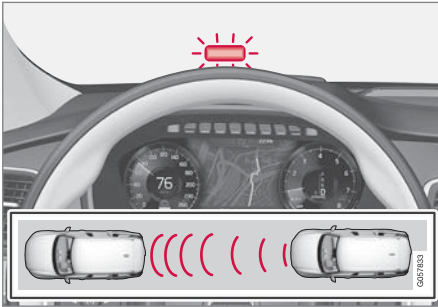

ضوء التحذير لتحذير المسافة على الزجاج الأمامي؛

يمكن مشاهدة ضوء التحذير على الزجاج الأمامي ويضيء بوهج ثابت إذا كان الفاصل الزمني بين سيارتك والسيارة التي أمامك أقصر من القيمة المضبوطة مسبقًا.

تنشيط الفاصل الزمني لتحذير المسافة وضبطه*

يمكن تنشيط/إيقاف تنشيط تحذير المسافة (Distance Alert) كما يمكن ضبط الفاصل الزمني.

تنشيط/إلغاء تنشيط تحذير المسافة

يتم تنشيط/إلغاء تنشيط الوظيفة في عرض الوظيفة بالشاشة المركزية.



- انقر على الزر Distance Alert في عرض الوظيفة.
< يظهر مؤشر أخضر/رمادي في الزر للدلالة على تنشيط/إلغاء تنشيط تحذير المسافة.

ضبط الفاصل الزمني لتحديد المسافة

يمكن اختيار فترات زمنية مختلفة للسيارة التي تسير في المقدمة، كما يتم عرضها في شاشة السائق كخطوط أفقية I-5 - وكلما زاد عدد الخطوط، طال الفاصل الزمني. ويشير سطر واحد إلى ثنائية واحدة تقريباً تفصلك عن السيارة التي أمامك، بينما تشير 5 أسطر إلى 3 ثوان تقريباً.



ويتم عرض الرمز نفسه كذلك عند تنشيط وظيفة مثبت السرعة المتوائم.

في السيارات المزودة بشاشة عرض معلومات على الزجاج الأمامي، يظهر الرمز على الزجاج الأمامي طالما كان الفاصل الزمني بينك وبين السيارة التي أمامك أقصر من القيمة المضبوطة مسبقاً. ومع ذلك، يتم افتراض تنشيط وظيفة عرض دعم السائق عبر الإعدادات في نظام القائمة بالسيارة - راجع عنوان "شاشة عرض المعلومات على الزجاج الأمامي" لمعرفة كيفية العمل.

ملاحظة

قد يكون من الصعب مشاهدة المعلومات على الزجاج الأمامي بسبب ضوء الشمس القوي أو عند ارتداء نظارات الشمس.

معلومات ذات صلة

- تنشيط الفاصل الزمني لتحذير المسافة وضبطه* (ص. 273)
- محددات تحذير المسافة* (ص. 274)
- الشاشة العليا* (ص. 104)
- مثبت السرعة التكيفي* (ص. 270)

ملاحظة

قد يكون من الصعب مشاهدة المعلومات على الزجاج الأمامي بسبب ضوء الشمس القوي أو عند ارتداء نظارات الشمس.

ملاحظة

يتم إيقاف تشغيل تحذير المسافة أثناء تفعيل نظام تثبيت السرعة التكيفي.

تحذير

يُعمل تحذير المسافة فقط عندما تكون المسافة أمام المركبة أقصر من المسافة المعينة مسبقاً - ولا تتأثر سرعة السيارة.

شاشة عرض المعلومات على الزجاج الأمامي*



رمز تحذير المسافة على الزجاج الأمامي؛

٤ ملاحظة: الصورة تخطيطية - قد تختلف التفاصيل حسب طراز السيارة.

محدوديات تحذير المسافة*

قد تحتوي وظيفة تحذير المسافة (Distance Alert) على محدوديات في بعض المواقع.

ملاحظة

قد تتعذر رؤية مصباح التحذير في الزجاج الأمامي بسبب ضوء الشمس القوي أو الانعكاسات أو التغييرات الكبيرة في شدة الضوء أو حتى ارتداء النظارات الشمسية.

يمكن أن يؤثر الطقس السيئ أو الطرق المعرضة للرياح في قدرة وحدة الرادار على اكتشاف السيارات في الأمام.

كما قد يؤثر حجم المركبات الأخرى على قدرة الاستكشاف، كالدراجات النارية مثلاً. قد يعني هذا أن مصباح التحذير يضيء عند مسافة أقصر من المسافة المعينة أو أن الإنذار غير موجود مؤقتاً.

كذلك يمكن أن تتسبب السرعات العالية جداً في إضاءة المصباح عند مسافة أقصر من المسافة المعينة بسبب الحدود المعينة في نطاق المستشعر.

ملاحظة

تستخدم الوظيفة وحدة الرادار بالسيارة، والتي يوجد بها بعض المحدوديات، راجع قسم "محدوديات وحدة الرادار".

معلومات ذات صلة

- تحذير المسافة* (ص. ٢٧٢)
- تنشيط الفاصل الزمني لتحذير المسافة وضبطه* (ص. ٢٧٣)
- محدوديات وحدة الرادار (ص. ٣٠٠)

معلومات ذات صلة

- تحذير المسافة* (ص. ٢٧٢)
- محدوديات تحذير المسافة* (ص. ٢٧٤)
- مثبت السرعة التكيفي* (ص. ٢٧٥)

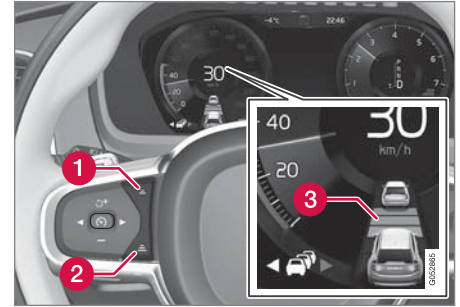

زر التحكم في الفاصل الزمني.

1 تقليل الفاصل الزمني

2 زيادة الفاصل الزمني

3 تحذير المسافة

– اضغط زر عجلة القيادة (1) أو (2) لزيادة الفاصل الزمني أو تقليله.

< يعرض مؤشر المسافة (3) الفاصل الزمني الحالي.

ملاحظة

كلما زادت السرعة، طالت المسافة المحسوبة بالمتر لأي فاصل زمني محدد.

يُستخدم الفاصل الزمني المحدد من قبل وظيفة مثبت السرعة التكيفي.

استخدم الفواصل الزمنية التي تسمح بها قوانين المرور المحلية فقط.

دعم السائق

ويحدث ذلك أيضًا في حالة تجاوز سرعة السيارة التي تسير بالمقدمة للسرعة المضبوطة.

ما يلي ينطبق على السيارات المزودة بصندوق تروس آلي:

- يستطيع مثبت السرعة التكييفي تتبع سيارة أخرى بسرعة من الثبات حتى ٢٠٠ كم/سا (١٢٥ ميل في الساعة).

ما يلي ينطبق على السيارات المزودة بصندوق تروس يدوي:

- بإمكان مثبت السرعة التكييفي تتبع سيارة أخرى من ٣٠ كم/سا (٢٠ ميل في الساعة) وحتى ٢٠٠ كم/سا (١٢٥ ميل في الساعة).

تحذير

لا يعد مثبت السرعة القابل للضبط نظامًا لتفادي التصادم. فيجب أن يتخذ السائق إذا لم يكتشف النظام السيارات التي بالأمام.

لا يقوم مثبت السرعة القابل للضبط بالكبح مع الأشخاص والحيوانات والمركبات الصغيرة مثل الدراجات والدراجات النارية. ولا مع المقطورات المنخفضة والأشياء والسيارات المعاكسة أو البطيئة أو المتوقفة.

لا تستخدم مثبت السرعة التكييفي، على سبيل المثال داخل المدن أو في مفترق الطرق أو على الأسطح الزلقة أو على الطرق التي يوجد عليها ماء أو وحل كثير أو في الأماكن التي بها تساقط شديد للمطر والثلوج أو في الأماكن التي تضعف فيها الرؤية أو على الطرق التي تتعرض للرياح أو على الطرق الزلقة.

مهم

يجب عدم القيام بصيانة مكونات مضبط الاطراد المهائئ إلا لدى ورشة - نصصح بورشة فولفو معتمدة.

تحذير

مثبت السرعة التكييفي عبارة عن وسيلة مساعدة ولا يمكنه التعامل في جميع الحالات المرورية أو الطقس أو ظروف الطريق.

يلزم أن يكون السائق على حذر دومًا بخصوص ظروف الحالة المرورية السائدة وكذلك يتدخل في حالة عدم توفير مثبت السرعة التكييفي للسرعة المناسبة أو عدم الحفاظ على فاصل زمني مناسب.

اقرأ كل الأقسام عن مثبت السرعة التكييفي في دليل المالك لمعرفة معلومات عن المحدوديات التي ينبغي أن يكون السائق على علم بها قبل استخدام الوظيفة.

ويعتبر السائق مسئولاً بشكل دائم عن الحفاظ على المسافة والسرعة الصحيحتين حتى مع استخدام نظام مثبت السرعة التكييفي.

يعمل مثبت السرعة التكييفي على تنظيم السرعة بواسطة استخدام التسارع والفرملة. ومن الطبيعي صدور صوت منخفض من الفرامل عند استخدامها لضبط السرعة.

يهدف مثبت السرعة التكييفي إلى التحكم في السرعة بطريقة سلسلة. في المواقع التي تتطلب استخدام الفرامل المفاجئ، يجب على السائق كبح نفسه/نفسها. يسري ذلك على الاختلافات الكبيرة في السرعة أو إذا استخدمت السيارة في المقدمة الفرامل بصورة مفاجئة. نظرًا إلى محدودية وحدة الرادار قد تتم الفرملة على نحو مفاجئ أو قد لا تحدث على الإطلاق.

ويهدف مثبت السرعة القابل للتكبييف إلى اتباع السيارة التي أمامك في نفس الممر على فترات زمنية فاصلة يحددها السائق. إذا لم تكتشف وحدة الرادار أي مركبات أمام سيارتك، فستحافظ السيارة على السرعة المضبوطة والمحفوظة بواسطة السائق.

مثبت السرعة التكييفي*

يعمل مثبت السرعة المتوائم (Adaptive Cruise Control - ACC) على مساعدة السائق في الحفاظ على مسافة آمنة وثابتة بينك وبين السيارة التي أمامك مع مراعاة الفاصل الزمني المحدد مسبقًا.

توفر وظيفة مثبت السرعة التكييفي تجربة قيادة أكثر استرخاءً في الرحلات الطويلة على الطرق السريعة والطرق الرئيسية الطويلة المستقيمة في تدفقات المرور السلسة.

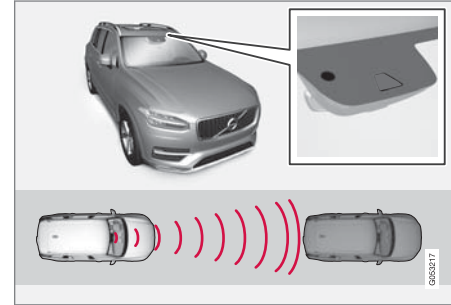

تقيس وحدة الرادار والكاميرا المسافة بينك وبين السيارة التي أمامك.

يحدد السائق السرعة المطلوبة والفاصل الزمني بينه وبين السيارة التي أمامه. في حالة اكتشاف الكاميرا ووحدة الرادار لسيارة بطيئة أمام سيارتك، فسيتم تهيئة السرعة أوتوماتيكيًا من خلال الفاصل الزمني المحدد مسبقًا للسيارة. وعندما يخلو الطريق مرة أخرى، تعود السيارة إلى السرعة المحددة.

٥ ملاحظة: الصورة تخطيطية - قد تختلف التفاصيل حسب طراز السيارة.

تحذير خطر التصادم

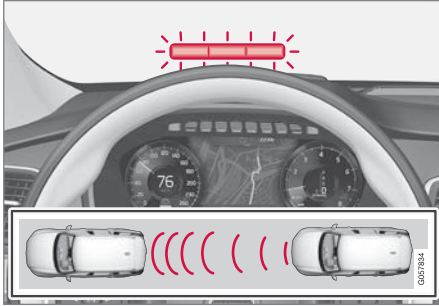

ضوء التحذير لتحذير التصادم على الزجاج الأمامي^٥.

يستخدم مثبت السرعة التكييفي ٤٠% تقريباً من قدرة فرامل القدم. إذا كانت السيارة بحاجة إلى استعمال الفرامل بما يتجاوز سعة مثبت السرعة التكييفي ولم يقم السائق بالفرملة، فعندئذ يتم استخدام مصباح التحذير وضوء التحذير لتنبيه السائق بضرورة التدخل الفوري من جانبه.

ملاحظة

قد يكون من الصعب مشاهدة المعلومات على الزجاج الأمامي بسبب ضوء الشمس القوي أو عند ارتداء نظارات الشمس.

في السيارات المزودة بخيار التحكم في مثبت السرعة التكييفي، يستطيع السائق التغيير بين CC و ACC - راجع "التغيير بين مثبت السرعة ومثبت السرعة التكييفي".

شاشة السائق

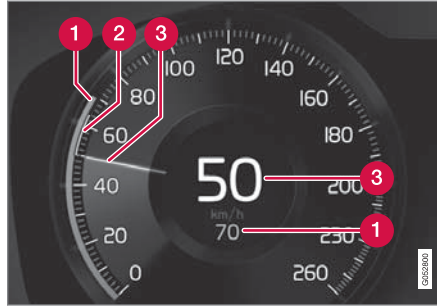

إشارة السرعات^٥.

- 1 السرعة المحفوظة
- 2 سرعة السيارة التي أمامك.
- 3 السرعة الحالية لسيارتك.

لمشاهدة مجموعة رموز مختلفة باختلاف الموقف المروري - راجع عنوان "الرموز والرسائل في مثبت السرعة التكييفي".

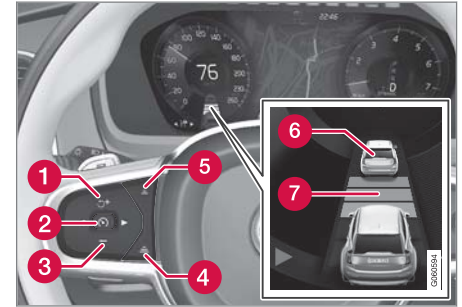

أضرار ورموز الوظائف^٥.

- 1 زيادة السرعة المحفوظة أو إعادة تنشيط مثبت السرعة التكييفي ومواصلة السرعة المحفوظة والفاصل الزمني
- 2 قم بتنشيط مثبت السرعة المتوائم واحفظ السرعة الحالية أو أوقف تنشيط مثبت السرعة المتوائم
- 3 تقليل السرعة المحفوظة
- 4 زيادة الفاصل الزمني بينك وبين السيارات التي أمامك
- 5 تقليل الفاصل الزمني بينك وبين السيارات التي أمامك
- 6 مؤشر السيارة المستهدفة: اكتشف ACC سيارة مستهدفة ويتتبعها باستخدام الفاصل الزمني المضبوط مسبقاً
- 7 رمز الفاصل الزمني بينك وبين السيارات التي أمامك

^٥ ملاحظة: الصورة تخطيطية - قد تختلف التفاصيل حسب طراز السيارة.

تنشيط وبدء تشغيل مثبت السرعة المتوائم*

يلزم أولاً تنشيط مثبت السرعة التكييفي
(Adaptive Cruise Control - ACC) ثم بدء تشغيله عند
الرغبة في التحكم في السرعة والمسافة.

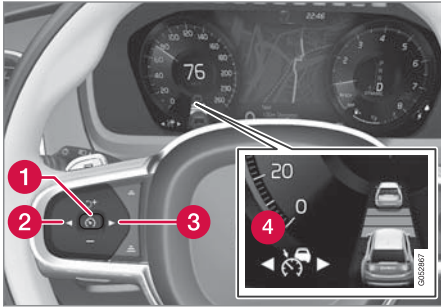

ملاحظة: الصورة تخطيطية - قد تختلف التفاصيل حسب طراز السيارة.

تنشيط مثبت السرعة التكييفي

بعد تشغيل المحرك على الفور، يتم تنشيط مثبت السرعة المتوائم
ودخوله في وضع الاستعداد.

- اضغط < (2) أو > (3) لاستعراض الرمز/الوظيفة (4).

< يتم عرض الرمز ويتم وضع مثبت السرعة التكييفي في
وضع الاستعداد.

معلومات ذات صلة

- تنشيط وبدء تشغيل مثبت السرعة المتوائم* (ص. ٢٧٧)
- إدارة السرعة في مثبت السرعة المتوائم* (ص. ٢٧٨)
- ضبط الفاصل الزمني لمثبت السرعة المتوائم* (ص. ٢٧٩)
- تغيير الهدف والفرملة الأوتوماتيكية مع مثبت السرعة المتوائم (ص. ٢٨٢)
- التبديل بين مثبت السرعة ومثبت السرعة التكييفي* (ص. ٢٨٣)
- مساعد التخطي مع مثبت السرعة التكييفي* أو Pilot Assist* (ص. ٢٨١)
- إلغاء تنشيط/تنشيط مثبت السرعة المتوائم* (ص. ٢٨٠)
- محدوديات مثبت السرعة المتوائم* (ص. ٢٨٣)
- الرموز والرسائل في مثبت السرعة المتوائم* (ص. ٢٨٥)
- Pilot Assist* (ص. ٢٨٧)
- تحذير المسافة* (ص. ٢٧٢)
- الشاشمة العليا* (ص. ١٠٤)
- محدوديات وحدة الرادار (ص. ٣٠٠)

تحذير ⚠

يقوم نظام مثبت السرعة التكييفي بالتحذير فقط من المركبات التي تكتشفها وحدة الرادار الخاصة به - وبالتالي قد لا يصدر تحذير في حالات معينة أو قد يحدث بعض التأخير. لا تنتظر حتى يصدر الإنذار دون الكبح عند الحاجة لذلك.

شاشة عرض المعلومات على الزجاج الأمامي*



رمز تحذير التصادم على الزجاج الأمامي؟

في السيارات المزودة بشاشة عرض معلومات على الزجاج الأمامي سيتم عرض التحذير على الزجاج الأمامي مع رمز ومأض.

ملاحظة ⓘ

قد يكون من الصعب مشاهدة المعلومات على الزجاج الأمامي بسبب ضوء الشمس القوي أو عند ارتداء نظارات الشمس.

ملاحظة: الصورة تخطيطية - قد تختلف التفاصيل حسب طراز السيارة.

تشغيل مثبت السرعة التكييفي

يلزم توفر الشروط التالية كي يتم تشغيل ACC:

- يلزم ربط حزام أمان مقعد السائق كما يلزم أن يكون باب السائق مغلقاً.
- يلزم وجود سيارة ("السيارة المستهدفة") أمام سيارتك بمسافة معقولة، أو ألا تقل السرعة الحالية عن ١٥ كم/سا (٩ ميل في الساعة).
- في السيارات المزودة بصندوق تروس يدوي. يجب أن تكون السرعة على الأقل ٣٠ كم/سا (٢٠ ميل في الساعة).
- عند عرض الرمز/الوظيفة  - اضغط زر عجلة التوجيه (1).
- < يتم تشغيل مثبت السرعة التكييفي وحفظ السرعة الحالية في الذاكرة وعرضها على هيئة أرقام في منتصف عداد السرعة.



لا يتم ضبط الفاصل الزمني للسيارة التي في الأمام بواسطة ACC إلا عندما يعرض رمز المسافة سيارتين.



وفي الوقت نفسه يتم تمييز نطاق السرعة بعلامة.
السرعة الأعلى هي المحفوظة/المضبوطة والسرعة الأدنى هي سرعة السيارة التي أمامك (السيارة الهدف).

معلومات ذات صلة

- مثبت السرعة التكييفي* (ص. ٢٧٥)

إدارة السرعة في مثبت السرعة المتوائم*

يمكن ضبط مثبت السرعة المتوائم

(ACC - Adaptive Cruise Control) على سرعات مختلفة.

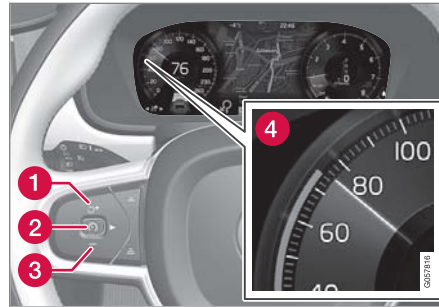

ملاحظة: الصورة تخطيطية - قد تختلف التفاصيل حسب طراز السيارة.

- يمكن تغيير السرعة المحفوظة بضغط قصيرة أو طويلة على زر عجلة القيادة + (1) أو - (3).

• استخدم **ضغطات قصيرة** لضبط +/- ٥ كم/سا (-/+ ٥ ميل في الساعة) لكل **ضغطة**.

• **استمر في الضغط على الزر لضبط +/- ١ كم/سا (-/+ ١ ميل في الساعة) ثم حرر** عندما تكون علامة (4) في شاشة السائق مضبوطة بالسرعة المحددة.

< يتم حفظ آخر ضغطة في الذاكرة.

إذا قام السائق بزيادة سرعة السيارة باستخدام دواسة السرعة قبل الضغط على زر عجلة القيادة + ، فستكون السرعة المحفوظة هي سرعة السيارة عند الضغط على الزر، شريطة وجود قدم السائق على دواسة السرعة في اللحظة نفسها التي يتم فيها الضغط على الزر.

زيادة مؤقتة في السرعة باستخدام دواسة الوقود، على سبيل المثال أثناء تجاوز سيارة أخرى، لا تؤثر في الإعداد - تعود السيارة إلى آخر سرعة مخزنة عند تحرير دواسة الوقود.

صندوق التروس الأوتوماتيكي

يستطيع مثبت السرعة التكييفي تتبع سيارة أخرى بسرعة من الثبات حتى ٢٠٠ كم/سا (١٢٥ ميل في الساعة).

لاحظ أن أقل سرعة قابلة للبرمجة لمثبت السرعة التكييفي تبلغ ٣٠ كم/سا (٢٠ ميل في الساعة) - حتى وإن كان قادراً على تعقب مركبة أخرى حتى التوقف التام، فإنه من غير الممكن تحديد/حفظ سرعة أقل من ٣٠ كم/سا (٢٠ ميل في الساعة).

أقصى سرعة قابلة للتحديد هي ٢٠٠ كم/سا (١٢٥ ميل في الساعة).

صندوق التروس اليدوي

بإمكان مثبت السرعة التكييفي تتبع سيارة أخرى من ٣٠ كم/سا (٢٠ ميل في الساعة) وحتى ٢٠٠ كم/سا (١٢٥ ميل في الساعة).

أقل سرعة قابلة للبرمجة لمثبت السرعة التكييفي هي ٣٠ كم/سا (٢٠ ميل في الساعة) - السرعة القصوى هي ٢٠٠ كم/سا (١٢٥ ميل في الساعة).

معلومات ذات صلة

- مثبت السرعة التكييفي* (ص. ٢٧٥)

ملاحظة

استخدم الفواصل الزمنية التي تسمح بها قوانين المرور المحلية فقط.

إذا لم يظهر أن هناك رد فعل لنظام مثبت السرعة التكيفي عند تنشيطه، فقد يرجع هذا إلى أن المسافة الزمنية للسيارة الموجودة في الأمام تمنع أي زيادة في السرعة.

كلما زادت السرعة، طالت المسافة المحسوبة بالمتر لأي فاصل زمني محدد.

معلومات ذات صلة

- مثبت السرعة التكيفي* (ص. ٢٧٥)
- إدارة السرعة في مثبت السرعة المتوائم* (ص. ٢٧٨)
- تحذير المسافة* (ص. ٢٧٢)

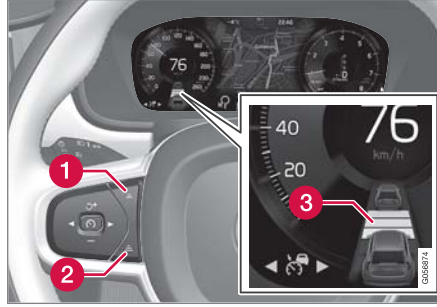

زر التحكم في الفاصل الزمني.

1 تقليل الفاصل الزمني

2 زيادة الفاصل الزمني

3 تحذير المسافة

– اضغط زر عجلة القيادة (1) أو (2) لزيادة الفاصل الزمني أو تقليله.

< يعرض مؤشر المسافة (3) الفاصل الزمني الحالي.

يسمح مثبت السرعة التكيفي بتنوع ملحوظ للفاصل الزمني في مواقف معينة وذلك للمساح بإتباع السيارة للسيارات التي تسير في المقدمة بصورة أكثر سلاسة وراحة. وعند السير ببطء، يزيد مثبت السرعة الفاصل الزمني قليلاً عند السير بسرعات بطيئة عندما تكون المسافات قصيرة.

وينبغي ملاحظة أن الفاصل الزمني القصير يسمح فقط للسائق بوقت قصير للاستجابة واتخاذ إجراء في حالة حدوث أي مشكلة غير متوقعة.

ضبط الفاصل الزمني لمثبت السرعة المتوائم*

يمكن ضبط مثبت السرعة المتوائم (Adaptive Cruise Control - ACC) على فواصل زمنية مختلفة.

يمكن اختيار فترات زمنية مختلفة للسيارة التي تسير في المقدمة، كما يتم عرضها في شاشة السائق كخطوط أفقية ١-٥ - وكلما زاد عدد الخطوط، طال الفاصل الزمني. ويشير سطر واحد إلى ثنائية واحدة تقريباً تفصلك عن السيارة التي أمامك، بينما تشير ٥ أسطر إلى ٣ ثوانٍ تقريباً.



يتم عرض الرمز نفسه كذلك عند تشغيل وظيفة تحذير المسافة.

ملاحظة

عندما يعرض رمز شاشة السائق سيارتين، فهذا يعني أن نظام ACC يتتبع السيارة التي أمامك مع مراعاة الفاصل الزمني المحدد مسبقاً.

عندما تظهر سيارة واحدة، فهذا يعني عدم وجود سيارة أمامك على مسافة معقولة.

إلغاء تنشيط/تنشيط مثبت السرعة المتوائم*

يمكن إيقاف تشغيل مثبت السرعة المتوائم (Adaptive Cruise Control - ACC) مؤقتًا بحيث يتم ضبطه في وضع الاستعداد ويمكن إعادة تنشيطه بعد ذلك.

إلغاء تنشيط مثبت السرعة التكييفي ووضعه في وضع الاستعداد

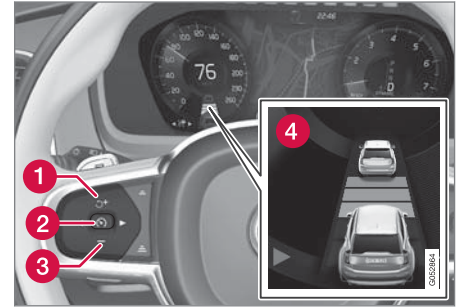

ملاحظة: الصورة تخطيطية - قد تختلف التفاصيل حسب طراز السيارة.

لإيقاف تشغيل مثبت السرعة التكييفي بشكل مؤقت وضبطه على وضع الاستعداد:

– اضغط على زر عجلة القيادة (2).

< يتغير لون الرمز (3) في شاشة السائق من الأبيض إلى الرمادي وتتغير السرعة المحفوظة في مركز عداد السرعة من البيج إلى الرمادي.

في وضع الاستعداد، يلزم السائق التحكم بنفسه في السرعة والمسافة.

عندما يكون نظام مثبت السرعة التكييفي في وضع الاستعداد وتقرب السيارة بصورة كبيرة جدًا من السيارة التي أمامها، يتم

تحذير السائق بواسطة وظيفة "التحذير من المسافة" (انظر مرجع عنوان "التحذير من المسافة" في نهاية هذا القسم).

وضع الاستعداد مع تدخل السائق

يتم إيقاف تشغيل مثبت السرعة المتوائم مؤقتًا وضبطه في وضع الاستعداد عند:

- استخدام فرامل القدم
- تحريك ذراع اختيار التروس إلى الوضع N (المحايد).
- يحافظ السائق على سرعة تزيد عن السرعة المضبوطة لمدة أطول من دقيقة واحدة.
- يتم الضغط على دواسة القابض لمدة حوالي 1 دقيقة - ينطبق على السيارات المزودة بصندوق تروس يدوي.

في هذه الحالة، يتعين على السائق التدخل حينئذ وتكييف السرعة والمسافة بما يتوافق مع السيارة التي أمامه.

زيادة مؤقتة في السرعة باستخدام دواسة الوقود، على سبيل المثال أثناء تجاوز سيارة أخرى، لا تؤثر في الإعداد - تعود السيارة إلى آخر سرعة مخزنة عند تحرير دواسة الوقود.

وضع الاستعداد الأوتوماتيكي

يعتمد مثبت السرعة التكييفي في العمل على أنظمة أخرى، مثل نظام التحكم في الثبات/مانع الانزلاق ESC. وفي حالة توقف أي من هذه الأنظمة عن العمل، فسيتوقف مثبت السرعة التكييفي أوتوماتيكيًا.

في حالة إيقاف التشغيل الأوتوماتيكي، ستصدر إشارة صوتية وتظهر الرسالة في شاشة السائق. يتعين على السائق التدخل حينئذ وتكييف السرعة والمسافة بما يتوافق مع السيارة التي أمامه.

قد يتوقف التشغيل الأوتوماتيكي بسبب ما يلي:

- السرعة أقل من 5 كم/سا (3 ميل في الساعة) مع عدم تحقق ACC مما إذا كان الجسم الهدف هو سيارة ثابتة أو جسم آخر، كمطبخ صناعي على سبيل المثال.
- السرعة أقل من 5 كم/سا (3 ميل في الساعة) وتتعطف السيارة الأمامية وبهذا لا يجد ACC سيارة لاتباعها.
- تنخفض السرعة لأدنى من 30 كم/سا (20 ميل في الساعة) - ينطبق فقط على السيارات المزودة بصندوق تروس يدوي.
- السائق يفتح الباب
- نزاع السائق لحزام الأمان
- سرعة المحرك منخفضة/عالية للغاية
- فقدان العجلات للسحب
- درجة حرارة الفرامل مرتفعة
- تعشيق فرامل الوقوف
- الكاميرا ووحدة الرادار مغطاة بالجليد أو مطر كثيف (عدسة الكاميرا/موجات الراديو محجوبة).

دعم السائق

- يلزم أن تكون سرعة ACC أو Pilot Assist المحفوظة كبيرة بدرجة كافية ليتم التخطي بصورة آمنة.
- قم بتنشيط مؤشر الاتجاه.
- استخدم مؤشر الاتجاه الأيسر في السيارة مع توجيه عجلة القيادة جهة اليسار أو مؤشر الاتجاه الأيمن مع توجيه عجلة القيادة إلى اليمين.
- < بدء تشغيل مساعد التخطي.

المحددات

- عند استخدام مساعد التخطي يلزم أن يكون السائق على حذر لأي تغييرات مفاجئة في الظروف. في بعض الأحيان قد يقوم مساعد التخطي بزيادة السرعة بصورة غير مرغوب فيها.
- بعض المواقف التي يجب تجنبها لهذا السبب. وفيما يلي أمثلة لبعض هذه المواقف:

- السيارة تقترب من مخرج للطريق كي تتوقف في الاتجاه نفسه المستخدم للتخطي
- تبطئ السيارة التي أمامك سرعتها قبل أن تدخل سيارتك حارة التخطي
- المرور ببطء في حارة التخطي
- سيارة ذات عجلة قيادة جهة اليمين يتم قيادتها في بلد تسير فيه سيارات بعجلة قيادة جهة اليسار (أو العكس).

يمكن تجنب مثل هذه المواقف عن طريق وضع ACC أو Pilot Assist مؤقتاً في وضع الاستعداد.

معلومات ذات صلة

- Pilot Assist* (ص. ٢٨٧)
- مثبت السرعة التكييفي* (ص. ٢٧٥)

مساعد التخطي مع مثبت السرعة التكييفي* أو Pilot Assist*

يستطيع مثبت السرعة التكييفي (Adaptive Cruise Control) أو Pilot Assist مساعدة السائق عند تخطي السيارات الأخرى.

عندما يتبع ACC أو Pilot Assist سيارة أخرى، ويرغب السائق في تجاوز هذه السيارة من خلال تنشيط مؤشر الاتجاه، يساعد مثبت السرعة التكييفي أو Pilot Assist السائق عن طريق زيادة سرعة السيارة تجاه السيارة التي أمامه قبل أن تصل سيارتك إلى حارة التخطي.

وتقوم الوظيفة بتأخير تقليل السرعة وذلك لتجنب الفرملة قبل الأوان عندما تقترب سيارتك من سيارة ذات سرعة بطيئة.

تظل الوظيفة نشطة حتى تتخطى سيارتك السيارة التي أمامك بصورة كاملة.

تحذير

كن حذراً لأن هذه الوظيفة يمكن تنشيطها في الكثير من المواقف بخلاف للحاق بالسيارة بواسطة سيارات أخرى، على سبيل المثال عند استخدام مؤشر اتجاه لتوضيح تغيير حارة المرور أو الخروج إلى طريق آخر - فستزيد سرعة السيارة عند ذلك بقدر وجيز.

تشغيل مساعد التخطي

يلزم تحقق هذه الشروط كي يمكن تنشيط مساعد التخطي:

- يلزم وجود سيارة في المقدمة ("السيارة المستهدفة")
- يلزم ألا تقل السرعة عن ٧٠ كم/سا (٤٣ ميل في الساعة)

إعادة تنشيط مثبت السرعة التكييفي من وضع الاستعداد

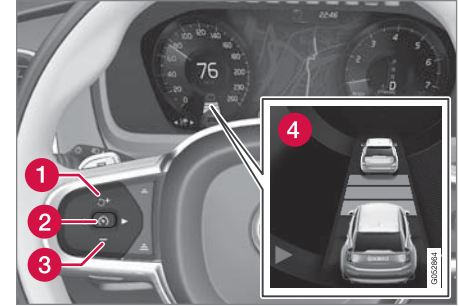

ملاحظة: الصورة تخطيطية - قد تختلف التفاصيل حسب طراز السيارة.

لإعادة تنشيط ACC من وضع الاستعداد:

- اضغط على زر عجلة القيادة (1).

< يتم ضبط السرعة على أحدث سرعة محفوظة.

ملاحظة

يمكن إجراء زيادة ملحوظة للسرعة بمجرد مواصلة السرعة من خلال الضغط على زر عجلة القيادة (2).

معلومات ذات صلة

- مثبت السرعة التكييفي* (ص. ٢٧٥)
- تحذير المسافة* (ص. ٢٧٢)

٦ تشغيل وميض أيسر فقط في السيارات ذات عجلة القيادة اليسرى، أو وميض أيمن في السيارات ذات عجلة القيادة اليمينية.

تغيير الهدف والفرملة الأوتوماتيكية مع مثبت السرعة المتوائم

مع صندوق التروس الأوتوماتيكي، يحتوي مثبت السرعة التكييفي الهدف والفرملة في سرعات محددة.

تغيير الهدف

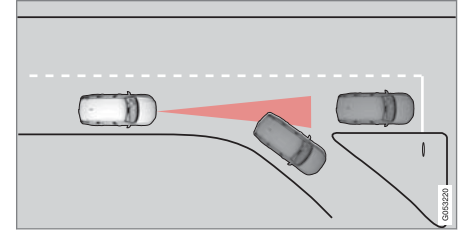

إذا انحطفت المركبة الهدف التي تسير في المقدمة على نحو مفاجئ، فقد يشير ذلك إلى توقف حركة المرور في المقدمة.

عندما يقوم مثبت السرعة التكييفي بمتابعة سيارة أخرى بسرعات أقل من ٣٠ كم/سا (٢٠ ميل في الساعة) وتتغير حالة الهدف من سيارة متحركة إلى سيارة ثابتة، فسيفقوم مثبت السرعة التكييفي بالفرملة وذلك اتباعاً لما فعلته السيارة المتوقفة.

تحذير

عندما يقوم مثبت السرعة التكييفي بمتابعة سيارة أخرى بسرعات تتجاوز ٣٠ كم/سا (٢٠ ميل في الساعة) تقريباً وتتغير حالة الهدف من سيارة متحركة إلى سيارة ثابتة، فسيفقوم مثبت السرعة التكييفي بتجاهل السيارة الثابتة وتحديد السرعة المخزنة به بدلاً من ذلك.

• ويتعين هنا على السائق أن يتدخل بنفسه للفرملة.

وضع الاستعداد الأوتوماتيكي مع تغيير الهدف

يتم فصل مثبت السرعة المتوائم وضبطه على وضع الاستعداد:

- عندما تقل السرعة عن ٥ كم/سا (٣ ميل في الساعة) ولا يتحقق نظام مثبت السرعة التكييفي مما إذا كان العنصر الهدف هو سيارة ثابتة أو بعض العناصر الأخرى، مثل مطب صناعي.
- عندما تكون السرعة أقل من ٥ كم/سا (٣ ميل في الساعة) وتتوقف السيارة التي في الأمام، وبهذا لا يجد نظام مثبت السرعة التكييفي سيارةً لمتابعتها.

الفرملة الأوتوماتيكية

مع التوقفات القصيرة المرتبطة بالسير البطيء في حركة المرور البطيئة أو في إشارات المرور، تتم مواصلة القيادة أوتوماتيكياً إذا لم تزد مدة التوقف عن حوالي ٣ ثوانٍ - وإذا استغرق الأمر وقتاً أطول قبل أن تبدأ السيارة التي تسير في المقدمة في التحرك مرة أخرى، فسيفتم ضبط مثبت السرعة التكييفي على وضع الاستعداد مع الفرملة الأوتوماتيكية.

– يتم إعادة تنشيط مثبت السرعة المتوائم بواحد من الطرق التالية:

- اضغط على زر عجلة القيادة
- اضغط على دواسة السرعة.

< يواصل مثبت السرعة المتوائم متابعة السيارة التي أمامك إذا بدأت السيارة في التحرك للأمام في غضون ٦ ثوانٍ.

ملاحظة

يستطيع ACC إبقاء السيارة في حالة الثبات لمدة 5 دقائق كحد أقصى - وبعدها يتم تشغيل فرامل الوقوف وفصل مثبت السرعة التكييفي.
يلزم تحرير فرامل الوقوف قبل إمكانية إعادة تنشيط مثبت السرعة التكييفي.

توقف الفرملة الأوتوماتيكية

في بعض الحالات تتوقف الفرملة التلقائية عن الوصول إلى وضع الثبات ويدخل مثبت السرعة التكييفي في وضع الاستعداد. وهذا يعني أنه تم تحرير الفرامل وقد تشرع السيارة في الالتفاف، وحينها يتوجب على السائق أن يتدخل في الأمر ويكبح السيارة بنفسه من أجل الحفاظ على موضعها.

وقد يحدث هذا الأمر في المواقف التالية:

- ضغط السائق بقدمه على دواسة الفرامل
- استعمال فرامل الركن
- تحريك ذراع اختيار التروس إلى الوضع P أو N أو R
- ضبط السائق مثبت السرعة المتوائم في وضع الاستعداد.

التنشيط التلقائي لفرامل الركن

في بعض الحالات، يتم استخدام فرامل الركن للحفاظ على ثبات حركة السيارة.

يحدث هذا الأمر إذا كان مثبت السرعة التكييفي يحتفظ بالسيارة في وضع الثبات مع استخدام فرامل القدم ثم:

- قيام السائق بفتح الباب أو إزالة حزام المقعد الخاص به
- حافظ ACC على ثبات السيارة لأكثر من ٥ دقائق تقريباً

التبديل بين مثبت السرعة ومثبت السرعة التكييفي*

في السيارات المزودة بمثبت السرعة التكييفي (ACC) يستطيع السائق التبديل بين مثبت السرعة (CC) و ACC.

يظهر رمز في شاشة السائق لتوضيح أي النظامين نشط:

ACC	CC
Adaptive Cruise Control	Cruise Control
A 	A 
مثبت السرعة التكييفي	مثبت السرعة

A الرمز الأبيض: الوظيفة نشطة، رمز رمادي: وضع الاستعداد

التغيير من ACC إلى CC

كيفية التبديل بين مثبت السرعة التكييفي (ACC) ومثبت السرعة (CC):

1. اضبط مثبت السرعة التكييفي على وضع الاستعداد باستخدام زر عجلة القيادة (⏪).
2. اضغط على الزر مثبت السرعة في عرض الوظيفة - يتحول لون مؤشر الزر من الرمادي إلى الأخضر.
3. يتحول الرمز في شاشة السائق من  من ACC إلى . يتم الآن إيقاف تشغيل مثبت السرعة التكييفي (ACC) وضبط مثبت السرعة (CC) في وضع الاستعداد.
4. اضغط على زر عجلة القيادة (⏪).
5. يبدأ مثبت السرعة ويحفظ السرعة الحالية.

محدوديات مثبت السرعة المتوائم*

قد تحتوي وظيفة (Adaptive Cruise Control - ACC) على محدوديات في بعض المواقف.

الطرق المنحدرة و/أو الحمولات الثقيلة

لا تنس أن مثبت السرعة القابل للتكيف تم تصميمه في المقام الأول ليتم استخدامه عند القيادة على أسطح الطرق المستوية. وقد تجد الوظيفة صعبة في الحفاظ على المسافة الصحيحة من السيارة الأمامية عند القيادة على المنحدرات الحادة - وفي هذه الحالات، الزم الحذر الشديد واستعد للفرملة. لا تستخدم مثبت السرعة التكييفي مع حمولة ثقيلة أو أثناء توصيل مقطورة بالسيارة.

متنوع

- يتعذر تحديد وضع القيادة Off Road في حالة تنشيط مثبت السرعة التكييفي.

ملاحظة
تستخدم الوظيفة وحدة الرادار بالسيارة، والتي يوجد بها بعض المحدوديات، راجع قسم "محدوديات وحدة الرادار".

معلومات ذات صلة

- مثبت السرعة التكييفي* (ص. ٢٧٥)
- محدوديات وحدة الرادار (ص. ٣٠٠)

- زيادة سخونة الفرامل بشكل مفرط
- إيقاف تشغيل المحرك.

معلومات ذات صلة

- مثبت السرعة التكييفي* (ص. ٢٧٥)

تحذير 

تتوقف السيارة عن الحفاظ على الفاصل الزمني المضبوط مسبقًا بعد التحويل من الوضع ACC إلى الوضع CC - فهي تتبع السرعة المحددة فحسب.

إذا كان CC نشطًا قبل إيقاف تشغيل المحرك، فسيتم تنشيط ACC في المرة التالية التي يعمل فيها المحرك.

التغيير من CC إلى ACC

تابع كما يلي للتبديل بين مثبت السرعة (CC) ومثبت السرعة التكييفي (ACC):

١. اضغط مثبت السرعة على وضع الاستعداد باستخدام زر عجلة القيادة .

٢. اضغط على الزر مثبت السرعة في عرض الوظيفة - يتحول لون مؤشر الزر من الأخضر إلى الرمادي.

< يتحول الرمز في شاشة السائق من  CC إلى

 ACC. تم الآن وضع مثبت السرعة التكييفي في وضع الاستعداد.

٣. اضغط على زر عجلة القيادة .

< يبدأ تشغيل مثبت السرعة التكييفي ويقوم بحفظ السرعة الحالية مع الفاصل الزمني المضبوط مسبقًا بين سيارتك والسيارة التي أمامك.

معلومات ذات صلة

- مثبت السرعة (ص. ٢٦٩)
- مثبت السرعة التكييفي* (ص. ٢٧٥)

دعم السائق

المثال التوضيحي السابق^٦ يعرض أن مثبت السرعة التكيفي مضبوط للحفاظ على سرعة ١١٠ كم/سا وفي الوقت نفسه يتبع السيارة التي أمام سيارتك والتي تسير بالسرعة نفسها.

المثال التوضيحي السابق^٧ يعرض أن مثبت السرعة التكيفي مضبوط للحفاظ على سرعة ١١٠ كم/سا وأنه لا توجد سيارة في الأمام لاتباعها.

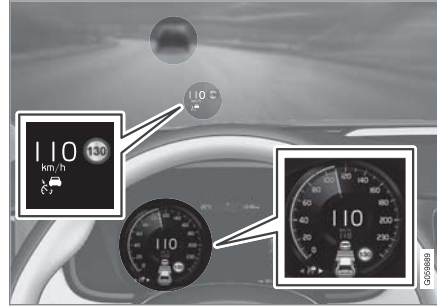



الرموز والرسائل في مثبت السرعة المتوائم*

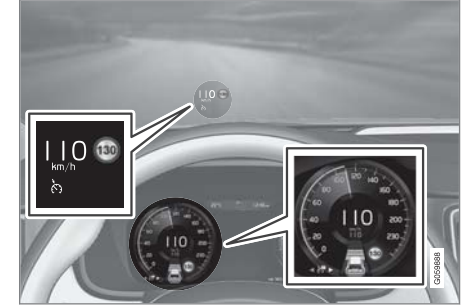

يمكن ظهور عدد من الرموز والرسائل بخصوص مثبت السرعة التكيفي (Adaptive Cruise Control - ACC) في شاشة السائق و/أو شاشة عرض المعلومات على الزجاج الأمامي^٨.

فيما يلي بعض الأمثلة^٩.



الرمز	رسالة / إشعار	المواصفات
	الرمز أبيض	السيارة تحافظ على السرعة المخزنة/المحددة.
	غير متاح والرمز رمادي اللون	يتم ضبط نظام التحكم في ثبات السرعة التكيفي في وضع الاستعداد.

^٦ في المثال التوضيحي التالي، تعمل وظيفة (Road Sign Information) RSI على توضيح أن السرعة القصوى المسموح بها هي ١٣٠ كم/سا.
^٨ ملاحظة: الصورة تخطيطية - قد تختلف التفاصيل حسب طراز السيارة.

المواصفات	رسالة / إشعار	الرمز
النظام لا يعمل كما ينبغي. يلزم الاتصال بالورشة - ويُصحح بالاتصال بورشة فولفو معتمدة.	مثبت سرعة متوائم يلزم إجراء الخدمة	
نظف الزجاج الأمامي في المنطقة أمام مستشعرات الكاميرا ووحدة الرادار.	مستشعر زجاج أمامي إعاقَة المستشعر، انظر دليل المالك	

معلومات ذات صلة

- مثبت السرعة التكييفي* (ص. ٢٧٥)
- معلومات لافتة الطريق* (ص. ٣٢٩)

تحذير

Pilot Assist عبارة عن وسيلة مساعدة ولا يمكنها التعامل في جميع الحالات المرورية أو الطقس أو ظروف الطريق.

يلزم أن يكون السائق على حذر دومًا بخصوص ظروف الحالة المرورية السائدة وكذلك يتدخل في حالة عدم توفير Pilot Assist للمساعدة المناسبة في التوجيه أو عدم الحفاظ على سرعة مناسبة أو فاصل زمني مناسب.

اقرأ كل الأقسام من هذه الوظيفة في دليل المالك لمعرفة معلومات عن المحدوديات التي ينبغي أن يكون السائق على علم بها قبل استخدامها.

يلزم عدم استخدام Pilot Assist إلا في حالة وجود خطوط حارات مرورية واضحة على سطح الطريق على كلا الجانبين. وأي استخدام آخر بخلاف هذا يزيد من خطر اصطدام السيارة بالأجسام المحيطة التي يتعذر اكتشافها بواسطة هذه الوظيفة.

يعتبر السائق مسؤولاً بشكل دائم عن كيفية التحكم في السيارة وعن الحفاظ على المسافة المناسبة والسرعة المناسبة للسيارة حتى عند استخدام Pilot Assist.

يعمل Pilot Assist على تنظيم السرعة باستخدام التسارع والفرملة. ومن الطبيعي صدور صوت منخفض من الفرامل عند استخدامها لضبط السرعة.

يحاول Pilot Assist تنظيم السرعة بنعومة. في المواقف التي تتطلب استخدام الفرامل المفاجئ، يجب على السائق كبح نفسه/ نفسها. يسري ذلك على الاختلافات الكبيرة في السرعة أو إذا كانت فرملة السيارة في المقدمة شديدة. نظرًا إلى محدودية الكاميرا ووحدة الرادار قد تتم الفرملة على نحو مفاجئ أو قد لا تحدث على الإطلاق.

المرورية على سطح الطريق باستخدام الكاميرا ووحدة الرادار. ويتم الحفاظ على الفاصل الزمني المحدد مسبقًا بواسطة ضبط السرعة الأوتوماتيكي بينما يعمل مساعد التوجيه على المساعدة في توجيه السيارة بين خطي الحارة المرورية.

مساعد التوجيه Pilot Assist يأخذ في اعتباره سرعة السيارة التي أمامك وعلامات الحارة المرورية. ويستطيع السائق في أي وقت تجاهل توصيات Pilot Assist بخصوص التوجيه ويمكنه توجيه السيارة في أي اتجاه آخر، مثل تغيير الحارة لتفادي عقبة على الطريق.

إذا تعذر على Pilot Assist تفسير معالم حارة السير بوضوح، مثلًا في حالة عدم قدرة الكاميرا ووحدة الرادار على مشاهدة معالم الحارة الجانبية، فسيقوم Pilot Assist مؤقتًا بتعطيل مساعدة التوجيه ولكن سيتم مواصلة العمل فور التمكن من اكتشاف معالم حارة السير مرة أخرى - وعلى الرغم من ذلك تظل وظائف التحكم في السرعة والمسافة نشطة.

ملاحظة

يتم تعطيل مساعدة التوجيه Pilot Assist ثم يتم مواصلتها دون إنذار سابق.

يتم الإشارة إلى حالة مساعدة التوجيه الحالية عن طريق لون رمز عجلة القيادة:

• أخضر لعجلة القيادة للإشارة إلى تنشيط مساعدة التوجيه

• رمادي لعجلة القيادة (كما هو موضح) للإشارة إلى إيقاف تشغيل مساعدة التوجيه.

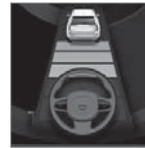

*Pilot Assist

يساعد Pilot Assist السائق في قيادة السيارة بحيث لا تتخطى الحارة المرورية وذلك باستخدام مساعدة التوجيه بالإضافة إلى الحفاظ على سرعة ثابتة مع وجود فاصل زمني محدد مسبقًا بين سيارتك والسيارة التي أمامك.

تتيح وظيفة Pilot Assist تجربة قيادة أكثر راحة خاصة أثناء الرحلات الطويلة على الطرق السريعة غير المزدحمة مرورًا.

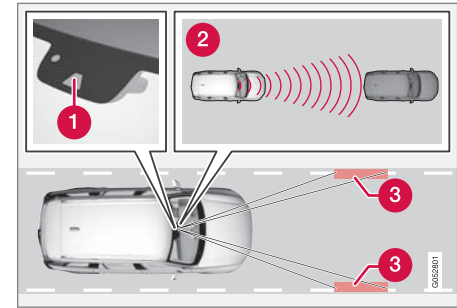

تقيس وحدة الرادار والكاميرا المسافة بين سيارتك والسيارة التي أمامك وتكتشفان الحارات الجانبية.

1 وحدة الكاميرا والرادار

2 قراءة المسافات

3 القارئ والعلامات الجانبية

يحدد السائق السرعة المطلوبة والفاصل الزمني بينه وبين السيارة التي أمامه. ثم يقوم Pilot Assist بفحص المسافة حتى السيارة التي أمام سيارتك وكذلك فحص العلامات الجانبية للحارة

٩ ملاحظة: الصورة تخطيطية - قد تختلف التفاصيل حسب طراز السيارة.

نظرة عامة

أزرار التحكم

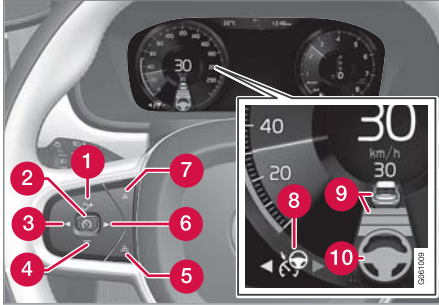

أزرار ورموز الوظائف^٩.

- 1 زيادة السرعة المحفوظة أو إعادة تنشيط Pilot Assist ومواصلة السرعة المحفوظة والفاصل الزمني
- 2 تنشيط/إلغاء تنشيط Pilot Assist
- 3 للتبديل من Pilot Assist إلى مثبت السرعة المتوأم
- 4 تقليل السرعة المحفوظة
- 5 زيادة المسافة بينك وبين السيارات التي أمامك
- 6 للتبديل من مثبت السرعة المتوأم إلى Pilot Assist
- 7 تقليل المسافة بينك وبين السيارات التي أمامك
- 8 رمز الوظيفة

تحذير

Pilot Assist ليس نظامًا لتجنب الاصطدام. فيجب أن يتدخل السائق إذا لم يكتشف النظام السيارات التي بالأمام.

لا يقوم Pilot Assist بالفرملة بسبب الأشخاص أو الحيوانات أو الأجسام أو المركبات الصغيرة (مثل الدراجات الهوائية أو النارية) وكذلك المقطورات المنخفضة أو المركبات القادمة سواء أكانت بطيئة أم متوقفة.

لا تستخدم Pilot Assist، على سبيل المثال داخل المدن أو في مفترق الطرق أو على الأسطح الزلقة أو على الطرق التي يوجد عليها ماء أو وحل كثيف أو في الأماكن التي بها تساقط شديد للمطر والثلوج أو في الأماكن التي تضعف فيها الرؤية أو على الطرق التي يكثر بها المنعطفات أو على الطرق الزلقة أو أثناء توصيل مقطورة.

مهم

يجب عدم القيام بصيانة مكونات Pilot Assist إلا لدى ورشة - ننصح بورشة فولفو معتمدة.

ويهدف Pilot Assist إلى اتباع السيارة التي أمامك في الممر نفسه على فترات زمنية فاصلة يحددها السائق. إذا لم تكتشف وحدة الرادار أي مركبات أمام سيارتك، فستحافظ السيارة على السرعة المضبوطة والمحافظة بواسطة السائق. ويحدث ذلك أيضًا في حالة تجاوز سرعة السيارة التي تسير بالمقدمة للسرعة المضبوطة.

ما يلي ينطبق على السيارات المزودة بصندوق تروس آلي:

- بإمكان Pilot Assist تتبع سيارة أخرى من الثبات وحتى حوالي ٢٠٠ كم/سا (١٢٥ ميل في الساعة).
- يستطيع Pilot Assist توفير مساعدة التوجيه من الثبات تقريبًا وحتى سرعة ١٤٠ كم/سا (٨٧ ميل في الساعة).
- ما يلي ينطبق على السيارات المزودة بصندوق تروس يدوي:
- بإمكان Pilot Assist تتبع سيارة أخرى من ٣٠ كم/سا (٢٠ ميل في الساعة) وحتى ٢٠٠ كم/سا (١٢٥ ميل في الساعة).
- يستطيع Pilot Assist توفير مساعدة التوجيه من ٣٠ كم/سا (٢٠ ميل في الساعة) وحتى ١٤٠ كم/سا (٨٧ ميل في الساعة).

^٩ ملاحظة: الصورة تخطيطية - قد تختلف التفاصيل حسب طراز السيارة.

تحذير ⚠️

لا يصدر Pilot Assist تحذيرًا إلا بشأن السيارات التي تكتشفها الكاميرا ووحدة الرادار - وبالتالي فقد يتأخر صدور التحذير أو لا يصدر من الأساس. لا تنتظر حتى يصدر الإنذار دون الكبح عند الحاجة لذلك.

شاشة عرض المعلومات على الزجاج الأمامي*



رمز تحذير التصادم على الزجاج الأمامي¹.

في السيارات المزودة بشاشة عرض معلومات على الزجاج الأمامي سيتم عرض التحذير على الزجاج الأمامي مع رمز ومأض.

ملاحظة ⓘ

قد يكون من الصعب مشاهدة المعلومات على الزجاج الأمامي بسبب ضوء الشمس القوي أو عند ارتداء نظارات الشمس.

تحذير خطر التصادم

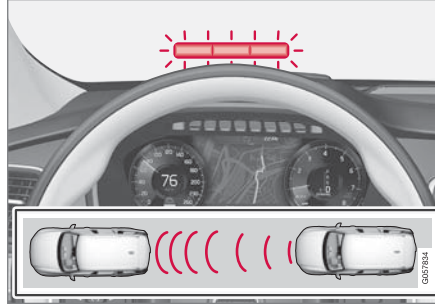

ضوء التحذير لتحذير التصادم على الزجاج الأمامي¹.

يستخدم Pilot Assist نسبة ٤٠% تقريبًا من قدرة فرامل القدم. إذا كانت السيارة بحاجة إلى استعمال الفرامل بما يتجاوز سعة Pilot Assist ولم يقم السائق بالفرملة، فعندئذ يتم استخدام مصباح التحذير وصوت التحذير لتنبيه السائق بضرورة التدخل الفوري من جانبه.

ملاحظة ⓘ

قد يكون من الصعب مشاهدة المعلومات على الزجاج الأمامي بسبب ضوء الشمس القوي أو عند ارتداء نظارات الشمس.

9 رمز السيارة المستهدفة والفاصل الزمني للسيارات التي أمامك

10 رمز تشغيل/إيقاف تشغيل مساعدة التوجيه

شاشة السائق

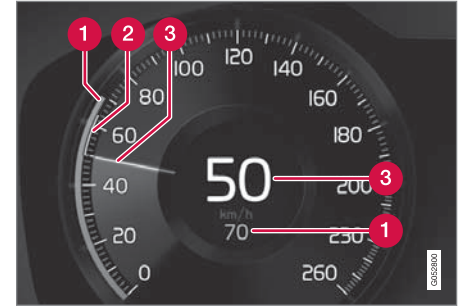

إشارة السرعات¹.

1 السرعة المحفوظة

2 سرعة السيارة التي أمامك.

3 السرعة الحالية لسيارتك.

لمشاهدة مجموعة رموز مختلفة باختلاف الموقف المروري - راجع عنوان "الرموز والرسائل في Pilot Assist".

٩ ملاحظة: الصورة تخطيطية - قد تختلف التفاصيل حسب طراز السيارة.

▶▶ معلومات ذات صلة

- تنشيط وبدء تشغيل Pilot Assist* (ص. ٢٩٠)
- إدارة السرعة في Pilot Assist* (ص. ٢٩١)
- ضبط الفاصل الزمني في Pilot Assist* (ص. ٢٩٢)
- تغيير الهدف والفرملة الأوتوماتيكية مع Pilot Assist* (ص. ٢٩٥)
- إلغاء تنشيط/تنشيط Pilot Assist* (ص. ٢٩٣)
- مساعد التخطيط مع مثبت السرعة التكيفي* أو Pilot Assist* (ص. ٢٨١)
- محدوديات Pilot Assist* (ص. ٢٩٦)
- الرموز والرسائل في Pilot Assist* (ص. ٢٩٧)
- مثبت السرعة التكيفي* (ص. ٢٧٥)
- تحذير المسافة* (ص. ٢٧٢)
- الشاشة العليا* (ص. ١٠٤)
- محدوديات وحدة الرادار (ص. ٣٠٠)
- محدوديات وحدة الكاميرا (ص. ٣٠٨)

تنشيط وبدء تشغيل Pilot Assist*

يلزم أولاً تنشيط وظيفة Pilot Assist ثم تشغيلها لتتمكن من التحكم في السرعة والمسافة ولتوفير المساعدة للتوجيه.

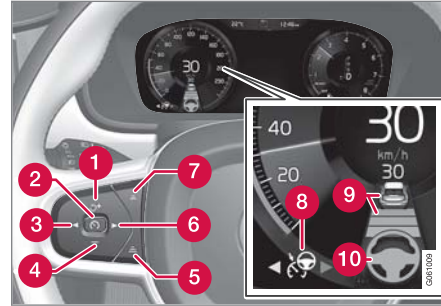

ملاحظة: الصورة تخطيطية - قد تختلف التفاصيل حسب طراز السيارة.

يلزم توفر الشروط التالية كي يتم تشغيل Pilot Assist:

- يلزم ربط حزام أمان مقعد السائق كما يلزم أن يكون باب السائق مغلقاً.
 - يلزم وجود سيارة ("السيارة المستهدفة") أمام سيارتك بمسافة معقولة، أو ألا تقل السرعة الحالية عن ١٥ كم/سا (٩ ميل في الساعة).
 - في السيارات المزودة بصندوق تروس يدوي، يجب أن تكون السرعة على الأقل ٣٠ كم/سا (٢٠ ميل في الساعة).
- عند وجود مثبت السرعة المتوائم في وضع الاستعداد:
١. اضغط ▶ (6).
- < يتغير رمز  إلى Pilot Assist في وضع الاستعداد (8).

٢. اضغط على زر عجلة القيادة  (2).

< يتم تشغيل Pilot Assist ثم حفظ قيمة السرعة الحالية، والتي تظهر على صورة أرقام في مركز عداد السرعة.

...أو...

عند تشغيل مثبت السرعة المتوائم:

- اضغط ▶ (6).

< يبدأ تشغيل Pilot Assist.

لا ينشط Pilot Assist لمساعدة التوجيه إلا عند تحول رمز عجلة القيادة (2) من اللون الرمادي إلى الأخضر.

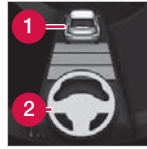

Pilot Assist لا يعمل إلا على تنظيم الفاصل الزمني بين سيارتك والسيارة التي أمامك وذلك عندما تظهر السيارة التي أمامك (1) في رمز المسافة أعلى رمز عجلة القيادة.

وفي الوقت نفسه يتم تمييز نطاق السرعة بعلامة.



السرعة الأعلى هي المحفوظة/المضبوطة والسرعة الأدنى هي سرعة السيارة التي أمامك (السيارة الهدف).

تشغيل عجلة القيادة باللمس اليدوي

لكي تعمل وظيفة Pilot Assist، يجب أن يضع السائق يديه على عجلة القيادة. يراقب النظام هذا الأمر باستمرار. إذا لم يتم اكتشاف وجود اليدين على عجلة القيادة فستظهر رسالة نصية، لتوجه السائق إلى توجيه السيارة بشكل فعال. بالإضافة إلى ذلك، تصدر إشارة صوتية للتحذير في حالة عدم حدوث هذا.

دعم السائق

زيادة مؤقتة في السرعة باستخدام دواسة الوقود، على سبيل المثال أثناء تجاوز سيارة أخرى، لا تؤثر في الإعداد - تعود السيارة إلى آخر سرعة مخزنة عند تحرير دواسة الوقود.

صندوق التروس الأوتوماتيكي

بإمكان Pilot Assist تتبع سيارة أخرى من الثبات وحتى حوالي ٢٠٠ كم/سا (١٢٥ ميل في الساعة).

لاحظ أن أقل سرعة قابلة للبرمجة في Pilot Assist تبلغ ٣٠ كم/سا (٢٠ ميل في الساعة) - حتى وإن كان قادرًا على تعقب سيارة أخرى حتى التوقف التام، فإنه من غير الممكن تحديد/حفظ سرعة أقل من ٣٠ كم/سا (٢٠ ميل في الساعة).

أقصى سرعة قابلة للتحديد هي ٢٠٠ كم/سا (١٢٥ ميل في الساعة).

صندوق التروس اليدوي

بإمكان Pilot Assist تتبع سيارة أخرى من ٣٠ كم/سا (٢٠ ميل في الساعة) وحتى ٢٠٠ كم/سا (١٢٥ ميل في الساعة).

أقل سرعة قابلة للبرمجة في Pilot Assist هي ٣٠ كم/سا (٢٠ ميل في الساعة) - السرعة القصوى هي ٢٠٠ كم/سا (١٢٥ ميل في الساعة).

معلومات ذات صلة

- Pilot Assist * (ص. ٢٨٧)
- تنشيط وبدء تشغيل Pilot Assist * (ص. ٢٩٠)
- ضبط الفاصل الزمني في Pilot Assist * (ص. ٢٩٢)
- تغيير الهدف والفرملة الأوتوماتيكية مع Pilot Assist * (ص. ٢٩٥)
- إلغاء تنشيط/تنشيط Pilot Assist * (ص. ٢٩٣)

إدارة السرعة في Pilot Assist *

يمكن ضبط Pilot Assist على سرعات مختلفة.

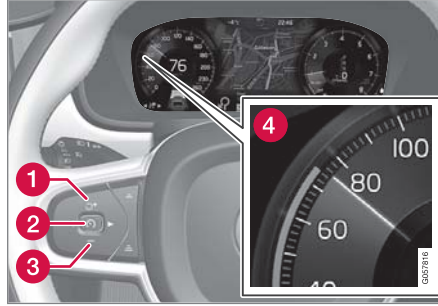

ملاحظة: الصورة تخطيطية - قد تختلف التفاصيل حسب طراز السيارة.

- يمكن تغيير السرعة المحفوظة بضغط قصيرة أو طويلة على زر عجلة القيادة + (1) أو - (3).

• استخدم **ضغطات قصيرة** لضبط +/- ٥ كم/سا (-/+ ٥ ميل في الساعة) لكل **ضغطة**.

• **استمر في الضغط** على الزر لضبط +/- ١ كم/سا (-/+ ١ ميل في الساعة) ثم حرر عندما تكون علامة (4) في شاشة السائق مضبوطة بالسرعة المحددة.

< يتم حفظ آخر ضغطة في الذاكرة.

إذا قام السائق بزيادة سرعة السيارة باستخدام دواسة السرعة قبل الضغط على زر عجلة القيادة +، فستكون السرعة المحفوظة هي سرعة السيارة عند الضغط على الزر، شريطة وجود قدم السائق على دواسة السرعة في اللحظة نفسها التي يتم فيها الضغط على الزر.

وإذا لم ينتبه السائق ويضع يده على عجلة القيادة كذلك، فسيتحول Pilot Assist إلى وضع الاستعداد. بعد ذلك، يلزم إعادة تشغيل Pilot Assist من الزر (4) في عجلة القيادة.

ملاحظة (i)

تجدد الإشارة إلى أن وظيفة Pilot Assist لا تعمل إلا إذا كان السائق ممسكًا بكلتا يديه على عجلة القيادة.

معلومات ذات صلة

- Pilot Assist * (ص. ٢٨٧)
- إدارة السرعة في Pilot Assist * (ص. ٢٩١)
- ضبط الفاصل الزمني في Pilot Assist * (ص. ٢٩٢)
- تغيير الهدف والفرملة الأوتوماتيكية مع Pilot Assist * (ص. ٢٩٥)
- إلغاء تنشيط/تنشيط Pilot Assist * (ص. ٢٩٣)
- مساعد التخطيط مع مثبت السرعة التكيفي * أو Pilot Assist * (ص. ٢٨١)
- محدوديات Pilot Assist * (ص. ٢٩٦)
- الرموز والرسائل في Pilot Assist * (ص. ٢٩٧)

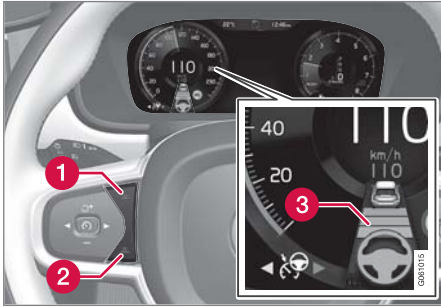

زر التحكم في الفاصل الزمني.

- 1 تقليل الفاصل الزمني
- 2 زيادة الفاصل الزمني
- 3 تحذير المسافة

– اضغط زر عجلة القيادة (1) أو (2) لزيادة الفاصل الزمني أو تقليله.

< يعرض مؤشر المسافة (3) الفاصل الزمني الحالي.

لنتمكن من اتباع السيارة التي أمامك بأسلوب سهل ومرح، يتيح Pilot Assist إمكانية تنوع الفاصل الزمني بشكل ملحوظ في ظل ظروف معينة. على سبيل المثال، في سرعات منخفضة وعندما تصبح المسافات قصيرة يزيد Pilot Assist من الفاصل الزمني بشكل لطيف.

وينبغي ملاحظة أن الفاصل الزمني القصير يسمح فقط للسائق بوقت قصير للاستجابة واتخاذ إجراء في حالة حدوث أي مشكلة غير متوقعة.

ضبط الفاصل الزمني في Pilot Assist*

يمكن ضبط Pilot Assist بفواصل زمنية مختلفة.

يمكن اختيار فترات زمنية مختلفة للسيارة التي تسير في المقدمة، كما يتم عرضها في شاشة السائق كخطوط أفقية 1-5 - وكلما زاد عدد الخطوط، طال الفاصل الزمني. ويشير سطر واحد إلى ثانية واحدة تقريباً تفصلك عن السيارة التي أمامك، بينما تشير 5 أسطر إلى 3 ثوانٍ تقريباً.



ملاحظة

عندما يظهر رمز في شاشة السائق على شكل سيارة وأخر على شكل عجلة قيادة فهذا دليل على أن نظام Pilot Assist يتبع سيارة أمامك في فترة زمنية مضبوطة مسبقاً. وعندما يظهر رمز عجلة قيادة فقط، فهذا يعني عدم وجود سيارة أمامك على مسافة معقولة.

دعم السائق

في وضع الاستعداد، لا يحصل السائق على أي توجيهات للقيادة ويلزم التحكم في كل من السرعة والمسافة بنفسه.

عندما يكون نظام Pilot Assist في وضع الاستعداد وتقترب السيارة بصورة كبيرة جدًا من السيارة التي أمامها، يتم تحذير السائق بواسطة وظيفة "التحذير من المسافة" (انظر مرجع عنوان "التحذير من المسافة" في نهاية هذا القسم).

وضع الاستعداد مع تدخل السائق
يتم إيقاف تشغيل Pilot Assist مؤقتًا وضبطه في وضع الاستعداد عند:

- استخدام فرامل القدم
- تحريك ذراع اختيار التروس إلى الوضع N (المحايد).
- يتم استخدام مؤشرات الاتجاه لمدة أطول من دقيقة واحدة .
- يحافظ السائق على سرعة تزيد عن السرعة المضبوطة لمدة أطول من دقيقة واحدة.
- يتم الضغط على دواسة القابض لمدة حوالي 1 دقيقة - ينطبق على السيارات المزودة بصندوق تروس يدوي.
- زيادة مؤقتة في السرعة باستخدام دواسة الوقود، على سبيل المثال أثناء تجاوز سيارة أخرى، لا تؤثر في الإعداد - تعود السيارة إلى آخر سرعة مخزنة عند تحرير دواسة الوقود.
- عند استخدام مؤشرات الاتجاه، يتم مؤقتًا تعطيل مساعدة التوجيه في Pilot Assist. وعندما لا تتحقق هذه الظروف، فسيتم أوتوماتيكيًا إعادة تنشيط مساعدة التوجيه وذلك إذا كان من الممكن اكتشاف علامات الحارة المرورية الجانبية.

إلغاء تنشيط/تنشيط Pilot Assist*

يمكن إيقاف تشغيل Pilot Assist مؤقتًا بحيث يتم ضبطه في وضع الاستعداد ويمكن إعادة تنشيطه بعد ذلك.

إلغاء تنشيط Pilot Assist ووضعه في وضع الاستعداد

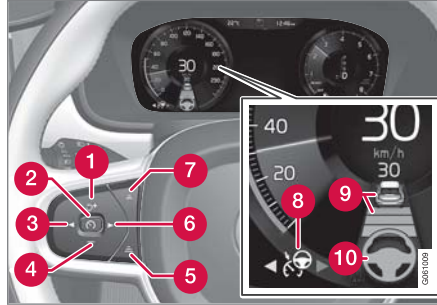

ملاحظة: الصورة تخطيطية - قد تختلف التفاصيل حسب طراز السيارة.

لإيقاف تشغيل Pilot Assist بشكل مؤقت وضبطه على وضع الاستعداد:

- اضغط على زر عجلة القيادة (2).

< يدخل Pilot Assist في وضع الاستعداد - ويتغير لون الرمز (8) في شاشة السائق من الأبيض إلى الرمادي وتتغير السرعة المحفوظة في مركز عداد السرعة من البيج إلى الرمادي.

...أو...

- اضغط (3).

< يتوقف Pilot Assist عن العمل ويتغير إلى مثبت السرعة المتوائم في الوضع النشط.

ملاحظة

استخدم الفواصل الزمنية التي تسمح بها قوانين المرور المحلية فقط.

إذا لم يظهر أن هناك رد فعل لنظام Pilot Assist عند تنشيطه، فقد يرجع هذا إلى أن المسافة الزمنية للسيارة الموجودة في الأمام تمنع أي زيادة في السرعة.

كلما زادت السرعة، طالت المسافة المحسوبة بالمتر لأي فاصل زمني محدد.

معلومات ذات صلة

- Pilot Assist* (ص. ٢٨٧)
- تنشيط وبدء تشغيل Pilot Assist* (ص. ٢٩٠)
- إدارة السرعة في Pilot Assist* (ص. ٢٩١)
- تغيير الهدف والفرملة الأوتوماتيكية مع Pilot Assist* (ص. ٢٩٥)
- إلغاء تنشيط/تنشيط Pilot Assist* (ص. ٢٩٣)
- مساعد التخطيط مع مثبت السرعة التكيفي* أو Pilot Assist* (ص. ٢٨١)
- محدوديات Pilot Assist* (ص. ٢٩٦)
- الرموز والرسائل في Pilot Assist* (ص. ٢٩٧)
- تحذير المسافة* (ص. ٢٧٢)



وضع الاستعداد الأوتوماتيكي

يعتمد Pilot Assist في العمل على أنظمة أخرى، مثل نظام التحكم في الثبات/مانع الانزلاق ESC. وفي حالة توقف أي من هذه الأنظمة الأخرى عن العمل، فسيتوقف Pilot Assist أوتوماتيكياً.

في حالة إيقاف التشغيل الأوتوماتيكي، تصدر إشارة صوتية وتظهر الرسالة في شاشة السائق. يتعين على السائق التدخل حينئذ وتكبيف السرعة والمسافة بما يتوافق مع السيارة التي أمامه.

قد يتوقف التشغيل الأوتوماتيكي بسبب ما يلي:

- السرعة أقل من ٥ كم/سا (٣ ميل في الساعة) مع عدم تحقق Pilot Assist مما إذا كان الجسم الهدف هو سيارة ثابتة أو جسم آخر، كمطبخ صناعي على سبيل المثال.
- السرعة أقل من ٥ كم/سا (٣ ميل في الساعة) وتتعطف السيارة الأمامية وبهذا لا يجد Pilot Assist سيارة لاتباعها.
- تنخفض السرعة لأدنى من ٣٠ كم/سا (٢٠ ميل في الساعة) - ينطبق فقط على السيارات المزودة بصندوق تروس يدوي.
- عدم وضع السائق يديه على عجلة القيادة
- السائق يفتح الباب
- نزع السائق لحزام الأمان
- سرعة المحرك منخفضة/عالية للغاية
- فقدان العجلات للسحب
- درجة حرارة الفرامل مرتفعة
- تعشيق فرامل الوقوف
- الكاميرا ووحدة الرادار مغطاة بالجليد أو مطر كثيف (عدسة الكاميرا/موجات الراديو محجوبة).

إعادة تنشيط Pilot Assist من وضع الاستعداد

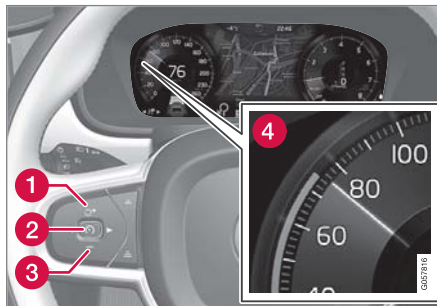

ملاحظة: الصورة تخطيطية - قد تختلف التفاصيل حسب طراز السيارة.

- اضغط على زر عجلة القيادة (1).

< يتم ضبط السرعة على أحدث سرعة محفوظة.

ملاحظة

يمكن إجراء زيادة ملحوظة للسرعة بمجرد مواصلة السرعة من خلال الضغط على زر عجلة القيادة (1).

معلومات ذات صلة

- مساعد التخطي مع مثبت السرعة التكييفي* أو Pilot Assist* (ص. ٢٨١)
- محدوديات Pilot Assist* (ص. ٢٩٦)
- الرموز والرسائل في Pilot Assist* (ص. ٢٩٧)
- تحذير المسافة* (ص. ٢٧٢)

- Pilot Assist* (ص. ٢٨٧)
- تنشيط وبدء تشغيل Pilot Assist* (ص. ٢٩٠)
- إدارة السرعة في Pilot Assist* (ص. ٢٩١)
- ضبط الفاصل الزمني في Pilot Assist* (ص. ٢٩٢)
- تغيير الهدف والفرملة الأوتوماتيكية مع Pilot Assist* (ص. ٢٩٥)

ملاحظة

تستطيع وظيفة Pilot Assist إبقاء السيارة في حالة الثبات لمدة ٥ دقائق كحد أقصى - وبعدها يتم تشغيل فرامل الوقوف وفصل الوظيفة.
قبل إعادة تنشيط وظيفة Pilot Assist، يلزم تحرير فرامل الوقوف.

توقف الفرملة الأوتوماتيكية

في بعض الحالات تتوقف الفرملة التلقائية عن الوصول إلى وضع الثبات ويدخل Pilot Assist في وضع الاستعداد. وهذا يعني أنه تم تحرير الفرامل وقد تشرع السيارة في الالتفاف، وحينها يتوجب على السائق أن يتدخل في الأمر ويكبح السيارة بنفسه من أجل الحفاظ على موضعها.

وقد يحدث هذا الأمر في المواقف التالية:

- ضغط السائق بقدمه على دواسة الفرامل
- استعمال فرامل الركن
- تحريك ذراع اختيار التروس إلى الوضع P أو N أو R
- يضبط السائق Pilot Assist في وضع الاستعداد.

التنشيط التلقائي لفرامل الركن

في بعض الحالات، يتم استخدام فرامل الركن للحفاظ على ثبات حركة السيارة.

يحدث هذا الأمر إذا كان Pilot Assist يحتفظ بالسيارة في وضع الثبات مع استخدام فرامل القدم ثم:

- قيام السائق بفتح الباب أو إزالة حزام المقعد الخاص به
- حافظ Pilot Assist على ثبات السيارة لأكثر من ٥ دقائق تقريباً

وضع الاستعداد الأوتوماتيكي مع تغيير الهدف

Pilot Assist مفصول ومضبوط على وضع الاستعداد:

- عندما تقل السرعة عن ٥ كم/سا (٣ ميل في الساعة) ولا يتحقق Pilot Assist مما إذا كان العنصر الهدف هو سيارة ثابتة أو بعض العناصر الأخرى، مثل مطب صناعي.
- عندما تكون السرعة أقل من ٥ كم/سا (٣ ميل في الساعة) وتتوقف السيارة التي في الأمام، وبهذا لا يجد Pilot Assist سيارةً لمتابعتها.

الفرملة الأوتوماتيكية

مع التوقفات القصيرة المرتبطة بالسير البطيء في حركة المرور البطيئة أو في إشارات المرور، تتم مواصلة القيادة أوتوماتيكياً إذا لم تزد مدة التوقف عن حوالي ٣ ثوانٍ - وإذا استغرق الأمر وقتاً أطول قبل أن تبدأ السيارة التي تسير في المقدمة في التحرك مرة أخرى، فيستمر ضبط Pilot Assist على وضع الاستعداد مع الفرملة الأوتوماتيكية.

- يتم إعادة تنشيط Pilot Assist بالطريقة التالية:

- اضغط على زر عجلة القيادة 
- اضغط على دواسة السرعة.

< يواصل Pilot Assist متابعة السيارة التي أمامك إذا بدأت السيارة في التحرك للأمام في غضون ٦ ثوانٍ.

تغيير الهدف والفرملة الأوتوماتيكية مع Pilot Assist*

مع صندوق التروس اليدوي، يحتوي Pilot Assist على وظيفة تغيير الهدف والفرملة في سرعات محددة.

تغيير الهدف

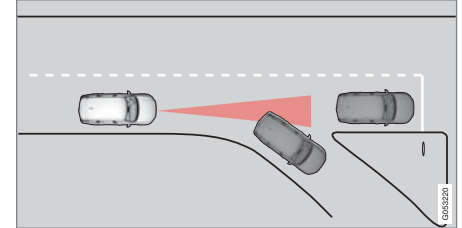

إذا انعطفت المركبة الهدف التي تسير في المقدمة على نحو مفاجئ، فقد يشير ذلك إلى توقف حركة المرور في المقدمة.

عندما يتبع Pilot Assist سيارة أخرى على سرعات أقل من ٣٠ كم/سا (٢٠ ميل في الساعة) ويقوم بتغيير الهدف من سيارة متحركة لأخرى ثابتة، يسبقم Pilot Assist بإبطاء السرعة للسيارة الثابتة.

تحذير

عندما يقوم Pilot Assist بتتبع سيارة أخرى بسرعات تتجاوز معدل ٣٠ كم/سا (٢٠ ميل في الساعة) وتتغير حالة الهدف من سيارة متحركة إلى سيارة ثابتة، فسبقوم Pilot Assist بتجاهل السيارة الثابتة وتحديد السرعة المخزنة به بدلاً من ذلك.

- ويتعين هنا على السائق أن يتدخل بنفسه للفرملة.

- ▶▶ زيادة سخونة الفرامل بشكل مفرط
- إيقاف تشغيل المحرك.

معلومات ذات صلة

- *Pilot Assist* (ص. ٢٨٧)
- تنشيط وبدء تشغيل *Pilot Assist* (ص. ٢٩٠)
- إدارة السرعة في *Pilot Assist* (ص. ٢٩١)
- ضبط الفاصل الزمني في *Pilot Assist* (ص. ٢٩٢)
- إلغاء تنشيط/تنشيط *Pilot Assist* (ص. ٢٩٣)
- مساعد التخطي مع مثبت السرعة التكيفي* أو *Pilot Assist* (ص. ٢٨١)
- محدوديات *Pilot Assist* (ص. ٢٩٦)
- الرموز والرسائل في *Pilot Assist* (ص. ٢٩٧)

محدوديات *Pilot Assist*

قد تحتوي وظيفة *Pilot Assist* على محدوديات في بعض المواقع.

وظيفة *Pilot Assist* هي وظيفة مساعدة للسائق في كثير من المواقع. ولكن المسؤولية تقع دومًا على السائق في الحفاظ على مسافة أمانة بين السيارة والأجسام المحيطة بها، وكذلك في الحفاظ على وجود السيارة في موقع صحيح بين خطوط الحارات المرورية.

مهم

في مواقف معينة، قد تجد مساعدة التوجيه في *Pilot Assist* صعوبة في مساعدة السائق بصورة صحيحة أو قد يتم تعطيلها أو توماتيكيًا، وفي هذه الحالة لا يُنصح باستخدام *Pilot Assist*. أمثلة لمثل هذه المواقع:

- عند تآكل علامات تحديد الحارات، أو عدم توفرها أو وجودها بشكل متقاطع مع بعضها البعض.
 - عند عدم وضوح تقسيمات الحارات، على سبيل المثال، عند انقسام الحارات أو اندماجها أو عند المخارج أو في حالة وجود مجموعة متنوعة من العلامات.
 - عند وجود الحواف أو خطوط أخرى بخلاف علامات الحارات على الطريق أو بالقرب منه، عند المنحنيات على سبيل المثال أو الوصلات أو أعمال الإصلاح الموجودة على الطريق أو حواف الحدود أو حواف الطريق أو عند وجود ظلال قوية.
 - عند ضيق الحارات أو انحرافها.
 - إذا كانت الحارة تحتوي على أشكال مزلعة أو بها حفرة.
 - عندما تسوء الأحوال الجوية أو عند المطر أو الجليد أو الضباب أو الوحل أو في حالة ضعف الرؤية مع انخفاض الإضاءة أو وجود إضاءة في الخلفية أو في حالة أسطح الطرق الزلقة.
- يجب على السائق الانتباه إلى وجود المحدوديات التالية في *Pilot Assist*:
- يتعذر اكتشاف الأرصفة المرتفعة أو الحواجز على جانب الطريق أو العقبان المؤقتة (الأقماع المرورية أو حواجز الأمان أو غيرها). أو يمكن اكتشافها بصورة غير واقعية على أنها خطوط للحارة المرورية، مع

الرموز والرسائل في Pilot Assist*

يمكن ظهور عدد من الرموز والرسائل بخصوص Pilot Assist في شاشة السائق و/أو شاشة عرض المعلومات على الزجاج الأمامي*.

فيما يلي بعض الأمثلة^{١٠}:

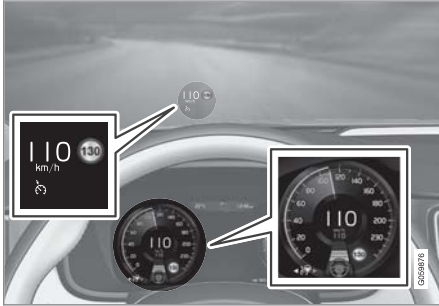

المثال التوضيحي السابق^{١١} يعرض أن Pilot Assist مضبوط للحفاظ على سرعة ١١٠ كم/سا وأنه لا توجد سيارة في الأمام لاتباعها.

لا يوفر Pilot Assist أي مساعدة في التوجيه بسبب تعذر اكتشاف خطوط الحارات الجانبية.

ملاحظة ⓘ

تستخدم الوظيفة وحدة الكاميرا بالسيارة، والتي يوجد بها بعض المحدوديات، راجع قسم "محدوديات وحدة الكاميرا".

ملاحظة ⓘ

تستخدم الوظيفة وحدة الرادار بالسيارة، والتي يوجد بها بعض المحدوديات، راجع قسم "محدوديات وحدة الرادار".

معلومات ذات صلة

- Pilot Assist* (ص. ٢٨٧)
- تشغيل وبدء تشغيل Pilot Assist* (ص. ٢٩٠)
- إدارة السرعة في Pilot Assist* (ص. ٢٩١)
- ضبط الفاصل الزمني في Pilot Assist* (ص. ٢٩٢)
- تغيير الهدف والفرملة الأوتوماتيكية مع Pilot Assist* (ص. ٢٩٥)
- إلغاء تنشيط/تنشيط Pilot Assist* (ص. ٢٩٣)
- مساعد التخطي مع مثبت السرعة التكيفي* أو Pilot Assist* (ص. ٢٨١)
- الرموز والرسائل في Pilot Assist* (ص. ٢٩٧)
- محدوديات وحدة الكاميرا (ص. ٣٠٨)
- محدوديات وحدة الرادار (ص. ٣٠٠)

خطر اصطدام السيارة بهذه العقبات. ينبغي أن يتيقن السائق من وجود مسافة مناسبة بين السيارة وبين هذه العقبات.

- لا تملك الكاميرا ولا مستشعر الرادار القدرة على اكتشاف كل الأجسام القادمة والعقبات في البيئة المرورية، مثل التجاويف والعقبات الثابتة أو الأجسام التي تحجب الطريق بصورة كلية أو جزئية.
- لا يتمكن Pilot Assist من "مشاهدة" المشاة أو الحيوانات أو غيرها.
- التوجيه الموصى به محدود القوة، مما يعني أنه قد يتعذر في كل الأحوال مساعدة السائق على التوجيه والحفاظ على السيارة ضمن الحارة.

يستطيع السائق دوماً تصحيح أو ضبط تدخلات عجلة القيادة الصادرة عن Pilot Assist ويمكنه التحكم في عجلة القيادة كما يحلو له.

الطرق المنحدرة و/أو الحمولات الثقيلة

لا تنس أن Pilot Assist تم تصميمه في المقام الأول ليتم استخدامه عند القيادة على أسطح الطرق المستوية. وقد تجد الوظيفة صعوبة في الحفاظ على المسافة الصحيحة من السيارة الأمامية عند القيادة على المنحدرات الحادة - وفي هذه الحالات، الزم الحذر الشديد واستعد للفرملة. لا تستخدم Pilot Assist مع حمولة ثقيلة أو أثناء توصيل مقطورة بالسيارة.

متنوع

- لا يمكن تحديد وضع القيادة Off Road أثناء تنشيط Pilot Assist.

^{١٠} في المثال التوضيحي التالي، تعمل وظيفة (Road Sign Information) RSI على توضيح أن السرعة القصوى المسموح بها هي ١٣٠ كم/سا.
^{١١} ملاحظة: الصورة تخطيطية - قد تختلف التفاصيل حسب طراز السيارة.

- تغيير الهدف والفرملة الأوتوماتيكية مع Pilot Assist* (ص. ٢٩٥)
- إلغاء تنشيط/تنشيط Pilot Assist* (ص. ٢٩٣)
- مساعد التخطي مع مثبت السرعة التكييفي* أو Pilot Assist* (ص. ٢٨١)
- محدوديات Pilot Assist* (ص. ٢٩٦)
- معلومات لافتة الطريق* (ص. ٣٢٩)

المثال التوضيحي السابق^{١١} يعرض أن Pilot Assist مضبوط للحفاظ على سرعة ١١٠ كم/سا وفي الوقت نفسه يتبع السيارة التي أمام سيارتك والتي تسير بالسرعة نفسها. هنا، يوفر نظام Pilot Assist المساعدة في التوجيه بسبب إمكانية اكتشاف خطوط الحارات الجانبية.

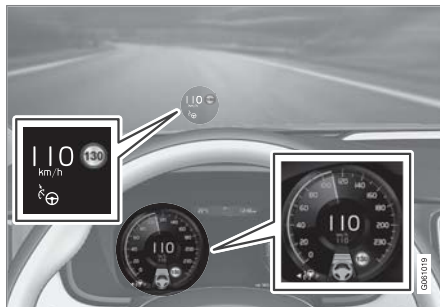

المثال التوضيحي السابق^{١١} يعرض أن Pilot Assist مضبوط للحفاظ على سرعة ١١٠ كم/سا وأنه لا توجد سيارة في الأمام لاتباعها.

هنا كذلك، يوفر نظام Pilot Assist المساعدة في التوجيه بسبب إمكانية اكتشاف خطوط الحارات الجانبية.

معلومات ذات صلة

- Pilot Assist* (ص. ٢٨٧)
- تنشيط وبدء تشغيل Pilot Assist* (ص. ٢٩٠)
- إدارة السرعة في Pilot Assist* (ص. ٢٩١)
- ضبط الفاصل الزمني في Pilot Assist* (ص. ٢٩٢)

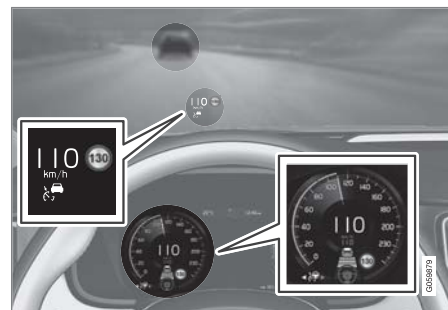

المثال التوضيحي السابق^{١١} يعرض أن Pilot Assist مضبوط للحفاظ على سرعة ١١٠ كم/سا وفي الوقت نفسه يتبع السيارة التي أمام سيارتك والتي تسير بالسرعة نفسها.

لا يوفر Pilot Assist أي مساعدة في التوجيه بسبب تعذر اكتشاف خطوط الحارات الجانبية.

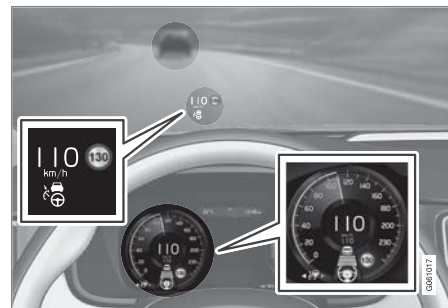

^{١١} ملاحظة: الصورة تخطيطية - قد تختلف التفاصيل حسب طراز السيارة.

- مثبت السرعة التكيفي* (ص. ٢٧٥)
- Pilot Assist* (ص. ٢٨٧)
- City Safety (ص. ٣١١)

وحدة الرادار

يتم استخدام وحدة الرادار من قبل أنظمة متعددة لدعم السائق، ووظيفة الوحدة استشعار السيارات الأخرى.



ملاحظة: الصورة تخطيطية - قد تختلف التفاصيل حسب طراز السيارة.

يتم استخدام وحدة الرادار بواسطة الوظائف التالية:

- تحذير المسافة*
- مثبت السرعة التكيفي*
- Pilot Assist*
- City Safety

قد يؤدي التعديل على وحدة الرادار إلى جعل استخدامه غير قانوني.

معلومات ذات صلة

- محدوديات وحدة الرادار (ص. ٣٠٠)
- اعتماد النوع لوحدات الرادار (ص. ٣٠٣)
- تحذير المسافة* (ص. ٢٧٢)

محدوديات وحدة الرادار

توجد بعض المحدوديات في وحدة الرادار - مما يؤدي إلى الحد من قدرات الوظائف التي تستخدم هذه الوحدة.

الوحدة المحجوبة



يلزم الحفاظ على المنطقة المحددة خالية من أي ملصقات أو أجسام أو ستائر أو خلفه^{١٢}.

توجد وحدة الرادار داخل القسم العلوي من الزجاج الأمامي مع وحدة كاميرا السيارة.



إذا تم عرض الرمز مع الرسالة
مستشعر زجاج أمامي

إعاقه المستشعر، انظر دليل المالك على شاشة
السائق فهذا دليل على أن الكاميرا ووحدة الرادار
غير قادرين على اكتشاف المركبات الأخرى التي أمام سيارتك.

يوضح الجدول التالي أمثلة عن الأسباب المحتملة لظهور أية
رسالة مع الإجراء الملائم:

مهم !

لا تضع أو تلتصق أو تثبت أي شيء على الزجاج الأمامي
من الداخل أو الخارج أمام وحدة الرادار أو الكاميرا أو
بالقرب منهما - فقد يؤدي إلى التشويش على الوظائف
المعتمدة على الكاميرا والرادار.
وهذا قد يعني انخفاض قدرة الوظائف أو تعطيلها بالكامل أو
إعطاءها استجابة غير صحيحة.

السبب	الإجراء
سطح الزجاج الأمامي الموجود أمام الكاميرا ووحدة الرادار متسخ أو مغطى بالثلج أو الجليد.	قم بتنظيف سطح الزجاج الأمامي الموجود أمام الكاميرا ووحدة الرادار من الأوساخ والثلج والجليد.
الضباب الكثيف والمطر الغزير أو الجليد قد يكونوا السبب في إعاقه إشارات الرادار أو عرض الكاميرا.	لا يتم اتخاذ أي إجراء. لا تعمل الوحدة أحياناً أثناء هطول الأمطار الغزيرة أو تساقط الجليد.

^{١٢} ملاحظة: الصورة تخطيطية - قد تختلف التفاصيل حسب طراز السيارة.

السبب	الإجراء
يُحدث الماء أو الجليد الموجود على سطح الطريق دوامة لأعلى ويعيق إشارات الرادار أو عرض الكاميرا.	لا يتم اتخاذ أي إجراء. لا تعمل الوحدة أحياناً على الأسطح التي يكسوها الجليد أو المبتلة بشدة.
ظهرت الأوساخ بين الجزء الداخلي من الزجاج الأمامي والكاميرا ووحدة الرادار.	توجه إلى إحدى الورش لتنظيف الزجاج الأمامي داخل غطاء الوحدة - يُنصح بالتوجه إلى إحدى ورش فولو المعتمدة.

- 1 في بعض الأحيان، تتأخر وحدة الرادار في اكتشاف السيارات الموجودة على مسافات قريبة، مثلاً عند دخول سيارة بين سيارتك والسيارة التي تسير أمامك.
 - 2 من الممكن أن يستمر عدم الاستشعار بالمركبات الصغيرة، مثل الدراجات البخارية أو السيارات التي لا تسير في وسط المسار.
 - 3 قد تستشعر وحدة الرادار خلال الانعطافات السيارة غير المقصودة أو تفقد السيارة التي تم استشعارها من العرض.
- المقطورات المنخفضة

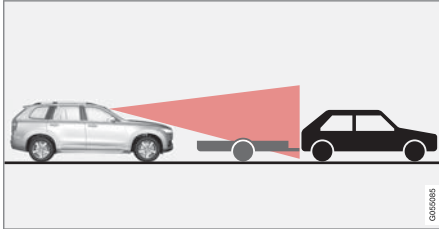

ظل المقطورة المنخفضة في الرادار.

قد يصعب على الرادار اكتشاف المقطورات المنخفضة، أو لا يتمكن من اكتشافها أصلاً - ويتعين على السائق الحذر على وجه الخصوص أثناء القيادة خلف مقطورات منخفضة عند تنشيط مثبت السرعة التكميلي Pilot Assist.

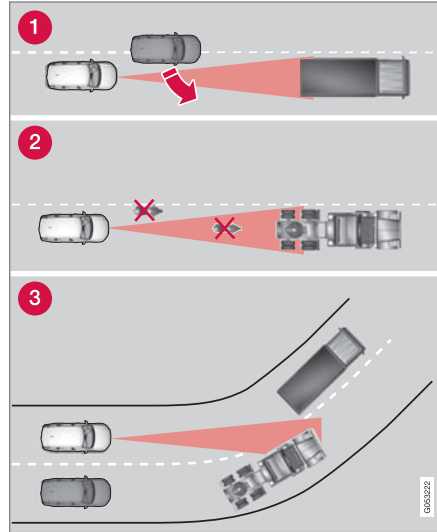

مجال رؤية وحدة الرادار.

ملاحظة

حافظ على نظافة الزجاج الأمامي خاصةً أمام الكاميرا ووحدة الرادار.

سرعة السيارة

تقل قدرة وحدة الرادار على اكتشاف السيارات في المقدمة إلى حد كبير في الحالات التالية:

- الاختلاف الكبير في سرعة السيارة التي أمامك عن سرعة سيارتك

مجال الرؤية المحدود

رؤية وحدة الرادار محدودة. في بعض الحالات، لا يتم اكتشاف مركبة أخرى أو حدث الاكتشاف بعد الوقت المتوقع.

▶▶ ارتفاع درجة الحرارة

عند ارتفاع درجة الحرارة بشكل كبير يمكن أن يتوقف عمل الكاميرا ووحدة الرادار مؤقتاً لمدة حوالي ١٥ دقيقة بعد تشغيل المحرك بغرض حماية الأجزاء الإلكترونية في الوحدة. يتم أوتوماتيكياً إعادة تشغيل الكاميرا ووحدة الرادار عند انخفاض درجة الحرارة بدرجة كافية.

تلف الزجاج الأمامي

! مهم

عند وجود شروخ أو خدوش أو آثار ارتطام حجارة في الزجاج الأمامي أمام "نوافذ" الكاميرا أو وحدة الرادار وهي تغطي سطحاً مقداره ٣,٠ x ٠,٥ ملم تقريباً أو أكبر، فعندئذ يجب الاتصال بورشة لاستبدال الزجاج الأمامي - يُنصح بالذهاب إلى ورشة فولفو معتمدة.

إذا لم يتم تصحيح هذا الأمر فقد يؤدي إلى انخفاض أداء أنظمة دعم السائق التي تستخدم الكاميرا ووحدة الرادار.

وهذا قد يعني انخفاض قدرة الوظائف أو تعطيلها بالكامل أو إعطاءها استجابة غير صحيحة.

لتجنب خطر التشغيل الفاشل أو الناقص أو المنخفض لأنظمة دعم السائق التي تعتمد على وحدة الرادار، ينبغي أيضاً تطبيق مايلي:

- توصي فولفو بعدم إصلاح الشقوق أو الخدوش أو آثار ارتطام الحجارة في المنطقة الكائنة أمام الكاميرا ووحدة الرادار - وبدلاً من ذلك، ينبغي تبديل الزجاج الأمامي بالكامل.
- قبل استبدال الزجاج الأمامي، اتصل بورشة فولفو معتمدة للتحقق من طلب الزجاج الأمامي الصحيح وتركيبه.
- يجب تركيب نفس نوع الزجاج الأمامي أو زجاج أمامي تعتمد فولفو أثناء الاستبدال.

! مهم

عند استبدال الزجاج الأمامي، يلزم إعادة معايرة الكاميرا ووحدة الرادار في ورشة لضمان عمل النظامين. ويُصح باللجوء إلى ورشة فولفو معتمدة.

الصيانة

حتى يعمل الرادار ووحدة الكاميرا بشكل صحيح، يجب الحفاظ على الزجاج الأمامي في منطقة الوحدة خالياً من الأوساخ والجليد والتلج، ويجب تنظيفه بانتظام باستخدام الماء وشامبو السيارات.

ملاحظة

ستؤدي الأتربة والتلج والجليد الذي يغطي الكاميرا ووحدة الرادار إلى تقليل فعاليتها وقد تحول دون إجراء القياس.



وهذا قد يعني انخفاض قدرة الوظائف أو تعطيلها بالكامل أو إعطاءها استجابة غير صحيحة.

معلومات ذات صلة





- وحدة الرادار (ص. ٢٩٩)
- محدوديات وحدة الكاميرا (ص. ٣٠٨)
- محدوديات تحذير المسافة* (ص. ٢٧٤)
- محدوديات مثبت السرعة المتوائم* (ص. ٢٨٣)
- محدوديات City Safety (ص. ٣١٧)
- Pilot Assist* (ص. ٢٨٧)

اعتماد النوع لوحدة الرادار

يمكن قراءة اعتماد نوع نظام وحدات رادار السيارة في الجدول التالي.

اعتماد النوع	الرمز	نظام معلومات البقعة المحجوبة B (BLIS)	^A ACC	السوق
<p>Este equipamento opera em caráter secundário, isto é, não tem direito à proteção contra interferência prejudicial, mesmo de estações do mesmo tipo, e não pode causar interferência a sistemas operando em caráter primário.</p> <p>Modelo: L2C0055TR 1500-15-8065 EAN: 07897843840978</p>		✓		البرازيل
<p>Modelo: L2C0054TR 4122-14-8645 EAN: (01)07897843840855</p>			✓	
<p>Hereby, Delphi Electronics & Safety declares that L2C0054TR / L2C0055TR are in compliance with the essential requirements and other relevant provisions of Directive 1999/5/EC. The Declaration of Conformity may be consulted at Delphi Electronics & Safety / 2151 E. Lincoln Road / Kokomo, Indiana 46902 USA</p>		✓	✓	أوروبا

اعتماد النوع	الرمز	نظام معلومات البقعة المحجوبة B(BLIS)	ACC	السوق
TRA REGISTERED No: ER37536/15 DEALER No: DA37380/15			✓	الإمارات العربية المتحدة
TRA REGISTERED No: ER37357/15 DEALER No: DA37380/15		✓		
37295/POSTEL/2014 4927			✓	أندونيسيا
38806/SDPPI/2015 4927		✓		
Type Approval No.: TRC/LPD/2014/255 Equipment Type: Low Power Device (LPD)			✓	الأردن
Type Approval No.: TRC/LPD/2015/3 Equipment Type: Low Power Device (LPD)		✓		
Certification No. MSIP-CMI- DPH-L2C0054TR			✓	كوريا
Certification No. MSIP-CMI- DPH-L2C0055TR		✓		

السوق	^A ACC	نظام معلومات البقعة المحجوبة ^B (BLIS)	الرمز	اعتماد النوع
المغرب	✓	✓		AGREE PAR L'ANRT MAROC NUMÉRO D'AGRÉMENT: MR 9929 ANRT 2014 DATE D'AGRÉMENT: 26/12/2014
مولدافيا	✓	✓		1024
سنغافورة	✓	✓		Complies with IDA Standards DA105753
جنوب إفريقيا	✓			TA-2014/1824 APPROVED
		✓		TA-2014/2390 APPROVED
تايوان	✓			CCAB15LP0560T3
		✓		CCAB15LP0680T0

ACC = Adaptive Cruise Control ^A
BLIS = Blind Spot Information ^B

▶▶ معلومات ذات صلة

- وحدة الرادار (ص. ٢٩٩)
- محدوديات وحدة الرادار (ص. ٣٠٠)
- مثبت السرعة التكيفي* (ص. ٢٧٥)
- *Blind Spot Information (ص. ٣٢١)

معلومات ذات صلة

- محدوديات وحدة الكاميرا (ص. ٣٠٨)
- مثبت السرعة التكيفي* (ص. ٢٧٥)
- مساعد حارة السير (ص. ٣٣٥)
- Driver Alert Control (ص. ٣٣٣)
- *Pilot Assist (ص. ٢٨٧)
- City Safety (ص. ٣١١)
- تخفيف الانحراف Run-off Mitigation (ص. ٣٤٠)
- معلومات لافتة الطريق* (ص. ٣٢٩)
- تنشيط/الغاء تنشيط الضوء العالي (ص. ١٣١)

وحدة الكاميرا

يتم استخدام وحدة الكاميرا بواسطة أنظمة متعددة لدعم السائق، ومن وظائفها تحديد خطوط الحارة المرورية أو لافتات المرور.



ملاحظة: الصورة تخطيطية - قد تختلف التفاصيل حسب طراز السيارة.

يتم استخدام وحدة الكاميرا بواسطة الوظائف التالية:

- مثبت السرعة التكيفي*
- مساعد الحفاظ على الحارة المرورية*
- *Driver Alert Control
- *Pilot Assist
- City Safety
- تخفيف الانحراف Run-off Mitigation
- معلومات لافتة الطريق*
- الضوء العالي النشط*

محدوديات وحدة الكاميرا

توجد بعض المحدوديات في وحدة الكاميرا - مما يؤدي إلى الحد من قدرات الوظائف التي تستخدم هذه الوحدة.

الرؤية غير الواضحة

توجد محدوديات بالكاميرا مشابهة لمحدوديات العين البشرية، بمعنى أن تساقط الجليد يؤثر سلبيًا على عمل المستشعر وكذلك الأمطار أو الضباب الكثيف أو العواصف الترابية الكثيفة أو تناثر الثلج. وفي مثل هذه الظروف، يمكن أن تنخفض وظائف الأنظمة المعتمدة على الكاميرا إلى حد بعيد أو تتوقف عن العمل بصورة مؤقتة.

قد يؤدي كذلك الضوء القوي من السيارات القادمة والانعكاسات في الطرق أو الثلج أو الجليد على سطح الطريق أو أسطح الطرق المتسخة أو علامات الطرق غير الواضحة إلى التقليل بشكل كبير من وظيفة الكاميرا، وذلك عند استخدامها لمسح الطريق لاكتشاف المشاة وراكبي الدراجات والحيوانات كبيرة الحجم والمركبات الأخرى.

الوحدة المحجوبة



يلزم الحفاظ على المنطقة المحددة خالية من أي ملصقات أو أجسام أو ستائر أو خلافة^{١٣}.

توجد وحدة الكاميرا داخل القسم العلوي من الزجاج الأمامي مع وحدة رادار السيارة.



مهم

لا تضع أو تلتصق أو تثبت أي شيء على الزجاج الأمامي من الداخل أو الخارج أمام وحدة الرادار أو الكاميرا أو بالقرب منهما - فقد يؤدي إلى التشويش على الوظائف المعتمدة على الكاميرا والرادار.

وهذا قد يعني انخفاض قدرة الوظائف أو تعطيلها بالكامل أو إعطاءها استجابة غير صحيحة.

إذا تم عرض الرمز مع الرسالة



مستشعر زجاج أمامي

إعاقه المستشعر، انظر دليل المالك على شاشة السائق فهذا دليل على أن الكاميرا ووحدة الرادار غير قادرين على اكتشاف المركبات الأخرى التي أمام سيارتك.

يوضح الجدول التالي أمثلة عن الأسباب المحتملة لظهور أية رسالة مع الإجراء الملائم:

السبب	الإجراء
سطح الزجاج الأمامي الموجود أمام الكاميرا ووحدة الرادار متسخ أو مغطى بالثلج أو الجليد.	قم بتنظيف سطح الزجاج الأمامي الموجود أمام الكاميرا ووحدة الرادار من الأوساخ والثلج والجليد.
الضباب الكثيف والمطر الغزير أو الجليد قد يكونوا السبب في إعاقه إشارات الرادار أو عرض الكاميرا.	لا يتم اتخاذ أي إجراء. لا تعمل الوحدة أحيانًا أثناء هطول الأمطار الغزيرة أو تساقط الجليد.
يُحدث الماء أو الجليد الموجود على سطح الطريق دوامة لأعلى ويعيق إشارات الرادار أو عرض الكاميرا.	لا يتم اتخاذ أي إجراء. لا تعمل الوحدة أحيانًا على الأسطح التي يكسوها الجليد أو المبتلة بشدة.

١٣ ملاحظة: الصورة تخطيطية - قد تختلف التفاصيل حسب طراز السيارة.

السبب	الإجراء
ظهرت الأوساخ بين الجزء الداخلي من الزجاج الأمامي والكاميرا ووحدة الرادار.	توجه إلى إحدى الورش لتنظيف الزجاج الأمامي داخل غطاء الوحدة - يُنصح بالتوجه إلى إحدى ورش فولفو المعتمدة.
أصوات السيارات القوية المواجهة لسيارتك	لا يتم اتخاذ أي إجراء. يتم أوتوماتيكيًا إعادة ضبط وحدة الكاميرا لتلائم ظروف الإضاءة الأفضل.

<p>وحدة الرادار - وبدلاً من ذلك، ينبغي تبديل الزجاج الأمامي بالكامل.</p> <ul style="list-style-type: none"> قبل استبدال الزجاج الأمامي، اتصل بورشة فولفو معتمدة للتحقق من طلب الزجاج الأمامي الصحيح وتركيبه. يجب تركيب نفس نوع الزجاج الأمامي أو زجاج أمامي تعتمد فولفو أثناء الاستبدال.
--

مهم !
<p>عند استبدال الزجاج الأمامي، يلزم إعادة معايرة الكاميرا ووحدة الرادار في ورشة لضمان عمل النظامين. ويُصح باللجوء إلى ورشة فولفو معتمدة.</p>

الصيانة

حتى يعمل الرادار ووحدة الكاميرا بشكل صحيح، يجب الحفاظ على الزجاج الأمامي في منطقة الوحدة خاليًا من الأوساخ والجليد والتلج، ويجب تنظيفه بانتظام باستخدام الماء وشامبو السيارات.

تلف الزجاج الأمامي

مهم !
<p>عند وجود شروخ أو خدوش أو آثار ارتطام حجارة في الزجاج الأمامي أمام "نوافذ" الكاميرا أو وحدة الرادار وهي تغطي سطحًا مقداره ٠,٥ x ٣,٠ ملم تقريبًا أو أكبر، فعندئذ يجب الاتصال بورشة لاستبدال الزجاج الأمامي - يُنصح بالذهاب إلى ورشة فولفو معتمدة.</p> <p>إذا لم يتم تصحيح هذا الأمر فقد يؤدي إلى انخفاض أداء أنظمة دعم السائق التي تستخدم الكاميرا ووحدة الرادار.</p> <p>وهذا قد يعني انخفاض قدرة الوظائف أو تعطيلها بالكامل أو إعطاؤها استجابة غير صحيحة.</p> <p>لتجنب خطر التشغيل الفاشل أو الناقص أو المنخفض لأنظمة دعم السائق التي تعتمد على وحدة الرادار، ينبغي أيضًا تطبيق مايلي:</p> <ul style="list-style-type: none"> توصي فولفو بعدم إصلاح الشقوق أو الخدوش أو آثار ارتطام الحجارة في المنطقة الكائنة أمام الكاميرا

ملاحظة i

حافظ على نظافة الزجاج الأمامي خاصةً أمام الكاميرا ووحدة الرادار.

ارتفاع درجة الحرارة

عند ارتفاع درجة الحرارة بشكل كبير يمكن أن يتوقف عمل الكاميرا ووحدة الرادار مؤقتًا لمدة حوالي ١٥ دقيقة بعد تشغيل المحرك بغرض حماية الأجزاء الإلكترونية في الوحدة. يتم أوتوماتيكيًا إعادة تشغيل الكاميرا ووحدة الرادار عند انخفاض درجة الحرارة بدرجة كافية.

ملاحظة 

ستؤدي الأتربة والثلج والجليد الذي يغطي الكاميرا ووحدة الرادار إلى تقليل فعاليتها وقد تحول دون إجراء القياس. وهذا قد يعني انخفاض قدرة الوظائف أو تعطيلها بالكامل أو إعطاءها استجابة غير صحيحة.

معلومات ذات صلة

- وحدة الكاميرا (ص. ٣٠٧)
- محدوديات وحدة الرادار (ص. ٣٠٠)
- مساعد حارة السير (ص. ٣٣٥)
- محدوديات Driver Alert Control (ص. ٣٣٥)
- محدوديات Pilot Assist* (ص. ٢٩٦)
- محدوديات City Safety (ص. ٣١٧)
- محدوديات معلومات لافتة الطريق* (ص. ٣٣٢)

(٩ ميل في الساعة). والغرض من وظيفة الفرملة مع الحيوانات كبيرة الحجم هو بالمقام الأول لتقليل قوة التصادم في السرعات الكبيرة. تكون الفرملة أكثر فاعلية على سرعات أعلى من ٧٠ كم/سا (٤٣ ميل في الساعة) وتكون أقل فاعلية في السرعات المنخفضة.

تحذير

يمثل City Safety وسيلة مساعدة للسائق فحسب ولا يمكن تشغيله في جميع مواقف القيادة أو أحوال المرور أو ظروف الطقس أو الطريق.

ويعمل نظام التحذير فقط في الحالات التي تنطوي على خطر اصطدام شديد. هذا القسم بالإضافة إلى قسم "محدوديات City Safety" يوفر معلومات عن المحدوديات التي يجب أن يكون السائق على علم بها قبل استخدام City Safety.

يتم إيقاف عمل التحذيرات وتدخلات الفرملة بالنسبة للمشاة وراكبي الدراجات الهوائية عند سرعات السيارة التي تتجاوز ٧٠ كم/سا (٤٣ ميل في الساعة).

يمكن أن تساعد وظيفة الفرملة الأوتوماتيكية في City Safety على منع التصادم أو التقليل من سرعته. لضمان الأداء الأمثل للفرملة، ينبغي أن يقوم السائق دائماً بضغط دواسة الفرامل - حتى إذا تم تشغيل الفرملة الأوتوماتيكية للسيارة.

في حالة الفرملة الشديدة لا تعمل City Safety على تنشيط أي وظيفة للفرامل التلقائية.

يتحمل السائق دوماً المسؤولية الكاملة عن الحفاظ على المسافة والسرعة الصحيحة - ولا ينبغي الانتظار لحين ظهور تحذير أو لحين تدخل وظيفة City Safety.

تساعد الوظيفة السائق من خلال الفرملة التلقائية للسيارة في حالة وقوع خطر تصادم وشيك ما لم يتصرف السائق في الوقت المحدد من خلال الفرملة و/أو توجيه السيارة بعيداً عن التصادم.

تعمل وظيفة City Safety على تنشيط فرملة قصيرة وحادة وتوقف السيارة في الأحوال العادية، خلف المركبة الأمامية تماماً. وبعد ذلك بالنسبة لأغلب سائقي السيارات أسلوب قيادة غير معتاد على الإطلاق، وقد يعتبرونه غير مريح.

يتم تنشيط City Safety في الحالات حيث يجب على السائق بدء عملية الفرملة في وقت سابق وهذا هو السبب وراء عدم القدرة على مساعدة السائق في كل حالة.

تم تصميم City Safety ليتم تشغيلها في آخر وقت ممكن تجنباً للمداخلات غير الضرورية.

غالباً ما لا ينتبه السائق ولا الركاب لعمل وظيفة City Safety - إلا في حالات اقتراب السيارة بصورة كبيرة من السيارة التي أمامها مما ينذر بوقوع تصادم.

يمكن أن تتجنب وظيفة City Safety التصادم مع سيارة في المقدمة أو دراجة من خلال تقليل سرعة سيارتك لتصل إلى ٥٠ كم/سا (٣٠ ميل في الساعة). بالنسبة للمشاة، تستطيع وظيفة City Safety تقليل السرعة حتى ٤٥ كم/سا (٢٨ ميل في الساعة).

إذا كان فارق السرعة أكبر من ٥٠ كم/سا (٣٠ ميل في الساعة) أو ٤٥ كم/سا (٢٨ ميل في الساعة) على التوالي، فإنه سيتعذر على وظيفة الفرملة التلقائية في City Safety تجنب حدوث التصادم ولكن سيتم التخفيف من أثر الصدمة.

في حالة خطر حدوث تصادم مع حيوانات كبيرة الحجم، فيمكن City Safety تخفيف سرعة السيارة حتى تصل إلى ١٥ كم/سا

City Safety

تستخدم City Safety إشارات صوتية وبصرية وملموسة لتنبه السائق بشأن أي مشاة أو راكبي دراجات أو حيوانات كبيرة الحجم أو سيارات تعبر - ويتم فرملة السيارة تلقائياً ما لم يرق السائق بنفسه بالاستجابة في الوقت المناسب.

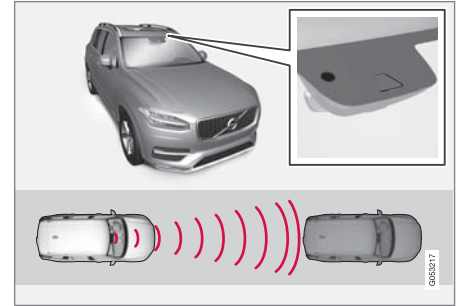

موقع وحدة الرادار^{١٤}.

يمكن أن تحول وظيفة City Safety دون وقوع تصادم أو تقلل من قوته.

City Safety هي وسيلة مساعدة للسائق في حالات خطر التصادم مع المشاة أو الحيوانات كبيرة الحجم أو راكبي الدراجات أو سيارة أخرى.

يمكن أن تساعد وظيفة City Safety السائق على تجنب الاصطدام عند القيادة في مكان مكتظ بالسيارات، عند حدوث تغيير في حركة المرور أمام السيارة مع غياب الانتباه والذي يمكن أن يؤدي بدوره إلى وقوع حادث.

^{١٤} ملاحظة: الصورة تخطيطية - قد تختلف التفاصيل حسب طراز السيارة.

محدوديات السوق

لا تتوفر وظيفة City Safety في كل البلدان. إذا لم تظهر في قائمة الإعدادات بالشاشة المركزية، فهذا دليل على أن السيارة غير مزودة بهذه الوظيفة.

مسار البحث في القائمة العليا:

الإعدادات ← My Car ← IntelliSafe

نظرة عامة

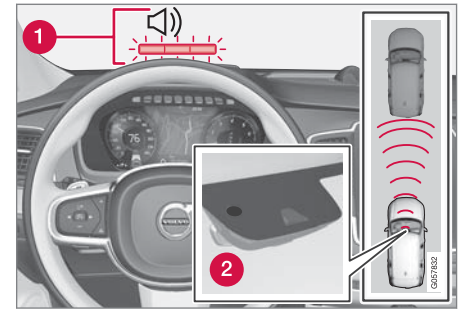

نظرة عامة على الوظائف^{١٤}:

- 1 إشارة التحذير السمعية المرئية في حالة وجود خطر التعرض للاصطدام
- 2 قياس المسافة بواسطة الكاميرا ووحدة الرادار

تقوم وظيفة City Safety بتنفيذ ثلاثة خطوات بالترتيب التالي:

- ١ التحذير من الاصطدام
- ٢ دعم الفرامل
- ٣ الفرامل الأوتوماتيكية

التحذير من الاصطدام

يتم تحذير السائق أولاً من احتمال وقوع تصادم وشيك.

تستطيع وظيفة City Safety اكتشاف المشاة أو راكبي الدراجات أو السيارات المتوقفة أو التي تتحرك في اتجاه السيارة نفسه والتي تكون أمامها. كما بإمكان City Safety اكتشاف المشاة أو راكبي الدراجات أو الحيوانات كبيرة الحجم التي تعبر الطريق أمام السيارة.

في حالة خطر وقوع تصادم مع المشاة أو الحيوانات كبيرة الحجم أو راكبي الدراجات أو سيارة أخرى (بما في ذلك السيارات الموصوفة في "City Safety في المرور المتعارض")، يتم تنبيه السائق بواسطة إشارة تحذيرية حمراء ومأذنة وإشارة صوتية وتحذير ملموس من خلال إصدار نبضات في دواسرة الفرامل. في السرعات المنخفضة أو عند الفرملة الشديدة أو التسارع لن يصدر أي تحذير ملموس. يختلف معدل نبض الفرامل حسب سرعة السيارة.

دعم الفرامل

إذا ازداد خطر التصادم بعد التحذير من التصادم، فعندئذ يتم تنشيط دعم الفرامل.

يعمل دعم الفرامل على تعزيز فرملة السائق إذا وجد النظام أن الفرملة غير كافية لتجنب الاصطدام.

الفرامل الأوتوماتيكية

يتم تنشيط وظيفة الفرامل الأوتوماتيكية في النهاية.

إذا لم يكن السائق قد بدأ في هذا الموقف في اتخاذ إجراء لتفادي ذلك وكان خطر وقوع التصادم وشيكًا، يتم تشغيل وظيفة الفرملة الأوتوماتيكية - يحدث ذلك بغض النظر عن استخدام أو عدم استخدام السائق للفرامل. بعد ذلك تحدث الفرملة باستخدام قوة

فرملة كاملة لتقليل سرعة التصادم أو قوة فرملة محدودة إذا كانت كافية لتجنب التصادم.

ومع الفرملة الأوتوماتيكية قد يتم تنشيط آلية شد حزام الأمان. لمزيد من المعلومات راجع قسم "آلية شد حزام الأمان".

في بعض الحالات، قد يبدأ إجراء الفرملة التلقائية مع فرملة خفيفة ثم يتبعها فرملة كاملة.

عندما تعمل وظيفة City Safety على منع حدوث تصادم مع جسم متوقف تظل السيارة متوقفة انتظارًا لحدوث خطوة إيجابية من السائق. إذا تم استخدام فرامل السيارة لوجود سيارة بطيئة تسير أمامها، فيستمر خفض السرعة لنفس السرعة التي تسير بها السيارة الأمامية.

يستطيع السائق في أي وقت مقاطعة الفرملة بالضغط على دواسرة السرعة.

ملاحظة

عند إيقاف وظيفة City Safety™، يتم تشغيل ضوء الفرامل.

أثناء تنشيط وظيفة City Safety و الفرامل، تظهر شاشة السائق رسالة نصية تشير إلى الوظيفة قيد التشغيل/أو التي كانت مشغلة.

تحذير

يجب عدم استخدام وظيفة City Safety كعذر لتغيير السائق لطريقة القيادة الخاصة به. إذا كان السائق يعتمد فقط على City Safety للقيام بالفرملة، فسيقع التصادم عاجلاً أو آجلاً.

^{١٤} ملاحظة: الصورة تخطيطية - قد تختلف التفاصيل حسب طراز السيارة.

ملاحظة

يحذر نظام City Safety السائق في حالة وجود خطر وقوع تصادم ولكن لا تتمكن هذه الوظيفة من تقليل زمن رد فعل السائق.

عند ضبط مسافة التحذير على ميكر، ستقترب التحذيرات أكثر. وقد يعني هذا صدور تحذيرات أكثر من تحذيرات المسافة عادي.

ملاحظة

حتى وإن تم ضبط مسافة التحذير على ميكر، قد يتم إدراك التحذيرات في وقت متأخر في بعض الحالات، على سبيل المثال عند وجود تفاوتات كبيرة في السرعة أو إذا قامت المركبات التي تسير في المقدمة بالفرملة بشدة.

ملاحظة

يتم إلغاء تنشيط تحذير مؤشرات الاتجاه في Rear Collision Warning التحذير الاصطدام بوظيفة City Safety على أقل مستوى "متأخر".

ولكن ستظل وظائف الشد المسبق لحزام الأمان ووظائف الفرملة تعمل.

تحذير

لا يوجد نظام أوتوماتيكي بإمكانه ضمان العمل بشكل صحيح في جميع الحالات بنسبة ١٠٠%. ولذلك، تجنب دائماً اختبار City Safety من خلال القيادة باتجاه الأشخاص أو المركبات أو الحيوانات - قد يتسبب هذا في تلف بالغ وإصابة ويعرض حياة الأشخاص للخطر.

ضبط مسافة التحذير في City Safety

وظيفة City Safety نشطة دوماً، ولكن يمكن تحديد مسافة التحذير.

ملاحظة

لا يمكن تعطيل وظيفة City Safety. ويتم تنشيطها تلقائياً عند تشغيل المحرك/الكهرباء وتظل نشطة حتى إيقاف تشغيل المحرك/الكهرباء.

تحدد مسافة التحذير مدى حساسية النظام وتعمل على تنظيم المسافة التي عندها ينطلق التحذير المرني والمسموع والتحذير باستخدام النبضات.

١. انقر على الإعدادات في العرض العلوي في الشاشة المركزية.

٢. اضغط **My Car ← IntelliSafe**.

٣. في تحذير City Safety، حدد متأخر أو عادي أو ميكر لضبط مسافة التحذير المطلوبة.

في حالة تسبب الإعداد ميكر في إصدار العديد من التحذيرات، والتي يمكن اعتبارها مزعجة في بعض المواقف، عندئذ استخدام مسافة التحذير عادي أو متأخر.

إذا تم ملاحظة تكرار أو توزيع التحذيرات كثيراً، فيمكن عندئذ يمكن خفض مسافة التحذير. سيؤدي هذا إلى تأخر التحذير بالنظام إلى مرحلة لاحقة، مما يقلل من العدد الإجمالي للتحذيرات.

يلزم استخدام مسافة التحذير متأخر في الحالات الاستثنائية فقط، كما في القيادة الديناميكية

معلومات ذات صلة

- ضبط مسافة التحذير في City Safety (ص. ٣١٣)
- اكتشاف العقبات مع City Safety™ (ص. ٣١٤)
- City Safety عند تجنب المناورات المروعة (ص. ٣١٧)
- City Safety في المرور المتعارض (ص. ٣١٦)
- محدوديات City Safety (ص. ٣١٧)
- رسائل City Safety (ص. ٣٢٠)
- آلية شد حزام الأمان (ص. ٥٥)

إذا كانت هناك أجزاء كبيرة من جسد راكب الدراجة أو الدراجة نفسها غير مرئية للكاميرا، فيتعدّن على النظام اكتشاف المشاة.

لنتمكن الوظيفة من اكتشاف راكب الدراجة، يلزم أن يكون الشخص بالغًا ويركب دراجة مصممة للبار.

تحذير

City Safety هي وسيلة مساعدة ولا يمكنها اكتشاف كل الدراجات الهوائية في كل الظروف، كما أنها لا تستطيع اكتشاف:

- راكبي الدراجات الهوائية المحجوبين نسيًا.
 - راكبو الدراجات الذين يرتدون ملابس تخفي تفاصيل جسدهم
 - الدراجات المحملة بحمولات كبيرة الحجم.
- السائق مسؤول دائماً عن قيادة السيارة بشكل صحيح وبمسافة آمنة تتناسب مع سرعة السيارة.

اكتشاف العقبّات مع City Safety™

العقبّات التي تستطيع وظيفة City Safety اكتشافها مثل السيارات والدراجات والحيوانات كبيرة الحجم والمشاة.

السيارات

تكتشف وظيفة City Safety معظم السيارات المتوقفة أو المتحركة في اتجاه سيارتك، بالإضافة إلى السيارات الموصوفة في قسم "City Safety المرور المتعارض".

لكي تتمكن City Safety من اكتشاف السيارات في الظلام، يلزم أن تعمل كل من المصابيح الأمامية والخلفية بصورة جيدة.

راكبو الدراجات

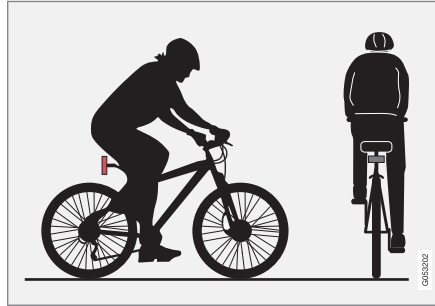

أفضل أمثلة لما يستطيع نظام City Safety تمييزه على أنه راكب دراجة - مع تفاصيل جسد واضحة وهيكل دراجة واضح.

والأداء المثالي للنظام يتطلب أن تستقبل وظيفة النظام التي تكتشف راكب الدراجة معلومات واضحة بقدر الإمكان عن محيطات الجسم والدراجة - فذلك يضمن فرصة التعرف على الدراجة والرأس والذراعين والكتفين والساقين والجزء العلوي والسفلي من الجسم بنمط حركة بشري طبيعي.

والأداء المثالي للنظام يتطلب أن تستقبل وظيفة النظام التي تكتشف الحيوانات كبيرة الحجم (مثل الإلثة والحصان) معلومات واضحة بقدر الإمكان عن محيطات الجسم - فذلك يضمن فرصة التعرف على الحيوان بصورة مباشرة من الجانب بالإضافة إلى الحركة الطبيعية للحيوان.

وقد يتعذر على النظام اكتشاف الحيوان في حالة حجب أجزاء من الجسم وعدم قدرة الكاميرا على اكتشافها.

كما يمكن لوظيفة City Safety اكتشاف الحيوانات كبيرة الحجم في الظلام في حالة وقوعها تحت المجال الضوئي للمصابيح الأمامية للسيارة.

تحذير

City Safety هي وسيلة مساعدة ولا يمكنها اكتشاف كل الحيوانات كبيرة الحجم في كل الظروف، كما أنها لا تستطيع اكتشاف:

- الحيوانات كبيرة الحجم المحجوبة جزئياً.
- الحيوانات كبيرة الحجم سواء كانت متجهة نحو السيارة بمقدمتها أو أثناء تراجعها.
- الحيوانات كبيرة الحجم التي تجري أو تتحرك بسرعة.
- الحيوانات كبيرة الحجم إذا كان تباين الخلفية سيئاً - قد تتأخر التحذيرات وتدخلات الفرملة في هذه الحالة أو قد لا تصدر على الإطلاق.
- الحيوانات صغيرة الحجم كالكلاب أو القطط على سبيل المثال.

السائق مسؤول دائماً عن قيادة السيارة بشكل صحيح وبمسافة آمنة تتناسب مع سرعة السيارة.

تحذير

City Safety هي وسيلة مساعد ولا يمكنها اكتشاف كل المشاة في كل الظروف، كما أنها لا تستطيع اكتشاف:

- المشاة المحجوبين جزئياً، أو الذين يرتدون ملابس تخفي تفاصيل جسدكم أو المشاة الذين لا يتجاوز طولهم ٨٠ سم.
 - المشاة إذا كان تباين الخلفية لهم سيئاً - قد تتأخر التحذير وتدخلات الفرملة في هذه الحالة أو قد لا تصدر على الإطلاق.
 - المشاة الذين يحملون مواد أكبر من أجسامهم.
- السائق مسؤول دائماً عن قيادة السيارة بشكل صحيح وبمسافة آمنة تتناسب مع سرعة السيارة.

الحيوانات كبيرة الحجم

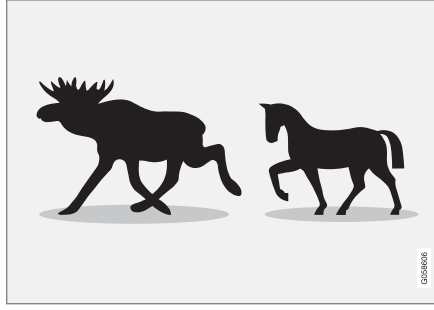

أفضل أمثلة لما يعتبره وظيفة City Safety حيوانات كبيرة الحجم - في وضع الثبات أو عند المشي ببطء مع وضوح معالم الجسم بشكل كامل.

المشاة

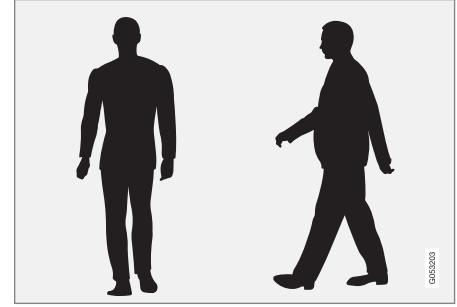

أمثلة مثالية لما يعتبره النظام مشاة لهم محيط جسم واضح.

والأداء المثالي للنظام يتطلب أن تستقبل وظيفة النظام التي تكتشف المشاة معلومات واضحة بقدر الإمكان عن محيطات الجسم - فذلك يضمن فرصة التعرف على الرأس والذراعين والكفين والساقين والجزء العلوي والسفلي من الجسم بنمط حركة بشري طبيعي.

لكي يمكن اكتشاف المشاة، يلزم وجود تباين مع الخلفية وسيتأثر هذا الأمر بعوامل كثيرة منها الملابس والخلفية والطقس. مع وجود تباين رديء قد يتم تأخر اكتشاف المشاة أو عدم اكتشافهم على الإطلاق، مما يعني تأخر صدور التحذيرات أو عدم صدورهما على الإطلاق.

كما يمكن لوظيفة City Safety اكتشاف المشاة في الظلام في حالة وقوعهم تحت المجال الضوئي للمصابيح الأمامية للسيارة.

تحذير

يمثل City Safety وسيلة مساعدة للسائق فحسب ولا يمكن تشغيله في جميع مواقف القيادة أو أحوال المرور أو ظروف الطقس أو الطريق.

غالبًا ما تصدر التحذيرات وتدخلات الفرملة بسبب خطر وقوع تصادم مع سيارة قادمة، غالبًا ما تأتي متأخرة.

يتحمل السائق دومًا المسؤولية الكاملة عن الحفاظ على المسافة والسرعة الصحيحة - ولا ينبغي الانتظار لحين ظهور تحذير أو لحين تدخل وظيفة City Safety.

المحددات في المرور المتعارض

في بعض الحالات قد تواجه وظيفة City Safety صعوبات في مساعدة السائق في التعامل مع خطر التصادم بسبب المرور المتعارض القادم. الأمثلة:

- يتدخل نظام التحكم في الثبات ESC في حالة اكتشاف ظروف قيادة زلقة
- عند اكتشاف السيارة القادمة متأخرًا
- إذا كانت السيارة القادمة محجوبة بأي جسم
- عند إطفاء المصابيح الرئيسية للسيارة المقابلة
- إذا كانت السيارة القادمة يتم قيادتها بأسلوب غير متوقع، مثل التغييرات المفاجئة للحرارة في مراحل متأخرة.

معلومات ذات صلة

- City Safety (ص. ٣١١)

City Safety في المرور المتعارض

تستطيع وظيفة City Safety مساعدة السائق عند الانعطاف وعبور مسار سيارات أخرى قادمة في تقاطع.

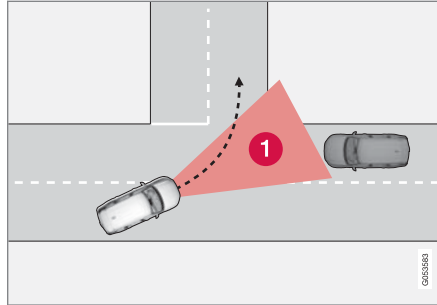

قطاع يمكن فيه لوظيفة City Safety اكتشاف السيارات المتعارضة القادمة.

لكي تكتشف وظيفة City Safety السيارات القادمة في مسار تصادمي، يلزم أولاً أن تدخل السيارة القادمة في القطاع (1) الذي يُمكن City Safety من تحليل الموقف.

يلزم توفر المعايير التالية:

- يلزم ألا تقل سرعة سيارتك عن ٤ كم/سا (٣ ميل في الساعة)
- يلزم انعطاف سيارتك جهة اليسار في الأسواق التي يكون فيها المرور جهة اليمين (أو إلى اليمين في الأسواق التي يكون فيها المرور جهة اليسار)
- يلزم إضاءة المصابيح الأمامية للسيارة القادمة

محدوديات City Safety

قد تحتوي وظيفة City Safety على محدوديات في بعض المواقف.

الأجسام المحيطة

الأجسام القَصيرة

وتقيّد الأجسام منخفضة التعليق مثل الرايات/الأعلام المثلثة للأحمال النائنة أو التجهيزات الإضافية مثل المصابيح الإضافية وقضبان الوقاية من الاصطدامات الأمامية التي تتجاوز غطاء المحرك الوظيفة.

الأسطح المنزلة

على أسطح الطرق الزلقة تزيد مسافة الفرملة، مما قد يقلل من قدرة وظيفة City Safety لتجنب وقوع تصادم. في مثل هذه المواقف ستوفر الفرامل المانعة للانغلاق ونظام التحكم في الثبات ESC أفضل قوة فرملة ممكنة مع الحفاظ على الثبات.

الأضواء المقابلة

توجد صعوبة في ملاحظة إشارة التحذير المرئية على الزجاج الأمامي في حالة ضوء الشمس القوي أو الانعكاسات أو عند ارتداء النظارات الشمسية أو في حالة لم ينظر السائق أمامه مباشرةً.

الحرارة

في حالة ارتفاع درجة الحرارة بشكل كبير في مقصورة الركاب، بسبب ضوء الشمس القوي، قد يتم تعطيل رمز التحذير البصري في الزجاج الأمامي مؤقتًا.

المجاورة، فيمكن أن تساعد الوظيفة السائق من خلال التشغيل الأوتوماتيكي للفرامل في مرحلة مبكرة.

تحذير ⚠

قدرة City Safety على توقع موقف معين، ما هي إلا وسيلة مساعدة ولا تعمل في كل ظروف القيادة أو الأحداث المرورية أو ظروف الطقس أو أحوال الطريق.

يتحمل السائق دائمًا المسؤولية المطلقة عن ضمان قيادة المركبة بسلامة واتباع القوانين ولوائح حركة المرور على الطرق واجبة التطبيق.

معلومات ذات صلة

- City Safety (ص. ٣١١)
- محدوديات City Safety (ص. ٣١٧)

City Safety عند تجنب المناورات المراوغة

يمكن لوظيفة City Safety مساعدة السائق في الفرملة بصورة مبكرة في حالة عدم إمكانية تجنب حدوث تصادم من خلال التوجيه بعيدًا فقط.

تساعد وظيفة City Safety السائق من خلال المحاولة المستمرة لتوقع وجود "مسارات هروب" جانبية في حالة اكتشاف وجود سيارة بطيئة أو متوقفة أمامك في مرحلة متأخرة.

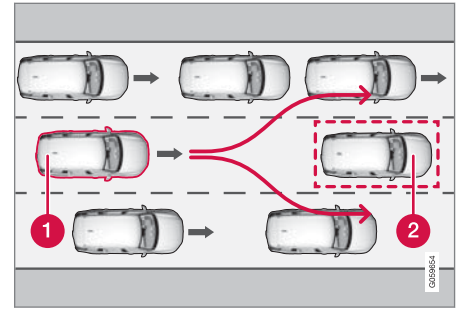

سيارتك (1) "ترى" عدم وجود خيارات لتجنب السيارة التي أمامك (2) وبالتالي تقوم بالفرملة التلقائية مبكرًا.

1 سيارتك

2 سيارة بطيئة/متوقفة

لا تتدخل City Safety في وظيفة الفرامل التلقائية طالما أن السائق لديه الفرصة لتجنب حدوث التصادم من خلال مناورات التوجيه.

ومع ذلك، فإذا توقعت وظيفة City Safety عدم إمكانية إجراء مناورة مراوغة بسبب وجود حركة مرورية في الحارة



عرض مجال الكاميرا ووحدة الرادار.

يكون مجال رؤية الكاميرا محدودًا، لهذا السبب لا يمكن اكتشاف المشاة والحيوانات كبيرة الحجم والمركبات وراكبي الدراجات في بعض المواقف أو يتم اكتشافها في وقت لاحق مما كان متوقعًا.

قد يتم اكتشاف السيارات المترية بصورة متأخرة عن المركبات الأخرى وكذلك في الظلام، وكذلك الدراجات البخارية قد يتم اكتشافها متأخرًا أو لا يتم اكتشافها.

إذا ظهرت رسالة نصية في شاشة السائق تفيد بحجب الكاميرا ووحدة الرادار، فهذا دليل على عدم قدرة City Safety على اكتشاف المشاة والحيوانات كبيرة الحجم وراكبي الدراجات والسيارات وخطوط الطريق أمام السيارة. مما يعني انخفاض قدرات City Safety.

ومع ذلك فلن تظهر رسالة خطأ لكل المواقف التي تتعرض فيها مستشعرات الزجاج الأمامي للإعاقة. ويلزم على السائق الانتباه للحفاظ على نظافة الزجاج الأمامي والمنطقة التي تواجه الكاميرا ووحدة الرادار.

مهم

يجب عدم القيام بعمليات صيانة واستبدال مكونات City Safety إلا بواسطة ورشة - وبوصى بورشة فولفو معتمدة.

تدخل السائق

الرجوع للخلف

عندما ترجع بالسيارة إلى الخلف، يتم تعطيل وظيفة City Safety مؤقتًا.

السرعة المنخفضة

لا يتم تنشيط وظيفة City Safety عند السير على سرعات منخفضة جدًا - أقل من ٤ كم/سا (٣ ميل في الساعة)، وهذا ما

يجعل النظام لا يتدخل في الحالات التي تقترب فيها السيارة من سيارة أمامية ببطيء، عند الركن مثلاً.

السائق النشط

ودائمًا ما يتم إعطاء الأولوية لأوامر السائق، وهذا ما يجعل City Safety لا تتدخل أو يجعلها توجل التحذير/التدخل في الحالات التي يقوم فيها السائق بالقيادة أو الفرملة أو زيادة السرعة بطريقة حاسمة، حتى وإن كان لا مفر من الاصطدام.

السلوك النشط والواعي للقيادة بإمكانه تأخير صدور التحذير من الاصطدام وتأخير التدخل وذلك لتقليل عدد التحذيرات غير الضرورية.

متوقع

تحذير

قد يتأخر عمل التحذيرات وتدخلات الفرملة أو قد لا تعمل على الإطلاق إذا كانت حالة المرور أو المؤثرات الخارجية لا تسمح بقيام الكاميرا أو وحدة الرادار باكتشاف المشاة أو المركبات أو الحيوانات كبيرة الحجم أو راكبي الدراجات بشكل صحيح.

كي يتم اكتشاف السيارات ليلاً، يلزم أن تكون المصابيح الأمامية ومجموعة المصابيح الخلفية مضيئة بشكل ساطع.

توجد محدوديات في الكاميرا ووحدة الرادار بخصوص المشاة وراكبي الدراجات. ويستطيع النظام توفير تحذيرات فعالة وتدخلات للفرملة طالما كانت السرعة النسبية أقل من ٥٠ كم/سا (٣٠ ميل في الساعة). بالنسبة للسيارات المتوقفة أو التي تتحرك ببطيء تكون التحذيرات وتدخلات الفرملة فعالة في سرعات تصل إلى ٧٠ كم/سا (٤٣ ميل في الساعة). تخفيض السرعة مع الحيوانات كبيرة الحجم أقل من ١٥ كم/سا (٩ ميل في الساعة) ويمكن تحقيقه في سرعات السيارة أكبر من ٧٠ كم/سا (٤٣ ميل في الساعة). تكون التحذيرات وتدخلات الفرملة مع الحيوانات الكبيرة الحجم أقل فاعلية في السرعات المنخفضة.

ويمكن فصل التحذيرات في حالة السيارات المتوقفة أو بطيئة الحركة وفي حالة الحيوانات كبيرة الحجم كذلك بسبب الظلام أو ضعف الرؤية.

يتم إيقاف عمل التحذيرات وتدخلات الفرملة بالنسبة للمشاة وراكبي الدراجات الهوائية عند سرعات السيارة التي تتجاوز ٧٠ كم/سا (٤٣ ميل في الساعة).

لا تضع أو تلصق أو تثبت أي شيء على الزجاج الأمامي من الداخل أو الخارج أمام وحدة الرادار أو الكاميرا أو بالقرب منهما - فقد يؤدي إلى التشويش على الوظائف المعتمدة على الكاميرا.

قد تؤدي أي مواد أو أجسام أو جليد أو أوحال في منطقة مستشعر الكاميرا إلى تقليل وظائف الكاميرا أو تعطيلها بالكامل أو إصدار استجابات وظيفية غير صحيحة.

ملاحظة ⓘ

تستخدم الوظيفة وحدة الكاميرا بالسيارة، والتي يوجد بها بعض المحدوديات، راجع قسم "محدوديات وحدة الكاميرا".

ملاحظة ⓘ

تستخدم الوظيفة وحدة الرادار بالسيارة، والتي يوجد بها بعض المحدوديات، راجع قسم "محدوديات وحدة الرادار".

معلومات ذات صلة

- City Safety (ص. ٣١١)
- محدوديات وحدة الكاميرا (ص. ٣٠٨)
- محدوديات وحدة الرادار (ص. ٣٠٠)

رسائل City Safety

يمكن أن يظهر عدد من الرسائل بخصوص City Safety على شاشة السائق.

يبين الجدول التالي بعض الأمثلة.

المواصفات	رسالة / إشعار
عند استخدام وظيفة City Safety للفرملة أو إجراء فرملة أوتوماتيكية، قد تضيء العديد من رموز شاشة السائق بالارتباط مع رسالة نصية تظهر على الشاشة.	تدخل أوتوماتيكي City Safety
النظام لا يعمل كما ينبغي. يلزم الاتصال بالورشة - ويُنصح بالاتصال بورشة فولفو معتمدة.	City Safety تدهور الأداء الوظيفي. يلزم إجراء الخدمة

معلومات ذات صلة

- City Safety (ص. ٣١١)

*Blind Spot Information

تم تصميم وظيفة Blind Spot Information (BLIS) لتحذير السائق من السيارات الواقعة بصورة قطرية خلف السيارة من جهة السيارة وذلك لتوفير المساعدة في حالة القيادة على طريق مزدحم مرورياً في الطرق ذات أكثر من حارة في الاتجاه الواحد.

BLIS عبارة عن نظام مساعد للسائق مخصص لعرض التحذيرات بخصوص:

- المركبات في النقطة العمياء للسيارة
- المركبات التي تقترب بسرعة في الحارتين اليمنى واليسرى الأقرب للسيارة.

ملاحظة

في بعض الأسواق، لا يصدر تحذير من RCW بواسطة مؤشرات الاتجاه بسبب قواعد المرور المحلية - في مثل هذه الحالات، يتم تعطيل هذا الجزء من الوظيفة.

ملاحظة

يتم إلغاء تنشيط تحذير مؤشرات الاتجاه في Rear Collision Warning التحذير لتحذير الاصطدام بوظيفة City Safety على أقل مستوى "متأخر".
ولكن ستظل وظائف الشد المسبق لحزام الأمان ووظائف الفرملة تعمل.

معلومات ذات صلة

- City Safety (ص. ٣١١)
- ضبط مسافة التحذير في City Safety (ص. ٣١٣)
- آلية شد حزام الأمان (ص. ٥٥)
- Whiplash Protection System (ص. ٥٣)

Rear Collision Warning

يمكن لوظيفة Rear Collision Warning (RCW) أن تساعد السائق في تجنب الاصطدام بواسطة أي سيارة قادمة من الخلف.

يتم تنشيط RCW أوتوماتيكياً في كل مرة يتم فيها تشغيل المحرك.

تستطيع وظيفة RCW أن تحذر السائق من السيارات التي تقترب من سيارته من الخلف وتكون على وشك الاصطدام بها، من خلال إصدار وميض سريع في مؤشرات الاتجاه.

عند انخفاض سرعة السيارة إلى أقل من ٣٠ كم/سا (٢٠ ميل في الساعة) تكتشف وظيفة RCW احتمال تعرّض سيارتك لخطر الاصطدام من المؤخرة بسيارة أخرى، قد يتم شد آلية شد حزام الأمان في المقاعد الأمامية كما يتم تنشيط نظام الأمان Whiplash Protection System.

كذلك تعمل RCW على تنشيط فرامل القدم على الفور قبل حدوث التصادم وذلك لتقليل اندفاع السيارة نحو الأمام من جراء التأثير بالتصادم. مع ذلك، فلا يتم تنشيط فرامل القدم إلا إذا كانت السيارة متوقفة. يتم تحرير فرامل القدم فوراً عند الضغط على دواسة السرعة.

المحدوديات

- في حالات معينة قد تواجه RCW صعوبة في مساعدة السائق عند احتمال حدوث خطر تصادم. ومن أمثلة هذا:
- عند اكتشاف السيارة التي تقترب من الخلفية في وقت متأخر جداً
 - عند مغادرة السيارة التي تقترب من الخلفية للحارة في اللحظة الأخيرة
 - عند تجاوز سرعة السيارة التي تقترب من الخلفية لسرعة ٨٠ كم/سا (٥٠ ميل في الساعة).

ملاحظة

يضيء المصباح على جانب السيارة في الجزء الذي اكتشف فيه النظام المركبة. في حالة اللحاق بالسيارة على كلا الجانبين في نفس الوقت، يضيء كلا المصباحين.

تحذير

لا يعمل نظام Blind Spot Information في المنحنيات شديدة الانعطاف.

لا يعمل نظام Blind Spot Information أثناء رجوع السيارة للخلف.

تحذير

نظام Blind Spot Information هو نظام إضافي للمساعدة ولا يعمل في كل الأحوال.

لا يعتبر نظام Blind Spot Information بديلاً لأساليب القيادة الآمنة أو يغني عن استخدام مرايا الأبواب والرؤية الخلفية.

لا يمكن لنظام Blind Spot Information أن يغني عن مسؤولية وانتباه السائق - ومهمة تغيير الحارات المرورية بطريقة آمنة هي دائماً من مسؤوليات السائق.

تحذير

يعتبر النظام بمثابة وسيلة تكميلية وليس بديلاً عن القيادة الآمنة واستخدام مرايا الرؤية الخلفية. ولا يمكن لهذا النظام أن يتحمل المسؤولية بدلاً من السائق. فتظل المسؤولية ملقاة دائماً على عاتق السائق لتغيير الحارات المرورية على نحو آمن.

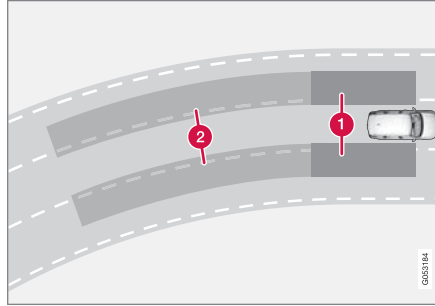

مبدأ Blind Spot Information

1 منطقة ضمن النقاط غير المرئي

2 منطقة للسيارات التي تقترب من سيارتك بسرعة.

تنشط وظيفة BLIS في السرعات أكبر من ١٠ كم/سا (٦ ميل في الساعة).

تم تصميم النظام للاستجابة في الحالات التالية:

- تقوم السيارات الأخرى بتخطي سيارتك
- سيارة أخرى تقترب بسرعة من سيارتك.

عندما تكتشف وظيفة BLIS سيارة في المنطقة 1 أو سيارة تقترب بسرعة في المنطقة 2، يضيء مصباح المؤشر في مرآة الباب من جهة اقتراب السيارة ويظل مضيئاً بشكل ثابت. إذا قام السائق بتنشيط مؤشر الاتجاه الموجود على الجانب نفسه الذي صدر منه التحذير، سيتغير مصباح المؤشر من الوهج الثابت إلى وميض يتميز بشدة إضاءة أعلى.

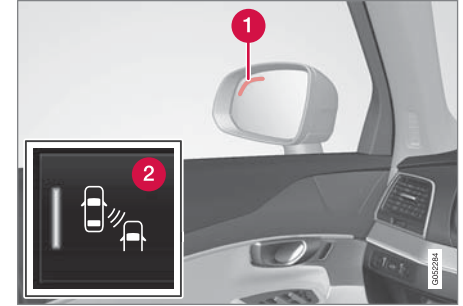

موضع مصباح BLIS^١.

1 مؤشر الاتجاه

2 يعمل زر BLIS في عرض الوظيفة بالشاشة المركزية على تشغيل/إيقاف تشغيل الوظيفة.

عند إلغاء تنشيط BLIS بعد إيقاف تشغيل المحرك، فستظل في حالة إلغاء التنشيط عند تشغيل المحرك في المرة التالية ولن تضيء أي مصابيح.

تحذير

نظام Blind Spot Information هو نظام إضافي للمساعدة ولا يعمل في كل الأحوال.

لا يعتبر نظام Blind Spot Information بديلاً لأساليب القيادة الآمنة أو يغني عن استخدام مرايا الأبواب والرؤية الخلفية.

لا يمكن لنظام Blind Spot Information أن يغني عن مسؤولية وانتباه السائق - ومهمة تغيير الحارات المرورية بطريقة آمنة هي دائماً من مسؤوليات السائق.

معلومات ذات صلة

- *Blind Spot Information (ص. ٣٢١)
- محدوديات *Blind Spot Information (ص. ٣٢٤)
- رسائل *Blind Spot Information
- و *Cross Traffic Alert (ص. ٣٢٨)

التشغيل/إيقاف التشغيل

*Blind Spot Information

يمكن تنشيط/إلغاء تنشيط وظيفة *Blind Spot Information (BLIS).

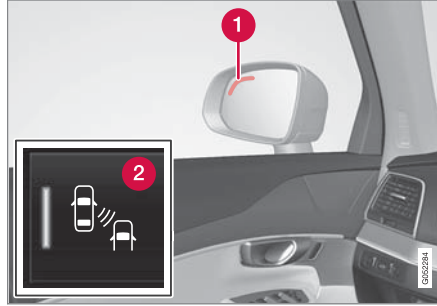

موضع مصباح *Blind Spot Information.

1 مؤشر الاتجاه

2 يتم تنشيط/إلغاء تنشيط الوظيفة باستخدام الزر BLIS في عرض الوظيفة من الشاشة المركزية.

- انقر على الزر BLIS في عرض الوظيفة.

< يظهر مؤشر أخضر/رمادي في الزر للدلالة على

تنشيط/إلغاء تنشيط وظيفة BLIS.

إذا تم تنشيط BLIS عند تشغيل المحرك، فسيتم تأكيد الوظيفة بواسطة وميض مصابيح مؤشر مرايا الأبواب مرة واحدة.

معلومات ذات صلة

- التشغيل/إيقاف التشغيل *Blind Spot Information (ص. ٣٢٣)
- محدوديات *Blind Spot Information (ص. ٣٢٤)
- رسائل *Blind Spot Information
- و *Cross Traffic Alert (ص. ٣٢٨)
- و *Cross Traffic Alert (ص. ٣٢٤)

*Cross Traffic Alert

وظيفة CTA (Cross Traffic Alert) هي وسيلة مساعدة للسائق بغرض تنبيهه بشأن المرور المعترض عند رجوع السيارة للخلف. عبارة عن وظيفة مكملة لوظيفة (Blind Spot Information) BLIS.

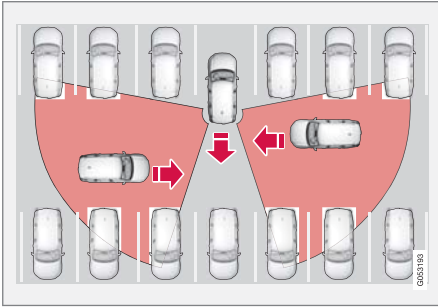

مبدأ CTA.

تعمل وظيفة CTA كمكمل لوظيفة BLIS من خلال قدرتها على رؤية المرور العابر بصورة جانبية، كما عند الرجوع للخلف للخروج من مساحة الركن.

كان تصميم وظيفة CTA في الأساس بهدف اكتشاف السيارات في الظروف المواتية، يمكنها كذلك اكتشاف الأشياء الأقل حجمًا مثل راكبي الدراجات والمشاة.

لا يتم تنشيط CTA إلا عند تدحرج السيارة للخلف أو عند تحديد ترس الرجوع للخلف.

لا يتم تنبئ أي أشياء أو أشرطة أو ملصقات في مساحة المستشعرات.

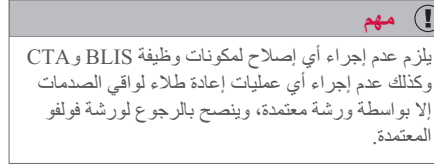

يلزم عدم إجراء أي إصلاح لمكونات وظيفة BLIS و CTA وكذلك عدم إجراء أي عمليات إعادة طلاء لواقى الصدمات إلا بواسطة ورشة معتمدة، وينصح بالرجوع لورشة فولفو المعتمدة.

معلومات ذات صلة

- *Blind Spot Information (ص. ٣٢١)
- التشغيل/إيقاف التشغيل *Blind Spot Information (ص. ٣٢٣)
- رسائل *Blind Spot Information و *Cross Traffic Alert (ص. ٣٢٨)
- محدوديات Cross Traffic Alert (ص. ٣٢٦)

*Blind Spot Information محدوديات

قد تحتوي وظيفة BLIS (Blind Spot Information) على محدوديات في بعض المواقف.

أمثلة عن المحدوديات:

- الأحوال والتلج الذي يغطي المستشعرات قد يتسببان في تقليل قدرات الوظائف وإلغاء تنشيط التنبيهات.
- يتم إلغاء تنشيط BLIS عند توصيل مقطورة بالنظام الكهربائي للسيارة.

المستشعرات

توجد مستشعرات ووظيفة BLIS داخل كل زاوية من واقى الصدمات/الجناح الخلفي. كما يتم استخدام المستشعرات بواسطة وظيفة Cross Traffic Alert (CTA).

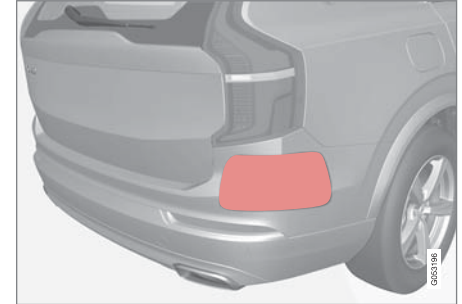

حافظ على نظافة السطح - في الاتجاه الأيمن والأيسر وفي جانبي السيارة.

للتأكد من التشغيل الأمثل، يجب الحفاظ على نظافة المساحات الموجودة في مقدمة المستشعرات.

التشغيل/إيقاف التشغيل Cross Traffic Alert

يمكن تنشيط/إلغاء تنشيط وظيفة CTA (Cross Traffic Alert).

يتم تنشيط/إلغاء تنشيط الوظيفة في عرض الوظيفة بالشاشة المركزية.



- انقر على الزر Cross Traffic Alert في عرض الوظيفة.

- < مؤشر الزر الأخضر - يتم تنشيط CTA.
- مؤشر الزر الرمادي - يتم إلغاء تنشيط CTA.

CTA تكون دوماً في وضع التنشيط بعد تشغيل المحرك.

تحذير

نظام CTA هو نظام إضافي للمساعدة ولا يعمل في كل الأحوال.

لا يعتبر نظام CTA بديلاً لأساليب القيادة الآمنة أو يعني عن استخدام مرايا الأبواب والرؤية الخلفية.

لا يمكن لنظام CTA أن يعني عن مسؤولية وانتباه السائق - ومهمة الرجوع للخلف بطريقة آمنة هي دائماً من مسؤوليات السائق.

معلومات ذات صلة

- التشغيل/إيقاف التشغيل Cross Traffic Alert (ص. ٣٢٥)
- رسائل Blind Spot Information و Cross Traffic Alert* (ص. ٣٢٨)
- محدوديات Cross Traffic Alert (ص. ٣٢٦)
- Blind Spot Information* (ص. ٣٢١)

إذا استشعرت وظيفة CTA أن أي جسم يقترب من السيارة من جانبها، فسيتم الإشارة إلى هذا الأمر عن طريق:

- إشارة صوتية - يتم سماع الصوت من السماعة اليمنى أو اليسرى على حسب اتجاه اقتراب هذا الجسم.
- رمز مضيء في رسومات PAS على الشاشة.
- رمز في العرض العلوي لكاميرا مساعد الركن.



رمز CTA مضيء في رسومات PAS على الشاشة.

تحذير

نظام CTA هو نظام إضافي للمساعدة ولا يعمل في كل الأحوال.

لا يعتبر نظام CTA بديلاً لأساليب القيادة الآمنة أو يعني عن استخدام مرايا الأبواب والرؤية الخلفية.

لا يمكن لنظام CTA أن يعني عن مسؤولية وانتباه السائق - ومهمة الرجوع للخلف بطريقة آمنة هي دائماً من مسؤوليات السائق.

معلومات ذات صلة ►►

- Cross Traffic Alert* (ص. ٣٢٤)
- محدوديات Cross Traffic Alert (ص. ٣٢٦)
- رسائل Blind Spot Information* Cross Traffic Alert* (ص. ٣٢٨)

محدوديات Cross Traffic Alert

قد تحتوي وظيفة CTA (Cross Traffic Alert) على محدوديات في بعض المواقف.

لا تعمل وظيفة CTA بشكل مثالي في كل الأحوال، لأن فيها قصور في أحوال معينة. فمثلاً مستشعرات CTA لا "ترى" من خلال المركبات الواقفة أو الأجسام العائقة.

فيما يلي بعض الأمثلة عن المواقف التي يمكن أن يكون فيها محدودية في "مجال الرؤية" في وظيفة CTA من البداية ولذلك لا يمكن اكتشاف السيارات المقتربة حتى تصبح قريبة جداً:

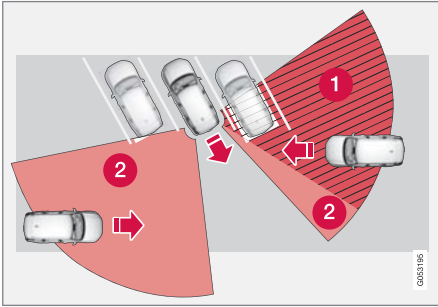

في مكان الوقوف الذي هو على شكل زاوية، يمكن أن تصبح وظيفة CTA "عمياء" بشكل كامل على أحد الجانبين.

1 قسم CTA المحجوب.

2 النطاق حيث يمكن لوظيفة CTA أن تكتشفه/"تراه".

لكن، عندما يقوم السائق بارجاع السيارة للخلف ببطء، تتغير الزاوية بالنسبة للمركبة/الجسم الذي يشكل عائقاً، وعندئذ ينقص القطاع الأعمى بسرعة.

أمثلة عن محدوديات أخرى:

- الأحوال والثلج الذي يغطي المستشعرات قد يتسببان في تقليل قدرات الوظائف وإلغاء تنشيط التنبيهات.
- يتم إلغاء تنشيط CTA عند توصيل مقطورة بالنظام الكهربائي للسيارة.

المستشعرات

توجد مستشعرات ووظيفة CTA داخل كل زاوية من واقية الصدمات/الجناح الخلفي. كما يتم استخدام المستشعرات بواسطة وظيفة (Blind Spot Information) BLIS.

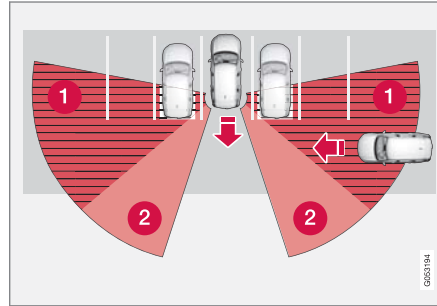

تم إيقاف السيارة في عمق المكان المخصص للوقوف.

- رسائل *Blind Spot Information
- و *Cross Traffic Alert (ص. ٣٢٨)
- محدوديات *Blind Spot Information (ص. ٣٢٤)

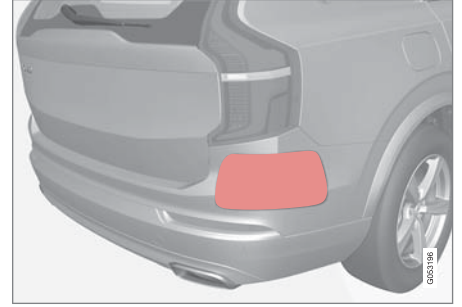

حافظ على نظافة السطح - في الاتجاه الأيمن والأيسر وفي جانبي السيارة .
للتأكد من التشغيل الأمثل، يجب الحفاظ على نظافة المساحات
الموجودة في مقدمة المستشعرات.
لا تقم بتثبيت أي أشياء أو أشرطة أو ملصقات أو ما شابهها في
مساحة المستشعرات.



مهم

يلزم عدم إجراء أي إصلاح لمكونات وظيفة BLIS و CTA
وكذلك عدم إجراء أي عمليات إعادة طلاء لواقى الصدمات
إلا بواسطة ورشة معتمدة، وينصح بالرجوع لورشة فولفو
المعتمدة.

معلومات ذات صلة

- *Cross Traffic Alert (ص. ٣٢٤)
- التشغيل/إيقاف التشغيل *Cross Traffic Alert (ص. ٣٢٥)

**رسائل *Blind Spot Information
*Cross Traffic Alert**

يمكن أن يظهر عدد من الرسائل بخصوص

Blind Spot Information (BLIS)

و Cross Traffic Alert (CTA) على شاشة السائق.

يبين الجدول التالي بعض الأمثلة.

رسالة / إشعار	المواصفات
مستشعر نقطة ميتة يلزم إجراء الخدمة	النظام لا يعمل كما ينبغي. يلزم الاتصال بالورشة - ويُصح بالاتصال بورشة فولفو معتمدة.
توقف نطاق محجوب المقطورة موصلة	تم إيقاف تشغيل BLIS و CTA بمجرد توصيل المقطورة بالنظام الكهربائي للسيارة.

معلومات ذات صلة

- *Blind Spot Information (ص. ٣٢١)
- التشغيل/إيقاف التشغيل *Blind Spot Information (ص. ٣٢٣)
- محدوديات *Blind Spot Information (ص. ٣٢٤)
- *Cross Traffic Alert (ص. ٣٢٤)
- التشغيل/إيقاف التشغيل *Cross Traffic Alert (ص. ٣٢٥)
- إدارة الرسائل في شاشة السائق والشاشة المركزية (ص. ١٠١)

عرض اللافتات لمعلومات لافتة الطريق

وظيفة معلومات لافتة الطريق (- Road Sign Information - RSI) تقوم بتسجيل وعرض لافتات الطريق بمختلف الطرق على حسب اللافتة والموقف.

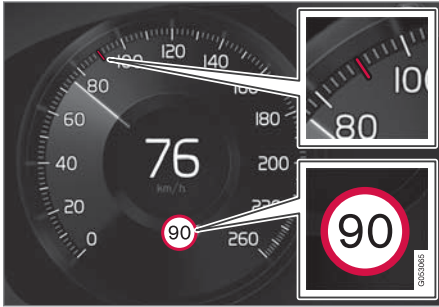

مثال عن معلومات السرعة المحفوظة^{١٤}.

عندما تكتشف وظيفة RSI لافتة على الطريق تحتوي على قيود مفروضة على السرعة، تقوم شاشة السائق بعرض اللافتة على هيئة رمز بالإضافة إلى مؤشر باللون الأحمر في عداد السرعة.

وبالإضافة إلى رمز حدود السرعة، قد تظهر لافتة إضافية مثل "عدم التجاوز".



تحذير ⚠️

لا تعمل وظيفة RSI في جميع المواقف ولكنها مصممة فقط كوسيلة مساعدة تكميلية.

يتحمل السائق دائماً المسؤولية المطلقة عن ضمان قيادة المركبة بسلامة وإتباع قواعد ولوائح حركة المرور على الطرق واجبة التطبيق.

معلومات ذات صلة

- عرض اللافتات لمعلومات لافتة الطريق (ص. ٣٢٩)
- معلومات كاميرا مراقبة السرعة* (ص. ٣٣١)
- تنشيط/الغاء تنشيط معلومات لافتة الطريق (ص. ٣٣٢)
- محددات معلومات لافتة الطريق* (ص. ٣٣٢)

معلومات لافتة الطريق*

تساعد وظيفة معلومات لافتة الطريق (Road Sign Information - RSI) السائق على ملاحظة علامات الطريق الخاصة بالسرعة التي يمر عليها في طريقه.

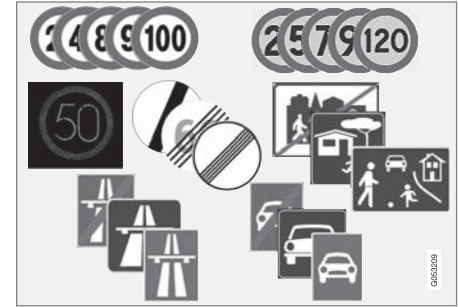

أمثلة للعلامات المقروءة^{١٥}.

توفر وظيفة RSI معلومات متعلقة بالسرعة الحالية وبداية/نهاية الطرق السريعة ومتى يُحظر التجاوز، واتجاه القيادة الممنوع وغيرها من الأمور.

في حالة تجاوز لافتة الطريق السريع/طريق سريع مزدوج مع لافتة لحد السرعة، يختار RSI عرض رمز لافتة الطريق السريع/الطريق السريع المزدوج. يظهر حد السرعة الجديد مباشرةً مع خط في مقياس السرعة بشاشة السائق.

^{١٤} تختلف علامات الطريق باختلاف السوق - والرسوم التوضيحية في هذه التعليمات تعرض أمثلة قليلة.

^{١٥} تختلف علامات الطريق باختلاف السوق - والرسوم التوضيحية في هذه التعليمات تعرض أمثلة قليلة.

إذا دخل السائق في طريق عليه لافتة "ممنوع الدخول" فسبومض رمز هذه اللافتة في شاشة السائق كنوع من التحذير.

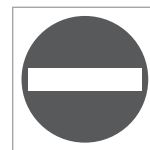

إذا كانت السيارة مزودة بنظام Sensus Navigation* فسيتم استخدام المعلومات من الخريطة كذلك للتحقق من عدم تحرك السيارة في الاتجاه غير الصحيح.

يستطيع السائق الحصول على تحذير صوتي في حالة القيادة باتجاه شارع ممنوع الدخول فيه وذلك في حالة تنشيط الوظيفة تحذير صوتي - راجع العنوان "تنشيط/إلغاء تنشيط التحذير الصوتي" في قسم "تنشيط/إلغاء تنشيط معلومات لافتة الطريق".

نهاية المحدوديات أو الطريق السريع

في حالة اكتشاف RSI للافتة توضح انتهاء حدود السرعة مثل انتهاء الطريق السريع، فستعرض شاشة السائق لافتة الطريق المناسبة لمدة ١٠-٣٠ ثانية.

وفيما يلي أمثلة لبعض هذه العلامات:

نهاية المحدوديات

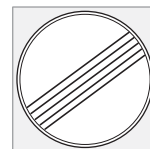

نهاية الطريق السريع.



بعد ذلك تخفي معلومات الإشارة حتى يتم اكتشاف الإشارة التالية المتعلقة بالسرعة.

علامات إضافية

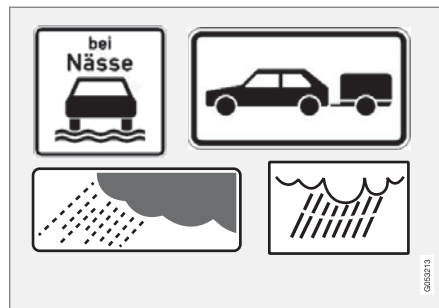

أمثلة على العلامات الإضافية^{١٨}.

أحياناً، يتم وضع علامات تشير إلى حدود السرعة المختلفة على الطريق نفسه - وهكذا، تشير العلامة الإضافية إلى الظروف التي تسري فيها السرعات المختلفة. قد يكون جزء الطريق مثلاً عرضة للحوادث أثناء المطر و/أو الضباب بصفة خاصة.

لا يتم عرض علامة إضافية تتعلق بالمطر إلا إذا كانت مساحات الزجاج الأمامي قيد الاستخدام.

إذا كانت السيارة متصلة بمقطورة وقمت بالمرور بلافتة سرعة تحتوي على معلومات إضافية خاصة بالمقطورة، فستظهر السرعة الموضحة في شاشة السائق.

لا تنطبق بعض السرعات إلا بعد مسافة محددة أو في وقت معين من اليوم، مثلاً. يتم جذب انتباه السائق للحالة بواسطة رمز لإشارة إضافية أسفل الرمز الذي يبين السرعة. سيظهر الرمز الإضافي في شاشة السائق على شكل "DIST" أو

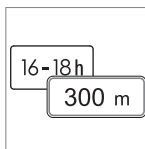

"TIME".

يعني رمز الإشارة الإضافية وهو على شكل إطار فارغ تحت رمز السرعة في شاشة السائق أن RSI قد اكتشف إشارة إضافية بمعلومات إضافية تخص حد السرعة الحالية.

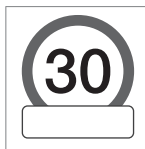

Sensus Navigation

إذا كانت السيارة مزودة بنظام Sensus Navigation، فسيتم قراءة معلومات السرعة من وحدة الملاحة في الحالات التالية:

- عند اكتشاف علامات تشير إلى حدود السرعة بشكل غير مباشر، مثل علامات الطريق السريع أو ممر السيارات المزودج أو علامات حدود المدينة.
- في حالة فقدان صلاحية لافتة تم اكتشافها من قبل، مع عدم اكتشاف أي لافتة جديدة.

١٨ تختلف علامات الطريق باختلاف السوق - والرسوم التوضيحية في هذه التعليمات تعرض أمثلة قليلة.

ملاحظة

لا تتوفر معلومات عن كاميرات مراقبة السرعة في خرائط التنقل بكل الأسواق.

معلومات ذات صلة

- معلومات لافتة الطريق* (ص. ٣٢٩)
- تنشيط/إلغاء تنشيط معلومات لافتة الطريق (ص. ٣٣٢)
- محدوديات معلومات لافتة الطريق* (ص. ٣٣٢)

معلومات كاميرا مراقبة السرعة*

السيارة المزودة بنظام Sensus Navigation يمكنها توفير معلومات عن كاميرا مراقبة السرعة التي تقترب منها السيارة وذلك في شاشة السائق.



تحذير كاميرا مراقبة السرعة في شاشة السائق.

وإذا تجاوزت سرعة السيارة حد السرعة المفروض، فيمكن تحذير السائق عند اقتراب السيارة من كاميرا مراقبة السرعة، شريطة احتواء خرائط التنقل للمنطقة التي تتواجد فيها السيارة على معلومات عن كاميرات مراقبة السرعة.



لمزيد من المعلومات عن تحذير السرعة المتعلق بكاميرات مراقبة السرعة، راجع العنوان "تنشيط/إلغاء تنشيط تحذيرات السرعة" في القسم "تنشيط/إلغاء تنشيط معلومات لافتة الطريق" وكذلك قسم "محدوديات معلومات لافتة الطريق".

ملاحظة

لن يتوفر دعم المعلومات المرتبطة بالسرعة في حالة استخدام أحد تطبيقات الجهات الخارجية التي تم تنزيلها للتنقل.

علامة "مدرسة" و"أطفال في الملعب"

إذا كانت علامة التحذير "مدرسة" أو "أطفال في الملعب" موجودة في بيانات خريطة جهاز التنقل بالقمر الصناعي، فستعرض شاشة السائق العلامة الخاصة بهذا النوع.



معلومات ذات صلة

- معلومات لافتة الطريق* (ص. ٣٢٩)
- تنشيط/إلغاء تنشيط معلومات لافتة الطريق (ص. ٣٣٢)

تنشيط/إلغاء تنشيط معلومات لافتة الطريق

يمكن تنشيط/إلغاء تنشيط وظيفة معلومات لافتة الطريق (RSI - Road Sign Information).

تنشيط/إلغاء تنشيط معلومات لافتة الطريق

يتم تنشيط/إلغاء تنشيط الوظيفة في عرض الوظيفة بالشاشة المركزية.



– انقر على الزر **Road Sign Information** في عرض الوظيفة.

< يتم تنشيط RSI ويعرض الزر مؤشراً أخضر اللون - المؤشر الرمادي يعني إلغاء تنشيط RSI.

تنشيط/إلغاء تنشيط تحذيرات السرعة

تعمل وظيفة تحذير السرعة على تحذير السائق في حالة تجاوز حد السرعة الذي تم ضبطه من قبل. ينطلق دوماً تحذير السرعة في حالة تجاوز السرعة المحددة بالارتباط مع معلومات كاميرا السرعة. ويستطيع السائق تنشيط هذه الوظيفة أو إلغاء تنشيطها.

ويصدر تحذير السرعة عن طريق رمز يومض في شاشة السائق ويعرض السرعة القصوى المسموح بها ويظل يومض مؤقتاً عندما يتم تجاوز هذه السرعة.



١. اضغط الإعدادات في العرض العلوي للشاشة المركزية.

٢. اضغط

IntelliSafe ← My Car
← Road Sign Information

٣. حدد تبييه حد السرعة لتنشيط/إلغاء تنشيط تحذيرات السرعة.

< يظهر محدد السرعة في حالة تنشيط الوظيفة.

٤. اضبط الحد الذي عنده سيظهر تحذير السرعة، إما لأعلى أو لأسفل بالضغط على الأسهم لأعلى/أسفل.

تجدر الإشارة إلى أنه لا يتم اعتبار أي عمليات ضبط متعلقة بالحدود في حالة عرض السائق لرمز كاميرا مراقبة السرعة.

تنشيط/إلغاء تنشيط التحذير الصوتي.

كذلك يمكنك اختيار إصدار تحذير صوتي مرتبط بتحذير السرعة:

١. اضغط الإعدادات في العرض العلوي للشاشة المركزية.

٢. اضغط

IntelliSafe ← My Car
← Road Sign Information

٣. حدد تحذير صوتي لتنشيط/إلغاء تنشيط التحذير الصوتي.

عند تنشيط الوظيفة تحذير صوتي، يتم كذلك تحذير السائق في حالة القيادة باتجاه شارع أو مدخل ممنوع الدخول فيه.

معلومات ذات صلة

- معلومات لافتة الطريق* (ص. ٣٢٩)
- معلومات كاميرا مراقبة السرعة* (ص. ٣٣١)
- عرض اللافتات لمعلومات لافتة الطريق (ص. ٣٢٩)

محدوديات معلومات لافتة الطريق*

قد تحتوي وظيفة معلومات لافتة الطريق Road Sign Information - RSI على محدوديات في بعض المواقع.

فيما يلي أمثلة للأمور التي قد تقلل من أداء وظيفة RSI:

- الإشارات المتلاشية
- الإشارات الموضوعة على المنعطفات
- الإشارات المستديرة أو التالفة
- اللافتات الموجهة بمستوى مرتفع على الطريق
- اللافتات المحجوبة بشكل كامل/جزئي أو الموضوعة في مكان سيء

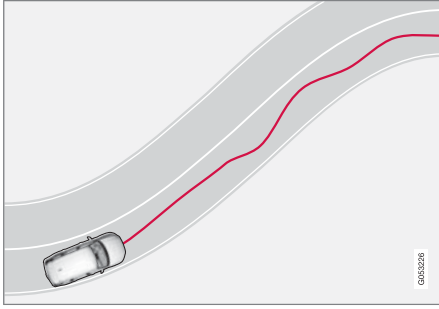

إذا تدهور أسلوب القيادة بشكل كبير، فسيتم تحذير السائق بواسطة إشارة صوتية مصحوبة برمز في شاشة السائق مع الرسالة اقترُب وقت الاستراحة؟. ويتم تكرار التحذير بعد مدة في حالة لم تتحسن القدرة على القيادة.



ملاحظة

يجب عدم استخدام الوظيفة لمد فترة قيادة. خطط دائما للتوقف بالسيارة على فترات فاصلة دورية وتأكد من استراحتك بشكل جيد.

Driver Alert Control

إن الهدف من وظيفة Driver Alert Control هو لفت انتباه السائق عند بدء القيادة باستباق أقل، على سبيل المثال في حال أصبح السائق مشتت الانتباه أو بدأ في النعاس.

إن الهدف المرجو من DAC هو اكتشاف التدهور الضعيف في القدرة على القيادة وهذه الوظيفة مخصصة بصورة أساسية للطرق الرئيسية. ولم تخصص هذه الوظيفة لحركة المرور في المدن.

يتم تنشيط الوظيفة عندما تتجاوز السرعة ٦٥ كم/سا (٤٠ ميل في الساعة) وتظل نشطة طالما تجاوزت السرعة ٦٠ كم/سا (٣٧ ميل في الساعة).

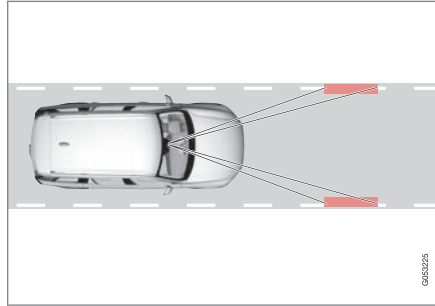

تكتشف الكاميرا العلامات الحدودية المرسومة على طريق المركبات وتقارن محاذاة الطريق بحركات عجلة القيادة لدى السائق.

- الإشارات المغطاة كليًا أو جزئيًا بالجليد و/أو الثلج و/أو الأوساخ
- خرائط الطرق الرقمية^{١٩} غير محدثة أو غير دقيقة أو لا تحتوي على معلومات عن السرعة^{٢٠}.

ملاحظة

وظيفة RSI قد تفسر ربط بعض أنواع حوامل الدراجات الهوائية (عند اتصالها بالمقيس الكهربائي للمقطورة) على أنها مقطورة متصلة. في مثل هذه الحالات قد تظهر للسائق معلومات غير صحيحة بشأن السرعة.

ملاحظة

تستخدم الوظيفة وحدة الكاميرا بالسيارة، والتي يوجد بها بعض المحدوديات، راجع قسم "المحدوديات وحدة الكاميرا".

معلومات ذات صلة

- معلومات لافتة الطريق* (ص. ٣٢٩)
- تنشيط/إلغاء تنشيط معلومات لافتة الطريق (ص. ٣٢٢)
- عرض اللافتات لمعلومات لافتة الطريق (ص. ٣٢٩)
- محدوديات وحدة الكاميرا (ص. ٣٠٨)

^{١٩} في السيارات المزودة بنظام Sensus Navigation. ^{٢٠} لا تتوفر بيانات الخريطة التي تحتوي على معلومات عن السرعة في كل الأسواق.

٢. حدد توجيه إيقاف الراحة لتنشيط/الغاء تنشيط موجه منطقة الراحة.

معلومات ذات صلة

- Driver Alert Control (ص. ٣٣٣)
- محدوديات Driver Alert Control (ص. ٣٣٥)

التشغيل/إيقاف التشغيل Driver Alert Control

يمكن تنشيط/الغاء تنشيط وظيفة Driver Alert Control (DAC).

التشغيل/إيقاف التشغيل Driver Alert Control

١. انقر على الإعدادات في العرض العلوي في الشاشة المركزية.
٢. اضغط

IntelliSafe ← My Car

← Driver Alert Control

٣. حدد تحذير استعادة الانتباه لتنشيط/الغاء تنشيط DAC.

تحذير

لا تعمل وظيفة Driver Alert Control في جميع المواقع ولكنها مصممة فقط كوسيلة مساعدة تكميلية.

يتحمل السائق دائماً المسؤولية المطلقة عن ضمان قيادة المركبة بسلامة.

تنشيط/الغاء تنشيط موجه منطقة الراحة عند صدور

تحذير

يمكن اختيار تنشيط موجه منطقة الراحة أو إلغاء تنشيطه. وعند تنشيط الموجه سيتم توفير اقتراح لمكان راحة مناسب في اللحظة التي يصدر فيها تحذير من DAC.

١. انقر على الإعدادات في العرض العلوي في الشاشة المركزية.
٢. اضغط

My Car ← IntelliSafe ← Driver Alert

.Control

تحذير

يجب أن يتم التعامل مع أي إنذار يصدر بمنتهى الجدية، لأن السائق الذي يميل للنعاس غالباً لا ينتبه للحالة التي هو عليها.

في حالة صدور إنذار أو الشعور بالتعب أوقف السيارة على نحو آمن بأسرع ما يمكن وخذ قسطاً من الراحة.

أثبتت الدراسات أن القيادة في حالات التعب بنفس خطورة القيادة تحت تأثير الكحوليات.

تحذير

لا تعمل وظيفة Driver Alert Control في جميع المواقع ولكنها مصممة فقط كوسيلة مساعدة تكميلية.

يتحمل السائق دائماً المسؤولية المطلقة عن ضمان قيادة المركبة بسلامة.

معلومات ذات صلة

- التشغيل/إيقاف التشغيل Driver Alert Control (ص. ٣٣٤)
- محدوديات Driver Alert Control (ص. ٣٣٥)

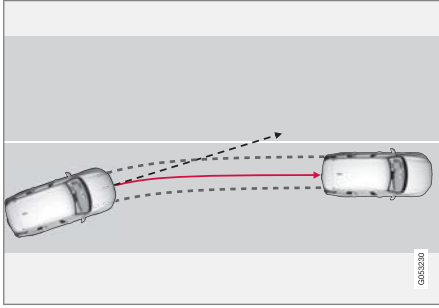

يعدّد مساعد الحارة توجيه السيارة مرة أخرى إلى الحارة المرورية.

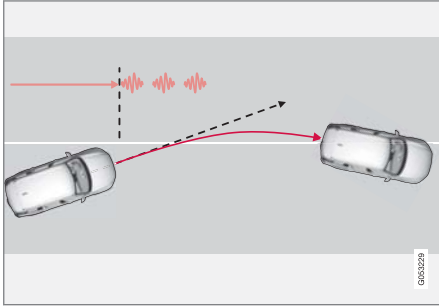

يحذّر مساعد الحفاظ على الحارة المرورية بواسطة نبضات اهتزازية في عجلة القيادة^١.

مساعد حارة السير

وظيفة مساعد الحفاظ على الحارة المرورية هي مساعدة السائق في تقليل خطر مغادرة السيارة بدون قصد للحارة المرورية في مواقف معينة على الطرق السريعة وغيرها من الطرق الرئيسية.

مساعد الحفاظ على الحارة المرورية يعيد توجيه السيارة مرة أخرى إلى مكانها داخل الحارة و/أو يحذّر السائق بواسطة إشارة صوتية أو نبضات في عجلة القيادة.

مساعد حارة السير منشط في حدود سرعة ٦٥-٢٠٠ كم/سا (٤٠-١٢٥ ميل في الساعة) على الطرق ذات الخطوط الجانبية الواضحة.

في الطرق الضيقة قد لا تتوفر الوظيفة، وفي هذه الحالة تدخل في وضع الاستعداد. تصبح الوظيفة متاحة مرة أخرى عندما يصبح الطريق متسعاً بما فيه الكفاية.

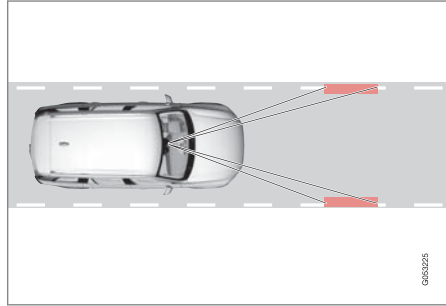

تكتشف الكاميرا الخطوط الجانبية على الطريق/حارة السير.

محدوديات Driver Alert Control

قد تحتوي وظيفة Driver Alert Control (DAC) على محدوديات في بعض المواقف.

في بعض الحالات، قد لا يتأثر سلوك القيادة، على الرغم من كون السائق مرهقاً - مثلاً عند استخدام وظيفة Pilot Assist - مما ينتج عنه عدم صدور تحذير للسائق من DAC. لهذا السبب، من الضروري دوماً التوقف وأخذ راحة في حالة وجود أدنى علامات على إعياء السائق، بغض النظر عن صدور تحذير بواسطة DAC من عدمه.

في بعض الحالات قد يصدر النظام تحذيراً على الرغم من عدم ضعف القدرة على القيادة، على سبيل المثال:

- في حالات الانعطاف الجانبي القوي
- على أسطح الطرق غير المستوية.

ملاحظة

تستخدم الوظيفة وحدة الكاميرا بالسيارة، والتي يوجد بها بعض المحدوديات، راجع قسم "محدوديات وحدة الكاميرا".

معلومات ذات صلة

- Driver Alert Control (ص. ٣٣٣)
- التشغيل/إيقاف التشغيل Driver Alert Control (ص. ٣٣٤)
- محدوديات وحدة الكاميرا (ص. ٣٠٨)
- Pilot Assist* (ص. ٢٨٧)

^١ يختلف النبض الصادر من عجلة القيادة - كلما ابتعدت السيارة عن الحارة المرورية، ازداد طول النبضات.

►► على حسب الإعدادات، يقوم نظام مساعد الحفاظ على حارة السير بالتصرف وفقاً لما يلي:

1. تنشيط مساعدة التوجيه: عندما تقترب السيارة من مغادرة خط الحارة المرورية، تعمل وظيفة LKA على توجيه السيارة مرة أخرى داخل الحارة المرورية من خلال توجيه عزم خفيف في عجلة القيادة.
2. تنشيط التحذير: إذا كانت السيارة على وشك عبور خط الحارة المرورية فسيتم تحذير السائق بواسطة إشارة صوتية أو نبضات في عجلة القيادة.

ملاحظة

عندما يضيء مؤشر الاتجاه، لن يتم أي تصحيح للاتجاه أو تصدر تنبيهات من مساعد الحارة.

تحذير

يمثل مساعد الحارة وسيلة مساعدة للسائق فحسب ولا يمكن تشغيله في جميع مواقف القيادة أو أحوال المرور أو ظروف الطقس أو الطريق.

يتحمل السائق دائماً المسؤولية المطلقة عن ضمان قيادة المركبة بسلامة واتباع القوانين ولوائح حركة المرور على الطرق واجبة التطبيق.

مساعد التوجيه

شروط عمل وظيفة مساعد التوجيه LKA هو أن لا يرفع السائق يديه من عجلة القيادة. يراقب النظام هذا الأمر باستمرار.

وإذا لم يُمسك السائق عجلة القيادة بيديه، فستعرض شاشة السائق هذا الرمز والرسالة التالية، لتطلب من السائق أن يقوم بنفسه بتوجيه السيارة:



● Lane Keeping Aid قم بالتوجيه

وإذا لم يبدأ السائق في توجيه السيارة، فسيظهر الرمز مرة أخرى مع صوت تحذير وهذه الرسالة:

● Lane Keeping Aid استعد لحين تطبيق التوجيه

وإذا لم يتبع السائق التوجيهات التي تطالبه ببدء القيادة، فسيدخل LKA في وضع الاستعداد - ولن تكون الوظيفة متاحة إلا بعد أن يبدأ السائق في توجيه السيارة مرة أخرى.

لا يتدخل مساعد الحفاظ على الحارة المرورية

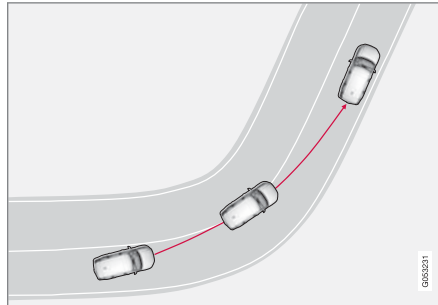

لا يعمل مساعد حارة السير في المنحنيات الداخلية الحادة.

في بعض الحالات، يتيح مساعد الحفاظ على الحارة المرورية للسيارة إمكانية عبور الخطوط الجانبية دون التدخل عن طريق

مساعدة التوجيه أو حتى التحذير - مثال عند استخدام مؤشرات الاتجاه أو عبور منحنيات.

المحددات

في بعض الظروف السيئة قد يتعذر على مساعد الحارة مساعدة السائق بشكل صحيح. وفي مثل هذه الحالات يُنصح بإيقاف تشغيل الوظيفة.

أمثلة لمثل هذه الحالات:

- أعمال الطريق
- الطقس الشتوي السيء
- سطح الطريق السيء
- أسلوب القيادة "الرياضي" بصورة مبالغ فيها
- طقس رديء مع عدم وضوح الرؤية
- حواف حادة أو خطوط بخلاف خطوط الحارة المرورية
- الطرق ذات علامات الحارات غير الواضحة أو غير الموجودة.

ملاحظة

تستخدم الوظيفة وحدة الكاميرا بالسيارة، والتي يوجد بها بعض المحدوديات، راجع قسم "محددات وحدة الكاميرا".

معلومات ذات صلة

- التشغيل/إيقاف التشغيل Lane Keeping Aid (ص. ٣٣٧)
- تخفيف الانحراف Run-off Mitigation (ص. ٣٤٠)
- الرموز والرسائل في مساعد الحارة (ص. ٣٣٨)
- محدوديات وحدة الكاميرا (ص. ٣٠٨)

خيارات المساعدة في Lane Keeping Aid

يمكن تحديد كيفية تفاعل LKA في حالة مغادرة السيارة للحارة المرورية.

1. اضغط الإعدادات في العرض العلوي للشاشة المركزية.
2. اضغط
IntelliSafe ← My Car ← مساعد الحفاظ على الحارة المرورية.
3. في وضع Lane Keeping Aid، حدد كيفية تفاعل LKA

- توجيه - مساعدة التوجيه للسائق دون إصدار تحذير.
- كلاهما - يصدر تحذير ويتدخل مساعد التوجيه.
- تحذير - تحذير للسائق فقط

معلومات ذات صلة

- مساعد حارة السير (ص. ٣٣٥)
- الرموز والرسائل في مساعد الحارة (ص. ٣٣٨)

التشغيل/إيقاف التشغيل Lane Keeping Aid

يمكن تشغيل/إيقاف تشغيل مساعد الحفاظ على الحارة المرورية Lane Keeping Aid (LKA) ويمكن تحديد بعض الوظائف الفرعية كذلك.

يتم تنشيط/إلغاء تنشيط الوظيفة في عرض الوظيفة بالشاشة المركزية.



- انقر على الزر Lane Keeping Aid في عرض الوظيفة.
- < يتم تنشيط LKA (الزر الأخضر يظهر) أو إيقاف تنشيطه (الزر الرمادي يظهر).

حدد نوع التحذير في Lane Keeping Aid

يمكن تحديد كيفية تحذير LKA للسائق عند مغادرة السيارة للحارة المرورية.

1. اضغط الإعدادات في العرض العلوي للشاشة المركزية.
2. اضغط
IntelliSafe ← My Car ← مساعد الحفاظ على الحارة المرورية.
3. في ملاحظات تحذير Lane Keeping Aid، حدد نوع التحذير:
 - الصوت - يتم تحذير السائق بواسطة إشارة صوتية.
 - اهتزاز - يتم تحذير السائق بواسطة نبض في عجلة القيادة.

مؤشر مساعد التوجيه/تحذير



مساعد التوجيه/تحذير - خطوط الحارة المرورية في الرمز بالألوان.

يشير مساعد الحفاظ على الحارة المرورية إلى أن النظام يعطي تحذيرًا و/أو يحاول توجيه السيارة وإعادتها إلى حارتها المرورية مرة أخرى.

الرموز والرسائل

يبين الجدول التالي بعض الأمثلة.

مساعد الحارة يفحص خطأ واحدًا من الحارة المرورية أو الخطين.
غير متاح



غير متاح - خطوط الحارة المرورية في الرمز رمادية اللون.

يتعذر على مساعد الحفاظ على الحارة المرورية اكتشاف خطوط الحارة المرورية، إما أن السرعة كبيرة جدًا أو أن الطريق ضيق للغاية.

الرموز والرسائل في مساعد الحارة

يمكن أن يظهر عدد من الرموز والرسائل بخصوص مساعد الحفاظ على الحارة المرورية على شاشة السائق.

رمز في شاشة السائق



يتم تصوير مساعد الحارة من خلال رموز في شاشة السائق تختلف باختلاف الموقف.

فيما يلي بعض الأمثلة للرموز والمواقف التي يمكن أن تظهر فيها:

متاح



متاح - خطوط الحارة في الرمز بيضاء اللون.

الرمز	رسالة / إشعار	المواصفات
	دعم السائق تدهور الأداء الوظيفي. يلزم إجراء الخدمة	النظام لا يعمل كما ينبغي. يلزم الاتصال بالورشة - ويُصح بالاتصال بورشة فولفو معتمدة.
	مستشعر زجاج أمامي إعاقة المستشعر، انظر دليل المالك	انخفاض قدرة الكاميرا على فحص الطريق أمام السيارة.
	Lane Keeping Aid قم بالتوجيه	لا تعمل وظيفة مساعدة التوجيه LKA إذا لم يمسك السائق بعجلة القيادة. اتبع التعليمات وقم بتوجيه السيارة.
	Lane Keeping Aid استعد لحين تطبيق التوجيه	يدخل LKA في وضع الاستعداد حتى يبدأ السائق في توجيه السيارة مرة أخرى.

معلومات ذات صلة

- مساعد حارة السير (ص. ٣٣٥)
- التشغيل/إيقاف التشغيل Lane Keeping Aid (ص. ٣٣٧)

تخفيف الانحراف Run-off Mitigation

وظيفة تخفيف الانحراف تهدف إلى مساعدة السائق في تقليل خطر انحراف السيارة عن الطريق عن طريق توجيه السيارة بصورة نشطة للعودة إلى الطريق.

تنشط الوظيفة في حدود سرعة ٦٥-١٤٠ كم/سا (٤٠-٨٧ ميل في الساعة) على الطرق ذات الخطوط/العلامات الجانبية الواضحة.

تكتشف الكاميرا حواف الطريق والخطوط الجانبية المطلوبة على الطريق. إذا كانت السيارة على وشك عبور حافة الطريق فستعمل وظيفة تخفيف الانحراف على توجيه السيارة بصورة نشطة للعودة إلى مسارها على الطريق. إضافة إلى ذلك، إذا لم يعتبر تدخل التوجيه كافيًا لتجنب الانحراف عن الطريق فيمكن تنشيط تدخل الفرملة كذلك.

لا تتدخل وظيفة تخفيف الانحراف مع مساعدة التوجيه أو التدخل في الفرملة في حالة استخدام مؤشرات الاتجاه. إذا اكتشفت الوظيفة أن السائق يقود السيارة بصورة نشطة فسيتم تعليق تنشيط وظيفة تخفيف الانحراف لمدة قصيرة.

يتوفر مستويان من التنشيط بالوظيفة:

- مساعدة التوجيه فقط
- مساعدة التوجيه مع التدخل بالفرملة

تخفيف الانحراف مع مساعدة التوجيه

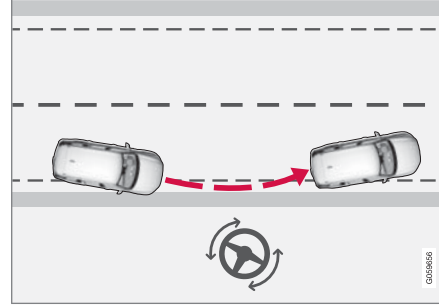

تتدخل Run-off Mitigation مع مساعدة التوجيه.

تخفيف الانحراف مع مساعدة التوجيه والتدخل بالفرملة

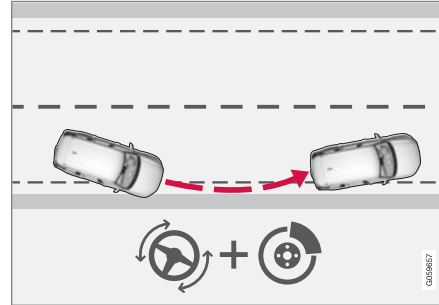

تتدخل Run-off Mitigation مع مساعدة التوجيه والتدخل بالفرملة.

تساعد عملية التدخل بالفرملة في المواقف التي لا يكفي فيها مجرد مساعدة التوجيه فقط. يتم أوتوماتيكيًا تهينة قوة الفرملة على حسب مستوى الانحراف في كل مرة.

إعدادات تخفيف الانحراف Run-off Mitigation

وظيفة تخفيف الانحراف قابلة للتحديد - يستطيع السائق تحديد On (تشغيل) أو Off (إيقاف) عن طريق السحب لأسفل في العرض العلوي بالشاشة المركزية ثم البحث عما يلي هناك:

الإعدادات ← My Car ← IntelliSafe ← مساعد الحفاظ على الحارة المرورية

لتنشيط تخفيف الانحراف:

- حدد المربع في مساعدة على تجنب التصادم ومساعدة التوجيه أثناء زيادة خطر التصادم - يتم تنشيط الوظيفة.

يظل الإعداد الحالي لوظيفة تخفيف الانحراف عند إيقاف تشغيل المحرك، يظل للمرة القادمة التي يتم فيها تشغيل المحرك.

محدوديات وظيفة تخفيف الانحراف

Run-off Mitigation

في بعض الظروف السيئة قد يتعذر على وظيفة تخفيف الانحراف مساعدة السائق بشكل صحيح. وفي مثل هذه الحالات يُصح بإيقاف تشغيل الوظيفة.

أمثلة لمثل هذه الحالات:

- أعمال الطريق
- الطقس الشتوي السيء
- الطرق الضيقة
- سطح الطريق السيء
- أسلوب القيادة "الرياضي" بصورة مبالغ فيها
- طقس رديء مع عدم وضوح الرؤية

- الطرق ذات علامات الحارات الجانبية غير الواضحة أو غير الموجودة.
- حواف حادة أو خطوط بخلاف خطوط الحارة المرورية الجانبية

تحذير

وظيفة حماية الانطلاق على الطريق هي وسيلة مساعدة للسائق فحسب ولا يمكن تشغيلها في جميع مواقف القيادة أو أحوال المرور أو ظروف الطقس أو الطريق.

ويتعذر على هذه الوظيفة اكتشاف الحواجز أو القضبان أو العقبات المشابهة على جانبي الطريق.

يتحمل السائق دائما المسؤولية المطلقة عن ضمان قيادة المركبة بسلامة واتباع القوانين ولوائح حركة المرور على الطرق واجبة التطبيق.

ملاحظة

تستخدم الوظيفة وحدة الكاميرا بالسيارة، والتي يوجد بها بعض المحدوديات، راجع قسم "المحدوديات وحدة الكاميرا".

معلومات ذات صلة

- الرموز والرسائل في تخفيف الانحراف (ص. ٣٤٢)
- مساعد حارة السير (ص. ٣٣٥)
- محدوديات وحدة الكاميرا (ص. ٣٠٨)

يبين الجدول التالي بعض الأمثلة.

الرموز والرسائل في تخفيف الانحراف

يمكن أن يظهر عدد من الرموز والرسائل بخصوص تخفيف الانحراف Run-off Mitigation على شاشة السائق.

المواصفات	رسالة / إشعار	الرمز
بالتزامن مع تنشيط تخفيف الانحراف، تظهر رسالة للسائق تخبره بأن النظام قد تم تنشيطه.	تدخل أوتوماتيكي City Safety	
النظام لا يعمل كما ينبغي. يلزم الاتصال بالورشة - ويُنصح بالاتصال بورشة فوفو معتمدة.	دعم السائق تدهور الأداء الوظيفي. يلزم إجراء الخدمة	
انخفاض قدرة الكاميرا على فحص الطريق أمام السيارة.	مستشعر زجاج أمامي إعاقة المستشعر، انظر دليل المالك	

معلومات ذات صلة

- تخفيف الانحراف Run-off Mitigation (ص. ٣٤٠)

رجوع للخلف

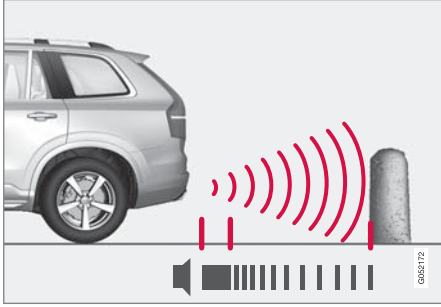

ملاحظة: الصورة تخطيطية - قد تختلف التفاصيل حسب طراز السيارة.

يتم تنشيط مستشعرات الرجوع للخلف في حالة رجوع السيارة للخلف مع عدم تعشيق أي ترس أو عند نقل ذراع اختيار التروس إلى وضع الرجوع للخلف.

يبدأ نطاق القياس من حوالي ١,٥ متر خلف السيارة.

عند الرجوع للخلف مع وجود مقطورة مربوطة، يتم تلقائياً إلغاء تنشيط مساعد الركن الخلفي.

ملاحظة

عند الرجوع للخلف مع مقطورة أو حاملة دراجة على قضيب القطر - بدون شبكة أسلاك المقطورة الأصلية من فولفو - ينبغي إطفاء مساعد الوقوف يدوياً لكي لا تستجيب المستشعرات لها.

على مسافة ٣٠ سم من العقبة خلف السيارة أو أمامها، تظل نغمة التحذير متواصلة ويظهر المجال النشط للمستشعر الأقرب لرمز السيارة بشكل كامل.

يمكن ضبط مستوى صوت إشارة مساعد الوقوف أثناء تشغيل الإشارة عن طريق مقبض [II<] على الكونسول المركزي. كذلك يمكنك إجراء الضبط من خيار القائمة الإعدادات بالعرض العلوي.

ملاحظة

- كذلك تصدر تحذيرات صوتية فقط في حالة وجود أجسام ضمن مسار السيارة.

تحذير

- لا يعني مساعد الوقوف عن مسؤولية السائق أثناء عملية الوقوف.
- للمستشعرات نقاط غير فعالة حيث لا يمكن عندها اكتشاف العوائق.
- حاذر من الأشخاص أو الحيوانات القريبة من السيارة.

مساعد الوقوف*

يساعد نظام مساعد الوقوف السائق عند المناورة في المساحات الضيقة وذلك من خلال توضيح المسافة بين السيارة وبين العقبات عن طريق إشارات صوتية مصحوبة برسومات تظهر على الشاشة المركزية.



عرض شاشة يوضح مناطق العقبات وأقسام المستشعر.

تعرض الشاشة المركزية لمحة عامة عن العلاقة بين السيارة والعائق المكتشف.

يشير القطاع المحدد إلى موقع العقبة. كلما اقترب مربع جزء محدد من رمز السيارة، قلت المسافة بين السيارة والعائق المكتشف.

كلما قلت المسافة حتى العائق، زاد صوت الإشارة. ويتم كتم أي صوت آخر صادر عن النظام الصوتي أوتوماتيكياً.

تنشط الإشارة الصوتية للعقبات التي أمام السيارة وعلى الجانبين عند تحرك السيارة ولكنها تتوقف بعد توقف السيارة لمدة ثانيتين. وكذلك تظل الإشارات الصوتية للتحذير من العقبات خلف السيارة، تظل نشطة أثناء توقف السيارة.

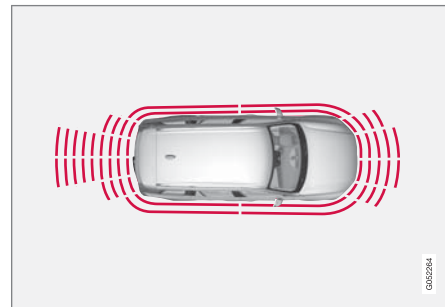

يتم تلقائياً تنشيط المستشعرات الجانبية لمساعد الوقوف عند بدء تشغيل المحرك. يتم التنشيط على سرعات أقل من ١٠ كم/سا (٦ ميل في الساعة).

يبدأ نطاق القياس من حوالي ٣٠ سم من الجانبين. وتصدر الإشارة الصوتية الدالة على العقبات المكتشفة من الجانبين من مكبرات الصوت الجانبية.

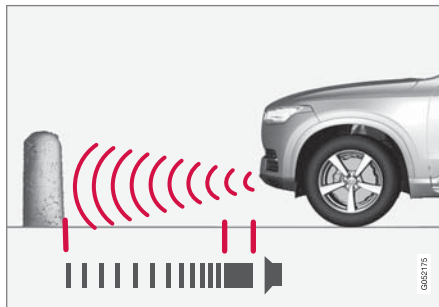

ملاحظة: الصورة تخطيطية - قد تختلف التفاصيل حسب طراز السيارة.

يتم تلقائياً تنشيط مستشعرات مساعد الركن الأمامي عند تشغيل المحرك. يتم تنشيط المستشعرات الأمامية على سرعات أقل من ١٠ كم/سا (٦ ميل في الساعة).

يبدأ نطاق القياس من حوالي ٠,٨ متر أمام السيارة.

ملاحظة

يتم إيقاف تشغيل مساعد الوقوف عند تعشيق فرامل الوقوف أو عند تحديد الوضع P في السيارة المزودة بصندوق تروس أوتوماتيكي.

مهم

عند تركيب مصابيح إضافية: تذكر أن هذه المصابيح لا يجب أن تعوق المستشعرات - فقد يمكن اعتبار المصابيح الإضافية بمثابة عقبة في هذا الوقت.

معلومات ذات صلة

- تنشيط/الإلغاء تنشيط مساعد الركن* (ص. ٣٤٥)
- محدوديات مساعد الوقوف* (ص. ٣٤٥)
- رسائل مساعد الوقوف* (ص. ٣٤٧)
- كاميرا مساعد الركن* (ص. ٣٤٨)
- مساعد الركن* (ص. ٣٥٣)

مهم !

في بعض الظروف قد يصدر من نظام مساعد الركن تحذير غير صحيح بسبب مصادر صوت خارجية ينبعث منها ترددات فوق الصوتية مشابهة للتي يعمل عليها النظام. وتتضمن أمثلة هذه المصادر الأبواق والإطارات المبتلة على الأسفلت والفرامل الهوائية وضوضاء العادم الصادرة عن الدرجات النارية وما إلى ذلك.

الصيانة

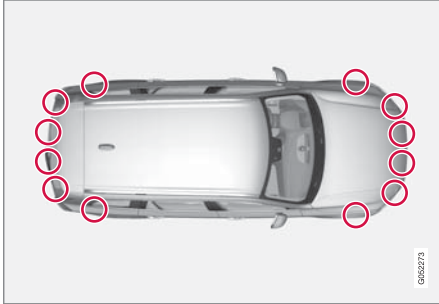

موضع مستشعرات الركن^{٢٢}.

لكي يعمل مساعد الركن بصورة مثالية، يلزم تنظيف المستشعرات دوريًا بالماء وشامبو السيارات.

محدوديات مساعد الوقوف*

قد تحتوي وظيفة مساعد الوقوف على محدوديات في بعض المواقف.

ملاحظة !

بما أن قضيب القطر مهيب للعمل مع النظام الكهربائي للسيارة، فإن تنوع قضيب القطر يتم وضعه في الحسبان عند قياس الوظيفة للمسافة حتى أي جسم خلف السيارة.

مهم !

قد توجد أشياء مثل السلاسل أو الأقطاب اللامعة الرفيعة أو الحواجز المنخفضة في نطاق "ظل الإشارة" ولا تكتشفها المستشعرات مؤقتًا - وعندئذ قد تتوقف النغمة النابضة فجأة بدلًا من أن تنتقل للنغمة المستمرة المتوقعة.

لا تستطيع المستشعرات اكتشاف الأشياء العالية، مثل أرصفة التحميل البارزة.

- في هذه الأحوال، قم بإبلاء مزيد من الانتباه وإجراء مناورة/إعادة ضبط وضع السيارة وخاصة ببضئ أو أوقف مناورة الركن الحالية، فثمة خطر كبير من حدوث تلف بالمركبات أو الأشياء الأخرى طالما المعلومات الواردة من المستشعرات ليست على قدر كبير من الاعتمادية عليها في مثل هذه المواقف.

تنشيط/إلغاء تنشيط مساعد الركن*

يمكن تنشيط/إلغاء تنشيط وظيفة مساعد الركن.

يتم تلقائيًا تنشيط مستشعرات الركن الأمامية والجانبية عند تشغيل المحرك. ويتم تنشيط المستشعرات الخلفية في حالة تدرج السيارة إلى الخلف أو استخدام ترس الرجوع إلى الخلف.

يتم تنشيط/إلغاء تنشيط الوظيفة في عرض الوظيفة بالشاشة المركزية.

يمكن كذلك تنشيط/إيقاف تشغيل مساعد الوقوف من عروض الكاميرا.



- انقر على الزر مساعد الركن في عرض الوظيفة.
- < يظهر مؤشر أخضر/رمادي في الزر للدلالة على تنشيط/إلغاء تنشيط مساعد الركن.

معلومات ذات صلة

- مساعد الوقوف* (ص. ٣٤٣)
- Cross Traffic Alert* (ص. ٣٢٤)

٢٢ ملاحظة: الصورة تخطيطية - قد تختلف التفاصيل حسب طراز السيارة.

ملاحظة 

قد تتسبب الأحوال أو الجليد أو الشوائب التي تغطي الحساسات في إطلاق إشارات تحذير كاذبة أو تقليل كفاءة عملها أو عدم عملها على الإطلاق.

معلومات ذات صلة

- مساعد الوقوف* (ص. ٣٤٣)
- تنشيط/إلغاء تنشيط مساعد الركن* (ص. ٣٤٥)
- رسائل مساعد الوقوف* (ص. ٣٤٧)

رسائل مساعد الوقوف*

يمكن أن يظهر عدد من الرسائل بخصوص مساعد الوقوف على شاشة السائق.

يبين الجدول التالي بعض الأمثلة.

المواصفات	رسالة / إشعار
النظام لا يعمل كما ينبغي. يلزم الاتصال بالورشة - ويُنصح بالاتصال بورشة فولفو معتمدة.	نظام مساعد الركن غير متاح، يلزم إجراء الخدمة
واحد أو أكثر من مستشعرات النظام محجوب - تحقق وعالج الأمر بأسرع ما يمكن.	نظام مساعد الركن إعاقة المستشعرات، يلزم التنظيف

معلومات ذات صلة

- مساعد الوقوف* (ص. ٣٤٣)
- تنشيط/إلغاء تنشيط مساعد الركن* (ص. ٣٤٥)
- محدوديات مساعد الوقوف* (ص. ٣٤٥)

كاميرا عرض ٣٦٠ درجة*

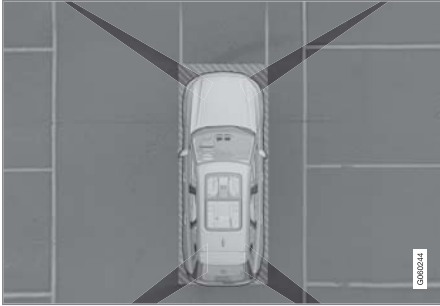

منطقة التغطية التقريبية لكاميرات مساعد الركن.

يتم عرض الجوانب الأربع للسيارة بصورة متتابعة على الشاشة المركزية، مما يساعد السائق على ملاحظة ما يجري حول السيارة في حالة المناورة بسرعات منخفضة. يمكن تنشيط كل عرض كاميرا بصورة مستقلة بالنقر على الشاشة في "حقل الرؤية" الخاص بالكاميرا المطلوبة، الكاميرا الأمامية أو الخلفية.

إذا كانت السيارة كذلك مزودة بمساعد الوقوف* فسيتم عرض المسافة إلى العقبة بواسطة حقول ملونة بألوان مختلفة.

4 *CTA - تنشيط/إلغاء تنشيط Cross Traffic Alert

5 تكبير/تصغير ٢٤ - تكبير/تصغير

تحذير ⚠️

- تعمل كاميرا الركن كوسيلة مساعدة عند الرجوع للخلف. ولا تعفي السائق من المسؤولية أثناء عملية الرجوع.
- يوجد بالكاميرا نقاط محجوبة حيث يتعذر على الكشف عنها.
- توخي الحيلة من وجود أشخاص وحيوانات بالقرب من السيارة.

عروض الكاميرا

تستطيع الوظيفة إظهار عرض مجمع بزواوية ٣٦٠ درجة وعروض فردية للكاميرات الأربعة: الخلفية والأمامية واليمنى واليسرى. العرض العلوي في العرض المحدد يوضح أي كاميرا نشيطة.

كاميرا مساعد الركن*

وظيفة كاميرا مساعد الوقوف هي مساعدة السائق عند المناورة في المساحات الضيقة عن طريق توضيح أي عائق من خلال صورة الكاميرا والرسومات الموجودة في الشاشة المركزية.

نظرة عامة

يتم تنشيط كاميرا مساعد الوقوف إما أوتوماتيكيًا عند تحديد ترس الرجوع إلى الخلف أو يدويًا من الشاشة المركزية وفقًا للإعداد المحدد.

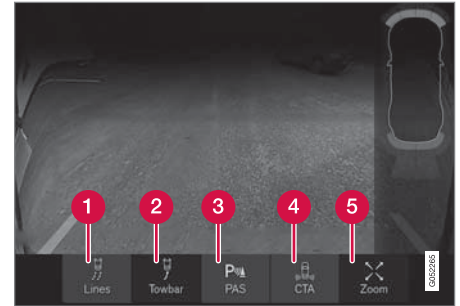

1 الخطوط - تنشيط/إلغاء تنشيط خطوط مساعد الوقوف

2 قضييب سحب* - تنشيط/إلغاء تنشيط خط المساعدة لقضييب القطر ٢٣*

3 *PAS - تنشيط/إلغاء تنشيط مساعد الوقوف

٢٣ غير متوفر في كل الأسواق.
٢٤ يتم إيقاف تشغيل خطوط مساعد الوقوف عند التكبير.

الجانبين



الكاميرات الجانبية^{٢٥} موجهة تجاه مرآة كل باب.

تعرض الكاميرات الجانبية ما يوجد على جانب السيارة.

معلومات ذات صلة

- بدء تشغيل كاميرا مساعد الوقوف* (ص. ٣٥٢)
- خطوط مساعد الركن وحقول كاميرا مساعد الركن (ص. ٣٥٠)
- محدوديات كاميرا مساعد الوقوف* (ص. ٣٥٢)
- مساعد الوقوف* (ص. ٣٤٣)
- Cross Traffic Alert* (ص. ٣٢٤)
- مساعد الركن* (ص. ٣٥٣)

للأمام



توجد الكاميرا الأمامية^{٢٥} على الشبكة.

يمكن أن تساعد الكاميرا الأمامية عند مغادرة الطريق في ظروف رؤية محدودة على الجانبين، مثل عبور حاجز شجري. وتنشط على سرعات تصل إلى ٢٥ كم/سا (١٦ ميل في الساعة) - بعد ذلك يتم إيقاف تشغيل الكاميرا الأمامية.

وإذا لم تصل السيارة إلى سرعة ٥٠ كم/سا (٣٠ ميل في الساعة) وانخفضت السرعة عن ٢٢ كم/سا (١٤ ميل في الساعة) في غضون ٦٠ ثانية بعد إيقاف تشغيل الكاميرا المتجهة للأمام، فسيتم تنشيطها مرة أخرى.

ملاحظة

يلزم إجراء إعادة تنشيط أوتوماتيكي للكاميرا الأمامية أثناء تخفيض السرعة تحديد تنشيط كاميرا الرجوع للخلف تلقائيًا في الإعدادات ← My Car ← مساعد الركن.

رجوع للخلف

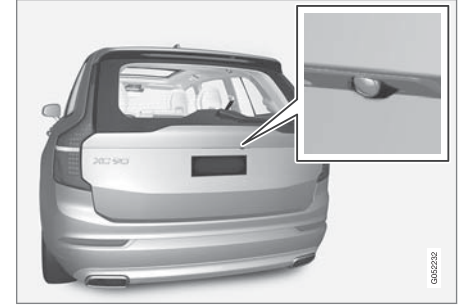

الكاميرا المتجهة للخلف^{٢٥} مثبتة أعلى لوحة التسجيل.

وتعرض الكاميرا المتجهة للخلف صورة المنطقة العريضة خلف السيارة. في طرز معينة، يمكن مشاهدة جزء من واقي الصدمات بالإضافة إلى قضيب القطر في بعض الحالات.

الأجسام الموجودة في الشاشة المركزية قد تبدو مائلة بعض الشيء، وهذا أمر طبيعي.

ملاحظة

قد تكون العناصر التي تظهر على الشاشة المركزية أقرب إلى السيارة مما يبدو عليه على الشاشة.

خطوط مساعد الكاميرا في عرض ٣٦٠ درجة*

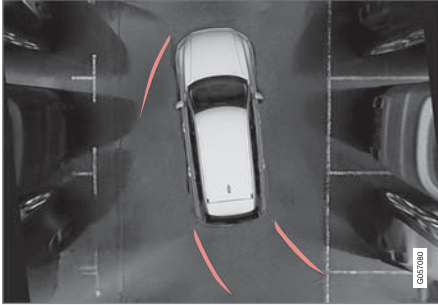

عرض ٣٦٠ درجة مع خطوط مساعد الركن.

في العرض بزواوية ٣٦٠ درجة يتم عرض خطوط مساعد الوقوف خلف السيارة وأمامها وعلى جوانبها (على حسب اتجاه حركة السيارة):

- عند القيادة إلى الأمام: الخطوط الأمامية
 - عند الرجوع إلى الخلف: خطوط جانبية وخطوط خلفية
- عند اختيار الكاميرا الامامية أو كاميرا الرجوع للخلف، يتم عرض خطوط مساعد الركن دون اعتبار لاتجاه حركة السيارة. يتم استخدام الكاميرا الجانبية المحددة لعرض خطوط مساعدة الركن فقط عند الرجوع للخلف.

ملاحظة !

خطوط مساعدة الركن التي لا تظهر عند التكبير.

ملاحظة !

- عند الرجوع للخلف مع تركيب مقطورة غير موصلة كهربائياً بالسيارة، فالخطوط الموجودة على الشاشة توضح المسار الذي ستسلكه السيارة - وليس المقطورة.
- لا تعرض الشاشة أي خطوط عند توصيل مقطورة كهربائياً بالنظام الكهربائي للسيارة.

مهم !

تذكر أنه عند تحديد عرض الكاميرا الخلفية، لا تعرض الشاشة المركزية إلا المنطقة الواقعة خلف السيارة. ولذلك انتبه لجانبى السيارة ومقدمتها عند إدارة عجلة القيادة أثناء الرجوع للخلف.

ينطبق الأمر نفسه كذلك بالعكس - انتبه لما يحدث للأجزاء الخلفية في السيارة عند تحديد عرض الكاميرا الأمامي.

تجدد الإشارة إلى أن خطوط التوجيه تعرض المسار الأقصر. وبالتالي انتبه بشكل كبير إلى حواف السيارة بحيث لا تصطدم بأي شيء عند تدوير عجلة القيادة أثناء القيادة أو كي لا تصطدم المقدمة بأي شيء عند تدوير عجلة القيادة أثناء الرجوع للخلف.

خطوط مساعد الركن وحقول كاميرا مساعد الركن*

تعمل وظيفة كاميرا مساعد الركن على تحديد موضع السيارة مقارنةً بالأشياء المحيطة بها من خلال عرض خطوط في مشهد الكاميرا.

الخطوط الإرشادية



أمثلة على كيفية عرض خطوط مساعد الركن الإرشادية من أجل السائق.

تعرض خطوط مساعد الركن المسار المحدد للأبعاد الخارجية للسيارة في زاوية التوجيه الحالية - وهذا يسهل عملية الركن المتوازي والرجوع للخلف في المساحات الضيقة وفي حالة الرغبة في سحب مقطورة.

تُعرض الخطوط الموجودة على الشاشة كما لو كانت في مستوى الأرض خلف السيارة وتُربط مباشرة بحركة عجلة القيادة، والتي تبين للسائق المسار الذي ستسلكه السيارة عند انعطافها.

خطوط مساعد الركن الحالية تحتوي على أهم الأجزاء البارزة للسيارة مثل قضيب القطر ومرابا الأبواب والزوايا.

حقل المستشعر في الجانبين
تظهر الحقول الجانبية باللون البرتقالي فقط.

المسافة (بالمتر)	ألوان الحقول الجانبية
٠,٣-٠	برتقالي

معلومات ذات صلة

- كاميرا مساعد الركن* (ص. ٣٤٨)
- بدء تشغيل كاميرا مساعد الوقوف* (ص. ٣٥٢)
- محدوديات كاميرا مساعد الوقوف* (ص. ٣٥٢)

حقل المستشعر من مساعد الوقوف*
إذا كانت السيارة تحتوي على مساعد الوقوف* فسيتم عرض المسافة بعرض ٣٦٠ درجة بواسطة حقول ملونة لكل مستشعر يكتشف أي جسم.

حقول المستشعر للخلف والأمام



يمكن أن تعرض الشاشة الحقول الملونة للمستشعر على رمز السيارة جهة اليمين.

تتغير ألوان حقول مستشعرات الأمام والرجوع إلى الخلف كلما تناقصت المسافة حتى العبوة - من الأصفر ومروراً بالبرتقالي وحتى الأحمر.

ألوان حقول الأمام والرجوع إلى الخلف	المسافة (بالمتر)
أصفر	١,٥-٠,٦
برتقالي	٠,٦-٠,٤
أحمر	٠,٤-٠

خط مساعدة قضيبي القطر

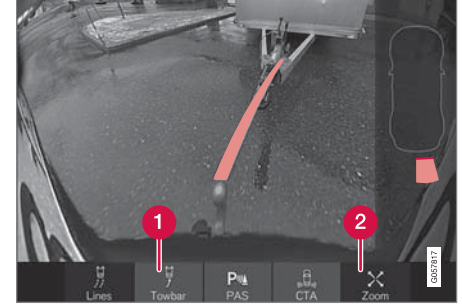

قضيبي القطر بخط المساعدة.

1 قضيبي سحب - لتنشيط خط المساعدة لقضيبي القطر*.

2 تكبير/تصغير - تكبير/تصغير.

تستطيع الكاميرا تسهيل عملية ربط مقطورة عن طريق عرض خطوط المساعدة التي تمثل المسار المقترح بين قضيبي القطر والمقطورة.

١. اضغط قضيبي سحب (1).

< يظهر خط المساعدة للمسار المقترح لقضيبي القطر. في الوقت نفسه تتطفي خطوط مساعدة ركن السيارة.

٢. اضغط تكبير/تصغير (2) عند الرغبة في إجراء مناورة أكثر دقة.

< يتم تكبير عرض الكاميرا.

يتعدى عرض كل من خطوط مساعدة الركن للسيارة وقضيبي القطر في وقت واحد.

بدء تشغيل كاميرا مساعد الوقوف*

ويمكن تشغيل كاميرا مساعد الوقوف أوتوماتيكياً عند تحديد ترس الرجوع للخلف أو يدوياً من خلال الشاشة المركزية.

بدء تشغيل كاميرا مساعد الوقوف

لتشغيل كاميرا مساعد الركن يدوياً:



- اضغط الزر الكاميرا في عرض الوظيفة بالشاشة المركزية.
< يتم تشغيل كاميرا مساعد الوقوف.

تشغيل الكاميرا في مواقف مختلفة

ضغطة زر تحدد سرعة السيارة واتجاه السير مع تشغيل الكاميرا في العرض العلوي أو العرض الأمامي:

- العرض العلوي: أثناء التوقف والتحرك للأمام - ١٥٠-٠ كم/سا (٩٠-٠ ميل في الساعة).
- العرض العلوي: عند التوقف والتحرك للخلف - بغض النظر عن السرعة.
- العرض الأمامي: أثناء التحرك للأمام ١٥-٢٢ كم/سا (٩-١٤ ميل في الساعة).

تنشيط/إلغاء تنشيط البدء الأوتوماتيكي لكاميرا مساعد الوقوف

يمكن تنشيط/إلغاء تنشيط البدء الأوتوماتيكي لكاميرا مساعد الوقوف عند تحديد ترس الرجوع للخلف.

١. اضغط الإعدادات في العرض العلوي للشاشة المركزية.
٢. اضغط **My Car** ← مساعد الركن.

٣. حدد تنشيط كاميرا الرجوع للخلف تلقائياً لتنشيط/إلغاء تنشيط البدء الأوتوماتيكي.

إلغاء التنشيط الأوتوماتيكي للكاميرا

ينطفئ العرض الأمامي في سرعة ٢٥ كم/سا (١٦ ميل في الساعة) لتجنب تشتيت انتباه السائق. عند تحديد الإعدادات تنشيط كاميرا الرجوع للخلف تلقائياً، يتم أوتوماتيكياً إعادة تنشيط الكاميرا على سرعة ٢٢ كم/سا (١٤ ميل في الساعة) في غضون ٦٠ ثانية. إذا تجاوزت السرعة ٥٠ كم/سا (٣١ ميل في الساعة) فلن يمكن إعادة تنشيط العرض الأمامي.

تنطفئ عروض الكاميرات الأخرى عند سرعة ١٥ كم/سا (٩ ميل في الساعة) ولا يتم إعادة تنشيطها.

حدد العرض الأساسي لكاميرا مساعد الركن الخلفي

عند تحديد وظيفة تنشيط كاميرا الرجوع للخلف تلقائياً، يمكن للسائق تحديد وظيفة الكاميرا التي يرغب في تنشيطها أثناء الرجوع للخلف - كاميرا الرجوع للخلف أو كاميرا عرض ٣٦٠ درجة*.

١. اضغط الإعدادات في العرض العلوي للشاشة المركزية.
٢. اضغط **My Car** ← مساعد الركن.
٣. حدد الرؤية الخلفية بدلاً من عرض 360 درجة لتنشيط/إلغاء تنشيط عرض الكاميرا الخلفية كعرض أساسي.

معلومات ذات صلة

- خطوط مساعد الركن وحقول كاميرا مساعد الركن* (ص. ٣٥٠)
- محدوديات كاميرا مساعد الوقوف* (ص. ٣٥٢)
- أوضاع الإشعال (ص. ٣٦٣)

محدوديات كاميرا مساعد الوقوف*

قد تحتوي وظيفة كاميرا مساعد الوقوف على محدوديات في بعض المواقف.

يتعذر على كاميرا مساعد الركن مشاهدة كل الأجسام في كل المواقف - ويجب أن ينتبه السائق إلى المحدوديات التالية:

ملاحظة

حامل الدراجات أو غيرها من الملحقات المركبة على مؤخرة السيارة قد تعوق مجال رؤية الكاميرا.

القطاعات المحجوبة

انتبه لإمكانية حدوث ذلك، حتى إذا كان يبدو فقط جزء صغير نسبياً من الصورة قد تم حجبه، إلا أنه يمكن أن يكون جزءاً كبيراً إلى حد ما من الصورة قد اختلف من العرض. وبالتالي يمكن عدم اكتشاف العوائق حتى اقتراب السيارة بصورة كبيرة منها.

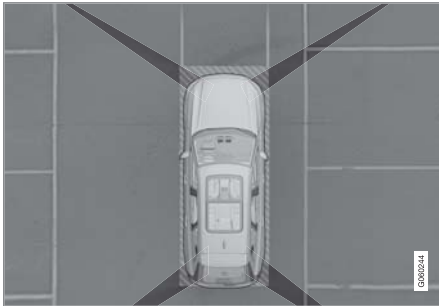

توجد قطاعات "عمياء" بين مجالات رؤية الكاميرات.

في عرض ٣٦٠ درجة يمكن أن تختفي العقبات/الأجسام في الأماكن الواقعة بين نطاقات رؤية الكاميرات.

مساعد الركن*

مساعد الوقوف النشط (Park Assist Pilot - PAP) يساعد السائق في الركن أو مغادرة مساحة الركن.

يتحقق PAP أولاً من اتساع حجم المساحة ويعد ذلك يساعد السائق في تحريك عجلة القيادة والمناورة بالسيارة داخل المساحة.

تشير الشاشة المركزية باستخدام الرموز والرسومات والنصوص إلى مختلف العمليات المطلوب تنفيذها وتوقيت إجرائها كذلك.

ملاحظة

تقيس وظيفة PAP المساحة ثم تتحكم في توجيه السيارة - تتمثل وظيفة السائق في:

- مراقبة السيارة عن كثب
- اتباع التعليمات التي تظهر في الشاشة المركزية
- تغيير الترس (رجوع للخلف/لأمام)
- التحكم في السرعة والحفاظ على سرعة آمنة
- الفرملة والتوقف.

تحذير

لا تعمل وظيفة PAP في جميع المواقف ولكنها مصممة فقط كوسيلة مساعدة تكميلية.

يتحمل السائق دائماً المسؤولية النهائية تجاه قيادة السيارة بطريقة آمنة والانتباه إلى الأشياء المحيطة ومستخدمي الطريق الآخرين المقتربين منه أو المارين به أثناء الركن.

أنواع مواقف الركن

يمكن استخدام PAP في مختلف مواقف الركن التالية.

والجودة. ظروف الإضاءة الضعيفة قد تؤدي إلى خفض جودة الصورة قليلاً.

السيارة

قم بتنظيف عدسات الكاميرا بالماء الفاتر ومسحوق غسيل السيارات بصفة منتظمة - احترس حتى لا تخدش العدسات.

ملاحظة

حافظ على عدسة الكاميرا نظيفة من القاذورات والتلج والجليد لضمان الحصول على أفضل وظيفة. وهو أمر له أهمية خاصة في ظروف الإضاءة الضعيفة.

معلومات ذات صلة

- كاميرا مساعد الركن* (ص. ٣٤٨)
- بدء تشغيل كاميرا مساعد الوقوف* (ص. ٣٥٢)
- خطوط مساعد الركن وحقول كاميرا مساعد الركن* (ص. ٣٥٠)

الكاميرا المعيبة

إذا كانت شاشة الكاميرا سوداء وتحتوي على هذا الرمز فهذا دليل على أنها لا تعمل. فيما يلي مثال في التوضيح التالي.

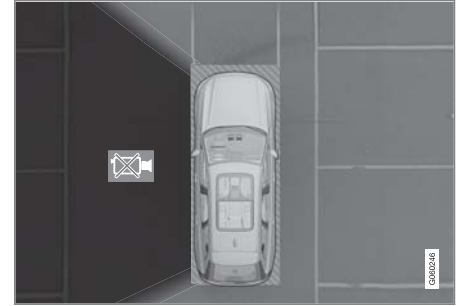

الكاميرا جهة اليسار بالسيارة معطلة.

قطاع الكاميرا باللون الأسود

يظهر قطاع الكاميرا باللون الأسود كذلك في الحالات التالية، ولكن بدون رمز الكاميرا المعيبة.

- باب مفتوح
- باب صندوق أمتعة مفتوح
- مرآة الباب المتراجعة.

ظروف الإضاءة

يتم ضبط صورة الكاميرا أوتوماتيكياً تبعاً لظروف الإضاءة السائدة. ونتيجة لذلك، قد تختلف الصورة قليلاً في السطوح

- رسائل مساعد الوقوف *Park Assist Pilot* (ص. ٣٥٩)

الركن العمودي

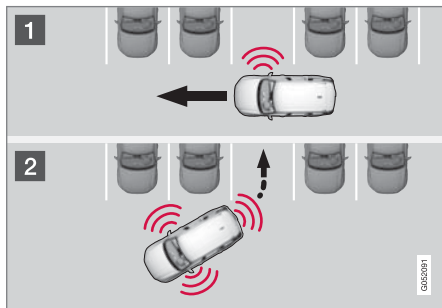

مبدأ وظيفة الركن العمودي.

تعمل وظيفة PAP على إيقاف السيارة باتباع الخطوات التالية:

١. مساحة الركن محددة ومقيسة.
٢. يتم توجيه السيارة إلى المكان أثناء الرجوع للخلف كما يمكن المناورة في المساحة عن طريق القيادة نحو الأمام/نحو الخلف.

ملاحظة

يُتَعزَّر استخدام وظيفة PAP خروج من الركن لمساعدة السيارة المركونة بصورية عمودية في مغادرة مساحة الركن - ولا يمكن استخدام هذه الوظيفة إلا أثناء الركن بصورة متوازنة.

معلومات ذات صلة

- الركن باستخدام مساعد الوقوف النشط* (ص. ٣٥٥)
- محدوديات مساعد الركن* (ص. ٣٥٧)

الركن المتوازي

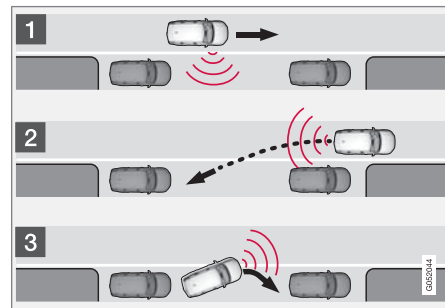

مبدأ الركن المتوازي.

تعمل وظيفة PAP على إيقاف السيارة باتباع الخطوات التالية:

١. مساحة الركن محددة ومقيسة.
٢. يتم توجيه السيارة داخل المساحة أثناء الرجوع للخلف.
٣. يتم توجيه السيارة في المكان عن طريق القيادة نحو الأمام/نحو الخلف.

باستخدام وظيفة خروج من الركن، يمكن مساعدة السيارة المركونة بصورة متوازنية عن طريق PAP كي تغادر مساحة الركن - راجع عنوان "مغادرة مساحة الركن" في القسم "الركن بواسطة مساعد الوقوف".

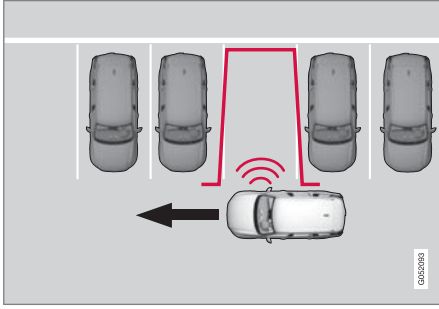

مبدأ وظيفة الركن العمودي.

١. لا تزيد السرعة عن ٣٠ كم/سا (٢٠ ميل في الساعة) للركن المتوازي أو ٢٠ كم/سا (١٢ ميل في الساعة) للركن المتعامد.
٢. انقر على الزر الركن في عرض الوظيفة.
< تبحث PAP عن مساحة ركن وتحقق مما إذا كانت كبيرة بشكل كافٍ.
٣. راقب الشاشة المركزية - استعد لإيقاف السيارة عندما توضح الرسومات والنص على الشاشة العثور على مكان الركن المناسب.
< تظهر نافذة منبثقة.
٤. حدد الركن المتوازي أو الركن بشكل عمودي وحدد ترس الرجوع للخلف.

الركن

تعمل وظيفة PAP على إيقاف السيارة باتباع الخطوات التالية:

١. مساحة الركن محددة ومقاسة.
٢. يتم توجيه السيارة داخل المساحة أثناء الرجوع للخلف.
٣. يتم توجيه السيارة داخل المكان - قد يطلب النظام من السائق تغيير التروس.

البحث عن مساحات ركن وقياسها

يمكن تنشيط الوظيفة في عرض الوظيفة بالشاشة المركزية.

يمكن كذلك الوصول إليها من عروض الكاميرا.

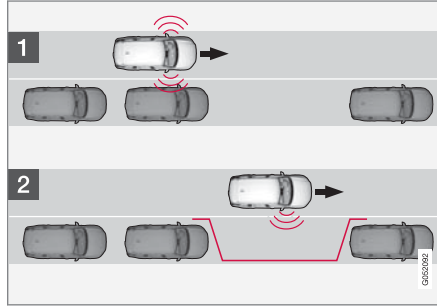

مبدأ وظيفة الركن المتوازي.

الركن باستخدام مساعد الوقوف النشط*

مساعد الوقوف النشط (PAP - Park Assist Pilot) يساعد السائق في الوقوف على ثلاث مراحل. يمكن أن تساعد الوظيفة السائق في مغادرة مساحة الركن.

ملاحظة

تفيس وظيفة PAP المساحة ثم تتحكم في توجيه السيارة - تتمثل وظيفة السائق في:

- مراقبة السيارة عن كثب
- اتباع التعليمات التي تظهر في الشاشة المركزية
- تغيير الترس (رجوع للخلف/لأمام)
- التحكم في السرعة والحفاظ على سرعة آمنة
- الفرملة والتوقف.

يمكن تنشيط PAP في حالة الإيقاف بالمعايير التالية بمجرد بدء تشغيل المحرك:

- عدم وجود مقطورة مربوطة في السيارة.
- يجب أن تكون السرعة أقل من ٣٠ كم/سا (٢٠ ميل في الساعة).

ملاحظة

يجب أن تكون المسافة بين السيارة وبين مساحة الركن من ٠,٥ إلى ١,٥ متر أثناء بحث PAP عن مساحة ركن.

توجيه السيارة في مساحة الركن

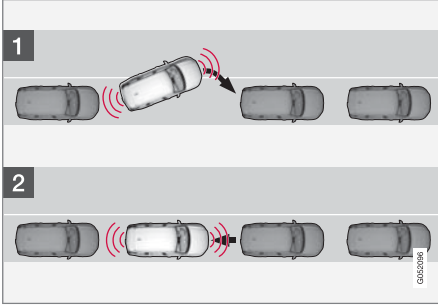

متوازي.

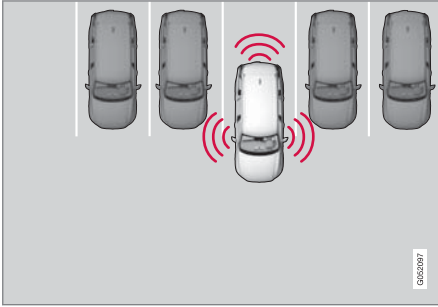

عمودي.

١. حرك ذراع اختبار التروس إلى الوضع **D** (قيادة) ثم انتظر حتى يتم تحريك عجلة القيادة وقد ببطئ للأمام

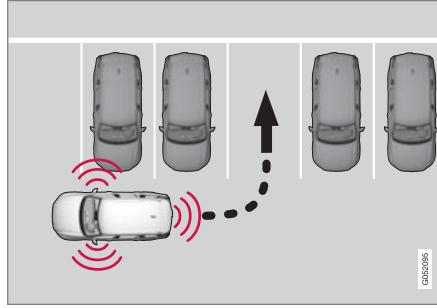

عمودي.

١. تحقق من عدم وجود أي أجسام خلفك.
٢. قم بالرجوع للخلف ببطء وحذر دون لمس عجلة القيادة - وبسرعة لا تزيد عن ٤ mph (٦ km/h).
٣. راقب الشاشة المركزية باستمرار - وكن مستعدًا لإيقاف السيارة عندما تطالبك الرسوم والرسائل النصية بذلك.

ملاحظة

- احفظ يدك بعيدتان عن عجلة القيادة أثناء تنشيط وظيفة PAP.
- تأكد من عدم إعاقة عجلة القيادة بأي طريقة وإمكانية تدويرها بحرية.
- للحصول على أفضل النتائج، انتظر حتى تدور عجلة القيادة قبل البدء في القيادة للخلف/للأمام.

ملاحظة

تبحث وظيفة PAP عن مساحة ركن وتعرض التعليمات وتقوم بتوجيه السيارة للركن جهة الراكب. ولكن إذا لزم الأمر، يمكن ركن السيارة أيضًا على الشارع الموجود على جانب السائق:

- قم بتنشيط مؤشرات الاتجاه ناحية السائق - ثم سيبحث النظام عن مساحة للركن في هذا الاتجاه.

الرجوع للخلف داخل مساحة الركن

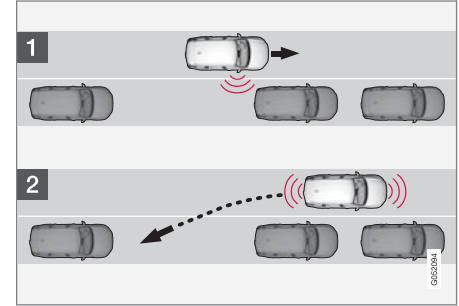

متوازي.

محدوديات مساعد الركن*

قد تحتوي وظيفة مساعد الوقوف الشط (PAP – Park Assist Pilot) على محدوديات في بعض المواقع.

عدم مواصلة الركن

يتم قطع تسلسل الركن:

- إذا لمس السائق عجلة القيادة
- إذا تم قيادة السيارة بسرعة كبيرة للغاية - أكثر من 7 كم/سا (4 ميل في الساعة)
- إذا ضغط السائق على إلغاء في الشاشة المركزية
- عند تشغيل الفرامل المانعة للانغلاق أو نظام التحكم الإلكتروني في الثبات - عند فقدان عجلة التماسك على أرض منزلقة.

إن أمكن، ستظهر رسالة في الشاشة المركزية توضح سبب مقاطعة عملية الركن.

ملاحظة ⓘ

ستؤدي الأتربة والثلج والجليد الذي يغطي المستشعرات على تقليل فعاليتها وقد تحول دون إجراء القياس.

١. انقر على الزر خروج من الركن في عرض الوظيفة.

٢. استخدم مؤشر الاتجاه لتحديد الاتجاه الذي ستنتقل إليه السيارة عند المغادرة من مساحة الركن.

٣. راقب الشاشة المركزية. واتبع التعليمات مثلما فعلت أثناء عملية الركن.

انتبه إلى أن عجلة القيادة قد تدور عند إتمام العملية - قد يحتاج السائق وقتها إلى تدوير عجلة القيادة مرة أخرى إلى أقصى زاوية توجيهه كي يتمكن من مغادرة مساحة الركن.

إذا تبين لوظيفة PAP أنه بإمكان السائق مغادرة مساحة الركن دون أي مناورات إضافية فيسبب إيقاف الوظيفة، حتى لو كان السائق يعتقد أن السيارة لا تزال في مساحة الركن.

معلومات ذات صلة

- مساعد الركن* (ص. ٣٥٣)
- محدوديات مساعد الركن* (ص. ٣٥٧)
- رسائل مساعد الوقوف Park Assist Pilot* (ص. ٣٥٩)

٢. راقب الشاشة المركزية باستمرار - وكن مستعدًا لإيقاف السيارة عندما تطالبك الرسوم والرسائل النصية بذلك.

٣. اختر ترس الرجوع للخلف وقد يبطل للخلف.

٤. راقب الشاشة المركزية باستمرار - وكن مستعدًا لإيقاف السيارة عندما تطالبك الرسوم والرسائل النصية بذلك.

يتم إلغاء تنشيط الوظيفة تلقائيًا، وتوضح والنصوص اكتمال عملية الركن. قد يكون ضروريًا بالنسبة للسائق أن يقوم بتصحيح الموضوع. فالسائق وحده هو من يمكنه تقرير ما إذا كان ركن السيارة قد تم بالطريقة الصائبة.

مهم ⓘ

تكون مسافة التحذير أقصر عندما يتم استخدام المستشعرات بواسطة PAP مقارنة بالوضع عندما يستخدم المستشعرات بواسطة "مساعد الوقوف".

مغادرة مساحة الركن

ملاحظة ⓘ

عند مغادرة مساحة ركن، يلزم فقط استخدام وظيفة خروج من الركن إذا كانت السيارة مركونة بصورة متوازية، ولن تعمل الوظيفة حال ركن السيارة بصورة عمودية.

يتم تنشيط وظيفة خروج من الركن في عرض الوظيفة بالشاشة المركزية.



مهم

في ظل ظروف معينة، تعجز وظيفة PAP عن العثور على مساحات للركن - وقد يكون من أسباب ذلك وجود تداخل مع المستشعرات من مصادر الصوت الخارجية التي تصدر نفس ترددات الموجات فوق الصوتية كذلك التي يعمل بها النظام. وتتضمن أمثلة هذه المصادر الأبواق والإطارات المبتلة على الأسفلت والفرامل الهوائية وضوضاء العادم الصادرة عن الدرجات النارية وما إلى ذلك.

مسؤولية السائق

- يجب أن يتذكر السائق أن PAP هو عبارة عن وسيلة مساعدة - وليس وظيفة أوتوماتيكية بالكامل ومعصومة من الخطأ. ولذلك يجب أن يبهي السائق نفسه للتدخل وإيقاف إجراء الوقوف.
- توجد كذلك تفاصيل يجب تذكرها أثناء الركن، ومنها على سبيل المثال:
- يبدأ PAP من الموقع الحالي للسيارات المركونة - وإذا كانت مركونة بطريقة غير ملائمة، فقد تتلف الإطارات وحواف العجلات بالسيارة قبالة الرصيف.
- نظام PAP مصمم بحيث يساعد على الركن في الشوارع المستقيمة، وليس في المنحنيات أو المنعطفات الحادة. لهذا السبب، تأكد من أن السيارة موازية لمساحة الركن عند قيام PAP بقياس المسافة.
- مساحات الركن في الشوارع الضيقة لا تكون متاحة دوماً بسبب عدم توفر المساحة الكافية لإجراء المناورة.
- تذكر أن مقدمة السيارة قد تتحرك بقوة تجاه حركة المرور القادمة أثناء القيام بالركن.

الصيانة

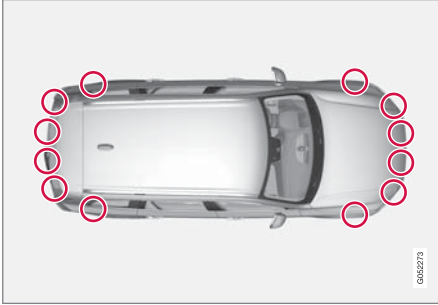

مواقع مستشعر PAPTM.

لكي تعمل وظيفة PAP بصورة مثالية، يلزم تنظيف المستشعرات دورياً بالماء وشامبو السيارات.

معلومات ذات صلة

- مساعد الركن* (ص. ٣٥٣)
- الركن باستخدام مساعد الوقوف النشط* (ص. ٣٥٥)

- الأشياء الموضوعه في مستوى أعلى من مساحات الاكتشاف الخاصة بالمستشعرات لا يتم تضمينها عند إجراء حسابات المناورة للركن. هذا الأمر قد يؤدي إلى انحراف PAP إلى مساحة الركن ميكراً للغاية. ولهذا السبب ينبغي تجنب أماكن الوقوف تلك.
- السائق مسؤول عن تقرير ما إذا كانت المساحة المحددة من خلال PAP مناسبة للركن.
- استخدم الإطارات المعتمدة^{٢٦} مع ضغط الإطارات الصحيح لأن هذا يؤثر في قدرة PAP على ركن السيارة.
- قد تتسبب الأمطار أو الثلوج الغزيرة إلى قيام النظام بقياس المساحة المخصصة للركن بشكل غير صحيح.
- لا تستخدم PAP في حال تركيب سلاسل الجليد أو عجلة احتياطية.
- لا تستخدم PAP في حال بروز الأشياء المحملة من السيارة.
- قد يتعذر على النظام اكتشاف مساحات الركن العمودية أو قد يخطئ في تحديدها في حالة بروز سيارة مركونة بصورة أكبر عن السيارات التي حولها.

مهم

إن استخدام حواف إطارات و/أو أبعاد إطارات أخرى معتمدة قد يترتب عليه تغييراً في محيط الإطار وبالتالي يلزم وقتها تحديث المعلومات الواردة في نظام PAP. استشر إحدى الورش - يُصح بالتوجه إلى ورشة فولفو معتمدة.

^{٢٦} يشير مصطلح "الإطارات المعتمدة" إلى الإطارات من نفس النوع والجهة المصنعة التي تم تركيبها جديدة عند استلام السيارة من المصنع. ^{٢٧} ملاحظة: الصورة تخطيطية - قد تختلف التفاصيل حسب طراز السيارة.

رسائل مساعد الوقوف *Park Assist Pilot

يمكن أن يظهر عدد من الرسائل بخصوص
Park Assist Pilot – PAP على شاشة السائق.

يبين الجدول التالي بعض الأمثلة.

المواصفات	رسالة / إشعار
واحد أو أكثر من مستشعرات الأنظمة محبوب - تحقق وعالج الأمر بأسرع ما يمكن.	نظام مساعد الركن إعاقة المستشعرات، يلزم التنظيف
النظام لا يعمل كما ينبغي. يلزم الاتصال بالورشة - ويُنصح بالاتصال بورشة فولفو معتمدة.	نظام مساعد الركن غير متاح، يلزم إجراء الخدمة

معلومات ذات صلة

- مساعد الركن* (ص. ٣٥٣)
- الركن باستخدام مساعد الوقوف النشط* (ص. ٣٥٥)
- محدوديات مساعد الركن* (ص. ٣٥٧)

التشغيل والقيادة

قفل الكحول*

الغاية من وظيفة قفل الكحول هي منع قيادة السيارة من قبل أفراد متأثرين بالمشروبات الكحولية. قبل إمكان بدء تشغيل المحرك، يجب على السائق إجراء اختبار تنفس يتحقق من عدم وجوده تحت تأثير الكحول. تجري معايرة قفل الكحول وفقاً لقيمة الحد المعمول بها في كل سوق لقيادة السيارة قانونياً.

السيارة مزودة بواجهة للتوصيل الكهربائي للطرز المختلفة وجهات التصنيع المختلفة لقفل الكحول الذي توصي به فولفو. وتعمل الواجهة على تسهيل توصيل قفل الكحول، كما توفر خيار العمل المدمج بما في ذلك الرسائل المرتبطة بقفل الكحول وعرضها في الشاشة الرئيسية بالسيارة. لمعلومات عن طراز معين لقفل الكحول، راجع دليل المالك الخاص به.

تحذير

قفل الكحول عبارة عن وسيلة مساعدة ولا يعفي السائق من مسؤوليته. إن المسؤولية تقع على السائق في أن يبقى غير خاضع لتأثير المشروبات الكحولية وأن يقود السيارة بأمان.

تجاوز قفل الكحول*

في حال وجود وضع طارئ، أو إذا كان قفل الكحول معطلاً، فمن الممكن تجاوز قفل الكحول من أجل قيادة السيارة.

للتعطيل بخصوص كل نوع من قفل الكحول، راجع التعليمات الخاصة بكل نوع.

تنشيط وظيفة التجاوز (Bypass)**ملاحظة**

جميع عمليات تنشيط التجاوز مسجلة ومحفوظة في الذاكرة ضمن وحدة التحكم في قفل الكحول. ولا يمكن التراجع عن عملية التجاوز.

تظهر الرسالة انفتح بتجهيزة alcolock هل يوجد بديل لذلك؟ على الشاشة:

– حدد Bypass (تجاوز) بالضغط مرة واحدة على الزر O في لوحة المفاتيح اليمنى بعجلة القيادة.

< تم الآن تجاوز قفل الكحول ويمكن تشغيل السيارة.

يتم تحديد عدد مرات التجاوز الممكنة قبل الخدمة أثناء تركيب قفل الكحول.

معلومات ذات صلة

- قبل تشغيل المحرك مع وجود قفل الكحول (ص. ٣٦٢)
- بدء تشغيل السيارة (ص. ٣٦٤)

قبل تشغيل المحرك مع وجود قفل الكحول

يجري تفعيل قفل الكحول أوتوماتيكياً ويكون بعد ذلك جاهزاً للاستعمال عند فتح السيارة.

تذكر

من أجل الحصول على الوظيفة الصحيحة وعلى نتيجة قياس دقيقة ما أمكن:

- تجنب تناول الطعام أو الشراب لمدة ٥ دقائق تقريباً قبل اختبار التنفس.
- تجنب الإفراط بغسل الزجاج الأمامي - لأن الكحول الموجود في سائل الغسل قد تسبب نتيجة قياس غير صحيحة.

ملاحظة

بعد إتمام فترة من القيادة يمكن إعادة تشغيل المحرك خلال ٣٠ دقيقة بدون إجراء اختبار تنفس جديد.

معلومات ذات صلة

- تجاوز قفل الكحول* (ص. ٣٦٢)
- بدء تشغيل السيارة (ص. ٣٦٤)

المستوى	الوظائف
II	<ul style="list-style-type: none"> تضيء المصابيح الأمامية. وتضيء مصابيح التحذير/المؤشرات لمدة ٥ ثوان. يتم تنشيط العديد من الأنظمة الأخرى، مع ذلك، لا يمكن تنشيط التدفئة في وسائد المقعد والنافذة الخلفية إلا بعد بدء تشغيل السيارة. <p>يستهلك وضع الإشعال هذا مقدارًا كبيرًا من تيار البطارية ولذلك يجب تجنبه!</p>

تحديد وضع الإشعال



مقبض التشغيل في كونسول النفق.

- **وضع الإشعال 0** - لإلغاء قفل السيارة وحفظ مفتاح التحكم عن بعد داخل السيارة.

المستوى	الوظائف
0	<ul style="list-style-type: none"> يضيء عداد المسافة الكلية (الأودوميتر) والساعة ومقياس درجة الحرارة. يمكن ضبط المقاعد الكهربائية. يمكن استخدام النوافذ الآلية. يبدأ تشغيل الشاشة المركزية ويمكن استخدامها. يمكن بدء تشغيل الصوت. <p>الوظائف محددة بالوقت في وضع الإشعال هذا ويتم إيقاف تشغيلها تلقائيًا بعد مرور فترة زمنية معينة.</p>
I	<ul style="list-style-type: none"> يمكن استخدام سقف البانوراما والنوافذ الكهربائية ومأخذ كهربائي ١٢ فولت في مقصورة الركاب والملاحة والهاتف ومروحة التهوية ومساحات الزجاج الأمامي. يمكن ضبط المقاعد الكهربائية. مأخذ كهربائي ١٢ فولت في منطقة الحمولة يمكن استخدامه. يبدأ الصوت تلقائيًا إذا كان يعمل في آخر مرة تم فيها مغادرة السيارة. <p>يقوم استهلاك التيار بشحن البطارية على وضع الإشعال هذا.</p>

أوضاع الإشعال

يمكن ضبط النظام الكهربائي للسيارة على مستويات/أوضاع مختلفة وبهذه الطريقة تتوفر الوظائف المختلفة.

لتسهيل استخدام عدد محدود من الوظائف أثناء إيقاف تشغيل المحرك، يمكن ضبط النظام الكهربائي للمحرك على ثلاثة مستويات مختلفة - **0** و **I** و **II**. هذه المستويات مشروحة تحت العنوان "موضع الإشعال" في دليل المالك.

يعرض الجدول التالي الوظائف المتاحة في كل وضع/مستوى للإشعال:

بدء تشغيل السيارة

يتم تشغيل السيارة باستخدام مفتاح التحكم عن بعد ومقبض الإشعال في كونسول النفق.



مقبض التشغيل في كونسول النفق.

لا يتم استخدام مفتاح التحكم عن بعد بصورة مادية أثناء بدء تشغيل السيارة لأن السيارة مزودة بميزة بدء التشغيل بدون استخدام المفتاح (Passive Start).

لبدء تشغيل السيارة:

1. يلزم أن يكون مفتاح التحكم عن بعد داخل السيارة. في السيارات المزودة بميزة Passive Start، يلزم تواجد المفتاح في الجزء الأمامي من مقصورة الركاب. مع خيار القفل/فتح القفل بدون مفتاح (Passive Entry*) يمكن تواجد المفتاح في أي مكان في السيارة.

٢. في السيارات المزودة بميزة التغيير الآلي للتروس، تحقق من تحديد وضع التروس P أو N. في السيارات المزودة بصندوق تروس يدوي، تحقق من وجود ذراع تغيير التروس على الوضع المحايد ثم الضغط على دواسة القابض أو دواسة الفرامل.

٣. اضغط على دواسة الفرملة بالكامل^١.

٤. أدر مقبض التشغيل إلى START ثم حرره. يعود زر التحكم تلقائيًا إلى وضع البداية.

ملاحظة

للسيارات التي تعمل بمحرك ديزل، قد يكون هناك بعض التأخير قبل التمكن من بدء التشغيل.

عند بدء تشغيل المحرك، يعمل موتور بادئ الحركة حتى يبدأ المحرك أو حتى تنطلق حماية سخونة الزائدة.



موقع القارئ الاحتياطي في كونسول النفق.

ملاحظة

للوصول إلى المستوى I أو II بدون بدء تشغيل المحرك - لا تضغط على دواسة الفرامل أو دواسة القابض في السيارات المزودة بصندوق تروس يدوي، في حالة الرغبة في تحديد أوضاع الإشعال هذه.

- وضع الإشعال I أدر مقبض التشغيل إلى START ثم حرره. يعود زر التحكم تلقائيًا إلى وضع البداية.
- وضع الإشعال II - أدر مقبض التشغيل START ثم احتفظ بالمقبض في الوضع START لمدة ٤ ثوان تقريبًا. ثم حرر المقبض وسيعود تلقائيًا إلى وضع البداية.
- رجوع إلى موضع الإشعال 0 - للرجوع إلى موضع الإشعال 0 من الموضع I و II - أدر مقبض التشغيل إلى STOP ثم حرره. يعود زر التحكم تلقائيًا إلى وضع البداية.

معلومات ذات صلة

- بدء تشغيل السيارة (ص. ٣٦٤)
- إيقاف تشغيل السيارة. (ص. ٣٦٥)
- شاشة السائق (ص. ٨٤)

١ إذا كانت السيارة تتحرك، فيمكن إدارة مقبض التشغيل باتجاه START لبدء تشغيل المحرك.

إيقاف تشغيل السيارة.

يتم إيقاف تشغيل السيارة باستخدام مقبض الإشعال في كونسول النفق.



مقبض التشغيل في كونسول النفق.

لإيقاف تشغيل السيارة:

- أدر مقبض الإشعال إلى الوضع **STOP** ثم حرره - يتوقف تشغيل السيارة. يعود زر التحكم تلقائيًا إلى وضع البداية.
- إذا لم يكن ذراع اختيار التروس في الوضع **P**، أو إذا كانت السيارة تتحرك:
- احتفظ بالمقبض في وضع **STOP** لحين إيقاف تشغيل السيارة.

معلومات ذات صلة

- بدء تشغيل السيارة (ص. ٣٦٤)

ملاحظة

يمكن أن تكون سرعة التباطؤ أكبر بدرجة ملحوظة مقارنة بالسرعة الطبيعية لأنواع محركات معينة خلال بدء التشغيل على البارد. يتم هذا حتى يتمكن نظام الانبعاثات من الوصول إلى درجة حرارة التشغيل الطبيعية بأسرع وقت ممكن، مما يقلل انبعاثات العادم ويساهم في حماية البيئة.

معلومات ذات صلة

- أوضاع الإشعال (ص. ٣٦٣)
- إيقاف تشغيل السيارة. (ص. ٣٦٥)
- مفتاح التحكم عن بعد (ص. ٢٢٢)
- استبدال البطارية في مفتاح التحكم عن بعد (ص. ٢٤٢)

إذا ظهرت الرسالة لا يوجد مفتاح بمرئية على شاشة السائق عند التشغيل، ضع مفتاح التحكم عن بُعد على القارئ الاحتياطي في حامل الكوب. ثم حاول أن تبدأ من جديد.

ملاحظة

عند وضع مفتاح التحكم عن بُعد في حامل الأقداح، تأكد من عدم وجود أي مفاتيح أخرى للسيارة أو أجسام معدنية أو أجهزة إلكترونية (مثل الهواتف المحمولة والحواسيب اللوحة أو الشواحن وغيرها) في حامل الأقداح في الوقت نفسه. قد تتداخل العديد من مفاتيح السيارة الموجودة في حامل الكوب مع بعضها البعض حال تواجدها.

مهم

إذا لم يبدأ المحرك بالعمل بعد ٣ محاولات - انتظر ٣ دقائق قبل القيام بأية محاولة أخرى. تزيد القدرة على البدء إذا تم السماح للبطارية بالاسترداد.

تحذير

لا تُخرج مفتاح التحكم عن بعد من السيارة عند القيادة أو أثناء عملية السحب.

تحذير

احرص دومًا على اصطحاب مفتاح جهاز التحكم عن بعد معك في كل مرة تغادر فيها السيارة، وتأكد كذلك من وضع النظام الكهربائي للسيارة على وضع الإشعال 0 - خاصة عند وجود أطفال صغار في السيارة.

قفل عجلة القيادة

يعمل قفل عجلة القيادة على منع توجيه السيارة بسهولة في حالة تعرضها للسرقة على سبيل المثال. قد يصدر ضجيج ميكانيكي عندما ينفتح قفل عجلة القيادة أو ينقل.

تنشيط قفل عجلة القيادة

يتم تنشيط قفل عجلة القيادة في حالة قفل السيارة من الخارج وعندما يكون المحرك لا يعمل. في حالة ترك السيارة في وضع الإغاء القفل فسيتم تلقائياً قفل عجلة القيادة بعد مرور مدة من الوقت.

إلغاء تنشيط قفل القيادة

يتم إلغاء تنشيط قفل عجلة القيادة عند إلغاء قفل السيارة من الخارج. إذا لم يتم قفل السيارة، فيكفي أن يكون مفتاح التحكم عن بعد داخل مقصورة الركاب وأن يتم تشغيل المحرك عن طريق تدوير مقبض التحكم باتجاه START لكي يمكن إلغاء قفل التوجيه.

معلومات ذات صلة

- بدء تشغيل السيارة (ص. ٣٦٤)
- إيقاف تشغيل السيارة. (ص. ٣٦٥)
- عجلة القيادة (ص. ١٢٥)

استخدام بدء التشغيل بمساعدة بطارية أخرى

يمكن أن يبدأ تشغيل السيارة، إذا كانت البطارية فارغة من الشحن تماماً، بواسطة أخذ تيار من بطارية أخرى.

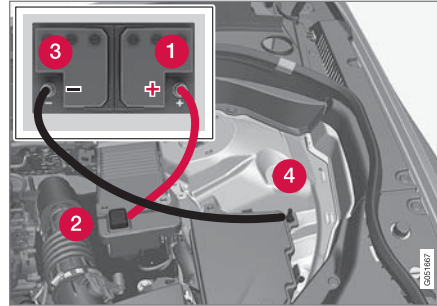

عند اللجوء إلى مساعدة على بدء التشغيل، ننصح باتباع الخطوات التالية لمنع حدوث تماس في الدوائر الكهربائية أو أي خلل آخر:

٤. صل أحد طرفي الكابل الأحمر بالطرف الموجب للبطارية المساعدة (1).



مهم

قم بوصل كابل بدء التشغيل بحذر كي تمنع حدوث تماس الدوائر الكهربائية مع المكونات الأخرى في حجرة المحرك.

٥. افتح غطاء الطرف الموجب لبدء التشغيل بمساعدة بطارية أخرى (2).
٦. صل الطرف الآخر للكابل الأحمر بالطرف الموجب لبطارية سيارتك (2).
٧. صل أحد طرفي الكابل الأسمر بالطرف السالب للبطارية المساعدة (3).
٨. صل الطرف الآخر للكابل الأسود بالطرف السالب لبطارية سيارتك (4).
٩. تأكد أن مشابه سلك التوصيل مثبتة بإحكام بحيث لا يصدر شرر أثناء عملية البدء.
١٠. ابدأ تشغيل محرك "السيارة المعززة" وارك المحرك يعمل لبضع دقائق بسرعة أعلى قليلاً من سرعة التباطؤ، ١٥٠٠ دورة في الدقيقة تقريباً.
١١. ابدأ تشغيل المحرك في السيارة التي فرغت بطاريتها.

مهم

لا تلمس الوصلات بين الكابل والسيارة أثناء محاولة بدء التشغيل. هناك خطر من حدوث شرر.

المواصفات	الرمز
معلومات أو رسالة خطأ لصندوق التروس. اتبع التعليمات الموضحة.	
صندوق التروس ساخن أو حرارته مرتفعة بصورة مفرطة. اتبع التعليمات الموضحة.	

معلومات ذات صلة

- أوضاع التروس في صندوق التروس الأوتوماتيكي (ص. ٣٦٨)
- مؤشر تغيير التروس* (ص. ٣٦٩)

صندوق التروس

صندوق التروس هو جزء من خط الإدارة (نقل الطاقة) بين المحرك والعجلات الفائدة. وظيفة صندوق التروس هي تغيير معدل التروس على حسب متطلبات السرعة والقوة.

السيارة مزودة بصندوق تروس أوتوماتيكي بسرعات ثمانية. يعني عدد مرات تغيير التروس إمكانية استخدام عزم المحرك ونطاق القوة بصورة أكثر فاعلية. اثنان من التروس يعتبران من التروس ذات السرعة الزائدة والتي توفر الوقود عند القيادة بسرعة محرك ثابتة. ويمكن كذلك تحديد التروس يدويًا. تعرض شاشة السائق موضع التروس المستخدم حاليًا.

مهم

لتجنب حدوث تلف في أي مكون من مكونات نظام القيادة، يلزم فحص درجة حرارة عمل صندوق التروس. وفي حال وجود أي خطر بحدوث زيادة مفرطة في درجة الحرارة، سيضيء رمز تحذيري في شاشة السائق كما سيتم عرض رسالة نصية - اتبع التوصيات المذكورة في الرسالة النصية.

الرموز في شاشة السائق

في حالة حدوث عطل في صندوق التروس، تعرض شاشة السائق رمزًا مع رسالة.

١٢. أفضل كابلات التوصيل، بترتيب معكوس - الكابل الأسود ثم الأحمر.

تأكد من عدم ملامسة أي من مشابك كابل التوصيل الأسود مع الطرف الموجب للبطارية المساعدة أو أن يكون المشبك متصلًا بكابل التوصيل الأحمر.

تحذير



- قد تولد البطارية غاز الأوكسيهيدروجين، وهو ذو قابلية عالية للانفجار. يمكن أن تشكل شرارة إذا تم وصل كابل التشغيل بطريقة غير صحيحة، وقد يكون ذلك كافيًا لانفجار البطارية.
- تحتوي البطارية على حمض الكبريتيك الذي يمكن أن يتسبب بحروق خطيرة.
- فإذا لامس الحمض العينين أو البشرة أو الملابس، فاغسلهم بكميات كبيرة من الماء. إذا تناثر الحمض في العينين، فاطلب العناية الطبية على الفور.

معلومات ذات صلة

- البطارية (ص. ٤٩٩)
- أوضاع الإشعال (ص. ٣٦٣)
- بدء تشغيل السيارة (ص. ٣٦٤)
- فتح وغلق غطاء المحرك (ص. ٤٨٥)

أوضاع التروس في صندوق التروس الأوتوماتيكي

في صندوق التروس الآلي، يختار النظام الترس المناسب لتوفير قيادة مثلى. يحتوي كذلك صندوق التروس على وضع للتغيير اليدوي للتروس.

مواضع التروس في شاشة السائق



تعرض شاشة السائق وضع الترس المختار حاليًا:

P أو **R** أو **N** (محايد) أو **D** أو **M** (يدوي).

في وضع تغيير التروس اليدوي، يتم عرض الترس المستخدم.

أوضاع التروس

وضع الوقوف - P

حدد الوضع **P** أثناء توقف السيارة أو قبل بدء تشغيل المحرك. يجب أن تكون السيارة متوقفة عند تحديد وضع الركن.

لتتمكن من تحريك ذراع اختيار التروس من وضع الركن، يلزم الضغط على دواسة الفرامل وأن يكون موضع الإشعال هو **II**.

يتم إيقاف تشغيل صندوق التروس ميكانيكيًا عند تشبيك وضع **P**. اضغط على فرامل الوقوف أولاً عند ركن السيارة.

تحذير ⚠

استخدم دومًا فرامل الركن عند الركن على أسطح مائلة. لا يكفي تشبيك التروس أو صندوق التروس الأوتوماتيكي على الوضع **P** (ركن) لتثبيت السيارة وعدم تحركها من مكانها في جميع الظروف.

ملاحظة ⓘ

يجب أن يكون ذراع اختيار التروس في الوضع **P** للسماح بوقف السيارة وتشغيل جهاز الإنذار.

وضع الرجوع للخلف - R

حدد الوضع **R** للرجوع للخلف. يجب أن تكون السيارة متوقفة عند تحديد وضع الرجوع للخلف.

الوضع المحايد - N

لا توجد تروس معشقة ويمكن بدء تشغيل المحرك. استخدم فرامل الركن إذا كانت السيارة متوقفة وذراع اختيار السرعة في الوضع **N**.

لكي تتمكن من نقل ذراع تحديد التروس من الوضع المحايد إلى وضع آخر، يجب الضغط على دواسة الفرامل وأن يكون موضع الإشعال **II**.

وضع القيادة - D

D هو وضع القيادة العادي. يجري تغيير التروس نحو الأعلى والأسفل بشكل أوتوماتيكي اعتمادًا على مستوى التسارع والسرعة في السيارة. يلزم أن تكون السيارة متوقفة عند تغيير التروس من **R** إلى **D**.

وضع صندوق التروس اليدوي - M

يمكن اختيار وضع ذراع نقل السرعة في أي وقت أثناء القيادة. يتم فرملة محرك السيارة عند تحرير دواسة الوقود.

حدد وضع تغيير التروس اليدوي عن طريق تحريك ناخب التروس إلى الجانب من الوضع **D** حتى الجهة ذات العلامة "**±**". تعرض شاشة السائق الترس المستخدم في كل مرة.

- اضغط ذراع اختيار التروس للأمام حتى "**+**" (موجب) لزيادة الترس بمعدل ترس واحد ثم حرر الذراع.
- اضغط ذراع اختيار التروس للخلف حتى "**-**" (سالب) لتقليل الترس بمعدل ترس واحد ثم حرر الذراع.



وضع صندوق التروس اليدوي في شاشة السائق¹.

لتجنب الحركات المتقطعة وتوقف المحرك، يقوم صندوق التروس تلقائيًا بالنقل إلى ترس أدنى إذا سمح السائق بخفض السرعة إلى مستوى أقل من المستوى المناسب للترس المختار.

للرجوع إلى وضع تغيير التروس الأوتوماتيكي، اضغط ذراع اختيار التروس جانبًا حتى وضع **D**.

^٢ الشكل المعروض هو مجرد شكل تخطيطي، وقد يختلف الشكل الحقيقي على حسب تجهيز السيارة.

مؤشر تغيير التروس*

يعرض مؤشر تغيير التروس في شاشة السائق الترس الحالي أثناء تغيير التروس اليدوي والتوقيت المناسب للتغيير إلى الترس التالي لتوفير استهلاك الوقود.

للقيادة الاقتصادية في وضع تغيير التروس اليدوي، من المهم اختيار الترس الصحيح أثناء القيادة وتغيير التروس في الوقت المناسب.

يعرض مؤشر تغيير التروس الترس الحالي في شاشة السائق ويستخدم السهم الذي يشير لأعلى للإشارة إلى التوقيت المناسب للتغيير إلى الترس الأعلى.



مؤشر تغيير التروس في شاشة السائق قياس ١٢ بوصة.

• أوضاع الإشعال (ص. ٣٦٣)

التسارع المفاجئ

عند الضغط على دواسة الوقود حتى النهاية (أكثر من الوضع الذي يعتبر سرعة زائدة)، يتم على الفور تعشيق ترس أقل سرعة. ويطلق على هذا الأمر تغيير الترس إلى التسارع المفاجئ (Kick-down).

عند تحرير دواسة الوقود من حالة التسارع المفاجئ، يجري تغيير الترس إلى أعلى بشكل أوتوماتيكي.

يستخدم التسارع المفاجئ للحصول على أقصى تسارع، عند التجاوز مثلاً.

وظيفة السلامة

لتفادي الدوران المفرط للمحرك، تم تزويد برنامج التحكم بصندوق التروس بألية حماية عند التغيير إلى ترس أدنى.

لا يسمح صندوق التروس بتغيير الترس إلى آخر أدنى منه/ التسارع المفاجئ إذا كان ذلك سيؤدي إلى تزايد السرعة بحيث تؤدي إلى إصابة المحرك بأضرار. لا يحدث شيء إذا كان السائق لا يزال يحاول القيام بمثل هذا التغيير أثناء القيادة بسرعة عالية يبقى الترس الأصلي على ما هو عليه.

عند تفعيل التسارع المفاجئ يمكن أن تغير السيارة ترساً واحداً أو أكثر في كل مرة حسب سرعة المحرك. تعود السيارة للتغيير نحو ترس أعلى عندما يصل المحرك إلى سرعته القصوى وذلك لمنع إلحاق الضرر بالمحرك.

معلومات ذات صلة

• صندوق التروس (ص. ٣٦٧)

• تغيير الترس بواسطة المحرك في عجلة القيادة* (ص. ٣٧١)

• مؤشر تغيير التروس* (ص. ٣٦٩)

• مانع ذراع اختيار التروس (ص. ٣٧٠)

من وضع الركن - P

لنتمكن من تحريك ذراع اختيار التروس من الوضع P، يلزم الضغط على دواسة الفرامل وأن يكون موضع الإشعال هو II.

من الوضع المحايد - N

عندما يكون ذراع اختيار السرعة في الوضع المحايد N وقد توقفت السيارة لمدة لا تقل عن 3 ثوان (بغض النظر عما إذا كان المحرك قيد التشغيل أم لا)، فسيتم قفل ذراع اختيار السرعة.

ولكي تتمكن من نقل ذراع تحديد التروس من الوضع N إلى وضع آخر، يجب الضغط على دواسة الفرامل وأن يكون موضع الإشعال II.

أوقف تشغيل مانع ذراع اختيار السرعة الأوتوماتيكي

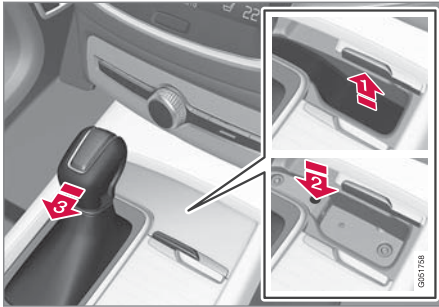

في حال تعذر قيادة السيارة، بسبب نفاذ شحن البطارية، مثلاً، يجب تحريك ذراع اختيار التروس إلى الوضع N حتى يمكن تحريك السيارة.

➡ ارفع البطانة المطاطية في الحجيرة أمام ذراع اختيار التروس. حدد مكان الفتحة التي تحتوي على زر بزنريك في أسفل الحجيرة.

مانع ذراع اختيار التروس

يعمل مانع ذراع اختيار التروس على الحيلولة دون إجراء تغيير غير مقصود بين أوضاع التروس المختلفة في صندوق التروس الأوتوماتيكي.

يتوفر نوعان مختلفتان من مانع ذراع اختيار التروس - الحركي والآلي.

مانع ذراع اختيار السرعة

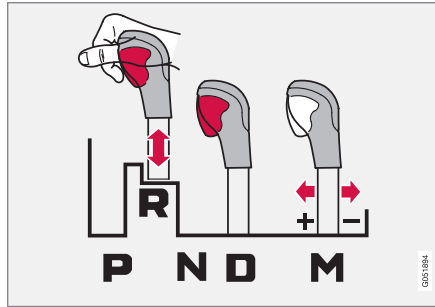

يمكن تحريك ذراع التروس نحو الأمام والخلف بحرية بين الوضع N والوضع D. أما الأوضاع الأخرى فتكون مقفولة بواسطة قفل يجري تحريره بواسطة زر مانع موجود على ذراع التروس.

عند الضغط على الزر المانع يمكن تحريك الذراع نحو الأمام أو نحو الخلف بين P و R و N و D.

مانع ذراع اختيار السرعة الأوتوماتيكي

يحتوي مانع ذراع اختيار التروس الأوتوماتيكي على أنظمة أمان خاصة.

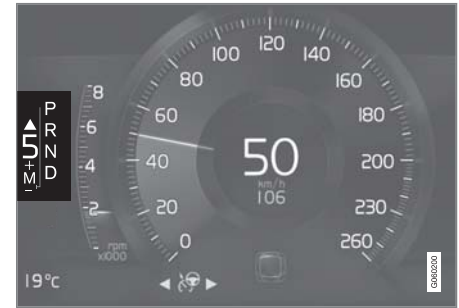

مؤشر تغيير التروس في شاشة السائق قياس 8 بوصة.

معلومات ذات صلة

- صندوق التروس (ص. 367)
- أوضاع التروس في صندوق التروس الأوتوماتيكي (ص. 368)



شاشة السائق عند تغيير التروس باستخدام محركات عجلة القيادة في وضع صندوق التروس اليدوي.

تغيير الترس

لتغيير الترس مرحلة واحدة:

- اسحب أحد المحاريك للخلف - نحو عجلة القيادة - ثم قم بالتحريك.

تغيير الترس بواسطة المحرك في عجلة القيادة*

يعتبر محرك عجلة القيادة مكملاً لذراع اختيار التروس ويتيح عملية تغيير التروس يدوياً دون الحاجة لرفع يدك عن عجلة القيادة.

تنشيط محرك عجلة القيادة

للتمكن من تغيير الترس بواسطة محاريك التوجيه في عجلة القيادة، يجب تنشيطها أولاً:

- اسحب أحد المحركات تجاه عجلة القيادة.
- < يشير الرقم في شاشة السائق إلى الترس الحالي.

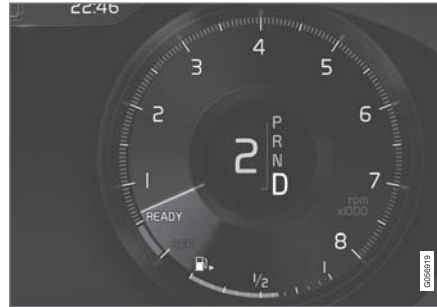

شاشة السائق عند تغيير التروس باستخدام محركات عجلة القيادة.

وضع صندوق التروس اليدوي

في وضع الترس M يتم تنشيط محاريك عجلة القيادة تلقائياً.

2 اضغط بواسطة مفك صغير في الفتحة مع الاستمرار.

3 حرك ذراع اختيار التروس من الوضع N وحرر الزر.

4. أعد وضع السجادة المطاطية في موضعها الأصلي.

معلومات ذات صلة

- أوضاع التروس في صندوق التروس الأوتوماتيكي (ص. ٣٦٨)
- أوضاع الإشعال (ص. ٣٦٣)

البداء/التوقف

بفضل وظيفة Start/Stop (بدء/إيقاف) يتم إيقاف تشغيل المحرك مؤقتاً عند توقف السيارة، في الإشارة المرورية على سبيل المثال أو في الزحام الشديد ثم يبدأ تشغيل المحرك مرة أخرى تلقائياً عند مواصلة الرحلة.

Start/Stop (بدء/إيقاف) هي واحدة من وظائف متعددة لتوفير الطاقة، وهي مخصصة لتقليل استهلاك الوقود، مما يساعد بدوره على تقليل انبعاثات غاز العادم.

يتيح النظام إمكانية تبني أسلوب قيادة بيئي عن طريق إتاحة الفرصة للمحرك بالتوقف التلقائي عند الإمكان.

معلومات ذات صلة

- استخدام وظيفة البدء/التوقف (ص. ٣٧٣)
- شروط وظيفة البدء/التوقف (ص. ٣٧٤)

والاستثناء من هذه القاعدة هو أثناء فرملة المحرك - عندها يتم تنشيط المحاريك طالما كانت فرملة المحرك قيد الاستخدام.

في وضع التروس M لا يوجد تعطيل أوتوماتيكي.

معلومات ذات صلة

- أوضاع التروس في صندوق التروس الأوتوماتيكي (ص. ٣٦٨)
- مؤشر تغيير التروس* (ص. ٣٦٩)



1 "-" : يحدد الترس الأقل التالي.

2 "+" : يحدد الترس الأقل الأعلى التالي.

يحدث تغيير في كل عملية سحب للمحرك بشرط عدم تجاوز سرعة المحرك المدى المسموح به.

بعد كل تغيير في الترس، تقوم لوحة العدادات المندمجة بإظهار الترس الحالي.

إلغاء تنشيط الوظيفة

إلغاء التنشيط اليدوي في وضع التروس D.

- يمكنك إلغاء تنشيط محراكي عجلة القيادة عن طريق سحب المحرك الأيمن (+) باتجاه عجلة القيادة مع الإبقاء عليه في هذا الوضع حتى يختفي رقم الترس الحالي في شاشة السائق.

إلغاء التنشيط التلقائي

في وضع الترس D يتم إلغاء تنشيط محراكي عجلة القيادة بعد وقت قصير من عدم استخدامهما. ويشار إلى هذا الأمر عن طريق انطفاء الرقم الذي يرمز إلى الترس الحالي.



الوظيفة نشطة والمحرك متوقف تلقائيًا.

في شاشة السائق بقياس ٨ بوصة

يظهر الرمز في الحافة السفلى من عداد السرعة.

المواصفات	الرمز
الرمز الأبيض: الوظيفة متوفرة.	
رمز باللون البيج: الوظيفة نشطة والمحرك متوقف تلقائيًا.	
الوظيفة غير متوفرة لعدم تلبية الشروط.	
لا يتم عرض أي رمز أثناء تعطيل الوظيفة.	

على التل (HSA) في مرتفع منحدر، مما يحول دون تدرج السيارة للخلف.

● عند تنشيط وظيفة خاصة **Auto hold**، يتم تأخير البدء التلقائي لحين الضغط على دواسة الوقود.

● عند تنشيط وظيفة مثبت سرعة متوازن أو **Pilot Assist**، سيبدأ تشغيل المحرك تلقائيًا عند ضغط دواسة السرعة، أو عن طريق الضغط على زر  على الجهة اليسرى من لوحة مفاتيح عجلة القيادة.

● استمر في الضغط على دواسة الفرامل ثم اضغط دواسة الوقود - يبدأ تشغيل المحرك تلقائيًا.

● في منحدر مائل: حرر ضغط دواسة الفرامل قليلاً بحيث تبدأ السيارة بالانزلاق للأمام - سيبدأ تشغيل المحرك تلقائيًا عند بعد زيادة السرعة بمقدار طفيف.

الرموز في شاشة السائق

في شاشة السائق بقياس ١٢ بوصة

● يتم عرض النص **READY** في عداد قياس السرعة عندما تتوفر الوظيفة.

● يشير مؤشر في عداد سرعة دوران المحرك إلى **READY** عندما تكون الوظيفة نشطة والمحرك متوقف تلقائيًا.

● يصبح لون النص **READY** باهتًا عندما لا تكون الوظيفة متاحة.

● لا يتم عرض أي نص أثناء تعطيل الوظيفة.

استخدام وظيفة البدء/التوقف

تعمل وظيفة **Start/Stop** (بدء/إيقاف) على إيقاف تشغيل المحرك مؤقتًا عند التوقف، ثم إعادة تشغيله تلقائيًا عند مواصلة الرحلة.

تكون وظيفة **Start/Stop** (بدء/إيقاف) متوفرة عند بدء تشغيل المحرك ويمكن تنشيطها إذا تحققت شروط معينة. تشير شاشة السائق إلى إتاحة الوظيفة أو تنشيطها أو عدم توفرها، راجع العنوان "الرموز في شاشة السائق" أدناه.

تعمل جميع أنظمة السيارة العادية مثل الإضاءة والراديو وغيرها بصورة عادية حتى عند التوقف التلقائي للمحرك. ومع ذلك فقد يتم تخفيض خرج بعض التجهيزات مثل سرعة مروحة نظام التحكم في المناخ أو الصوت المرتفع جدًا من نظام الصوت.

التوقف التلقائي

يتطلب إيقاف المحرك أوتوماتيكيًا ما يلي:

● أوقف السيارة بفرامل القدم و اترك قدمك على دواسة الفرامل - يتوقف المحرك بشكل تلقائي.

● في وضع القيادة **Eco** أو **Comfort**، يمكن للمحرك أن يتوقف تلقائيًا قبل توقف السيارة بشكل كامل.

● مع تنشيط وظيفة مثبت سرعة متوازن أو **Pilot Assist**، سيتوقف المحرك تلقائيًا بعد حوالي ثلاث ثوانٍ.

● راجع القسم "شروط وظيفة بدء/إيقاف".

التشغيل التلقائي

يتطلب تشغيل المحرك تلقائيًا ما يلي:

● تحرير دواسة الفرامل - سيبدأ تشغيل المحرك تلقائيًا ويمكنك الاستمرار في القيادة. تعمل وظيفة مساعد البدء

▶▶ إلغاء تنشيط الوظيفة

في بعض المواقف قد تكون هناك حاجة لإلغاء تنشيط الوظيفة مؤقتاً.



يمكنك إلغاء التنشيط باستخدام مفتاح الوظيفة بدء/ إيقاف في عرض الوظيفة في الشاشة المركزية. يتم إيقاف تشغيل المؤشر في الزر عند تعطيل الوظيفة.

تم إلغاء تنشيط الوظيفة حتى

- يتم إعادة تنشيطها
- يتغير وضع القيادة إلى Eco أو Comfort
- في المرة التالية التي يتم فيها تشغيل السيارة.

معلومات ذات صلة

- البدء/التوقف (ص. ٣٧٢)
- شروط وظيفة البدء/التوقف (ص. ٣٧٤)
- مساعد البدء على التل (ص. ٣٨٧)
- الفرملة التلقائية أثناء الوقوف (ص. ٣٨٧)
- مثبت السرعة التكيفي* (ص. ٢٧٥)
- تنشيط وبدء تشغيل Pilot Assist* (ص. ٢٩٠)

شروط وظيفة البدء/التوقف

لكي تعمل وظيفة Start/Stop (بدء/إيقاف) يلزم تحقق عدد من الشروط.

وإذا لم يتم استيفاء أي شرط، سيتم الإشارة إلى ذلك في شاشة السائق. راجع قسم "استخدام وظيفة بدء/إيقاف".

لا يتوقف المحرك بشكل أوتوماتيكي

لا يتوقف المحرك تلقائياً في الحالات التالية:

- السيارة لم تصل إلى ١٠ كم/سا (٦ ميل في الساعة) بعد البدء.
- بعد عدد من التوقيفات التلقائية المتكررة، يجب أن تتجاوز السرعة مرة أخرى ١٠ كم/سا (٦ ميل في الساعة) تقريباً قبل التوقف التلقائي التالي.
- عدم ربط السائق لحزام الأمان.
- كانت قدرة البطارية أدنى من المستوى الأدنى المسموح به.
- عدم وجود المحرك في درجة حرارة التشغيل العادية.
- درجة الحرارة المحيطة أقل من -٥ درجات مئوية أو أعلى من حوالي ٣٠ درجة مئوية.
- يتم تنشيط التسخين الكهربائي للزجاج الأمامي.
- اختلاف بيئة مقصورة الركاب عن القيم المضبوطة.
- السيارة في اتجاه معاكس.
- درجة حرارة سيارة بادئ البطارية أقل من أو أكبر من القيم المسموح بها.
- يقوم السائق بتحريك عجلة القيادة بشكل أكبر.
- إذا كان الطريق منحدر بشدة.

- غطاء المحرك مفتوح.

عند القيادة في ارتفاعات كبيرة مع عدم وصول المحرك لدرجة حرارة التشغيل.

- تنشيط نظام ABS.

في حالة الفرملة القوية (حتى دون تنشيط نظام ABS).

الكثير من عمليات البدء أثناء مدة قصيرة أدت إلى تنشيط الحماية الحرارية في المحرك البادئ.

- امتلاء مرشح جزيئات نظام العادم؛

يتم توصيل مقطورة كهربائياً بالنظام الكهربائي للسيارة.

عدم وجود صندوق التروس في درجة حرارة التشغيل العادية.

- ذراع اختيار التروس في الوضع ±.

لا يبدأ تشغيل المحرك بشكل أوتوماتيكي

في الحالات التالية لا يبدأ تشغيل المحرك أوتوماتيكياً بعد أن يكون قد توقف أوتوماتيكياً:

- السائق لا يربط حزام الأمان وذراع اختيار التروس في الوضع P وباب السائق مفتوح - يجب بدء التشغيل بصورة طبيعية.

بدأ المحرك تلقائياً دون تحرير دواسة الفرامل

في الحالات التالية، يبدأ المحرك تلقائياً حتى إذا لم يرفع السائق قدمه عن فرامل القدم:

- الرطوبة المرتفعة في مقصورة الركاب تؤدي إلى تكوين ضباب على النوافذ.
- اختلاف بيئة مقصورة الركاب عن القيم المضبوطة.

٤ ينطبق فقط على السيارات المزودة بمحرك ديزل.

تحديد وضع القيادة



١. اضغط عنصر التحكم في وضع القيادة

DRIVE MODE

< يتم فتح قائمة منبثقة في الشاشة المركزية.

٢. حرك البكرة لأعلى أو لأسفل لحين تحديد وضع القيادة المطلوب.

٣. اضغط عنصر التحكم في وضع القيادة أو مباشرةً على شاشة اللمس لتأكيد التحديد.

< يشار إلى وضع القيادة المحدد في شاشة السائق.

تظهر رسالة في حالة تعذر اختيار وضع القيادة، على سبيل المثال:

- لا يمكن الاختيار بسبب الوضع اليدوي لناقل الحركة
- لا يمكن الاختيار بسبب ضعف البطارية
- لا يمكن الاختيار بسبب انخفاض درجة الحرارة
- لا يمكن الاختيار بسبب الحدود
- اختيار غير ممكن بسبب سرعة عالية للغاية.

أوضاع القيادة*

تحديد وضع القيادة يؤثر على خصائص قيادة السيارة مما يؤدي إلى تحسين تجربة القيادة وتسهيل القيادة في الظروف الخاصة.

باستخدام أوضاع القيادة يمكن الوصول بسرعة إلى الوظائف والإعدادات المتعددة للسيارة التي تليها مختلف احتياجات القيادة. تم تهيئة الأنظمة التالية للحصول على أفضل خصائص قيادة ممكنة في كل وضع من أوضاع القيادة:

● التوجيه

● المحرك/صندوق التروس/القيادة بجميع العجلات*

● الفرامل

● تعليق الهواء* وامتصاص الصدمات

● شاشة السائق

● وظيفة البدء/التوقف

● إعدادات المناخ

حدد وضع القيادة الأكثر مناسبة لظروف القيادة الحالية. تذكر أنه ليس بالإمكان اختيار أي وضع من أوضاع القيادة في جميع الظروف.

● هناك استهلاك كبير مؤقت في التيار أو انخفاض قدرة البطارية إلى أدنى مستوى مسموح به.

● تكرار الضغط على دواسة الفرامل.

● غطاء المحرك مفتوح.

● تبدأ السيارة في التحرك أو زيادة السرعة بخفة إذا توقفت السيارة تلقائيًا دون الركن الكامل.

● تم فتح قفل حزام السائق مع وجود ذراع اختيار التروس في الوضع **D** أو **N**.

● تحريك ذراع اختيار التروس من الوضع **D** إلى الوضع **R** أو **±**.

● تم فتح باب السائق مع وجود ذراع اختيار التروس في الوضع **D** – ويقوم صوت "ارنين" ورسالة نصية بإعلامك بأن الإشعال قيد التشغيل.

تحذير ⚠

لا تفتح غطاء المحرك في حالة توقف المحرك تلقائيًا. ولكن أوقف تشغيل المحرك بصورة طبيعية قبل رفع غطاء المحرك.

معلومات ذات صلة

● البدء/التوقف (ص. ٣٧٢)

● استخدام وظيفة البدء/التوقف (ص. ٣٧٣)

● بطارية المؤازرة (ص. ٥٠٢)

►► أوضاع القيادة القابلة للتحديد

COMFORT

● هذا هو الوضع الطبيعي للسيارة.
عند بدء تشغيل السيارة، تكون عادة في وضع **Comfort** وتكون وظيفة بدء/توقف نشطة. هذه الإعدادات تعني أن السيارة غير مجهدة وأن التوجيه خفيف وامتصاص الصدمات ناعم وحركة الهيكل سلسة.

وضع القيادة هذا هو الوضع المعتمد بشأن انبعاثات ثاني أكسيد الكربون.

ECO

● يمكنك تهيئة السيارة لمزيد من توفير الطاقة ومراعاة البيئة في أسلوب القيادة باستخدام الوضع **Eco**.
يعني وضع القيادة على سبيل المثال أن وظيفة بدء/توقف نشطة، وأن الخلوص الأرضي أكثر انخفاصًا لتقليل مقاومة الهواء كما أنه قد تم تخفيض خارج بعض إعدادات المناخ.

تحتوي شاشة السائق على مقياس **ECO** يسهل تحقيق قيادة أكثر توفيرًا للوقود.

مزيد من المعلومات عن وضع القيادة هذا في قسم "وضع قيادة **ECO**".

OFF ROAD

● الوصول إلى الحد الأقصى من قوة سحب السيارة أثناء القيادة في الطرق الوعرة والسيئة.

يوفر وضع القيادة خلوصًا أرضيًا كبيرًا ويكون التوجيه خفيفًا، ويتم تنشيط نظام الدفع بجميع العجلات ووظيفة التحكم في السرعة المنخفضة مع التحكم في النزول من التل (**Hill Descent Control**). وظيفة بدء/توقف غير منشطة.

لا يمكن تنشيط وضع القيادة هذا إلا في السرعات المنخفضة ويعرض عداد قياس السرعة منطقة محدد السرعة. عند تجاوز هذه السرعة، يتم تعليق وضع **Off Road** وتنشيط وضع قيادة آخر.

في وضع **Off Road**، تحتوي شاشة السائق على بوصلة بين عداد السرعة وعداد سرعة دوران المحرك.

ملاحظة

وضع القيادة غير مصمم للاستخدام في الطرق العامة.

ملاحظة

إذا تم إيقاف السيارة على الوضع **OFF ROAD** وكان الخلوص الأرض مرتفعًا فسيتم خفض السيارة في المرة التالية التي يتم تشغيلها فيها.

مهم

يلزم عدم استخدام وضع القيادة **OFF ROAD** أثناء سحب مقطورة بدون استخدام موصل المقطورة. وإلا، فيوجد خطر تلف الوسائد الهوائية.

DYNAMIC

● الوضع **Dynamic** يعني أن خصائص السيارة تصبح أكثر رياضية وتتجاوب بشكل أكبر مع التسارع.

تتسم تغيرات التروس بالسرعة والتميز بشكل أكبر، كما تكون الأولوية في تغيير التروس للترس صاحب السحب الأقوى.

تكون استجابة التوجيه أسرع وامتصاص الصدمات أقوى وينخفض الخلوص الأرضي لتحقيق استقرار أكثر من الهيكل على الطريق وذلك لتجنب التدرج في الزوايا.

وظيفة بدء/توقف غير منشطة.

٢. في الإعدادات المسبقة، حدد وضع القيادة الذي ترغب في البدء به: بيئة أو مريح أو دينامي.

يمكن تطبيق تعديلات على الإعدادات من أجل:

- شاشة السائق
- قوة التوجيه
- خصائص مجموعة الدفع
- خصائص الفرامل
- التحكم في نظام التعليق
- مكيف ECO
- إيقاف/بدء.

معلومات ذات صلة

- قوة التوجيه حسب السرعة (ص. ٢٥٨)
- التحكم في المستوى* وامتصاص الصدمات (ص. ٣٨٠)
- البدء/التوقف (ص. ٣٧٢)
- القيادة ECO (ص. ٣٧٨)
- الدفع بكفاءة العجلات* (ص. ٣٨١)
- التحكم في النزول من المرتفعات* (ص. ٣٨٩)

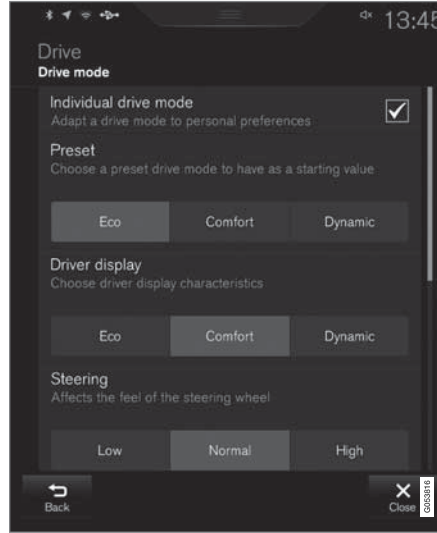

عرض إعداداته لوضع قيادة واحد.

١. اضغط الإعدادات في العرض العلوي.

٢. اضغط على My Car ← وضع القيادة الفردي وحدد وضع قيادة فردي.

INDIVIDUAL

● تهيئة وضع القيادة وفقاً للتفضيلات الشخصية.

حدد وضع القيادة الذي ترغب في البداية به، ثم اضبط الإعدادات وفقاً لسمات قيادتك. يتم حفظ هذه الإعدادات في ملف تعريف شخصي خاص بالسائق.

لا يتوفر وضع القيادة الفردي إلا بعد تنشيطه في الشاشة المركزية.

القيادة ECO

يعمل وضع وضع قيادة ECO على تحسين صفات قيادة السيارة لمزيد من توفير في استهلاك الوقود والقيادة الواعية لما يخص البيئة.

استخدم وضع القيادة هذا لتوفير الوقود وللتلازم مع البيئة.

يتم تهيئة الخصائص التالية في وضع القيادة Eco (اقتصادي):

- نقاط تغييرات صندوق التروس.
- إدارة المحرك والاستجابة من دواسة الوقود.
- وظيفة التحرك الحر Eco Coast نشطة وفرامل المحرك غير نشطة عند تحرير دواسة الوقود على سرعات تتراوح بين ٦٥ و ١٤٠ كم/سا (٤٠ و ٨٧ ميل في الساعة).
- بعض إعدادات نظام التحكم في المناخ تعمل بطاقة مخفضة أو تكون غير نشطة.
- وظيفة التحكم في المستوى* توفر خلوصًا أرضيًا منخفضًا لتقليل مقاومة الرياح.
- تعرض شاشة السائق معلومات في مقياس ECO لتسهيل القيادة الصديقة للبيئة والموفرة للوقود.

تحديد وضع ECO

يتم إلغاء تنشيط الوضع Eco (اقتصادي) عند إيقاف تشغيل المحرك وبالتالي يلزم تنشيطه بعد كل مرة يبدأ فيها المحرك. تعرض شاشة السائق ECO عند تنشيط الوظيفة.

مع عنصر التحكم في وضع القيادة*



١. اضغط عنصر التحكم في وضع القيادة

DRIVE MODE

< يتم فتح قائمة منبثقة في الشاشة المركزية.

٢. حرك البكرة لأعلى أو لأسفل لحين تحديد وضع القيادة المطلوب.

٣. اضغط عنصر التحكم في وضع القيادة أو مباشرة على شاشة اللمس لتأكيد التحديد.

في عرض الوظيفة للشاشة المركزية

السيارة غير المزودة بعنصر التحكم في وضع القيادة تحتوي على زر وظيفة وضع قيادة ECO بعرض الوظيفة في الشاشة المركزية.



– اضغط الزر لتنشيط الوظيفة.

< يضيء مؤشر اللون في الزر عند تنشيط الوظيفة.

وظيفة التحرك الحر Eco Coast

تعني وظيفة التحرك الحر Eco Coast الفرعية من الناحية العملية إيقاف فرملة المحرك وهو ما يعني بدوره استخدام طاقة حركة السيارة للتحرك الحر لمسافات طويلة. عندما يترك السائق دواسة الوقود، يتم فصل صندوق التروس تلقائيًا عن المحرك، حيث تقل سرعته إلى سرعة الدوران المحايد باستهلاك مخفض.

أفضل استخدام للوظيفة عند إمكان تدرج السيارة بطول الطريق، في الطرق المنحدرة أو عند وجود احتمال تخفيض سرعة في منطقة بحد سرعة أخفض.

تنشيط وظيفة التحرك الحر

يتم تنشيط الوظيفة عند تحرير دواسة الوقود تمامًا، بالاشتراك مع الظروف التالية:

- وضع القيادة Eco نشط.
 - ذراع اختيار التروس هو في الوضع D.
 - السرعة في حدود ٦٥ - ١٤٠ كم/سا (٤٠ - ٨٧ ميل في الساعة) تقريبًا.
 - ميل انحدار الهبوط للطريق لا يزيد على حوالي ٦%.
- تعرض شاشة السائق COASTING عند استخدام وظيفة التدرج الحر.

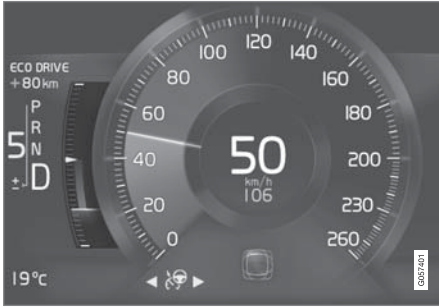

مقياس ECO في شاشة السائق قياس ٨ بوصة.

التحكم في المناخ ECO

في وضع القيادة Eco، يتم أوتوماتيكياً تنشيط التحكم في المناخ في ECO في مقصورة الركاب بغرض تقليل استهلاك الطاقة.

ملاحظة

عند تنشيط وظيفة ECO (اقتصادي)، تتغير عدة معلمات في إعدادات نظام التحكم في المناخ، ويتم تقليل عدة وظائف مستهلكة للطاقة الكهربائية. يمكن إعادة ضبط بعض الإعدادات يدوياً ولكن لا يمكن استعادة الوظائف الكاملة إلا بعد إيقاف تشغيل وظيفة ECO أو تهيئة وضع القيادة Individual* للحصول على وظائف مناخ كاملة.

في حالة وجود صعوبات بسبب تكون الضباب، اضغط الزر لتشغيل مزبل الصقيع بأقصى درجة وسيعمل بكفاءة ووظيفية عادية.

أفضل اقتصاد في استهلاك الوقود، يُفضل تنشيط وظيفة التدرج الحر كي تتمكن من التدرج لمسافات أطول.

مقياس ECO في شاشة السائق

يوضح مقياس ECO مدى فاعلية أسلوب القيادة في توفير الوقود:

- في القيادة الموفرة للوقود، يعرض المقياس قيمة منخفضة مع وجود المؤشر في المنطقة الخضراء.
- وفي حالة القيادة غير الموفرة للوقود، خلال القيادة مع الفرامل القوية أو التسارع القوي، يعرض المقياس قيمة مرتفعة.

يحتوي مقياس ECO كذلك على مؤشر يعرض كيفية قيادة السيارة في ظل ظروف قيادة مماثلة. يتم الإشارة إلى هذا الأمر عن طريق مؤشر قصير في المقياس.



مقياس ECO في شاشة السائق قياس ١٢ بوصة.

الحدود

لا تكون وظيفة التحرك الحر متاحة في حالة:

- المحرك و/أو صندوق التروس في غير درجة حرارة التشغيل العادية.
- نظام التحكم في تثبيت السرعة منشط.
- تحريك ذراع اختيار السرعة من الوضع D والوضع اليدوي.
- وقوع السرعة خارج حدود ٦٥-١٤٠ كم/سا (٤٠-٨٧ ميل في الساعة) تقريباً.
- ميل انحدار الهبوط للطريق يزيد على حوالي ٦%.
- تغيير الترس يدوياً من خلال محرك عجلة القيادة**.

إلغاء تنشيط وإيقاف تشغيل وظيفة التدرج الحر

في بعض المواقف قد تكون هناك حاجة لإلغاء تنشيط الوظيفة أو إيقاف تشغيلها حتى يتمكن السائق من استخدام فرملة المحرك. ومن أمثلة المواقف التي تتطلب مثل هذا الإجراء أن يكون السائق على منحدر حاد أو قبل إجراء مناورة تخطي وشيكة، كي يتمكن من القيام بها بصورة آمنة.

قم بإلغاء تنشيط وظيفة التحرك الحر كما يلي:

- حرّك دواسة الوقود أو الفرامل.
- انقل ذراع اختيار التروس إلى الوضع اليدوي.
- تغيير الترس بواسطة المحرك في عجلة القيادة*.
- أوقف تشغيل وظيفة التدرج الحر كما يلي:
- تغيير وضع القيادة* أو إيقاف تشغيل وضع قيادة ECO في عرض الوظيفة.

حتى بدون توفر وظيفة التدرج الحر، يمكن التدرج لمسافات قصيرة، وهذا يقلل استهلاك الوقود كذلك. ومع ذلك، لتحقيق

معلومات ذات صلة

- القيادة الاقتصادية (ص. ٣٩٨)
- البدء/التوقف (ص. ٣٧٢)
- أوضاع القيادة* (ص. ٣٧٥)
- تنشيط/إلغاء تنشيط وظيفة مزيل الصقيع من النوافذ ومرايا الأبواب (ص. ١٨٢)

التحكم في المستوى* وامتصاص الصدمات

يعمل التحكم في المستوى على تنظيم تعليق السيارة وخصائص امتصاص الصدمات تلقائيًا لضمان أفضل راحة ووظيفة أثناء القيادة. يمكن كذلك ضبط المستوى يدويًا من أجل تسهيل تحميل السيارة أو لتسهيل الدخول والخروج.

تعليق الهواء وامتصاص الصدمات

النظام مهيب وفعال لوضع القيادة المحدد ووفقًا لسرعة السيارة. باستخدام التعليق الهوائي، يتم ضبط الخلوص الأرضي للسيارة إلى مستوى أقل عند السرعات العالية مما يؤدي إلى تقليل مقاومة الرياح وزيادة الثبات. امتصاص الصدمات مضبوط بصورة طبيعية على أفضل راحة ممكنة ويتم تنظيمه باستمرار على حسب سطح الطريق وتسارع السيارة والفرملة والمنحدرات.

تشير شاشة السائق إلى توقيت تقدم التحكم في المستوى.



يتعدى تنظيم المستوى عند فتح غطاء المحرك أو أي باب جانبي.

إعدادات التحكم في المستوى

المساعدة في الدخول

يمكن خفض مستوى السيارة لتسهيل عمليتي الدخول والخروج.

تنشيط مساعد الدخول عن طريق الشاشة المركزية:

١. اضغط إعدادات في العرض العلوي.

٢. اضغط My Car ← نظام التعليق.

٢. حدد التحكم في التعليق للدخول والخروج السهل.

< عند ركن السيارة مع إيقاف تشغيل المحرك، ينخفض مستوى السيارة (يتوقف التحكم في المستوى في حالة فتح أي باب وقد يحدث تأخير معين قبل مواصلة عمل التحكم في المستوى بعد إغلاق الباب المفتوح). عند تشغيل السيارة وبدء التحرك سينم رفع السيارة إلى إعداد الارتفاع المضبوط لحالة القيادة المحددة.

إلغاء تنشيط التعليق الهوائي والتحكم في المستوى

في بعض الحالات، يلزم إلغاء تنشيط الوظيفة كما هو الحال قبل رفع السيارة بواسطة المرفاع*. فارق المستوى الناتج عن رفع السيارة بواسطة المرفاع قد يؤدي إلى حدوث مشاكل في تعليق الهواء.

إلغاء تنشيط الوظيفة عن طريق الشاشة المركزية:

١. اضغط الإعدادات في العرض العلوي.

٢. اضغط My Car ← نظام التعليق.

٣. حدد تعطيل التحكم بالمستوى.

تغيير مستوى التنشيط

السيارات المزودة بالهيكل النشط (Four-C) وبدون وظيفة وضع القيادة* يمكنها ضبط مستوى امتصاص الصدمات عبر الشاشة المركزية:

١. اضغط الإعدادات في العرض العلوي.

٢. اضغط على

My Car ← وضع القيادة ← التحكم في نظام

التعليق ثم حدد المستوى.

الدفع بكفاءة العجلات*

نظام الدفع بجميع العجلات، (All Wheel Drive) AWD، يعني قيادة السيارة بدفع عجلاتها الأربع في وقت واحد.

لتحقيق أفضل جر ممكن ولتجنب الدوران الموضعي للعجلة تكون قودة الدفع موزعة أو توماتيكياً على العجلات المزودة بأفضل احتكاك التصاقي. يقوم النظام بصورة مستمرة بحساب الحاجة للعزم في العجلات الخلفية وبإمكانه فوراً إعادة التوزيع حتى نصف عزم المحرك إلى العجلات الخلفية.

نظام الدفع بجميع العجلات يساعد أيضاً على الاتزان في السرعات الأعلى. في ظل ظروف القيادة الطبيعية، يتم نقل غالبية الطاقة إلى العجلات الأمامية. أثناء التوقف، يتم تشغيل نظام الدفع بجميع العجلات دائماً، وذلك استعداداً لتوفير أقصى سحب أثناء التسارع.

تختلف خصائص نظام الدفع بجميع العجلات على حسب وضع القيادة المحدد*.

معلومات ذات صلة

- أوضاع القيادة* (ص. ٣٧٥)
- التحكم في خفض السرعة* (ص. ٣٨٨)

معلومات ذات صلة

- أوضاع القيادة* (ص. ٣٧٥)
- التحميل (ص. ٢١١)

وضع التحميل

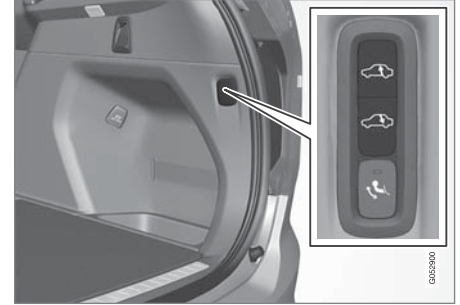

استخدم الأزرار في منطقة الحمولة لتنظيم ارتفاع القسم الخلفي من السيارة ولتسهيل عمليتي التحميل والتنزيل أو عند توصيل/ فصل مقطورة. راجع قسم "التحميل".

أثناء الركن

أثناء الركن، تحقق من توفير المساحة المناسبة حول السيارة نظراً لاختلاف الخلوص الأرضي على حسب درجة الحرارة الخارجية وكيفية تحميل السيارة واستخدام وضع التحميل أو وضع القيادة المحدد بعد التشغيل.

قد يتم ضبط المستوى بعد فترة من ركن السيارة. وهذا الأمر لتعويض أي تغيرات في الارتفاع قد تنشأ عن تغيرات درجة الحرارة في النواياض الهوائية عندما تبرد السيارة.

أثناء النقل

أثناء نقل السيارة على عبارة أو قطار أو شاحنة، يلزم ربط السيارة حول الإطارات وليس حول أي جزء آخر من الهيكل. قد يتغير التعليق الهوائي أثناء عملية النقل مما قد يؤثر في الربط بصورة سلبية.

وظائف الفرملة

يتم استخدام فرامل السيارة لتقليل السرعة أو لمنع التحرك غير المقصود للسيارة.

وبالإضافة إلى فرامل القدم وفرامل الركن، فالسيارة مزودة بوظائف متعددة تلقائياً للمساعدة في الفرملة. ومن شأن هذه الوظائف مساعدة السائق بتقليل الحاجة إلى الاحتفاظ بقدمه على دواسة الفرامل أثناء وقوف السيارة في إشارة مرورية أو عند بدء تشغيل السيارة على مكان منحدر أو عند النزول من مكان مرتفع.

وظائف الفرملة التلقائية التالية تتوفر بالسيارة على حسب تجهيزها:

- الفرملة التلقائية أثناء الوقوف (Auto Hold)
- مساعد البدء على التل (Hill Start Assist)
- الفرملة التلقائية بعد حادث تصادم
- City Safety
- التحكم في النزول من التل (Hill Descent Control)*

معلومات ذات صلة

- فرامل القدم (ص. ٣٨٢)
- فرامل الركن (ص. ٣٨٤)
- التحكم في النزول من المرتفعات* (ص. ٣٨٩)
- مساعد البدء على التل (ص. ٣٨٧)
- الفرملة التلقائية أثناء الوقوف (ص. ٣٨٧)
- الفرملة التلقائية بعد حادث تصادم (ص. ٣٨٤)

فرامل القدم

يتم استخدام فرامل القدم لتقليل سرعة السيارة أثناء القيادة.

نظام فرامل القدم

السيارة مجهزة بدائرتين للفرامل. في حال تلف دائرة الفرامل، تتعشق دواسة الفرامل بشكل أعمق من المعتاد. وبالتالي ستكون هناك حاجة لضغط أكبر على الدواسة للحصول على تأثير الفرملة المعتاد.

ضغط السائق لدواسة الفرامل يدعمه الفرملة المعززة.

تحذير

يعمل سير فرامل القدم عندما يكون المحرك دائراً فقط.

إذا تم استخدام فرامل القدم أثناء إيقاف تشغيل المحرك فستكون الدواسة قاسية ويجب تطبيق ضغط أكبر على الدواسة من أجل فرملة السيارة.

عند القيادة على أرض مرتفعة أو بحمولة ثقيلة يمكن تخفيف الضغط على الفرامل باستخدام الفرملة بواسطة المحرك في وضع تغيير التروس اليدوي. يعد الفرملة بواسطة المحرك أكثر فاعلية في الاستخدام إذا تم استخدام نفس الترس عند نزول المنحدرات أو صعودها. استخدم وضع القيادة *Off Road* لزيادة فرملة المحرك أثناء القيادة على مرتفع منحدر بسرعات منخفضة.

نظام منع قفل الفرامل

السيارة مزودة بفرامل مانعة للقفل، النظام Anti-lock Braking System (ABS) وهي تحول دون قفل العجلات أثناء الفرملة مما يتيح قدرة أكبر على التحكم في توجيه السيارة. ربما تشعر بوجود اهتزاز في دواسة الفرامل عند تشغيل هذا النظام وهذا أمر طبيعي لا يدعو للقلق.

يتم إجراء اختبار قصير لنظام ABS تلقائياً بعد بدء تشغيل المحرك عند تحرير السائق لدواسة الفرامل. قد يتم إجراء اختبار آخر أوتوماتيكي على النظام في السرعات المنخفضة. وقد تستشعر هذا الاختبار على صورة نبضات في دواسة الفرامل.

الفرملة على الطرق المبتلة

عند القيادة لمدة طويلة في المطر الكثيف بدون استخدام الفرملة، قد يتأخر تأثير الفرملة عند الاستخدام الأول للفرامل. قد يحدث هذا الأمر كذلك بعد غسيل السيارة في المغسلة. في هذه الحالة يلزم الضغط على دواسة الفرامل بحزم أكثر من المعتاد. وكذلك يجب توفير مسافة كبيرة بينك وبين السيارات التي أمامك.

استخدم الفرامل بحزم بعد القيادة في الطرق المبتلة أو غسيل السيارة. تؤدي هذه العملية إلى تدفئة أفراس الفرامل مما يتيح إمكانية جفافها بسرعة ويعمل على حمايتها من التآكل. يلزم مراعاة الحالة المرورية أثناء الفرملة.

الفرملة على الطرق المملحة

عند القيادة على الطرق المملحة، قد تتكون طبقة ملح على أفراس الفرامل والبطانة. قد يؤدي هذا الأمر إلى إطالة المسافة اللازمة لتوقف السيارة. ويلزم الحفاظ على مسافة كبيرة للأمان بينك وبين السيارة التي أمامك. إضافة إلى ذلك، تحقق مما يلي:

- الفرملة بين الحين والآخر لإزالة أي طبقة ملح. ضمان عدم تعريض أي أحد على الطريق للخطر أثناء الفرملة.
- اضغط دواسة الفرامل بحرص بعد الانتهاء من القيادة وقبل الانطلاق في رحلتك التالية.

الصيانة

للحفاظ على أعلى مستويات السلامة والموثوقية التي توفرها سيارتك، ينبغي اتباع فترات خدمات فولفو الموصوفة في كتيب الخدمة والضمنان.

مصباح فرامل الطوارئ

يتم تنشيط مصباح فرامل الطوارئ لتنبيه السيارات التي تسير خلفك بشأن الفرملة المفاجئة. تعني هذه الوظيفة أن مصباح الفرامل يومض بدلاً من الإضاءة ببريق مستمر كما هي العادة في حالات الفرملة العادية.

تضيء مصباح فرامل الطوارئ عند استخدام الفرملة القوية أو عند تنشيط نظام ABS في السرعات المرتفعة. بعد استخدام فرامل الطوارئ لتقليل السرعة، تتحول مصباح الفرامل من الوميض إلى الضوء الثابت العادي. يتم تنشيط مصباح التحذير من الخطر الواضحة في الوقت نفسه. وتومض هذه المصابيح حتى يزيد السائق من سرعة السيارة مرة أخرى أو يوقف تشغيل مصباح التحذير من الخطر الواضحة.

معلومات ذات صلة

- فرامل القدم (ص. ٣٨٢)
- مؤشرات تحذير الخطر (ص. ١٣٦)
- مصباح الفرامل (ص. ١٣٦)

تحذير

إذا أضاء مصباح التحذير لكل من عطل الفرامل وعطل ABS في وقت واحد فهذا دليل على حدوث عطل في نظام الفرامل.

- إذا كان مستوى السائل في خزان سائل الفرامل طبيعيًا عند هذه المرحلة، فعليك القيادة بحذر إلى أقرب ورشة وفحص نظام الفرامل - ويوصى بورشة فولفو معتمدة.
- إذا انخفض مستوى سائل الفرامل عن مستوى MIN في خزان سائل الفرامل، فتجنب القيادة مرة أخرى قبل إكمال سائل الفرامل. يجب التحقق فس سبب فقد سائل الفرامل.

معلومات ذات صلة

- وظائف الفرملة (ص. ٣٨٢)
- مكبر قوة الفرملة (ص. ٣٨٤)
- مصباح الفرامل (ص. ١٣٦)
- مصباح فرامل الطوارئ (ص. ٣٨٣)

بطانات الفرامل الجديدة والمستبدلة وكذلك أقراص الفرامل لا توفر الفرملة المثلى حتى يتم "تطبيعها" بعد القيادة لبضع مئات من الكيلومترات. يمكنك تعويض ضعف الفرملة بالضغط بقوة أكبر على دواسة الفرامل. تتصح فولفو بعدم استخدام أي بطانات فرامل بخلاف المعتمدة من فولفو.

مهم

يجب التحقق من تآكل مكونات نظام الكبح بانتظام. اتصل بالورشة للحصول على معلومات عن الإجراء أو كلف إحدى الورش بإجراء الفحص، ويوصى بالتعامل مع ورشة فولفو معتمدة.

الرموز في شاشة السائق

الرمز	المواصفات
	تحقق من مستوى سائل الفرامل. إذا كان المستوى منخفضاً، أضف سائل الفرامل وابتحث عن سبب نقص السائل.
	وهج مستمر لمدة ثانيتين عند تشغيل المحرك: الفحص التلقائي للوظائف. وهج مستمر لأكثر من ثانيتين: عطل في نظام ABS. نظام الفرامل العادي في السيارة لا يزال يعمل ولكن بدون وظيفة ABS.

مكبر قوة الفرملة

يساعد نظام مكبر قوة الفرملة، BAS (Brake Assist System) على زيادة قوة الفرملة أثناء عملية الفرملة، وبالتالي تقليل المسافة اللازمة للتوقف.

يكشف النظام أسلوب فرملة السائق لزيادة قوة الفرامل عند الضرورة. يمكن تكبير قوة الفرامل حتى المستوى الذي يعمل على تشغيل نظام ABS. وتتوقف الوظيفة بمجرد تخفيف الضغط على دواسة الفرامل.

ملاحظة

عند تنشيط وظيفة BAS تنخفض دواسة الفرامل قليلاً أكثر من المعتاد، اضغط (مع الاستمرار) على دواسة الفرامل طوال المدة اللازمة.

وعند تحرير دواسة الفرامل، تتوقف الفرملة.

معلومات ذات صلة

- فرامل القدم (ص. ٣٨٢)

الفرملة التلقائية بعد حادث تصادم

سيتم استخدام فرامل السيارة تلقائياً في حادث تصادم يتم فيه الوصول إلى مستوى تفعيل آلية شد حزام الأمان الذي يستخدم لمرّة واحدة أو الوسائد الهوائية، أو إذا تم الكشف عن تصادم مع حيوان كبير. وتمنع هذه وظيفة أو تقلل من تأثيرات أي اصطدام لاحق.

بعد وقوع حادث خطير يوجد خطر عدم إمكانية التحكم في السيارة وتوجيهها. ولتجنب أو لتقليل تأثير أي تصادم آخر إما مع السيارة أو مع الأشياء الموجودة في مسارها، يتم تنشيط نظام الفرامل التلقائية ويعمل على فرملة السيارة بوسيلة آمنة.

يتم تنشيط مصابيح الفرامل ومصابيح التحذير من الخطر أثناء الفرملة. عندما تتوقف السيارة تواصل مصابيح التحذير من الخطر الوميض ويتم تشغيل فرامل الركن.

إذا لم يكن من المناسب استخدام الفرملة، بسبب احتمال الاصطدام من الخلف مع السيارة التي وراء سيارتك، فمن الممكن تجاوز هذا الإجراء عن طريق ضغط السائق على دواسة الوقود.

تفترض الوظيفة أن نظام الفرامل لم يتعرض لأي أعطال بعد الحادث.

راجع كذلك قسم "Rear Collision Warning" و "Blind Spot Information".

معلومات ذات صلة

- وظائف الفرملة (ص. ٣٨٢)
- آلية شد حزام الأمان (ص. ٥٥)
- الوسائد الهوائية (ص. ٥٨)
- Rear Collision Warning (ص. ٣٢١)
- *Blind Spot Information (ص. ٣٢١)

فرامل الركن

تحول فرامل الركن دون تدحرج السيارة من وضع الوقوف وذلك عن طريق القفل/الإعاقه الحركية لعجلتين.



يوجد عنصر التحكم في فرامل الركن في كونسول النفق بين المقعدين.

قد تصدر ضوضاء ضعيفة من المحرك الكهربائي عند تشغيل فرامل الركن الكهربائي. ومن الممكن أن تصدر الضوضاء أثناء الفحص الأوتوماتيكي لوظيفة فرامل الركن.

إذا تم تشغيل فرامل الركن والسيارة متوقفة، فإنها تعمل على العجلات الخلفية فقط. وإذا تم تشغيلها أثناء سير السيارة، يمكن استخدام فرامل القدم العادية، أي إن الفرامل تعمل على جميع العجلات الأربع. تنتقل وظيفة الفرملة إلى العجلات الخلفية عندما تصبح السيارة في حالة توقف تقريباً.

معلومات ذات صلة

- وظائف الفرملة (ص. ٣٨٢)
- استخدام فرامل الركن (ص. ٣٨٥)
- عند وجود عطل بفرامل الركن (ص. ٣٨٦)

٢. اضغط زر التحكم لأسفل.
- < يتم تحرير فرامل الركن ويختفي الرمز من شاشة السائق.
- التحرير أوتوماتيكياً
١. قم بإرتداء حزام الأمان.
٢. تشغيل السيارة.
٣. حدد موضع الترس **D** أو **R** ثم اضغط دواسة الوقود.
- < يتم تحرير فرامل الركن ويختفي الرمز من شاشة السائق.

الوقوف فوق مرتفع

تحذير ⚠

استخدم دوماً فرامل الركن عند الركن على أسطح مائلة. لا يكفي تعشيق التروس أو صندوق التروس الأوتوماتيكي على الوضع **P** (ركن) لتثبيت السيارة وعدم تحركها من مكانها في جميع الظروف.

إذا كانت السيارة تواجه صعوداً:

- أدر العجلات بعيداً عن حافة الرصيف.
- إذا كانت السيارة تواجه هبوطاً:
- أدر العجلات باتجاه حافة الرصيف.

الحمل الثقيل عند صعود المنحدرات

الحمولة الثقيلة مثل المقطورة قد تؤدي إلى دوران السيارة للخلف عند تحرير فرامل الركن أوتوماتيكياً أثناء قيادة السيارة على أحد المرتفعات المنحدرة. تجنب حدوث ذلك من خلال سحب زر التحكم للأعلى أثناء القيادة. حرر عنصر التحكم عند حصول المحرك على قدرة السحب.

- عند تنشيط وظيفة Auto Hold (الفرملة التلقائية أثناء التوقف) وتوقف السيارة لمدة ٥ دقائق تقريباً.
- عند تحديد موضع الترس **P** على منحدر نازل.
- عند إيقاف تشغيل السيارة.

فرامل الطوارئ

في حالة الطوارئ، يمكن استخدام فرامل الوقوف عندما تكون السيارة في حالة حركة بالسحب مع الاستمرار على عنصر التحكم. يتوقف إجراء الركن عند تحرير زر التحكم.

ملاحظة ⓘ

تصدر إشارة صوتية أثناء تنشيط فرامل الطوارئ في السرعات المرتفعة.

تحرير فرامل الركن



التحرير يدوياً

١. اضغط بقوة على دواسة الفرامل.

استخدام فرامل الركن

استخدم فرامل الركن لمنع السيارة من التدرج أثناء التوقف.

تعشيق فرامل الركن



١. اسحب عنصر التحكم لأعلى.

< يضيء الرمز في شاشة السائق عند استخدام فرامل الركن.

٢. تحقق من ثبات السيارة.

الرمز في شاشة السائق

الرمز	المواصفات
	يضيء الرمز عند استخدام فرامل الركن. وميض الرمز يدل على حدوث عطل. اقرأ الرسالة التي تظهر في شاشة السائق.

التعشيق التلقائي

يتم استخدام فرامل الوقوف تلقائياً:

▶▶ إعدادات فرامل الوقوف

يتم تحديد التنشيط الأوتوماتيكي لفرامل الركن من خلال الشاشة المركزية.

التنشيط الأوتوماتيكي أثناء إيقاف تشغيل السيارة:

١. اضغط الإعدادات في العرض العلوي.
٢. اضغط **My Car** ← فرامل الركن والتعليق وقم بإلغاء تحديد/تحديد الوظيفة تنشيط أوتوماتيكي لفرامل التوقف.

معلومات ذات صلة

- فرامل الركن (ص. ٣٨٤)
- عند وجود عطل بفرامل الركن (ص. ٣٨٦)
- الفرملة التلقائية أثناء الوقوف (ص. ٣٨٧)

عند وجود عطل بفرامل الركن

اتصل بورشة فولفو معتمدة إذا لم تتمكن من تحرير أو استخدام فرامل الركن بعد عدة محاولات.

يصدر صوت تحذيري في حالة القيادة مع استخدام فرامل الركن.

إذا تعين ركن المركبة قبل إصلاح عطل ممكن، فيلزم في هذه الحالة تدوير العجلات كما لو كنت تركن على مرتفع، ويلزم كذلك وضع ذراع اختيار التروس في الوضع **P**.

جهد كهربائي منخفض بالبطارية

إذا كان جهد البطارية منخفضاً للغاية، فلن يمكن تحرير فرامل الركن أو تعشيقها. قم بتوصيل البطارية المانحة إذا كان جهد البطارية منخفضاً للغاية.

استبدال بطانات الفرامل

يجب استبدال بطانات الفرامل الخلفية لدى ورشة خدمة تبعاً لتصميم فرامل الركن الكهربائية - ويُنصح بالتوجه إلى إحدى ورش فولفو المعتمدة.

الرموز في شاشة السائق

المواصفات	الرمز
وميض الرمز يدل على حدوث عطل. راجع الرسالة التي تظهر في شاشة السائق.	
خلل بنظام الفرامل. راجع الرسالة التي تظهر في شاشة السائق.	
رسالة المعلومات في شاشة السائق.	

نماذج من الرسائل:

- فرامل الركن يلزم إجراء الخدمة
- فرامل الركن سخونة مفرطة للنظام
- فرامل الركن غير متوفر مؤقتاً

معلومات ذات صلة

- وظائف الفرملة (ص. ٣٨٢)
- استخدام فرامل الركن (ص. ٣٨٥)
- فرامل الركن (ص. ٣٨٤)
- استخدام بدء التشغيل بمساعدة بطارية أخرى (ص. ٣٦٦)

مفتاح الفرامل التلقائية



بضوء مؤشر اللون في الزر عند تنشيط الوظيفة.

يمكنك تنشيط Auto Hold أو إلغاء تنشيطها باستخدام المفتاح في كرنسول النفق. تظل الوظيفة غير نشطة حتى يتم إعادة تنشيطها مرة أخرى.

إذا كانت الوظيفة نشطة وتثبت السيارة بواسطة فرامل القدم (بضوء الرمز A) فيلزم الضغط على دواسة الفرامل في الوقت نفسه أثناء الضغط على الزر لإلغاء التنشيط.



وعند تعطيل الوظيفة، تظل وظيفة مساعد البدء على التل (HSA) نشطة لمنع السيارة من التدرج للخلف عند التشغيل على منحدر مرتفع.

الفرملة التلقائية أثناء الوقوف

الفرملة التلقائية أثناء الوقوف (Auto Hold) تعني أنه بإمكان السائق تحرير دواسة الفرامل مع الحفاظ على تأثير الفرملة عند توقف السيارة في إشارة مرور أو تقاطع.

الوظيفة

عند توقف السيارة، يتم تلقائيًا تنشيط الفرامل. تستطيع الوظيفة استخدام فرامل القدم أو فرامل الركن للاحتفاظ بالسيارة في وضع الثبات كما تعمل هذه الوظيفة على كل المنحدرات. وعند الضغط على دواسة الوقود مرة أخرى، تتحرر الفرامل.

عند الفرملة من أجل توقف على منحدر هابط أو صاعد - اضغط على دواسة الفرامل بقوة أكبر قليلاً قبل التحرير للتأكد من أن السيارة لن تندفع للأمام بشكل مطلق.

إذا قام السائق بإيقاف تشغيل المحرك أثناء توقف السيارة فسيتم استخدام فرامل الوقوف.

إلغاء التنشيط التلقائي

يتم أوتوماتيكيًا إيقاف تشغيل الوظيفة:

- عند فتح باب السائق وفك حزام الأمان للسائق.
- في وضع التروس N.

مساعد البدء على التل

مساعد البدء على التل، Hill Start Assist (HSA) يحول دون رجوع السيارة إلى الوراء عند بدء التشغيل على منحدر مائل. عند بدء التشغيل والتحرك للأسفل على منحدر، فهي تحول دون تدرج السيارة للأمام.



وتعني هذه الوظيفة أن ضغط الدواسة في نظام الفرامل يبقى لعدة ثوانٍ ريثما يحرك السائق قدمه من دواسة الفرامل إلى دواسة السرعة.

يحدث تأثير الفرملة المؤقتة بعد مرور عدة ثوانٍ أو عندما يقوم السائق بزيادة السرعة.

يتوفر مساعد البدء على التل تلقائيًا حتى عند إلغاء تنشيط وظيفة الفرملة التلقائية أثناء الوقوف (Auto hold).

معلومات ذات صلة

- وظائف الفرملة (ص. ٣٨٢)
- الفرملة التلقائية أثناء الوقوف (ص. ٣٨٧)

الرمز	المواصفات
	يضيء الرمز عندما تستخدم الوظيفة فرامل القدم للحفاظ على السيارة في وضع التوقف.
	يضيء الرمز عندما تستخدم الوظيفة فرامل الركن للحفاظ على السيارة في وضع التوقف.

معلومات ذات صلة

- وظائف الفرملة (ص. ٣٨٢)
- مساعد البدء على التل (ص. ٣٨٧)

التحكم في خفض السرعة*

وظيفة التحكم في السرعة المنخفضة Low Speed Control (LSC) تُستخدم لتسهيل وتحسين سحب القيادة على الطرق الوعرة وعلى أسطح زلقة، مثل سحب الكارافان على أرضية حشائش أو عند سحب قارب على مدرج الإطلاق.

في السيارة المزودة بعنصر التحكم في وضع القيادة*، تكون الوظيفة مدرجة في وضع القيادة Off Road.

الوظيفة مناسبة للقيادة على الطرق الوعرة والقيادة مع سحب مقطورة بسرعة منخفضة تصل إلى حوالي ٤٠ كم/سا (٢٥ ميل في الساعة).

مع التحكم في السرعة المنخفضة، يتم إعطاء الأولوية للتروس المنخفضة وللقيادة بجميع العجلات مما يساعد على تجنب الدوران الموضعي للعجلة ويوفر سحباً أفضل لجميع العجلات. تقل استجابة دواسة السرعة بغرض تسهيل السحب والتحكم في السرعة على السرعات المنخفضة.

يتم تنشيط الوظيفة مع Hill Descent Control (HDC) مما يعني إمكانية التحكم في السرعة النازلة من المنحدر بواسطة دواسة السرعة وتقليل الحاجة لاستخدام دواسة الفرامل. يسهل النظام عملية القيادة بسرعة منخفضة ومتساوية أثناء القيادة على منحدر.

تنشيط التحكم في خفض السرعة، LSC

يتم تنشيط الوظيفة بطرق مختلفة على حسب تجهيز السيارة.

مع عنصر التحكم في وضع القيادة*



- حدد وضع القيادة Off Road لتتمكن من تنشيط الوظيفة.
- حدد وضعاً آخر للقيادة لإلغاء التنشيط.

في عرض الوظيفة للشاشة المركزية

السيارات غير المزودة بعنصر التحكم في وضع القيادة تحتوي على زر وظيفة للتحكم في السرعة المنخفضة في عرض Hill Descent Control بعرض الوظيفة في الشاشة المركزية.



— اضغط الزر لتنشيط الوظيفة.

< يضيء مؤشر اللون في الزر عند تنشيط الوظيفة.

الوعرة والأسطح الزلقة. تم تصميم الأنظمة للاستخدام في السرعات المنخفضة التي تصل إلى حوالي ٤٠ كم/سا (٢٥ ميل في الساعة).

تنشيط التحكم في النزول من التل، HDC
تعمل وظيفة التحكم في النزول من التل على سرعات منخفضة فقط.

يتم تنشيط الوظيفة بطرق مختلفة على حسب تجهيز السيارة.

مع عنصر التحكم في وضع القيادة*



- حدد وضع القيادة **Off Road** لتتمكن من تنشيط الوظيفة.
- حدد وضعاً آخر للقيادة لإلغاء التنشيط. إذا تم تغيير وضع القيادة أثناء القيادة على منحدر مائل، فسينخفض تأثير الفرملة تدريجياً.

التحكم في النزول من المرتفعات*

التحكم في النزول من التل وHDC Hill Descent Control (HDC) هي وظيفة السرعة المنخفضة مع تحسين فرملة المحرك. تنتج الوظيفة إمكانية زيادة سرعة السيارة أو تقليلها على المنحدرات باستخدام دواسة السرعة فقط، ودون استخدام فرامل القدم.

في السيارة المزودة بعنصر التحكم في وضع القيادة*، تكون الوظيفة مدرجة في وضع القيادة **Off Road**.

وتستخدم هذه الوظيفة أثناء القيادة في الطرق الوعرة بسرعات منخفضة وتكون مفيدة أثناء النزول من تل على أسطح وعرة. لا يحتاج السائق لاستخدام دواسة الفرامل ولكن يمكنه التفرغ للتركيز على توجيه السيارة.

تحذير ⚠

لا تعمل وظيفة HDC في جميع المواقف ولكنها مصممة فقط كوسيلة مساعدة تكميلية.
يتحمل السائق دائماً المسؤولية المطلقة عن ضمان قيادة المركبة بسلامة.

الوظيفة

تنتج إمكانية التحكم في النزول من التل تحرك السيارة بسرعة منخفضة للأمام وللخلف وذلك بمساعدة نظام الفرامل. يمكن زيادة السرعة باستخدام دواسة الوقود. عند تحرير دواسة الوقود تبطئ السيارة السرعة مرة أخرى بغض النظر عن مستوى الانحدار ودون الحاجة لاستخدام فرامل القدم. تضئ مصابيح الفرامل عند تشغيل الوظيفة.

يمكن للسائق استخدام الفرامل وخفض سرعة الزحف أو إيقاف السيارة في أي وقت باستخدام فرامل القدم.

يتم تنشيط الوظيفة مع Low Speed Control (LSC) التي تسهل القيادة وتعمل على تحسين السحب للقيادة على الطرق

ملاحظة ⓘ

عند تنشيط LSC مع HDC، يتغير إحساسك بدواسة الفرامل واستجابة المحرك.

ملاحظة ⓘ

وضع القيادة غير مصمم للاستخدام في الطرق العامة.

ملاحظة ⓘ

يتم إلغاء تنشيط الوظيفة أثناء القيادة بسرعات مرتفعة ويلزم إعادة تنشيطها في السرعات المنخفضة عند الحاجة.

معلومات ذات صلة

- وظائف الفرملة (ص. ٣٨٢)
- التحكم في النزول من المرتفعات* (ص. ٣٨٩)
- أوضاع القيادة* (ص. ٣٧٥)

▶▶ في عرض الوظيفة للمشاشة المركزية



السيارات غير المزودة بعنصر التحكم في وضع القيادة تحتوي على زر وظيفة التحكم في السرعة المنخفضة في الوظيفة في الشاشة المركزية. Hill Descent Control بعرض

– اضغط الزر لتنشيط الوظيفة.

< يضيء مؤشر اللون في الزر عند تنشيط الوظيفة.

أشياء يجب الانتباه إليها أثناء القيادة في وضع HDC

- يمكن استخدام HDC في وضع الترس D أو R أو مع تعشيق الترس الأول أو الثاني في التغيير اليدوي للتروس.
- لا يمكن التغيير إلى الترس الثالث أو أعلى من ذلك أثناء التغيير اليدوي للتروس.

ملاحظة ⓘ

عند تنشيط LSC مع HDC، يتغير إحساسك بدواسة الفرامل واستجابة المحرك.

ملاحظة ⓘ

وضع القيادة غير مصمم للاستخدام في الطرق العامة.

ملاحظة ⓘ

يتم إلغاء تنشيط الوظيفة أثناء القيادة بسرعات مرتفعة ويلزم إعادة تنشيطها في السرعات المنخفضة عند الحاجة.

معلومات ذات صلة

- وظائف الفرملة (ص. ٣٨٢)
- التحكم في خفض السرعة* (ص. ٣٨٨)
- أوضاع القيادة* (ص. ٣٧٥)

القيادة في الماء

القيادة في الماء يُقصد بها قيادة السيارة خلال مياه عميقة في طريق مغمور بالماء. يلزم الحذر الشديد عند السير في المخاضة.

يمكن قيادة السيارة في ماء عميق أقصى يصل إلى ٤٥ سم وبسرعة لا تزيد عن سرعة المشي. ينبغي توخي الحذر الزائد عند العبور من خلال مياه جاربية.

أثناء قيادة السيارة في الماء، حافظ على قيادة السيارة بسرعة منخفضة ولا توقف السيارة. بعد اجتياز المياه، اضغط دواسة الفرامل قليلاً وتأكد من تحقق الفرملة الكاملة. الماء والطين قد يجعلان بطانات الفرامل المبتلة تؤخر وظيفة الفرملة.

- عند الضرورة، نظف الموصلات في جسم سخان الكهربي ووصلة المقطورة بعد القيادة في الماء والطين.
- لا تسمح بتوقف السيارة لمدة طويلة إذا كان الماء فوق العتبات. فقد يؤدي ذلك إلى حدوث أعطال كهربائية.

- إذا ارتفعت درجة حرارة السيارة، يمكن أن يتم إيقاف تشغيل نظام تكييف الهواء لفترة مؤقتة.
- لا توقف تشغيل المحرك بمجرد أن تقف، إذا كانت السيارة تتم قيادتها بصعوبة.

ملاحظة

من الطبيعي أن تعمل مروحة تبريد المحرك لبعض الوقت بعد إيقاف تشغيل المحرك.

الرموز في شاشة السائق

الرمز	المواصفات
	درجة حرارة المحرك مرتفعة. اتبع التعليمات الموضحة.
	المستوى منخفض، سائل التبريد. اتبع التعليمات الموضحة.
	صندوق التروس ساخن/سخونة المفرطة/تبريد. اتبع التعليمات الموضحة.

معلومات ذات صلة

- القيادة بمقطورة في ظل ظروف خاصة (ص. ٤٠٣)
- تجهيزات القيام برحلة طويلة (ص. ٣٩٢)

السخونة المفرطة في المحرك ونظام القيادة

في ظروف خاصة، على سبيل المثال عند القيادة العنيفة في المناطق الوعرة والمناخ الحار، هناك خطر فرط سخونة المحرك ونظام القيادة - وبالأخص مع وجود أحمال ثقيلة.

- في حالة السخونة الزائدة، قد يتم الحد من طاقة المحرك بصورة مؤقتة.
- فكّ المصابيح الإضافية في مقدمة الشبكة عند القيادة في ظروف المناخ الحار.
- إذا ارتفعت درجة الحرارة في نظام تبريد المحرك للغاية، فستتم إضاءة رمز التحذير وتعرض شاشة السائق الرسالة درجة حرارة المحرك
- ارتفاع درجة الحرارة. توقف بشكل آمن. أوقف السيارة في طريق آمن وارك المحرك يعمل بدون تعشيق لعدة دقائق حتى يبرد.
- إذا ظهرت الرسالة درجة حرارة المحرك ارتفاع درجة الحرارة. أوقف المحرك أو سائل تبريد المحرك كمية قليلة. أوقف محرك، فأوقف السيارة وأوقف تشغيل المحرك.
- في حالة السخونة المفرطة لصندوق التروس، سيتم تحديد برنامج تغيير تروس بديل. إضافة إلى ذلك، يتم تنشيط وظيفة حماية مضمنة تعمل على إضاءة رمز تحذيري وتعرض الرسالة دفاع ناقل الحركة
- قلل السرعة لخفض درجة الحرارة أو سخونة ناقل الحركة توقف بأمان، انتظر كي يتم التبريد في شاشة السائق بالإضافة إلى وظائف أخرى. اتبع التعليمات وانخفض السرعة أو أوقف السيارة في جانب طريق آمن وارك المحرك يعمل بدون تعشيق لعدة دقائق حتى يبرد صندوق التروس.

مهم

قد يحدث تلف للمحرك في حالة دخول الماء إلى مرشح الهواء.

في الأعماق الأكبر من ٤٥ سم، قد يتسرب الماء إلى نظام نقل الحركة. وهذا يقلل من قدرة الزيوت على التشحيم ويؤدي إلى تقليل فترة عمل هذه الأنظمة.

أي تلفيات يتعرض لها أي مكون من مكونات السيارة أو المحرك أو صندوق النقل أو الشاحن التوربيني أو قفل الديفرنس أو أجزائه الداخلية نتيجة الغمر أو القفل الهيدروستاتيكي أو نقص الزيت، لا يدخل تحت تغطية الضمان.

في حالة تعطل المحرك في الماء، لا تحاول إعادة تشغيله - قم بقطر السيارة من الماء إلى ورشة - ويوصى بورشة فولفو معتمدة. هناك احتمال لتعطل المحرك.

معلومات ذات صلة

- القطر (ص. ٤٠٦)
- استرداد السيارة (ص. ٤٠٧)

الشحن الزائد لبطارية البادئ

تشكل الوظائف الكهربائية في السيارة حملاً على البطارية بدرجات مختلفة. تجنب استخدام وضع الإشعال II عند إيقاف تشغيل السيارة. استخدم وضع الإشعال I بدلاً من ذلك - والذي يستهلك طاقة أقل.

تأكد من الملحقات المختلفة التي تحمل النظام الكهربائي. لا تستخدم الوظائف التي تسحب كمية كبيرة من التيار الكهربائي عند إيقاف تشغيل السيارة. وفيما يلي أمثلة لبعض هذه الوظائف:

- المروحة
- المصابيح الأمامية
- ماسحة الزجاج الأمامي
- النظام الصوتي (مستوى الصوت العالي).

إذا كان شحن بطارية البادئ منخفضاً، فستظهر الرسالة بطارية [2] فولت شحن منخفض، تنشيط قريب لوضع توفير الطاقة على شاشة السائق. وهنا تقوم وظيفة توفير الطاقة بإيقاف تشغيل بعض الوظائف أو تقليل وظائف معينة مثل مروحة التهوية و/أو النظام الصوتي.

– وفي هذه الحالة، اشحن بطارية البادئ من خلال بدء تشغيل السيارة ثم تشغيلها لمدة ١٥ دقيقة على الأقل - يكون شحن بطارية البادئ أكثر فعالية أثناء القيادة بالمقارنة مع تشغيل المحرك على سرعة التباطؤ أثناء ثبات السيارة.

معلومات ذات صلة

- أوضاع الإشعال (ص. ٣٦٣)
- البطارية (ص. ٤٩٩)

تجهيزات القيام برحلة طويلة

قبل القيادة لرحلة أو أي مسافة طويلة أخرى، من المهم فحص وظائف السيارة والمعدات بعناية.

تحقق مما يلي:

- المحرك يعمل بطريقة طبيعية واستهلاك الوقود طبيعي
- عدم وجود أي تسريبات (وقود أو زيت أو أي سائل آخر)
- جميع المصابيح تعمل
- وجود عمق مدامس كاف في الإطارات وضغط الهواء مناسب
- يوجد مثلث التحذير وسترة فوسفورية في السيارة - وهي ضرورية بموجب القانون في بعض البلدان
- شفرات الماسحة في حالة جيدة.

معلومات ذات صلة

- استهلاك الوقود وانبعثات ثاني أكسيد الكربون (ص. ٥٣٧)
- التحقق من ضغط الإطارات (ص. ٤٥٧)
- تعبئة سائل الغسل (ص. ٤٩٨)
- القيادة خلال الشتاء (ص. ٣٩٣)
- القيادة الاقتصادية (ص. ٣٩٨)
- إعدادات مودم السيارة* (ص. ٤٤٢)
- التحميل (ص. ٢١١)
- Pilot Assist* (ص. ٢٨٧)
- محدد السرعة* (ص. ٢٦٣)
- معلومات كاميرا مراقبة السرعة* (ص. ٣٣١)
- القيادة مع سحب مقطورة (ص. ٤٠١)

- القيادة في الماء (ص. ٣٩٠)

- إنذار* (ص. ٢٤٧)

- التحكم في المستوى* وامتصاص الصدمات (ص. ٣٨٠)

- مثلث التحذير (ص. ٤٧٢)

- طقم إصلاح الثقوب (ص. ٤٦٣)

- العجلة الاحتياطية* (ص. ٤٧٠)

فتح/إغلاق غطاء فتحة الوقود والتزود بالوقود

خزان الوقود مزود بنظام خزان وقود بدون غطاء.

فتح/إغلاق غطاء خزان الوقود

يلزم أن تكون السيارة في وضع إلغاء القفل حتى يمكن فتح غطاء خزان الوقود.

في شاشة السائق، يشير السهم بجوار رمز الخزان إلى جانب السيارة الذي يوجد فيه غطاء الوقود.

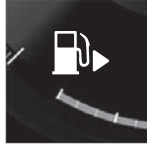

١. افتح غطاء خزان الوقود بضغط خفيفة على خلفية الغطاء.
٢. بعد الانتهاء من التزويد بالوقود - أغلق الغطاء بضغط خفيفة.

التزود بالوقود في محطة وقود

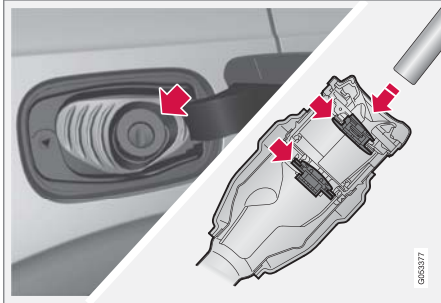

الأسطح الزلقة

لتحقيق أفضل درجات ثبات السيارة على الأرض، توصي شركة فوفو باستخدام إطارات الشتاء على كافة العجلات، في حال وجود خطر الثلج أو الجليد.

ملاحظة

يعد استخدام إطارات الشتاء مطلبًا قانونيًا في بعض الدول. الإطارات التي بها مسامير غير مسموح بها في كل الدول.

تدرب على القيادة على طرق زلقة في ظروف منصبطة لكي تتعرف على ردود فعل السيارة.

معلومات ذات صلة

- زيادة مستوى سائل التبريد (ص. ٤٨٩)
- ظروف القيادة المعاكسة لزيت المحرك (ص. ٥٣٤)
- البطارية (ص. ٤٩٩)
- إطارات الشتاء (ص. ٤٧١)
- تعبئة سائل الغسل (ص. ٤٩٨)
- استبدال شفرة الماسحة (ص. ٤٩٧)
- مناخ الركن* (ص. ١٩٤)
- تنشيط/إلغاء تنشيط وظيفة مزبل الصقيع من النوافذ ومرابيا الأبواب (ص. ١٨٢)
- أوضاع القيادة* (ص. ٣٧٥)
- فرامل القدم (ص. ٣٨٢)
- الدفع بكافة العجلات* (ص. ٣٨١)
- نظام التحكم في الاستقرار الإلكتروني (ص. ٢٥٩)

القيادة خلال الشتاء

في القيادة خلال الشتاء يلزم إجراء فحوصات معينة بالسيارة لضمان القيادة الآمنة.

قبل حلول فصل الشتاء، افحص بشكل خاص ما يلي:

- يجب أن تكون نسبة ٥٠% من سائل تبريد المحرك من الجليكول. يعمل هذا الخليط على حماية المحرك من التآكل بالصقيع حتى درجة حرارة تصل إلى -٣٥ درجات مئوية تقريبًا، للحصول على أفضل درجات الحماية من المادة المانعة للتجمد، يجب ألا يتم خلط أنواع مختلفة من الجليكول.
- يجب الحفاظ على خزان الوقود ممتلئًا لمنع حدوث التكتيف.
- لزوجة زيت المحرك مهمة للسيارة. الزيوت التي بها درجات منخفضة من اللزوجة (الزيوت المخففة) تسهل تشغيل السيارة في أحوال الطقس الباردة وتعمل كذلك على تقليل استهلاك الوقود عندما تكون درجة حرارة المحرك باردة. مزيد من المعلومات عن الزيوت المناسبة في قسم "ظروف القيادة غير المفضلة لزيت المحرك".

مهم

يجب ألا يُستخدم الزيت منخفض اللزوجة مع ظروف القيادة الشاقة أو الطقس الحار.

- يجب فحص حالة بطارية الإقلاع ومستوى الشحن. يؤدي الطقس البارد إلى وضع أحمال كبيرة على بطارية البدء وتقل قدرتها بسبب الطقس البارد.
- استخدم سائل الغسل مع مانع تجمد لتجنب تكوين الجليد في خزان سائل الغسل.

التعامل مع الوقود

لا تستخدم وقودًا بجودة أقل من تلك التي أوصت بها فولفو، لأن هذا سوف يؤثر سلبيًا على قوة المحرك واستهلاك الوقود.

تحذير

احرص دائمًا على تجنب استنشاق بخار الوقود ووصول رذاذ الوقود إلى عينيك.

وفي حالة وصول الوقود للعينين، قم بإزالة أي عدسات لاصقة وإشطف عينيك بكمية وفيرة من الماء لمدة لا تقل عن ١٥ دقيقة واستشر الطبيب.

يُحذر نهائيًا ابتلاع الوقود. تعد أنواع الوقود مثل البنزين والبيوإيثانول والخلانط المكونة من مواد عالية السُمّية وقد تتسبب في حدوث إصابة دائمة أو في الوفاة في حالة ابتلاعها. استشر الطبيب فورًا في حالة ابتلاع وقود.

تحذير

قد يشتعل الوقود الذي ينسكب على الأرض.

قم بإيقاف تشغيل المدفأة التي تعمل بالوقود قبل بدء التشغيل لإعادة التزود بالوقود.

تجنب حمل أي هاتف محمول نشط عند إعادة التزود بالوقود. فقد تتسبب إشارة الرنين في تراكم الشرر وإشعال الأبخرة البترولية، مما يؤدي إلى نشوب حريق وحدوث إصابة.

مهم

سيؤدي استخدام خلانط من أنواع وقود مختلفة أو استخدام أنواع وقود غير موصى بها إلى إبطال ضمان فولفو وأي اتفاقيات خدمة تكملية، وهذا ينطبق على جميع المحركات.



لمسافة في داخل غطاء خزان الوقود.

معلومات ذات صلة

- التعامل مع الوقود (ص. ٣٩٤)
- البنزين (ص. ٣٩٥)
- الديزل (ص. ٣٩٦)

يتم التزود بالوقود كالتالي.

١. افتح غطاء خزان الوقود.
 ٢. استخدم الوقود المعتمد للاستخدام في السيارة. انظر المعلومات عن نوعية الوقود المعتمدة في الأقسام "البنزين" و"الديزل" على التوالي.
 ٣. أدخل فوهة المضخة في فتحة خزان الوقود. يتألف أنبوب التعبئة من غطائي فتح. يجب دفع فوهة الخرطوم حتى تتجاوز الغطائين قبل بدء التزود بالوقود.
 ٤. لا تملأ الخزان عن آخره ولكن قم بالماء إلى أن تتوقف فوهة المضخة للمرة الأولى.
- < امتلأ الخزان.

ملاحظة

قد يتدفق الوقود الزائد في الخزان في ظل الطقس الحار.

تعبئة الوقود بواسطة صفيحة وقود

عند الملاء بواسطة علب الوقود، استخدم القمع الموجود أسفل فتحة الأرضية في حجيبة الحمولة.

١. افتح غطاء خزان الوقود.
٢. أدخل القمع في فتحة خزان الوقود. يتألف أنبوب التعبئة من غطائي فتح. يجب دفع أنبوب القمع حتى يتجاوز الغطائين قبل بدء التزود بالوقود.

الملصق

لا تقم أبداً باستخدام السخان الذي يعمل بالوقود عندما تكون السيارة في منطقة محطة وقود.

٧ يسري فقط على السيارات ذات محرك الديزل.

مهم

- استخدم بنزيناً غير معالج بالرصاص لتجنب إلحاق الضرر بالمحول الحفاز.
- يجب عدم استخدام أي وقود يحتوي على إضافات معدنية.
- لا تستخدم أي مواد مضافة لم توصي بها فولفو.

معلومات ذات صلة

- التعامل مع الوقود (ص. ٣٩٤)
- فتح/إغلاق غطاء فتحة الوقود والتزود بالوقود (ص. ٣٩٣)

البنزين

البنزين هو نوع وقود للمحرك للسيارات المصممة لاستخدام محرك البنزين.

لا تستخدم إلا البنزين الذي تنتجه شركات إنتاج مشهورة. لا تستخدم مطلقاً وقوداً ذا جودة مشكوك بها. يلزم أن يكون الوقود مطابقاً لمواصفات EN 228.

مهم

- الوقود الذي يحتوي على الإيثانول حتى ١٠% من حجمه مسموح به.
- مسموح باستخدام الوقود E10 228 EN (بحد أقصى ١٠% من الحجم إيثانول).
- غير مسموح باستخدام إيثانول أكبر من E10 (بحد أقصى ١٠ بالمائة من الحجم إيثانول)، مثل E85 غير مسموح به.

تقييم الأوكتين

- يمكن استخدام 95 RON للقيادة العادية.
 - يوصى باستخدام 98 RON للحصول على الأداء الأمثل وأدنى استهلاك للوقود.
- عند القيادة في مناخ تزيد درجة حرارته عن ٣٨+ درجات مئوية، ننصح باستعمال وقود له أعلى درجة أوكتان ممكنة للحصول على الأداء الأمثل وأقل استهلاك للوقود.

ملاحظة

الظروف الجوية القاسية والقيادة مع مقطورة أو القيادة على مرتفعات عالية إلى جانب درجة الوقود المستخدم من العناصر التي قد تؤثر على أداء السيارة.

معلومات ذات صلة

- البنزين (ص. ٣٩٥)
- الديزل (ص. ٣٩٦)
- فتح/إغلاق غطاء فتحة الوقود والتزود بالوقود (ص. ٣٩٣)
- القيادة الاقتصادية (ص. ٣٩٨)

الديزل

الديزل هو نوع وقود للمحرك للسيارات المصممة لاستخدام محرك الديزل.

لا تستخدم إلا وقود الديزل الذي تنتجه شركات إنتاج مشهورة. لا تستخدم مطلقاً وقوداً ذا جودة مشكوك بها. يجب أن يفي وقود الديزل بالمعيار EN 590 أو SS 155435. تعتبر محركات الديزل حساسة للملوثات الموجودة في الوقود، مثل الكميات الكبيرة للغاية من جزيئات الكبريت والمعادن.

قد تتكون رواسب البارافين في درجات الحرارة المنخفضة (أقل من ٠ مئوية) في وقود الديزل مما قد يؤدي إلى حدوث مشاكل في الإشعال. يلزم تهيئة جودة الوقود لتناسب التغيرات الموسمية والمناخية ولكن مع ظروف الطقس المتطرفة فإن الوقود القديم أو الانتقال بين مناطق مناخية مختلفة قد يؤدي إلى تكون رواسب من البارافين.

يقف خطر تكون ظاهرة التكتيف في خزان الوقود إذا حافظت على الخزان ممتلئاً جيداً.

عند إعادة ملء الوقود، تأكد من نظافة المنطقة المحيطة بأنبوب غطاء خزان الوقود. تجنب سكب الوقود على الطلاء. جفف أي انسكاب بواسطة مادة منظفة ومياه.

مهم

متطلبات وقود الديزل:

- تلبية مقاييس EN 590 و/أو SS 155435
- ألا يتجاوز محتوى الكبريت ١٠ ملجم/كجم
- حد أقصى ٧ % FAME (B7)؛^٨

مهم

أنواع وقود الديزل التي ينبغي عدم استخدامها:

- إضافات خاصة
 - وقود الديزل البحري
 - زيت التدفئة
 - FAME^٩ وزيت نباتي.
- أنواع الوقود هذه لا تفي بالمتطلبات وفقاً لتوصيات شركة فولفو مما يؤدي إلى زيادة التآكل وتلف المحرك وهو ما لا يشمل ضمان فولفو.

معلومات ذات صلة

- الخزان الفارغ ومحرك الديزل (ص. ٣٩٦)
- فلتز جزيئات الديزل (ص. ٣٩٧)

الخزان الفارغ ومحرك الديزل

في حالة توقف المحرك نتيجة للنقص الشديد في الوقود، فإن نظام الوقود يكون بحاجة إلى لحظات قليلة للقيام بالفحص.

قبل بدء المحرك بعد الانتهاء من تعبئة خزان الوقود بالديزل - قم بعمل ما يلي:

١. يلزم أن يكون مفتاح التحكم عن بعد داخل السيارة.
٢. اضغط السيارة في وضع الإشعال **II** - أدر الإشعال إلى **START** دون الضغط على دواسة الفرامل واستمر في الإمساك بالمقبض في الوضع **START** لمدة ٤ ثوان تقريباً. ثم حرر المقبض وسيعود تلقائياً إلى وضع البداية.
٣. انتظر لمدة دقيقة تقريباً.
٤. لبدء تشغيل المحرك: اضغط دواسة الفرامل ثم أدر الإشعال إلى **START** مرة أخرى.

ملاحظة

قبل تعبئة الوقود في حالة نقص الوقود:

- أوقف السيارة على أرضية مسطحة/مستوية بأقصى قدر ممكن، ففي حالة تعرض السيارة للميل يكون ثمة خطر حدوث جيوب هوائية في إمداد الوقود.

أشياء لا تنساها عند التعبئة بواسطة عبوة وقود

عند تعبئة الديزل بواسطة عبوة الوقود، استخدم القمع الموجود أسفل فتحة الأرضية في منطقة الحمولة. احرص على إدخال فوهة القمع بإحكام في أنبوب التعبئة. يحتوي أنبوب التعبئة على

^٨ المحمص الذهني لميثيل الإستر

^٩ مسموح باستخدام وقود ديزل بحد أقصى ٧ % vol FAME (B7).

ملاحظة

قد يحدث ما يلي أثناء عملية التجديد:

- يمكن ملاحظة انخفاض صغير في قدرة المحرك بشكل مؤقت
- قد يرتفع استهلاك الوقود بشكل مؤقت
- قد تنتشر رائحة احتراق.

عندما تنتهي عملية التجديد يتم مسح الرسالة النصية التحذيرية تلقائياً.

استخدم مدفأة الوقوف* في الطقس البارد - عندها يصل المحرك إلى درجة حرارة التشغيل الطبيعية بشكل أسرع.

مهم

إذا كان المرشح ممثلاً بالجسيمات بالكامل، فقد يكون من الصعب بدء تشغيل المحرك ولا يؤدي المرشح وظيفته. وهنا يكون هناك احتمال لاحتياج المرشح للاستبدال.

معلومات ذات صلة

- الديزل (ص. ٣٩٦)

فلتر جزيئات الديزل

السيارات التي تعمل بالديزل مزودة بفلتر جزيئات مما يؤدي إلى تحكم أفضل في تنظيف غاز العادم.

يتم تجميع الجسيمات من غازات العادم في المرشح أثناء القيادة العادية للسيارة. وبالتالي تعمل العملية التي يطلق عليها "التجديد" بغرض إحراق الجسيمات وإفراغ المرشح. يتطلب ذلك وصول المحرك إلى درجة حرارة التشغيل العادية.

يتم تجديد فلتر الأجسام الدقيقة تلقائياً ويستغرق عادة ١٠ إلى ٢٠ دقيقة. وقد تستغرق وقتاً أطول قليلاً في معدل السرعة المنخفض. قد يزداد استهلاك الوقود قليلاً أثناء عملية إعادة التجديد.

التجديد في الطقس البارد

يتم قيادة السيارات في أغلب الأحوال لمسافات قصيرة في الطقس البارد ومن ثم لا يصل المحرك إلى درجة حرارة التشغيل الطبيعية. وهذا يعني أنه لم تحدث عملية تجديد لمرشح جسيمات الديزل وأن المرشح ممثلي.

عندما يصبح الفلتر على وشك الامتلاء بما يعادل ٨٠% تقريباً من الجسيمات، يضيء مثلث تحذير أصفر وتظهر الرسالة امتلاء فلتر الجزيئات انظر دليل المالك في شاشة السائق.

ابدأ عملية تجديد المرشح بقيادة السيارة حتى يصل المحرك إلى درجة حرارة التشغيل الطبيعية، ومن الأفضل القيادة في هذه الحالة على أحد الطرق الرئيسية أو السريعة. ينبغي قيادة السيارة بعد ذلك لمدة ٢٠ دقيقة أخرى.

غطاء قابل للفتح ويلزم تحريك أنبوب القمع باتجاه الغطاء قبل بدء عملية التعبئة.

معلومات ذات صلة

- الديزل (ص. ٣٩٦)
- استهلاك الوقود وانبعاثات ثاني أكسيد الكربون (ص. ٥٣٧)

القيادة الاقتصادية

قم بالقيادة بشكل اقتصادي وواع بالنسبة للبيئة وذلك بالقيادة بسلاسة، والتفكير بالعواقب، وتعديل أسلوب القيادة والسرعة حسب الظروف السائدة.

- لاستهلاك أقل قدر من الوقود، قم بتنشيط وضع القيادة ECO.
- استخدم وظيفة التحرك الحر Eco Coast^{١٠} - سيتم إيقاف فرملة المحرك ويتم استخدام طاقة حركة السيارة للتحرك الحر لمسافات طويلة.

- قم بالقيادة في أعلى ترس سرعة^{١١} ممكن، وفقاً لكل من حالة المرور الحالية والطريق - سرعات المحرك المنخفضة ينتج عنها انخفاض استهلاك الوقود. استخدم مؤشر تغيير التروس.

- قم بالقيادة بسرعة ثابتة والحفاظ على مسافة جيدة مع السيارات الأخرى ومع الكائنات الأخرى وذلك للتقليل من الفرملة.

- تؤدي القيادة بسرعات كبيرة إلى زيادة استهلاك الوقود - كما أن مقاومة الهواء تزداد بازدياد السرعة.
- لا تقم بتشغيل المحرك إلى درجة حرارة التشغيل بسرعة التباطؤ، وإنما قم بالقيادة بقدر عادي مباشرة بعد البدء - يستهلك المحرك البارد وقوداً أكثر من المحرك الساخن.

- احرص على ضبط ضغط الهواء الصحيح في الإطارات أثناء القيادة وتحقق من ذلك بانتظام - حدد ECO ضغط الإطارات للحصول على أفضل نتائج.
- قد يؤثر اختيار الإطارات في استهلاك الوقود - اطلب النصيحة بشأن نوعية الإطارات من الوكيل.

- أزل الأشياء غير الضرورية من السيارة - فكلما ازدادت الحمولة ازداد الاستهلاك.
- استخدم فرملة المحرك لإبطاء السرعة، عندما يمكن حدوث ذلك دون وجود خطورة على مستخدمي الطريق الآخرين.
- يعمل كل من حمل السقف وصندوق التخزين على زيادة مقاومة الهواء، مما يؤدي إلى زيادة استهلاك الوقود - أزل حاملات الأمتعة إن لم تكن مستخدمة.
- تجنب القيادة والنواذ مفتوحة.

تحذير

تجنب مطلقاً إيقاف تشغيل المحرك والسيارة في حالة حركة، على سبيل المثال على المنحدرات، حيث يتسبب هذا الإجراء في إيقاف عمل أنظمة مهمة مثل التوجيه المعزز وسيرفو المكابح.

معلومات ذات صلة

- القيادة ECO (ص. ٣٧٨)
- ضغط الإطارات المعتمد (ص. ٥٣٨)
- استهلاك الوقود وانبعاثات ثاني أكسيد الكربون (ص. ٥٣٧)
- Drive-E - متعة قيادة أنقى (ص. ٢٢)

حلقة قضيب القطر*

يمكن تجهيز السيارة بحلقة القطر التي تسهل السحب، لسحب مقطورة خلف السيارة على سبيل المثال.

قد تكون هناك تنوعات مختلفة من حلقات القطر للسيارة، اتصل بوكيل فولفو لمزيد من المعلومات.

لمعلومات عن حمولة القطر وحمولة كرة القطر راجع القسم "حمولة القطر وحمولة كرة القطر".

مهم

عند إيقاف تشغيل المحرك، يمكن أن تتوقف فولتية البطارية الثابتة إلى موصل المقطورة تلقائياً بحيث لا تستهلك بطارية البادئ.

مهم

تحتاج كرة القطر إلى إجراء تنظيف دوري وتزليق بالشحم لمنع التآكل.

ملاحظة

عند استخدام قضيب ربط به مخمد اهتزاز، ينبغي عدم تشحيم كرة القطر. ينطبق الأمر كذلك على حالة تركيب حامل الدراجة المثبت حول كرة القطر.

^{١٠} راجع قسم "وضع القيادة ECO".
^{١١} ينطبق على القيادة مع تغيير التروس اليدوي.



٢. اضغط الزر ثم حرره - قد لا تبدأ عملية التمديد عند الضغط على الزر أطول من اللازم.
 < يتمدد قضيب القطر للخارج وللأسفل في موضع إلغاء القفل - يومض مصباح المؤشر باللون البرتقالي.

تحذير

لا تضغط زر التمديد/التراجع في حالة ربط مقطورة بحلقة القطر.

ملاحظة

يلزم أن ينتهي قضيب القطر من إجراء التمديد قبل إمكان نقله إلى الوضع المقفول. قد يستغرق هذا الإجراء بضع ثوان. إذا لم يكن قضيب القطر مثبتاً في الوضع المقفول فانتظر لبضع ثوان ثم أعد المحاولة.

حلقات القطر القابلة للتمديد/الانسحاب*

وصلة القطر القابلة للتمديد/الانسحاب هي دائماً سهلة الوصول وسهلة التمديد والانسحاب حسب الحاجة. في وضع الانسحاب، تختفي وصلة القطر بشكل كامل.

تحذير

اتبع التعليمات بشأن تمديد وسحب حلقة القطر بصورة صحيحة.

تمديد وصلة القطر

تحذير

تجنب الوقوف بالقرب من أقي الصدمات في المنتصف خلف السيارة أثناء عملية تمديد قضيب القطر.



١. افتح باب صندوق الأمتعة. يوجد زر لتمديد/تراجع قضيب القطر في الجانب الأيمن من مؤخرة منطقة الحمولة. يجب أن يضيء مصباح المؤشر في الزر بلون برتقالي ثابت للإشارة على أن وظيفة التمديد نشطة.

ملاحظة

إذا كانت حلقة القطر مركبة في السيارة، فلن يكون هناك نقطة تثبيت خلفية لحلقة القطر.

معلومات ذات صلة

- القيادة مع سحب مقطورة (ص. ٤٠١)
- سعة القطر وحمل كرة القطر (ص. ٥٣٠)
- مساعد استقرار المقطورة* (ص. ٤٠٤)
- مواصفات حلقة القطر* (ص. ٤٠١)
- حلقات القطر القابلة للتمديد/الانسحاب* (ص. ٣٩٩)

انسحاب وصلة القطر

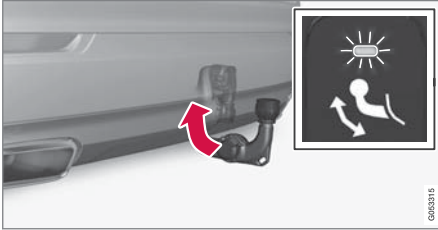

مهم !
احرص على عدم تركيب مهايئ في المقبس الكهربائي أثناء سحب حلقة القطر.

١. افتح باب صندوق الأمتعة. اضغط الزر ثم حرره في الجهة اليمنى من خلفية منطقة الحمولة - قد لا تبدأ عملية السحب عند الضغط على الزر أطول من اللازم.
- < تنخفض حلقة قضيب القطر تلقائيًا إلى موضع الغاء القفل - ويومض مصباح المؤشر في الزر باللون البرتقالي.

٢. أقل حلقة قضيب القطر عن طريق تحريكها للخلف إلى وضع التراجع حيث يتم قفلها في مكانها.
- < سيضيء مصباح المؤشر الآن بضوء ثابت في حالة سحب حلقة قضيب القطر بصورة صحيحة.



معلومات ذات صلة

- حلقة قضيب القطر * (ص. ٣٩٨)
- مواصفات حلقة القطر * (ص. ٤٠١)



٣. حرك قضيب القطر إلى نهايته، حيث يتم تأمينه وقفله في مكانه - يضيء مصباح المؤشر بلون برتقالي ثابت.
- < قضيب القطر جاهز الآن للاستخدام.

تحذير

التزم بتأمين كبل سلامة المقطورة في الحامل المطلوب.

ملاحظة

ينشط وضع توفير الطاقة بعد مدة وينطفئ مصباح المؤشر. يتم إعادة تنشيط النظام من خلال إغلاق باب صندوق الأمتعة وفتحه. ينطبق هذا الأمر عند سحب أو تمديد حلقة القطر. وفي حالة اكتشاف السيارة لوجود مقطورة متصلة كهربائيًا، فسيوتفئ مصباح المؤشر عن الإضاءة بوهج ثابت.

القيادة مع سحب مقطورة

في حالة القيادة مع سحب مقطورة، توجد عدة نقاط مهمة ينبغي أخذها في الاعتبار بخصوص حلقة القطر والمقطورة وكيفية توجيه الحمولة في المقطورة.

تتوقف قدرة التحميل على وزن السيارة وهي فارغة. يعمل إجمالي وزن الركاب وكل الملحقات، مثل قضيب الجر، على تقليل قدرة تحميل السيارة بنفس مقدار وزنها.

السيارة مزودة بالمعدات الضرورية لجر مقطورة.

- يجب أن تكون حلقة قطر السيارة من النوع المعتمد.
- قم بتوزيع الحمولة على المقطورة حتى يتوافق الوزن على حلقة القطر مع الحد الأقصى المحدد من حمل كرة القطر. يتم حساب حمولة كرة القطر كجزء من الحمل الصافي للسيارة.
- قم بتزويد ضغط الإطارات إلى مستوى الضغط الملائم للحمولة الكاملة. لمزيد من المعلومات عن ضغط الإطارات، راجع قسم "ضغط الإطارات المعتمد".
- يتم تحميل المحرك بصورة أكبر من المعتاد عند قيادة السيارة بمقطورة.
- لا تقم بقيادة السيارة بمقطورة كبيرة عندما تكون السيارة جديدة. انتظر حتى تبلغ مسافة القيادة ١٠٠٠ كم.
- يتم تحميل الفرامل بدرجة أكبر من المعتاد عند القيادة على المنحدرات الطويلة والحادة. خفف السرعة لترس أقل واضبط السرعة.
- اتبع اللوائح السارية للسرعات والأوزان المسموح بها.
- قم بالقيادة بسرعات بطيئة في حالة القيادة مع مقطورة على منحدر طويل ومنزلق.
- تنطبق الأوزان القصوى للمقطورة فقط على الارتفاعات التي تصل إلى ١٠٠٠ متر فوق مستوى سطح البحر. وعلى

الأبعاد، نقاط التثبيت (ملم)	
C	٨٧٥
D	٤٣٧,٥
E	راجع الصورة الساقية
F	٢٧٣
G	مركز الكرة

معلومات ذات صلة

- حلقة قضيب القطر * (ص. ٣٩٨)

مواصفات حلقة القطر *

أبعاد ونقاط تثبيت حلقة القطر.

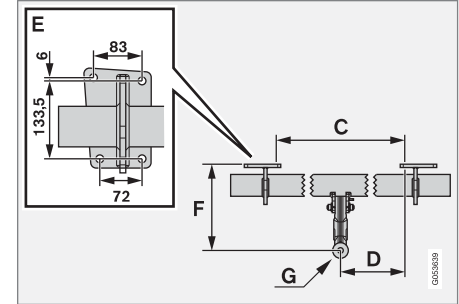
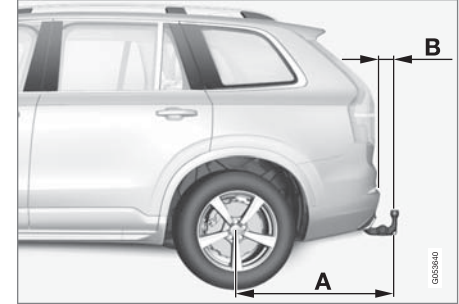

الأبعاد، نقاط التثبيت (ملم)	
A	١٤٧٦
B	٨٦

الارتفاعات الأعلى، تنخفض قوة المحرك وبالتالي قدرة السيارة على الصعود ويرجع ذلك إلى انخفاض كثافة الهواء، ولذلك يجب أن يتم تخفيض الحد الأقصى لوزن المقطورة. يجب تخفيض وزن السيارة والمقطورة بمقدار ١٠% لكل ١٠٠٠ م (أو جزء من ذلك).

- تجنب القيادة بمقطورة على منحدرات تزيد نسبتها عن ١٢%.

ملاحظة

الظروف الجوية القاسية والقيادة مع سحب مقطورة أو القيادة على مرتفعات عالية إلى جانب جودة الوقود المستخدم من العناصر التي تؤثر بشكل ملحوظ في استهلاك السيارة للوقود.

موصل المقطورة

إذا كانت حلقة القطر في سيارتك مزودة بأخذ يحتوي على ١٣ قطعياً ومأخذ المقطورة يحتوي على ٧ أقطاب فإنك تحتاج إلى محول. استعمل محولاً معتمداً من فولفو. وتأكد من عدم تدلي السلك على الأرض.

مهم

عند إيقاف تشغيل المحرك، يمكن أن تنطفئ فولتية البطارية الثابتة إلى موصل المقطورة تلقائياً بحيث لا تستهلك بطارية البادئ.

أوزان المقطورة

معلومات عن الأوزان المسموح بها في مقطورة فولفو تتوفر في المقالة "سعة القطر وحمولة كرة القطر".

تحذير

اتبع التوصيات المعلنة لأوزان المقطورات. وإلا، فقد يكون من الصعب التحكم في السيارة والمقطورة في حالة حدوث حركة وقرملة مفاجئة.

ملاحظة

الحد الأقصى المعلن عنه لأوزان المقطورات هي الأوزان التي تسمح بها فولفو. قد تضع لوحات المركبات القومية قيوداً أخرى على أوزان المقطورات وسرعاتها. يمكن اعتماد قضبان القطر لأوزان القطر الأعلى مما تستطيع السيارة قطره بالفعل.

مؤشرات الاتجاه ومصابيح الفرامل في المقطورة

في حالة تعطل واحد أو أكثر من مؤشرات الاتجاه أو مصابيح الفرامل في المقطورة، فستعرض شاشة السائق رمزاً مع رسالة. يلزم فحص المصابيح الأخرى في المقطورة يدوياً بواسطة السائق قبل التحرك، راجع عنوان "فحص مصابيح المقطورة".

الرمز رسالة / إشعار

- إشارة اتجاه مقطورة
- خلل بإشارة تغيير الاتجاه اليمنى
- إشارة اتجاه مقطورة
- خلل بإشارة تغيير الاتجاه اليسرى



- ضوء فرامل مقطورة خلل

إذا تم كسر أي مصباح من مؤشرات الاتجاه على المقطورة، سيومض أيضاً رمز شاشة السائق لمؤشرات الاتجاه بسرعة أكبر من المعتاد.

فحص مصابيح المقطورة*

الفحص الأوتوماتيكي

بعد توصيل المقطورة كهربائياً، يمكن فحص سلامة مصابيح المقطورة من خلال التنشيط التلقائي للمصابيح. وتساعد هذه الوظيفة السائق في التحقق من سلامة مصابيح المقطورة قبل القيادة.

يلزم إيقاف تشغيل المحرك كي تتمكن من إجراء الفحص.

١. عند توصيل مقطورة بحلقة قضيب القطر، تظهر الرسالة فحص تلقائي لمصابيح القاطرة في شاشة السائق.
٢. قم بتأكيد الرسالة بالضغط على الزر **O** في لوحة مفاتيح عجلة القيادة بالجهة اليمنى.
- < تبدأ عملية فحص المصباح.
٣. اخرج من السيارة للتحقق من عمل المصابيح.
- < تبدأ جميع مصابيح المقطورة في الوميض - ثم يضيء كل مصباح على حدة.
٤. تحقق بصرياً من سلامة جميع المصابيح في القطورة.
٥. بعد برهة ستومض جميع مصابيح المقطورة مرة أخرى.
- < اكتملت عملية الفحص.

معلومات ذات صلة

- القيادة مع سحب مقطورة (ص. ٤٠١)
- السخونة المفرطة في المحرك ونظام القيادة (ص. ٣٩١)
- التحكم في خفض السرعة* (ص. ٣٨٨)
- استخدام فرامل الركن (ص. ٣٨٥)

القيادة بمقطورة في ظل ظروف خاصة

عند القيادة بمقطورة في مناطق وعرة وفي مناخ حار فإن هناك خطر حدوث سخونة زائدة.

عند ارتفاع درجة الحرارة بصورة كبيرة، سيضيء رمز تحذيري في شاشة السائق مع رسالة، راجع قسم "السخونة المفرطة للمحرك ونظام القيادة".

يحدد صندوق التروس الأوتوماتيكي ترس السرعة المثالي المرتبط بالحمولة وسرعة المحرك.

المرتفعات المنحدرة

لا تقم بقل صندوق التروس الأوتوماتيكي في ترس سرعة أعلى من السرعة التي بإمكان المحرك "التجاوب معها"، فالقيادة بترس سرعة عالي مع سرعة محرك منخفضة لا تُعد فكرة سديدة على الدوام.

الوقوف فوق مرتفع

١. اضغط على دواسة الفرملة بالكامل.
 ٢. استخدم فرامل الركن.
 ٣. حدد موضع الترس P.
 ٤. حرر دواسة الفرامل.
- استخدم موانع الحركة لمنع العجلات من التحرك أثناء الوقوف بمقطورة في منحدر.

بدء التشغيل فوق مرتفع

١. اضغط على دواسة الفرملة بالكامل.
٢. حدد موضع الترس D.
٣. تحرير فرامل الركن.
٤. حرر دواسة الفرامل وابدأ السير بالسيارة.

تعطيل وظيفة الفحص الأوتوماتيكي

يمكن إيقاف تشغيل وظيفة الفحص الأوتوماتيكي من الشاشة المركزية.

١. اضغط الإعدادات في العرض العلوي.

٢. اضغط **My Car** ← الأضواء والإنارة.

٣. قم بإلغاء تحديد فحص تلقائي لمصابيح القاطرة.

الفحص اليدوي

في حالة إيقاف تشغيل وظيفة الفحص الأوتوماتيكي فمن الممكن تشغيل الفحص يدويًا.

١. اضغط الإعدادات في العرض العلوي.

٢. اضغط **My Car** ← الأضواء والإنارة.

٣. حدد فحص يدوي لمصابيح القاطرة.

< تبدأ عملية فحص المصباح. اخرج من السيارة للتحقق من عمل المصابيح.

التحكم في المستوى*

يحاول نظام السيارة للتحكم في المستوى الحفاظ على ارتفاع ثابت بغض النظر عن الحمولة (حتى أقصى وزن مسموح به). تنخفض مؤخرة السيارة قليلاً عندما تكون متوقفة، وهذا أمر طبيعي.

معلومات ذات صلة

- القيادة بمقطورة في ظل ظروف خاصة (ص. ٤٠٣)
- سعة القطر وحمل كرة القطر (ص. ٥٣٠)
- مساعد استقرار المقطورة* (ص. ٤٠٤)
- ضغط الإطار المعتمد (ص. ٥٣٨)
- حلقة قضيب القطر* (ص. ٣٩٨)

مساعد استقرار المقطورة*^{١٢}

يعمل نظام مساعدة ثبات المقطورة Trailer Stability Assist (TSA) على المحافظة على ثبات السيارة والمقطورة في حال تعرضها للانحراف. الوظيفة مدرجة في نظام الاستقرار ESC^{١٢}.

أسباب الانحراف

قد تحدث ظاهرة الانحراف مع مجموعة السيارة/المقطورة. تحدث ظاهرة الانحراف عادة عند السرعات العالية. ومع ذلك، يوجد خطر حدوث هذه الظاهرة عند السرعات المنخفضة، إذا كانت المقطورة محملة عن آخرها أو في حال عدم توزيع الحمولة بطريقة ملائمة، كأن تكون الحمولة في أقصى الخلف، مثلاً.

ولكي يحدث الانحراف، لا بد من وجود عامل مسبب، على سبيل المثال:

- السيارة التي بها مقطورة معرضة لرياح جانبية مباغتة وقوية.
- السيارة التي بها مقطورة وتتم قيادتها على سطح طريق غير مستوى أو به مطبات.
- الحركات المفاجئة لعجلة القيادة.

في حال بدء الانحراف، فقد يصبح من الصعب أو حتى من المستحيل القيام بالفرملة. يؤدي ذلك إلى جعل عملية التحكم في مجموعة السيارة/المقطورة صعبة ويوجد خطر التعرض لتواجدك في خط السير غير الصحيح أو مغادرة الطريق الرئيسي، مثلاً.

وظيفة المساعدة في استقرار المقطورة

تقوم وظيفة المساعدة في استقرار المقطورة بالمراقبة المستمرة لتحركات السيارة خصوصاً التحركات الجانبية. في حال استكشاف الانحراف، تتم فرملة العجلات الأمامية بشكل فردي.

- نظام التحكم في الاستقرار الإلكتروني (ص. ٢٥٩)

يعمل ذلك على ثبات مجموعة السيارة/المقطورة. ويساعد ذلك بشكل كافي السائق على استعادة التحكم في السيارة.

إذا لم يتم التخلص من الانحراف في المرة الأولى لعمل نظام مساعد استقرار المقطورة، فسيتم فرملة مجموعة السيارة/المقطورة مع كل العجلات وتقليل طاقة المحرك. بمجرد فرملة الانحراف بشكل تدريجي وثبات مجموعة السيارة/المقطورة مرة أخرى، يقوم النظام بإيقاف التنظيم ويصبح لدى السائق تحكم كامل في السيارة مرة أخرى.

ملاحظة

يتم إلغاء تنشيط وظيفة الاستقرار في حالة تحديد السائق للوضع Sport (الرياضي) عن طريق إلغاء تنشيط نظام ESC من نظام القائمة في الشاشة المركزية.

قد يخفق تشغيل نظام مساعد استقرار المقطورة إذا كان السائق يحرك عجلة القيادة تحركات حادة في محاولة منه لمعالجة مشكلة الانحراف، لأن النظام في هذه الحالة لا يمكنه تحديد إذا ما كانت المقطورة أو السائق السبب في حدوث مشكلة الانحراف.

يوضع الرمز ESC في شاشة السائق للدلالة على أن نظام مساعد استقرار المقطورة يعمل.



معلومات ذات صلة

- القيادة مع سحب مقطورة (ص. ٤٠١)
- القيادة بمقطورة في ظل ظروف خاصة (ص. ٤٠٣)

^{١٢} Electronic Stability Control (نظام التحكم في الاستقرار الإلكتروني)

التشغيل والقيادة

انه العمل بإعادة تركيب الغطاء على وافي الصدمات.

مهم

من المهم ربط حلقة القطر بإحكام في مكانها - حتى تتوقف عن الحركة.

يمكن استخدام حلقة القطر لسحب السيارة ورفعها إلى مركبة نجدة السيارات بواسطة شاحنة مسطحة. يحدد وضع السيارة والخلوص الأرضي إمكانية هذه العملية من عدمها.

إذا كان انحدار سلم سيارة النجدة شديدًا جدًا أو إذا كان الخلوص الأرضي أسفل السيارة غير مناسب، فقد تتعرض السيارة للتلطف عند محاولة رفعها باستخدام حلقة القطر.

عند الضرورة، ارفع السيارة باستخدام جهاز الرفع المخصص لإبعاف السيارات. لا تستخدم حلقة القطر.

تحذير

لا يُسمح ببقاء أشخاص أو أشياء خلف مركبة الاسترداد أثناء سحب السيارة لأعلى منصة السطح المستوية.

مهم

صُممت عروة القطر فقط للقطر على الطرق - وليس لسحب السيارات المغروزة أو إخراجها من الحفر. الرجاء الاتصال بالدعم الفني للحصول على المساعدة.

معلومات ذات صلة

- القطر (ص. ٤٠٦)
- استرداد السيارة (ص. ٤٠٧)

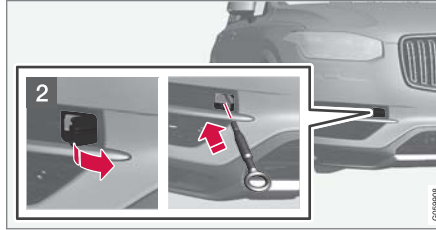

2 أمام: حرك الغطاء - استخدم العلامة من إحدى جوانبها القصيرة.

< يدور الغطاء حول خط المركز ويمكن إزالته.

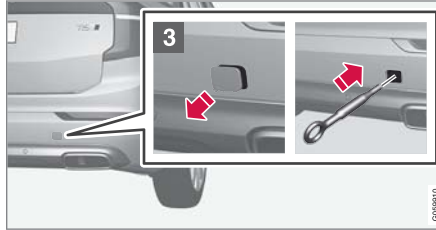

3 في الخلف: أزل الغطاء - اضغط على العلامة بأصبعك ثم في الوقت نفسه اطو الجانب المعاكس باستخدام عملة معدنية أو ما شابه.

< يدور الغطاء حول خط المركز ويمكن إزالته.

4. اربط حلقة القطر حتى تتوقف. أدر الحلقة للداخل بإحكام باستخدام مفتاح ربط مثلاً*.

بعد الاستخدام، قم بفك حلقة القطر وأعدّها إلى موضعها.

حلقة القطر

استخدام حلقة القطر لإجراء عملية قطر. يتم تثبيت حلقة القطر بمسمار مولوب في مقيس مولوب خلف غطاء يوجد في الجانب الأيمن من وافي الصدمات، بالأمام أو الخلف.

ملاحظة

إذا كانت حلقة القطر مركبة في السيارة، فلن يكون هناك نقطة تثبيت خلفية لحلقة القطر.

تركيب حلقة القطر

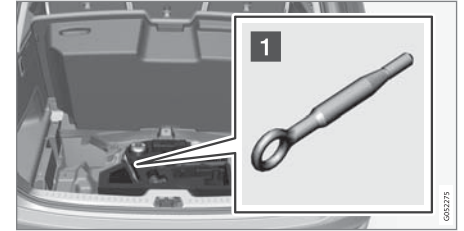

1 قم بإخراج حلقة القطر من الكتلة الرغوية تحت فتحة الأرضية في منطقة الحمولة.

القطر

أثناء عملية القطر، سيارة يتم قطرها بسيارة أخرى بواسطة حبل القطر.

يجب أن تعرف حدود السرعة القصوى المسموح بها قانونياً للقطر قبل بدء القطر.

التجهيزات والقطر

١. قم بتنشيط مؤشرات تحذير الخطر.
٢. احرص على تأمين شريط القطر في حلقة القطر.
٣. قم بإلغاء تنشيط قفل التوجيه من خلال فتح قفل السيارة.

ملاحظة

في وضع الإشعال II يتم إيقاف تشغيل قفل عجلة القيادة في حالة إلغاء قفل السيارة. راجع قسم "وضع الإشعال" لمزيد من المعلومات.

٤. اضبط السيارة في وضع الإشعال II عن طريق تدوير مقبض START والإمساك بالمقبض في وضع START لمدة ٤ ثوان تقريباً. ثم حرر المقبض وسيعود تلقائياً إلى وضع البداية.
٥. حرك ذراع اختيار التروس إلى الوضع المحايد N وحرر فرامل الركن.
 - < يمكن الآن أن تبدأ المركبة التي ستسحب في عملية السحب.
٦. حافظ على سلك السحب مشدوداً عندما تقوم السيارة القاطرة بنقل السرعة عن طريق الضغط بقدميك على دواسة الفرامل برفق - وبذلك تنفادي الاهتزاز غير الضروري.
٧. كن مستعداً لاستخدام الفرامل لإيقاف السيارة.

مهم

لاحظ أنه من الضروري دائماً قطر السيارة بينما تدور العجلات للأمام.

- تجنب قطر السيارات بينما يكون صندوق التروس الأوتوماتيكي على سرعات أكبر من ٨٠ كم/سا (٥٠ ميل في الساعة) أو لمسافات تتجاوز ٨٠ كم.

تحذير

- تأكد من أن قفل التوجيه مفتوح قبل القطر.
- يلزم أن يكون وضع الإشعال II نشطاً - وفي وضع الإشعال I يتم إلغاء تنشيط جميع الوسائد الهوائية.
- احرص على بقاء مفتاح التحكم عن بعد داخل السيارة أثناء سحبها.

تحذير

- لا تعمل الفرامل المؤازرة والتوجيه الكهربائي عند إطفاء المحرك - يجب الضغط على دواسة الفرامل بقوة أكبر حوالي 5 مرات ويكون التوجيه أثقل بكثير من الوضع الطبيعي.

المساعدة على بدء التشغيل

لا تقطر السيارة لبدء تشغيل المحرك بسرعة. استخدم البطارية المانحة إذا كانت البطارية مفرغة الشحن والمحرك لا يبدأ التشغيل.

مهم

قد يتضرر المحول الحفّاز خلال محاولات السحب لبدء تشغيل المحرك.

معلومات ذات صلة

- مثلث التحذير (ص. ٤٧٢)
- حلقة القطر (ص. ٤٠٥)
- استرداد السيارة (ص. ٤٠٧)
- استخدام بدء التشغيل بمساعدة بطارية أخرى (ص. ٣٦٦)
- أوضاع الإشعال (ص. ٣٦٣)

مهم !
لاحظ أنه من الضروري دائماً نقل السيارة والعجلات تدور للأمام.

ملاحظة i
إذا كانت حلقة القطر مركبة في السيارة، فلن يكون هناك نقطة تثبيت خلفية لحلقة القطر.

معلومات ذات صلة

- القطر (ص. ٤٠٦)
- حلقة القطر (ص. ٤٠٥)

استرداد السيارة

لأعمال الإصلاح، يتم سحب السيارة بمساعدة سيارة أخرى.

الرجاء الاتصال بالدعم الفني للحصول على المساعدة.

يمكن استخدام حلقة القطر لسحب السيارة ورفعها إلى مركبة نجدة السيارات ذات الشاحنة المسطحة.

ينطبق على السيارات المزودة بعنصر تحكم في المستوى*: إذا كانت السيارة مزودة بنظام تعليق هوائي فيلزم إلغاء تنشيطه قبل رفع السيارة. إلغاء تنشيط الوظيفة عن طريق الشاشة المركزية.

١. اضغط الإعدادات في العرض العلوي.

٢. اضغط **My Car** ← نظام التعليق.

٣. حدد تعطيل التحكم بالمستوى.

يحدد موقع السيارة وخلوصها الأرضي إمكانية سحبها إلى شاحنة مسطحة أم لا. إذا كان انحدار سلم سيارة النجدة شديداً جداً أو إذا كان الخلوص الأرضي أسفل السيارة غير كافٍ، فقد تتعرض السيارة للتلف عند محاولة رفعها. يلزم رفع السيارة باستخدام جهاز الرفع في سيارة النجدة.

تحذير

لا يُسمح ببقاء أشخاص أو أشياء خلف مركبة الاسترداد أثناء سحب السيارة لأعلى منصة السطح المستوية.

مهم !
صُممت عروة القطر فقط للقطر على الطرق - وليس لسحب السيارات المغروزة أو إخراجها من الحفر. الرجاء الاتصال بالدعم الفني للحصول على المساعدة.

الصوت والوسائط

الصوت والوسائط

يتكون نظام الصوت والوسائط من مشغل الوسائط والراديو واتصال Bluetooth بالهاتف. في السيارة المتصلة بالإنترنت يمكن كذلك سماع الخدمات عن طريق التطبيقات. يمكن التحكم في الوظائف من خلال الأوامر الصوتية أو عن طريق لوحات المفاتيح في عجلة القيادة والشاشة المركزية. يختلف عدد السماعات ومكبرات الصوت باختلاف نظام الصوت الموجود بالسيارة.



نظرة عامة على الصوت والوسائط.

تحديث النظام

يتم تحسين نظام الصوت والوسائط بشكل مستمر. عندما تكون السيارة متصلة بالإنترنت يتوفر خيار تنزيل التحديثات لأفضل وظيفة، راجع قسم "تحديثات النظام" support.volvocars.com

معلومات ذات صلة

- مشغل الوسائط (ص. ٤١٧)
- الراديو (ص. ٤١٢)

التطبيقات

التطبيقات (apps) تسهل الوصول إلى بعض خدمات السيارة.



عرض التطبيق.

بعض التطبيقات الأساسية تظل متوفرة دوماً. عندما تكون السيارة متصلة بالإنترنت، يمكن تنزيل المزيد. تختلف التطبيقات المتوفرة للتنزيل، ولكن يمكن أن تشمل راديو الإنترنت وخدمات الموسيقى.

بعض التطبيقات لا تكون متاحة للاستخدام إلا في حال اتصال السيارة بالإنترنت.

– انقر على التطبيق في عرض التطبيق لتشغيله.

- هاتف (ص. ٤٣١)
- السيارة المتصلة بالإنترنت* (ص. ٤٣٨)
- التطبيقات (ص. ٤١٠)
- أوضاع الإشعال (ص. ٣٦٣)
- الرموز في شريط حالة الشاشة المركزية (ص. ٤١)
- التعرف الصوتي (ص. ١٠٧)
- تحديثات النظام (ص. ٤٨١)
- اتفاقية ترخيص الصوت والوسائط (ص. ٤٤٤)

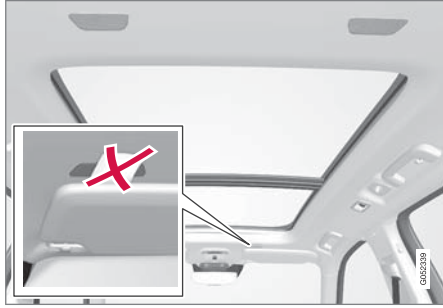

الميكروفونات في سقف السيارة.

ملاحظة

تجنب تغطية ميكروفونات السيارة، وإلا فسيصدر صوت طنين من النظام الصوتي.

معلومات ذات صلة

- إعدادات الصوت للوسائط (ص. ٤٢٣)
- إعدادات نظام التعرف على الصوت (ص. ١٠٩)
- إعدادات الهاتف (ص. ٤٣٧)
- الصوت والوسائط (ص. ٤١٠)
- السيارة المتصلة بالإنترنت* (ص. ٤٣٨)

Audio settings

تم إجراء ضبط مسبق لنظام الصوت من أجل إنتاج أمثل للصوت، ولكن يمكنك تهيئته بما يتوافق مع رغباتك.

يتم ضبط مستوى الصوت عادةً بواسطة عنصر التحكم في مستوى الصوت أسفل الشاشة المركزية أو بواسطة لوحة المفاتيح اليمنى في عجلة القيادة.

الضبط لإنتاج الصوت الأمثل

تم إجراء معايرة للنظام الصوتي بشكل مسبق للحصول على أفضل خرج صوت بواسطة معالجة الإشارات الرقمية. تأخذ عملية المعايرة في حساباتها مكبرات الصوت ومضخمات الصوت والأجهزة السمعية بمقصورة الركاب وموضع المستمع وغيرها من العوامل لكل مجموعة من طراز السيارة والنظام الصوتي. توجد كذلك معايرة ديناميكية تأخذ في اعتبارها وضع التحكم في مستوى الصوت وسرعة السيارة.

يتم وصف إعدادات الصوت في الأقسام الملائمة من دليل المالك. للوصول إلى الإعدادات، افتح العرض العلوي ثم انقر على الإعدادات ← الصوت.

وظيفة تقليل الضوضاء الفعالة*

بعض السيارات مجهزة بوظيفة تقليل الضوضاء الفعالة التي تكتم ضوضاء المحرك في مقصورة الركاب عن طريق نظام الصوت. تكتشف الميكروفونات الموجودة في سقف السيارة الضوضاء المفسدة ويرسل نظام الصوت مضادات للضوضاء لكتم هذه الضوضاء.

معلومات ذات صلة

- السيارة المتصلة بالإنترنت* (ص. ٤٣٨)
- تنزيل وتحديث أو إزالة تثبيت التطبيقات (ص. ٤٤٢)
- تغيير إعدادات التطبيقات (ص. ١٦٦)

الراديو

يمكن سماع نطاقات AM و FM والراديو الرقمي (DAB)*. عندما تكون السيارة متصلة بالإنترنت يمكن كذلك سماع راديو الإنترنت.

معلومات ذات صلة

- تغيير محطات الراديو والبحث عنها (ص. ٤١٢)
- الراديو الرقمي (ص. ٤١٥)
- راديو RDS (ص. ٤١٥)
- السيارة المتصلة بالإنترنت* (ص. ٤٣٨)
- التحكم في الراديو والوسائط عن طريق التعرف على الصوت (ص. ١١٠)
- تشغيل الوسائط (ص. ٤١٧)

تغيير محطات الراديو والبحث عنها

يقوم الراديو تلقائيًا بتجميع قائمة بمحطات الراديو في المنطقة ذات الإرسال الأقوى.

بدء تشغيل الراديو



١. افتح التطبيق (مثل FM) من عرض التطبيق.
٢. حدد المحطة.

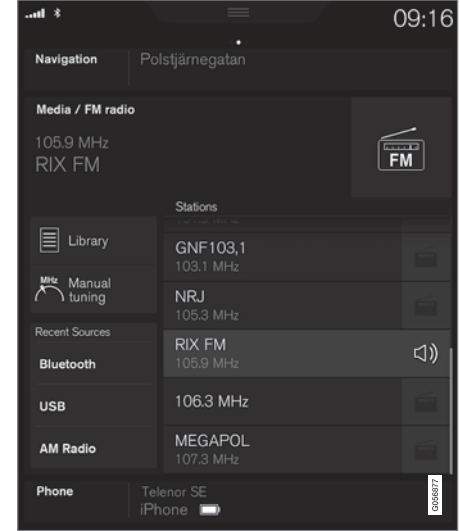

يمكن تشغيل الراديو باستخدام ميزة التعرف على الصوت أو لوحة مفاتيح عجلة القيادة أو الشاشة المركزية.



٢. انقر على المحطة المفضلة في القائمة لبدء التشغيل.
عند إزالة مفضلة، سيتم إزالتها كذلك من مفضلات نطاق التردد.

تغيير الطول الموجي للراديو



- انقر على التطبيق (مثل FM) من عرض التطبيق، أو افتح قائمة التطبيق بواسطة لوحة مفاتيح عجلة القيادة جهة اليمين ثم حدد من هنا.

الأنواع - تشغيل فقط القنوات التي تبث النوع/البرنامج المحدد مثل موسيقى اليوب أو الكلاسيك.

تغيير المحطات ضمن القائمة المحددة

- اضغط <> من الشاشة المركزية أو لوحة المفاتيح اليمنى بعجلة القيادة.
< يتحرك التحديد خطوة للأعلى أو للأسفل في قائمة التشغيل المحددة.
يمكنك كذلك تغيير المحطات من الشاشة المركزية.

المفضلات

عند حفظ مفضلة من القائمة، يقوم الراديو تلقائيًا بالبحث عن أفضل تردد. ولكن إذا تم حفظ مفضلة من بحث يدوي عن المحطات، فلن يقوم الراديو أو توماتيكيًا بالتغيير إلى تردد أقوى.

للاختيار بين المفضلات ضمن نطاق التردد، راجع العنوان "تغيير القوائم ضمن نطاق التردد" أعلاه للاختيار من بين كل المفضلات، راجع العنوان "مفضلات الراديو" أدناه.

- انقر على ☆ لإضافة أو إزالة قناة إلى أو من مفضلات نطاق التردد ومفضلات الراديو.

مفضلات الراديو

تعرض مفضلات الراديو المفضلات المحفوظة من كل نطاقات التردد.



١. افتح تطبيق مفضلات الراديو من عرض التطبيق.

تغيير القوائم ضمن نطاق التردد

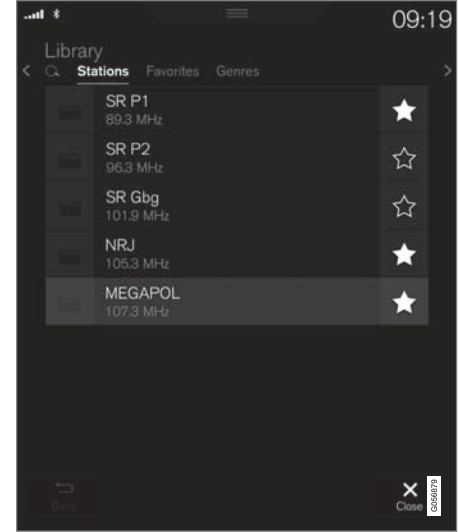

١. اضغط المكتبة.
٢. حدد التشغيل من محطات الإذاعة أو المفضلات أو الأنواع أو الباقات^١.
٣. انقر على المحطة المطلوبة من القائمة.
المفضلات - تشغيل المحطات المفضلة المحددة فقط، راجع العنوان "المفضلات" أدناه.

١ الراديو الرقمي فقط (DAB).

البحث عن محطات الراديو ▶▶

- انقر على ضبط يدوي، اسحب زر التحكم أو انقر على <> للتردد المطلوب.

معلومات ذات صلة

- الراديو (ص. ٤١٢)
- الراديو الرقمي (ص. ٤١٥)
- التحكم في الراديو والوسائط عن طريق التعرف على الصوت (ص. ١١٠)

٢. اضغط .

< عرض البحث مع فتح لوحة المفاتيح.

٣. أدخل عبارات البحث.

< يتم إجراء البحث مع كل إدخال بالأحرف ويتم عرض النتائج حسب الفئات.

البحث اليدوي عن المحطة

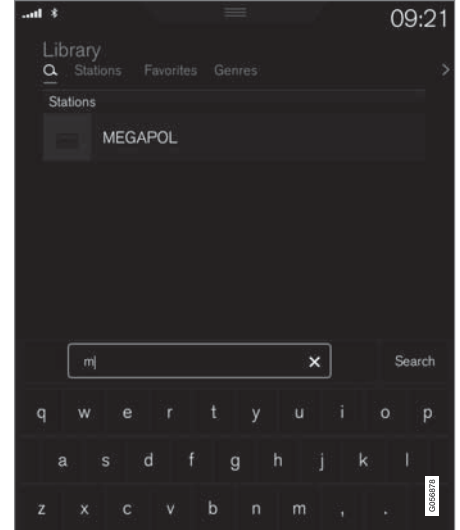
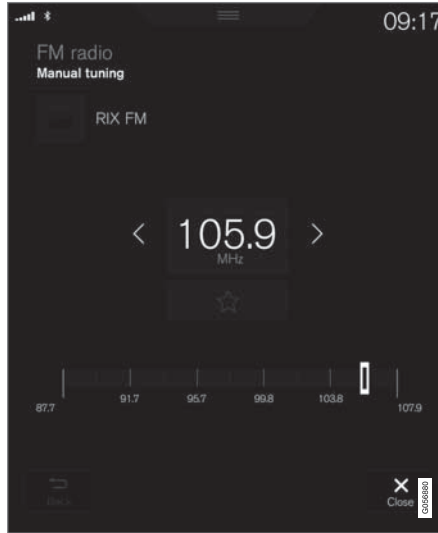

تختلف المعلمات التي يمكنك البحث من خلالها باختلاف نطاق التردد المحدد:

- AM - المحطة والتردد.
 - FM - المحطة والنوع والتردد.
 - DAB - المجموعات والمحطات.
١. اضغط المكتبة.

عند التغيير إلى التوليف اليدوي، لن يتم تغيير تردد الراديو تلقائيًا في حالة ضعف الاستقبال.

معلومات ذات صلة

- تغيير محطات الراديو والبحث عنها (ص. ٤١٢)
- ربط بين أطوال موجية مختلفة للراديو FM و DAB (ص. ٤١٦)
- التحكم في الراديو والوسائط عن طريق التعرف على الصوت (ص. ١١٠)
- الراديو (ص. ٤١٢)
- إعدادات الراديو (ص. ٤١٦)
- إعادة ضبط الإعدادات في عرض الإعدادات (ص. ١٦٢)

الراديو الرقمي

الراديو الرقمي (Digital Audio Broadcasting, DAB) عبارة عن نظام للبيث الرقمي خاص بالراديو. يدعم الراديو DAB و DAB+ و (Digital Multimedia Broadcasting) DMB.

يمكن تشغيل الراديو باستخدام ميزة التعرف على الصوت أو لوحة مفاتيح عجلة القيادة أو الشاشة المركزية.



يتم تشغيل تطبيق الراديو الرقمي من عرض التطبيق في الشاشة المركزية.



يتم تشغيل الراديو الرقمي بالطريقة نفسها المتبعة في FM و AM. راجع قسمة تغيير محطات الراديو والبحث عنها". بالإضافة إلى خيار تحديد التشغيل من محطات الإذاعة والمفضلات والأنواع، يوجد كذلك خيار تحديد التشغيل من القنوات الفرعية والهاقات. المجموعات عبارة عن مجموعة من قنوات الراديو (مجموعة قنوات) تبث على التردد نفسه. في حالة نقل قناة الراديو للشعار الخاص بها، سيتم تنزيله وعرضه بجوار اسم المحطة (يختلف الوقت المستغرق للتنزيل).

القناة الفرعية DAB

يُطلق على المكونات الثانوية عادة القنوات الفرعية. وهذه القنوات قنوات مؤقتة ويمكن أن تحتوي، على سبيل المثال، على ترجمات للبرنامج الرئيسي إلى لغات أخرى. يشار إلى القنوات الفرعية برموز سهم في قائمة القنوات.

راديو RDS

باستخدام RDS (Radio Data System) يمكن أن يقوم الراديو تلقائياً بالتغيير إلى استقبال أقوى محطة إرسال. يوفر RDS إمكانية استقبال المعلومات المرورية والبحث عن أنواع برامج معينة.

RDS نظام البيانات الإذاعية - يربط نظام البيانات الإذاعية أجهزة بث FM بشبكة المحطات الإذاعية. ترسل محطة FM، الموجودة في شبكة كهذه، معلومات تعطي راديو RDS الوظائف التالية:

- الانتقال أوتوماتيكياً إلى إرسال أقوى إذا كان الاستقبال في المنطقة سيئاً.
- البحث في فئات البرامج، مثل أنواع البرامج أو المعلومات المرورية.
- تلقي معلومات نصية حول برامج الراديو الذي يجري الاستماع إليه.

ملاحظة

بعض محطات الراديو لا تستخدم نظام RDS أو تستخدم أجزاء معينة فقط من وظائفه.

عند ث أخبار أو رسائل مرورية، يستطيع الراديو تبديل المحطات ومقاطعة مصدر الصوت الذي يعمل حالياً. فمثلاً، إذا كان مشغل الأقراص المدمجة في وضع التشغيل، فإنها توضع في حالة التوقف المؤقت. يعرض الراديو مصدر الصوت السابق ومستوى الصوت كذلك في حالة توقف بث نوع البرنامج المضبوط. للرجوع خطوة للخلف، اضغط  على لوحة المفاتيح جهة اليمين في عجلة القيادة أو انقر إلغاء في الشاشة المركزية.

معلومات ذات صلة

- الراديو (ص. ٤١٢)
- إعدادات الراديو (ص. ٤١٦)

ربط بين أطوال موجية مختلفة للراديو FM DAB

تعمل الوظيفة على تمكين الراديو الرقمي من الانتقال من قناة ذات استقبال رديء أو ينعدم فيها الاستقبال إلى القناة نفسها في مجموعة قنوات أخرى (مجموعات) باستقبال أفضل، من خلال DAB و/أو بين DAB و FM.

ربط DAB إلى DAB و DAB إلى FM

١. اضغط الإعدادات في العرض العلوي.
٢. اضغط الوسائط ← DAB.
٣. ضع علامة/قم بإزالة العلامة رابط DAB إلى DAB و/أو رابط DAB إلى FM لتنشيط/إلغاء تنشيط الوظائف المعنية.

معلومات ذات صلة

- الراديو الرقمي (ص. ٤١٥)
- الراديو (ص. ٤١٢)
- إعدادات الراديو (ص. ٤١٦)

إعدادات الراديو

إعدادات الأطوال الموجية المختلفة للراديو.

يمكن مقاطعة إرسال الرسائل المرورية وغيرها مؤقتًا عن طريق النقر على  على لوحة مفاتيح عجلة القيادة جهة اليمين أو بالنقر على إلغاء في الشاشة المركزية.

اسحب لأسفل في العرض العلوي ثم حدد

الإعدادات ← الوسائط والطول الموجي المطلوب للراديو. تنشيط/إلغاء تنشيط الوظائف.

AM/FM

- إنذار - مقاطعة تشغيل الوسائط الحالي وإرسال تنبيهات بشأن الحوادث الكبرى والكوارث. يتواصل تشغيل مصدر الوسائط السابق بعد الانتهاء من الرسالة.
- **DAB**
ترتيب الخدمات - تحديد كيف سيتم فرز القنوات. (إما أبجدياً أو حسب رقم الخدمة.)
- رابط DAB إلى DAB - بدء وظيفة الربط في DAB. عند فقد استقبال قناة الراديو فسيتم البحث عن قناة أخرى تلقائياً في مجموعة أخرى.
- رابط DAB إلى FM - بدء وظيفة الربط بين DAB و FM. عند فقد استقبال قناة الراديو، سيتم البحث تلقائياً عن تردد بديل.
- تحديد الإعلانات - حدد أنواع الرسائل التي سيتم استقبالها أثناء تشغيل DAB. ستقوم الرسائل المحددة بمقاطعة التشغيل الحالي للوسائط لتشغيل الرسالة. يتواصل تشغيل مصدر الوسائط السابق بعد الانتهاء من الرسالة.
- إنذار - مقاطعة تشغيل الوسائط الحالي وإرسال تنبيهات بشأن الحوادث الكبرى والكوارث. يتواصل تشغيل مصدر الوسائط السابق بعد الانتهاء من الرسالة.
- وميض الطرق المرورية - استلام معلومات عن الأزمات المرورية.
- وميض الأخبار - استقبال أخبار.
- وميض النقل - استقبال معلومات عن وسائل النقل العام، مثل المعدية ومواعيد عمل القطارات.
- تحذير/خدمات - استقبال معلومات عن الأحداث ذات الأهمية الأقل مما يعرض في وظيفة الإنذار، مثل التعميمات.

يتم التحكم في مشغل الوسائط من الشاشة المركزية، ولكن يمكن التحكم في العديد من الوظائف عن طريق لوحة المفاتيح اليميني في عجلة القيادة أو من خلال ميزة التعرف على الصوت.



معلومات ذات صلة

- تشغيل الوسائط (ص. ٤١٨)
- التحكم في الراديو والوسائط عن طريق التعرف على الصوت (ص. ١١٠)
- التطبيقات (ص. ٤١٠)
- الراديو (ص. ٤١٢)
- مشغل الأقراص المدمجة* (ص. ٤٢١)
- الوسائط عن طريق بلوتوث (ص. ٤٢١)
- الوسائط عن طريق دخل AUX-/USB (ص. ٤٢٢)
- الفيديو (ص. ٤٢٣)

مشغل الوسائط

بإمكان مشغل الوسائط تشغيل الصوت من أقراص CD* ومصادر الصوت الموصلة خارجيًا عبر دخل AUX/USB أو بث ملفات الصوت لاسلكيًا من أجهزة خارجية باستخدام Bluetooth. يمكن مشاهدة الفيديو من جهاز متصل عن طريق USB. في السيارة المتصلة بالإنترنت، يمكن سماع راديو الإنترنت والكتب الصوتية واستخدام الخدمات الموسيقية عبر التطبيقات.

يقوم مشغل الوسائط كذلك بتشغيل الراديو وهو موصوف في قسم مستقل.

- عرض معلومات البث - ضع علامة لعرض نص الراديو أو أنواع محددة من نصوص الراديو، مثل الفنان.
- إظهار الصور المرتبطة بالبرنامج - تحديد عرض صور البرامج على الشاشة من عدمه.

معلومات ذات صلة

- الراديو (ص. ٤١٢)
- الراديو الرقمي (ص. ٤١٥)
- الرموز في شريط حالة الشاشة المركزية (ص. ٤١)

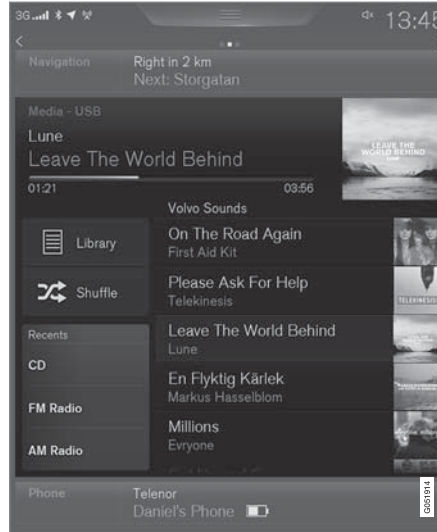

تشغيل الوسائط

يتم التحكم في مشغل الوسائط من الشاشة المركزية. يمكن كذلك التحكم في العديد من الوظائف من لوحة المفاتيح اليمنى بعجلة القيادة أو بواسطة ميزة التعرف على الصوت.

يقوم مشغل الوسائط كذلك بتشغيل الراديو وهو موصوف في قسم مستقل.

بدء تشغيل مصدر الوسائط



قرص CD*

١. أدخل قرص CD.

٢. افتح تطبيق CD من عرض التطبيق.

٣. حدد ما ترغب في تشغيله.

< تبدأ عملية التشغيل.

ذاكرة USB

١. أدخل ذاكرة USB.

٢. افتح تطبيق USB من عرض التطبيق.

٣. حدد ما ترغب في تشغيله.

< تبدأ عملية التشغيل.

مشغل iPod® و Mp3

ملاحظة ⓘ

لبدء التشغيل من iPod، استخدم تطبيق iPod (وليس USB).

عند استخدام iPod كمصدر صوت، فيكون لنظام الصوت والوسائط بالسيارة قائمة ذات بنية مشابهة لبنية القائمة الخاصة بمشغل iPod.

١. قم بتوصيل مصدر الوسائط.

٢. ابدأ التشغيل في مصدر الوسائط المتصل.

٣. افتح تطبيق (iPod و USB و AUX) من عرض التطبيق.

< تبدأ عملية التشغيل.

الجهاز المتصل عن طريق بلوتوث

١. قم بتنشيط Bluetooth في مصدر الوسائط.

٢. قم بتوصيل مصدر الوسائط.

٣. ابدأ التشغيل في مصدر الوسائط المتصل.

٤. افتح تطبيق Bluetooth من عرض التطبيق.

< تبدأ عملية التشغيل.

وسائط الإنترنت

١. توصيل السيارة.

٢. افتح التطبيق من عرض التطبيق.

< تبدأ عملية التشغيل.

الفيديو

١. قم بتوصيل مصدر الوسائط.

٢. افتح تطبيق USB من عرض التطبيق.

٣. انقر على عنوان العنصر المطلوب تشغيله.

< تبدأ عملية التشغيل.

Apple CarPlay

Apple CarPlay موصوف في قسم منفصل.

التحكم في الوسائط وتغيير مصدرها

يمكن تشغيل مشغل الوسائط باستخدام ميزة التعرف على الصوت أو لوحة مفاتيح عجلة القيادة أو الشاشة المركزية.



معلومات ذات صلة

- استخدام قائمة التطبيق في شاشة السائق (ص. ٩٩)
- التحكم في الراديو والوسائط عن طريق التعرف على الصوت (ص. ١١٠)
- توصيل السيارة (ص. ٤٣٨)
- التطبيقات (ص. ٤١٠)
- البحث في الوسائط (ص. ٤٢٠)
- توصيل الوسائط عن طريق بلوتوث (ص. ٤٢٢)
- توصيل الوسائط عن طريق دخل AUX-/USB (ص. ٤٢٢)
- مشغل الأقراص المدمجة* (ص. ٤٢١)
- الراديو (ص. ٤١٢)
- Gracenote® (ص. ٤٢٠)
- الفيديو (ص. ٤٢٣)
- إعدادات الصوت للوسائط (ص. ٤٢٣)
- TV* (ص. ٤٢٤)
- Apple CarPlay* (ص. ٤٢٥)
- المواصفات الفنية للوسائط (ص. ٤٢٩)

التقديم السريع/النقل في الوقت - انقر على محور الوقت في الشاشة المركزية واسحب في أي جهة أو اضغط مع الاستمرار في الضغط على **⏮** | **⏭** أسفل الشاشة المركزية أو لوحة المفاتيح اليمنى في عجلة القيادة.

تغيير الوسائط - حدد من المصادر الأخيرة في التطبيق ثم من عرض التطبيق، انقر على التطبيق المطلوب أو حدد باستخدام لوحة المفاتيح اليمنى في عجلة القيادة من خلال قائمة التطبيقات.

المكتبة - انقر على الزر للتشغيل من المكتبة.

تبديل - انقر على الزر لخلط ترتيب التشغيل.

متشابهة - انقر على الزر لاستخدام Gracenote للبحث عن موسيقى مشابهة على جهاز USB وإنشاء قائمة التشغيل منها. يمكن أن تحتوي قائمة التشغيل على ٥٠ أغنية بحد أقصى.

تغيير جهاز - انقر على الزر للتبديل بين أجهزة USB في حالة توصيل أكثر من جهاز.

إعدادات الفيديو

عندما يكون مشغل الفيديو في وضع ملء الشاشة، أو عن طريق فتح العرض العلوي والضغط على الإعدادات ← فيديو يمكن ضبط ما يلي: لغة الصوت وإيقاف ولغة الترجمة.

تشغيل DivX®

يلزم تسجيل جهاز DivX Certified® لتتمكن من تشغيل أفلام DivX الفيديو عند الطلب (VOD) التي اشتريتها.

١. اضغط الإعدادات في العرض العلوي.
٢. انقر على فيديو ← DivX® VOD واحصل على رمز التسجيل.
٣. انتقل إلى vod.divx.com لمزيد من المعلومات وإلتزام عملية التسجيل.

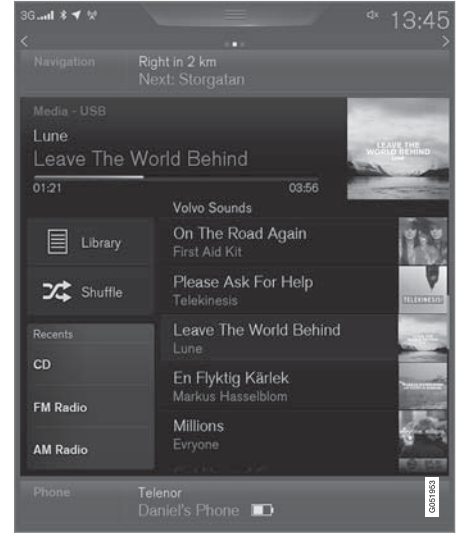

مستوى الصوت - أدر مقبض التحكم أسفل الشاشة المركزية أو اضغط ▲ ▼ من لوحة المفاتيح اليمنى في عجلة القيادة لزيادة مستوى الصوت أو خفضه.

تشغيل/إيقاف مؤقت - انقر على الصورة الخاصة بالأغنية المعروضة أو الزر أسفل الشاشة المركزية أو **⏸** في لوحة المفاتيح اليمنى بعجلة القيادة.

تغيير المسار/الأغنية - انقر على المسار المطلوب في الشاشة المركزية، اضغط على **⏮** | **⏭** أسفل الشاشة المركزية أو لوحة المفاتيح اليمنى في عجلة القيادة.

Gracenote®

Gracenote يحدد هوية المؤدي وعنوان المقطع الصوتي والصور المرتبطة به والتي يتم عرضها أثناء التشغيل.

Gracenote MusicID® هو مقياس للتعرف على الموسيقى.

التشغيل/إيقاف التشغيل

عند التنشيط، تحل بيانات Gracenote محل البيانات الأصلية.

١. اضغط الإعدادات في العرض العلوي.
٢. اضغط الوسائط ← Gracenote®.
٣. تنشيط/إلغاء تنشيط Gracenote عن طريق وضع/إزالة علامة من مربع Gracenote®.
٤. حدد إعدادات بيانات Gracenote النشطة:

- بحث Gracenote® في وضع الاتصال - البحث في قاعدة بيانات Gracenote عبر الإنترنت لتشغيل الوسائط.
- نتائج Gracenote® المتعددة - تحديد كيفية ظهور بيانات Gracenote في نتائج البحث المتعددة.
 - ١ - يتم استخدام البيانات الأصلية للملف.
 - ٢ - يتم استخدام بيانات Gracenote.
 - ٣ - يمكن تحديد Gracenote أو البيانات الأصلية.
- لا شيء - لا تظهر أي نتائج.

تحديث Gracenote

يتم تحديث محتوى قاعدة بيانات Gracenote باستمرار. قم بتنزيل آخر تحديث لضمان أفضل نتيجة للمعلومات والتنزيل، راجع support.volvocars.com.

البحث في الوسائط

يمكن البحث حسب الفنان أو المؤلف أو الأغنية (العناوين) أو الألبوم أو الفيديو أو الكتاب الصوتي أو قائمة التشغيل (الوسائط الرقمية عبر الإنترنت) أو البودكاست.

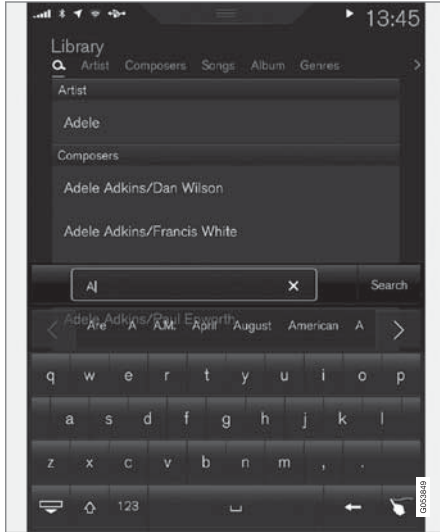

١. اضغط 🔍.
٢. أدخل عبارات البحث.

معلومات ذات صلة

- تشغيل الوسائط (ص. ٤١٨)
- اتفاقية ترخيص الصوت والوسائط (ص. ٤٤٤)

الوسائط عن طريق بلوتوث

تم تجهيز مشغل الوسائط بالسيارة بتقنية Bluetooth ويمكنه تشغيل ملفات البث الصوت لاسلكياً من الأجهزة الخارجية التي تدعم تقنية Bluetooth، مثل الهواتف المحمولة وأجهزة المساعد الرقمي الشخصي (PDA).

معلومات ذات صلة

- توصيل الوسائط عن طريق بلوتوث (ص. ٤٢٢)
- تشغيل الوسائط (ص. ٤١٨)
- التحكم في الراديو والوسائط عن طريق التعرف على الصوت (ص. ١١٠)
- مشغل الوسائط (ص. ٤١٧)
- أوضاع الإشعال (ص. ٣٦٣)
- المواصفات الفنية للوسائط (ص. ٤٢٩)

مشغل الأقراص المدمجة*

يستطيع مشغل الوسائط تشغيل أقراص CD التي تحتوي على ملفات صوتية. راجع المواصفات الفنية للتسيقات المدعومة.

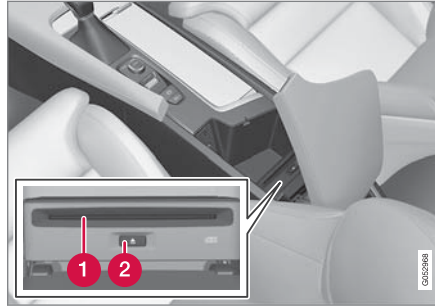

1 فتحة إدخال وإخراج الأقراص.

2 زر إخراج القرص.

معلومات ذات صلة

- تشغيل الوسائط (ص. ٤١٨)
- التحكم في الراديو والوسائط عن طريق التعرف على الصوت (ص. ١١٠)
- مشغل الوسائط (ص. ٤١٧)
- المواصفات الفنية للوسائط (ص. ٤٢٩)

٣. اضغط بحث.

< يتم البحث في الأجهزة المتصلة وتظهر نتائج البحث حسب الفئة.

امسح للجانب عبر الشاشة لإظهار كل فئة بصورة منفصلة.

معلومات ذات صلة

- مشغل الوسائط (ص. ٤١٧)
- تشغيل الوسائط (ص. ٤١٨)
- استخدام لوحة المفاتيح في الشاشة المركزية (ص. ٤٥)
- السيارة المتصلة بالإنترنت* (ص. ٤٣٨)

توصيل الوسائط عن طريق بلوتوث

قم بوصل جهاز Bluetooth مع السيارة لبيث الوسائط واستخدامه كمصدر للإنترنت إذا كانت متوفرة.

الكثير من الهواتف المتوفرة في الأسواق مزودة بتقنية Bluetooth ولكن ليس كلها متوافق تمامًا مع السيارة. لمعلومات عن التوافق، راجع support.volvocars.com.

إجراء توصيل جهاز وسائط يماثل إجراء توصيل هاتف.

معلومات ذات صلة

- توصيل الهاتف (ص. ٤٣٢)
- الوسائط عن طريق بلوتوث (ص. ٤٢١)
- تشغيل الوسائط (ص. ٤١٨)
- مشغل الوسائط (ص. ٤١٧)

الوسائط عن طريق دخل AUX-/USB

يمكن توصيل مصدر وسائط خارجي، على سبيل المثال iPod أو مشغل MP3 بنظام الصوت.

يتم شحن مصدر الوسائط الذي يحتوي على بطاريات قابلة للشحن أثناء توصيله عبر USB وعندما يكون الإشعال في الموضع I أو II أو عندما يكون المحرك يعمل.

لتسهيل استخدام بطاقة ذاكرة USB، لا تحفظ إلا الملفات المتوافقة بها. يستغرق ذلك وقتًا طويلاً حتى يقوم النظام بتحميل وسائط التخزين التي تحتوي على أي شيء غير التنسيقات المتوافقة. إضافة إلى الصوت، يدعم كذلك مشغل الوسائط تشغيل الفيديو أثناء توصيل الجهاز عبر USB.

بعض مشغلات MP3 لديها أنظمة الملفات الخاصة بها وهي غير مدعومة من قبل النظام الصوتي.

معلومات ذات صلة

- توصيل الوسائط عن طريق دخل AUX-/USB (ص. ٤٢٢)
- تشغيل الوسائط (ص. ٤١٨)
- التحكم في الراديو والوسائط عن طريق التعرف على الصوت (ص. ١١٠)
- مشغل الوسائط (ص. ٤١٧)
- أوضاع الإشعال (ص. ٣٦٣)
- الفيديو (ص. ٤٢٣)
- Apple CarPlay* (ص. ٤٢٥)
- المواصفات الفنية للوسائط (ص. ٤٢٩)

توصيل الوسائط عن طريق دخل AUX-/USB

يمكن توصيل مصدر صوت خارجي، مثل iPod أو مشغل MP3 بالنظام الصوتي عبر أي من الوصلات المتاحة في كونسول النفق. يلزم توجيه الكابل في المقدمة لتجنب الانحشار عند إغلاق الفتحة.

في حالة توفر منفذ USB، يلزم استخدام المنفذ المحاط بإطار أبيض لتوصيل الهاتف عند الرغبة في استخدامه مع Android Auto أو Apple CarPlay.



معلومات ذات صلة

- تشغيل الوسائط (ص. ٤١٨)
- الوسائط عن طريق دخل AUX-/USB (ص. ٤٢٢)
- مشغل الوسائط (ص. ٤١٧)
- المواصفات الفنية للوسائط (ص. ٤٢٩)

٢. اضغط الصوت ← أصوات النظام:

- AUX - في حالة توصيل مصدر صوت خارجي (مثل مشغل MP3 أو iPod) بدخل AUX، فقد يتميز مصدر الصوت المتصل بمستوى صوت مختلف مقارنةً بمستوى الصوت الداخلي للنظام الصوتي (مثل الراديو). يمكنك تصحيح هذا الخطأ بضبط مستوى صوت الدخل على النحو التالي. قد تقل جودة الصوت إذا كان مستوى مصدر الصوت الخارجي عاليًا للغاية أو منخفضًا للغاية.
- تعويض الحجم والسرعة - يعمل النظام الصوتي على التعويض عن الضوضاء الموجودة في مقصورة الركاب بزيادة مستوى الصوت بما يتناسب وسرعة السيارة. يمكن تعيين مستوى التعويض.

معلومات ذات صلة

- Audio settings (ص. ٤١١)
- مشغل الوسائط (ص. ٤١٧)

إعدادات الصوت للوسائط

تخصيص إعدادات الصوت لتشغيل الوسائط.

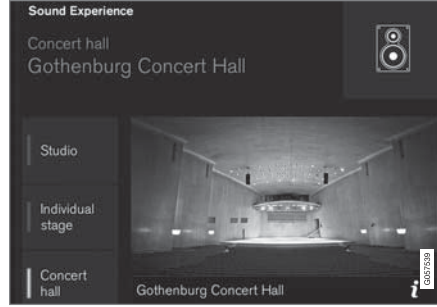

وضع الصوت الذي قام بإعادة إنشاء الصوتيات من Gothenburg Concert Hall.

١. اضغط الإعدادات في العرض العلوي.
٢. انقر على الصوت وحدد الإعدادات:

- معايشة صوت* - مزيد من خيارات تشغيل الصوت مثل تنشيط إحساس التواجد في قاعة موسيقية. تحل الإعدادات محل أي تحديد تم إجراؤه وفقًا للنقاط التالية في إعدادات الصوت.
- نغمة - إعدادات شخصية للجهير والثلاثي ومعادل الصوت وغيرها.
- توازن - التوازن بين مكبرات الصوت اليمنى/اليسرى والتوازن بين مكبرات الصوت الأمامية/الخلفية.

مستوى صوت النظام للوسائط

١. اضغط الإعدادات في العرض العلوي.

الفيديو

يمكن تشغيل الفيديو من أجهزة متصلة عن طريق USB وتشغيلها باستخدام مشغل الوسائط.

لن تظهر أي صورة أثناء تحرك السيارة ولكن سيتواصل تشغيل الصوت. وستعود الصورة عند توقف السيارة عن الحركة.

راجع قسم "المواصفات الفنية للوسائط" بخصوص تنسيقات الفيديو المدعومة.

معلومات ذات صلة

- تشغيل الوسائط (ص. ٤١٨)
- مشغل الوسائط (ص. ٤١٧)
- المواصفات الفنية للوسائط (ص. ٤٢٩)

TV*٢

يتم عرض صورة التلفاز فقط عند توقف السيارة. لن تظهر أي صورة أثناء تحرك السيارة، ولكن سيستمر تشغيل الصوت. تعود الصورة مرة أخرى عند توقف السيارة بالكامل أو اقتراب توقفها.

يتم التحكم في جهاز TV من الشاشة المركزية. يمكن كذلك التحكم في العديد من الوظائف من لوحة المفاتيح اليمنى بعلبة القيادة أو بواسطة ميزة التعرف على الصوت.

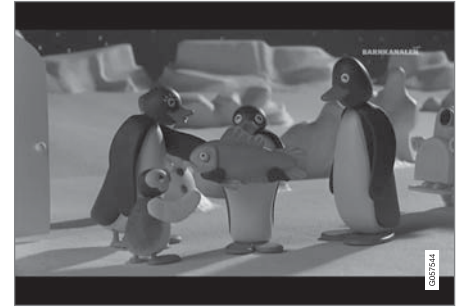

معلومات ذات صلة

- استخدام التلفاز* (ص. ٤٢٤)

استخدام التلفاز*٢

ابدأ تشغيل جهاز TV

١. افتح تطبيق تلفزيون من عرض التطبيق.
٢. حدد القناة.

قم بالتغيير أو البحث في قنوات TV

يبحث TV تلقائيًا عن القنوات ذات أفضل استقبال.

تغيير قائمة القنوات المرئية

١. اضغط المكتبة
٢. حدد التشغيل من قنوات التلفزيون أو المفضلات أو الأنواع.
٣. حدد القناة المطلوبة.

قم بتغيير القناة من القائمة المحددة

- اضغط على < من الشاشة المركزية أو من لوحة مفاتيح عجلة القيادة.
- < يتحرك التحديد خطوة للأعلى أو للأسفل في قائمة التشغيل المحددة

يمكنك كذلك تغيير المحطات من الشاشة المركزية.

المفضلات

يمكن حفظ قناة TV في مفضلة:

- انقر على ☆ لإضافة/إزالة قناة إلى/من المفضلة.

دليل TV

يتوفر دليل للبرامج مع معلومات عن برامج TV تصل إلى ٤٨ ساعة.

- انقر على دليل لعرض معلومات عن برامج TV.

ملاحظة ⓘ

في حالة انتقال السيارة داخل البلد، من مدينة إلى مدينة فليس من المتيقن توفر المفضلات بسبب احتمال تغير التردد من مدينة لأخرى.

تغيير تنسيق صورة TV

يؤدي النقر على فيديو إلى تمكينك من اختيار تنسيق صورة TV المطلوب عرضه.

١. أوتوماتيك - تظهر صورة TV بتنسيق الصورة التي يتم بثها.
٢. تعينة تلقائية - تم مضاعفة صورة TV دون اقتصاص.

إعدادات TV

يتوفر خيار إجراء إعدادات معينة، في العرض العلوي أو عند مشاهدة TV في وضع ملء الشاشة.

عندما يكون مشغل الفيديو في وضع ملء الشاشة، أو عن طريق فتح العرض العلوي والضغط على

الإعدادات ← الوسائط ← تلفزيون، يمكن ضبط ما يلي:

- لغة الترجمة
- لغة الصوت

معلومات ذات صلة

- TV* (ص. ٤٢٤)
- التحكم في الراديو والوسائط عن طريق التعرف على الصوت (ص. ١١٠)
- تشغيل الوسائط (ص. ٤١٨)

٢ ينطبق على أسواق محددة.
٣ ينطبق على أسواق محددة.

يمكن التحكم في تطبيقات Apple CarPlay من الشاشة المركزية أو الهاتف المحمول أو بواسطة لوحة المفاتيح اليمنى بعجلة القيادة (ينطبق على وظائف معينة فقط). كما يمكن التحكم صوتيًا في التطبيقات باستخدام Siri. ضغطة طويلة على زر عجلة القيادة (⏏) لبدء التحكم الصوتي باستخدام Siri وضغطه قصيرة لتنشيط التحكم الصوتي الخاص بالسيارة. إذا توقف برنامج Siri مبكرًا جدًا، اضغط زر عجلة القيادة (⏏) بصورة مستمرة.

إن استخدامك Apple CarPlay يعتبر موافقةً منك على: اعتبار Apple CarPlay خدمة مقدمة من

Apple Inc. وبموجب البنود والشروط السارية فإن Volvo Cars تخلي مسؤوليتها عن Apple CarPlay أو المزايا/التطبيقات. عند استخدام Apple CarPlay، يتم نقل معلومات معينة من سيارتك (تشمل موقع السيارة) إلى هاتفك iPhone. وفيما يتعلق بشركة Volvo Cars فأنت تتحمل المسؤولية كاملة عن أي استخدام يقع منك أو أي شخص آخر لبرنامج Apple CarPlay.

معلومات ذات صلة

- مشغل الوسائط (ص. ٤١٧)
- توصيل السيارة (ص. ٤٣٨)
- استخدام Apple CarPlay* (ص. ٤٣٦)

*Apple CarPlay

Apple CarPlay يتيح لك خيار سماع الملفات الصوتية وإجراء مكالمات هاتفية والحصول على الاتجاهات وإرسال/استقبال رسائل واستخدم Siri، كل ذلك دون تشتيت انتباهك أثناء القيادة. ويعمل Apple CarPlay مع أجهزة Apple محددة.

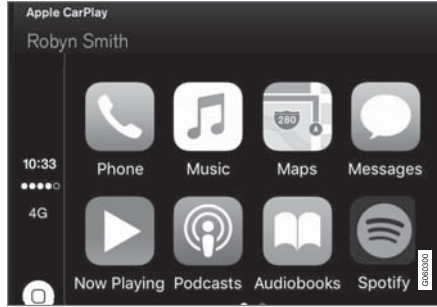

إذا لم تكن السيارة مجهزة بنظام Apple CarPlay فمن الممكن تثبيته بعد ذلك. اتصل بوكيل فولفو لتثبيت Apple CarPlay.

تتوفر معلومات عن التطبيقات المدعومة والهواتف المتوافقة في موقع Apple التالي: www.apple.com/ios/carplay/. استخدام التطبيقات غير المتوافقة مع Apple CarPlay قد يؤدي في بعض الأحيان إلى انقطاع الاتصال بين iPhone والسيارة. تجدر الإشارة إلى عدم تحمل Volvo لأي مسؤولية عن المحتوى الموجود في Apple CarPlay.

عند استخدام تنقل الخريطة عبر Apple CarPlay لن يتوفر التوجيه في شاشة السائق أو الشاشة العليا ولكن سيتوفر فقط في الشاشة المركزية.

- التنقل بين عروض الشاشة المركزية (ص. ٣٦)
- اتفاقية ترخيص الصوت والوسائط (ص. ٤٤٤)

استخدام Apple CarPlay*

لاستخدام Apple CarPlay، يلزم تنشيط التحكم الصوتي Siri في هاتفك.

توصيل جهاز iPhone إلى Apple CarPlay**ملاحظة**

لا يمكن استخدام Apple CarPlay إلا في حالة إلغاء تنشيط Bluetooth. وبالتالي ففي حالة توصيل هاتف أو مشغل وسائط بالسيارة عبر Bluetooth فإنه لن يكون متاحًا أثناء تنشيط CarPlay. يلزم استخدام مصدر إنترنت بديل لاتصال تطبيقات السيارة بالإنترنت. استخدم Wi-Fi أو المودم المضمن بالسيارة*.

١. قم بتوصيل iPhone إلى منفذ USB. في حالة وجود منفذ USB، يلزم استخدام المنفذ المحاط بإطار أبيض.
 ٢. اقرأ المعلومات في الرسالة المنبثقة ثم انقر على موافق.
 ٣. انقر على Apple CarPlay في عرض التطبيقات.
 ٤. اقرأ البنود والشروط ثم انقر على قبول للتوصيل.
- < يتم فتح العرض الفرعي مع Apple CarPlay وتظهر التطبيقات المتوافقة.
٥. انقر على التطبيق المطلوب.
- < يتم فتح التطبيق.

البدء بـ Apple CarPlay

يتم تشغيل Apple CarPlay وفقًا لما يلي، فقط بعد توصيل جهاز iPhone.

١. قم بتوصيل iPhone إلى منفذ USB. في حالة وجود منفذ USB، يلزم استخدام المنفذ المحاط بإطار أبيض.
 ٢. < في حالة تحديد اعداد التشغيل الأوتوماتيكي - فسيتم فتح العرض الفرعي مع Apple CarPlay وتظهر التطبيقات المتوافقة.
 ٣. في حالة عدم فتح العرض الفرعي الذي يحتوي على Apple CarPlay، اضغط على Apple CarPlay في عرض التطبيقات.
 ٤. < يتم فتح العرض الفرعي مع Apple CarPlay وتظهر التطبيقات المتوافقة.
 ٥. انقر على التطبيق المطلوب.
 ٦. < يتم فتح التطبيق.
- يعمل Apple CarPlay في الخلفية في حالة تشغيل تطبيق آخر من العرض الفرعي نفسه. لإظهار Apple CarPlay في العرض الفرعي مرة أخرى - انقر على رمز Apple CarPlay في عرض التطبيقات.
- تبديل الاتصال بين Apple CarPlay و iPod**
- Apple CarPlay إلى iPod**
١. اضغط الإعدادات في العرض العلوي.
 ٢. اضغط اتصال ← Apple CarPlay.
 ٣. قم بإزالة العلامة من مربع جهاز Apple الذي لا ترغب في أن يقوم بتشغيل Apple CarPlay تلقائيًا عند توصيل كابل USB.
 ٤. افصل جهاز Apple ثم قم بتوصيله إلى مدخل USB.

٥. افتح تطبيق iPod من عرض التطبيق.**إلى Apple CarPlay**

*Android Auto

Android Auto يمنحك خيار سماع الملفات الصوتية وإجراء مكالمات هاتفية والحصول على توجيهات واستخدام برامج من جهاز Android. يعمل Android Auto مع أجهزة Android محددة.

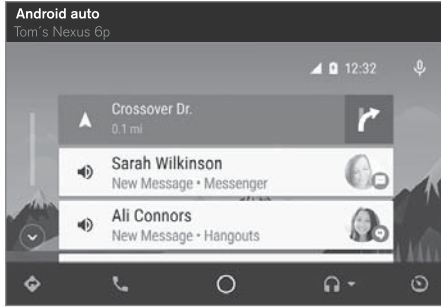

تتوفر معلومات عن التطبيقات المدعومة والهواتف المتوافقة في موقع الويب التالي: www.android.com/auto/. تجدر الإشارة إلى أن Volvo غير مسؤولة عن محتوى Android Auto.

يتم تشغيل Android Auto من عرض التطبيقات. بعد بدء تشغيل Android Auto أول مرة، يتم أوتوماتيكيًا تشغيل التطبيق في المرة التالية التي يتم فيها توصيل الجهاز. ويمكن إلغاء عملية التشغيل الأوتوماتيكي من الإعدادات.

معلومات ذات صلة

- *Apple CarPlay (ص. ٤٢٥)
- إعادة ضبط الإعدادات في عرض الإعدادات (ص. ١٦٢)

*إعدادات Apple CarPlay

إعدادات الهاتف المتصل مع Apple CarPlay.

تشغيل أوتوماتيكي

١. اضغط الإعدادات في العرض العلوي.
٢. اضغط على اتصال ← Apple CarPlay وحدد الإعداد:

- ضع علامة في المربع - Apple CarPlay يبدأ أوتوماتيكيًا عند توصيل كابل USB.
- قم بإزالة العلامة في المربع - Apple CarPlay لا يبدأ أوتوماتيكيًا عند توصيل كابل USB.

يمكن حفظ عدد ٢٠ جهاز من Apple بحد أقصى في القائمة. عندما تكون القائمة ممتلئة وترغب في توصيل جهاز جديد، يتم حذف أقدم جهاز.

يلزم إجراء إعادة ضبط لإعدادات المصنع كي تتمكن من حذف القائمة، راجع قسم "إعدادات إعادة الضبط في عرض الإعدادات".

مستويات صوت النظام

١. اضغط الإعدادات في العرض العلوي.
٢. انقر على الصوت ← أصوات النظام وقم بإجراء إعدادات ما يلي:
 - تحكم بالصوت
 - توجيه صوتي للملاحة
 - نغمة رنين الهاتف



ملاحظة

عند توصيل هاتف مع Android Auto، يكون من الممكن البث عبر Bluetooth إلى مشغل وسائط آخر. يكون Bluetooth نشطاً أثناء استخدام Android Auto.

عند استخدام ملاحظة الخريطة عبر Android Auto فلن يتوفر التوجيه في شاشة السائق أو الشاشة العليا ولكن سيتوفر فقط في الشاشة المركزية.

يمكن التحكم في تطبيقات Android Auto من الشاشة المركزية أو الهاتف المحمول أو بواسطة لوحة المفاتيح اليمنى بعجلة القيادة (ينطبق على وظائف معينة فقط). كما يمكن كذلك التحكم في Android Auto باستخدام التحكم الصوتي بحيث لا تشتت انتباهك أثناء التركيز على الطريق. ضغطة طويلة على زر عجلة القيادة  لبدء التحكم بالتعرف على الصوت وضغطه قصيرة لإلغاء التنشيط.

باستخدام Android Auto أنت تقر بما يلي:
 Android Auto عبارة عن خدمة مقدمة من Google Inc. بموجب البنود والشروط التي تقدمها. وشركة Volvo Cars غير مسؤولة عن استخدام Android Auto أو أي ميزة أو تطبيق تابع له. عند استخدام Android Auto، تقوم سيارتك بنقل معلومات معينة (منها الموقع) إلى هاتفك Android المتصل. وأنت تتحمل كامل المسؤولية عن استخدامك أو استخدام أي شخص آخر لبرنامج Android Auto.

البدء Android Auto

أول مرة يتم فيها توصيل Android Auto
 ١. قم بتوصيل Android إلى منفذ USB. في حالة وجود منفذ USB، يلزم استخدام المنفذ المحاط بإطار أبيض.

- ٢. اقرأ المعلومات في الرسالة المبنقة ثم انقر على موافق.
- ٣. انقر على Android Auto في عرض التطبيقات.
- ٤. اقرأ البنود والشروط ثم انقر على قبول للتوصيل.
- < يتم فتح العرض الفرعي مع Android Auto وتظهر التطبيقات المتوافقة.
- ٥. انقر على التطبيق المطلوب.
- < يتم فتح التطبيق.

Android المتصل من قبل

- ١. قم بتوصيل الهاتف إلى مدخل USB.
- < في حالة تحديد إعداد التشغيل الأوتوماتيكي - فسيتم فتح العرض الفرعي مع Android Auto وتظهر التطبيقات المتوافقة.
- ٢. إذا لم يتم تحديد إعداد التشغيل الأوتوماتيكي - افتح تطبيق Android Auto من عرض التطبيقات.
- < يتم فتح العرض الفرعي مع Android Auto وتظهر التطبيقات المتوافقة.
- ٣. انقر على التطبيق المطلوب.
- < يتم فتح التطبيق.

يعمل Android Auto في الخلفية في حالة تشغيل تطبيق آخر من العرض الفرعي نفسه. لإظهار Android Auto في العرض الفرعي مرة أخرى - انقر على رمز Android Auto في عرض التطبيقات.

معلومات ذات صلة

- مشغل الوسائط (ص. ٤١٧)
- تشغيل الوسائط (ص. ٤١٨)

- توصيل الوسائط عن طريق دخل AUX-/USB (ص. ٤٢٢)
- إعدادات Android Auto* (ص. ٤٢٩)
- توصيل السيارة (ص. ٤٣٨)
- لمحة عامة عن الشاشة المركزية (ص. ٢٩)

المواصفات الفنية للوسائط

تنسيقات الملفات المتوافقة ومواصفات الصوت وUSB.

ملفات الصوت

الترميز	امتداد الملفات	التنسيق
MPEG1 Layer III MPEG2 Layer III و mp3 MP3 Pro و MP3 HD و (متوافق mp3 متوافق).	mp3.	MP3
MPEG-4) AAC LC (part III Audio HE-AAC و (aacPlus v1/v2)	m4a ، m4b ، aac.	AAC
WMA8/9 WMA9/10 Pro و	wma.	WMA
LPCM	wav.	WAV
FLAC	flac.	FLAC

ملفات الفيديو

امتداد الملفات	التنسيق
m4v و mp4.	MP4
m1v. و mpeg. و mp2. و mp3.	MPEG-PS
avi.	AVI
divx و avi.	AVI (DivX)

- لمحة عامة عن الشاشة المركزية (ص. ٢٩)

إعدادات *Android Auto

إعدادات الهاتف المتصل لأول مرة مع Android Auto.

تشغيل أوتوماتيكي

١. اضغط الإعدادات في العرض العلوي.

٢. اضغط على اتصال **Android Auto** وحدد الإعدادات:

- ضع علامة في المربع - Android Auto يبدأ أوتوماتيكيًا عند توصيل كابل USB.

- قم بإزالة العلامة في المربع - Android Auto لا يبدأ أوتوماتيكيًا عند توصيل كابل USB.

يمكن حفظ عدد ٢٠ جهاز من Android بحد أقصى في القائمة. عندما تكون القائمة ممتلئة وترغب في توصيل جهاز جديد، يتم حذف أقدم جهاز.

يلزم إجراء إعادة ضبط لإعدادات المصنع كي تتمكن من حذف القائمة، راجع قسم "إعدادات إعادة الضبط في عرض الإعدادات".

مستويات صوت النظام

١. اضغط الإعدادات في العرض العلوي.

٢. انقر على الصوت **←** أصوات النظام وقم بإجراء إعدادات ما يلي:

- تحكم بالصوت
- توجيه صوتي للملاحة
- نغمة رنين الهاتف

معلومات ذات صلة

- *Android Auto (ص. ٤٢٧)
- إعادة ضبط الإعدادات في عرض الإعدادات (ص. ١٦٢)

- أقصى إمداد للتيار ٢,١ أمبير
- معلومات ذات صلة
- مشغل الوسائط (ص. ٤١٧)
- تشغيل الوسائط (ص. ٤١٨)

الترجمات	XSUB
الوظائف الخاصة	ترجمات متعددة وصوت متعدد وموصلة التشغيل
المرجع	استيفاء كل متطلبات ملف تعريف DivX Home Theater. تفضل زيارة divx.com لمزيد من المعلومات ولأدوات برمجية لتحويل ملفاتك إلى ملفات فيديو DivX Home Theater.

التخزين على جهاز USB

لكي يتمكن النظام من قراءة جهاز USB بصورة صحيحة، يلزم اتباع المواصفات التالية. لن يظهر أي تسلسل للمجلدات في الشاشة المركزية خلال التشغيل.

الرقم الأقصى	
١٥٠٠٠	الملفات
١٠٠٠	المجلدات
٨	مستوى المجلدات
١٠٠	قوائم التشغيل
١٠٠٠	العناصر في قائمة التشغيل
بلا حدود	المجلدات الفرعية

المواصفات التقنية لجهاز توصيل USB

- مقبس نوع A
- الإصدار ٢,٠
- إمداد الفولتية ٥ فولت

التسبيق	امتداد الملفات
ASF	wmv. و asf.
MKV	mkv.

الترجمات

التسبيق	امتداد الملفات
SubViewer	sub.
SubRip	srt.
SSA	ssa.

DivX®

تم اختبار أجهزة DivX المعتمدة لتشغيل فيديوهات DivX ذات جودة عالية. عند استخدام شعار DivX، لك الحرية في تشغيل أفلام DivX.

ملف التعريف	DivX Home Theater
ترميز الفيديو	MPEG-4 و DivX
التباين	٧٢٠x٥٧٦
معدل البت	٤,٨ ميجابايت في الثانية
معدل الإطار	٣٠ إطار في الثانية
امتداد الملفات	avi. و divx.
الحجم الأقصى للملف	٤ جيجابايت
ترميز الصوت	MP3 و AC3

هاتف

يمكن توصيل الهاتف المحمول المزود بتقنية Bluetooth لاسلكيًا بنظام حر اليمين المضمن في السيارة.

يقوم نظام الصوت والوسائط بوظيفة حر اليمين مع إمكانية التحكم عن بعد في مجموعة من وظائف الهاتف المحمول. كما سيظل بالإمكان تشغيل الهاتف المحمول بواسطة المفاتيح الخاصة به إذا كان متصلاً.

عند توصيل هاتف محمول مع السيارة واتصاله بها، يمكن استخدامه لإجراء مكالمات وإرسال/استقبال رسائل وبث الوسائط وكاتصال للإنترنت.

يتم تشغيل الهاتف من الشاشة المركزية ولكن بعض العمليات تتوفر كذلك عن طريق ميزة التعرف على الصوت وقائمة التطبيقات، والتي يمكن الوصول إليها بواسطة لوحة المفاتيح جهة اليمين على عجلة القيادة.



نظرة عامة

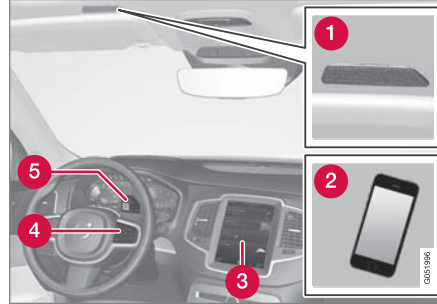

1 ميكروفون.

2 الهاتف الجوال.

3 تشغيل الهاتف من الشاشة المركزية.

4 لوحة مفاتيح لتشغيل وظائف الهاتف المعروضة على شاشة السائق وميزة التعرف على الصوت.

5 شاشة السائق.

معلومات ذات صلة

• توصيل الهاتف (ص. ٤٣٢)

• توصيل/فصل الهاتف (ص. ٤٣٣)

• إدارة المكالمات الهاتفية (ص. ٤٣٤)

• إدارة الرسائل النصية (ص. ٤٣٥)

• إعدادات الهاتف (ص. ٤٣٧)

• إعدادات الرسائل النصية (ص. ٤٣٧)

• إعدادات Bluetooth (ص. ٤٣٧)

• التعرف الصوتي (ص. ١٠٧)

• استخدام قائمة التطبيق في شاشة السائق (ص. ٩٩)

• مشغل الوسائط (ص. ٤١٧)

توصيل الهاتف

يمكنك توصيل هاتف يحتوي على Bluetooth بنشط بالسيارة لإجراء مكالمات وإرسال/استقبال الرسائل وبت الوسائط وتوصيل السيارة بالإنترنت.

يمكن توصيل جهاز Bluetooth في وقت واحد، وفي هذه الحالة لن يتم بث الوسائط إلا من خلال جهاز واحد فقط. سيتم توصيل أحدث الهواتف المتصلة لإرسال واستقبال المكالمات/النصوص وبت الوسائط وتوفير اتصال الإنترنت. لتغيير استخدام الهاتف، راجع قسم "إعدادات Bluetooth".

ويتم التوصيل مرة واحدة لكل جهاز. بعد التوصيل لن تكون هناك حاجة لضبط جهاز Bluetooth بحيث يمكن رؤيته/البحث عنه، ولكن فقط يلزم تنشيط Bluetooth. لتوصيل السيارة بالإنترنت عن طريق الهاتف، يلزم تنشيط ميزة الربط على الهاتف. يمكن إقران ٢٠ جهاز Bluetooth كحد أقصى في السيارة.

هناك خياران للتوصيل. إما البحث عن الهاتف من السيارة أو البحث عن السيارة من الهاتف.

الخيار ١ - البحث عن الهاتف من السيارة

١. اجعل السيارة قابلة للبحث/ظاهرة عبر تقنية Bluetooth.

٢. لتوصيل السيارة بالإنترنت عن طريق Bluetooth في الجهاز، وتنشيط الربط (نقطة محمولة/شخصية) عبر Bluetooth بالهاتف.

٣. افتح العرض الفرعي للهاتف.

● في حالة عدم وجود هاتف متصل بالسيارة، انقر على إضافة هاتف.

● في حالة وجود هاتف متصل بالسيارة، انقر على تغيير  في النافذة المنبثقة، انقر على إضافة هاتف.

< هنا يتم سرد أجهزة Bluetooth المتاحة. يتم تحديث القائمة بمجرد اكتشاف أجهزة جديدة.

٤. انقر على اسم الهاتف المطلوب توصيله.

٥. تأكد أن كود الرقم المحدد في السيارة متوافق مع الهاتف. في هذه الحالة، اختر للقبول في الموضعين.

٦. اختر في الهاتف لقبول أو رفض أي خيارات لجهاز الاتصال والرسائل بالهاتف المحمول.

٢. قم بتنشيط Bluetooth في الهاتف.

٣. لتوصيل السيارة بالإنترنت عن طريق Bluetooth في الجهاز، وتنشيط الربط (نقطة محمولة/شخصية) عبر Bluetooth بالهاتف.

٤. ابحث في الهاتف عن أجهزة Bluetooth.

< هنا يتم سرد أجهزة Bluetooth المتاحة.

٥. حدد اسم السيارة من الهاتف.

٦. تأكد أن كود الرقم المحدد في السيارة متوافق مع الجهاز الخارجي. في هذه الحالة، اختر للقبول في الموضعين.

٧. اختر في الهاتف لقبول أو رفض أي خيارات لجهاز الاتصال والرسائل بالهاتف المحمول.

ملاحظة

- في بعض الهواتف يلزم تنشيط وظيفة الرسائل.
- ليست جميع الهواتف المحمولة متوافقة وتستطيع عرض جهات الاتصال والرسائل في السيارة.

ملاحظة

في حالة تحديث نظام تشغيل الهاتف، فمن المحتمل عندئذ أن يتم مقاطعة الاتصال. في هذه الحالة، احذف الهاتف من السيارة ثم أعد توصيله.

الهواتف المتوافقة

الكثير من الهواتف المتوفرة في الأسواق مزودة بتقنية Bluetooth ولكن ليس كلها متوافق تمامًا مع السيارة. لمعلومات عن التوافق، راجع support.volvocars.com.

ملاحظة

- في بعض الهواتف يلزم تنشيط وظيفة الرسائل.
- ليست جميع الهواتف المحمولة متوافقة وتستطيع عرض جهات الاتصال والرسائل في السيارة.

الخيار ٢ - البحث عن السيارة من الهاتف

١. افتح العرض الفرعي للهاتف.

● في حالة عدم وجود هاتف متصل بالسيارة، انقر على إضافة هاتف ← اجعل السيارة قابلة للاكتشاف.

● في حالة وجود هاتف متصل بالسيارة، انقر على تغيير  في النافذة المنبثقة، انقر على إضافة هاتف ← اجعل السيارة قابلة للاكتشاف.

معلومات ذات صلة

- هاتف (ص. ٤٣١)
- توصيل/فصل الهاتف (ص. ٤٣٣)
- إعدادات Bluetooth (ص. ٤٣٧)
- إدارة المكالمات الهاتفية (ص. ٤٣٤)
- إدارة الرسائل النصية (ص. ٤٣٥)
- السيارة المتصلة بالإنترنت* (ص. ٤٣٨)

توصيل/فصل الهاتف

توصيل أو تغيير أو فصل هاتف متصل.

توصيل الهاتف أوتوماتيكياً

لا يتم التوصيل أوتوماتيكياً إلا بأخر هاتفين متصلين.

١. قم بتنشيط Bluetooth في الهاتف قبل ضبط السيارة على وضع الإشعال I.

لتوصيل السيارة بالإنترنت في الوقت نفسه، يلزم تنشيط الربط (نقطة التوصيل الشخصية/المحمولة) في الهاتف.

٢. ضع السيارة في وضع الإشعال I أو أعلى.

< سيتصل الهاتف.

توصيل الهاتف يدوياً

١. قم بتنشيط Bluetooth في الهاتف.

لتوصيل السيارة بالإنترنت في الوقت نفسه، يلزم تنشيط الربط (نقطة التوصيل الشخصية/المحمولة) في الهاتف.

٢. افتح العرض الفرعي للهاتف.

< يتم سرد الهواتف المتصلة.

٣. انقر على اسم الهاتف المطلوب توصيله.

< سيتصل الهاتف.

فصل الهاتف

- قم بإلغاء تنشيط Bluetooth في الهاتف.

عندما يكون الهاتف خارج نطاق استقبال السيارة فسيتم فصله تلقائياً. إذا انقطع الاتصال أثناء مكالمة نشطة فيمكن مواصلة المكالمة من الهاتف.

تغيير الهاتف

١. افتح العرض الفرعي للهاتف.

٢. اضغط تغيير .

< هنا يتم سرد أجهزة Bluetooth المتاحة.

٣. انقر على الهاتف لتوصيله.

إزالة هاتف

١. افتح العرض الفرعي للهاتف.

٢. اضغط

الإعدادات ← اتصال ← Bluetooth Devices.

< تظهر قائمة بأجهزة Bluetooth المتصلة.

٣. انقر على الهاتف لإزالته.

٤. انقر على إزالة جهاز ثم أكد اختيارك.

< لم يعد الهاتف متصلاً بالسيارة.

معلومات ذات صلة

- هاتف (ص. ٤٣١)
- توصيل الهاتف (ص. ٤٣٢)
- إعدادات الهاتف (ص. ٤٣٧)
- إعدادات Bluetooth (ص. ٤٣٧)
- أوضاع الإشعال (ص. ٣٦٣)
- السيارة المتصلة بالإنترنت* (ص. ٤٣٨)

إدارة المكالمات الهاتفية

التعامل مع المكالمات في السيارة بالنسبة للهاتف المتصل بـ Bluetooth.

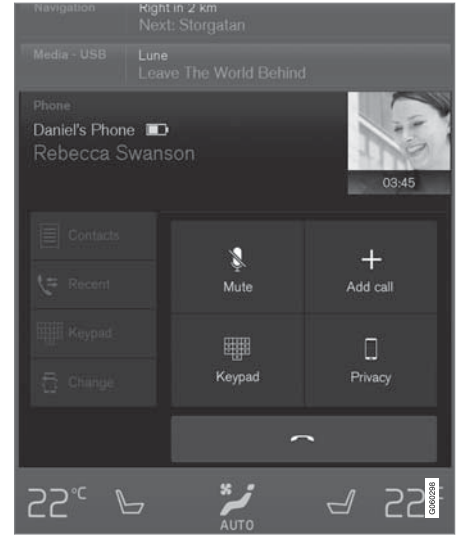

إجراء مكالمات هاتفية

1. افتح العرض الفرعي للهاتف.
2. حدد المكالمة من: سجل المكالمات أو أدخل الرقم باستخدام لوحة الأرقام أو من خلال قائمة جهات الاتصال. يمكن البحث أو استعراض قائمة جهات الاتصال. انقر على ☆ في قائمة جهات الاتصال لإضافة جهة اتصال في مفضلة.

3. انقر على مكالمة أو 📞.

4. انقر على إنهاء المكالمة لإنهاء المكالمة.

يمكنك كذلك إجراء مكالمات من سجل المكالمات عن طريق قائمة التطبيق، والتي يمكن الوصول إليها من لوحة المفاتيح اليمنى بعجلة القيادة 🔄.

إجراء مكالمة متعددة الأطراف أثناء المكالمة:

1. اضغط إضافة مكالمة.
2. اختر إجراء مكالمات من سجل المكالمات أو المفضلة أو قائمة جهات الاتصال.
3. انقر على أحد الإدخالات/الصفوف في سجل المكالمات، أو انقر على 📞 بجوار جهة الاتصال في قائمة جهات الاتصال.
4. انقر على تبديل مكالمة للتغيير بين الأطراف.
5. انقر على إنهاء المكالمة لإنهاء المكالمة النشطة.

مكالمات المؤتمرات

أثناء مكالمة نشطة متعددة الأطراف:

1. انقر على دمج المكالمات لدمج مكالمة نشطة متعددة الأطراف.
2. انقر على إنهاء المكالمة لإنهاء المكالمة.

المكالمات الهاتفية الواردة

يتم عرض المكالمات الهاتفية الواردة في شاشة السائق والشاشة المركزية. إدارة المكالمة من لوحة المفاتيح اليمنى بعجلة القيادة أو من الشاشة المركزية.

1. انقر على الرد/رفض.

2. انقر على إنهاء المكالمة لإنهاء المكالمة.

مكالمة هاتفية واردة أثناء وجود مكالمة نشطة
1. انقر على الرد/رفض.

2. انقر على إنهاء المكالمة لإنهاء المكالمة.

مكالمة خاصة

- خلال المكالمة الحالية، اضغط على الخصوصية وحدد الإعداد:

- التبديل إلى الهاتف الجوال - وظيفة حر اليدين غير متصلة وتستمر المكالمة على الهاتف المحمول الخاص بك.
- السائق فقط - يتم إيقاف تشغيل الميكروفون في السقف على جانب الراكب وتستمر المكالمة مع وظيفة حر اليدين في السيارة.

معلومات ذات صلة

- هاتف (ص. ٤٣١)
- التحكم في الهاتف عن طريق ميزة التعرف على الصوت (ص. ١١٠)
- استخدام قائمة التطبيق في شاشة السائق (ص. ٩٩)
- استخدام لوحة المفاتيح في الشاشة المركزية (ص. ٤٥)
- إعدادات الهاتف (ص. ٤٣٧)

٤. اضغط إرسال.

إعلام الرسائل

لإعدادات الإشعار، راجع قسم "إعدادات الرسائل النصية".

معلومات ذات صلة

- هاتف (ص. ٤٣١)
- إعدادات الرسائل النصية (ص. ٤٣٧)
- إعدادات الهاتف (ص. ٤٣٧)
- التحكم في الهاتف عن طريق ميزة التعرف على الصوت (ص. ١١٠)
- استخدام لوحة المفاتيح في الشاشة المركزية (ص. ٤٥)

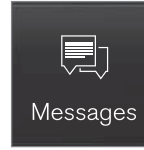

Messages

١. في عرض التطبيق، انقر على الرسائل لفتحه.

٢. اضغط على قراءة ليتم قراءة الرسالة لك، أو اضغط على الرسالة التي ترغب بقراءتها.

قراءة رسالة نصية جديدة في شاشة السائق

تظهر الرسالة النصية في شاشة السائق، إذا تم ضبطها كذلك، راجع قسم "إعدادات الرسائل النصية".

– لسماع الرسالة صوتيًا - حدد قراءة باستخدام لوحة مفاتيح عجلة القيادة.

إرسال رسالة نصية

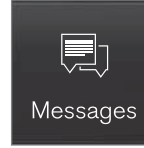

Messages

١. في عرض التطبيق، انقر على الرسائل لفتحه.

٢. ● الرد على الرسالة - انقر على جهة الاتصال التي ترغب في الرد على الرسالة الواردة منها، ثم انقر على الرد.

● لإنشاء رسالة جديدة - انقر على إنشاء جديد ➔ +. حدد جهة اتصال أو اكتب الرقم.

٣. اكتب الرسالة.

إدارة الرسائل النصية

التعامل مع الرسائل في السيارة بالنسبة للهاتف المتصل بـ Bluetooth.

في بعض أنواع الهواتف يلزم تنشيط وظيفة الرسائل. ليست كل الهواتف متوافقة بشكل كامل وقادرة على عرض جهات الاتصال والرسائل في السيارة. لمعلومات عن التوافق، راجع support.volvocars.com.

قراءة رسالة نصية في الشاشة المركزية

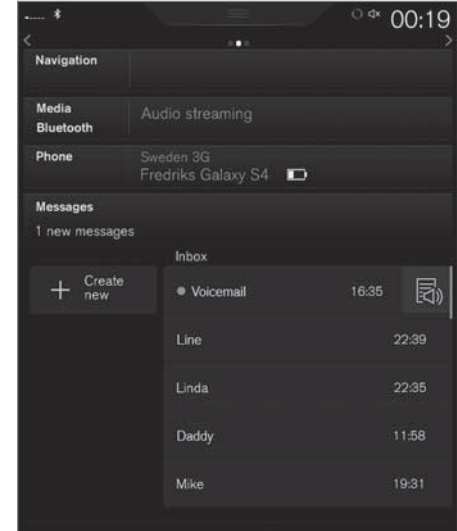

إدارة دفتر الهاتف

التعامل مع جهات الاتصال في السيارة بالنسبة للهاتف المتصل بـ Bluetooth.

ملاحظة لا يتم عرض سوى جهات الاتصال من الهاتف النشط المتصل عن طريق Bluetooth في الشاشة المركزية. يمكن عرض ٣٠٠٠ جهة اتصال بحد أقصى.

الفرز

يتم ترتيب قائمة جهات الاتصال أبجديًا ويتم ترتيب الأحرف الخاصة والأرقام ضمن # . ويمكن إجراء ترتيب الفرز حسب الاسم الأول أو اللقب، راجع قسم "إعدادات الهاتف" لمزيد من المعلومات.

معلومات ذات صلة

- هاتف (ص. ٤٣١)
- التحكم في الهاتف عن طريق ميزة التعرف على الصوت (ص. ١١٠)
- استخدام قائمة التطبيق في شاشة السائق (ص. ٩٩)
- استخدام لوحة المفاتيح في الشاشة المركزية (ص. ٤٥)
- إعدادات الهاتف (ص. ٤٣٧)

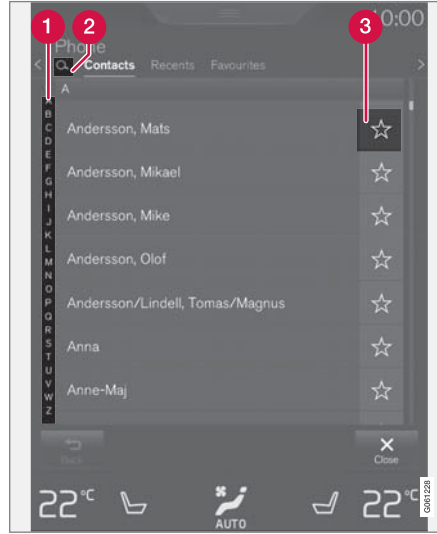

- 1 تصفح بين الأحرف و # للعثور على جهة اتصال مطابقة. على حسب جهات الاتصال الموجودة في دفتر الهاتف، لن تظهر سوى الأحرف المطابقة.
- 2 بحث جهات الاتصال - اضغط على 🔍 للبحث عن رقم هاتف لأحد الأسماء في جهة الاتصال.
- 3 مفضلة - اضغط على ☆ لإضافة/إزالة جهة اتصال إلى/من قائمة المفضلة.

إعدادات الهاتف

إعدادات الهاتف المتصل.

هاتف

١. اضغط الإعدادات في العرض العلوي.

٢. اضغط على اتصال ← الهاتف وحدد الإعدادات:

- نغمات الرنين - تحديد إشارة الجرس. يمكنك استخدام إشارة جرس من الهاتف إلى السيارة. بعض الهواتف ليست متوافقة بالكامل وبالتالي يمكن أن يتعذر استخدام نغماتها في السيارة. لمعلومات عن التوافق، راجع support.volvocars.com.

- ترتيب فرز جهات الاتصال - تحديد طريقة الترتيب في قائمة جهات الاتصال.

بخصوص إشعارات المكالمات على الشاشة العليا*، راجع القسم "الشاشة العليا".

معلومات ذات صلة

- إعدادات الرسائل النصية (ص. ٤٣٧)
- إعدادات Bluetooth (ص. ٤٣٧)
- هاتف (ص. ٤٣١)
- توصيل الهاتف (ص. ٤٣٢)
- الشاشة العليا* (ص. ١٠٤)

إعدادات الرسائل النصية

إعدادات الرسائل النصية على الهاتف المتصل بالسيارة.

رسالة / إشعار

١. اضغط الإعدادات في العرض العلوي.

٢. اضغط على اتصال ← رسائل نصية وحدد الإعدادات:

- الإشعارات في الشاشة المركزية - لعرض إشعارات الرسائل في شريط حالة الشاشة المركزية.
- الإشعارات في لوحة القيادة - لعرض الإشعارات في شاشة السائق. عندما تكون إشعارات شاشة السائق نشطة، يمكنك إدارة الرسائل الواردة عن طريق لوحة المفاتيح اليمنى بعجلة القيادة.
- نغمة الرسالة النصية - تحديد نغمة الرسائل النصية الواردة.

معلومات ذات صلة

- هاتف (ص. ٤٣١)
- توصيل الهاتف (ص. ٤٣٢)
- إدارة الرسائل النصية (ص. ٤٣٥)
- إعدادات الهاتف (ص. ٤٣٧)

إعدادات Bluetooth

إعدادات الهاتف المتصل عن طريق Bluetooth.

Bluetooth

١. اضغط الإعدادات في العرض العلوي.

٢. اضغط على اتصال ← Bluetooth Devices وحدد الإعدادات:

- الأجهزة المقترنة مسبقاً - سرد الأجهزة المتصلة. إزالة جهاز - إزالة الجهاز المتصل.
- الخدمات المسموح بها لهذا الجهاز - خيارات استخدام الهاتف: الاتصال وإرسال/استقبال الرسائل وبث الوسائط وكتصال للإنترنت.
- اتصال بالإنترنت - خيار لتوصيل السيارة بالإنترنت من خلال توصيل Bluetooth في الجهاز.
- إزالة الجهاز - بدء عملية إقران جهاز جديد.

معلومات ذات صلة

- السيارة المتصلة بالإنترنت* (ص. ٤٣٨)
- هاتف (ص. ٤٣١)
- توصيل الهاتف (ص. ٤٣٢)
- مشغل الوسائط (ص. ٤١٧)

توصيل السيارة

صل السيارة بالهاتف عبر Bluetooth أو Wi-Fi أو من خلال المودم المضمن في السيارة*.

يلزم أن يدعم كل من الهاتف المحمول ومشغل الشبكة خاصية توزيع اتصال الإنترنت (مشاركة اتصال الإنترنت) كما يلزم أن يتضمن الاشتراك ميزة نقل البيانات.

ملاحظة

يتم نقل البيانات أثناء استخدام الإنترنت (انتقال البيانات)، مما يكلفك رسوم خدمة الإنترنت. قد يؤدي تنشيط تجوال البيانات إلى مزيد من التكاليف. اتصل بمشغل الشبكة الخاص بك لمعرفة تكاليف نقل البيانات.

ملاحظة

عند استخدام Apple CarPlay، يُسمح فقط بتوصيل السيارة بالإنترنت باستخدام Wi-Fi أو مودم السيارة*.

ملاحظة

عند استخدام Android Auto، يُسمح بتوصيل السيارة بالإنترنت باستخدام Wi-Fi أو Bluetooth أو مودم السيارة*.

اقرأ شروط وأحكام الخدمات وسياسة خصوصية العملاء على support.volvocars.com قبل القيام بالتوصيل.

- تحديثات النظام (ص. ٤٨١)
- Volvo ID (ص. ٢٠)
- الرموز في شريط حالة الشاشة المركزية (ص. ٤١)
- مشاركة الإنترنت عبر نقطة اتصال Wi-Fi (ص. ٤٤٠)

السيارة المتصلة بالإنترنت*

تتيح السيارة المتصلة بالإنترنت إمكانية استخدام راديو الإنترنت والموسيقى عبر التطبيقات وكذلك الاتصال بالكلاء وتنزيل البرامج.

يتم توصيل السيارة عبر Bluetooth أو Wi-Fi أو باستخدام المودم المضمن في السيارة*.

عند توصيل السيارة بالإنترنت، يمكن مشاركة اتصال الإنترنت (نقطة واي فاي) للسماح للأجهزة الأخرى باستخدام اتصال الإنترنت^٤.

يشار إلى حالة الاتصال بواسطة الرمز في شريط الحالة ضمن الشاشة المركزية.



معلومات ذات صلة

- توصيل السيارة (ص. ٤٣٨)
- التطبيقات (ص. ٤١٠)
- حجز الخدمة والإصلاح (ص. ٤٧٨)

^٤ لا ينطبق هذا الأمر في حالة الاتصال بواسطة Wi-Fi.

٤. التنشيط/إلغاء التنشيط عن طريق وضع/إزالة علامة من مربع إنترنت عن طريق مودم سيارة.
٥. في حالة استخدام مصدر آخر للاتصال في الماضي - قم بتأكيد الخيار لتغيير الاتصال.
٦. أدخل رمز PIN لبطاقة SIM
< تقوم السيارة بالاتصال بالشبكة.

معلومات ذات صلة

- السيارة المتصلة بالإنترنت* (ص. ٤٣٨)
- توصيل الهاتف (ص. ٤٣٢)
- الرموز في شريط حالة الشاشة المركزية (ص. ٤١)
- إزالة شبكة Wi-Fi (ص. ٤٤١)
- التقنية والتأمين في Wi-Fi (ص. ٤٤١)
- لا يوجد اتصال أو الاتصال ضعيف (ص. ٤٤١)
- إعدادات مودم السيارة* (ص. ٤٤٢)
- إعدادات Bluetooth (ص. ٤٣٧)
- Apple CarPlay* (ص. ٤٢٥)

عند توصيل هاتف إلى السيارة، يتم حفظه من أجل الاستخدام في المستقبل. عند الوصول إلى الحد الأقصى لعدد الهواتف المحفوظة (٥٠)، يتم حذف أول الهواتف المتصلة. لإظهار قائمة الشبكات المحفوظة أو لحذف الشبكات المحفوظة يدويًا، اضغط على الإعدادات ← Wi-Fi ← الشبكات المحفوظة.
لمعرفة متطلبات اتصال الشبكة، راجع "التقنية والأمان في Wi-Fi".

التوصيل من خلال مودم السيارة*٥

عند الاتصال بالإنترنت عن طريق مودم السيارة، فإن خدمات Volvo On Call ستستخدم هذا الاتصال.

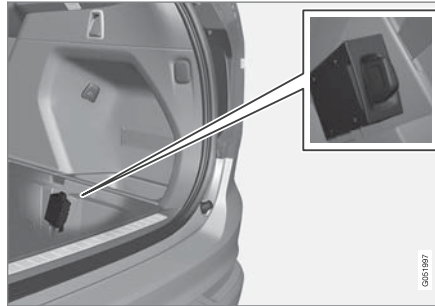

١. أدخل بطاقة SIM شخصية في حامل البطاقة.
٢. اضغط الإعدادات في العرض العلوي.
٣. اضغط اتصال ← إنترنت عن طريق مودم سيارة.

التوصيل من خلال Bluetooth
راجع "توصيل هاتف".

التوصيل من خلال Wi-Fi



١. قم بتنشيط الربط (نقطة محمولة/شخصية) في الهاتف المحمول.
٢. اضغط الإعدادات في العرض العلوي.
٣. اضغط اتصال ← Wi-Fi.
٤. التنشيط/إلغاء التنشيط عن طريق وضع/إزالة علامة من مربع Wi-Fi.
٥. انقر على اسم الشبكة المطلوب التوصيل بها.
٦. أدخل كلمة مرور الشبكة.
٧. في حالة استخدام مصدر آخر للاتصال في الماضي - قم بتأكيد الخيار لتغيير الاتصال.
< تقوم السيارة بالاتصال بالشبكة.

تجدد الإشارة إلى أن هواتف معينة تقوم بإيقاف تشغيل ميزة الربط بعد انقطاع التوصيل مع السيارة، مثلاً عند مغادرة السيارة ولحين العودة مرة أخرى. وبالتالي يلزم إعادة تنشيط الربط في الهاتف في المرة التالية التي ترغب فيها في استخدام التوصيل.

٥ فقط السيارات المزودة بنظام Volvo On Call.

مشاركة الإنترنت عبر نقطة اتصال Wi-Fi

عند توصيل السيارة بالإنترنت، يمكن مشاركة اتصال الإنترنت للسماح للأجهزة الأخرى باستخدام اتصال الإنترنت^٦.

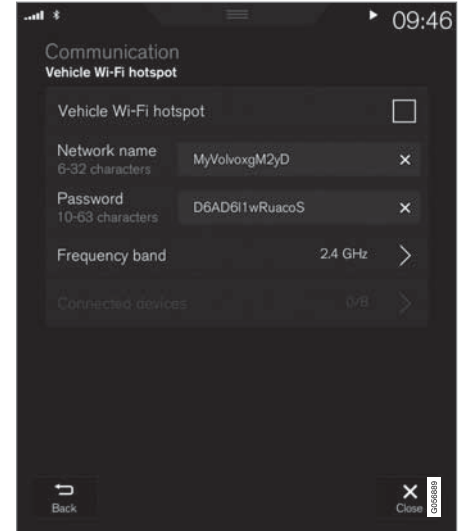

يجب أن يدعم مشغل الشبكة (بطاقة SIM) الربط (مشاركة اتصال الإنترنت).

١. اضغط الإعدادات في العرض العلوي.

٢. اضغط اتصال ← نقطة Wi-Fi في السيارة.

٣. انقر على اسم الشبكة ثم قم بتسمية الربط.

٤. انقر على كلمة المرور ثم حدد كلمة المرور التي ترغب في وجوب إدخالها في الأجهزة المتصلة.

٥. انقر على نطاق التردد وحدد التردد الذي سيقوم الربط من خلاله بإرسال البيانات. تجدر الإشارة إلى أن تحديد نطاق التردد غير متاح في كل الأسواق.

٦. التنشيط/إلغاء التنشيط عن طريق وضع/إزالة علامة من مربع نقطة Wi-Fi في السيارة.

٧. إذا تم استخدام Wi-Fi سابقًا كمصدر اتصال، قم بتأكيد الخيار لتغيير الاتصال.

< الآن يمكن للأجهزة الخارجية الاتصال بربط السيارة (النقطة الفعالة Wi-Fi).

ملاحظة

قد يؤدي تنشيط Wi-Fi-النقطة الفعالة إلى مزيد من التكاليف من شبكة المحمول.

اتصل بمشغل الشبكة الخاص بك لمعرفة تكاليف نقل البيانات.

يشار إلى حالة الاتصال بواسطة الرمز في شريط الحالة ضمن الشاشة المركزية.

اضغط على الأجهزة المتصلة لرؤية قائمة الأجهزة المتصلة حاليًا.

^٦ لا ينطبق هذا الأمر في حالة الاتصال بواسطة Wi-Fi.

التقنية والتأمين في Wi-Fi

أنواع الشبكات المحتمل التوصيل إليها.

يمكن فقط التوصيل بالنوعيات التالية من الشبكات:

- التردد - ٢,٤ أو ٥ جيجاهرتز.
- المعايير - a/b/g/n 802.11.
- نوع التأمين - WPA2-AES-CCMP.

تم تصميم نظام Wi-Fi بالسيارة للتعامل مع أجهزة Wi-Fi داخل السيارة.

إذا كان أكثر من جهاز يعمل على التردد في وقت واحد فقد يؤدي ذلك إلى انخفاض مستوى الأداء.

معلومات ذات صلة

- السيارة المتصلة بالإنترنت* (ص. ٤٣٨)
- توصيل السيارة (ص. ٤٣٨)
- مشاركة الإنترنت عبر نقطة اتصال Wi-Fi (ص. ٤٤٠)
- لا يوجد اتصال أو الاتصال ضعيف (ص. ٤٤١)

إزالة شبكة Wi-Fi

إزالة شبكة غير مستخدمة في المستقبل.

١. اضغط الإعدادات في العرض العلوي.
٢. اضغط Wi-Fi ← الشبكات المحفوظة.
٣. انقر على تسيان بجوار الشبكة لإزالتها.
٤. قم بتأكيد الاختيار.

< ستصل السيارة بعد ذلك بالشبكة تلقائيًا.

إزالة جميع الشبكات

يمكن إزالة جميع الشبكات في وقت واحد بالضغط على زر الاستعادة إلى إعدادات المصنع. تجدر الإشارة إلى أنه سيتم إعادة ضبط جميع بيانات المستخدم وإعدادات النظام إلى إعدادات المصنع الأصلية.

معلومات ذات صلة

- السيارة المتصلة بالإنترنت* (ص. ٤٣٨)
- توصيل السيارة (ص. ٤٣٨)
- إعادة ضبط الإعدادات في عرض الإعدادات (ص. ١٦٢)

لا يوجد اتصال أو الاتصال ضعيف

عوامل تؤثر في الشبكة.

تختلف كمية البيانات التي يتم نقلها باختلاف الخدمات أو التطبيقات المستخدمة في السيارة. على سبيل المثال، قد يتطلب تشغيل أي ملفات صوتية عبر الإنترنت كمية كبيرة من البيانات التي تستلزم وجود اتصال جيد وإشارة قوية.

الهاتف المحمول بالسيارة

قد تختلف سرعة الاتصال باختلاف موضع الهاتف المحمول في السيارة. حرك سماعة الهاتف المحمول بالقرب من الشاشة المركزية لزيادة قوة الإشارة. تأكد من عدم وجود تشويش بينهما.

الهاتف المحمول بالشبكة

تختلف سرعة شبكة المحمول باختلاف التغطية في المكان الحالي. قد تحدث تغطية سيئة، مثلاً في الأنفاق ووراء الجبال والوديان العميقة أو في الأماكن المغلقة. تختلف كذلك سرعة الاتصال على حسب نوع الخدمة التي اشتركت فيها.

ملاحظة

في حالة حدوث مشاكل في نقل البيانات، اتصل بمشغل الشبكة الخاص بك.

إعادة تشغيل الهاتف

في حالة وجود مشاكل في الاتصال قد يكون من الأفضل إعادة تشغيل الهاتف.

معلومات ذات صلة

- السيارة المتصلة بالإنترنت* (ص. ٤٣٨)
- توصيل السيارة (ص. ٤٣٨)

٧ لا يتوفر تحديد التردد في كل الأسواق.

إعدادات مودم السيارة*^٨

السيارة مجهزة بمودم يمكن استخدامه للتوصيل بالإنترنت. من الممكن أيضاً توزيع اتصال الإنترنت عن طريق Wi-Fi.

١. اضغط الإعدادات في العرض العلوي.

٢. اضغط على اتصال ← إنترنت عن طريق مودم سيارة وحدد الإعدادات:

- إنترنت عن طريق مودم سيارة - تحديد استخدام مودم السيارة كمصدر للإنترنت من عدمه.
- استخدام البيانات - انقر على إعادة تعيين لإعادة تعيين إعداد حجم البيانات المستلمة والمرسلة.

الشبكة

اختر الجهة المشغلة - التحديد التلقائي أو اليدوي لمشغل الشبكة.

تجوال البيانات في حالة وضع علامة داخل المربع، سيحاول مودم السيارة الاتصال بالإنترنت عندما تكون السيارة خارج البلاد وبعيداً عن الشبكة المحلية. قد ينتج عن هذا الأمر تكلفة باهظة. راجع اتفاقية التجوال الخاصة بك والمتعلقة بحركة البيانات في الخارج مع مزود خدمة الشبكة الخاص بك في بلدك.

● رقم PIN لبطاقة SIM

تغيير رقم PIN - يمكن إدخال ٤ أرقام بحد أقصى.

إيقاف رقم PIN - تحديد ما إذا كان يلزم إدخال رمز PIN للوصول إلى بطاقة SIM.

- إرسال رمز الطلب - لشحن الرصيد أو التحقق منه في البطاقة المدفوعة مقدماً. تعتمد الوظيفة على مورد الخدمة.

معلومات ذات صلة

- السيارة المتصلة بالإنترنت* (ص. ٤٣٨)
- مشاركة الإنترنت عبر نقطة اتصال Wi-Fi (ص. ٤٤٠)

تنزيل وتحديث أو إزالة تثبيت التطبيقات

عندما تكون السيارة متصلة بالإنترنت يتوفر خيار تنزيل تطبيقات جديدة أو مواصلة تحديث التطبيقات الحالية أو إلغاء تثبيت التطبيقات.

ملاحظة

قد يؤثر تنزيل البيانات في الخدمات الأخرى التي تقوم بنقل البيانات مثل راديو الإنترنت. في حالة تفاقم التأثير على الخدمات الأخرى بحيث يتسبب بإفساد النظام، فيمكن مقاطعة عملية التنزيل. أو، قد يكون من المناسب إيقاف تشغيل الخدمات الأخرى أو مقاطعتها.

يتم إدارة التطبيقات من مركز التنزيلات في عرض التطبيق.

للتمكن من تنزيل تطبيقات أو تحديثها أو إزالة تثبيتها، يلزم أن تكون السيارة متصلة بالإنترنت.



تنزيل التطبيقات

١. افتح التطبيق مركز التنزيلات.
٢. حدد تطبيقات جديدة لتتمكن من فتح قائمة بالتطبيقات المتاحة غير المثبتة على سيارتك.
٣. انقر في أي مكان على الصف في أي تطبيق للتوسع في القائمة والحصول على مزيد من المعلومات عن التطبيق.

^٨ فقط السيارات المزودة بنظام Volvo On Call.

٣. حدد التطبيق المطلوب ثم حدد إزالة تثبيت لبدء عملية إزالة تثبيت التطبيق.

< بعد الانتهاء من إزالة تثبيت التطبيق، يختفي من القائمة.

معلومات ذات صلة

- السيارة المتصلة بالإنترنت* (ص. ٤٣٨)
- الراديو (ص. ٤١٢)
- مشغل الوسائط (ص. ٤١٧)
- تحديثات النظام (ص. ٤٨١)

٤. حدد تثبيت لبدء التنزيل وتثبيت التطبيق المطلوب.

< يتم عرض حالة التنزيل والتثبيت أثناء العملية.

وتظهر رسالة في حالة تعذر بدء عملية التنزيل في الوقت الحالي. سيظل التطبيق في القائمة ويمكنك محاولة التنزيل مرة أخرى في أي وقت.

إلغاء عملية تنزيل

– انقر على قطع لإلغاء التنزيل الحالي.

تجدد الإشارة إلى أنه يمكنك فقط إلغاء عملية التنزيل ولكن بعد بدء عملية التثبيت لا يمكنك الإلغاء.

تحديث التطبيقات

في حالة استخدام أحد التطبيقات أثناء عملية تحديث جارية، فسيتم إعادة تشغيله ليتم إتمام عملية التثبيت.

تحديث الكل

١. افتح التطبيق مركز التنزيلات.

٢. حدد تثبيت الكل.

< تبدأ عملية التحديث.

تحديث بعض

١. افتح التطبيق مركز التنزيلات.

٢. حدد تحديثات التطبيق لفتح قائمة بالتحديثات المتاحة.

٣. حدد التطبيق المطلوب ثم حدد تثبيت.

< تبدأ عملية التحديث.

إزالة تثبيت تطبيق

يلزم إغلاق التطبيق المستخدم كي تتمكن من إزالة تثبيته.

١. افتح التطبيق مركز التنزيلات.

٢. حدد تحديثات التطبيق لفتح قائمة بجميع التطبيقات المثبتة.

انتقل إلى vod.divx.com لمزيد من المعلومات عن كيفية إتمام عملية التسجيل.

أرقام براءات الاختراع محمية بموجب واحد أو أكثر من براءات الاختراع الأمريكية التالية.

7,295,673; 7,460,668; 7,515,710; 8,656,183;
8,731,369; RE45,052

Gracenote®



جزء من المحتوى يخضع لحقوق النشر © لصالح Gracenote أو أي من وكلائها.

Gracenote وشعار Gracenote والرمز "Powered by Gracenote" هي علامات تجارية مسجلة أو علامات تجارية لصالح Gracenote, Inc. في الولايات المتحدة الأمريكية و/أو في بلدان أخرى.

Dirac Unison يعمل على تحسين مكبرات الصوت من ناحية التردد والوقت والمساحة لتحقيق أفضل أداء جهير ووضوح. وهو يحقق كذلك إنتاجًا محاكيًا للطبيعة للصفات الصوتية لأماكن الأداء المحددة. باستخدام اللوغاريتمات المتقدمة، يتحكم Dirac Unison في Dirac Unison كل مكبرات الصوت بصورة رقمية على أساس مقاييس الدقة الصوتية المرتفعة. مثل قائد الأوركسترا، هو يضمن تحقيق أفضل أداء لمكبرات الصوت.

DivX®



DivX Certified®, DivX® والعلامة المصاحبة له هي علامات تجارية تخص DivX, LLC ولا يتم استخدامها إلا بترخيص.

هذا الجهاز DivX Certified® يمكنه تشغيل ملفات فيديو avi. DivX® Home Theater تصل 576p (بما في ذلك. www.divx.com). قم بتنزيل برنامج مجاني على (divx.com) لإنشاء وتشغيل وبث الفيديو هات الرقمية.

حول الفيديو عند الطلب DIVX: يلزم تسجيل جهاز DivX Certified® لكي تتمكن من تشغيل أفلام DivX الفيديو عند الطلب (VOD) التي اشتريتها. احصل على رمز التسجيل عن طريق تحديد قسم DivX VOD في قائمة إعدادات الجهاز.

اتفاقية ترخيص الصوت والوسائط

الترخيص عبارة عن اتفاقية بشأن الحق في تشغيل نشاط معين أو الحق في استخدام تفويض شخص آخر وفقًا للشروط والبنود الواردة في الاتفاقية. النص التالي هو اتفاقية فولفو مع المصنع/المطور وغالب النص بالعربية.

Bowers & Wilkins



B&W و Bowers & Wilkins هما علامتان تجاريتان لـ B&W Group Ltd. Nautilus هي علامة تجارية لـ B&W Group Ltd. Kevlar هي علامة تجارية مسجلة لصالح DuPont.

Dirac Unison®



All or some portions are derived from material licensed to the University of California by American Telephone and Telegraph Co. or Unix System Laboratories, Inc. and are reproduced herein with the permission of UNIX System Laboratories, Inc.

Redistribution and use in source and binary forms, with or without modification, are permitted provided that the following conditions are met: Redistributions of source code must retain the above copyright notice, this list of conditions and the following disclaimer. Redistributions in binary form must reproduce the above copyright notice, this list of conditions and the following disclaimer in the documentation and/or other materials provided with the distribution. Neither the name of the <ORGANIZATION> nor the names of its contributors may be used to endorse or promote products derived from this software without specific prior written permission.

THIS SOFTWARE IS PROVIDED BY THE COPYRIGHT HOLDERS AND CONTRIBUTORS "AS IS" AND ANY EXPRESS OR IMPLIED WARRANTIES, INCLUDING, BUT NOT LIMITED TO, THE IMPLIED WARRANTIES OF MERCHANTABILITY AND FITNESS FOR A PARTICULAR PURPOSE ARE DISCLAIMED. IN NO EVENT SHALL THE COPYRIGHT OWNER OR CONTRIBUTORS BE LIABLE

تخصيصه عشوائيًا هو تمكين خدمة Gracenote من عدد الطلاب والاستفسارات التي تصلها دون الحاجة لكشف أي معلومات عنك. تتوفر معلومات إضافية على صفحة الويب في سياسة خصوصية Gracenote بخصوص خدمة Gracenote.

برنامج Gracenote وكل ما هو مدرج في بيانات Gracenote مرخص لك "كما هو". لا تمنح Gracenote أي تعهدات أو ضمانات، صريحة كانت أو ضمنية، بشأن دقة بيانات Gracenote الموجودة في خوادمها، وتحتفظ Gracenote بالحق في حذف البيانات من خوادمها أو في تغيير فئات البيانات لأي سبب تعتبره مناسبًا. لا يوجد ضمان على خلو برمجيات Gracenote أو خوادمها من الأخطاء أو على عمل البرمجيات أو الخوادم بدون أي تعطيل. لا توجد أي التزامات على Gracenote بشأن تزويدك بأي أنواع بيانات جديدة أو معدلة أو إضافية أو فئات يمكن أن تصدرها في المستقبل، كما تحتفظ الشركة بحق التوقف عن متابعة خدماتها في أي وقت.

تخلي GRACENOTE مسؤوليتها تجاه أي ضمانات صريحة أو ضمنية بما في ذلك على سبيل المثال لا الحصر الضمانات الضمنية الخاصة بإمكانية البيع أو الملاءمة لغرض معين أو عدم انتهاك الحقوق الملكية والفكرية. لا تضمن GRACENOTE النتائج المترتبة على استخدامك لبرنامجها أو خوادمها. كما أنها لن تكون عرضة لأي مسالة عن تلفيات متوقعة أو خسارة في الأرباح أو العائد.

© Gracenote, Inc. 2009

Sensu software

This software uses parts of sources from clib2 and Prex Embedded Real-time OS - Source (Copyright (c) 1982, 1986, 1991, 1993, 1994), and Quercus Robusta (Copyright (c) 1990, 1993), The Regents of the University of California.

Gracenote® اتفاقية ترخيص المستخدم النهائي يحتوي هذا البرنامج أو الجهاز على برمجيات من Gracenote, Inc. التابعة لشركة Emeryville، كاليفورنيا، الولايات المتحدة ("Gracenote"). تعمل البرمجيات من Gracenote ("برمجيات Gracenote") على تنشيط هذا البرنامج لإجراء مطابقة للقرص/أو الملف والحصول على معلومات مرتبطة بالموسيقى تشمل الاسم والفنان والمسار والعنوان ("بيانات Gracenote") من الخوادم عبر الإنترنت أو من قواعد البيانات المضمنة (تسمى معًا "خوادم Gracenote") ولإجراء عمليات أخرى. غير مسموح باستخدام بيانات Gracenote إلا بما يتوافق مع وظائف المستخدم النهائي لهذا البرنامج أو الجهاز.

أنت تقر بعدم استخدام بيانات Gracenote وبرنامج Gracenote وخوادم Gracenote بخلاف الاستخدام الشخصي غير التجاري. أنت تقر بعدم تخصيص أو نسخ أو تحويل أو إرسال برنامج Gracenote أو أي بيانات أخرى من Gracenote لأي جهة خارجية. وكذلك تقر بعدم استخدام أو إفشاء بيانات أو برنامج أو خوادم Gracenote بخلاف الصورة المسموح بها في هذه الاتفاقية.

أنت تقر بأحققتنا في إنهاء حقوقك وامتيازاتك غير الحصرية لاستخدام بيانات أو برنامج أو خوادم Gracenote في حالة انتهاكك لهذه الشروط. في حالة انتهاء رخصتك أنت تقر على التوقف عن استخدام بيانات وبرنامج وخوادم Gracenote. تمتلك Gracenote امتيازات حصرية لجميع بيانات وبرمجيات وخوادم Gracenote بما في ذلك حقوق الملكية. لا تخضع Gracenote تحت أي ظرف من الظروف للالتزام بدفع أي تعويضات مقابل أي معلومات تحصل عليها منك. أنت توافق على تنفيذ حقوق Gracenote, Inc. بموجب هذه الاتفاقية عليك مباشرةً باسم الشركة.

تستخدم Gracenote معرف فريد لتتبع أي طلبات وذلك لأغراض إحصائية. والغرض من المعرف الرقمي الذي يتم

This software is based in parts on the work of the FreeType Team.

This software uses parts of SSLeay Library: Copyright (C) 1995-1998 Eric Young (eay@cryptsoft.com). All rights reserved

Linux software

This product contains software licensed under GNU General Public License (GPL) or GNU Lesser General Public License (LGPL), etc.

You have the right of acquisition, modification, and distribution of the source code of the GPL/LGPL software.

You may download Source Code from the following website at no charge: http://www.embedded-carmultimedia.jp/linux/oss/download/TVM_8351_013

The website provides the Source Code "As Is" and without warranty of any kind.

By downloading Source Code, you expressly assume all risk and liability associated with downloading and using the Source Code and complying with the user agreements that accompany each Source Code.

Please note that we cannot respond to any inquiries regarding the source code.

camellia:1.2.0

Copyright (c) 2006, 2007

including without limitation the rights to use, copy, modify, merge, publish, distribute, sublicense, and/or sell copies of the Software, and to permit persons to whom the Software is furnished to do so, subject to the following conditions:

The above copyright notice including the dates of first publication and either this permission notice or a reference to <http://oss.sgi.com/projects/FreeB/> shall be included in all copies or substantial portions of the Software.

THE SOFTWARE IS PROVIDED "AS IS", WITHOUT WARRANTY OF ANY KIND, EXPRESS OR IMPLIED, INCLUDING BUT NOT LIMITED TO THE WARRANTIES OF MERCHANTABILITY, FITNESS FOR A PARTICULAR PURPOSE AND NONINFRINGEMENT.

IN NO EVENT SHALL SILICON GRAPHICS, INC. BE LIABLE FOR ANY CLAIM, DAMAGES OR OTHER LIABILITY, WHETHER IN AN ACTION OF CONTRACT, TORT OR OTHERWISE, ARISING FROM, OUT OF OR IN CONNECTION WITH THE SOFTWARE OR THE USE OR OTHER DEALINGS IN THE SOFTWARE.

Except as contained in this notice, the name of Silicon Graphics, Inc. shall not be used in advertising or otherwise to promote the sale, use or other dealings in this Software without prior written authorization from Silicon Graphics, Inc.

FOR ANY DIRECT, INDIRECT, INCIDENTAL, SPECIAL, EXEMPLARY, OR CONSEQUENTIAL DAMAGES (INCLUDING, BUT NOT LIMITED TO, PROCUREMENT OF SUBSTITUTE GOODS OR SERVICES; LOSS OF USE, DATA, OR PROFITS; OR BUSINESS INTERRUPTION) HOWEVER CAUSED AND ON ANY THEORY OF LIABILITY, WHETHER IN CONTRACT, STRICT LIABILITY, OR TORT (INCLUDING NEGLIGENCE OR OTHERWISE) ARISING IN ANY WAY OUT OF THE USE OF THIS SOFTWARE, EVEN IF ADVISED OF THE POSSIBILITY OF SUCH DAMAGE.

This software is based in part on the work of the Independent JPEG Group.

This software uses parts of sources from "libtess". The Original Code is: OpenGL Sample Implementation, Version 1.2.1, released January 26, 2000, developed by Silicon Graphics, Inc. The Original Code is Copyright (c) 1991-2000 Silicon Graphics, Inc.

Copyright in any portions created by third parties is as indicated elsewhere herein. All Rights Reserved. Copyright (C) [1991-2000] Silicon Graphics, Inc. All Rights Reserved.

Permission is hereby granted, free of charge, to any person obtaining a copy of this software and associated documentation files (the "Software"), to deal in the Software without restriction,



Data File(s) or Software that the data or software has been modified.

THE DATA FILES AND SOFTWARE ARE PROVIDED "AS IS", WITHOUT WARRANTY OF ANY KIND, EXPRESS OR IMPLIED, INCLUDING BUT NOT LIMITED TO THE WARRANTIES OF MERCHANTABILITY, FITNESS FOR A PARTICULAR PURPOSE AND NONINFRINGEMENT OF THIRD PARTY RIGHTS. IN NO EVENT SHALL THE COPYRIGHT HOLDER OR HOLDERS INCLUDED IN THIS NOTICE BE LIABLE FOR ANY CLAIM, OR ANY SPECIAL INDIRECT OR CONSEQUENTIAL DAMAGES, OR ANY DAMAGES WHATSOEVER RESULTING FROM LOSS OF USE, DATA OR PROFITS, WHETHER IN AN ACTION OF CONTRACT, NEGLIGENCE OR OTHER TORTIOUS ACTION, ARISING OUT OF OR IN CONNECTION WITH THE USE OR PERFORMANCE OF THE DATA FILES OR SOFTWARE.

Except as contained in this notice, the name of a copyright holder shall not be used in advertising or otherwise to promote the sale, use or other dealings in these Data Files or Software without prior written authorization of the copyright holder.

WHETHER IN CONTRACT, STRICT LIABILITY, OR TORT (INCLUDING NEGLIGENCE OR OTHERWISE) ARISING IN ANY WAY OUT OF THE USE OF THIS SOFTWARE, EVEN IF ADVISED OF THE POSSIBILITY OF SUCH DAMAGE.

Unicode: 5.1.0 COPYRIGHT AND PERMISSION NOTICE

Copyright c 1991-2013 Unicode, Inc. All rights reserved. Distributed under the Terms of Use in <http://www.unicode.org/copyright.html>.

Permission is hereby granted, free of charge, to any person obtaining a copy of the Unicode data files and any associated documentation (the "Data Files") or Unicode software and any associated documentation (the "Software") to deal in the Data Files or Software without restriction, including without limitation the rights to use, copy, modify, merge, publish, distribute, and/or sell copies of the Data Files or Software, and to permit persons to whom the Data Files or Software are furnished to do so, provided that (a) the above copyright notice(s) and this permission notice appear with all copies of the Data Files or Software, (b) both the above copyright notice(s) and this permission notice appear in associated documentation, and (c) there is clear notice in each modified Data File or in the Software as well as in the documentation associated with the

NTT (Nippon Telegraph and Telephone Corporation). All rights reserved.

Redistribution and use in source and binary forms, with or without modification, are permitted provided that the following conditions are met:

1. Redistributions of source code must retain the above copyright notice, this list of conditions and the following disclaimer as the first lines of this file unmodified.
2. Redistributions in binary form must reproduce the above copyright notice, this list of conditions and the following disclaimer in the documentation and/or other materials provided with the distribution.

THIS SOFTWARE IS PROVIDED BY NTT ``AS IS" AND ANY EXPRESS OR IMPLIED WARRANTIES, INCLUDING, BUT NOT LIMITED TO, THE IMPLIED WARRANTIES OF MERCHANTABILITY AND FITNESS FOR A PARTICULAR PURPOSE ARE DISCLAIMED. IN NO EVENT SHALL NTT BE LIABLE FOR ANY DIRECT, INDIRECT, INCIDENTAL, SPECIAL, EXEMPLARY, OR CONSEQUENTIAL DAMAGES (INCLUDING, BUT NOT LIMITED TO, PROCUREMENT OF SUBSTITUTE GOODS OR SERVICES; LOSS OF USE, DATA, OR PROFITS; OR BUSINESS INTERRUPTION) HOWEVER CAUSED AND ON ANY THEORY OF LIABILITY,

Bluetooth® تصريح المطابقة بشأن وحدة ▶▶

Declaration of Conformity

Mitsubishi Electric Corporation Sanda Works
2-3-33, Miwa, Sanda-city, Hyogo, 669-1513 Japan

We declare, at our sole responsibility, that the following product conforms to the Essential Requirements of the Radio and Telecommunications Terminal Equipment Directive 1999/5/EC in accordance with the tests conducted to the appropriate requirements of the relevant standards, as listed herewith.

Product : Audio Navigation Unit
Model/Type Number : NR-0V
Directive and Standards used : Radio: EN 900 328 V1.8.1 : 2012/6
EMC: EN 501 489-1 V1.9.2 : 2011-09
EN 501 489-17 V2.2.1 : 2012-09
Safety: IEC 60950-1:2006 (Second Edition) + Am 1:2009 and/or
EN 60950-1 : 2006+A1:2010+A11:2009+A12:2011
Health: EN 62479: 2011-09

The authorized signatory to this declaration :

Date: 13th May 2014

Signature: T. Kyomoto

Name: **Takashi Kyomoto**

Title: Manager

Address: Mitsubishi Electric Corporation Sanda Works
2-3-33, Miwa, Sanda-city, Hyogo, 669-1513, Japan

The responsible person based within the EC :

Date: 2014-05-14

Signature: Jan Billing

Name: **Jan Billing**

Title: General Manager,

Mitsubishi Electric Automotive Europe, B.V.

Swedish Branch, Technical Center

Address: Ostra Erikobergsgratan 38, SE41878 Gothenburg, Sweden

CE 0560

بلد التصدير: اليابان

الجهة المصنعة: Mitsubishi Electric Corporation

نوع الجهاز: Audio Navigation Unit

تلتزم Mitsubishi Electric Corporation أن Audio Navigation Unit متوافق مع المتطلبات الأساسية والقواعد والتوجيهات الأخرى الواردة في 1999/5/EG.

■ 使用频率：2.4 - 2.4835 GHz

■ 等效全向辐射功率 (EIRP)： 天线增益 < 10dBi 时： ≤100 mW 或 ≤20 dBm ①

■ 最大功率谱密度： 天线增益 < 10dBi 时： ≤20 dBm / MHz (EIRP) ①

■ 载频容限：20 ppm

■ 带外发射功率(在 2.4-2.4835GHz 频段以外) ≤-80 dBm / Hz (EIRP)

■ 杂散发射(辐射)功率(对应载波±2.5 倍信道带宽以外)：

≤-36 dBm / 100 kHz (30 - 1000 MHz) ●

≤-33 dBm / 100 kHz (2.4 - 2.4835 GHz) ●

≤-40 dBm / 1 MHz (3.4 - 3.53 GHz) ●

≤-40 dBm / 1 MHz (5.725 - 5.85 GHz) ●



≤-30 dBm / 1 MHz (其它 1 - 12.75 GHz) ●

2. 不得擅自更改发射频率、加大发射功率(包括额外加装射频功率放大器)，不得擅自外接天线或改用其它发射天线；

3. 使用时不得对各种合法的无线电通信业务产生有害干扰；一旦发现有干扰现象时，应立即停止使用，并采取措施消除干扰后方可继续使用；

4. 使用微功率无线电设备，必须忍受各种无线电业务的干扰或工业、科学及医疗应用设备的辐射干扰；

5. 不得在飞机和机场附近使用。

	البلد/المنطقة
<p>B 급 기기 (가정용 방송통신기자재) 이 기기는 가정용(B 급) 전자파적합기기로서 주로 가정에서 사용하는 것을 목적으로 하며, 모든 지역에서 사용할 수 있습니다. 해당 무선설비는 전파혼신 가능성이 있으므로 인명안전과 관련된 서비스는 할 수 없습니다.</p>	<p>كوريا:</p>
<p>低功率電波輻射性電機管理辦法 第十二條 經型式認證合格之低功率射頻電機，非經許可，公司、商號或使用者均不得擅自 變更頻率、加大功率或變更原設計之特性及功能。 第十四條 低功率射頻電機之使用不得影響飛航安全及干擾合法通信；經發現有干擾現象時，應 立即停用，改善至無干擾時方得繼續使用。前項合法通信，指依電信法規定作業之無線 電通信。低功率射頻電機須忍受合法通信或工業、科學及醫療用電波輻射性電機設備 之干擾。</p>	<p>تاوان:</p>
<p>Este equipamento opera em caráter secundário isto e, não tem direito a proteção contra interferência prejudicial, mesmo tipo, e não pode causar interferência a sistemas operando em caráter primário. Para consultas, visite: www.anatel.gov.br</p>	<p>البرازيل:</p> <div data-bbox="1225 725 1369 871" style="border: 1px solid black; padding: 5px; text-align: center;"> <p>Modelo: NR-0V</p>  <p>ANATEL Agência Nacional de Telecomunicações 1801-14-5334</p>  <p>(0170)896499100959</p> </div>

	البلد/المنطقة
<p>اسم الطراز: NR 0V الجهة المصنعة: Mitsubishi Electric Corporation بلد التصدير: اليابان</p>	<p>كازاخستان:</p> 
	<p>المكسيك:</p> 
	<p>الإمارات العربية المتحدة:</p> 

- Gracernote® (ص. ٤٢٠)
- Sensus - الاتصال والصيانة (ص. ٢٥)

- معلومات ذات صلة
- الصوت والوسائط (ص. ٤١٠)
 - مشغل الوسائط (ص. ٤١٧)
 - السيارة المتصلة بالإنترنت* (ص. ٤٣٨)

شروط وأحكام الخدمات وسياسة خصوصية العملاء

اقرأ شروط وأحكام الخدمات وسياسة خصوصية العملاء على
support.volvocars.com.

الشروط والخدمات من أجل الخدمات

تلتزم شركة فولفو بتقديم أفضل الخدمات على وجه الإطلاق وذلك لضمان أن قيادتك لسيارة فولفو هي آمنة ومريحة وممتعة لأقصى حد ممكن. تقدم فولفو مجموعة واسعة من الخدمات، من المساعدة في أحوال الطوارئ إلى الملاحاة في مختلف خدمات المعلومات والترفيه.

قم بقراءة هذه الشروط والأحكام ("شروط الخدمة والأحكام") بعناية قبل استخدام الخدمات - support.volvocars.com.

سياسة خصوصية العملاء

تنطبق هذه السياسة على معالجة بيانات العملاء والبيانات الشخصية. والغرض من هذه السياسة هو تزويد عملائنا الحاليين، والسابقين والمحتملين بفهم عام لما يلي:

- الظروف التي نجمع فيها ونعالج بياناتك الشخصية.
 - أنواع البيانات الشخصية التي نجمعها.
 - أسباب جمعنا للبيانات الشخصية.
 - كيفية التعامل مع بياناتك الشخصية.
- يمكن قراءة هذه السياسة في مجملها في
support.volvocars.com.

معلومات ذات صلة

- اتفاقية ترخيص الصوت والوسائط (ص. ٤٤٤)
- اتفاقية الترخيص لشاشة السائق (ص. ٩٣)
- اعتماد النوع لوحدة الرادار (ص. ٣٠٣)

العجلات والإطارات

إطارات

تعمل الإطارات على توفير تماسك على سطح الطريق وتقليل الاهتزاز وحماية العجلة من التآكل وهي التي تتحمل وزن السيارة وذلك من ضمن وظائف أخرى للإطارات.

تؤثر الإطارات بشكل كبير على خصائص قيادة السيارة. نوع الإطارات وأبعاده وضغط الهواء فيه وفئة السرعة كل ذلك مهم لطريقة أداء السيارة.

الإطارات التي يُنصح بها

عند تسليم السيارة تكون مزودة بإطارات فولفو الأصلية ذات العلامة VOLVO على جوانب الإطارات. هذه الإطارات مهيّنة بعناية لتناسب السيارة. وفي حالة تغيير هذه الإطارات، يلزم توفر هذه العلامات على الإطارات الجديدة وذلك كي لا يتم المساس بميزات قيادة السيارة وكذلك الراحة والتوفير في استهلاك الوقود.

الإطارات الجديدة

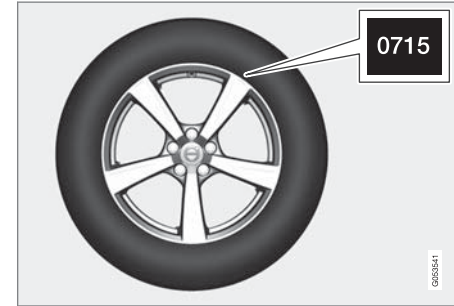

إن الإطارات قابلة للتلّف. وتبدأ بعد بضعة أعوام بالتصلب وتسوء قدرتها/خصائصها على الاحتكاك بالطريق شيئاً فشيئاً. لهذا

١ قد يحدث اختلاف أبعاد إطارات معينة.

السبب، احرص دائماً على الحصول على إطارات جديدة بقدر الإمكان عند قيامك باستبدالها. وهذا الأمر من الأهمية بمكان بالنسبة للإطارات المستخدمة في الشتاء. تشير الأرقام الأربعة الأخيرة في التسلسل إلى أسبوع وعم التصنيع. وهذه هي علامة DOT (Department of Transportation) الخاصة بالإطارات، وتتكون هذه العلامة من أربعة أرقام، على سبيل المثال 0715. هذا يعني أن الإطار المبين في الرسم التوضيحي تم تصنيعه في الأسبوع السابع من عام ٢٠١٥.

عمر الإطار

ينبغي أن يقوم أخصائي فحص جميع الإطارات التي يزيد عمرها عن ٦ سنوات، حتى وإن كانت تبدو غير متضررة. فالإطارات تتقدم في العمر وتتحلل، حتى إذا لم تكن قد استخدمت من قبل. فأدائها يتأثر. ينطبق ذلك على كل الإطارات المُخزّنة للاستخدام المستقبلي. ومن العلامات الخارجية على عدم صلاحية الإطار للاستخدام الشروخ وتغير اللون.

الاهتراء والصيانة

لا تقتصر فائدة نفع الإطارات بقيمة الضغط الصحيحة على مجرد التآكل المتساوي للإطارات. من المعلوم أن أسلوب القيادة وضغط الإطارات والمناخ وظروف الطريق تؤثر جميعها في سرعة تآكل الإطارات وعمرها الافتراضي.

لغرض تجنب الاختلافات في عمق سطح الإطارات ومنع اهتراء المداس، من الممكن تبديل الإطارات الأمامية مع الخلفية مع بعضها البعض. المسافة المناسبة للقيام بالتبديل الأول هي ٥٠٠٠ كم تقريباً، ثم على مسافات فاصلة تبلغ ١٠٠٠٠ كم.

تنصح فولفو بالاتصال بورشة فولفو معتمدة للتحقق إذا لم تكن متأكدًا من عمق المداس. إذا حدثت بالفعل اختلافات ملحوظة في التآكل (اختلاف قدره أكبر من ١ ملم في عمق المداس) بين

الإطارات، يجب دائماً تركيب الإطارات الأقل تآكلاً في الخلف. عادةً بعد انخفاض التوجيه هو الاختيار الأسرع للتصحيح بدلاً من فرط التوجيه، ويؤدي إلى متابعة السيارة لتقدمها للأمام في خط مستقيم بدلاً من انزلاق الطرف الخلفي لأحد الجانبين، الأمر الذي ينتج عنه احتمال فقدان التحكم في السيارة بالكامل. وهذا هو ما يجعل من الهام ألا تتعرض العجلات الخلفية إطلاقاً لفقدان الالتصاق قبل العجلات الأمامية.

تحذير

قد يؤدي الإطار التالف إلى فقد التحكم في السيارة.

التخزين

يجب تخزين العجلات معلقة أو على جانبها، ولكن لا يجب تخزينها في وضع الوقوف.

معلومات ذات صلة

- التحقق من ضغط الإطارات (ص. ٤٥٧)
- اتجاه دوران العجلات (ص. ٤٥٧)
- مؤشرات تآكل المداس على الإطارات (ص. ٤٥٧)
- مراقبة الإطارات* (ص. ٤٥٨)
- طقم إصلاح الثقوب (ص. ٤٦٣)
- مواصفات الحجم للإطار (ص. ٤٧٤)

التحقق من ضغط الإطارات

إن المحافظة على قيمة ضغط الإطارات الصحيحة تزيد من نسبة الأمان أثناء القيادة وتوفر الوقود وتطيل في عمر الإطارات.

ينخفض ضغط الإطار بمرور الوقت وهذا أمر طبيعي. كذلك يختلف ضغط الإطار باختلاف درجة الحرارة المحيطة. يؤدي ضغط الإطارات غير الكافي إلى زيادة استهلاك الوقود و يقصر من العمر الافتراضي للإطارات ويضعف من ثبات السيارة على الطريق. كما أن قيادة السيارة على إطارات ذات ضغط منخفض للغاية قد يؤدي إلى فرط حرارة الإطارات وتلفها. ويؤثر ضغط الإطارات على الراحة أثناء القيادة وضوضاء الطريق وخصائص القيادة.

ضغط الإطارات الموصى به



ملصقة ضغط الإطار الموجودة في عمود باب السائق (بين الباب الأمامي والباب الخلفي) تشير إلى الضغط الذي يجب أن يكون في الإطارات حسب اختلاف الحمولة والسرعة.

مؤشرات تآكل المداس على الإطارات

يوضح مؤشر اهتراء الكاوتشوك حالة عمق المداس في الإطار.

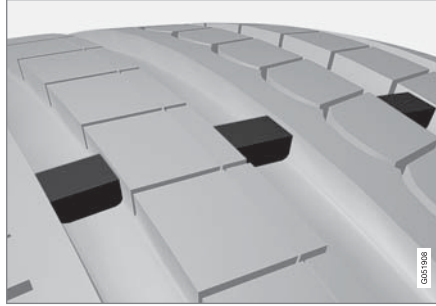

مؤشر اهتراء الكاوتشوك عبارة عن علامة ضيقة معترضة للفتحات الطولية للإطار. على جانب الإطار توجد الأحرف TWI (Tread Wear Indicator). وعندما ينخفض عمق المداس إلى ١.٦ ملم، يكون عمق المداس مساوياً في الارتفاع لتلك المؤشرات. يجب تغيير الإطارات بأخرى جديدة بأسرع ما يمكن. تذكر أن الإطارات ذات عمق المداس المنخفض يكون التصاقها بالأرض سيئاً في المطر والتلج.

معلومات ذات صلة

- إطارات (ص. ٤٥٦)

اتجاه دوران العجلات

بالنسبة للإطارات ذات الجزء الملامس للأرض والمصممة بطريقة بحيث تدور في اتجاه واحد فقط، فقد تم وضع علامة السهم عليها.

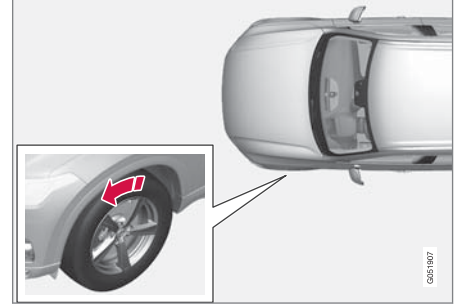

يشير السهم إلى اتجاه دوران الإطارات.

يجب أن يكون للإطارات نفس اتجاه الدوران طوال مدة استعمالها. يجب التبديل بين الإطارات الأمامية والخلفية فقط، ولا تتم مطلقاً بالتبديل بين الإطارات اليسرى واليمنى أو العكس. إذا تم تركيب الإطارات بطريقة خاطئة، فستأثر خصائص الفرملة والقدرة على دفع الأمطار والتلوج بعيداً عن الطريق على نحو سلبي. يجب تركيب الإطارات ذات الأخاديد الأعمق في الخلف دوماً (لتخفيف مخاطر الانزلاق).

ملاحظة

تأكد أن كلا العجلتين من نفس النوع والأبعاد وكذلك نفس جهة التصنيع.

معلومات ذات صلة

- إطارات (ص. ٤٥٦)

مراقبة الإطارات*

نظام مراقبة الإطارات،

Indirect Tyre Pressure Monitoring System

(ITPMS) يصدر تحذيرًا مع رمز مؤشر في شاشة السائق عند انخفاض الضغط في واحد أو أكثر من إطارات السيارة بصورة كبيرة.

إذا ومض الرمز أو لأ لمدة دقيقة واحدة تقريبًا وبعد ذلك تغير الوميض إلى توهج مستمر، فإنه قد يشير إلى أن النظام لا يمكنه الكشف عن أو التحذير من انخفاض ضغط الهواء في الإطارات على النحو المنشود.

الرمز	المواصفات
	<ul style="list-style-type: none"> • يضيء الرمز في حالة انخفاض ضغط الإطار. • يومض الرمز لمدة دقيقة واحدة تقريبًا ثم يتحول إلى الإضاءة بوهج ثابت في حالة وجود عطل في نظام ITPMS.

وصف النظام

يقيس نظام ITPMS الفروق في سرعة دوران الإطارات المختلفة عن طريق نظام منع قفل الفرامل ABS لكي يتأكد من توفر ضغط الهواء المناسب في كل الإطارات. إذا كان ضغط الإطار منخفضًا لدرجة كبيرة جدًا، فسيُتغير قطر الإطار ونتيجة لذلك تتغير سرعة الدوران. عن طريق مقارنة الإطارات مع بعضها البعض يستطيع النظام أن يحدد ما إذا كان الضغط منخفضًا في واحد أو أكثر من الإطارات.

في حالة انخفاض ضغط الإطارات بصورة كبيرة جدًا، يومض رمز مؤشر انخفاض ضغط الإطار في الشاشة وتظهر رسالة، راجع كذلك عنوان "رسالة في شاشة السائق" أدناه.

- انفخ الإطار باستخدام المنفاخ الموجود في عدة إصلاح الثقوب للطوارئ. (ص. ٤٦٦)
- ضغط الإطار المعتمد (ص. ٥٣٨)

- ▶▶ تحسين الاقتصاد في استهلاك الوقود عند استخدام ضغط ECO في الحموله الخفيفة (بحد أقصى ٣ أفراد) وفي سرعة تصل إلى ١٦٠ كم/سا (١٠٠ ميل في الساعة)، يمكن اختيار ضغوط ECO للاقتصاد الأمثل للوقود. ومع ذلك، فيُنصح باختيار ضغوط الراحة الأقل في حالة الرغبة في توفير شروط الضوضاء والسفر المتلى.

التحقق من ضغط الإطارات

١. تحقق من ضغط الإطارات مرة كل شهر. افحص ضغط الإطارات على البارد بمعنى عدم اختلاف درجة حرارة الإطارات عن درجة الحرارة الخارجية. بعد قطع عدة كيلومترات بالسيارة، ترتفع درجة حرارة الإطارات ويزيد الضغط.
٢. عند الضرورة، انفخ الإطارات بما يتوافق مع القيمة الموجودة على ملصق ضغط الإطارات.

ملاحظة

- بعد الانتهاء من نفخ الإطار، احرص دومًا على إعادة تركيب الغطاء الواقي من الأتربة لتجنب تلف الصمام بسبب الحصى والأتربة وما شابه.
- لا تستخدم سوى أغطية الأتربة المصنوعة من البلاستيك. فقد تتعرض الأغطية المعدنية للصدأ وبالتالي يصعب إزالتها من مكانها.

معلومات ذات صلة

- إطارات (ص. ٤٥٦)
- التحقق من ضغط الإطارات باستخدام نظام مراقبة الإطارات* (ص. ٤٦٠)

معلومات عامة عن نظام مراقبة الإطارات

في المعلومات التالية يتم الإشارة إلى نظام مراقبة الإطارات بصورة عامة بالاختصار TPMS.

يجب فحص كل إطار، بما في ذلك الإطارات الاحتياطية*، مرة واحدة في كل شهر. عند الفحص، ينبغي أن تكون الإطارات باردة وأن يكون ضغط الهواء مطابقاً لما هو موصى به من قبل الشركة المصنعة للسيارات والمحدد في لصاقة ضغط الهواء في الإطارات أو في جدول ضغط الهواء في الإطارات. إذا كانت السيارة محتوية على إطارات بمقاييس مختلفة عن الموصى بها من قبل الشركة المصنعة ذلك، قم بالتعرف على مستوى ضغط الهواء الصحيح لهذه الإطارات.

كميزة سلامة إضافية، تم تجهيز السيارة بنظام مراقبة ضغط الإطارات (TPMS)، وهو يعرض الانخفاض الشديد في ضغط الهواء لإطار واحد أو أكثر. عندما يضيء رمز مؤشر انخفاض ضغط الهواء، توقف وافحص الإطارات في أقرب وقت ممكن، وقم بنفخها إلى ضغط الهواء الصحيح.

قد تتسبب القيادة على إطارات ذات ضغط هواء منخفض جداً في ارتفاع درجة حرارة الإطارات وهذا قد يؤدي إلى حدوث ثقوب. كما يمكن للإطارات ذات ضغط الهواء المنخفض أن تقوم بتقليل كفاءة استهلاك الوقود وعمر خدمة الإطارات، ويمكنها أن تؤثر في قابلية التعامل مع السيارة وإيقافها. لاحظ أن TPMS لا يحل محل الصيانة الدورية للإطارات. وتقع على عاتق السائق مسؤولية المحافظة على الضغط الصحيح للهواء في الإطارات، حتى لو لم يتم الوصول لحد انخفاض ضغط الهواء في الإطارات ليضيء الرمز المؤشر.

السيارة مجهزة أيضًا بمؤشر تعطل نظام TPMS، الذي يشير إلى كون النظام لا يعمل بشكل صحيح. ويتم الجمع بين مؤشر تعطل نظام TPMS مع رمز مؤشر ضغط الإطارات المنخفض. عندما يكتشف النظام عطلاً، فإن الرمز في شاشة السائق سيومض لمدة دقيقة واحدة تقريباً وبعد ذلك سيظل مضيئاً. ويتم تكرار هذا

الإجراء عند بدء تشغيل السيارة حتى يتم تصحيح العطل. عندما يضيء الرمز، قد تتأثر قدرة النظام على كشف أو التحذير من انخفاض ضغط الهواء في الإطارات.

يمكن أن يحدث عطل نظام TPMS لعدة أسباب: مثلاً بعد التغيير إلى إطارات احتياطية، أو تغيير الإطارات أو العجلات التي تمنع TPMS من العمل بشكل صحيح.

افحص دائماً رمز مؤشر TPMS بعد تغيير إطار أو أكثر للتأكد من أن الإطارات أو العجلات الجديدة تعمل بشكل صحيح مع TPMS.

الرسائل في شاشة السائق

يمكن أن تظهر الرسائل التالية عند إضاءة رمز المؤشر:

- **ضغط الإطار منخفض**
افحص الإطارات، ثم عاير بعد التعبئة
- **نظام ضغط الإطارات غير متوفر مؤقتاً**
- **نظام ضغط الإطارات يلزم إجراء الخدمة.**

إذا تعذر على النظام تحديد الإطار ذي الضغط المنخفض، فسيتم الإشارة إلى انخفاض الضغط في جميع الإطارات الأربعة في الشاشة المركزية.

تذكُر

- احرص دوماً على معايرة النظام بعد تغيير العجلات أو ضبط ضغط الإطارات. راجع ملصق ضغط الإطارات على عمود الباب جهة السائق لمعرفة ضغط الإطار الذي تنصح به فولفو.
- لا يحل النظام محل عملية صيانة الإطارات المعتادة.
- لا يتوفر خيار لتعطيل TPMS.

معلومات ذات صلة

- إطارات (ص. ٤٥٦)
- التحقق من ضغط الإطارات باستخدام نظام مراقبة الإطارات* (ص. ٤٦٠)
- معايرة مراقبة الإطارات* (ص. ٤٦٢)
- تصحيح انخفاض ضغط الإطار عن طريق مراقبة الإطارات* (ص. ٤٦١)

التحقق من ضغط الإطارات باستخدام نظام مراقبة الإطارات*

مع نظام مراقبة الإطارات،

Indirect Tyre Pressure Monitoring System (ITPMS)، يمكن رؤية حالة ضغط الإطارات في الشاشة المركزية.

التحقق من الحالة

١. افتح تطبيق حالة السيارة من عرض التطبيق.



٢. انقر على الحالة لعرض حالة الإطارات.

مؤشر الحالة

تعرض الرسوم حالة كل إطار.

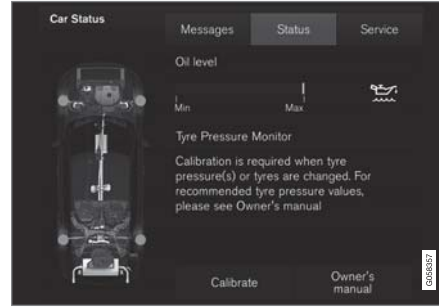

عرض الحالة^٢.

إطار باللون الأخضر:

● ضغط الإطار لم يتدنّى إلى الحد المضبوط للتحذير.

إطار باللون الأصفر:

● ضغط الإطار منخفض جداً. توقف وافحص/صحح ضغط الإطار بأسرع ما يمكن. قم بإجراء معايرة ITPMS بعد ضبط ضغط الهواء في الإطار.

كل الإطارات باللون الأصفر:

● ضغط الهواء منخفض جداً في إطارين أو أكثر. توقف وافحص/صحح ضغط الإطارات بأسرع ما يمكن. قم بإجراء معايرة ITPMS بعد ضبط ضغط الهواء في الإطارات.

كل الإطارات باللون الرمادي:

● عملية المعايرة قيد التقدم.
● الحالة غير معروفة.

قد يلزم القيادة لعدة دقائق بسرعة أكبر من ٣٠ كم/سا (٢٠ ميل في الساعة) كي يتم تنشيط النظام.

كل الإطارات باللون الرمادي ورسالة:

- نظام ضغط الإطارات غير متوفر مؤقتاً. يومض رمز المؤشر ويتغير إلى الوهج الثابت بعد حوالي دقيقة واحدة. النظام غير متاح حالياً، يتم تنشيطه بعد وقت قصير.
- نظام ضغط الإطارات يلزم إجراء الخدمة. يومض رمز المؤشر ويتغير إلى الوهج الثابت بعد حوالي دقيقة واحدة. النظام لا يعمل كما ينبغي، اتصل بورشة فولو المعتمدة (يُنصح بذلك).

معلومات ذات صلة

- مراقبة الإطارات* (ص. ٤٥٨)
- معايرة مراقبة الإطارات* (ص. ٤٦٢)
- تصحيح انخفاض ضغط الإطار عن طريق مراقبة الإطارات* (ص. ٤٦١)
- حالة السيارة (ص. ٤٧٨)

٢ الشكل هو مجرد شكل تخطيطي - قد يختلف التصميم حسب البرنامج المحدث أو طراز السيارة

تحذير

- قد يؤدي ضغط الإطارات بقيمة غير صحيحة إلى تلف الإطار مما يؤدي إلى فشل السائق في التحكم في السيارة.
- لا يستطيع النظام التنبؤ مقدّمًا بحدوث تلف مفاجئ في الإطار.

معلومات ذات صلة

- مراقبة الإطارات* (ص. ٤٥٨)
- التحقق من ضغط الإطارات باستخدام نظام مراقبة الإطارات* (ص. ٤٦٠)
- معايرة مراقبة الإطارات* (ص. ٤٦٢)
- ضغط الإطار المعتمد (ص. ٥٣٨)
- انفخ الإطار باستخدام المنفاخ الموجود في عدة إصلاح الثقوب للطوارئ. (ص. ٤٦٦)

٤. في بعض الحالات قد يلزم قيادة السيارة لعدة دقائق بسرعة أكبر من ٣٠ كم/سا (٢٠ ميل في الساعة) لتتمكن من إطفاء رمز ITPMS ومسح الرسالة.

تجدد الإشارة إلى أن رمز ITPMS لا ينطفئ إلى أن يتم تصحيح ضغط الإطار المنخفض وإجراء عملية معايرة جديدة.

ملاحظة

لتجنب الحصول على قراءة غير صحيحة لضغط الإطارات، يُنصح بفحص ضغط الإطارات على البارد. والمقصود بمصطلح "على البارد" هو أن تكون درجة حرارة الإطارات مساوية لدرجة الحرارة المحيطة (تقريبًا بعد مرور 3 ساعات من وقوف السيارة بدون قيادة). بعد قطع عدة كيلومترات بالسيارة، ترتفع درجة حرارة الإطارات ويزيد الضغط.

ملاحظة

- بعد الانتهاء من نفخ الإطار، احرص دومًا على إعادة تركيب الغطاء الواقى من الأتربة لتجنب تلف الصمام بسبب الحصى والأتربة وما شابه.
- لا تستخدم سوى أغطية الأتربة المصنوعة من البلاستيك. فقد تتعرض الأغطية المعدنية للصدأ وبالتالي يصعب إزالتها من مكانها.

تصحيح انخفاض ضغط الإطار عن طريق مراقبة الإطارات*

عندما يصدر تحذير من نظام مراقبة الإطارات،

Indirect Tyre Pressure Monitoring System

(ITPMS) فهذا دليل على انخفاض الضغط في واحد أو أكثر من الإطارات.

إذا أضاء رمز المؤشر ITPMS وظهرت الرسالة ضغط الإطار منخفض، فعليك باتخاذ اللازم لمعالجة ضغط الإطار. قم بإجراء معايرة ITPMS بعد ضبط ضغط الهواء في الإطار.

١. تحقق من ضغط الإطارات الأربعة بواسطة مقياس الضغط.
٢. انفخ الإطارات حتى قيمة ضغط الهواء الصحيحة كما هو موضح في ملصق ضغط الإطار على عمود الباب جهة السائق.



٣. قم بإعادة معايرة نظام ITPMS، راجع قسم "معايرة نظام مراقبة الإطارات".

معايرة مراقبة الإطارات*

لكي يعمل نظام

Indirect Tyre Pressure Monitoring System (ITPMS) بصورة صحيحة، يلزم تحديد قيمة مرجعية لضغط الإطارات. ويلزم إجراء هذه الخطوة في كل مرة يتم فيها تغيير الإطارات أو يتم فيها تغيير ضغط الإطارات.

على سبيل المثال، عند القيادة بحمولة ثقيلة أو على سرعة تزيد عن 160 كم/سا (100 ميل في الساعة)، يلزم ضبط ضغط الإطارات وفقاً للقيم التي تنصح بها فولفو. بعد ذلك، يلزم إعادة معايرة النظام.

١. أوقف تشغيل المحرك.

٢. انخفض الإطارات حتى قيمة ضغط الهواء المطلوبة كما هو موضح في ملصق ضغط الإطارات على عمود الباب جهة السائق.



٣. ابدأ تشغيل المحرك.

٤. افتح تطبيق حالة السيارة من عرض التطبيق.



٥. اضغط على الحالة لعرض مراقبة الإطارات.

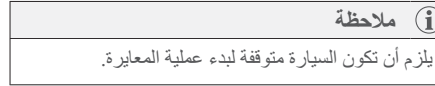

يلزم أن تكون السيارة متوقفة لبدء عملية المعايرة.

٦. اضغط معايرة.

٧. انقر على موافق للتأكيد على عملية التحقق من ضغط الإطارات في الإطارات الأربعة بالكامل وضبطه.

٨. قم بقيادة السيارة.

يتم إجراء عملية المعايرة أثناء قيادة السيارة. ويتم مقاطعة عملية المعايرة مؤقتاً في حالة إيقاف تشغيل المحرك، ولكن يتواصل تشغيل العملية أوتوماتيكياً عند قيادة السيارة مرة أخرى.

< في حالة جمع بيانات تكفي لتمكين النظام من اكتشاف انخفاض في ضغط الإطارات، فإن الإطارات في الشاشة المركزية تتحول من اللون الرمادي إلى اللون الأخضر. لا يصدر النظام أي تأكيد إضافي للدلالة على اكتمال عملية المعايرة.

وإذا فشلت عملية المعايرة، تظهر الرسالة: المعايرة غير ناجحة. يرجى إعادة المحاولة.

ملاحظة

تذكر أنه يلزم إعادة معايرة نظام TPMS بعد كل تغيير للإطار أو في حالة ضبط ضغط الإطار. يلزم حفظ القيم المرجعية الجديدة كي يعمل النظام بصورة صحيحة.

معلومات ذات صلة

- مراقبة الإطارات* (ص. ٤٥٨)
- التحقق من ضغط الإطارات باستخدام نظام مراقبة الإطارات* (ص. ٤٦٠)
- تصحيح انخفاض ضغط الإطار عن طريق مراقبة الإطارات* (ص. ٤٦١)

تحذير ⚠️

- في حالة ملامسة سائل اللحم للبشرة، يلزم غسل البشرة فوراً بالصابون وكثير من الماء.
- يلزم غسل سائل منع التسرب في حالة ملامسته للعين، وذلك على الفور باستخدام سائل غسيل العين أو الكثير من الماء. وإذا استمر الشعور بالألم فيلزم فحص العين بواسطة الطبيب.

معلومات ذات صلة

- استخدام طقم إصلاح الثقوب للطوارئ (ص. ٤٦٤)
- انفخ الإطار باستخدام المنفاخ الموجود في عدة إصلاح الثقوب للطوارئ. (ص. ٤٦٦)
- إطارات (ص. ٤٥٦)

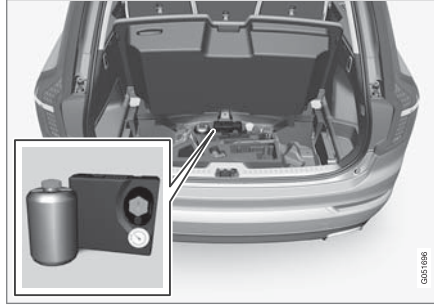

زجاجة سائل سد الثقوب

استبدل العبوة بسائل سد الثقوب قبل حلول تاريخ انتهاء الصلاحية وبعد الاستخدام. تعامل مع الزجاجات المستهلكة باعتبارها من المخلفات الضارة بالبيئة.

تحذير ⚠️

- تحتوي الزجاجاة على ١.٢ إيثانول ولاتكس مطاطي طبيعي.
- وهو ضار في حالة ابتلاعه.
 - قد يتسبب في حدوث تفاعل حساسية في حالة ملامسته للجلد.
 - تجنب ملامسة الجلد والعينين.
 - يخزن بعيداً عن متناول الأطفال.

طقم إصلاح الثقوب

طقم إصلاح الثقوب للطوارئ (Temporary Mobility Kit (TMK) يُستخدم لبرشمة الثقب بالإضافة إلى فحص ضغط الهواء وضبطه.

يتكون طقم إصلاح الثقوب من منفاخ هواء وحاوية بها سائل لسد الثقوب. يتم استعمال البرشام كنوع من العلاج المؤقت. يعمل سائل سد الثقوب على القيام بسد ثقوب الإطارات المثقوبة في المداس بفعالية.

قدرة طقم إصلاح الثقوب محدودة عند سد العجلات التي تعرضت للثقب في جانب العجلة. تجنب استخدام طقم إصلاح الثقوب على الإطارات التي تحتوي على شقوق كبيرة الحجم أو تصدعات أو أي تلفيات كبيرة مشابهة.

ملاحظة ⓘ

الغرض الوحيد من مجموعة أدوات إصلاح الثقوب في حالة الطوارئ هو إحكام قفل الإطارات التي بها ثقب في السطح الخارجي للإطار.

ملاحظة ⓘ

تم اختبار الضاغط المخصص لإصلاح الثقوب في حالات الطوارئ واعتماده بواسطة فولفو.

موضع

يوجد طقم إصلاح الثقوب في كتلة الفوم أسفل الأرضية في منطقة الحمولة.

استخدام طقم إصلاح الثقوب للطوارئ لحام الثقب بواسطة طقم إصلاح الثقوب للطوارئ، (Temporary Mobility Kit) TMK.

نظرة عامة

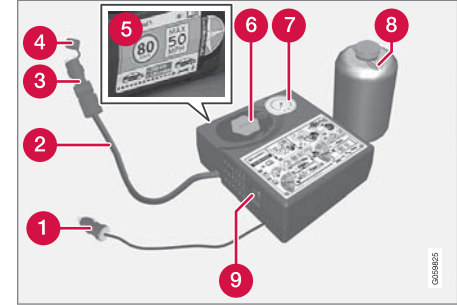

1 كابل كهربائي

2 خرطوم الهواء

3 صمام تخفيض الضغط

4 الغطاء الواقي

5 ملصق، أقصى حد مسموح به من السرعة

6 حامل الحاوية (غطاء برتقالي)

7 مقياس الضغط

8 زجاجة سائل سد الثقوب

9 المفتاح

التوصيل

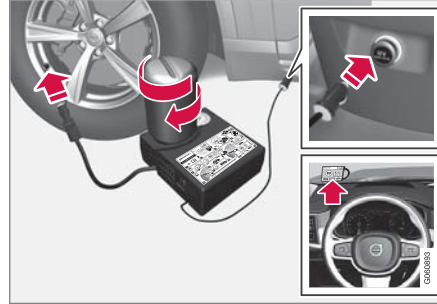

1. ضع مثلث التحذير وقم بتنشيط أضواء التحذير من المخاطر في حالة الرغبة في لحام إطار في منطقة مزدحمة مروريًا.

إذا كان الثقب ناتجًا عن مسمار أو ما شابه فاتركه في مكانه بالإطار. فهذا سيساعدك على لحام الثقب.

2. أفضل ملصق السرعة القصوى المسموح بها والمثبت على أحد جانبي الضاغط. قم بتثبيته في مكان ظاهر على الزجاج الأمامي كتنكير لعدم تجاوز حدود السرعة. يجب ألا تقود بسرعة تزيد عن 80 كم/سا (50 ميل في الساعة) بعد استخدام عدة إصلاح الإطارات للطوارئ.

3. تحقق من وجود المفتاح في الوضع 0، ثم حدد مكان الكابل الكهربائي وخرطوم الهواء.

4. فك الغطاء البرتقالي من الضاغط ثم فك الكابح من الزجاجة.

ملاحظة

لا تكسر سدادة الزجاجة قبل الاستخدام. يتم كسر السدادة تلقائيًا عند فتح الزجاجة.

5. اربط الزجاجة حتى قاع حامل الزجاج.

< الزجاجة والحامل الخاص بها مزودان بسقاطة عكسية للحماية ضد أي تسرب في البرشام. وعند ربط الزجاجة يتعذر فكها من الحامل مرة أخرى. يلزم إجراء عملية إزالة الزجاجة بواسطة ورشة وتنصح فولفو بالاستعانة بورشة فولفو معتمدة.

تحذير

- في حالة ملامسة سائل اللحام للبشرة، يلزم غسل البشرة فورًا بالصابون وكثير من الماء.
- يلزم غسل سائل منع التسرب في حالة ملامسته للعين، وذلك على الفور باستخدام سائل غسل العين أو الكثير من الماء. وإذا استمر الشعور بالألم فيلزم فحص العين بواسطة الطبيب.

تحذير

لا تقم بفك الزجاجة، فهي مجهزة بوسيلة تثبيت عكسية لمنع التسرب.

العجلات والإطارات

١٤. قم على الفور بقيادة السيارة مسافة ٣ كم تقريباً بسرعة لا تتجاوز ٨٠ كم/سا (٥٠ ميل في الساعة) وذلك لكي يتمكن السائق من برشمة الثقب في الإطار.

ملاحظة

في بداية التحرك سيخرج سائل اللحم من الثقب في العجلة.

تحذير

تحقق من عدم وجود أحد بالقرب من السيارة كي لا يتناثر عليهم سائل البرشمة أثناء تحرك السيارة. يجب ألا تقل المسافة عن مترين.

١٥. فحص المتابعة

صل خرطوم الهواء بصمام الإطار واربط وصلة الصمام حتى الأسفل من صمام الإطار. يجب إيقاف تشغيل الضاغطة.

١٦. قم بقراءة ضغط الإطار على مقياس الضغط.

- إذا انخفض عن ١,٣ بار، فإن الإطار يكون قد تم سدّه بطريقة غير كافية. ويلزم عدم مواصلة قيادة السيارة. اتصل بمركز معتمد لإصلاح الإطارات.
- إذا ارتفع ضغط الإطار عن ١,٣ بار، فلا بد من نفخ الإطار إلى الضغط المحدد وفقاً لمصق ضغط الإطارات على دعامة باب السائق (١ بار = ١٠٠ كيلوباسكال). قم بتحريك الهواء باستخدام صمام تخفيض الضغط إذا كان الضغط عالياً للغاية.

٩. قم بنفخ الإطار لمدة ٧ دقائق.

مهم

يلزم عدم تشغيل الضاغطة لأكثر من ١٠ دقائق - خطر الارتفاع المفرط في درجة الحرارة.

١٠. قم بإيقاف تشغيل الضاغطة للتحقق من الضغط على مقياس الضغط. يبلغ الحد الأدنى للضغط ١,٨ بار والحد الأقصى ٣,٥ بار (قم بتصريف الهواء باستخدام صمام تخفيض الضغط إذا كان ضغط الإطارات مرتفعاً للغاية).

تحذير

إذا انخفض الضغط عن ١,٨ بار، يكون الثقب الموجود بالإطار كبير للغاية. ويجب عدم مواصلة القيادة. كما يُنصح بالاتصال بأحد مراكز الإطارات المعتمدة.

١١. أوقف تشغيل ضاغطة الهواء وافصل الكابل الكهربائي.

١٢. فك خرطوم الهواء من صمام الإطار وأعد تركيب غطاء الوقاية من الأتربة على الإطار.

١٣. ركب الغطاء الواقي في خرطوم الهواء لتجنب أي تسرب في سائل البرشام المتبقي.

٦. فك غطاء الأتربة من الإطار.

تحقق من ربط صمام تقليل الضغط على خرطوم الهواء بالكامل ثم اربط وصلة صمام خرطوم الهواء حتى النهاية في خط صمام الإطار.

٧. صل الكابل الكهربائي بأقرب مأخذ كهربائي ١٢ فولت وقم بتشغيل السيارة.

ملاحظة

تحقق من عدم استخدام أي مأخذ كهربائي آخر من مأخذ ١٢ فولت أثناء تشغيل الضاغطة.

تحذير

لا تترك الأطفال في السيارة دون متابعة عندما يكون المحرك قيد التشغيل.

٨. قم ببدء تشغيل الضاغطة بالضغط على المفتاح في الوضع I.

تحذير

يحظر نهائياً الوقوف بجوار الإطار أثناء تشغيل الضاغطة في حالة ظهور شقوق أو أماكن متباعدة، يجب عندئذ إيقاف تشغيل الضاغطة فوراً. ويجب عدم مواصلة القيادة. كما يُنصح بالاتصال بأحد مراكز الإطارات المعتمدة.

ملاحظة

عند بدء تشغيل الضاغطة، قد يزيد الضغط بما يصل إلى ٦ بار ولكن الضغط ينخفض بعد ٣٠ ثانية تقريباً.

►► ١٧. إذا كان الإطار بحاجة للنفخ:

١. صل الكابل الكهربائي بأقرب مأخذ كهربائي ١٢ فولت وقم بتشغيل السيارة.
٢. شغل الضاغط وانفخ الإطار للوصول إلى قيمة الضغط الموضحة وفقاً لملصق ضغط الهواء في الإطارات.
٣. قم بإيقاف تشغيل الضاغط.
١٨. أزل جهاز برشمة الإطار ثم ركب الغطاء الواقي على خرطوم الهواء ثم ضع الخرطوم في الصندوق.
- ضع عدة التنقل المؤقتة (TMK) في الأمتعة.

تحذير

لا تقم بفك زجاجة، فهي مجهزة بوسيلة تثبيت عكسية لمنع التسرب.

١٩. أعد تركيب غطاء الأتربة في الإطار.

ملاحظة

- بعد الانتهاء من نفخ الإطار، احرص دوماً على إعادة تركيب الغطاء الواقي من الأتربة لتجنب تلف الصمام بسبب الحصى والأتربة وما شابه.
- لا تستخدم سوى أغطية الأتربة المصنوعة من البلاستيك. فقد تتعرض الأغطية المعدنية للصدأ وبالتالي يصعب إزالتها من مكانها.

ملاحظة

يجب استبدال زجاجة سائل منع التسرب والخرطوم بعد الاستخدام. توصي فولفو بإجراء هذا الاستبدال لدى إحدى ورش فولفو المعتمدة.

تحذير

افحص ضغط الإطارات بصفة دورية.

تصح فولفو بقيادة السيارة إلى أقرب ورشة فولفو معتمدة لاستبدال/إصلاح الإطار المعطوب. قم بإعلام الورشة أن الإطار يحتوي على سائل سد الثقوب.

تحذير

ينبغي عليك عدم القيادة بسرعة أكبر من ٨٠ كم/سا (٥٠ ميل في الساعة) بعد استخدام مجموعة أدوات إصلاح الإطارات في حالة الطوارئ. توصي فولفو بزيارة ورشة فولفو معتمدة لفحص الإطار الذي تم منع التسرب منه (مسافة القيادة القصوى هي ٢٠٠ كم). يستطع طاقم العمل هناك تحديد ما إذا كان من الممكن إصلاح الإطار أم أنه بحاجة للاستبدال.

معلومات ذات صلة

- طقم إصلاح الثقوب (ص. ٤٦٣)

انفخ الإطار باستخدام المنفاخ الموجود في عدة إصلاح الثقوب للطوارئ.

يمكن نفخ إطار السيارة الأصلي باستخدام المنفاخ الموجود في طقم إصلاح الثقوب للطوارئ.

١. يجب إيقاف تشغيل الضاغط. تأكد من أن المفتاح في الوضع 0 وضع الكابل وخرطوم الهواء.
٢. فك غطاء صمام العجلة واربط وصلة الصمام الموجودة في خرطوم الهواء مع أسنان صمام الهواء الموجود في العجلة حتى النهاية.
٣. قم بتوصيل الكابل إلى أحد مقابس السيارة سعة ١٢ فولت وابدأ بتشغيل المحرك.

تحذير

قد يتسبب استنشاق أبخرة عادم السيارة في تعريض حياة الأشخاص للخطر. لا تترك المحرك أبداً قيد التشغيل في المناطق المغلقة أو التي تفتقر إلى التهوية الكافية.

تحذير

لا تترك الأطفال في السيارة دون متابعة عندما يكون المحرك قيد التشغيل.

٤. قم ببدء تشغيل الضاغط بالضغط على المفتاح في الوضع I.

إزالة عجلة

إرشادات إزالة عجلة عند الرغبة في تغيير العجلات.

١. ضع مثلث التحذير وقم بتنشيط أضواء التحذير من المخاطر في حالة الرغبة في تغيير إطار في منطقة مزدحمة مرورياً.
٢. قم بتطبيق فرامل الوقوف وتعشيق ترس P.

ينطبق على السيارات المزودة بـ

التحكم في مستوى الارتفاع*: إذا كانت السيارة مزودة بنظام تعليق هوائي فيلزم إلغاء تنشيطه قبل رفع السيارة بالمرفاع*.

يمكنك إلغاء تنشيط الوظيفة من العرض العلوي بالشاشة المركزية بالضغط على

الإعدادات ← My Car ← نظام التعليق ثم تحديد تعطيل التحكم بالمستوى.

عند تغيير الإطارات

يمكن تغيير الإطارات، واستخدام إطارات الشتاء أو إطار احتياطي.

اتبع التعليمات الخاصة بإزالة إطار وتركيب آخر.

عند استخدام إطار بأبعاد مختلفة

تحقق من أن أبعاد الإطار معتمدة للاستخدام للسيارة.

اتصل بورشة فولفو معتمدة لتحديث البرنامج في كل مرة ترغب فيها بتغيير أبعاد الإطار. قد يلزم تنزيل برنامج عند التغيير لأبعاد أكبر أو أصغر وكذلك عند التبديل بين إطارات الصيف وإطارات الشتاء.

معلومات ذات صلة

- إزالة عجلة (ص. ٤٦٧)
- تركيب العجلات (ص. ٤٦٩)
- طقم الأدوات (ص. ٤٧٢)
- إطارات الشتاء (ص. ٤٧١)
- العجلة الاحتياطية* (ص. ٤٧٠)
- مسامير العجلات (ص. ٤٧٠)



مهم

خطر زيادة السخونة بشكل مفرط. يجب عدم تشغيل الضاغط لأكثر من ١٠ دقائق.

٥. انفخ الإطار وفقاً للضغط المحدد على ملصق ضغط الإطارات في دعامة باب السائق. (حرر الهواء باستخدام صمام تخفيض الضغط إذا كان ضغط الإطار مرتفعاً للغاية).



٦. قم بإيقاف تشغيل الضاغط. افصل خرطوم الهواء والكابل.
٧. أعد تركيب الغطاء المانع للأتربة.

معلومات ذات صلة

- طقم إصلاح الثقوب (ص. ٤٦٣)
- ضغط الإطار المعتمد (ص. ٥٢٨)

تحذير

تحقق من عدم تلف المرفاع، ومن تشحيم أسنان اللوالب تماماً وتأكد كذلك من خلوها من القاذورات.

٣. احصل على المرفاع* ومفتاح العجلات* وأداة إزالة الأغشية البلاستيكية للعجلات الموجودة في كتلة الفوم.



أداة نزع الأغشية البلاستيكية من مسامير العجلات.

ملاحظة

مرفاع السيارة التقليدي مصمم فقط للاستخدام الطارئ قصير المدى، كأن يتم تغيير عجلة بعد ثقوبها أو التغيير من إطارات الصيف إلى إطارات الشتاء أو العكس. ويلزم استخدام مرفاع خاص بطراز السيارة لرفعها. عند الحاجة لرفع السيارة لمرات عديدة، أو لفترات زمنية أطول من اللازم فقط من أجل تغيير عجلة، ينصح عندها باستخدام مرفاع ورشة التصليح. في هذه الحالة، اتبع تعليمات الاستخدام التي تأتي مع الآلة.

٤. ضع موانع الحركة على أحد جانبي العجلات المستقرة على الأرض. استخدم قطعاً خشبية ثقيلة أو أحجاراً كبيرة على سبيل المثال.

٥. ثبت حلقة القطر بمفتاح ربط العجلات* حتى وضع التوقف.

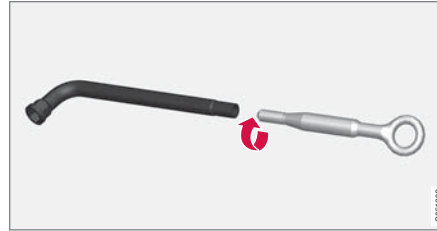

مهم

يجب قفل حلقة القطر داخل كل الأسنان في مفتاح ربط العجلات.

٦. أزل الأغشية البلاستيكية من مسامير العجلات باستخدام الأداة الخاصة بذلك.

٧. فك صواميل العجلة عن طريق لفها بمقدار 1-1/2 دورة عكس اتجاه عقارب الساعة باستخدام مفتاح ربط العجلات*.

تحذير

لا تضع مطلقاً أي شيء بين الأرض والمرفاع، ولا بين المرفاع ونقاط الرفع بالسيارة.

مهم

يجب أن تكون الأرض ثابتة وملساء ومستوية.

٨. عند رفع السيارة، من المهم تثبيت المرفاع* أو أذرع الرفع في النقاط المحددة أسفل جسم السيارة. تشير العلامات المثلثية في الغطاء البلاستيكي إلى مواقع النقاط الرفع بالمرفاع/الرفع. هناك نقطتان رفع على كل جانب من السيارة. توجد فجوة للمرفاع عند كل نقطة.



ارفع المرفاع* حتى يتصل بنقطة الرفع في السيارة. تحقق من تركيب رأس المرفاع بصورة صحيحة في نقطة الرفع بحيث يدخل النتوء في مركز الرأس داخل فتحة نقطة الرفع ويتم توجيه القاعدة رأسياً أسفل نقطة الرفع. تأكد من تدوير

العجلات والإطارات

٤. قم بإحكام ربط مسامير العجلة بشكل تقاطعي. من المهم إحكام ربط مسامير العجلة بالطريقة الصحيحة. أحكم الربط بعزم ١٤٠ نيوتن/متر. تأكد من العزم باستخدام مفتاح العزم.



٥. أعد تركيب الأغشية البلاستيكية على مسامير العجلات.

ملاحظة

- بعد الانتهاء من نفخ الإطار، احرص دومًا على إعادة تركيب الغطاء الواقى من الأتربة لتجنب تلف الصمام بسبب الحصى والأتربة وما شابه.
- لا تستخدم سوى أغشية الأتربة المصنوعة من البلاستيك. فقد تتعرض الأغشية المعدنية للصدأ وبالتالي يصعب إزالتها من مكانها.

معلومات ذات صلة

- إزالة عجلة (ص. ٤٦٧)
- عند تغيير الإطارات (ص. ٤٦٧)
- العجلة الاحتياطية* (ص. ٤٧٠)

تركيب العجلات

إرشادات تركيب إطار عند الرغبة في تغيير الإطارات.

تحذير

لا تزحف مطلقًا أسفل السيارة عندما تكون مرفوعة على المرفاع.

يجب على الركاب مغادرة السيارة عندما تكون مرفوعة على المرفاع. إذا لزم الأمر تغيير إحدى العجلات في بيئة مزدحمة مرورياً، فيتعين على الركاب الوقوف في مكان آمن.

١. نظف أسطح التلامس بين العجلة والمحور.

٢. ركب العجلة. احكم ربط مسامير العجلة تمامًا.

لا تستخدم أي مزلاقات على مسارات مسامير العجلات.

٣. قم بخفض السيارة حتى لا تستطيع العجلات الدوران.

المرفاع بحيث يكون ذراع التدوير أبعد ما يكون عن السيارة، في هذه الحالة يكون ذراع المرفاع بصورة متعامدة مع اتجاه السيارة.

تحذير

لا تزحف مطلقًا أسفل السيارة عندما تكون مرفوعة على المرفاع.

يجب على الركاب مغادرة السيارة عندما تكون مرفوعة على المرفاع. إذا لزم الأمر تغيير إحدى العجلات في بيئة مزدحمة مرورياً، فيتعين على الركاب الوقوف في مكان آمن.

٩. قم برفع السيارة حتى تبتعد العجلة عن الأرض. قم بحل صمولات العجلة، ثم ارفع العجلة.

معلومات ذات صلة

- عند تغيير الإطارات (ص. ٤٦٧)
- ارفع السيارة (ص. ٤٨٣)
- تركيب العجلات (ص. ٤٦٩)
- طقم الأدوات (ص. ٤٧٢)

مسامير العجلات

يتم استخدام مسامير العجلة في ربط العجلات بالمحور.

مهم !

يجب شد صمولات العجلة بعزم ١٤٠ نيوتن/متر. قد يؤدي الإفراط في الربط بقوة، أو ضعف الربط إلى إتلاف الصواميل والمسامير.

لا تستخدم إلا الحواف التي اختبرتها شركة فولفو ووافقت عليها واعتبرتها ضمن قطع فولفو الأصلية.

تأكد من عزم مسامير العجلات باستخدام مفتاح العزم.

لا تستخدم أي مزلاقات على مسارات مسامير العجلات.

مسامير قفل العجلة*

في كتلة الفوم أسفل أرضية منطقة الحمولة توجد مساحة لجلب مسامير العجلات القابلة للقل.

معلومات ذات صلة

- عند تغيير الإطارات (ص. ٤٦٧)

العجلة الاحتياطية*

يمكن استخدام العجلة الاحتياطية، من نوع Temporary spare مؤقتًا لتحل محل العجلة العادية حال تقيها.

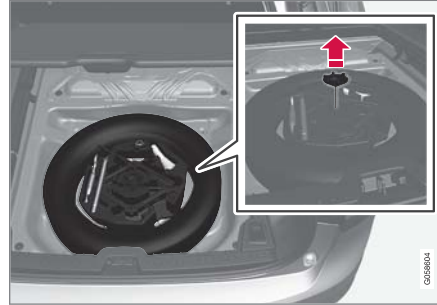

الرسم التوضيحي هو مجرد رسم تخطيطي - وقد يختلف شكل كتلة الفوم باختلاف طراز السيارة.

توجد العجلة الاحتياطية في حوض العجلة الاحتياطية مع اتجاه جانبها الخارجي لأسفل. نفس المسامير يمر لتثبيت العجلة الاحتياطية وقالب الفوم. تحتوي كتلة الفوم على كل الأدوات اللازمة لتغيير العجلات، راجع القسم "طقم الأدوات".

وقد تتأثر قيادة السيارة باستخدام العجلة الاحتياطية. ولكن يلزم إزالة الإطار الاحتياطي واستخدام الإطار العادي بأسرع ما يمكن.

العجلة الاحتياطية أصغر من العجلة العادية، وهذا يؤثر على الخلوص الأرضي للسيارة. انتبه للأرصعة المرتفعة وتجنب غسل السيارة ألياً.

- اتبع توصيات الشركة المصنعة بشأن ضغط الهواء في الإطار الاحتياطي.
- أما في سيارات الدفع الرباعي فيمكن فصل القيادة على المحور الخلفي.
- في حالة تركيب العجلة الاحتياطية على المحور الأمامي، فلا يمكن استخدام سلاسل الجليد في الوقت نفسه.
- ويتعين عدم إصلاح العجلة الاحتياطية.

مهم !

- لا تقُد أبداً بسرعة تزيد عن ٨٠ كم/سا (٥٠ كم/سا) مستخدماً عجلة احتياطية.
- لا يجوز أبداً قيادة السيارة عند تركيب أكثر من "عجلة احتياطية" واحدة.

إزالة الإطار الاحتياطي

١. قم بطي أرضية حجرة الحمولة من الخلف والى الأمام.
٢. فك برغي الاحتجاز.
٣. ارفع القالب الإسفنجي المحتوي على الأدوات الخاصة به.
٤. ارفع العجلة الاحتياطية.

حفظ الإطار المثقوب

١. أعد الأدوات مكانها في كتلة الفوم ثم ارفع كتلة الفوم مكانها في السيارة.
٢. اربط كتلة الفوم باستخدام براغي التثبيت ثم افرد أرضية حجرة الحمولة.
٣. ضع الإطار المثقوب في حجرة الحمولة.

العجلات والإطارات

الشتاء. لذلك ننصح شركة فولفو بعدم القيادة بإطارات شتوية يقل عمق أخاديدها عن 4 ملليمترات.

سلاسل الشتاء

توصي فولفو بعدم استخدام سلاسل الثلوج على عجلة بمقاس أكبر من 19 بوصة.

تتوفر تعليمات التركيب مع سلاسل فولفو الثلجية الأصلية.

لا يجوز استخدام سلاسل الجليد إلا على العجلات الأمامية فقط (ينطبق ذلك أيضاً على سيارات الدفع الرباعي). لا تقُد مطلقاً بسرعة تزيد عن 50 كم/سا (30 ميل في الساعة) عند تركيب سلاسل الجليد. وتجنب القيادة على الطرقات الخالية من الثلج لأن ذلك يؤدي إلى اهتراء كل من السلاسل الثلجية والإطارات.

تحذير

استخدم سلاسل السير في الثلج الأصلية من فولفو أو السلاسل المكافئة التي تناسب طراز السيارة وأبعاد الإطارات والجنوط. مسموح فقط باستخدام سلاسل جليد بجانب واحد.

في حالة عدم التأكد من نوعية سلسلة الجليد، ننصح فولفو بالاتصال بورشة فولفو معتمدة. قد يسبب استخدام سلاسل الجليد غير المناسبة في إحداث أضرار بالغة بالسيارة وقد تؤدي إلى وقوع حادث.

معلومات ذات صلة

- عند تغيير الإطارات (ص. 467)

إطارات الشتاء

إطارات الشتاء تناسب ظروف الطرق في الشتاء.

توصي فولفو باستخدام عجلات شتوية ذات أبعاد معينة. تعتمد أبعاد الإطارات على نوع المحرك. عند القيادة بإطارات شتوية، يجب تركيب نوع الإطارات الصحيح في العجلات الأربع كلها.

ملاحظة

اتصل بوكيل فولفو للحصول على نصائح لمعرفة أفضل جنوط الإطارات وأنواع الإطارات الأكثر مناسبة.

نصائح لاستخدام إطارات الشتاء

عند تغيير عجلات الشتاء والصيف، يجب وضع علامات على العجلات للدلالة على جانب السيارة التي كانت مركبة بها، على سبيل المثال L للجانب الأيسر وR للجانب الأيمن.

الإطارات ذات المسامير

يجب تليين إطارات الشتاء ذات المسامير قليلاً لمسافة 100-500 كم وذلك حتى تستقر المسامير في موضعها الصحيح في الإطارات. وهو الأمر الذي يطيل عمر خدمة الإطارات وخاصة المسامير.

ملاحظة

تختلف الشروط القانونية لاستخدام الإطارات المزودة بدعامات تثبيت من دولة إلى أخرى.

سُمك الجزء الملامس للأرض من العجلة

تتطلب الطرق التي يكثر بها الثلج وتنخفض بها درجة الحرارة إطارات ذات مزايا تختلف عن الإطارات المستخدمة في فصل

معلومات ذات صلة

- إزالة عجلة (ص. 467)
- تركيب العجلات (ص. 469)
- طقم الأدوات (ص. 472)
- المرفاع* (ص. 473)

طقم الأدوات

الأدوات التي تفيد عند إجراء عملية القطر وتغيير العجلات أو ما شابه، تكون في منطقة الحمولة بالسيارة.

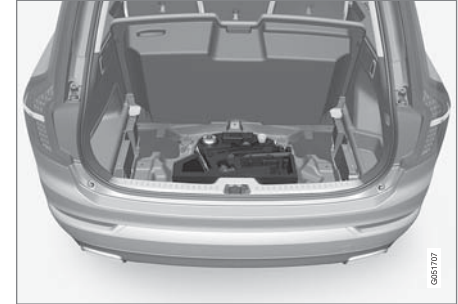

كتلة القوم أسفل أرضية منطقة الحمولة تحتوي على حلقة القطر للسيارة وطقم إصلاح الثقب وأداة لإزالة الأغشية البلاستيكية من مسامير العجلات ومقبس لمسامير العجلات القابلة للقفل.

إذا كانت السيارة مزودة بعجلة احتياطية* فستجد المرفاع* ومفتاح العجلة*، بالإضافة إلى مجموعة* تحتوي على قفازات للاستخدام مرة واحدة وحقيبة لحفظ الإطار التالف.

معلومات ذات صلة

- عند تغيير الإطارات (ص. ٤٦٧)
- المرفاع* (ص. ٤٧٣)
- مثلث التحذير (ص. ٤٧٢)
- عدة الإسعافات الأولية (ص. ٤٧٣)

مثلث التحذير

استخدم مثلث التحذير لتحذير السيارات الأخرى في حال توقف سيارتك في مكان مزدحم.

قم أيضًا بتفعيل مؤشرات تحذير الخطر.

أماكن التخزين

يوجد مثلث التحذير في المنطقة داخل باب صندوق الأمتعة.

طبي مثلث التحذير

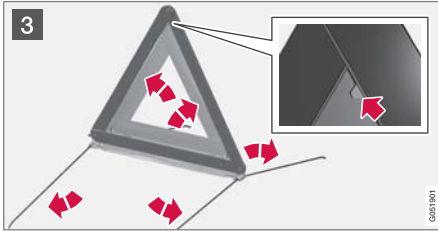
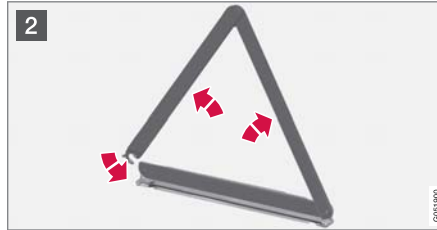
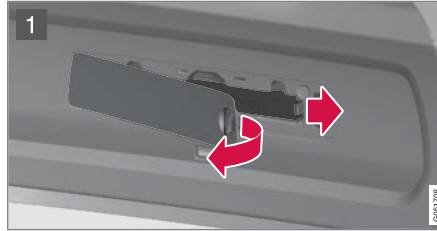

1 افتح الفتحة أولاً من خلال إدارة القرص بمقدار ربع لفة وبعد ذلك اسحب الفتحة من وصلتها في أعلى وأسفل الحواف.

2 اضغط الماسكة التي تثبت مثلث التحذير قليلاً إلى اليمين وقم بإزالة الحاوية.

3 قم بإزالة مثلث التحذير من هذه الحاوية، وقم بالفتح ووضع الأطراف مع بعضها.

قم بفرد أرجل دعم مثلث التحذير.

اتبع التعليمات الخاصة بكيفية استعمال مثلث التحذير. ضع مثلث التحذير في مكان مناسب أخذاً بعين الاعتبار حالة الحركة المرورية.

تأكد من تأمين مثلث التحذير والحاوية بشكل صحيح في منطقتي التخزين الخاصة بهما، ومن إغلاق الفتحة بشكل كامل بعد الاستخدام.

معلومات ذات صلة

- طقم الأدوات (ص. ٤٧٢)
- مؤشرات تحذير الخطر (ص. ١٣٦)

عدة الإسعافات الأولية

يحتوي صندوق الإسعافات الأولية على معدات الإسعاف الأولي.

احتفظ بعدة الإسعافات الأولية في المساحة بالجهة اليمنى من حجييرة الحمولة.

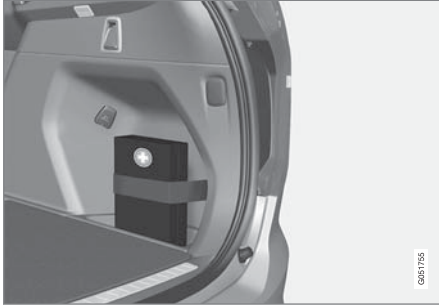

معلومات ذات صلة

- طقم الأدوات (ص. ٤٧٢)

٣. حدد تعطيل التحكم بالمستوى.

معلومات ذات صلة

- طقم الأدوات (ص. ٤٧٢)
- ارفع السيارة (ص. ٤٨٣)

المرفأع*

استخدم المرفأع لرفع السيارة عند تغيير إحدى العجلات.

لا تستخدم سوى المرفأع الأصلي عند تغيير العجلات أو استبدال عجلات الشتاء بعجلات الصيف أو العكس. ينبغي تشحيم سنون المرفأع بشكل جيد دائماً.

مهم !

يجب تخزين الأدوات والمرفأع* في الأماكن المخصصة لها في حجييرة الأمتعة في حالة عدم استخدامها.

ينبغي ضم المرفأع في الوضع الصحيح لتوفير مساحة.

ملاحظة i

مرفأع السيارة التقليدي مصمم فقط للاستخدام الطارئ قصير المدى، كأن يتم تغيير عجلة بعد ثقبها أو التغيير من إطارات الصيف إلى إطارات الشتاء أو العكس. ويلزم استخدام مرفأع خاص بطرز السيارة لرفعها. عند الحاجة لرفع السيارة لمرات عديدة، أو لفترات زمنية أطول من اللازم فقط من أجل تغيير عجلة، ينصح عندها باستخدام مرفأع ورشة التصليح. في هذه الحالة، اتبع تعليمات الاستخدام التي تأتي مع الآلة.

ينطبق على السيارات المزودة بعنصر تحكم في المستوى* إذا كانت السيارة مزودة بنظام تعليق هوائي فيلزم إلغاء تنشيطه قبل رفع السيارة بالمرفأع.

أوقف تشغيل الوظيفة من الشاشة المركزية:

١. اضغط على الإعدادات في العرض العلوي:

٢. اضغط My Car ← نظام التعليق.

مواصفات الحجم لحواف العجلة

تم تخصيص أبعاد العجلة والإطار وفقاً للأمثلة في الجدول التالي.

يوجد على كل حواف العجلات تسمية للأبعاد، على سبيل المثال:
8Jx18x42.5.

8	عرض الحافة بالبوصة
J	القطاع الجانبي لشفة الحافة
18	قطر إطار العجلة بالبوصة
42,5	مسافة عدم تلاقي المحورين بالمليمتر (المسافة من مركز العجلة إلى سطح تلامس العجلة مقابل المحور)

تحتوي السيارة على اعتماد للمركبة بأكملها مع مجموعات معينة من جنوط العجلات والإطارات.

معلومات ذات صلة

- إطارات (ص. ٤٥٦)
- مواصفات الحجم للإطار (ص. ٤٧٤)

مواصفات الحجم للإطار

مسميات أبعاد الإطارات، مؤشر الحمولة وفئة السرعة.

تحتوي السيارة على اعتماد للمركبة بأكملها مع مجموعات معينة من جنوط العجلات والإطارات.

قائمة الأبعاد

تحتوي جميع الإطارات على مسميات، مثل
235/60 R18 103 H

235	عرض الإطار (ملم)
60	النسبة بين ارتفاع جانب الإطار و عرض الإطار (%)
R	طبي شعاعي
18	قطر إطار العجلة بالبوصة
103	الرموز الخاصة بالحد الأقصى المسموح به لحمولة الإطار، مؤشر حمولة الإطار (LI)
H	فئة السرعة القصوى المسموح بها، فئة السرعة (SS) (في هذه الحالة ٢١٠ كم/سا (١٣٠ ميل في الساعة)).

مؤشر الحمولة

لكل إطار قدرة معينة على حمل الحمولة، وهي مؤشر الحمولة (LI). يحدد وزن السيارة قدرة الحمولة المطلوبة من الإطارات. مؤشر الحمولة الأدنى المسموح به موجود في جدول مؤشر الحمولة.

تقييم السرعة

كل إطار له حد أقصى من السرعة يتحمله. يجب أن تتوافق فئة سرعة الإطارات SS (Speed Symbol) مع السرعة القصوى للسيارة على الأقل. يوضح الجدول التالي أقصى سرعة مسموح بها لكل تقييم سرعة (SS). الاستثناء الوحيد لهذه اللوائح هو الإطار الشتوي^٢ حيث يتم استخدام فئة سرعة أقل نسبياً. في حالة اختيار مثل هذا الإطار، لا يجوز قيادة السيارة بسرعة تزيد على فئة سرعة الإطار (مثلاً، الفئة Q يمكن القيادة معها بسرعة قصوى تبلغ ١٦٠ كم/ساعة (١٠٠ ميل في الساعة)). والجدير بالذكر أن لوائح المرور تحدد سرعة السيارة، وليس فئة سرعة الإطارات.

ملاحظة

الحد الأقصى للسرعة المسموح بها محدد في الجدول.

Q	١٦٠ كم/سا (١٠٠ ميل في الساعة)، (تستعمل فقط في الإطارات الشتوية)
T	١٩٠ كم/سا (١١٨ ميل في الساعة)
H	٢١٠ كم/سا (١٣٠ ميل في الساعة)
V	٢٤٠ كم/سا (١٤٩ ميل في الساعة)
W	٢٧٠ كم/سا (١٦٨ ميل في الساعة)
Y	٣٠٠ كم/سا (١٨٦ ميل في الساعة)

تحذير 

تم عرض أقل مؤشر حمولة (LI) وتقييم سرعة (SS) مسموح بهما للإطارات لكل نوع محرك في وثيقة تسجيل السيارة. وفي حالة استخدام إطار بمؤشر حمولة أو تقييم سرعة بالغ الانخفاض، فقد يتعرض الإطار لسخونة مفرطة وكذلك قد يتعرض للتلف.

معلومات ذات صلة

- إطارات (ص. ٤٥٦)
- مواصفات الحجم لحواف العجلة (ص. ٤٧٤)
- ضغط الإطار المعتمد (ص. ٥٣٨)

الصيانة والخدمة

برنامج خدمة فولفو

للحفاظ على أعلى مستويات السلامة والموثوقية التي توفرها سيارتك، ينبغي اتباع برنامج خدمات فولفو الموصوف في كتيب الخدمة والضمان.

تنصح فولفو بالتوجه إلى ورشة فولفو معتمدة للقيام بأعمال الخدمة والصيانة. وكيل فولفو لأن لديه الفنيين المختصين والمعلومات الفنية والمعدات الخاصة المطلوبة مما يضمن لك الحصول على أعلى خدمات الصيانة جودة.

مهم !

كي ينطبق ضمان فولفو، راجع الإرشادات الواردة في "كتيب الخدمة والضمان" والتزم باتباعها.

معلومات ذات صلة

- خدمة نظام التحكم في المناخ (ص. ٤٩٠)
- حجز الخدمة والإصلاح (ص. ٤٧٨)

حالة السيارة

يمكن عرض حالة السيارة العامة في الشاشة المركزية مع الفرصة لإجراء حجز للخدمة.



Car Status

يبدأ تشغيل تطبيق حالة السيارة من عرض التطبيقات في الشاشة المركزية ويحتوي على ثلاث علامات تبويب:

- الرسائل - رسائل الحالة المحفوظة
- الحالة - تحقق من ضغط الإطارات ومستوى زيت المحرك
- المواعيد - حجز الخدمة وأعمال الإصلاح.

معلومات ذات صلة

- إدارة الرسائل المحفوظة من شاشة السائق والشاشة المركزية (ص. ١٠٣)
- التحقق من ضغط الإطارات باستخدام نظام مراقبة الإطارات* (ص. ٤٦٠)
- التحقق من زيت المحرك وتعبئته (ص. ٤٨٨)
- حجز الخدمة والإصلاح (ص. ٤٧٨)

حجز الخدمة والإصلاح

يمكنك إدارة الخدمة الإصلاح ومعلومات الحجز مباشرة من سيارتك المتصلة بالإنترنت.

يتم التعامل مع المعلومات في تطبيق حالة السيارة الذي يتم فتحه في عرض التطبيق من الشاشة المركزية.

توفر هذه الخدمة في بعض الأسواق وسيلة مناسبة لحجز عمليات الخدمة وزيارة ورشة العمل مباشرة من سيارتك. ويتم إرسال بيانات السيارة إلى الوكيل الذي يقوم بدوره بتجهيز موعد لزيارة الورشة. وسيعود إليك الوكيل باقتراحات لمواعيد الحجز. في بعض الأسواق سيقوم النظام بتذكيرك بالموعد المحدد لزيارة الورشة فور اقترابه كما أن نظام الملاحة^١ بإمكانه توجيهك إلى الورشة عندما يحين الوقت للذهاب إلى هناك. تتوفر كذلك معلومات عن الوكيل في السيارة ويمكنك الاتصال بالورشة في أي وقت.

قبل استخدام الخدمة

Volvo ID

- إنشاء Volvo ID، راجع قسم "Volvo ID".
- تسجيل Volvo ID لسيارتك، راجع قسم "Volvo ID". إذا كنت تملك Volvo ID، فاستخدم عنوان البريد الإلكتروني نفسه الذي استخدمته عند إنشاء Volvo ID.

تغيير عنوان جهة الاتصال

إذا كنت ترغب في استخدام عنوان بريدي آخر، فيمكنك الاتصال بوكيل فولفو.

^١ ينطبق على أسواق محددة.
^٢ ينطبق على نظام Sensus Navigation.*

٧. اضغط على الزر إرسال طلب موعد.

< ستحصل على اقتراح بتحديد موعد لسيارتك في غضون اليومين التاليين^٣. ستحصل كذلك على المعلومات نفسها عن طريق البريد الإلكتروني وعندما تقوم بزيارة My Volvo.

في بعض الأسواق، بمجرد إرسالك لطلب تحديد الموعد، تنطفي الرسالة التي تفيد بوجود إجراء الخدمة على السيارة في شاشة السائق.

٨. اضغط زر إلغاء الطلب لإلغاء الطلب.

يحتوي طلب تحديد الموعد على بيانات السيارة عندما تم إرسالها من سيارتك إلى الورشة عن طريق الإنترنت. وتسهل هذه المعلومات عملية التخطيط لزيارتك للورشة.

قبول اقتراح الموعد

ستحصل السيارة على اقتراحات تحديد الموعد عن طريق اتصال الإنترنت عندما يكون متاحًا. وعند حصول السيارة على اقتراح تحديد الموعد ستظهر رسالة في أعلى الشاشة المركزية.

١. انقر على الرسالة.

٢. عند الموافقة على موعد الحجز المقترح، اضغط الزر قبول. وفي حالة عدم الموافقة، اضغط إرسال طلب جديد أو رفض.

وعند قبول اقتراح بموعد، سيتم إرسال الرد إلى الورشة عن طريق اتصال الإنترنت.

الكتابة وإرسال طلب تحديد موعد.



١. افتح تطبيق حالة السيارة من عرض التطبيق في الشاشة المركزية.

٢. اضغط على الزر المواعيد.

٣. اضغط على الزر طلب موعد.

٤. تحقق من كتابة رقم التعريف الشخصي الخاص بفولفو بصورة صحيحة.

٥. تحقق من كتابة الورشة المطلوب.

٦. املأ معلومات الورشة في حقل معلومات للورشة، إذا كنت ترغب في إجراء عملية محددة أثناء زيارة الورشة أو أي معلومات أخرى مهمة للورشة.



أو اضغط الزر وتحدث بالمعلومات. يتم إدخال المعلومات في حقل المعلومات ضمن طلب تحديد الموعد.

تحديد وكيل فولفو

حدد وكيل فولفو الذي ترغب في الاتصال به لإجراء عمليات الخدمة والإصلاح بالانتقال إلى www.volvocars.com ثم تصفح MY Volvo.

المتطلبات المسبقة لعملية الحجز من السيارة

لإرسال معلومات الحجز واستقبالها من السيارة، يلزم أن تكون السيارة متصلة بالإنترنت، راجع قسم "السيارة المتصلة بالإنترنت".

استخدام الخدمة

عندما يحين وقت الخدمة المحدد، وفي بعض الحالات عندما يلزم إصلاح السيارة، ستظهر رسالة في شاشة السائق وفي أعلى الشاشة المركزية. يتم تحديد وقت الخدمة من خلال مدة زمنية محددة أو ساعات عمل المحرك أو المسافة التي تم قطعها بالسيارة منذ آخر عملية خدمة.

يمكنك كذلك حجز زيارة للورشة لاحقًا من خلال بوابة المالك في My Volvo. لضمان توفر أحدث المعلومات عن سيارتك لدى الوكيل، يمكنك إرسال بيانات سيارتك، راجع القسم "إرسال بيانات السيارة" أدناه.

حجز الخدمة أو الإصلاح

املأ طلب تحديد الموعد عند الرغبة أو عند ظهور رسالة تفيد بضرورة إجراء الخدمة أو عملية إصلاح في شاشة السائق وأعلى الشاشة المركزية.

▶▶ إرسال بيانات السيارة

يمكنك إرسال معلومات السيارة في أي وقت من سيارتك، مثال عند حجز زيارة للورشة مباشرةً عن طريق بوابة مالك My Volvo، وهذه المعلومات ستساعد الورشة في الحصول على بيانات أساسية مهمة.

بيانات السيارة التي يتم إرسالها هي آخر بيانات محفوظة منذ آخر مرة كانت تعمل فيها السيارة).



١. افتح تطبيق حالة السيارة من عرض التطبيق في الشاشة المركزية.

٢. اضغط على الزر المواعيد.

٣. اضغط على الزر إرسال بيانات السيارة.

< ستظهر رسالة أعلى الشاشة المركزية لإعلامك بأنه يتم إرسال بيانات السيارة. يمكنك إلغاء عملية إرسال البيانات بالنقر على X في مؤشر النشاط.

يتم إرسال بيانات السيارة عبر اتصال الإنترنت.

راجع معلومات ورشة العمل



١. افتح تطبيق حالة السيارة من عرض التطبيق في الشاشة المركزية.

٢. اضغط على الزر المواعيد.

٣. اضغط على الزر معلومات الوكيل.

< ستظهر رسالة منبثقة تحتوي على معلومات عن الوكيل.

٤. اتصل بالوكيل عند الرغبة، أو انقر على العنوان أو على إحداثيات GPS لبدء الملاححة إلى الورشة*.

معلومات الحجز وبيانات السيارة

عندما تقرر حجز موعد للخدمة أو إرسال بيانات من السيارة، يتم إرسال معلومات الحجز وبيانات السيارة عن طريق اتصال الإنترنت. تقوم بيانات السيارة بإمداد الورشة بمعلومات تساعد في تخطيط العمل في سيارتك في المرة التالية التي تزور فيها الورشة.

تتكون بيانات السيارة من معلومات في المجالات التالية:

- متطلبات الخدمة
- الوقت الذي مضى منذ آخر خدمة
- حالة الوظيفة
- مستويات السوائل

- قراءة العداد
- الرقم التعريفي للسيارة (VIN^٤)
- إصدار برنامج السيارة
- البيانات التشخيصية للسيارة.

معلومات ذات صلة

- Volvo ID (ص. ٢٠)
- السيارة المتصلة بالإنترنت* (ص. ٤٣٨)
- حالة السيارة (ص. ٤٧٨)

* ينطبق على نظام Sensus Navigation.
٤ الرقم التعريفي للسيارة.

ملاحظة

قد يؤثر تنزيل البيانات في الخدمات الأخرى التي تقوم بنقل البيانات مثل راديو الإنترنت. في حالة تقادم التأثير على الخدمات الأخرى بحيث يتسبب بإفساد النظام، فيمكن مقاطعة عملية التنزيل. أو، قد يكون من المناسب إيقاف تشغيل الخدمات الأخرى أو مقاطعتها.

ملاحظة

يمكن مقاطعة عملية التحديث في حالة إيقاف تشغيل المحرك ومغادرة السيارة.

ومع ذلك فلا يلزم الانتهاء من التحديث قبل مغادرة السيارة ويمكن مواصلة عملية التحديث في المرة التالية التي تستخدم فيها السيارة.

تحديث كل برامج النظام

– حدد تثبيت الكل من الزر في القائمة.

في حالة عدم الرغبة في اختيار القائمة، يمكن تحديد تثبيت الكل على الزر تحديثات النظام بدلاً من ذلك.

تحديث برامج فريدة في النظام

– حدد تثبيت للبرنامج المطلوب.

إلغاء التنزيل

– انقر على مؤشر النشاط X الذي حل محل الزر تثبيت في بداية عملية التنزيل.

تجدر الإشارة إلى أنه يمكنك فقط إلغاء عملية التنزيل، أما بعد بدء مرحلة التثبيت فلا يمكن الإلغاء.

تحديثات النظام

تحديثات النظام متوفرة للسيارة المتصلة بالإنترنت ومكونات نظام المعلومات والترفيه بالسيارة. عند توفر تحديثات برامج النظام، يمكن إجراء عملية التحديث كلها في وقت واحد أو عملية واحدة كل مرة.

يتم التعامل مع تحديثات النظام عن طريق تطبيق مركز التنزيلات في عرض التطبيق بالشاشة المركزية. انقر على الزر لبدء تطبيق التنزيل في العرض الفرعي أسفل الصفحة الرئيسية. في حالة عدم إجراء بحث عن التحديثات المتوفرة



منذ آخر مرة تم فيها تشغيل نظام المعلومات والترفيه، فسيتم إجراء عملية بحث. لن يتم إجراء البحث في حالة وجود عملية تثبيت لأحد البرامج. يعرض رمز في زر تنزيل التطبيق تحديثات النظام عدد التحديثات المتوفرة. نقرة على الزر تعرض قائمة بالتحديثات التي يمكن تنزيلها في السيارة. لمزيد من المعلومات وللإجابة عن الأسئلة الشائعة بخصوص الوظيفة ولتنزيل بعض تحديثات النظام، انتقل إلى

support.volvocars.com

حتى يمكن إجراء تحديثات النظام، يلزم اتصال السيارة بالإنترنت، راجع قسم "السيارة المتصلة بالإنترنت".

يتم تنشيط البحث عن تحديثات البرامج عند استلام السيارة من المصنع.

التحديثات عن بُعد

يمكن تحديث الكثير من أنظمة السيارة عن طريق الشاشة المركزية شريطة توصيل السيارة بالإنترنت.

يبدأ تشغيل تطبيق مركز التنزيلات من عرض التطبيقات في الشاشة المركزية ويقوم بتحميل ما يلي:



- البحث عن وتحديث برامج النظام
- تحديث بيانات الخريطة في Sensus Navigation*
- تنزيل وتحديث وإلغاء تثبيت التطبيقات.

معلومات ذات صلة

- تحديثات النظام (ص. ٤٨١)
- تنزيل وتحديث أو إزالة تثبيت التطبيقات (ص. ٤٤٢)

►► البحث في الخلفية عن تحديثات البرامج

يمكن إلغاء تنشيط الوظيفة من الشاشة المركزية:

١. اضغط إعدادات في العرض العلوي.
٢. اضغط النظام ← مركز التنزيلات.

٣. قم بإلغاء تحديد الفحص في الخلفية لتحديثات البرامج.

في حال توفر أحد التحديثات، تظهر الرسالة هناك تحديثات جديدة متاحة للبرنامج في شريط حالة الشاشة المركزية. انقر على الرسالة لبدء تطبيق التنزيل في العرض الفرعي أسفل الصفحة الرئيسية. بمجرد بدء تطبيق التنزيل سيعرض رمز في زر تطبيق التنزيل لتحديثات النظام عدد التحديثات المتوفرة.

معلومات ذات صلة

- السيارة المتصلة بالإنترنت* (ص. ٤٣٨)
- تنزيل وتحديث أو إزالة تثبيت التطبيقات (ص. ٤٤٢)
- التحديثات عن بُعد (ص. ٤٨١)

إرسال البيانات بين السيارة والورشة

يمكن تصدير وقت الزيارة التي تم حجزها إلى ورشة فولفو من خلال إرسال بيانات اكتشاف الأخطاء وإصلاحها بمجرد توقف السيارة في الورشة.

ويمكن إرسال البيانات بصورة سهلة عن طريق تحديد خيار اتصال أوتوماتيكي عند وصولي في عرض الإعدادات بالشاشة المركزية.

كل مرة تبطئ السيارة سرعتها وتسير بسرعة منخفضة، تبدأ البحث عن شبكة واي فاي. وعند العثور على ورشة فولفو معتمدة (في الورشة)، ستظهر رسالة أو نافذة منبثقة في الشاشة المركزية. (لا ينطبق هذا الأمر عند التوصيل اليدوي، راجع قسم "الاتصال بورشة العمل يدويًا" أدناه).

التوصيل إلى الورشة تلقائيًا

ملاحظة

لتجنب مضايقة السائق من كثرة طلبات الاتصال غير المرغوب فيها (على سبيل المثال إذا كانت السيارة تقف كثيرًا بجوار ورشة بها شبكة فولفو معتمدة)، فستغير وضع الاتصال إلى اليدوي إذا رفض السائق الاتصال مرتين في غضون 5 أيام.

دون تأكيد من السائق

يوفر هذا الخيار أسهل وسيلة لإرسال بيانات اكتشاف الأخطاء وإصلاحها. تتصل السيارة دون الحاجة للانتظار تأكيد من السائق.

إذا توقفت السيارة عند الورشة وتم إيقاف تشغيلها بواسطة قرص التشغيل، فستظهر رسالة في الأعلى في الشاشة المركزية.

ستتصل السيارة تلقائيًا عند فتح باب السائق ما لم يضغط السائق على الزر إلغاء في الرسالة.

انتظار تأكيد السائق

يستلزم هذا الخيار إجراء تأكيد من السائق كي تتصل السيارة.

إذا توقفت السيارة عند الورشة وتم إيقاف تشغيلها بواسطة قرص التشغيل، فسيتم فتح نافذة منبثقة في الشاشة المركزية. إذا ضغط السائق على الزر اتصال من النافذة المنبثقة فستتصل السيارة أوتوماتيكيًا في حالة فتح باب السائق. إذا لم يتخذ السائق أي إجراء أو قام بالضغط على زر قطع في النافذة المنبثقة، فلن يحدث الاتصال.

التوصيل إلى الورشة يدويًا

يتم إجراء التوصيل اليدوي بواسطة فني الخدمة.

تغيير وضع الاتصال

يمكن تغيير طريقة اتصال السيارة من عرض Settings (الإعدادات) في الشاشة المركزية.

١. اضغط إعدادات في العرض العلوي.
٢. اضغط اتصال ← شبكات خدمة فولفو.
٣. حدد اتصال أوتوماتيكي عند وصولي أو اسأل قبل إجراء الاتصال أو لا تقم بالاتصال أبدًا ولا تسأل أبدًا (اتصال يدوي).

معلومات ذات صلة

- السيارة المتصلة بالإنترنت* (ص. ٤٣٨)
- عرض الإعدادات (ص. ١٥٩)

ارفع السيارة

عند رفع السيارة، من المهم تثبيت المرفاع الخاص بالسيارة أو مرفاع الورشة أو الجراح في النقاط المحددة أسفل جسم السيارة.

في السيارات المزودة بنظام تحكم في المستوى*، يلزم إيقاف تشغيل تعليق الهواء حال وجوده قبل رفع السيارة. أوقف تشغيل الوظيفة من الشاشة المركزية:

١. اضغط إعدادات في العرض العلوي.

٢. اضغط My Car ← نظام التعليق.

٣. حدد تعطيل التحكم بالمستوى.

ملاحظة

تنصح فولفو باستعمال المرفاع الذي يعود إلى موديل السيارة المقصودة تحديداً فقط. في حالة تحديد مرفاع بخلاف الموصى به من قبل شركة فولفو، اتبع تعليمات الاستخدام الواردة مع المعدة.

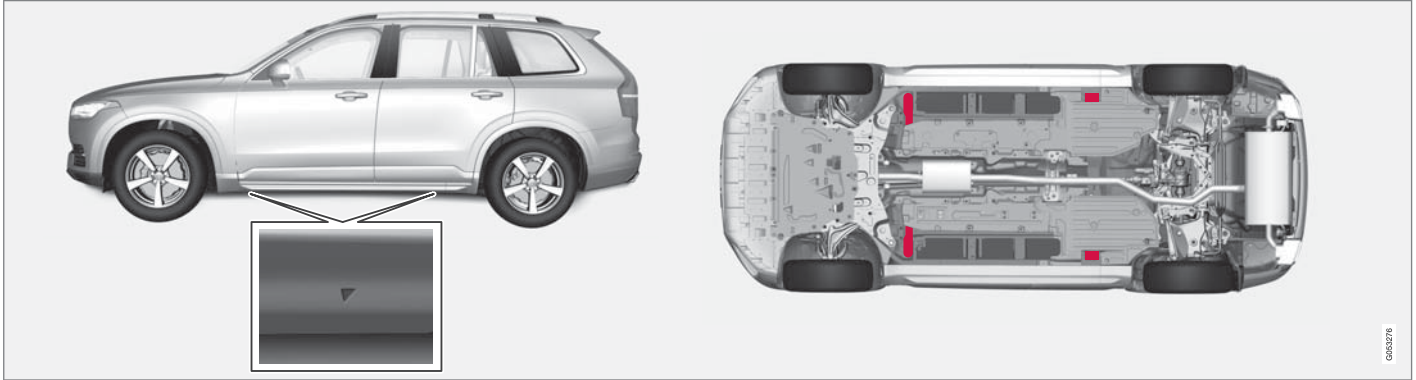

تشير المثلثات في الغطاء البلاستيكي إلى مواقع نقاط الرفع (باللون الأحمر).

إذا تم رفع السيارة بواسطة مرفاع الورشة فيلزم توجيه المرفاع أسفل إحدى نقاط الرفع. تأكد من وضع المرفاع بحيث يتعذر انزلاق السيارة من فوقه. تحقق من توفير بطانة كاوتش في لوح الرفع بحيث يتم تثبيت السيارة وعدم تعرضها للتلف. استخدم دائماً قوائم محورية أو أدوات مشابهة.

معلومات ذات صلة

- عند تغيير الإطارات (ص. ٤٦٧)
- المرفاع* (ص. ٤٧٣)

تحذير ⚠️

تحقق أن غطاء المحرك يتم قفله جيداً عند إغلاقه. يلزم تعشيق غطاء المحرك على كلا الجانبين ويصدر صوت مسموع يدل على استقراره في مكانه.



تم إغلاق غطاء المحرك بالكامل.

➡ أدر المقبض أسفل غطاء المحرك بعكس اتجاه عقارب الساعة لتحرير الغطاء من مزلاج القفل ثم رفعه.

تحذير - غطاء المحرك غير مغلق

عند تحرير غطاء المحرك سيضيء رمز التحذير وتظهر الرسومات في شاشة السائق ويصدر صوت تنكير. وإذا بدأت السيارة في التحرك، فسيكرر صوت التحذير.



لمزيد من المعلومات عن الرسومات البيانية، راجع قسم "منبه حزام الأمان والباب".

ملاحظة ⓘ

إذا أضاء رمز التحذير أو عند سماع إشارة التحذير على الرغم من التأكد من قفل غطاء المحرك جيداً فاتصل بورشة فولوfo معتمدة.

إغلاق غطاء المحرك

1. ادفع غطاء المحرك لأسفل حتى يبدأ في الاندفاع من تلقاء نفسه.
2. عندما يتوقف غطاء المحرك بفعل مزلاج القفل، ادفعه لأسفل كي يتم الإغلاق التام.

تحذير ⚠️

خطر الانحشار! تحقق من عدم وجود عائق في مسار غطاء المحرك أثناء إغلاقه وإلا فقد تحدث إصابات جسدية.

فتح وغلق غطاء المحرك

يمكن فتح غطاء المحرك باستخدام المقبض في مقصورة الركاب والمقبض أسفل المحرك.

أفتح غطاء المحرك

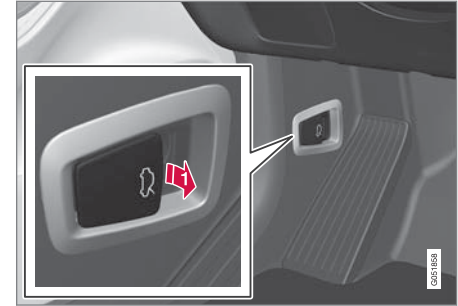

➡ اسحب المقبض الموجود بالقرب من دواسات القدم لتحرير غطاء المحرك من وضع الإغلاق الكامل.

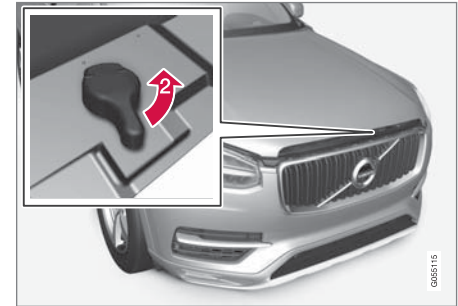

تحذير ⚠️

تجنب القيادة أثناء فتح غطاء المحرك!

إذا كانت هناك أي أمارات على عدم إغلاق غطاء المحرك بصورة محكمة أثناء القيادة فتوقف على الفور وتحقق من هذا الأمر.

معلومات ذات صلة

- نظرة عامة على حجيرة المحرك (ص. ٤٨٦)
- التذكير بالباب وبحزام الأمان (ص. ٥٧)

نظرة عامة على حجيرة المحرك

تعرض الصفحة العامة عدة مكونات مرتبطة بالخدمة.

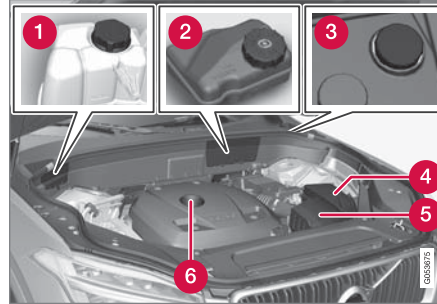

قد يختلف شكل حجيرة المحرك قليلاً تبعاً لنوع المحرك والطرز.

- 1 خزان التمدد لسائل التبريد
- 2 خزان سائل الفرامل (موجود جهة السائق)
- 3 أنبوب تعبئة سائل الغسل^٦
- 4 وحدة كهربائية مركزية
- 5 مرشح الهواء
- 6 أنبوب تعبئة زيت المحرك

تحذير ⚠️

تذكر أن مروحة الرادياتير (موجودة في مقدمة حجرة المحرك، خلف الرادياتير) يمكن أن تبدأ بالعمل بشكل أوتوماتيكي حتى بعد إطفاء المحرك.

احرص دومًا على تنظيف المحرك بواسطة ورشة، وينصح باستخدام ورشة فويفو معتمدة. هناك خطر اندلاع حريق إذا كان المحرك ساخنًا.

تحذير ⚠️

يعمل نظام الإشعال بواسطة فولتية عالية جدًا وخطيرة. يتعين دائمًا أن يكون النظام الكهربائي للسيارة في وضع الإشعال 0 عند إجراء أية مهام في حجيرة المحرك.

لا تلمس شمعات الإشعال أو ملف الإشعال عندما يكون النظام الكهربائي للسيارة في وضع الإشعال II أو إذا كان المحرك ساخنًا.

معلومات ذات صلة

- فتح وغلق غطاء المحرك (ص. ٤٨٥)
- تعبئة سائل الغسل (ص. ٤٩٨)
- زيادة مستوى سائل التبريد (ص. ٤٨٩)
- المصهرات الكهربائية في حجيرة المحرك (ص. ٥٠٥)
- التحقق من زيت المحرك وتعبئته (ص. ٤٨٨)
- أوضاع الإشعال (ص. ٣٦٣)

٦ أملأ سائل الغسل على فترات اعتيادية، مثلًا عند التزود بالوقود.

الصيانة و الخدمة

يُسمح باستخدام نوعية زيت أعلى من تلك المذكورة. إذا كانت السيارة تُقاد في ظروف قاسية، توصي فولفو باستخدام زيت من درجة أعلى من الدرجة المحددة.

معلومات ذات صلة

- التحقق من زيت المحرك وتعبئته (ص. ٤٨٨)
- ظروف القيادة المعاكسة لزيت المحرك (ص. ٥٣٤)
- زيت المحرك - المواصفات (ص. ٥٣٣)

مهم !

للوفاء بالمتطلبات من أجل الفواصل الزمنية الخاصة بخدمة المحرك يتم تعبئة جميع المحركات بزيت محرك اصطناعي مُعدّل خصيصاً في المصنع. يتم اختيار الزيت بعناية فائقة للغاية مع الأخذ في الاعتبار مدة الخدمة وخصائص بدء التشغيل واستهلاك الوقود والتأثير البيئي.

يجب استخدام زيت محرك معتمد حتى يمكن تطبيق الفواصل الزمنية للخدمة الموصى بها. استخدم فقط درجات الزيت المخصصة للتعبئة وتغيير الزيت، وإلا فإنك بذلك تخاطر بالتأثير على مدة الخدمة وخصائص بدء التشغيل واستهلاك الوقود والتأثير البيئي للسيارة.

إذا لم يتم الالتزام بزيت المحرك المطابق للمواصفات واللزوجة المحددتين فقد تتعرض أجزاء من المحرك للتلف. تنفي شركة فولفو للسيارات مسؤوليتها عن أي تلفيات من هذه الشاكلة.

تنصح فولفو بأن تقوم ورشة فولفو معتمدة باستبدال الزيت.

تستخدم شركة فولفو أنظمة مختلفة للتحذير عند انخفاض/ارتفاع مستوى الزيت، أو انخفاض/ارتفاع ضغط الزيت. تحتوي بعض أنواع المحركات على مستشعر لضغط الزيت، ولذلك يتم استخدام رمز تحذير انخفاض ضغط الزيت  في شاشة السائق. تحتوي أنواع أخرى على مستشعر لمستوى الزيت، عند إعلام السائق عن طريق رمز التحذير في شاشة السائق  ونصوص العرض. تحتوي بعض الأنواع على النظامين. اتصل بأحد وكلاء فولفو للحصول على المزيد من المعلومات.

استبدل زيت المحرك ومرشح الزيت وفقاً لفترات التبديل المذكورة في كتيب الخدمة والضمان.

زيت المحرك

يجب استخدام زيت محرك معتمد حتى يمكن تطبيق الفواصل الزمنية للخدمة الموصى بها.

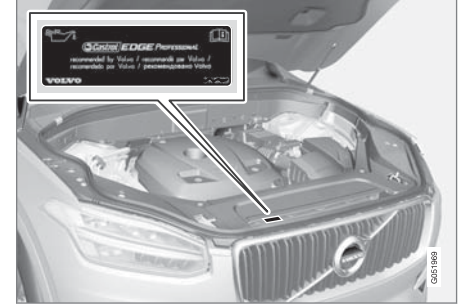

تنصح فولفو بما يلي:

EDGE
PROFESSIONAL

030307

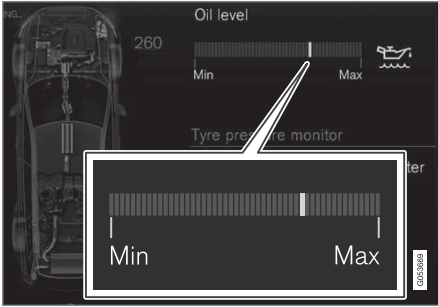

رسومات مستوى الزيت في الشاشة المركزية.

يتم فحص مستوى الزيت باستخدام مقياس مستوى الزيت الإلكتروني في الشاشة المركزية عند إيقاف تشغيل المحرك.

ملاحظة

لا يتمكن النظام من اكتشاف التغييرات مباشرة عند ملء الزيت أو تصريفه. يجب قيادة السيارة لمسافة حوالي ٣٠ كم وإيقافها لمدة ٥ دقائق بينما المحرك متوقف وعلى أرضية مسنونة قبل أن يصبح بيان الزيت صحيحًا.

ملاحظة

في حالة عدم استيفاء الشروط الصحيحة لقياس مستوى الزيت (الفترة ما بعد إيقاف المحرك وميل السيارة ودرجة الحرارة الخارجية، وما إلى ذلك) ستظهر الرسالة لا توجد قيمة متاحة في الشاشة المركزية. وهذا لا يعني وجود خطأ ما في أنظمة السيارة.

مهم

عند ظهور هذا الرمز مع رسالة بخصوص انخفاض مستوى الزيت، مثل الرسالة زيت المحرك منخفض أضف 1 لتر، فما عليك سوى إضافة الحجم المحدد، مثل 1 لتر.



تحذير

تجنب سكب الزيت داخل مجمع العادم الساخن بسبب احتمالية نشوب حريق.

فحص مستوى الزيت



Car Status

1. افتح تطبيق حالة السيارة من عرض التطبيق في الشاشة المركزية.
2. اضغط الزر الحالة لعرض مستوى الزيت.

التحقق من زيت المحرك وتعبئته

يتم اكتشاف مستوى الزيت بواسطة مستشعر مستوى الزيت الإلكتروني.



أنبوب التعبئة.

في بعض الحالات يلزم استكمال الزيت قبل حلول تاريخ الصيانة. لا يلزم اتخاذ إجراء بخصوص مستوى زيت المحرك قبل ظهور رسالة في شاشة السائق.

تحذير

إذا ظهر هذا الرمز مع الرسالة مستوى زيت المحرك يلزم إجراء الخدمة، فتفضل بزيارة الورشة، وينصح بزيارة ورشة فولفو معتمدة. قد يكون مستوى الزيت مرتفع جدًا.



٧ المحركات ذات مستشعر مستوى الزيت الإلكتروني لا يوجد بها عصا قياس.

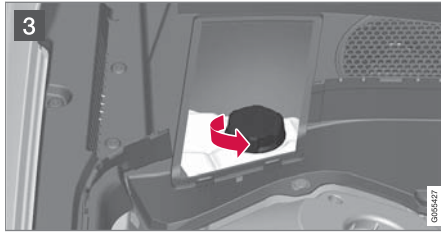
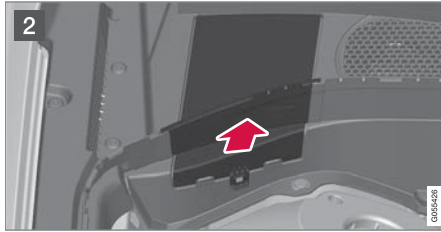
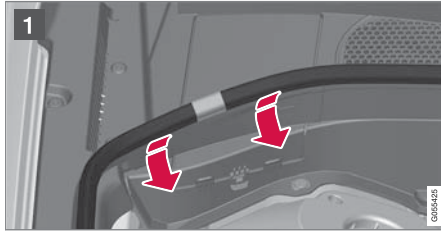

1 أزل الشريط المطاطي بالضغط عليه للداخل في حجرة المحرك.

زيادة مستوى سائل التبريد

يعمل سائل التبريد على تبريد محرك الاحتراق الداخلي للوصول إلى درجة حرارة التشغيل المناسبة. يمكن استخدام الحرارة المنقولة من المحرك إلى سائل التبريد في تدفئة مقصورة الركاب.

عند إضافة سائل التبريد، اتبع التعليمات المرفقة على العبوة. لا تضيف الماء وحده تحت أي ظرف. فخطر التجمد يزداد عندما تكون نسبة تركيز سائل التبريد منخفضة للغاية ومرتفعة للغاية.

تحذير ⚠

فقد يكون سائل التبريد بالغ السخونة. إذا كانت سائل التبريد يحتاج إلى الإكمال عندما يكون المحرك مضبوطاً على درجة حرارة التشغيل، قم بفتح غطاء خزان التوسعة ببطء لتصريف الضغط الزائد برفق.

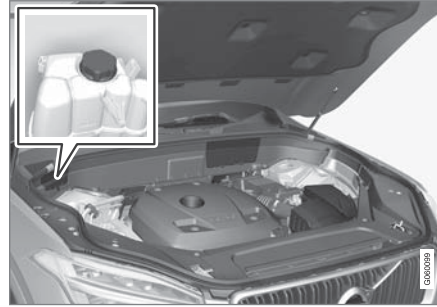

خزان التمدد لسائل التبريد.

معلومات ذات صلة

- زيت المحرك (ص. ٤٨٧)
- زيت المحرك - المواصفات (ص. ٥٣٣)
- ظروف القيادة المعاكسة لزيت المحرك (ص. ٥٣٤)
- أوضاع الإشعال (ص. ٣٦٣)
- حالة السيارة (ص. ٤٧٨)

2 ▶▶ افضل الغطاء القلاب في الغطاء البلاستيكي عن طريق طي سفاطة التحرير للخارج وإدارة الغطاء القلاب لأعلى.

3 انزع الغطاء وقم بإضافة سائل التبريد. يجب أن يكون منسوب سائل التبريد بين العلامتين MIN وMAX على خزان التمدد.

أعد تركيب الأجزاء بترتيب عكسي.

في حالة وجود سائل تبريد أسفل السيارة أو عند وجود دخان من سائل التبريد أو في حالة إضافة أكثر من ٢ لتر، اتصل مباشرةً بخدمة الإصلاح لتجنب خطر تلف المحرك بسبب وجود خلل في نظام التبريد عند محاولة تشغيل السيارة.

مهم !

- قد يتسبب المحتوى الكبير من الكلور والكوريد والأملاح الأخرى في تآكل نظام التبريد.
- استخدم دائماً سائل تبريد مضافاً إليه مضاد للتآكل كما تنصح فولفو.
- تأكد من أن مزيج سائل التبريد بنسبة ٥٠% ماء و ٥٠% سائل تبريد.
- اخلط سائل التبريد بماء صنوبر ذو جودة معتمدة. إن ساورك شك بشأن جودة ماء الصنوبر، استخدم سائل تبريد مخلوط بالفعل بما يتوافق مع ما تنصح به فولفو.
- عند تغيير سائل التبريد/استبدال مكونات نظام التبريد، اشطف نظام التبريد ونظفه باستخدام ماء صنوبر ذو جودة معتمدة أو اشطفه بسائل تبريد مخلوط بالفعل.
- يجب ألا يتم تشغيل المحرك إلا ونظام التبريد ممتلئ جيداً. وإلا، قد تؤدي الحرارة المرتفعة للغاية إلى خطر حدوث تلف (تشققات) في رأس الاسطوانة.

معلومات ذات صلة

- سائل التبريد - المواصفات (ص. ٥٣٤)

خدمة نظام التحكم في المناخ

يجب عدم صيانة هذا النظام وإجراء الخدمة له إلا بواسطة ورشة معتمدة.

استكشاف الأعطال وإصلاحها

يحتوي نظام تكييف الهواء على مواد تتبع فلورية. يلزم استخدام الأشعة فوق البنفسجية أثناء إجراء اكتشاف للتسرب.

تنصح فولفو بالاتصال بورشة فولفو معتمدة.

السيارات المزودة بسوائل تبريد R134a

تحذير ⚠

يحتوي نظام التكييف على سائل تبريد مضغوط طراز R134a. لا يجب صيانة هذا النظام وإجراء الخدمة له إلا بواسطة ورشة معتمدة.

السيارات المزودة بسوائل تبريد R1234yf

تحذير ⚠

يحتوي نظام التكييف على سائل تبريد مضغوط طراز R1234yf. بما يتوافق مع مقياس SAE J2845 (تدريب الفنيين الخاص بخدمة الأمان واحتواء سوائل التبريد المستخدمة في أنظمة تكييف الهواء المحمولة)، يلزم إجراء الخدمة والإصلاح لنظام سائل التبريد بواسطة فنيين مديين ومعتمدين وذلك لضمان أمان النظام.

معلومات ذات صلة

- برنامج خدمة فولفو (ص. ٤٧٨)

ملاحظة

إذا استمرت رسالة الخطأ بعد استبدال لمبة المكسورة، فإننا ننصح بالتوجه لإحدى ورش خدمة فولفو المعتمدة.

ملاحظة

قد تعاني الإضاءة الخارجية مثل المصابيح الأمامية والمصابيح الخلفية مؤقتاً من التكثف على الجزء الداخلي للعدسات. هذا أمر طبيعي، جميع أنواع الإضاءة الخارجية مصممة لتحمل ذلك. يتم عادة تهوية التكثف ويختفي عبر مبيت المصباح عند تشغيل المصباح لفترة من الوقت.

2 اضغط للأسفل على المسامير داخل المشابك الأربعة للغطاء البلاستيكي باستخدام مفك أو أداة مشابهة ثم ارفع الغطاء.

أعد تركيب الغطاء من خلال اتباع التعليمات بترتيب عكسي.

يمكن الآن الوصول إلى لمبة الضوء المنخفض عند إزالة الغطاء المطاطي المستدير من المصباح الأمامي.

يمكن الوصول إلى لمبات مؤشرات الاتجاه والضوء العاليي ومصابيح القيادة النهارية/لمبات مصابيح الوضع أثناء فصل الغطاء البيضاوي للمصابيح الأمامية، راجع قسم "إزالة الغطاء البيضاوي للمصابيح الأمامية".

اتصل بالورشة في حال حدوث أعطال في المصابيح الأخرى. ينطبق هذا الأمر كذلك على مصابيح الأضواء العاكسة. في حالة حدوث عطل في مصابيح LED^٩، فإنه في الغالب يلزم استبدال وحدة المصابيح بأكملها.

تحذير

يجب أن يكون النظام الكهربائي للسيارة في وضع الإشعال 0 عند استبدال المصابيح.

مهم

تجنب لمس الجزء الزجاجي من المصابيح بأصابعك. يتبخر الشحم الناتج عن أصابعك بسبب الحرارة، مما يجعله يغطي العاكس ثم يسبب التلف.

استبدال المصابيح

يمكن استبدال لمبة المصباح الأمامي الذي يعمل بالهالوجين بواسطة السائق.

يمكن استبدال لمبات الهالوجين في المصابيح الأمامية دون الحاجة لمساعدة الورشة، ولكن يلزم إزالة الأغطية البلاستيكية على المصابيح الأمامية لتتمكن من استبدال اللمبات.

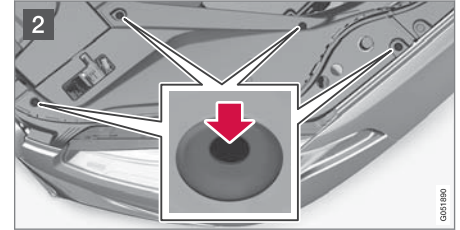
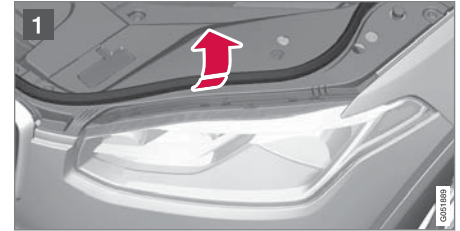

1 أزل الشريط المطاطي بالضغط عليه للداخل في حجرة المحرك.

٩ ننصح بالاستعانة بورشة فولفو معتمدة.
٩ مصابيح Light Emitting Diode (LED)

- أوضاع الإشعال (ص. ٣٦٣)

المصابيح، الخلفية

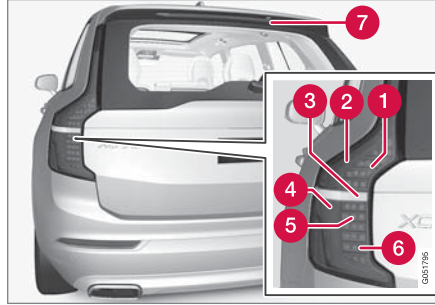

- 1 مصباح الفرامل (LED)^١
- 2 مصابيح الوضع (LED)
- 3 مصباح الرجوع^١
- 4 مصابيح الوضع (LED)
- 5 مؤشر الاتجاه (LED)
- 6 مصباح الضباب (LED)
- 7 مصباح الفرامل - المركزي، المستوى المرتفع (LED)

معلومات ذات صلة

- استبدال مصباح الضوء الخافت (ص. ٤٩٣)
- أفضل الغطاء البيضاوي للمصباح الأمامي (ص. ٤٩٣)
- مواصفات اللبنة (ص. ٤٩٦)

- ▶▶ اللبنة، الأمامية (السيارة المزودة بمصابيح أمامية من الهالوجين)

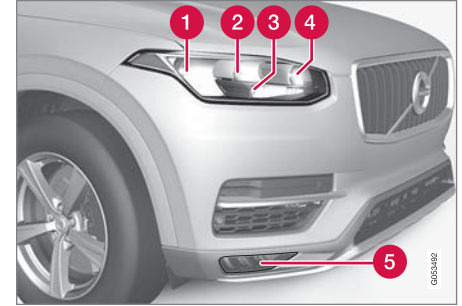

- 1 الضوء الخافت
- 2 الضوء العالي
- 3 مصابيح القيادة النهارية/التحديد الجانبية
- 4 مؤشر
- 5 لمبات الضباب الأمامية/مصابيح الانعطف* (LED)

^١ مصابيح Light Emitting Diode (LED)

^{١٠} اتصل بإحدى الورش لإجراء الاستبدال- ويُصح بإحدى ورش فولفو المعتمدة.

معلومات ذات صلة ▶▶

- استبدال مصباح الضوء العالي (ص. ٤٩٤)
- تغيير لمبة مصباح التحذير الأمامي/لمبة الموضع (ص. ٤٩٥)
- استبدال لمبة مؤشر الاتجاه الأمامية (ص. ٤٩٥)
- استبدال المصابيح (ص. ٤٩١)

استبدال مصباح الضوء العالي

يمكن استبدال مصباح الضوء العالي في المصابيح الأمامية من الهالوجين بواسطة السائق.

قبل استبدال الللمبة، يلزم إزالة الغطاء البيضاوي من المصباح الأمامية؛ راجع قسم "إزالة الغطاء البيضاوي من المصابيح الأمامية".

٣. افصل القابس من المصباح.

٤. استبدل المصباح.

٥. قم بتركيب الللمبة في المقبس وأدر للأسفل.

معلومات ذات صلة

- افصل الغطاء البيضاوي للمصباح الأمامي (ص. ٤٩٣)
- مواصفات الللمبة (ص. ٤٩٦)



مهم

تجنب لمس الجزء الزجاجي من المصابيح بأصابعك. يتبخر الشحم الناتج عن أصابعك بسبب الحرارة، مما يجعله يغطي العاكس ثم يسبب التلف.

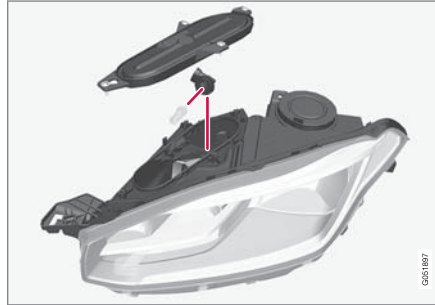

المصباح الأمامي الأيسر.

١. افصل الللمبة عن طريق لف حامل المصباح لأعلى ثم

اسحبه للخارج بشكل مستقيم.

٢. عامل الغطاء البلاستيكي في قفل القابس بحرص بحيث يتم

تحريره.

استبدال لمبة مؤشر الاتجاه الأمامية

يمكن استبدال لمبة مؤشر الاتجاه الأمامية من الهالوجين في المصابيح الرئيسية بواسطة السائق.

قبل استبدال اللمبة، يلزم إزالة الغطاء البيضاوي من المصباح الأمامية؛ راجع قسم "إزالة الغطاء البيضاوي من المصابيح الأمامية".

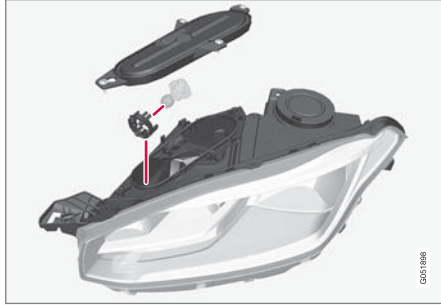

المصباح الأمامي الأيسر.

١. اضغط السقاطتين معاً واسحب حامل اللمبة للخارج بشكل مستقيم.
٢. استخدم حامل لمبة جديداً مع اللمبة.
٣. ركب حامل اللمبة في المقبس ثم اضغط عليه في مكانه.

معلومات ذات صلة

- أفضل الغطاء البيضاوي للمصباح الأمامي (ص. ٤٩٣)
- مواصفات اللمبة (ص. ٤٩٦)

٢. أفضل المصباح عن طريق سحبه للخارج مباشرة.

٣. استبدل المصباح.

٤. ركب حامل اللمبة في المقبس ثم اضغط عليه في مكانه.

٥. عند إزالة حامل المصباح في مصباح الضوء العالي، قم بالتركيب في المقبس ثم لف.

معلومات ذات صلة

- أفضل الغطاء البيضاوي للمصباح الأمامي (ص. ٤٩٣)
- مواصفات اللمبة (ص. ٤٩٦)

تغيير لمبة مصباح التحذير الأمامي/لمبة الموضع

يمكن استبدال مصباح القيادة النهارية/مصباح الموضع في المصابيح الأمامية من الهالوجين بواسطة السائق.

قبل استبدال اللمبة، يلزم إزالة الغطاء البيضاوي من المصباح الأمامية؛ راجع قسم "إزالة الغطاء البيضاوي من المصابيح الأمامية".

ملاحظة

يسهل الوصول إلى مصباح القيادة النهارية/مصباح الموضع في حالة فصل مصباح الضوء العالي. تم تركيب مصباح الضوء العالي بصورة قطرية أعلى مصباح القيادة النهارية/مصباح الموضع. أفضل مصباح الضوء العالي عن طريق تدوير حامل المصباح لأعلى ثم اسحبه للخارج.

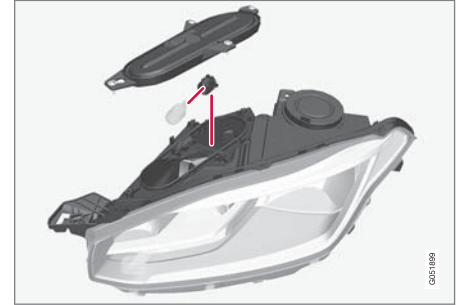

المصباح الأمامي الأيسر.

١. اسحب حامل المصباح لللمبة مصباح التشغيل النهاري/مصباح الموضع بشكل مستقيم للخارج.

مواصفات اللبنة

تنطبق المواصفات على لمبات المصابيح الأمامية الهالوجين.
اتصل بالورشة^{١١} في حال حدوث أعطال في المصابيح الأخرى.

النوع	AW	الوظيفة
H7	٥٥	الضوء الخافت
H9	٦٥	الضوء العالي
PY24W	٢٤	مؤشرات الاتجاه الأمامية
W21/5W	٢١/٥	مصابيح التشغيل في النهار/مصابيح الوضع، الأمامية

ا واط

معلومات ذات صلة

- استبدال المصابيح (ص. ٤٩١)

شفرات الماسحة في وضع الخدمة

يلزم أن تكون شفرات ماسحة الزجاج الأمامي في وضع الخدمة عند إجراء محاولة استبدالها.



شفرات الماسحة في وضع الخدمة.

من أجل التمكن من تغيير شفرات الماسحات أو تنظيفها أو رفعها (لكشط الثلوج عن الزجاج الأمامي)، يجب أن تكون في وضع الخدمة.

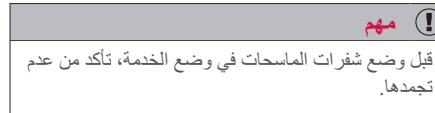

تنشيط وضع الخدمة

لا يمكن تنشيط وضع الخدمة عندما تكون السيارة متوقفة وماسحات الزجاج الأمامي ليست مشغلة. يمكن تنشيط وضع الخدمة بطريقتين من خلال الشاشة المركزية:

من خلال عرض الوظيفة

اضغط على الزر موضع خدمة الماسحة. يضيء مؤشر الإضاءة في الزر عند تنشيط وضع الخدمة. عند التنشيط، تقوم الماسحات بتوجيه نفسها بشكل مستقيم لأعلى.



من خلال الإعدادات

١. اضغط الإعدادات في العرض العلوي.
 ٢. اضغط My Car ← ماسحة الزجاج الأمامي.
 ٣. حدد موضع خدمة ماسحة الزجاج الأمامي.
- < بعد ذلك تتحرك الماسحات لتصبح في وضع مستقيم لأعلى.

إلغاء تنشيط وضع الخدمة

يمكن إلغاء تنشيط وضع الخدمة بطريقتين من خلال الشاشة المركزية:

من خلال عرض الوظيفة

اضغط الزر موضع خدمة الماسحة في الشاشة المركزية. ينطفئ مؤشر الإضاءة في الزر عند إلغاء تنشيط وضع الخدمة.



^{١١} ننصح بالاستعانة بورشة فولفو معتمدة.

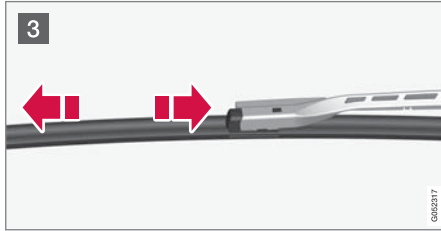

1 قم بطي ذراع الماسحة لأعلى عندما تكون في وضع الخدمة. اضغط على الزر الذي يوجد على وحدة تثبيت شفرة الماسحة واسحب مباشرة للخارج بالتوازي مع ذراع الماسحة.

2 حرك شفرة الماسحة حتى تسمع "طقطقة" تدل على تثبيتها.

3 تأكد من أن تثبيت الشفرة بإحكام.

4 قم بطي ذراع الماسحة مرة أخرى باتجاه الزجاج الأمامي.

استبدال شفرة الماسحة

تعمل شفرات الماسحة على إزاحة الماء بعيداً عن الزجاج الأمامي والنافذة الخلفية. وباستخدام سائل الغسل يتم تنظيف النوافذ وضمان سلامة الرؤية أثناء القيادة. يمكن استبدال شفرات مسحات الزجاج الأمامي والزجاج الخلفي.

استبدال شفرة ماسحة الزجاج الأمامي

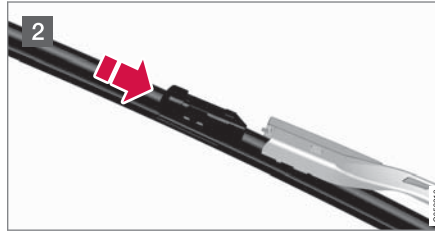
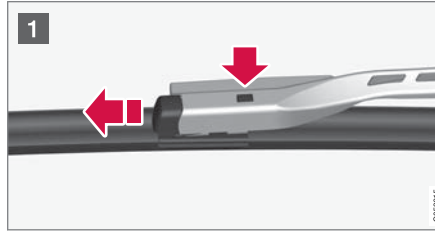

من خلال الإعدادات

1. اضغط الإعدادات في العرض العلوي بالشاشة المركزية.

2. اضغط My Car ← ماسحة الزجاج الأمامي.

3. قم بالغاء تحديد موضع خدمة ماسحة الزجاج الأمامي لإلغاء تنشيط وضع الخدمة.

تتحول شفرات المسحات عن وضع الخدمة في حالة:

- مسح الزجاج الأمامي منشط.
- يتم تنشيط غسل الزجاج الأمامي.
- مستشعر المطر منشط.
- أثناء قيادة السيارة.

مهم !

إذا تم رفع ذراع الماسحة في وضع الخدمة من الزجاج الأمامي فيلزم إعادتها إلى مكانها على الزجاج الأمامي قبل تشغيل المسح أو الغسل أو مستشعر المطر وبالطبع قبل القيادة كذلك. وهذا لتجنب خدش الطلاء الموجود على غطاء المحرك.

معلومات ذات صلة

- استبدال شفرة الماسحة (ص. ٤٩٧)
- تعبئة سائل الغسل (ص. ٤٩٨)
- لمحة عامة عن الشاشة المركزية (ص. ٢٩)
- الزجاج الأمامية وغاسلات المصابيح الأمامية (ص. ١٤٢)

تعبئة سائل الغسل

يتم استخدام سائل الغسل لتنظيف المصابيح الأمامية والزجاج الأمامي والناظفة الخلفية. يجب استخدام سائل الغسل مع مضاد التجمد عندما تكون درجة الحرارة تحت درجة التجمد.

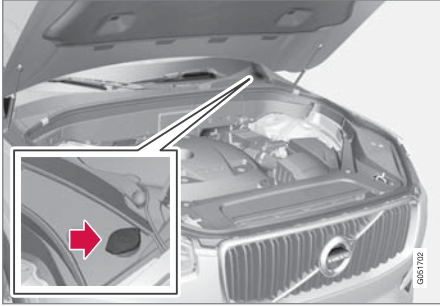

تتم عملية تعبئة سائل الغسل في الخزان ذي الغطاء الأزرق.

ملاحظة

عندما يتبقى حوالي ١ لتر من سائل الغسيل في الخزان فستظهر الرسالة سائل غسل الزجاج مستوى قليل. أعد الملء على شاشة السائق مع الرمز



نوعية الزيت الموصى بها: سائل الغسل الموصى به من فولفو - مع الحماية من الصقيع في الطقس البارد وفي درجات الحرارة التي تنخفض إلى ما دون نقطة التجمد.

استبدال شفرة الماسحة، الزجاج الخلفي

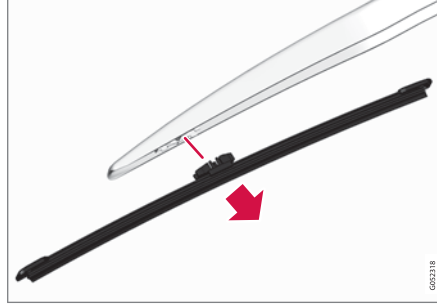

١. افتح ذراع الماسحة.

٢. امسك الجزء الداخلي من الشفرة (وفقاً للسهم).

٣. قم باللف عكس اتجاه عقارب الساعة لاستخدام الوضع النهائي للشفرة مقابل ذراع ذراع الماسحة حيث ينفصل الذراع عن الشفرة بشكل أكثر سهولة.

٤. اضغط شفرة الماسحة الجديدة في مكانها. ستسمع صوتاً يدل على استقرارها في مكانها. تأكد من تركيبها جيداً.

٥. اخفض ذراع الماسحة.

مهم

افحص الشفرات بصفة دورية. يؤدي إهمال الصيانة إلى تقليل فترة عمل شفرات الماسحات.

معلومات ذات صلة

- شفرات الماسحة في وضع الخدمة (ص. ٤٩٦)
- التنظيف من الخارج (ص. ٥١٥)

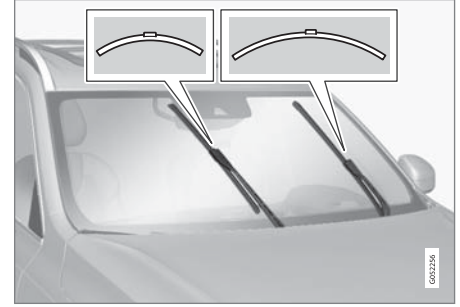

تختلف أطوال شفرات الماسحات.

ملاحظة

تختلف أطوال شفرات الماسحات. إذ أن الشفرة الموجودة على جانب السائق أطول من تلك الموجودة على جانب الراكب الأمامي.

تحذير ⚠️

- قد تولد البطارية غاز الأوكسيهيدروجين، وهو ذو قابلية عالية للانفجار. يمكن أن تتشكل شرارة إذا تم وصل كابل التشغيل بطريقة غير صحيحة، وقد يكون ذلك كافياً لانفجار البطارية.
- تحتوي البطارية على حمض الكبريتيك الذي يمكن أن يتسبب بحروق خطيرة.
- فإذا لامس الحمض العينين أو البشرة أو الملابس، فاغسلهم بكميات كبيرة من الماء. إذا تناثر الحمض في العينين، فاطلب العناية الطبية على الفور.

عند توصيل بطارية بادئ خارجية أو شاحن بطارية، استخدم نقاط الشحن بالسيارة في حجرة المحرك. يلزم عدم استخدام أطراف البطارية في بطارية البادئ بالسيارة في منطقة الحملتز أثناء الشحن، يتم شحن كل من بطارية البادئ والبطارية المساعدة.

البطارية

النظام الكهربائي أحادي القطبية ويستخدم الهيكل وعلبة المحرك كموصل.

يتم استخدام موتور بادئ الحركة لتشغيل النظام الكهربائي وقيادة موتور بادئ الحركة بالإضافة إلى المكونات الكهربائية الأخرى في السيارة.

ينبغي استبدال بطارية البادئ بواسطة ورشة^{١٢}.

يتوفر بالسيارة محول تيار متردد مُنظَّم الجهد.

بطارية البادئ من نوع ١٢ فولت AGM، وهي مصممة لوظائف تقليل ثاني أكسيد الكربون، Start/Stop وللشحن المتجدد ولدعم عمل مختلف وظائف السيارة.

يمكن أن يتأثر عمر البطارية ووظيفتها بمحاولات بدء التشغيل الكثيرة وإفراغ الشحن وأساليب القيادة والظروف المناخية وما إلى ذلك.

- لا تفصل البطارية أبداً عندما يكون المحرك دائراً.
- تحقق من توصيل الكابلات الخاصة بالبطارية بصورة صحيحة ومن شدها على نحو ملائم.

مهم !

استخدم سائل الغسل الأصلي من فولفو أو أي سائل مماثل يحتوي على رقم هيدروجيني يُصبح به يتراوح بين ٦ و ٨، في حالات التخفيف المعمول بها (على سبيل المثال ١:١ مع ماء متعادل).

مهم !

استخدم سائل غسل مزوداً بمادة مقاومة للتجمد إذا كانت درجة الحرارة تحت الصفر حتى لا يتجمد السائل في المضخة والخزان والخرطوم.

الحجم:

- السيارات المزودة بوظيفة غسل المصابيح الأمامية: ٥,٥ لتر.
- السيارات غير المزودة بوظيفة غسل المصابيح الأمامية: ٣,٥ لتر.

معلومات ذات صلة

- الزجاجة الأمامية وغاسلات المصابيح الأمامية (ص. ١٤٢)
- فتح وغلق غطاء المحرك (ص. ٤٨٥)

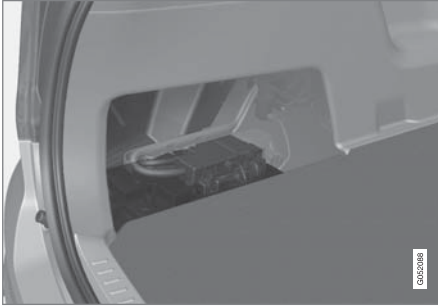

توجد بطارية البادئ في منطقة الحمولة.

يعرض الجدول التالي مواصفات بطارية البادئ.

البطارية	
H7 AGM	
١٢	الجهد الكهربائي (فولت)
٨٠٠	قدرة التشغيل الباردة - BCCA ^(١)
١٩٠×١٧٥×٣١٥	قياس ، الطول×العرض×الارتفاع (ملم)
٨٠	الاستطاعة (أمبير بالساعة)

١ وفقاً لمعيار EN.
B أمبير التدوير على البارد.

مهم !

في حال عدم اتباع التعليمات التالية قد يتم إيقاف وظيفة توفير الطاقة في نظام المعلومات والترفيه بشكل مؤقت و/أو قد لا يكون الإشعار في شاشة السائق قابلاً للتطبيق بشكل مؤقت فيما يتعلق بحالة بطارية البادئ، وذلك بعد وصل بطارية بادئ خارجية أو شاحن بطارية:

- يجب عدم استخدام طرف البطارية السليبي في بطارية السيارة الرئيسية لوصل بطارية خارجية أو شاحن بطارية - يمكن استخدام **نقطة الشحن السلبية** في البطارية فقط كنقطة تأريض.

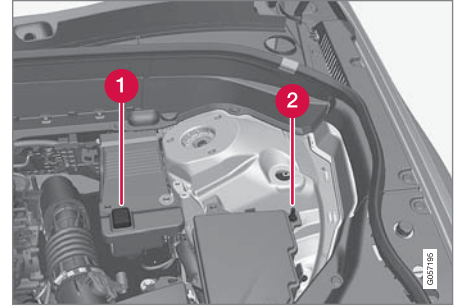

1 نقطة الشحن الموجبة

2 نقطة الشحن السالبة

ملاحظة i

يقل عمر البطارية إذا لم يتم تفريغها بشكل متكرر.

يتأثر عمر البطارية بعدة عوامل، بما يتضمن ظروف القيادة والمناخ. تقل قدرة بدء تشغيل البطارية تدريجياً بمرور الوقت ومن ثم فهي تحتاج إلى إعادة شحنها في حالة عدم استخدام السيارة لمدة طويلة أو عند قيادتها لمسافات قصيرة فحسب. البرودة الشديدة تحد من قدرة بدء التشغيل بدرجة أكبر.

للحفاظ على البطارية بحالة جيدة، يوصى بالقيادة لمدة ١٥ دقيقة/أسبوع على الأقل أو توصيل البطارية بشاحن بطارية يتسم بميزة الشحن التدريجي التلقائي.

البطارية التي يحتفظ بها مشحونة بالكامل تتمتع بأقصى عمر خدمة.

مهم !

عند شحن بطارية البادئ وبطارية الدعم، لا تستخدم إلا شاحن بطارية حديثاً مع إمكانية التحكم في فولتية الشحن. يلزم عدم استخدام ميزة الشحن السريع لأنها قد تتلف البطارية.

تجنب الشرر واللهب.	
خطر الانفجار.	
يجب أخذه من أجل تدوير استخدامه.	

ملاحظة

يجب إعادة تدوير أي بطارية بادي حركة أو بطارية دعم مستهلكة بطريقة آمنة بيئيًا نظرًا لاحتوائها على الرصاص.

معلومات ذات صلة

- البطارية (ص. ٤٩٩)
- بطارية المؤازرة (ص. ٥٠٢)

الرموز على البطاريات

توجد معلومات ورموز تحذيرية على البطاريات.

استخدم نظارات واقية	
يمكن الحصول على مزيد من المعلومات عن السيارة في دليل المالك.	
خزن البطارية بعيداً عن الأطفال.	
تحتوي البطارية على حامض مسبب للتآكل.	

تتصح فولفو بتوكيل عملية استبدال البطارية إلى ورشة فولفو معتمدة.

مهم

عند استبدال بطارية البادي أو بطارية المساعدة، يلزم استخدام بطارية من النوع 'AGM'.

مهم

في حالة استبدال بطارية البادي، احرص على استخدام بطارية جديدة تتسم بنفس قدرة بدء التشغيل على البارد ونوعها مثل البطارية الأصلية (انظر الملصق الموجود على البطارية).

ملاحظة

يجب أن يتوافق حجم حاوية بطارية البادي مع أبعاد البطارية الأصلية.

معلومات ذات صلة

- الرموز على البطاريات (ص. ٥٠١)
- بطارية المؤازرة (ص. ٥٠٢)
- استخدام بدء التشغيل بمساعدة بطارية أخرى (ص. ٣٦٦)

بطارية الموازنة

السيارات المزودة بوظيفة Start/Stop، إضافة إلى بطارية البادئ، تكون مزودة ببطارية استعداد.

السيارات التي توجد فيها وظيفة Start/Stop تكون مزودة ببطاريتين ١٢ فولت - إحداهما بقوة إضافية لبدء التشغيل وأخرى احتياطية تساعد أثناء تتابع بدء تشغيل وظيفة Start/Stop.



توجد بطارية الموازنة في صندوق بجوار برج الدعم.

يعرض الجدول التالي مواصفات البطارية المساندة.

الجهد الكهربائي (فولت)	١٢
قدرة التشغيل البارد - A ^A CCA ^B (أ)	١٧٠

قياس ، الطول×العرض×الارتفاع (ملم)	١٣٠×٩٠×١٥٠
الاستطاعة (أمبير بالساعة)	١٠

A وفقا لمعيار EN.
B Cold Cranking Amperes

مهم
عند استبدال بطارية البادئ أو بطارية المساعدة، يلزم استخدام بطارية من النوع AGM ^{١٤} .

ملاحظة
<ul style="list-style-type: none"> كلما ارتفع مأخذ التيار في السيارة، ازدادت مدة عمل المولد وشحن البطارية = زيادة في استهلاك الوقود. عندما تتناقص قدرة البطارية إلى ما دون المستوى الأدنى المسموح به فسيتم فصل وظيفة Start/Stop.

توقف الوظيفة Start/Stop بشكل مؤقت بسبب استهلاك التيار العالي يعني:

- يقوم المحرك ببدء تلقائي بدون رفع قدم السائق عن دواسة فرامل القدم.

لا تتطلب بطارية الموازنة عادة خدمة أكثر من البطارية العادية المستخدمة لبدء التشغيل. ينبغي الاتصال بالورشة في حال وجود أسئلة أو مشاكل - يُنصح بالتوجه إلى ورشة فولفو معتمدة.

مهم

في حال عدم اتباع التعليمات التالية فقد يتم إيقاف وظيفة بدء التشغيل/إيقاف التشغيل بشكل مؤقت بعد وصل بطارية خارجية أو شاحن بطارية.

- يجب عدم استخدام طرف البطارية السلبى في بطارية السيارة الرئيسية لوصل بطارية خارجية أو شاحن بطارية - يمكن استخدام نقطة الشحن السلبية في البطارية فقط كنقطة تأريض.

ملاحظة

عند نفاذ شحن بطارية البادئ بشكل كبير بحيث لا يتوفر للسيارة إمكانية التشغيل الكهربائي العادي وتم بدء تشغيل المحرك ببطارية خارجية أو شاحن بطارية فسيتم مواصلة تنشيط وظيفة Start/Stop. عندما تقوم وظيفة Start/Stop بإجراء إيقاف أوتوماتيكي للمحرك بصورة قصيرة بعد ذلك، فهناك احتمال كبير بفشل عملية التشغيل الأوتوماتيكي للمحرك بسبب عدم كفاية طاقة البطارية، وذلك لعدم إتاحة الوقت الكافي للبطارية لتقوم بعملية الشحن.

في حالة بدء تشغيل السيارة بمساعدة بطارية أخرى أو عند عدم وجود وقت كاف لشحن البطارية باستخدام شاحن بطارية، فيُنصح بإجراء تعطيل مؤقت لوظيفة Start/Stop لحين إعادة شحن البطارية بواسطة السيارة. عندما تبلغ درجة الحرارة الخارجية +١٥ درجة مئوية تحتاج البطارية إلى الشحن لمدة ساعة واحدة على الأقل بواسطة السيارة. في درجات الحرارة الخارجية المنخفضة، قد يرتفع وقت الشحن ليصل إلى ٣-٤ ساعات. وننصح بأن يتم شحن البطارية باستخدام شاحن بطارية خارجي.

معلومات ذات صلة

- استبدال مصهر (ص. ٥٠٤)

المصهرات

تتم حماية جميع الوظائف والمكونات الكهربائية بواسطة عدد من المصاهر لحماية النظام الكهربائي في السيارة من التلف بفعل التقاصر أو التحميل الزائد.

إذا تعذر عمل أحد المكونات أو الوظائف الكهربائية، فقد يعزى ذلك إلى وجود حمل زائد وفشل لفترة مؤقتة في مصهر ذلك المكون. إذا تكرر فشل نفس المصهر، فسيكون هناك خلل في الدائرة. تنصح فولفو بالاتصال بورشة فولفو معتمدة لإجراء عملية الفحص.

موضع الوحدات الكهربائية المركزية

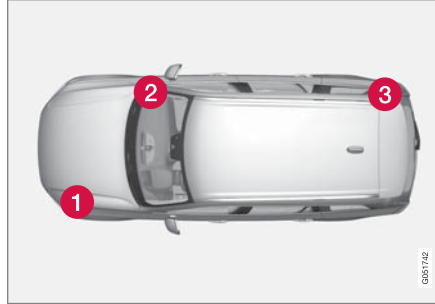

مواضع الوحدة الكهربائية المركزية في السيارات ذات عجلة القيادة اليسرى. وفي السيارات ذات عجلة القيادة اليمنى أسفل صندوق القفازات.

1 حجرة المحرك

2 أسفل صندوق القفازات

3 حجرة الأمتعة

استبدال مصهر

تتم حماية جميع الوظائف والمكونات الكهربائية بواسطة عدد من المصاهر لحماية النظام الكهربائي في السيارة من التلف بفعل التقاصر أو التحميل الزائد.

الاستبدال

١. انظر في الرسم البياني للمصهر لتحديد مكان المصهر.
٢. اجذب المصهر وافحصه للتأكد من احتراق السلك المنحني.
٣. وفي هذه الحالة، استبدله بمصهر جديد بنفس اللون والأمبير.

تحذير

تجنب استخدام أي جسم غريب أو منصهر ترتفع قوة التيار الكهربائي فيه عن المستوى المحدد عند استبدال أحد المنصهرات. قد يتسبب هذا في حدوث تلف بالغ للنظام الكهربائي وربما يؤدي إلى نشوب حريق.

معلومات ذات صلة

- المصهرات (ص. ٥٠٣)
- المصهرات الكهربائية في حجيرة المحرك (ص. ٥٠٥)
- المصاهر أسفل صندوق القفازات (ص. ٥٠٨)
- المصهرات في حجيرة الحمولة (ص. ٥١٢)

المصهرات الكهربائية في حجرة المحرك

تعمل المصهرات في حجرة المحرك على حماية المحرك
وظائف الفرامل من بين وظائف أخرى.

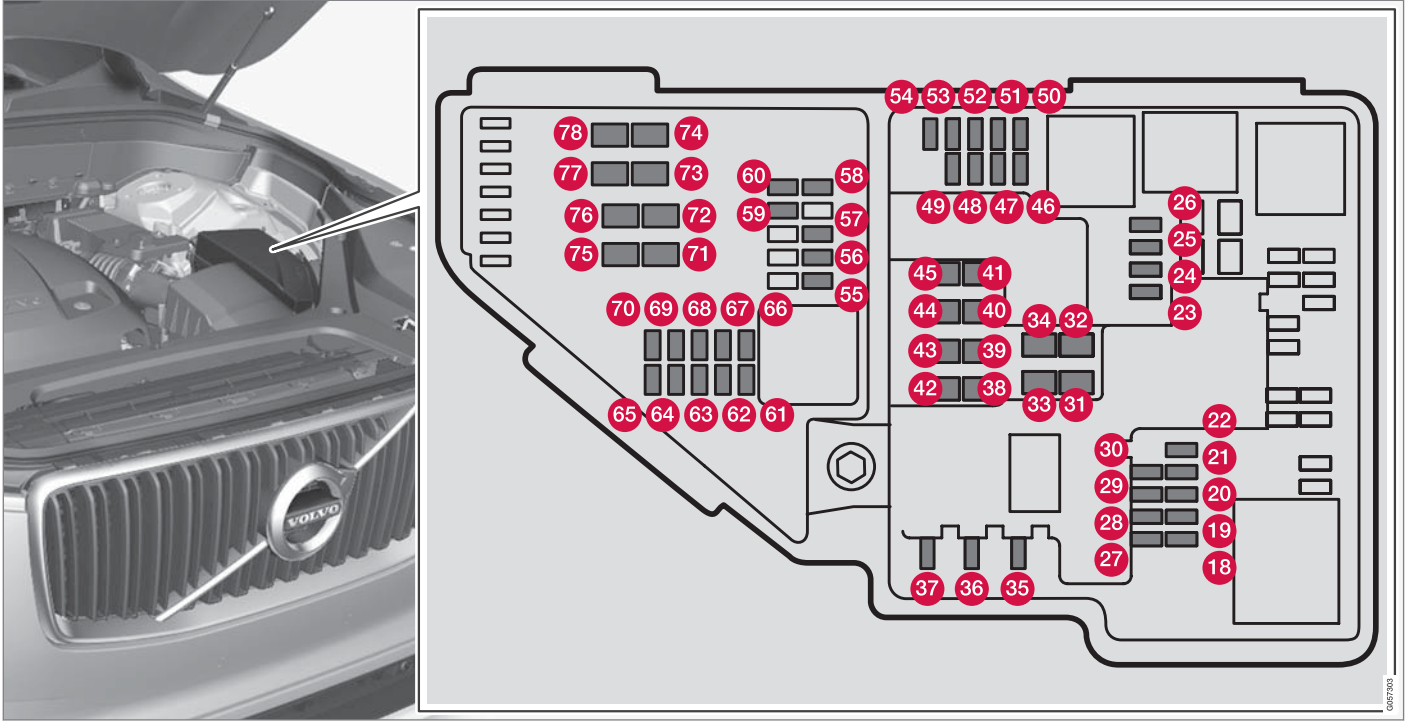

الوظيفة	AA
تدفئة الزجاج الأمامي*، الجانب الأيمن	41
مدفأة الوقوف*	42
وحدة التحكم في نظام الفرامل (مضخة ABS)	43
-	44
تدفئة الزجاج الأمامي*، الجانب الأيمن	المحول
يتوفر أثناء تشغيل الإشعال: وحدة التحكم بالمحرك؛ مكونات صندوق التروس؛ سيرفو التوجيه الكهربائي؛ الوحدة الإلكترونية المركزية؛ وحدة التحكم بنظام الفرامل	46
-	47
المصباح الأمامي الأيمن	48
المصباح الأمامي الأيمن، بعض الطرز مزودة بمصابيح BLED	48
-	49
-	50
وحدة التحكم في تركيب البطارية	51
الوسادات الهوائية	52

الوظيفة	AA
مأخذ كهربائي ١٢ فولت في منطقة المحملة*	26
-	27
-	28
-	29
-	30
تدفئة الزجاج الأمامي*، الجانب الأيسر	المحول
تدفئة الزجاج الأمامي*، الجانب الأيسر	40
غاسلات المصابيح الأمامية*	33
غاسلات الزجاج الأمامي	34
-	35
البوق	36
صفارة الإنذار*	37
وحدة التحكم في نظام الفرامل (الصمامات وفرامل الركن)	38
ماسحات الزجاج الأمامية	39
مساحة النافذة الخلفية	40

يوجد في الجهة الداخلية من الغطاء ملاقط تسهل عملية إزالة وتركيب المصهرات.

يوفر صندوق المصهرات كذلك مساحة من أجل عدة مصهرات احتياطية.

المواضع

توجد ملصقة داخل الغطاء تبين مواضع المصهرات.

● المصاهر 18-30 و 35-37 و 46-54 و 55-70 هي من النوع "Micro".

● المصاهر 31-34 و 38-45 و 71-78 هي من النوع "MCCase"، ويجب ألا يتم استبدالها إلا لدى ورشة^٥.

الوظيفة	AA
-	18
-	19
-	20
-	21
-	22
منفذ USB في كونسول النفق، أمام*	23
مأخذ كهربائي ١٢ فولت في كونسول النفق، أمام	24
مأخذ كهربائي ١٢ فولت في كونسول النفق في مساحة القدم لصف المقعد الثاني	25

الصيانة والخدمة

الوظيفة	المحول
77	موتور البادئ
78	موتور البادئ

A أمبير
LED B (الصمام الثنائي المشع للضوء)

معلومات ذات صلة

- استبدال مصهر (ص. ٥٠٤)
- المصاهر أسفل صندوق القفازات (ص. ٥٠٨)
- المصهرات في حجيرة الحمولة (ص. ٥١٢)

الوظيفة	المحول
64	وحدة التحكم في غطاء بكرة المثبته؛ وحدة التحكم في غطاء بكرة المشعاع؛ أسلاك المرحلة لنبض الخارج (ديزل)
65	-
66	مستشعر لامبدا، أمامي؛ مستشعر لامبدا، خلفي (بنزين)
67	ملف لولبي لمضخة زيت المحرك؛ قابض الملف اللولبي A/C؛ مستشعر لامبدا، المركزي (بنزين)؛ مستشعر لامبدا، الخلفي (ديزل)
68	-
69	وحدة التحكم في المحرك (ECM)
70	أسلاك الإشعال (بنزين)؛ شمعات الاحتراق (بنزين)
71	سخان فلتر الوقود (ديزل)
72	-
73	-
74	-
75	-
76	-

الوظيفة	المحول
53	المصباح الأمامي الأيسر
54	مستشعر دواسة الوقود
55	وحدة التحكم بنقل الحركة
56	وحدة التحكم في المحرك (ECM)
57	-
58	-
59	-
60	-
61	وحدة التحكم في المحرك؛ المحفز؛ وحدة خافق الغاز؛ صمام EGR (ديزل)؛ مستشعر وضع الديزل (ديزل)؛ صمام شحن التربو (بنزين)
62	الملفات اللولبية (بنزين)؛ الصمام؛ منظم الحرارة لنظام تبريد المحرك (بنزين)؛ مضخة تبريد EGR (ديزل)؛ وحدة التحكم في وهج الشمعة (ديزل)
63	منظمات الفراغ؛ الصمام؛ صمام نبض الخارج (ديزل)

المصاهر أسفل صندوق القفازات

تعمل المصاهر الموجودة أسفل حماية صندوق القفازات على حماية المآخذ الكهربائية ٢٣٠ فولت والشاشات ووحدات الأبواب وغيرها.

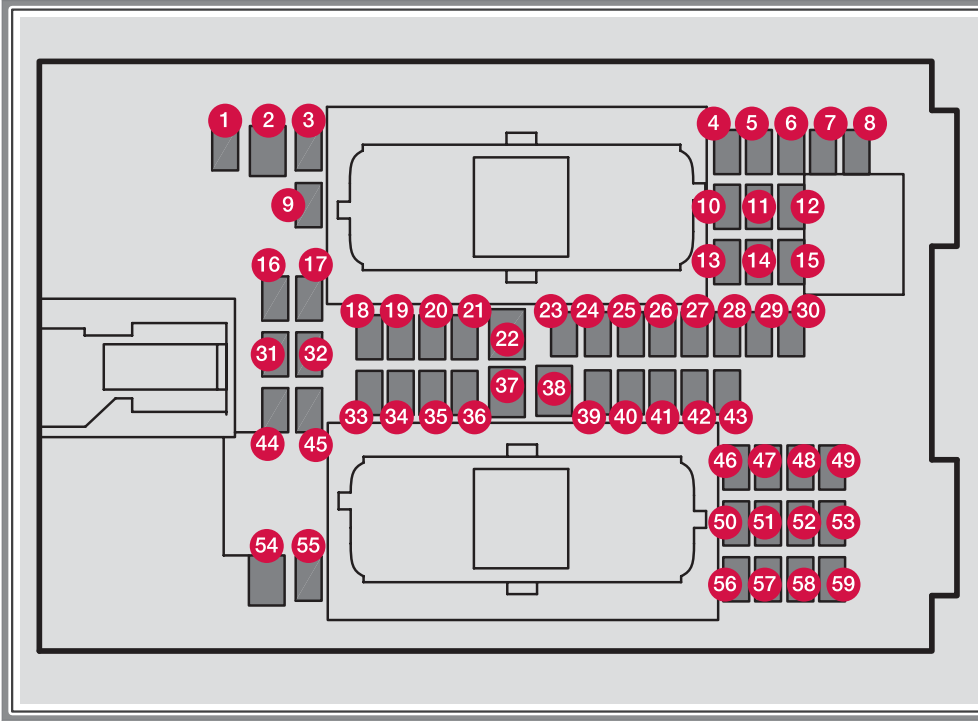

يوجد في الجهة الداخلية من الغطاء ملاقط تسهل عملية إزالة وتركيب المصهرات.

يوفر صندوق المصهرات في حجرة المحرك كذلك مساحة من أجل عدة مصهرات احتياطية.

المواضع ▶▶

- المصاهر 1 و 21-3 و 23-36 و 39-53 و 55-59 هي من النوع "Micro".
- المصاهر 2 و 22 و 37-38 و 54 هي من النوع "MCASE"، ويجب ألا يتم استبدالها إلا لدى ورشة^{١٦}.

الوظيفة	AA
1	-
2	مأخذ كهربائي ٢٣٠ فولت في كونسول النفق في مساحة القدم لصف المقعد الثاني*
3	-
4	مستشعر الحركة*
5	مشغل الوسائط
6	شاشة السائق
7	لوحة المفاتيح في الكونسول المركزي
8	مستشعر الشمس
9	-
10	-
11	وحدة عجلة القيادة
12	وحدة مقبض التشغيل والتحكم في فرامل الركن

الوظيفة	AA
13	وحدة عجلة القيادة لتدفئة عجلة القيادة*
14	-
15	-
16	-
17	-
18	وحدة التحكم في نظام التحكم في المناخ
19	قفل عجلة القيادة
20	مقبس التشخيص OBDII
21	الشاشة المركزية
22	وحدة المروحة لنظام التحكم في المناخ، الأمامي
23	-
24	التحكم في الإضاءة؛ الإضاءة الداخلية؛ تعميم مرآة الرؤية الخلفية الداخلية*؛ مستشعر المطر والإضاءة*؛ لوحة المفاتيح في كونسول النفق، بجوار مساحة الأقدام في صف المقاعد الثاني*؛ المقاعد الأمامية الآلية*؛ لوحات التحكم في الأبواب الخلفية
25	وحدة التحكم في وظائف دعم السائق

الوظيفة	AA
26	سقف البانوراما مع حاجب الشمس*
27	الشاشة العليا*
28	الإضاءة الداخلية
29	-
30	شاشة العرض في كونسول السقف (منبه حزام الأمان/مؤشر الوسادة الهوائية في مقعد الراكب الأمامي)
31	-
32	مستشعر الرطوبة
33	وحدة الباب في الباب الخلفي الأيمن
34	المصهرات في حجرة الحمولة
35	وحدة التحكم في السيارة المتصلة بالإنترنت؛ وحدة التحكم في تكنولوجيا الاتصالات
36	وحدة الباب في الباب الخلفي الأيسر
37	وحدة التحكم في الصوت (مكبر الصوت) (طرز معينة)
38	وحدة المروحة لنظام التحكم في المناخ، الخلفي*

١٦ ننصح بالاستعانة بورشة فولفو معتمدة.

AA	الوظيفة	
٢٠	وحدة الباب في الباب الأمامي الأيمن	56
-	-	57
٥	TV* (في بعض الأسواق)	58
١٥	المصهر الرئيسي للمصهرات 53 و58	59

A أمبير

معلومات ذات صلة

- استبدال مصهر (ص. ٥٠٤)
- المصهرات الكهربائية في حجرة المحرك (ص. ٥٠٥)
- المصهرات في حجرة الحمولة (ص. ٥١٢)

AA	الوظيفة	
٥	وحدة الهوائي متعدد النطاقات	39
٥	وحدات راحة المقعد (التنايليك) الأمامي*	40
-	-	41
١٥	مساحة النافذة الخلفية	42
١٥	وحدة التحكم في مضخة الوقود	43
-	-	44
-	-	45
١٥	تدفئة المقعد، جانب السائق أمام	46
١٥	تدفئة المقعد، جانب الراكب أمام	47
١٠	مضخة سائل التبريد	48
-	-	49
٢٠	وحدة الباب في الباب الأمامي الأيسر	50
٢٠	وحدة تحكم للتعليق (الهيكل النشط)*	51
-	-	52
١٠	وحدة التحكم Sensus	53
-	-	54
-	-	55

المصهرات في حجيرة الحمولة

تعمل المصاهر في منطقة الحمولة على حماية المقاعد الكهربائية* والوسائد الهوائية واليات شد أزرمة الأمان وغيرها.

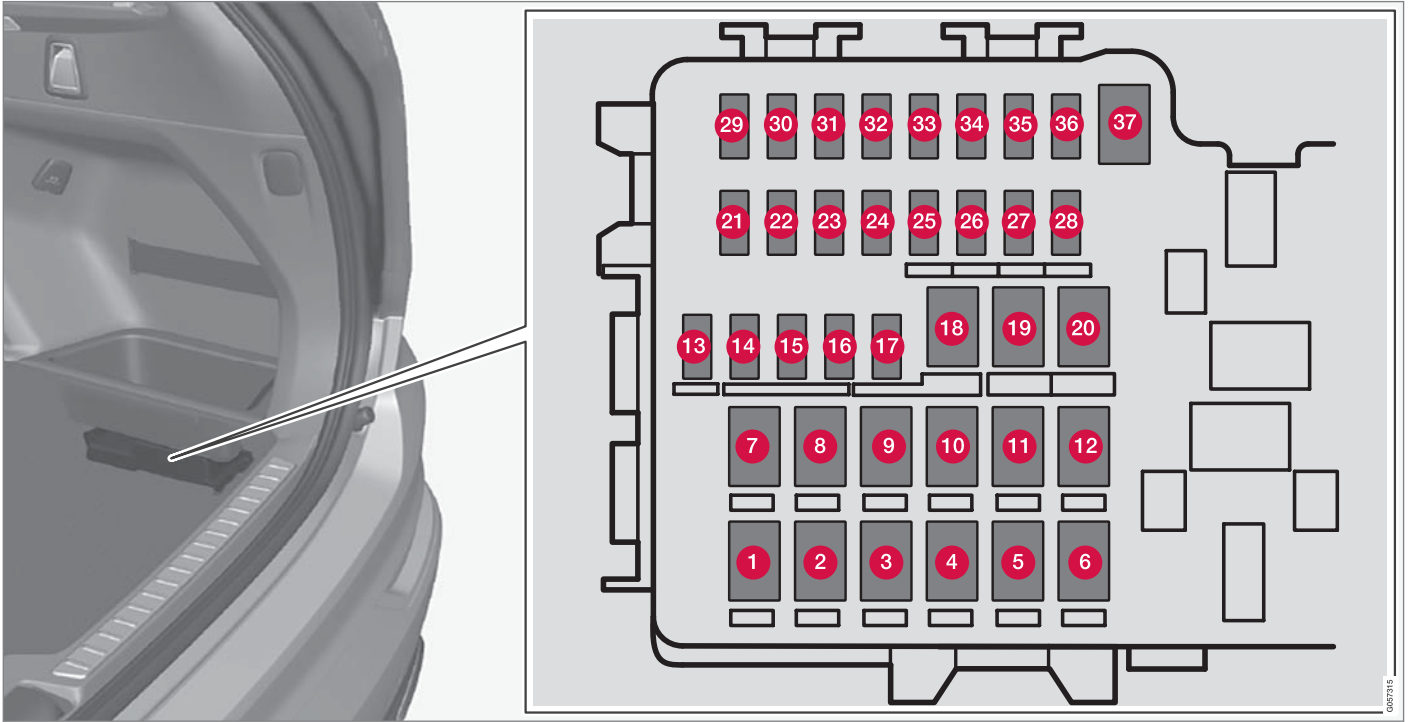

توجد الوحدة الكهربائية المركزية أسفل صندوق التخزين على الجانب الأيمن.

يوفر صندوق المصهرات في حجرة المحرك كذلك مساحة من أجل عدة مصهرات احتياطية.

يوجد في الجهة الداخلية من الغطاء ملاقط تسهل عملية إزالة وتركيب المصهرات.

المواضع ▶▶

- المصاهر 13-17 و 21-36 هي من النوع "Micro".
- المصاهر 1-12 و 18-20 و 37 هي من النوع "MCASE"، ويجب ألا يتم استبدالها إلا لدى ورشة^{١٧}.

الوظيفة	٨A
١	مزيل صفيع الزجاج الخلفي
٢	-
٣	ضاغط التعليق الهوائي*
٤	السخانات الكهربائية الإضافية في الجانب الأيمن الخلفي*
٥	-
٦	السخانات الكهربائية الإضافية في الجانب الأيسر الخلفي*
٧	-
٨	-
٩	باب صندوق الأمتعة الكهربائي*
١٠	مقعد الركاب الأمامي الذي يعمل بالكهرباء*
١١	وحدة التحكم في قضيب القطر*
١٢	وحدة شداد حزام الأمان، الجانب الأيمن

الوظيفة	٨A
٢٧	-
٢٨	تدفئة المقعد في الجانب الأيسر الخلفي*
٢٩	-
٣٠	*(BLIS) Blind Spot Information
٣١	-
٣٢	وحدات شداد حزام الأمان
٣٣	محفر غازات العادم (البنزين، في بعض طرز المحرك)
٣٤	-
٣٥	وحدة التحكم في AWD*
٣٦	تدفئة المقعد في الجانب الأيمن الخلفي*
٣٧	-

٨ أمبير

معلومات ذات صلة

- استبدال مصهر (ص. ٥٠٤)
- المصاهر أسفل صندوق القفازات (ص. ٥٠٨)
- المصهرات الكهربائية في حجرة المحرك (ص. ٥٠٥)

الوظيفة	٨A
١٣	ملفات المرحلات الداخلية
١٤	-
١٥	وحدة اكتشاف حركة القدم* (لفتح باب صندوق الأمتعة الكهربائي)
١٦	-
١٧	وحدة خفض مسند الظهر في الصف الثالث للمقاعد*
١٨	وحدة التحكم في قضيب القطر*
١٩	مقعد السائق الكهربائي*
٢٠	وحدة شداد حزام الأمان، الجانب الأيسر
٢١	كاميرا الوقوف*
٢٢	-
٢٣	-
٢٤	-
٢٥	-
٢٦	وحدة التحكم للوسائد الهوائية وآليات شد حزام الأمان

١٧ ننصح بالاستعانة بورشة فولفو معتمدة.

ملاحظة

لا ينبغي غسل السيارة إلا بواسطة اليد خلال الأشهر الأولى القليلة. وهذا لأن الطلاء يكون أكثر ضعفاً عندما يكون جديداً.

مهم

قبل الدخول بالسيارة إلى محطة الغسل الأوتوماتيكي للسيارة، قم بتنشيط وظائف الفرامل الأوتوماتيكية عند الوقوف (Auto Hold) والتطبيق الأوتوماتيكي لفرامل الوقوف. وإذا لم يتم إيقاف تشغيل هذه الوظائف، فسيتعطل نظام الفرامل أثناء توقف السيارة ولن تتمكن السيارة من الحركة.

في مغسلة السيارات التي يتم فيها سحب السيارة مع تحرك العجلات، ينطبق ما يلي:

١. قد السيارة داخل محطة الغسل الأوتوماتيكي للسيارة.
 ٢. قم بإلغاء تنشيط وظيفة الفرملة الأوتوماتيكية أثناء التوقف (Auto Hold) باستخدام المفتاح في كونسول النفق.
 ٣. قم بإلغاء تنشيط وظيفة الاستخدام الأوتوماتيكي لفرامل الوقوف من الشاشة المركزية.
 ٤. حرك ذراع اختيار التروس إلى الوضع N.
 ٥. أوقف تشغيل المحرك عن طريق تدوير مقبض التشغيل في كونسول النفق على STOP. استمر في وضع المقبض على وضع STOP لمدة ٤ ثوان على الأقل.
- < الآن السيارة أصبحت جاهزة للغسيل الأوتوماتيكي.

تحذير

دائماً اطلب من ورشة القيام بتنظيف المحرك. هناك خطر اندلاع حريق إذا كان المحرك ساخناً.

مهم

يحدث عطل في وظيفة المصابيح الأمامية عند اتساخها. قم بتنظيفها بصفة دورية، عند إعادة التزود بالوقود على سبيل المثال.

تجنب استخدام أي مواد تنظيف مسببة للتآكل، بل استخدم الماء وإسفنجة لا تسبب الخدش.

ملاحظة

قد تعاني الإضاءة الخارجية مثل المصابيح الأمامية والمصابيح الخلفية مؤقتاً من التكتف على الجزء الداخلي للعدسات. هذا أمر طبيعي، جميع أنواع الإضاءة الخارجية مصممة لتحمل ذلك. يتم عادة تهوية التكتف ويختفي عبر مبيت المصباح عند تشغيل المصباح لفترة من الوقت.

الغسيل الأوتوماتيكي للسيارة

غسل السيارة في محطة للغسيل الأوتوماتيكي من الطرق السهلة والسريعة لغسل السيارة، إلا أنه لا يمكنها الوصول إلى كل مكان بالسيارة. ينصح بغسل السيارة يدوياً لتحقيق أفضل نتائج، أو يمكن إجراء الغسيل اليدوي كعملية مكملة للغسيل الأوتوماتيكي.

التنظيف من الخارج

ينبغي غسل السيارة فور تعرضها للاتساخ. مما يعني سهولة تنظيف السيارة بسبب عدم التصاق الأثرية بقوة. وكذلك يقل خطر حدوث خدش بالسيارة مما يحافظ على مظهرها الجديد. اغسل السيارة في مغسلة السيارات مع فاصل زيت. استعمل شامبو السيارات.

الغسيل اليدوي

- تخلص من فضلات الطيور من على الطلاء بأسرع ما يمكن. يحتوي روث الطيور على مواد كيميائية تؤثر على الطلاء وتغير لونه بسرعة. على سبيل المثال، يمكنك استخدام قطعة قماش ناعمة أو إسفنجة مبللة بالماء. يوصى الاستعانة بورشة فولفو المعتمدة للتخلص من أي آثار لتغيير لون الطلاء.
- اغسل بالخرطوم أسفل الهيكل السفلي.
- اشطف السيارة بالكامل إلى أن يتم إزالة الأوساخ الذاتية لتقليل مخاطر الخدوش بسبب الغسيل. لا تقم بالرش مباشرة على الأقفال.
- إذا لزم الأمر، استخدم مادة مزيلة للدهون على البارد على الأسطح شديدة الاتساخ. لاحظ أنه في هذه الحالة، يجب ألا تكون الأسطح ساخنة بفعل أشعة الشمس.
- اغسل السيارة باستعمال قطعة إسفنجية مع شامبو للسيارات وماء فاتر.
- انظف ماسحات الزجاج بمحلول صابوني دافئ أو بشامبو السيارات.
- جفف السيارة بواسطة قطعة نظيفة من جلد الشاموا الناعم أو بواسطة مكشطة الماء. في حالة تجنبك ترك قطرات الماء تجف في أشعة الشمس القوية، فإن ذلك يعمل على تقليل مخاطر بقع الماء الجافة التي قد يلزم إزالتها.

مهم

سيتحول النظام أوتوماتيكيًا إلى وضع **P** ما لم يتم اتباع الخطوة السابقة. يتم قفل العجلات في وضع **P**، وهذا ينبغي ألا يحدث في حالة مرور السيارة خلال محطة غسل أوتوماتيكي للسيارة.

الغسيل عالي الضغط

عند استخدام الغسيل بضغط عالي، استخدم حركات المسح وتأكد من عدم اقتراب الفوهة لمسافة تقل عن ٣٠ سم من سطح السيارة. لا تقم بالرش مباشرة على الأقفال.

اختبار الفرامل

اضغط برفق على دواسة الفرامل الآن وفيما بعد عند القيادة لمسافات طويلة على طرق ممطرة أو موحلة. فالحرارة الناجمة عن الاحتكاك تؤدي إلى تسخين بطانة الفرامل وتجفيفها من الماء. قم بفعل الشيء ذاته بعد تشغيل السيارة في أحوال الطقس الرطبة أو الباردة.

تحذير

قم دائمًا باختبار الفرامل بعد غسل السيارة، بما يتضمن فرامل الوقوف، وذلك لضمان عدم مهاجمة الرطوبة والتآكل لبطانات الفرامل وتقليل أداء الكبح.

شفرتا الماسحة

تؤدي بقايا الإسفلت أو الأتربة أو الملح على شفرتي الماسحة بالإضافة إلى الحشرات أو الثلج مثلاً على الزجاج الأمامي إلى ضعف عمر خدمة شفرتي الماسحة.

عند التنظيف، اضبط شفرات الماسحات على وضع الخدمة.

ملاحظة

اغسل شفرات الماسحة والزجاج الأمامي بانتظام باستخدام محلول صابوني فاتر أو شامبو السيارة. تجنب مطلقاً استخدام المذيبات القوية.

القطع البلاستيكية الخارجية والمكونات المطاطية والكسوة

يوصى باستخدام مادة تنظيف خاصة متوفرة لدى وكلاء فولفو من أجل تنظيف الأجزاء البلاستيكية الملونة والمكونات المطاطية والزينة، مثل قوالب الزينة اللامعة. عند استخدام مثل مادة التنظيف تلك، يجب اتباع الإرشادات بدقة.

الإطارات حول النوافذ الجانبية وقضبان السقف بالسيارة وإطارات الباب والنوافذ* كلها مصنوعة من ألومنيوم مؤكسد. مما يعني أنه يلزم غسلها فقط باستخدام عنصر منظف يحتوي على قيمة pH تتراوح بين ٣,٥ و ١١,٥. وهذا لتجنب فقد اللون.



الأجزاء التي ينبغي غسلها باستخدام عنصر تنظيف يحتوي على قيمة pH تتراوح بين ٣,٥ و ١١,٥.

مهم

تجنب طء الأجزاء البلاستيكية والمطاطية بالشمع وتلميعها. عند استخدام مزبل للشمع على الأجزاء البلاستيكية والمطاطية، عليك فقط بفركه من خلال الضغط الخفيف إذا كان هذا ضروريًا. استخدم إسفنجة غسل ناعمة.

قد يؤدي تلميع حلي الفرش اللامعة إلى اهتراء الطبقة السطحية الناعمة أو تلفها.

يجب عدم استخدام مادة تلميع تحتوي على مواد كاشطة.

مهم

تجنب غسل السيارة بمواد تنظيف تحتوي على عنصر pH بقيمة أقل من ٣,٥ أو أعلى من ١١,٥. فقد يؤدي هذا إلى تعرض أجزاء الألومنيوم المعالجة بالطريقة الأنودية إلى انطفاء اللون مثل منصة السقف وحول النوافذ الجانبية.

تجنب استخدام أي مواد تلميع معدنية على أجزاء الألومنيوم المؤكسد، فقد يؤدي هذا إلى فقد اللون وتلف طبقة معالجة السطح.

الحواف

لا تستخدم إلا مواد تنظيف الحواف الموصى بها من قبل شركة فولفو.

قد يؤدي استخدام مواد التنظيف المركزة للحواف إلى تلف السطح وحدوث البقع على الحواف المصنوعة من الألومنيوم المطلية بمادة الكروم.

مهم

ينبغي استخدام معالجة الطلاء التي توصي بها فولفو فقط. فيمكن لأنواع المعالجة الأخرى من قبيل الحفظ أو منع التسرب أو الوقاية أو منع التسرب بالصلقل أو ما شابه ذلك أن تؤدي إلى إتلاف الطلاء. ولا يغطي ضمان فولفو أي تلف يلحق بالطلاء من جراء استخدام مثل هذه المعالجات.

معلومات ذات صلة

- التنظيف من الخارج (ص. ٥١٥)
- تلف الطلاء (ص. ٥٢٠)

التلميع والتشميع

قم بتلميع السيارة وتشميعها عندما يبهت لون الطلاء أو عندما ترغب في إضفاء حماية إضافية للطلاء. لا تحتاج السيارة للتلميع إلا بعد مرور عام عليها. غير أنه يمكن تشميع السيارة في هذا الوقت. لا تقم بتلميع وتشميع السيارة تحت أشعة الشمس المباشرة.

اغسل السيارة وجففها بشكل جيد قبل أن تقوم بتلميعها أو تشميعها. قم بتنظيف بقع الأسفلت والقار بواسطة مادة إزالة القار أو كحول أبيض. ويمكن إزالة البقع الصعبة بواسطة معجون الحك الدقيق المصمم لطلاء السيارات.

قم بالتلميع أولاً ثم قم بالتشميع باستخدام شمع سائل أو صلب. اتبع التعليمات الموجودة على غلاف علبة المنتج بدقة. حيث يحتوي العديد من العمليات على التلميع والتشميع.

مهم

تجنب طلاء الأجزاء البلاستيكية والمطاطية بالشمع وتلميعها. عند استخدام مزيل للشحوم على الأجزاء البلاستيكية والمطاطية، عليك فقط بفركه من خلال الضغط الخفيف إذا كان هذا ضروريًا. استخدم إسفنجة غسل ناعمة. قد يؤدي تلميع حلى الفرش اللامعة إلى اهتراء الطبقة السطحية الناعمة أو تلفها. يجب عدم استخدام مادة تلميع تحتوي على مواد كاشطة.

معلومات ذات صلة

- التلميع والتشميع (ص. ٥١٧)
- شفرات الماسحة في وضع الخدمة (ص. ٤٩٦)
- الفرملة التلقائية أثناء الوقوف (ص. ٣٨٧)
- استخدام فرامل الركن (ص. ٣٨٥)
- أوضاع التروس في صندوق التروس الأوتوماتيكي (ص. ٣٦٨)

مقاومة الصدأ

السيارة معالجة بصورة قوية ضد التآكل.

وتتكون الحماية ضد التآكل لجسد السيارة من طلاء معدني حديث وراق على الأجزاء المعدنية، وعملية عالية الجودة للطلاء وتداخل معدني معالج ضد التآكل ومكونات بلاستيكية واقية وحماية من الكشط مع مانع إضافي للصدأ في المناطق المعرضة لدخول الماء. وتضمن هذه التركيبة حماية جسد السيارة من أي تآكل على مدار الزمن. في الهيكل، المكونات القابلة للصدأ في نظام تعليق العجلات تكون مكونة من ألومنيوم مقاوم للصدأ.

الفحص والصيانة

وفي الغالب لا يتطلب الأمر إجراء أي صيانة لنظام الحماية ضد التآكل في السيارة، ولكن أفضل طريقة لتقليل أي تآكل تنظّل دوماً هي الحفاظ على نظافة السيارة. يجنب تجنب أي سوائل تنظيف حمضية أو قلووية قوية على مكونات فرش الزينة اللامع. ويلزم معالجة أي آثار ارتطام بالحجارة فور اكتشافها.

معلومات ذات صلة

- التنظيف من الخارج (ص. 050)
- تلف الطلاء (ص. 05٠)

التنظيف من الداخل

لا تستخدم إلا مواد التنظيف ومنتجات العناية بالسيارة الموصى بها من شركة فولفو. احرص على النظافة الدورية للسيارة وتعامل مع أي بقع فور حدوثها للحصول على أفضل النتائج. من الهام إجراء التنظيف بالمكسنة قبل استخدام مواد التنظيف.

مهم!

- بعض المواد في الملابس الملونة (مثل الجينز الداكن والملابس المصنوعة من الجلد المزأبر) قد تصبغ كسوة المقاعد. في حال حدوث هذا الأمر، من المهم تنظيف هذه الأجزاء ومعالجتها بأسرع ما يمكن.
- تجنب استخدام مزيبات قوية مثل سائل الغسيل أو البنزين الخام أو الكحول الأبيض لتنظيف الفرش الداخلي، لأن هذا قد يتلف الكسوة بالإضافة إلى تلف المواد الداخلية الأخرى.
- تجنب رش أي مواد تنظيف مباشرة على المكونات التي تحتوي على أزرار كهربائية وأزرار تحكم. ولكن يمكنك مسح هذه الأجزاء باستخدام قطعة قماش رطبة تحتوي على مادة تنظيف.
- قد تتسبب العناصر الحادة وأشرطة التثبيت Velcro في إتلاف تنجيد الفرش.

تنجيد القماش وتنجيد السقف

تجنب محاولة حك أو مسح أي بقعة لأن ذلك قد يؤدي إلى تلف الفرش. تجنب استخدام أي مزيلات بقع قوية لأن هذا قد يتسبب في فقدان طلاء الفرش.

فرش الجلد*

الكساء الجلدي من فولفو معالج للحفاظ على مظهره الأصلي.

فرش الجلد هو منتج طبيعي يطرأ عليه التغيير ويكتسب غشاءً جميلاً بمرور الوقت. ويلزم إجراء التنظيف الدوري والمعالجة للحفاظ على ألوان الجلد وجماله. تقدم شركة فولفو مجموعة شاملة من منتجات العناية بالجلد/التنظيف لتنظيف ومعالجة كسوة الجلد، التي إن استُخدمت وفقاً للتعليمات، فإنها تحافظ على الطبقة الواقية للجلد.

للحصول على أفضل النتائج، تتصح فولفو بالتنظيف وباستعمال كريم الحماية مرة إلى أربع مرات في السنة (أو أكثر إذا اقتضت الحاجة). وتتوفر مجموعة العناية/التنظيف بجلود فولفو من وكيل فولفو.

عجلة القيادة المكسوة بالجلد

يحتاج الجلد إلى التهوية. ومن ثم؛ تجنب تغطية عجلة القيادة الجلدية ببلاستيك وراق. يُنصح باستخدام مجموعة العناية/التنظيف بجلود فولفو لتنظيف عجلة القيادة المكسوة بالجلد.

لوح الجلد*

يحتاج الجلد إلى التهوية. تجنب تغطية الجلد أعلى لوحة العدادات أو في لوح الباب. يُنصح باستخدام مجموعة العناية/التنظيف بجلود فولفو لتنظيف المناطق الجلدية.

المكونات البلاستيكية الداخلية والأجزاء المعدنية

والخشبية

لتنظيف الأجزاء والأسطح الداخلية للسيارة، يوصى باستخدام قطعة قماش من الألياف الليفاية أو الألياف الصغيرة، المبللة بقليل من الماء، والتي يوفرها موزعو فولفو.

لا تقم بكشط البقع أو حكها. لا تستخدم مطلقاً مواد إزالة البقع المركزة.

مهم

يلزم خلو قطعة القماش المصنوعة من الألياف المصغرة والمستخدمه لتنظيف الشاشة المركزية من أي رمال أو أتربة.

مهم

عند تنظيف الشاشة المركزية، اضغط برفق على الشاشة. فقد يؤدي الضغط بقوة إلى تلف الشاشة.

مهم

لا تقم برش أي سائل أو مادة كايوة مباشرة على الشاشة المركزية. تجنب استخدام مواد تنظيف النوافذ أو أي مواد منظفة أخرى أو رش الإيروسول أو المذيبات أو الكحول أو الأمونيا أو مواد التنظيف التي تحتوي على مواد كاشطة. تجنب استخدام أقمشة كاشطة أو مناشف ورقية أو مناديل فهذه المواد قد تخدش الشاشة المركزية.

معلومات ذات صلة

- التنظيف من الداخل (ص. ٥١٨)
- لمحة عامة عن الشاشة المركزية (ص. ٢٩)

تنظيف الشاشة المركزية

الوحل والبقع والدهون المتراكمة على الأصابع يمكن أن تؤثر في أداء الشاشة المركزية وإمكانية قراءتها. قم بتنظيف الشاشة بشكل متكرر وذلك بقماش ذي ألياف دقيقة.



زر الصفحة الرئيسية للشاشة المركزية.

١. قم بإيقاف تشغيل الشاشة المركزية بضغطه طويلة على الزر الرئيسي.
٢. امسح الشاشة بواسطة قماش الفبير المصغر المتوفرة أو استخدم قماشة أخرى بجودة ماثلة. يجب مسح الشاشة بقماش جاف ونظيف من الألياف المصغرة بحركة دائرة صغيرة عند الضرورة قم بتطويب قطعة القماش من الألياف المصغر باستخدام ماء نظيف.
٣. قم بتنشيط الشاشة المركزية بضغطه طويلة على الزر الرئيسي.

أحزمة الأمان

استخدم الماء مع منظف صناعي. كما أنه يتوفر لدى وكيل فولفو مادة خاصة لتنظيف القماش. تأكد من أن حزام الأمان قد جف قبل أن تعيده إلى مكانه.

سجاجيد البطانة وسجاد الأرضية

قم بإزالة السجاد المزخرف من أجل القيام بعمليات تنظيف مستقلة لسجاد الأرضية والسجاد المزخرف. استخدم المكنسة الكهربائية لإزالة الأتربة والأوساخ. كل سجادة في الأرضية مثبتة بمسامير. أزل سجاد البطانة عن طريق رفعها من خلال المثبتات ورفعها لأعلى.

ضع سجادة الأرضية في مكانها المخصص من خلال الضغط عليها عند كل مسامير.

تحذير

استخدم ممسحة مرصعة واحدة فقط من أجل الأقدام عند كل مقعد، وتحقق قبل الانطلاق أن الممسحة الموجودة قرب مقعد السائق هي مثبتة بحزم وتم تأمينها بالدبابيس بحيث لا تعلق بجانب أو تحت الدواسات.

ننصح باستخدام مادة خاصة لتنظيف القماش لإزالة البقع من على سجادة الأرضية بعد التنظيف بالمكنسة الكهربائية. يجب تنظيف سجاد الأرضية بمواد التنظيف التي ينصحك وكيل فولفو بها.

معلومات ذات صلة

- تنظيف الشاشة المركزية (ص. ٥١٩)

تلف الطلاء

يعتبر طلاء جزءاً هاماً في عملية الوقاية من الصدأ وبالتالي يجب فحصه بصفة دورية. وأكثر أنواع تلف الطلاء هي آثار ارتطام الحجارة والخدوش والعلامات على حواف الرفرف والأبواب وواقبات الصدمات.

رمز اللون

يوجد ملصق رمز اللون على عمود الباب وسيكون ظاهرًا عند فتح الباب الأمامي جهة اليسار.

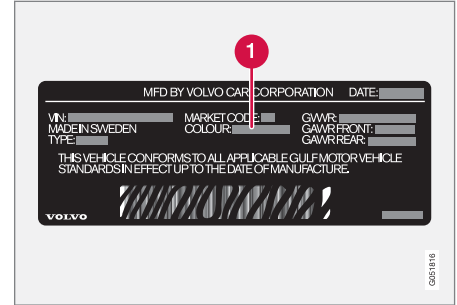

1 كود لون السيارة

من المهم استخدام اللون الصحيح.

تحسين تلف الطلاء الطفيف

ولتجنب ظهور الصدأ، يلزم إصلاح الطلاء التالف على الفور.

مواد قد تحتاجها

- الدهان الأساسي^{١٨} - هناك دهانات أساسية لاصقة خاصة متاحة في عبوات رش، لمعالجة المصدات البلاستيكية.
- طليقة أساس وطليقة شفافة - تتوفر في علب رش أو أقلام/أذرع دهان^{١٩}
- شريط الطلاء
- لوح الصنفرة الناعمة^{١٨}.

معلومات ذات صلة

- إصلاح تلف الطلاء (ص. ٥٢٠)
- تصميمات النوع (ص. ٥٢٤)
- مقاومة الصدأ (ص. ٥١٨)

إصلاح تلف الطلاء

عندما إصلاح الأضرار في الطلاء، يجب أن تكون السيارة نظيفة وجافة ودرجة حرارتها أكبر من ١٥ درجة مئوية.

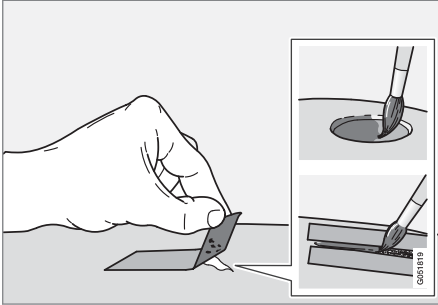

١. قم بوضع قطعة من شريط الطلاء على السطح التالف. ثم انزع الشريط وأزل بقايا الطلاء.

إذا كان التلف عميقاً حتى المعدن، يكون من الملائم استخدام الدهان الأساسي. في حالة تلف السطح البلاستيكي، يجب استخدام دهان أساسي سريع الالتصاق لإعطاء نتائج أفضل - قم بالرش في غطاء علبة الرش واستخدم الفرشاة بخفة.

٢. قبل الطلاء، يمكن القيام بصنفرة محلية خفيفة بورق صنفرة ناعم جداً، إذا كان ذلك ضرورياً، على سبيل المثال إذا كانت هناك حواف حادة حول المكان المتضرر. يتم تنظيف السطح جيداً وتركه يجف.

^{١٨} إذا لزم الأمر.

^{١٩} اتبع التعليمات المضمنة بعبوة قلم/نرايح الدهان.

٣. قم بتقليب الدهان الأساسي جيداً وضعه باستخدام فرشاة دقيقة أو عود ثقاب أو ما شابه. قم بإنهاء باستخدام طبقة أساس وطبقة شفافة بمجرد أن يجف الدهان الأساسي. بالنسبة للخدوش، تعامل معها بنفس الطريقة الموصوفة أعلاه، ولكن ضع حولها شريط الحماية الطلاء الذي لم يتلف. تتوفر أقلام المعالجة ودهانات الرش لدى وكلاء فولفو.

ملاحظة

في حالة عدم اختراق آثار الارتطام بالحجارة حتى تصل إلى المادة الحبيبية المطحونة وبقاء طبقة الطلاء غير التالفة في موضعها، فقم بالملء باستخدام طبقة أساسية وطبقة شفافة بمجرد تنظيف السطح.

معلومات ذات صلة

- تلف الطلاء (ص. ٥٢٠)
- التنظيف من الخارج (ص. ٥١٥)

المواصفات

تصميمات النوع

يمكن قراءة معلومات عن تصميم النوع ورقم تعريف السيارة وغيرها من المعلومات المميزة للسيارة في الملصقات على السيارة.

موقع الملصق

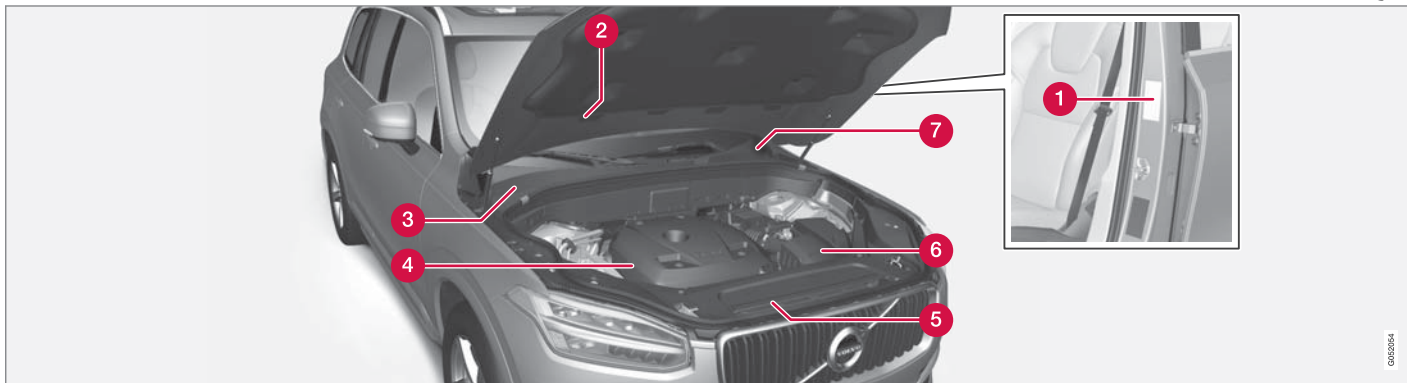

الرسم التوضيحي هو رسم تخطيطي فقط - وقد تختلف التفاصيل باختلاف السوق والطراز.

تؤدي معرفة تصميم نوع السيارة وتعريف السيارة وأرقام المحرك إلى تسهيل جميع عمليات الاتصال بموزع فولفو المعتمد بشأن السيارة ووقت طلب قطع الغيار والملحقات.



1 ملصق رمز المحرك والرقم المسلسل للمحرك.

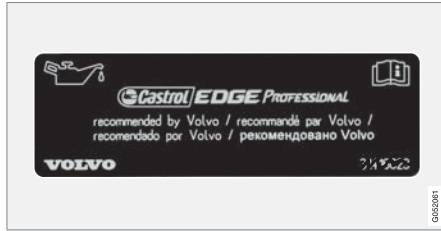

2 ملصق زيت المحرك.

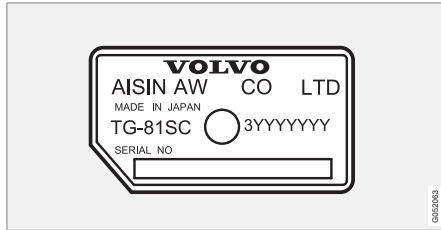

3 ملصق تسمية نوع صندوق التروس والرقم المسلسل.

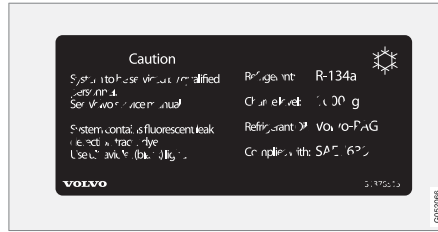

4 ملصق نظام مكيف الهواء في السيارات المزودة بسائل التبريد R134a.

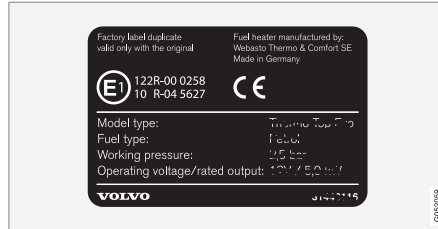

5 ملصق مدفاً التوقف.

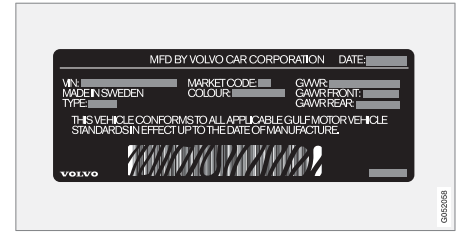

6 ملصق المصادقة. تصميم النوع ورقم تعريف السيارة والحد الأقصى للأوزان المسموح بها ورموز الألوان ورقم نوع الموافقة. يوجد الملصق على أعمدة الباب وسيكون ظاهراً عند فتح الباب الأمامي جهة اليسار.



7 ملصق نظام مكيف الهواء في السيارات المزودة بسائل التبريد R1234yf.

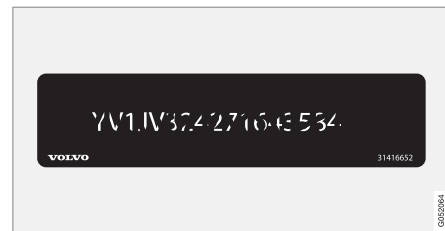

7 ملصق رقم تعريف السيارة - VIN (رقم تعريف السيارة).

ملاحظة ⓘ

لم يتم تصميم الملصقات في دليل المالك لتكون مطابقة تماماً لتلك الموجودة في سيارتك. لقد تم وضعها لإظهار شكلها ومواضعها بشكل تقريبي في السيارة. المعلومات التي تنطبق على سيارتك بشكل خاص هي مطبوعة على الملصق الموجودة في سيارتك.

معلومات ذات صلة

- مكيف الهواء - المواصفات (ص. ٥٣٦)

يمكن قراءة أبعاد طول السيارة وارتفاعها وغير ذلك من الجدول.

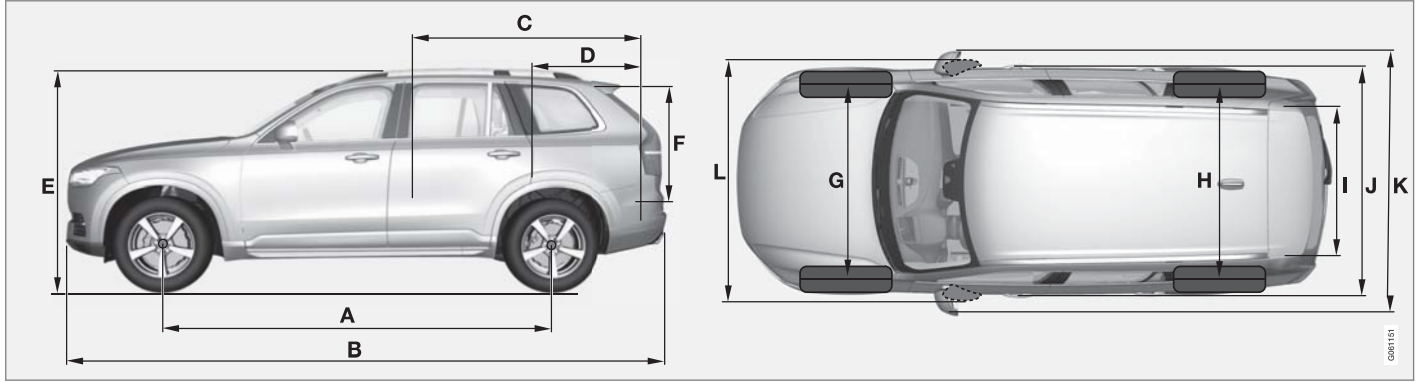

ملم	الأبعاد	
E1675	العرض الخلفي D	H
F1667		
E1679	العرض الخلفي G	I
F1671		
1192	عرض الحمولة، الأرضية	

ملم	الأبعاد	
816	ارتفاع الحمولة	F
E1673	العرض الأمامي D	G
F1665		
E1676	العرض الأمامي G	
F1668		

ملم	الأبعاد	
2984	قاعدة العجلات	A
4950	الطول	B
2040	طول الحمولة، الأرضية، مقعد مطوي	C
A1260		
B1220	طول الحمولة، الأرضية	D
C554		
1776	الارتفاع	E

ملم	الأبعاد	
H1923 I1931 J1958	العرض	J
2140	العرض شاملاً مرايا الأبواب	K
2008	العرض متضمناً مرايا الأبواب المطوية	L

- A من مقاعد الصف الثاني في السيارة ذات المقاعد السبعة.
 B السيارات المزودة بخمسة مقاعد.
 C السيارات المزودة بسبعة مقاعد.
 D السيارة بدون التعليق الهوائي.
 E ينطبق على عجلات 20، 21 و 22 بوصة.
 F ينطبق على عجلات 18، 19 بوصة.
 G السيارة المزودة بالتعليق الهوائي.
 H عرض الهيكل.
 I العرض للسيارات بعجلات 18 و 19 بوصة.
 J العرض للسيارات بعجلات 20 و 21 و 22 بوصة.

تحذير

تتغير خصائص قيادة السيارة بناءً على ثقل تحميلها وكيفية توزيع الحمولة.

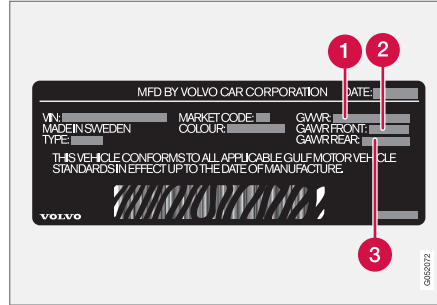

يوجد الملصق على أعمدة الباب وسيكون ظاهرًا عند فتح الباب الأمامي جهة اليسار.

- 1 وزن السيارة الإجمالي المسموح به
- 2 الحد الأقصى المسموح به لحمولة المحور الأمامي
- 3 الحد الأقصى المسموح به لحمولة المحور الخلفي

أقصى حمولة: انظر أوراق التسجيل.

الحمل الأقصى للسقف: ١٠٠ كغم.

معلومات ذات صلة

- تصميمات النوع (ص. ٥٢٤)
- سعة القطار وحمل كرة القطار (ص. ٥٣٠)

الأوزان

يمكن قراءة معلومات مثل الحد الأقصى للوزن الإجمالي للسيارة وغيرها على ملصق في السيارة.

يشمل وزن السيارة وهي فارغة كل من السائق وخزان الوقود مملوءاً بنسبة ٩٠% وكل السوائل.

يؤثر كل من وزن الركاب والملحقات وحمولة كرة القطار (عند التزويد بمقطورة) في حمل السيارة، ولا يعد جزءاً من وزن السيارة بدون حمولة.

الحمولة القصوى المسموح بها = وزن السيارة الإجمالي - وزن السيارة وهي فارغة.

ملاحظة

ينطبق وزن الخدمة الموثق على السيارات في الإصدار القياسي - أي مع عدم وجود معدات أو ملحقات إضافية في السيارة. وهذا يعني أنه بالنسبة لكل ملحقات تتم إضافتها، تنخفض سعة تحميل السيارة تبعاً لذلك حسب وزن الملحقات.

ومن أمثلة الملحقات التي تقلل سعة التحميل مستويات المعدات المختلفة (مثل الحركة/قوة الدفع/الطرز Sumnum)، إلى جانب الملحقات الأخرى مثل قضيب القطار وحاملات الأمتعة وصندوق السقف والنظام الصوتي والمصابيح الإضافية ونظام تحديد المواقع العالمي GPS والسخان الذي يعمل بالوقود وشبكة السلامة والسجاجيد وغطاء الحمولة والمقاعد الكهربائية وما إلى ذلك.

يعتبر وزن السيارة طريقة مؤكدة للتحقق من وزن الخدمة لسيارتك الخاصة.

سعة القطر وحمل كرة القطر

الوزن الأقصى للمقطورة المكبوحة

يمكن قراءة معلومات عن سعة القطر وحمولة كرة القطر للقيادة مع مقطورة في الجداول.

ملاحظة 
يوصى باستخدام وصلة ربط موازن على دعامة القطر مع المقطورات الأثقل وزناً من ١٨٠٠ كجم.

المحرك	رمز المحرك ^A	صندوق التروس	الوزن الأقصى للمقطورة المكبوحة (كغم)	الحد الأقصى لحمولة كرة القطر (كغم)
T5 AWD	B4204T20	أوتوماتيكي	٢٤٠٠	١٤٠
T5 AWD	B4204T23	أوتوماتيكي	٢٤٠٠	١٤٠
T6 AWD	B4204T27	أوتوماتيكي	٢٧٠٠	١٤٠
D4	D4204T14	أوتوماتيكي	١٨٠٠	١٤٠
D4 AWD	D4204T6	أوتوماتيكي	٢٤٠٠	١٤٠
D5 AWD	D4204T23	أوتوماتيكي	٢٧٠٠	١٤٠

A يمكن قراءة رمز المحرك والمكونات والرقم التسلسلي على المحرك.

مهم 
عند القيادة وسحب مقطورة، يُسمح بتجاوز الوزن الإجمالي للسيارة (بما في ذلك حمولة كرة القطر) بحد أقصى ١٠٠ كجم، شريطة عدم زيادة السرعة عن ١٠٠ كم/سا (٦٢ ميل في الساعة). يلزم اتباع المتطلبات القانونية المحلية الخاصة بهذا الشأن والمتعلقة بالسرعة وغيرها.

الحد الأقصى لحمولة كرة القطن (كغم)	الوزن الأقصى للمقطورة غير المكبوحة (كغم)
٥٠	٧٥٠

معلومات ذات صلة

- تصميمات النوع (ص. ٥٢٤)
- الأوزان (ص. ٥٢٩)
- القيادة مع سحب مقطورة (ص. ٤٠١)
- مساعد استقرار المقطورة* (ص. ٤٠٤)

مواصفات المحرك

يمكن التعرف على مواصفات المحرك (الخارج وخلافه) لكل بديل نوع من أنواع المحركات البديلة في الجدول.

ملاحظة 

لا تتوفر كل المحركات في كل الأسواق.

عدد الاسطوانات	العزم (نيوتن متر/دورة في الدقيقة)	الخرج (قدرة حصائية/دورة في الدقيقة)	الخرج (كيلواط/دورة في الدقيقة)	رمز المحرك ^A	المحرك
٤	٤٥٠٠-١٥٠٠/٣٥٠	٥٥٠٠/٢٤٩	٥٥٠٠/١٨٣	B4204T20	T5 AWD
٤	٤٨٠٠-١٥٠٠/٣٥٠	٥٥٠٠/٢٥٤	٥٥٠٠/١٨٧	B4204T23	T5 AWD
٤	٥٤٠٠-٢٢٠٠/٤٠٠	٥٧٠٠/٣٢٠	٥٧٠٠/٢٣٥	B4204T27	T6 AWD
٤	٢٥٠٠-١٧٥٠/٤٠٠	٤٢٥٠/١٩٠	٤٢٥٠/١٤٠	D4204T14	D4
٤	٢٥٠٠-١٥٠٠/٤٢٠	٤٢٥٠/١٩٠	٤٢٥٠/١٤٠	D4204T6	D4 AWD
٤	٢٢٥٠-١٧٥٠/٤٨٠	٤٠٠٠/٢٣٥	٤٠٠٠/١٧٣	D4204T23	D5 AWD

A يمكن قراءة رمز المحرك والمكونات والرقم التسلسلي على المحرك.

معلومات ذات صلة

- تصميمات النوع (ص. ٥٢٤)
- زيت المحرك - المواصفات (ص. ٥٣٣)
- سائل التبريد - المواصفات (ص. ٥٣٤)



زيت المحرك - المواصفات
يمكن معرفة نوعية وحجم زيت المحرك لكل نوع محرك في الجدول.

تنصح فولفو بما يلي:

المحرك	رمز المحرك ^A	درجة الزيت	مستوى الصوت، بما في ذلك مرشح الوقود (لترات)
T5 AWD	B4204T20	VCC RBS0-2AE 0W-20 أو Castrol Edge Professional V 0W-20	٥,٩ تقريباً
T5 AWD	B4204T23		٥,٩ تقريباً
T6 AWD	B4204T27		٥,٩ تقريباً
D4	D4204T14	VCC RBS0-2AE 0W-20 أو Castrol Edge Professional V 0W-20	٥,٢ تقريباً
D4 AWD	D4204T6		٥,٢ تقريباً
D5 AWD	D4204T23		٥,٢ تقريباً

^A يمكن قراءة رمز المحرك والمكونات والرقم التسلسلي على المحرك.

معلومات ذات صلة

- تصميمات النوع (ص. ٥٢٤)
- ظروف القيادة المعاكسة لزيت المحرك (ص. ٥٣٤)

- التحقق من زيت المحرك وتعبئته (ص. ٤٨٨)
- زيت المحرك (ص. ٤٨٧)

سائل التبريد - المواصفات

نوعية الزيت الموصى بها: سائل التبريد الذي توصي به فولفو ممزوجاً مع نسبة ٥٠% من المياه، انظر العبوة.

مهم !

للوفاء بالمتطلبات من أجل الفواصل الزمنية الخاصة بخدمة المحرك يتم تعبئة جميع المحركات بزيت محرك اصطناعي مُعدّل خصيصاً في المصنع. يتم اختيار الزيت بعناية فائقة للغاية مع الأخذ في الاعتبار مدة الخدمة وخصائص بدء التشغيل واستهلاك الوقود والتأثير البيئي.

يجب استخدام زيت محرك معتمد حتى يمكن تطبيق الفواصل الزمنية للخدمة الموصى بها. استخدم فقط درجات الزيت المخصصة للتعبئة وتغيير الزيت، وإلا فإنك بذلك تخاطر بالتأثير على مدة الخدمة وخصائص بدء التشغيل واستهلاك الوقود والتأثير البيئي للسيارة.

إذا لم يتم الالتزام بزيت المحرك المطابق للمواصفات واللزوجة المحددتين فقد تتعرض أجزاء من المحرك للتلف. تنفي شركة فولفو للسيارات مسؤوليتها عن أي تلفيات من هذه الشاكلة.

تنصح فولفو بأن تقوم ورشة فولفو معتمدة باستبدال الزيت.

ظروف القيادة المعاكسة لزيت المحرك

قد تؤدي ظروف القيادة القاسية إلى ارتفاع درجة حرارة الزيت أو استهلاكه بشكل كبير. فيما يلي بعض الأمثلة على ظروف القيادة غير المواتية.

افحص مستوى الزيت على فترات متقاربة عند القيادة لمسافات طويلة:

- عند سحب كرفان أو مقطورة
- في المناطق الجبلية
- بسرعة عالية
- بدرجة حرارة أقل من -٣٠م أو أكثر من +٤٠م.

كما ينطبق ما ورد أعلاه على مسافات القيادة الأقل في ظل درجات الحرارة المنخفضة.

عند القيادة في ظروف قاسية اختر زيت محرك صناعي. لأنه يزيد من حماية المحرك.

تنصح فولفو بما يلي:

معلومات ذات صلة

- زيت المحرك - المواصفات (ص. ٥٢٣)
- زيت المحرك (ص. ٤٨٧)



Castrol
EDGE
PROFESSIONAL

خزان الوقود - السعة

يمكن معرفة سعة خزان الوقود لكل نوع محرك في الجدول.

المحرك	الحجم (لتر)
محرك البنزين	٧١ تقريبًا ^A
محرك الديزل	٧١ تقريبًا ^A

A تتوفر السعة ٦٠ لتر في بعض الأسواق.

معلومات ذات صلة

- فتح/إغلاق غطاء فتحة الوقود والتزود بالوقود (ص. ٣٩٣)

سائل الفرامل - المواصفات

الوسيط الموجود في نظام الفرامل الهيدروليكي يسمى سائل الفرامل ويتم استخدامه لنقل الضغط من دواسة الفرامل عبر أسطوانة الفرامل الرئيسية إلى واحد أو اثنين من الأسطوانات الخادمة والتي تعمل بدورها في الفرملة الميكانيكية.

نوعية الزيت الموصى بها: Dot 4 class ٦ الأصلي من فولفو أو ما يعادله.

ملاحظة

ويُنصح بتغيير سائل الفرامل أو تعينته بواسطة ورشة فولفو معتمدة.

سائل صندوق التروس - المواصفات

يمكن معرفة سائل نقل الحركة الموصى به لكل صندوق تروس من خلال قراءة الجدول.

صندوق التروس الآلي

سائل ناقل الحركة المحدد: AW1

ملاحظة

لا يلزم تغيير سائل صندوق التروس في ظل ظروف القيادة العادية.

مكيف الهواء - المواصفات

يستخدم نظام التحكم في المناخ بالسيارة سائل التبريد، إما R1234yf أو R134a على حسب السوق. يمكن التعرف على سائل التبريد المستخدم في نظام التحكم بالمناخ عن طريق الملصق الموجود داخل غطاء المحرك.

في الجداول التالية يمكن التعرف على الأنواع الموصى بها ومقدار السوائل وزيت التزييق في نظام مكيف الهواء.

ملصق مكيف الهواء

ملصق R134a

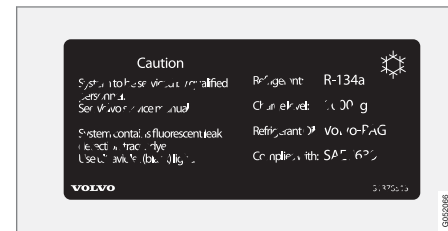

ملصق R1234yf

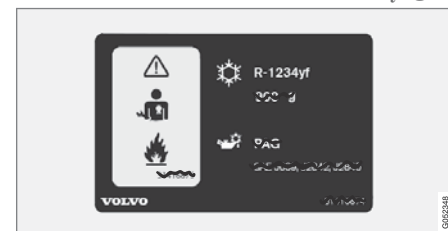

توضيح الرمز R1234yf

الرمز	المعنى
	تنبيه
	نظام مكيف الهواء المحمول (MAC)
	نوع زيت التزييق
	يلزم الاستعانة بفني مدرب ومعتمد لخدمة نظام تكييف الهواء المحمول (MAC)
	سوائل التبريد القابلة للاشتعال

سائل التبريد

السيارات المزودة بسوائل تبريد R134a

الوزن	نوعية الزيت الموصى بها
٧٥٠ جم (١٠٠٠ جم ^A)	R134a

^A ينطبق على السيارات المزودة بمكيف هواء لمقاعد الصف الثالث.

تحذير

يحتوي نظام التكييف على سائل تبريد مضغوط طراز R134a. لا يجب صيانة هذا النظام وإجراء الخدمة له إلا بواسطة ورشة معتمدة.

السيارات المزودة بسوائل تبريد R1234yf

الوزن	نوعية الزيت الموصى بها
٦٥٠ جم (٩٠٠ جم ^A)	R1234yf

^A ينطبق على السيارات المزودة بمكيف هواء لمقاعد الصف الثالث.

تحذير

يحتوي نظام التكييف على سائل تبريد مضغوط طراز R1234yf. بما يتوافق مع مقياس SAE J2845 (تدريب الفنيين الخاص بخدمة الأمان واحتواء سوائل التبريد المستخدمة في أنظمة تكييف الهواء المحمولة)، يلزم إجراء الخدمة والإصلاح لنظام سائل التبريد بواسطة فنيين مدربين ومعتمدين وذلك لضمان أمان النظام.

زيت الضاغط

الحجم	نوعية الزيت الموصى بها
٦٠ مل (٨٠ مل ^A)	PAG SP-A2

^A ينطبق على السيارات المزودة بمكيف هواء لمقاعد الصف الثالث.

جهاز التبخير

مهم !

يلزم عدم إصلاح جهاز تبخير تكييف الهواء أو تركيب جهاز آخر مستخدم من قبل مكانه. ويلزم استخدام جهاز تبخير جديد يكون معتمدًا وتكون عليه علامة التوافق مع مقياس SAE J2842.

معلومات ذات صلة

- خدمة نظام التحكم في المناخ (ص. ٤٩٠)
- تصميمات النوع (ص. ٥٢٤)

استهلاك الوقود وانبعاثات ثاني أكسيد الكربون

يمكن أن يتأثر كل من استهلاك الوقود وانبعاثات ثاني أكسيد الكربون سلبًا بواسطة عدة عوامل.

فيما يلي أمثلة لأسباب زيادة استهلاك الوقود:

- إذا كانت السيارة مزودة بمعدات إضافية تؤثر على وزن السيارة.
- نمط قيادة السائق.
- إذا اختار العميل عجلات بخلاف العجلات القياسية في الإصدار الأساسي للطراز، فقد تزيد مقاومة الحركة.
- تؤدي السرعة العالية إلى زيادة مقاومة الرياح.
- جودة الوقود وظروف الطريق والمرور والطقس وحالة السيارة.

في حالة استخدام مجموعة تتألف من النماذج المذكورة أعلاه، قد يزيد استهلاك الوقود بدرجة كبيرة.

ملاحظة

الظروف الجوية القاسية والقيادة مع سحب مقطورة أو القيادة على مرتفعات عالية إلى جانب جودة الوقود المستخدم من العناصر التي تؤثر بشكل ملحوظ في استهلاك السيارة للوقود.

معلومات ذات صلة

- تصميمات النوع (ص. ٥٢٤)
- الأوزان (ص. ٥٢٩)
- القيادة الاقتصادية (ص. ٣٩٨)

ضغط الإطار المعتمد

يمكن معرفة ضغط الإطار المعتمد لكل نوع محرك في الجدول.

ملاحظة 
لا تتوفر كل المحركات أو الإطارات أو تشكيلات الجمع بينها في كل الأسواق دائماً.

ضغط ECO ^A	أقصى حمولة		الحمولة، ١ إلى ٣ أشخاص		السرعة (كم/ساعة)	مقاس الإطار	المحرك
	في الخلف (كيلوباسكال)	أمام (كيلوباسكال)	في الخلف (كيلوباسكال)	أمام (كيلوباسكال) ^B			
٢٧٠	٢٧٠	٢٧٠	٢٤٠	٢٤٠	C١٦٠٠	235/60R18	كل المحركات
-	٢٧٠	٢٧٠	٢٤٠	٢٤٠	D+١٦٠	235/55 R19 275/40 R21 275/35 R22	
٢٧٠	٢٧٠	٢٧٠	٢٢٠	٢٤٠	C١٦٠٠	275/45 R20	
-	٢٧٠	٢٧٠	٢٤٠	٢٤٠	D+١٦٠		
-	٤٢٠	٤٢٠	٤٢٠	٤٢٠	E الحد الأقصى ٨٠	إطار احتياطي مؤقت	

A القيادة الاقتصادية.

B في بعض البلدان تستخدم وحدة (بار) مع وحدة SI (باسكال): ١ بار = ١٠٠ كيلوباسكال.

C ١٠٠-٠ ميل في الساعة

D ١٠٠+ ميل بالساعة

E بحد أقصى ٥٠ ميل في الساعة

معلومات ذات صلة

- تصميمات النوع (ص. ٥٢٤)
- التحقق من ضغط الإطارات (ص. ٤٥٧)

الأداء

يمكن قراءة معلومات عن أقصى سرعة في الجدول التالي.

السرعة القصوى		رمز المحرك ^A	المحرك
(ميل بالساعة)	(كم/ساعة)		
١٣٤	٢١٥	B4204T23	T5 AWD
١٤٠	٢٣٠	B4204T27	T6 AWD
١٢٧	٢٠٥	D4204T14	D4
١٣٧	٢٢٠	D4204T23	D5 AWD

A يمكن قراءة رمز المحرك والمكونات والرقم التسلسلي على المحرك.

ملاحظة

إذا لم تتوفر بيانات الأداء فستجدها في الملحق التكميلي المرفق.

معلومات ذات صلة

- مواصفات المحرك (ص. ٥٢٢)

٤٧٣	أجهزة الطوارئ	٣٦٥
٤٧٢	عدة الإسعافات الأولية	٣٩٧
١٥٨	مثث التحذير	١٨٤
٤٧٣	أداء السائق	١٥٧
٤٧٢ .٤٠٥	أداة الرفع	١٤٤
٣٨٠	أدوات	١٤٦
١٣٥	أربعة-C	١٥٩
٥٢٠	أضواء الإنعطاف	١٦٢
٥٢٠	أعمال الطلاء	١٦١
٥٢٩	التلف والإصلاح	١٦٠
٢٤٦	رمز ملون	١٥٩
٢٠٤	أقصى حمولة للسقف	٤٣٧ ، ٤١١
٢٠٥	أقفال سلامة الأطفال	٤٣٥
٢١٠	أماكن التخزين	٤٢٣
٣٦٨	الكونسول النفقي	٤١٨
	صندوق القفزات	٤٣٧
	أوضاع التروس	٣٦٥
	صندوق التروس الأوتوماتيكي	٣٧٠

آ

٥٥	آلية شد حزام الأمان
----	---------------------

إطفاء المحرك	
إعادة التجديد	
إعادة تدوير الهواء	
إعادة ضبط، عداد مسافات الرحلة	
إعادة ضبط النوافذ الآلية	
إعادة ضبط مرايا الأبواب	
إعدادات	
إعادة الضبط	
إعدادات النظام	
الفئات	
عرض الإعدادات	
إعدادات الصوت	
الرسالة النصية	
الوسائط	
تشغيل الوسائط	
هاتف	
إيقاف تشغيل المحرك	
إيقاف تشغيل مانع ذراع اختيار التروس	

أ

أبعاد الإطار	٤٧٤ ، ٤٦٧
أثار ارتطام الحجرة والخدوش	٥٢٠

إ

إحصائيات الرحلة	١٥٨
إزالة الصقيع	١٨٢
إضاءة أزرار التحكم	١٢٨
إضاءة الاقتراب	١٤٠
إضاءة العرض	١٢٨
إضاءة الوصول إلى المنزل	١٣٩
إضاءة تناسب الحالة المزاجية	١٣٨
إضاءة لوحة العدادات	١٢٨
إضاءة مقصورة الركاب	١٣٧
أوتوماتيكي	١٣٧
إطارات	٤٥٦
إزالة	٤٦٧
إصلاح الثقب	٤٦٣
اتجاه الدوران	٤٥٧
اضغط	٥٣٨ ، ٤٥٧
الإطارات الشتوية	٤٧١
التركيب	٤٦٩
المواصفات	٥٣٨
تخزين	٤٥٦
عمق المداس	٤٧١
مؤشرات اهتراء المداس	٤٥٧
مراقبة ضغط الإطارات	٤٥٨
إطارات الشتاء	٤٧١
إطار العجلة، الأبعاد	٤٧٤

١٩٤	الحفاظ على راحة المناخ	٤١٠	التطبيقات	١٧٤ ، ١٧٠	التحكم في المناخ
١٩٨	التشغيل/الإيقاف	١٦٦	إعدادات	١٨٠	التحكم في المروحة
٥٢	الحوادث، راجع "التصادم"	٤٤٢	تنزيل وتحديث وإزالة تثبيت	١٧٨	التحكم في درجة الحرارة
	الحواف	١٠٧	التعرف على الصوت	١٩٤	الركن
٥١٦	التنظيف	١٠٩	إعدادات	١٧٤	الشاشة المركزية
٥٣٢	الخرج	١١١	التحكم في المناخ	١٧١	المستشعرات
	الخزان فارغ	١١٢	التنقل في الخريطة	١٧٦	المقعد الخلفي
٣٩٦	الديزل	١١٠	الراديو والوسائط	١٧٠	المناطق
١٧	الخيارات/الملحقات	١١٠	هاتف	١١١	تحكم صوتي
٣٨١	الدفع بجميع العجلات (AWD)	٤٢٤	التلفاز	١٧٦	تنظيم أوتوماتيكي
٣٨١	الدفع بجميع العجلات، (AWD)		التنظيف	١٧١	درجة الحرارة الخبيرة
٣٩٦	الديزل	٥١٩	أحزمة الأمان	٣٨٩	التحكم في النزول من النل
٤١٥	الراديو الرقمي (DAB)	٥١٦	الحواف	٢٥٨	التحكم في ثبات الدوران
٣٢٨	الرسائل في BLIS	٥١٩	الشاشة المركزية	٢٥٩	التحكم في جر المحرك
١٠٠	الرسائل في شاشات العرض	٥١٥	الغسل الأوتوماتيكي للسيارة	٣٨٨	التحكم في خفض السرعة
١٠١	إدارة	٥١٨	الفرش		التحميل
١٠٣	محفوظ	٥١٥	غسيل السيارة	٢١٣	حلاقات تثبيت الحمولة
	الرسائل والرموز	٥١٨	فرش منسوج	٢١٢	حمولة طويلة
٢٨٥	تثبيت السرعة التكييفي	١٨٦ ، ١٨٥	التهوية	٢١١	صندوق الأمتعة
٣٢٠	تحذير الاصطدام بواسطة الفرامل الأوتوماتيكية	١٩٢	المقاعد	٢١١	عام
	الرموز والرسائل	١٩٤	التهوية المسبقة		التدفئة
٢٨٥	تثبيت السرعة التكييفي	١٩٥	التشغيل/الإيقاف	١٩١	المقاعد
٣٢٠	تحذير الاصطدام بواسطة الفرامل الأوتوماتيكية	١٩٦	المؤقت	١٩٣	عجلة القيادة
٤١	حقل حالة الشاشة المركزية	٣٩٢	التوصيات خلال القيادة	١٨٢	نوافذ
١٩٩	مناخ الركن	٣٧٣	التوقف التلقائي للمحرك	٣٩٣	التزود بالوقود
			توقف تلقائي	٣٩٣	التعبئة
				٥١٧	التشميع

٢٧٣	الفصل الزمني المحدد	٤١	تغيير الإعدادات	٢٨	الزجاج
٣٨٢	الفرامل	٢٩	نظرة عامة		مُصفّح/معزز
٣٨٧	أوتوماتيكي أثناء التوقف	٢١٨	الشبكة الواقية		الزجاج الأمامي
٣٨٦ . ٣٨٥ . ٣٨٤	الفرامل اليدوية		الصيانة	١٨٢	التدفئة
١٣٦	ضوء الفرامل	٥١٨	مقاومة الصدأ	١٠٤	صورة معروضة
٣٨٣	مصابيح فرامل الطوارئ		الضباب	٢٨	الزجاج الراقني
٣٨٢	نظام الفرامل		تكثيف في المصابيح الأمامية	٥٣٤ . ٥٣٣	الزيت، راجع كذلك "زيت المحرك"
٣٨٢	نظام الفرامل المانعة للانغلاق، ABS	٥١٥	الضوء الخافت	٩٢	الساعة، ضبط
٣٨٤	نظام مساعد الفرملة وBAS	١٣٠	الضوء العالي	٢٠٢	السخان الإضافي (المدفأة الإضافية)
٣٨٧	الفرامل التلقائية	١٣١	الضوء العالي الأوتوماتيكي	٤٠٣ . ٣٩١	السخونة الزائدة
٣٨٤	بعد التصادم	١٣١	الطرق المعغورة بالمياه	٥٣٩	السرعة القصوى
٣٨٥ . ٣٨٤	الفرامل اليدوية	٣٩٠	العجلات	٥٢	السلامة
٤٢٣ . ٤٢٢	الفيديو		إزالة	٥٢	الحمل
٤١٨	إعدادات	٤٦٧	التركيب	٥٣٦ . ٥٣٥ . ٥٣٤	السوائل والزيوت
٤٠٧ . ٤٠٦	القطر	٤٦٩	سلاسل الجليد	٤٣٨	السيارة المتصلة بالإنترنت
	القفل	٤٧١	العجلات والإطارات	٤٨١	تحديثات النظام
٢٣٠ . ٢٢٦	الإقفال	٤٧٤	مؤشر حمولة الإطارات وفئة السرعة	٤٣٨	توصيل السيارة
٢٣٠ . ٢٢٦	فتح القفل	٤٧٠	العجلة الاحتياطية	٤٧٨	حجز الخدمة والإصلاح
	القفل/فتح القفل	٥٢٤	العلامات	٤٤١	لا يوجد اتصال أو الاتصال ضعيف
٢٣٤ . ٢٣٣	باب صندوق الأمتعة	٥١٥	العناية بالسيارة		الشاشة المركزية
٢٣٠	القفل المركزي	٥١٨	فرش جلد	١٧٤	التحكم في المناخ
	القيادة		الغاسلات	٣٦ . ٣٢	التشغيل
٤٠١	مع مقطورة	١٤٢	الزجاج الأمامي	٥١٩	التنظيف
٣٩١	نظام التبريد	١٤٢	النافذة الخلفية	١٠٠	الرسائل
٣٩٨ . ٣٧٨	القيادة الاقتصادية	٤٩٨	سائل الغسل، التعبئة	٤١	الرموز في شريط الحالة
٣٩٣	القيادة خلال الشتاء				

١٨٠	المروحة	٤٩١	المصابيح	٣٩٠	القيادة في الماء
١٧٨	درجة الحرارة		المصابيح الأمامية		القيادة مع مقطورة
١١٥ ، ١١٣	المقعد الأمامي، ألي	٤٩٣	الغطاء	٥٣٠	حمولة كرة القطر
١١٦ ، ١١٥	أزرار التحكم متعددة الوظائف		المصاهر	٥٣٠	سعة القطر
١١٦	التدليك	٥٠٨	أسفل الدرج الأمامي	٢٠٥	الكونسول النفقي
١١٨ ، ١١٣	ضبط المقعد	٥٠٤	استبدال	١٤٠	الماسحات والغسل
١١٤	وظائف الذاكرة	٥٠٣	عام		المحرك
١١٢	المقعد الأمامي، يدي	٥٠٥	في مقصورة المحرك	٣٦٤	البداء
١١٩	المقعد الخلفي	٥١٢	في منطقة الحمولة	٣٩١	السخونة المفرطة
١٧٦ ، ١٧٤	التحكم في المناخ	٢٢٤	المفتاح الأحمر	٣٧٣ ، ٣٧٢	بدء تشغيل/إيقاف
١٩١	التدفئة		المقاعد	٣٦٥	تعطيل
١٢٤	الدخول/الخروج	١٩١	التدفئة	٢٠٠	المدفأة
١٢١	الضبط الطولي	١٩٢	التهوية	٢٠٢	المدفأة الإضافية
١٨٠	المروحة	١١٥ ، ١١٣	المقعد الأمامي الكهربائي	٢٠١	مدفأة الوقوف
١٢٤ ، ١٢٢	خفض مسند الظهر	١١٢	المقعد الأمامي اليدوي	٢٠٢	المدفأة الإضافية
١٧٨	درجة الحرارة	١١٩	المقعد الخلفي	٤٧٣	المرفاع
١٢١	ضبط زاوية مسند الظهر	٥٣	الوقاية من شد الرقبة		المروحة
١١٩	مسند الرأس	١١٤	وظيفة الذاكرة للمقعد الأمامي	١٨٠	التحكم
١١٥ ، ١١٣	المقعد الكهربائي	٢٠٦	المقبس الكهربائي	١٨٦	توزيع الهواء
٢٠	الملحقات والمعدات الإضافية		المقطورة	١٨٦	فتحات التهوية
١٧٣	المواد التي تؤذي مرضى الحساسية والربو.	٤٠٤	الانحراف	٣٦٦	المساعدة على بدء التشغيل
	الموازن	١١٢	المقعد، راجع "المقاعد"	١٥٥	المسافة المقطوعة بالأميال
٤٠٤	المقطورة		المقعد الأمامي		المستشعرات
	الموافقة على النوع	١٧٤	التحكم في المناخ	١٧١	التحكم في المناخ
٣٠٣	نظام المراقبة	١٩١	التدفئة	١٧٣	جودة الهواء
٢٥٠	نظام المفاتيح في جهاز التحكم عن بعد	١٩٢	التهوية	١٤٠	المسح المنقطع

٢٢٩	تأكيد القفل
٣٠٨	تتبع الخطأ في مستشعر الكاميرا
	تثبيت السرعة
٢٧٠ . ٢٦٩	إدارة السرعة
٢٧١	إيقاف التشغيل بشكل مؤقت
٢٧٢	تعطيل
٢٨٢ . ٢٧٥	تثبيت السرعة التكيفي
٢٧٨ . ٢٧٧	إدارة السرعة
٢٧٩	إعداد الفترة الزمنية الفاصلة
٢٨٠	إيقاف التشغيل بشكل مؤقت
٢٨٣	استكشاف المشكلات وحلها
٢٨١	التجاوز
٢٧٥	الوظيفة
٢٨٣	تغيير وظيفة تثبيت السرعة
٢٩٩	مستشعر الرادار
٢٨٠	وضع الاستعداد
٤٥٦	تحديد VOL
٢٧٣ . ٢٧٢	تحذير المسافة
٢٧٤	المحدوديات
٣٦٤	تشغيل السيارة
١٤٩	تشغيل سقف البانوراما
٦٣ . ٥٨ . ٥٤ . ٥٢	تصادم

ت

٥٣٧	انبعاث ثاني أكسيد الكربون
	ب
	باب صندوق الأمتعة
٢٤٠ . ٢٣٨	الطاقة
٢٣٤ . ٢٣٣	القفل/فتح القفل
٢٤٠ . ٢٣٨	باب صندوق الأمتعة الآلي
٣٦٤	بدء المحرك
٣٧٤ . ٣٧٣ . ٣٧٢	بدء تشغيل/إيقاف
٣٧٣	الوظيفة والتشغيل
٣٧٤	لا يتوقف المحرك
٤٧٠	براغي العجلة
٤٧٠	قابل للقفل
٤٧٠	براغي العجلة القابلة للقفل
٤٧٨	برنامج الخدمة
٤٩٩ . ٣٦٦	بطارية
٣٩٢	فرط التحميل
٥٠٢	بطارية المؤازرة
٢٤٢	بطارية مفتاح ضعيفة
٤٤٢	بطاقة SIM
٥١٨	بقع
١٢٥	بوق

ب

١٨٢	النافذة الخلفية
١٤٢	التدفئة
١٤٢	الغاسلات
	الماسحة
	النظام
٤٨١	التحديثات
٣٦٧	النقل
٣٨٠	النقل بالعبارة
١٤٣	النوافذ الكهربائية
١٤٤	إعادة ضبط
٢٨	النوافذ والزجاج
٤٣٢	الهاتف المحمول، راجع "الهاتف"
	الهوائي
٢٢٦	موضع
٥٢٩	الوزن الإجمالي للسيارة
٥٨	الوسادة الهوائية
٦٠	التشغيل/إيقاف التشغيل
٦٠ . ٥٨	جانب الراكب
٥٨	جانب السائق
٥٨	الوسادة الهوائية، راجع "الوسائد الهوائية"
٦٢	الوسادة الهوائية الجانبية
٥٣	الوقاية من شد الرقبة
٣٩٦ . ٣٩٥ . ٣٩٤	الوقود
٥٣٧	استهلاك الوقود
٥٣٧	انبعاثات ثاني أكسيد الكربون (CO ₂)

٢١٧	حجيرة الحمولة
	الشبكة الواقية
٥٤	حزام الأمان
٥٥	آلية شد حزام الأمان
٥٢	الحمل
٥٥	ربط الإبزيم/فك الإبزيم
٥٧	منبه حزام الأمان
٥٤	حزام الأمان، راجع "أحزمة الأمان"
	حلقات تثبيت الحمولة
٢١٣	صندوق الأمتعة
٤٠٥ . ٣٩٩ . ٣٩٨	حلقة القطر
٤٠١	المواصفات
٣٩٩	حلقة القطر القابلة للارتداد
٣٤٢ . ٣٤٠	حماية الانطلاق على الطريق
٥٢٩	حمولة السقف، أقصى وزن

خ

٥٣٥	خزان الوقود
	مستوى الصوت
٢١٣	خطافات التحميل
٢١٢	خفض الجزء الخلفي

ج

١٥٣	جهاز التحكم عن بعد، HomeLink®
	قابل للبرمجة
٤١٢	جهاز الراديو
٤١٦	إعدادات
٤١٥	البث الصوتي الرقمي (DAB)
١١٠	تحكم صوتي
٤١٢	تغيير محطات الراديو والبحث عنها
	جهد كهربائي منخفض بالبطارية
٣٩٢	بطارية
١٧٣ . ١٧٢	جودة الهواء
١٧٣	الحساسيات والربو
١٧٣	مرشح غرفة الراكب

ح

١٥٨ . ١٥٧ . ١٥٥	حاسوب الرحلات
٤٧٨	حالة السيارة
٤٦٠	Tyre pressure
٢١٣	حامل الحقائب
	حجرة المحرك
٤٨٧	زيت المحرك
٤٨٩	سائل التبريد
٤٨٦	نظرة عامة
٤٧٨	حجز الخدمة والإصلاح

ت

٤٦٤	تصليح الثقوب الطارئة
	إعادة التأكد
٤٦٤	العمل
٤٦٦	نفخ الإطارات
٥٢٤	تصميمات النوع
١٢٨	تعديل استواء المصابيح الأمامية
٤٦٧	تغيير العجلة
٤٧٤	تقييم السرعة، الإطارات
٥١٥	تكثيف في المصابيح الأمامية
١٧٧	تكثيف الهواء
	تكثيف الهواء، السائل
٥٣٦	مستوى الصوت والدرجة
٥١٧	تلميع
١٣٤	تهيئة ضوء المصابيح الأمامية
١٨٥	توزيع الهواء
١٨٢	إزالة الصقيع
١٨٤	إعادة تدوير
١٨٦	تغيير
١٨٨	جدول الخيارات
١٨٦ . ١٨٥	فتحات التهوية

ث

٤٦٣	ثقب
-----	-----

٤٦٣	سائل منع التسرب
٦٣	ستائر الحماية / الستائر القابلة للانتفاخ
٦٣	ستائر قابلة للانتفاخ
	ستارة النافذة
١٤٥	الباب الخلفي
١٤٩	سقف البانوراما
٤٥٧	سطح المداس
٥٣٠	سعة القطر وحمل كرة القطر
	سقف البانوراما
١٥٢	الحماية من الانحشار
١٤٩	ستارة النافذة
١٥٠	فتح وإغلاق
١٥١	وضع التهوية
٦٤	سلامة الأطفال
٥٣٦ . ٥٣٥ . ٥٣٤ . ٤٩٨	سوائل، السعات
	سيارة موصلة بالإنترنت
٤٨١	تحديثات النظام
٤٧٨	حجز الخدمة والإصلاح

نش

	شاشة السائق
١٠٠	الرسائل
٩٨	قائمة التطبيقات
٨٨ . ٨٤	شاشة المعلومات

٤٤٢	رمز PIN
٥٢٠	رمز اللون، الطلاء
٥٢٠	رمز ملون، طلاء
	رموز
٨٩	رموز التحكم
٩١	رموز التحذير
٥٢	السلامة
٨٩	رموز التحكم

ز

٥٣٤ . ٤٨٧	زيت المحرك
٥٣٣	الدرجة والحجم
٥٣٤	ظروف القيادة القاسية
٤٨٧	مرشح
٤٨٨	زيت المحرك والتعبئة
	زيت ناقل الحركة
٥٣٥	الدرجة

نل

٤٩٠	سائل التبريد
٤٨٩	سائل التبريد، التعبئة
	سائل الفرامل
٥٣٥	الدرجة

د

٣٩٥	درجة الأوكتان
	درجة الحرارة
١٧٨	التحكم
١٧١	خبير
٣٩١	درجة حرارة المحرك مرتفعة
١٦	دعم
١٧	دليل المالك
٢٨	العلامة البيئية
١٤ . ١٣	في الشاشة المركزية
١٦	دليل المالك في المحمول
	ديزل
٣٩٦	نفاد الوقود

ر

٣٩٤	رانحة الوقود
٤١٥	راديو DAB
	رسائل الخطأ
٢٨٥	تثبيت السرعة التكييفي
٢٩٧ . ٢٨٥	راجع "الرسائل والرموز"
٣٢٨	رسائل الخطأ في BLIS
٢١٢	رفع الجزء الخلفي
٤٨٣	رفع السيارة

٤٦٦ ، ٤٦٣	عدة إصلاح العجلة عند الطوارئ
٤٧٣	عدة الإسعافات الأولية
٤٦٣	عدة طوارئ لتصلح الثقوب
٤٦٣	سائل منع التسرب
٤٦٣	موضع
٤٦٤	نظرة عامة
٤٨٨	عصا القياس، إلكترونية
٣٩٢	عطلة السيارة
٤٧١ ، ٤٥٧	عمق المداس

غ

١٤٢	غسل الزجاج الأمامي
٥١٥	غسل السيارة الألي
٥١٥	غسيل السيارة
	غطاء
٢١٤	صندوق الأمتعة
٢١٤	غطاء الحمولة
٤٨٥	غطاء المحرك، الفتح

ض

٣٨٠	ضبط الارتفاع
٣٧٥ ، ٢٥٨	ضبط خصائص القيادة
١٢٦	ضبط عجلة القيادة
١٣٤	ضبط نمط المصابيح الأمامية
٥٣٨ ، ٤٥٧	ضغط ECO
١٣٦	ضوء الفرامل
	ضوء المصباح الأمامي
١٣٤	التهيئة
١٢٨	ضبط الارتفاع

ط

٤٦٤	طقم إصلاح الثقوب للطوارئ
-----	--------------------------

ع

١٢٦ ، ١٢٥	عجلة القيادة
١٩٣	التدفئة
١٢٦	ضبط عجلة القيادة
١٢٥	لوحة المفاتيح
١٢٥	محرك التوجيه
١٥٧	عداد مسافات الرحلة، إعادة ضبط
١٥٥	عداد مسافة الرحلة

شبكة

٢١٧	صندوق الأمتعة
٢١٨	شبكة الحمولة
٤٩٧	شفرتا الماسحة
٤٩٦	استبدال
	وضع الخدمة

ص

٢١١	صندوق الأمتعة
١٣٨	الإضاءة
٢٠٦	مقيس كهربائي
٢١٣	نقاط التثبيت
٣٦٧	صندوق التروس
٣٦٨	أوتوماتيكي
٣٦٨	صندوق التروس الألي
٤٠٣	مقطورة
٢١٠	صندوق القفازات
٥٠٣	صندوق المصهرات
	صوت التحذير
٣٨٦	فرامل الوقوف
٤١٠	صوت ووسائط

ف

٢٣٧	بواسطة سن المفتاح
٢٢٦	من الخارج
٣٨٠	فحص المستوى
٤٨٨	فحص مستوى زيت المحرك
٣٨٣ ، ٣٨٢	فرامل القدم
٣٨٦ ، ٣٨٥ ، ٣٨٤	فرامل الووقوف
٣٨٤	فرامل الووقوف الكهربائية
٣٨٦	فولتية البطارية منخفضة
٥١٨	فرش الجلد، إرشادات الغسيل
٥١٨	فرش السيارة
٣٨٩	فرملة المحرك، أوتوماتيكي
١٤٢	فوهات الغاسلة، تدفئة
١٤٢	فوهات الغاسلة الساخنة

ق

٣٩٩	قضايا القطر
٣٦٢	قابل للطي
٣٦٦	قفل الكحول
٢٥٨	قفل عجلة القيادة
٢٥٨	قوة التوجيه، مرتبطة بالسرعة

ك

٣٣١	كاميرا السرعة
٣٥٢ ، ٣٥٠ ، ٣٤٨	كاميرا مساعد الركن
٣٥٢	إعدادات

ل

٨٤	لوحة العدادات المندمجة
٨٨	إعدادات
٨١ ، ٨٠	لوحة العدادات والتحكم
٤٩ ، ٤٥	لوحة المفاتيح
١٢٥	لوحة المفاتيح في عجلة القيادة

م

١٣٦	مؤشرات الاتجاه
٤٥٧	مؤشرات اهتراء المداس
١٣٦	مؤشرات تحذير الخطر
١٣٦	مؤشر الاتجاه
٣٦٩	مؤشر تغيير التروس
٤٧٤	مؤشر حمل الإطار
١٤٠	ماسحة الزجاج الأمامي
١٤١	مستشعر المطر

منع الحركة

٢٤٥	منع الحركة
٢٤٥	منع الحركة للتحكم عن بعد
٣٧٠	منع ذراع اختيار التروس
٩٢	متري، إمبراطوري، أمريكي
٢٦٩	مثبت السرعة
٤٧٢	مثلث التحذير
١٧٣	مجموعة تنظيف المنطقة الداخلية
٣٦٧	مجموعة نقل الحركة
٣٩٥	صندوق التروس
٢٦٦ ، ٢٦٣	محتوى الإيثانول
٢٦٥	حد أقصى 10 بالمائة من الحجم
٢٦٥	محدد السرعة
٢٦٤ ، ٢٦٣	إيقاف التشغيل
٢٦٦	إيقاف التشغيل بشكل مؤقت
٣٧١	بدء التشغيل
١٢٥	محدد السرعة التلقائي
٤٠٦	محركات عجلة القيادة
٣٩٨	محرك التوجيه على عجلة القيادة
٢٠١	محول حفاز
٢٠١	الاسترداد
١٤٦	مخفف الاهتزاز
١٤٧	مدفأة الووقوف
١٤٧	مدفأة مقصورة الراكب (مدفأة الووقوف)
١٤٦	مرآة الرؤية الخلفية الداخلية
١٤٧	التعقيم الأوتوماتيكي

٤٢١	مشغل الأسطوانات	٣٥٣	مساعد الركن النشط	١٣٨	مرآة الزينة
٤١٧	مشغل الوسائط	٣٥٥	التشغيل	٤٥٨	الإضاءة
١١٠	تحكم صوتي	٣٥٩	الرموز والرسائل	٤٦١	مراقبة الإطارات
٤٢٩	تنسيقات الملفات المتوافقة	٣٥٧	المحدوديات	٤٦٢	مراقبة ضغط الإطار
٤٩٦	مصاييح، المواصفات	٣٥٣	الوظيفة	٤٦١	ضغط الإطار منخفض
	مصاييح التحذير	٣٥٣	مساعد الركن النشط - PAP	٤٦٢	معايرة
٩١	المولد لا يشحن	٢٩٧ ، ٢٩١ ، ٢٨٧	مساعد الصف	١٤٥	مرايا الأبواب
٩١	الوسائد الهوائية - SRS	٢٩٧ ، ٢٩١ ، ٢٨٧	مساعد الطابور	١٤٦	إعادة ضبط
٩١	بطارية الإقلاع لا تشحن		مساعد الفرملة	١٤٦	التعقيم الأوتوماتيكي
٩١	تحذير	٣٨٤	بعد التصادم	١٤٦	مرايا الأبواب الكهربائية القابلة للانعكاس
٩١	خلل بنظام الفرامل	٣٨٧	مساعد بدء التشغيل على منحدر		مرايا الأبواب والروية الخلفية
٩١	ضغط زيت منخفض		مساعد بدء التشغيل في المرتفعات	١٤٨ ، ١٤٧	البوصلة
٩١	فرامل الوقوف معشقة	٣٨٧	مساعد بدء التشغيل في المرتفعات (HSA)	١٨٢	التدفئة
٩١	منبه حزام الأمان	٢٧٥	مستشعر الرادار	١٤٥	باب
١٣٠	مصاييح التشغيل في النهار	٣٠٠	المحدوديات	١٤٦	داخل
	مصباح التحذير	٣١٧	مستشعر الكاميرا	١٤٦	قابل للانسحاب كهربائيًا
٢٧٥	تثبيت السرعة التكييفي	١٤١	مستشعر المطر	٣٩٧	مرشح السخام
٢٥٩	نظام التحكم بالسحب والثبات	٣٩٥	مستوى البنزين	٣٩٧	مرشح جسيمات الديزل
	مصباح الضباب	٤٨٨	مستوى الزيت منخفض	١٧٣	مرشح غرفة الراكب
١٣٤	أمام	٢٥٨	مستوى قوة التوجيه، راجع "قوة التوجيه"	٣٦٩	مساعد اختيار الترس - GSI
١٣٥	خلفي	١١٩	مسند الرأس	٤٠٤ ، ٢٥٩	مساعد استقرار المقطورة
١٢	معلومات المالك		مسند الظهر	٣٣٧	مساعد الحفاظ على حرارة السير
٣٢٩	معلومات لافقة الطريق	١١٦ ، ١١٣ ، ١١٢	المقعد الأمامي والضبط	٣٤٧ ، ٣٤٥ ، ٣٤٣	التشغيل
٣٣٢ ، ٣٣١ ، ٣٢٩	التشغيل	١٢٤ ، ١٢٢	المقعد الخلفي والخفض	٣٤٥ ، ٣٤٣	مساعد الركن
٣٣٢	المحدوديات	١٢٤ ، ١٢١	المقعد الخلفي والضبط		الوظيفة
٢٢٩ ، ٢٢٤ ، ٢٢٢ ، ١٦٤	مفتاح				

٣٩٢	وضع توفير الطاقة
	وظائف السيارة
٤٣	في الشاشة المركزية
٣٨٢	وظائف الفرملة
١٥٢	وظيفة الحماية من الانحشار، سقف البانوراما
٣٧٢	وظيفة توقف/بدء
٢٠٩	ولاعة السجائر

A

١٧٧	AC (تكييف الهواء)
٢٨٢ ، ٢٧٥	ACC - مثبت السرعة التكييفي
٤٢٧	Android Auto
٤٢٦ ، ٤٢٥	Apple CarPlay
٣٨١	AWD، الدفع بجميع العجلات

B

	Bluetooth
٤٣٧	إعدادات
٤٢٢	توصيل
٤٢٨	توصيل السيارة بالإنترنت
٤٣١	هاتف

٤١٦	معلومات مرورية
٢٥٩	نظام الاستقرار
٢٣٢	وضع الإقفال الشامل
٢٣٢	إيقاف تشغيل

و

٢١١	واقى الشمس
	واي فاي WiFi
٤٤١	التقنية والأمان
٤٣٨	توصيل السيارة بالإنترنت
٤٤١	حذف الشبكة
٤٤٠	مشاركة اتصال الإنترنت والنقطة الفعالة
٥٢٩	وزن الخدمة
٧٦	وسادة رفع الطفل المدمجة
٧٧	الخفض
٧٦	رفع

وسيلة المساعدة في الحفاظ على الحارة المرورية - LKA

٣٣٨ ، ٣٢٧ ، ٣٢٥	وضع ECO (الاقتصادي)
٣٧٨	وضع الخدمة
٤٩٦	وضع السلامة
٦٣	بدء/حركة
٦٤	وضع القيادة
٣٧٥	وضع القيادة الفردي
٣٧٥	

	نظرة عامة عن أجهزة القياس
٨٠	سيارة ذات عجلة قيادة يسرى
٨١	سيارة ذات عجلة قيادة يمنى
٤٦٦	نفتح الإطار
١٣٤	نمط المصابيح الأمامية، ضبط

٥

	هاتف
٤٣١	الرسالة النصية
٤٣٥	المكالمات
٤٣٦ ، ٤٣٤	تحكم صوتي
١١٠	توصيل
٤٣٢	

AUX

٤٢٢	مقبس لتوصيل الوسائط
٢٤٧	إنذار
٢٤٨	إعادة تفعيل تلقائية
٢٤٩	إيقاف تشغيل
٢٤٧	مستوى الإنذار المنخفض
٥٣٤	سائل التبريد
٤٩٨	سائل الغسل
٢٤٥	مانع الحركة

S

٦٣ .٦٢ SIPS (نظام الحماية من التصادم الجانبي)

U

USB

٤٣٨ توصيل السيارة بالإنترنت
٤٢٢ مقبس لتوصيل الوسائط

V

٢٠ Volvo ID (هوية فولفو)

W

٥٣ WHIPS (نظام الحماية ضد شد الرقبة)

I

١٧٣ IAQS (نظام جودة الهواء الداخلي)

٦٣ IC (متائر قابلة للانفخاخ)

IntelliSafe

٢٤ دعم السائق

٤٢٢ iPod®، اتصال

ITPMS - نظام مراقبة ضغط الإطارات غير

المباشر ٤٦٢ .٤٦١ .٤٦٠ .٤٥٨

L

٣٣٨ .٣٣٧ .٣٣٥ LKA - Lane Keeping Aid

P

٦٠ PACOS (مفتاح إيقاف تشغيل الوسادة الهوائية للراكب)

٣٥٣ PAP = مساعد الركن النشط

Pilot Assist ٢٨٧ .٢٩٠ .٢٩١ .٢٩٢ .٢٩٣ .٢٩٥

٢٩٧ .٢٩٦

٢٨١ التجاوز

١٢٩ Position lamp

C

٣٢٦ .٣٢٥ .٣٢٤ CTA

١٧٣ CZIP (مجموعة تنظيف المنطقة الداخلية)

D

Drive-E

٢٢ الفلسفة البيئية

F

٢٨ FSC، ملصق بيئي

G

٤٢٠ Gracenote®

H

٣٨٩ HDC

١٥٣ HomeLink®

