



V40

AUTOMOBILIO SAVININKO VADOVAS

VÄLKOMMEN!

Tikimės, kad „Volvo“ automobilis teiks jums vairavimo malonumą ilgus metus. Automobilis suprojektuotas vairuotojo ir keleivių saugai bei patogumui užtikrinti. „Volvo“ siekia kurti vienus iš saugiausių automobilių pasaulyje. Jūsų „Volvo“ suprojektuotas taip, kad atitiktų visus šiuolaikinius saugos ir aplinkosaugos reikalavimus.

Kad eksploatuotumėte savąjį „Volvo“ automobilį maloniai, rekomenduojame perskaityti šiame automobilio savininko vadove pateikiamas instrukcijas ir techninės priežiūros informaciją. Automobilio savininko vadovas

papildomai pateikiamas ir kaip programėlė („Volvo Manual“), be to, jį rasite „Volvo Cars“ techninės pagalbos svetainėje (support.volvocars.com).

Skatiname visus šiame ir kituose automobiliuose kelionės metu segėti saugos diržus. Nesėskite už vairo apsvaigę nuo alkoholio ar vaistų, taip pat – jei jūsų gebėjimai saugiai vairuoti sutrikę dėl kokios nors kitos priežasties.

TURINYS

IVADAS

Kaip rasti savininkui skirtos informacijos	12
Skaitmeninis automobilio savininko vadovas automobilyje	13
„Volvo Cars“ techninės pagalbos svetainė	16
Automobilio savininko vadovo skaitymas	17
Duomenų įrašymas	20
Aksesuarai ir papildoma įranga	21
Volvo ID	21
Aplinkos filosofija	23
Automobilio savininko vadovas ir aplinka	26
Laminuotas stiklas	26

SAUGA

Bendroji informacija apie saugos diržus	28
Saugos diržas – prisisegimas	29
Saugos diržas – atleidimas	30
Saugos diržas nėštumo metu	30
Priminimas užsisegti saugos diržą	31
Saugos diržo įtempiklis	31
Sauga – įspėjamasis ženklas	32
Saugos oro pagalvių sistema	33
Oro pagalvės vairuotojo pusėje	34
Keleivio oro pagalvė	35
Keleivio saugos oro pagalvė – suaktyvinimas / išaktyvinimas*	36
Šoninė saugos oro pagalvė (SIPS)	38
Saugos oro užsklanda (IC)	39
Bendroji informacija apie WHIPS (kaklo apsauga)	39
WHIPS – sėdėjimo padėtis	40
Bendroji informacija apie saugos režimą	41
Saugos režimas – bandymas užvesti automobilį	42
Saugos režimas – automobilio patraukimas į šoną	43
Pėsčiojo saugos oro pagalvė	43
Pėsčiųjų saugos oro pagalvė – automobilio patraukimas	44

Pėsčiųjų saugos oro pagalvė – sulankstymas	45
Bendroji informacija apie vaikų saugą	45
Vaikiškos automobilinės kėdutės	47
Vaikiškos automobilinės kėdutės – vieta	53
Vaikiška kėdutė – ISOFIX	54
ISOFIX – dydžio klasės	54
ISOFIX – vaikiškų automobilių kėdučių tipai	56
Vaikiškos automobilinės kėdutės – viršutiniai tvirtinimo taškai	58

PRIETAISAI IR VALDYMO ĮTAISAI

Prietaisai ir valdymo elementai, automobilis su vairu kairėje pusėje – apžvalga	60	Vairas	88	Kompasas*	110
Prietaisai ir valdymo elementai, automobilis su vairu dešinėje pusėje – apžvalga	63	Žibintų jungikliai	89	Menui naršymas – jungtinis prietaisų skydelis	111
Jungtinis prietaisų skydelis	66	Gabaritiniai žibintai	91	Menui apžvalga – analoginis jungtinis prietaisų skydelis	112
Analoginis jungtinis prietaisų skydelis – apžvalga	66	Važiavimo dieną šviesos	91	Menui apžvalga – skaitmeninis jungtinis prietaisų skydelis	112
Skaitmeninis jungtinis prietaisų skydelis – apžvalga	67	Tunelio aptikimas*	92	Pranešimai	113
„Eco guide“ ir „Power guide“*	70	Tolimųjų/artimųjų šviesų žibintai	92	Pranešimai – tvarkymas	114
Jungtinis prietaisų skydelis – indikatorių ženklų reikšmė	71	Aktyviosios tolimosios šviesos*	93	MY CAR	114
Jungtinis prietaisų skydelis – įspėjamųjų ženklų reikšmė	73	Aktyvieji posūkio apšvietimo žibintai*	95	Kelionės kompiuteris	116
Lauko temperatūros matuoklis	75	Priekiniai žibintai – priekinių žibintų šviesos spindulio reguliavimas	96	Kelionės kompiuteris – analoginis jungtinis prietaisų skydelis	117
Kelionės ridos skaitiklis	76	Galinis rūko žibintas	99	Kelionės kompiuteris – skaitmeninis jungtinis prietaisų skydelis	119
Laikrodis	76	Stabdžių žibintas	99	Kelionės kompiuteris – kelionės statistika*	121
Jungtinis prietaisų skydelis – licencinė sutartis	76	Avarinių šviesų signalas	100		
Ženklaai ekrane	77	Posūkių žibintai	100		
„Volvo Sensus“	80	Salono apšvietimas	101		
Raktelio padėties	81	Laikino stovėjimo vietos apšvietimo trukmė	102		
Raktelio padėties – skirtingų lygių funkcijos	82	Priėjimo apšvietimo trukmė	103		
Sėdynės, priekinės	83	Valytuvai ir plautuvai	103		
Sėdynės, priekinės – valdomos elektra	85	Elektra valdomi langai	105		
Sėdynės, galinės	86	Šoniniai veidrodėliai	107		
		Langai ir salono bei šoniniai galinio vaizdo veidrodėliai – šildymas	108		
		Galinio vaizdo veidrodėlis – salonas	109		
		Stiklinis stogas*	110		

KLIMATAS

Bendroji informacija apie klimato kontrolę	124
Esama temperatūra	125
Jutikliai – klimato kontrolė	125
Oro kokybė	125
Oro kokybė – salono filtras	126
Oro kokybė – salono švaraus oro palaikymo paketas (CZIP)*	126
Oro kokybė – IAQS*	126
Oro kokybė – medžiagos	127
Menui nuostatos – klimato kontrolė	127
Oro paskirstymas salone	127
Elektroninė klimato kontrolė – ECC*	129
Elektroninė temperatūros kontrolės sistema – ETC	130
Šildomos priekinės sėdynės*	131
Šildoma galinė sėdynė*	131
Ventiliatorius	132
Automatinis reguliavimas	133
Temperatūros reguliavimas salone	133
Oro kondicionavimo sistema	134
Miglos šalinimas nuo priekinio stiklo ir jo atitirpdymas	134
Oro paskirstymas – recirkuliacija	135
Oro paskirstymas – lentelė	136
Variklio ir salono šildytuvas*	138

Variklio bloko šildytuvas ir salono šildytuvas* – tiesioginis paleidimas	139
Variklio bloko šildytuvas ir salono šildytuvas* – skubus išjungimas	140
Variklio bloko ir salono šildytuvas* – laikmatis	140
Variklio bloko šildytuvas ir salono šildytuvas* – pranešimai	141
Papildomas šildytuvas*	142
Degalus naudojantis papildomas šildytuvas*	142
Papildomas elektrinis šildytuvas*	143

PAKROVIMAS IR DAIKTŲ LAIKYMO SKYRIAI

Vietos daiktams laikyti	146
Daiktų dėklas vairuotojo pusėje	148
Skiriančioji konsolė	148
Tunelinis valdymo pultas – porankis	148
Daiktadėžė	149
Kilimėliai*	149
Kosmetinis veidrodėlis	149
Tunelinis valdymo pultas – 12 V maitinimo lizdai	150
Krovimas	150
Pakrovimas – ilgas krovynis	151
Stogo bagažas	152
Krovinių laikiklių kilpos	152
Pakrovimas – krepšių laikiklis	152
Pakrovimas – užlenkiamas krepšių laikiklis*	153
12 V maitinimo lizdas – krovinių skyrius	153
Krovinių tinklelis*	154
Kepurių lentyna	155

UŽRAKTAI IR SIGNALIZACIJA

Nuotolinio valdymo pultas	158	Beraktė valdymo sistema* - nuotolinio valdymo pultelio veikimo trikdžiai	170	Signalizacija* – automatinis įjungimas	182
Nuotolinio valdymo raktelis – pametimas	158	Beraktė valdymo sistema* - užrakinimas	170	Signalizacija* – jei neveikia nuotolinio valdymo raktelis	182
Nuotolinio valdymo pultelis – pritaikymas asmeniniams poreikiams*	159	Beraktė valdymo sistema* - atrakinimas	171	Signalizacijos signalai*	183
Užrakinimas / atrakinimas – indikatorius	160	Beraktė valdymo sistema* - atrakinimas metaliniu rakteliu	171	Sumažintas signalizacijos apsaugos lygis*	183
Nuotolinio valdymo pultelis – elektroninis imobilizatorius	161	Beraktė valdymo sistema* - užrakto nuostatos	172	Tipo atitikties patvirtinimas – nuotolinio valdymo pultelio sistema	183
Nuotoliniu būdu valdomas imobilizatorius su sekimo sistema*	161	Beraktė valdymo sistema* - antenos vieta	172		
Nuotolinio valdymo pultelis – funkcijos	162	Užrakinimas / atrakinimas – iš lauko	173		
Nuotolinio valdymo raktelis – veikimo nuotolis	163	Rankinis dūrelių užrakinimas	173		
Nuotolinio valdymo pultelis su PCC* – išskirtinės funkcijos	163	Užrakinimas / atrakinimas – iš vidaus	174		
Nuotolinio valdymo raktelis su PCC* – diapazonas	164	Visuotinis atidarymas	175		
Išimamas metalinis raktas	165	Užrakinimas / atrakinimas – daiktadėžė	175		
Išimama raktelio geležtė – išėmimas / įdėjimas	166	Užrakinimas ir atrakinimas – automobilio galas	176		
Išimama raktelio geležtė – dūrelių atrakinimas	166	Užrakinimas / atrakinimas – degalų bako atlankas	177		
Nuotolinio valdymo raktelis / PCC – maitinimo elemento keitimas	167	Visiško užrakinimo sistema*	178		
Beraktė valdymo sistema*	168	Dūrelių užraktai su apsauga nuo vaikų – rankinis suaktyvinimas	179		
Beraktė valdymo sistema* - veikimo diapazonas	169	Dūrelių užraktai su apsauga nuo vaikų – suaktyvinimas elektra*	180		
Beraktė valdymo sistema* - saugus nuotolinio valdymo pultelio valdymas	169	Signalizacija*	180		
		Signalizacijos indikatorius*	181		
		Signalizacija* – automatinis pakartotinis įjungimas	182		

Kelio ženklų informacija* (RSI)	246
Kelio ženklų informacija (RSI)* – veikimas	247
Kelio ženklų informacija* (RSI) – apribojimai	249
Vairuotojo perspėjimo sistema*	249
„Driver Alert Control“ (DAC)*	250
„Driver Alert Control“ (DAC)* – veikimas	251
„Driver Alert Control“ (DAC)* – ženklai ir pranešimai	252
Eismo juostos laikymo pagalba*	253
Eismo juostos laikymo pagalba – veikimas	253
Eismo juostos laikymo pagalba – veikimas	255
Eismo juostos laikymo pagalba – apribojimai	256
Eismo juostos laikymo pagalba – ženklai ir pranešimai	257
Parkavimo pagalbos sistema*	258
Statymo pagalbos sistema* – veikimas	258
Statymo pagalbos sistema* – atbuline eiga	260
Statymo pagalbos sistema* – statymas priekiu	261
Statymo pagalbos sistema* – trikčių indikacija	261
Statymo pagalbos sistema* – jutiklių valymas	262

Pagalbinės statymo sistemos kamera	263
Statymo pagalbos kamera – nuostatos	266
Statymo pagalbos kamera – apribojimai	267
Parkavimo pagalbiklis (PAP)*	267
Statymo pagalbiklis (PAP)* – veikimas	268
Statymo pagalbiklis (PAP)* – valdymas	269
Statymo pagalbiklis (PAP)* – apribojimai	271
Aktyvioji statymo pagalba (PAP)* – ženklai ir pranešimai	272

UŽVEDIMAS IR VAŽIAVIMAS

Variklio užvedimas	274
Variklio išjungimas	275
Vairaračio užraktas	275
Užvedimas nuo kito akumulatoriaus	275
Pavarų dėžės	277
Mechaninė pavarų dėžė	277
Pavaros perjungimo indikatorius*	278
Automatinė pavarų dėžė – „Geartronic“**	278
Pavarų svirties blokatorius	282
Pajudėjimo įkalnėje pagalba (HSA)*	283
Start/Stop*	283
„Start/Stop“** – funkcija ir jos valdymas	284
„Start/Stop“** – variklis neišjungiamas	285
„Start/Stop“** – variklis automatiškai užsiveda	286
„Start/Stop“** – variklis automatiškai neužvedamas	287
„Start/Stop“** – netyčinis išjungimas, mechaninė pavarų dėžė	288
„Start/Stop“** – ženklai ir pranešimai	289
Važiavimo režimas ECO*	291
Stabdžių pedalas	293
Kojinis stabdys – stabdžių antiblokavimo sistema	294
Kojinis stabdys – avarinio stabdymo signalas ir automatinis avarinis signalas	295

Kojinis stabdys – avarinė stabdymo pagalba	295
Stovėjimo stabdžiai	295
Perbridimas	296
Perkaitimas	297
Važiavimas su atidaryta bagažine	298
Perkrova – starterio akumuliatorius	298
Pasiruošimas ilgai kelionei	299
Važiavimas žiemą	299
Degalų bako atlangas – atidarymas / uždarymas	300
Kuro pildymo angos apsauginis skydas – rankinis atidarymas	301
Pilno kuro bako pripylimas	301
Degalai – tvarkymas	302
Degalai – benzinas	302
Degalai – dyzelinas	303
Katalitiniai neutralizatoriai	305
Degalų pylimas iš degalų kanistro	305
Dyzelino suodžių dalelių filtras (DPF)	305
Išmetamųjų teršalų kontrolė su AdBlue®	306
Elgesys su AdBlue®	307
AdBlue® – lygio patikrinimas ir papildymas	308
Taupus važiavimas	309

Važiavimas su priekaba	310
Važiavimas su priekaba – mechaninė pavarų dėžė	312
Važiavimas su priekaba – automatinė pavarų dėžė	312
Vilkimo kablys*	313
Nuimamas vilkimo kablys* – laikymas	313
Nuimamas vilkimo kablys* – specifikacijos	314
Nuimamas vilkimo kablys* – prijungimas ir nuėmimas	315
Priekabos stabilizavimo sistema - TSA	317
Vilkimas	318
Vilkimo aša	319
Pagalba kelyje	320

RATAI IR PADANGOS

Padangos – priežiūra	322
Padangos – sukimosi kryptis	323
Padangos – protektoriaus susidėvėjimo indikatoriai	324
Padangos – oro slėgis	324
Ratų ir ratlankių matmenys	325
Padangos – matmenys	326
Padangos – apkrovos indeksas	326
Padangos – greičio rodikliai	327
Ratų varžtai	327
Žieminės padangos	328
Atsarginis ratas*	329
Ratų keitimas – atsarginio rato* išėmimas	329
Ratų keitimas – ratų nuėmimas	330
Ratų keitimas – montavimas	332
Trikampis avarinis ženklas	333
Domkratas*	334
Pirmosios pagalbos rinkinys*	334
Padangų stebėjimas (TM)*	335
Avarinis pradurtos padangos remontas*	337
Avarinis pradurtos padangos remonto rinkinys* – apžvalga	338
Avarinis pradurtos padangos remontas* – operacija	339

Avarinis pradurtos padangos remontas* – pakartotinė patikra

341

Padangų pūtimas naudojant avarinio pradurtos padangos remonto rinkinio kompresorių*

342

TECHNINĖ PRIEŽIŪRA IR APTARNAVIMAS

„Volvo“ aptarnavimo programa

344

Rezervuoti techninę priežiūrą ir remontą*

344

Automobilio pakėlimas

347

Variklio gaubtas – atidarymas ir uždarymas

349

Variklio skyrius – apžvalga

349

Variklio skyrius – patikra

350

Variklio alyva – bendroji dalis

350

Variklio alyva – tikrinimas ir įpylimas

351

Aušinimo skystis – lygis

353

Stabdžių ir sankabos skystis – lygis

354

Klimato kontrolės sistema – trikčių šalinimas ir remontas

355

Žibintų keitimas – bendroji informacija

355

Lempučių keitimas – priekinių žibintų vieta

356

Lempučių keitimas – priekiniai žibintai

357

Lempučių keitimas – tolimųjų / artimųjų šviesų žibintų lempučių dangtis

358

Lempučių keitimas – artimųjų šviesų žibintai

359

Lempučių keitimas – tolimųjų šviesų žibintai

359

Lempučių keitimas – priekiniai posūkio žibintai

360

Lempučių keitimas – gabaritiniai žibintai, priekiniai

361

Lempučių keitimas – dieniniai žibintai

361

Lempučių keitimas – galinių žibintų vieta

362

Lempučių keitimas – galiniai posūkių žibintai, stabdžių žibintai ir atbulinės eigos žibintas

362

Lempučių keitimas – galinis rūko žibintas

363

Lempučių keitimas – kosmetinio veidrodėlio apšvietimas

364

Žibintai – techniniai duomenys

364

Valytuvų šluotelės

365

Plovimo skystis – pildymas

367

Starterio akumulatorius – bendroji informacija

367

Akumulatorius – ženklai

369

Starterio akumulatorius – keitimas

370

Akumulatorius – Start/Stop

370

Elektros sistema

372

Saugikliai – bendroji dalis

372

Saugikliai – variklio skyriuje

373

Saugikliai – po daiktadėže

376

Saugikliai – po priekine dešine sėdyne

379

Automobilių plovykla

382

Vaškavimas ir poliravimas

384

Vandenį ir purvą atstumianti danga

385

Antikorozinė danga	385
Automobilio vidaus valymas	386
Dažų sluoksnio pažeidimai	387

SPECIFIKACIJOS

Techninės informacijos žymenys	390
Gabaritai	393
Masės	394
Velkamas svoris ir vilkimo kablį apkrova	395
Variklio techniniai duomenys	397
Variklio alyva – nepalankios vairavimo sąlygos	399
Variklio alyva – kokybinis lygis ir tūris	400
Aušinimo skystis – klasė ir tūris	402
Pavarų dėžės skystis – klasė ir tūris	403
Stabdžių skystis – kokybinis lygis ir tūris	404
Degalų bakas – tūris	405
Bako tūris AdBlue® priedui	406
Oro kondicionierius, skystis – tūris ir rūšis	406
Degalų sąnaudos ir CO ₂ išmetamas kiekis	408
Ratai ir padangos – patvirtinti matmenys	412
Apkrovos indeksas ir greičio rodiklis	414
Padangos – patvirtintas slėgis padangose	416

ABĖCĖLINĖ RODYKLĖ

Abėcėlinė rodyklė	417
-------------------	-----

IVADAS

Kaip rasti savininkui skirtos informacijos

Savininkui skirta informacija pateikiama keliais skirtingais formatais, įskaitant skaitmeninį ir spausdintą. Automobilio savininko vadovas pateikiamas automobilio ekrane, mobiliosios programėlės pavidalu ir „Volvo Cars“ techninės pagalbos svetainėje. Daiktadėžėje rasite „Quick Guide“ ir automobilio savininko vadovo papildinį kartu su specifikacijomis ir informacija apie saugiklius (be kita ko). Galima užsisakyti spausdintą automobilio savininko vadovą.

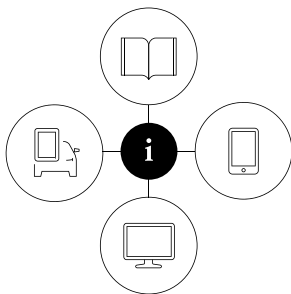

090000

Automobilio ekranas¹



Automobilio ekrane galima rodyti skaitmeninę automobilio savininko vadovo versiją. Centriname valdymo pulte paspauskite mygtuką **MY CAR**, paspauskite **OK/MENU** ir pasirinkite **Owner's manual**. Informacijos galima ieškoti, ji taip pat gali būti suskirstyta į kategorijas.

Išsamiau skaitykite automobilyje pateiktame skaitmeniniame savininko vadove.

Programėlė

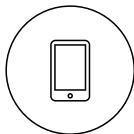

Parduotuvėje „App Store“ arba „Google Play“ atlikite paiešką „Volvo Manual“, atsisiųskite programėlę į savo išmanųjį telefoną arba planšetinį kompiuterį ir pasirinkite automobilį.

Programėlėje yra vaizdo mokomosios medžiagos ir vaizdinio naršymo parinkčių su automobilio išorės ir salono vaizdais. Atskirus savininko vadovo skirsnius yra lengva naršyti, be to, turinyje galima vykdyti paiešką. Išsamiau apie Automobilio savininko vadovą mobiliuosiuose įrenginiuose.

„Volvo Cars“ techninės pagalbos svetainė



Eikite į support.volvocars.com ir pasirinkite savo šalį. Čia rasite automobilio savininko vadovų (internetinių ir PDF formatu). Be to, „Volvo Cars“ techninės pagalbos svetainėje pateikiama vaizdo mokomosios medžiagos

ir papildomos informacijos, taip pat – įvairių pagalbinių priemonių, susijusių su jūsų „Volvo“ ir automobilio eksploatacija. Puslapis pasiekiamas daugelyje rinkų. Išsamiau apie „Volvo Cars“ techninės pagalbos svetainę.

Spausdinta informacija

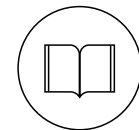

Daiktadėžėje pateiktas automobilio savininko vadovo papildinys², kuriame rasite informacijos apie saugiklius ir specifikacijas, taip pat – svarbios ir praktinės informacijos suvestinę.

Papildomai pateikiamas spausdintas „Quick Guide“, padedantis susipažinti su dažniausiai naudojamomis automobilio funkcijomis.

Atsižvelgiant į pasirinktą įrangos lygį, rinką ir pan., automobilyje gali būti pateikiama papildomos savininkui skirtos spausdintos informacijos.

¹ Visa spausdinta vadovo versija pateikiama su automobiliais tose rinkose, kuriose ekraninis automobilio savininko vadovas nesūlomas.

² Visa spausdinta vadovo versija pateikiama su automobiliais tose rinkose, kuriose ekraninis automobilio savininko vadovas nesūlomas.

Galima užsisakyti spausdintą automobilio savininko vadovą ir susijusį papildinį. Jei norite užsisakyti, susisiekiate su „Volvo“ įgaliotuoju atstovu. Sužinokite apie savininko vadovo struktūrą, kuri aprašyta skirsnyje Kaip skaityti savininko vadovą.

Kalbos keitimas automobilio ekrane

Pakeitus kalbą automobilio ekrane, gali būti taip, kad kai kuri informacija neatitiks nacionalinių ar vietos įstatymų ir reglamentų. Neįjunkite sunkiai suprantamos kalbos, nes gali būti sunku grįžti į norimą vietą ekrano meniu struktūroje.

! SVARBU

Vairuotojas visada atsako už tai, kad automobilis būtų vairuojamas saugiai ir būtų laikomasi visų taikomų įstatymų bei taisyklių. Taip pat svarbu, kad automobilis būtų prižiūrimas ir tvarkomas pagal savininkui pateiktoje informacijoje esančias „Volvo“ rekomendacijas.

Jei informacija ekrane ir spausdintame leidinyje skiriasi, visada galioja spausdinta informacija.

Susijusi informacija

- Skaitmeninis automobilio savininko vadovas automobilyje (p. 13)
- „Volvo Cars“ techninės pagalbos svetainė (p. 16)
- Automobilio savininko vadovo skaitymas (p. 17)

Skaitmeninis automobilio savininko vadovas automobilyje

Savininko vadovą galima skaityti ekrane automobilyje³. Turinį galima naršyti ir lengva naršyti taro skirtingų skyrių.

Atverskite skaitmeninį savininko vadovą – paspauskite **MY CAR** mygtuką centriniame valdymo pulte bei **OK/MENU** ir pasirinkite **Owner's manual**.

Informacijos apie pagrindines naršymo funkcijas rasite skirsnyje „Sistemos valdymas“. Žr. toliau, kur pateikiamas išsamesnis aprašymas.

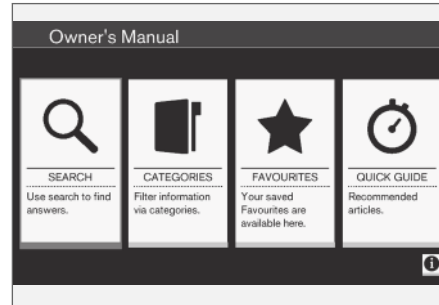

Automobilio savininko vadovas, pradžios tinklalapis.

Yra keturios informacijos paieškos skaitmeniniame savininko vadove parinktys:

- **Search** - ieškokite funkcijos, kad surastumėte straipsnį.
- **Categories** - visi straipsniai surūšiuoti į kategorijas.
- **Favourites** - sparti prieiga prie adresyno-į adresyną įrašytų straipsnių.
- **Quick Guide** – straipsnių apie bendrąsias funkcijas pasirinkimas.

Norėdami gauti informacijos apie skaitmeninį Automobilio savininko vadovą, pasirinkite informacijos ženklą apatiniame dešiniajame kampe.

i PASTABA

Skaitmeninis savininko vadovas vairuojant nepateikiamas.

Paieška

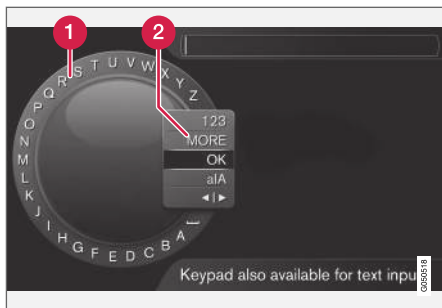

Paieška naudojant ženklų ratuką.

- 1 Simbolių sąrašas.
- 2 Įvesties režimo pakeitimas (žr. lentelę žemiau).

Naudokitės ženklų ratuku paieškos terminui, pvz., „saugos diržas“, įvesti.

1. Pasukite **TUNE** iki pageidaujamos raidės ir paspauskite **OK/MENU**, kad patvirtintumėte. Galima naudotis ir centrinio valdymo pulto valdymo skydelio skaičių bei raidžių mygtukais.
2. Tęskite su kita raide ir t. t.

3. Norint pakeisti įvesties režimą į skaičius ar specialiuosius simbolius arba atlikti paiešką, reikia įvesties režimo keitimo sąraše (2) pasukti **TUNE** iki vienos iš parinkčių (žr. paaiškinimą šioje lentelėje) ir paspausti **OK/MENU**.

123/ABC	Į raides ir skaičius keičiama su OK/MENU .
MORE	Į specialiuosius simbolius persijungiama su OK/MENU .
OK	Atlikite paiešką. Pasukite TUNE , kad pasirinktumėte paieškos rezultatų straipsnį, ir paspauskite OK/MENU , kad pasiektumėte šį straipsnį.

a A	Su OK/MENU keičiamos mažosios raidės didžiosiomis ir atvirkščiai.
◀ ▶	Keičiama iš ženklų ratuko į paieškos lauką. Žymeklį perstumkite su TUNE . Trinkite bet kokias neteisingai parašytas vietas su EXIT . Norėdami grįžti prie ženklų ratuko, spauskite OK/MENU . Atminkite, jog skaičių ir raidžių mygtukus valdymo skyde galima naudoti redaguojant paieškos lauką.

³ Taikoma tam tikriems automobilių modeliams.

Įveskite naudodamiesi skaičių klaviatūra



Skaičių klaviatūra.

Kitas būdas įvesti ženklus – pasinaudoti centrinio valdymo pulto mygtukais **0-9**, * ir **#**.

Paspaudus, pvz., **9**, po mygtuku pasirodo juosta su visais ženklais⁴, pvz., **V, x, y, z** ir **9**. Greitai spaudinėjant mygtuką, žymiklis pervedamas nuo vieno ženklo prie kito.

- Sustabdykite žymiklį ant pageidaujamo ženklo, kad jį pasirinktumėte: ženklas bus parodytas įvedimo eilutėje.
- Naikinama / anuluojama spaudžiant **EXIT**.

Norint įvesti numerį, reikia nuspausti ir palaikyti atitinkamą skaičiaus klavišą.

Kategorijos

Savininko vadove esantys straipsniai suskirstyti į pagrindines kategorijas ir pakategorges. Tas pats straipsnis gali būti keliose atitinkamose kategorijose, kad jį būtų galima lengviau rasti.

Sukite **TUNE**, kad galėtumėte naršyti kategorijų medį, ir paspauskite **OK/MENU**, kad atsidarytų kategorija, pasirinkta **■**, arba straipsnis, pasirinktas **□**. Norėdami grįžti į ankstesnį rodinį, spauskite **EXIT**.

Parankiniai

Čia yra straipsniai, įrašyti kaip parankiniai. Norėdami pasirinkti straipsnį kaip parankinį, žr. toliau esančią antraštę „Naršymas straipsnyje“.

Norėdami naršyti parankinių sąrašė, pasukite **TUNE**, o norėdami atverti straipsnį, paspauskite **OK/MENU**. Norėdami grįžti į ankstesnį rodinį, spauskite **EXIT**.

Quick Guide

Čia galima pasirinkti straipsnius, skirtus susipažinti su bendriausiomis automobilio funkcijomis. Taip pat straipsnius galima pasiekti per kategorijas, bet čia jie surinkti, kad būtų galima greitai pasiekti.

Norėdami naršyti „Quick Guide“, pasukite **TUNE**, o norėdami atverti straipsnį, paspauskite **OK/MENU**. Norėdami grįžti į ankstesnį rodinį, spauskite **EXIT**.

Naršymas straipsnyje

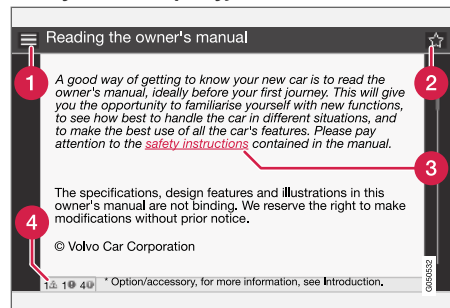

- 1 Pradinis puslapis** – pereinama į automobilio savininko vadovo pradžios tinklalapį.
- 2 Parankinis** – straipsnis įtraukiamas / pašalinamas iš parankinių. Taip pat norėdami įtraukti / pašalinti straipsnį kaip parankinį, galite paspausti **FAV** mygtuką centriniame valdymo skyde.
- 3 Paryškinta nuoroda** – nukreipiama į susietą straipsnį.
- 4 Specialūs tekstai** – jei straipsnyje yra įspėjimų, svarbių tekstų arba pastabų, čia rodomas susietas ženklas ir tokių tekstų straipsnyje skaičius.

Sukite **TUNE**, kad galėtumėte naršyti nuorodas arba slinkti straipsniu. Kai ekranu slenkama į straipsnio pradžią / pabaigą, pradinio puslapio ir parankinių parinktys prieinamos slenkant toliau

⁴ Kiekvieno mygtuko paspaudimu išskviečiami ženklai priklauso nuo rinkos, šalies ir kalbos.

- « aukštyn / žemyn. Norėdami suaktyvinti pasirinkimą / paryškintą nuorodą, paspauskite **OK/MENU**. Norėdami grįžti į ankstesnį rodinį, spauskite **EXIT**.

Susijusi informacija

- „Volvo Cars“ techninės pagalbos svetainė (p. 16)

„Volvo Cars“ techninės pagalbos svetainė

Daugiau informacijos apie jūsų automobilį pateikiama „Volvo“ automobilių ir techninės pagalbos svetainėse.

Pagalba internetu

Norėdami apsilankyti puslapyje eikite į support.volvocars.com arba naudokite toliau esantį QR kodą. Pagalbos puslapis yra daugelyje šalių.



QR kodas, vedantis į techninės pagalbos puslapį.

Informacijos pagalbos puslapyje reikia ieškoti, ji taip pat gali būti suskirstyta į skirtingas kategorijas. Čia rasite pagalbos, susijusios su e.g. internetu teikiamomis paslaugomis ir funkcijomis, Volvo On Call*, navigacijos sistema* ir programėlėmis. Vaizdo instrukcijos ir nurodymai žingsnis po žingsnio paaiškina skirtingas procedūras, pvz., kaip automobilis prijungtas prie interneto mobiliuoju telefonu.

Iš techninės pagalbos puslapio atsiunčiama informacija

Žemėlapis

Automobiliuose su „Sensus Navigation“* yra galimybė atsisiųsti žemėlapius iš techninės pagalbos puslapio.

Programėlės

Esant pasirinktiems „Volvo“ modeliams iš 2014 ir 2015 m. laidos, automobilio savininko vadovas pateikiamas mobiliosios programėlės formatu. Čia yra prieiga ir prie „Volvo On Call“* programėlės.

Automobilio savininko vadovai iš praėjusių modelio metų

Automobilio savininko vadovai iš praėjusių modelio metų pateikiami PDF formatu. Quick Guide ir papildiniai pasiekiami iš pagalbos puslapio. Pasirinkite automobilio modelį ir modelio metus, kad galėtumėte atsisiųsti reikiamą leidinį.

Kontaktai

Pagalbos puslapyje yra kontaktinė informacija pagalbai užsakovams teikti ir apie artimiausią „Volvo“ įgaliotąjį atstovą.

Prisijunkite prie „Volvo Cars“ interneto svetainės

Sukurkite asmeninį „Volvo ID“ ir prisijunkite prie www.volvocars.com. Kai prisijungsite, be kita ko gausite paslaugos, sutarčių ir garantijų apžvalgą. Ten taip pat yra informacijos apie jūsų automobilio modeliui tinkamus priedus ir programinę įrangą.

Susijusi informacija

- Volvo ID (p. 21)

Automobilio saviniko vadovo skaitymas

Geriausias būdas susipažinti su naujuoju automobiliu – prieš pradėdant pirmą kartą vairuoti, perskaityti automobilio Instrukciją vartotojui.

Perskaitę automobilio saviniko vadovą, turėsite galimybę susipažinti su naujomis funkcijomis, gausite patarimų, kaip elgtis skirtingose situacijose, ir sužinosite, kaip geriausiai išnaudoti visas automobilio funkcijas. Atidžiai perskaitykite automobilio saviniko vadove esančias saugos instrukcijas.

Mes nenuilstamai siekiame tobulinti savo gaminius. Dėl vykdomų modifikacijų tam tikra saviniko vadove pateikiama informacija, aprašai ir iliustracijos gali skirtis nuo automobilyje esančios įrangos. Mes pasilikame teisę daryti pakeitimus be išankstinio perspėjimo.

© Volvo Car Corporation

Savininko vadovas mobiliuosiuose įrenginiuose



i PASTABA

Savininko vadovą galima atsisiųsti kaip mobiliąją programą (tinka kai kurių modelių automobiliams ir mobiliems įrenginiams), žr. www.volvocars.com.

Mobiliojoje programoje taip pat yra vaizdas ir paieškos turinys bei lengvo naršymo tarp skirtingų dalių funkcija.

Parinktys / priedai

Įvairių tipų pasirinkimai/priedai yra pažymėti žvaigždute*.

Be standartinės įrangos saviniko vadove aprašomos parinktys (gamykloje montuojama įranga) ir



IVADAS

- ◀ tam tikri priedai (po pardavimo montuojama įranga).

Automobilio savininko vadove aprašoma įranga nėra montuojama į visus automobilius. Modelių komplektacija yra skirtinga, tai priklauso nuo konkrečios rinkos poreikių (kuriamos įvairios adaptacijos), nacionalinių, vietinių įstatymų bei taisyklių.

Jei nežinote, ar konkretus komponentas yra montuojamas standartiškai ar papildomai, kreipkitės į „Volvo“ atstovą.

Speciali informacija

ISPĖJIMAS

Esant sužalojimo rizikai, pasirodo įspėjamieji pranešimai.

SVARBU

Esant pažeidimo rizikai, pasirodo pranešimai „Svarbu“.

PASTABA

Tekstai su PASTABA pateikia patarimų, palengvinančių, pvz., naudojamąsi funkcijomis.

Išnaša

Išnašos pateikiamos automobilio savininko vadovo apatinėje puslapio dalyje. Tokia skaičiumi pažymėta informacija papildo patį tekstą. Jei

išnaša skirta tekstui lentelėje, nuoroda žymima raidėmis, o ne skaičiais.

Pranešimai

Automobilyje įrengti ekranai, kuriuose pateikiami meniu ir pranešimų tekstai. Savininko vadove šių tekstų išvaizda skiriasi nuo įprasto teksto. Meniu ir pranešimų tekstų pavyzdžiai: **Media**, **Sending location**.

Lipdukai

Automobilyje yra įvairių tipų lipdukai, kuriuose svarbi informacija pateikta paprastai ir aiškiai. Toliau pateikiame automobilyje esančių lipdukų sąrašą, nuo svarbiausių – įspėjamųjų iki mažiau svarbių – informacinių.

Įspėjimas apie galimas traumas

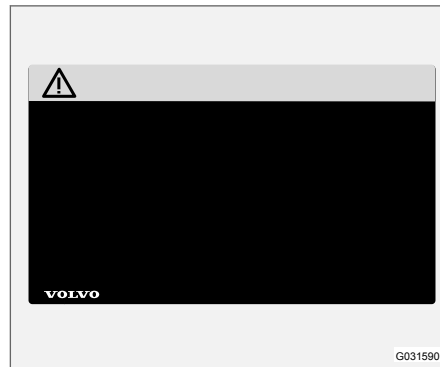

Juodi ISO simboliai geltoname įspėjimų lauke, baltas tekstas / paveikslėlis juodame pranešimo lauke. Naudojamas įspėti apie esantį pavojų, kurio nepaisant galima susižaloti arba žūti.

Žalos turtui pavojus



Balti ISO ženklai ir baltas tekstas ar paveikslėlis juodame arba mėlyname įspėjimo lauke bei pranešimo lauke. Naudojamas įspėti apie esantį pavojų, kurio nepaisant galima padaryti žalą turtui.

Information



Balti ISO simboliai ir baltas tekstas / paveikslėlis juodame pranešimo lauke.

i PASTABA

Automobilio savininko vadove pateikiami lipdukai nebūtinai tiksliai atitinka automobilyje esančius lipdukus. Jie įtraukti tam, kad būtų apytiksliai nurodyta jų vieta automobilyje. Jūsų konkrečiam automobiliui taikoma informacija yra pateikiama ant jo prikljuotame lipduke.

Procesų sąrašas

Automobilio savininko vadove procesai, kurių veiksmai turi būti atliekami nustatyta tvarka, yra sunumeruoti.

- 1** Detalių instrukcijų paveikslukai sunumeruoti atliekamų veiksmų eilės tvarka.
- A** Jei instrukcijų eilė nėra svarbi, prie paveikslėlių grupių pateikti numeruoti sąrašai su raidėmis.
- 1** Rodyklės yra sunumeruotos ir nesunumeruotos ir yra naudojamos parodyti veiksmą.
- A** Rodyklės su raidėmis naudojamos judesiu nurodyti, kai netinka abipusis.

Jei nėra detalias instrukcijas atitinkančių veiksmų paveikslukų, skirtingi veiksmai numeruojami normaliais skaičiais.

Padėčių sąrašas

- 1** Raudoni apskritimai su numeriu naudojami skirtingų sudedamųjų dalių paveikslukų apžvalgai. Tas pats numeris, atitinkantis detalę apibūdinantį paveiksluką, pateikiamas ir padėčių sąrašė.

Veiksmų sąrašas

Veiksmų sąrašas naudojamas automobilio savininko vadove sunumeruotam veiksmų eiliškumui apibrėžti.

Pavyzdžiui:

- Aušinimo skystis
- Variklio alyva

Susijusi informacija

Susijusios informacijos punktai pateikia nuorodas į kitus straipsnius su glaudžiai susijusia informacija.

Vaizdai

Vadove pateikiami vaizdai kartais gali būti scheminio pobūdžio ir skirtis nuo faktinės automobilio išvaizdos. Tai priklauso nuo įrangos lygio ir rinkos.

Tęsinys kitame puslapyje

▶▶ Šis simbolis yra puslapio apačioje dešinėje pusėje, kai dvigubo straipsnio tęsinys perkeliamas į kitą puslapį.

Tęsiama nuo ankstesnio puslapio

◀◀ Šis simbolis yra puslapio apačioje kairėje pusėje, kai straipsnio tęsinys perkeliamas iš ankstesnio puslapio.

Susijusi informacija

- Automobilio savininko vadovas ir aplinka (p. 26)
- „Volvo Cars“ techninės pagalbos svetainė (p. 16)

Duomenų įrašymas

Kaip „Volvo“ saugumo ir kokybės užtikrinimo dalis tam tikra informacija apie transporto priemonės veikimą, funkcionalumą ir įvykius įrašoma automobilyje.

Šioje transporto priemonėje yra „Event Data Recorder“ (EDR). Pirminė paskirtis – registruoti ir įrašyti duomenis, susijusius su eismo įvykiais ar galimo susidūrimo situacijomis, kai, pvz., išsiskleidžia saugos oro pagalvė arba transporto priemonė kliūdo kelyje esančią kliūtį. Duomenys įrašomi siekiant, kad būtų geriau suprantama, kaip skirtingose situacijose veikia transporto priemonės sistemos. EDR skirta duomenims, susijusiems su transporto priemonės dinamikos ir saugos sistemomis, įrašyti trumpam laikotarpiui, dažniausiai 30 sekundžių ar trumpiau.

Šioje transporto priemonėje esanti EDR sistema skirta duomenims, susijusiems su šiomis situacijomis esant eismo įvykiams ar galimiems susidūrimams, įrašyti:

- Kaip veikė įvairios automobilio sistemos
- Ar buvo prisegti / įtempti vairuotojo ir keleivio saugos diržai
- Kaip vairuotojas naudoja greičio ar stabdžių pedalus
- Transporto priemonės važiavimo greitis

Ši informacija gali mums padėti geriau suprasti aplinkybes, kuriomis įvyksta eismo įvykiai, sužalojimai ir pažeidimai. EDR įrašo tik tuos duomenis,

kai atsitinka neįprastas susidūrimo įvykis. EDR neįrašinėja jokių duomenų esant įprastoms vairavimo sąlygoms. Taip pat sistema niekada neregistruoja, kas vairuoja transporto priemonę ar eismo įvykio arba galimo įvykio geografinės vietos. Tačiau kitos šalys, pvz., policija, gali pasinaudoti įrašytais duomenimis kartu su asmeniniais duomenimis, kurie dažniausiai renkami įvykus eismo įvykiui. Norint išaiškinti registruotus duomenis reikia specialios įrangos arba prieigos prie transporto priemonės arba EDR.

Be EDR automobilyje įmontuoti ir keli kompiuteriai, skirti nuolatinei automobilio funkcijų patikrai ir stebėsenai. Jie gali registruoti duomenis įprastinėmis vairavimo sąlygomis, bet visų pirma jie registruoja gedimus, kurie daro poveikį transporto priemonės funkcionalumui ir veikimui, arba aktyvius transporto priemonės aktyvius vairuotojo pagalbos funkcijas (pvz., „City Safety“ ir automatinio stabdymo funkcija).

Kai kurių įrašytų duomenų reikia tam, kad techninio aptarnavimo ir priežiūros specialistai galėtų nustatyti ir pašalinti bet kuriuos transporto priemonės gedimus. Registruotos informacijos reikia ir tam, kad „Volvo“ galėtų įvykdyti įstatymuose ir valdžios organų nustatytus teisinius reikalavimus. Transporto priemonėje registruota informacija saugoma jos kompiuteryje iki transporto priemonės techninės apžiūros arba remonto.

Be to, registruotą informaciją galima naudoti kaip visumą tyrimams atlikti ar gaminiams kurti sie-

kiant nuolatos tobulinti „Volvo“ automobilių saugumą ir kokybę.

„Volvo“ neatskleis pirmiau aprašytos informacijos trečiosioms šalims be automobilio savininko sutikimo. Siekiant vykdyti nacionalinių teisės aktų reikalavimus, „Volvo“ gali tekti atskleisti šio pobūdžio informaciją policijai arba kitoms institucijoms, kurios gali pareikšti teisę į tokią prieigą. Siekiant perskaityti ir išaiškinti įrašytą informaciją, reikia specialios techninės įrangos, kurią turi „Volvo“ ir su bendrove sutartis pasirašę autoservisai. „Volvo“ atsako už saugų informacijos, kuri yra perduodama „Volvo“ aptarnavimo ir techninės priežiūros metu, laikymą ir tvarkymą bei užtikrinimą, kad tokios informacijos tvarkymas atitiktų galiojančius teisinius reikalavimus. Dėl papildomos informacijos kreipkitės į „Volvo“ atstovą.

Aksesuarai ir papildoma įranga

Neteisingai prijungus ir įrengus priedus bei papildomą įrangą, gali sutrikti automobilio elektroninės sistemos veikimas.

Kai kurie automobilyje esantys priedai veikia tik tuo atveju, jei automobilio kompiuterio sistemoje yra įdiegta atitinkama programinė įranga. Todėl, prieš įrengiant priedus, susijusius su arba galinčius paveikti automobilio elektroninę sistemą, rekomenduojame visuomet susisiekti su įgaliuotuoju „Volvo“ autoservisu.

Šilumą atspindintis priekinis stiklas*

Priekinis stiklas yra padengtas šilumą atspindinčia plėvele (IR), kuri sumažina į saloną patenkančią saulės šilumos spinduliavimą.

Jei pro kelių mokesčių surinkimo punktus pravažiuoti naudojama kelių mokesčių gairėlė ar panašūs įtaisai, svarbu jį įrengti taip, kad jo neuždengtų šilumą atspindinti plėvelė. Jei elektroninė įranga bus sumontuota po stikliniu paviršiumi su šilumą atspindinčia plėvele, tai gali neigiamai paveikti jos veikimą ir charakteristikas.

Atminkite: kelių mokesčių gairėlė neturi uždengti ar trikdyti jutiklių bei kamerų, sumontuotų priekiniame stikle arba šalia jo.

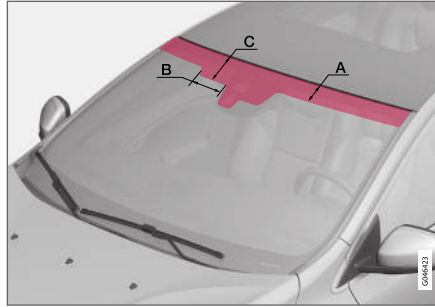

Vietos, kuriose nėra IR plėvelės.

	Matmenys
A	65 mm
B	150 mm
C	125 mm

Volvo ID

Volvo ID Volvo ID suteikia prieigą prie gausybės tiesioginių personalizuotų Volvo paslaugų⁵.

Paslaugų pavyzdžiai:

- Prie interneto prijungtame automobilyje* – norint naudotis tam tikromis funkcijomis ir paslaugomis, pavyzdžiui, galėti siųsti naują adresą iš žemėlapiu internetu tiesiai į automobilį, reikia priregistruoti savo automobilį prie asmeninės Volvo ID.
- Volvo On Call* – „Volvo ID“ naudojamas prisijungiant prie „Volvo On Call“ programėlės.

Volvo ID privalumai

- Norint prieiti prie tiesioginių paslaugų, reikia vieno naudotojo vardo ir vieno slaptažodžio, t. y. reikia prisiminti tik vieną naudotojo vardą ir vieną slaptažodį.
- Keičiant vienos paslaugos (pvz., „Volvo On Call“) naudotojo vardą / slaptažodį, jis taip pat automatiškai pakeičiamas kitoms paslaugoms.

Volvo ID sukūrimas

Kad sukurtumėte „Volvo ID“, jums reikia įvesti asmeninį el. pašto adresą. Tada vykdykite el. laiške, kuris automatiškai išsiunčiamas nurodytu adresu, pateikiamas instrukcijas, kad užbaigtu-

⁵ Galimos paslaugos gali skirtis laikas nuo laiko, taip pat priklausomai nuo įrangos lygio ir šalies.

IVADAS

◀ mēte registraciją. Galima sukurti „Volvo ID“ vienos iš tolesnių paslaugų pagalba:

- „Volvo Cars“ interneto svetainė – eikite į www.volvocars.com ir prisijunkite⁶ spausdami viršutiniame dešiniajame kampe esančią piktogramą. Pasirinkite „Sukurti „Volvo ID““.
- Kai automobilyje* prijungtas internetas, įveskite savo el. pašto adresą taikomojoje programoje, klausiančioje Volvo ID, ir laikykitės instrukcijų. Arba centriniame valdymo skyde dukart paspauskite ryšio mygtuką  ir pasirinkite **Apps** → **Settings** bei laikykitės instrukcijų.
- „Volvo On Call“* – atsisiųskite naujausią „Volvo On Call“ programėlės versiją. Pradžios puslapyje pasirinkite punktą, leidžiantį sukurti „Volvo ID“, įveskite el. pašto adresą ir vykdykite instrukcijas.

Susijusi informacija

- „Volvo Cars“ techninės pagalbos svetainė (p. 16)

⁶ Siūloma kai kuriose rinkose.

Aplinkos filosofija

„Volvo Car Corporation“ nuolat dirba siekdama kurti saugesnius ir efektyvesnius produktus bei

sprendimus, tuo pat metu mažinant neigiamą poveikį aplinkai.



Aplinkosauga yra viena iš pagrindinių „Volvo Car“ veiklos vertybių, kuri daro įtaką visoms operacijoms. Į gamtos apsaugą atsižvelgiame galvodami apie visus automobilio gyvavimo ciklo etapus, įvertindami, kokį poveikį aplinkai jis daro nuo projektavimo iki pat utilizavimo ir perdirbimo. Bazinis „Volvo Cars“ principas - kiekvienas naujai sukurtas gaminytis turi aplinkai daryti mažiau neigiamą poveikio nei tas, kurį jis pakeičia.

„Volvo“ aplinkos valdymo pastangos davė vaisių: buvo sukurti efektyvesni ir mažiau aplinką teršiantys pavaros mazgai „Drive-E“. „Volvo“ taip pat rūpi ir asmeninė aplinka, pvz., oras „Volvo“ automobilio

viduje yra švaresnis nei išorėje: tai užtikrina klimato kontrolės sistema.

Jūsų „Volvo“ atitinka griežtus tarptautinius aplinkosaugos standartus. Visi „Volvo“ gamybos padaliniai turi būti sertifikuoti pagal ISO 14001, nes taip palaikomas sisteminis požiūris į aplinkosauginius veiklos klausimus, užtikrinantis nuolatinį tobulinimą kai daromas mažesnis poveikis aplinkai. ISO sertifikatas taip pat reiškia, kad laikomasi galiojančių aplinkosaugos įstatymų bei nuostatų. „Volvo“ taip pat reikalauja, kad šiuos reikalavimus tenkintų ir partneriai.

Kuro sąnaudos

Kadangi didžiąją dalį automobilio poveikio aplinkai jo eksploatacijos eigoje padaro naudojimas, „Volvo Cars“ aplinkosauginės veiklos pagrindas – pastangos mažinti degalų sąnaudas, anglies dioksido ir kitų oro teršalų emisiją. „Volvo“ automobiliai pasižymi taupiu kuro naudojimu, lyginant su kitais tokios pačios klasės automobiliais. Automobilis sunaudoja mažiau kuro, nes išmeta mažesnę kiekį šiltnamio efektą sukeliančių dujų ir anglies dvideginio.

◀ **Siekiami prisidėti kurdami geresnę aplinką**

Taupiai energiją ir degalus vartojantis automobilis mažina ne tik neigiamą poveikį aplinkai, bet ir savininko sąnaudas. Jūs kaip vairuotojas galite lengvai sumažinti degalų sąnaudas bei sutaupyti pinigų ir prisidėti prie geresnės aplinkos kūrimo. Pateikiame keletą patarimų:

- Susiplanuokite efektyvų vidutinį greitį. Greičiui viršijus maždaug 80 km/h (50 myl./val.) arba nukritus žemiau 50 km/h (30 myl./val.), padidėja energijos sąnaudos.
- Laikykitės techninės priežiūros ir garantijos knygelėje rekomenduojamų automobilio techninės priežiūros intervalų.
- Venkite leisti varikliui ilgai veikti laisvąja eiga: jei ilgiau stovite, išjunkite variklį. Laikykitės vietinių įstatymų.
- Planuokite kelionę. Daug nereikalingų sustojimų ir netolygus greitis didina degalų sąnaudas.
- Jei automobilyje įrengtas variklio bloko šildytuvas*, naudokite jį prieš užvesdami variklį šaltu oru: taip palengvinamas užvedimas ir sumažinamas variklio dėvėjimasis esant žemai aplinkos temperatūrai, variklis greičiau įšyla iki darbinės temperatūros, dėl to sumažėja sąnaudos ir emisija.

Be to, nepamirškite, kad aplinkai pavojingas atliekas, pvz., akumulatorius ir alyvą, reikia utilizuoti saugiu aplinkai būdu. Jei nežinote, kaip utilizuoti

šio tipo atliekas, pasitarkite su servisu. Rekomenduojame kreiptis į įgaliotąjį „Volvo“ autoservisą.

Atsižvelgdami į šiuos patarimus, sutaupysite pinigų, planetos išteklių ir pailginsite automobilio eksploataciją. Daugiau informacijos rasite „Eco guide“ (p. 70), „Taupus važiavimas“ (p. 309) ir „Kuro suvartojimas“ (p. 408).

Veiksminga emisijos kontrolė

Jūsų „Volvo“ automobilis pagamintas pagal koncepciją „Švaru viduje ir lauke“ – švari automobilio salono aplinka bei ypač efektyvi emisijos kontrolė. Daugeliu atvejų išmetamųjų dujų kiekis yra daug mažesnis negu nurodyta taikomuose standartuose.

Švarus oras automobilio salone

Keleivių salono filtras apsaugo nuo dulkių ir taršos, patenkancios per ortakį.

Salono oro kokybės sistema (IAQS)* užtikrina, kad į automobilio saloną iš lauko patenkantis oras būtų valomas.

Ši sistema išvalo automobilio salono orą nuo įvairių teršalų: dalelių, angliavandenilių, azoto oksidų ir arti žemės esančio ozono. Jei oras lauke yra užterštas, ortakiai uždaroji ir vyksta uždara salono oro apytaka. Taip gali nutikti esant intensyviai eismui, pavyzdžiui, automobilių kamščiams ir važiuojant tuneliu.

IAQS yra dalis sistemos „Clean Zone Interior Package“ (CZIP)*, kuriai taip pat priklauso funk-

cija, leidžianti įjungti ventiliatorių atrakinius automobilį nuotolinio valdymo rakteliu.

Salonas

„Volvo“ salono medžiaga kruopščiai parinkta ir išbandyta, kad būtų maloni ir patogji. Kai kurios detalės, pavyzdžiui, vairo siūlės, yra rankų darbo. Salonas stebimas, ar esant, pvz., dideliame karščiui ir skaisčiai šviesai nesklinda nemaloniai stiprūs kvapai ar cheminės medžiagos, sukeldamos diskomfortą.

„Volvo“ autoservisai ir aplinka

Reguliari priežiūra sudaro sąlygas, kad jūsų automobilis tarnautų ilgai ir degalų sąnaudos būtų nedidelės. Tokiu būdu jūs taip pat prisidedate prie švaresnės aplinkos. Jei „Volvo“ autoservisams patikėsite savo automobilio techninį aptarnavimą ir priežiūrą, tai taps „Volvo“ sistemos dalimi. Projektuodama autoservisų patalpas, „Volvo“ kelia aiškius aplinkosauginius reikalavimus tam, kad būtų užkirstas kelias teršalų patekimui į aplinką. Mūsų autoservisų darbuotojai yra parengti ir turi reikiamų priemonių, kad būtų garantuota tinkama aplinkosauga.

Perdirbimas

Kadangi „Volvo“ akcentuoja visą eksploatacijos ciklą, svarbu ir tinkamai perdirbti automobilį, mažinant poveikį aplinkai. Galima perdirbti beveik visą automobilį. Todėl automobilio paskutinio savininko prašoma susisiekti su atstovu, kuris pateiks informacijos apie sertifikuotus / aprobuotus perdirbimo taškus.

Susijusi informacija

- Automobilio savininko vadovas ir aplinka
(p. 26)

Automobilio savininko vadovas ir aplinka

Spausdintų savininko vadovų popieriaus masė gaminama iš „Forest Stewardship Council“® (Miškų tvarkymo tarybos, FSC) sertifikuotų miškų arba kitų kontroliuojamų šaltinių.

FSC® ženklas reiškia, kad spausdinto savininko vadovo popieriaus masė gauta iš FSC® patvirtintų miškų arba kitų kontroliuojamų šaltinių.

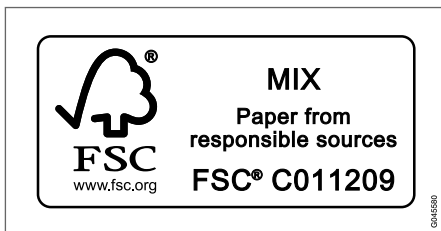

Susijusi informacija

- Aplinkos filosofija (p. 23)

Laminuotas stiklas



Stiklas yra armuotasis, todėl jį sunkiau išdaužti ir jis geriau izoluoja garsą salone. Priekinis ir kiti langai* yra iš laminuoto stiklo.

SAUGA

Bendroji informacija apie saugos diržus

Staigus stabdymas, neužsisėgus saugos diržų, gali sukelti rimtų pasekmių. Užtikrinkite, kad kelionės metu visi keleiviai būtų užsisėgę saugos diržus.

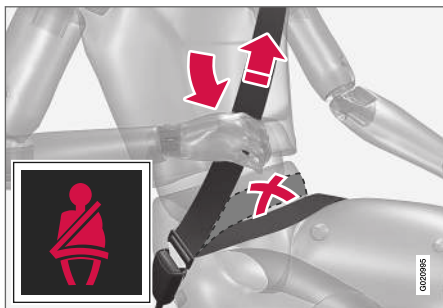

Įtempkite klubus juosiančią diržo atkarpą, patraukdami įstrižą diržo atkarpą link peties. Ties klubais esanti diržo atkarpą turi būti kuo žemiau (ne ant pilvo).

Svarbu kad diržas priglustų prie kūno taip užtikrindamas maksimalią apsaugą. Nenulenkite atlošo pernelyg daug atgal. Saugos diržas suprojektuotas saugoti keleivį, sėdintį normalioje padėtyje.

Saugos diržų neprisėgusiems keleiviams sistema primins, kad reikia prisisėgti (p. 29) saugos diržą, ir ji tai padarys garsiniu signalu ir tekstiniu pranešimu (p. 31).

Atminkite

- Nenaudokite spaustukų ar panašių daiktų, trukdančių teisingai prisisėgti saugos diržą.
- Saugos diržas negali būti susisukęs ar kur nors įstrigęs.

⚠️ ĮSPĖJIMAS

Saugos diržai ir saugos oro pagalvės sąveikauja. Jei saugos diržas nenaudojamas arba naudojamas neteisingai, apsauga, kurią susidūrimo metu teikia saugos oro pagalvė, gali sumažėti.

⚠️ ĮSPĖJIMAS

Vienas saugos diržas yra suprojektuotas tik vienam asmeniui.

⚠️ ĮSPĖJIMAS

Niekada patys nekeiskite ir nerenontuokite saugos diržų. Volvo rekomenduoja susisiekti su įgaliotuoju Volvo autoservisu.

Jeigu saugos diržą veikia stipri apkrova, pavyzdžiui susidūrimo metu, reikia pakeisti visą saugos diržą. Kai kurios saugos diržo apsauginės savybės gali dingti, net jeigu atrodo, kad saugos diržas nepažeistas. Saugos diržą reikia pakeisti ir tada, jei yra nusidėvėjimo arba pažeidimo požymių. Naujo saugos diržo tipas turi būti patvirtintas ir skirtas montavimui toje pačioje vietoje, kurioje buvo keistinas saugos diržas.

Susijusi informacija

- Saugos diržas neštumo metu (p. 30)
- Saugos diržas – atleidimas (p. 30)
- Saugos diržo įtempiklis (p. 31)

Saugos diržas – prisisegimas

Prisiekite saugos diržą (p. 28) prieš pradėdami važiuoti.

Lėtai ištraukite saugos diržą ir prisisiekite įspausdami sagtį saugos diržo užrakte. Spragtelėjimas reiškia, kad saugos diržas užsifiksavo.

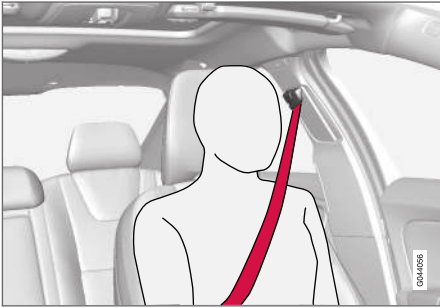

Tinkamai prisisėgtas saugos diržas.

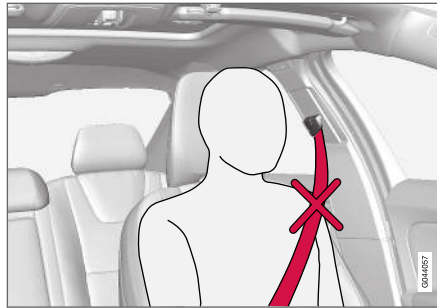

Netinkamai prisisėgtas saugos diržas. Diržas turi būti perjuostas per petį.

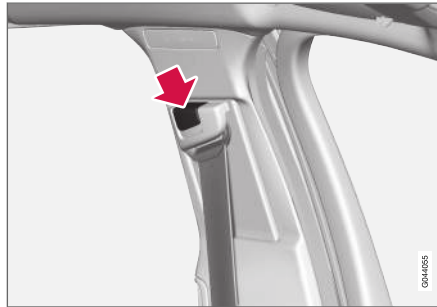

Saugos diržo aukščio reguliavimas. Paspauskite mygtuką ir vertikaliai judinkite diržą. Nustatykite viršutinį diržo fiksavimo tašką kiek įmanoma aukščiau, tačiau diržas neturi trintis į Jūsų kaklą.

Centrinės galinės sėdynės sagtis yra pritaikyta tik jai skirtam saugos diržo liežuveliui.

Atminkite

Diržas užsifiksuoja ir jo negalima ištraukti:

- jei trauksite per staigiai
- stabdant ir spaudžiant akceleratorių
- jei automobilis pasviręs į priekį.

Susijusi informacija

- Saugos diržas nėštumo metu (p. 30)
- Saugos diržas – atleidimas (p. 30)
- Saugos diržo įtempiklis (p. 31)
- Priminimas užsisėgti saugos diržą (p. 31)

Saugos diržas – atleidimas

Galima atsisegti saugos diržą (p. 28), kai automobilis stovi.

Nuspauskite raudoną saugos diržo užrakto mygtuką ir leiskite saugos diržui susivynioti. Jei saugos diržas visas nesusivyniojo, įstumkite jį ranka, kad nekabėtų laisvas.

Susijusi informacija

- Saugos diržas – prisisegimas (p. 29)
- Priminimas užsisegti saugos diržą (p. 31)

Saugos diržas nėštumo metu

Nėščiosioms būtina prisisegti saugos diržą (p. 28), tačiau labai svarbu tai atlikti teisingai.

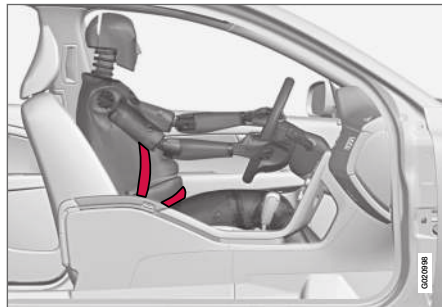

Įstrižoji dalis turi eiti per petį, tarp krūtų ir per pilvo šoną.

Apatinė diržo dalis turi kuo geriau priglusti ir eiti kuo žemiau po pilvu. Negalima leisti jai pakilti. Įtempkite saugos diržą ir užtikrinkite, kad jis būtų gerai prigludęs prie kūno. Be to, patikrinkite, ar diržas nėra susisukęs.

Vėlesniais nėštumo mėnesiais nėščios vairuotojos turėtų pareguliuoti automobilio sėdynę (p. 83) ir vairą (p. 88) taip, kad galėtų lengvai vairuoti automobilį (t. y., kad lengvai pasiektų pedalus ir vairą). Pasistenkite sėdynę atitraukti tiek, kad tarp pilvo ir vairo būtų kuo didesnis tarpas.

Susijusi informacija

- Saugos diržas – prisisegimas (p. 29)
- Saugos diržas – atleidimas (p. 30)

Priminimas užsisegti saugos diržą

Saugos diržų neprisigėmusiems keleiviams garsiniu signalu ir tekstiniu pranešimu sistema primins, kad reikia prisigėgti (p. 29) prisigėgti saugos diržą.



Garsinis priminimo signalas įsijungia priklausomai nuo automobilio greičio, o kai kuriais atvejais ir nuo laiko. Primenanti lemputė yra lubų skydelyje ir bendrajame prietaisų skydelyje (p. 66).

Vaikiškose sėdynėse nėra sumontuota saugos diržų priminimo sistema.

Galinė sėdynė

Užpakalinės sėdynės saugos diržų priminimo sistema turi dvi papildomas funkcijas:

- Informuoja, kurie užpakalinių sėdynių saugos diržai (p. 28) yra prisėgti. Kai prisigėgti saugos diržai arba atidaromos vienerios iš galinių durelių, jungtiniame prietaisų skyde-

lyje pateikiamas pranešimas. Pranešimas patvirtinamas automatiškai, po maždaug 30 sekundžių važiavimo arba spustelėjus posūkio svirties **OK** mygtuką (p. 111). Jei kas nors atsisega saugos diržą, pranešimą galima patvirtinti tik rankiniu būdu, spustelint posūkio svirties mygtuką **OK**.

- Atsiranda įspėjimas, jei kelionės metu neprisigėgtas kuris nors užpakalinės sėdynės saugos diržas. Šis įspėjimas jungtiniame prietaisų skydelyje pasirodo kartu su garsiniu/ vaizdiniu signalu. Įspėjimas nutraukiamas užsisėgus saugos diržą arba patvirtinus pranešimą mygtuku **OK**.

Bendrojo prietaisų skydelio informaciniame ekrane rodoma, kurie saugos diržai naudojami. Ši informacija pasiekama visada.

Saugos diržo įtempiklis

Saugos diržai (p. 28) vairuotojo pusėje, keleivio pusėje ir išorinėse galinėse sėdynėse yra aprūpinti saugos diržų įtempikliais. Pakankamai stipraus smūgio metu saugos diržo įtempimo mechanizmas įtempia diržą prie kūno. Taip saugos diržas efektyviau saugo keleivius.

ĮSPĖJIMAS

Niekada nekiškite keleivio saugos diržo liežuvėlio į vairuotojo saugos diržo sagtį. Visada įkiškite saugos diržo liežuvėlį į jam skirtos pusės sagtį. Negadinkite saugos diržų ir nekiškite į sagtį jokių pašalinių daiktų. Antraip susidūrimo atveju saugos diržai ir sagtys gali nesuveikti kaip numatyta. Yra pavojus rimtai susižeisti.

Susijusi informacija

- Bendroji informacija apie saugos diržus (p. 28)

Sauga – įspėjamasis ženklas

Įspėjamasis ženklas pasirodo, jei trikdžių paieškos metu aptinkama triktis arba jei sistema suaktyvinta. Prireikus kartu su pranešimu jungtinio prietaisų skydelio (p. 66) informaciniame ekrane parodomas įspėjamasis ženklas.

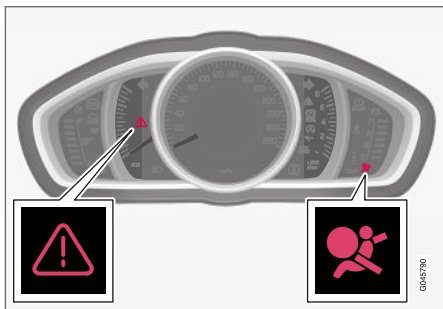

Oro pagalvių sistemos (p. 33) trikampis avarinis ženklas ir įspėjamasis ženklas analoginiame jungtiniame prietaisų skydelyje.

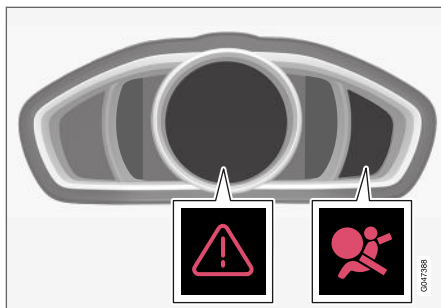

Saugos oro pagalvių sistemos trikampis avarinis ženklas ir įspėjamasis ženklas skaitmeniniame jungtiniame prietaisų skydelyje.

Įspėjamasis ženklas jungtiniame prietaisų skydelyje įjungiamas nuotolinio valdymo rakteliui esant raktelio padėtyje II (p. 82). Trikdžių sekimo procedūra atliekama kaskart įjungus uždegimą. Jei oro pagalvių sistema nesugedusi, ženklas užgęsta po maždaug 6 sekundžių.

Įspėjamasis ženklas pasirodo, jei trikdžių paieškos metu aptinkama triktis arba jei sistema suaktyvinta. Prireikus kartu su pranešimu ekrane parodomas įspėjamasis ženklas. Jei įspėjamasis ženklas neveikia, ima šviesti įspėjamasis trikampis ir ekrane pasirodo **SRS oro saugos pagalvė** **Reikia aptarnauti** arba **SRS oro pagalvė** **Būtina skubiai aptarnauti**. „Volvo“ rekomenduoja nedelsiant susisiekti su įgaliotuoju „Volvo“ autoservisu.

⚠ ĮSPĖJIMAS

Jei įspėjamasis oro pagalvių sistemos ženklas vis dar dega arba užsidega važiuojant, tai reiškia, kad oro pagalvių sistemos veikla sutrikusi. Ženklas informuoja apie triktį saugos oro pagalvių, saugos diržų įtempiklio, SIPS, IC sistemose ar kitokią sistemų triktį. Volvo rekomenduoja kuo skubiau susisiekti su įgaliotuoju Volvo autoservisu.

Susijusi informacija

- Bendroji informacija apie saugos režimą (p. 41)

Saugos oro pagalvių sistema

Smūgio į priekinę automobilio dalį atveju saugos oro pagalvių sistema padeda apsaugoti vairuotoją ir keleivį nuo galvos, veido ir krūtinės sužalojimų.

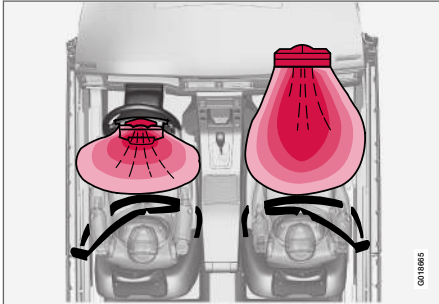

Saugos oro pagalvių sistema (vaizdas iš viršaus), automobilis su vairu kairėje pusėje.

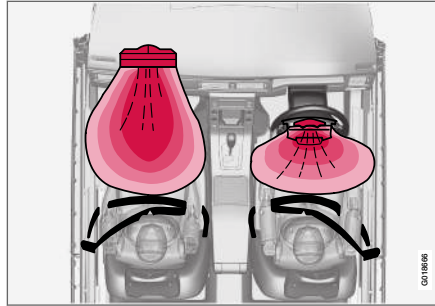

Saugos oro pagalvių sistema (vaizdas iš viršaus), automobilis su vairu dešinėje pusėje.

SRS sistemą sudaro saugos oro pagalvės ir jutikliai. Gana stipraus smūgio metu suveikia jutikliai ir saugos oro pagalvė (-s) įkaišta. Oro pagalvė sušvelnina keleivio pradinį smūgį. Saugos oro pagalvė subliūkšta, kai smūgio metu žmogus atremia į oro pagalvę. Jei taip įvyko, automobilio salone pasirodo dūmų. Tai yra visiškai normalu. Visas procesas, įskaitant saugos oro pagalvių išsiskleidimą ir suslėgimą, trunka ne ilgiau nei keli dešimtadaliai sekundės.

Jei oro pagalvės išsiskleidė, rekomenduojama elgtis taip:

- Automobilio techninė pagalba. „Volvo“ rekomenduoja perduoti automobilį įgaliotajam

„Volvo“ autoservisui. Niekada nevažiuokite su išsiskleidusiomis saugos oro pagalvėmis.

- „Volvo“ rekomenduoja patikėti automobilio saugos sistemų dalių keitimą įgaliotajam „Volvo“ autoservisui.
- Visada kreipkitės į gydytoją dėl poveikio sveikatai.

⚠️ ĮSPĖJIMAS

Saugos oro pagalvių valdymo sistema yra centrinėje konsolėje. Jei centrinis valdymo pultas būtų apipiltas vandeniu ar kitu skysčiu, atjunkite akumulatoriaus laidus. Nebandykite užvesti automobilio, nes gali išsiskleisti oro pagalvės. Automobilio nutempimas. Volvo rekomenduoja transportuoti automobilį į įgaliotą Volvo autoservisą.

⚠️ ĮSPĖJIMAS

Niekada nevažiuokite su išsiskleistomis saugos oro pagalvėmis. Tai gali apsunkinti vairavimą. Taip pat gali būti pažeisto kitos saugos sistemos. Dulkės ir dūmai, kuriuos sukelia išsiskleidusios saugos oro pagalvės, gali dirginti odą ir akis/jas pažeisti esant intensyviam poveikiui. Dirginimo atveju, plaukite šaltu vandeniu. Greita išsiskleidimo eiga ir saugos oro pagalvių audinys gali sukelti trintį ir nudeginti odą.



⚠️ ĮSPĖJIMAS

„Volvo“ rekomenduoja susisiekti su įgaliotuoju „Volvo“ autoservisu. Dėl netinkamai veikiančios saugos oro pagalvių sistemos, gali atsirasti trikdžių ir asmenys gali stipriai susižeisti.

📄 PASTABA

Ieškikliai reaguoja nevienodai, tai priklauso nuo susidūrimo pobūdžio ir nuo to, ar buvo prisiegtas saugos diržas. Taikoma visiems saugos diržams išskyrus centrinį.

Todėl įmanoma, kad susidūrimo metu išsiskleis tik viena (arba nė viena) saugos oro pagalvė. Detektoriai jaučia automobilio susidūrimo jėgą ir jų veikimas atitinkamai pritaikomas taip, kad išsiskleistų tik viena arba daugiau saugos oro pagalvių.

Susijusi informacija

- Oro pagalvės vairuotojo pusėje (p. 34)
- Keleivio oro pagalvė (p. 35)
- Sauga – įspėjamas ženklas (p. 32)

Oro pagalvės vairuotojo pusėje

Siekiant padidinti vairuotojo pusėje įrengto saugos diržo (p. 28) efektyvumą, automobilyje įrengtos dvi oro pagalvės (p. 33).

Viena oro pagalvė įmontuota vairo centre. Ant vairo ji yra pažymėta užrašu **AIRBAG**.

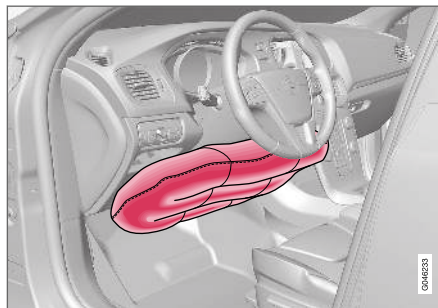

Kelių saugos oro pagalvė vairuotojo pusėje automobilyje su vairu kairėje pusėje.

Antra saugos oro pagalvė (kelių lygyje) įrengta apatinėje prietaisų skydelio dalyje, vairuotojo pusėje. Šis skydelis pažymėtas užrašu **AIRBAG**.

⚠️ ĮSPĖJIMAS

Saugos diržai ir saugos oro pagalvės sąveikauja. Jei saugos diržas nenaudojamas arba naudojamas neteisingai, apsauga, kurią teikia saugos oro pagalvės susidūrimo metu, gali sumažėti.

Susijusi informacija

- Keleivio oro pagalvė (p. 35)

Keleivio oro pagalvė

Siekiant padidinti keleivio pusėje įrengto saugos diržo (p. 28) efektyvumą, automobilyje įrengta saugos oro pagalvė (p. 33).

Oro pagalvė įtaisyta skyriuje virš daiktadėžės. Jos dangtelis pažymėtas užrašu **AIRBAG**.

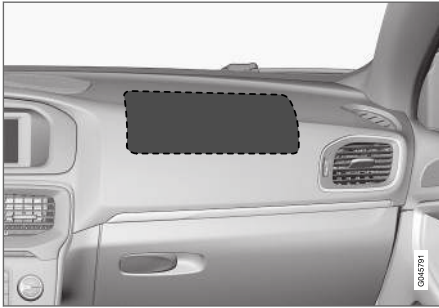

Vieta, kurioje yra priekinė keleivio oro pagalvė automobilyje su vairu kairėje pusėje.

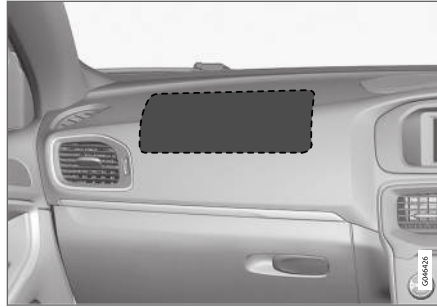

Vieta, kurioje yra priekinė keleivio oro pagalvė automobilyje su vairu dešinėje pusėje.

Keleivio oro pagalvės lipdukas



Lipdukas ant keleivio pusės saulės skydelio.

Įspėjamas keleivio oro pagalvės lipdukas priklijuotas kaip parodyta pirmiau.

⚠️ ĮSPĖJIMAS

Niekada nedėkite atgal atgręžtos vaiko kėdutės ant sėdynės, kurios saugos oro pagalvė suaktyvinta. Jei nesilaikysite šių nurodymų, vaikas gali žūti arba stipriai susižaloti.

⚠️ ĮSPĖJIMAS

Saugos diržai ir saugos oro pagalvės sąveikauja. Jei saugos diržas nenaudojamas arba naudojamas neteisingai, apsauga, kurią teikia saugos oro pagalvė susidūrimo metu, gali sumažėti.

Kad sumažėtų sužeidimo rizika išsiskleidus saugos oro pagalvei, keleiviai privalo sėdėti kiek įmanoma tiesiau, laikyti kojas ant grindų ir nugaras atremti į atlošą. Saugos diržai turi būti pritvirtinti.

⚠️ ĮSPĖJIMAS

Nedėkite jokių daiktų prieš arba virš prietaisų skydelio, kur patalpinta keleivio saugos oro pagalvė.



⚠️ ĮSPĖJIMAS

Niekada neleiskite niekam stovėti ar sėdėti priešais priekinę keleivio sėdynę.

Niekada nemontuokite priekinėje keleivio sėdynėje atgal nukreiptos vaikiškos automobilinės kėdutės, jei aktyvinta keleivio oro pagalvė.

Pirmyn atsikusiems keleiviams (vaikams ir suaugusiesiems) negalima sėdėti priekinėje keleivio sėdynėje, jei deaktyvinta oro pagalvė.

Jei nesilaikysite šių nurodymų, gali kilti pavojus gyvybei arba įvykti rimtas susižalojimas.

Jungiklis – PACOS*

Priekinės keleivio sėdynės saugos oro pagalvė galima išjungti (p. 36), jei automobilyje įrengtas PACOS jungiklis („Passenger Airbag Cut Off Switch“).

⚠️ ĮSPĖJIMAS

Jei automobilyje yra priekinė keleivio saugos oro pagalvė, bet nėra išjungiklio (PACOS) („Passenger Airbag Cut Off Switch“), oro pagalvė bus nuolat aktyvinta.

Susijusi informacija

- Oro pagalvės vairuotojo pusėje (p. 34)
- Vaikiškos automobilinės kėdutės (p. 47)

Keleivio saugos oro pagalvė – suaktyvinimas / išaktyvinimas*

Priekinę keleivio saugos oro pagalvę (p. 35) galima deaktyvinti, jei automobilyje įrengtas PACOS („Passenger Airbag Cut Off Switch“).

Jungiklis – PACOS

Jungiklis, skirtas keleivio saugos oro pagalvei (PACOS), yra prietaisų skydelyje keleivio pusės gale ir jį galima pasiekti, kai atidarytos keleivio durelės.

Patikrinkite, ar jungiklis yra reikalingoje padėtyje. Padėčiai pakeisti turėtų būti naudojama nuotolini valdymo raktelio geležtė (p. 166).

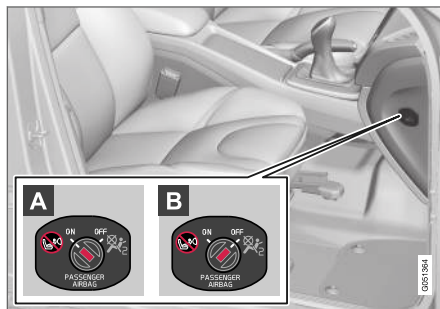

Saugos oro pagalvės jungiklio vieta.

- A** **ON** – oro pagalvė suaktyvinta. Kai jungiklis nustatytas į šią padėtį, visi pirmyn atsikusę

keleiviai (vaikai ir suaugusieji) gali saugiai sėdėti keleivio sėdynėje.

- B** **OFF** – oro pagalvė išaktyvinta. Kai jungiklis nustatytas į šią padėtį, priekinėje keleivio sėdynėje gali saugiai sėdėti vaikai atgal nukreiptose automobilinėse kėdutėse.

⚠️ ĮSPĖJIMAS

Išjungta oro pagalvė (keleivio sėdynė):

Niekada nemontuokite priekinėje keleivio sėdynėje atgal nukreiptos vaikiškos automobilinės kėdutės, jei aktyvinta keleivio oro pagalvė.

Išjungta saugos oro pagalvė (keleivio sėdynė):

Pirmyn atsikusiems keleiviams (vaikams ir suaugusiesiems) negalima sėdėti priekinėje keleivio sėdynėje, jei deaktyvinta oro pagalvė.

Jei nesilaikysite šių nurodymų, gali kilti pavojus gyvybei arba įvykti rimtas susižalojimas.

i PASTABA

Nuotolinio valdymo rakteliui esant padėtyje II (p. 82), jungtiniame prietaisų skydelyje apytiksliai 6 sekundes rodomas įspėjamas oro pagalvės ženklas (p. 32).

Po to užsidega ženklas lubų skydelyje, rodan-tis, kad priekinės keleivio sėdynės oro pagalvės padėtis teisinga.



Lemputė, informuojanti, kad keleivio saugos oro pagalvė yra įjungta.

Teksto pranešimas ir įspėjamas ženklas viršutiniame valdymo pulte rodo, kad priekinės keleivio sėdynės saugos oro pagalvė yra suaktyvinta (žr. ankstesnį paveikslėlį).

⚠️ ĮSPĖJIMAS

Niekada nemontuokite atgal nukreiptos vaikiškos automobilinės kėdutės priekinėje sėdynėje, jei aktyvinta saugos oro pagalvė ir viršutiniame valdymo pulte šviečia apie tai informuojantis simbolis . Jei nesilaikysite šių nurodymų, gali kilti pavojus vaiko gyvybei.

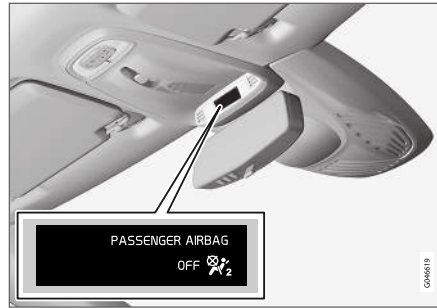

Lemputė, informuojanti, kad keleivio saugos oro pagalvė yra išjungta.

Teksto pranešimas ir ženklas viršutiniame valdymo pulte rodo, kad priekinės keleivio sėdynės saugos oro pagalvė yra išjungta (žr. ankstesnį paveikslėlį).

⚠️ ĮSPĖJIMAS

Niekam neleiskite sėdėti priekinėje keleivio sėdynėje, jei viršutiniame valdymo pulte nurodoma, kad saugos oro pagalvė yra išaktyvinta ir jungtiniame prietaisų skydelyje taip pat rodomas oro pagalvių sistemos įspėjamas ženklas (p. 32). Tai rodo, kad yra įvykęs rimtas gedimas. Kuo greičiau vykite į autoservisą. Volvo rekomenduoja susisiekti su įgaliotuju Volvo autoservisu.

⚠️ ĮSPĖJIMAS

Jei nesilaikysite šių nurodymų, gali kilti pavojus automobilio keleivių gyvybei.

Susijusi informacija

- Vaikiškos automobilinės kėdutės (p. 47)

Šoninė saugos oro pagalvė (SIPS)

Šoninio smūgio atveju didelę smūgio jėgos dalį SIPS („Side Impact Protection System“) perduoda sijoms, statramsčiams, grindims, stogui ir kitoms konstrukcinėms kėbulo dalims. Šoninės vairuotojo ir priekinio keleivio saugos oro pagalvės apsaugo krūtinės ir klubų sritis. Šios pagalvės yra svarbios SIPS sistemos dalys.



SIPS sistemą sudaro du pagrindiniai komponentai: šoninė saugos oro pagalvė ir jutikliai. Šoninės saugos oro pagalvės yra įmontuotos priekinių sėdynių atlošuose.

Pakankamai stipraus smūgio metu įsijungia jutikliai ir šoninės saugos oro pagalvės išsiskleidžia. Saugos oro pagalvė išsiskleidžia tarp žmogaus ir durelių skydelio, taip sušvelnindama pradinį smūgį. Saugos oro pagalvė subliūkšta, kai smūgio metu žmogus atsiremia į oro pagalvę. Paprastai

šoninė saugos oro pagalvė išsiskleidžia tik šoninio smūgio metu.

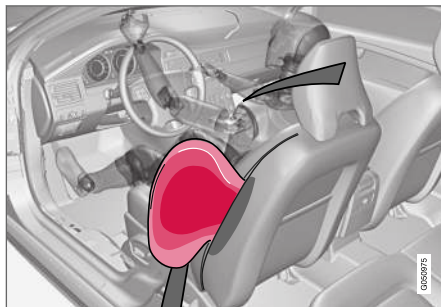

Vairuotojo sėdynė, vairas kairėje pusėje.

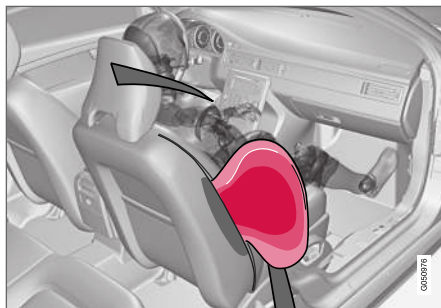

Keleivio sėdynė, vairas kairėje pusėje.

⚠️ ĮSPĖJIMAS

- „Volvo“ rekomenduoja šiuos remonto darbus atlikti įgaliotame „Volvo“ autoservise. Dėl netinkamai veikiančios šoninių saugos oro pagalvių (SIPS-bag) sistemos, gali atsirasti triukščių ir asmenys gali stipriai susižeisti.
- Nedėkite jokių daiktų tarp sėdynės ir durų skydo, nes šios erdvės reikia šoninei saugos oro pagalvei.
- „Volvo“ rekomenduoja naudoti tik „Volvo“ patvirtintus automobilio sėdynių apdangalus. Kiti sėdynių apdangalai gali sutrikdyti šoninių saugos oro pagalvių darbą.
- Šoninės saugos oro pagalvės yra saugos diržų priedas. Visada naudokite saugos diržą.

SIPS ir vaikiškos automobilinės kėdutės

Šoninė saugos oro pagalvė nesumažina automobilio apsaugos, kuri užtikrinama vaikams, sėdintiems vaikų kėdutėse ar ant paaukštinotos pasotės.

Susijusi informacija

- Oro pagalvės vairuotojo pusėje (p. 34)
- Keleivio oro pagalvė (p. 35)
- Saugos oro užsklanda (IC) (p. 39)

Saugos oro užsklanda (IC)

Susidūrimo metu išsiskleidžianti saugos oro užsklanda užtikrina vairuotojo ir priekyje sėdinčio keleivio galvos apsaugą.



Užuolaidinė oro pagalvė (IC, „Inflatable Curtain“) priklauso sistemai SIPS (p. 38). Ji sumontuota išilgai lubų šonų, abiejose pusėse, ir padeda apsaugoti vairuotoją ir keleivius, sėdinčius automobilio išorinėse sėdynėse. Saugos oro užsklanda išsiskleidžia, kai pakankamai stiprus smūgis įjungia jutiklius.

⚠️ ĮSPĖJIMAS

Niekada nekabinkite ir netvirtinkite sunkių daiktų ant stogo rankenų. Kablys yra pritaikytas lengviems drabužiams kabinti (o ne kietiems daiktams, kaip pavyzdžiui, skėčiams).

Nieko nesukite ir neįrenginėkite ant automobilio lubų apmušalo, durų atramos ar šoniniuose skyduose. Tai gali pažeisti apsaugą. Volvo rekomenduoja naudoti tik originalias Volvo detales, tinkamas įrengimui šiose vietose.

⚠️ ĮSPĖJIMAS

Automobilio krovinių aukštis negali būti didesnis nei 50 mm iki durelių lango viršutinio krašto. Kitaip, numatoma pripučiamos užuolaidos, kuri yra paslėpta automobilio lubose, apsauga gali sumažėti.

⚠️ ĮSPĖJIMAS

Pripūčiama užuolaida yra saugos diržų priedas.

Visada naudokite saugos diržą.

Susijusi informacija

- Bendroji informacija apie saugos diržus (p. 28)
- Saugos oro pagalvių sistema (p. 33)
- Šoninė saugos oro pagalvė (SIPS) (p. 38)

Bendroji informacija apie WHIPS (kaklo apsaugą)

WHIPS (kaklo apsaugos sistema) – tai apsauga nuo avarijos metu patiriamų kaklo traumų. Sistema sudaro smūgio energiją sugeriantys atlošai ir ypatingos konstrukcijos priekinių sėdynių galvos atramos.

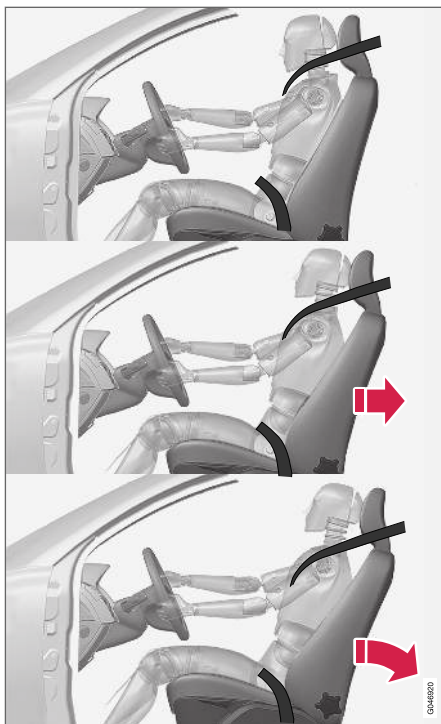

WHIPS sistema suveikia po smūgio į automobilio galinę dalį. Tai priklauso nuo susidūrimo kampo ir

greičio, atsitrenkusio automobilio tipo ir kitų veiksnių.

⚠️ ĮSPĖJIMAS

WHIPS sistema yra saugos diržų priedas. Visada naudokite saugos diržą.

Sėdynės funkcijos

WHIPS sistemai suveikus, priekinės sėdynės atlošai yra atlenkiami atgal tam, kad pasikeistų vairuotojo ir priekyje sėdinčio keleivio padėtis. Tai sumažina kaklo sužeidimų tikimybę.

⚠️ ĮSPĖJIMAS

Niekada patys nekeiskite ir neremontuokite sėdynių arba WHIPS sistemų. Volvo rekomenduoja susisiekti su įgaliotuoju Volvo autoservisu.

WHIPS ir vaikiškos automobilinės kėdutės

WHIPS sistema nesumažina automobilio apsaugos, kuri užtikrinama vaikams, sėdintiems vaikų kėdutėse ar ant paaugštintos pasostės.

Susijusi informacija

- WHIPS – sėdėjimo padėtis (p. 40)
- Bendroji informacija apie saugos diržus (p. 28)

WHIPS – sėdėjimo padėtis

Kad WHIPS sistema (p. 39) užtikrintų optimalią apsaugą, vairuotojas ir keleivis turi užimti tinkamą sėdėjimo padėtį sėdėjimo padėtyje ir pasirūpinti, kad sistemos veikimui nebūtų kliūčių.

Sėdėjimo padėtis

Prieš pradėdami važiuoti, nustatykite tinkamą sėdėjimo padėtį priekinėje sėdynėje (p. 83).

Vairuotojas ir priekinės sėdynės keleivis turi sėdėti sėdynės viduryje taip, kad tarp galvos ir jai skirtos atramos būtų kaip įmanoma mažesnis atstumas.

Veikimas

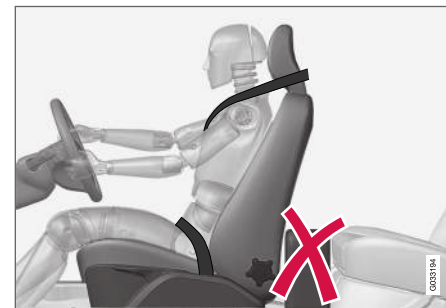

Nepalikite daiktų ant grindų už vairuotojo / keleivio sėdynės, kadangi jie gali neleisti veikti WHIPS sistemai.

⚠️ ĮSPĖJIMAS

Nespauskite kietų daiktų tarp galinės sėdynės pasostės ir priekinės sėdynės atlošo. Įsitinkite, kad WHIPS sistemos darbui niekas nekludo.

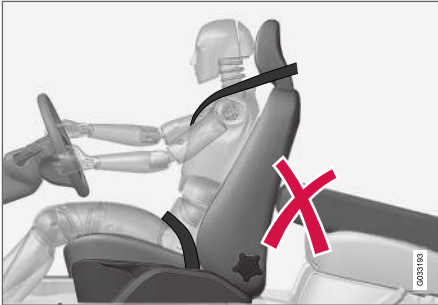

Nedėkite daiktų ant galinės sėdynės, nes dėl jų gali nesuveikti WHIPS sistema.

⚠️ ĮSPĖJIMAS

Jei galinės sėdynės atlošas yra nulenktas arba ant galinės sėdynės sumontuota atgal apgręžta vaikiška automobilinė kėdutė, atitinkamą priekinę sėdynę reikia pastumti pirmyn, kad ji nesiliestų su nulenktu atlošu arba vaikiška kėdute.

⚠️ ĮSPĖJIMAS

Jeigu sėdynė veikia kraštutinės jėgos, pvz., susidūrimas automobilio galu, reikia patikrinti WHIPS sistemą. „Volvo“ rekomenduoja ją patikrinti įgaliotame „Volvo“ autoservise.

Net jei sėdynė atrodo nepažeista, dalis sistemos WHIPS apsaugos gali būti prarasta.

„Volvo“ rekomenduoja susisiekti su įgaliotuoju „Volvo“ autoservisu ir patikrinti sistemą, net jei įvyko tik nedidelis susidūrimas.

Bendroji informacija apie saugos režimą

Saugos režimas yra apsauginė būsena, sužadinama, kai po susidūrimo gali būti pažeistos svarbios automobilio funkcijos, pavyzdžiui, degalų linijos, bet kurios saugos sistemos jutikliai arba stabdžių sistema.

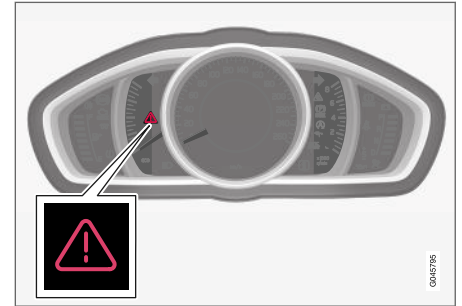

Trikampis avarinis ženklas analoginiame jungtiniame prietaisų skydelyje.

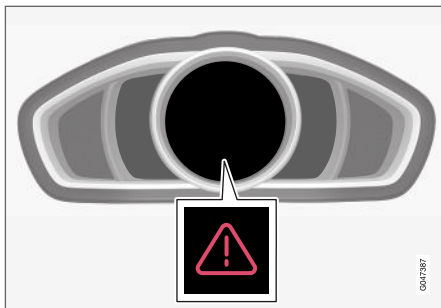

Trikampis avarinis ženklas skaitmeniniame jungtiniame prietaisų skydelyje.

Automobiliui patekus į avariją, bendrojo prietaisų skydelio (p. 66) informaciniame ekrane gali pasirodyti tekstas **Saugos režimas Žr. vadovą**. Tai reiškia, kad automobilio veikla yra sutrikusi.

ĮSPĖJIMAS

Jei buvo įjungtas automobilio saugos režimas, niekada nebandykite patys remontuoti automobilio ar atstatyti jo elektroninės sistemos. Dėl to galite susižeisti arba automobilis gali neveikti kaip įprastai. Jei pasirodė **Saugos režimas Žr. vadovą**, „Volvo“ rekomenduoja kreiptis į įgaliotąjį „Volvo“ autoservisą, kad šis patikrintų automobilį ir atkurtų jo įprastą būklę.

Susijusi informacija

- Saugos režimas – bandymas užvesti automobilį (p. 42)
- Saugos režimas – automobilio patraukimas į šoną (p. 43)

Saugos režimas – bandymas užvesti automobilį

Jei automobilis nustatytas veikti saugos režimu (p. 41), tuomet, jei viskas atrodo normaliai ir nėra degalų nuotėkio, galima mėginti užvesti variklį.

Pirmiausia patikrinkite, ar automobilyje nėra kuro nutekėjimo. Niekur neturi jaustis kuro kvapo.

Jei viskas atrodo normaliai ir jei įsitikinote, kad nėra kuro protėkių, galite pabandyti užvesti automobilį.

Ištraukite nuotolinio valdymo pultelį ir atidarykite vairuotojo dureles. Jei pranešimas nepateikiamas ir įjungtas uždegimas, paspauskite užvedimo mygtuką. Tada uždarykite dureles ir vėl įkiškite nuotolinio valdymo pultelį. Automobilio elektroninės sistemos pamėgins atsistatyti į normalų režimą. Po to bandykite užvesti automobilį.

Jei ekrane vis dar rodomas pranešimas **Saugos režimas Žr. vadovą**, automobiliu negalima važiuoti ar jo vilkti: reikia pasinaudoti techninės pagalbos sunkvežimio (p. 320) paslaugomis. Net jeigu atrodo, kad automobilį įmanoma vairuoti, dėl nepastebimų gedimų važiavimo metu jis gali tapti nevaldomas.

⚠️ ĮSPĖJIMAS

Jokiu būdu nemėginkite vėl užvesti variklio, jei juntamas kuro kvapas ir pasirodo pranešimas **Saugos režimas**. Žr. vadovą. Iškart nueikite atokiai nuo automobilio.

⚠️ ĮSPĖJIMAS

Jei automobilyje nustatytas saugos režimas, jo vilkti negalima. Jį reikia gabenti iš jo buvimo vietos. „Volvo“ rekomenduoja gabenti automobilį į įgaliotąjį „Volvo“ autoservisą.

Susijusi informacija

- Saugos režimas – automobilio patraukimas į šoną (p. 43)

Saugos režimas – automobilio patraukimas į šoną

Jei pabandžius užvesti automobilio variklį (p. 42) ir atstačius **Saugos režimas**. Žr. vadovą pasirodo **Normal mode**, automobilį galima atsargiai patraukti iš pavojingos vietos.

Pavažiukite tik tiek, kiek yra būtina.

Susijusi informacija

- Bendroji informacija apie saugos režimą (p. 41)

Pėsčiojo saugos oro pagalvė

Pėstiesiems skirta oro pagalvė (Pedestrian Airbag) atskirais atvejais sušvelnina pėsčiojo susidūrimo su automobilio priekine dalimi padarinius.



Pėsčiųjų saugos oro pagalvė („Pedestrian Airbag“) sumontuota po variklio gaubtu, šalia priekinio stiklo. Priekine automobilio dalimi atsitrenkus į pėsčią, tam tikrais atvejais sureaguoja priekiniame bamperyje įrengti jutikliai ir išskleidžiama saugos oro pagalvė (jei to reikia atsižvelgiant į smūgio jėgą). Jutikliai būna aktyvūs važiuojant maždaug 20–50 km/h (12–30 myl./val.) greičiu ir aplinkos temperatūrai siekiant nuo –20 iki +70 °C.

Jutikliai suprojektuoti aptikti susidūrimą su į žmogaus koją panašiu objektu.



PASTABA

Eismo aplinkoje gali pasitaikyti objektų, kurių jutikliams duodamas signalas panašus į susidūrimą su pėsčiuoju. Susidūrus su tokiu objektu, sistema gali būti suaktyvinta.

Suaktyvinus oro pagalvę (Pedestrian Airbag)

- galinė variklio gaubto dalis pakeliama ir užfiksuojama šioje padėtyje;
- įjungiamas avarinis signalas;
- stabdžių sistema paruošiama tikėtinam avariniam stabdymui.

ĮSPĖJIMAS

Nemontuokite jokių priedų ir nekeiskite nieko priekinėje dalyje. Netinkamai modifikavus priekinę dalį, galima sutrikdyti sistemos funkciją, kas vėliau gali sukelti rimtų sužalojimų ir apgaldinti automobilį.

„Volvo“ rekomenduoja naudoti originalias valytuvų alkūnes ir tik originalias šių dalis.

ĮSPĖJIMAS

Pažeidus buferį, „Volvo“ rekomenduoja susisiekti su įgaliotuoju „Volvo“ autoservisu ir įsitikinti, jog sistema neapgadinta.

Susijusi informacija

- Pėsčiųjų saugos oro pagalvė – automobilio patraukimas (p. 44)
- Pėsčiųjų saugos oro pagalvė – sulankstymas (p. 45)

Pėsčiųjų saugos oro pagalvė – automobilio patraukimas

Automobilį galima pajudinti, jei jis nebuvo nustatytas į saugos režimą (p. 41).

Jei išsiskleidė bet kurios kitos salono oro pagalvės, automobilis lieka veikti saugos režimu.

Jei išsiskleidė tik pėsčiųjų saugos oro pagalvė (p. 43) „Pedestrian Airbag“:

1. Nuvažiuokite automobiliu į saugią vietą (kaip įmanoma trumpesniu atstumu).
2. Užlenkite oro pagalvę aukštyn, pagal pateiktas instrukcijas (p. 45).
3. Kreipkitės į artimiausią autoservisą.

ĮSPĖJIMAS

„Volvo“ rekomenduoja suveikus oro pagalvei nedelsiant susisiekti su įgaliotuoju „Volvo“ autoservisu.

Susijusi informacija

- Pėsčiojo saugos oro pagalvė (p. 43)

Pėsčiųjų saugos oro pagalvė – sulankstymas

Pėsčiojo saugos oro pagalvę (p. 43) (Pedestrian Airbag) reikia sulankstyti prieš pajudant automobilį.

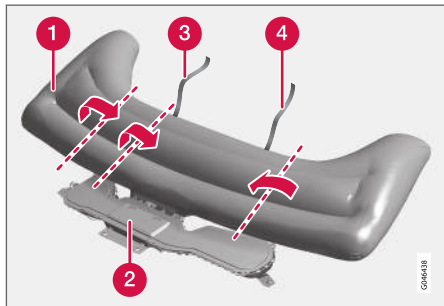

- 1 Oro pagalvė
- 2 Oro pagalvės korpusas
- 3 „Velcro“ dirželis, dešiniajame šone
- 4 „Velcro“ dirželis, kairiajame šone

Oro pagalvė gali būti šilta ir skleisti dūmus. Tai normalu. Sulankstykite oro pagalvę:

1. Suraskite „Velcro“ dirželį kairiajame šone (4).

2. Surinkite saugos oro pagalvės medžiagą išilgai kairiojo šono ir tada sulenkite surinktą medžiagą link centro. Apjuoskite „Velcro“ dirželį (jis yra dvipusis) aplink kiek įmanoma daugiau medžiagos ir užfiksuokite jį.
3. Įspauskite išvyniotą oro pagalvės dalį į oro pagalvės korpusą (2).
4. Pakartokite tuos pačius veiksmus nuo 1 iki 3 dešiniajame šone. Surinktą medžiagą šioje pusėje gali tekti perlenkti dukart, kad galėtumėte aplink ją apvynioti „Velcro“ dirželį.
5. Oro pagalvės korpuso dangtis šiek tiek atsidarys. Tai visiškai normalu.

Susijusi informacija

- Pėsčiųjų saugos oro pagalvė – automobilio patraukimas (p. 44)

Bendroji informacija apie vaikų saugą

„Volvo“ turi vaikų apsaugos įrangos (vaikiškos automobilinės kėdutės, pasostės ir priedai), kuri yra skirta specialiai jūsų automobiliui.

Naudojant „Volvo“ vaikų apsaugos įrangą, sudaromos optimalios sąlygos vaikui keliauti automobiliu saugiai. Be to, vaikų apsaugos įrangą lengva įrengti ir paprasta naudoti.

Visi vaikai, nepaisant jų amžiaus ir ūgio, automobilyje visada privalo būti saugiai prisegti. Niekada neleiskite vaikui sėdėti keleiviui ant kelių.

„Volvo“ rekomenduoja vaikus vežti atgal nukreiptose vaikiškose automobilinėse kėdutėse iki kiek įmanoma vyresnio amžiaus (bent iki 3–4 metų), o vyresnius – pirmyn nukreiptose pasostėse / vaikiškose automobilinėse kėdutėse, kol vaiko ūgis pasiekia 140 cm.

i PASTABA

Teisiniai reikalavimai dėl vaikiškų automobilių kėdučių tipų, kuriuos turi naudoti atitinkamo amžiaus ir ūgio vaikai, atskirose šalyse nesutampa. Patikrinkite, kokie reglamentai galioje Jūsų šalyje.



 PASTABA

Kilus klausimams dėl vaikų saugumo produktų tvirtinimo, susisiekite su gamintoju dėl aiškesnių nurodymų.

Durų užraktai su apsauga nuo vaikų

Galinių durelių elektra valdomų langų mygtukus ir galinių durelių atidarymo rankenas galima užblokuoti (p. 179) taip, kad neatsidarytų iš vidaus.

Susijusi informacija

- Vaikiškos automobilinės kėdutės (p. 47)
- Vaikiškos automobilinės kėdutės – vieta (p. 53)
- Vaikiška kėdutė – ISOFIX (p. 54)
- Vaikiškos automobilinės kėdutės – viršutiniai tvirtinimo taškai (p. 58)

Vaikiškos automobilinės kėdutės

Vaikai turi sėdėti patogiai ir saugiai. Pasirūpinkite, kad vaikiška automobilinė kėdutė būtų naudojama tinkamai.

PASTABA

Prieš naudojant vaikų saugumo produktus, svarbu perskaityti montavimo instrukcijas.

PASTABA

Niekada nepalikite automobilyje neprisegto vaiko. Būtinai pritvirtinkite jį pagal vaikiškos automobilinės kėdutės instrukcijas, net jei jos nenaudojate.

ĮSPĖJIMAS

Netvirtinkite vaikiškos automobilinės kėdutės diržo juostų prie sėdynės horizontalaus tvirtinimo strypo, spyruoklių arba skersinių ir atramų po sėdyne. Aštrios briaunos gali pažeisti diržo juostas.

Apie teisingą vaiko kėdutės tvirtinimą žr. jos įrengimo instrukcijoje.

◀◀ Rekomenduojamos vaiko kėdutės¹

Svoris	Priekinė sėdynė (deaktyvius oro pagalvę; tinka tik atgal nukreiptoms vaikiškoms automobilinėms kėdutėms)	Priekinė sėdynė (aktyvius oro pagalvę; tinka tik pirmyn atsuktoms vaikiškoms automobilinėms kėdutėms)	Išorinė užpakalinė sėdynė	Viduriniai užpakalinė sėdynė
0 grupė maks. 10 kg 0 + grupė maks. 13 kg			„Volvo“ kėdutė kūdikiui (Volvo Infant Seat) – atgal nukreipta vaikiška kėdutė su ISOFIX tvirtinimo sistema. Tipo aprobacija: E1 04301146 (L)	
0 grupė maks. 10 kg 0 + grupė maks. 13 kg	„Volvo“ kėdutė kūdikiui (Volvo Infant Seat) – atgal nukreipta vaikiška automobilinė kėdutė, tvirtinama automobilio saugos diržu. Tipo aprobacija: E1 04301146 (U)		„Volvo“ kėdutė kūdikiui (Volvo Infant Seat) – atgal nukreipta vaikiška automobilinė kėdutė, tvirtinama automobilio saugos diržu. Tipo aprobacija: E1 04301146 (U)	„Volvo“ kėdutė kūdikiui (Volvo Infant Seat) – atgal nukreipta vaikiška automobilinė kėdutė, tvirtinama automobilio saugos diržu. Tipo aprobacija: E1 04301146 (U)
0 grupė maks. 10 kg 0 + grupė maks. 13 kg	Universaliai aprobuotos vaikiškos automobilinės kėdutės. ^A (U)		Universaliai aprobuotos vaikiškos automobilinės kėdutės. (U)	

¹ Dėl kitokių vaikiškų kėdučių Jūsų automobilis turi būti įtrauktas į gamintojo pridėdamą automobilių sąrašą arba būti visuotinai patvirtintas pagal ECE R44 įstatymo reikalavimus.

Svoris	Priekinė sėdynė (deaktyvinus oro pagalvę; tinka tik atgal nukreiptoms vaikiškoms automobilinėms kėdutėms)	Priekinė sėdynė (aktyvinus oro pagalvę; tinka tik pirmyn atsuktoms vaikiškoms automobilinėms kėdutėms)	Išorinė užpakalinė sėdynė	Viduriniai užpakalinė sėdynė
1 grupė 9-18 kg	„Volvo“ sukamoji vaikiška automobilinė kėdutė (Volvo Convertible Child Seat) – atgal nukreipta vaikiška automobilinė kėdutė, pritvirtinta automobilio saugos diržu ir dirželiais. Tipo atitikties patvirtinimas: E5 04192 (L)		„Volvo“ sukamoji vaikiška automobilinė kėdutė (Volvo Convertible Child Seat) – atgal nukreipta vaikiška automobilinė kėdutė, pritvirtinta automobilio saugos diržu ir dirželiais. Tipo atitikties patvirtinimas: E5 04192 (L)	
1 grupė 9-18 kg	„Volvo“ atgal nukreipta vaikiška automobilinė kėdutė Tipo aprobacija: E5 04212 (L)		„Volvo“ atgal nukreipta vaikiška automobilinė kėdutė Tipo aprobacija: E5 04212 (L)	
1 grupė 9-18 kg		Universaliai aprobuotos pirmyn nukreiptos vaikiškos automobilinės kėdutės. ^{A, B} (UF)	Universaliai aprobuotos vaikiškos automobilinės kėdutės. (U)	



Svoris	Priekinė sėdynė (deaktyvinus oro pagalvę; tinka tik atgal nukreiptoms vaikiškoms automobilineis kėdutėms)	Priekinė sėdynė (aktyvinus oro pagalvę; tinka tik pirmyn atsuktoms vaikiškoms automobilineis kėdutėms)	Išorinė užpakalinė sėdynė	Viduriniai užpakalinė sėdynė
2 grupė 15-25 kg	„Volvo“ sukamoji vaikiška automobilinė kėdutė (Volvo Convertible Child Seat) – atgal nukreipta vaikiška automobilinė kėdutė, pritvirtinta automobilio saugos diržu ir dirželiais. Tipo atitikties patvirtinimas: E5 04192 (L)		„Volvo“ sukamoji vaikiška automobilinė kėdutė (Volvo Convertible Child Seat) – atgal nukreipta vaikiška automobilinė kėdutė, pritvirtinta automobilio saugos diržu ir dirželiais. Tipo atitikties patvirtinimas: E5 04192 (L)	
2 grupė 15-25 kg	„Volvo“ atgal nukreipta vaikiška automobilinė kėdutė Tipo aprobacija: E5 04212 (L)		„Volvo“ atgal nukreipta vaikiška automobilinė kėdutė Tipo aprobacija: E5 04212 (L)	
2 grupė 15-25 kg		„Volvo“ sukamoji vaikiška automobilinė kėdutė (Volvo Convertible Child Seat) – pirmyn nukreipta vaikiška automobilinė kėdutė, pritvirtinta automobilio saugos diržu. Tipo atitikties patvirtinimas: E5 04191 (U)	„Volvo“ sukamoji vaikiška automobilinė kėdutė (Volvo Convertible Child Seat) – pirmyn nukreipta vaikiška automobilinė kėdutė, pritvirtinta automobilio saugos diržu. Tipo atitikties patvirtinimas: E5 04191 (U)	

Svoris	Priekinė sėdynė (deaktyvinus oro pagalvę; tinka tik atgal nukreiptoms vaikiškoms automobilinėms kėdutėms)	Priekinė sėdynė (aktyvinus oro pagalvę; tinka tik pirmyn atsuktoms vaikiškoms automobilinėms kėdutėms)	Išorinė užpakalinė sėdynė	Viduriniai užpakalinė sėdynė
2/3 grupė 15-36 kg		„Volvo“ pasostė su atlošu (Volvo Booster Seat with backrest). Tipo aprobacija: E1 04301169 (UF)	„Volvo“ pasostė su atlošu (Volvo Booster Seat with backrest). Tipo aprobacija: E1 04301169 (UF)	
2/3 grupė 15-36 kg		„Volvo“ paaukštintoji pasostė Tipo aprobacija: E1 04301312 (UF)	„Volvo“ paaukštintoji pasostė Tipo aprobacija: E1 04301312 (UF, L)	



Svoris	Priekinė sėdynė (deaktyvinus oro pagalvę; tinka tik atgal nukreiptoms vaikiškoms automobilinėms kėdutėms)	Priekinė sėdynė (aktyvinus oro pagalvę; tinka tik pirmyn atsuktoms vaikiškoms automobilinėms kėdutėms)	Išorinė užpakalinė sėdynė	Viduriniai užpakalinė sėdynė
2/3 grupė 15-36 kg		Pasostė su atlošu ir be jo (Booster Cushion with and without backrest). Tipo atitikties patvirtinimas: E5 04216 (UF)	Pasostė su atlošu ir be jo (Booster Cushion with and without backrest). Tipo atitikties patvirtinimas: E5 04216 (UF)	

L: tinka specifinėms vaikiškoms automobilinėms kėdutėms. Šios vaikiškos automobilinės kėdutės gali būti skirtos naudoti konkrečiame automobilio modelyje, priklausyti ribotai ar pusiai universaliai kategorijai.

U: tinka šios svorio klasės universaliai aprobuotoms vaikiškoms automobilinėms kėdutėms.

UF: tinka šios svorio klasės universaliai aprobuotoms į priekį atsuktoms vaikiškoms automobilinėms kėdutėms.

B: šiai svorio klasei aprobuotos integruotos vaikiškos automobilinės kėdutės.

A Tik atgal nukreiptai vaikiškai automobiliinei kėdutei. Nustatykite sėdynės atlošą stačiai.

B Šios masės grupės vaikams „Volvo“ rekomenduoja atgal nukreiptą vaikišką automobiliinę kėdutę.

Susijusi informacija

- Vaikiškos automobilinės kėdutės – vieta (p. 53)
- Vaikiškos automobilinės kėdutės – viršutiniai tvirtinimo taškai (p. 58)
- Vaikiška kėdutė – ISOFIX (p. 54)
- Bendroji informacija apie vaikų saugą (p. 45)

Vaikiškos automobilinės kėdutės – vieta

Kur pasodinti vaiką automobilyje ir kokią pasirinkti vaiko saugos įrangą, priklauso nuo vaiko svorio ir ūgio.



Atgal atsukta vaikiška automobilinė kėdutė ir oro pagalvė nedera tarpusavyje.

Kai aktyvinta (p. 36) priekinės keleivio sėdynės oro pagalvė, atgal nukreiptą vaikišką automobilinę kėdutę (p. 47) būtina montuoti galinėje sėdynėje. Išsiskleidus saugos oro pagalvei, ant priekinės sėdynės sėdintis vaikas gali būti sunkiai sužalotas.

Jei keleivio oro pagalvė deaktyvinta, priekinėje keleivio sėdynėje galima montuoti atgal atsuktas vaikiškas automobilines kėdutes.

Keleivio oro pagalvės lipdukas



Lipdukas ant keleivio pusės saulės skydelio.

Išpėjamas keleivio oro pagalvės lipdukas prikljuotas kaip parodyta pirmiau.

Galite įtaisyti:

- atgal nukreiptą vaikišką automobilinę kėdutę priekinėje keleivio sėdynėje, jei deaktyvinta keleivio oro pagalvė;
- pirmyn atsuktą vaikišką automobilinę kėdutę arba paaugštintąją pasostę priekinėje keleivio sėdynėje, jei keleivio oro pagalvė įjungta;
- viena arba kelios vaikiškos automobilinės kėdutės / pasostės galinėje sėdynėje.

⚠️ ĮSPĖJIMAS

Niekada nedėkite atgal atgręžtos vaiko kėdutės ant sėdynės, kurios saugos oro pagalvė suaktyvinta. Jei nesilaikysite šių nurodymų, vaikas gali žūti arba stipriai susižaloti.

⚠️ ĮSPĖJIMAS

Niekada neleiskite niekam stovėti ar sėdėti priešais priekinę keleivio sėdynę.

Niekada nemontuokite priekinėje keleivio sėdynėje atgal nukreiptos vaikiškos automobilinės kėdutės, jei aktyvinta keleivio oro pagalvė.

Pirmyn atsikusiems keleiviams (vaikams ir suaugusiesiems) negalima sėdėti priekinėje keleivio sėdynėje, jei deaktyvinta oro pagalvė.

Jei nesilaikysite šių nurodymų, gali kilti pavojus gyvybei arba įvykti rimtas susižalojimas.

⚠️ ĮSPĖJIMAS

Pasosčių/vaiškiškų automobilių kėdučių su plieniniais laikikliais arba kitais elementais, kurie gali atsidurti ant saugo diržo sagties, naudoti negalima, nes dėl jų saugos diržo sagtis gali netyčia atsisegti.

Neleiskite viršutinei vaikiškos automobilinės kėdutės daliai remtis į priekinį stiklą.



PASTABA

Skirtingose šalyse galioja kitokie reglamentai dėl vaikų vežimo automobiliuose. Patikrinkite, kokie reglamentai galioje Jūsų šalyje.

Susijusi informacija

- Bendroji informacija apie vaikų saugą (p. 45)
- Vaikiškos automobilinės kėdutės – viršutiniai tvirtinimo taškai (p. 58)
- Vaikiška kėdutė – ISOFIX (p. 54)

Vaikiška kėdutė – ISOFIX

ISOFIX – tai tarptautiniu standartu grindžiama tvirtinimo sistema, skirta vaikiškoms automobiliinėms kėdutėms (p. 47).



ISOFIX sistemos tvirtinimo taškai yra įrengti apatinėje galinių sėdynių atlošų dalyje, galinėse išorinėse sėdynėse.

Tvirtinimo taškų vietą nurodo ženklai ant atlošo apmušalų (žr. ankstesnį paveikslėlį).

Visuomet vadovaukitės gamintojo įrengimo instrukcija, tvirtindami vaiko kėdutę prie ISOFIX montavimo taškų.

Susijusi informacija

- ISOFIX – dydžio klasės (p. 54)
- ISOFIX – vaikiškų automobiliinių kėdučių tipai (p. 56)
- Bendroji informacija apie vaikų saugą (p. 45)

ISOFIX – dydžio klasės

Vaikiškos automobilinės kėdutės su ISOFIX (p. 54) tvirtinimo sistema yra atitinkamai klasifikuojamos pagal dydį, siekiant padėti naudotojams pasirinkti tinkamo tipo vaikišką automobilinę kėdutę (p. 56).

Dydžio klasė	Aprašymas
A	Didelė į priekį nukreipta vaikiška automobilinė kėdutė
B	Mažesnė (1 pasirinkimas) į priekį nukreipta vaikiška automobilinė kėdutė
B1	Mažesnė (2 pasirinkimas) į priekį nukreipta vaikiška automobilinė kėdutė
C	Didelė atgal nukreipta vaikiška automobilinė kėdutė
D	Mažesnė atgal nukreipta vaikiška automobilinė kėdutė
E	Atgal nukreipta automobilinė kūdikių kėdutė
F	Skersai (kairėje pusėje) tvirtinama automobilinė kūdikių kėdutė
G	Skersai (dešinėje pusėje) tvirtinama automobilinė kūdikių kėdutė

⚠️ ĮSPĖJIMAS

Niekada nemontuokite keleivio sėdynėje atgal atgręžtos vaikiškos automobilinės kėdutės, jei aktyvinta keleivio oro pagalvė.

ⓘ PASTABA

Jeigu ISOFIX vaikiškos automobilinės kėdutės nėra klasifikuojamos pagal dydį, automobilio modelis turi būti įtrauktas į vaikiškoms automobilinėms kėdutėms skirtą transporto priemonių sąrašą.

ⓘ PASTABA

„Volvo“ rekomenduoja susisiekti su „Volvo“ įgaliotuoju atstovu ir gauti rekomendacijas dėl „Volvo“ rekomenduojamų ISOFIX vaikiškų automobilių kėdučių.

Susijusi informacija

- ISOFIX – vaikiškų automobilių kėdučių tipai (p. 56)

ISOFIX – vaikiškų automobilių kėdučių tipai

Automobilio vaikų kėdutės būna įvairių dydžių – priklausomai nuo automobilio dydžio. Tai reiškia,

kad ne visos vaikiškos automobilinės kėdutės tinka visoms sėdynėms ir visiems automobilių modeliams.

Vaikiškos automobilinės kėdutės tipas	Svoris	Dydžio klasė	Keleivių sėdynės, kuriose yra ISOFIX ^A tvirtinimo sistema vaikiškoms automobilinėms kėdutėms įrengti	
			Priekinė sėdynė	Išorinė užpakalinė sėdynė
Kūdikių kėdutė tvirtinama skersai	maks. 10 kg	F	X	X
		G	X	X
Kūdikių kėdutė, nukreipta atgal	maks. 10 kg	E	X	Gerai (IL)
Kūdikių kėdutė, nukreipta atgal	maks. 13 kg	E	X	Gerai (IL)
		D	X	Gerai (IL)
		C	X	Gerai (IL)
Vaikiška kėdutė, nukreipta atgal	9-18 kg	D	X	Gerai (IL)
		C	X	Gerai (IL)

Vaikiškos automobilinės kėdutės tipas	Svoris	Dydžio klasė	Keleivių sėdynės, kuriose yra ISOFIX ^A tvirtinimo sistema vaikiškoms automobilinėms kėdutėms įrengti	
			Priekinė sėdynė	Išorinė užpakalinė sėdynė
Vaikiška kėdutė, nukreipta į priekį	9-18 kg	B	X	Gerai ^B (IUF)
		B1	X	Gerai ^B (IUF)
		A	X	Gerai ^B (IUF)

X: ISOFIX padėtis netinka šios svorio ir (arba) dydžio klasės ISOFIX vaikiškoms automobilinėms kėdutėms.

IL: tinka specifinėms ISOFIX vaikiškoms automobilinėms kėdutėms. Šios vaikiškos automobilinės kėdutės gali būti skirtos naudoti konkrečiame automobilo modelyje, priklausyti ribotai ar pusiau universaliai kategorijai.

IUF: tinka į priekį atsuktoms ISOFIX vaikiškoms automobilinėms kėdutėms, kurios yra universaliai aprobuotos šiai svorio klasei.

^A ISOFIX – tai tarptautiniu standartu grindžiama tvirtinimo sistema, skirta vaikiškoms automobilinėms kėdutėms.

^B „Volvo“ šiai grupei rekomenduoja į galą atsuktas vaikiškas kėdutes.

Būtinai pasirinkite tinkamo dydžio klasės (p. 54) vaikišką automobilinę kėdutę su ISOFIX tvirtinimo elementų sistema.

Susijusi informacija

- Vaikiška kėdutė – ISOFIX (p. 54)

Vaikiškos automobilinės kėdutės – viršutiniai tvirtinimo taškai

Automobilyje įrengti tam tikrų į priekį atgręžtų vaikiškų automobilių kėdučių (p. 47) viršutiniai tvirtinimo taškai. Šie tvirtinimo taškai yra kitoje sėdynės pusėje.

Viršutiniai tvirtinimo taškai

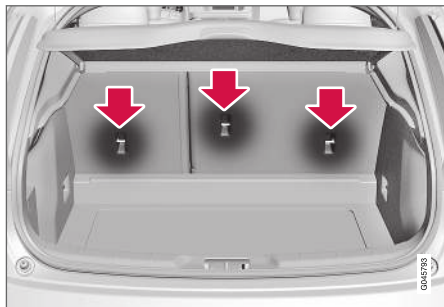

Viršutiniai tvirtinimo taškai visų pirma yra skirti į priekį atgręžtomis vaiko kėdutėms. „Volvo“ rekomenduoja mažiems vaikams sėdėti į galą atgręžtose kėdutėse iki kaip galima vyresnio amžiaus.

i PASTABA

Kad palengvintumėte šio tipo vaikiškų kėdučių montavimą automobilyuose su išorinėse sėdynėse įrengtais galvos atlošais, šiuos nulenkite.

i PASTABA

Automobilyuose, kuriuose yra krovinių uždanga virš krovinių skyriaus, tokią uždangą reikia nuimti prieš tvirtinant vaikiškas automobilių kėdutes prie tvirtinimo taškų.

Dėl smulkesnės informacijos, kaip pritvirtinti vaikišką kėdutę viršutinėse tvirtinimo vietose, žiūrėti kėdutės gamintojo instrukcijas.

⚠ ĮSPĖJIMAS

Vaiko kėdutės diržai prieš juos įtempiant ties prisegimo vieta privalo visada būti perkšti per angą galvos atramos kojėlėje.

Susijusi informacija

- Bendroji informacija apie vaikų saugą (p. 45)
- Vaikiškos automobilinės kėdutės – vieta (p. 53)
- Vaikiška kėdutė – ISOFIX (p. 54)

PRIETAISAI IR VALDYMO ĮTAISAI

**Prietaisai ir valdymo elementai,
automobilis su vairu kairėje pusėje
– apžvalga**

Apžvalgoje parodyta, kur išdėstyti automobilio
ekranai ir valdymo elementai.

Apžvalga, automobiliai su vairu kairėje pusėje

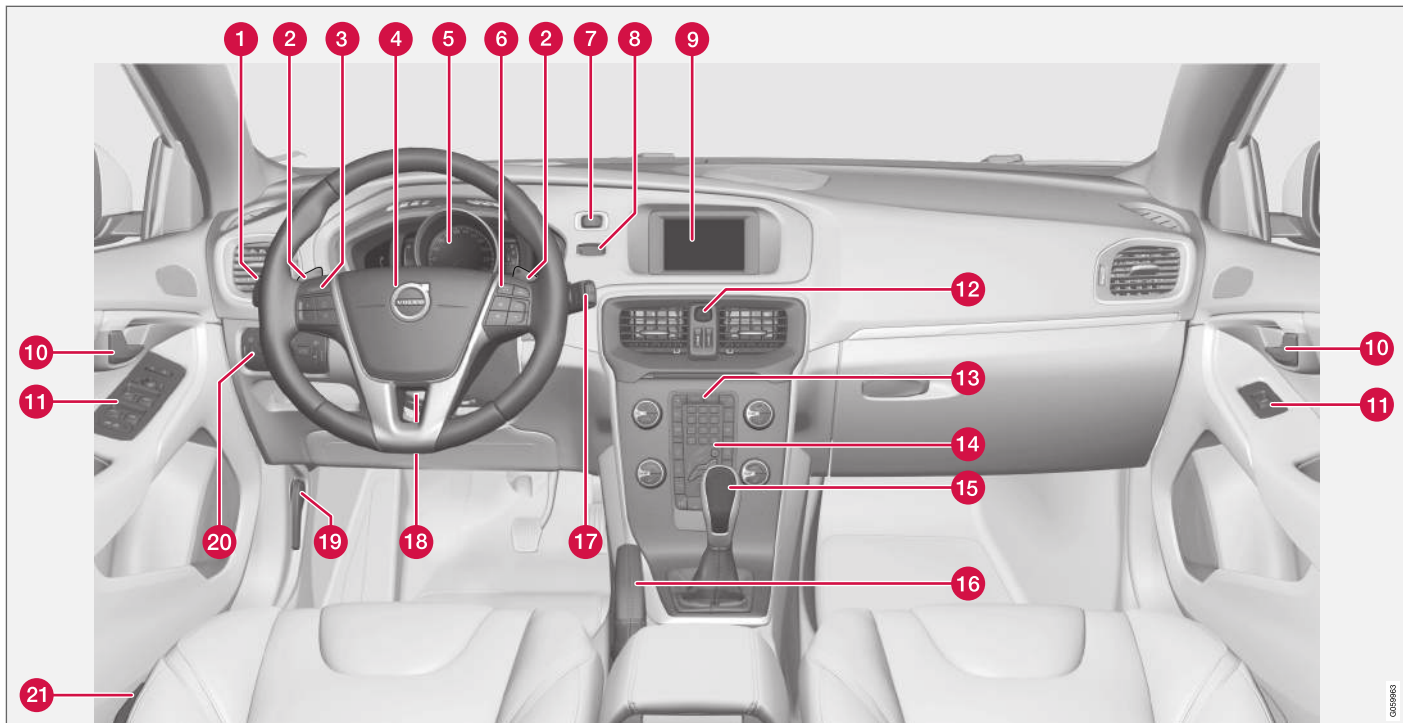



	Veikimas	Žr.
1	Meniu ir pranešimai, posūkio žibintai, tolimųjų / artimųjų šviesų žibintai, kelionės kompiuteris	(p. 111), (p. 114), (p. 100), (p. 92) ir (p. 116).
2	Rankinis automatinės pavarų dėžės pavarų perjungimas*	(p. 278).
3	Pastovaus greičio palai-kyimo sistema*	(p. 194) ir (p. 203).
4	Garso signalas, saugos oro pagalvės	(p. 88) ir (p. 33).
5	Jungtinis prietaisų skydelis	(p. 66).
6	Meniu naršymas, garso sistemos valdymas, telefono valdymas*	(p. 114) ir „Sensus Infotainment“ priedą.
7	Mygtukas START/STOP ENGINE	(p. 274).
8	Degimo jungiklis	(p. 81).
9	Informacijos ir pramogų sistemos ekranas bei meniu ekranas	(p. 114) ir „Sensus Infotainment“ priedą.

	Veikimas	Žr.
10	Durų rankena	–
11	Valdymo skydelis	(p. 174), (p. 180), (p. 105) ir (p. 107).
12	Avarinių šviesų signalas	(p. 100).
13	Informacijos ir pramogų sistemos bei meniu naršymo valdymo skydelis	(p. 114) ir „Sensus Infotainment“ priedą.
14	Klimato kontrolės valdymo skydelis	(p. 129) arba (p. 130).
15	Pavarų perjungimo svirtis	(p. 277) arba (p. 278).
16	Stovėjimo stabdžiai	(p. 295).
17	Valytuvai ir langų plovi-mas	(p. 103).
18	Vairo reguliavimas	(p. 88).
19	Variklio dangčio atida-riklis	(p. 349).
20	Žibintų jungiklis, бага-žinės atidariklis	(p. 89) ir (p. 176).
21	Sėdynės reguliavimas*	(p. 85).

Susijusi informacija

- Lauko temperatūros matuoklis (p. 75)
- Kelionės ridos skaitiklis (p. 76)
- Laikrodis (p. 76)

**Prietaisai ir valdymo elementai,
automobilis su vairu dešinėje
pusėje – apžvalga**

Apžvalgoje parodyta, kur išdėstyti automobilio
ekranai ir valdymo elementai.

◀ Apžvalga, automobiliai su vairu dešinėje pusėje

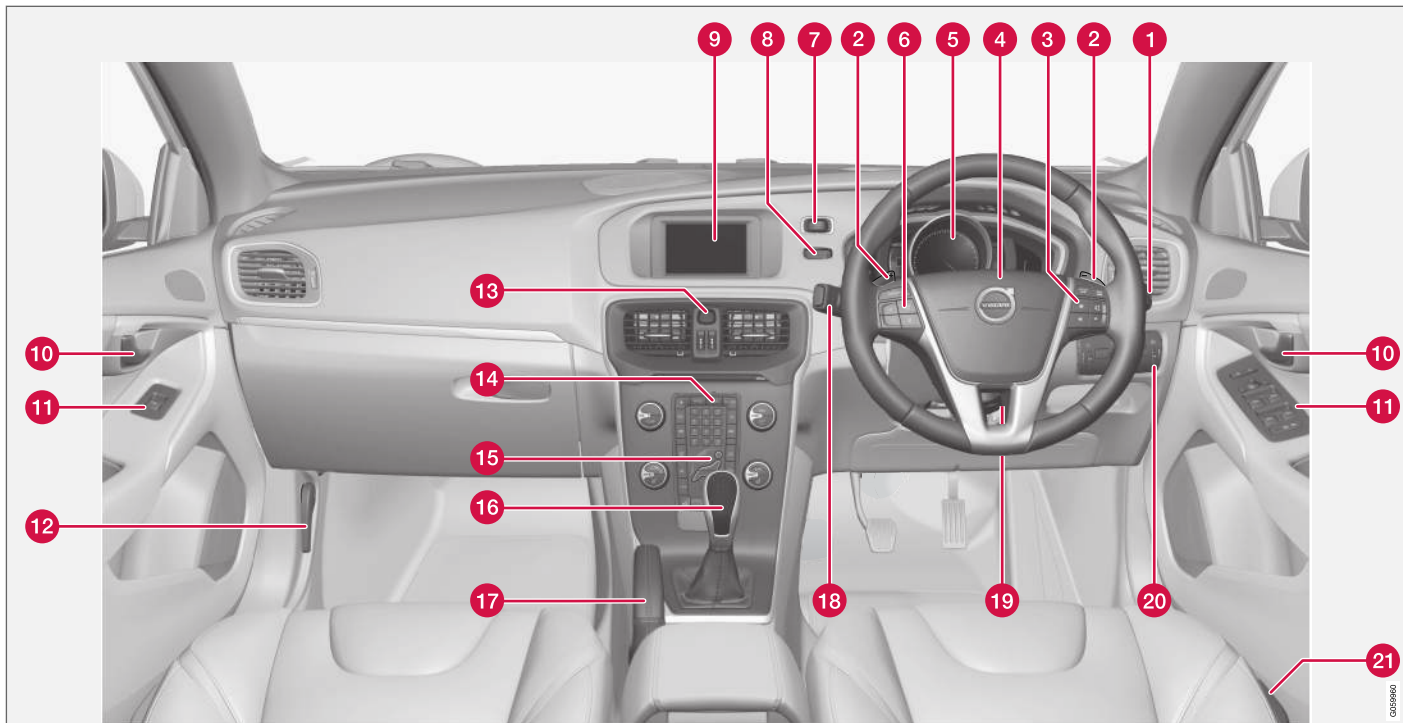

	Veikimas	Žr.
1	Valytuvai ir langų plovimas	(p. 103).
2	Rankinis automatinės pavarų dėžės pavarų perjungimas*	(p. 278).
3	Meniu naršymas, garso sistemos valdymas, telefono valdymas*	(p. 114) ir „Sensus Infotainment“ priedą.
4	Garso signalas, saugos oro pagalvės	(p. 88) ir (p. 33).
5	Jungtinis prietaisų skydelis	(p. 66).
6	Pastovaus greičio palaikymo sistema*	(p. 194) ir (p. 203).
7	Mygtukas START/STOP ENGINE	(p. 274).
8	Degimo jungiklis	(p. 81).
9	Informacijos ir pramogų sistemos ekranas bei meniu ekranas	(p. 114) ir „Sensus Infotainment“ priedą.
10	Durų rankena	–

	Veikimas	Žr.
11	Valdymo skydelis	(p. 174), (p. 180), (p. 105) ir (p. 107).
12	Variklio dangčio atidaryklis	(p. 349).
13	Avarinių šviesų signalas	(p. 100).
14	Informacijos ir pramogų sistemos bei meniu naršymo valdymo skydelis	(p. 114) ir „Sensus Infotainment“ priedą.
15	Klimato kontrolės valdymo skydelis	(p. 129) arba (p. 130).
16	Pavarų perjungimo svirtis	(p. 277) arba (p. 278).
17	Stovėjimo stabdžiai	(p. 295).
18	Meniu ir pranešimai, posūkio žibintai, tolimųjų / artimųjų šviesų žibintai, kelionės kompiuteris	(p. 111), (p. 114), (p. 100), (p. 92) ir (p. 116).
19	Vairo reguliavimas	(p. 88).

	Veikimas	Žr.
20	Žibintų jungiklis, bagažinės atidaryklis	(p. 89) ir (p. 176).
21	Sėdynės reguliavimas*	(p. 85).

Susijusi informacija

- Lauko temperatūros matuoklis (p. 75)
- Kelionės ridos skaitiklis (p. 76)
- Laikrodis (p. 76)

Jungtinis prietaisų skydelis

Jungtinio prietaisų skydelio informaciniame ekrane pateikiama informacijos apie kai kurias automobilio funkcijas. Čia taip pat rodomi pranešimai.

- Analoginis jungtinis prietaisų skydelis – apžvalga (p. 66)
- Skaitmeninis jungtinis prietaisų skydelis – apžvalga (p. 67)
- Jungtinis prietaisų skydelis – indikatorių ženklų reikšmė (p. 71)
- Jungtinis prietaisų skydelis – įspėjamųjų ženklų reikšmė (p. 73)

Analoginis jungtinis prietaisų skydelis – apžvalga

Jungtinio prietaisų skydelio informaciniame ekrane pateikiama informacijos apie kai kurias automobilio funkcijas. Čia taip pat rodomi pranešimai.

Informacinis ekranas

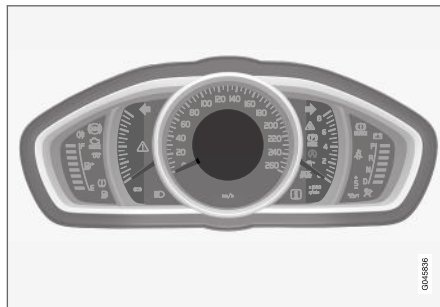

Informacinis ekranas, analoginis prietaisų skydelis.

Daugiau informacijos apie konkrečias funkcijas, kurios naudoja informacinį ekraną, rasite šių funkcijų aprašuose.

Matuokliai ir indikatoriai

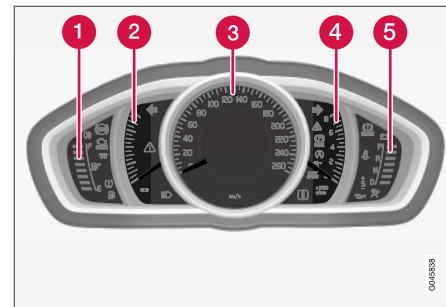

- 1 Degalų matuoklis. Indikatoriui sumažėjus iki vienos baltos žymos¹, įsijungia geltonas žemo degalų lygio bako ženklas. Taip pat žr. Kelionės kompiuteris (p. 116) ir Pilno kuro bako pripylimas (p. 301).
- 2 Matuoklis Eco meter nurodo, kaip ekonomiškai važiuojama automobiliu. Kuo didesnis rodiklis skalėje, tuo ekonomiškiau vairuojamas automobilis.
- 3 Spidometras
- 4 Tachometras. Šis matuoklis nurodo variklio greitį tūkstančiais apsisukimų per minutę.
- 5 Pavaros keitimo indikatorius² / pavaros indikatorius³. Taip pat žr. Pavaros perjungimo

¹ Ekranu pranešimui Atstumas, kuriam užteks degalų bake: pradėjus rodyti ----, žyma tampa raudona.

² Mechaninė pavarų dėžė.

³ Automatinė pavarų dėžė.

indikatorius* (p. 278) arba Automatinė pavarų dėžė – „Geartronic“* (p. 278).

Kontroliniai ir įspėjamieji ženklai

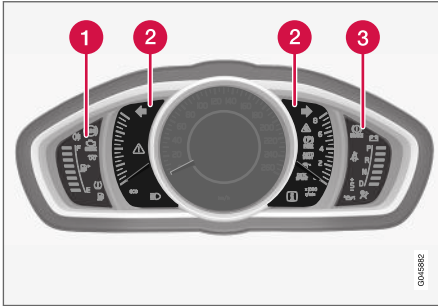

Indikatoriai ir įspėjamieji ženklai, analoginis prietaisų skydelis.

- ❶ Kontroliniai ženklai
- ❷ Kontroliniai ir įspėjamieji ženklai
- ❸ Įspėjamieji ženklai⁴

Veikimo patikra

Visi indikatoriai ir įspėjamieji ženklai, išskyrus ženklus informacinio ekrano centre, šviečia, esant II raktelio padėčiai arba užvedus variklį. Užvedus variklį, turėtų užgesti visi ženklai, išskyrus stovėjimo stabdžių ženklą, kuris išnyksta, išjungus stabdžius.

Jei variklis neužsiveda arba atliekama funkcijų patikra raktelio II padėtyje, visi ženklai užgesta per keletą sekundžių, išskyrus tuos, kurie informuoja apie automobilio išmetimo sistemos sutrikimus ir žemą variklio alyvos slėgį.

Susijusi informacija

- Jungtinis prietaisų skydelis (p. 66)
- Jungtinis prietaisų skydelis – indikatorių ženklų reikšmė (p. 71)
- Jungtinis prietaisų skydelis – įspėjamųjų ženklų reikšmė (p. 73)
- Skaitmeninis jungtinis prietaisų skydelis – apžvalga (p. 67)

Skaitmeninis jungtinis prietaisų skydelis – apžvalga

Jungtinio prietaisų skydelio informaciniame ekrane pateikiama informacijos apie kai kurias automobilio funkcijas. Čia taip pat rodomi pranešimai.

Informacinis ekranas

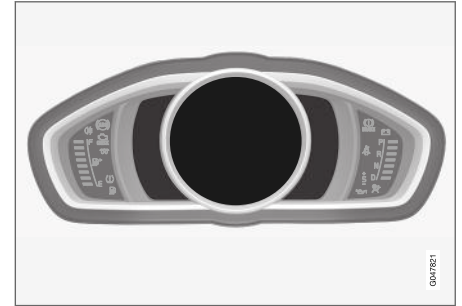

Informacinis ekranas, skaitmeninis prietaisų skydelis*.

Daugiau informacijos apie konkrečias funkcijas, kurios naudoja informacinį ekraną, rasite šių funkcijų aprašuose.

Matuokliai ir indikatoriai

Skaitmeniniame jungtiniame prietaisų skydelyje galima parinkti įvairias temas. Galimos temos: „Elegance“, „Eco“ ir „Performance“.

Pasirinkti temą galima tik veikiant varikliui.

⁴ Kai kuriuose variklio variantuose nėra sistemų, įspėjantių apie sumažėjusį alyvos slėgį. Automobiliuose su tokiais varikliais nėra žemo alyvos slėgio ženklų. Apie žemą alyvos lygį įspėjama tekstu ekrane. Plačiau žr. Variklio alyva – bendroji dalis (p. 350).

- ◀ Norint pakeisti temą, reikia spustelėti kairiojo perjungiklio mygtuką **OK** ir nurodyti meniu parinktį **Temos**, sukant svirtelės reguliavimo ratuką. Spauskite **OK** mygtuką. Pasukite ratuką, norėdami pasirinkti temą ir patvirtinkite pasirinkimą spausdami **OK** mygtuką.

Kai kuriuose modelių variantuose centrinės konsolės ekrano vaizdas atitinka jungtinio prietaisų skydelio temą.

Prietaisų kontrasto režimą ir spalvų režimą galima nustatyti naudojant kairiąją svirtelę.

Papildomos informacijos apie meniu valdymą rasite Meniu naršymas – jungtinis prietaisų skydelis (p. 111).

Temos pasirinkimą ir kontrasto režimo bei spalvų režimo nuostatas galima įrašyti į kiekvieno nuotolinio valdymo pultelio atmintį*, žr. Nuotolinio valdymo pultelis – pritaikymas asmeniniams poreikiams* (p. 159).

Tema „Elegance“

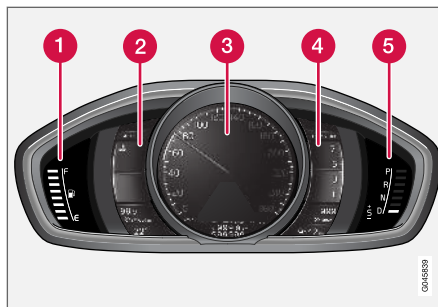

Matuokliai ir indikatoriai, tema „Elegance“.

- 1 Degalų matuoklis. Indikatoriumi sumažėjus iki vienos baltos žymos⁵, įsijungia geltonas žemo degalų lygio bako ženklas. Taip pat žr. Kelionės kompiuteris (p. 116) ir Pilno kuro bako pripylimas (p. 301).
- 2 Variklio aušinimo skysčio temperatūros matuoklis
- 3 Spidometras
- 4 Tachometras. Šis matuoklis nurodo variklio greitį tūkstančiais apsisukimų per minutę.
- 5 Pavaros keitimo indikatorius⁶ / pavaros indikatorius⁷. Taip pat žr. Pavaros perjungimo

⁵ Ekranui pranešimui Atstumas, kuriam užteks degalų bake: pradėjus rodyti ----, žyma tampa raudona.

⁶ Mechaninė pavarų dėžė.

⁷ Automatinė pavarų dėžė.

indikatorius* (p. 278) arba Automatinė pavarų dėžė – „Geartronic“* (p. 278).

Tema „Eco“

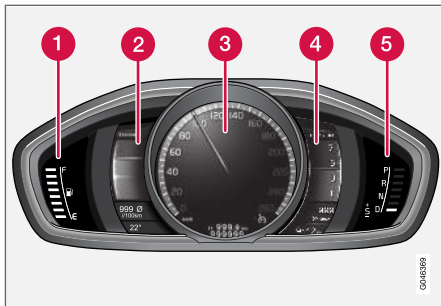

Matuokliai ir indikatoriai, tema „Eco“.

- 1 Degalų matuoklis. Kai rodyklė pasiekia pirmąją baltą padalą⁵, įsijungia geltonas indikatorius ženklas, informuojantis apie žemą degalų lygį bake. Taip pat žr. Kelionės kompiuteris (p. 116) ir Pilno kuro bako pripylimas (p. 301).
- 2 Eco guide. Taip pat žr. „Eco guide“ ir „Power guide“* (p. 70).
- 3 Spidometras
- 4 Tachometras. Šis matuoklis nurodo variklio greitį tūkstančiais apsisukimų per minutę.
- 5 Pavaros keitimo indikatorius⁶ / pavaros indikatorius⁷. Taip pat žr. Pavaros perjungimo

indikatorius* (p. 278) arba Automatinė pavarų dėžė – „Geartronic“* (p. 278).

Tema „Performance“

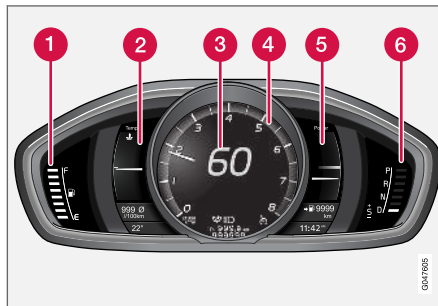

Matuokliai ir indikatoriai, tema „Performance“.

- 1 Degalų matuoklis. Kai rodyklė pasiekia pirmąją baltą padalą⁵, įsijungia geltonas indikatorius ženklas, informuojantis apie žemą degalų lygį bake. Taip pat žr. Kelionės kompiuteris (p. 116) ir Pilno kuro bako pripylimas (p. 301).
- 2 Variklio aušinimo skysčio temperatūros matuoklis
- 3 Spidometras
- 4 Tachometras. Šis matuoklis nurodo variklio greitį tūkstančiais apsisukimų per minutę.

- 5 Power guide. Taip pat žr. „Eco guide“ ir „Power guide“* (p. 70).
- 6 Pavaros keitimo indikatorius⁶ / pavaros indikatorius⁷. Taip pat žr. Pavaros perjungimo indikatorius* (p. 278) arba Automatinė pavarų dėžė – „Geartronic“* (p. 278).

⁵ Ekranu pranešimui Atstumas, kuriam užteks degalų bake: pradėjus rodyti ----, žyma tampa raudona.

⁶ Mechaninė pavarų dėžė.

⁷ Automatinė pavarų dėžė.



◀ Kontroliniai ir įspėjamieji ženklai

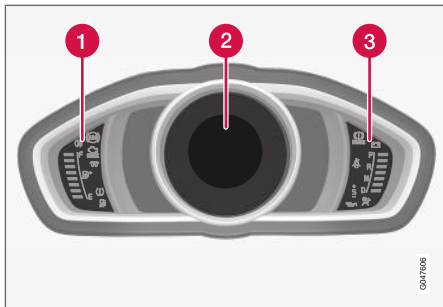

Indikatoriai ir įspėjamieji ženklai, skaitmeninis prietaisų skydelis.

- 1 Kontroliniai ženklai
- 2 Kontroliniai ir įspėjamieji ženklai
- 3 Įspėjamieji ženklai⁸

Veikimo patikra

Visi indikatoriai ir įspėjamieji ženklai, išskyrus ženklus informacinio ekrano centre, šviečia, esant II raktelio padėčiai arba užvedus variklį. Užvedus variklį, turėtų užgesti visi ženklai, išskyrus stovėjimo stabdžių ženklą, kuris išnyksta, išjungus stabdžius.

Jei variklis neužsiveda arba atliekama funkcijų patikra raktelio II padėtyje, visi ženklai užgesa per keletą sekundžių, išskyrus tuos, kurie infor-

muoja apie automobilio išmetimo sistemos sutrikimus ir žemą variklio alyvos slėgį.

Susijusi informacija

- Jungtinis prietaisų skydelis (p. 66)
- Jungtinis prietaisų skydelis – indikatorių ženklų reikšmė (p. 71)
- Jungtinis prietaisų skydelis – įspėjamųjų ženklų reikšmė (p. 73)
- Analoginis jungtinis prietaisų skydelis – apžvalga (p. 66)

„Eco guide“ ir „Power guide“*

„Eco guide“ ir „Power guide“ – tai du jungtinio prietaisų skydelio (p. 66) prietaisai, padedantys vairuoti automobilį optimaliai vartojanč degalus.

Automobilyje taip pat saugoma įvykdytų kelionių statistika, kurią galima peržiūrėti kaip blokinę diagramą, žr. Kelionės kompiuteris – kelionės statistika* (p. 121).

Eco guide

Šis prietaisas rodo, kaip ekonomiškai važiuojama automobiliu.

Norėdami peržiūrėti šią funkciją, pasirinkite temą „Eco“, žr. Skaitmeninis jungtinis prietaisų skydelis – apžvalga (p. 67).

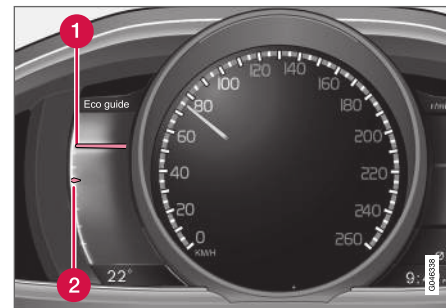

⁸ Kai kuriuose variklio variantuose nėra sistemų, įspėjantių apie sumažėjusį alyvos slėgį. Automobiliuose su tokiais varikliais nėra žemo alyvos slėgio ženklo. Apie žemą alyvos lygį įspėjama tekstu ekrane. Plačiau žr. Variklio alyva – bendroji dalis (p. 350).

1 Momentinė vertė

2 Vidutinė vertė

Momentinė vertė

Momentinė vertė yra parodyta čia – kuo didesnis rodmuo skalėje, tuo geriau.

Momentinė vertė yra skaičiuojama remiantis greičiu, variklio greičiu, naudojama variklio galia bei stabdžių pedalo spaudimu.

Skatinama rinktis optimalų greitį (50–80 km/h (30–50 myl./val.)) ir mažas variklio apsakas. Greitėjant ir stabdant rodyklės krenta.

Labai žemos momentinės vertės apšviečia raudoną zoną matuoklyje (su trumpa delsa), tai reiškia menką važiavimo ekonomiją, vadinasi to turėtų būti vengiama.

Vidutinė vertė

Vidutinė vertė lėtai juda paskui momentinę ir nurodo, kaip pastaruoju metu buvo važiuojama automobiliu. Kuo aukščiau rodyklės skalėje, tuo vairuotojas pasiekia geresnę degalų ekonomiją.

Power guide

Šis prietaisas parodo sunaudotos variklio galios (Power) ir galimos galios santykį.

Norėdami peržiūrėti šią funkciją, pasirinkite temą „Performance“, žr. Skaitmeninis jungtinis prietaisų skydelis – apžvalga (p. 67).

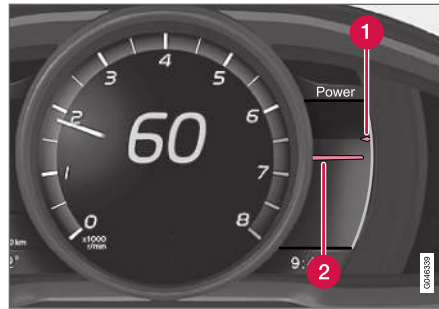

1 Galima variklio galia

2 Panaudota variklio galia

Galima variklio galia

Mažesnioji viršutinė rodyklė parodo galimą variklio galią⁹. Kuo didesnis rodmuo skalėje, tuo daugiau galios esamoje pavaroje yra pasiekama.

Panaudota variklio galia

Didesnioji apatinė rodyklė parodo variklio panaudotą galią, ⁹. Kuo aukščiau rodmuo skalėje, tuo daugiau galios imama iš variklio.

Didelis tarpas tarp dviejų rodyklių nurodo didelį galios rezervą.

Jungtinis prietaisų skydelis – indikatorių ženklų reikšmė

Indikatorių ženklai perspėja vairuotoją apie suaktyvintą funkciją, veikiančią sistemą arba įvykusią klaidą ar triktį.

Kontroliniai ženklai

Ženklas	Paaškinimas
	ABL sistemos gedimas
	Išmetimo sistema
	ABS sistemos gedimas
	Įjungtas galinis rūko žibintas
	Stabilumo sistema, žr. Elektroninė stabilumo kontrolė (ESC) - bendroji dalis (p. 186)
	Stabilumo sistema, sportinis režimas, žr. Elektroninė stabilumo kontrolė (ESC) - veikimas (p. 187)
	Variklio šildytuvas (dyzelinuose modeliuose)
	Mažas kuro kiekis bake

⁹ Galia priklauso nuo variklio greičio.



Ženklas	Paaikškinimas
	„AdBlue“ sistema (dyzelinui)
	Informacija, skaitykite tekstinį pranešimą ekrane
	Ijungtos tolimosios šviesos
	Kairiojo posūkio indikatorius
	Dešiniojo posūkio indikatorius
	Eco- funkcija įjungta, žr. Važiavimo režimas ECO* (p. 291)
	„Start/Stop“, variklis automatiškai išjungtas, žr. „Start/Stop“* – funkcija ir jos valdymas (p. 284)
	Slėgio padangose sistema, žr. Padangų stebėjimas (TM)* (p. 335)

ABL sistemos gedimas

Jei ABL funkcija (aktyvių judančių žibintų funkcija) sugenda, užsidega šis ženklas.

Išmetimo sistema

Jei užvedus variklį šis ženklas šviečia, taip gali būti dėl to, jog sugedo automobilio išmetimo sistema. Nuvykite į autoservisą, kad šis sistema

patikrintų. „Volvo“ rekomenduoja kreiptis į įgaliotąjį „Volvo“ autoservisą.

ABS sistemos gedimas

Jeį pasirodo šis ženklas, sistema neveikia. Įprasta automobilio stabdžių sistema veikia, tačiau be ABS funkcijos.

1. Sustokite saugioje vietoje ir išjunkite variklį.
2. Iš naujo užveskite variklį.
3. Jei ženklas toliau šviečia, nuvykite į servisą, kad jame patikrintų ABS sistemą. „Volvo“ rekomenduoja kreiptis į įgaliotąjį „Volvo“ autoservisą.

Ijungtas galinis rūko žibintas

Šis ženklas užsidega, kai įjungiamas galinis rūko žibintas. Yra tik vienas galinis rūko žibintas. Jis sumontuotas vairuotojo pusėje.

Stabilumo sistema

Mirksintis ženklas rodo, kad stabilumo sistema veikia. Jei ženklas dega pastoviai, tai reiškia, kad sistema sugedus.

Stabilumo sistema, sportinis režimas

Ženklas ima šviesti suaktyvinus sportinį režimą. Sportinis režimas leidžia važiuoti aktyviau. Tada sistema nustato, ar greičio pedalas spaudinėjamas ir vairs sukinėjamas greičiau, posūkiams įveikiami aktyviau nei važiuojant įprastai ir iki tam tikro lygio leidžia atlikti automobilio galinės dalies kontroliuojamo slydimo manevrą prieš įsikišdama ir stabilizuodama automobilį.

Variklio šildytuvas (dyzelinuose modeliuose)

Šis ženklas užsidega variklio šildymo metu. Pašildoma dažniausiai dėl žemos temperatūros.

Mažas kuro kiekis bake

Jeį ima šviesti šis ženklas, degalų lygis bake yra žemas, todėl kaip galima greičiau įpilkite degalų.

AdBlue^{®10} sistema (dyzelinui)

Šis ženklas ima šviesti kai tampa per žemas „AdBlue“ lygis arba atsiradus gedimui „AdBlue“ sistemoje. Pranešimas ekrane pateikia informaciją apie sistemos būseną.

Informacija, skaitykite tekstinį pranešimą ekrane

Šis ženklas užsidega, kai bent viena iš automobilio sistemų veikia ne taip, kaip turėtų. Ekrane taip pat atsiranda tekstinis pranešimas. Pranešimo tekstas išvalomas mygtuku **OK**, žr. Meniu naršymas – jungtinis prietaisų skydelis (p. 111) arba pats automatiškai išnyksta po tam tikro laiko (priklausomai nuo to, kuri funkcija yra rodoma). Informacijos ženklas taip pat gali užsidegti kartu su kitais ženklais.



PASTABA

Kai rodomas techninės priežiūros pranešimas, simbolis ir pranešimas išvalomi naudojant **OK** mygtuką, arba praėjus tam tikram laikui dingsta patys.

¹⁰ Registruotas prekės ženklas, priklausantis „Verband der Automobilindustrie e.V.“ (VDA).

Ijungtos tolimosios šviesos

Šis ženklas užsidega, kai įjungiamos tolimosios šviesos arba „mirksint“ tolimosiomis šviesomis.

Kairiojo / dešiniojo posūkio indikatorius

Ijungus avarinių žibintų signalą, mirksi abu posūkių indikatoriai.

Eco funkcija įjungta

Ženklas ima šviesti suaktyvinus Eco funkciją.

Start/Stop

Ženklas ima šviesti automatiškai išjungus variklį.

Slėgio padangose stebėjimo sistema

Ženklas įsijungia, jei užregistruojamas žemas slėgis padangose arba nutinka slėgio padangose stebėjimo sistemos triktis.

Priminimas - neuždarytos durys

Jei tinkamai neuždamos vienos iš durelių, informaciniame ekrane įsižiebia informacija arba įspėjamasis ženklas su aiškinamąja iliustracija. Kaip galima greičiau sustokite saugioje vietoje ir uždarykite atidarytas dureles.

 Jei automobilis važiuoja mažesniu nei maždaug 7 km/h (apie 4 myl./val.) greičiu, užsidega informacijos ženklas.

 Jei automobilis važiuoja didesniu nei maždaug 7 km/h (apie 4 myl./val.) greičiu, užsidega įspėjamasis ženklas.

Jei variklio dangtis¹¹ uždomas netinkamai, informaciniame ekrane parodomas įspėjamasis ženklas su aiškinamąja iliustracija. Kaip įmanoma greičiau saugioje vietoje sustabdykite automobilį ir uždarykite variklio dangtį.

Jei bagažinės dangtis uždomas netinkamai, informaciniame ekrane parodomas informacinis ženklas su aiškinamąja iliustracija. Kaip įmanoma greičiau saugioje vietoje sustabdykite automobilį ir uždarykite bagažinės dangtį.

Susijusi informacija

- Jungtinis prietaisų skydelis (p. 66)
- Jungtinis prietaisų skydelis – įspėjamųjų ženklų reikšmė (p. 73)
- Analoginis jungtinis prietaisų skydelis – apžvalga (p. 66)
- Skaitmeninis jungtinis prietaisų skydelis – apžvalga (p. 67)

Jungtinis prietaisų skydelis – įspėjamųjų ženklų reikšmė

Įspėjamieji ženklai perspėja vairuotoją, kad suaktyvinta svarbi funkcija arba įvyko rimta klaida (gedimas).

Įspėjamieji ženklai

Ženklas	Paaškinimas
	Žemas variklio alyvos slėgis ^A
	Įjungti stovėjimo stabdžiai, skaitmeninis prietaisų skydelis
	Įjungti stovėjimo stabdžiai, analoginis prietaisų skydelis
	Saugos oro pagalvės - SRS
	Priminimas užsisegti saugos diržą
	Generatorius nekrauna
	Stabdžių sistemos gedimas
	Įspėjimas

^A Kai kuriuose variklio variantuose nėra sistemų, įspėjančių apie sumažėjusį alyvos slėgį. Automobiliuose su tokiais varikliais nėra žemo alyvos slėgio ženklo. Apie žemą alyvos lygį įspėjama tekstu ekrane. Plačiau žr. Variklio alyva – bendroji dalis (p. 350).

¹¹ Tik automobiliuose su signalizacija*.

◀ Žemas variklio alyvos slėgis

Jei šis ženklas pasirodo važiavimo metu, reiškia variklio alyvos slėgis yra per žemas. Nedelsiant išjunkite variklį ir patikrinkite alyvos lygį. Pripildykite, jei reikia. Jei ženklas užsidega, tačiau alyvos lygis yra normalus, kreipkitės į autoservisą. „Volvo“ rekomenduoja kreiptis į įgaliotąjį „Volvo“ autoservisą.

Įjungti stovėjimo stabdžiai

Šis ženklas nuolat švyti, kai stovėjimo stabdžiai yra įjungti. Ženklas šviečia įjungimo metu. Papildomos informacijos rasite Stovėjimo stabdžiai (p. 295).

Saugos oro pagalvės - SRS

Jei ženklas toliau šviečia arba įsijungia vairuojant, vadinasi, aptikta vienos iš automobilio saugos sistemų triktis. Kaip įmanoma greičiau nuvykite į autoservisą patikrai. „Volvo“ rekomenduoja kreiptis į įgaliotąjį „Volvo“ autoservisą.

Priminimas užsisėgti saugos diržą

Šis ženklas ima mirksėti, jei priekinėje automobilio sėdynėje esantis žmogus neprisėgė saugos diržo arba jei kuris nors galinėje sėdynėje sėdintis žmogus diržą atsisėgė.

Generatorius nekrauna

Šis ženklas užsidega važiavimo metu, jei sutrinka elektros sistema. Nuvykite į autoservisą. „Volvo“ rekomenduoja kreiptis į įgaliotąjį „Volvo“ autoservisą.

Stabdžių sistemos gedimas

Jei užsidegtų šis ženklas, gali būti kad stabdžių sistemoje per mažai skysčio. Sustabdykite automobilį saugioje vietoje ir patikrinkite stabdžių skysčio lygį bakelyje, žr. Stabdžių ir sankabos skystis – lygis (p. 354).

Jei stabdžių ir ABS ženklai užsidega vienu metu, gali būti, kad sutriko stabdymo jėgos paskirstymo sistema.

1. Sustokite saugioje vietoje ir išjunkite variklį.
2. Iš naujo užveskite variklį.
 - Jei abu ženklai užges, galite važiuoti toliau.
 - Jei ženklai neužgesa, reikia patikrinti stabdžių skysčio lygį bakelyje, žr. Stabdžių ir sankabos skystis – lygis (p. 354). Jei stabdžių skysčio lygis normalus, tačiau ženklai tebedega, automobiliu važiuoti galima. Atsargiai nuvažiuokite į autoservisą ir paprašykite, kad darbuotojai patikrintų stabdžių sistemą. „Volvo“ rekomenduoja kreiptis į įgaliotąjį „Volvo“ autoservisą.

⚠ ĮSPĖJIMAS

Jei stabdžių skysčio lygis stabdžių skysčio rezervuare yra mažesnis nei **MIN**, nevažiuokite, kol stabdžių skysčio lygis nepadidės.

Stabdžių skysčio praradimo priežastį turi tirti autoservisas. „Volvo“ rekomenduoja susisiekti su įgaliotuju „Volvo“ autoservisu.

⚠ ĮSPĖJIMAS

Jeigu simboliai BRAKE ir ABS užsidega tuo pačiu metu, yra rizika, kad staigiai stabdant slys automobilio galas.

Įspėjimas

Raudonas įspėjamasis ženklas užsidega, kai nustatomas gedimas, galintis daryti įtaką automobilio saugumui ir/arba vairavimui. Tuo pačiu metu ekrane pasirodo aiškinamasis pranešimas. Ženklas lieka šviesti, kol nepašalinama triktis, tačiau teksto pranešimą galima išvalyti mygtuku **OK**, žr. Meniu naršymas – jungtinis prietaisų skydelis (p. 111). Įspėjamasis ženklas taip pat gali užsidegti kartu su kitais ženklais.

Veiksmai:

1. Sustokite saugioje vietoje. Nejudėkite iš vietos.
2. Perskaitykite ekrane rodomą informaciją. Atlikite veiksmus atsižvelgdami į ekrane esantį pranešimą. Pašalinkite pranešimą **OK** mygtuku.

Priminimas - neuždarytos durys

Jei tinkamai neuždaromos vienos iš durelių, informaciniame ekrane įsižiebia informacija arba įspėjamas ženklas su aiškinamąja iliustracija. Kaip galima greičiau sustokite saugioje vietoje ir uždarykite atidarytas dureles.

ⓘ Jei automobilis važiuoja mažesniu nei maždaug 7 km/h (apie 4 myl./val.) greičiu, užsidega informacijos ženklas.

⚠ Jei automobilis važiuoja didesniu nei maždaug 7 km/h (apie 4 myl./val.) greičiu, užsidega įspėjamas ženklas.

Jei variklio dangtis¹² uždaromas netinkamai, informaciniame ekrane parodomas įspėjamas ženklas su aiškinamąja iliustracija. Kaip įmanoma greičiau saugioje vietoje sustabdykite automobilį ir uždarykite variklio dangtį.

Jei bagažinės dangtis uždaromas netinkamai, informaciniame ekrane parodomas informacinis ženklas su aiškinamąja iliustracija. Kaip įmanoma greičiau saugioje vietoje sustabdykite automobilį ir uždarykite bagažinės dangtį.

Susijusi informacija

- Jungtinis prietaisų skydelis (p. 66)
- Jungtinis prietaisų skydelis – indikatorių ženklų reikšmė (p. 71)
- Analoginis jungtinis prietaisų skydelis – apžvalga (p. 66)

- Skaitmeninis jungtinis prietaisų skydelis – apžvalga (p. 67)

Lauko temperatūros matuoklis

Jungtiniame prietaisų skydelyje pasirodo laiko temperatūros matuoklio rodinys.

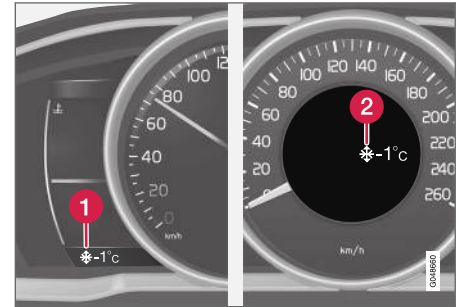

- 1 Lauko temperatūros matuoklio ekranas skaitmeniniame prietaisų skydelyje
- 2 Lauko temperatūros matuoklio ekranas analoginiame prietaisų skydelyje

Jei temperatūra yra tarp +2 °C ir -5 °C, ekrane ima šviesti sniegės ženklas. Tai įspėjimas, kad kelias gali būti slidus. Jei automobilis ilgai nejudėjo, termometras gali rodyti aukštesnę temperatūrą, negu yra iš tikrųjų.

Susijusi informacija

- Jungtinis prietaisų skydelis (p. 66)

¹² Tik automobiliuose su signalizacija*.

Kelionės ridos skaitiklis

Jungtiniame prietaisų skydelyje pasirodo kelionės matuoklio rodinys.



Ridos skaitiklis, skaitmeninis prietaisų skydelis

1 Kelionės ridos skaitiklio rodinys¹³

Du kelionės ridos skaitikliai **T1** ir **T2** yra naudojami trumpiems atstumams matuoti. Atstumas rodomas ekrane.

Pasukite kairiojo perjungiklio reguliavimo ratuką, kad parodytumėte reikiamą matuoklį.

Ilgai spaudžiant (kol pasikeis) kairiojo perjungiklio mygtuką **RESET**, bus atstatytas ridos skaitiklis. Papildomos informacijos rasite Kelionės kompiuteris (p. 116).

Susijusi informacija

- Jungtinis prietaisų skydelis (p. 66)

¹³ Ekranu išvaizda gali skirtis priklausomai nuo prietaisų varianto.

Laikrodis

Jungtiniame prietaisų skydelyje pasirodo laikrodžio rodinys.



Laikrodis, skaitmeninis prietaisų skydelis.

1 Ekranas laikui rodyti¹⁴

Nustatykite laikrodį

Laikrodį galima reguliuoti menu sistemoje MY CAR, žr. MY CAR (p. 114).

Susijusi informacija

- Jungtinis prietaisų skydelis (p. 66)

Jungtinis prietaisų skydelis – licencinė sutartis

Licencija - tai sutartis dėl teisės vykdyti tam tikrą veiklą arba naudotis kieno nors kito teisėmis sutartyje nustatytais terminais ir sąlygomis. Šis tekstas yra „Volvo“ sutartis su gamintoju arba kūrėju anglų kalba.

Combined Instrument Panel Software Open Source Software Notice

This product uses certain free / open source and other software originating from third parties, that is subject to the GNU Lesser General Public License version 2 (LGPLv2), The FreeType Project License ("FreeType License") and other different and/or additional copy right licenses, disclaimers and notices. The links to access the exact terms of LGPLv2, and the other open source software licenses, disclaimers, acknowledgements and notices are provided to you below. Please refer to the exact terms of the relevant License, regarding your rights under said licenses. Volvo Car Corporation (VCC) offers to provide the source code of said free/open source software to you for a charge covering the cost of performing such distribution, such as the cost of media, shipping and handling, upon written request. Please contact your nearest Volvo Dealer.

The offer is valid for a period of at least three (3) years from the date of the distribution of this product by VCC / or for as long as VCC offers spare parts or customer support.

Portions of this product uses software copyrighted © 2007 The FreeType Project (www.freetype.org). All rights reserved.

Portions of this product uses software with Copyright © 1994–2013 Lua.org, PUC-Rio (<http://www.lua.org/>)



This product includes software under following licenses:

LGPL v2.1: <http://www.gnu.org/licenses/old-licenses/lgpl-2.1.html>

- GNU FriBidi
- DevIL

The FreeType Project License: <http://git.savannah.gnu.org/cgiit/freetype/freetype2.git/tree/docs/FTL.TXT>

- FreeType 2

MIT License: <http://opensource.org/licenses/mit-license.html>

- Lua

Ženklaai ekrane

Automobilio ekrane yra įvairių skirtingų ženklų. Ženklaai skirstomi į įspėjamuosius, kontrolinius ir informacijos ženklus.

Toliau pateikti dažniausiai sutinkami ženklai ir jų reikšmės bei nuoroda, kur toliau instrukcijoje galima rasti informacijos.

 – raudonas įspėjamasis ženklas įsijungia tada, kai aptinkamas gedimas, kuris gali turėti įtakos automobilio saugai ir (arba) važiavimo sąlygoms. Tuo pat metu jungtinio prietaisų skydelio informaciniame ekrane pasirodo aiškinamasis tekstas.

 – informacinis ženklas kartu su tekstu jungtinio prietaisų skydelio informaciniame ekrane įsijungia tada, kai kurioje nors automobilio sistemoje aptinkamas nuokrypis. Geltonas informacinis simbolis taip pat gali užsidegti kartu su kitais simboliais.

Įspėjamieji ženklai jungtiniame prietaisų skydelyje

¹⁴ Laikas rodomas analoginio prietaisų skydelio viduryje.









Ženklas	Paaiškinimas	Žr.
	Žemas variklio alyvos slėgis	(p. 73)
	Ijungti stovėjimo stabdžiai, skaitmeninis prietaisų skydelis	(p. 73), (p. 295)
	Ijungti stovėjimo stabdžiai, analoginis prietaisų skydelis	(p. 73)
	Saugos oro pagalvės - SRS	(p. 32), (p. 73)
	Priminimas užsisiegti saugos diržą	(p. 28), (p. 73)
	Generatorius nekrauna	(p. 73)
	Stabdžių sistemos gedimas	(p. 73), (p. 293)
	Ispėjimas, saugus režimas	(p. 32), (p. 41), (p. 73)







Kontroliniai ženklai jungtiniame prietaisų skydelyje

Ženklas	Paaiškinimas	Žr.
	ABL triktis*	(p. 71), (p. 95)
	Išmetimo sistema	(p. 71)
	ABS sistemos gedimas	(p. 71), (p. 293)
	Ijungtas galinis rūko žibintas	(p. 71), (p. 99)
	Stabilumo sistema, ESC (Elektroninė stabilumo kontrolė), Priekabos stabilumo pagalba*	(p. 71), (p. 189), (p. 317)
	Stabilumo sistema, sportinis režimas	(p. 71), (p. 189)
	Variklio šildytuvas (dizeliniuose modeliuose)	(p. 71)
	Mažas kuro kiekis bake	(p. 71), (p. 141)
	„AdBlue“ sistema (dizelinui)	(p. 308)

Ženklas	Paaiškinimas	Žr.
	Informacija, skaitmeninė tekstinė pranešimų ekrane	(p. 71)
	Ijungtos tolimosios šviesos	(p. 71), (p. 92)
	Kairės pusės posūkio žibintai	(p. 71)
	Dešinės pusės posūkio žibintai	(p. 71)
	„Start/Stop“*, variklis automatiškai išjungtas	(p. 71), (p. 284)
	ECO funkcija* i jungta	(p. 71), (p. 291)
	Slėgio padangose sistema*	(p. 71), Padangų stebėjimas (TM)* (p. 335)

Informaciniai ženklai junginiame prietaisų skydelyje

Ženklas	Paiškinimas	Žr.
	Tolimosios šviesos su automatinio pritemdymo funkcija – AHB*	(p. 93)
	Kameros jutiklis*, lazerinis jutiklis*	(p. 93), (p. 229), (p. 239), (p. 252), (p. 257)
	Prisitaikanti pastovaus greičio palaikymo sistema*	(p. 215)
	Prisitaikanti pastovaus greičio palaikymo sistema*	(p. 207), (p. 215)
	Prisitaikanti pastovaus greičio palaikymo sistema*, įspėjimo apie atstumą sistema* (atstumo įspėjimas)	(p. 215), (p. 200)
	Prisitaikanti pastovaus greičio palaikymo sistema*	(p. 206)
	Pastovaus greičio palaikymo sistema*	(p. 194)

Ženklas	Paiškinimas	Žr.
	Greičio ribotuvas	(p. 191)
	Radaro jutiklis*	(p. 215), (p. 202), (p. 239)
	„Start/Stop“**	(p. 289)
	„Start/Stop“**	(p. 289)
	„Start/Stop“**	(p. 289)
	Įspėjimas apie atstumą* („Distance Alert“), „City Safety“ TM , įspėjimo apie susidūrimą sistema*, automatinis stabdymas*	(p. 202), (p. 229), (p. 239)
	Variklio bloko ir salono šildytuvai*	(p. 141)

Ženklas	Paiškinimas	Žr.
	Variklio bloko šildytuvai ir salono šildytuvai* Būtina techninė priežiūra	(p. 141)
	Suaktyvintas laikmatis*	(p. 141)
	Suaktyvintas laikmatis*	(p. 141)
	ABL sistema*	(p. 95)
	Išsekęs akumuliatorius	(p. 141)
	Parkavimo pagelbiklis – PAP*	(p. 267)
	Lietaus jutiklis*	(p. 103)
	Eismo juostos laikymo pagalba*	(p. 255)
	Vairuotojo perspėjimo sistema*, eismo juostos pagalba*	(p. 257)





Ženklas	Paaiškinimas	Žr.
	Vairuotojo perspėjimo sistema*, eismo juostos pagalba*	(p. 252), (p. 257)
	Vairuotojo įspėjimo sistema*, laikas pertraukai	(p. 251)
	Vairuotojo įspėjimo sistema*, laikas pertraukai	(p. 252)
	Pavaros keitimo indikatorius	(p. 278)
	Pavarų padėtys	(p. 278)
	Užregistruoto greičio informacija*	(p. 247)
	Alyvos lygio matavimas	(p. 351)

Informacijos ženklai viršutinio valdymo pulto ekrane

Ženklas	Paaiškinimas	Žr.
	Priminimas užsisėgti saugos diržą	(p. 31)
	Keleivio sėdynės saugos oro pagalvė įjungta	(p. 36)
	Keleivio sėdynės saugos oro pagalvė išjungta	(p. 36)

Susijusi informacija

- Jungtinis prietaisų skydelis – indikatorių ženklų reikšmė (p. 71)
- Jungtinis prietaisų skydelis – įspėjamųjų ženklų reikšmė (p. 73)
- Pranešimai – tvarkymas (p. 114)

„Volvo Sensus“

„Volvo Sensus“ – tai asmeninės „Volvo“ patirties esmė. Programa palaiko jūsų ryšį su automobiliu ir išoriniu pasauliu. „Sensus“ teikia informaciją, pramogas ir pagalbą, jos prirėikus. „Sensus“ sudaro intuityvios funkcijos, kurios pagerina automobilio kelionę ir supaprastina automobilio eksploataciją.

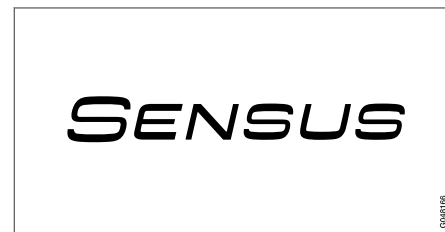

Patogi navigacijos struktūra leidžia, kai reikia, gauti reikiamą pagalbą, informaciją ir pramogauti netrikdant vairuotojo.

„Sensus“ apima visus automobilio sprendimus, kurie leidžia susijungti* su išoriniu pasauliu ir užtikrina, kad jūs intuityviai kontroliuotumėte visas automobilio galimybes.

„Volvo Sensus“ sujungia ir ekrane pateikia įvairias kelių automobilio sistemų funkcijas. Su „Volvo Sensus“ automobilį galima pritaikyti savo reikmėms, naudojantis intuityvia naudotojo sąsaja. Galima keisti įvairias nuostatas: automobilio, garso ir medijos, klimato kontrolės ir kt.

Centrinio valdymo pulto mygtukais ir valdymo elementais arba vairo dešinėje įrengta klaviatūra* galima įjungti arba išjungti įvairias funkcijas ir keisti nuostatas.

Paspaudus **MY CAR**, pateikiamos visos su automobilio vairavimu ir valdymu susijusios nuostatos, pvz., „City Safety“, užraktai ir signalizacija, automatinis ventiliatoriaus sukimosi greitis, laikrodžio nustatymo galimybės ir t. t.

Paspaudus atitinkamą funkciją – **RADIO, MEDIA, TEL***, **NAV*** ir **CAM**¹⁵ – galima suaktyvinti kitus šaltinius, sistemas ir funkcijas, pvz., AM, FM, CD, DVD*, TV*, „Bluetooth®“, navigacijos sistema* ir statymo pagalbos kamerą*.

Plačiau apie visas funkcijas ir sistemas žr. atitinkamą savininko vadovo ar jo priedo skyrių.

Apžvalga

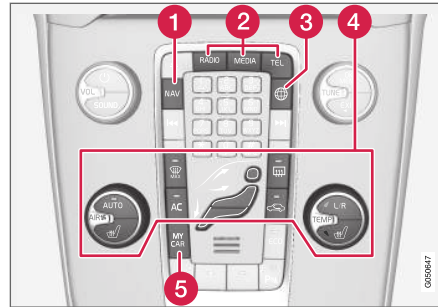

Valdymo skydelis viduryje esančiame dėkle. Ilustracija yra bendro pobūdžio - funkcijų skaičius ir mygtukų išdėstymas skiriasi priklausomai nuo pasirinktos įrangos ir rinkos.

- 1 Naršymas* – **NAV**, žr. atskirą priedą (Sensus Navigation).
- 2 Garsas ir medijos – **RADIO, MEDIA, TEL***, žr. atskirą priedą (Sensus Infotainment).
- 3 Prie interneto prijungtas automobilis - **🌐***, žr. atskirą priedą (Sensus Infotainment).
- 4 Klimato kontrolės sistema (p. 124).
- 5 Funkcijų nustatymai – **MY CAR**, žr. MY CAR (p. 114).

Raktelio padėtyš

Nuotolinio valdymo raktelį galima naudoti skirtingiems automobilio elektros sistemos režimams / lygiams nustatyti, kad būtų pasiekiamos įvairios funkcijos, žr. Raktelio padėtyš – skirtingų lygių funkcijos (p. 82).



Uždegimo jungiklis su ištrauktu (įkištu) nuotolinio valdymo puotelėliu.

PASTABA

Automobiliuose su berakte užvedimo ir užrakinimo funkcija* raktelio nereikia įkišti į uždegimo spynelę; ji galima laikyti, pvz., kišenėje. Papildomos informacijos apie berakčio užvedimo ir užrakinimo sistemą rasite Beraktė valdymo sistema* (p. 168).

¹⁵ Taikoma tam tikriems automobilių modeliams.

« Įkiškite pultelį

1. Laikydami nuotolinio valdymo pultelį už raktelio pusės, įkiškite į uždegimo jungiklį.
2. Tada įspauskite pultelį fiksatoriuje į galinę padėtį.

! SVARBU

Pašaliniai daiktai uždegimo spynelėje gali sugadinti funkcionavimą arba spynelę.

Nespauskite neteisingai pasukto nuotolinio valdymo raktelio: laikykite raktelį už išimamos geležtės pusės, žr. Išimama raktelio geležtė – išėmimas / įdėjimas (p. 166).

Ištraukite pultelį.

Paimkite nuotolinio valdymo raktelį ir ištraukite jį iš uždegimo jungiklio.

Raktelio padėtys – skirtingų lygių funkcijos

Norint pasinaudoti ribotu skaičiumi funkcijų, kai variklis išjungtas, automobilio elektros sistema nuotolinio valdymo rakteliu galima nustatyti į vieną iš 3 skirtingų lygių – 0, I arba II. Šiame automobilio savininko vadove tokie lygiai apibūdinami kaip „raktelio padėtys“.

Toliau pateikiamoje lentelėje pavaizduotos kiekvienos pultelio padėties / lygio funkcijos.

Lygis	Funkcijos
0	<ul style="list-style-type: none"> • Odometras, laikrodis ir termometras yra apšviesti. • Galima reguliuoti elektra valdomas sėdynes. • Garso sistema galima naudotis ribotą laiką – žr. „Sensus Infotainment“ priedą.
I	<ul style="list-style-type: none"> • Galima naudoti stoglangį, elektra valdomus langus, 12 V lizdą salone, navigaciją, telefoną, ventiliatorių ir priekinio stiklo valytuvus.
II	<ul style="list-style-type: none"> • Įsijungia priekiniai žibintai. • 5 sekundėms įsijungia įspėjamosios/indikatorių lemputės. • Suaktyvinamos kelios kitos sistemos. Vis dėlto elektrinį sėdynių pasosčių ir galinio lango šildymą galima suaktyvinti tik užvedus variklį. <p>Šioje pultelio padėtyje eikvojama daug akumuliatoriaus energijos, todėl jos reikėtų vengti!</p>

Pultelio padėties / lygio parinkimas

- **Raktelio padėtis 0** – automobilio atrakinimas – tai reiškia, kad automobilio elektros sistema nustatyta į lygį **0**.

i PASTABA

Kaip pasiekti **I** arba **II** lygį **neužvedant** variklio: prieš ketindami pasirinkti minėtas raktelio padėtis **nespauskite** stabdžių / sankabos pedalo.

- **Raktelio padėtis I** – nuotolinio valdymo rakteliui esant visiškai įstatytam į uždegimo jungiklį¹⁶, spustelėkite **START/STOP ENGINE**.
- **Raktelio padėtis II** – nuotolinio valdymo rakteliui esant visiškai įstatytam į uždegimo jungiklį¹⁶, nuspauskite ir ilgai¹⁷ palaikykite mygtuką **START/STOP ENGINE**.
- **Atgal į raktelio padėtį 0** – norint grąžinti raktelį į padėtį **0** iš **II** arba **I**, reikia spustelėti mygtuką **START/STOP ENGINE**.

Garso sistema

Informacijos apie garso sistemos funkcijas esant ištrauktam nuotolinio valdymo rakteliui rasite „Sensus Infotainment“ priede.

Variklio užvedimas ir išjungimas

Informacijos apie variklio užvedimą / išjungimą ieškokite Variklio užvedimas (p. 274).

Vilkimas

Svarbios informacijos apie nuotolinio valdymo raktelį vilkimo metu rasite Vilkimas (p. 318).

Susijusi informacija

- Raktelio padėtys (p. 81)

Sėdynės, priekinės

Automobilio priekinės sėdynės turi skirtingas nustatymo parinktis, kad sėdėti būtų optimaliai patogiu.



- 1 Kad sureguliuotumėte juosmens atramą*, pasukite reguliavimo ratuką¹⁸.
- 2 Į priekį/atgal: kelkite rankenėlę, norėdami nustatyti atstumą iki vairaračio ir pedalo. Įsitinkinkite, kad, pakeitus padėtį, sėdynė yra užfiksuota.
- 3 Kad pakeltumėte / nuleistumėte sėdynės pasostės priekinį kraštą*, papumpukite aukštyną / žemyn.
- 4 Reguluoti atlošo kampa, sukti ratuką.

¹⁶ Nereikia automobiliams su berakčio užvedimo ir užrakinimo sistema*.

¹⁷ Apie 2 sek.

¹⁸ Taikoma ir elektra valdomoms sėdynėms.

- ◀ 5 Kad pakeltumėte / nuleistumėte sėdynę*, papumpuokite aukštyn / žemyn.
- 6 Elektra valdomos sėdynės valdymo skydelis*, žr. Sėdynės, priekinės – valdomos elektra (p. 85).

⚠ ĮSPĖJIMAS

Nustatykite savo sėdynę prieš pradėdami važiuoti. Niekada nedarykite to vairuodami. Užtikrinkite, kad sėdynė būtų gerai užfiksuota, nes kitaip staigiai stabdydami arba avarijos atveju galite susižaloti.

Priekinės sėdynės galvos atramų reguliavimas

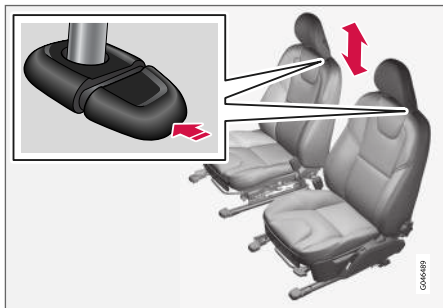

Galvos atramų aukštį galima reguliuoti.

Sureguliuokite galvos atramą pagal ūgį, kad remtųsi visas pakaušis (jei įmanoma).

Aukščiui nustatyti reikia nuspausti mygtuką (žr. iliustraciją) ir tuo pat metu stumti atramą žemyn ar kelti aukštyn.

Galvos atramą galima nustatyti į vieną iš trijų skirtingų padėčių.

Keleivio sėdynės atlošo nuleidimas*

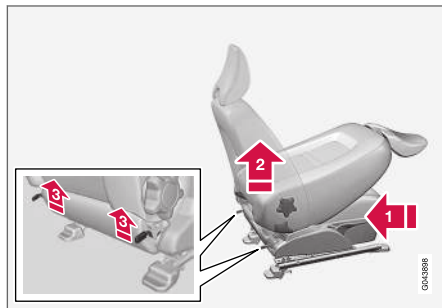

Keleivio sėdynės atlošą galima nulenkti į priekį, kad salone būtų galima patalpinti ilgą krovinį.

- 1 Patraukite sėdynę kiek galima toliau atgal / žemyn.
- 2 Nustatykite atlošą į statmeną padėtį.
- 3 Pakelkite ant sėdynės atlošo galinės dalies esančius fiksatorius ir nulenkite sėdynės atlošą į priekį.
- 4 Stumkite sėdynę į priekį tiek, kad galvos atrama „užsifikuotų“ po daiktadėže.

Atlošo pakėlimas atliekamas atvirkštine tvarka.

⚠ ĮSPĖJIMAS

Kai nulenktas keleivio sėdynės atlošas, nesisnaudokite erdve už keleivio sėdynės ar galinės vidurinės sėdynės.

⚠ ĮSPĖJIMAS

Paimkite už atlošo ir patikrinkite, ar jis po atlenkimo tinkamai užfiksuotas, kad staigaus stabdymo arba avarijos atveju nesusižalotų keleiviai.

Susijusi informacija

- Sėdynės, priekinės – valdomos elektra (p. 85)
- Sėdynės, galinės (p. 86)

Sėdynės, priekinės – valdomos elektra

Automobilio priekinės sėdynės turi skirtingas nustatymo parinktis, kad sėdėti būtų optimaliai patogiu. Elektra valdomas sėdynės galima perstumti pirmyn / atgal ir aukštyn / žemyn. Sėdynės pasostės priekinį kraštą galima pakelti / nuleisti. Taip pat galima keisti atlošo kampą.

Elektra valdoma sėdynė*

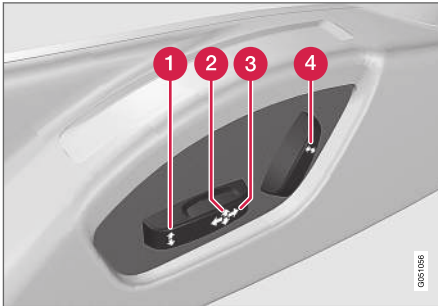

- 1 Pakelti bei nuleisti priekinį sėdynės kraštą
- 2 Pakelti bei nuleisti sėdynę
- 3 Pastumti sėdynę pirmyn / atgal
- 4 Reguluoti atlošo kampą

Elektra valdomos sėdynės turi perkrovų apsaugą, kuri įsijungia, jei sėdynės valdymą blokuoja koks

nors objektas. Jei taip atsitiktų, automobilio elektros sistemą nustatykite į raktelio padėtį **I** arba **0** ir prieš dar kartą reguliuodami sėdynę luktelėkite.

Vienu kartu galima atlikti tik vieną judesį (pirmyn / atgal / aukštyn / žemyn).

Paruošimas

Atrakinus dureles nuotolinio valdymo rakteliu, kurį laiką sėdynę galima reguliuoti neįkišus raktelio į uždegimo spynelę. Sėdynių nustatymas paprastai atliekamas, rakteliui esant **I** padėtyje ir tik varikliui veikiant.

Sėdynė su atminties funkcija*

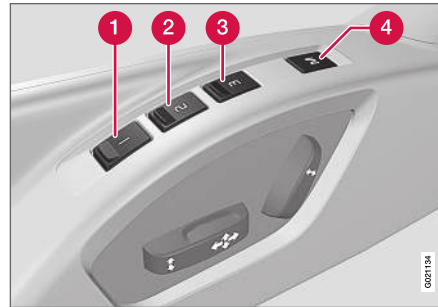

Atminties funkcija įrašo sėdynės ir šoninių veidrodėlių nuostatas.

Išsaugojimo pasirinktis

- 1 Atminties mygtukas
- 2 Atminties mygtukas
- 3 Atminties mygtukas
- 4 Nustatymų įrašymo mygtukas

1. Reguluokite sėdynės ir šoninių veidrodėlių padėtį.
2. Paspauskite ir laikykite **M** mygtuką, tuo pat metu spausdami **1**, **2** arba **3**. Laikykite nuspaužę mygtukus, kol pasigirs garsinis signalas ir jungtiniame prietaisų skydelyje pasirodys tekstas.

Prieš nustatant naują atmintį, reikia vėl sureguliuoti sėdynę.

Išsaugotų pasirinkčių naudojimas

Spauskite vieną iš atminties mygtukų **1–3**, kol sėdynė ir šoniniai veidrodėliai sustos. Atleidus mygtuką, sėdynės ir šoninių veidrodėlių judesys pertraukiamas.

Nuotolinio valdymo pultelio atmintis*

Visus nuotolinio valdymo raktelius gali naudoti skirtingi vairuotojai ir įrašyti skirtingas vairuotojo sėdynės bei šoninių veidrodėlių nuostatas¹⁹, žr. Nuotolinio valdymo pultelis – pritaikymas asmeniniams poreikiams* (p. 159).

¹⁹ Tik jei automobilyje įrengtos elektra valdomos sėdynės su atmintimi ir nulenkiama elektra valdoma galinio vaizdo ir šoniniai veidrodėliai.

◀ Avarinis sustabdymas

Jei sėdynė staiga ima judėti, paspauskite vieną iš sėdynės nustatymo arba atminties mygtukų ir sėdynė nustos judėti.

⚠ ĮSPĖJIMAS

Avarijos rizika! Įsitikinkite, kad vaikai nežaidžia su valdymu. Prieš reguliuodami patikrinkite, ar priešais sėdynę, už jos ir po ja nėra jokių daiktų. Užtikrinkite, kad nė vienam iš galinėje sėdynėje sėdinčių keleivių nebūtų įsipainiojimo pavojaus.

Šildomos sėdynės

Informacijos apie šildomas sėdynes rasite Šildomos priekinės sėdynės* (p. 131) ir Šildoma galinė sėdynė* (p. 131).

Susijusi informacija

- Sėdynės, priekinės (p. 83)
- Sėdynės, galinės (p. 86)

Sėdynės, galinės

Galinės sėdynės atlošą ir išorinių sėdynių galvos atramas galima nulenkti. Vidurinėsios sėdynės galvos atramą galima pritaikyti keleivio ūgiui.

Galvos atrama, vidurinioji sėdynė, užpakalinė

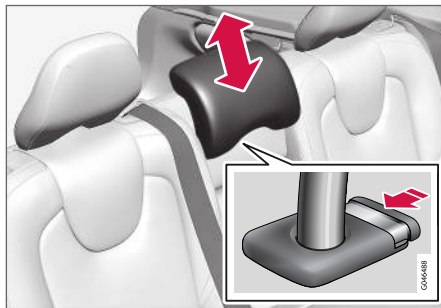

Sureguliuokite galvos atramą pagal keleivio ūgį, kad, jei įmanoma, remtųsi visas pakaušis. Prisitai-kykite ją prie tinkamos padėties.

Kad vėl nuleistumėte galvos atramą, reikia nuspausti mygtuką (žr. iliustraciją) ir atsargiai nuleisti atramą žemyn.

Galvos atramą galima nustatyti į vieną iš penkių skirtingų padėčių.

⚠ ĮSPĖJIMAS

Kai vidurinė sėdynė nenaudojama jos galvos atrama turi būti žemiausioje padėtyje. Kai vidurinė sėdynė nenaudojama, galvos atramą reikia tinkamai sureguliuoti pagal keleivio ūgį, kad ji padengtų visą galinę galvos dalį (jei įmanoma).

Rankinis galinių sėdynių atramų galvai nuleidimas

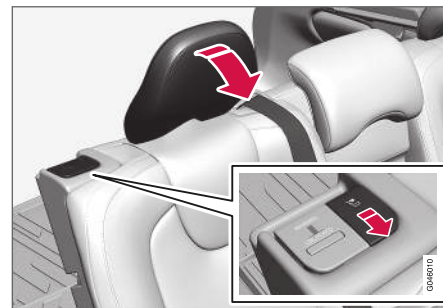

Patraukite arčiausiai prie atramos galvai esančią užrakinimo rankeną, norėdami nulenkti atramą galvai į priekį.

Galvos atrama atgal perstumiami rankiniu būdu.

⚠ ĮSPĖJIMAS

Atlenkus galvos atlošą, jis turi būti užfiksuotoje padėtyje.

Galinių sėdynių atlošų nuleidimas

! SVARBU

Kai reikia atlenkti atlošą, galinės sėdynės laikiklio puodeliui atlenkti negalima; be to, galinėje sėdynėje negali būti jokių daiktų. Taip pat negali būti prisegti saugos diržai. Priešingu atveju rizikuojate pažeisti galinės sėdynės apmušalus.

i PASTABA

Kad galinių sėdynių atlošai visiškai nusilenktų, gali reikėti pirmyn pastumti priekines sėdynes ir (arba) stačiai nustatyti jų atlošus.

- Abi dalis galima nulenkti atskirai.
- Norint nulenkti visą atlošą, reikia nulenkti jo dalis atskirai.

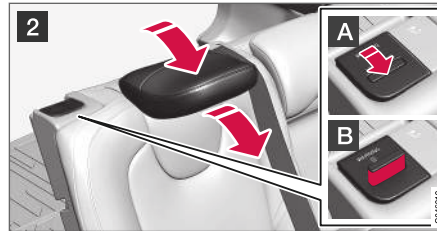
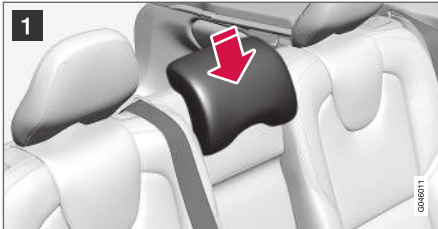

- 1 Jei ketinate nuleisti dešiniąją dalį, atleiskite ir sureguliuokite vidurinėsios sėdynės galvos atramą (žr. ankstesnį skirsnį „Galvos atrama, vidurinioji sėdynė, galinė“).
- 2 Nuleidžiant atlošus, išorinės galvos atramos nuleidžiamos automatiškai. Patraukite į viršų atlošo fiksavimo rankeną **A** kartu lenkdami atlošą į priekį. Raudonas indikatorius ant fiksatoriaus **B** rodo, kad atlošas neužfiksuotas.

i PASTABA

Nulenkus sėdynių atlošus, reikia šiek tiek pirmyn pastumti galvos atramas, kad jos sukontaktuotų su pasoste.

Atlošo pakėlimas atliekamas atvirkštine tvarka.

i PASTABA

Pakėlus atlošą, raudona lemputė nebešvies. Jei ji vis dar šviečia, vadinasi atlošas nėra tinkamai užfiksuotas.

! ĮSPĖJIMAS

Patikrinkite, ar galinės sėdynės atlošas ir galvos atlošas, juos atlenkus, yra tinkamai užfiksuoti.

Susijusi informacija

- Sėdynės, priekinės (p. 83)
- Sėdynės, priekinės – valdomos elektra (p. 85)

Vairas

Vairą galima nustatyti į pageidaujamą padėtį, be to, ant jo įrengti garso signalo, pastovaus greičio palaikymo sistemos, meniu, garso sistemos ir telefono valdymo elementai.

Reguliuojamas

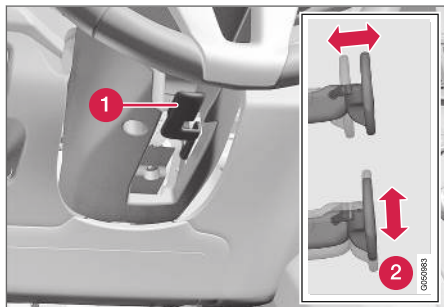

Vairo reguliavimas.

- 1 Svirtis - vairo atpalaidavimas
- 2 Galimos vairo padėtys

Vairaračio aukštį ir gylį nustatykite tokiu būdu:

1. Vairui atleisti pastumkite svirtį pirmyn.
2. Nustatykite jums labiausiai tinkančią vairaračio padėtį.

3. Patraukite svirtį atgal, kad užfiksuotumėte vairo padėtį. Jei svirtelė standi, iš lėto spauskite vairaračį, tuo pačiu metu traukdami svirtelę į pradinę padėtį.

⚠️ ĮSPĖJIMAS

Prieš važiuodami sureguliuokite vairą ir jį užfiksuokite. Vairo negalima reguliuoti vairuojant.

Naudojant su greičiu susijusį vairo stiprintuvą*, galima pakoreguoti vairo jėgos lygį, žr. Reguliuojama vairo jėga* (p. 186).

Klaviatūros* ir mentelės*

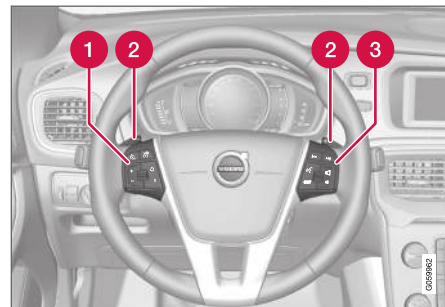

Ant vairo sumontuotos klaviatūros ir mentelės.

- 1 Pastovaus greičio palaikymo sistema* (p. 194) ir Prisitaikanti pastovaus greičio palaikymo sistema (ACC)* (p. 203).
- 2 Automatinės pavarų dėžės rankinio pavarų perjungimo mentelė, žr. Automatinė pavarų dėžė – „Geartronic**“ (p. 278).
- 3 Garso ir telefono valdymas, žr. priedą, „Sensus Infotainment“.

Garso signalas



Garso signalas.

Norėdami įjungti garso signalą, spauskite vairaračio centrą.

Žibintų jungikliai

Žibintų jungiklis suaktyvina ir suderina išorinį apšvietimą. Be to, jis naudojamas ekrano, prietaisų ir nuotaikos apšvietimui (p. 101) reguliuoti.

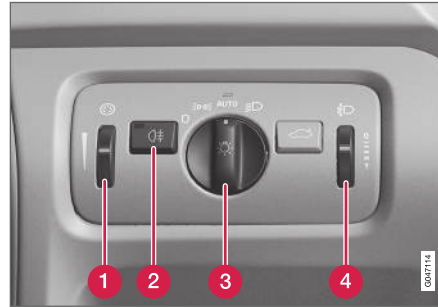

Apžvalga, žibintų jungikliai.

- 1 Regulavimo ratukas ekranui sureguliuoti ir prietaisų skydeliui bei salonui apšviesti*
- 2 Galinio rūko žibinto mygtukas
- 3 Apšvietimo rankenėlė važiuojant ir statant automobilį
- 4 Priekinių žibintų spindulio aukščio reguliavimo ratukas

Automobiliuose su šviesos diodų²⁰ priekiniais žibintais* yra automatinė priekinių žibintų aukščio reguliavimo funkcija, todėl nėra reguliavimo ratuko reguliuoti priekinių žibintų spindulio aukštį.

Rankenėlės padėtyys

Padėtis	Paaškinimas
0	Dienos žibintai ^A veikia, kai automobilio elektros sistema yra raktelio padėtyje II arba veikia variklis. Galima naudoti žybsnio tolimosiomis šviesomis funkciją.
	Dieniniai žibintai, galiniai šoniniai gabaritiniai žibintai ir gabaritiniai žibintai, kai raktelis nustatytas automobilio elektros sistemos padėtyje II arba veikia variklis. Galiniai šoniniai gabaritiniai žibintai ir gabaritiniai žibintai, kai automobilis pastatytas ^B . Galima naudoti žybsnio tolimosiomis šviesomis funkciją.
AUTO	Dieniniai žibintai, galiniai šoniniai gabaritiniai žibintai ir gabaritiniai žibintai diena, kai raktelis nustatytas automobilio elektros sistemos padėtyje II arba veikia variklis. Artimųjų šviesų, šoniniai galiniai gabaritiniai žibintai ir gabaritiniai žibintai, esant prieblandai ar tam-

²⁰ Šviesos diodas (Light Emitting Diode)



Padėtis	Paiškinimas
	<p>siam paros metui arba įjungus galinius rūko žibintus.</p> <p>Suaktyvinta tunelio aptikimo (p. 92)* funkcija.</p> <p>Galima pasinaudoti aktyviųjų tolimųjų šviesų (p. 93)* funkcija.</p> <p>Tolimąsias šviesas galima suaktyvinti įjungus artimąsias.</p> <p>Galima naudoti žybsnio tolimosios šviesomis funkciją.</p>
	<p>Artimųjų šviesų žibintai, šoniniai galiniai gabaritiniai žibintai ir gabaritiniai žibintai.</p> <p>Gali būti suaktyvinti tolimųjų šviesų žibintai.</p> <p>Galima naudoti žybsnio tolimosios šviesomis funkciją.</p>

A Įrengti priekiniame bamperyje arba po juo.

B Taip pat laisvąja eiga, kai variklis veikia, užtikrinant, kad rankinėle būtų pasukta į šią padėtį iš kitos.

„Volvo“ rekomenduoja vairuojant naudoti režimą

AUTO

ĮSPĖJIMAS

Automobilio apšvietimo sistema niekada negali nustatyti, kada dienos šviesa per silpna ar pakankamai stipri, pvz., esant rūkui ir lyjant.

Vairuotojas visada išlieka atsakingas ir privalo užtikrinti, kad būtų įjungti eismo situacijai tinkami žibintai, laikantis galiojančių eismo taisyklių.

Ekranas ir prietaisų apšvietimas

Priklausomai nuo raktelio padėties, įjungiamas skirtingas ekrano ir prietaisų skydelio apšvietimas, žr. Raktelio padėtys – skirtingų lygių funkcijos (p. 82).

Ekranu apšvietimas tamsoje automatiškai susilpnėja: apšvietimo jautrumą galima nustatyti reguliavimo ratuku.

Reguliavimo rateliu galima nustatyti prietaisų apšvietimo ryškumą.

Priekinių žibintų aukščio reguliavimas

Dėl automobilyje esančių krovinių, gali pakisti vertikalus priekinių žibintų spindulio kampas. Tai gali apakinti priešais važiuojančius vairuotojus. Šito galima išvengti, reguliuojant žibintų spindulio aukštį. Nuleiskite žibintus, jei automobilis yra labai įkraudas.

1. Palikite variklį veikti arba rakteliu nustatykite automobilio elektros sistemos padėtį **I**.
2. Sukite reguliavimo ratelį aukštyn/žemyn žibintui pakelti/nuleisti.

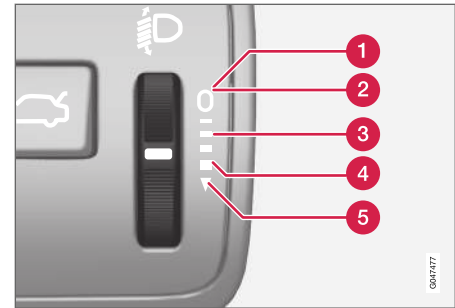

Reguliavimo ratuko padėtys esant atitinkamai apkrovai.

- 1 Tik vairuotojas
- 2 Vairuotojas ir keleivis priekinėje sėdynėje.
- 3 Keleiviai visose sėdynėse
- 4 Keleiviai visose sėdynėse ir maksimalus kroviny bagažinėje
- 5 Vairuotojas ir maksimalus kroviny bagažinėje

Susijusi informacija

- Gabaritiniai žibintai (p. 91)
- Važiavimo dieną šviesos (p. 91)
- Tolimųjų/artimųjų šviesų žibintai (p. 92)

Gabaritiniai žibintai

Gabaritiniai žibintai įjungiami priekinių žibintų valdymo rankenėle.

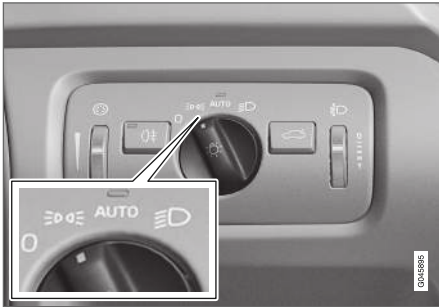

Priekinių žibintų valdymo rankenėlė gabaritinių žibintų valdymo vietoje.

Pasukite rankenėlę į padėtį **☰☑☒** (tuo pat metu įjungiamas numerio lentelės apšvietimas).

Jei automobilio elektros sistema yra raktelio padėtyje **II** arba veikia variklis, taip pat įsijungia ir dieniniai žibintai.

Kai lauke tamsu ir atidaromas bagažinės dangtis, įsijungia galiniai gabaritiniai žibintai, kad įspėtų iš paskos važiuojančių automobilių vairuotojus. Tai vyksta nepriklausomai nuo to, kokioje padėtyje yra rankenėlė arba kokioje automobilio elektros sistemos padėtyje nustatytas raktelis.

Važiuojant ilgiau nei 30 sekundžių maks. 10 km/h (apie 6 myl./val.) greičiau arba viršijus

10 km/h (apie 6 myl./val.) greitį, įjungiami dieniniai žibintai ir jungtiniame prietaisų skydelyje parodoma **Atstatyti šviesų jungiklio padėtį**. Tai reiškia, kad reikia persijungti į kitą režimą nei



Susijusi informacija

- Žibintų jungikliai (p. 89)

Važiavimo dieną šviesos

Kai žibintų jungiklio rankenėlė yra **AUTO** padėtyje ir nustatyta automobilio elektros sistemos raktelio padėtis **II** arba veikia variklis, esant natūraliam apšvietimui automatiškai suaktyvinami dieniniai žibintai.

Dienos žibintai veikia dienos metu. DRL



Žibintų jungiklio rankenėlė padėtyje **AUTO**.

Kai žibintų jungiklio rankenėlė yra padėtyje **AUTO**, vairuojant dieną automatiškai suaktyvinami dieniniai žibintai (Daytime Running Lights - DRL).

Šviesos jutiklis, įrengtas prietaisų skydelio viršuje, perjungia dienišius žibintus į artimųjų šviesų žibintus atėjus sutemoms arba pernelyg susilpnėjus dienos šviesai. Įjungus galinius rūko žibintus, persijungiama į artimųjų šviesų žibintus.



⚠️ ĮSPĖJIMAS

Ši sistema padeda taupyti energiją, tačiau ji negali visais atvejais teisingai nustatyti, ar dienos šviesa nėra pernelyg silpna / pakankamai stipri, pvz., esant miglai ar lietai.

Vairuotojas visada išlieka atsakingas ir privalo užtikrinti, kad būtų įjungti reikiami žibintai, laikantis galiojančių eismo taisyklių.

Susijusi informacija

- Tolimųjų/artimųjų šviesų žibintai (p. 92)
- Žibintų jungikliai (p. 89)

Tunelio aptikimas*

Automobiliui įvažiuojant į tunelį, tunelio aptikimo funkcija išjungia dienišius žibintus ir įjungia artimąsias šviesas.

Tunelio aptikimo funkcija pasiekama automobiliuose su lietaus jutikliu*. Jutiklis nustato, kada automobilis įvažiuoja į tunelį ir atstato apšvietimą iš dienišiu žibintų į artimąsias šviesas. Automobiliui išvažiuojant iš tunelio, po maždaug 20 sekundžių gražinami dienišiai žibintai. Jei šiuo laikotarpiu automobilis įvažiuoja į kitą tunelį, artimųjų šviesų žibintai lieka įjungti. Taip išvengiama būtinybės pakartotinai keisti automobilio apšvietimo nuostatas.

Atminkite: kad veiktų tunelio aptikimo funkcija, žibintų jungiklio rankenėlė turi likti padėtyje

AUTO

Susijusi informacija

- Tolimųjų/artimųjų šviesų žibintai (p. 92)
- Žibintų jungikliai (p. 89)

Tolimųjų/artimųjų šviesų žibintai

Kai priekinių žibintų jungiklis yra **AUTO** padėtyje ir automobilio elektros sistema raktelio II padėtyje arba variklis veikia, artimosios šviesos suaktyvinamos automatiškai, esant prastam apšvietimui.

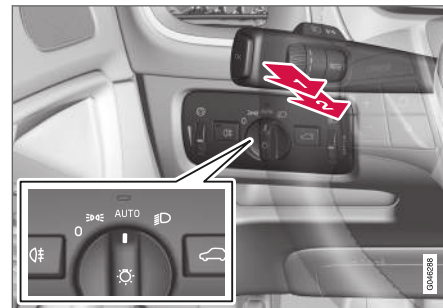

Žibintų jungiklio rankenėlė ir perjungiklis.

- 1 Žybsnio tolimųjų šviesų žibintais padėtis
- 2 Tolimųjų šviesų žibintų padėtis

Artimųjų šviesų žibintai

Kai rankenėlė yra padėtyje **AUTO**, artimosios šviesos suaktyvinamos automatiškai atėjus sutemsoms arba pernelyg susilpnėjus dienos šviesai. Artimosios šviesos automatiškai aktyvinamos ir tada, kai įjungiamas galinis rūko žibintas.

Kai rankenėlė yra padėtyje , veikiant varikliui arba nustačius raktelio padėtį II artimosios šviesos veikia nuolat.

Žybsnis tolimosiomis šviesomis

Švelniai pastumkite perjungiklį link vairo į tolimųjų šviesų mirksėjimo padėtį. Tolimosios šviesos dega tol, kol neatleidžiamas perjungiklis.

Tolimųjų šviesų žibintas

Tolimųjų šviesų žibintus galima įjungti tada, kai rankenėlė yra padėtyje **AUTO**²¹ arba . Tolimosios šviesos suaktyvinamos (išaktyvinamos) stumiant perjungiklį link vairo iki galinės padėties ir tada atleidžiant. Alternatyva: tolimąsias šviesas galima išjungti švelniai spustelėjus perjungiklį link vairo.

Įjungus tolimųjų šviesų žibintus, jungtiniame prietaisų skydelyje pasirodo ženklas .

Susijusi informacija

- Aktyvieji posūkio apšvietimo žibintai* (p. 95)
- Aktyviosios tolimosios šviesos* (p. 93)
- Žibintų jungikliai (p. 89)
- Priekiniai žibintai - priekinių žibintų šviesos spindulio reguliavimas (p. 96)
- Tunelio aptikimas* (p. 92)

Aktyviosios tolimosios šviesos*

Aktyviųjų tolimųjų šviesų funkcija aptinka priešais atvažiuojančių transporto priemonių priekinių žibintų šviesą arba jūsų kryptimi priešais važiuojančių galinių žibintų šviesą ir perjungia apšvietimą iš tolimųjų į artimąsias šviesas. Tolimosios šviesos atgal gražinamos tada, kai priekyje nebeaptinkama kitų automobilių žibintų šviesos.

Aktyviosios tolimosios šviesos – AHB

Aktyviosios tolimosios šviesos (Active High Beam - AHB) – tai funkcija, naudojanti priekinio stiklo viršutiniame krašte įrengtą kameros jutiklį priešais atvažiuojančių automobilių priekinių žibintų arba ta pačia kryptimi priekyje važiuojančių automobilių galinių žibintų skleidžiamai šviesai aptikti ir atitinkamai perjungianti tolimąsias šviesas į artimąsias. Funkcija gali įvertinti ir gatvės apšvietimo lempas.

Apšvietimas perjungiamas į tolimųjų šviesų žibintus po maždaug sekundės, kai kameros jutiklis ilgiau neaptinka priešais atvažiuojančių automobilių priekinių žibintų arba ta pačia kryptimi priekyje važiuojančių automobilių galinių žibintų skleidžiamos šviesos.

Įjungimas / Išjungimas

AHB galima suaktyvinti, kai priekinių žibintų valdymo rankenėlė yra padėtyje **AUTO** (jei funkcija nebuvo išaktyvinta per meniu sistemą MY CAR, žr. MY CAR (p. 114)).

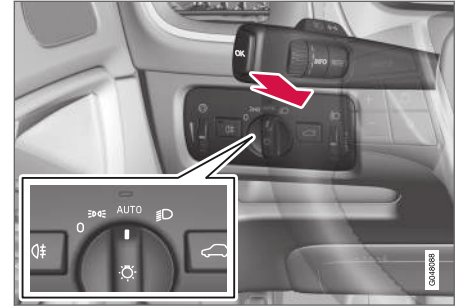

Žibintų jungiklių perjungiklis ir rankenėlė **AUTO** padėtyje.

Funkciją galima įjungti važiuojant tamsoje, kai automobilio greitis siekia maždaug 20 km/h (12 myl./val.) arba yra didesnis.

Funkcija AHB suaktyvinama (išaktyvinama) stumiant kairįjį perjungiklį link vairo iki galinės padėties ir tada atleidžiant. Išaktyvinimo veiksmu (kai įjungtos tolimosios šviesos) gražinamos artimosios šviesos.

Automobilis su analoginiu jungtiniu prietaisų skydely

Suaktyvinus AHB, prietaisų skydelio informaciniame ekrane įsijungia ženklas .

Įjungus tolimųjų šviesų žibintus, jungtiniame prietaisų skydelyje papildomai pasirodo ženklas



²¹ Kai įjungti artimųjų šviesų žibintai.

◀◀ **Automobilis su skaitmeniniu jungtiniu prietaisų skydeliu**

Suaktyvinus funkciją AHB, prietaisų skydelio informaciniame ekrane balta spalva ima šviesti ženklas .



Įjungus tolimąsias šviesas, ženklas ima šviesti mėlyna spalva.

Valdymas rankiniu būdu

PASTABA

Pasirūpinkite, kad ant priekinio stiklo paviršiaus priešais kameros jutiklį nebūtų ledo, sniego, rasos lašelių ir purvo.

Nieko netvirtinkite ir nekljuokite ant priekinio stiklo priešais kameros jutiklį, nes tai gali sumažinti efektyvumą arba nuo kameros priklausiančios sistemos gali nustoti veikti.

Jei jungtinio prietaisų skydelio informaciniame ekrane pasirodo pranešimas **Aktyvus ilgiosios šviesos laikinai nepasiekiamos Įjunkite rankiniu būdu**, tolimąsias / artimąsias šviesas reikia perjungti rankiniu būdu. Vis dėlto žibintų jungiklio rankenėlė išlieka padėtyje . Tas pat taikoma, jei pasirodo pranešimas **Priek. stiklo jutikliai blokuojami**. Žr. vadovą ir ženklas . Pasirodžius minėtiems pranešimams, ženklas  dingsta.

AHB gali būti laikinai nepasiekiamas, pvz., kai tyro tirštas rūkas ar lyja smarkus lietus. Kai funkcija AHB vėl tampa pasiekiamas arba priekinio stiklo jutikliai nebeblokuojami, pranešimas dingsta ir įsijungia ženklas .

ĮSPĖJIMAS

AHB – tai pagalbinė sistema, padedanti užtikrinti optimalų žibintų panaudojimą esant palankioms sąlygoms.

Vairuotojas visada privalo tinkamai perjungti artimąsias / tolimąsias šviesas, kai to reikalauja eismo arba oro sąlygos.

SVARBU

Pavyzdžiai, kada gali reikėti perjungti artimąsias / tolimąsias šviesas:

- Smarkiai lyjant arba tyrant tirštam rūkui
- Lijundros metu
- Sningant su vėjo šuorais
- Šviečiant mėnuliui
- Važiuojant prastai apšviesta gyvenvietė
- Kai silpnai šviečia priekyje važiuojančių automobilių žibintai
- Jei kelyje ar šalia jo yra pėsčiųjų
- Jei netoli kelio yra intensyviai šviesą atspindinčių objektų, pvz., ženklų
- Kai blokuojama priešinga kryptimi važiuojančių automobilių žibintų šviesa (pvz., įrengti apsauginiai barjerai)
- Kai susikertančiuose keliuose yra automobilių
- Kalno viršūnėje arba dauboje
- Staigiuose posūkiuose.

Papildomos informacijos apie kameros jutiklio apribojimus rasite Įspėjimo apie susidūrimą sistema* – kameros jutiklio apribojimai (p. 237).

Susijusi informacija

- Tolimųjų/artimųjų šviesų žibintai (p. 92)
- Žibintų jungikliai (p. 89)

Aktyvieji posūkio apšvietimo žibintai*

Aktyvieji posūkio apšvietimo žibintai suprojektuoti užtikrinti maksimalų posūkio ir sankryžų apšvietimą.

Automobiliuose su šviesos diodų²² priekiniais žibintais* gali būti įrengti aktyvieji posūkio apšvietimo žibintai. Tai priklauso nuo automobilio įrangos lygio.

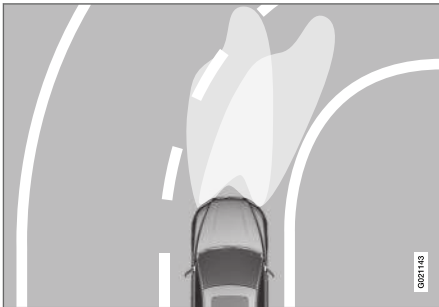

Priekinių žibintų šviesos spindulys su atitinkamai išjungta (kairėje) ir įjungta (dešinėje) funkcija.

Šviesos diodų priekiniai žibintai gali turėti aktyvią posūkio apšvietimo funkciją; tai priklauso nuo automobilio įrangos lygio. Aktyvieji posūkio apšvietimo žibintai seka vairo judesius ir užtikrina

maksimalų apšvietimą posūkiuose bei sankryžose, taip padidindami saugą.

Funkcija suaktyvinama automatiškai užvedus variklį (jei ji nebuvo išaktyvinta meniu sistemoje MY CAR, žr. MY CAR (p. 114)). Sutrikus funkcijos veikimui, jungtiniame prietaisų skydelyje pasirodo ženklas  ir tuo pat metu informaciniame ekrane pateikiamas aiškinamasis tekstas ir papildomas ženklas.

Ženklas	Pranešimas	Paiškinimas
	Priekinių žibintų sist. sutrikimas Reikia aptarnauti	Sistema išjungta. Jei pranešimas nedingsta, nuvykite į autoservisą. „Volvo“ rekomenduoja kreiptis į įgaliotąjį „Volvo“ autoservisą.

Funkcija aktyvi tik prieblandoje ar tamsoje ir tik kai automobilis važiuoja.

Funkciją²³ galima išaktyvinti arba suaktyvinti meniu sistemoje MY CAR. žr. MY CAR (p. 114).

Susijusi informacija

- Tolimųjų/artimųjų šviesų žibintai (p. 92)
- Aktyviosios tolimosios šviesos* (p. 93)
- Žibintų jungikliai (p. 89)

²² Šviesos diodas (Light Emitting Diode)

²³ Įjungiamos išleidžiant iš gamyklos.

Priekiniai žibintai - priekinių žibintų šviesos spindulio regulavimas

Halogeninių priekinių žibintų spindulio kryptis turi būti sureguliuota taip, kad neakintų priešinga kryptimi važiuojančių eismo dalyvių, ir gali būti pritaikyta eismui dešiniąja arba kairiąja kelio puse.

Šviesos diodų priekiniai žibintai*

Šviesos schemos derinti nebūtina. Priekinių žibintų spindulys krenta taip, kad neakintų priešais atvažiuojančių vairuotojų.

Halogeniniai priekiniai žibintai

Halogeninių priekinių žibintų šviesos srautas sureguliuojamas maskuojant priekinių žibintų sklaidytuvus. Priekinių žibintų šviesos srautas gali būti netinkamas.

Priekinių žibintų maskavimas

1. Nukopijuokite šablonus A ir B, skirtus automobiliams su vairu kairėje pusėje arba C ir D, skirtus automobiliams su vairu dešinėje pusėje: žr. toliau pateiktą skirsnį „Šablonai halogeniniams priekiniams žibintams“. Šablonų mastelis – 1:2. Pavyzdžiui, panaudokite kopijuoklį su didinimo funkcija ir nukopijuokite šablonus 200 % dydžiu:
 - A = LHD dešinė (automobilis su vairu kairėje, dešinysis žibintas)
 - B = LHD kairė (automobilis su vairu kairėje, kairysis žibintas)
 - C = RHD dešinė (automobilis su vairu dešinėje, dešinysis žibintas)
 - D = RHD kairė (automobilis su vairu dešinėje, kairysis žibintas)
2. Perkelkite formą ant lipnios vandeniui atsparios medžiagos ir iškirpkite.
3. Pradėkite nuo dizaino linijų ant priekinių žibintų lęšių: žr. linijas tolesnėje iliustracijoje. Pasitelkdami iliustraciją, nustatykite lipnius šablonus ant dizaino linijų.

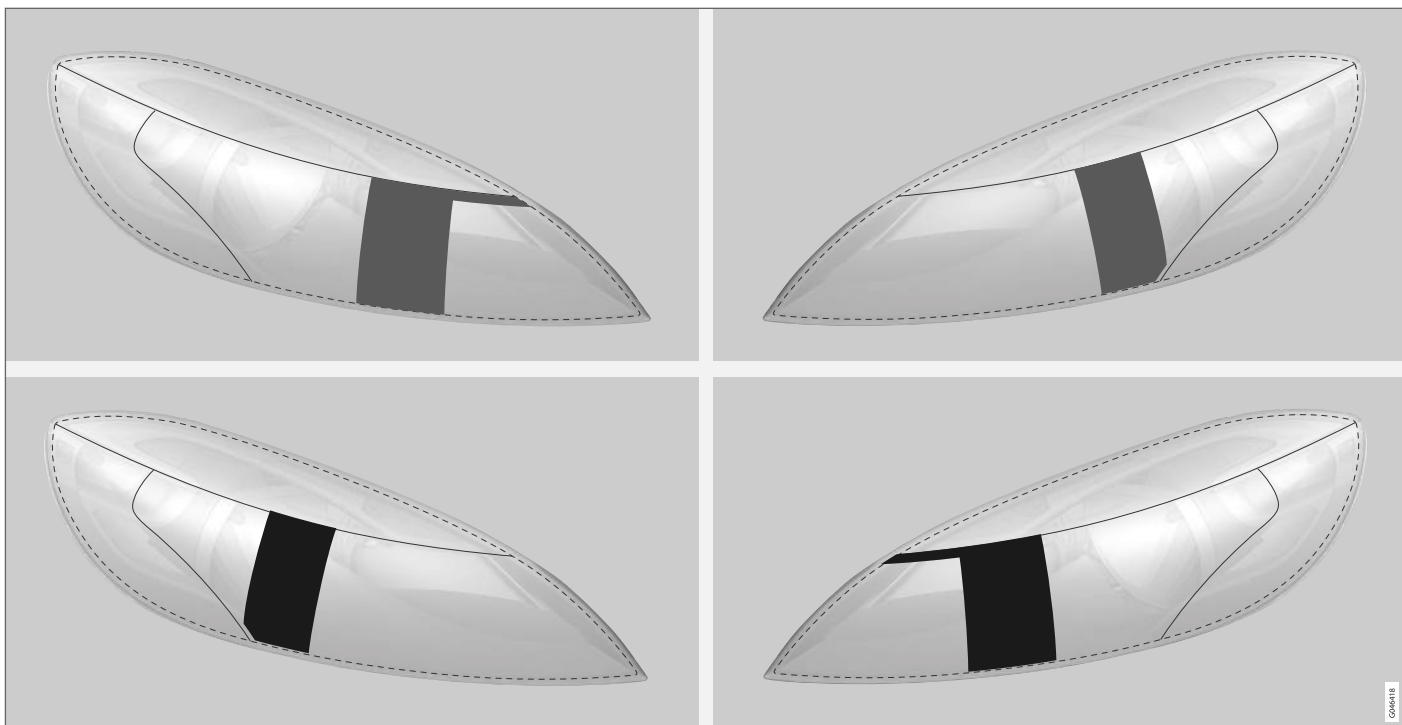

Viršutinė eilutė: automobiliai su vairu kairėje pusėje, A ir B ruošiniai. Apatinė eilutė: automobiliai su vairu dešinėje pusėje, C ir D ruošiniai.

◀ Rėmeliai halogeniniams priekiniams žibintams

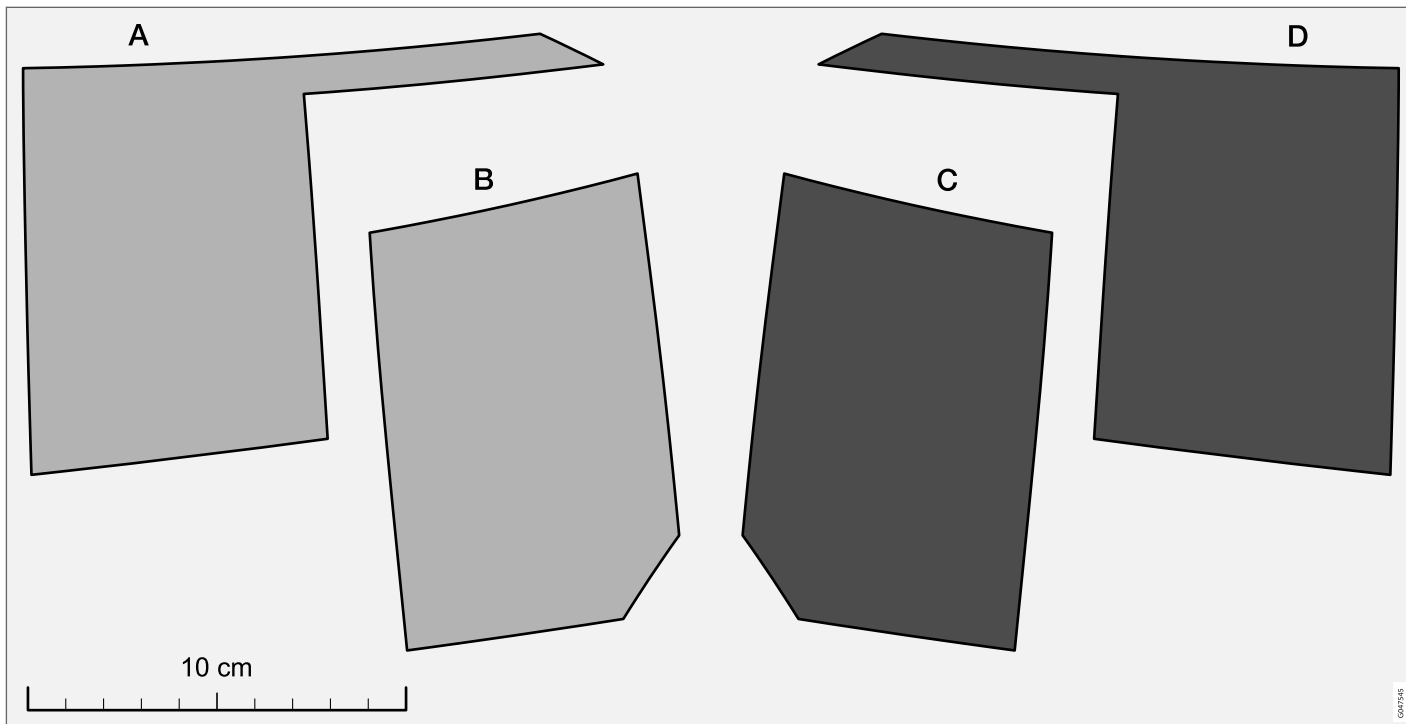

Galinis rūko žibintas

Kai matomumas prastas dėl rūko, galima įjungti galinį rūko žibintą, kad kiti eismo dalyviai anksčiau pamatytų priešais važiuojantį automobilį.

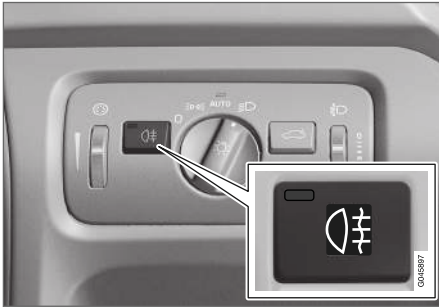

Galinio rūko žibinto mygtukas.

Galinis rūko žibintas būna kairėje pusėje, jei automobilio vairas kairėje ir dešinėje pusėje, jei vairas dešinėje.

Galinį rūko žibintą galima įjungti tik rakteliui esant padėtyje II arba veikiant varikliui ir žibintų jungiklio rankenėlei esant padėtyje **AUTO** arba .

Norėdami įjungti / išjungti, paspauskite mygtuką. Indikatorius  jungtiniame prietaisų skydelyje ir mygtuko lemputė įsijungia kartu su galiniu rūko žibintu.

Galinis rūko žibintas išjungiamas automatiškai, paspaudus mygtuką **START/STOP ENGINE**

arba pasukus priekinių žibintų valdymo rankenėlę į padėtį **0** arba .

PASTABA

Skirtingose šalyse galioja skirtingi reglamentai dėl galinių rūko žibintų naudojimo.

Susijusi informacija

- Žibintų jungikliai (p. 89)

Stabdžių žibintas

Stabdant automatiškai užsidega stabdžių žibintai.

Stabdžių žibintai įsijungia nuspaudus stabdžių pedalą. Be to, jie įsijungia, kai viena iš vairavimo pagalbos sistemų – prisitaikanti pastovaus greičio palaikymo sistema (p. 203), „City Safety“ (p. 223) arba įspėjimo apie susidūrimą sistema (p. 230) ima stabdyti automobilį.

Susijusi informacija

- Kojinis stabdys – avarinio stabdymo signalas ir automatinis avarinis signalas (p. 295)

Avarinių šviesų signalas

Avarinis signalas (visi vienu metu mirksintys posūkio žibintai) įspėja kitus eismo dalyvius.

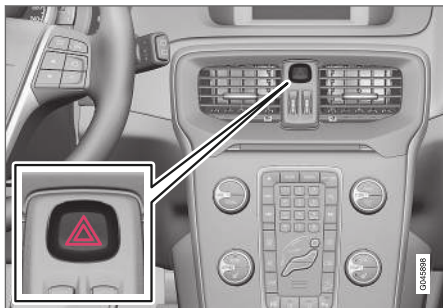

Avarinių žibintų mygtukas.

Norėdami įjungti avarines šviesas, paspauskite mygtuką. Abiejų posūkio žibintų indikatoriai jungtiniame prietaisų skydelyje mirksi tada, kai įjungtas avarinis signalas.

Avarinis signalas aktyvinamas automatiškai, kai automobilis stabdomas taip staigiai, kad aktyvinamas avarinio stabdymo signalas ir greitis nesiekia maždaug 10 km/h (6 myl./val.). Avariniai žibintai mirksi, kol automobilis sustoja, ir išaktyvinami automatiškai, vėl pradėjus važiuoti; juos taip pat galima išaktyvinti paspaudus mygtuką.

Susijusi informacija

- Posūkio žibintai (p. 100)
- Kojinis stabdys – avarinio stabdymo signalas ir automatinis avarinis signalas (p. 295)

Posūkių žibintai

Automobilio posūkių žibintai valdomi kairiuoju perjungikliu. Posūkio žibintai sumirksi tris kartus arba mirksi nepertraukiamai (atsižvelgiant į tai, kaip toli aukštyn arba žemyn perstumiamas perjungiklis).



Posūkių žibintai.

Trumpas mirksėjimo laikotarpis

- 1) Pakelkite arba nuleiskite perjungiklį į pirmą padėtį ir jį atleiskite. Posūkio žibintai sumirksi tris kartus. Šią funkciją galima suaktyvinti arba išaktyvinti menu sistemoje MY CAR. žr. MY CAR (p. 114).

Nuolatinis mirksėjimas

- 2) Perjungiklį kilstelkite aukštyn arba stumtelkite žemyn į šoninę padėtį.

Perjungiklis liks tokioje padėtyje. Jį atgal galėsite perjungti arba rankiniu būdu, arba automatiškai, atgal pasukdami vairaraštį.

Posūkių indikatorių ženklai

Informacijos apie posūkių indikatorių ženklus rasite Jungtinis prietaisų skydelis – indikatorių ženklų reikšmė (p. 71).

Susijusi informacija

- Avarinių šviesų signalas (p. 100)

Salono apšvietimas

Salono apšvietimas suaktyvinamas / išaktyvinamas mygtukais, įrengtais valdymo elementuose virš priekinių sėdėnių ir galinės sėdynės.

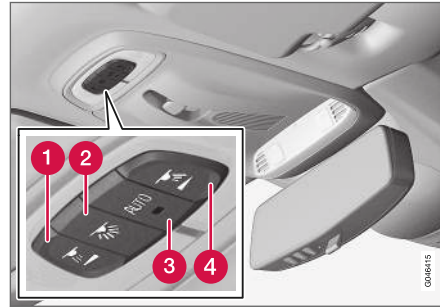

Priekinių skaitymo lempučių ir salono apšvietimo reguliavimo jungikliai viršutiniame valdymo pulte.

- 1 Lempūtė skaitymui, kairiojoje pusėje
- 2 Automobilio salono apšvietimas (grindų lempūtės* ir lubų lempūtės) – įj./išj.
- 3 Automatinė automobilio salono apšvietimo funkcija
- 4 Lempūtė skaitymui, dešiniojoje pusėje

Visą salono apšvietimą galima įjungti ir išjungti ranka per 30 minučių nuo to, kai:

- buvo išjungtas variklis ir automobilio elektros sistema pervesta į raktelio padėtį **0**
- automobilis atrakintas, bet variklis neįjungtas.

Priekinės skaitymo lempūtės*

Spustelėjus atitinkamą mygtuką viršutiniame valdymo pulte, įsijungs arba išsijungs skaitymo lempūtės.

Šviesumas reguliuojamas laikant mygtuką nuspauštą.

Galinės skaitymo lempūtės*

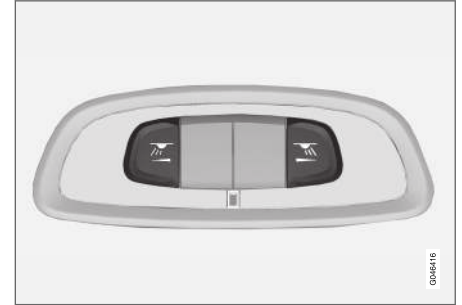

Galinės skaitymo lempūtės.

Lempūtės įjungiamos arba išjungiamos spustelėjus atitinkamą mygtuką.

Šviesumas reguliuojamas laikant mygtuką nuspauštą.

Grindų apšvietimas (salono apšvietimo dalis)*

Kad salone važiuojant būtų šviesiau, galima įjungti prislopintą grindų apšvietimą.



- ◀ Grindų lempučių intensyvumą galima keisti MY CAR meniu sistemoje, žr. MY CAR (p. 114).

Priekinių durelių daiktų dėklų apšvietimas*

Priekinių durelių daiktų dėklų apšvietimas įsijungia užvedus variklį.

Daiktadėžės apšvietimas

Daiktadėžės apšvietimas įsijungia ir išsijungia kai dangtelis atidaromas arba uždaromas.

Makiažinio veidrodėlio apšvietimas

Kosmetinio veidrodėlio (p. 149) apšvietimas įjungiamas ir išjungiamas atidarant arba uždarant jo dangtelį.

Bagażinės apšvietimas

Bagażinės apšvietimas įjungiamas ir išjungiamas atidarant arba uždarant bagażinės dangtį.

Automatinė automobilio salono apšvietimo funkcija

Automatinė funkcija suaktyvinama įsijungus mygtuko **AUTO** lemputei.

Tada pagal toliau pateiktą tvarką įjungiamas ir išjungiamas automobilio salono apšvietimas.

Automobilio salono apšvietimas įsijungia ir veikia 30 sekundžių, jei:

- automobilis atrakintas nuotolinio valdymo pulteliu arba raktelio geležte, žr. Nuotolinio valdymo pultelis – funkcijos (p. 162) arba Iši-

mama raktelio geležtė – durelių atrakinimas (p. 166)

- buvo išjungtas variklis ir automobilio elektros sistema pervaista į raktelio padėtį **0**.

Salono apšvietimas išsijungia, kai:

- užvedamas variklis
- automobilis yra užrakintas.

Automobilio salono apšvietimas atitinkamai įjungiamas ir išjungiamas atidarant arba uždarant kurias nors šonines dureles.

Atidarius vienas iš durelių, jis lieka šviesti dvi minutes.

Jei koks nors apšvietimas įjungiamas ranka ir automobilis užrakinamas, tuomet tas apšvietimas išsijungs automatiškai po dviejų minučių.

Notaikos gerinimo apšvietimas*

Išjungus įprastą automobilio salono apšvietimą ir veikiant varikliui, įsijungia (atitinkamai) priekinio ir galinio viršutinio valdymo pulto šviesos diodų apšvietimas, kad blankiai apšviestų aplinką ir sukurtų gerą atmosferą važiuojant. Apšvietimas leidžia geriau matyti objektus daiktadėžėje tamsiu paros metu ir pan. Išjungus variklį, apšvietimas išsijungia. Apšvietimo intensyvumą ir spalvą galima keisti meniu sistemoje MY CAR, žr. MY CAR (p. 114).

Laikino stovėjimo vietos apšvietimo trukmė

Laikiną stovėjimo vietos apšvietimą sudaro artimųjų šviesų žibintai, gabaritiniai žibintai, lemputės išorinėse rankenose ir valstybinio numerio lentelės apšvietimas.

Užrakinus automobilį, kai kurie išoriniai žibintai gali būti palikti įjungti, pvz. kad laikinai apšviestų priėjimą prie namų.

1. Ištraukite nuotolinio valdymo raktelį iš degimo jungiklio.
2. Kairįjį perjungiklį pastumkite link vairaračio iki galinės padėties ir atleiskite jį. Funkcija galima suaktyvinti taip pat, kaip ir mirksėjimą tolimųjų šviesų žibintais, žr. Tolimųjų/artimųjų šviesų žibintai (p. 92).
3. Išlipkite iš automobilio ir užrakinkite duris.

Aktyvinus funkciją, įjungiami artimųjų šviesų žibintai, gabaritiniai žibintai, lemputės išorinėse rankenose ir valstybinio numerio lentelės apšvietimas.

Trukmę, kurią turi būti įjungtas laikinas stovėjimo vietos apšvietimas, galima nustatyti meniu sistemoje MY CAR, žr. MY CAR (p. 114).

Susijusi informacija

- Priėjimo apšvietimo trukmė (p. 103)

Priėjimo apšvietimo trukmė

Priėjimo apšvietimą iš atstumo sudaro gabaritiniai žibintai, šoninių veidrodėlių žibintai, valstybinio numerio apšvietimas, salono lubų apšvietimas ir grindų apšvietimas.

Priėjimo apšvietimas įjungiamas nuotolinio valdymo rakteliu, žr. Nuotolinio valdymo pultelis – funkcijos (p. 162). Jis naudojamas, norint iš atstumo įjungti automobilio apšvietimą.

Įjungus šią funkciją nuotolinio valdymo rakteliu, užsidega gabaritiniai žibintai, lemputės išorinėse rankenose, valstybinio numerio lentelės apšvietimas, salono lubų apšvietimas ir grindų apšvietimas.

Trukmę, kurią turi būti įjungtas priėjimo apšvietimas iš atstumo, galima nustatyti meniu sistemoje MY CAR, žr. MY CAR (p. 114).

Susijusi informacija

- Laikino stovėjimo vietos apšvietimo trukmė (p. 102)

Valytuvai ir plautuvai

Valytuvai ir plautuvai valo priekinį stiklą bei galinį langą. Priekiniai žibintai valomi naudojant aukšto slėgio sistemą.

Priekinio lango valytuvai²⁴

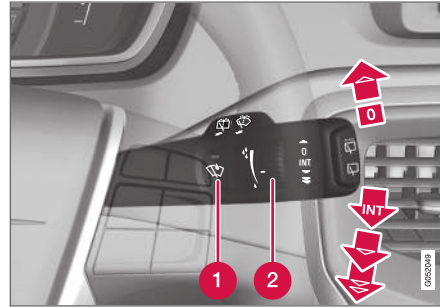

Priekinio stiklo valytuvai ir priekinio stiklo purkštuvai.

- 1 Lietaus jutiklis, įjungimas / išjungimas
- 2 Reguliavimo ratuko jautrumas/dažnis

Priekinio stiklo valytuvų išjungimas

0 Nustatykite perjungiklį į **0** padėtį, norėdami išjungti priekinio stiklo valytuvus.

Vienas valymo judesys

 Pakelkite ir atleiskite perjungiklį, kad valytuvai atliktų vieną mostą.

Valymas su pertrūkiais

INT Pasirinkę valymą su pertrūkiais, reguliavimo rakteliu nustatykite laiko ir valymo judesių santykį.

Nuolatinis valymas

 Valytuvai valo normaliu greičiu.

 Valytuvai valo dideliu greičiu.

! SVARBU

Prieš įjungdami valytuvus, užtikrinkite, kad valytuvų šluotelės būtų neprišalusios ir nuo priekinio stiklo (ir galinio lango) būtų nuvalytas sniegas (arba ledas).

! SVARBU

Valytuvams valant priekinį stiklą reikia naudoti daug plovimo skysčio. Kai veikia priekinio stiklo valytuvai, priekinis stiklas turi būt šlapias.

Valytuvo šluotelė – aptarnavimo padėtyje

Informacijos apie priekinio stiklo / valytuvų šluotelių valymą ir pastarųjų keitimą rasite Automobilii plovykla (p. 382) ir Valytuvų šluotelės (p. 365).

²⁴ Informacijos apie tai, kaip pakeisti valytuvų šluoteles ir nustatyti jų aptarnavimo padėtį, rasite Valytuvų šluotelės (p. 365). Informacijos apie tai, kaip įpilti plovimo skysčio, rasite Plovimo skystis – pildymas (p. 367).

« Lietaus jutiklis*

Lietaus jutiklis automatiškai įjungia priekinio stiklo valytuvus, priklausomai nuo jutiklio ant priekinio stiklo aptinkamo vandens kiekio. Lietaus jutiklio jautrumą galima nustatyti reguliavimo rateliu.

Suaktyvinus lietaus jutiklį, įsijungia mygtuko lemputė ir jungtiniame prietaisų skydelyje pasirodo lietaus jutiklio ženklas .

Įjungimas ir jautrumo nustatymas

Aktyvuojant lietaus jutiklį, automobilis turi būti užvestas arba nuotolinio valdymo pultelis turi būti I ar II padėtyje, o priekinio stiklo valytuvų svirtelė turi būti 0 padėtyje arba vieno valymo judesio padėtyje.

Ijunkite lietaus jutiklį, spausdami lietaus jutiklio mygtuką . Priekinio stiklo valytuvai atliks vieną valymo judesį.

Vienam valytuvų mostelėjimui pakelkite perjungiklį į viršų.

Norėdami nustatyti didesnį jautrumą, pasukite reguliavimo ratelį aukštyn. Mažesnį jautrumą nustatysite, pasukdami reguliavimo ratelį žemyn. (Reguliavimo ratelį pasukus aukštyn, valytuvai atliks dar vieną valymo judesį.)

Išjungti

Išjunkite lietaus jutiklį nuspausdami  lietaus jutiklio mygtuką arba nuspausdami perjungiklį žemyn į kitą valytuvų programą.

Ištraukus nuotolinio valdymo raktelį iš uždegimo jungiklio arba praėjus penkioms minutėms nuo variklio išjungimo lietaus jutiklis išsijungia automatiškai.

! SVARBU

Priekinio stiklo valytuvai gali įsijungti ir būti pažeisti automatinėje plovykloje. Išjunkite lietaus daviklį, kai automobilis važiuoja arba nuotolinio valdymo pultelis yra I arba II padėtyje. Bendrajame prietaisų skydelyje užgęsta ženklas, o mygtuke – lemputė.

Priekinių žibintų ir priekinio lango plovimas

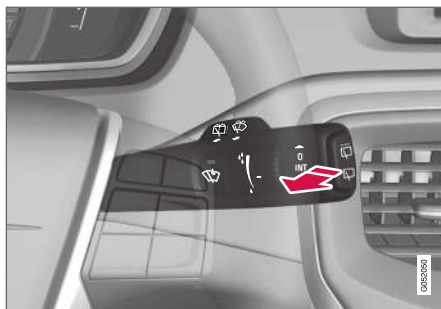

Plovimo funkcija.

Priekinio lango plovimas

Norėdami įjungti priekinio stiklo ir priekinių žibintų valytuvus, pastumkite perjungiklį link vaio.

Atleidus perjungiklį, priekinio lango valytuvai atlieka dar keletą mostų, taip pat nuplaunami priekiniai žibintai.

Priekinių žibintų plovimas aukštu slėgiu*

Priekinius žibintus plaunant aukštu slėgiu, sunaudojamas didelis kiekis valiklio. Taupant skystį, priekiniai žibintai plaunami automatiškai kas penktą priekinio stiklo plovimo ciklą.

Plovimo ribojimas

Jei bakelyje lieka tik apie 1 litrą plovimo skysčio ir jungtiniame prietaisų skydelyje pateikiamas pranešimas, primenantis apie būtinybę papildyti plovimo skysčio atsargas, išjungiamas šio skysčio tiekimas į priekinių žibintų plautuvą. Tuo siekiama suteikti prioritetą priekiniam langui valyti ir palankyti gerą matomumą pro jį.

Galinio lango valymas ir plovimas

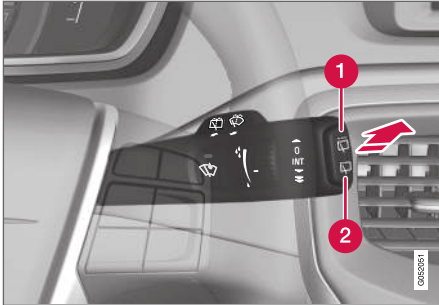

- 1 Galinio lango valytuvas – valymas su pauzėmis
- 2 Galinio lango valytuvas – pastoviu greičiu

Norėdami įjungti galinio stiklo valytuvą ir plovimą, pastumkite perjungiklį į priekį (žr. rodyklę viršutiniame paveikslėlyje).

i PASTABA

Galinis lango valytuvas yra aprūpintas apsauga nuo perkaitimo: perkaitus varikliukui, jis išjungiamas. Atvėsęs (po 30 s arba vėliau, priklausomai nuo varikliuko įkaitimo ir lauko temperatūros) galinio lango valytuvas ima dirbti vėl.

Valytuvai – atbulinė eiga

Ijungus atbulinės eigos pavarą kai priekinio stiklo valytuvai yra įjungti, įsijungia galinio stiklo valymas su pertrūkiais²⁵. Išjungus atbulinės eigos pavarą, funkcija išsijungia.

Jei galinio lango valytuvo režimas nustatytas į valymo pastoviu greičiu režimą, nėra jokių pokyčių.

i PASTABA

Automobiliuose su lietaus davikliais galinio stiklo valytuvus įjungiamas važiuojant atbuline eiga, jei daviklis įjungtas ir lyja.

Susijusi informacija

- Plovimo skystis – pildymas (p. 367)

Elektra valdomi langai

Visus elektra valdomus langus galima valdyti vairuotojo durelėse įrengtu valdymo skydeliu, o kiekvienų durelių atskirais valdymo skydeliais galima valdyti tik konkrečius elektra valdomus langus.

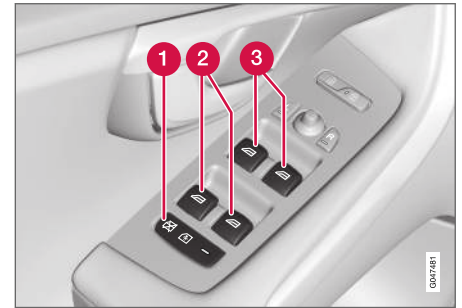

Vairuotojo dureyse esantis valdymo skydas.

- 1 Elektra valdomi vaikų saugos užraktai, neleidžiantys vaikams atidaryti galinių durelių iš vidaus*, ir atidaryti ar uždaryti galinių langų (žr. Durelių užraktai su apsauga nuo vaikų – suaktyvinimas elektra* (p. 180)).
- 2 Galinių langų valdymo elementai
- 3 Priekinių langų valdymo elementai

²⁵ Šią funkciją (valymą su pertrūkiais važiuojant atbuline eiga) galima išjungti. Nuvykite į autoservisą „Volvo“ rekomenduoją kreiptis į įgaliotąjį „Volvo“ autoservisą.



⚠️ ĮSPĖJIMAS

Uždarydami langus iš vairuotojo durelių, įsitinkinkite, kad vaikai arba kiti keleiviai nejstrigs.

⚠️ ĮSPĖJIMAS

Uždarydami langus nuotolinio valdymo rakteliu, įsitinkinkite, kad vaikai arba kiti keleiviai nejstrigs.

⚠️ ĮSPĖJIMAS

Jei automobilyje yra vaikų, nepamirškite išjungti galinių langų maitinimo, nustatydami pultelio padėtį **0**. Prieš išlipdami iš automobilio, pasiimkite su savimi nuotolinio valdymo pultelį. Informacijos apie raktelio padėtis rasite Raktelio padėties – skirtingų lygių funkcijos (p. 82).

Valdymas



Elektra valdomų langų valdymas.

➔ Valdymas be automatinės funkcijos

➔ Valdymas su automatine funkcija

Visus elektra valdomus langus galima valdyti vairuotojo durelėse įrengtu valdymo skydeliu, o kiekvienų durelių atskirais valdymo skydeliais galima valdyti tik konkrečius elektra valdomus langus. Vienu metu veikia tik vienas valdymo skydelis.

Norint naudotis elektra valdomais langais, turi būti nustatyta bent raktelio padėtis I (žr. Raktelio padėties – skirtingų lygių funkcijos (p. 82)). Elektra valdomus langus galima stumdyti kelias minutes nuo variklio išjungimo ir po to, kai ištraukiamas nuotolinio valdymo pultelis, tačiau atidarius dureles jį nebeveikia.

Visų langų uždarymas stabdomas, jei yra kliūtis neleidžianti langui judėti. Galima apeiti apsauga

nuo sužnybimo, jei lango uždarymas buvo sustabdytas dėl kliūties, pvz., patekus ledui: tai atliekama laikant pakėlus lango uždarymo mygtuką, kol langas užsidarys. Po dviejų iš eilės uždarymo stabdymo procedūrų apsauga nuo sužnybimo ir automatinė funkcija laikinai išjungiamos: tada galima uždaryti langą, laikant mygtuką pakeltą aukšty.

📘 PASTABA

Vienas iš būdų sumažinti vėjo keliamą triukšmą, kai atidaryti galiniai langai, yra šiek tiek paverti priekinius langus.

Valdymas be automatinės funkcijos

Švelniai spauskite vieną iš valdymo mygtukų aukšty arba žemyn. Langai judės viršun arba žemyn tol, kol mygtuką laikysite nuspaustą.

Valdymas su automatine funkcija

Nuspauskite langų valdymo kėliklį iki galo aukšty arba žemyn, po to atleiskite. Langas automatiškai pakils arba nusileis iki galo.

Valdymas nuotolinio valdymo rakteliu arba centrinio užrakto mygtuku

Informacijos apie tai, kaip nuotolinio valdymo rakteliu iš lauko arba centrinio užrakto mygtuku iš vidaus atidaryti ar uždaryti elektra valdomus langus, rasite Nuotolinio valdymo pultelis – funkcijos (p. 162) arba Užrakinimas / atrakinimas – iš vidaus (p. 174).

Sistemos perkrovimas

Jei buvo atjungtas automobilio akumulatorius, elektrinio atidarymo funkcija turi būti perkrauta iš naujo tam, kad veiktų teisingai.

1. Švelniai kilstelkite mygtuko priekinę dalį tam, kad uždarytumėte langą iki galo, po to dar palaikykite mygtuką nuspaudę vieną sekundę.
2. Trumpam atleiskite mygtuką.
3. Dar kartą kilstelkite mygtuko dalį ir laikykite nuspaudę vieną sekundę.

⚠️ ĮSPĖJIMAS

Kad apsauga nuo prispaudimo veiktu, reikia ją nustatyti iš naujo.

Šoniniai veidrodėliai

Šoninių veidrodėlių padėties reguliuojamos svirtelė, įrengta tarp vairuotojo durelių valdymo elementų.



Šoninių veidrodėlių valdymo elementai.

Reguliavimas

1. Norėdami nustatyti kairįjį šoninį veidrodėlį, spauskite mygtuką **L**, dešiniojo šoninio veidrodėlio reguliavimui naudokite mygtuką **R**. Įsijungia mygtuko lemputė.
2. Centre esančia rankenėle nustatykite norimą padėtį.
3. Dar kartą paspauskite **L** arba **R** mygtuką. Lemputė turėtų išsijungti.

⚠️ ĮSPĖJIMAS

Siekiant užtikrinti optimalų matomumą, abu veidrodėliai yra išgaubti. Objektai atrodo toliau nei jie iš tikrųjų yra.

Nustatymų įrašymas²⁶

Šoninių veidrodėlių bei vairuotojo sėdynės nuostatas galima įrašyti į kiekvieno nuotolinio valdymo pultelio atmintį*, žr. Nuotolinio valdymo pultelis – pritaikymas asmeniniams poreikiams* (p. 159).

Šoninių veidrodėlių pakreipimas statant automobilį²⁶

Šoninį veidrodėlį galima pakreipti žemyn, kad vairuotojas, pavyzdžiui, statydamas automobilį, galėtų matyti kelkraštį.

- Įjunkite atbulinės eigos pavarą ir paspauskite mygtuką **L** arba **R**.

Išjungus atbulinės eigos pavarą, veidrodėlis automatiškai grįžta į pradinę padėtį po maždaug 10 sekundžių arba anksčiau, atitinkamai nuspaudus **L** arba **R** mygtuką.

Automatinis šoninių veidrodėlių pakreipimas statant automobilį²⁶

Įjungus atbulinę pavarą, šoniniai veidrodėliai automatiškai nukreipiami žemyn, kad vairuotojas matytų kelkraštį (naudinga, pvz., statant automo-

²⁶ Tik kartu su elektra valdoma sėdyne, kurioje yra atminties funkcija, žr. Sėdynės, priekinės – valdomos elektra (p. 85).

◀ bilį). Išjungus atbulinę pavarą, veidrodėlis netrukus automatiškai grąžinamas į pradinę padėtį.

Šią funkciją galima suaktyvinti arba išaktyvinti meniu sistemoje MY CAR. žr. MY CAR (p. 114).

Automatinis nulenkimas užrakinimo metu*

Nuotolinio valdymo pultu užrakinant/atrakinant automobilį, šoniniai veidrodėliai bus nulenkti/atlenkti automatiškai.

Šią funkciją galima suaktyvinti arba išaktyvinti meniu sistemoje MY CAR. žr. MY CAR (p. 114).

Gražinimas į neutralią padėtį

Jei dėl išorinės jėgos poveikio veidrodėliai buvo pajudinti, juos būtina iš naujo elektriniu būdu nustatyti į neutralią padėtį, tam, kad tinkamai veiktų automatinis nulenkimas ir atstatymas:

1. Veidrodėliai užsilenks, paspaudus **L** ir **R** mygtukus.
2. Norėdami juos vėl atlenkti, vėl paspauskite **L** ir **R** mygtukus.
3. Prireikus pakartokite prieš tai nurodytus veiksmus.

Dabar veidrodėliai yra gražinti į neutralią padėtį.

Nulenkiama elektra valdomi šoniniai veidrodėliai*

Veidrodėlius galima nulenkti, jei parkuojate automobilį arba važiuojate siaurais keliais:

1. Vienu metu nuspauskite mygtukus **L** ir **R** (pultelis turi būti bent padėtyje I).
2. Praėjus maždaug 1 sekunde, juos atleiskite. Veidrodėliai bus nulenkti iki galo automatiškai.

Norėdami atlenkti veidrodėlius, tuo pačiu metu nuspauskite mygtukus **L** ir **R**. Veidrodėliai bus atlenkti iki galo automatiškai.

Laikinas stovėjimo vietos apšvietimas ir priėjimo apšvietimas iš atstumo

Pasirinkus priartėjimo apšvietimą (p. 103) arba laikiną stovėjimo vietos apšvietimą (p. 102), įsijungia šoninių veidrodėlių žibintai.

Susijusi informacija

- Galinio vaizdo veidrodėlis – salonas (p. 109)
- Langai ir salono bei šoniniai galinio vaizdo veidrodėliai – šildymas (p. 108)

Langai ir salono bei šoniniai galinio vaizdo veidrodėliai – šildymas

Kad greitai pašalintumėte miglą ar ledą nuo priekinio stiklo, galinio lango ir šoninių veidrodėlių, įjunkite atitirpinimo funkciją.

Šildomas priekinis stiklas*, galinis langas ir šoniniai veidrodėliai

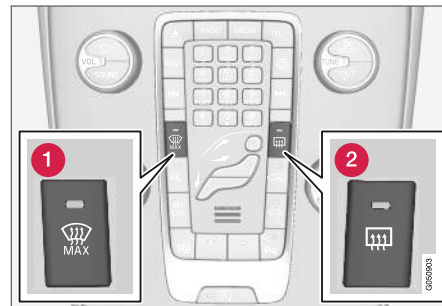

❶ Šildymas, priekinis stiklas

❷ Šildymas, galinis langas ir šoniniai veidrodėliai

Ši funkcija naudojama atitirpinti bei pašalinti miglą nuo priekinio stiklo, galinio lango ir šoninių veidrodėlių.

Vieną kartą spustelėjus atitinkamą mygtuką, įjungiamas šildymas. Įsijungusi mygtuko lemputė rodo, kad funkcija yra įjungta. Išjunkite šildymą, kai tik nutirps ledas / išgaruos migla, kad be rei-

kalo neapkrautumėte akumuliatoriaus. Po tam tikro laiko funkcija išjungama automatiškai.

Taip pat žr. Miglos šalinimas nuo priekinio stiklo ir jo atitirpymas (p. 134).

Nuo šoninių veidrodėlių ir galinio lango migla / ledas šalinami automatiškai, jei variklis užvedamas lauko temperatūrai nesiekiant +7 °C. Automatinio atitirpinimo funkciją galima pasirinkti per meniu sistemą MY CAR, žr. MY CAR (p. 114).

Suaktyvinus šildomo priekinio stiklo funkciją, kompasas (p. 110) išaktyvinamas. Išaktyvinus šildomo priekinio stiklo funkciją, kompasas vėl suaktyvinamas.

Galinio vaizdo veidrodėlis – salonas

Salono galinio vaizdo veidrodėlį galima pritemdyti naudojantis valdymo elementu, esančiu veidrodėlio apatiniame krašte. Be to, galinio vaizdo veidrodėlis pritemsta automatiškai.



1 Tamsinimo valdymas

Tamsinimas rankiniu būdu

Ryški iš paskos važiuojančių automobilių šviesa gali atspindėti vidiniame galinio vaizdo veidrodėlyje, akindama vairuotoją. Jei trikdė šviesos iš galo, tamsinimą reguliuokite tamsinimo rankenėle:

1. Tamsinkite patraukdami rankenėlę į salono vidų.
2. Grįžkite į normalią padėtį, pastumdami rankenėlę link priekinio stiklo.

Automatinis tamsinimas*

Galinio vaizdo veidrodėlis automatiškai užtamsina ryškią šviesą iš nugaros. Veidrodėliuose su automatinio pritemdymo funkcija nėra rankinio pritemdymo mygtuko.

Galinio vaizdo veidrodėlyje įrengti du jutikliai: vienas nukreiptas pirmyn, kitas – atgal. Veikdami kartu, jie identifikuoja akinančius žibintus ir leidžia šio reiškinio išvengti. Pirmyn nukreiptas jutiklis aptinka aplinkos apšvietimą, tuo tarpu atgal nukreiptas jutiklis reaguoja į iš paskos važiuojančių automobilių žibintų skleidžiamą šviesą.

i PASTABA

Jei jutiklius užstos, pvz., automobilio statymo leidimai, siųstuvai-imtuvai, saulės skydeliai ar objektai, esantys ant sėdynių arba bagažinėje ir šviesa nepasiekis jutiklių, galinio vaizdo veidrodėlio pritemdymo funkcija veiks ribotai.

Kompasą(p. 110) gali turėti tik galinio vaizdo veidrodėlis su automatinio pritemdymo funkcija.

Susijusi informacija

- Šoniniai veidrodėliai (p. 107)

Stiklinis stogas*

Stiklinio stogo užuolaidą galima valdyti stoglančio valdymo pultu.

Stiklinis stogas yra fiksuotas, tačiau užuolaidą galima valdyti viršutiniame valdymo pulte esančiu elementu, pasukus raktelį į padėtį **I** arba **II**. Informacijos apie raktelio padėtis rasite Raktelio padėties – skirtingų lygių funkcijos (p. 82).

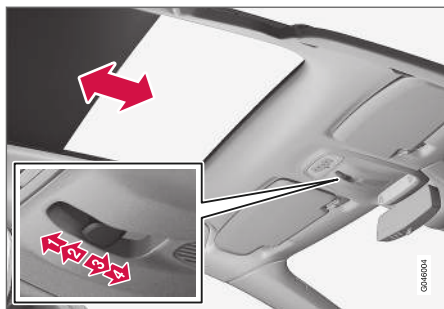

- ➊ Automatinis atidarymas iki galinės padėties
- ➋ Rankinis atidarymas iki mygtuko atleidimo
- ➌ Rankinis uždarymas iki mygtuko atleidimo
- ➍ Automatinis uždarymas iki galinės padėties

! **SVARBU**

- Neliaskite užuolaidos, kadangi galite ją pažeisti.
- Užuolaida turi būti valdoma tik valdymo elementu, esančiu lubose įrengtame valdymo pulte.

Kompasas*

Dešiniajame viršutiniame galinio vaizdo veidrodėlio kampe yra ekranas, kuris rodo, į kurią pasaulio kryptį orientuotas automobilio priekis.

Eksplotacija

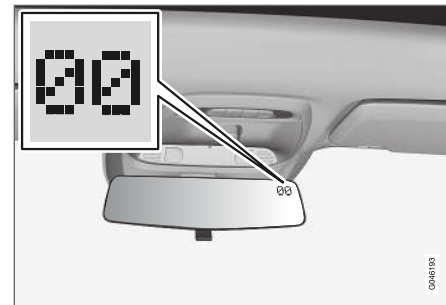

Galinio vaizdo veidrodėlis su kompasu.

Kompasas rodo aštuonias skirtingas kryptis, pažymėtas angliškomis santrumpomis: **Š** (šiaurė), **ŠR** (šiaurės rytai), **R** (rytai), **PR** (pietryčiai), **P** (pietūs), **PV** (pietvakariai), **V** (vakarai) ir **ŠV** (šiaurės vakarai).

Kompasas suaktyvinamas automatiškai, užvedus automobilio variklį arba pasukus raktelį į padėtį **II**, žr. Raktelio padėties – skirtingų lygių funkcijos (p. 82). Norint suaktyvinti / išaktyvinti kompasą, reikia nuspausti mygtuką galinėje veidrodėlio pusėje (pvz., sąvaržėle).

Suaktyvinus šildomo priekinio stiklo funkciją, kompasas išaktyvinamas. Išaktyvinus šildomo

priekinio stiklo funkcija, kompasas vėl suaktyvinamas.

Kalibravimas

Žemės rutulys yra dalinamas į 15 magnetinių zonų. Kompasas nustatomas tai geografinėi vietai, į kurią automobilis pristatomas. Jei automobiliu kertamos kelios magnetinės zonos, kompasą reikia kalibruoti. Atlikite šiuos veiksmus:

1. Sustabdykite automobilį atviroje vietoje, kurioje nebūtų stambių plieninių struktūrų ar aukštos įtampos linijų.
2. Užveskite automobilį.

i PASTABA

Išjunkite elektros įrangą (klimato kontrolės sistemą, valytuvus ir t. t.) ir įsitikinkite, kad uždarytos visos durelės, kad būtų galima be trikdžių atlikti kalibravimą.

3. Nuspauskite galinio vaizdo veidrodžio nugarėlėje esantį mygtuką ir jį laikykite maždaug 3 sekundes. Rodomas esamos magnetinės zonos numeris.

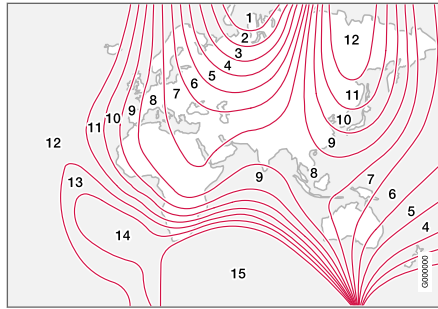

Magnetinės zonos.

4. Paspauskite mygtuką dar kartą, kol pasirodys reikiamos magnetinė zona (1–15). Žr. kompaso magnetinių zonų žemėlapi.
5. Palaukite, kol ekrane vėl bus rodomas ženklas **C** arba laikykite mygtuką (galinio vaizdo veidrodėlio apačioje) nuspausť apie 6 sekundes (pvz., paėmę sąvaržėlę), kol bus pateiktas ženklas **C**.
6. Važiukite lėtai ratu ne didesniu nei 10 km/h (6 myl./val.) greičiu, kol ekrane pasirodys kompaso kryptis, reiškianti, kad kalibravimas baigtas. Pavažiukite dar 2 ratus, kad kalibravimą tiksliai sureguliuotumėte.
7. Prireikus pakartokite prieš tai nurodytus veiksmus.

Meniu naršymas – jungtinis prietaisų skydelis

Meniu, rodomi jungtinio prietaisų skydelio (p. 66) ekrane, valdomi kairiuoju perjungikliu. Tai, kurie meniu rodomi, priklauso nuo raktelio padėties (p. 82).

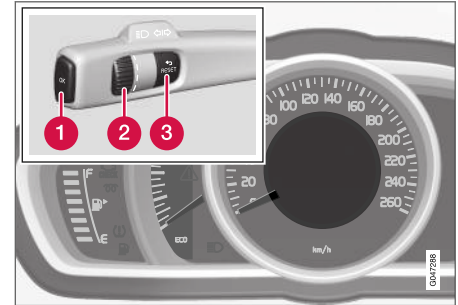

Informacinis ekranas (analoginis jungtinis prietaisų skydelis) ir meniu naršymo valdymo elementai.

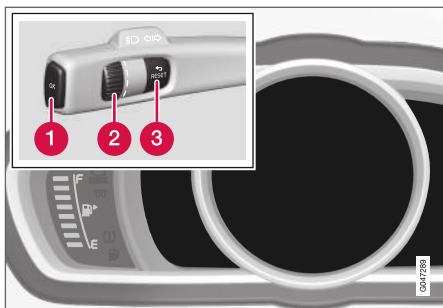

Informaciniai ekranai (skaitmeninis jungtinis prietaisų skydelis) ir meniu naršymo valdymo elementai.

- 1 OK** – pasiekite meniu, patvirtinkite pranešimus ir meniu išrankas.
- 2** Reguliavimo ratukas – leidžia peržiūrėti meniu punktus.
- 3 RESET** – atstatykite pasirinkto kelionės kompiuterio duomenis ir grįžkite meniu struktūra atgal.

Jei rodomas pranešimas (p. 113), jį reikia patvirtinti mygtuku **OK**, kad būtų pateikti meniu.

Susijusi informacija

- Pranešimai – tvarkymas (p. 114)
- Meniu apžvalga – analoginis jungtinis prietaisų skydelis (p. 112)
- Meniu apžvalga – skaitmeninis jungtinis prietaisų skydelis (p. 112)

²⁷ Su tam tikrais varikliais.

Meniu apžvalga – analoginis jungtinis prietaisų skydelis

Tai, kurie meniu rodomi jungtinio prietaisų skydelio informaciniame ekrane, priklauso nuo raktelio padėties (p. 82).

Kai kurioms šioms meniu pasirinktims reikia, kad automobilyje būtų įdiegta ši funkcija ir techninė įranga.

Skait. greitis

Šildytuvas*

Papild. šild.*

TC parinktys

Aptar. būseną

Alyvos lygis²⁷

Pranešimai (##)²⁸

„AdBlue“ priedo lygis

Susijusi informacija

- Meniu naršymas – jungtinis prietaisų skydelis (p. 111)
- Meniu apžvalga – skaitmeninis jungtinis prietaisų skydelis (p. 112)
- Jungtinis prietaisų skydelis (p. 66)

Meniu apžvalga – skaitmeninis jungtinis prietaisų skydelis

Tai, kurie meniu rodomi jungtinio prietaisų skydelio informaciniame ekrane, priklauso nuo raktelio padėties (p. 82).

Kai kurioms šioms meniu pasirinktims reikia, kad automobilyje būtų įdiegta ši funkcija ir techninė įranga.

Nuostatos*

Temos

Kontrasto režimas/Spalvų režimas

Aptar. būseną

Pranešimai²⁹

Alyvos lygis³⁰

Stovėj. šildytuv.*

Kelionės komp. atstat.

„AdBlue“ priedo lygis

Susijusi informacija

- Meniu naršymas – jungtinis prietaisų skydelis (p. 111)
- Meniu apžvalga – analoginis jungtinis prietaisų skydelis (p. 112)
- Jungtinis prietaisų skydelis (p. 66)

Pranešimai

Jei užsidegtų įspėjamas, informacijos arba kontrolinis ženklas, informacijos ekrane užsidegs atitinkamas pranešimas.

Pranešimas	Paiškinimas
Saugiai sustokite^A	Sustokite ir išjunkite variklį. Didelė pažeidimo rizika. Susisiekite su autoservisu ^B .
Išjunkite variklį^A	Sustokite ir išjunkite variklį. Didelė pažeidimo rizika. Susisiekite su autoservisu ^B .
Service urgent^A	Nedelsdami susisiekite su autoservisu ^B , kad būtų patikrintas automobilis.
Reikia aptarnauti^A	Kaip įmanoma greičiau susisiekite su autoservisu ^B , kad būtų patikrintas automobilis.
Žr. vadovė^A	Skaitykite automobilio savininko vadovą.
Užsakyti techninę priežiūrą	Laikas planiniam apsilankymui autoservise ^B .

Pranešimas	Paiškinimas
Laikas eilinei tech. priežiūrai	Laikas planiniam apsilankymui autoservise ^B . Šis laikas nustatomas, atsižvelgiant į nuvažiuotų kilometrų skaičių, mėnesių nuo paskutinio aptarnavimo skaičių, variklio darbo trukmę ir alyvos klasę.
Tech. priežiūra neatlikta laiku	Jei nesilaikoma automobilio techninio aptarnavimo intervalų, sugadintoms dalims nebetaikoma garantija. Susisiekite su autoservisu ^B .
Pavarų dėžė Reikia keisti alyvą	Kaip įmanoma greičiau susisiekite su autoservisu ^B , kad būtų patikrintas automobilis.
Pavarų dėžė Pablogėjęs veikimas	Pavarų dėžė veikia ne visu pajėgumu. Važiuokite atsargiai, kol pranešimas išnyks ^C . Jei rodoma pakartotinai, susisiekite su autoservisu ^B .

Pranešimas	Paiškinimas
Įkaitusi pavarų dėžė Sumažinti greitį	Važiuokite lygiau arba saugiai sustabdykite automobilį. Išjunkite pavarą ir leiskite varikliui veikti laisvąja eiga, kol pranešimas išnyks ^C .
Įkaitusi pavarų dėžė Saugiai sustoti Laukti, kol atauš	Esminis gedimas. Nedelsdami saugiai sustabdykite automobilį ir susisiekite su autoservisu ^B .
Laikiniai išjungta^A	Funkcija yra laikinai išjungta ir bus automatiškai perkrauta iš naujo, pradėjus važiuoti arba kitą kartą užvedus variklį.
Žemas akumul. įkrovos lygis Energ. taup. rež.	Garso sistema yra išjungta, kad būtų taupoma elektros energija. Įkraukite akumuliatorių.

- ^A Dalis pranešimo, rodoma kartu su informacija apie tai, kur kilo problema.
^B Rekomenduojama susisiekti su įgaliotuoju „Volvo“ autoservisu.
^C Daugiau pranešimų apie automatinę pavarų dėžę.

²⁸ Pranešimų skaičius nurodytas skliausteliuose.

²⁹ Pranešimų skaičius nurodytas skliausteliuose.

³⁰ Su tam tikrais varikliais.



! SVARBU

Kad galiotų „Volvo“ garantija, patikrinkite Techninės priežiūros ir garantijos knygelės instrukcijas ir jų laikykitės.

Susijusi informacija

- Pranešimai – tvarkymas (p. 114)
- Meniu naršymas – jungtinis prietaisų skydelis (p. 111)

Pranešimai – tvarkymas

Pranešimus (p. 113), kurie pateikiami jungtinio prietaisų skydelio informaciniame ekrane, galima patvirtinti ir naršyti kairiuoju perjungikliu.

Įsijungus įspėjamajam, informaciniam ženklui arba indikatoriumi, ekrane pasirodo atitinkamas pranešimas. Klaidos pranešimas laikomas atminties sąraše tol, kol triktis galiausiai pašalinama.

Spustelėkite kairiojo perjungiklio mygtuką **OK**, kad patvirtintumėte³¹ pranešimą. Per pranešimus galima slinkti reguliavimo ratuku (p. 111).

i PASTABA

Jeigu naudojant kelionės kompiuterį pasirodo įspėjamasis pranešimas, pranešimą reikia perskaityti (spauskite **OK**) prieš atnaujinant buvusią veiklą.

Susijusi informacija

- Meniu apžvalga – analoginis jungtinis prietaisų skydelis (p. 112)
- Meniu apžvalga – skaitmeninis jungtinis prietaisų skydelis (p. 112)

MY CAR

MY CAR yra meniu šaltinis, kuris tvarko daugelį automobilio funkcijų, pvz., City Safety™, užraktus ir signalizaciją, automatinį ventiliatoriaus sukimosi greitį, laikrodžio nustatymą ir kt.

Tam tikros funkcijos yra standartinės, kitos – papildomos. Galimybės priklauso ir nuo rinkos.

Eksplotacija

Meniu naršomi mygtukais centriniame valdymo pulte arba ant vairo sumontuota dešiniaja klaviatūra*.

³¹ Pranešimą galima patvirtinti ir reguliavimo ratuku arba mygtuku **RESET**.

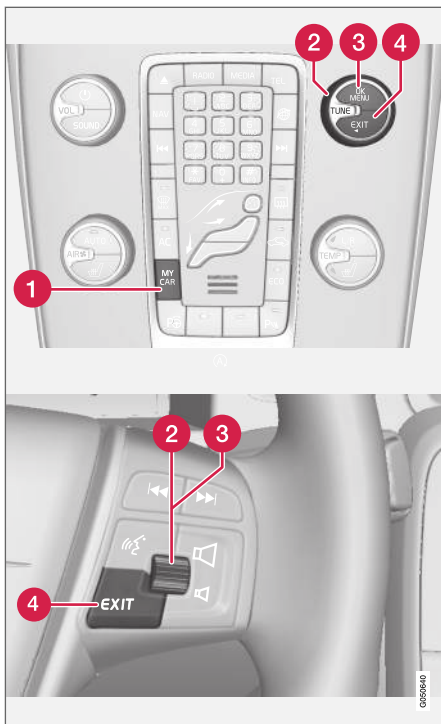

Valdymo skydelis centriname valdymo pulte ir vairo klatūroje. Iliustracija yra bendro pobūdžio - funkcijų skai-

čius ir mygtukų išdėstymas skiriasi priklausomai nuo pasirinktos įrangos ir rinkos.

- 1 **MY CAR** – atveriamą meniu sistemą MY CAR.
- 2 **TUNE** - pasukite centrinės konsolės rankenėlę arba ant vairo esantį nustatymų ratuką, kad galėtumėte slankioti aukštyn ir žemyn per meniu parinktis.
- 3 **OK/MENU** - paspauskite centrinėje konsolėje esantį mygtuką arba ant vairo esantį nustatymų ratuką, kad pasirinktumėte arba pažymėtumėte paryškintą meniu parinktį arba įrašytumėte pasirinktąją funkciją į atmintį.
- 4 **EXIT**

EXIT funkcijos

Priklausomai nuo žymeklio funkcijos spustelėjus mygtuką **EXIT** ir meniu lygio gali būti:

- atmetamas telefoninis skambutis;
- pertraukiama esama funkcija;
- panaikinami įvesti ženklai;
- atšaukiamas daugelis išrankų;
- pereinama meniu sistemoje aukštyn.

Ilgai nuspaudus **EXIT** mygtuką, pasirodo normalus MY CAR vaizdas, arba, jei jau jį matote, pasirodo aukštesnis meniu lygis (pagrindinis pirminis meniu).

Meniu pasirinktis ir paieškos keliai

MY CAR meniu parinkčių ir paieškos kelių aprašymą žr. „Sensus“ informacijos ir pramogų sistemos priede.

Kelionės kompiuteris

Automobilio kelionės kompiuteryje įrašomos ir skaičiuojamos tokios vertės, pvz.: atstumas, degalų sąnaudos ir vidutinis greitis važiuojant.

Kelionės kompiuterio turinys ir išvaizda priklauso nuo to, ar jungtinio prietaisų skydelio tipas yra analoginis ar skaitmeninis:

- Kelionės kompiuteris – analoginis jungtinis prietaisų skydelis (p. 117)
- Kelionės kompiuteris – skaitmeninis jungtinis prietaisų skydelis (p. 119)



Informacija iš kelionės kompiuterio gali būti rodoma jungtinio prietaisų skydelio informaciniame ekrane³².

Kelionės ridos skaitiklis

Kelionės kompiuteris turi du kelionės skaitiklius ir vieną bendrosios ridos odometrą.

³² Ekranu išvaizda ir turinys gali skirtis atsižvelgiant į prietaisų variantą.

³³ Tik skaitmeninis jungtinis prietaisų skydelis, tam tikrose rinkose.

Vidutinis

Vidutinės kuro sąnaudos skaičiuojamos nuo paskutinio atstato.

i PASTABA

Rodmenyse gali būti nežymus nuokrypis, jei naudojamas degalais maitinamas šildytuvas*.

Vidutinis greitis

Vidutinis greitis skaičiuojamas nuo paskutinio atstato į nulį nuvažiuotam atstumui.

Momentinės sąnaudos

Momentinių degalų sąnaudų informacija naujinama nepertraukiamai, maždaug kas sekundę. Kai automobiliu važiuojama nedideliu greičiu, sąnaudos rodomos per laiko vienetą. Kai greitis didesnis, sąnaudos susiejamos su rida.

Ekране galima rinktis įvairius vienetus (km/myl.), žr. toliau pateikiamą skirsnį „Vienetų keitimas“ (p. 116)

Atstumas – kiek liko nuvažiuoti su degalų likučiu bake

Kelionės kompiuteris rodo apytikslį atstumą, kurį galite nuvažiuoti su bake likusiu degalų kiekiu.

Jei antraštelėje **Atst. su baku** parodomas „---“, vadinasi garantuojamo nuvažiuoti atstumo nebeliko.

- Tokiu atveju reikia įsipilti degalų kaip įmanoma greičiau.

Skaičiavimai atliekami pagal vidutines degalų sąnaudas per paskutinius 30 km ir pagal likusį degalų kiekį bake.

i PASTABA

Pasikeitus vairavimo stiliui, gali susidaryti nedidelis nuokrypis.

Tačiau vairuojama paprastai važiuojant ilgą atstumą. Plačiau apie tai, kaip galite daryti įtaką degalų sąnaudoms, skaitykite Aplinkos filosofija (p. 23).

Skaitmeninis greičio rodis kitais vienetais³³

Jei pagrindinis prietaisas sugraduotas myliomis per valandą (mph), atitinkamas skaitmeninis greitis bus rodomas km/h.

Vienetų keitimas

Atstumo ir degalų vienetus galima pakeisti meniu sistemoje **MY CAR**, žr. MY CAR (p. 114).

i PASTABA

Be kelionės kompiuterio šie vienetai pakeičiami ir „Volvo“ navigacijos sistemoje*.

Susijusi informacija

- Kelionės kompiuteris – analoginis jungtinis prietaisų skydelis (p. 117)
- Kelionės kompiuteris – skaitmeninis jungtinis prietaisų skydelis (p. 119)
- Kelionės kompiuteris – kelionės statistika* (p. 121)

Kelionės kompiuteris – analoginis jungtinis prietaisų skydelis

Informaciją iš kelionės kompiuterio galima rodyti jungtiniame prietaisų skydelyje ir valdyti naudojant valdymo elementus, įrengtus ant kairiojo perjungiklio, ir per jungtinio prietaisų skydelio meniu.

Nuostatas galima patikrinti iškart, kai tik jungtinis prietaisų skydelis automatiškai apšviečiamas atrakinus automobilį. Jei nė vienas iš valdymo elementų nepanaudojamas per maždaug 30 sekundžių po vairuotojo durelių atidarymo, prietaisas išsijungia. Po to, norint naudotis kelionės kompiuteriu, reikia pasukti raktelį į padėtį **II** arba užvesti variklį.

i PASTABA

Jei, naudojant kelionės kompiuterį, pasirodo įspėjimas, prieš vėl suaktyvinant kompiuterį tą įspėjimą reikia patvirtinti.

- Patvirtinkite pranešimą, vieną kartą paspausdami posūkio svirtelės mygtuką **OK**.

Valdymas

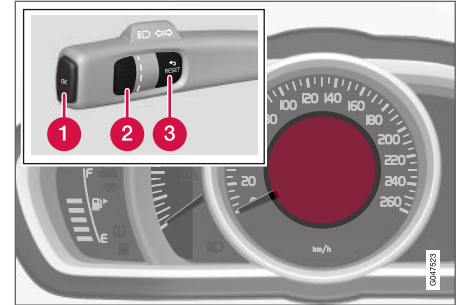

Informacinis ekranas ir valdymas.

- 1 OK** – atveriamas jungtinio prietaisų skydelio meniu, patvirtinamos žinutės arba meniu išrankos.
- 2 Reguliuavimo ratukas** – naršomos meniu arba kelionės kompiuterio parinktys.
- 3 RESET** – dabartinis kelionės skaitiklis nustatomas iš naujo arba išeinama iš meniu struktūros.

Kelionės kompiuterio alternatyva

Pasirinkite, kuris kelionės kompiuteris turi būti rodomas jungtiniame prietaisų skydelyje.

1. Siekiant užtikrinti, kad joks valdymo elementas nebūtų sekos viduryje, pirmiausia juos reikia nustatyti iš naujo, du kartus paspaudžiant mygtuką **RESET**.



- ◀ 2. Pasukite reguliavimo ratuką, kad pararšytumėte parinktis ir sustotumėte ties reikiama antrašte.

Kelionės kompiuterio rodinį jungtiniame prietaisų skydelyje galima kelionės metu bet kada perslinkti į kitą parinktį. Viena iš parinkčių reiškia, kad kelionės kompiuteris nerodomas.

Kelionės kompiuterio antraštė jungtiniame prietaisų skydelyje	Informacija
Kelionės ridos skaitiklis T1 , visas atst.	<ul style="list-style-type: none"> Nuspaudus ir ilgai palaikius mygtuką RESET, atstatomas ridos skaitiklis T1.
Kelionės ridos skaitiklis T2 , visas ats.	<ul style="list-style-type: none"> Nuspaudus ir ilgai palaikius mygtuką RESET, atstatomas ridos skaitiklis T2.
Atst. su baku	Daugiau informacijos rasite skirsnyje „Atstumas – kiek liko nuvažiuoti su degalų likučiu bake“ (p. 116).
Degalų sąn.	Momentinės sąnaudos.

Kelionės kompiuterio antraštė jungtiniame prietaisų skydelyje	Informacija
Vidut. greitis	<ul style="list-style-type: none"> Nuspaudus ir ilgai palaikius mygtuką RESET, atstatoma Vidut. greitis.
Kelionės kompiuterio informacijos nėra.	Ši parinktis parodo tuščią ekraną, kuris taip pat reiškia ir ciklo pradžią / pabaigą.

Kelionės kompiuterio nustatymas iš naujo

- Pasukite reguliavimo ratuką ir sustabdykite ties ta kelionės kompiuterio antrašte, kurią norite nustatyti iš naujo: **T1, visas atst., T2, visas ats.** arba **Vidut. greitis**.
- Paspaudus ir ilgai palaikius **RESET**, pasirinktos antraštės vertė nustatoma iš naujo.
Kiekviena antraštė nuliui prilyginama atskirai.

Jungtinio prietaisų skydelio meniu funkcijos

Atverkite jungtinio prietaisų skydelio meniu, kad aktyvintumėte pasirinkamas antraštes kelionės kompiuteriye.

- Spauskite **OK**.

- Slinkite tarp meniu parinkčių naudodamiesi reguliavimo ratuku ir pasirinkite **TC parinktys**.
- Pasirinkite patinkamas alternatyvas. Jau suaktyvintų parinkčių ženklai yra balti su varnele. Kiti yra pilki be varnelės.
- Užbaikite du kartus paspausdami **RESET**, pirmiausia baigę tikrinti / reguliuoti.

Susijusi informacija

- Kelionės kompiuteris (p. 116)
- Kelionės kompiuteris – kelionės statistika* (p. 121)

Kelionės kompiuteris – skaitmeninis jungtinis prietaisų skydelis

Informaciją iš kelionės kompiuterio galima rodyti jungtiniame prietaisų skydelyje ir valdyti naudojant valdymo elementus, įrengtus ant kairiojo perjungiklio, bei pateikiamus jungtinio prietaisų skydelio meniu.

Nuostatas galima patikrinti iškart, kai tik jungtinis prietaisų skydelis automatiškai apšviečiamas atrakinus automobilį. Jei nė vienas iš kelionės kompiuterio valdymo elementų nepanaudojamas per maždaug 30 sekundžių po vairuotojo durelių atidarymo, prietaisas išsijungia. Po to, norint naudotis kelionės kompiuteriu, reikia pasukti raktelį į padėtį **II** arba užvesti variklį.

i PASTABA

Jei, naudojant kelionės kompiuterį, pasirodo įspėjimas, prieš vėl suaktyvinant kompiuterį tą įspėjimą reikia patvirtinti.

- Patvirtinkite pranešimą, vieną kartą paspausdami posūkio svirtelės mygtuką **OK**.

Valdymas

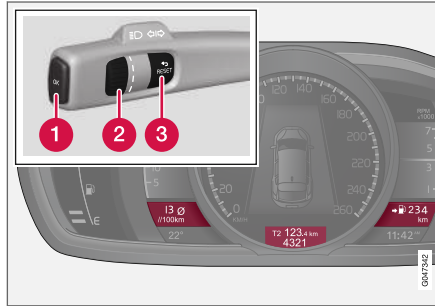

Vienu metu gali būti rodomos trys kelionės kompiuterio parinktys, po vieną kiekviename „lange“.

- 1 OK** – atveriamas jungtinio prietaisų skydelio meniu, patvirtinamos žinutės arba meniu išrankos.
- 2 Reguliuojamas ratukas** – naršomas meniu arba kelionės kompiuterio parinktys.
- 3 RESET** – dabartinis kelionės skaitiklis nustatomas iš naujo arba išeinama iš meniu struktūros.

Kelionės kompiuterio alternatyva

Pasirinkite, kuris kelionės kompiuteris turi būti rodomas jungtiniame prietaisų skydelyje.

1. Siekiant užtikrinti, kad joks valdymo elementas nebūtų sekos viduryje, pirmiausia juos reikia nustatyti iš naujo, du kartus paspaudžiant mygtuką **RESET**.
2. Pasukite reguliavimo ratuką, jei norite naršyti skirtingus antraščių derinius.
3. Sustokite ties pageidaujamu šios kelionės deriniu jungtinio prietaisų skydelio ekrane.

Kelionės kompiuterio rodinį jungtiniame prietaisų skydelyje galima kelionės metu bet kada perslinkti į kitą parinktį. Viena iš parinkčių reiškia, kad kelionės kompiuteris nerodomas.



Antraščių deriniai			Informacija
Vidutinis	Ridos skaitiklis T1 + skaitiklio rodmuo	Vidutinis greitis	<ul style="list-style-type: none"> Nuspaudus ir ilgai palaikius mygtuką RESET, atstatomas ridos skaitiklis T1.
Momentinės sąnaudos	Ridos skaitiklis T2 + skaitiklio rodmuo	Kiek liko nuvažiuoti su degalų likučiu bake	<ul style="list-style-type: none"> Nuspaudus ir ilgai palaikius mygtuką RESET, atstatomas ridos skaitiklis T2.
Momentinės sąnaudos	Skaitiklio rodmuo	km/h◇myl./val. ^A	km/h◇myl./val. – „Atvirkštinis skaitmeninis greičio rodinys“, žr. Kelionės kompiuteris (p. 116).
	Kelionės kompiuterio informacijos nėra.		Ši parinktis užgesina visus tris kelionės kompiuterio ekranus ir tuo pačiu nurodo ciklo pradžią / pabaigą.

A Tik kai kuriose šalyse.

Kelionės kompiuterio nustatymas iš naujo

Kelionės ridos skaitiklis

1. Pasukite reguliavimo ratuką ir sustokite ties antraštės deriniu su nustatytinu iš naujo kelionės matuokliu.
2. Paspaudus ir ilgai palaikius **RESET**, pasirinktos antraštės vertė nustatoma iš naujo.

Vidutinis greitis ir vidutinės sąnaudos

1. Paspauskite **OK**, kad atvertumėte jungtinio prietaisų skydelio meniu.
2. Reguliavimo ratuku suraskite meniu parinktį **Kelionės komp. atstat.** ir patvirtinkite spausdami **OK**.

3. Pasirinkite iš naujo nustatyti vidutines sąnaudas, vidutinį greitį arba abu ir patvirtinkite savo išranką paspausdami **OK**.
4. Užbaikite spausdami **RESET**.

Susijusi informacija

- Kelionės kompiuteris (p. 116)
- Kelionės kompiuteris – kelionės statistika* (p. 121)

Kelionės kompiuteris – kelionės statistika*

Kelionės statistika iš kelionės kompiuterio gali būti rodoma centrinio valdymo pulto ekrane, grafiniu būdu vaizduojant degalų sąnaudas.

Veikimas

- Atverkite meniu sistemą MY CAR (p. 114) ir pasirinkite **Trip statistics**, kad pamatytumėte stulpelinį grafiką.

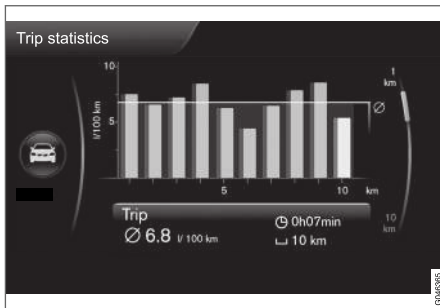

Kelionės statistika³⁴.

Kiekvienas stulpelis atitinka 1 km arba 10 km nuvažiuotą atstumą (priklausomai nuo parinkto mastelio). Dešinysis stulpelis vaizduoja esamojo kilometro arba esamųjų 10 km vertes.

Naudojantis rankenėle **TUNE**, galima pakeisti (kiekvieno stulpelio) mastelį tarp 1 km ir 10 km:

priklausomai nuo pasirinkto mastelio, dešinėje rodomas žymiklis keičia padėtį aukšтын / žemyn.

Nustatymai

Meniu sistemoje **MY CAR – Trip statistics** galima keisti įvairias nuostatas.

- **Reset when vehicle has been off for minimum 4h** – pažymėkite laukelį pasirinkdami **ENTER** ir išėikite iš meniu pasirinkdami **EXIT**. Nurodžius šią parinktį, visa statistika yra panaikinama automatiškai, kai nuo kelionės pabaigos automobilis stovi ilgiau nei 4 valandas. Kitą kartą užvedus variklį, kelionės statistika pradedama registruoti iš pradžių.
- **Start new trip – ENTER** naudojamas pašalinti visą ankstesnę statistiką. Iš meniu išeinama pasirenkant **EXIT**. Jei nepaėėjus 4 valandoms pradedamas naujas vairavimo ciklas, reikia pirmiausia rankiniu būdu per šią parinktį panaikinti esamą laikotarpį.

Taip pat žr. informaciją apie „Eco guide“ (p. 70).

Susijusi informacija

- Kelionės kompiuteris (p. 116)
- Kelionės kompiuteris – analoginis jungtinis prietaisų skydelis (p. 117)
- Kelionės kompiuteris – skaitmeninis jungtinis prietaisų skydelis (p. 119)

³⁴ Ilustracija yra scheminė: išdėstymas gali skirtis priklausomai nuo įdiegtos programinės įrangos ir rinkos.

KLIMATAS

Bendroji informacija apie klimato kontrolę

Automobilyje įdiegta elektroninė klimato kontrolė. Klimato reguliavimo sistema vėsina arba šildo, bei sausina orą automobilo salone.

Yra dvi skirtingos klimato kontrolės sistemos:

- Elektroninė temperatūros kontrolės sistema (ETC) (p. 130)
- Elektroninė klimato kontrolė (ECC) (p. 129)

i PASTABA

Oro kondicionavimo sistemą (AC) (p. 134) galima išjungti, tačiau, siekiant salone užtikrinti labiausiai komfortišką klimatą ir neleisti langams aprasoti, ji turi būti visada įjungta.

Būtina atminti

- Kad oro kondicionierius veiktų optimaliai, šoniniai langai turėtų būti uždaryti.
- Visuotinio atidaro / uždaro visus šoninius langus ir galima, pvz., greitai išvėdinti automobilį, kai lauke karšta.
- Nuo klimato reguliavimo ortakio (grotelės tarp variklio gaubto ir priekinio stiklo) nuvalykite ledą ir sniegą.
- Šilto oro sąlygomis po mašina gali lašėti oro kondicionavimo sistemos kondensatas. Tai yra normalu.

- Kai reikalinga maksimali variklio galia, pvz., greitėjant, oro kondicionierių galima laikinai išjungti. Todėl salone gali laikinai pakilti temperatūra.
- Miglą nuo langų salone rekomenduojama pirmiausia šalinti naudojantis atitirpinimo funkcija (p. 134). Norėdami sumažinti rasoavimo pavojų, švariai nuvalykite langus langų valymo priemone.

Automobiliai su Start/Stop*

Automatiškai išsijungus (p. 283) varikliui, gali būti apribojamos tam tikros įrangos funkcijos, pvz., klimato reguliavimo ventiliatoriaus sukimosi greitis (p. 132).

Automobiliai su ECO*

Kai suaktyvinta ECO (p. 291) funkcija, tam tikros įrangos funkcionalumas gali būti sumažintas arba ji išaktyvinta, t. y. oro kondicionavimas (p. 134).

i PASTABA

Suaktyvinus ECO funkciją, pakeičiami keli klimato kontrolės sistemos nuostatų parametrai ir sumažinamos kelių elektros vartotojų funkcijos. Tam tikras nuostatas galima atstatyti rankiniu būdu, tačiau visas funkcijas galima atkurti tik išaktyvinus ECO funkciją.

Susijusi informacija

- Esama temperatūra (p. 125)
- Jutikliai – klimato kontrolė (p. 125)

- Meniu nuostatos – klimato kontrolė (p. 127)
- Oro paskirstymas salone (p. 127)
- Oro kokybė (p. 125)
- Šildomos priekinės sėdynės* (p. 131)
- Šildoma galinė sėdynė* (p. 131)

Esama temperatūra

Jūsų salone nustatoma temperatūra atitinka jūsų fizinius pojūčius, atsižvelgiant į tokius veiksnius, kaip esamoji lauko temperatūra, oro srauto greitis, drėgnumas ir saulės spinduliai automobilio viduje ir išorėje.

Sistemoje yra saulės šviesos jutiklis (p. 125), nustatantis, iš kurios pusės saulė šviečia į saloną. Tai reiškia¹, kad temperatūra gali skirtis dešiniojoje ir kairiosioje oro angose nepaisant to, kad rankenėlėmis yra nustatyta vienoda abiejų pusių temperatūra.

Susijusi informacija

- Bendroji informacija apie klimato kontrolę (p. 124)
- Temperatūros reguliavimas salone (p. 133)

Jutikliai – klimato kontrolė

Klimato kontrolės sistema turi jutiklių, padedančių valdyti temperatūrą (p. 125) automobilyje.

- Saulės jutiklis įtaisytas viršutinėje priekinio skydo dalyje.
- Temperatūros jutiklis salono keleivių daliai yra įtaisytas žemiau klimato reguliavimo skydelio.
- Lauko temperatūros jutiklis yra šoniniame veidrodėlyje.



PASTABA

Neuždenkite jutiklių audiniu ar kitais daiktais.

Susijusi informacija

- Bendroji informacija apie klimato kontrolę (p. 124)

Oro kokybė

Salonas sukurtas taip, kad būtų malonus ir komfortiškas, jis netgi tinka alergiškiems bei astma sergantiems žmonėms.

- Automobilio salono filtras (p. 126)
- Medžiagos salone (p. 127)
- Salono švaraus oro palaikymo paketas (CZIP) (p. 126)*
- Vidaus oro kokybės sistema (IAQS) (p. 126)*

Susijusi informacija

- Bendroji informacija apie klimato kontrolę (p. 124)

¹ Taikoma tik ECC.

Oro kokybė – salono filtras

Visas oras, patenkantis į automobilio saloną, yra išvalomas filtru.

Filtrą būtina reguliariai keisti. Rekomenduojami keitimo intervalai nurodomi „Volvo“ aptarnavimo programoje. Jei automobilis eksploatuojamas labai užterštoje aplinkoje, filtrą reikia keisti dažniau.

i PASTABA

Yra įvairių salono filtrų tipų. Įsitikinkite, kad tirtinamas tinkamas filtras.

Susijusi informacija

- Oro kokybė (p. 125)

Oro kokybė – salono švaraus oro palaikymo paketas (CZIP)*

CZIP susideda iš įvairių modifikacijų, užtikrinančių dar švaresnį saloną be alergijas ir astmą sukeliančių medžiagų.

Šis paketas apima:

- Papildoma ventiliatoriaus funkcija reiškia, kad ventiliatorius įsijungia atrakinius automobilį nuotolinio valdymo rakteliu. Ventiliatorius iškart pripildo automobilio saloną švaraus oro. Funkcija įsijungia, kai to reikia, o išsijungia savaime po kurio laiko arba atidarius vieną iš automobilio salono durelių. Ventiliatoriaus veikimo laikas pamažu trumpėja dėl mažėjančio poreikio, kol automobiliui sueis 4-eri metai.
- Oro kokybės sistema IAQS (p. 126) yra visiškai automatinė funkcija, kuri valo automobilio salono orą nuo teršalų, pavyzdžiui, dulkių, angliavandenilių, nitrito oksidų ir priežeminio ozono.

Susijusi informacija

- Bendroji informacija apie klimato kontrolę (p. 124)
- Oro kokybė (p. 125)

Oro kokybė – IAQS*

Oro kokybės sistema IAQS atskiria dujas ir kietąsias daleles, kad į saloną patektų kuo mažesnis išorinių kvapų ir teršalų kiekis.

Jeigu užteršiamas aplinkos oras, oro tiekimas nutraukiamas, siekiant apsaugoti nuo angliavandenilių, azoto suboksido ir pažeminiame ozonui. Oras cirkuliuoja automobilio salone.

Šią funkciją galima suaktyvinti arba išaktyvinti meniu sistemoje MY CAR. Meniu sistemos aprašymą rasite MY CAR (p. 114).

i PASTABA

Oro kokybės jutiklis turi būti visada įjungtas, kad automobilio salone būtų geras oras.

Šaltu oru automatinė recirkuliacija ribojama, kad nerasotų stiklai.

Susijusi informacija

- Bendroji informacija apie klimato kontrolę (p. 124)
- Oro kokybė (p. 125)
- Oro kokybė – salono švaraus oro palaikymo paketas (CZIP)* (p. 126)

Oro kokybė – medžiagos

Išbandytos medžiagos sukurtos, siekiant maksimaliai sumažinti dulkių kiekį salone. Be to, dėl jų saloną lengviau valyti.

Kilimėlius iš keleivių salono ir bagažinės galima lengvai išimti ir išvalyti. Salonui valyti (p. 386) naudokite „Volvo“ rekomenduojamas valymo ir automobilio priežiūros priemones.

Susijusi informacija

- Oro kokybė (p. 125)

Meniu nuostatos – klimato kontrolė

Per centrinį valdymo pultą galima įjungti / išjungti arba keisti keturių klimato kontrolės sistemos funkcijų numatytąsias nuostatas.

- Ventilatoriaus apšukos veikiant automatinei klimato kontrolei * (p. 133).
- Recirkuliacijos laikmatis (p. 135).
- Automatinis galinio lango atitirpinimo (p. 108) funkcijos įjungimas.
- Salono oro kokybės sistema * (p. 126).

Klimato kontrolės sistemos funkcijų numatytąsias nuostatas galima atstatyti per meniu sistemą MY CAR. Meniu sistemos aprašymą rasite MY CAR (p. 114).

Susijusi informacija

- Bendroji informacija apie klimato kontrolę (p. 124)

Oro paskirstymas salone

Į vidų patenkantis oras paskirstomas per kelias salono ventiliacijos angas.

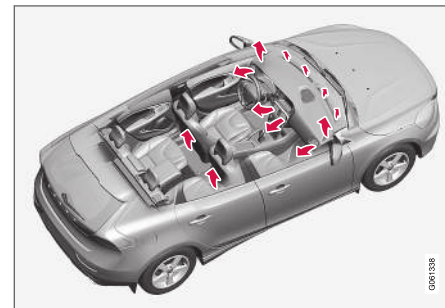

Oro paskirstymas veikia automatiškai, įjungus **AUTO** režimą*.

Prireikus jį galima valdyti rankiniu būdu, žr. oro paskirstymo lentelė (p. 136).

◀ Ortakai prietaisų skyde

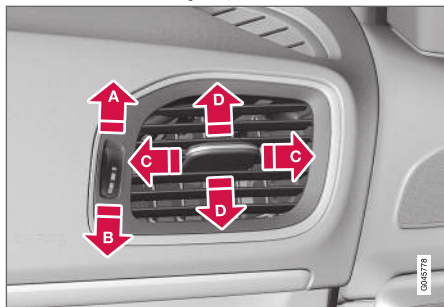

- A** Atidaryta
- B** Uždaryta
- C** Šoninis oro srautas
- D** Vertikalus oro srautas

Nukreipkite ortakius į šoninius langus miglai pašalinti.

i PASTABA

Nepamirškite, kad maži vaikai gali būti jautrūs oro srautams ir skersvėjams.

Oro paskirstymas



- 1** Oro paskirstymas: priekinio stiklo atitirpinimo funkcija
- 2** Oro paskirstymas – ortakių prietaisų skydelis
- 3** Oro paskirstymas – grindų vėdinimas

Oro paskirstymo schema valdoma trimis mygtukais. Spaudinėjant mygtukus, TV ekrane ima šviesti atitinkamas simbolis (žr. iliustraciją toliau): šalia kiekvienos simbolio dalies esanti rodyklė rodo parinktą oro paskirstymą. Papildomos informacijos rasite oro paskirstymo lentelėje (p. 136).

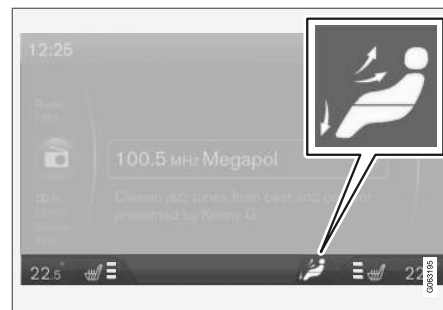

Parinktas oro paskirstymas yra rodomas centrinio valdymo pulto TV ekrane.

Susijusi informacija

- Bendroji informacija apie klimato kontrolę (p. 124)
- Automatinis reguliavimas (p. 133)
- Oro paskirstymas – recirkuliacija (p. 135)

Elektroninė klimato kontrolė – ECC*

ECC (Elektroninė klimato kontrolės sistema) palaiko norimą temperatūrą automobilio salone ir

ją galima atskirai nustatyti vairuotojo ir keleivio pusei.

Automatinį funkcija naudojama norint automatiškai kontroliuoti temperatūrą, oro kondicionavimą, ventiliatoriaus sukimosi greitį, recirkuliovimą ir oro paskirstymą.

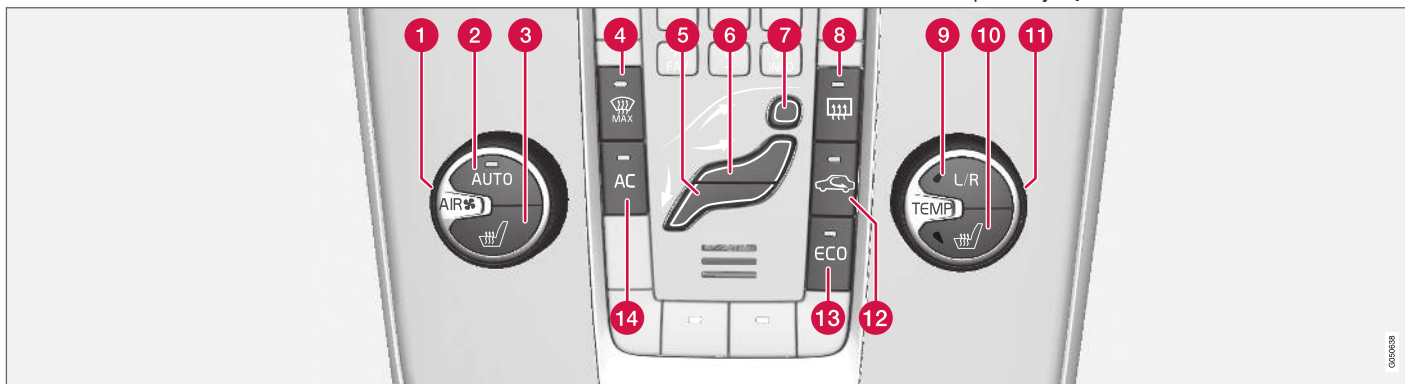

1 Ventiliatorius (p. 132)

2 **AUTO** - Automatinė klimato kontrolė (p. 133)

3 Elektra šildoma priekinė sėdynė (p. 131), kairė

4 Šildomas priekinis stiklas* ir maksimali atitirpinimo funkcija (p. 134)

5 Oro paskirstymas (p. 127) – grindų vėdinimas

6 Oro paskirstymas – ortakių prietaisų skydelis

7 Oro paskirstymas: priekinio stiklo atitirpinimo funkcija

8 Galinio lango ir šoninių veidrodėlių atitirpinimo funkcija (p. 108)

9 Nustatymas, kairioji / dešinioji pusė temperatūrai reguliuoti (p. 133)

10 Elektra šildoma priekinė sėdynė (p. 131), dešinė

11 Temperatūros reguliavimas (p. 133)

12 Uždara apytaka (p. 135)

13 **ECO*** (p. 291)

14 **AC** - Oro kondicionavimas įjungtas / išjungtas (p. 134)

Susijusi informacija

- Bendroji informacija apie klimato kontrolę (p. 124)

Elektroninė temperatūros kontrolės sistema – ETC

Naudojant funkciją ETC (elektroninė temperatūros kontrolė), temperatūra reguliuojama automa-

tiškai, o oro paskirstymas ir ventiliatorius valdomi rankiniu būdu.

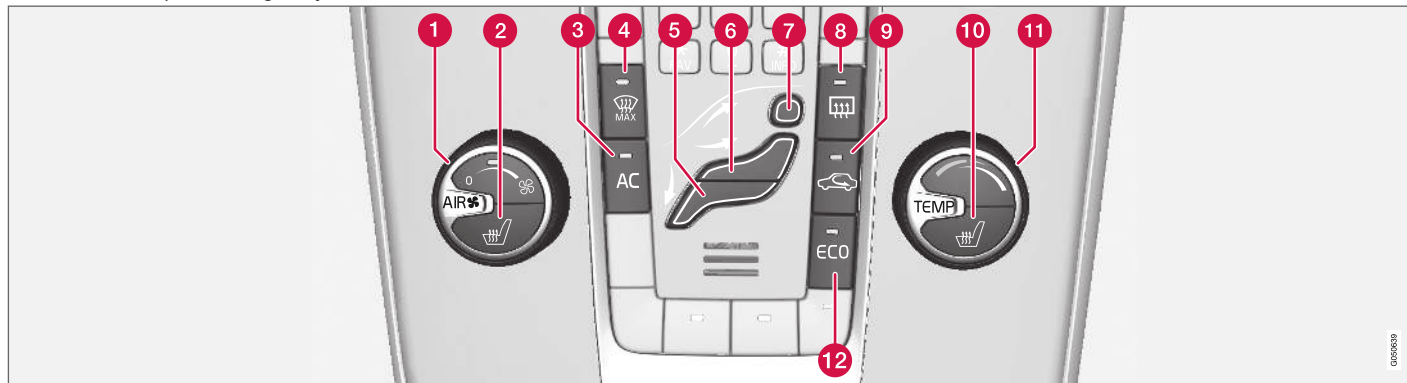

- 1 Ventiliatorius (p. 132)
- 2 Elektra šildoma priekinė sėdynė (p. 131), kairė
- 3 AC - Oro kondicionavimas įjungtas / išjungtas (p. 134)
- 4 Šildomasis priekinis stiklas ir maksimali atitirpinimo funkcija*
- 5 Oro paskirstymas (p. 127) – grindų vėdinimas
- 6 Oro paskirstymas – ortakių prietaisų skydelis

- 7 Oro paskirstymas: priekinio stiklo atitirpinimo funkcija
- 8 Galinio lango ir šoninių veidrodėlių atitirpinimo funkcija (p. 108)
- 9 Uždara apytaka (p. 135)
- 10 Elektra šildoma priekinė sėdynė (p. 131), dešinė
- 11 Temperatūros reguliavimas (p. 133)
- 12 ECO* (p. 291)

Susijusi informacija

- Bendroji informacija apie klimato kontrolę (p. 124)

Šildomos priekinės sėdynės*

Priekinių sėdynių šildymo funkcija turi tris padėtis, skirtas padidinti komfortą vairuotojui ir keleiviui, kai lauke šalta.

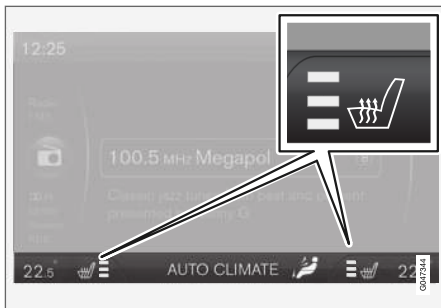

Esamas šildymo galingumas yra pateikiamas centrinio valdymo pulto TV ekrane.



Paspaudinėkite mygtuką, kad pakeistumėte skirtingus lygius arba deaktyvintumėte funkciją.

Numatyti trys skirtingo šildymo galingumo lygiai:

- Didžiausias šildymo lygis – centrinio valdymo pulto ekrane šviečia trys oranžiniai laukeliai (žr. aukščiau esančią figūrą).
- Žemesnis šildymo lygis – ekrane šviečia du oranžiniai laukeliai.

- Žemiausias šildymo lygis – ekrane šviečia vienas oranžinis laukelis.
- Išjungsite šildymą – laukelis nešvies.

⚠️ ĮSPĖJIMAS

Asmenys, kurie neįtampa padidėjusios temperatūros dėl pojūčių trūkumo, arba tie, kuriems kyla problemų kontroliuojant šildomas sėdynes, neturėtų naudotis šildomomis sėdynėmis. Kitaip jie gali nusideginti.

Susijusi informacija

- Bendroji informacija apie klimato kontrolę (p. 124)
- Šildoma galinė sėdynė* (p. 131)

Šildoma galinė sėdynė*

Galinių išorinių sėdynių šildymo funkcija turi tris padėtis, padedančias padidinti keleivių komfortą, kai lauke šalta.



Esamas šildymo lygis indikuojamas mygtuko lemputėmis:

Paspaudinėkite mygtuką, kad pakeistumėte skirtingus lygius arba deaktyvintumėte funkciją.

Numatyti trys skirtingo šildymo galingumo lygiai:

- Didžiausias šildymo lygis – šviečia trys lemputės.
- Mažesnis šildymo lygis – šviečia dvi lemputės.
- Mažiausias šildymo lygis – šviečia viena lemputė.
- Išjungsite šildymą – lemputė nešvies.





⚠️ ĮSPĖJIMAS

Asmenys, kurie neįjunta padidėjusios temperatūros dėl pojūčių trūkumo, arba tie, kuriems kyla problemų kontroliuojant šildomas sėdynes, neturėtų naudotis šildomomis sėdynėmis. Kitaip jie gali nusideginti.

Susijusi informacija

- Bendroji informacija apie klimato kontrolę (p. 124)
- Šildomos priekinės sėdynės* (p. 131)

Ventiliatorius

Būtina visada įjungti ventiliatorių, kad nerasotų langai.

ⓘ PASTABA

Jei ventiliatorius bus visiškai išjungtas, kai neveikia oro kondicionierius, dėl ko gali imti rasoti langai.

Su ECC*



Pasukite rankenėlę ventiliatoriaus sukimosi greičiui padidinti arba sumažinti: funkcija **AUTO** išjungžiama. Parinkus **AUTO**, ventiliatoriaus sukimosi greitis reguliuojamas automatiškai (p. 133), o anksčiau parinkta ventiliatoriaus greičio nuostata išjungžiama.

Su ETC



Ventiliatoriaus sukimosi greitis galima spartinti arba lėtinti sukant rankenėlę.

Susijusi informacija

- Bendroji informacija apie klimato kontrolę (p. 124)
- Elektroninė klimato kontrolė – ECC* (p. 129)

- Elektroninė temperatūros kontrolės sistema – ETC (p. 130)

Automatinis reguliavimas

Automatinis reguliavimas galimas tik esant elektrinei klimato kontrolei (ECC) (p. 129).



Ši funkcija automatiškai reguliuoja temperatūrą (p. 133), oro kondicionierių (p. 134), ventiliatoriaus sukimosi greitį (p. 132), recirkuliaciją (p. 135) ir oro paskirstymą (p. 127).

Jei pasirinksite vieną ar daugiau rankinių būdų reguliuojamų funkcijų, likusios funkcijos toliau veiks automatinio režimu. Nuspaudus **AUTO**, išjungiamos visos rankinės nuostatos. ekrane rodoma **AUTO CLIMATE**.

Ventiliatoriaus sukimosi greitį automatiniam režime galima nustatyti meniu sistemoje MY CAR. Meniu sistemos aprašymą rasite MY CAR (p. 114).

Susijusi informacija

- Bendroji informacija apie klimato kontrolę (p. 124)

Temperatūros reguliavimas salone

Užvedus automobilio variklį, įjungiamą paskutinė buvusi temperatūros nuostata.

i PASTABA

Negalima skubinti šildymo arba aušinimo renkantis aukštesnę arba žemesnę temperatūrą už faktinę norimą temperatūrą.

Su ECC*

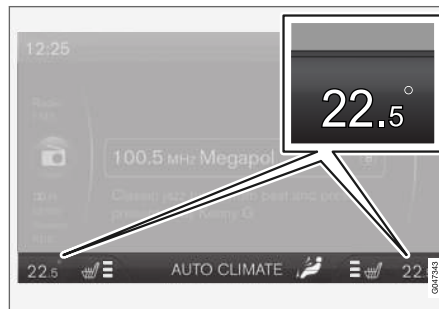

Esama temperatūra kiekvienoje pusėje pateikta centrinio valdymo pulto TV ekrane.



Vairuotojo ir keleivio sėdynių temperatūra gali būti nustatyta nepriklausomai viena nuo kitos. Spaudinėkite mygtuko **L/R** pusę, kad parinktumėte nuostatą kairei, dešinei arba abiem pusėms. Rankenėle nustatykite

temperatūrą; abiem pusėms parinkta temperatūra parodoma centrinio valdymo pulto ekrane.

Su ETC



Temperatūra salone gali būti reguliuojama rankenėle.

Susijusi informacija

- Bendroji informacija apie klimato kontrolę (p. 124)
- Esama temperatūra (p. 125)
- Elektroninė temperatūros kontrolės sistema – ETC (p. 130)
- Elektroninė klimato kontrolė – ECC* (p. 129)

Oro kondicionavimo sistema

Oro kondicionierius pagal poreikį vėsina ir sašina įtraukiamą orą.



Išsijungus **AC** mygtuko lemputei, oro kondicionavimo sistema valdoma automatiškai.

Išsijungus **AC** mygtuko lemputei, oro kondicionierius išjungiamas. Tačiau kitos funkcijos yra

toliau valdomos automatiškai. Suaktyvinus maksimalią atitirpinimo funkcijos nuostatą (p. 134), automatiškai įjungiamas oro kondicionierius, kad drėgmė iš oro būtų šalinama maksimaliai sparčiai.

Miglos šalinimas nuo priekinio stiklo ir jo atitirpdymas

Siekiant greitai pašalinti miglą ir ledą nuo priekinio stiklo ir šoninių langų, naudojama šildomo priekinio stiklo* funkcija ir maksimali atitirpdymo nuostata.

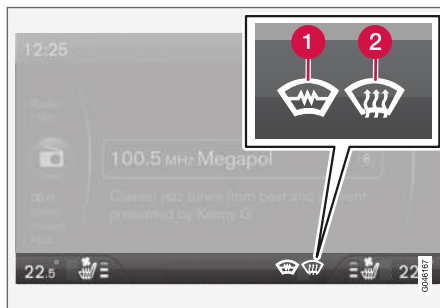

Parinkta nuostata parodoma centrinio valdymo pulto TV ekrane.

1 Šildomas priekinis stiklas*

2 Maks. atitirpinimo funkcija



Ijungus šią funkciją, šviečia atitirpinimo funkcijos mygtuko lemputė.

Paspaudinėkite mygtuką, kad pakeistumėte skirtingus lygius arba deaktyvintumėte funkciją.

Automobiliams be šildomojo priekinio stiklo numatytas vienas atitirpinimo lygis:

- Oro srautas į langus – ekrane šviečia simbolis (2).
- Išjunkite funkciją – simbolis nešvies.

Automobiliams su šildomuoju priekiniu stiklu numatyti du atitirpinimo lygiai:

- Įjunkite priekinio stiklo šildymą² – ekrane švies simbolis (1).
- Įjunkite priekinio stiklo šildymą², ir oro srautą į stiklus – ekrane švies simboliai (1) ir (2).
- Išjunkite funkciją – simbolis nešvies.

i PASTABA

Priekinio stiklo ir IR langelio (p. 21) šildymo funkcija gali turėti įtakos siūstuvų-imtuvų ir kitos ryšių įrangos veikimui.

i PASTABA

Trikampės zonos kiekviename priekinio stiklo šone nėra šildomos elektra, todėl jose atitirpinimas gali trukti ilgiau.

² Suaktyvinus priekinio stiklo šildymo funkciją, kompasas išsijungia.

i PASTABA

Varikliui automatiškai išsijungus (p. 283), priekinio stiklo šildymo elektra funkcija nepasiekiamą.

Kai funkcija aktyvi, siekiant maksimaliai išdžiovinti salono orą, papildomai vykdomos šios funkcijos:

- oro kondicionierius įsijungia automatiškai
- uždaros apytakos ir oro kokybės sistema automatiškai išsijungia.

i PASTABA

Padidėja triukšmo lygis, kadangi ventiliatorius sukasi maksimaliu greičiu.

Išjungus stiklų atitirpinimo funkciją, klimato reguliavimo sistema grįžta į ankstesnę padėtį.

Susijusi informacija

- Bendroji informacija apie klimato kontrolę (p. 124)

Oro paskirstymas – recirkuliacija

Pasirinkite recirkuliaciją, kad nutrauktumėte blogos kokybės oro iš lauko, išmetamųjų dujų ir kt. tiekimą į saloną, t. y. suaktyvinus šią funkciją oras recirkuliuoja salono viduje.



Ijungus recirkuliaciją, įsijungia mygtuko oranžinė lemputė.

i SVARBU

Jei oras automobilyje recirkuliuos per ilgai, gali aprasoti langai.

Laikmatis

Ijungus laikmačio funkciją, sistema išsijungia iš rankiniu būdu įjungto uždaros apytakos režimo pagal laikmačio nustatymą, kuris priklauso nuo lauko temperatūros. Tai sumažina apledėjimą, rasojimo ir blogą orą.

Šią funkciją galima suaktyvinti arba išaktyvinti meniu sistemoje MY CAR. Meniu sistemos aprašymą rasite MY CAR (p. 114).

i PASTABA





Pasirinkus maksimalią atitirpinimo funkciją, recirkuliacija visada išjungiamą.





Susijusi informacija

- Bendroji informacija apie klimato kontrolę (p. 124)
- Oro paskirstymas salone (p. 127)
- Oro paskirstymas – lentelė (p. 136)

Oro paskirstymas – lentelė

Norint pasirinkti oro paskirstymo (p. 127) tipą, naudojami trys mygtukai.

	Oro paskirstymas	Paskirtis
	I langus nukreipiama stipri karšto oro srovė.	jei norite gretai pašalinti ledą ir aprasojimą.
	Oras į priekinį stiklą (per atitirpinimo funkcijos ventilacijos angą) ir šoninius langus. Iš ortakių nuolat teka šiek tiek oro.	siekiant išvengti rasojimo ir apledėjimo esant šaltoms ir drėgnoms oro sąlygoms (ventiliatoriaus lygis turi nebūti per žemas).
	Oras į langus ir iš priekiniame skyde esančių ortakių.	užtikrina geras salono oro sąlygas, esant šiltam ir sausam orui.
	Oro srovė link veido ir krūtinės iš priekiniame skyde esančių ortakių.	efektyvus aušinimo užtikrinimui karšto oro sąlygomis.

	Oro paskirstymas	Paskirtis
	Oras pučiamas į grindis ir langus. Šiek tiek oro sklinda iš priekinio skydo ortakių.	užtikrina fiziškai komfortiškas sąlygas ir veiksmingai neleidžia langams rasoti, esant šaltam ar drėgnam orui.
	Oras į grindis, taip pat tam tikras oro kiekis pučiamas iš priekiniame skyde esančių ortakių.	esant saulėtam orui ir žemai išorės temperatūrai.
	Oras pučiamas į grindis. Šiek tiek oro pučiama pro priekinio skydo ir langų ortakius.	šilumai ar šalčiui nukreipti į grindis.
	Oro srovė į langus iš priekiniame prietaisų skyde esančių ortakių.	vėsinti sritį aplink grindis, kai lauke karšta ir sausa arba pašildyti aukštyn, kai lauke šalta.

Susijusi informacija

- Bendroji informacija apie klimato kontrolę (p. 124)
- Oro paskirstymas – recirkuliacija (p. 135)

Variklio ir salono šildytuvai*

Paruošimo metu automobilio šildytuvai, variklis ir salonas parengiami kelionei, kad važiuojant lėčiau dėvėtusi dalys ir sumažėtų energijos sąnaudos. Pašildžius automobilį, papildomai didėja nuvažiuojamas atstumas.

Šildytuvą galima paleisti tiesiogiai (p. 139) arba per laikmatį (p. 140).

Šildytuvo negalima įjungti, jei lauko temperatūra viršija 15 °C. Maksimalus šildiklio veikimo laikas – 50 minučių.

⚠️ ĮSPĖJIMAS

Nenaudokite degalais maitinamo šildytuvo patalpoje. Išskiriamos išmetamosios dujos.

📌 PASTABA

Veikiant degalus naudojančiam pagalbiniam šildytuvui, iš po automobilio gali kilti dūmų. Tai – visiškai normalu.

Kuro papildymas

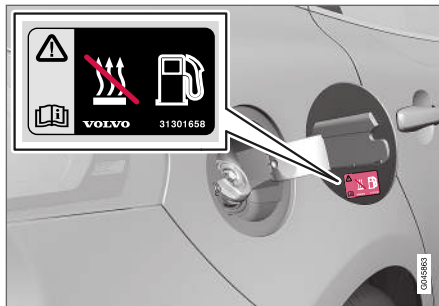

Ispėjamasis ženklas ant kuro pildymo angos durelių.

⚠️ ĮSPĖJIMAS

Išsilieję degalai gali užsiliepsnoti. Prieš pildydami degalų baką, išjunkite degalais maitinamą pagalbinį šildytuvą.

Pažiūrėkite jungtiniame prietaisų skydelyje, ar šildytuvai išjungtas. Kai jis veikia, rodomas šildymo ženklas.

Automobilio statymas įkalnėje

Stačiame nuolydyje automobilis turi būti statomas taip, kad jo priekis būtų nukreiptas nuokalnės kryptimi: taip bus užtikrintas degalų tiekimas degalus naudojančiam šildytuvui.

Akumulatorius ir degalai

Jei akumulatorius yra nepakankamai įkrautas arba degalų bake yra per mažai degalų, šildytuvai automatiškai išjungiami ir ekrane pasirodo pranešimas. Patvirtinkite pranešimą, vieną kartą paspausdami posūkio perjungiklio (p. 111) mygtuką **OK**.

⚠️ SVARBU

Dažnai naudojant šildytuvą ir važinėjant trumpais maršrutais, gali išsikrauti starterio akumulatorius ir dėl to šildytuvai gali nustoti veikti arba neįsijungti. Blogiausia atveju nebeįvyks užvesti variklio.

Jei šildytuvai naudojami reguliariai, automobiliu turėtų būti važiuojama tiek pat laiko, kiek veikia šildytuvai, kad starterio akumulatorius atgautų tiek energijos, kiek suvarato šildytuvai. Šildiklis kaskart naudojamas daugiausiai 50 minučių.

Susijusi informacija

- Variklio bloko šildytuvai ir salono šildytuvai – pranešimai (p. 141)
- Papildomas šildytuvai* (p. 142)

Variklio bloko šildytuvas ir salono šildytuvas* – tiesioginis paleidimas

Variklio bloko šildytuvą ir salono šildytuvą galima paleisti tiesiogiai.

Tiesioginį užvedimą galima atlikti per:

- Informacinį ekraną
- nuotolinio valdymo raktelį*;
- mobiliuoju būdu*.

Tiesiogiai paleidus variklio bloko ir salono šildytuvą (p. 138), jis veikia 50 minučių.

Automobilio salono šildymas prasidės kai tik variklio aušinimo skystis įšils iki reikiamos temperatūros.

i PASTABA

Variklį galima užvesti ir automobiliu važiuoti net ir veikiant šildytuvui.

Tiesioginis užvedimas per informacinį ekraną

1. Kad patektumėte į meniu, spustelėkite **OK**.
2. Reguliavimo ratuku perslinkite iki **Šildytuvas** ir parinkite su **OK**.
3. Siekdami suaktyvinti šildytuvą, kitame meniu suraskite **Tiesiog. užv.** ir pasirinkite su **OK**.
4. Išeikite iš meniu su **RESET**.

Tiesioginis paleidimas per nuotolinio valdymo raktelį*

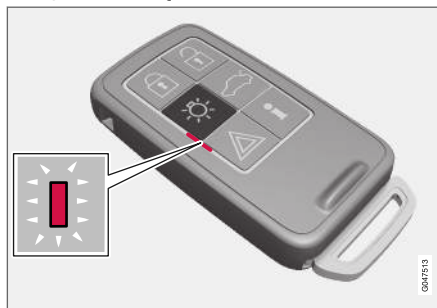

Indikatoriaus lemputė nuotolinio valdymo raktelyje su PCC*.

Variklio bloko šildytuvą ir salono šildytuvą galima įjungti nuotolinio valdymo pulteliu:

- Paspaudę 2 sekundes palaikykite priėjimo apšvietimo iš atstumo  mygtuką.

Avarinis signalas pateikia informacijos pagal tokią schemą:

- 5 trumpi mirktelėjimai ir nuolatinis švietimas apie 3 sekundes: signalas pasiekė automobilį ir suaktyvintas šildytuvas.
- 5 trumpi mirktelėjimai: signalas pasiekė automobilį, tačiau šildytuvas nesuaktyvintas.
- Avarinis signalas nesuveikia: signalas nepasiekė automobilio.

Jei  informacijos mygtukas spaudžiamas, kai šildytuvas yra įjungtas, indikatoriaus lemputė parodys statusą. Tuo pačiu metu rodomas automobilio užrakinimo statusas (p. 163). Kol bus nustatomas statusas, indikatoriaus lemputė trumpai porą kartų žybtelės, jei šildytuvas bus įjungtas.

Statusas rodomas ir kelionės kompiuteryje šildymo metu.

Tiesioginis paleidimas per mobiliąjį telefoną*

Aktyvinimo funkcija ir informacija apie pasirinktas nuostatas pasiekiami per „Volvo On Call“ programėlę.

Susijusi informacija

- Variklio bloko ir salono šildytuvas* – laikmatis (p. 140)
- Variklio bloko šildytuvas ir salono šildytuvas* – skubus išjungimas (p. 140)
- Variklio bloko šildytuvas ir salono šildytuvas* – pranešimai (p. 141)

Variklio bloko šildytuvas ir salono šildytuvas* – skubus išjungimas

Variklio bloko šildytuvą ir salono šildytuvą galima išjungti tiesiogiai per informacinį ekraną.

1. Kad patektumėte į meniu, spustelėkite **OK**.
2. Reguliavimo ratuku perslinkite iki **Šildytuvas** ir parinkite su **OK**.
3. Siekdami išaktyvinti šildytuvą, kitame meniu suraskite **Sust.** ir pasirinkite su **OK**.
4. Išseikite iš meniu su **RESET**.

Susijusi informacija

- Variklio bloko šildytuvas ir salono šildytuvas* – tiesioginis paleidimas (p. 139)
- Variklio bloko ir salono šildytuvas* – laikmatis (p. 140)
- Variklio bloko šildytuvas ir salono šildytuvas* – pranešimai (p. 141)

Variklio bloko ir salono šildytuvas* – laikmatis

Variklio bloko ir salono šildytuvą (p. 138) yra prijungtas prie automobilio laikrodžio.

Naudojant laikmatį galima pasirinkti du skirtingus laikus. Laikas yra tas laikas, kuris trunka automobiliui pašildyti. Automobilio elektroninė sistema apskaičiuoja, kada galima pradėti šildyti pagal aplinkos temperatūrą.

PASTABA

Iš naujo nustačius automobilio laikrodį, laikmačio programavimas bus išvalytas.

Reguliavimas

1. Kad patektumėte į meniu, spustelėkite **OK**.
2. Reguliavimo ratuku (p. 111) perslinkite iki **Šildytuvas** ir parinkite su **OK**.
3. Reguliavimo ratuku parinkite vieną iš dviejų laikmačių ir patvirtinkite su **OK**.
4. Spustelėkite **OK**, pereitumėte prie valandų nuostatos.
5. Pasirinkite reikiamą valandą nustatymų ratuku.
6. Spustelėkite **OK**, pereitumėte prie minučių nuostatos.

7. Pasirinkite reikiamą minutę nustatymų ratuku.
8. Paspauskite **OK**³, kad patvirtintumėte nustatymą.
9. Grįžkite meniu struktūra atgal, spustelėdami **RESET**.
10. Parinkite kitą laiką (tęskite nuo 2 veiksmo) arba išseikite iš meniu spustelėdami **RESET**.

Paleidimas

1. Kad patektumėte į meniu, spustelėkite **OK**.
2. Reguliavimo ratuku perslinkite iki **Šildytuvas** ir parinkite su **OK**.
3. Reguliavimo ratuku parinkite vieną iš dviejų laikmačių ir suaktyvinkite spausdami **OK**.
4. Išseikite iš meniu su **RESET**.

Išjungimas

Programuojamu laikmačiu įjungiamą šildytuvą galima išjungti ranka kol jis neįsijungė automatiškai. Atlikite šiuos veiksmus:

1. Kad patektumėte į meniu, spustelėkite **OK**.
2. Reguliavimo ratuku perslinkite iki **Šildytuvas** ir parinkite su **OK**.
 - > Jei laikmatis nustatytas, tačiau nesuaktyvintas, šalia nustatyto laiko rodoma laikrodžio piktograma.

³ Spustelėkite **OK** dar kartą, kad suaktyvintumėte laikmatį.

3. Reguliavimo ratuku parinkite vieną iš dviejų laikmačių ir patvirtinkite su **OK**.
4. Laikmatis išaktyvinamas taip:
 - nuspauskite ir palaikykite **OK** arba
 - spustelėkite **OK**, kad tęstumėte meniu naršymą. Tada nurodykite sustabdyti laikmatį ir patvirtinkite mygtuku **OK**.
5. Iššeikite iš meniu su **RESET**.

Laikmačio paleistą šildytuvą galima išjungti tiesiogiai (p. 139).

Susijusi informacija

- Variklio bloko šildytuvus ir salono šildytuvus* – pranešimai (p. 141)

Variklio bloko šildytuvus ir salono šildytuvus* – pranešimai

Ženkliai ir pranešimai, susiję su variklio bloko ir salono šildytuvu (p. 138), skiriasi priklausomai nuo to, ar jungtinis prietaisų skydelis yra analoginis (p. 66), ar skaitmeninis (p. 67).



Suaktyvinus šildytuvą, informaciniame ekrane pasirodo šilumos ženklas.

Suaktyvinus vieną iš laikmačių, informaciniame ekrane pasirodo suaktyvinto laikmačio ženklas. Tuo pat metu šalia ženklo pateikiamas nustatytas laikas.



Suaktyvinto laikmačio ženklas analoginiame jungtiniame prietaisų skydelyje.





Suaktyvinto laikmačio ženklas skaitmeniniame jungtiniame prietaisų skydelyje.

Lentelėje pateikti ženklai ir rodomi ekrano pranešimai.

Ženklas	Pranešimas	Paaškinimas
		Šildytuvus įjungtas ir veikia. Šildytuvo laikmatis yra suaktyvinamas išėmus nuotolinio valdymo pultelį iš degimo jungiklio ir palikus automobilį: variklis ir salonas yra nustatytą laiką šildomi.
 	Degalais maitinamas šildytuvus išjungtas Akum. taup. rež.	Automobilio elektros sistema išjungė šildytuvą, kad būtų lengviau užvesti variklį.



Ženklas	Pranešimas	Paaikškinimas
	Degalus naudo- jantis šild. išsijungė Žem. degalų lygis	Nustatyti šildytuvo neįmanoma dėl per žemo degalų lygio. Tuo siekiama palengvinti variklio užvedimą ir nuvažiuoti apie 50 km.
	Degalus naudo- jantis šil- dytuvas Reikia aptar- nauti	Šildytuvus neveikia. Susisiekiame su autoservisu dėl remonto. „Volvo“ rekomenduoja kreiptis į įgaliotąjį „Volvo autoservisą.

Pranešimas ekrane dingsta automatiškai po tam tikro laiko arba vieną kartą spustelėjus posūkio svirtelės (p. 111) mygtuką **OK**.

Susijusi informacija

- Variklio bloko šildytuvus ir salono šildytuvus* – tiesioginis paleidimas (p. 139)
- Variklio bloko ir salono šildytuvus* – laikmatis (p. 140)

Papildomas šildytuvus*

Automobiliuose su dyzeliniais varikliais, parduodamuose šalto klimato zonose⁴, gali reikėti papildomo šildytuvo, kuris padėtų pasiekti reikiamą darbinę variklio temperatūrą ir pakankamai šildytų saloną.

Tokiais atvejais automobilyje įrengiamas

- elektrinis papildomas šildytuvus (p. 143) arba
- degalais maitinamas papildomas šildytuvus (p. 142)⁵.

Susijusi informacija

- Variklio ir salono šildytuvus* (p. 138)

Degalus naudojantis papildomas šildytuvus*

Automobilyje įrengtas elektrinis (p. 143) arba degalais maitinamas papildomas šildytuvus (p. 142).

Šildytuvus įsijungia automatiškai kai reikia papildomos šilumos, jei variklis veikia.

Šildytuvus išsijungia automatiškai, kai pasiekiamą reikiama temperatūra arba kai variklis išjungiamas.

PASTABA

Įjungus papildomą šildiklį, iš po automobilio apačios gali pasirodyti dūmų; tai visiškai normalu.

Automatinis režimas arba išjungimas

Prireikus galima deaktivuoti papildomo šildytuvo automatinio paleidimo funkciją.

PASTABA

Važiuojant trumpus atstumus, „Volvo“ rekomenduoja išjungti degalais maitinamą pagalbinį šildytuvą.

⁴ Iš įgaliotojo „Volvo“ atstovo galite gauti informacijos apie atitinkamas geografines zonas.

⁵ Informacija apie automobilius su stovėjimo šildytuvais (p. 138).

1. Prieš užvedant variklį: Nustatykite raktelį į padėtį **I** (p. 82).
2. Kad patektumėte į meniu, spustelėkite **OK**.
3. Reguliavimo ratuku perslinkite iki **Papild. šild.**⁶ arba **Nuostatos**⁷ ir parinkite su **OK**.
4. Reguliavimo ratuku parinkite vieną iš parinkčių (**J.** arba **IŠJ.**) ir patvirtinkite su **OK**.
5. Išeiškite iš meniu su **RESET**.

i PASTABA

Meniu parinktys matomos tik pulteliui esant padėtyje I, tad bet kokius derinimo darbus reikia atlikti prieš užvedant variklį.

Susijusi informacija

- Variklio ir salono šildytuvas* (p. 138)

Papildomas elektrinis šildytuvas*

Automobilyje įrengtas degalais maitinamas (p. 142) arba elektrinis papildomas šildytuvas (p. 142).

Šildytuvo negalima valdyti rankiniu būdu, tačiau jis įjungiamas automatiškai, užvedus variklį, kai lauko temperatūra nesiekia 9 °C ir išjungiamas pasiekus nustatytą salono temperatūrą.

Susijusi informacija

- Variklio ir salono šildytuvas* (p. 138)

⁶ Analoginis jungtinis prietaisų skydelis.

⁷ Skaitmeninis jungtinis prietaisų skydelis.

PAKROVIMAS IR DAIKTŲ LAIKYMO SKYRIAI

Vietos daiktams laikyti

Salono daiktų laikymo skyrių apžvalga.

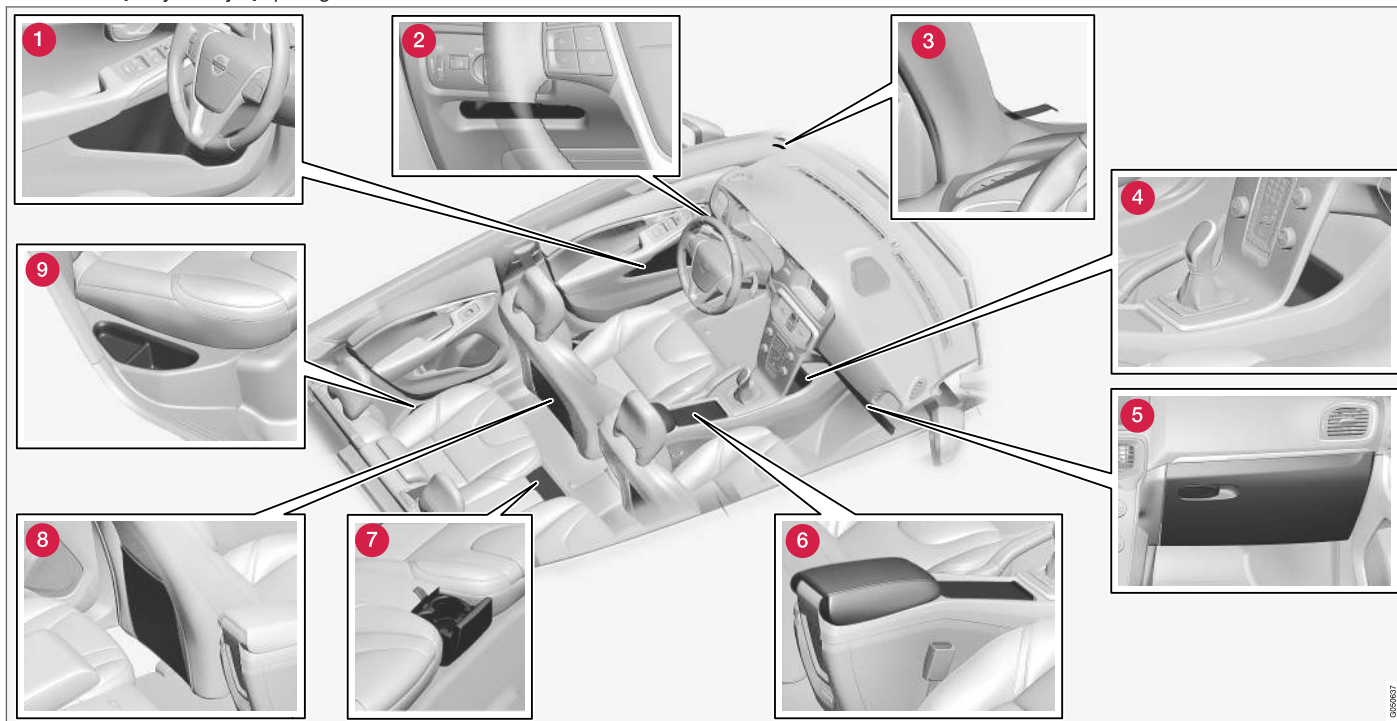

- 1 Daiktų dėklas¹ durelių skyde
- 2 Daiktų dėklas, vairuotojo pusėje (p. 148)
- 3 Spaustukas (kvitams, leidimams ir pan.)
- 4 Daiktų dėklas
- 5 Daiktadėžė (p. 149)
- 6 Daiktadėžė, puodelio laikiklis (p. 148)
- 7 Puodelio laikiklis*, galinėje sėdynėje
- 8 Kišenė daiktams laikyti²
- 9 Daiktų dėklas, galinėje sėdynėje

ISPĖJIMAS

Laikykite mažus daiktus (pvz., mobiliuosius telefonus, kameras, priedų nuotolinio valdymo pultelius ir pan.) priekinėje arba kitose daiktadėžėse. Antraip staigiai stabdant arba susidūrus jie gali sužeisti keleivius.

¹ Su ledų gremžtuko laikikliu vairuotojo pusėje.

² Netaikoma tekstiliniams apmušalams.

Daiktų dėklas vairuotojo pusėje

Šis daiktų dėklas (p. 146) įrengtas vairuotojo pusėje, kairiau, po apšvietimo skydeliu.

⚠️ ĮSPĖJIMAS

Nelaikykite salone jokių aštrių ar atsikišusių daiktų.

Skiriančioji konsolė

Tunelinis valdymo pultas įrengtas tarp priekinių sėdynių.

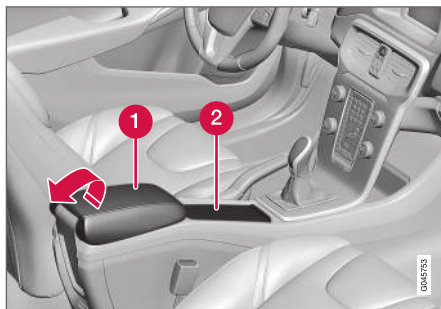

- 1 Daiktų dėklas (pvz., kompaktinėms plokštelėms) ir USB*/AUX įvadas po porankiu.
- 2 Numatytas puodelių laikiklis vairuotojui ir keleiviui.

Susijusi informacija

- Vietos daiktams laikyti (p. 146)
- Tunelinis valdymo pultas – porankis (p. 148)

Tunelinis valdymo pultas – porankis

Tunelinis valdymo pultas įrengtas tarp priekinių sėdynių.

Uždarius tunelinio valdymo pulto porankį galima reguliuoti * išilgai.

Susijusi informacija

- Tunelinis valdymo pultas – 12 V maitinimo lizdas (p. 150)

Daiktadėžė

Daiktadėžė įrengta keleivio pusėje.

Čia galima laikyti, pvz., automobilio savininko vadovą ir žemėlapius. Vidinėje dangtelio pusėje taip pat yra įmontuoti laikikliai rašikliams. Daiktadėžę galima užrakinti* (p. 175)naudojant raktelio geležtę (p. 166).

Susijusi informacija

- Vietos daiktams laikyti (p. 146)

Kilimėliai*

Įklojami kilimėliai traukia, pvz., šiukšles ir patišusį sniegą. „Volvo“ tiekia specialiai jūsų automobiliui pagamintus kilimėlius.

⚠️ ĮSPĖJIMAS

Vienai sėdynei skirtas tik vienas kilimėlis. Prieš važiuodami patikrinkite, ar vairuotojo pusės kilimėlis gerai pritvirtintas ir užfiksuotas kaiščiuose, kad nenučiuožytų pirmyn ant pedalų ar po jais.

Susijusi informacija

- Automobilio vidaus valymas (p. 386)

Kosmetinis veidrodėlis

Kosmetinis veidrodėlis įrengtas saulės skydelio galinėje dalyje.



Kosmetinis veidrodėlis su apšvietimu.

Pakėlus dangtelį, lemputė užsidega automatiškai.

Susijusi informacija

- Lempučių keitimas – kosmetinio veidrodėlio apšvietimas (p. 364)

Tunelinis valdymo pultas – 12 V maitinimo lizdas

Maitinimo lizdai (12 V) įrengti tunelinio valdymo pulto daiktų dėkle ir šalia puodelių laikiklio.

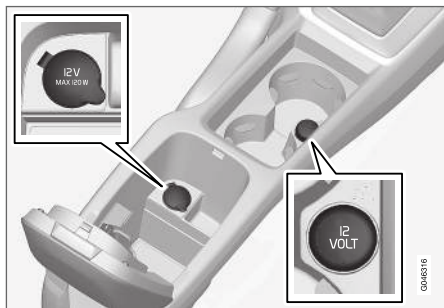

12 V maitinimo lizdas skiriančiojoje konsolėje, skirtas priekinėms sėdynėms.

Maitinimo lizdus galima naudoti įvairiems 12 V sistemai skirtiems priedams maitinti, pvz., TV ekranams, muzikos grotuvams ir mobiliesiems telefonams. Kad lizdas tiekų srovę, nuotolinio valdymo raktelis turi būti bent raktelio padėtyje I (p. 82).

⚠️ ĮSPĖJIMAS

Visada palikite kištuką lizde, kai lizdas nėra naudojamas.

ℹ️ PASTABA

Papildoma įranga ir priedai, pvz., ekranai, muzikos grotuvai ir mobilieji telefonai, kurie yra prijungti prie vieno iš salono 12 V maitinimo lizdų, klimato kontrolės sistemos gali būti suaktyvinti net kai nuotolinio valdymo pultelis yra ištrauktas iš jungiklio arba kai automobilis užrakintas, pvz., nustatytu laiko momentu įsijungus variklio bloko ir salono šildytuvui*.

Dėl šios priežasties reikia ištraukti papildomos įrangos ar priedų kištukus iš maitinimo lizdų, kai įranga nenaudojama, kadangi antraip gali išsikrauti akumuliatorius!

⚠️ SVARBU

Maksimalus kiekvieno lizdo elektros energijos stipris yra 10 A (120 W).

ℹ️ PASTABA

„Volvo“ patikrina ir patvirtino kompresorių, skirtą avariniam pradurtos padangos remontui (p. 337).

Susijusi informacija

- 12 V maitinimo lizdas – krovinių skyrius (p. 153)

Krovimas

Krovimas priklauso nuo automobilio grynosios masės.

Krovimas priklauso nuo automobilio grynosios masės. Bendras keleivių ir visų priedų svoris tokiu pačiu dydžiu sumažina automobilio krovumą.

Išsamesnės informacijos apie svorius rasite Masės (p. 394).



Bagažinės dangtį galima atidaryti mygtuku žibintų skydelyje arba nuotolinio valdymo pultelyje, žr. Užrakinimas ir atrakinimas – automobilio galas (p. 176).

⚠️ ĮSPĖJIMAS

Automobilio važiavimo savybės keičiasi priklausomai nuo krovinių svorio ir išdėstymo.

Į ką atsižvelgti pakraunant į automobilį

- Tvirtai atremkite krovinį į galinės sėdynės atlošą.

Atminkite, kad nulenkus bet kurį iš galinių sėdynių atlošų daiktai neturi trukdyti suveikti priekinių sėdynių WHIPS sistemai, žr. WHIPS – sėdėjimo padėtis (p. 40).

- Sucentruokite krovinį.
- Sunkius daiktus būtina sukrauti kuo žemiau. Venkite dėti sunkius krovinius ant nuleistų sėdynės atlošų.

- Aštrius briaunas uždenkite kuo nors minkštu, kad nebūtų apgadinti salono apmušalai.
- Visus krovinius diržais arba tinklinėmis virvėmis pritvirtinkite prie krovinių laikiklių kilpų.

ĮSPĖJIMAS

Nepritvirtinto 20 kg (44 sv.) sveriančio daikto smūgio jėga susidūrimo priekiu metu, esant 50 km/h (30 myl./val.) greičiui, gali prilygti 1 000 kg (2 200 sv.) sveriančio daikto smūgiui.

ĮSPĖJIMAS

Dėl aukštų krovinių apsauga, kurią užtikrina stogo apmušale įmontuota pripučiamą uždanga, gali sumažėti arba dingti.

- Niekada nekraukite krovinių tiek, kad jie išsikištų virš atlošo.

ĮSPĖJIMAS

Visada pritvirtinkite krovinį. Stipriai stabdant krovins gali pasislinkti ir sužeisti keleivius.

Pridenkite aštrius kampus ir kraštus kuo nors minkštu.

Prieš pakraudami / iškraudami ilgus daiktus, išjunkite variklį ir įjunkite stovėjimo stabdį. Antraip krovinių galite atsitiktinai stuktelėti pavarų perjungimo svirtį ir įjungti pavarą bei automobilis gali nuvažiuoti.

Susijusi informacija

- Krovinių laikiklių kilpos (p. 152)
- Krovinių tinklelis* (p. 154)
- Pakrovimas – ilgas krovins (p. 151)
- Stogo bagažas (p. 152)

Pakrovimas – ilgas krovins

Kad būtų lengviau pakrauti bagažinę, galima nulenkti galinės sėdynės atlošą. Priekinio keleivio sėdynės atlošą taip pat galima nulenkti, jei vežate labai ilgus krovinius.

Keleivio sėdynės nulenkimas

Žr. Sėdynės, priekinės (p. 83).

Galinių sėdynių atlošų nuleidimas

Žr. (p. 87).

Susijusi informacija

- Krovimas (p. 150)

Stogo bagažas

Stogo bagažinėms tvirtinti rekomenduojami „Volvo“ pagaminti stogo bagažo laikikliai. Taip siekiama išvengti automobilio apgadavimo ir maksimalios įmanomos saugos kelionės metu.

Atidžiai sekite tvirtinimo instrukcijas, pateikiamas kartu su laikikliais.

- Reguliariai tikrinkite, ar bagažo laikikliai ir krovinys yra tinkamai pritvirtinti. Krovinį tvirtai apjuoskite stogo bagažo diržais.
- Tolygiai paskirstykite krovinio svorį ant bagažo laikiklių. Sunkiausias daiktus dėkite apačioje.
- Kuo didesnis ant stogo vežamas krovinys, tuo didesnis vėjui besipriešinantis plotas ir tuo daugiau degalų sunaudoja automobilis.
- Važiukite tolygiai. Venkite staigaus greitėjimo, staigaus stabdymo ir staigių posūkių.

⚠️ ĮSPĖJIMAS

Automobilio sunkio centrą ir važiavimo savybes keičia kroviniai ant stogo.

Informacijos apie didžiausią leistiną stogo apkrovą, įskaitant krovinio laikiklius ir stogo bagažines, rasite skirsnyje Masės (p. 394).

Susijusi informacija

- Krovimas (p. 150)

Krovinų laikiklių kilpos

Bagazo fiksavimo kilpos naudojamos krovinis laikantiems diržams arba tinklui pritvirtinti.

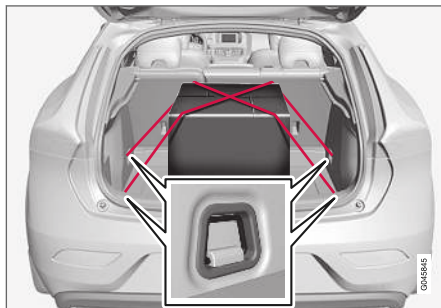

⚠️ ĮSPĖJIMAS

Kieti, aštrūs ir (arba) kieti atsikišę daiktai gali sužaloti asmenis staigaus stabdymo metu.

Visada pritvirtinkite didelius ir sunkius daiktus saugos diržu arba krovinų tvirtinimo juostomis.

Susijusi informacija

- Krovimas (p. 150)

Pakrovimas – krepšių laikiklis

Krepšių laikikliai laiko krepšius vietoje ir neleidžia jiems apvirsti bei išbarstyti turinio po bagažinę. Laikiklis pritaikytas iki 3 kg svoriui.

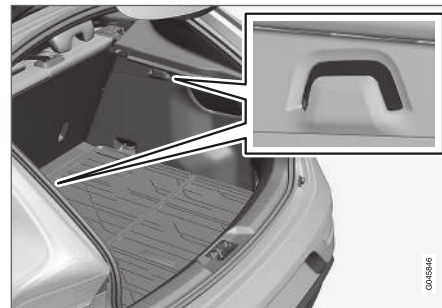

Krepšių laikiklis

Susijusi informacija

- Krovimas (p. 150)
- Pakrovimas – užlenkiamas krepšių laikiklis* (p. 153)

Pakrovimas – užlenkiamas krepšių laikiklis*

Grindyse įrengtas nulenkiamas krepšių laikiklis fiksuoja krepšius bei neleidžia jiems apvirsti ir paskleisti turinio krovinių skyriuje. Jį galima atidaryti į vieną iš trijų padėčių.



Sulankstomas krepšių laikiklis

Jį galima nustatyti į dvi reguliuojamas padėtis ir vieną eksploatacinę padėtį, kurioje jis būna visiškai atlenktas. Be to, galimi du grindų kombinavimo variantai: vienas su reguliavimo padėtimis nišoje po grindimis ir vienas su reguliavimo padėtimis plastikiniuose bėgeliuose. Toliau pavaizduotas pakėlimas iliustruoja reguliavimo padėtį nišoje po grindimis.

Centrinis laikiklis gali būti apkrautas iki 3 kg, išorinis – iki 10 kg.

Lenkimas į viršų



- Pakelkite viršutinių grindų rankeną* ir atlenkite grindis.
- Pastumkite grindis į atitinkamą padėtį ir įstatykite į reguliavimo griovelį.
3. Eksploatacinėje padėtyje grindys būna pastumtos maksimaliai pirmyn, link galinių sėdynių atlošų ir įstatytos į centre įrengtą plastikinę atramą.

Susijusi informacija

- Krovimas (p. 150)
- Pakrovimas – krepšių laikiklis (p. 152)

12 V maitinimo lizdas – krovinių skyrius

Maitinimo lizdą galima naudoti įvairiems 12 V sistemai skirtiems priedams maitinti, pvz., ekranams, muzikos grotuvams ir mobiliesiems telefonams.

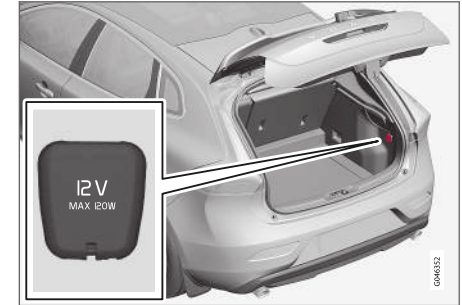

Nuleiskite dangtį, kad pasiektumėte maitinimo lizdą.

- Lizde yra įtampa ir kai nuotolinio valdymo pultelis būna ištrauktas iš uždegimo jungiklio.

! SVARBU

Maksimalus lizdo srovės stipris: 10 A (120 W).



i PASTABA

Atminkite, kad naudodami maitinimo lizdą esant išjungtam varikliui rizikuojate iškrauti automobilio akumuliatorių.

i PASTABA

„Volvo“ patikrino ir patvirtino kompresorių, skirtą avariniam pradurtos padangos remontui (p. 337).

Susijusi informacija

- Tunelinis valdymo pultas – 12 V maitinimo lizdai (p. 150)

Krovinių tinklelis*

Apsauginis tinklelis saugo, kad staigiai stabdant, kroviniai nepatektų į automobilio saloną.



Apsauginis tinklelis tvirtinamas keturiuose tvirtinimo taškuose.

Saugumo sumetimais apsauginis tinklelis visada turi būti teisingai uždėtas ir pritvirtintas. Tinklelis pagamintas iš tvirtos nailoninės medžiagos, jis užfiksuotas už priekinių sėdynių atlošų.

⚠ ĮSPĖJIMAS

Krovinius bagažinės skyriuje būtina gerai pritvirtinti, taip pat reikia tinkamai sumontuoti apsauginį tinklą.

Prijungimas

i PASTABA

Apsauginį tinklą lengviausia sumontuoti per vienerias iš galinių durelių.

⚠ ĮSPĖJIMAS

Būtina užtikrinti, kad viršutiniai apsauginio tinklo tvirtinimo taškai būtų tinkamai įrengti, o įtempimo diržai – gerai užfiksuoti. Pažeistų tinklų naudoti negalima.

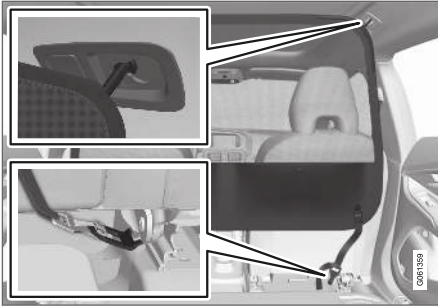

1. Užkabinkite kablelius tvirtinimo taške stoge taip, kad tvirtinimo diržų fiksatoriai būtų atsukti į jus.

Prakiškite apsauginio tinklelio tvirtinimo diržus pro kilpas, esančias sėdynių bėgelių gale. Bus lengviau, jei atlošus pakelsite stačiai ir sėdynes truputį pastumsite į priekį.

Sėdynę ar atlošą gražindami į ankstesnę padėtį, stenkitės jų per stipriai nespausti prie tinklelio - reguliuokite sėdynę ar atlošą tik tol, kol jie susilies su tinkleliu.

! SVARBU

Jei sėdynę / atlošą stipriai pastumsite atgal į apsauginį tinklą, šis ir (arba) jo stogo montažo detalės gali būti pažeistos.

2. Nuspauskite mygtuką, esantį tvirtinimo diržo fiksatoriuje, ir prakiškite tvirtinimo diržą iš apačios pro fiksatorių.

Įtempkite apsauginį tinklelį tvirtinimo diržais.



Nuėmimas ir laikymas

1. Sumažinkite apsauginio tinklelio įtempį, paspausdami tvirtinimo diržo fiksatoriaus mygtuką ir ištraukdami diržą.
2. Atkabinkite kablelius nuo tvirtinimo taškų stoge.
3. Užlenkite apsauginį tinklelį ir įdėkite jį į krepšį bagažinėje.

Susijusi informacija

- Krovimas (p. 150)
- Krovinių laikiklių kilpos (p. 152)

Kepurių lentyna

Kepurių lentyną galima nuimti ir taip suformuoti papildomą erdvę daiktams susidėti.

Kepurių lentynos nuėmimas

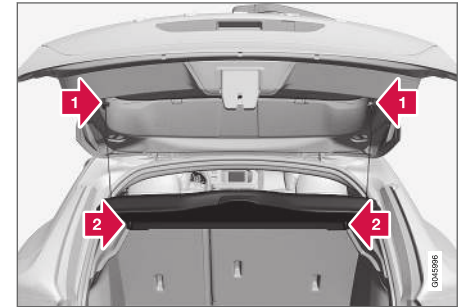

- 1) Abiejose pusėse atkabinkite kepurinių lentynų pakėlimo kilpas.
- 2) Atkabinkite priekinį kepurinių lentynos kraštą ir nuimkite ją.

Susijusi informacija

- Krovimas (p. 150)
- Pakrovimas – ilgas kroviny (p. 151)

UŽRAKTAI IR SIGNALIZACIJA

Nuotolinio valdymo pultas

Be kita ko, nuotolinio valdymo raktelis naudojamas automobiliui užrakinti / atrakinti ir varikliui užvesti.

Raktelis gali būti trijų variantų: bazinės versijos nuotolinio valdymo raktelis, nuotolinio valdymo raktelis be PCC* ir nuotolinio valdymo raktelis su PCC*.

Funkcijos	Bazinis ^A	be PCC ^A	Su PCC ^B
Užrakinimas / atrakinimas ir išimama raktelio geležtė	X	X	X
Beraktis užrakinimas / atrakinimas		X	X
Variklio beraktis užvedimas		X	X
Informacinis mygtukas ir indikatorių lemputės			X

A 5 mygtukų raktelis

B 6 mygtukų raktelis

Daugiau informacijos

- Bazinio nuotolinio valdymo raktelio funkcijos aprašomos Nuotolinio valdymo pultelis – funkcijos (p. 162).
- Nuotolinio valdymo raktelis be PCC – su „Keyless Drive“* (p. 168) ir berakte užrakinimo (p. 170) bei atrakinimo (p. 171) funkcijomis.
- Nuotolinio valdymo raktelis su PCC papildomai turi informacijos mygtuką ir indikatorių lemputes. Sužinokite daugiau apie šias unikalias funkcijas (p. 163).

Visi nuotolinio valdymo rakteliai turi išimamą metalinę raktelio geležtę (p. 165). Matomoji jos dalis siūloma dviejų versijų, kad būtų galima atsikirti nuotolinio valdymo raktelius.

Galima užsisakyti daugiau nuotolinio valdymo raktelių, tačiau tik tokios versijos, kuri buvo pateikta su automobiliu. Su vienu automobiliu galima suprogramuoti ir naudoti iki šešių raktelių.

Automobilio savininkui įteikiami du nuotolinio valdymo pulteliai.

ĮSPĖJIMAS

Jei automobilyje yra vaikų:

Nepamirškite išjungti elektros tiekimo elektriniams langams, išimdami nuotolinio valdymo pultelį, jei vairuotojas išlipa iš automobilio.

Nuotolinio valdymo raktelis – pametimas

Jei pametėte nuotolinio valdymo raktelį (p. 158), naują galite užsisakyti autoservise. Rekomenduojame kreiptis į įgaliotąjį „Volvo“ autoservisą.

Likusius nuotolinio valdymo raktelius taip pat reikia nunešti į „Volvo“ autoservisą. Pamesto nuotolinio valdymo pultelio kodą reikia ištrinti iš sistemos, norint apsisaugoti nuo vagysčių. Automobiliui priskirtų pultelių skaičių galima patikrinti meniu sistemoje MY CAR. Meniu sistemos aprašymą rasite MY CAR (p. 114).

Susijusi informacija

- Nuotolinio valdymo pultelis – funkcijos (p. 162)
- Nuotolinio valdymo raktelis – veikimo nuotolis (p. 163)

Nuotolinio valdymo pultelis – pritaikymas asmeniniams poreikiams*

Nuotolinio valdymo pultelio atmintis leidžia tam tikrus automobilio nustatymus individualiai pritaikyti skirtingiems žmonėms.

Raktelio atminties funkcija pasiekama kartu su, pvz., elektra valdoma* vairuotojo sėdyne (p. 85).

Priklausomai nuo automobilio įrangos lygio, į raktelio atmintį galima įrašyti šias nuostatas: šoninių veidrodėlių (p. 107), vairuotojo sėdynės, vairo stiprintuvo (p. 186) ir jungtinių prietaisų skydelio temą, kontrasto ir spalvų režimus (p. 67).

Funkciją¹ galima suaktyvinti arba išaktyvinti meniu sistemoje MY CAR. Meniu sistemos aprašymą rasite MY CAR (p. 114).

Ijungus šią funkciją, nuostatos automatiškai susiejamos su raktelio atmintimi. Tai reiškia, kad nuostatų pakeitimai bus automatiškai išsaugoti konkrečioje nuotolinio valdymo raktelio atmintyje.

Nustatymų įrašymas

Norėdami įrašyti nuostatas ir pasinaudoti nuotolinio valdymo raktelio atmintimi, atlikite toliau nurodytus veiksmus:

1. Atrakinkite automobilį nuotolinio valdymo rakteliu, kurio atmintyje turi būti įrašyta nuostata².
2. Įsitikinkite, kad raktelio atminties funkcija suaktyvinta meniu sistemoje MY CAR.
3. Įrašykite norimas, pvz., sėdynės ir šoninių veidrodėlių, nuostatas.
4. Nuostatos įrašomos į esamą nuotolinio valdymo pultelio atmintį.

Kitą kartą atrakinus automobilį tuo pačiu nuotolinio valdymo rakteliu, bus automatiškai nustatytos į raktelio atmintį įrašytos padėtys, jeigu jos pakeistos nuo tada, kai buvo paskutinį kartą naudojamas nuotolinio valdymo raktelis.

Avarinis sustabdymas

Jei sėdyne staiga ima judėti, paspauskite vieną iš sėdynės nustatymo arba atminties mygtukų ir sėdyne nustos judėti.

Norint nustatyti nuotolinio valdymo pultelio atmintyje išsaugotą sėdynės padėtį, reikia paspausti nuotolinio valdymo pultelyje esantį atrakinimo mygtuką. Tuo metu turi būti atidarytos vairuotojo durelės.

ĮSPĖJIMAS

Avarijos rizika! Įsitikinkite, kad vaikai nežaidžia su valdymu. Prieš reguliuodami patikrinkite, ar priešais sėdyne, už jos ir po ja nėra jokių daiktų. Užtikrinkite, kad nė vienam iš galinėje sėdyneje sėdinčių keleivių nebūtų įspainiojimo pavojaus.

Nustatymų keitimas

Jei prie automobilio prisitartina keli asmenys su nuotolinio valdymo pulteliu, tada, pvz., sėdynės ir šoninių veidrodėlių nuostatos pritaikomos tam asmeniui, kurio nuotolinio valdymo pultelis atrakina vairuotojo dureles.

Jei vairuotojo dureles atidarė asmuo A su nuotolinio valdymo rakteliu A, tačiau vairuoti turi asmuo B su nuotolinio valdymo rakteliu B, nuostatas galima pakeisti tokiais būdais:

- Stovėdamas prie vairuotojo durelių arba sėdėdamas už vairo, asmuo B spaudžia mygtuką, kad atraktintų savo nuotolinio valdymo raktelį.
- Norėdami reguliuoti sėdyne 1–3 mygtukais, pasirinkite vieną iš trijų galimų atminčių.
- Sėdyne ir šoninius veidrodėlius sureguliuokite rankiniu būdu.

¹ Žinoma kaip automobilio raktelio atmintis MY CAR.

² Ši nuostata neturi jokios įtakos nuostatoms, kurios yra įrašytos į elektra valdomos sėdynės atminties funkciją.

« Susijusi informacija

- Nuotolinio valdymo pultelis – funkcijos (p. 162)
- Nuotolinio valdymo pultelis su PCC* – išskirtinės funkcijos (p. 163)

Užrakinimas / atrakinimas – indikatorius

Kai automobilis yra užrakinamas arba atrakinamas, naudojant nuotolinio valdymo raktelį (p. 158), tai patvirtindami sumirksi posūkių žibintai.

- Užrakinimas: vienas mirktelėjimas ir užlenkiami šoniniai veidrodėliai³.
- Atrakinimas: du mirktelėjimai, šoniniai veidrodėliai atlenkiami³.

i PASTABA

Atminkite, kad kyla nuotolinio valdymo pultelio užrakinimo automobilyje rizika.

Užrakinimo metu indikacija duodama tik jei užrakinami visi užraktai ir būna uždarytos visos durės. Indikacija duodama uždarius paskutines durėles.

Funkcijos pasirinkimas

Menu sistemoje MY CAR galima nustatyti įvairias užrakinimo / atrakinimo vaizdinės indikacijos parinktis. Menu sistemos aprašymą rasite MY CAR (p. 114).

Užrakinimo lemputė

Priekiniame stikle mirksintis šviesos diodas patvirtina, kad automobilis užrakintas.



Tas pats šviesos diodas kaip ir signalizacijos indikatorius (p. 181).

i PASTABA

Automobiliai, kuriuose signalizacija neįrengta, taip pat yra šis indikatorius.

Susijusi informacija

- Beraktė valdymo sistema* (p. 168)
- Signalizacijos indikatorius* (p. 181)

³ Tik automobiliuose su užlenkiamais elektra valdomais šoniniais veidrodėliais.

Nuotolinio valdymo pultelis – elektroninis imobilizatorius

Elektroninis imobilizatorius – tai apsaugos nuo vagystės sistema, neleidžianti pašaliniam asmeniui užvesti (p. 274) automobilio variklio.

Kiekvienas nuotolinio valdymo pultelis (p. 158) turi unikalų kodą. Automobilis gali būti užvestas, tik naudojant jam skirtą nuotolinio valdymo pultą su teisingu kodu.

Toliau išvardyti pranešimai apie klaidas, pateikiami jungtinio prietaisų skydelio informaciniame ekrane, yra susiję su elektroniniu imobilizatoriumi:

Pranešimas	Paiškinimas
Įkišti automobilio raktelį	Klaida užvedimo metu skaitant nuotolinio valdymo pultelį: išimkite pultelį iš uždegimo jungiklio, vėl jį įkiškite ir pabandykite užvesti dar kartą.
Nerasta automobilio raktelio^A	Klaida užvedimo metu skaitant nuotolinio valdymo pultelį. Bandykite užvesti dar kartą. Jei klaida nedingsta: Įspauskite nuotolinio valdymo pultelį į uždegimo jungiklį ir bandykite užvesti iš naujo.
Imobilizatorius Bandyti užvesti vėl	Imobilizatoriaus sistemos klaida užvedant. Jei klaida nedingsta: Susisiekite su autoservisu. Rekomenduojama kreiptis į įgaliojimą „Volvo“ autoservisą.

^A Taikoma tik automobiliams su berakte užvedimo ir užrakinimo sistema.

Susijusi informacija

- Nuotoliniu būdu valdomas imobilizatorius su sekimo sistema* (p. 161)
- Beraktė valdymo sistema* (p. 168)

Nuotoliniu būdu valdomas imobilizatorius su sekimo sistema*

Nuotoliniu būdu valdomas imobilizatorius su sekimo sistema⁴ leidžia sekti ir surasti automobilį bei nuotoliniu būdu aktyvinti imobilizatorių.

Kreipkitės į artimiausią „Volvo“ įgaliojimą atstovą, kuris suteiks daugiau informacijos ir pagalbos aktyvinant šią sistemą.

Susijusi informacija

- Nuotolinio valdymo pultas (p. 158)
- Nuotolinio valdymo pultelis – elektroninis imobilizatorius (p. 161)

⁴ Tik tam tikrose rinkose ir kartu su „Volvo On Call“.

Nuotolinio valdymo pultelis – funkcijos

Nuotolinio valdymo raktelis atlieka tam tikras funkcijas, pvz., užrakina ir atrakina dureles.

Funkcijos



Pagrindinės versijos nuotolinio valdymo pultelis.

- Užrakinimas
- Atrakinimas
- Priėjimo apšvietimo trukmė
- Bagažinės durelės
- Aliarmo funkcija



Nuotolinio valdymo raktelis su PCC* (Personal Car Communicator).

- Informacijos mygtukas – žr. Nuotolinio valdymo pultelis su PCC* – išskirtinės funkcijos (p. 163), kur aprašyta ši funkcija.

Funkcijų mygtukai

- Užrakinimas** – užrakina dureles bei bagažinę ir įjungia signalizaciją, žr. Užrakinimas / atrakinimas – iš lauko (p. 173).

Kad visi langai užsidarytų vienu metu, nuspauskite ir laikykite. Papildomos informacijos rasite Visuotinis atidarymas (p. 175).

ISPĖJIMAS

Jei langai uždaromi nuotolinio valdymo pulteliu, įsitikinkite, kad nebus prispausta niekieno ranka.

- Atrakinimas (p. 173)** – atrakina dureles ir bagažinę (kai išaktyvinta signalizacija).

Kad visi langai atsidadytų vienu metu, nuspauskite ir laikykite. Papildomos informacijos rasite Visuotinis atidarymas (p. 175).

Funkciją galima modifikuoti taip: atrakinti visas dureles vienu metu, vienu mygtuko paspaudimu atrakinti tik vairuotojo dureles, kitu paspaudimu – per dešimt sekundžių – likusias.

Šią funkciją galima pakeisti MY CAR menu sistemoje. Menu sistemos aprašymą rasite MY CAR (p. 114).

- Priėjimo apšvietimo trukmė (p. 103)** – naudojama, norint įjungti automobilio apšvietimą iš atstumo.

- Bagažinės dangtis (p. 176)** – atrakina ir išjungia tik bagažinės dangčio signalizaciją.

- Aliarmo funkcija** – reikalinga, norint atkreipti dėmesį pavojaus atveju.

Nuspauskite mygtuką ir bent tris sekundes laikykite nuspaudę arba nuspauskite jį du kartus per tris sekundes: įsijungs posūkių žibintai ir garso signalas.

Funkciją galima išjungti tuo pačiu mygtuku, jei ji veikė mažiausiai penkias sekundes. Kitaip funkcija automatiškai išsijungia po maždaug trijų minučių.

Susijusi informacija

- Nuotolinio valdymo pultas (p. 158)

Nuotolinio valdymo raktelis – veikimo nuotolis

Nuotolinio valdymo pultelis (pagrindinė versija) veikia apie 20 metrų atstumu nuo automobilio.

Jei automobilis nereaguoja į mygtukų paspaudimus, priekite arčiau ir bandykite vėl.

i PASTABA

Nuotolinio valdymo raktelio veikimą gali trukdyti radijo bangos, pastatai, topografinės sąlygos ir pan. Automobilį galima visada užrakinti (atrakinti) raktelio geležte (p. 166).

Jei iš automobilio pašalinamas nuotolinio valdymo pultelis varikliui veikiant arba rakteliui esant **I** ar **II** padėtyje (p. 81) bei uždarius visas duris, jungtinio prietaisų skydelio informaciniame ekrane pateikiamas įspėjamasis pranešimas ir tuo pat metu pasigirsta trumpas priminimo signalas.

Gražinus nuotolinio valdymo raktelį į automobilį ir trumpai paspaudus mygtuką **OK** arba uždarius visas dureles, pranešimas dingsta.

Susijusi informacija

- Nuotolinio valdymo pultas (p. 158)
- Nuotolinio valdymo pultelis – funkcijos (p. 162)

Nuotolinio valdymo pultelis su PCC* – išskirtinės funkcijos

Nuotolinio valdymo pultelis su PCC* turi patobulintas funkcijas palyginti su įprastos versijos nuotolinio valdymo pulteliu (p. 158) informacinio mygtuko ir indikatorius lempučių pavidalu.



Nuotolinio valdymo raktelis su PCC.

- 1 Informacijos mygtukas
- 2 Kontrolinės lempučių

Informacijos mygtuko ir kontrolinių lempučių pagalba galima gauti tam tikros informacijos apie automobilį.

« Informacijos mygtuko naudojimas

- Paspauskite informacijos mygtuką 
 - > Visos kontrolinės lemputės mirksi maždaug 7 sekundes ir šviesa keliauja aplink PCC. Tai reiškia, kad nuskaitoma automobilio informacija.

Jeigu tuo pačiu metu paspaudžiamas kuris nors kitas mygtukas, informacijos skaitymas yra nutraukiamas.

PASTABA

 Jei pakartotinai iš įvairių vietų (taip pat – ir po 7 sekundžių bei švieselei apkeliavus PCC) spaudinėjant informacinį mygtuką neįsijungia nė vienas iš posūkio žibintų, susisiekiate su servisu. Rekomenduojama kreiptis į įgaliotąjį „Volvo“ servisą.

Kontrolinės lemputės rodo informaciją, atitinkančią kitą paveikslėlį:

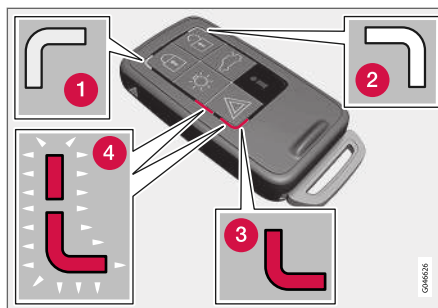

- 1 Nepertraukiama žalia šviesa – automobilis yra užrakintas.
- 2 Nepertraukiama geltona šviesa – automobilis yra atrakintas.
- 3 Raudonas nepertraukiamas šviesos signalas: nuo automobilio užrakinimo momento buvo suveikusi signalizacija.
- 4 Raudonas pakaitomis mirksintis šviesos signalas abiejuose posūkių žibintuose: signalizacija suveikė prieš mažiau nei 5 minutes.

Susijusi informacija

- Nuotolinio valdymo raktelis su PCC* – diapazonas (p. 164)

Nuotolinio valdymo raktelis su PCC* – diapazonas

Nuotolinio valdymo raktelio su PCC (Personal Car Communicator) diapazonas durėlėms ir automobilio galui užrakinti yra maždaug 20 metrų nuo automobilio – kitų funkcijų diapazonas siekia apie 100 metrų. Jei automobilis nereauguoja į mygtukų paspaudimus, priekite arčiau ir bandykite vėl.

PASTABA

Informacinio mygtuko funkcijas gali trikdyti radijo bangos, pastatai, topografinės sąlygos ir kt.

Už diapazono ribų

Jei nuotolinio valdymo pultelis yra per toli nuo automobilio informacijai perskaityti, rodoma paskutinė automobilio nustatyta būsena, o ant paties nuotolinio valdymo pultelio lemputės nemirksi.

Jei su automobiliu naudojami keli nuotolinio valdymo rakteliai, tuomet esamą būseną rodo tik paskutinis automobiliui užrakinti / atrakinti naudotas nuotolinio valdymo raktelis.

PASTABA

i Jei pakartotinai iš įvairių vietų (taip pat – ir po 7 sekundžių bei švieselei apkėliavus PCC) spaudinėjant informacinį mygtuką neįsijungia nė vienas iš posūkio žibintų, susisiekite su servisu. Rekomenduojama kreiptis į įgaliojimą „Volvo“ servisą.

Susijusi informacija

- Beraktė valdymo sistema* – veikimo diapazonas (p. 169)
- Nuotolinio valdymo raktelis – veikimo nuotolis (p. 163)

Išimamas metalinis raktas

Nuotolinio valdymo pultelyje yra nuimamas raktelis, su kuriuo galima įjungti tam tikras funkcijas ir atlikti kai kurias operacijas.

Unikalų metalinio raktelio kodą suteikia įgaliojimai „Volvo“ autoservisai, į kuriuos patariama kreiptis užsisakant naujus metalinius raktelius.

Raktelio funkcijos

Naudojant nuotolinio valdymo pultelio išimamą raktelį:

- kairiąsias priekines dureles galima atrakinti rankiniu būdu (p. 166), jei nepavyksta aktyvinti centrinio užrakto nuotolinio valdymo rakteliu;
- galima suaktyvinti / išaktyvinti (p. 179) galinių durelių mechaninius vaikų saugos užraktus;
- galima rankiniu būdu užrakinti dešiniąsias priekines ir galines dureles, pvz., elektros sistemos trikties atveju.
- galima atrakinti daiktadėžės spynele*;
- galima suaktyvinti arba išaktyvinti priekinės keleivio sėdynės saugos oro pagalvę (PACOS*).

Susijusi informacija

- Rankinis durelių užrakinimas (p. 173)
- Užrakinimas / atrakinimas – daiktadėžė (p. 175)

- Keleivio saugos oro pagalvė – suaktyvinimas / išaktyvinimas* (p. 36)

Išimama raktelio geležtė – išėmimas / įdėjimas

Išimama raktelio geležtė (p. 165) išimama / įdedama taip:

Raktelio išėmimas



1 ➔ Atstumkite spyruoklinį fiksatorių.

2 ➔ Tuo pat metu ištraukite metalinį raktelį.

Raktelio įdėjimas

Atsargiai įdėkite raktelio geležtę į jo vietą nuotolinio valdymo raktelyje (p. 158).

1. Laikykite nuotolinio valdymo pultą taip, kad jame esanti įpjova būtų pakreipta į viršų. Į šią įpjovą įleiskite metalinį raktelį.
2. Lengvai spustelkite metalinį raktelį. Kai metalinis raktelis įsitvirtins, turėtumėte išgirsti spragtelėjimą.

Susijusi informacija

- Išimama raktelio geležtė – durelių atrakinimas (p. 166)
- Durelių užraktai su apsauga nuo vaikų – rankinis suaktyvinimas (p. 179)
- Keleivio saugos oro pagalvė – suaktyvinimas / išaktyvinimas* (p. 36)

Išimama raktelio geležtė – durelių atrakinimas

Išimamą raktelį galima naudoti, jei centrinio užrakto negalima suaktyvinti nuotolinio valdymo pulteliu, pvz., jei nusėdo pultelio maitinimo elementas (p. 167).

Kairiąsias priekines dureles galima atidaryti taip:

1. Įkiškite raktelį į kairiųjų priekinių durelių spynelę ir atrakininkite jas. Papildomos informacijos rasite Beraktė valdymo sistema* - atrakinimas metaliniu rakteliu (p. 171).

i PASTABA

Kai durelės atrakinamos ir atidaromos naudojant raktelį, įsijungia signalizacija.

2. Signalizacija išjungiamą įkišus nuotolinio valdymo pultelio raktelį į uždegimo jungiklį.

Automobiliai su berakte užvedimo ir užrakinimo sistema, žr. Beraktė valdymo sistema* - atrakinimas metaliniu rakteliu (p. 171).

Susijusi informacija

- Išimamas metalinis raktas (p. 165)
- Nuotolinio valdymo pultas (p. 158)

Nuotolinio valdymo raktelis / PCC – maitinimo elemento keitimas

Reikia pakeisti nuotolinio valdymo raktelio maitinimo elementą⁵.

Nuotolinio valdymo raktelio maitinimo elementą reikia pakeisti, jeigu:

- įsijungia informacinis ženklas ir jungtiniame prietaisų skydelyje pasirodo **Senka automobilio raktelio mait. elem. Žr. vadovą**

ir (arba)

- užraktai pakartotinai nereaguoja į nuotolinio valdymo raktelio signalus mažesniu nei 20 metrų atstumu iki automobilio.

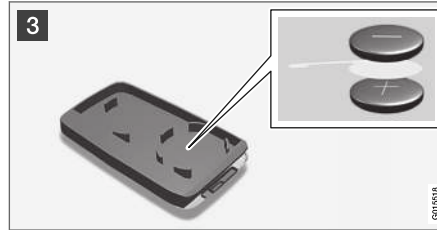

Atidarymas

- 1 **1** Atstumkite spyruoklinį fiksatorių.
- 2 **2** Tuo pat metu ištraukite metalinį raktelį.
- 2 **3** Įstatykite 3 mm lizdo atsuktuvą į angą, esančią už spyruoklinio fiksatoriaus, ir atsargiai atlenkite nuotolinio valdymo raktelio korpusą.

i PASTABA

Pasukite nuotolinio valdymo pultelį taip, kad mygtukai būtų viršuje - taip neiškris baterijos, kai jį atidarysite.

! SVARBU

Nelieskite pirštais naujų akumuliatorių ir jų kontaktinių paviršių, nes tai gali pakenkti jų funkcionavimui.

Maitinimo elemento keitimas

i PASTABA

„Volvo“ rekomenduoja, kad nuotolinio valdymo arba PCC raktelyje naudojami maitinimo elementai turi atitikti UN Manual of Test and Criteria, Part III, sub-section 38.3 reikalavimus. Gamykloje įdėti arba įgaliotojo „Volvo“ auto-serviso pakeisti maitinimo elementai atitinka nurodytuosius kriterijus.

- 3 Vidinėje dangtelio pusėje nurodytos maitinimo elemento/elementų tvirtinimo padėties, atidžiai išstudijuokite jų (+ ir -) pusių padėtis.

⁵ Nuotolinio valdymo raktelis su PCC turi du maitinimo elementus.

◀ Nuotolinio valdymo pultelis su vienu maitinimo elementu

1. Atsargiai ištraukite maitinimo elementą.
2. Įdėkite naują maitinimo elementą (+) puse žemyn.

Nuotolinio valdymo raktelis su PCC* su dviem maitinimo elementais

1. Atsargiai ištraukite maitinimo elementus.
2. Pirmą įdėkite vieną naują maitinimo elementą (+) puse aukštyn.
3. Įdėkite baltą plastmasinę tarpinę, o po to dėkite antrą naują maitinimo elementą (+) puse žemyn.

Maitinimo elemento tipas

Naudokite CR2430, 3 V maitinimo elementus.

Surinkimas

1. Suspauskite nuotolinio valdymo pulso korpuso dalis.
2. Laikykite nuotolinio valdymo pultą taip, kad jame esanti įpjova būtų pakreipta į viršų. Į šią įpjovą įleiskite metalinį raktelį.
3. Lengvai spustelkite metalinį raktelį. Kai metalinis raktelis įsitvirtins, turėtumėte išgirsti spragtelėjimą.

! SVARBU

Įsitikinkite, kad išsikrovę akumuliatoriai šalinami aplinkai palankiu būdu.

Susijusi informacija

- Nuotolinio valdymo pultas (p. 158)
- Nuotolinio valdymo pultelis – funkcijos (p. 162)

Beraktė valdymo sistema*

Automobiliai su berakte valdymo sistema turi užvedimo ir užrakinimo sistemą, kurią galima valdyti be raktelio.

Naudojantis berakte užvedimo ir užrakinimo sistema, galima užvesti automobilio variklį, užrakinti automobilį ir atrakinti neįkišant nuotolinio valdymo raktelio (p. 158) į uždegimo jungiklį⁶. Pakanka savo kišenėje turėti nuotolinio valdymo raktelį. Ši sistema leidžia lengviau ir patogiau atidaryti automobilį, pvz., kai visos jūsų rankos užimtos.

Abu su automobiliu pateikiami nuotolinio valdymo rakteliai pasižymi berakčio valdymo funkcija. Galima užsakyti daugiau nuotolinio valdymo raktelių.

Automobilio elektros sistemai nuotolinio valdymo pulteliu galima nustatyti tris skirtingus lygius: raktelio padėtis **0**, **I** ir **II** (p. 82)

Susijusi informacija

- Beraktė valdymo sistema* - veikimo diapazonas (p. 169)
- Beraktė valdymo sistema* - saugus nuotolinio valdymo pultelio valdymas (p. 169)
- Beraktė valdymo sistema* - nuotolinio valdymo pultelio veikimo trikdžiai (p. 170)

Beraktė valdymo sistema* - veikimo diapazonas⁷

Norint automatiškai atrakinti dureles ar багаžinės dangtį nepaspaudžiant nuotolinio valdymo raktelio mygtuko, nuotolinio valdymo raktelis turi būti maždaug 1,5 metro atstumu nuo automobilio durelių rankenos ar багаžinės dangčio.

Asmuo, norintis užrakinti arba atrakinti dureles, privalo su savimi turėti nuotolinio valdymo raktelį. Durelių užrakinti arba atrakinti neįmanoma, jei nuotolinio valdymo raktelis yra priešingoje automobilio pusėje.

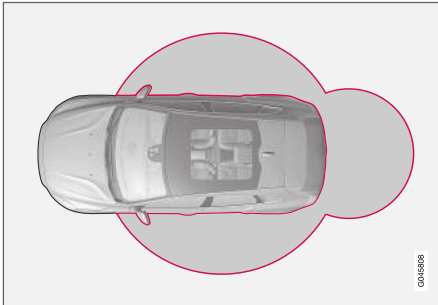

Raudoni apskritimai pirmiau pateiktame paveikslėlyje rodo sistemos antenų veikimo zoną.

Jei iš automobilio pašalinami visi nuotolinio valdymo pulteliai varikliui veikiant arba rakteliui esant

⁶ Netaikoma bazinei nuotolinio valdymo raktelio versijai.

⁷ Netaikoma automobiliams su berakte užvedimo sistema

I ar II padėtyje (p. 82) bei atidarius ir vėl uždarius dureles, jungtinio prietaisų skydelio informaciniame ekrane pateikiamas įspėjamasis pranešimas ir tuo pat metu pasigirsta priminimo signalas.

Įnešus nuotolinio valdymo raktelį atgal į automobilį, įspėjamasis pranešimas dingsta ir priminimas nutyla tokiais atvejais:

- atidaromos ir uždaromos durelės;
- nuotolinio valdymo raktelis įkišamas į uždegimo spynele;
- Mygtukas **OK** posūkiu svirtelėje.

Susijusi informacija

- Beraktė valdymo sistema* (p. 168)
- Beraktė valdymo sistema* - antenos vieta (p. 172)

Beraktė valdymo sistema* - saugus nuotolinio valdymo pultelio valdymas

Todėl būtina itin atsargiai elgtis su visais nuotolinio valdymo rakteliais.

Jei automobilyje paliktas vienas iš nuotolinio valdymo raktelių⁸, berakčio valdymo funkcijos išjungiamos, kai, pvz., automobilis užrakinamas vienu iš automobiliui priklausančių nuotolinio valdymo raktelių. Taip užtikrinama, kad joks pašalinis nepateks į automobilį.

Kitą kartą automobilį atrakinus kitu nuotolinio valdymo rakteliu, vėl aktyvuojamas pamirštas nuotolinio valdymo raktelis.

! SVARBU

Nepalikite nuotolinio valdymo pultelio su PCC už automobilio. Jei kas nors įsilaužia į jūsų automobilį ir paima nuotolinio valdymo pultelį, bus įmanoma, pvz., užvesti automobilį įkišus nuotolinio valdymo raktelį į degimo jungiklį ir nuspaudus **START/STOP ENGINE** mygtuką.

Susijusi informacija

- Beraktė valdymo sistema* (p. 168)

Beraktė valdymo sistema* - nuotolinio valdymo pultelio veikimo trikdžiai

Elektromagnetiniai laukai ir jų ekranavimas gali sutrikyti nuotolinio valdymo raktelio beraktės sistemos funkcijų (p. 168) veiklą.

i PASTABA

Nedėkite / nelaikykite nuotolinio valdymo raktelio su berakte funkcija šalia mobiliojo telefono ar metalinio objekto (ne arčiau kaip 10–15 cm).

Jei vis tik atsiranda trukdžių, naudokite nuotolinio valdymo raktelį ir raktelio geležtę kaip bazinės versijos nuotolinio valdymo raktelį (p. 158).

Susijusi informacija

- Nuotolinio valdymo raktelis / PCC – maitinimo elemento keitimas (p. 167)
- Beraktė valdymo sistema* - saugus nuotolinio valdymo pultelio valdymas (p. 169)
- Beraktė valdymo sistema* - veikimo diapazonas (p. 169)

Beraktė valdymo sistema* - užrakinimas

Automobiliuose su berakte užvedimo ir užrakinimo sistema ant išorinės durelių rankenos būna įrengta jutiklinė zona, o šalia bagažinės dangčio – guma dengta paspaudimo plokštelė.

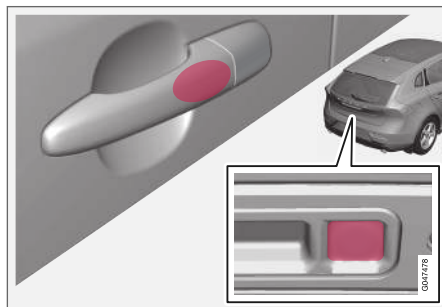

Dureles ir bagažinę galima užrakinti paėmus už vienos iš durelių rankenų arba spustelint mažesniąją iš bagažinės dangčio dviejų guma padengtų mygtukų. Mirksintis priekinio stiklo užrakinimo indikatorius (p. 160) patvirtina, kad automobilis užrakintas.

Norint užrakinti automobilį, visos durelės ir bagažinės dangtis turi būti uždaryti, antraip automobilis neužsirakins.

i PASTABA

Automobiliuose su automatiniais pavarų perjungikliais, pavarų perjungiklis turi būti nustatytas **P** padėtyje, kitaip automobilio nebus galima užrakinti ir neveiks signalizacija.

i PASTABA

Atminkite, kad sistema gali būti aktyvinta plaušiant automobilį, jei nuotolinio valdymo raktelis yra veikimo diapazone.

Susijusi informacija

- Beraktė valdymo sistema* (p. 168)
- Signalizacijos indikatorius* (p. 181)

⁸ Taikoma nuotolinio valdymo rakteliui su PCC (asmeninis automobilio komunikatorius).

Beraktė valdymo sistema* - atrakinimas⁹

Atrakinama paėmus už durelių rankenos arba suaktyvinant bagažinės dangčio guma dengtą slėgio plokštelę: durelės ir bagažinės dangtis atidaromi kaip įprasta.

i PASTABA

Durelių rankenos paprastai užregistruoja jas paliečiančią ranką, tačiau dėvint pirštines arba labai greitai perbraukus ranka per rankeną gali tekti kartoti dar kartą arba nusiimti pirštines.

Susijusi informacija

- Beraktė valdymo sistema* (p. 168)
- Beraktė valdymo sistema* - užrakinimas (p. 170)

Beraktė valdymo sistema* - atrakinimas metaliniu rakteliu

Jei centrinio užrakto negalima aktyvinti nuotolinio valdymo rakteliu, pvz., jei maitinimo elementas yra išsekęs, tuomet kairiąsias priekines dureles galima atrakinti nuotolinio valdymo raktelio išimama geležte (p. 165).

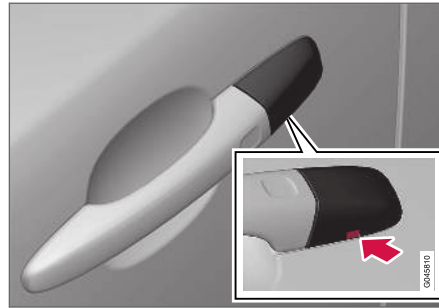

Anga raktelio geležtei – dangteliui atlaisvinti.

Norint pasiekti spynelę, reikia nuimti durų rankenos plastikinę dangą. Tai galima atlikti ir su raktelio geležte:

1. Įspauskite raktelį apie 1 cm tiesiai aukštyn į angą, esančią po durelių rankena / dangteliu. Nelaužkite.
 - > Plastikinis dangtelis nusiims automatiškai, panaudojant sukimo momentą, kai raktelis stumiamas vertikaliai aukštyn ir į angą.
2. Tada įkiškite raktelį į spynelę ir atrakinkite dureles.
3. Atrakinę sumontuokite plastikinį dangtelį atgal.

i PASTABA

Kai priekinės kairiosios durelės atrakinamos ir atidaromos raktelio geležte, įsijungia signalizacija (p. 180). Ji išjungiama įkišus nuotolinio valdymo pultelį į uždegimo spynelę, žr. Signalizacija* – jei neveikia nuotolinio valdymo raktelis (p. 182).

Susijusi informacija

- Beraktė valdymo sistema* (p. 168)
- Išimama raktelio geležtė – išėmimas / įdėjimas (p. 166)

⁹ Netaikoma nuotolinio valdymo rakteliams su berakte užvedimo sistema.

Beraktė valdymo sistema* - užrakto nuostatos

Automobilių su berakte užvedimo ir užrakinimo sistema užrakto nuostatas galima pritaikyti, nurodant meniu sistemoje MY CAR, kurias dureles atrakinti.

Meniu sistemos aprašymą rasite MY CAR (p. 114).

Susijusi informacija

- Beraktė valdymo sistema* (p. 168)

Beraktė valdymo sistema* - antenos vieta

Automobiliuose su berakte užvedimo ir užrakinimo sistema yra daug integruotų antenų, įrengtų skirtingose automobilio vietose.

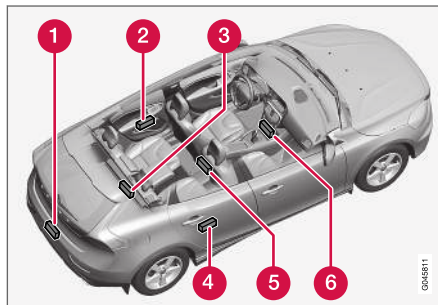

- 1 Galinio buferio viduryje
- 2 Durelių rankenoje, galinėje kairė
- 3 Bagažinėje, viduryje toliausiai po grindimis
- 4 Durelių rankenoje, galinėje dešinėje
- 5 Centriniame pulte po galiniu skyriumi
- 6 Centriniame pulte po priekiniu skyriumi.

⚠ ĮSPĖJIMAS

Asmenys su širdies stimulatoriais neturėtų priartėti prie beraktės sistemos antenų arčiau kaip per 22 cm. Taip daroma siekiant išvengti širdies stimulatoriaus ir beraktės sistemos trikdžių.

Susijusi informacija

- Beraktė valdymo sistema* (p. 168)

Užrakinimas / atrakinimas – iš lauko

Užrakinimo / atrakinimo iš lauko procedūra atliekama naudojant nuotolinio valdymo raktelį (p. 162). Nuotolinio valdymo rakteliu galima užrakinti (atrankinti) visas dureles, bagažinės dangtį ir degalų pildymo angos apsauginį skydą. Galima rinktis skirtingas atrakinimo sekas.

Kad būtų galima suaktyvinti užrakinimo seką, turi būti uždarytos vairuotojo durelės. Jei atidarytos bet kurios kitos durelės arba bagažinės dangtis, jos užrakinamos ir signalizacija įjungiama tik jas uždarius. Automobiliuose su berakte užrakinimo sistema* visos durelės ir bagažinės dangtis turi būti uždaryti, žr. Beraktė valdymo sistema* - užrakinimas (p. 170) ir Beraktė valdymo sistema* - atrakinimas (p. 171).

i PASTABA

Atminkite, kad kyla nuotolinio valdymo pultelio užrakinimo automobilyje rizika.

Jei neįmanoma užrakinti ar atrakinti nuotolinio valdymo rakteliu, gali būti išsekęs jo maitinimo elementas: užrakinkite arba atrakinkite kairiąsias priekines dureles išimama raktelio geležtė (p. 166).

i PASTABA

Atminkite, kad atrakinus dureles su raktelio geležtė ima veikti signalizacija. Ji išjungiama tik įkišus nuotolinio valdymo pultelį į uždegimo jungiklį.

! ĮSPĖJIMAS

Nepamirškite, kad yra pavojus užsirakinti automobilyje, kai jis užrakinamas iš išorės nuotolinio valdymo pulteliu, nes šiuo atveju nė vienu durų neįmanoma atidaryti iš vidaus durų valdikliais. Daugiau informacijos rasite Visiško užrakinimo sistema* (p. 178).

Automatinis užsirakinimas

Jei atrakinus automobilį neatidaromos nei vienos durelės arba bagažinės durelės, po dviejų minučių automobilis užsirakina savaime. Ši funkcija saugo automobilį, jei netyčia neužrakinote jo. Informacijos apie automobilį su signalizacija rasite Signalizacija* (p. 180).

Susijusi informacija

- Užrakinimas / atrakinimas – iš vidaus (p. 174)
- Nuotolinio valdymo pultelis – funkcijos (p. 162)

Rankinis durelių užrakinimas

Tam tikrais atvejais automobilį gali reikėti užrakinti rankiniu būdu, pvz., elektros sistemos trikties atveju.

Kairiąsias priekines dureles galima užrakinti į spynelę įkišant nuotolinio valdymo pultelio išimamą raktelio geležtę (p. 171).

Kitose durelėse nėra spynelių: vietoj jų ten įrengti užrakinimo jungikliai (kiekvienų durelių gale), kuriuos reikia nuspausti raktelio geležtė: tada jie bus mechaniškai užrakinami (užblokuoti) ir jų nebus įmanoma atidaryti iš lauko. Dureles vis tiek bus galima atidaryti iš vidaus.

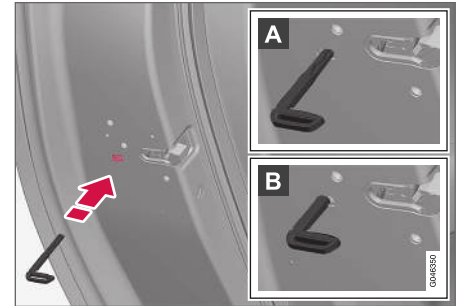

Rankinis durelių užrakinimas. Nemaišykite su vaikų saugos užraktais (p. 179).

- Ištraukite išimamą raktelio geležtę (p. 166) iš nuotolinio valdymo raktelio. Įkiškite raktelio geležtę į spynelės atstatos lizdą ir įspauskite geležtę iki galo, apie 12 mm.



◀ **A** Dureles galima atidaryti iš vidaus ir iš išorės.

B Durelės užblokuojamos nuo atidarymo iš išorės. Norint grąžinti j padėtį A, reikia atidaryti dureles naudojantis vidine rankena.

Dureles galima atrakinti ir nuotolinio valdymo raktelio (p. 158) atrakinimo mygtuku arba vairuotojo durelių centrinio užrakto mygtuku.

i PASTABA

- Durelių rankenėlės valdymo elementu užrakinamos tik tos konkrečios durelės, o ne visos durelės iškart.
- Rankomis užrakintų galinių durelių su suaktyvintais rankiniais vaikų saugos užraktais (p. 179) neįmanoma atidaryti nė iš vidaus, nei iš lauko. Taip užrakintas galines dureles galima atrakinti tik nuotolinio valdymo rakteliu arba centrinio užrakto mygtuku.

Susijusi informacija



- Nuotolinio valdymo raktelis / PCC – maitinimo elemento keitimas (p. 167)

Užrakinimas / atrakinimas – iš vidaus

Užrakinti / atrakinti galima naudojantis vairuotojo durelėse įrengtu centriniu užrakto mygtuku. Visas dureles ir bagažinės dangtį (p. 176) galima užrakinti arba atrakinti vienu metu.



Centrinis užrakinimas

- Norėdami užrakinti, spauskite vieną mygtuko pusę , o norėdami atrakinti - kitą pusę .

Užrakinimo mygtuko lemputė

Jei įsijungė lemputė vairuotojo durelių centrinio užrakto mygtuke, tai reiškia, kad visos durelės užrakintos.

Atrakinimas

Duris iš vidaus atrakinti galima dviem būdais:

- Paspauskite centrinio užrakto mygtuką .

Ilgu paspaudimu papildomai vienu kartu atidaromi visi šoniniai langai* (taip pat žr. skirsnį Visuotinis atidarymas (p. 175)).

- Patraukite durelių rankenėlę ir atidarykite dureles: jos atrakinamos ir atidaromos vienu veiksmu.

Užrakinimas

- Kad būtų suaktyvintas centrinis užraktas, abi priekinės durelės turi būti uždarytos.

Paspauskite centrinio užrakto mygtuką : visos durelės užrakinamos. Jei kurios nors durelės atidarytos, jos užsirakins, kai bus uždarytos.

Ilgu paspaudimu papildomai vienu kartu uždaromi visi šoniniai langai (taip pat žr. skirsnį Visuotinis atidarymas (p. 175)).

Automatinis užrakinimas

Automobiliui pradėjus judėti, visos durys ir bagažinės durelės užsirakina savaime.

Šią funkciją galima suaktyvinti arba išaktyvinti meniu sistemoje MY CAR. Meniu sistemos aprašymą rasite MY CAR (p. 114).

Susijusi informacija



- Užrakinimas / atrakinimas – iš lauko (p. 173)
- Signalizacija* (p. 180)

Visuotinis atidarymas

Visuotinio atidarymo funkcija vienu metu atidaro / uždaro visus šoninius langus ir galima, pvz., greitai išvėdinti automobilį, kai lauke karšta.



Centrinio užrakto mygtukas

Nuspaudus ir ilgai palaikius ženklą  centrinio užrakto mygtuke arba nuotolinio valdymo raktelyje, vienu metu **atidaromi** visi šoniniai langai. Atlikus tą pačią procedūrą su mygtuku , visi šoniniai langai vienu metu **uždaromi**.

Susijusi informacija

- Užrakinimas / atrakinimas – iš vidaus (p. 174)
- Elektra valdomi langai (p. 105)

Užrakinimas / atrakinimas – daiktadėžė

Daiktadėžę (p. 149) galima užrakinti / atrakinti tik nuotolinio valdymo raktelio (p. 158) išimama raktelio geležte.

Informacijos apie raktelio geležtę rasite Išimama raktelio geležtė – išėmimas / įdėjimas (p. 166).

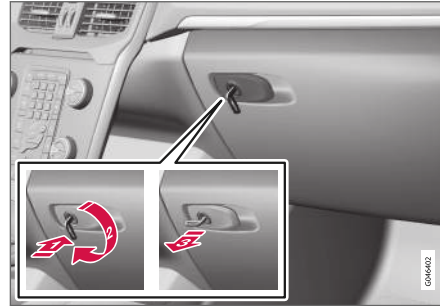

Daiktadėžės užrakinimas:

- ➔ Įkiškite raktelį į priekinės daiktadėžės spynelę.
 - ➔ Pasukite metalinį raktelį 90 kampu pagal laikrodžio rodyklę. Užrakto angos padėtis yra horizontali, kai daiktadėžė yra užrakinta.
 - ➔ Ištraukite raktelį.
- Atrakinkite atlikdami šiuos veiksmus atvirkštine tvarka.

Susijusi informacija

- Nuotolinio valdymo pultelis – funkcijos (p. 162)

Užrakinimas ir atrakinimas – automobilio galas

Bagażinės dangtį galima atidaryti, užrakinti ir atrakinti įvairiais būdais.

Rankinis atidarymas

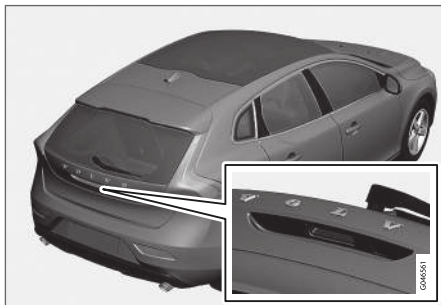

Guminė plokštelė su elektriniu kontaktu.

Bagażinės dangtį užrakintą laiko elektrinė spyna. Kaip atidaryti:

1. Švelniai nuspauskite platesnę iš dviejų guma padengtų paspaudimo plokštelių, įrengtų po išorine rankena: užraktas atleidžiamas.
2. Norėdami iki galo atidaryti bagażinės dangtį, pakelkite išorinę rankeną.

! SVARBU

- Galinio skyriaus užraktas atsileidžia minimalia jėga: tiesiog švelniai spustelėkite guma padengtą plokštelę.
- Atidarydami galinį skyrių, nekelkite guma padengtos plokštelės: naudokitės rankena. Jei naudosite pernelyg daug jėgos, galite pažeisti elektrinius guminės plokštelės kontaktus.

Atrakinimas nuotolinio valdymo pultu

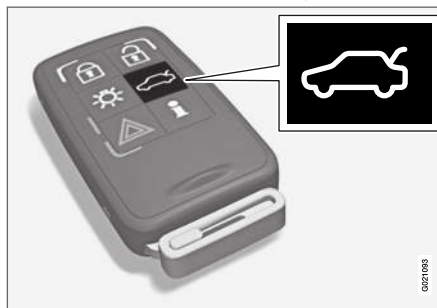

Nuotolinio valdymo raktelio (p. 158)  mygtuku galima išjungti atskirai vien bagażinės dangčio signalizaciją* ir atrakinti bagażinę.

Prietaisų skydelyje esantis užrakto indikatorius (p. 160) nustoja mirksėti: tai reiškia, kad užrakintas ne visas automobilis ir signalizacijos* lygio,

judėsio jutikliai bei bagażinės atidarymo jutiklis yra atjungti.

Durys tebelieka užrakintos ir apsaugotos.

Bagażinės dangtį galima atidaryti dviem skirtingais būdais, naudojantis nuotolinio valdymo rakteliu:

Vienas paspaudimas: bagażinė atrakinama, tačiau lieka uždaryta. Švelniai paspauskite guma padengtą slėgio plokštelę po išorine rankenėle ir pakelkite bagażinės dangtį. Jei bagażinės durys neatidaromos per 2 minutes, jos vėl užsirakina ir įsijungia jų signalizacija.

Du paspaudimai (per 3 sekundes): bagażinė atrakinama, užraktas atjungiamas ir bagażinės dangtis atidaromas apie centimetrą. Pakėlus už išorinės rankenos, bagażinės dangtis atsидaro. Vis dėlto lietus, šaltis, šerškšnas ar sniegas gali neleisti atjungti bagażinės dangčio užrakto.

i PASTABA

- Atrakinus bagažinės dangtį 2 nuotolinio valdymo raktelio paspaudimais arba atidaryti iš automobilio salono, automobilis automatiškai neužrakinamas, nes būna atidarytas bagažinės dangtis: jį reikia uždaryti ranka.
- Uždarius bagažinės dangtį arba bagažinės duris, jie atsirakina ir signalizacija neįsijungia – vėl juos užrakinkite ir signalizaciją įjunkite nuotolinio valdymo pultelio  mygtuku.

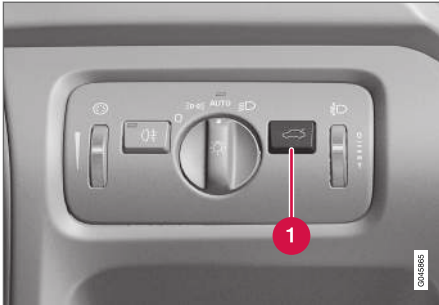
Automobilio atidarymas iš vidaus

- 1 Atrakinimas, bagažinės dangtis

Kaip atidaryti bagažinės dangtį:

- Paspauskite mygtuką (1) priekinių žibintų valdymo skydelyje.
 - > Užraktas atleidžiamas ir bagažinės dangtis atidaromas kelis centimetrus.

Užrakinimas nuotolinio valdymo pultu

- Spauskite nuotolinio valdymo raktelio (p. 162) užrakinimo mygtuką .
 - > Pradeda mirksėti prietaisų skydelyje esantis užrakto indikatorius. Tai reiškia, kad automobilis yra užrakintas ir įjungta signalizacija*.

Susijusi informacija

- Užrakinimas / atrakinimas – iš vidaus (p. 174)
- Užrakinimas / atrakinimas – iš lauko (p. 173)

Užrakinimas / atrakinimas – degalų bako atlankas

Degalų bako atlankas atrakinamas nuotolinio valdymo raktelio (p. 158) atrakinimo mygtuku .

Degalų bako atlankas lieka atrakinamas, kol automobilis galiausiai užrakinamas paspaudžiant nuotolinio valdymo raktelio užrakinimo mygtuką . Jei automobilis užrakinamas važiuojant arba salone esančiais mygtukais, degalų bako atlankas lieka atrakinamas.

Degalų pildymo atlanko užrakinimo funkcija vykdoma kartu su berakte sistema ir centrinio užrakto atrakinimo bei užrakinimo komandomis.

Susijusi informacija

- Degalų bako atlankas – atidarymas / uždarymas (p. 300)
- Kuro pildymo angos apsauginis skydas – rankinis atidarymas (p. 301)

Visiško užrakinimo sistema*

Visiško užrakinimo sistema¹⁰ reiškia, kad visų durelių rankenos mechanškai atjungiamos, todėl durelių negalima atidaryti iš vidaus.

Visiško užrakinimo sistema suaktyvinama nuotolinio valdymo rakteliu (p. 158), ji išjungia praėjus maždaug dešimčiai sekundžių po to, kai užrakina- mos durelės.

PASTABA

Jei delsos laikotarpiai atidaromos durelės, seka pertraukiama ir signalizacija išjungiamą.

Automobilį galima atrakinti tik nuotolinio valdymo rakteliu, kai įjungiamą visiško užrakinimo sistemos funkcija. Priekines kairiąsias dureles taip pat galima atrakinti išimama raktelio geležte (p. 165).

ĮSPĖJIMAS

Jei visiško užrakinimo sistema neišjungta, neleiskite niekam pasilikti automobilyje, kad nekiltų pavojus užsirakinti.

Laikinas išjungimas



Įjungtas meniu pasirinktis rodo kryželis.

- 1 MY CAR
- 2 OK MENU
- 3 TUNE valdymas rankenėle
- 4 EXIT

Jei kas nors ketina pasilikti automobilyje, tačiau duris reikia užrakinti iš išorės, tuomet saugių užraktų funkciją galima laikinai išjungti per meniu sistemą MY CAR. Meniu sistemos išsamų aprašymą rasite MY CAR (p. 114).

MY CAR galima pasirinkti vieną šių parinkčių:

- **Activate once:** Jungtiniame prietaisų skyde-lyje rodoma **Užraktai ir signalizac. Sumažinta apsauga** ir išjungiamą visiško

užrakinimo sistema užrakinus automobilį, tik šį kartą. (Atkreipkite dėmesį, kad tuo pačiu metu išjungiamą signalizacijos judesio bei pokrypio jutikliai*.)

Kitą kartą užvedus variklį, sistema atstatoma į nulinę padėtį ir jungtiniame prietaisų skydelyje pateikiamas pranešimas **Užraktai ir signalizac. Visa apsauga**, tuo metu visiško užrakinimo sis-tema ir signalizacijos judesio bei pokrypio jutikliai vėl įjungiamą.

- **Ask when exiting:** Kiekvieną kartą išjungęs variklį, vairuotojas turi atsakyti į klausimą **Activate Reduced Guard until engine has started again?**

Jei saugių užraktų funkcija išjungiamą

- Automobiliui užrakinti spustelėkite **OK/ MENU** (atminkite, kad signalizacijos judesio ir pokrypio jutikliai* taip pat yra išjungiamą.)
 - > Kitą kartą užvedus variklį, sistema atsta- toma į nulinę padėtį ir jungtiniame pri- etaisų skydelyje pateikiamas pranešimas **Užraktai ir signalizac. Visa apsauga**, tuo metu visiško užrakinimo sistema ir sig- nalizacijos judesio bei pokrypio jutikliai vėl įjungiamą.

Jei užrakinimo sistema nekeičiamą

- Spauskite **EXIT** ir užrakinkite automobilį.

¹⁰ Tik kartu su signalizacija.

i PASTABA

- Atminkite, kad užrakinus automobilį suaktyvinama signalizacija.
- Jei iš vidaus bus atidarytos kurios nors durelės, signalizacija ims veikti.

Anksčiau minėta informacija taikoma tada, kai spyna nėra laikinai išjungta.

Susijusi informacija

- Beraktė valdymo sistema* - atrakinimas metaliniu rakteliu (p. 171)

Durelių užraktai su apsauga nuo vaikų – rankinis suaktyvinimas

Durelių užraktai su apsauga nuo vaikų neleidžia vaikams iš vidaus atidaryti galinių durelių.

Mechaniniai apsaugos nuo vaikų užraktai yra įtaisyti galinių durų šoninėse briaunose. Juos galima pasiekti tik atidarius duris.

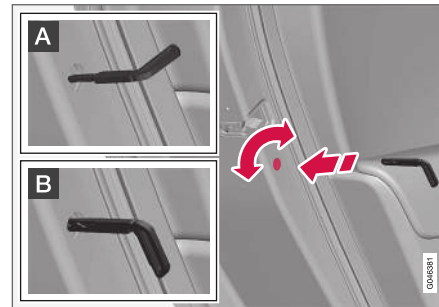
Durelių užraktų su apsauga nuo vaikų suaktyvinimas / išaktyvinimas

Su durelių užraktais su apsauga nuo vaikų. Nepainiokite jų su rankiniu durelių užrakinimu (p. 173).

- Pasinaudokite nuotolinio valdymo pultelio nuimamu rakteliu (p. 166) ir juo pasukite rankenėlę.

- A** Durelės užblokuojamos nuo atidarymo iš vidaus.
- B** Dureles galima atidaryti iš vidaus ir iš išorės.

i PASTABA

- Durelių rankenėlės valdymo elementu blokuojamos tik tos konkrečios durelės, o ne abi galinės durelės iškart.
- Automobiliuose su elektriniu vaikų saugos užraktu nėra įmontuoto rankinio vaikų saugos užrakto.

Susijusi informacija

- Durelių užraktai su apsauga nuo vaikų – suaktyvinimas elektra* (p. 180)
- Užrakinimas / atrakinimas – iš vidaus (p. 174)

Durelių užraktai su apsauga nuo vaikų – suaktyvinimas elektra*

Durelių užraktai su apsauga nuo vaikų neleidžia vaikams iš vidaus atidaryti galinių durelių.

Ijungimas

Elektrinius vaikų saugos užraktus galima suaktyvinti / išaktyvinti visose raktelio padėtyse (p. 81), aukštesnėse nei **0**. Suaktyvinti / išaktyvinti galima praėjus iki 2 minučių nuo variklio išjungimo, jei tik neatidarytos jokios durėlės.



Vairuotojo durelių valdymo skydelis.

1. Užveskite variklį arba nustatykite aukštesnio lygio nei **0** pultelio padėtį.

2. Paspauskite mygtuką vairuotojo durų valdymo skydelyje.
 - > Kai užraktai įjungti, informaciniame ekrane pateikiamas pranešimas **Galinis vaikų saugos užraktas įjungtas** ir šviečia mygtuko lemputė.

Jei elektrinis vaikų saugos užraktas yra įjungtas, tuomet:

- langus galima atidaryti tik iš vairuotojo durelių valdymo skydelio
- galinių durų negalima atidaryti iš vidaus.

Esama nuostata įrašoma variklio išjungimo metu: jei vaikų saugos užraktai variklio išjungimo metu būna suaktyvinti, funkcija bus suaktyvinta ir kitą kartą užvedant variklį.

Susijusi informacija

- Durelių užraktai su apsauga nuo vaikų – rankinis suaktyvinimas (p. 179)
- Užrakinimas / atrakinimas – iš vidaus (p. 174)

Signalizacija*

Signalizacija – tai įtaisas, įspėjantis, pvz., apie įsilaužimą į automobilį.

Signalizacija suveikia, kai:

- atidarytos durys, variklio dangtis arba bagažinės dangtis¹¹
- salone užfiksuojamas judėjimas (jei yra įrengtas judesio detektorius*)
- automobilis pakeliamas arba velkamas (jei yra įrengtas pasvirimo detektorius*)
- akumulatoriaus laidas atjungtas
- atjungiami sirena.

Jei signalizacijos sistemoje yra triktis, jungtinio prietaisų skydelio informaciniame ekrane pateikiamas pranešimas. Šiuo atveju susisiekite su autoservisu - rekomenduojama kreiptis į įgaliotąjį „Volvo“ autoservisą.

¹¹ Taikoma kai kuriose šalyse.

i PASTABA

Judesio jutikliams automobilio salone aptikusi judesį, ima kaukti automobilio signalizacija (registruojamos ir oro srovės). Dėl šios priežasties signalizacija suveikia, jei automobilis paliekamas su atidarytu langu arba jei naudojamas salono šildytuvas.

Kaip to išvengti: Prieš išlipdami iš automobilio uždarykite langus. Jei ketinate naudoti automobilio integruotą salono šildytuvą (arba nešiojamą elektrinį šildytuvą), nukreipkite oro srautą iš ortakių taip, kad oras necirkuliuotų salone aukštyn. Kitas būdas – naudoti pažemintą signalizacijos lygį. Sumažintas signalizacijos apsaugos lygis* (p. 183).

i PASTABA

Nebandykite patys remontuoti arba keisti signalizacijos sistemos dalių. Bet kurie tokie bandymai gali daryti įtakos draudimo sąlygoms.

Signalizacijos įjungimas

- Spauskite nuotolinio valdymo pulte esantį užrakinimo mygtuką.

Išjunkite signalizaciją

- Spauskite nuotolinio valdymo pulte esantį atrakinimo mygtuką.

Suveikusios signalizacijos išjungimas

- Spustelėkite nuotolinio valdymo raktelio atrakinimo mygtuką arba įkiškite nuotolinio valdymo raktelį į uždegimo jungiklį.

Susijusi informacija

- Signalizacija* – automatinis pakartotinis įjungimas (p. 182)
- Signalizacija* – jei neveikia nuotolinio valdymo raktelis (p. 182)

Signalizacijos indikatorius*

Signalizacijos indikatorius informuoja apie signalizacijos sistemos (p. 180) būseną.

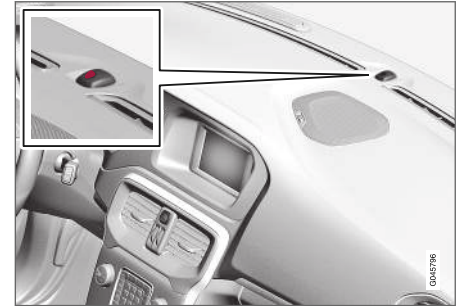

Tas pats šviesos diodas kaip ir užrakto indikatorius (p. 160).

Prietaisų skydelyje esantis šviesos diodas rodo signalizacijos sistemos būseną:

- Šviesos diodas nešviečia – signalizacija neįjungta
- Šviesos diodas žybsi vieną kartą kas dvi sekundes – signalizacija įjungta
- Šviesos diodas mirksi greitai išjungus signalizaciją (ir tol, kol nuotolinio valdymo raktelis neįkišamas į užvedimo spynelę ir nepasukamas į raktelio I padėtį) – signalizacija suveikė.

Signalizacija* – automatinis pakartotinis įjungimas

Signalizacijos (p. 180) automatinio pakartotinio įjungimo funkcija užtikrina, kad net ir netyčia išjungus automobilio signalizaciją ji įsijungs automatiškai.

Jei automobilis atrakinamas nuotolinio valdymo rakteliu (p. 158) (signalizacija išjungiamą), tačiau per 2 minutes neatidaromos jokios durelės ar bagažinė, signalizacija automatiškai vėl įsijungia. Automobilis tuo pat metu vėl užrakinamas.

Susijusi informacija

- Signalizacija* – automatinis įjungimas (p. 182)

Signalizacija* – automatinis įjungimas

Kai kurioms šalims skirtuose automobiliuose, atidarius ir vėl uždarius vairuotojo dureles, bet neužrakinus automobilio, po tam tikro laiko įsijungia signalizacija (p. 180).

Susijusi informacija

- Signalizacijos signalai* (p. 183)

Signalizacija* – jei neveikia nuotolinio valdymo raktelis

Jei signalizacijos (p. 180) negalima išjungti nuotolinio valdymo rakteliu, pvz., jei išsekęs jo maitinimo elementas (p. 167), automobilį galima atrakinti, išjungti signalizaciją ir variklį užvesti tokia tvarka:

1. Atrakinkite kairiąsias priekines dureles išimamą raktelio geležte (p. 171).
 - > Suveikia signalizacija, pradeda mirksėti posūkių žibintai ir pasigirsta sirena.



2. Įkiškite nuotolinio valdymo raktelį į degimo jungiklį.
 - > Signalizacija išjungta.

Signalizacijos signalai*

Suveikus signalizacijai (p. 180), pasigirsta sirena ir ima mirksėti visi posūkių žibintai.

- Sirena kaukia 30 sekundžių arba kol išjungiamą signalizacija. Sirena yra aprūpinta maištinimo elementu ir veikia nepriklausomai nuo automobilio akumulatoriaus.
- Posūkių žibintai mirksi 5 minutes arba tol, kol išjungiamą signalizacija.

Sumažintas signalizacijos apsaugos lygis*

Žemesnis apsaugos lygis reiškia, kad judesio ir pokrypio ieškikliai gali būti laikinai išaktyvinami.

Siekdami išvengti atsitiktinio signalizacijos suveikimo (pvz., jei užrakintame automobilyje lieka šuo, automobilį gabenant traukiniu ar keltu), laikinai išaktyvinkite judesio ir pokrypio jutiklius.

Ši procedūra yra tokia pati kaip ir laikinas visiško užrakinimo sistemos išjungimas (žr. Visiško užrakinimo sistema* (p. 178)).





Susijusi informacija

- Signalizacija* (p. 180)
- Signalizacijos indikatorius* (p. 181)

Tipo atitikties patvirtinimas – nuotolinio valdymo pultelio sistema

Nuotolinio valdymo pultelio tipo atitikties patvirtinimą rasite lentelėje.

Užrakinimo sistema, standartinė

Šalis / regionas	
ES, Kinija	 FCC ID: KUR599V46284 IC:2877-699V46284 © CC-BSSL P184074 CETS/777C/0304R TRCA/PLD/2009/22 CMR ID:200803/1124 Complies with EEA Standard ISO1782 TA-2008/10 RLV/07700-048 Made in Cz   

« Beraktė užrakinimo sistema („Keyless drive“)

Šalis / regionas	
ES	„Delphi Deutschland GmbH“, esanti adresu 42367 Wuppertal, šiuo patvirtina, kad šis VO1-125kHz atitinka esminius savybių reikalavimus ir kitas susijusias nuostatas, nustatytas Direktyvoje 2014/53/EU (RED). Originalią atitikties deklaraciją galima peržiūrėti čia: support.volvocars.com .
Korėja	

Šalis / regionas	
Kinija	
Hongkongas	

Susijusi informacija

- Nuotolinio valdymo pultas (p. 158)

VAIRUOTOJO PAGALBA

Reguliuojama vairo jėga*

Didėjant automobilio greičiui, vairo jėga didėja, kad vairuotojai būtų užtikrintas didesnis vairavimo jautrumas.

Važiuojant greitkeliais, vairas sukasi sunkiau. Stantant automobilį ir važiuojant mažu greičiu, vairuojama lengvai ir be papildomų pastangų.

Vairuotojas gali pasirinkti vieną iš trijų skirtingų vairo sukimo jėgos lygių, kad automobilis būtų geriau valdomas ir jaučiamas. Tai atliekama per meniu sistemą **MY CAR** (p. 114):

- Atvėrę suraskite **Steering force level** ir pasirinkite **Low**, **Medium** arba **High**.

Šis meniu punktas nepasiekiamas kol automobilis juda.

i PASTABA

Tam tikrose situacijose vairo stiprintuvo skytis gali per daug įkaisti; gali prireikti jį laikinai atvėsinti – tuo metu vairo stiprintuvą veikia sumažinta galia ir sukti vairą tampa šiek tiek sunkiau.

Kartu su laikinai sumažėjusia stiprintuvo galia, jungtiniame prietaisų skydelyje rodomas pranešimas.

Susijusi informacija

- MY CAR (p. 114)

Elektroninė stabilumo kontrolė (ESC) - bendroji dalis

Stabilumo sistema ESC (Electronic Stability Control) padeda vairuotojui išvengti automobilio slydimo ir pagerina jo sukibimą su keliu.



Kai ESC sistema įsijungia stabdant, automobilio viduje gali būti girdimas pulsuojantis garsas. Taip pat, veikiant sistemai, automobilis gali greitėti lėčiau nei tikimasi, spaudžiant akceleratoriaus pedalą.

! ĮSPĖJIMAS

- Stabilumo sistema ESC yra papildomoji pagalba vairuotojui, skirta vairavimui palengvinti ir jo saugai padidinti. Ji negali tinkamai išspręsti visų kelių eismo, orų ir kelio sąlygų.
- „ESC“ nėra skirta pakeisti vairuotojo dėmesį ar sprendimus. Vairuotojas visada lieka atsakingas ir privalo užtikrinti, kad automobilis būtų vairuojamas saugiai, tinkamu greičiu, palaikant tinkamą atstumą iki kitų transporto priemonių ir vadovaujantis galiojančiomis kelių eismo taisyklėmis bei reglamentais.

ESC sistema susideda iš šių funkcijų:

- Aktyvioji stabdžių kontrolė
- Praslydimo kontrolė
- Traukos kontrolės sistema

- Variklio traukos valdymas (EDC)
- Traukos kontrolė posūkiuose – CTC
- Vairavimo rekomendacija – DSR
- Priekabos stabilumo pagalba* (TSA)

Aktyvioji stabdžių kontrolė

Siekiant stabilizuoti automobilį, funkcija tikrina kiekvieno rato atskirai važavimo ir stabdymo savybes.

Praslydimo kontrolė

Ratams ėmus prisisukti ant paviršiaus, funkcija apriboja variklio galią, kad būtų išlaikytas stabilumas ir trauka.

Traukos kontrolės sistema

Funkcija įsijungia esant nedideliam greičiui ir perduoda jėgą iš praslystančio varomojo rato į nepraslystantį.

Variklio traukos valdymas (EDC)

EDC (Engine Drag Control) neleidžia netyčia užsiblokuoti ratams, pvz., pažemintus pavara arba stabdant varikliu ir važiuojant žema pavara slidžia kelio danga.

Netyčinis ratų užsiblokavimas važavimo metu gali (be kita ko) apriboti vairuotojo galimybes suvaldyti automobilį.

Traukos kontrolė posūkiuose – CTC

CTC (Corner Traction Control) kompensuoja priekinių ratų slydimą ir leidžia posūkyje greitėti greičiau nei įprasta neprasisukant vidiniam ratui, pvz.,

įvažiavimo į greitkelį posūkyje greitai pasiekti eismo greitį.

Vairavimo rekomendacija – DSR

DSR (Driver Steering Recommendation) padeda vairuotojui sukti vairą reikiama kryptimi, kai sumažėja trauka arba įsijungia ABS sistema.

Pagrindinis DSR funkcijos vaidmuo – pradėjus automobiliui slysti padėti vairuotojui sukti vairą reikiama kryptimi.

DSR įsijungia, paveikdama vairą nedideliu sukimo momentu ta kryptimi, kuria automobilis turi judėti, kad būtų palaikoma / pasiekama maksimali įmanoma trauka ir stabilizuojamas automobilis.

Priekabos stabilizavimo sistema* – TSA¹

Priekabos stabilumo pagalbos (p. 317) funkcija skirta stabilizuoti automobilio ir priekabos autotraukinį, jei priekaba pradeda svyruoti į šonus. Papildomos informacijos rasite Važiavimas su priekaba (p. 310).

PASTABA

Vairuotojui pasirinkus **Sport** režimą, funkcija išjungžiama.

Susijusi informacija

- Elektroninė stabilumo kontrolė (ESC) - veiktumas (p. 187)
- Elektroninė stabilumo kontrolė (ESC) - ženklai ir pranešimai (p. 189)

Elektroninė stabilumo kontrolė (ESC) - veikimas

Lygio pasirinkimas: režimas Sport

ESC sistema veikia nuolat ir jos išjungti negalima.



Tačiau vairuotojas gali parinkti režimą **Sport**, kuris leidžia važiuoti aktyviau.

Režimu **Sport** sistema nustato, ar greičio pedalas, vairo judesiai ir posūkių įveikimas yra aktyvesni nei važiuojant įprastai ir leidžia posūkį įveikti kontroliuojamu galinės automobilio dalies slydimu (iki tam tikro lygio) prieš įsikišdama ir stabilizuodama automobilį.

Jeį, pavyzdžiui, vairuotojas nutraukia kontroliuojamą slydimą atleisdamas greičio pedalą, ESC sistema įsikiša ir stabilizuoja automobilį.

Sport režimu automobiliui įstrigus arba važiuojant nestabiliu paviršiumi, pvz., smėliu ar giliu sniegu, taip pat pasiekiamas maksimalus sukibimas.

Režimas **Sport** parenkamas taip:

Sport režimas pasirenkamas meniu sistemoje MY CAR. Meniu sistemos aprašymą rasite MY CAR (p. 114).

¹ Trailer Stability Assist įrengtas „Volvo“ originaliame kablyje.







Sport režimas rodomas jungtiniame prietaisų skydelyje šiuo simboliu, kuris nuolat šviečia tol, kol vairuotojas išjungia funkciją arba kol išjungiamas variklis: kitąkart užvedus variklį ESC sistema vėl veiks normaliu režimu.

Susijusi informacija

- Elektroninė stabilumo kontrolė (ESC) - bendroji dalis (p. 186)
- Elektroninė stabilumo kontrolė (ESC) - ženklai ir pranešimai (p. 189)
- MY CAR (p. 114)

Elektroninė stabilumo kontrolė (ESC) - ženklai ir pranešimai

Lentelė

Ženklas	Pranešimas	Paaiškinimas
	ESC Laikinai IŠJUNGTA	ESC sistemos veikimas laikinai apribotas dėl pernelyg aukštos stabdžių diskų temperatūros. Stabdžiams atvėsus, funkcijos veikimas automatiškai atnaujinamas.
	ESC Reikia aptarnauti	Sistema ESC išjungta. <ul style="list-style-type: none"> Sustabdykite automobilį saugioje vietoje, išjunkite variklį ir užveskite jį iš naujo. Jei pranešimas nedingsta, nuvykite į autoservisą - rekomenduojama kreiptis į įgaliotąjį „Volvo“ autoservisą.
 ir 	„Pranešimas“	Jungtiniame prietaisų skydelyje pateiktas pranešimas. Perskaitykite jį!
	Nuolat šviečia 2 sekundes.	Sistemos patikra, kai užvedamas variklis.



Ženklas	Pranešimas	Paaiškinimas
	Mirksinti lemputė.	Sistema ESC suaktyvinama.
	Šviečia nuolat.	Režimas Sport suaktyvintas. PASTABA: šiuo režimu ESC sistema neišjungiamo: tik apriojamas jos veikimas.

Susijusi informacija

- Elektroninė stabilumo kontrolė (ESC) - bendroji dalis (p. 186)
- Elektroninė stabilumo kontrolė (ESC) - veikimas (p. 187)

Greičio ribotuvas*

Funkciją (Speed Limiter) galima traktuoti kaip atvirkštinę pastovaus greičio palaikymo sistemą: vairuotojas greitį reguliuoja greičio pedalu, tačiau jam neleidžiama netyčia viršyti nustatytos greičio ribotuvo vertės.

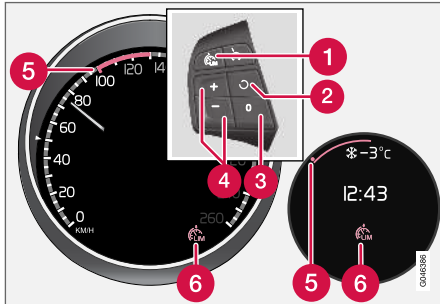

Vairo klaviatūra ir jungtiniai prietaisų skydėliai, skaitmeniniai ir analoginiai.

- 1 Greičio ribotuvą: įj./išj.
- 2 Budėjimo režimas nutraukiamas ir grąžinamas įrašytas greitis.
- 3 Budėjimo režimas
- 4 Suaktyvinkite ir suderinkite maksimalų greitį.
- 5 Pasirinktas greitis
- 6 Greičio ribotuvą suaktyvintas

Susijusi informacija

- Greičio ribotuvą* – darbo pradžia (p. 191)
- Greičio ribotuvą – laikinas išaktyvinimas budėjimo režimu* (p. 193)
- Greičio ribotuvą* – greičio viršijimo pavojaus signalas (p. 194)
- Greičio ribotuvą* – išaktyvinimas (p. 194)

Greičio ribotuvą* – darbo pradžia

Funkciją (Speed Limiter) galima traktuoti kaip atvirkštinę pastovaus greičio palaikymo sistemą: vairuotojas greitį reguliuoja greičio pedalu, tačiau jam neleidžiama netyčia viršyti nustatytos greičio ribotuvo vertės.

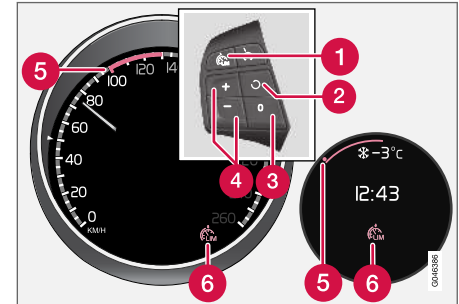

Vairo klaviatūra ir jungtiniai prietaisų skydėliai, skaitmeniniai ir analoginiai.

- 1 Greičio ribotuvą: įj./išj.
- 2 Budėjimo režimas nutraukiamas ir grąžinamas įrašytas greitis.
- 3 Budėjimo režimas
- 4 Suaktyvinkite ir suderinkite maksimalų greitį.
- 5 Pasirinktas greitis
- 6 Greičio ribotuvą suaktyvintas





« Jjunkite ir suaktyvinkite



Kai greičio ribotuvą suaktyvint, jo ženklas (6) rodomas jungtiniame prietaisų skydelyje kartu su žyme (5) prie nustatyto didžiausio greičio.

Didžiausią imanomą greitį parinkti ir įrašyti į atmintį galima tiek kelionės metu, tiek ir automobiliui stovint.

Važiavimas

1. Paspauskite vairo mygtuką : bus įjungtas greičio ribotuvą.
 - > Jungtiniame prietaisų skydelyje pasirodo greičio ribotuvo ženklas (6).
2. Kai automobilis važiuoja pageidaujama maksimaliu greičiu: Spaudinėkite vieną iš vairo mygtukų  arba , kol jungtiniame prietaisų skydelyje šalia pageidaujamo maksimalaus greičio pasirodys žyma (5).
 - > Greičio ribotuvą suaktyvinamas ir į atmintį įrašomas pasirinktas maksimalus greitis.

Stovint



1. Paspauskite vairo mygtuką : bus įjungtas greičio ribotuvą.
2. Slinkite mygtuku , kol jungtiniame prietaisų skydelyje šalia pageidaujamo maksimalaus greičio pasirodo žyma (5).
 - > Greičio ribotuvą suaktyvinamas ir į atmintį įrašomas pasirinktas maksimalus greitis.

Susijusi informacija

- Greičio ribotuvą* (p. 191)

Greičio ribotuvą* – greičio keitimas

Įrašyto greičio keitimas

Įrašytą maks. greitį galima keisti trumpai arba ilgai paspaudžiant vairo mygtuką  arba .

Kaip pakeisti +/- 5 km/h (+/- 5 myl./val.):

- Paspaudinėkite: kiekvienu paspaudimu keičiama po +/- 5 km/h (+/- 5 myl./val.).

Kaip pakeisti +/- 1 km/h (+/- 1 myl./val.):

- Nuspauskite mygtuką ir atleiskite jį pasiekę pageidaujama maks. greitį.

Paskutinis paspaudimas įrašomas į atmintį.

Susijusi informacija

- Greičio ribotuvą* (p. 191)

Greičio ribotuvas – laikinas išaktyvinimas budėjimo režimu*

Greičio ribotuva (Speed Limiter) galima traktuoti kaip atvirkštinę pastovaus greičio palaikymo sistemą: vairuotojas greitį reguliuoja greičio pedalu, tačiau jam neleidžiama netyčia viršyti nustatytos greičio ribotuvo vertės.

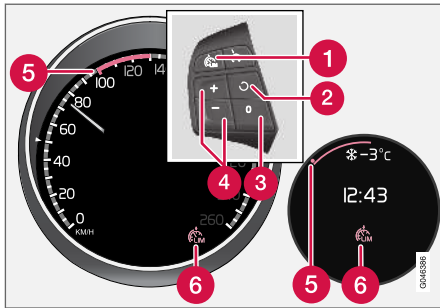

Vairo klaviatūra ir prietaisų skydelis skaitmeniniai ir analoginiai.

- 1 Greičio ribotuvas: įj./išj.
- 2 Budėjimo režimas nutraukiamas ir grąžinamas įrašytas greitis.
- 3 Budėjimo režimas
- 4 Suaktyvinkite ir suderinkite maksimalų greitį.
- 5 Pasirinktas greitis
- 6 Greičio ribotuvas suaktyvintas

Išjungimas laikinai – budėjimo režimas

Kaip laikinai išjungti greičio ribotuva ir nustatyti jo budėjimo režimą:

- Spauskite **0**.
 - > Žyma (5) jungtiniame prietaisų skydelyje keičia spalvą iš ŽALIOS į BALTA (skaitmeninis) arba iš BALTOS į PILKĄ (analoginis) ir vairuotojas gali laikinai viršyti nustatytą didžiausią greitį.

Greičio ribotuvas vėl suaktyvinamas viena kartą paspaudus **0**. Žyma (5) keičia spalvą iš BALTOS į ŽALIA (skaitmeninis) arba iš PILKOS į BALTA (analoginis) ir didžiausias automobilio greitis apribojamas dar kartą.

Laikinas išjungimas akceleratoriaus pedalu

Greičio ribotuva galima nustatyti ir budėjimo režimu, greičio pedalu, pvz., ėmus staigiai greitėti:

- Nuspauskite greičio pedalą iki galo.
 - > Jungtiniame prietaisų skydelyje rodomas įrašytas didžiausias greitis spalvota žyma (5) ir vairuotojas gali laikinai viršyti nustatytą didžiausią greitį – šį kartą žyma (5) keičia spalvą iš ŽALIOS į BALTA (skaitmeninis) arba iš BALTIS į PILKĄ (analoginis).

Greičio ribotuvas automatiškai vėl suaktyvinamas atleidus greičio pedalą ir automobilio greitis tampa mažesnis už pasirinktą arba įrašytą didžiausią greitį – žyma (5) keičia spalvą iš BALTOS į ŽALIA (skaitmeninis) arba iš PILKOS į BALTA (analoginis) ir didžiausias automobilio greitis vėl apribojamas.

Susijusi informacija



- Greičio ribotuvas* (p. 191)

Greičio ribotuvas* – greičio viršijimo pavojaus signalas

Funkciją (Speed Limiter) galima traktuoti kaip atvirkštinę pastovaus greičio palaikymo sistemą: vairuotojas greitį reguliuoja greičio pedalu, tačiau jam neleidžiama netyčia viršyti nustatytos greičio ribotuvo vertės.

Važiuojant stačia nuokalne, variklio stabdymo jėgos gali nebepakakti ir gali būti viršytas pasirinktas maksimalus greitis. Apie tai vairuotojas įspėjamas garsiniu signalu. Signalas girdimas tol, kol vairuotojas nesumažina važiavimo greičio, kad šis neviršytų maksimalaus.

i PASTABA

Jei greitis viršijamas bent 3 km/h (apie 2 myl./val.), signalizacija aktyvinama tik po 5 sekundžių su sąlyga, kad per pastarąją pusę minutės nebuvo paspaustas nė vienas iš mygtukų  arba .



Susijusi informacija

- Greičio ribotuvas* (p. 191)

Greičio ribotuvas* – išaktyvinimas

Funkciją (Speed Limiter) galima traktuoti kaip atvirkštinę pastovaus greičio palaikymo sistemą: vairuotojas greitį reguliuoja greičio pedalu, tačiau jam neleidžiama netyčia viršyti nustatytos greičio ribotuvo vertės.

Kaip išjungti greičio ribotuvą:

- Nuspauskite vairo mygtuką 
 - > Jungtinio prietaisų skydelio (p. 191) greičio ribotuvo ir nustatyto greičio ženklai išsijungia. Pasirinktas ir įrašytas greitis panaikinami iš atminties ir jų mygtuku  negalima pratęsti.

Tada vairuotojas greičio pedalu gali didinti greitį be apribojimo.

Susijusi informacija

- Greičio ribotuvas* (p. 191)

Pastovaus greičio palaikymo sistema*

Pastovaus greičio palaikymo sistema (CC – Cruise Control) padeda vairuotojui palaikyti pastovų greitį: taip mažiau pavargstama važiuojant greitkeliais ir ilgais, tiesiais vienodo intensyvumo eismo keliais.

Išdėstymas

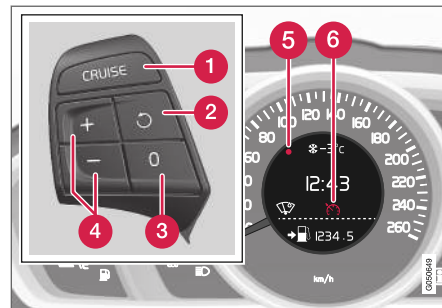

Vairo mygtukai ir jungtinis prietaisų skydelis automobiliuose **be** greičio ribotuvo².

² „Volvo“ atstovas atnaujino informaciją apie tai, kas taikoma konkrečiai rinkai.

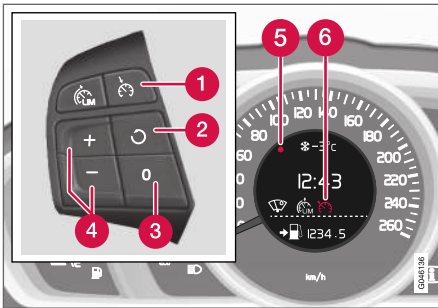

Vairo mygtukai ir jungtinis prietaisų skydelis automobiliuose **su** greičio ribotu².

- 1 Pastovaus greičio palaikymo sistema: įj./išj.
- 2 Budėjimo režimas nutraukiamas ir grąžinamas įrašytas greitis.
- 3 Budėjimo režimas
- 4 Suaktyvinkite ir sureguliuokite greitį.
- 5 Parinktas greitis (PILKAS = budėjimo režimas).
- 6 Nuolatinio greičio palaikymo sistema - BAL-TAS ženklas (PILKAS = budėjimo režimas).

⚠️ ĮSPĖJIMAS

Vairuotojas privalo nuolat stebėti eismo būklę ir imtis veiksmų, jei pastovaus greičio palaikymo sistema nepalaiko tinkamo greičio ir (arba) atstumo.

Vairuotojas visada prisiima visą atsakomybę, užtikrindamas, kad transporto priemonė vairuojama saugiai.

Susijusi informacija

- Pastovaus greičio palaikymo sistema* – greičio valdymas (p. 195)
- Pastovaus greičio palaikymo sistemos* laikinasis išaktyvinimas budėjimo režimu (p. 197)
- Pastovaus greičio palaikymo sistema* – tęsti nustatytą greitį (p. 198)
- Pastovaus greičio palaikymo sistema* – išaktyvinimas (p. 199)
- Prisitaikanti pastovaus greičio palaikymo sistema (ACC)* (p. 203)

Pastovaus greičio palaikymo sistema* – greičio valdymas

Galima suaktyvinti, nustatyti arba pakeisti įrašytą greitį.

Įjungimas ir greičio nustatymas

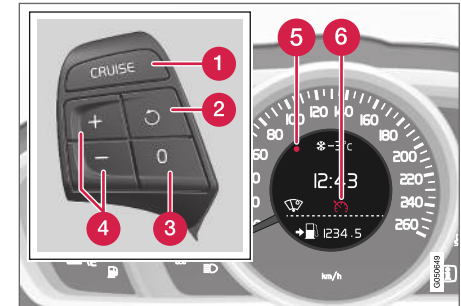

Vairo mygtukai ir ekranas automobiliuose **be** greičio ribotuvo³.

² „Volvo“ atstovas atnaujino informaciją apie tai, kas taikoma konkrečiai rinkai.

³ „Volvo“ atstovas atnaujino informaciją apie tai, kas taikoma konkrečiai rinkai.

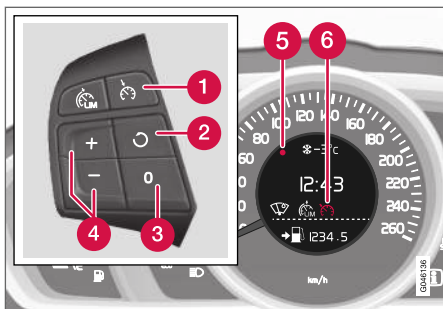

Vairo mygtukai ir ekranas automobiliuose **su** greičio ribotuvu³.

Kaip įjungti pastovaus greičio palaikymo sistemą:

- Spauskite vairo mygtuką, skirtą **CRUISE** (be greičio ribotuvo) arba (**su** greičio ribotuvu).
- > Jungtiniame prietaisų skydelyje užsidega pastovaus greičio palaikymo sistemos simbolis (6) – sistema veikia budėjimo režimu.

Kaip suaktyvinti pastovaus greičio palaikymo sistemą:

- Pasiekę pageidaujamą greitį, spustelėkite vairo mygtuką arba .
- > Į atmintį įrašomas esamas greitis ir jungtinio prietaisų skydelio žymėjimas (5) užsidega

esant pasirinktam greičiui, o simbolio (6) spalva keičiasi iš PILKOS į BALTA – tada automobilis važiuoja į atmintį įrašytu greičiu.

PASTABA

Pastovaus greičio palaikymo sistemos negalima įjungti mažesniu nei 30 km/h (20 myl./val.) greičiu.

Įrašyto greičio keitimas

Įrašytą greitį galima keisti trumpai arba ilgai paspaudžiant vairo mygtuką arba .

Kaip pakeisti +/- 5 km/h (+/- 5 myl./val.):

- Paspaudinėkite: kiekvieni paspaudimu keičiama po +/- 5 km/h (+/- 5 myl./val.).

Kaip pakeisti +/- 1 km/h (+/- 1 myl./val.):

- Nuspauskite mygtuką ir atleiskite jį pasiekę pageidaujamą greitį.

Paskutinis paspaudimas įrašomas į atmintį.

Jei automobilio greitis padidinamas greičio pedalu ir po to paspaudžiamas mygtukas , į atmintį įrašomas esamas greitis.

Greičio pedalu laikinai padidinus greitį, pvz., lenkiant kitą automobilį, pastovaus greičio palaikymo sistemos nuostata nepakinta: atleidus greičio pedalą, automobilis grąžina anksčiau įrašytą greitį.

PASTABA

Jeigu bet kuris pastovaus greičio palaikymo sistemos mygtukas laikomas nuspaustas kelias minutes, jis užblokuojamas ir išaktyvinamas. Norint iš naujo įjungti pastovaus greičio palaikymo sistemą, reikia sustabdyti automobilį ir iš naujo užvesti variklį.

Susijusi informacija

- Pastovaus greičio palaikymo sistema* (p. 194)

³ „Volvo“ atstovas atnaujino informaciją apie tai, kas taikoma konkrečiai rinkai.

Pastovaus greičio palaikymo sistemos* laikinas išaktyvinimas budėjimo režimu

Funkciją budėjimo režimu galima laikinai išaktyvinti ir nustatyti.

Išjungimas laikinai – budėjimo režimas

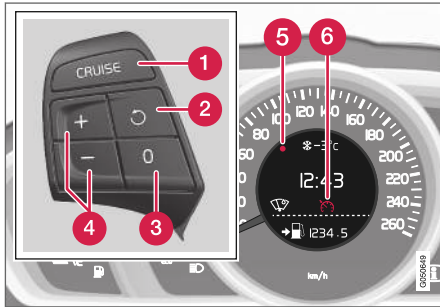

Vairo mygtukai ir ekranas automobiliuose **be** greičio ribotuvo⁴.

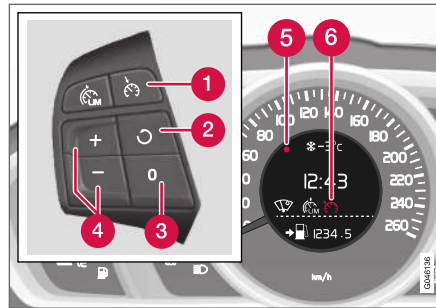

Vairo mygtukai ir ekranas automobiliuose **su** greičio ribotuvu⁴.

Kaip laikinai išjungti pastovaus greičio palaikymo sistemą ir pervesti ją į budėjimo režimą:

- Spauskite **0**.
- > Jungtinio prietaisų skydelio žymėjimo (5) ir simbolio (6) spalva pasikeičia iš BALTOS į PILKĄ: laikinai išjungama pastovaus greičio palaikymo sistema.

Budėjimo režimas įsikišus vairuotojui

Pastovaus greičio palaikymo sistema laikinai išjungama ir automatiškai pervedama į budėjimo režimą, jei:

- nuspaudžiamas stabdžių pedalas;
- sankabos pedalas nuspaudžiamas ir laikomas ilgiau nei 1 minutę⁵.
- pavarų svirtis / rinkiklis nustatomi į padėtį **N**;
- vairuotojas važiuoja didesniu greičiu nei įrašytas į atmintį ilgiau nei 1 minutę.

Tada vairuotojas turi pats reguliuoti greitį.

Greičio pedalu laikinai padidinus greitį, pvz., lenkiant kitą automobilį, nuostata nepakinta: atleidus greičio pedalą, automobilis grąžina anksčiau įrašytą greitį.

Automatinis budėjimo režimas

Pastovaus greičio palaikymo sistema laikinai išjungama ir pervedama į budėjimo režimą, jei:

- ratai praranda sukibimą su kelio danga
- per žemos / aukštos variklio apsakus;
- greitis nukrenta žemiau 30 km/h (20 myl./val.).

Tada vairuotojas turi pats reguliuoti greitį.

Susijusi informacija

- Pastovaus greičio palaikymo sistema* (p. 194)
- Pastovaus greičio palaikymo sistema* – greičio valdymas (p. 195)

⁴ „Volvo“ atstovas atnaujino informaciją apie tai, kas taikoma konkrečiai rinkai.

⁵ Išjungimas ir aukštesnės arba žemesnės pavaros parinkimas budėjimo režimui įtakos neturi.

- Pastovaus greičio palaikymo sistema* – tęsti nustatytą greitį (p. 198)
- Pastovaus greičio palaikymo sistema* – išaktyvinimas (p. 199)

Pastovaus greičio palaikymo sistema* – tęsti nustatytą greitį

Pastovaus greičio palaikymo sistema (p. 194) (CC – Cruise Control) padeda vairuotojui palaikyti pastovų greitį.

Po laikino išaktyvinimo ir budėjimo režimo (p. 197) galima pratęsti nustatytą greitį.

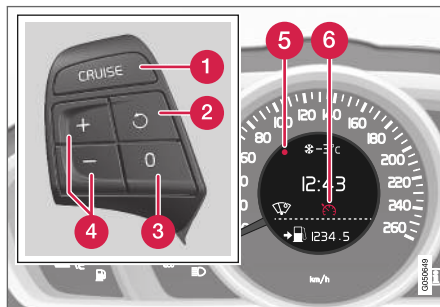

Vairo mygtukai ir ekranas automobiliuose **be** greičio ribotuvo⁶.

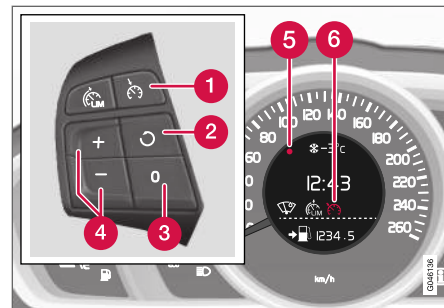

Vairo mygtukai ir ekranas automobiliuose **su** greičio ribotuvu⁶.

Kaip vėl suaktyvinti pastovaus greičio palaikymo sistemą iš budėjimo režimo:

- Nuspauskite vairo mygtuką .
- > Jungtinio prietaisų skydelio žyma (5) ir ženklas (6) pakeičia spalvą iš PILKOS į BALTA; automobilis ima sekti paskutinį įrašytą greitį.

PASTABA

Greitis gali ženkliai padidėti, atnaujinus prieš tai nustatytą greitį pasirinkus .

⁶ „Volvo“ atstovas atnaujino informaciją apie tai, kas taikoma konkrečiai rinkai.

Susijusi informacija

- Pastovaus greičio palaikymo sistema* (p. 194)
- Pastovaus greičio palaikymo sistema* – greičio valdymas (p. 195)
- Pastovaus greičio palaikymo sistemos* laikinas išaktyvinimas budėjimo režimu (p. 197)
- Pastovaus greičio palaikymo sistema* – išaktyvinimas (p. 199)

Pastovaus greičio palaikymo sistema* – išaktyvinimas

Čia aprašoma, kaip ji išaktyvinama.

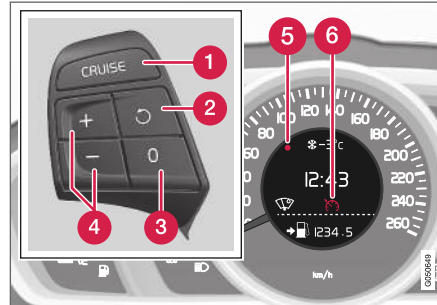

Vairo mygtukai ir ekranas automobiliuose **be** greičio ribotuvo⁷.

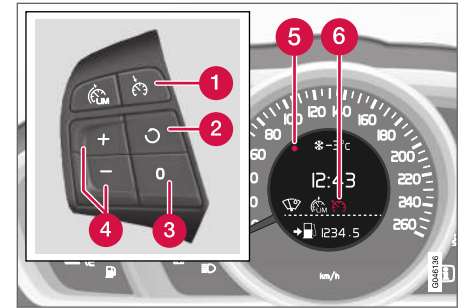

Vairo mygtukai ir ekranas automobiliuose **su** greičio ribotuvu⁷.

Pastovaus greičio palaikymo sistema išjungžiama mygtuku ant vairo (1) arba išjungiant variklį; įrašytas greitis panaikinamas iš atminties ir mygtuku  jo parinkti nebegalima.

Susijusi informacija

- Pastovaus greičio palaikymo sistema* (p. 194)
- Pastovaus greičio palaikymo sistema* – greičio valdymas (p. 195)
- Pastovaus greičio palaikymo sistemos* laikinas išaktyvinimas budėjimo režimu (p. 197)
- Pastovaus greičio palaikymo sistema* – tęsti nustatytą greitį (p. 198)

⁷ „Volvo“ atstovas atnaujino informaciją apie tai, kas taikoma konkrečiai rinkai.

Atstumo įspėjimas*

Atstumo įspėjimo funkcija (Distance Alert) įspėja vairuotoją, jei laiko intervalas iki priekyje važiuojančios transporto priemonės tampa pernelyg mažas.

Atstumo perspėjimas suaktyvinamas viršijus 30 km/h (20 myl./val.) greitį, jis reaguoja tik į priešais automobilį ta pačia kryptimi važiuojančias transporto priemones. Atstumo informacija apie priešinga kryptimi, lėtai judančias ar stovinčias transporto priemones neteikiama.

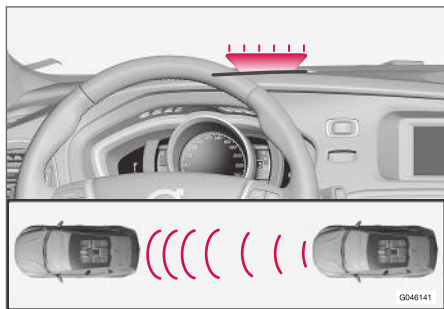

Oranžinė įspėjamoji lemputė⁸.

Jei atstumas iki priekyje esančio automobilio tampa mažesniu nei nustatytas laiko intervalas, lange ima šviesti oranžinė įspėjamoji lemputė.

i PASTABA

Kol veikia prisitaikanti pastovaus greičio palai-kymo sistema, atstumo perspėjimas būna išjungtas.

⚠ ĮSPĖJIMAS

Atstumo įspėjimas suveikia tik jei atstumas iki priekyje esančio automobilio tampa mažesnis nei iš anksto nustatyta vertė: automobilio greitis nepakinta.

Eksplotacija

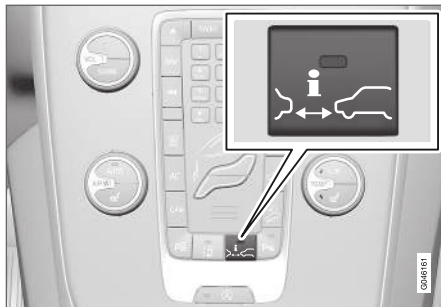

Paspauskite mygtuką centrinėje konsolėje, norėdami įjungti arba išjungti šią funkciją. Funkcija yra įjungta, jei ant mygtuko šviečia viena lemputė.

Kai kuriuose pasirinktos įrangos deriniuose centriname valdymo pulte mygtukui nebelieka vietos. Tokiu atveju funkcija valdoma iš automobilio meniu sistemos **MY CAR** (p. 114). Ją atvėrę, suraskite funkciją **Distance Alert**.

Laiko intervalo nustatymas

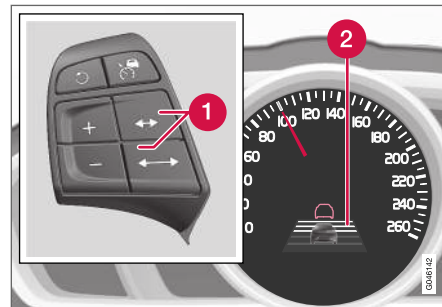

Laiko intervalo valdymo elementai ir ženklas.

- 1** Laiko intervalas: didinti / mažinti.
- 2** Laiko intervalas: įjungta.

⁸ PASTABA: iliustracijoje pateikiama schema. Detalės gali būti kitokios – tai priklauso nuo automobilio modelio.

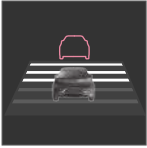

Galima pasirinkti pageidaujama laiko intervalą iki priekyje važiuojančio automobilio. Jis jungtiniame prietaisų skydelyje vaizduojamas 1–5 horizontaliomis linijomis: kuo daugiau linijų, tuo didesnis intervalas. Viena

linija atitinka apie 1 sekundę iki automobilio priekyje, 5 linijos – apie 3 sekundes.

Tas pats ženklas rodomas, kai suaktyvinta prisitaikanti pastovaus greičio valdymo sistema (p. 203).

i PASTABA

Kuo didesnis greitis, tuo ilgesnis yra nustatyto laiko intervalo apskaičiuotas atstumas metrais.

Nustatytą laiko intervalą taip pat naudoja prisitaikanti pastovaus greičio palaikymo sistema (p. 204).

Naudokite tik tokius laiko intervalus, kokius leidžia vietos eismo taisyklės.

Susijusi informacija

- Atstumo perspėjimas* – apribojimai (p. 201)
- „Distance Alert** – ženklai ir pranešimai (p. 202)

Atstumo perspėjimas* – apribojimai

Ši funkcija naudoja tą patį radaro jutiklį kaip ir prisitaikanti pastovaus greičio palaikymo sistema (p. 203) ir įspėjimo apie susidūrimą sistema su automatinio stabdžiu (p. 230), todėl turi tam tikrų apribojimų.

i PASTABA

Intensyviai šviečiant saulei, esant ryškiems atspindžiams arba stipriai svyruojant šviesos intensyvumui, taip pat – dėvint akinius nuo saulės galima nepastebėti ant priekinio lango projektuojamos įspėjamosios lemputės.

Prasto oro sąlygomis arba itin vingiuotame kelyje gali suprastėti radaro gebėjimas aptikti priekyje važiuojančias transporto priemones.

Kitų transporto priemonių (pvz., motociklų) dydis taip pat gali paveikti aptikimo galimybes. Dėl to įspėjamoji lemputė gali įsijungti likus mažesniai atstumui nei nustatytas arba laikinai neįsijungti.

Važiuojant itin dideliu greičiu dėl jutiklio veikimo nuotolio apribojimų lemputė taip pat gali įsijungti likus mažesniai atstumui nei nustatytas.

Papildomos informacijos apie radaro jutiklio apribojimus rasite Radaro jutiklis – apribojimai (p. 217) ir Įspėjimo apie susidūrimą sistema* – veikimas (p. 234).



Susijusi informacija

- Atstumo įspėjimas* (p. 200)
- „Distance Alert** – ženklai ir pranešimai (p. 202)

„Distance Alert“* – ženklai ir pranešimai

Funkcija turi tam tikrų ženklų ir pranešimų, kurie gali būti pateikiami jungtiniame prietaisy skyde-

lyje, jei funkcijos aprėptis sumažinama dėl jos veikimo apribojimų (p. 201).

Ženklas ^A	Pranešimas	Paiškinimas
	Radar. blokuojamas Žr. vadovą	Atstumo perspėjimas laikinai išjungtas. Radaro jutiklis (p. 217) būna užblokuotas ir negali aptikti kitų transporto priemonių, pvz., jei lauke stiprus lietus ar šlapdriba arba prieš jį susikauptė patįzūsusio sniego. Daugiau informacijos rasite Radaro jutiklis – apribojimai (p. 217).
	Išp. apie susidūrimą Reikia aptarnauti	Atstumo perspėjimas ir įspėjimo apie susidūrimą sistema su automatinio stabdžiu (p. 235) visiškai arba iš dalies išjungti. Jei pranešimas nedingsta, nuvykite į autoservisą - rekomenduojama kreiptis į įgaliotąjį „Volvo“ autoservisą.

A Ženklai yra scheminiai.

Prisitaikanti pastovaus greičio palaikymo sistema (ACC)*

Prisitaikanti pastovaus greičio palaikymo sistema (ACC – Adaptive Cruise Control) padeda vairuotojui palaikyti vienodą greitį ir iš anksto pasirinktą laiko intervalą iki priekyje važiuojančio automobilio.

Prisitaikanti pastovaus greičio palaikymo sistema leidžia patogiau įveikti ilgas keliones automagistralėmis ir tiesiais pagrindiniais keliais, kuriais eismas juda vienodai.

Vairuotojui reikia nustatyti pageidaujamą greitį (p. 207) ir laiko intervalą iki priekyje važiuojančio automobilio. Radarui nustačius, kad priekyje esantis automobilis važiuoja lėčiau, greitis automatiškai adaptuojamas. Kai priekyje vėl nėra automobilių, grąžinamas nustatytas greitis.

Jei prisitaikanti pastovaus greičio palaikymo sistema yra išjungta arba nustatomas jos budėjimo režimas ir automobilis privažiuoja per arti priekyje esančio automobilio, apie šį mažą atstumą vairuotoją informuoja atstumo perspėjimas (p. 200).

IŠPĖJIMAS

Vairuotojas privalo nuolat stebėti eismo būklę ir imtis veiksmų, jei prisitaikanti pastovaus greičio palaikymo sistema nepalaiko tinkamo greičio arba atstumo.

Prisitaikanti pastovaus greičio palaikymo sistema negali įvertinti visų eismo, oro ir kelio sąlygų.

Perskaitykite visus savininko vadovo skirsnius apie prisitaikančią pastovaus greičio palaikymo sistemą, kad sužinotumėte apie jos apribojimus, apie kuriuos prieš naudodamasis vairuotojas turi žinoti.

Vairuotojas visada atsako už tinkamo atstumo ir greičio palaikymą, net jei tuo metu naudojama prisitaikanti pastovaus greičio palaikymo sistema.

SVARBU

Prisitaikančios pastovaus greičio palaikymo sistemos techninės priežiūros darbus gali atlikti tik autoserviso specialistai. Rekomenduojame kreiptis į įgaliotąjį „Volvo“ autoservisą.

Automatinė pavarų dėžė

Automobiliuose su automatine pavarų dėže įdiegta patobulinta prisitaikančios pastovaus greičio palaikymo sistemos funkcija „spūsties pagelbiklis“ (p. 211).

Susijusi informacija

- Prisitaikanti pastovaus greičio palaikymo sistema* – veikimas (p. 204)
- Prisitaikanti pastovaus greičio palaikymo sistema* – apžvalga (p. 206)
- Prisitaikanti pastovaus greičio palaikymo sistema* – greičio valdymas (p. 207)
- Prisitaikanti pastovaus greičio palaikymo sistema* – nustatyti laiko intervalą (p. 208)
- Prisitaikanti pastovaus greičio palaikymo sistema* – laikinas išaktyvinimas ir budėjimo režimas (p. 208)
- Prisitaikanti pastovaus greičio palaikymo sistema* – kitos transporto priemonės lenkimas (p. 210)
- Prisitaikanti pastovaus greičio palaikymo sistema* – išaktyvinimas (p. 210)
- Prisitaikanti pastovaus greičio palaikymo sistema* – spūsties pagelbiklis (p. 211)
- Prisitaikanti pastovaus greičio palaikymo sistema* – pastovaus greičio palaikymo sistemos funkcijų perjungimas (p. 213)
- Radaro jutiklis (p. 217)
- Radaro jutiklis – apribojimai (p. 217)
- Prisitaikanti pastovaus greičio palaikymo sistema* – trikčių diagnostika ir veiksmai (p. 214)
- Prisitaikanti pastovaus greičio palaikymo sistema* – ženklai ir pranešimai (p. 215)

Prisitaikanti pastovaus greičio palaikymo sistema* – veikimas

Prisitaikančią automatinę greičio sistemą sudaro automatinės greičio kontrolės sistema ir koordinuota intervalo sistema.

Funkcijų apžvalga

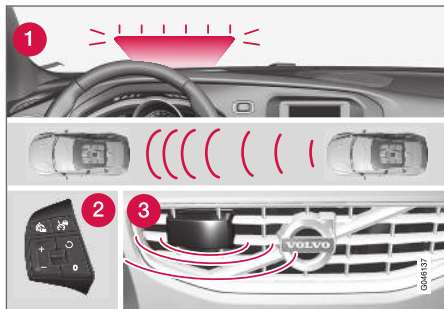

Funkcijų apžvalga⁹.

- 1 Įspėjamoji lemputė: vairuotojas turi stabdyti
- 2 Klaviatūra ant vairo (p. 88)
- 3 Radaro jutiklis (p. 217)

Prisitaikančią automatinę greičio sistemą sudaro automatinės greičio kontrolės sistema ir koordinuota intervalo sistema.

⚠ ĮSPĖJIMAS

Prisitaikanti pastovaus greičio palaikymo sistema – tai ne susidūrimų vengimo sistema. Jei sistema neaptinka priekyje esančio automobilio, turi įsikišti vairuotojas.

Prisitaikanti pastovaus greičio palaikymo sistema nestabdo pastebėjusi pėsčiuosius ar gyvūnus ir mažas transporto priemones (pvz., dviračius ir motociklus). Ji taip pat nestabdo aptikusi važiuojančias į jus, važiuojančias lėtai ar sustojusias transporto priemones ar objektus.

Nenaudokite pastovaus greičio palaikymo sistemos, pvz., miesto spūstyje, kai intensyvus eismas, sankryžose, esant slidžiai kelio dangai, kai kelyje – daug vandens ar patišęs sniegas, smarkiai lyjant (sningant), esant prastam matomumui, važiuodami vingiuotais ar slidžiais keliais.

Atstumą iki priešais važiuojančios transporto priemonės iš esmės nustato radaro jutiklis. Pastovaus greičio palaikymo sistemos funkcija reguliuoja greitį, automobilį greitindama ir jį stabdydama. Kai prisitaikanti pastovaus greičio palaikymo sistema naudoja stabdžius, jie gali skleisti žemo dažnio garsą. Tai normalu.

⚠ ĮSPĖJIMAS

Kai stabdo prisitaikanti pastovaus greičio palaikymo sistema, juda stabdžių pedalas. Nelaikykite pėdos po stabdžių pedalu, nes ji gali įstrigti.

Prisitaikanti pastovaus greičio palaikymo sistema siekia sekti priekyje (ta pačia eismo juosta) važiuojančią transporto priemonę pagal vairuotojo nustatytą laiko intervalą (p. 208). Jei radaro jutiklis priekyje neužregistruoja jokios transporto priemonės, automobilis ima palaikyti vairuotojo nustatytą ir įrašytą greitį. Taip nutinka ir tuomet, jei priekyje važiuojančios transporto priemonės greitis viršija įrašytą greitį.

Prisitaikančios pastovaus greičio palaikymo sistemos užduotis – tolygiai valdyti automobilio greitį. Tose situacijose, kai būtinas staigus stabdymas, vairuotojas turi stabdyti pats. Būtina, jei smarkiai skiriasi greitis arba priekyje važiuojantis automobilis staigiai ima stabdyti. Radaro jutiklio galimybės ribotos (p. 217), todėl stabdžiai gali įsijungti netikėtai arba neįsijungti visai.

Prisitaikanti pastovaus greičio palaikymo sistema gali būti aktyvinta siekiant sekti kitą transporto priemonę greičiu nuo 30 km/h¹⁰ (20 myl./val.) iki 200 km/h (125 myl./val.). Jei greitis krenta žemiau 30 km/h (20 myl./val.) arba jei variklio apšukos tampa pernelyg žemos, pastovaus grei-

⁹ PASTABA: iliustracijoje pateikiama schema. Detalės gali būti kitokios – tai priklauso nuo automobilio modelio.

¹⁰ „Queue Assist“ (p. 211) automobiliuose su automatine pavarų dėže gali veikti greičio intervale 0–200 km/h (0–125 myl./val.).

čio palaikymo sistema perjungiamą į budėjimo režimą, kuriuo automatinio stabdymo funkcija neveikia: vairuotojas turi palaikyti saugų atstumą iki priekyje važiuojančios transporto priemonės.

Įspėjamoji lemputė: vairuotojas turi stabdyti

Prisitaikančios pastovaus greičio palaikymo sistemos stabdymo galia siekia maždaug 40 % automobilio stabdymo galios.

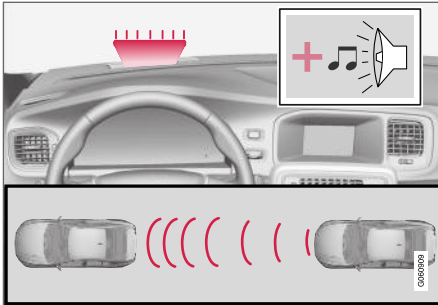

Garsinis ir vaizdinis įspėjamasis signalas kilus susidūrimo pavojui¹¹.

Jei automobilį reikia stabdyti smarkiau nei gali prisitaikanti pastovaus greičio palaikymo sistema ir vairuotojas nestabdo, tuomet įjungiamą įspėjimo apie susidūrimą sistemos (p. 230) įspėjamoji lemputė ir pasigirsta įspėjamasis signalas,

atkreipiantis vairuotojo dėmesį į tai, kad reikia imtis neatidėliotųjų veiksmų.

PASTABA

Intensyviai šviečiant saulei arba dėvint akinius nuo saulės gali būti sunku pastebėti įspėjimo lemputę.

ĮSPĖJIMAS

Prisitaikanti pastovaus greičio palaikymo sistema įspėja tik apie tas transporto priemones, kurias aptiko radaro jutiklis. Todėl įspėjimo gali ir nebūti, arba jis gali atsirasti esant tam tikram gaišties laikui. Nelaukite įspėjimo nestabdydami, jei stabdyti reikia.

Stachos įkalnės / nuokalnės ir (arba) sunkus kroviny

Atminkite, kad prisitaikanti pastovaus greičio palaikymo sistema skirta pirmiausia važiuoti lygiu keliu. Jai gali būti sunku palaikyti tinkamą atstumą iki priekyje važiuojančio automobilio, kuomet yra važiuojama stachia nuokalne, vežamas sunkus kroviny arba prikabinta priekaba. Tokiu atveju vairuotojui reikia būti atidžiam ir pasiruošusiam mažinti greitį.

Susijusi informacija

- Prisitaikanti pastovaus greičio palaikymo sistema (ACC)* (p. 203)
- Prisitaikanti pastovaus greičio palaikymo sistema* – apžvalga (p. 206)
- Pastovaus greičio palaikymo sistema* (p. 194)

¹¹ PASTABA: iliustracijos yra scheminio pobūdžio. Detalės gali būti kitokios – tai priklauso nuo automobilio modelio.

Prisitaikanti pastovaus greičio palaikymo sistema* – apžvalga

Prisitaikančios pastovaus greičio palaikymo sistemos (p. 203) ir ant vairo įrengtos klaviatūros naudojimas priklauso nuo to, ar automobilyje įdiegtas greičio ribotuvas (p. 191)¹².

Prisitaikanti pastovaus greičio palaikymo sistema su greičio ribotuvu

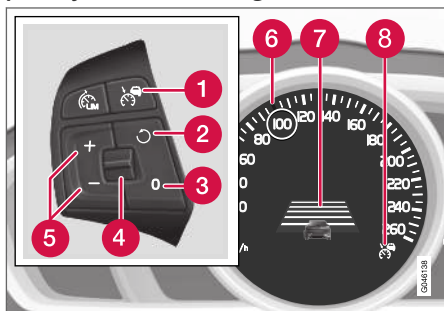

- 1 Pastovaus greičio palaikymo sistema: įj./išj.
- 2 Budėjimo režimas nutraukiamas ir grąžinamas įrašytas greitis.
- 3 Budėjimo režimas
- 4 Laiko intervalas: didinti / mažinti.
- 5 Suaktyvinkite ir sureguliuokite greitį.

- 6 Žalia žyma ties įrašytu greičiu (BALTA = budėjimo režimas).
- 7 Laiko atstumas
- 8 ACC aktyvi, kai ženklas yra ŽALIAS (BALTAS = budėjimo režimas).

Prisitaikanti pastovaus greičio palaikymo sistema be greičio ribotuvo

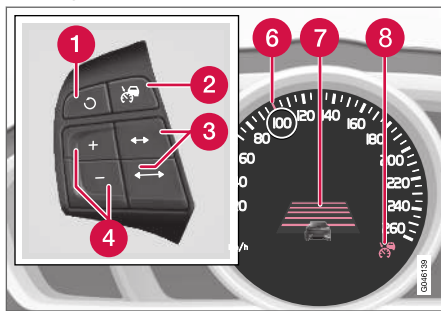

- 1 Budėjimo režimas nutraukiamas ir grąžinamas įrašytas greitis.
- 2 Pastovaus greičio palaikymo sistema: įj./išj. arba budėjimo režimas.
- 3 Laiko intervalas: didinti / mažinti.
- 4 Suaktyvinkite ir sureguliuokite greitį.
- 5 (Nenaudojama)

- 6 Žalia žyma ties įrašytu greičiu (BALTA = budėjimo režimas).
- 7 Laiko atstumas
- 8 ACC aktyvi, kai ženklas yra ŽALIAS (BALTAS = budėjimo režimas).

Susijusi informacija

- Prisitaikanti pastovaus greičio palaikymo sistema (ACC)* (p. 203)
- Prisitaikanti pastovaus greičio palaikymo sistema* – greičio valdymas (p. 207)
- Prisitaikanti pastovaus greičio palaikymo sistema* – nustatyti laiko intervalą (p. 208)
- Prisitaikanti pastovaus greičio palaikymo sistema* – laikinas išaktyvinimas ir budėjimo režimas (p. 208)
- Pastovaus greičio palaikymo sistema* (p. 194)



¹² „Volvo“ atstovas atnaujino informaciją apie tai, kas taikoma konkrečiai rinkai.

Prisitaikanti pastovaus greičio palaikymo sistema* – greičio valdymas

Kaip įjungti ACC:

- Paspauskite vairo mygtuką  – panašus BALTAS ženklas užsidega jungtiniame prietaisų skydelyje (8), informuodamas, kad prisitaikanti pastovaus greičio palaikymo sistema pradėjo veikti budėjimo režimu (p. 208).

Kaip suaktyvinti ACC:

- Pasiekę pageidaujamą greitį, spustelėkite vairo mygtuką  arba .
- > Esamas greitis įrašomas į atmintį, jungtiniame prietaisų skydelyje aplink įrašytą greitį trumpai rodomas „dinaminasis stiklas“ (6) ir ženklo spalva pasikeičia iš BALTOS į ŽALIA.



Kai šio ženklo spalva pasikeičia iš BALTOS į ŽALIA, prisitaikanti pastovaus greičio palaikymo sistema būna aktyvi ir automobilis palaiko įrašytą greitį.



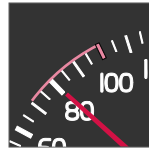

Prisitaikanti pastovaus greičio palaikymo sistema reguliuoja **atstumą** iki priekyje esančios transporto priemonės tik tada, kai rodomas kitos transporto priemonės ženklas.



Tuo pat metu pažymimas greičio intervalas:

- didesnis greitis su ŽALIA žyma – tai suprogramuotas greitis;
- mažesnis greitis yra priekyje esančios transporto priemonės greitis.

Įrašyto greičio keitimas

Įrašytą greitį galima keisti trumpai arba ilgai paspaudžiant vairo mygtuką  arba .

Kaip pakeisti +/- 5 km/h (+/- 5 myl./val.):

- Paspaudinėkite: kiekvienu paspaudimu keičiama po +/- 5 km/h (+/- 5 myl./val.).

Kaip pakeisti +/- 1 km/h (+/- 1 myl./val.):

- Nuspauskite mygtuką ir atleiskite jį pasiekę pageidaujamą greitį.

Paskutinis paspaudimas įrašomas į atmintį.

Jei automobilio greitis padidinamas greičio pedalu ir po to paspaudžiamas mygtukas , į atmintį įrašomas esamas greitis.

Greičio pedalu laikinai padidinus greitį, pvz., lenkiant kitą automobilį, nuostata nepakinta: atleidus greičio pedalą, automobilis grąžina anksčiau įrašytą greitį.

PASTABA

Jeigu bet kuris prisitaikančios pastovaus greičio palaikymo sistemos mygtukas laikomas nuspaustas kelias minutes, funkcija užblokuojama ir išaktyvinama. Norint įjungti ją iš naujo, reikia sustabdyti automobilį ir iš naujo užvesti variklį.

Atskirais atvejais jos iš naujo suaktyvinti nepavyks: tada jungtiniame prietaisų skydelyje (p. 215) rodoma **Prisit. autop. negal..**

Susijusi informacija

- Prisitaikanti pastovaus greičio palaikymo sistema (ACC)* (p. 203)
- Prisitaikanti pastovaus greičio palaikymo sistema* – apžvalga (p. 206)
- Pastovaus greičio palaikymo sistema* (p. 194)

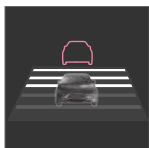

Prisitaikanti pastovaus greičio palaikymo sistema* – nustatyti laiko intervalą



Galima pasirinkti pageidaujama laiko intervalą iki priekyje važiuojančio automobilio. Jis jungtiniame prietaisų skydelyje vaizduojamas 1–5 horizontaliomis linijomis: kuo daugiau linijų, tuo didesnis intervalas. Viena

linija atitinka apie 1 sekundę iki automobilio priekyje, 5 linijos – apie 3 sekundes.

Kaip nustatyti / pakeisti laiko atstumą:

- Pasukite vairo mygtukų rinkinio reguliavimo ratuką (arba naudokites mygtukais  / , jei automobilyje nėra greičio ribotuvo).

Mažas greitis, jei atstumai trumpi, automatinė greičio kontrolė šiek tiek pailgina laiko intervalą.

Automatinė greičio kontrolė veikia taip, kad laiko intervalas tam tikrose situacijose gali žymiai įvairuoti, kad automobilis galėtų važiuoti paskui priekyje esančią transporto priemonę lygiai ir patogiai.

Atminkite, kad nustačius trumpą laiko intervalą, vairuotojas turės labai mažai laiko sureaguoti ir imtis atitinkamų veiksmų, jei kartais kelyje nutiktų nenumatytų įvykių.

Tas pats ženklas rodomas, kai aktyvi funkcija Distance Alert (p. 200).

PASTABA

Naudokite tik tokius laiko intervalus, kokius leidžia vietos eismo taisyklės.

Jei prisitaikanti pastovaus greičio palaikymo sistema nereaguoja ją suaktyvinus, gali būti, kad laiko atstumas iki priekyje esančios transporto priemonės neleidžia padidinti greičio.

Kuo didesnis greitis, tuo ilgesnis yra nustatyto laiko intervalo apskaičiuotas atstumas metrais.

Pasiskaitykite išsamiau, kaip valdomas greitis (p. 207).

Susijusi informacija

- Prisitaikanti pastovaus greičio palaikymo sistema (ACC)* (p. 203)
- Prisitaikanti pastovaus greičio palaikymo sistema* – apžvalga (p. 206)
- Pastovaus greičio palaikymo sistema* (p. 194)

Prisitaikanti pastovaus greičio palaikymo sistema* – laikinas išaktyvinimas ir budėjimo režimas

Prisitaikančią pastovaus greičio palaikymo sistemą galima laikinai išjungti ir nustatyti budėjimo režimą.

Laikinis išaktyvinimas / budėjimo režimas – su greičio ribotuvu

Kaip laikinai išjungti prisitaikančią pastovaus greičio palaikymo sistemą ir pervesti ją į budėjimo režimą:

- Nuspauskite vairo mygtuką 



Šis ženklas ir įrašyto greičio žyma pakeičia spalvą iš ŽALIOS į BALŲ.

Laikinis išaktyvinimas / budėjimo režimas – be greičio ribotuvo

Kaip laikinai išjungti prisitaikančią pastovaus greičio palaikymo sistemą ir pervesti ją į budėjimo režimą:

- Nuspauskite vairo mygtuką 

Budėjimo režimas įsikišus vairuotojui

Prisitaikanti pastovaus greičio palaikymo sistema laikinai išjungžiama ir automatiškai pervedama į budėjimo režimą, jei:

- nuspaužiamas stabdžių pedalas;
- sankabos pedalas nuspaužiamas ir laikomas ilgiau nei 1 minutę¹³.
- pavarų perjungimo svirtis perstumta į padėtį **N** (automatinė pavarų dėžė)
- vairuotojas važiuoja didesniu greičiu nei įrašytas į atmintį ilgiau nei 1 minutę.

Tada vairuotojas turi pats reguliuoti greitį.

Greičio pedalu laikinai padidinus greitį, pvz., lenkiant kitą automobilį, nuostata nepakinta: atleidus greičio pedalą, automobilis grąžina anksčiau įrašytą greitį.

Papildomos informacijos rasite skirsniuose „Greičio valdymas“ (p. 207) ir „Kitos transporto priemonės lenkimas“ (p. 210).

Automatinis budėjimo režimas

Prisitaikanti pastovaus greičio palaikymo sistema priklauso nuo kitų sistemų, pvz., stabilumo sistemos ESC (p. 186). Jei kuri nors iš šių sistemų nustoja veikti, prisitaikanti pastovaus greičio palaikymo sistema automatiškai išaktyvinama.

Automatinio išjungimo atveju pasigirsta signalas ir jungtiniame prietaisų skydelyje pasirodo pranešimas **Prisit. autopilotas atšauktas**. Tada vairuotojas turi įsikišti ir pats palaikyti greitį ir atstumą iki priekyje važiuojančio automobilio.

Sistema gali automatiškai išsijungti dėl šių priežasčių:

- vairuotojas atidaro dureles;
- vairuotojas atsiseگا saugos diržą;
- per žemos / aukštos variklio apsukos;
- greitis nukrito žemiau 30 km/h¹⁴ (20 myl./val.).
- ratai praranda sukibimą su kelio danga
- pernelyg įkaista stabdžiai
- radaro jutiklį užstoja, pvz., šlapias sniegas arba smarkus lietus (radaro bangos užstotos).

Papildomos informacijos apie ženklus, pranešimus ir jų reikšmę rasite skirsnyje „Ekrane pateikiami ženklai ir pranešimai“ (p. 215).

Grįžti į nustatytą greitį

Prisitaikanti pastovaus greičio palaikymo sistema iš budėjimo režimo grąžinama vienu vairo mygtuko  spustelėjimu: parenkamas paskutinis įrašytas greitis.

PASTABA

Greitis gali ženkliai padidėti, atnaujinus prieš tai nustatytą greitį pasirinkus .

Susijusi informacija

- Prisitaikanti pastovaus greičio palaikymo sistema (ACC)* (p. 203)
- Prisitaikanti pastovaus greičio palaikymo sistema* – apžvalga (p. 206)
- Pastovaus greičio palaikymo sistema* (p. 194)

¹³ Išjungimas ir aukštesnės arba žemesnės pavaros parinkimas budėjimo režimui įtakos neturi.

¹⁴ Netaikoma automobiliui su „Queue Assistant“: čia funkcija veikia iki visiško sustojimo.

Prisitaikanti pastovaus greičio palaikymo sistema* – kitos transporto priemonės lenkimas

ACC gali padėti ir darant lenkimo manevrą.

Kai automobilis seka kitą transporto priemonę ir vairuotojas posūkio signalu praneša apie planuojamą lenkimo manevrą¹⁵, prisitaikanti pastovaus greičio palaikymo sistema trumpai padeda pagreitininti automobilį link priekyje važiuojančios transporto priemonės.

Funkcija būna aktyvi virš 70 km/h (43 myl./val.).

Išsamiau apie įvairius laiko intervalus (p. 208) iki transporto priemonės priekyje.

Išsamiau apie greičio valdymą (p. 207).

IŠPĖJIMAS

Nepamirškite, kad šią funkciją galima įjungti ne tik lenkiant, bet ir tada, kai, pvz., naudojamas posūkio žibintas, rodant eismo juostos keitimą arba sukimą į kitą kelią - automobilis, tokiu atveju, trumpam pagreitės.



Susijusi informacija

- Prisitaikanti pastovaus greičio palaikymo sistema (ACC)* (p. 203)
- Prisitaikanti pastovaus greičio palaikymo sistema* – apžvalga (p. 206)



- Pastovaus greičio palaikymo sistema* (p. 194)

Prisitaikanti pastovaus greičio palaikymo sistema* – išaktyvinimas

Klaviatūra su greičio ribotuviu

Prisitaikanti pastovaus greičio palaikymo sistema išjungiamo trumpu vairo mygtuko  spustelėjimu. Tokiu atveju greitis ištrinamas ir jo pratęsti mygtuku  nebegalima.

Klaviatūra be greičio ribotuviu

Trumpai spustelėjus vairo mygtuką , prisitaikanti pastovaus greičio palaikymo sistema perveda į budėjimo režimą. Dar kartą trumpai paspaudus, ji deaktyvinama. Tokiu atveju greitis ištrinamas ir jo pratęsti mygtuku  nebegalima.

Susijusi informacija

- Prisitaikanti pastovaus greičio palaikymo sistema (ACC)* (p. 203)
- Prisitaikanti pastovaus greičio palaikymo sistema* – apžvalga (p. 206)
- Pastovaus greičio palaikymo sistema* (p. 194)

¹⁵ Tai galioja tik įjungus kairįjį posūkio signalą automobiliuose su vairo kairėje pusėje ir dešinįjį posūkio signalą automobiliuose su vairo dešinėje pusėje.

Prisitaikanti pastovaus greičio palaikymo sistema* – spūsties pagelbiklis

Spūsties pagelbiklis papildo prisitaikančią pastovaus greičio palaikymo sistemą išplėstinėmis funkcijomis, kai greitis nesiekia 30 km/h (20 myl./val.).

Automobiliuose su automatinė pavarų dėže prisitaikanti pastovaus greičio palaikymo sistema yra papildyta pagalbos spūstyje funkcija (ji dar vadinama "Queue Assist").

Spūsties pagelbiklis turi tokias funkcijas:

- Išplėstas greičio intervalas: ir iki 30 km/h (20 myl./val.) bei automobiliui stovint
- Tikslinio objekto keitimas
- Automobiliui sustojus, automatinio stabdymo sistema išsijungia

Atminkite, kad mažiausias programuojamas prisitaikančios pastovaus greičio palaikymo sistemos greitis yra 30 km/h (20 myl./val.). Nors pastovaus greičio palaikymo sistema gali sekti kitą transporto priemonę iki 0 km/h, mažesnio greičio pasirinkti **negalima**.

Sužinokite daugiau apie tai, kaip valdyti greitį (p. 203) ir įvairius laiko intervalus iki priekyje važiuojančios transporto priemonės (p. 208).

Padidintas greičio intervalas

i PASTABA

Norint suaktyvinti pastovaus greičio palaikymo sistemą, vairuotojo durelės turi būti uždarytos ir vairuotojas turi segėti saugos diržą.

Jei automobilyje įrengta automatinė pavarų dėžė, prisitaikanti pastovaus greičio palaikymo sistema gali sekti kitą automobilį greičio intervale 0–200 km/h (0–125 myl./val.).

i PASTABA

Norint suaktyvinti pastovaus greičio palaikymo sistemą važiuojant iki 30 km/h (20 myl./val.) greičiu, atitinkamu atstumu priekyje turi būti automobilis.

Trumpai sustojant spūstyje arba prie šviesoforo, važiavimas automatiškai pratęsiamas, jei sustojimo trukmė neviršija maždaug 3 sekundžių. Jei priekyje esantis automobilis nepradedą judėti per šį intervalą, pastovaus greičio palaikymo sistema nustatoma į budėjimo režimą (p. 208) su automatinio stabdymo funkcija. Vėliau vairuotojas turi ją vėl įjungti vienu iš šių būdų:

- Nuspauskite vairo mygtuką 
- ...arba...
- Nuspauskite greičio pedalą.

- > Pastovaus greičio palaikymo sistema vėl ims sekti priekyje važiuojantį automobilį.

i PASTABA

Pagalbos spūstyje funkcija gali laikyti stovintį automobilį ilgiausiai 4 minutes. Po to stabdžiai atleidžiami.

Daugiau informacijos pateikiama skirsnyje „Automatinio stabdymo nutraukimas automobiliui stovint“.

Tikslinio objekto keitimas

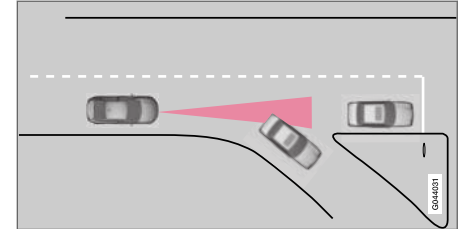

Jei priekyje esantis tikslinis automobilis staigiai nusuka į šalį, prieš jį gali būti stovinčių transporto priemonių.

Prisitaikančiai pastovaus greičio palaikymo sistemai sekant kitą automobilį **iki** 30 km/h (20 myl./val.) greičiu ir tikslinei transporto priemonei pasikeitus iš judančios į stovinčią, sistema ima stabdyti priešais stovinčią transporto priemonę.



⚠️ ĮSPĖJIMAS

Prisitaikantį pastovaus greičio palaikymo sistemai sekant transporto priemonę **didėniu nei 30 km/h (20 myl./val.)** greičiu ir tiksliniam objektui priekyje pasikeitus į stovinčią transporto priemonę, prisitaikanti pastovaus greičio palaikymo sistema pastarąją ignoruoja ir parenka įrašytą važiavimo greitį.

- Prireikus vairuotojas stabdyti turi pats.

Automatinis budėjimo režimas su tikslinio objekto pakeitimu

Prisitaikanti pastovaus greičio palaikymo sistema išjungiamą ir pervedama į budėjimo režimą:

- jei greitis nesiekia 5 km/h (5 myl./val.) ir pastovaus greičio palaikymo sistema neapsprendžia, ar tikslinis objektas yra stovinti transporto priemonė ar kitas objektas, pvz., greičio mažinimo kalnelis;
- jei greitis nesiekia 5 km/h (5 myl./val.) ir priekyje važiuojantis automobilis pasuka į šoną, pastovaus greičio palaikymo sistema nebeturi ką sekti.

Automatinio stabdymo nutraukimas stovint

Toliau nurodytais atvejais spūsties pagelbiklis išjungia automatinio stabdymo funkciją stovint:

- vairuotojas atidaro dureles;
- vairuotojas atsisega saugos diržą.

Tai reiškia, kad stabdžiai yra atleidžiami ir automobilis pradeda riedėti: vairuotojas turi imtis atitinkamų veiksmų ir pats sustabdyti automobilį, kad šis liktų nejudėti.

⚠️ SVARBU

Saugaus atstumo iki kitos transporto priemonės palaikymo sistema gali laikyti stovintį automobilį ilgiausiai 4 minutes - po to stabdžiai atsileidžia.

Vairuotojas atkreipia į tai dėmesį keliuose etapuose, didėjant intensyvumui:

1. Garso signalizacija (zvimbimas) ir tekstinis pranešimas.
2. Priekinio stiklo įspėjamoji lemputė pradeda žybsėti.
3. Prasideda staigus stabdymas.

Papildomos informacijos apie ženklus, pranešimus ir jų reikšmę rasite skirsnyje Ekране pateikiami ženklai ir pranešimai (p. 215).

Spūsties pagelbiklis atleidžia stabdžius ir yra pervedamas į budėjimo režimą ir tokiais atvejais:



- vairuotojas nuspaudžia stabdžių pedalą;
- pavarų perjungimo svirtis pervedama į padėtį **P, N** arba **R**;
- vairuotojas perjungia pastovaus greičio palaikymo sistemą į budėjimo režimą;
- įjungiamas stovėjimo stabdys.

Susijusi informacija



- Prisitaikanti pastovaus greičio palaikymo sistema (ACC)* (p. 203)
- Prisitaikanti pastovaus greičio palaikymo sistema* – apžvalga (p. 206)
- Pastovaus greičio palaikymo sistema* (p. 194)

Prisitaikanti pastovaus greičio palaikymo sistema* – pastovaus greičio palaikymo sistemos funkcijų perjungimas

Prisitaikančios pastovaus greičio palaikymo sistemos perjungimas į pastovaus greičio palaikymo sistemą
Jungtiniame prietaisų skydelyje pasirodo aktyvios pastovaus greičio palaikymo sistemos ženklas:

CC Cruise Control	ACC Adaptive Cruise Control
	
Nuolatinio greičio palaikymo sistema	Prisitaikanti kruizo kontrolė

Vienu mygtuko paspaudimu prisitaikančios pastovaus greičio palaikymo sistemos (p. 203) prisitaikymo funkcija (tarpo palaikymas) išaktyvinama: tada automobilis tik palaikys nustatytą (įrašytą) greitį.

- **Laikykite nuspaustą** vairo mygtuką  jungtiniame prietaisų skydelyje pateikiamas ženklas pakis iš  į .
- > Taip bus suaktyvinta pastovaus greičio palaikymo sistema (CC).

ĮSPĖJIMAS

Automobilis automatiškai nebestabdo perjungus iš ACC į CC – jis tik išvysto nustatytą greitį.

Pastovaus greičio palaikymo sistemos perjungimas į prisitaikančią sistemą

Pastovaus greičio palaikymo sistema (CC) išjungiami 1–2 kartus paspaudžiant mygtuką . Kitą kartą įjungus sistemą, suaktyvinama prisitaikanti pastovaus greičio palaikymo sistema (ACC).

Susijusi informacija

- Prisitaikanti pastovaus greičio palaikymo sistema (ACC)* (p. 203)
- Prisitaikanti pastovaus greičio palaikymo sistema* – apžvalga (p. 206)
- Prisitaikanti pastovaus greičio palaikymo sistema* – laikinas išaktyvinimas ir budėjimo režimas (p. 208)
- Pastovaus greičio palaikymo sistema* (p. 194)

Prisitaikanti pastovaus greičio palaikymo sistema* – trikčių diagnostika ir veiksmai

Jei jungtiniame prietaisų skydelyje pasirodo pranešimas **Radar. blokuojamas** **Žr. vadovą**, tai

reiškia, kad prisitaikančios pastovaus greičio palaikymo sistemos radaro jutiklis (p. 217) negali aptikti kitų priešais automobilį važiuojančių transporto priemonių.

Šis pranešimas nurodo, kad neveikia nei Atstumo perspėjimo (p. 200), nei Įspėjimo apie susidūrimą su automatinio stabdžiu (p. 230) funkcijos.

Tollesnėje lentelėje pateikti galimų priežasčių, kodėl rodomas pranešimas, pavyzdžiai ir atitinkami veiksmai:

Priežastis	Veiksmai
Radaro paviršius grotelėse užsiteršęs arba apledėjęs ar apsnigtas.	Nuo radaro paviršių grotelėse nuvalykite nešvarumus, ledą ir sniegą.
Smarkus lietus ar sniegas užstoja radaro signalus.	Nieko nedaryti. Kartais radaras neveikia jei stipriai lyja ar sniega.
Nuo kelio dangos tykšta vanduo ar sniegas ir užstoja radaro signalus.	Nieko nedaryti. Kartais radaras neveikia jei kelio danga labai šlapia ar apsnigta.
Radaro paviršius nuvalytas, bet pranešimas nedingsta.	Palaukti. Gali praeiti kelios minutės, kol radaras nustatys, kad jo niekas daugiau neužstoja.



Susijusi informacija

- Prisitaikanti pastovaus greičio palaikymo sistema (ACC)* (p. 203)
- Prisitaikanti pastovaus greičio palaikymo sistema* – apžvalga (p. 206)
- Pastovaus greičio palaikymo sistema* (p. 194)

Prisitaikanti pastovaus greičio palaikymo sistema* – ženklai ir pranešimai

Kartais prisitaikanti nuolatinio greičio palaikymo sistema gali parodyti ženklą ir (arba) tekstinį pra-

nešimą. Pateikiami keli pavyzdžiai – laikykitės nurodytų rekomendacijų, jei taikoma:

Ženklas ^A	Pranešimas	Paaškinimas
	Ženklas yra BALTAS	Nustatytas prisitaikančios pastovaus greičio palaikymo sistemos budėjimo režimas (p. 208).
	Ženklas yra ŽALIAS	Automobilis palaiko įrašytą greitį.
		Standartinė pastovaus greičio palaikymo sistema parenkama rankiniu būdu.
	Nust. ESC į norm. padėtį, kad įjungtų autopilotą	Prisitaikančios pastovaus greičio palaikymo sistemos negalima suaktyvinti, kol nustatytas normalus ESC režimas – žr. skirsnj „Stabilumo sistema“ (p. 186).
	Prisit. autopilotas atšauktas	Prisitaikanti pastovaus greičio palaikymo sistema išaktyvinta: vairuotojas turi greitį reguliuoti pats.
	Prisit. autop. negal.	Prisitaikančios pastovaus greičio palaikymo sistemos suaktyvinti negalima. Galimos priežastys: <ul style="list-style-type: none"> • pernelyg įkaista stabdžiai • radaro jutiklis užblokuotas, pavyzdžiui, šlapio sniegu arba stipriai lyjant. Papildomos informacijos apie trikčių paiešką rasite skirsnyje „Trikčių paieška ir veiksmai“ (p. 214)





Ženklas ^A	Pranešimas	Paiškinimas
	Radar. blokuojamas Žr. vadovą	<p>Prisitaikanti pastovaus greičio palaikymo sistema laikinai išjungta.</p> <ul style="list-style-type: none"> ● Radaro jutiklis užblokuotas ir negali aptikti kitų transporto priemonių, pvz., jei lauke stiprus lietus ar šlapdriba arba prieš jį susikaupė patišusio sniego. <p>Tada vairuotojas gali nuspręsti pereiti prie įprastos pastovaus greičio palaikymo sistemos (p. 194) (CC): tekstiniame pranešime pateikiama informacijos apie atitinkamas alternatyvas.</p> <p>Skaitykite išsamiau apie radaro jutiklio apribojimus (p. 217).</p>
	Prisit. autopilotas Reikia aptarnauti	<p>Prisitaikanti pastovaus greičio palaikymo sistema išjungta.</p> <ul style="list-style-type: none"> ● Susisiekite su autoservisu. Rekomenduojama kreiptis į įgaliotąjį „Volvo“ autoservisą.
	Spausti stabdį, kad automob. stovėtų + garsinis įspėjimas + įspėjamoji lemputė priekiniame stikle + „traukiantys“ stabdžiai^B	<p>Automobilis stovi ir prisitaikanti pastovaus greičio palaikymo sistema atleis stabdžius, todėl automobilis gali greitai pradėti riedėti.</p> <ul style="list-style-type: none"> ● Vairuotojas turi stabdyti pats. Ekrane lieka pranešimas ir skamba aliarmas, kol vairuotojas paspaudžia stabdžių arba greičio pedalą.
	Iki 30 km/h Reikia automobilio priekyje^B	<p>Rodomas mėginant suaktyvinti prisitaikančią pastovaus greičio palaikymo sistemą esant mažesniai nei 30 km/h (20 myl./val.) greičiui, priekyje suaktyvinimo atstumu nesant automobilio.</p>

A Ženkliai yra scheminiai.

B Tik su „Queue Assist“.

Susijusi informacija

- Prisitaikanti pastovaus greičio palaikymo sistema (ACC)* (p. 203)
- Prisitaikanti pastovaus greičio palaikymo sistema* – apžvalga (p. 206)
- Pastovaus greičio palaikymo sistema* (p. 194)

Radaro jutiklis

Radaro jutiklio funkcija – aptikti automobilius arba didesnes transporto priemones, važiuojančias ta pačia eismo juosta ta pačia kryptimi.

Radaro jutiklį naudoja šios funkcijos:

- Atstumo perspėjimas*
- Prisitaikanti kruizo kontrolė*
- Įspėjimo apie susidūrimo pavojų sistema su automatinio stabdžiu ir pėsčiųjų apsauga*

! SVARBU

Pastebėję akivaizdžių automobilio grotelių pažeidimų arba įtarę, kad radaro jutiklis gali būti pažeistas:

- Susisieki su autoservisu - rekomenduojama kreiptis į įgaliotąjį „Volvo“ autoservisą.

Jei radaro jutiklis arba jo laikytuvas bus pažeistas arba atsilaisvins, funkcija gali dingti visiškai, iš dalies arba gali įvykti gedimas.

Bet koks radaro jutiklio modifikavimas neleistinas - dėl to jutiklio naudojimas gali tapti neteisėtu pagal įstatymą.

Susijusi informacija

- Radaro jutiklis – apribojimai (p. 217)
- Prisitaikanti pastovaus greičio palaikymo sistema (ACC)* (p. 203)
- Įspėjimo apie susidūrimą sistema* (p. 230)
- Atstumo įspėjimas* (p. 200)

Radaro jutiklis – apribojimai

Radaro jutiklis (p. 217) turi tam tikrų apribojimų, pvz., dėl riboto regos lauko.

Prisitaikančios pastovaus greičio palaikymo sistemos gebėjimas priekyje aptikti transporto priemonę žymiai sumažėja tokiais atvejais:

- priekyje važiuojančių transporto priemonių greitis žymiai skiriasi juo jūsiško;
- radaro jutiklis užblokuotas, pvz., dėl smarkaus lietaus, patįžusio sniego arba kitokių san-kaupų ant radaro jutiklio.

i PASTABA

Prieš radaro jutiklį esantis plotas turi būti švarus.

Regos laukas

Radaro jutiklio veikimo laukas ribotas. Kai kuriais atvejais kita transporto priemonė neaptinkama visai arba aptinkama vėliau nei tikėtina.



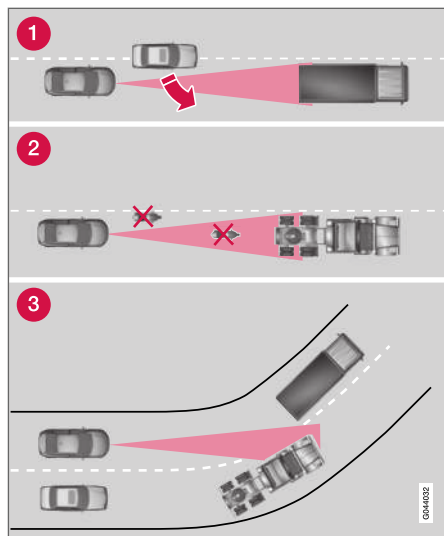

ACC regos laukas.

- 1 Kartais radaro jutiklis nedideliu atstumu nutolusias transporto priemones (pvz., automobilį tarp jūsų ir toliau priekyje važiuojančių automobilių) aptinka per vėlai.
- 2 Mažos transporto priemonės, pavyzdžiui, motociklai arba transporto priemonės, kurios juda ne eismo juostos viduriu, gali būti neaptiktos.

- 3 Posūkiuose radaro jutiklis gali aptikti net a transporto priemonę arba pamesti iš regos lauko nustatytą transporto priemonę.

⚠️ ĮSPĖJIMAS

Vairuotojas privalo nuolat stebėti eismo būklę ir imtis veiksmų, jei prisitaikanti pastovaus greičio palaikymo sistema nepalaiko tinkamo greičio arba atstumo.

Prisitaikanti pastovaus greičio palaikymo sistema negali įvertinti visų eismo, oro ir kelio sąlygų.

Perskaitykite visus savininko vadovo skirsnius apie prisitaikančią pastovaus greičio palaikymo sistemą, kad sužinotumėte apie jos apribojimus, apie kuriuos prieš naudodamasis vairuotojas turi žinoti.

Vairuotojas visada atsako už tinkamo atstumo ir greičio palaikymą, net jei tuo metu naudojama prisitaikanti pastovaus greičio palaikymo sistema.

⚠️ ĮSPĖJIMAS

Automobilio priedų ir kitų objektų, tokių kaip papildomi žibintai, negalima tvirtinti grotelių priekyje.

⚠️ ĮSPĖJIMAS

Prisitaikanti pastovaus greičio palaikymo sistema – tai ne susidūrimų vengimo sistema. Jei sistema neaptinka priekyje esančio automobilio, turi įsikišti vairuotojas.

Prisitaikanti pastovaus greičio palaikymo sistema nestabdo pastebėjusi pėsčiuosius ar gyvūnus ir mažas transporto priemones (pvz., dviračius ir motociklus). Ji taip pat nestabdo aptikusi važiuojančias į jus, važiuojančias lėtai ar sustojusias transporto priemones ar objektus.



Nenaudokite pastovaus greičio palaikymo sistemos, pvz., miesto spūstyje, kai intensyvus eismas, sankryžose, esant slidžiai kelio dangai, kai kelyje – daug vandens ar patišęs sniegas, smarkiai lyjant (sningant), esant prastam matumui, važiuodami vingiuotais ar slidžiais keliais.

Susijusi informacija

- Prisitaikanti pastovaus greičio palaikymo sistema (ACC)* (p. 203)
- Įspėjimo apie susidūrimą sistema* (p. 230)
- Atstumo įspėjimas* (p. 200)



Tipo atitikties patvirtinimas – radaro sistema

Automobilio radaro blokų tipo atitikties patvirtinimą rasite šioje lentelėje.

Rinka	ACC ^A	BLIS ^B	Ženklas	Tipo patvirtinimas
Brazilija	✓			<p>Este equipamento opera em caráter secundário, isto é, não tem direito à proteção contra interferência prejudicial, mesmo de estações do mesmo tipo e não pode causar interferência a sistemas operando em caráter primário.</p> <p>Modelo: L2C0038TR 1071-10-3451 EAN: 07897843800248</p>
		✓		<p>Modelo: L2C0055TR 1500-15-8065 EAN: 07897843840978</p>
Europos	✓	✓		<p>Hereby, Delphi Automotive PLC, declares that this ESR is in compliance with the essential requirements and other relevant provisions of Directive 2014/53/EU (RED). The original delegation of conformity can be accessed at the following link www.delphi.com/automotive-homologation</p> <p>Frequency Band: 76GHz – 77GHz Maximum Output Power: 55dBm EIRP</p> <p>The Declaration of Conformity may be consulted at Delphi Electronics & Safety / 2151 E. Lincoln Road / Kokomo, Indiana 46902 USA.</p>

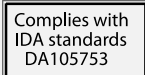

Rinka	ACC ^A	BLIS ^B	Ženklas	Tipo patvirtinimas
Jungtiniai Arabų Emyratai	✓			TRA REGISTERED No: 0018923/09 DEALER No: DA37380/15
		✓		TRA REGISTERED No: ER37357/15 DEALER No: DA37380/15
Indonezija	✓			14785/POSTEL/2010 1982
		✓		38806/SDPPI/2015 4927
Jordanija	✓			Type Approval No.: TRC/LPD/2009/87 Equipment type: Low Power Device (LPD)
		✓		Type Approval No.: TRC/LPD/2015/3 Equipment Type: Low Power Device (LPD)
Pietų Korėja	✓			Certification No. DPH-L2C0038TR
		✓		Certification No. MSIP-CMI-DPH-L2C0055TR

Rinka	ACC ^A	BLIS ^B	Ženklas	Tipo patvirtinimas
Marokas	✓			AGREE PAR L'ANRT MAROC Numero d'agrement : MR 4838 ANRT 2009 Date d'agrement : 22/05/2009
		✓		AGREE PAR L'ANRT MAROC NUMÉRO D'AGRÉMENT: MR 9929 ANRT 2014 DATE D'AGRÉMENT: 26/12/2014
Singapūras	✓	✓		Complies with IDA Standards DA105753
Pietų Afrika	✓			TA-2009/163 APPROVED
		✓		TA-2014/2390 APPROVED
Taivanas	✓			CCAB09LP4590T3
		✓		CCAB15LP0680T0

A ACC = Adaptive Cruise Control

B BLIS = Blind Spot Information

« Tipo patvirtinimas radijo įrangai

Rinka	Ženklas	Tipo patvirtinimas
Euro- pos		Hereby, Volvo Cars declares that all radio equipments are in compliance with the essential requirements and other relevant provisions of Directive 2014/53/EU. All Declarations of Conformity can be found on support.volvocars.com

Susijusi informacija

- Radaro jutiklis (p. 217)

City Safety™

City Safety™ – tai funkcija, skirta padėti vairuotojui išvengti susidūrimo važiuojant spūstyje, kai dėl eismo pokyčių priekyje ir dėmesio stokos galima padaryti avariją.

Funkcija „City Safety™“ įsijungia važiuojant iki 50 km/h (30 myl./val.) greičiu ir padeda vairuotojui automatiškai stabdydama automobilį, jei gresia susidūrimas su priekyje esančiomis transporto priemonėmis tuo atveju, jei vairuotojas nespėtų reaguoti bei stabdyti ir (arba) nusukti į šoną.

City Safety™ įsijungia tose situacijose, kai vairuotojui reikėjo pradėti stabdyti anksčiau, todėl ji gali padėti ne visais atvejais.

City Safety™ suprojektuota būti suaktyvinta kaip įmanoma vėliau, kad neįsikištų be reikalo.

City Safety™ negali būti pretekstu vairuotojui keisti savo vairavimo stilių. Jei vairuotojas pasikliauja vien City Safety™ stabdymu, anksčiau ar vėliau avarija įvyks.

Paprastai vairuotojas ar keleiviai pastebi City Safety™ tik tada, kai automobilis atsiduria avarinėje situacijoje.

Jei automobilyje taip pat yra įspėjimo apie susidūrimą funkcija su automatinio stabdžiu* (p. 230), šios dvi sistemos viena kitą papildoma.

! SVARBU

City Safety™ sistemos komponentų priežiūrą ir keitimą galima atlikti tik autoservise – rekomenduojama kreiptis į įgaliotąjį „Volvo“ autoservisą

⚠️ ĮSPĖJIMAS

City Safety™ sistema gali nesuveikti: tai priklausoma nuo konkrečios situacijos, eismo, oro bei kelio sąlygų.

City Safety™ nereaguoja į tas transporto priemones, kurios važiuoja priešinga kryptimi nei automobilis, į mažas transporto priemones ir motociklus arba žmones bei gyvūnus.

City Safety™ gali apsaugoti nuo susidūrimo, kai greičio skirtumas yra mažesnis kaip 15 km/h (9 myl./val.) – esant didesniam greičio skirtumui, galima tik sumažinti susidūrimo greitį. Norėdamas, kad stabdžiai pilnai funkcionuotų, vairuotojas privalo iki galo nuspausti stabdžio pedalą.

Niekada nelaukite, kol įsijungs City Safety™. Vairuotojas visada prisiima visą atsakomybę, išlaikydamas tinkamą atstumą ir greitį.

Susijusi informacija

- „City Safety™“ – apribojimai (p. 225)
- City Safety™ – veikimas (p. 224)
- „City Safety™“ – veikimas (p. 224)
- „City Safety™“ – lazerinis jutiklis (p. 227)

- „City Safety™“ – ženklai ir pranešimai (p. 229)

City Safety™ – veikimas

City Safety™ stebi eismą priešais automobilį, naudodama priekinio stiklo viršutiniame krašte įrengtą lazerinį jutiklį (p. 227). Jei kyla neišvengiamas pavojus susidurti, City Safety™ automatiškai sustabdo automobilį (gali stabdyti staigiai).

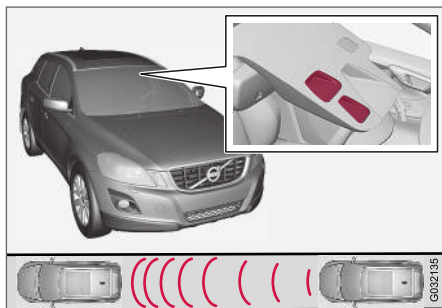

Lazerinio jutiklio siųstuvo ir imtuvo langelis¹⁶.

Jei, palyginti su priekyje esančiu automobiliu, greičių skirtumas sudaro 4–15 km/val. (3–9 myl./val.), „City Safety™“ gali padėti visiškai išvengti susidūrimo.

City Safety™ ima staigiai stabdyti ir sustabdo automobilį, kai įprastomis aplinkybėmis iki priekyje esančios transporto priemonės lieka minimalus atstumas. Daugumai vairuotojų ši funkcija yra neįprasta jų vairavimo stiliui ir gali atrodyti nepatogi.

Jei automobilių greičių skirtumas viršija 15 km/h (9 myl./val.), tuomet „City Safety™“ sistema viena pati gali nepadėti išvengti susidūrimo. Kad būtų stabdoma visa jėga, vairuotojas turi nuspausti stabdžių pedalą. Tai gali padėti išvengti susidūrimo, net jei greičių skirtumas viršija 15 km/h (9 myl./val.).

Suaktyvinus funkciją ir šiai įjungus stabdžius, jungtiniame prietaisų skydelyje pasirodo pranešimas (p. 229), informuojantis, kad funkcija aktyvi (buvo suaktyvinta).

i PASTABA

Stabdant City Safety™, užsidega stabdžių žibintai.

Susijusi informacija

- City Safety™ (p. 223)
- „City Safety™ – veikimas (p. 224)
- „City Safety™ – apribojimai (p. 225)

„City Safety™ – veikimas

City Safety™ – tai funkcija, skirta padėti vairuotojui išvengti susidūrimo važiuojant spūstyje, kai dėl eismo pokyčių priekyje ir dėmesio stokos galima padaryti avariją.

Įjungta ir išjungta

i PASTABA

Funkcija City Safety™ suaktyvinama automatiškai, užvedus variklį.

Tam tikrais atvejais gali būti patartina išjungti sistemą City Safety™, pvz., jei per variklio dangtį arba priekinį stiklą gali perbraukti lapuotos šakos.

City Safety™ valdoma per meniu sistemą **MY CAR** (p. 114). Užvedus variklį, šią funkciją galima išaktyvinti taip:

- Sistemoje **MY CAR** suraskite **Driver support system** ir punktui **City Safety** nurodykite parinktį **Iš.**

Tačiau kitą kartą užvedus variklį sistema įsijungs nepriklausomai nuo to, ar variklio išjungimo metu ji buvo įjungta, ar išjungta.

¹⁶ PASTABA: iliustracijoje pateikiama schema. Detalės gali būti kitokios – tai priklauso nuo automobilio modelio.

⚠️ ĮSPĖJIMAS

Lazerinis jutiklis (p. 227) skleidžia lazerio šviesą, kai City Safety™ yra išjungiamu rankiniu režimu.

Kaip vėl įjungti City Safety™:

- Atlikite tuos pačius veiksmus, kaip ir išjungiant, tik nurodykite parinktį **Ij**.

Susijusi informacija

- City Safety™ (p. 223)
- „City Safety“™ – apribojimai (p. 225)
- „City Safety“™ – ženklai ir pranešimai (p. 229)

„City Safety“™ – apribojimai

City Safety™ sistemos jutiklio paskirtis – aptikti automobilius ir kitas dideles transporto priemones priešais automobilį bet kuriuo paros metu.

Tačiau funkcija turi tam tikrų apribojimų.

Jutiklio apribojimai reiškia, kad City Safety™ veikia blogiau arba visai neveikia, jei, pvz., gausiai sniega ar lyja, taip pat tiršto rūko, dulkių audrų ar sniego šuorų atveju. Jo veikimą gali trikdyti ir ant priekinio stiklo esantys rasa, purvas, ledas ar sniegas.

Jo veikimą apriboja žemai esantys objektai, pvz., vėliavėlė ar gairėlė ant išsikišusio krovinio arba tokie už variklio gaubtą aukštesni priedai, kaip papildomi žibintai ir priekinės apsauginės grotelės.

City Safety™ jutiklis matuoja, kaip atspindima lazerio šviesa. Jutiklis negali aptikti objektų, kurių atspindėjimo geba yra maža. Paprastai galinės automobilio dalys gerai atspindi šviesą dėl registracijos numerio ir galinių šviesų reflektorių.

Ant slidžios kelio dangos stabdymo kelias pailgėja, todėl City Safety™ gebėjimas išvengti susidūrimo gali sumažėti. Tokiose situacijose ABS¹⁷ ir ESC¹⁸ sistemos užtikrins geriausią įmanomą stabdymo jėgą, išlaikydamos stabilumą.

Važiuojant automobiliu atbuline eiga, City Safety™ laikinai išaktyvinama.

Funkcija „City Safety“™ neįjungiamas važiuojant lėtai (iki 4 km/h (3 myl./val.)). Dėl šios priežasties sistema nesuveikia situacijose, kai link priekyje esančio automobilio artėjama labai lėtai, pvz., stant automobilį.

Pirmenybė visada teikiama vairuotojo komandoms, todėl City Safety™ nesuveikia situacijose, kuriose vairuotojas aiškiai pats vairuoja ar greitėja, net jei susidūrimas yra neišvengiamas.

Jei City Safety™ padėjo išvengti susidūrimo su nejudančiu objektu, automobilis lieka stovėti iki 1,5 sekundės. Jei automobilis stabdomas kai priekyje esanti transporto priemonė juda, greitis sumažėja iki priekyje esančios transporto priemonės greičio.

Jei automobilyje įrengta mechaninė pavarų dėžė, City Safety™ sustabdžius automobilį variklis išsijungia, nebent vairuotojas prieš tai sugeba nuspausti sankabos pedalą.

¹⁷ (Anti-lock Braking System) – Stabdžių antiblokavimo sistema.

¹⁸ (Electronic Stability Control) – stabilumo sistema.



i PASTABA	
<ul style="list-style-type: none"> • Pasirūpinkite, kad priekinio stiklo sritis priešais lazerinį jutiklį (p. 227) būtų neapledėjusi ir nepadengta sniegu ar nešvarumais. Jutiklio vieta iliustruojama City Safety™ – veikimas (p. 224). • Nieko neklijuokite ir netvirtinkite ant priekinio stiklo priešais lazerinį jutiklį • Nuo variklio gaubto nuvalykite ledą ir sniegą – sniego ir ledo aukštis negali viršyti 5 cm. 	

Gedimų nustatymas ir veiksmai

Jei jungtiniame prietaisų skydelyje rodomas pranešimas (p. 229) **Priek. stiklo jutikliai blokuojami Žr. vadovą**, tai reiškia, kad lazerinis jutiklis yra blokuojamas ir negali aptikti priešais automobilį esančių transporto priemonių, t. y. „City Safety“™ neveikia.

Priek. stiklo jutikliai blokuojami Žr. vadovą pranešimas rodomas ne visose situacijose, kuriose jutiklis yra blokuojamas. Todėl vairuotojas turi rūpestingai valyti priekinį stiklą ir plotą priešais lazerinį jutiklį.

Lentelėje pateiktos galimos priežastys ir rekomenduojami atitinkami veiksmai, kai rodomas šis pranešimas.

Priežastis	Veiksmai
Priekinio stiklo paviršius priešais lazerinį jutiklį yra užterštas arba apledėjęs ar apsnigtas.	Nuo priekinio stiklo priešais lazerinį jutiklį nuvalykite nešvarumus, ledą ir sniegą.
Lazerinio jutiklio matymo laukas yra blokuojamas.	Pašalinkite blokuojantį objektą.

i SVARBU	
<p>Jei priešais kurį nors lazerinio jutiklio langelį yra įskilimų, įbrėžimų ar akmenukų išdaužtų duobučių, kurios dengia maždaug 0,5 x 3,0 mm ar didesnį plotą, reikia susisiekti su autoservisu, kad priekinis stiklas būtų pakeistas. Rekomenduojama kreiptis į įgaliotąjį „Volvo“ autoservisą. Jutiklio vieta iliustruojama City Safety™ – veikimas (p. 224).</p> <p>Nesiėmus veiksmų, City Safety™ sistemos veikimas gali būti apribotas.</p> <p>Siekiant išvengti City Safety™ gedimo, prasto ar apriboto veikimo, taikomos šios taisyklės:</p> <ul style="list-style-type: none"> • „Volvo“ rekomenduoja neremontuoti įtrūkimų, įbrėžimų ar akmenukų žymių zonoje priešais lazerinį jutiklį: vietoj to reikia pakeisti visą priekinį stiklą. • Prieš keisdami priekinį stiklą, susisiekite su įgaliotuju „Volvo“ autoservisu, kad įsitikintumėte, jog užsakytas ir montuojamas tinkamas priekinis stiklas. • Priekinio stiklo valytuvai turi būti keičiami to paties tipo „Volvo“ patvirtintais valytuvais. 	

Susijusi informacija

- City Safety™ (p. 223)
- City Safety™ – veikimas (p. 224)
- „City Safety“™ – veikimas (p. 224)

„City Safety“™ – lazerinis jutiklis

City Safety™ sistemoje yra jutiklis, kuris skleidžia lazerio šviesą. Trikties atveju arba jei reikia aptarnauti lazerio jutiklį susisiekiate su kvalifikuotu autoservisu. Rekomenduojama kreiptis į įgaliotąjį „Volvo“ autoservisą. Naudojantis lazeriniu jutikliu, būtina laikytis nurodytųjų instrukcijų.

Toliau nurodyti du lipdukai, susiję su lazeriniu jutikliu:

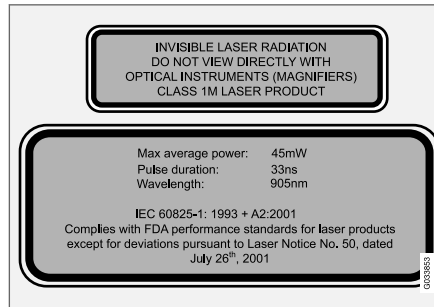

Viršutiniame iliustracijos lipduke apibūdinama lazerio spindulio klasifikacija:

- Lazerio spinduliuotė: nežiūrėkite į lazerio spindulį pro optinius prietaisus. 1M klasės lazerinis gaminys.

Apatiniame iliustracijoje pateiktame lipduke apibūdinami lazerio spindulio fiziniai duomenys:

- IEC 60825-1:1993 + A2:2001. Atitinka FDA (JAV Maisto administracijos) standartus, taikomus lazerinių gaminių projektavimui išskyrus nukrypimus pagal „Laser Notice No. 50“ nuo 2001 m. liepos 26 d.

Lazerinio jutiklio radiacijos duomenys

Šioje lentelėje pateikti fizikiniai lazerinio jutiklio duomenys.

Maksimali impulso energija	2,64 μ J
Maksimali vidutinė galia	45 mW
Impulso trukmė	33 ns
Divergencija (horizontali x vertikalai)	28° x 12°



ĮSPĖJIMAS

Jei bent viena iš šių instrukcijų nėra įgyvendinta, kyla rizika susižaloti akį!

- Niekada nežiūrėkite į lazerinį jutiklį (kuris skleidžia nematomą lazerinę spinduliuotę) mažesniu nei 100 mm atstumu su vaizdo didinimo optika, pvz., lupa, mikroskopu, lęšiu arba panašiu optiniu prietaisu.
- Lazerinio jutiklio atsarginių dalių tikrinimą, remontą, nuėmimą, reguliavimą ir (arba) keitimą privalo atlikti tik kvalifikuoto auto-serviso specialistai. Rekomenduojame kreiptis į „Volvo“ įgaliotąjį autoservisą.
- Siekiant išvengti žalingos spinduliuotės, neatlikite jokių papildomo reguliavimo arba techninės priežiūros darbų, išskyrus tuos, kurie nurodyti čia.
- Remontą atliekantis asmuo privalo laikytis specialiai lazeriniam jutikliui parengtos dirbtuvėms skirtos informacijos.
- Nenuimkite lazerinio jutiklio (tai galioja ir lęšių nuėmimui). Nuimtas lazerinis jutiklis atitinka lazerio 3B klasę, kaip nurodyta standarte IEC 60825-1. 3B klasės lazeris nėra saugus akims, todėl kelia susižalojimo pavojų.
- Prieš nuimant jutiklį nuo priekinio stiklo, lazerio jutiklio jungtis turi būti atjungta.

- Lazerinis jutiklis turi būti visų pirma tvirtinamas prie priekinio stiklo ir tik po to prijungiama jungtis.
- Lazerinis jutiklis skleidžia lazerio šviesą tada, kai nuotolinio valdymo raktelis nustatomas į padėtį II (p. 82) net ir tada, kai variklis išjungtas.

Susijusi informacija



- City Safety™ (p. 223)

„City Safety“™ – ženklai ir pranešimai

Veikiant sistemos „City Safety“ (p. 223)™ automatinio stabdymo funkcijai, jungtiniame prietaisy

skydelyje gali įsijungti vienas ar keletas ženklų (p. 229) ir gali būti pateiktas teksto pranešimas. Tekstinį pranešimą galima patvirtinti trumpai

paspaudžiant **OK** mygtuką ant posūkių rodiklių svirtelės.

Ženklas ^A	Pranešimas	Reikšmė / veiksmas
	Automat. stabdymas su City Safety	City Safety™ stabdo arba stabdė automatiškai.
	Priek. stiklo jutikliai blokuojami Žr. vadovą	Lazerinis jutiklis laikinai neveikia, nes jį blokuoja kažkoks objektas. <ul style="list-style-type: none"> Pašalinkite jutiklį blokuojantį objektą ir (arba) nuvalykite priekinį stiklą priešais jį. Pasiskaitykite apie lazerinio jutiklio(p. 225) ribotą veikimą.
	City Safety Reikia aptarnauti	City Safety™ neveikia. <ul style="list-style-type: none"> Jei pranešimas nedingsta, nuvykite į autoservisą - rekomenduojama kreiptis į įgaliotąjį „Volvo“ autoservisą.

^A Ženklai yra scheminiai.

Susijusi informacija

- City Safety™ (p. 223)
- City Safety™ – veikimas (p. 224)

Įspėjimo apie susidūrimą sistema*

Įspėjimo apie susidūrimą sistemos su automatinio stabdymo ir dviratininkų bei pėsčiųjų aptikimo funkcija paskirtis – padėti vairuotojui, jei iškyla pavojus susidurti su priešais stovinčiu ar ta pačia kryptimi judančiu pėsčiuoju, dviratininku arba automobiliu.

Įspėjimo apie susidūrimą sistema su automatinio stabdymo ir dviratininkų bei pėsčiųjų aptikimo funkcija suaktyvinama tais atvejais, kai vairuotojui reikėjo pradėti stabdyti anksčiau, todėl funkcija gali padėti ne visais atvejais.

Įspėjimo apie susidūrimą sistema su automatinio stabdymo ir dviratininkų bei pėsčiųjų aptikimo funkcija suprojektuota įsijungti kaip įmanoma vėliau, kad neįsikištų be reikalo.

Įspėjimo apie susidūrimą sistema su automatinio stabdymo ir dviratininkų bei pėsčiųjų aptikimo funkcija gali padėti išvengti susidūrimo arba sumažinti susidūrimo greitį.

Įspėjimo apie susidūrimą sistema su automatinio stabdymo ir dviratininkų bei pėsčiųjų aptikimo funkcija negali būti pretekstu vairuotojui pakeisti savo vairavimo stilių. Jei vairuotojas patikės stabdymą įspėjimo apie susidūrimo pavojų sistemai su automatininiu stabdžiu, anksčiau arba vėliau gali įvykti avarija.

Du sistemos lygiai

Priklausomai nuo automobilio įrangos, įspėjimo apie susidūrimą sistema su automatinio stabdymo ir dviratininkų bei pėsčiųjų aptikimo funkcija gali būti dviejų variantų:

1 lygis

Vairuotojas tik įspėjamas¹⁹ apie atsirandančias kliūtis vaizdiniais ir garsiniais signalais, automobilis automatiškai nestabdomas, todėl vairuotojas turi stabdyti pats.

2 lygis

Vairuotojas įspėjamas apie kliūtis vaizdiniais ir garsiniais signalais ir jei jis nereaguoja reikiamu momentu, automobilis imamas stabdyti automatiškai.

! SVARBU

Į įspėjimo apie susidūrimą sistemą su automatinio stabdymo ir dviratininkų bei pėsčiųjų aptikimo funkcija įtrauktų komponentų priežiūrą galima atlikti tik autoservise - rekomenduojama kreiptis į įgaliotąjį „Volvo“ autoservisą.

Susijusi informacija

- Įspėjimo apie susidūrimą sistema* – veikimas (p. 231)
- Įspėjimo apie susidūrimą sistema* – pėsčiųjų aptikimas (p. 233)

- Įspėjimo apie susidūrimą sistema* – dviratininkų aptikimas (p. 232)
- Įspėjimo apie susidūrimą sistema* – veikimas (p. 234)
- Įspėjimo apie susidūrimą sistema* - apribojimai (p. 236)
- Įspėjimo apie susidūrimą sistema* – kameros jutiklio apribojimai (p. 237)
- Įspėjimo apie susidūrimą sistema* – ženklai ir pranešimai (p. 239)

¹⁹ 1-ame lygyje nėra įspėjimo dviratininkams.

Įspėjimo apie susidūrimą sistema* – veikimas

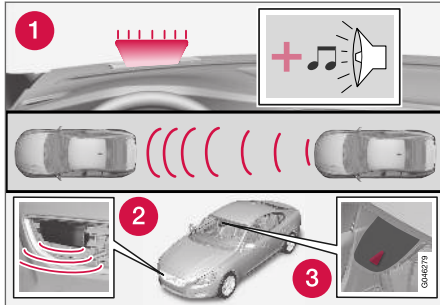

Funkcijų apžvalga²⁰.

- 1 Garsinis ir vaizdinis įspėjamasis signalas kilus susidūrimo pavojui.
- 2 Radaro jutiklis²¹
- 3 Kameros jutiklis

Įspėjimo apie susidūrimą sistema su automatinio stabdžio įvykdo tris procedūras tokiu eiliškumu:

1. **Įspėjimas apie susidūrimo pavojų**
2. **Pagalba stabdant²¹**
3. **Automatinis stabdys²¹**

Įspėjimo apie susidūrimą ir City Safety™ (p. 223) sistemos papildo viena kitą.

1 – Įspėjimas apie susidūrimą

Vairuotojas pirmiausia įspėjamas apie gresiantį susidūrimą.

Įspėjimo apie susidūrimą sistema gali aptikti pėsčiuosius, dviratininkus arba stovinčias ar ta pačia kryptimi kaip jūsų automobilis priešais jus važiuojančias transporto priemones.

Jei kyla pavojus susidurti su pėsčiuoju, dviratininku arba transporto priemone, vairuotojo dėmesys atkreipiamas mirksinčiu raudonu įspėjamuoju signalu (1) ir garsiniu signalu.

2 – Stabdymo pagalba

Jei susidūrimo pavojus vis dar didėja po įspėjimo apie jį, įsijungia stabdymo pagalba.

Tai reiškia, kad stabdžių sistema paruošiama staigiai stabdyti vos nuspaudus stabdžių pedalą: paruošimo momentu gali pasijusti nežymus trūktelejimas.

Jei stabdžių pedalas nuspaudžiamas pakankamai greitai, įjungiamas maksimalaus stabdymo funkcija.

Pagalba stabdant sustiprina vairuotojo stabdymą ir tais atvejais, kai sistema nutaria, kad stabdymo nepakanka susidūrimui išvengti.

3 – Automatinis stabdys

Automatinio stabdžio funkcija suaktyvinama paskutinė.

Jei šiuo metu vairuotojas dar nesiėmė išvengiamųjų veiksmų ir susidūrimas neišvengiamas, suaktyvinama automatinio stabdymo funkcija (nepriklausomai nuo to, ar vairuotojas stabdo, ar ne). Tada stabdoma ribota stabdymo jėga, tuo siekiant sumažinti susidūrimo greitį arba jei tokio stabdymo pakanka susidūrimui išvengti. Sistemai užregistruvus dviratininką, įspėjimas ir visiškai stabdymas gali įvykti labai vėlai arba vienu metu.

²⁰ PASTABA: iliustracijoje pateikiama schema. Detalės gali būti kitokios – tai priklauso nuo automobilio modelio.

²¹ Tik sistemos 2 lygje.



⚠️ ĮSPĖJIMAS

Įspėjimo apie susidūrimą sistema gali nesu-veikti: tai priklauso nuo konkrečios situacijos, eismo, oro bei kelio sąlygų. Įspėjimo apie susidūrimą sistema nereaguoja į kita kryptimi nei automobilis važiuojančias transporto priemones ar dviratininkus bei į gyvūnus.

Įspėjimas suaktyvinamas tik esant didelei rizikai susidurti. Skirsnuose „Funkcija“ ir „Apribojimai“ informuojama apie apribojimus, apie kuriuos vairuotojas turi žinoti prieš pradėdamas naudotis įspėjimo apie susidūrimą sistema su automatinio stabdžiu.

Įspėjimai ir stabdžių įsijungimas pastebėjus pėsčiuosius ir dviratininkus išjungiami automobilio greičiui viršijus 80 km/h (50 myl./val.).

Įspėjimai ir stabdžių įsijungimas pastebėjus pėsčiuosius bei dviratininkus neveikia tamsoje ir tuneliuose, net ir kai gatvės apšviestos.

Automatinio stabdžio funkcija gali padėti išvengti susidūrimo arba sumažinti susidūrimo greitį. Siekdamas užtikrinti maksimalų stabdymą, vairuotojas turi visada nuspausti stabdžių pedalą, net kai automobilis stabdo automatiškai.

Niekada nelaukite, kol atsiras įspėjimas apie susidūrimą. Vairuotojas visada atsako už tinkamo atstumo ir greičio palaikymą, net kai naudojamos įspėjimo apie susidūrimą bei automatinio stabdymo sistemos.

Susijusi informacija

- Įspėjimo apie susidūrimą sistema* (p. 230)

Įspėjimo apie susidūrimą sistema* – dviratininkų aptikimas

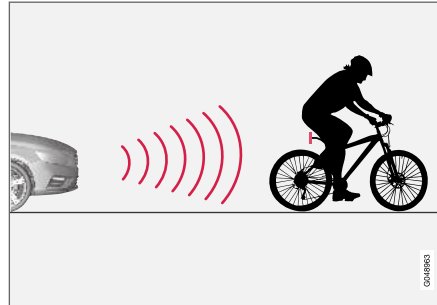

Funkcija „mato“ tik dviratininkus iš galinės pusės, kurie važiuoja ta pačia kryptimi.



Optimalus pavyzdys, kada sistema aptinka dviratininką: jei aiškūs jo ir dviračio kontūrai, jei jis važiuoja tiesiai priešais automobilį, jo centrinėje linijoje.

Kad sistema veiktų optimaliai, reikia, kad dviratininkus aptinkanti sistemos funkcija gautų kaip įmanoma mažiau dviprasmišką informaciją apie kūno ir dviračio kontūrus, leidžiančią identifikuoti dviraatį, dviratininko galvą, rankas, pečius, kojas, viršutinę ir apatinę kūno dalis bei normalų žmogaus judėjimą.

Jei nesimato tam tikrų didelių dviratininko kūno arba dviračio dalių, funkcijos kamera dviratininko neaptiks.

- Kad sistema galėtų aptikti dviratininką, jis turi būti suaugęs ir važiuoti suaugusiesiems skirtu dviračiu.
- Funkcija gali dviratininkus aptikti tik tiesiai iš galinės pusės (ne kampu iš galo ir ne iš šono), jie turi važiuoti ta pačia kryptimi.

- Prie dviračio turi būti pritvirtintas aiškiai matomas ir patvirtintas²² atgal atsuktas raudonos spalvos atšvaitas. Jis turi būti sumontuotas bent 70 cm atstumu nuo kelio paviršiaus.
- Dviratininkai, važiuojantys tariaama pratęsta automobilio kairiojo arba dešiniojo šono linija, gali būti aptikti per vėlai arba neaptikti išvis.
- Funkcijos gebėjimas aptikti dviratininkus prieblandoje ir apyaušriu yra ribotas, kaip ir žmogaus akies.
- Funkcijos gebėjimas aptikti dviratininkus išjungiamas važiuojant tamsoje arba tuneliuose, net jei įjungtas gatvių apšvietimas.
- Kad dviratininkai būtų aptinkami optimaliai, turi būti suaktyvinta funkcija City Safety™, žr. City Safety™ (p. 223).

⚠️ ĮSPĖJIMAS

Įspėjimo apie susidūrimo pavojų sistema su automatinio stabdžiu ir pėsčiųjų aptikimo funkcija – tai tik papildoma pagalbos priemonė.

Ši funkcija neaptinka:

- visų dviratininkų visomis situacijomis ir neaptinka iš dalies užstotų dviratininkų, pavyzdžiui:
- dviratininkai, dėvintys drabužius, kurie neišryškina kūno linijų, arba iš šono artėjantys dviratininkai.
- dviračių, kurie neturi sumontuotų galinių raudonų žibintų.
- dviračių, vežančių didelius objektus.

Vairuotojas visada atsako už tinkamą automobilio vairavimą ir saugaus, nuo greičio priklausančio atstumo išlaikymą.

Susijusi informacija

- Įspėjimo apie susidūrimą sistema* (p. 230)

Įspėjimo apie susidūrimą sistema* – pėsčiųjų aptikimas

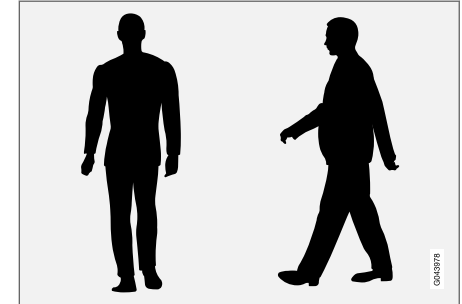

Optimalūs pavyzdžiai, ką sistema traktuoja kaip pėsčiuosius su aiškiais kūno kontūrais.

Kad sistema veiktų optimaliai, reikia, kad pėsčiuosius aptinkanti sistemos funkcija gautų kaip įmanoma mažiau dviprasmišką informaciją apie kūno kontūrus, kliudančią identifikuoti galvą, rankas, pečius, kojas, viršutinę ir apatinę kūno dalis bei normalų žmogaus judėjimą.

Jei nesimato tam tikrų didelių kūno dalių, sistema negali aptikti pėsčiojo.

²² Atšvaitas turi atitikti tos rinkos eismo priežiūros institucijos rekomendacijas ir sąlygas.

- Kad pėsčiasis būtų aptiktas, jis turi stovėti stačias ir būti bent 80 cm ūgio.
- Kameros jutiklio gebėjimas nustatyti pėsčiąjį prieblandoje ir apyaušriu yra ribotas, kaip ir žmogaus akies.
- Kameros gebėjimas aptikti pėsčiuosius išjungiamas važiuojant tamsoje arba tuneliuose, net jei įjungtas gatvių apšvietimas.

⚠️ IŠPĖJIMAS

Išpėjimo apie susidūrimą sistema su automatinio stabdymo ir dviratininkų bei pėsčiųjų aptikimo funkcija – tai tik papildoma pagalbos priemonė. Funkcija atskirais atvejais gali neaptikti tam tikrų pėsčiųjų. Be to, ji nemato, pvz.:

- iš dalies uždengty pėsčiųjų, žmonių su kūno kontūrus maskuojančiais drabužiais arba žemesnių nei 80 cm ūgio pėsčiųjų;
- stambesnius daiktus nešančių pėsčiųjų.

Vairuotojas visada atsako už tinkamą automobilio vairavimą ir saugaus atstumo (priklauso mai nuo greičio) palaikymą.

Susijusi informacija

- Išpėjimo apie susidūrimą sistema* (p. 230)

Išpėjimo apie susidūrimą sistema* – veikimas

Išpėjimo apie susidūrimą sistemą galima nustatyti per **MY CAR**, naudojantis centrinio valdymo pulto ekranu ir meniu sistema, žr. MY CAR (p. 114).

Išpėjimų signalų įjungimas ir išjungimas

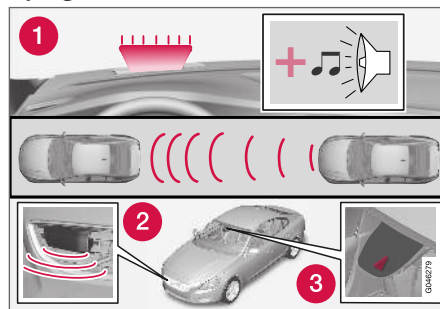

1. Garsinis ir vaizdinis išpėjiamasis signalas esant susidūrimo pavojui²³.

Galima pasirinkti, ar turi būti įjungti išpėjimo apie susidūrimą sistemos garsinis ir vaizdinis išpėjiamieji signalai.

Užvedant variklį, automatiškai parenkama nuostata, kuri galiojo išjungiant variklį.

ⓘ PASTABA

Stabdymo pagalbos ir automatinio stabdymo funkcijos būna įjungtos nuolat ir jų išjungti negalima.

Išpėjimo apie susidūrimą sistemą galima nustatyti per centrinio valdymo pulto ekraną ir meniu sistemą **MY CAR**, žr. (p. 114).

Šviesos ir garsinis signalai

Įjungus išpėjimo apie susidūrimo pavojų sistemos šviesinį ir garsinį signalus, išpėjamoji lemputė (Nr. [1] ankstesniame paveikslėlyje) patikrinama kas kart užvedus variklį, trumpai apšviečiant atskirus išpėjamosios lemputės šviesos taškus.

Užvedus variklį, galima išjungti šviesos ir garsinį signalus:

- Atlikite punkto **Collision warning** paiešką meniu sistemos **MY CAR** (p. 114) skiltyje **Driver support system**. Tada pasirinkite, kad atšauktumėte funkcijos žymėjimą.

²³ Ilustracija yra vaizduojamoji: automobilio modelis ir detalės gali skirtis.

Garsinis signalas

Užvedus variklį, įspėjamąjį garsą galima suaktyvinti / išaktyvinti atskirai:

- Suraskite punktą **Warning sound** meniu sistemos **MY CAR** (p. 114) srityje **Collision warning** ir pasirinkite įjungti arba išjungti funkciją.

Po to įspėjimo apie susidūrimą sistema indikuojama tik šviesos signalu.

Nustatyti įspėjimo atstumą

Įspėjimo atstumas nurodo nuotolį, kuriuo suveikia vaizdinis ir garsinis įspėjimai.

- Suraskite punktą **Warning distance** meniu sistemos **MY CAR** (p. 114) srityje **Collision warning** ir pasirinkite **Long, Normal** arba **Short**.

Įspėjimo atstumas lemia sistemos jautrumą. Įjungus įspėjimo atstumą **Long**, perspėjama anksčiau. Pirmą pabandykite su **Long** ir jei ši nuostata įspėja per dažnai ir tam tikrais atvejais gali erzinti, pereikite prie įspėjimo atstumo **Normal**.

Taikykite įspėjimo apie atstumą funkciją **Short** tik išskirtiniais atvejais, pvz., dinamiškam važiavimui.

i PASTABA

Kai naudojamas adaptyviojo važiavimo reguliavimas, važiavimo reguliavimo sistema naudos įspėjimo lemputę ir įspėjamąjį garsą, net ir išjungus įspėjimo apie susidūrimą sistemą.

Įspėjimo apie susidūrimą sistema įspėja vairuotoją apie susidūrimo pavojų, tačiau ši funkcija negali sumažinti vairuotojo reakcijos laiko.

Kad įspėjimo apie susidūrimą sistema būtų veiksminga, visada važiuokite „Distance Alert“ (p. 200) laiko intervalą nustatę ties 4–5.

i PASTABA

Net jei įspėjimo atstumas prilyginamas **Long**, tam tikrais atvejais įspėjimai gali būti pateikiami per vėlai, pvz., jei yra didelis greičio skirtumas arba jei priekyje esantis automobilis ima staigiai stabdyti.

⚠ ĮSPĖJIMAS

Jokia automatinė sistema negali garantuoti šimtaprocentinio tikslumo veikimo visomis sąlygomis. Todėl niekada netikrinkite įspėjimo dėl susidūrimo ir automatinio stabdžio sistemos važiuodami į žmones arba transporto priemones - tai gali sukelti stiprią žalą, sužaloti ir kelti pavojų gyvybei.

Nuostatų patikrinimas

Reikiamas nuostatas galima valdyti centrinio skydelio ekrane.

- Atlikite paiešką meniu sistemoje **MY CAR** (p. 114) ir suraskite **Collision warning** srityje **Driver support system**.

Techninė priežiūra

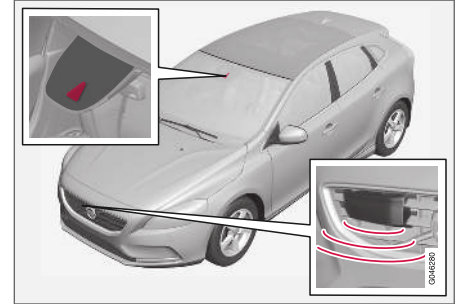

Kameros ir radaro jutiklis²⁴.

Kad jutikliai veiktų tinkamai, ant jų neturi būti nešvarumų, ledo ar sniego. Juos reikia reguliariai nuplauti vandeniu su automobiliniu šampūnu.

i PASTABA

Jutiklius dengiantis purvas, ledas ir sniegas sumažins jų funkcionalumą ir neleis atlikti matavimų.

²⁴ PASTABA: iliustracijoje pateikiama schema. Detalės gali būti kitokios – tai priklauso nuo automobilio modelio.

◀ Susijusi informacija

- Įspėjimo apie susidūrimą sistema* (p. 230)

Įspėjimo apie susidūrimą sistema* - apribojimai

Funkcija turi tam tikrų apribojimų, pvz., ji neveikia iki 4 km/h (3 myl./val.) greičio.

Įspėjimo apie susidūrimą sistemos vaizdinis įspėjimasis signalas gali būti sunkiai pastebimas, jei ryškiai šviečia saulė, susidaro atspindžiai, jei dėvimi akiniai nuo saulės arba jei vairuotojas nežiūri tiesiai į priekį. Todėl visuomet reikia aktyvuoti įspėjimąjį garsinį signalą.

Ant slidžios kelio dangos stabdymo kelias pailgėja, todėl funkcijos gebėjimas išvengti susidūrimo gali sumažėti. Tokiose situacijose ABS ir ESC (p. 186) sistemos užtikrins didžiausią įmanomą stabdymo jėgą, išlaikydamos stabilumą.

i PASTABA

Jei salone susidaro aukšta temperatūra (pvz., dėl kaitrios saulės), vaizdinio įspėjimo signalą galima laikinai išjungti. Taip nutikus garsinis įspėjimas suaktyvinamas net ir tuo atveju, jei jis per meniu sistemą yra išjungiamas.

- Jei atstumas iki priekyje esančio automobilio yra per mažas arba intensyviai spaudinėjami pedalai / sukiniėjamas vairas (pvz., vairuojant aktyviu stiliumi), įspėjimai gali būti nepateikiami.

! ĮSPĖJIMAS

Įspėjimai arba stabdžių suveikimas gali vėlinti arba visai neįvykti, jei dėl tam tikrų eismo sąlygų arba išorinių veiksnių radaras arba kameros jutiklis negali tinkamai aptikti pėsčiojo arba priekyje esančios transporto priemonės.

Jutiklių sistema pėsčiuosius ir dviratininkus aptinka ribotą diapazoną²⁵ – ji gali duoti efektyvius įspėjimus ir stabdyti pagal juos, kai automobilio greitis nesiekia 50 km/h (30 myl./val.). Stovinčių ar lėtai judančių transporto priemonių aptikimo, įspėjimų teikimo ir stabdymo funkcijos veikia, kai transporto priemonės greitis nesiekia 70 km/h (43 myl./val.).

Dėl tamsos arba prasto matomumo įspėjimai apie stovinčias arba lėtai judančias transporto priemones gali būti išjungiami.

Įspėjimai ir stabdžių įsijungimas pastebėjus pėsčiuosius ir dviratininkus išjungiami automobilio greičiui viršijus 80 km/h (50 myl./val.).

Įspėjimo apie susidūrimą sistema naudoja tuos pačius radarų jutiklius kaip ir prisitaikanti pastovaus greičio palaikymo sistema (p. 203).

Jei įspėjimai atrodo per dažni ar trikdantys, tuomet galima sumažinti įspėjimo atstumą. Tokiu atveju sistema pateikia įspėjimą vėliau ir dėl to sumažėja bendras įspėjimų skaičius (žr. skirsinį

²⁵ Dviratininkų atveju, įspėjimai ir stabdymas gali smarkiai suvėluoti arba įsijungti vienu metu.

„Išpėjimo apie susidūrimą sistema – veikimas“ (p. 234)).

Išpėjimo apie susidūrimą sistema su automatininiu stabdžiu laikinai išaktyvinama įjungus atbulinės eigos pavarą.

Išpėjimo apie susidūrimo pavojų sistema su automatininiu stabdžiu neįjungiama važiuojant lėtai (iki 4 km/h (3 myl./val.)). Del šios priežasties sistema nesuveikia situacijose, kai link priekyje esančio automobilio artėjama labai lėtai, pvz., statant automobilį.

Tais atvejais, kai vairuotojas vairuoja aktyviai ir sumaniai, išpėjimas apie susidūrimą gali būti šiek tiek atidėtas, kad būtų maksimaliai sumažintas nereikalingų išpėjimų skaičius.

Jei automatinis stabdys padėjo išvengti susidūrimo su nejudančiu objektu, automobilis lieka stovėti daugiausia 1,5 sekundės. Jei automobilis stabdomas kai priekyje esanti transporto priemonė juda, greitis sumažėja iki priekyje esančios transporto priemonės greičio.

Jei automobilyje yra mechaninė pavarų dėžė, variklis išsijungia automatinio stabdžio funkcijai sustabdžius automobilį, nebent vairuotojas prieš tai sugeba nuspausti sankabos pedalą.

Susijusi informacija

- Išpėjimo apie susidūrimą sistema* (p. 230)

Išpėjimo apie susidūrimą sistema* – kameros jutiklio apribojimai

Funkcija naudoja automobilio kameros jutiklį, kuris turi tam tikrų apribojimų.

Automobilio kameros jutiklį be išpėjimo apie susidūrimą sistemos su automatininiu stabdžiu papildomai naudoja šios funkcijos:

- Aktyvūs tolimųjų šviesų žibintai (p. 93)
- Kelio ženklų informacija (p. 246)
- „Driver Alert Control“ – DAC (p. 250)
- Eismo juostos laikymo pagalba (p. 253).

PASTABA

Pasirūpinkite, kad ant priekinio stiklo paviršiaus priešais kameros jutiklį nebūtų ledo, sniego, rasos lašelių ir purvo.

Nieko netvirtinkite ir nekljuokite ant priekinio stiklo priešais kameros jutiklį, nes tai gali sumažinti efektyvumą arba nuo kameros priklausiančios sistemos gali nustoti veikti.

Kameros jutiklio veikimo ribos panašios į žmogaus akį, t. y. jos blogiau „mato“, pavyzdžiui, tamsoje, jei stipriai sninga ar lyja ir esant tirštam rūkui. Esant tokioms sąlygoms, nuo kameros priklausiančių sistemų veikimas gali būti žymiai apribotas arba laikinai išjungtas.

Intensyvios artėjančio automobilio šviesos, stiprūs atspindžiai nuo važiuojamosios dalies, sniegas ar ledas ant kelio paviršiaus, purvas ar neryškios kelio ženklinimo priemonės gali žymiai pabloginti kameros jutiklio bei kitas funkcijas, pvz., važiuojamosios dalies nuskaitymo ir pėsčiųjų arba kitų transporto priemonių aptikimo.

Kameros apžvalgos laukas yra ribotas, todėl atskirais atvejais pėstieji, dviratininkai ir transporto priemonės gali likti neaptikti arba jie gali būti aptikti vėliau nei tikimasi.

Kai temperatūra yra itin aukšta, užvedus variklį kamera trumpam 15 minučių išjungiama. Tuo siekiama apsaugoti jos funkcionalumą.

Gedimų nustatymas ir veiksmai

Jei ekrane pateikiamas pranešimas **Priek. stiklo jutikliai blokuojami** **Žr. vadovą**, tai reiškia, kad kameros jutiklis yra užblokuotas ir negali aptikti pėsčiųjų, dviratininkų, transporto priemonių ar kelio ženklinimo priešais automobilį.

Tuo pačiu metu tai reiškia, kad kartu su Išpėjimo apie susidūrimą sistema su automatininiu stabdžiu šios funkcijos taip pat neveiks:

- Aktyvūs tolimųjų šviesų žibintai
- Driver Alert Control
- Eismo juostos laikymo pagalba
- Kelio ženklų informacija









- ◀◀ Tolesnėje lentelėje pateiktos galimos priežastys ir atitinkami veiksmai, kai rodomas pranešimas.

Priežastis	Veiksmai
Priekinio stiklo paviršius priešais kamerą yra užterštas arba apledėjęs ar apsnigtas.	Nuvalykite nuo priekinio stiklo paviršiaus priešais kamerą nešvarumus, ledą ir sniegą.
Tirštas rūkas, smarkus lietus ar sniegas rodo, kad kamera veikia nepakankamai gerai.	Nieko nedaryti. Kartais kamera neveikia, jei smarkiai lyja ar sninga.
Priekinio stiklo paviršius priešais kamerą nuvalytas, bet pranešimas nedingsta.	Palaukti. Gali užtrukti keletą minučių, kol kamera nustatys matomumą.
Tarp priekinio stiklo vidinio paviršiaus ir kameros yra nešvarumų.	Nuvykite į autoservisą, kad jame nuvalytų priekinį stiklą kameros dangtelio viduje - rekomenduojama kreiptis į įgaliotąjį „Volvo“ autoservisą.

Susijusi informacija

- Įspėjimo apie susidūrimą sistema* (p. 230)

Ispėjimo apie susidūrimą sistema* – ženklai ir pranešimai

Ženklas ^A	Pranešimas	Paiškinimas
	Collision warning system IŠJUNGTA	Ispėjimo apie susidūrimo pavojų sistema išjungta. Rodomas įjungus variklį. Pranešimas dingsta po maždaug 5 sekundžių arba vieną kartą paspaudus mygtuką OK .
	Ispėj. apie susidūr. Nepasiekiamas	Ispėjimo apie susidūrimo pavojų sistemos negalima aktyvuoti. Rodomas kai vairuotojas bando aktyvuoti šią funkciją. Pranešimas dingsta po maždaug 5 sekundžių arba vieną kartą paspaudus mygtuką OK .
	Automat. stabdymas buvo įjungtas	Automatinis stabdys buvo įjungtas. Pranešimas dingsta vieną kartą paspaudus mygtuką OK .
	Priek. stiklo jutikliai blokuojami Žr. vadovą	Kameros jutiklis(p. 237) laikinai išjungtas. Rodomas, jei ant priekinio stiklo yra, pavyzdžiui, sniego, ledo ar nešvarumų. <ul style="list-style-type: none"> • Nuvalykite priekinio stiklo paviršių priešais kameros jutiklį.
	Radar. blokuojamas Žr. vadovą	Ispėjimo apie susidūrimo pavojų sistema su automatinio stabdžiu laikinai išjungta. Radaro jutiklis(p. 217) būna užblokuotas ir negali aptikti kitų transporto priemonių, pvz., jei lauke stiprus lietus ar šlapdriba arba prieš jį susikauptė patišusio sniego.
	Isp. apie susidūrimą Reikia aptarnauti	Ispėjimo apie susidūrimą sistema su automatinio stabdžiu yra visiškai arba iš dalies išjungta. <ul style="list-style-type: none"> • Jei pranešimas nedingsta, nuvykite į autoservisą - rekomenduojama kreiptis į įgaliotąjį „Volvo“ autoservisą.

^A Ženklai yra scheminiai, atskirose rinkose ir automobilių modeliuose jie gali skirtis.



◀◀ **Susijusi informacija**

- Įspėjimo apie susidūrimą sistema* (p. 230)

BLIS

BLIS (Blind Spot Information System) – tai funkcija, suprojektuota padėti vairuotojui važiuoti intensyviame eisme, kai viena kryptimi yra kelios eismo juostos.

BLIS – vairuotojo pagalba, skirta teikti įspėjimus apie:

- automobilio riboto matomumo zonoje esančias transporto priemones;
- šalia automobilio iš kairės ir dešinės esančiomis juostomis greitai artėjančias transporto priemones.

⚠ ĮSPĖJIMAS

BLIS – tai papildoma pagalbinių sistema. Atskirose situacijose ji gali neveikti.

BLIS nepakeičia būtinybės važiuoti saugiai ir atsakingai bei naudotis galinio vaizdo ir šoninių veidrodėliais.

BLIS niekada nepakeis vairuotojo atsakomybės ir dėmesio: vairuotojas visada išlieka atsakingas už saugumą persirikiuojant.

Išdėstymas

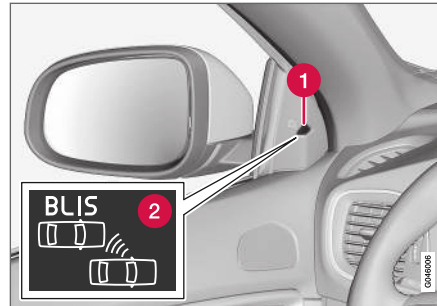

BLIS lemputės vieta²⁶.

- 1 Indikatoriaus lemputė
- 2 BLIS ženklas

i PASTABA

Žibintas užsidega toje automobilio pusėje, kurioje sistema aptinka transporto priemonę. Jeigu automobilį apsupa transporto priemonės iš abiejų pusių, žibintai užsidega abiejose pusėse.

Techninė priežiūra

BLIS funkcijų jutikliai yra įrengti galiniame sparne / bamperyje, abiejuose automobilio kampuose.

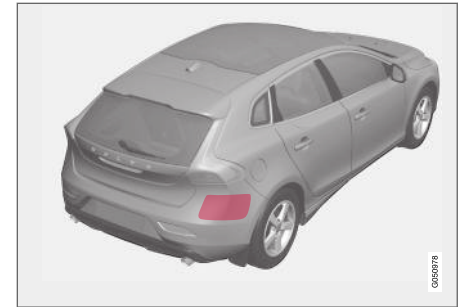

Pasirūpinkite, kad šis paviršius būtų švarus, taip pat – ir kairėje pusėje.

- Siekiant užtikrinti optimalų veikimą, sritys prieš jutiklius turi būti palaikomos švarios.

Susijusi informacija

- BLIS – veikimas (p. 242)
- BLIS ir CTA – ženklai ir pranešimai (p. 245)
- CTA* (p. 243)

²⁶ PASTABA: iliustracijoje pateikiama schema. Detalės gali būti kitokios – tai priklauso nuo automobilio modelio.

BLIS – veikimas

BLIS (Blind Spot Information System) – tai funkcija, suprojektuota padėti vairuotojui važiuoti intensyviame eisme, kai viena kryptimi yra kelios eismo juostos.

BLIS suaktyvinimas / išaktyvinimas

BLIS suaktyvinama užvedus variklį. Tai patvirtina vieną kartą sumirksėjusios durielių skydelių indikatorių lemputės.



Ijungimo / išjungimo mygtukas.

Funkciją **BLIS** galima išaktyvinti / suaktyvinti spustelint mygtuką **BLIS**, esantį centriniame valdymo pulte.

Kai kuriuose įrangos lygiuose centriniame valdymo pulte mygtukui nebelieka vietos. Tokiu

atveju funkcija valdoma iš automobilio meniu sistemos MY CAR²⁷:

- Meniu **Settings** → **Car settings** → **BLIS** pasirinkite **Ij.** arba **Išj.**

Išaktyvinant / suaktyvinant BLIS, išsijungia / įsijungia mygtuko lemputė ir jungtiniame prietaisų skydelyje teksto pranešimu pateikiamas keitimo patvirtinamas. Suaktyvinus sistemą, vieną kartą mirksėti durielių skydelių indikatorių lemputės.

Kaip išjungti pranešimą:

- Spustelėkite kairiojo perjungiklio mygtuką **OK**.

arba

- Palaukite apie 5 sekundes: pranešimas dings.

Kada veikia BLIS sistema

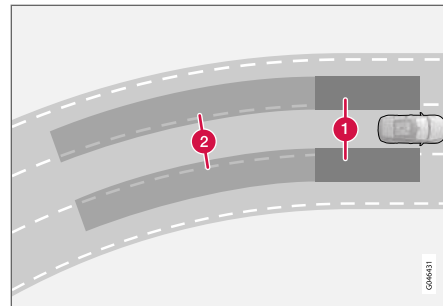

BLIS veikimo principas: 1. Riboto matomumo zona. 2. Greitai artėjančių automobilių zona.

Funkcija BLIS būna aktyvi virš 10 km/h (6 myl./val.).

Sistema sukurta taip, kad reaguotų, jei:

- automobilį lenkia kitos transporto priemonės;
- prie automobilio greitai artėja kita transporto priemonė.

BLIS sistemai 1 zonoje arba greito priartėjimo 2 zonoje aptikus automobilį, ima nepertraukiamai šviesti durielių skydelyje įrengta BLIS lemputė. Jei vairuotojas įjungia posūkio signalą toje pačioje pusėje, kurioje apie pavojų informuoja veikianti BLIS lemputė, ši ima mirksėti intensyvesne šviesa.

²⁷ Informacijos apie meniu sistemą rasite MY CAR (p. 114).

⚠️ ĮSPĖJIMAS

BLIS neveikia staigiuose posūkiuose.

BLIS neveikia automobiliu važiuojant atbuline eiga.

Apribojimai

- Jutiklius dengiantys nešvarumai, ledas ir sniegas gali pabloginti jų veikimą ir sistema gali nebeteikti įspėjimų. Uždengus jutiklius, BLIS nebeaptiks pavojų.
- Jutiklių zonoje netvirtinkite jokių objektų, nekljuokite juostelių ar lipdukų.
- Prijungus prie automobilio elektros sistemos priekabą, BLIS išaktyvinama.

⚠️ SVARBU

Remontuoti BLIS ir CTA funkcinis komponentus arba perdažyti buferius reikia tik dirbtuvėse – rekomenduojama įgaliotame „Volvo“ autoservise.

Susijusi informacija

- BLIS (p. 241)
- BLIS ir CTA – ženklai ir pranešimai (p. 245)

CTA*

BLIS funkcija CTA „(Cross Traffic Alert)* – tai vairuotojo pagalba, kurios paskirtis – įspėti apie skersai judantį eismą automobiliui važiuojant atbuline eiga. CTA papildo BLIS (p. 241).

CTA suaktyvinimas / išaktyvinimas

CTA suaktyvinama užvedus variklį. Tai patvirtina vieną kartą sumirksėjusios durelių skydelių indikatorių lemputės.



Statymo pagalbos ir CTA jutiklių įjungimas / išjungimas.

Automobiliuose su statymo pagalba (p. 258) CTA funkciją galima atskirai išaktyvinti / suaktyvinti statymo pagalbos įjungimo / išjungimo mygtuku.

Automobiliuose be statymo pagalbos mygtuko CTA funkciją galima valdyti per meniu sistemą **MY CAR** (p. 114). Tai atliekama taip:

- Suraskite **Cross Traffic Alert** per **BLIS** ir nuimkite varnelę: CTA funkcija išaktyvinama. Vis dėlto, išaktyvinus CTA, BLIS lieka aktyvi.

⚠️ ĮSPĖJIMAS

CTA – tai papildoma pagalbė sistema. Atskirose situacijose ji gali neveikti.

CTA nepakeičia būtinybės vairuoti saugiai ir atsakingai bei naudotis galinio vaizdo ir šoniniais veidrodėliais.

CTA niekada nepakeis vairuotojo atsakomybės ir dėmesio: vairuotojas visada išlieka atsakingas už saugumą važiuojant atbuline eiga.

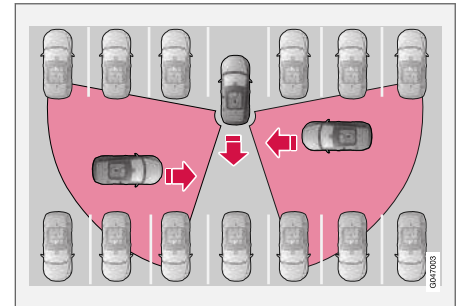
Kai CTA veikia

Sistemos CTA veikimo principas.

CTA papildo BLIS funkciją, įspėdama apie skersai jūsų atbulinei važiavimo krypciai judančius auto-



◀◀ mobilius, pvz., kai atbuline eiga išvažiuojate iš stovėjimo vietos.

CTA pagrindinė paskirtis – aptikti automobilius. Palankiomis sąlygomis ji gali aptikti ir mažesnius eismo dalyvius, pvz., dviratininkus ir pėsčiuosius.

CTA aktyvi tik važiuojant atbuline eiga ir suaktyvinama automatiškai, kai įjungtama atbulinė transmisijos pavara.

- Jei CTA aptinka iš šono artėjančią objektą, pasigirsta įspėjimo signalas: šis transliuojamas iš kairiojo arba dešiniojo garsiakalbio priklausomai nuo to, iš kurios pusės artėja objektas.
- CTA papildomai įspėja įjungdama BLIS lemputes.
- Papildomas įspėjimas yra įsijungusi piktograma ekrano PAS grafikos (p. 258) srityje.

Apribojimai

CTA ne visose situacijose veikia optimaliai. Ji turi tam tikrų apribojimų, pvz., CTA jautkliai negali „matyti“ kiaurai pro kitus pastatytus automobilius ar kliūtis.

Toliau pateikiami keli pavyzdžiai, kada CTA „matymo laukas“ gali būti ribojamas iš pat pradžių ir artėjančios transporto priemonės aptinkamos tik kai būna itin arti:

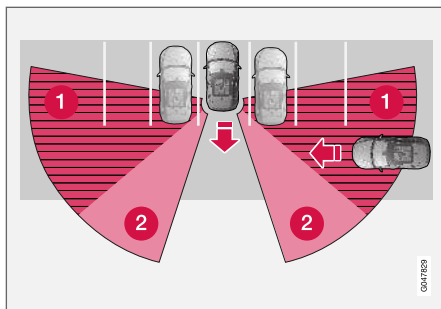

Automobilis stovėjimo vietoje pastatytas giliai.

- 1 Riboto matomumo CTA sektorius.
- 2 Sektorius, kuriame CTA gali aptikti („matyti“).

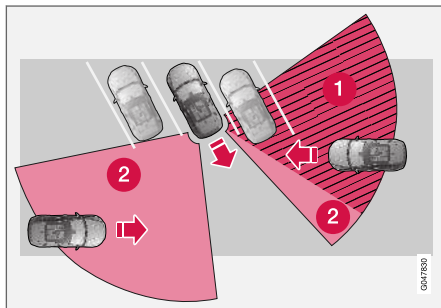

Kampu nustatytoje stovėjimo vietoje CTA gali būti visiškai „akla“ iš vienos pusės.

Vis dėlto, vairuotojui lėtai judant atbuline eiga, kampas su blokuojančiu automobiliu / kliūtimi

kinta ir riboto matomumo sektorius sparčiai mažėja.

Papildomų apribojimų pavyzdžiai:

- Jutiklius dengiantys nešvarumai, ledas ir sniegas gali pabloginti jų veikimą ir sistema gali nebeteikti įspėjimų. Uždengus jutiklius, CTA nebeaptiks pavojų.
- Prijungus prie automobilio elektros sistemos priekabą, CTA išaktyvinama.

! SVARBU

Remontuoti BLIS ir CTA funkcinis komponentus arba perdažyti buferius reikia tik dirbtuvėse – rekomenduojama įgaliotame „Volvo“ autoservise.

Techninė priežiūra

BLIS ir CTA funkcijų jutikliai yra įrengti galiniame sparne / bamperyje, abiejuose automobilio kampuose.



Pasirūpinkite, kad šis paviršius būtų švarus, taip pat – ir kairėje pusėje.

- Siekiant užtikrinti optimalų veikimą, sritys prieš jutiklius turi būti palaikomos švarios.
- Jutiklių zonoje netvirtinkite jokių objektų, nekljuokite juostelių ar lipdukų.

Susijusi informacija

- BLIS (p. 241)
- BLIS ir CTA – ženklai ir pranešimai (p. 245)

BLIS ir CTA – ženklai ir pranešimai

Tais atvejais, kai BLIS (Blind Spot Information System)(p. 241) ir CTA (p. 243) funkcijų veikimas sutrinka arba yra pertraukiamas, jungtiniame prietaisų skydelyje gali būti parodytas ženklas su aiškinamuoju pranešimu. Laikykitės pateiktų rekomendacijų.

Pranešimų pavyzdžiai:

Pranešimas	Paaiškinimas
CTA IŠJUNGTA	CTA buvo išaktyvinta rankiniu būdu. BLIS yra aktyvi.
BLIS ir CTA IŠJUNGTOS Prijungta priekaba	BLIS ir CTA laikinai išjungtos, kadangi prie automobilio elektros sistemos prijungta priekaba.
BLIS ir CTA Reikia aptarnauti	BLIS ir CTA neveikia. <ul style="list-style-type: none"> • Jei pranešimas nedingsta, nuvykite į autoservisą - rekomenduojama kreiptis į įgaliotąjį „Volvo“ autoservisą.

Tekstinį pranešimą galima patvirtinti trumpai paspaudžiant **OK** mygtuką ant posūkių rodiklių svirtelės.

Susijusi informacija

- BLIS (p. 241)
- CTA* (p. 243)

Kelio ženklų informacija* (RSI)

Kelio ženklų informacijos funkcija (RSI)²⁸ padeda vairuotojui stebėti pravažiuojamus greičio apribojimo ženklus ir tam tikrus draudžiamuosius ženklus.

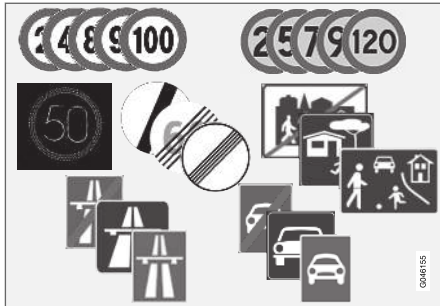

Perskaitomų ženklų pavyzdžiai²⁹

RSI funkcija suteikia informacijos, pvz., apie esamą greitį, apie tai, kad prasideda arba baigiasi automagistralė, kada draudžiama lenkti arba apie vienpusį eismą.

Jei pravažiuojama pro automagistralės / motorinių transporto priemonių kelio ženklą ir greičio apribojimo ženklą, RSI nusprendžia rodyti automagistralės / motorinių transporto priemonių ženklą.

⚠️ ĮSPĖJIMAS

- Kelio ženklų informacijos funkcija yra papildomoji pagalba vairuotojui, skirta vairavimui palengvinti ir jo saugai padidinti. Ji negali tinkamai išspręsti visų kelių eismo, orų ir kelio sąlygų.
- Kelio ženklų informacijos funkcija nėra skirta pakeisti vairuotojo dėmesį ar sprendimus. Vairuotojas visada lieka atsakingas ir privalo užtikrinti, kad automobilis būtų vairuojamas saugiai, tinkamu greičiu, palaikant tinkamą atstumą iki kitų transporto priemonių ir vadovaujantis galiojančiomis kelių eismo taisyklėmis bei reglamentais.

RSI įjungimas ir išjungimas

Kelio ženklų informacijos funkciją galima pasirinkti: vairuotojas ją gali **įjungti** arba **išjungti**.



Aktyvinkite RSI taip:

1. Atlikite paiešką ir suraskite funkciją meniu sistemoje **MY CAR**, žr. **MY CAR** (p. 114).
2. Pažymėkite **Road sign information**, vieną kartą paspausdami mygtuką **OK/MENU**, ir grįžkite su **EXIT**.

Susijusi informacija

- Kelio ženklų informacija (RSI)* – veikimas (p. 247)
- Kelio ženklų informacija* (RSI) – apribojimai (p. 249)

²⁸ Road Sign Information

²⁹ Kelio ženklai priklauso nuo konkrečios šalies – šių instrukcijų paveikslėliuose pateikti tik keli pavyzdžiai.

Kelio ženklų informacija (RSI)* – veikimas

Kelio ženklų informacijos funkcija (RSI³⁰) registruoja ir rodo kelio ženklus įvairiais būdais, atsižvelgiant į ženklą ir situaciją.

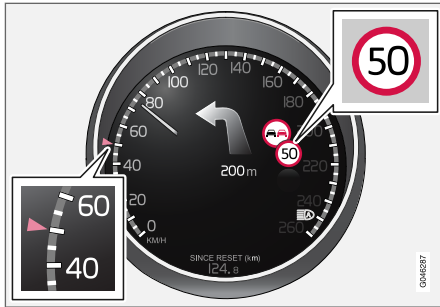

Aptikto greičio informacijos pavyzdys³¹.

RSI įrašius kelio ženklą su ribojamu greičiu, jis pateikiamas kaip ženklas jungtiniame prietaisų skydelyje.



Be greičio apribojimo ženklų gali būti rodomi ir papildomi³¹ ženklai, pvz., „lenkti draudžiama“.

Greičio apribojimo arba automagistralės pabaiga

Kai RSI aptinka „netiesioginį greičio ženklą“, kuris reiškia dabartinio greičio apribojimo pabaigą, pvz., automagistralės pabaigoje, jungtiniame prietaisų skydelyje pateikiamas simbolis su atitinkamu kelio ženklu.

Netiesioginio greičio apribojimo ženklo³¹ pavyzdžiai:

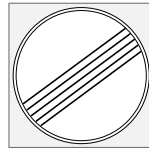

Visų apribojimų pabaiga.



Autostrados pabaiga.

Ženklas jungtiniame prietaisų skydelyje išsijungia po 10–30 sekundžių ir lieka išsijungęs, kol galiausiai pravažiuojamas kitas su greičiu susijęs ženklas.

Pakeistas greičio apribojimas

Pravažiuojant tiesioginį greičio apribojimo ženklą, jei greičio apribojimas realiai pasikeičia, jungtiniame prietaisų skydelyje pasirodo simbolis su atitinkamu kelio ženklu.



Tiesioginio greičio apribojimo ženklo³¹ pavyzdys.

Simbolis jungtiniame prietaisų skydelyje išsijungia po maždaug 5 minučių ir lieka išsijungęs, kol galiausiai pravažiuojamas kitas su greičiu susijęs ženklas.

Sensus Navigation

Jei automobilyje yra sistema „Sensus Navigation“, greičio informacija iš navigacijos sistemos nuskaitoma tokiais atvejais:

- siekiant aptikti greičio apribojimą nurodantį ženklus, pvz., greitkelio, automagistralės ir greičio apribojimo miestuose;
- jei pirmiau aptiktas greičio ženklas nebegalioja, tačiau naujo neaptikta.

³⁰ Road Sign Information

³¹ Kelio ženklai priklauso nuo konkrečios rinkos – šių instrukcijų paveikslėliuose pateikti tik pavyzdžiai.

◀ Papildomi ženklai

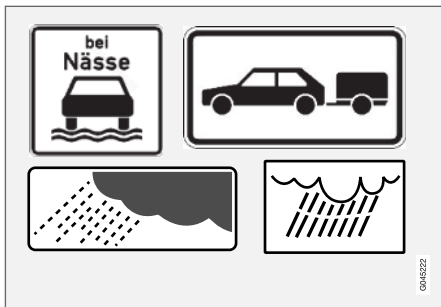

Papildomų ženklų pavyzdžiai³¹.

Kartais tame pačiame kelyje atskiru laiku galioja nevienodas maksimalaus greičio ribojimas ir apie papildomas sąlygas, kuriomis galioja atitinkamas ribojimas, praneša papildoma informacinė lentelė. Pavyzdžiui, atitinkama kelio atkarpa gali būti itin pavojinga lyjant lietui ar tyrant rūkui.

Papildomas ženklas, susijęs su lietumi, rodomas tik veikiant valytuvams.

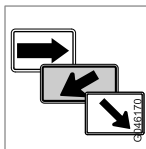

Išvaživime galiojantis greičio apribojimas tam tikrose rinkose vaizduojamas papildomu ženklu su rodykle.

Greičio ribojimo ženklai, siejami su šio tipo papildomu ženklu, rodomi tik vairuotojui įjungus atitinkamos krypties posūkio signalą.

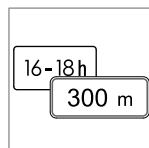

Kai kurie greičio apribojimai taikomi, pvz., tik tam tikroje kelio atkarpoje arba tam tikru paros laiku. Į tokią situaciją vairuotojo dėmesys atkreipiamas po greičio apribojimo ženklu pateikiamo papildomo ženklo žyme.



Papildomo ženklo simbolis, pateikiamas kaip tuščias rėmelis po jungtinio prietaisų skydelio leistino greičio simboliu³¹, reiškia, kad RSI aptiko papildomą ženklą su papildoma informacija, susijusia su galiojančiu greičio apribojimu.

Greičio perspėjimo įjungimas / išjungimas

Įspėjimas apie greičio apribojimą RSI antrinė funkcija galima pasirinkti: vairuotojas ją gali įjungti arba išjungti.



Greičio įspėjimas teikiamas jungtinio prietaisų skydelio simboliu³¹ forma: maksimalus leistinas greitis laikinai ima mirksėti, jei greitis viršijamas 5 km/h (5 myl./val.) arba daugiau.



Aktyvinkite **Speed alert** taip:

1. Atlikite paiešką ir suraskite funkciją meniu sistemoje **MY CAR**, žr. MY CAR (p. 114).
2. Pažymėkite **Speed alert**, vieną kartą paspausdami mygtuką **OK/MENU**, ir grįžkite su **EXIT**.

Susijusi informacija

- Kelio ženklų informacija* (RSI) (p. 246)
- Kelio ženklų informacija* (RSI) – apribojimai (p. 249)
- MY CAR (p. 114)

³¹ Kelio ženklai priklauso nuo konkrečios rinkos – šių instrukcijų paveikslėliuose pateikti tik pavyzdžiai.

Kelio ženklų informacija* (RSI) – apribojimai

Kelio ženklų informacijos RSI³² funkcijos veiki- mas kai kuriais atvejais gali būti apribotas.

RSI kameros jutiklis yra ribotas panašiai kaip žmogaus akis. Sužinokite išsamiau skirsnyje apie kameros jutiklio apribojimus (p. 237).

RSI neregistruoja ženklų, kuriuose netiesiogiai pateikiama informacijos apie galiojantį greičio apribojimą, pvz., miestų ir gyvenviečių pavadinimai.

Kada RSI veikimas gali būti apribotas:

- išblukę ženklai;
- posūkiuose pastatyti ženklai;
- pasukti arba apgadinti ženklai;
- ženklai, įrengti aukštai virš kelio;
- visiškai ar iš dalies užstoti arba prastai pasta- tyti ženklai;
- ženklai, iš dalies arba visiškai padengti šerkšnu, sniegu ir (arba) purvu;
- pasenę (netikslūs) skaitmeniniai kelių žemė- lapiai³³ arba juose nėra greičio informaci- jos³⁴.

Susijusi informacija

- Kelio ženklų informacija* (RSI) (p. 246)
- Kelio ženklų informacija (RSI)* – veikimas (p. 247)

Vairuotojo perspėjimo sistema*

Driver Alert System yra skirta vairuotojams, kurių vairavimas blogėja arba kurie per neapsižiūrėjimą išvažiavo iš savo eismo juostos.

Driver Alert System sudaro skirtingos funkcijos, kurias galima įjungti kartu arba atskirai:

- Vairuotojo įspėjimo valdymas – DAC (p. 251).
- Eismo juostos laikymo pagalba (p. 255).

Įjungta funkcija veikia budėjimo režimu ir neįjun- giama automatiškai, kol greitis neviršija 65 km/h (40 myl./val.).

Funkcija vėl išsijungia, kai greitis tampa mažesnis nei 60 km/h (37 myl./val.).

Funkcijos naudoja kamerą, kurios veikimas pri- klauso nuo to, ar abiejose eismo juostos pusėse yra šoninės žymės.

ĮSPĖJIMAS

Driver Alert System gali neveikti tam tikrose situacijose; ji skirta tik kaip pagalbinė prie- monė.

Vairuotojas visada prisiima visą atsakomybę, užtikrindamas, kad transporto priemonė vai- ruojama saugiai.

³² Road Sign Information

³³ Automobiliuose su „Sensus Navigation“.

³⁴ Žemėlapiu duomenų su greičio informacija atskirose teritorijose nėra.

◀ Susijusi informacija

- „Driver Alert Control“ (DAC)* (p. 250)
- Eismo juostos laikymo pagalba* (p. 253)

„Driver Alert Control“ (DAC)*

Funkcijos DAC paskirtis – atkreipti vairuotojo dėmesį, jei jis pradeda vairuoti ne taip nuosekliai, pvz., jei išsiblaško arba pradeda migti.

DAC tikslas – pastebėti pamažu blogėjantį vairavimą. Ši sistema pirmiausia skirta pagrindiniams keliams.

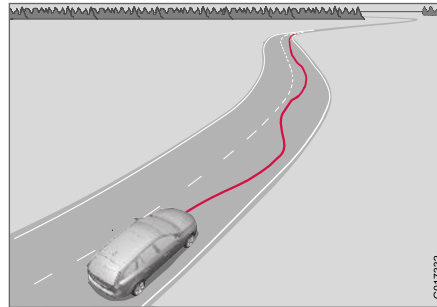

Kamera aptinka ant automobilių magistralės esančias šonines žymes ir palygina tą kelių atkarpą su vairuotojo vairaračio judesiais. Vairuotojas įspėjamas, jei automobilis nevažiuoja keliu lygiai.

Atskirais atvejais vairavimo stilius nepakinta nepaisant vairuotojo nuovargio. Tada įspėjimas vairuotojui gali būti ir neduotas. Dėl šios priežasties visuomet svarbu, kad vairuotojas sustotų ir pailsėtų, jei jaučiasi pavargęs, nepriklausomai nuo to, ar DAC sistema įspėjo, ar ne.

i PASTABA

Šios funkcijos negalima naudoti norint pratęsti vairavimo laiką. Visada planuokite reguliarias pertraukas ir gerai pailsėkite.

Veikimo ribos

Kai kuriais atvejais sistema gali įspėti nepaisant to, kad vairavimas neblogėja, pavyzdžiui:

- jei pučia stiprus šoninis vėjas
- jei kelio danga provėžuota.

DAC nėra skirta naudoti miesto eisme.

i PASTABA

Kameros jutiklis turi tam tikrų apribojimų, žr. Įspėjimo apie susidūrimą sistema* – kameros jutiklio apribojimai (p. 237).

Susijusi informacija

- Vairuotojo perspėjimo sistema* (p. 249)
- „Driver Alert Control“ (DAC)* – veikimas (p. 251)
- „Driver Alert Control“ (DAC)* – ženklai ir pranešimai (p. 252)
- Eismo juostos laikymo pagalba* (p. 253)

„Driver Alert Control“ (DAC)* – veikimas

Nuostatos keičiamos centrinio valdymo pulto ekrane ir jo meniu sistemoje.

Įj. / išj

Funkciją „Driver Alert“ galima nustatyti veikti budėjimo režimu per meniu sistemą **MY CAR** (p. 114):

- Pažymėtas langelis – funkcija įjungta.
- Nepažymėtas langelis – funkcija išjungta.

Veikimas

Funkcija „Driver Alert“ aktyvinama viršijus 65 km/h (40 myl./val.) greitį ir lieka aktyvi, kol greitis yra didesnis nei 60 km/h (37 myl./val.).



Jei automobilis vairuojamas padrikai, vairuotojas apie tai informuojamas garsiniais signalais ir teksto pranešimu (p. 252) **Driver Alert Laikas poilsiui**.

Tuo pat metu jungtiniame prietaisų skydelyje įsijungia susijęs ženklas. Įspėjimas po kurio laiko pakartojamas, jei vairavimas nepagerėja.

Įspėjamasis ženklas gali dingti:

- Spustelėkite kairiojo perjungiklio mygtuką **OK**.

⚠ ĮSPĖJIMAS

Aliarmą reikia vertinti labai rimtai, kadangi mieguistas vairuotojas dažnai nenučiuokia apie tokią savo būklę.

Aliarmo atveju arba jei jaučiatės pavargę nedelsdami saugiai sustabdykite automobilį ir pailsėkite.

Tyrimai rodo, kad važiuoti pavargusiam yra tiek pat pavojinga kaip ir apsvaigusiam nuo alkoholio.

Susijusi informacija



- Vairuotojo perspėjimo sistema* (p. 249)
- „Driver Alert Control“ (DAC)* (p. 250)

„Driver Alert Control“ (DAC)* – ženklai ir pranešimai

Driver Alert Control – DAC (p. 250) gali jungti- niame prietaisų skydelyje arba centrinio valdymo

pulto ekrane atskirais atvejais rodyti ženklus ir teksto pranešimus.

Čia pateikiami keli pavyzdžiai:

Ženklas ^A	Pranešimas	Paaiškinimas
	Driver Alert Laikas poilsiui	Automobiliu važiuojama netolygiai: vairuotoją įspėja garsinis įspėjamasis signalas ir tekstinis pranešimas.
	Priek. stiklo jutikliai blokuo- jami Žr. vadovą	Kameros jutiklis laikinai išjungtas. Rodomas, jei ant priekinio stiklo yra, pavyzdžiui, sniego, ledo ar nešvarumų. <ul style="list-style-type: none"> Nuvalykite priekinio stiklo paviršių priešais kameros jutiklį. Apie kameros jutiklio apribojimus skaitykite Įspėjimo apie susidūrimą sistema* – kameros jutiklio apribojimai (p. 237).
	Driver Alert sistema Reikia aptarnauti	Sistema išjungta. <ul style="list-style-type: none"> Jei pranešimas nedingsta, nuvykite į autoservisą - rekomenduojama kreiptis į įgaliotąjį „Volvo“ autoservisą.

^A Ženklai yra scheminiai.

Susijusi informacija

- Vairuotojo perspėjimo sistema* (p. 249)
- „Driver Alert Control“ (DAC)* – veikimas (p. 251)
- Eismo juostos laikymo pagalba* (p. 253)

Eismo juostos laikymo pagalba*

Eismo juostos laikymo pagalbos funkcija yra viena iš Driver Alert System sistemos funkcijų – kartais ji dar vadinama LKA (Lane Keeping Aid).

Ši funkcija skirta naudoti automagistralėse ir panašiuose pagrindiniuose keliuose, siekiant sumažinti riziką, kad automobilis atsitiktinai neišvažiuotų iš savo juostos tam tikrose situacijose.

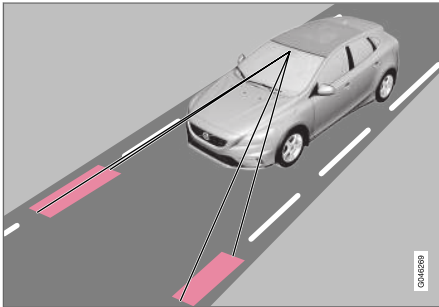

Kamera aptinka nubrėžtas šonines kelio arba eismo juostos linijas. Jei automobilis rengiasi kirsti eismo juostos liniją, eismo juostos laikymo pagalbos funkcija aktyviai grąžina automobilį į juosta, taikydama nedidelį vairo sukimo momentą.

Jei automobilis pasiekia arba kerta šoninę liniją, eismo juostos laikymo pagalbos funkcija taip pat apie tai įspėja vairuotoją vairo vibracija.

⚠️ ĮSPĖJIMAS

LKA yra vairuotojo pagalbinė priemonė, kuri gali nesuveikti: tai priklauso nuo konkrečios situacijos, eismo, oro bei kelio sąlygų.

Vairuotojas visada prisiima visą atsakomybę, užtikrindamas, kad transporto priemonė vairuojama saugiai ir laikomasi visų taikomų įstatymų bei eismo taisyklių.

Susijusi informacija

- Eismo juostos laikymo pagalba – veikimas (p. 253)
- Eismo juostos laikymo pagalba – veikimas (p. 255)
- Eismo juostos laikymo pagalba – apribojimai (p. 256)
- Eismo juostos laikymo pagalba – ženklai ir pranešimai (p. 257)
- Vairuotojo perspėjimo sistema* (p. 249)

Eismo juostos laikymo pagalba – veikimas

Galimos tam tikros eismo juostos laikymo pagalbos (Lane Keeping Aid) funkcijos nuostatos.

Išjungta ir įjungta

Eismo juostos laikymo pagalba yra aktyvi greičio intervale 65–200 km/h (40–125 myl./val.) keliuose, kurių eismo juostas skiriančios linijos aiškiai matomos. Funkcija yra laikinai išaktyvinama siauruose keliuose, kur eismo juostos plotis nesiekia 2,6 metro.

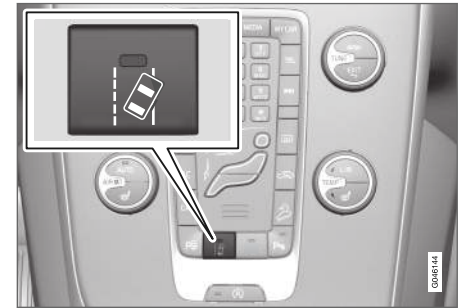

Paspauskite mygtuką centriniame valdymo pulte, norėdami suaktyvinti arba išaktyvinti šią funkciją. Įjungus funkciją, ima šviesti mygtuko lemputė.

Kai kuriuose pasirinktos įrangos deriniuose centriniame valdymo pulte įjungimo / išjungimo mygtukui nebelieka vietos. Tokiu atveju funkcija val-



◀ doma iš automobilio meniu sistemos **MY CAR** (p. 114). Tokiu atveju atlikite šiuos veiksmus:

- Suraskite **Lane Keeping Aid** ir pasirinkite įjungti arba išjungti.

Be to, meniu **MY CAR** galima parinkti tokius punktus:

- Ispėjimas su vairo vibracija: **Vibration only**, įjungti arba išjungti.
- Aktyvusis vairavimas: **Steering assist only**, įjungti arba išjungti.
- Ispėjimas su vairo vibracija ir aktyvusis vairavimas: **Full function**, įjungti arba išjungti.

Aktyvusis vairavimas

Eismo juostos laikymo pagalbos funkcija stengiasi išlaikyti automobilį tarp eismo juostas skiriančių linijų.

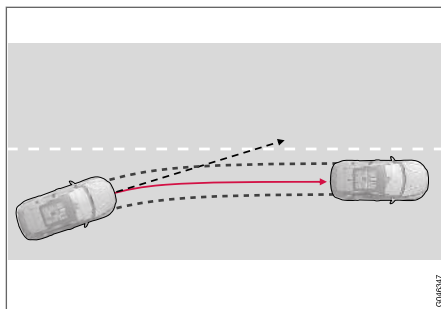

LKA įsikiša ir pasuka vairą.

Jei automobilis priartėja prie eismo juostos kairiosios arba dešinės šoninės linijos ir posūkio žibintas neįjungtas, automobilis grąžinamas atgal į eismo juostą.

Ispėjimas su vairo vibracija

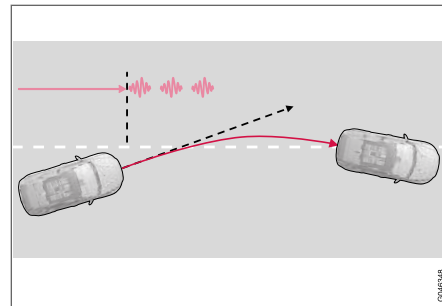

LKA vairuoja ir perspėja vairo vibracija³⁵.

Automobiliui kirtus šoninę liniją, eismo juostos laikymo pagalba perspėja vairuotoją vairo vibracija³⁶. Tai nutinka nepriklausomai nuo to, ar automobilis aktyviai nuvairuojamas atgal, sistemai švelniai pasukant vairą.

³⁵ Ilustracijoje vaizduojamos 3 vibracijos, kai buvo kirsta šoninė linija.

³⁶ Vairo vibracija gali skirtis: kuo daugiau laiko praeina automobiliui kirtus važiuojamosios kelio dalies liniją, tuo daugiau tvinksnų jaučiama.

Dinamiškas posūkis

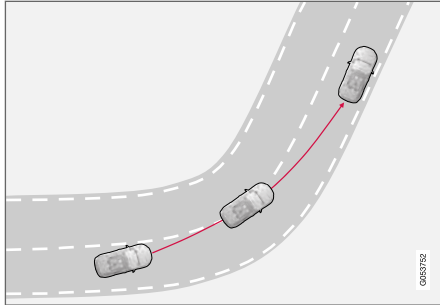

LKA neįsijungia staigiame posūkyje.

Tam tikrais atvejais eismo juostos pagalba leidžia automobiliui kirsti eismo juostas skiriančią liniją, nepradėdama aktyviai vairuoti automobilio ir neduodama įspėjimo. Šios situacijos pavyzdys – gretimos eismo juostos panaudojimas kampui nukirsti, kai geras matomumas.

Susijusi informacija

- Eismo juostos laikymo pagalba* (p. 253)

Eismo juostos laikymo pagalba – veikimas

Eismo juostos laikymo pagalbos funkciją papildoma atskirose situacijose jungtiniame prietaisų skydelyje rodomi intuityvūs grafiniai elementai. Čia pateikiami keli pavyzdžiai:

i PASTABA

LKA laikinai išjungiamą, kol būna įjungtas posūkio signalas.



LKA „pamato“ kitas ribines linijas.

Jei eismo juostos laikymo pagalba aktyvi ir aptinka arba „mato“ eismo juostas skiriančias linijas, LKA ženklas apie tai informuoja BALTOMIS linijomis.

- PILKA eismo juostas skirianti linija – eismo juostos laikymo pagalba toje automobilio pusėje nemato linijos.

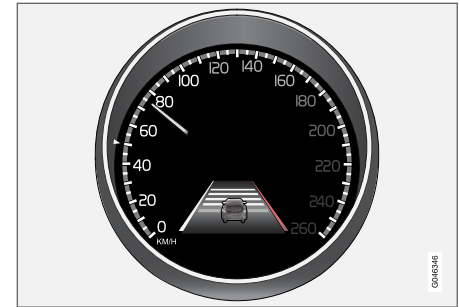

LKA įsijungia dešinėje pusėje.

Eismo juostos laikymo pagalba įsikiša ir nuvairuoja automobilį nuo eismo juostas skiriančios linijos. Apie tai informuojama taip:

- RAUDONA atitinkamos pusės linija.

Susijusi informacija

- Eismo juostos laikymo pagalba* (p. 253)

Eismo juostos laikymo pagalba – apribojimai

Eismo juostos laikymo pagalbos kameros jutiklis turi apribojimų panašiai kaip ir žmogaus akis.

Papildomos informacijos rasite Įspėjimo apie susidūrimą sistema* – kameros jutiklio apribojimai (p. 237) ir (p. 235).

i PASTABA

Atskiromis reiklomis sąlygomis LKA gali susidurti su sunkumais, siekdama tinkamai padėti vairuotojui: tokiu atveju rekomenduojama šią funkciją išjungti.

Tokių situacijų pavyzdžiai:

- kelio darbai
- kelio dangos būklė žiemą;
- prasta kelio dangos būklė;
- itin sportiškas vairavimo stilius;
- prastos oro sąlygos, ribotas matomumas.

Rankos ant vairo

Kad eismo juostos laikymo pagalba veiktų, vairuotojas turi laikyti rankas ant vairo. LKA nuolat tai stebi. Jei rankų ant vairo nėra, rodomas tekstinis pranešimas, primenantis vairuotojui aktyviai vairuoti automobilį.

Jei vairuotojas nepaiso raginimo pradėti vairuoti, eismo juostos laikymo pagalba pereina į budėjimo

režimą ir lieka jame, kol vairuotojas nepradeda vėl vairuoti automobilio.

Susijusi informacija



- Eismo juostos laikymo pagalba* (p. 253)

Eismo juostos laikymo pagalba – ženklai ir pranešimai

Tais atvejais, kai nėra eismo juostos laikymo pagalbos funkcijos, jungtiniame prietaisų skyde-

lyje gali būti pateikiamas ženklas bei aiškinamasis pranešimas. Atsižvelkite į pateiktą rekomendaciją (jei tinka).

Pranešimų pavyzdžiai:

Ženklas	Pranešimas	Paaiškinimas
	Priek. stiklo jutikliai blokuojami Žr. vadovą	Kameros jutiklis laikinai išjungtas. Rodomas, jei ant priekinio stiklo yra, pavyzdžiui, sniego, ledo ar nešvarumų. <ul style="list-style-type: none"> Nuvalykite priekinį stiklą priešais kameros jutiklį. Skaitykite apie kameros jutiklio apribojimus Įspėjimo apie susidūrimą sistema* – kameros jutiklio apribojimai (p. 237) ir (p. 235).
	Lane keeping aid Reikia aptarnauti	Sistema išjungta. <ul style="list-style-type: none"> Jei pranešimas nedingsta, nuvykite į autoservisą - rekomenduojama kreiptis į įgaliotąjį „Volvo“ autoservisą.
	Lane keeping aid Nutraukta	LKA nustatyta į budėjimo režimą. LKA ženklo linijos rodo, kada funkcija vėl tampa aktyvi.

Susijusi informacija

- Eismo juostos laikymo pagalba* (p. 253)

Parkavimo pagalbos sistema*

Pagalbinė statymo sistema naudojama kaip pagalbos priemonė, statant automobilį. Atstumą iki aptiktos kliūties nurodo garsinis signalas ir centrinio valdymo pulto ekrane pateikiami simboliai.

Parkavimo pagalbos sistemos garsumo lygį galima reguliuoti (sklandant garso signalui) centrinio valdymo pulto rankenėle **VOL** arba per automobilio meniu sistemą **MY CAR** (žr. MY CAR (p. 114)).

Statymo pagalbos sistema yra dviejų variantų:

- Tik gale
- Priekyje ir gale.

PASTABA

Kadangi vilkimo kablys yra sukonfigūruotas automobilio elektros sistemoje, funkcijai matuojant atstumą iki kliūties už automobilio, jo iškyša būna įtraukiama į skaičiavimus.

ISPĖJIMAS

- Automobilio statymo pagalba neatleidžia paties vairuotojo nuo atsakomybės statant automobilį.
- Jutikliai turi „aklųjų zonų“, kuriose esančios kliūtys neaptinkamos.
- Būkite atidūs ir stebėkite arti automobilio esančius žmones ir gyvūnus.

Susijusi informacija

- Statymo pagalbos sistema* – jutiklių valymas (p. 262)
- Statymo pagalbos sistema* – veikimas (p. 258)
- Statymo pagalbos sistema* – statymas priekiu (p. 261)
- Statymo pagalbos sistema* – triukščių indikacija (p. 261)
- Statymo pagalbos sistema* – atbuline eiga (p. 260)
- Pagalbinės statymo sistemos kamera (p. 263)
- Parkavimo pagalbiklis (PAP)* (p. 267)

Statymo pagalbos sistema* – veikimas

Statymo pagalbos sistema automatiškai suaktyvina užvedus variklį: įsijungia jungiklio įj./išj. lemputė. Jei pagalbinė statymo sistema išjungžiama mygtuku, lemputė užgesta.



Parkavimo pagalbos sistemos ir CTA jutiklių įjungimas / išjungimas³⁷.

Centrinio valdymo pulto ekrane rodoma ryšio tarp automobilio ir aptiktos kliūtės apžvalga.

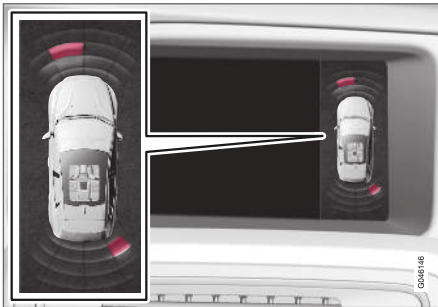

Ekrano rodinys: rodomos kliūtės kairioji priekinė ir dešinioji galinė dalys.

Pažymėti sektoriai rodo, kuris iš keturių jutiklių aptiko kliūtį. Kuo parinktas sektoriaus laukelis yra arčiau automobilio simbolio, tuo mažesnis atstumas skiria automobilį ir aptiktą kliūtį.

Signalas tuo dažnesnis, kuo atstumas iki kliūties trumpesnis, automobilio priekyje arba gale. Kitas garsas iš garso sistemos prislopinamas automatiškai.

Atstumui sumažėjus iki 30 cm, tonas tampa nepertraukiamas ir užpildomas arčiausiai automobilio esantis aktyvus jutiklio laukas. Jei aptiktoji kliūtis yra pastovaus garso atstumu automobilio užpakalyje ir priekyje, tuomet garsas girdimas pakaitomis iš kolonėlių.

! SVARBU

Objektai, pvz., grandinės, ploni blizgūs stulpečiai arba žemi barjerai gali patekti į „signalo šešėlį“ ir laikinai būti neaptikti jutiklių. Tokiu atveju vietoj perėjimo prie laukiamo nepertraukiamo signalo pypsėjimas gali netikėtai nutrūkti.

Jutikliai negali aptikti aukštų objektų, pvz., krovos rampų.

- Taip nutikus reikia būti itin atidiems ir manevruoti / statyti automobilį ypač lėtai arba nutraukti vykdomą statymo manevrą, kadangi jutiklių teikiama informacija tokiais atvejais ne visada būna patikima ir kyla didelė automobilio ar kitų objektų pažeidimo rizika.

Susijusi informacija

- Parkavimo pagalbos sistema* (p. 258)
- Statymo pagalbos sistema* – jutiklių valymas (p. 262)
- Statymo pagalbos sistema* – statymas priekiu (p. 261)
- Statymo pagalbos sistema* – trikčių indikacija (p. 261)
- Statymo pagalbos sistema* – atbuline eiga (p. 260)

³⁷ Šoninis įspėjimas, žr. „CTA (skersinio eismo perspėjimas)*“ (p. 243)

- Pagalbinės statymo sistemos kamera (p. 263)
- Parkavimo pagalbiklis (PAP)* (p. 267)

Statymo pagalbos sistema* – atbuline eiga

Pagalbinė statymo sistema naudojama kaip pagalbos priemonė, statant automobilį. Atstumą iki aptiktos kliūtis nurodo garsinis signalas ir centrinio valdymo pulto ekrane pateikiami simboliai.

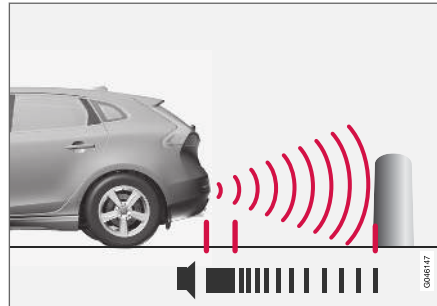

Indikuojamas atstumas nuo automobilio galo iki kliūtis yra maždaug 1,5 metro. Garsinis signalas, informuojantis apie gale esančias kliūtis, girdimas iš vieno iš galinių garsiakalbių.

Pagalbinė atbulinio statymo sistema įsijungia įjungus atbulinės eigos pavarą.

Važiuojant atbuline eiga, pvz., kai ant kablo užkabinta priekaba, galinė statymo pagalba automatiškai išjungiamą, nes kitaip jautikliai reaguotų į priekabą.

i PASTABA

Važiuojant atbuline eiga, pvz., prie kablo prikabinus priekabą arba pritvirtintus dviračių laikiklį ir neturint sumontuotos originalios „Volvo“ priekabos elektros instaliacijos, automobilio statymo pagalbą gali reikėti rankiniu būdu išjungti, kad jautikliai į juos nereaguotų.

Susijusi informacija

- Parkavimo pagalbos sistema* (p. 258)
- Statymo pagalbos sistema* – jutiklių valymas (p. 262)
- Statymo pagalbos sistema* – veikimas (p. 258)
- Statymo pagalbos sistema* – statymas priekiu (p. 261)
- Statymo pagalbos sistema* – trikčių indikacija (p. 261)
- Pagalbinės statymo sistemos kamera (p. 263)
- Parkavimo pagalbiklis (PAP)* (p. 267)

Statymo pagalbos sistema* – statymas priekiu

Pagalbinė statymo sistema naudojama kaip pagalbos priemonė, statant automobilį. Atstuma iki aptiktų kliūčių nurodo garsinis signalas ir centrinio valdymo pulto ekrane pateikiami ženklai.

Statymo pagalbos sistema automatiškai suaktyvinama užvedus variklį: įsijungia jungiklio įj./išj. lemputė. Jei pagalbinė statymo sistema išjungžiama mygtuku, lemputė užgesta.

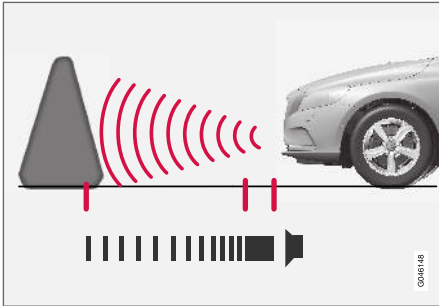

Indikuojamas atstumas nuo automobilio priekio iki kliūties yra maždaug 0,8 metro. Garsinis signalas, informuojantis apie priekyje esančias kliūtis, girdimas iš vieno iš priekinių garsiakalbių.

Priekinė automobilio statymo pagalbos sistema būna aktyvi iki 10 km/h (6 myl./val.). Jei statymo pagalbos sistema deaktyvinama, kadangi automobilis pradeda judėti pernelyg greitai (11 km/h

(7 myl./val.) arba didesniu greičiu), funkcija vėl aktyvinama, kai greitis nukrenta žemiau 10 km/h (6 myl./val.).

! SVARBU

Pritvirtinus papildomus žibintus: Nepamirškite, kad jų negali užstoti jutikliai – tokiu atveju, papildomi žibintai gali būti palaikyti klūtimis.

Susijusi informacija

- Parkavimo pagalbos sistema* (p. 258)
- Statymo pagalbos sistema* – jutiklių valymas (p. 262)
- Statymo pagalbos sistema* – veikimas (p. 258)
- Statymo pagalbos sistema* – trikčių indikacija (p. 261)
- Statymo pagalbos sistema* – atbuline eiga (p. 260)
- Pagalbinės statymo sistemos kamera (p. 263)
- Parkavimo pagalbiklis (PAP)* (p. 267)

Statymo pagalbos sistema* – trikčių indikacija

Pagalbinė statymo sistema naudojama kaip pagalbos priemonė, statant automobilį. Atstuma iki aptiktos kliūties nurodo garsinis signalas ir centrinio valdymo pulto ekrane pateikiami simboliai.



Jei ima nuolat šviesti jungtinio prietaisų skydelio informacinis ženklas ir pateikiamas teksto pranešimas **Statymo pagalbos sistema: reikia aptarnauti**, vadinasi statymo pagalba išjungta.

! SVARBU

Kai kuriais atvejais, stovėjimo jutikliai gali duoti klaidingus įspėjimo signalus dėl išorinių garso šaltinių, kurie skleidžia tokius pačius ultragarso dažnius, kokiais veikia pati sistema.

Tokie šaltiniai apima garso signalus, šlapias padangas ant asfalto, pneumatinius stabdžius, motociklų išmetimo vamzdžius ir t. t.

Susijusi informacija

- Parkavimo pagalbos sistema* (p. 258)
- Statymo pagalbos sistema* – jutiklių valymas (p. 262)
- Statymo pagalbos sistema* – veikimas (p. 258)



- Statymo pagalbos sistema* – statymas priekiu (p. 261)
- Statymo pagalbos sistema* – atbuline eiga (p. 260)
- Pagalbinės statymo sistemos kamera (p. 263)
- Parkavimo pagalbiklis (PAP)* (p. 267)

Statymo pagalbos sistema* – jutiklių valymas

Pagalbinė statymo sistema naudojama kaip pagalbos priemonė, statant automobilį. Atstumą iki aptiktos kliūtis nurodo garsinis signalas ir centrinio valdymo pulto ekrane pateikiami simboliai.

Statymo pagalbos sistemos jutiklius reikia reguliariai valyti, kad jie gerai veiktų. Valykite juos vandenių ir automobiliniu šampūnu.

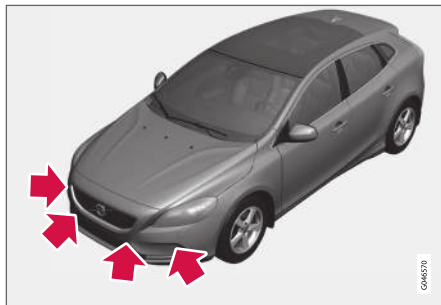

Priekinio jutiklio vieta.

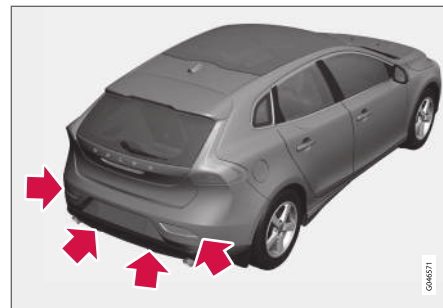

Galinio jutiklio vieta.

i PASTABA

Jutiklius dengiantis purvas, ledas ir sniegas sumažins jų funkcionalumą ir neleis atlikti matavimų.

Susijusi informacija

- Parkavimo pagalbos sistema* (p. 258)
- Statymo pagalbos sistema* – veikimas (p. 258)
- Statymo pagalbos sistema* – statymas priekiu (p. 261)
- Statymo pagalbos sistema* – trikčių indikacija (p. 261)
- Statymo pagalbos sistema* – atbuline eiga (p. 260)

- Pagalbinės statymo sistemos kamera (p. 263)
- Parkavimo pagelbiklis (PAP)* (p. 267)

Pagalbinės statymo sistemos kamera

Statymo kamera yra pagalbini sistema, suaktyvinama įjungus atbulinės eigos pavarą.

Kameros vaizdas yra rodomas centrinio valdymo pulto ekrane.

PASTABA

Kadangi vilkimo kablys yra sukonfigūruotas automobilio elektros sistemoje, funkcijai matuojant atstumą iki kliūtis už automobilio, jo iškyša būna įtraukiama į skaičiavimus.

ĮSPĖJIMAS

- Stovėjimo kamera yra pagalbini priemonė ir, važiuojant atbuline eiga, nepakeičia vairuotojo prisiimamos atsakomybės.
- Kamera turi „aklųjų zonų“, kuriose esančios kliūtys neaptinkamos.
- Būkite atidūs ir stebėkite arti automobilio esančius žmones ir gyvūnus.

Funkcija ir veikimas

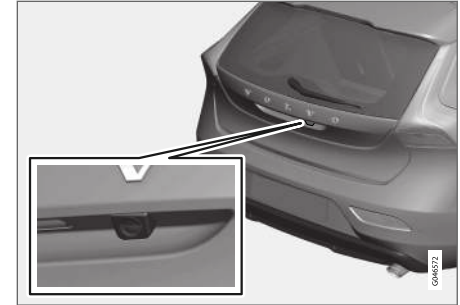

Kameros įrengimo vieta šalia atidarymo rankenos.

Kamera rodo, kas yra už automobilio ir ar kas nors pasirodo iš šonų.

Kamera rodo plačią zoną už automobilio, dalį buferio ir vilkimo kablio (jei yra).

Objektai ekrane gali būti šiek tiek pakrypę. Tai yra normalu.

PASTABA

Ekrane matomi objektai gali būti arčiau automobilio nei atrodo žiūrint į ekraną.

Jei aktyvus kitas rodinys, statymo kameros sistema automatiškai perima rodinio kontrolę ir ekrane imamas rodyti jos kameros vaizdas.

Įjungus atbulinę pavarą, grafiškai vaizduojamos dvi vientisos linijos, iliustruojančios, kur automobi-



◀◀ lio galiniai ratai riedēs esant dabartiniam vairo pasukimo kampui. Taip lengviau statyti automobilį lygiagrečiai, atbulomis įvažiuoti į ankštas stovėjimo vietas ir prikabinti priekabą. Automobilio apytiksliai išoriniai matmenys iliustruojami punktyrinėmis linijomis. Statymo pagalbos linijas galima išaktyvinti, žr. skirsnį „Nuostatos“ (p. 266).

Jei automobilyje įrengti ir statymo pagalbos jutikliai * (p. 258), grafinė informacija perteikiama spalvotomis sritimis, iliustruojant atstumą iki aptiktų kliūčių. Žr. toliau tekste pateikiamą skirsnį „Automobiliai su atbulinės eigos jutikliais“.

Kamera būna aktyvi maždaug 5 sekundes nuo atbulinės pavaros išjungimo, tačiau išsijungia, jei automobilio greitis viršija 10 km/h (6 myl./val.) pirmyn arba 35 km/h (22 myl./val.) atgal.

Apšvietimo sąlygos

Kameros rodomas vaizdas suderinamas automatiškai, pagal esamą apšvietimą. Todėl vaizdo ryškumas ir kokybė gali truputį skirtis. Prastu apšvietimu vaizdo kokybė gali būti šiek tiek blogesnė.

i PASTABA

Siekiant užtikrinti optimalų veikimą, kameros objektyvas turi būti švarus: ant jo negali būti purvo, sniego ar ledo. Tai ypač aktualu esant prastam apšvietimui.

Orientacinės linijos

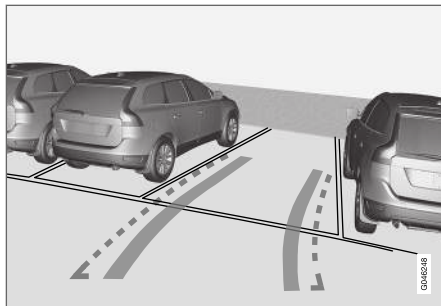

Pavyzdžiai, kaip vairuotojui gali būti vaizduojamos orientacinės linijos.

Linijos ekrane projektuojamos taip, tarsi jos būtų ant žemės už automobilio ir būtų tiesiogiai susijusios su vairo judesiais bei rodo trajektoriją, kuria automobilis važiuos posūkyje.

i PASTABA

- Važiuojant atgal su priekaba, kuri nėra prijungta prie automobilio elektros sistemos, ekrane rodomos **automobilio**, o ne priekabos trajektorijos linijos.
- Priekabą prijungus prie automobilio elektros sistemos, ekrane linijos nerodomos.
- Jei prie automobilio prikabinsite autopriekabą su originaliu „Volvo“ kabeliu, automobilio statymo kamera savaime išsijungs.

i SVARBU

Nepamirškite, kad ekrane rodomas tik už automobilio esantis plotas - atkreipkite dėmesį į automobilio šonus ir priekį, kai sukate vairą važiuodami atbuline eiga.

Ribų linijos

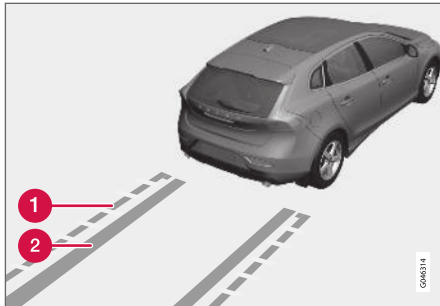

Skirtingos sistemos linijos.

- 1 Ribų linija, laisva atbulinės eigos zona
- 2 „Vėžės“

Punktyrinė linija (1) apriboja zoną iki maždaug 1,5 m atgal nuo buferio. Tai taip pat labiausiai išsikišusių automobilio dalių, pavyzdžiui, šoninių veidrodėlių ir kampų, riba – taip pat darant posūkius.

Plačios „vėžės“ (2) tarp šoninių linijų rodo, kur riedės ratai, ir, jei nėra kliūties, gali tęstis apie 3,2 m nuo buferio.

Automobiliai su atbulinės eigos jutikliais*

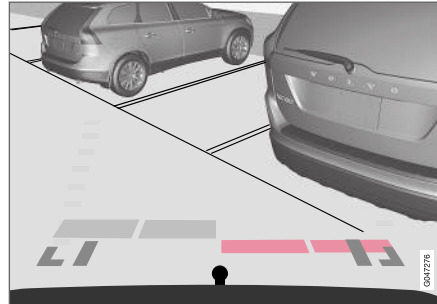

Spalvotos sritys (x 4, po vieną jutikliui) rodo atstumą.

Jei automobilyje įrengti ir statymo pagalbos jutikliai (p. 258), ties kiekvienu kliūtį aptikusiu jutikliu spalvotomis sritimis indikuojamas atstumas.

Mažėjant atstumui iki kliūties, plotų spalva keičiasi iš šviesiai geltonos į geltoną, oranžinę ir raudoną.

Spalva / dažai	Atstumas (metrais)
Šviesiai geltona	0,7–1,5
Geltona	0,5–0,7
Oranžinis	0,3–0,5
Raudona	0–0,3

Susijusi informacija

- Statymo pagalbos kamera – nuostatos (p. 266)
- Statymo pagalbos kamera – apribojimai (p. 267)
- Parkavimo pagalbos sistema* (p. 258)
- Parkavimo pagalbiklis (PAP)* (p. 267)

Statymo pagalbos kamera – nuostatos

Išjungtos kameros suaktyvinimas

Jei įjungiant atbulinės eigos pavarą kameros funkcija būna išjungta, ją galima suaktyvinti taip:

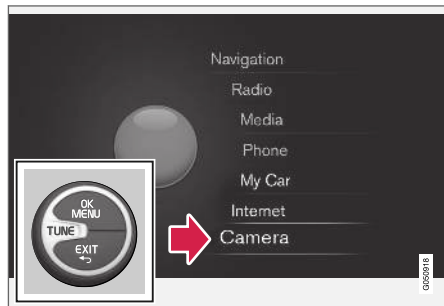

Pagrindinio šaltinio meniu³⁸.

1. Vieną arba du kartus **ilgai** paspauskite **EXIT**, kad pasiektumėte pagrindinio šaltinio meniu.
2. Įjunkite „Kameros“ parinktį su **TUNE** ir paspauskite **OK/MENU**.
3. Tolesniame meniu: - Pasukite **TUNE**, kad būtų parodytas pageidaujamos kameros vaizdas, naudodami ir paspauskite **OK/MENU** – ekrane parodomas esamas kameros vaizdas.

Parinktys*

Automobilai su priekine kamera klimato skydelyje turi mygtuką **CAM**.



Mygtukų vieta gali skirtis priklausomai nuo kitos įrangos variantų.

- Paspauskite **CAM**, kad būtų suaktyvinta kamera – ekraneparodomas esamas kameros vaizdas.

Kaip pakeisti atbulinės eigos ir priekinės kamerų vaizdus:

- Paspauskite **CAM** arba pasukite **TUNE**.

Nuostatos keitimas

Numatytoji nuostata: kamera suaktyvinama įjungus atbulinę pavarą.

Statymo kameros nuostatas galima pakeisti ekrane rodant kameros vaizdą:

1. Paspauskite **OK/MENU** kai rodoma kamera –ekranevaizdą pakeičia meniu su įvairiomis parinktimis.
2. Pasukite **TUNE**, norėdami pasiekti norimą parinktį.
3. Paryškinkite parinktį paspausdami **OK/MENU** vieną kartą ir grįžkite su **EXIT**.

Kablys

Kamerą galima veiksmingai panaudoti prisikabinant priekabą. Ekrane gali būti rodoma numatyta kablo „trajektorijos“ pagalbinės statymo linijos link priekabos, kaip ir „provėžos“.

Galima rinktis, ar bus rodomos „provėžos“, ar kablo trajektorija - abiejų variantų vienu metu rodyti negalima.

1. Kai rodomas kameros rodinys, paspauskite **OK/MENU**.
2. Norėdami pasiekti **Tow bar trajectory guide line**, pasukite **TUNE**.
3. Paryškinkite parinktį paspausdami **OK/MENU** vieną kartą ir grįžkite su **EXIT**.

³⁸ Žr. „Sensus Infotainment“ priedą, kur rasite papildomos informacijos apie meniu sistemą.

Priartinimas

Pageidaujant manevruoti tiksliau, kameros vaizdą galima priartinti:

- Paspauskite **CAM** arba pasukite **TUNE** - pakartotinai spaudžiant arba sukant, grįš įprastas vaizdas.

Jei yra daugiau variantų, jie pateikiami ciklu - spauskite arba sukite tol, kol atsiras pageidaujamas kameros vaizdas.

Susijusi informacija

- Pagalbinės statymo sistemos kamera (p. 263)
- Statymo pagalbos kamera – apribojimai (p. 267)
- Parkavimo pagalbos sistema* (p. 258)
- Parkavimo pagalbiklis (PAP)* (p. 267)

Statymo pagalbos kamera – apribojimai

i PASTABA

Dviračių laikikliai arba kiti automobilio priedai, montuojami ant automobilio galo, gali užstoti kameros vaizdą.

Būtina atminti

Atkreipkite dėmesį į galimybę, kad nors atrodo, kad užstota palyginus nedidelė vaizdo dalis, iš tikrųjų gali būti užstotas gana didelis plotas. Todėl kliūtys gali būti pastebėtos tik kai jos visai priartės prie automobilio.

- Ant kameros lęšių neturi būti nešvarumų, ledo ir sniego.
- Kameros lęšius reguliariai plaukite drungnu vandeniu su automobilijų šampūnu - stenkitės jų nesubraižyti.

Susijusi informacija

- Pagalbinės statymo sistemos kamera (p. 263)
- Statymo pagalbos kamera – nuostatos (p. 266)
- Parkavimo pagalbos sistema* (p. 258)
- Parkavimo pagalbiklis (PAP)* (p. 267)

Parkavimo pagalbiklis (PAP)*

Aktyvioji statymo pagalba (PAP – Park Assist Pilot) padeda vairuotojui pastatyti automobilį, pirmiausia patikrindama, ar pakanka vietos ir tada įvairuodama automobilį į tą vietą.

Jungtiniame prietaisų skydelyje rodomi įvairūs ženklai, grafiniai elementai ir tekstas, kuriais nurodoma, kada reikia atlikti įvairias operacijas.



On/Off mygtukas pateikiamas centriniam valdymo pulte.

i PASTABA

Kadangi vilkimo kablys yra sukonfigūruotas automobilio elektros sistemoje, funkcijai matuojant atstumą iki kliūties už automobilio, jo iškyša būna įtraukiama į skaičiavimus.



⚠️ ĮSPĖJIMAS

- Funkcija PAP yra papildomoji pagalba vairuotojui, skirta vairavimui palengvinti ir jo saugai padidinti. Ji negali tinkamai išspręsti visų kelių eismo, orų ir kelio sąlygų.
- Būkite ypač atidūs ir stebėkite arti automobilio esančius žmones ir gyvūnus.
- „PAP“ nėra skirta pakeisti vairuotojo dėmesį ar sprendimus. Vairuotojas visada lieka atsakingas ir privalo užtikrinti, kad automobilis būtų vairuojamas saugiai, tinkamu greičiu, palaikant tinkamą atstumą iki kitų transporto priemonių ir vadovaujantis galiojančiomis kelių eismo taisyklėmis bei reglamentais.

Susijusi informacija

- Statymo pagelbiklis (PAP)* – veikimas (p. 268)
- Statymo pagelbiklis (PAP)* – valdymas (p. 269)
- Statymo pagelbiklis (PAP)* – apribojimai (p. 271)
- Aktyvioji statymo pagalba (PAP)* – ženklai ir pranešimai (p. 272)
- Pagalbinės statymo sistemos kamera (p. 263)

³⁹ (Anti-lock Braking System) – Stabdžių antiblokavimo sistema

⁴⁰ (Electronic Stability Control) – stabilumo sistema.

Statymo pagelbiklis (PAP)* – veikimas

Jungtiniame prietaisų skydelyje rodomi įvairūs ženklai, grafiniai elementai ir tekstas, kuriais nurodoma, kada reikia atlikti įvairias operacijas.

ⓘ PASTABA

PAP funkcija matuoja laisvą vietą ir vairuoja automobilį. Vairuotojas turi:

- stebėti zoną aplink automobilį;
- vykdyti jungtiniame prietaisų skydelyje pateikiamas instrukcijas;
- perjungti pavaras (atbulinės eigos ar eigos pirmyn);
- valdyti ir palaikyti saugų greitį;
- stabdyti ir sustoti.

PAP funkciją galima suaktyvinti, kai užvedus variklį tenkinami toliau išdėstyti kriterijai:

- Suaktyvintai PAP funkcijai turi netrukdyti ABS³⁹ arba ESC⁴⁰. Šios funkcijos gali būti suaktyvintos, pvz., važiuojant stačiu ir slidžiu nuolydžiu (žr. skirsnius „Kojinis stabdys“ (p. 293) ir „Stabilumo sistema (ESC)“

(p. 186), kur pateikiama išsamesnės informacijos).

- Prie automobilio neturi būti prijungta priekaba.
- Greitis turi nesiekti 50 km/h (30 myl./val.).

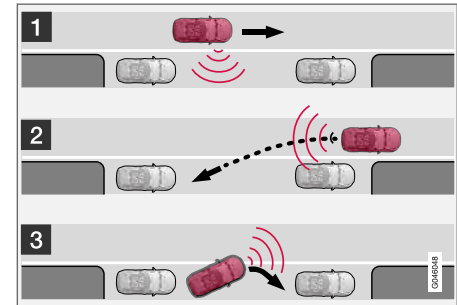

PAP veikimo principas.

PAP funkcija pastato automobilį tokiais veiksmais:

1. Funkcija ieško stovėjimo vietų ir jas matuoja. Matavimo metu greitis negali viršyti 30 km/h (20 myl./val.).
2. Automobilis įvairuoja į stovėjimo vietą atbulinę eiga.
3. Automobilis į vietą pastatomas važiuojant pirmyn-atgal.

Susijusi informacija

- Parkavimo pagelbiklis (PAP)* (p. 267)
- Pagalbinės statymo sistemos kamera (p. 263)

Statymo pagelbiklis (PAP)* – valdymas

Vairuotojas informuojamas, kaip veikia PAP paprastomis, aiškiais instrukcijomis, pateikiamomis jungtiniame prietaisų skydelyje, tam panaudojant grafinius elementus ir teksto pranešimus (p. 272).

i PASTABA

Nepamirškite, kad sukant vairą automobilio statymo metu atitinkamose padėtyse gali būti uždengiamos jungtiniame prietaisų skyde rodomos instrukcijos.

1 – Paieška ir matmenų patikra

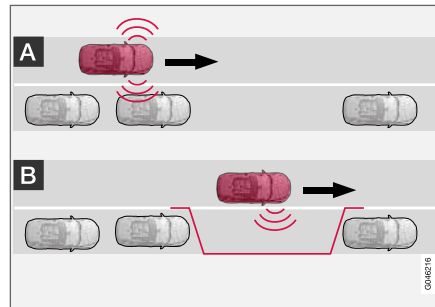

i PASTABA

PAP funkcija matuoja laisvą vietą ir vairuoja automobilį. Vairuotojas turi:

- stebėti zoną aplink automobilį;
- vykdyti jungtiniame prietaisų skydelyje pateikiamas instrukcijas;
- perjungti pavaras (atbulinės eigos ar eigos pirmyn);
- valdyti ir palaikyti saugų greitį;
- stabdyti ir sustoti.

i PASTABA

Kai PAP ieško stovėjimo vietos, atstumas tarp automobilio ir stovėjimo vietų turi būti 0,5–1,5 metro (1,6–5,0 pėd.).

PAP funkcija atlieka stovėjimo vietos paiešką ir patikrina, ar surasta vieta yra pakankamai erdvi. Atlikite šiuos veiksmus:



1. Aktyvinkite PAP, spustelėdami šį mygtuką ir nevažiuokite didesniu nei 30 km/h (20 myl./val.) greičiu.

2. Stebėkite jungtinį prietaisų skydelį ir būkite pasiruošę sustabdyti automobilį, kai tai pada-



- ryti nurodys grafiniai elementai ir teksto pranešimai.
3. Pasirodžius atitinkamam grafiniam elementui ir teksto pranešimui, sustabdykite automobilį.

i PASTABA

PAP ieško aplinkoje laisvos vietos automobiliui pastatyti, rodo instrukcijas ir orientuoja automobilį (keleivio pusėje). Jei reikia, kad automobilį būtų galima statyti ir vairuotojo gatvės pusėje:

- Įjunkite vairuotojo pusės posūkio signalą: tada sistema pradeda ieškoti stovėjimo vietos toje automobilio pusėje.

2 – Įvairavimas atbuline eiga

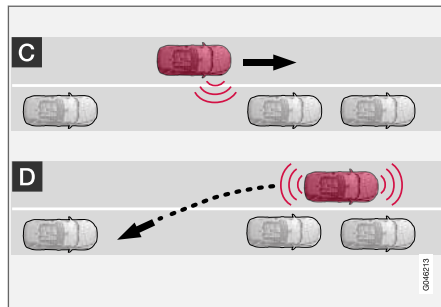

Įvairavimo atbuline eiga etapo metu PAP įvairuoja automobilį į stovėjimo vietą. Atlikite šiuos veiksmus:

1. Patikrinkite, ar už automobilio nieko nėra ir įjunkite atbulinę pavarą.
2. Lėtai ir atsargiai važiuokite atbuline eiga, neliesdami vairo ir ne didesniu nei maždaug 7 km/h (4 myl./val.) greičiu.
3. Stebėkite jungtinį prietaisų skydelį ir būkite pasiruošę sustabdyti automobilį, kai tai padaryti nurodys grafiniai elementai ir teksto pranešimai.

i PASTABA

- Nelieskite vairo, kai PAP funkcija yra įjungta.
- Įsitikinkite, kad vairą galima laisvai sukinti ir nėra jokių kliūčių.
- Siekdami optimalių rezultatų, palaukite, kol varas visiškai nustos sukstis: tik tada pradėkite važiuoti atgal ar pirmyn.

3 – Pastatymas

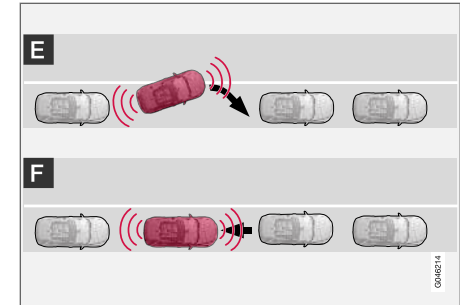

Automobiliui įvažiavus atbuline eiga į stovėjimo vietą, jį reikia ištiesinti ir sustabdyti.

1. Įjunkite pirmąją pavarą (arba pavarų svirtį) perveskite į padėtį **D**), palaukite, kol pradės sukstis varas ir tada lėtai važiuokite pirmyn.
2. Pasirodžius atitinkamam grafiniam elementui ir teksto pranešimui, sustabdykite automobilį.
3. Įjunkite atbulinę pavarą ir lėtai važiuokite atgal, kol grafiniais elementais ir teksto pranešimais jums bus nurodyta sustoti.

Funkcija automatiškai išaktyvinama ir grafiniais elementais bei pranešimu informuojama, kad automobilis sėkmingai pastatytas. Vairuotojui gali prireikti pakoreguoti pastatymo padėtį. Tik vairuotojas gali nuspręsti, ar automobilis pastatytas tinkamai.

! SVARBU

Ispėjimo atstumas yra trumpesnis, kai jutiklius naudoja PAP, o ne parkavimo pagalbos sistema.

Susijusi informacija

- Parkavimo pagalbiklis (PAP)* (p. 267)
- Pagalbinės statymo sistemos kamera (p. 263)

Statymo pagalbiklis (PAP)* – apribojimai

PAP seka stabdoma:

- jei automobiliu važiuojama per greitai, viršijant 7 km/h (4 myl./val.);
- jei vairuotojas paliečia vairą;
- jei įjungiami ABS⁴¹ arba ESC⁴² funkcija, pvz., ratui praradus sukibimą ant slidžios kelio dangos.

Teksto pranešimas nurodo, kuriame etape buvo sustabdyta PAP seka.

i PASTABA

Jutiklius dengiantis purvas, ledas ir sniegas sumažins jų funkcionalumą ir neleis atlikti matavimų.

! SVARBU

Tam tikrais atvejais PAP negali rasti stovėjimo vietų - viena iš priežasčių gali būti tai, kad jutiklius trikdo išoriniai garso šaltiniai, kurie skleidžia tokius pačius ultragarso dažnius, kokiais veikia pati sistema.

Tokie šaltiniai apima garso signalus, šlapias padangas ant asfalto, pneumatinius stabdžius, motociklų išmetimo vamzdžius ir t. t.

Būtina atminti

Vairuotojas turi nepamiršti, kad statymo pagalbos sistema yra tik pagalba, o ne neklystanti visiškai automatinė funkcija. Taigi, vairuotojas turi būti visada pasiruošęs imtis reikiamų veiksmų. Be to, statant automobilį reikia atminti keletą momentų:

- PAP pradeda nuo pastatytų automobilių esamos vietos: jei jie pastatyti netinkamai, automobilio padangos ir ratlankiai gali būti pažeisti į bordiūrus.
- PAP suprojektuota statyti automobilį tiesiose gatvėse, o ne staigiuose vingiuose ar posūkiuose. Dėl šios priežasties reikia pasirūpinti, kad PAP matuojant stovėjimo vietą automobilis būtų jai lygiagretus.
- Siaurose gatvėse ne visada pavyksta rasti statymo vietą, kadangi čia nepakanka erdvės manevruoti. Tokiais atvejais sistemai padėsite, jei važiuosite kaip įmanoma arčiau tos kelio pusės, kurioje norite pastatyti automobilį.
- Atminkite, kad statant automobilį jo priekis gali atsidurti priešpriešinio eismo pusėje.
- Atliekant automobilio statymo skaičiavimus, neįtraukiami objektai, esantys aukščiau jutiklių aptikimo zonų. Dėl šios priežasties PAP gali įsukti į stovėjimo vietą per anksti, todėl tokių stovėjimo vietų reikia vengti.

41 (Anti-lock Braking System) – Stabdžių antiblokavimo sistema

42 (Electronic Stability Control) – stabilumo ir traukos kontrolės sistema.

- Vairuotojas privalo pats įvertinti, ar PAP aptikta stovėjimo vieta tinka statyti automobilį.
- Naudokite patvirtintas padangas⁴³ ir pripūskite jas iki tinkamo slėgio, nes tai turi įtakos PAP gebėjimui statyti automobilį.
- Intensyvus lietus ir sniegas gali neleisti sistemai tinkamai išmatuoti statymo erdvės.
- Nenaudokite PAP, jei sumontuotos sniego grandinės arba atsarginis ratas.
- Nenaudokite PAP, jei iš automobilio yra išlindę kroviniai.

! SVARBU

Sumontavus kitokių aprobuotų matmenų ratlankį ir (arba) padangą, gali pakisti padangos apskritimo ilgis, o tai reiškia, kad gali tekti atnaujinti PAP sistemos parametrus. Susisieki su autoservisu. Rekomenduojama kreiptis į įgaliotąjį „Volvo“ autoservisą.

Techninė priežiūra

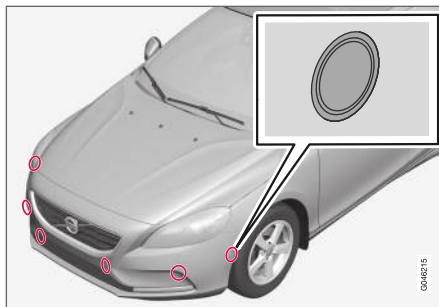

PAP jutikliai įrengti bamperiuose:⁴⁴ – 6 priekyje ir 4 gale.

Siekiant, kad funkcija PAP veiktų tinkamai, jos jutiklius reikia reguliariai valyti (p. 262), naudojant vandenį ir automobilinį šampūną.

Susijusi informacija

- Parkavimo pagalbiklis (PAP)* (p. 267)
- Pagalbinės statymo sistemos kamera (p. 263)
- Statymo pagalbos sistema* – jutiklių valymas (p. 262)

Aktyvioji statymo pagalba (PAP)* – ženklai ir pranešimai

Jungtiniame prietaisų skydelyje gali būti rodomos įvairios ženklų ir teksto kombinacijos su kintančiu turiniu, o kartais gali būti pateikti patarimai, kaip atlikti konkretų veiksmą.

Jei pranešimas nurodo, kad statymo pagalbos sistema išjungta, rekomenduojama susisiekti su įgaliotuoju „Volvo“ autoservisu.

Susijusi informacija

- Parkavimo pagalbiklis (PAP)* (p. 267)
- Pagalbinės statymo sistemos kamera (p. 263)

⁴³ „Patvirtintos padangos“ – tai to paties tipo ir gamintojo padangos kaip ir sumontuotosios ant automobilio, pristatyto iš gamyklos.

⁴⁴ PASTABA: iliustracijos yra scheminio pobūdžio. Detalės gali būti kitokios – tai priklauso nuo automobilio modelio.

UŽVEDIMAS IR VAŽIAVIMAS

Variklio užvedimas

Variklis užvedamas ir išjungiamas nuotolinio valdymo rakteliu bei mygtuku **START/STOP ENGINE**.



Uždegimo jungiklis su ištrauktu / įkištu nuotolinio valdymo pulteliu ir mygtukas **START/STOP ENGINE**.

! SVARBU

Nespauskite neteisingai pasuko nuotolinio valdymo raktelio: laikykite raktelį už išimamos geležtės pusės. Išimama raktelio geležtė – išėmimas / įdėjimas (p. 166)

1. Įkiškite nuotolinio valdymo pultelį į degimo jungiklį ir įspauskite jį į galinę padėtį.

2. Iki galo nuspauskite sankabos pedalą¹ (automobiliuose su automatine pavarų dėže nuspauskite stabdžių pedalą).
3. Paspauskite **START/STOP ENGINE** mygtuką ir po to jį atleiskite.

Starterio variklis veikia tol, kol užsiveda variklis arba suveikia apsauga nuo perkaitimo.

! SVARBU

Jei variklio nepavyksta užvesti 3 bandymais, palaukite 3 minutes ir bandykite vėl. Šiek tiek palaukus padidėja akumulatoriaus užvedimo srovė.

! IŠPĖJIMAS

Prieš išlipdami iš automobilio, būtinai išimkite nuotolinio valdymo pultelį iš uždegimo jungiklio ir užtikrinkite, kad prieš išimant jis būtų padėtyje **0**, ypač – jei automobilyje yra vaikų. Informacijos apie šios funkcijos veikimą rasite Raktelio padėtyje (p. 81).

i PASTABA

Kai kuriuos variklius užvedus šaltus, greitis važiuojant tuščiaja eiga gali ženkliai padidėti. Taip daroma tam, kad emisijų išmetimo sistema kiek įmanoma greičiau pasiektų normalią darbinę temperatūrą, kuri sumažina išmetamų emisijų kiekį ir apsaugo aplinką.

Beraktis užvedimas (beraktis valdymas)*

Prireikus su berakte (p. 168) sistema užvesti benzininį arba dyzelinį variklį, vadovaukitės jų užvedimo procedūros 2–3 žingsniais.

i PASTABA

Būtina variklio užvedimo sąlyga – vienas iš automobilio nuotolinio valdymo raktelių su beraktio užvedimo ir užrakinimo funkcija turi būti automobilio salone arba bagažinėje.

! IŠPĖJIMAS

Jokiu būdu negalima išnešti nuotolinio valdymo pultelio iš automobilio, kai šis važiuoja ar yra velkamas.

Susijusi informacija

- Raktelio padėtyje (p. 81)

¹ Jei automobilis juda, jam užvesti pakanka nuspausti mygtuką **START/STOP ENGINE**.

Variklio išjungimas

Variklis išjungiamas spustelint mygtuką **START/STOP ENGINE**.

Kaip išjungti variklį:

- Paspauskite **START/STOP ENGINE** mygtuką - variklis išsijungia.
- Jei automobilyje yra automatinė pavarų dėžė, o pavarų perjungimo svirtis nėra padėtyje **P** arba jei automobilis juda, paspauskite mygtuką **START/STOP ENGINE** du kartus arba paspauskite ir laikykite, kol variklis išsijungs.

Susijusi informacija

- Raktelio padėtis (p. 81)

Vairaračio užraktas

Vairo užraktas apsunkina vairavimą, pvz., jei automobilį neteisėtai užvaldo pašalinis asmuo. Vairo užrakto įsijungimo ar išsijungimo metu gali būti girdimas mechaninis triukšmas.

Veikimas

- Vairo užraktas įsijungia atidarius vairuotojo dureles po to, kai išjungiamas variklis.
- Vairo užraktas atrakinamas, kai nuotolinio valdymo pultelis įkišamas į uždegimo jungiklį² ir nuspaudžiamas mygtukas **START/STOP ENGINE**.

Susijusi informacija

- Variklio užvedimas (p. 274)
- Raktelio padėtis (p. 81)
- Vairas (p. 88)

Užvedimas nuo kito akumulatoriaus

Išsikrovus starterio akumuliatoriui (p. 367), automobilio variklį galima užvesti, naudojant srovę iš kito akumulatoriaus.

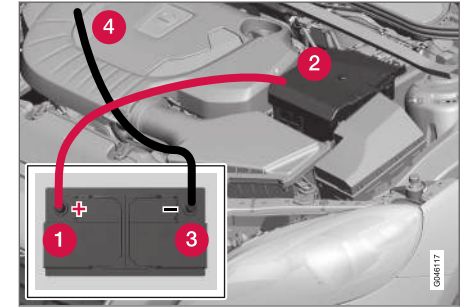

Užvedant automobilį nuo kito maitinimo šaltinio, būtina atsižvelgti į toliau pateikiamas rekomendacijas, kad būtų išvengta trumpojo jungimo ar kitų pažeidimų:

1. Rakteliu nustatykite automobilio elektros sistemos padėtį **0**, žr. Raktelio padėtis (p. 81).
2. Patikrinkite, ar kito akumulatoriaus įtampa yra 12 V.

² Automobiliuose su berakčio užvedimo ir užrakinimo sistema nuotolinio valdymo raktelį pakanka turėti salone.

3. Jeigu kitas akumulatorius yra įmontuotas kitame automobilyje, išjunkite kito automobilio variklį ir pasirūpinkite, kad šie du automobiliai nesusiliesų vienas prie kito.
4. Vieną raudono jungiamojo kabelio gnybtą prijunkite prie pagalbinio akumulatoriaus teigiamo gnybto (1).

SVARBU

Užvedimo kabelį junkite atsargiai, kad išvengtumėte trumpojo jungimo su kitais variklio skyriaus komponentais.

5. Atsukite automobilio akumulatoriaus dangtelio laikiklius ir nuimkite dangtelį.
6. Prijunkite kitą raudono jungiamojo kabelio gnybtą prie automobilio teigiamo gnybto (2).
7. Vieną juodo užvedimo kabelio gnybtą prijunkite prie pagalbinio akumulatoriaus neigiamo gnybto (3).
8. Kitą gnybtą prijunkite prie įžeminimo taško, pvz., išorinio varžto galvutės viršutinėje dešinėje variklio montazo dalyje (4).
9. Patikrinkite, ar jungiamojo kabelio gnybtai saugiai pritvirtinti, kad užvedimo metu neikiškėtuotų.

10. Užveskite automobilio „donoro“ variklį ir leiskite varikliui keletą minučių veikti didesniais nei tuščiosios eigos sukiais apytiksliai 1500 aps./min.
11. Užveskite variklį automobilyje su išsikrovusiu akumulatoriumi.

SVARBU

Bandydami užvesti nelieskite jungčių tarp kabelio ir automobilio, nes kitaip kils kibirkščiavimo pavojus.

12. Nuimkite užvedimo laidus atvirkštine tvarka - pirma juodąjį, po to raudonąjį.
 - > Įsitikinkite, kad nė vienas iš juodojo laido gnybtų nesiliečia prie akumulatoriaus teigiamo gnybto arba gnybto, kuris prijungtas prie raudonojo laido.

ĮSPĖJIMAS

- Akumulatorius gali išskirti deguonies ir vandenilio mišinį, kuris yra labai sprogus. Jei užvedimo laidas prijungtas neteisingai, gali atsirasti kibirkštis, kurios gali pakakti, kad akumulatorius sprogtų.
- Akumulatoriuje yra sieros rūgštis, kuri gali sunkiai nudeginti.
- Sieros rūgščiai sukontaktavus su akimis, oda ar drabužiais, būtina gausiai nuplauti paveiktą vietą vandeniu. Jei rūgštis patenka į akis, nedelsdami kreipkitės į gydytoją.

Susijusi informacija

- Variklio užvedimas (p. 274)

Pavarų dėžės

Pavarų dėžės būna dviejų pagrindinių tipų: mechaninės ir automatinės.

- Mechaninė pavarų dėžė (p. 277)
- Automatinė pavarų dėžė, „Geartronic“ (p. 278)

! SVARBU

Siekiant išvengti bet kokių pavaros komponentų apgadinimo, tikrinama pavarų dėžės darbinė temperatūra. Kilus perkaitimo rizikai, jungtiniame prietaisų skydelyje pateikiamas įspėjamasis ženklas ir parodomas teksto pranešimas. Vykdykite teksto pranešime pateikiamą rekomendaciją.

Mechaninė pavarų dėžė

Pavarų dėžės funkcija – keisti pavarų santykį priklausomai nuo greičio ir galios poreikių.



Pavarų perjungimo schema.

Mechaninėje pavarų dėžėje yra 6 pavaros, jų perjungimo schema išspausdinta ant pavarų svirties galvutės.

- Perjungiant pavaras, būtina iki galo nuspausti sankabos pedalą.
- Perjungus pavarą, nukelkite pėdą nuo sankabos pedalo.

! ĮSPĖJIMAS

Visada naudokite stovėjimo stabdį, kai automobilį statote ant šlaito - nepakanka palikti automobilį įjungtą, kad jis stovėtų.

Atbulinės eigos pavaros blokatorius

Atbulinės pavaros blokatorius neleidžia per klaidą įjungti atbulinės pavaros, kai važiuojate pirmyn.

- Laikykitės ant pavarų perjungimo svirties pavarų perjungimo tvarkos ir pradėkite nuo neutraliosios padėties, **N** prieš perjungdami į **R** padėtį.
- Atbulinę pavarą galima įjungti tik automobiliui stovint.

Susijusi informacija

- Pavarų dėžės skystis – klasė ir tūris (p. 403)
- Pavarų dėžės (p. 277)

Pavaros perjungimo indikatorius*

Tam tikruose variantuose yra pavaros perjungimo indikatorius, kuris praneša vairuotojui, kada tinka įjungti kitą aukštesnę ar žemesnę pavarą, kad būtų įmanomai mažiausios degalų sąnaudos.

Esminės detalės, leidžiančios važiuoti tausojant aplinką – važiavimas tinkama pavarą ir lėtas jos perjungimas.

Kai kuriuose variantuose siūloma pagalba – indikatorius GSI (Gear Shift Indicator), kuris informuoja vairuotoją, kada tinkamiausia įjungti aukštesnę ar žemesnę pavarą siekiant mažiausių įmanomų degalų sąnaudų. Tačiau, atkreipiant dėmesį charakteristikas, pavyzdžiui, veikimą ir važiavimą be vibracijos, gali būti palanku keisti pavarą, esant didesniai variklio greičiui.

Mechaninė pavarų dėžė



Mechaninės pavarų dėžės pavaros keitimo indikatorius. Vienu metu šviečia tik vienas žymeklis: jis centre įjungiamas tik normalaus važiavimo metu.

Įjungus rekomenduojamą aukštesnę pavarą, žymeklis apšviečia "+", o įjungus rekomenduojamą žemesnę pavarą, žymeklis apšviečia "-" (paveikslėlyje pažymėta raudonai).

Automatinė pavarų dėžė



Skaitmeninis jungtinis prietaisų skydelis su pavaros keitimo indikatoriumi.

Numeris rėmelyje reiškia esamą pavarą.



Analoginiame prietaisų skydelelyje pavarą ir indikatorius rodyklės rodomos jungtinio prietaisų skydelio centre.

Susijusi informacija

- Mechaninė pavarų dėžė (p. 277)
- Automatinė pavarų dėžė – „Geartronic“* (p. 278)

Automatinė pavarų dėžė – „Geartronic“*

Įprastoje automatinėje pavarų dėžėje „Geartronic“ yra hidrotransformatorius, kuris perduoda variklio sukimo momentą pavarų dėžei. Ji veikia dviem skirtingais pavarų perjungimo režimais: automatinio ir rankinio.

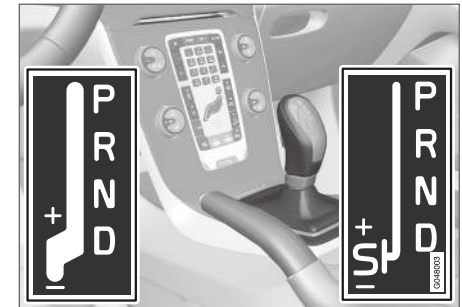

D: automatinio pavarų perjungimo padėtys. **+/-:** rankinio pavarų perjungimo padėtys. **S:** sportinis režimas.³

Jungtiniame prietaisų skydelelyje pavarų svirties padėtis rodoma naudojantis šiomis indikacijomis: **P, R, N, D, S*, 1, 2, 3** t. t.

³ Pavarų svirties pavarų perjungimo schema priklauso nuo variklio.

Pavarų padėrys

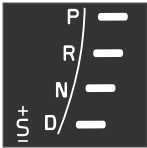

Automatinio pavarų perjungimo padėrys indikuojamos jungtinio prietaisų skydelio dešinėje (vienu metu būna įjungtas tik vienas žymeklis, nurodantis esamą pavarų perjungimo svirties padėtį).

Suaktyvinto sportinio režimo ženklas „S“ būna ORANŽINIS.

P – Stovėjimo padėtis

Pasirinkite **P** padėtį prieš užvesdami variklį arba pastatę automobilį.

Kad būtų galima perjungti pavarų perjungiklį iš padėties **P**, stabdžių pedalas turi būti laikomas nuspaustas ir raktelis (p. 82) turi būti pasuktas į padėtį **II**.

Pavarų perjungimo svirtį nustačius į **P** padėtį, pavarų dėžė mechaniškai blokuojama. Be to, kai automobilis pastatytas, įjunkite stovėjimo stabdį, žr. Stovėjimo stabdžiai (p. 295).

i PASTABA

Pavarų perjungiklis turi būti **P** padėtyje, kad būtų galima automobilį užrakinti ir įjungti signalizaciją.

! SVARBU

Pasirinkus **P** padėtį, automobilis turi stovėti.

! IŠPĖJIMAS

Visada naudokite stovėjimo stabdį, kai automobilis statote ant šlaito - automatinės pavarų dėžės padėties **P** nepakanka, kad automobilis stovėtų.

R – Atbulinės eigos pavarą

Pavarų svirtį perjungiant į **R** padėtį, automobilis turi nejudėti.

N – Neutrali padėtis

Tai reiškia, kad neįjungta jokia pavarą ir variklį galima užvesti. Jei automobilis stovi pavarų svirtį esant padėtyje **N**, būtina įjunkite stovėjimo stabdį.

Norint perjungti pavarų perjungiklį iš **N** padėties į kitą pavarą, stabdžių pedalas turi būti laikomas nuspaustas ir raktelis (p. 82) turi būti pasuktas į **II** padėtį.

D – Važiavimas

D yra normali važiavimo padėtis. Priklausomai nuo pagreio ir greičio, greitinimas arba lėtinimas vykdomas automatiškai. Perjungiant pavarų svirtį iš **R** padėties į **D** padėtį, automobilis turi nejudėti.

Geartronic – rankinio pavarų perjungimo padėrys (+/-)

Automatinė pavarų dėžė Geartronic leidžia vairuotojui perjungti pavaras rankiniu būdu. Atleidus akceleratoriaus pedalą, automobilis stabdomas varikliu.

Pavarų rankinio perjungimo padėtis pasiekama perjungiant svirtį į šoną iš padėties **D** ir nustumiant į galinę padėtį „+/-“. Jungtinio prietaisų skydelio ženklas „+/-“ pakeičia spalvą iš BALTOS į ORANŽINĘ ir langelyje parodomi skaitmenys 1, 2, 3 ir t. t. Jie atitinka parinktą pavarą.

- Pavarai paaukštinti stumtelėkite svirtį link „+“ (pliuso) ir atleiskite svirtį. Ji grįš į neutralią padėtį tarp „+“ ir „-“.

arba

- Norėdami įjungti žemesnę pavarą, patraukite svirtį atgal link „-“ (minuso) ir atleiskite.

Rankinį pavarų perjungimo režimą „+/-“ galima pasirinkti bet kada važiavimo metu.

Geartronic automatiškai perjungs žemesnę pavarą, jei vairuotojas pernelyg sumažins greitį ar apsukas pagal atitinkamą pavarą. Taip apsaugoma nuo trūkčiojimo važiuojant ir variklio užgesimo dėl pernelyg mažų apsučių.

Kaip gražinti automatinį važiavimo režimą:

- Perstumkite svirtį į šoną, į galinę padėtį ties **D**.



i PASTABA

Jei pavarų dėžė turi sportinę programą, rankinis pavarų perjungimo režimas įsijungs tik pervedus svirtį pirmyn arba atgal, šiai esant padėtyje „+/-“. Tokiu atveju jungtiniame prietaisų skydelyje indikacija pasikeičia iš **S** ir pradeda rodyti, kuri pavana įjungta (**1, 2, 3** ir t. t.).

Mentelės*

Pavaras rankiniu režimu galima perjungti ne tik pavarų svirtimi, bet ir mentelėmis prie vairo.

Kad būtų galima perjungti pavaras mentelėmis prie vairo, šias pirmiausia reikia suaktyvinti. Tai atliekama patraukiant vieną iš mentelių link vairo: indikacija jungtiniame prietaisų skydelyje pasikeis iš „D“ į skaičių, nurodantį esamą pavarą.

Kaip tada vienu laipsniu padidinti pavarą:

- Patraukite vieną iš mentelių atgal, link vairo, ir atleiskite.

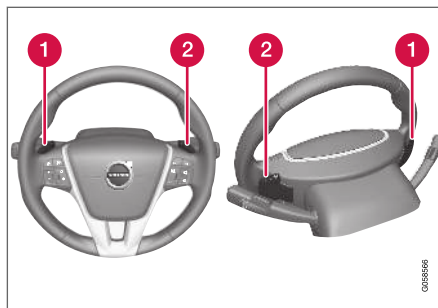

Abi vairo mentelės.

- 1** „-“: įjungiamą kita žemesnė pavana.
- 2** „+“: įjungiamą kita aukštesnė pavana.

Pavana keičiama kiekvieną kartą patraukiant mentelę, jei tik variklio apsukos būna leistiname intervale.

Po kiekvieno pavaros perjungimo jungtiniame prietaisų skydelyje pakinta skaičius, nurodantis esamą pavarą.

i PASTABA

Automatinis išaktyvinimas

Jei vairo mentelės nenaudojamos, jos po kurio laiko išaktyvinamos: apie tai informuoja jungtiniame prietaisų skydelyje iš esamos pavaros skaičiaus atgal į „D“ pakitusi indikacija.

Išimtis – stabdymas varikliu: tokiu atveju mentelės būna suaktyvintos, kol stabdoma variklio.

Mechaninis išaktyvinimas

Ant vairo esančius pavarų perjungiklius taip pat galima išaktyvinti mechaniniu būdu:

- Patraukite abu perjungiklius link vairo ir laikykite, kol jungtiniame prietaisų skydelyje esamos pavaros skaičiaus ženklas pasikeis į „D“.

Menteles galima naudoti ir pavarų svirčiai esant sportinio režimo padėtyje*, tokiu atveju mentelės būna aktyvios nuolat ir jos neišaktyvinamos.

Geartronic – sportinis režimas (S)



Ijungus sportinį režimą, įsijungia sportinės automobilio charakteristikos bei padidėja variklio greitis įjungus pavarą. Be to, automobilis greičiau reaguoja į akceleratoriaus paspaudimą. Jei vairuojate aktyviai, pirmumas suteikiamas žemesnei pavarai – pavaros perjungimas į aukštesnę yra užlaikomas.

Kaip suaktyvinti sportinį režimą:

- Perstumkite pavarų svirtį į šoną nuo padėties „D“ į galinę padėtį „+S-“: jungtiniame prietaisų skydelyje indikacija pasikeis iš **D** į **S**.

Važiuodami bet kuriuo metu galite įjungti sportinį režimą.

Geartronic – žiemos režimas

Gali būti lengviau pradėti važiuoti slidžiu keliu, įjungus 3-ą pavarą rankiniu būdu.

1. Paspauskite stabdžių pedalą ir pastumkite pavarų svirtį iš padėties **D** į galinę padėtį ties „+/-“: jungtiniame prietaisų skydelyje ženklą **D** pakeičia skaičius **1⁴**.
2. Nustatykite 3-ą pavarą, du kartus pastumdami pavarų perjungimo svirtį link „+“ (pliuso): jungtiniame prietaisų skydelyje indikaciją **1** pakeis **3**.
3. Atleiskite stabdį ir pradėkite palengva greitinti.

Pavarų dėžės „žiemos režimas“ reiškia, kad automobilis pradeda važiuoti esant žemesniems variklio sūkiams ir mažesnei varančiųjų ratų variklio galiai.

Automatinis žemesnės pavaros įsijungimas

Nuspaudus akceleratoriaus pedalą iki pat grindų (žemiau įprasto greitėjimo padėties), iš karto įsijungs žemesnė pavarą. Ši apsauginė funkcija vadinama automatinio žemesnės pavaros įsijungimu.

Atleidus iki pat galo nuspaustą akseleratoriaus pedalą, pavarų dėžė automatiškai persijungs į buvusią padėtį.

Automatinis žemesnės pavaros įjungimas naudojamas tada, kai reikia maksimalaus pagreitėjimo, pavyzdžiui, lenkiant.

Saugos funkcija

Tam, kad variklis būtų apsaugotas nuo pernelyg didelių apsučių, greičių dėžės kontrolės programa turi apsauginį blokatorių, kuris apsaugo nuo automatinio žemos pavaros įjungimo.

Geartronic neleidžia įjungti aukštesnės arba žemesnės pavaros, jei per didelis variklio sūkių skaičius gali apgadinti variklį. Nieko neįvyksta, jei vairuotojas vis tiek bando įjungti žemesnę pavarą tokiu būdu, esant didelės variklio apsučioms – pradinė pavarą lieka įjungta.

Jungiant pavaras žemyn, vienu metu galima perjungti vieną arba kelias pavaras, priklausomai nuo variklio apsučių. Pavarą persijungia, kai variklio apsučios pasiekia tokią maksimalią ribą, kad variklis nebūtų gadinamas.

Vilkimas

Jei automobilį reikia vilkti, žr. svarbią informaciją, pateikiamą skirsnyje Vilkimas (p. 318).

Susijusi informacija

- Pavarų dėžės skystis – klasė ir tūris (p. 403)
- Pavarų dėžės (p. 277)

⁴ Jei automobilyje įdiegtas sportinis režimas*, pirmiausia parodoma „S“.

Pavarų svirties blokatorius

Yra du skirtingi pavarų perjungiklio blokatoriaus tipai – mechaninis ir automatinis.

Mechaninis pavarų svirties blokatorius

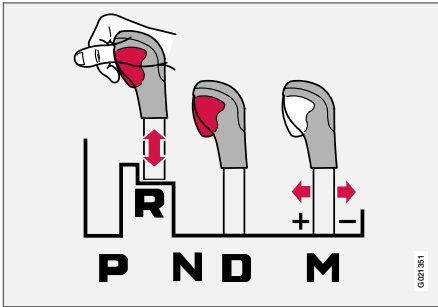

Pavarų perjungimo svirtį galima laisvai stumdyti į priekį ir atgal tarp **N** ir **D**. Kitos padėtys yra užrakintos užraktu, kuris atrakinamas blokatoriaus mygtuku, esančiu ant pavarų perjungimo svirties.

Jei blokatoriaus mygtukas įspausstas, svirtį galima stumdyti į priekį ar atgal tarp **P**, **R**, **N** ir **D** padėčių.

Automatinės pavarų svirties blokatorius

Automatinėje pavarų dėžėje yra įdiegtos specialios apsaugos sistemos:

Stovėjimo padėtis (P)

Varikliui dirbant automobilis stovi:

- Perjungdami svirtį į kitą padėtį, laikykite koją ant stabdžių pedalo.

Elektrinis pavarų blokatorius - Stovėjimo padėties blokavimas (P)

Norint perjungti pavarų perjungiklį iš **P** padėties į kitą pavarą, stabdžių pedalas turi būti laikomas nuspaustas ir raktelis (p. 82) turi būti pasuktas į **II** padėtį.

Padėties blokatorius - Neutrali (N)

Jei pavarų perjungiklis yra **N** padėtyje ir automobilis stovėjo bent 3 sekundes (nepaisant, ar variklis buvo išjungtas), pavarų perjungiklis šioje padėtyje užfiksuoja.

Norint perjungti pavarų perjungiklį iš **N** padėties į kitą pavarą, stabdžių pedalas turi būti laikomas nuspaustas ir raktelis (p. 82) turi būti pasuktas į **II** padėtį.

Išjunkite automatinį pavarų svirties blokatorių

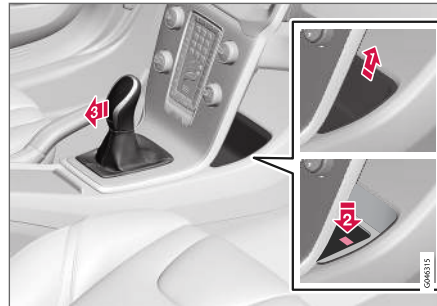

Jei automobiliu važiuoti negalima, pvz., dėl išsekusio akumulatoriaus, pavarų svirtį reikia perjungti iš **P** padėties, kad automobilį būtų galima perstumti.

- 1 Iškelkite kontūrinį intarpą iš skyriaus už centrinio valdymo pulto ir suraskite spyruoklinį mygtuką, esantį skyriaus dugne.
- 2 Nuspauskite mygtuką ir palaikykite.
- 3 Perveskite pavarų svirtį iš padėties **P** ir atleiskite mygtuką.
- 4 Gražinkite daiktų dėklą atgal.

Susijusi informacija

- Automatinė pavarų dėžė – „Geartronic“** (p. 278)

Pajudėjimo įkalnėje pagalba (HSA)*

Prieš pradėdant judėti įkalnėje, galima atleisti stabdžių pedalą, nes HSA (Hill Start Assist) funkcija neleis automobiliui riedėti atgal.

Ši funkcija kelias sekundes palaiko slėgi stabdžių sistemoje, kol vairuotojas perkelia koją nuo stabdžių prie greičio pedalo.

Pagalbinio stabdymo funkcija automatiškai išjungama po kelių sekundžių arba vairuotojui nuspaudus greičio pedalą.

Susijusi informacija

- Variklio užvedimas (p. 274)

Start/Stop*

Kai kuriuose variklio ir pavarų dėžės deriniuose įdiegta „Start/Stop“ funkcija, kuri suveikia, pvz., stovint eismo spūstyje arba laukiant prie šviesoforo. Variklis tokiu atveju trumpam išjungiamas ir vėl užvedamas, kai kelionė tęsiama toliau.

Aplinkosauga – viena iš pagrindinių „Volvo Car Corporation“ vertybių, ji daro įtaką visoms vykdomoms operacijoms. Ši tikslinė orientacija paskatino įdiegti kelias atskiras energijos taupymo funkcijas, viena kurių – „Start/Stop“. Visų jų bendras tikslas – mažinti degalų sąnaudas, kas savo ruožtu leidžia mažinti emisiją.

Bendroji informacija apie Start/Stop



Variklis išjungtas: jis tampa tylesnis ir švaresnis ...

Funkcija Start/Stop vairuotojui suteikia galimybę vairuoti labiau tausojant gamtą, tinkamu leidžiant varikliui automatiškai išsijungti.

Automobilio meniu sistemoje MY CAR (p. 114), skirsnyje **Drive-E**, pateikiama informacijos apie „Volvo“ sistemą „Start/Stop“ bei patarimų, kaip vairuoti tausiai.

Mechaninė arba automatinė pavarų dėžė

Atkreipkite dėmesį, kad funkcija „Start/Stop“ veikia skirtingai atsižvelgiant į tai, ar pavarų dėžė mechaninė, ar automatinė.

Susijusi informacija

- „Start/Stop**“ – funkcija ir jos valdymas (p. 284)
- Variklio užvedimas (p. 274)
- „Start/Stop**“ – variklis automatiškai neužvedamas (p. 287)
- „Start/Stop**“ – variklis automatiškai užsiveda (p. 286)
- „Start/Stop**“ – variklis neišjungiamas (p. 285)
- „Start/Stop**“ – netyčinis išjungimas, mechaninė pavarų dėžė (p. 288)
- „Start/Stop**“ – ženklai ir pranešimai (p. 289)
- Akumulatorius – Start/Stop (p. 370)

„Start/Stop“** – funkcija ir jos valdymas

Užvedus variklį pulteliu, funkcija Start/Stop suaktyvinama automatiškai.



Užvedus variklį pulteliu, funkcija Start/Stop suaktyvinama automatiškai. Vairuotojas apie funkciją įspėjamas

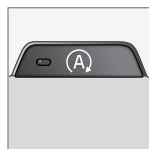

įjungimo / išjungimo mygtuko ženklu, kuris įsijungia jungtiniame prietaisų skydelyje ir įsijungiančia įjungimo / išjungimo mygtuko lempute.

Visos įprastos automobilio sistemos, pvz., apšvietimo, radijo ir kt. veikia kaip įprasta net ir automatiškai išsijungus varikliui. Išimtis – kai kurių įrenginių funkcija būna laikinai apribota, pvz., klimato kontrolės sistemos ventiliatoriaus sukimosi greitis arba itin didelis garso sistemos garsumas.

Automatinis variklio išjungimas

Kad variklis būtų automatiškai išjungtas, turi būti patenkintos tokios sąlygos:

Sąlygos	M/A ^A
Atjunkite sankabą, įjunkite neutralią pavarą ir atleiskite sankabos pedalą: variklis išsijungia automatiškai.	M
Pagrindiniais stabdžiais sustabdykite automobilį ir laikykite koją ant stabdžių pedalo: variklis išsijungia automatiškai.	A

^A M = mechaninė pavarų dėžė, A = automatinė pavarų dėžė.



Jei ECO funkcija suaktyvinta, variklis gali automatiškai sustoti prieš automobiliui visiškai sustojant.

Tam tikrų variantų varikliai gali būti automatiškai išjungiami automobiliui dar nesustojus, atsižvelgiant į tai, ar suaktyvinta funkcija ECO.



Kai variklis išjungiamas automatiškai, jungtiniame prietaisų skydelyje užsidega Start/Stop funkcijos ženklas.

Automatinis variklio užvedimas

Sąlygos	M/A ^A
Kai pavarų svirtis yra neutralioje padėtyje: 1. Nuspauskite sankabos pedalą arba spustelėkite greičio pedalą: variklis užvedamas. 2. Įjunkite tinkamą pavarą ir važiuokite.	M
Atleiskite stabdžių pedalą: variklis automatiškai užsives ir bus galima toliau tęsti kelionę.	A
Laikykite nuspaudę stabdžių pedalą ir nuspauskite akseleratoriaus pedalą – variklis bus automatiškai užvestas.	A
Važiuojant nuo kalno papildomai pasiekama tokia parinktis: • Nukelkite koją nuo stabdžio ir leiskite automobiliui pajudėti – variklis automatiškai užsives, kai automobilis pasieks įprastą ėjimo greitį.	M + A

^A M = mechaninė pavarų dėžė, A = automatinė pavarų dėžė.

Funkcijos Start/Stop išjungimas



Tam tikrais atvejais patartina laikinai išjungti automatinę funkciją Start/Stop. Tai atliekama paspaudžiant šį mygtuką.



Apie išjungtą funkciją informuoja išjungtinio prietaisų skydelio dingę ženklai Start/Stop ir išsijungusi mygtuko lemputė.



Funkcija Start/Stop lieka išjungta iki kito suaktyvinimo mygtuku arba variklio užvedimo pulteliu.

Pajudėjimo pagelbiklis (HSA)

Koją nuo stabdžio pedalo galima nukelti ir stovint įkalnėje: tokiu atveju variklis užsives automatiškai ir funkcija HSA (p. 283) (Hill Start Assist) neleis automobiliui nuriedėti atgal.

Sistema HSA trumpam palieka slėgį stabdžių sistemoje, kai vairuotojas nukelia koją nuo stabdžių pedalo ir perkelia ant greičio pedalo, kad nuvažiuotų po to, kai variklis būna automatiškai išjungtas. Laikinoji stabdymo funkcija automatiškai išjungžiama po poros sekundžių arba vairuotojui nuspaudus greičio pedalą.

Susijusi informacija

- Start/Stop* (p. 283)
- Variklio užvedimas (p. 274)
- „Start/Stop** – variklis automatiškai neužvedamas (p. 287)
- „Start/Stop** – variklis automatiškai užsiveda (p. 286)
- „Start/Stop** – variklis neišjungiamas (p. 285)
- „Start/Stop** – netyčinis išjungimas, mechaninė pavarų dėžė (p. 288)
- „Start/Stop** – ženklai ir pranešimai (p. 289)
- Akumulatorius – Start/Stop (p. 370)

„Start/Stop** – variklis neišjungiamas

Net jei suaktyvinta funkcija „Start/Stop“, variklis ne visada išsijungia automatiškai.

Variklis automatiškai neišjungiamas tokiais atvejais:

Sąlygos	M/A ^A
nuo užvedimo rakteliu ar paskutinio automatinio sustojimo automobilis nepasiekė apie 10 km/h (6 myl./val.) greičio.	M + A
vairuotojas atsisegė saugos diržą;	M + A
akumulatoriaus talpa nukrito žemiau minimalaus leistino lygio;	M + A
variklis neįšilo iki normalios darbinės temperatūros;	M + A
lauko temperatūra nukrito žemiau nulinės arba pakilo virš maždaug 30 °C;	M + A
suaktyvinta priekinio stiklo šildymo elektra funkcija;	M + A
aplinka salone neatitinka iš anksto nustatytų verčių ^B , apie tai byloja visu greičiu besisukantis ventiliatorius;	M + A
automobiliu važiuojama atgal;	M + A





Sąlygos	M/A ^A
starterio akumuliatoriaus temperatūra nesiekia nulio arba yra pernelyg aukšta.	M + A
vairuotojas stipriau pajudina vairą;	M + A
išmetimo sistemos dalelių filtras užsiteršęs – laikinai išjungta Start/Stop funkcija vėl įjungiama iš karto po automatinio valymo ciklo (žr. Dizelino suodžių dalelių filtras (DPF) (p. 305)).	M + A
labai stati įkalnė;	M + A
prie automobilio elektros sistemos prijungta priekaba;	M + A
variklio gaubtas atidarytas ^C .	M + A
pavarų dėžė nėra įkautusi iki įprastos darbinės temperatūros.	A
atmosferinis slėgis nesiekia to, kuris būna 1 500–2 500 metrų virš jūros lygio aukštyje; esamas oro slėgis kinta kartu su vyraujančiomis oro sąlygomis.	A

Sąlygos	M/A ^A
suaktyvintas prisitaikančios pastovaus greičio palaikymo sistemos spūsties pagelbiklis;	A
pavarų perjungiklis perstumiamas iš padėties D į R , S^D arba „+/-“.	A

A M = mechaninė pavarų dėžė, A = automatinė pavarų dėžė.

B Automobilis su ECC.

C Tik su kai kuriais varikliais.

D Sportinis režimas.

Susijusi informacija

- Start/Stop* (p. 283)
- „Start/Stop**“ – funkcija ir jos valdymas (p. 284)
- Variklio užvedimas (p. 274)
- „Start/Stop**“ – variklis automatiškai neužvedamas (p. 287)
- „Start/Stop**“ – variklis automatiškai užsiveda (p. 286)
- „Start/Stop**“ – netyčinis išjungimas, mechaninė pavarų dėžė (p. 288)
- „Start/Stop**“ – ženklai ir pranešimai (p. 289)
- Akumuliatorius – Start/Stop (p. 370)

„Start/Stop***“ – variklis automatiškai užsiveda

Automatiškai išjungtas variklis kartais gali užsivesti vairuotojui nenusprendus tęsti kelionę.

Toliau aprašomais atvejais variklis taip pat užsiveda automatiškai, jei vairuotojas nepaspaudžia sankabos pedalo (mechaninė pavarų dėžė) arba nukelia koją nuo stabdžių pedalo (automatinė pavarų dėžė):

Sąlygos	M/A ^A
Jei langai ima rasoti.	M + A
Klimatas automobilio salone skiriasi nuo nustatytųjų reikšmių ^B .	M + A
Jei laikinai staigiai išaugo energijos suvartojimas arba akumuliatoriaus talpa nukrito žemiau apatinio leistino lygio.	M + A
Jei spaudinėjamas stabdžio pedalas.	M + A
Variklio gaubtas atidarytas ^C .	M + A
Jei automobilis buvo automatiškai sustabdytas visiškai nesustojant, jis pradeda judėti arba šiek tiek padidėja greitis.	M + A
Vairuotojo diržo sagtis atrakinama pavarų svirčiai esant padėtyje D arba N .	A

Sąlygos	M/A ^A
Judesiai vairu ^C .	A
Pavarų perjungiklis perstumiamas iš padėties D į S padėtį ^D , R arba „+/-“.	A
Vairuotojo durelės atidaromos pavarų svirčiai esant padėtyje D : pasigirsta dzingtelėjimas ir teksto pranešimas informuoja, kad aktyvi funkcija Start/Stop.	A

A M = mechaninė pavarų dėžė, A = automatinė pavarų dėžė.

B Automobilis su ECC.

C Tik su kai kuriais varikliais.

D Sportinis režimas.

ĮSPĖJIMAS

Neatidarykite variklio gaubto, kai variklis būna automatiškai išsijungęs, nes jis gali savaime užsivesti. Prieš atidarydami variklio gaubtą, išjunkite variklį įprasta tvarka, spustelėdami mygtuką **START/STOP ENGINE**.

Susijusi informacija

- „Start/Stop“* – funkcija ir jos valdymas (p. 284)
- Variklio užvedimas (p. 274)
- „Start/Stop“* – variklis automatiškai neužvedamas (p. 287)
- „Start/Stop“* – variklis neišjungiamas (p. 285)

- „Start/Stop“* – netyčinis išjungimas, mechaninė pavarų dėžė (p. 288)
- „Start/Stop“* – ženklai ir pranešimai (p. 289)
- Akumuliatorius – Start/Stop (p. 370)
- Start/Stop* (p. 283)

„Start/Stop“* – variklis automatiškai neužvedamas

Automatiškai išsijungęs, variklis ne visada užsiveda automatiškai.

Automatiškai išsijungus varikliui, jis automatiškai neužvedamas šiais atvejais:

Sąlygos	M/A A
Jei be sankabos įjungtą pavarą: pateikiamas pranešimas, raginantis vairuotoją įjungti neutralią pavarą, kad būtų galima automatiškai užvesti variklį.	M
Vairuotojas neapkraunamas.	M
Vairuotojas neprisisegęs saugos diržo, pavarų svirtis yra padėtyje P ir atidarytos vairuotojo durelės: variklis turi būti užvedamas įprastu būdu.	A

A M = mechaninė pavarų dėžė, A = automatinė pavarų dėžė.

Susijusi informacija

- Start/Stop* (p. 283)
- „Start/Stop“* – funkcija ir jos valdymas (p. 284)
- Variklio užvedimas (p. 274)
- „Start/Stop“* – variklis automatiškai užsiveda (p. 286)



- „Start/Stop“* – variklis neišjungiamas (p. 285)
- „Start/Stop“* – netyčinis išjungimas, mechaninė pavarų dėžė (p. 288)
- „Start/Stop“* – ženklai ir pranešimai (p. 289)
- Akumulatorius – Start/Stop (p. 370)

„Start/Stop“* – netyčinis išjungimas, mechaninė pavarų dėžė

Jei variklis automatiškai neužsiveda ir užgęsta, atlikite šiuos veiksmus:

1. Patikrinkite, ar vairuotojo sėdynės saugos diržas tinkamai užsegtas sagtyje.
2. Vėl nuspauskite sankabos pedalą: variklis užsives automatiškai.
3. Tam tikrais atvejais pavarų svirtis turi būti nustatyta neutralioje padėtyje. Tada jungtiniame prietaisų skydelyje parodomas tekstas **Put gear in neutral.**

Susijusi informacija

- Start/Stop* (p. 283)
- „Start/Stop“* – funkcija ir jos valdymas (p. 284)
- Variklio užvedimas (p. 274)
- „Start/Stop“* – variklis automatiškai neužvedamas (p. 287)
- „Start/Stop“* – variklis automatiškai užsiveda (p. 286)
- „Start/Stop“* – variklis neišjungiamas (p. 285)
- „Start/Stop“* – ženklai ir pranešimai (p. 289)
- Akumulatorius – Start/Stop (p. 370)





„Start/Stop“* – ženklai ir pranešimai

Funkcija „Start/Stop“ gali rodyti teksto pranešimus jungtiniame prietaisų skydelyje.

Teksto pranešimas

Tam tikrais atvejais funkcija Start/Stop jungtiniame prietaisų skydelyje gali parodyti teksto pranešimus (kartu su

šia indikatoriaus lempute). Pasirodžius kai kuriems iš jų, rekomenduojama atlikti tam tikrus veiksmus. Lentelėje toliau pateikiami pavyzdžiai.

Ženklas	Pranešimas	Informacija / veiksmas	M/A*
	Automat. Start/Stop funkcija Reikia aptarnauti	Start/Stop neveikia. Susisiekite su autoservisu - rekomenduojama kreiptis į įgaliotąjį „Volvo“ autoservisą.	M + A
	Autostart Veikia variklis + garsinis signalas	Suaktyvinama, jei atidarytos vairuotojo durės, kai variklis automatiškai užgesintas, o pavarų jungiklis yra D padėtyje.	A
	Spausti užved. mygt.	Jei variklis automatiškai neužsiveda, užveskite jį įprastai, mygtuku START/STOP ENGINE .	M + A
	Užvedimui spausti sankabos pedalą	Variklis paruoštas užvesti – laukiama, kol bus nuspaustas sankabos pedalas.	M
	Užvedimui spausti stabdžių ir sankabos pedalus	Variklis paruoštas užvesti – laukiama, kol bus nuspaustas stabdžio arba sankabos pedalas.	M
	Užvedimui įjungti neutralią pavarą	Pavara įjungžiama nenuspaudus sankabos: nuspauskite sankabos pedalą ir nustatykite neutralią pavarų svirties padėtį.	M





Ženklas	Pranešimas	Informacija / veiksmas	M/A ^A
	Užvedimui pasirinkti P arba N	Start/Stop išaktyvinta: perveskite pavarų svirtį į padėtį N arba P ir užveskite variklį įprastai, nuspausdami mygtuką START/STOP ENGINE .	A
	Spausti užved. mygt.	Variklis neužsiveda automatiškai: užveskite variklį įprastai, nuspausdami mygtuką START/STOP ENGINE , pavarų svirčiai esant padėtyje P arba N .	A

A M = mechaninė pavarų dėžė, A = automatinė pavarų dėžė.

Jei, atlikus veiksmą, pranešimas nedingsta, reikia kreiptis į autoservisą. Rekomenduojamas įgaliotasis „Volvo“ autoservisas.

Susijusi informacija

- Start/Stop* (p. 283)
- „Start/Stop**“ – funkcija ir jos valdymas (p. 284)
- Variklio užvedimas (p. 274)
- „Start/Stop**“ – variklis automatiškai neužvedamas (p. 287)
- „Start/Stop**“ – variklis automatiškai užsiveda (p. 286)
- „Start/Stop**“ – variklis neišjungiamas (p. 285)
- „Start/Stop**“ – netyčinis išjungimas, mechaninė pavarų dėžė (p. 288)
- Akumulatorius – Start/Stop (p. 370)

Važiavimo režimas ECO*

ECO⁵ važiavimo režimas – tai funkcija automobiliams su automatinėmis pavarų dėžėmis, optimizuojanti automobilio važiavimo charakteristikas, kad būtų suvartojama mažiau degalų ir važiavimas būtų ekologiškesnis.

Bendroji dalis



Kai įjungiamas ECO važiavimo režimas, priderinamos šios charakteristikos:

- Pavarų dėžės pavarų perjungimo vietas.
- Variklio valdymas ir reakcija iš akceleratoriaus pedalo.
- „Start/Stop“ funkcija – variklis gali būti išjungtas ir automobiliui visiškai nesustojus.
- „Eco Coast“ laisvojo riedėjimo funkcija įjungžiama – stabdymas variklio baigiamas.
- Klimato kontrolės sistemos nustatymai – kai kurie elektros vartotojai yra išjungti arba veikia nepilnu pajėgumu.

i PASTABA

Suaktyvius ECO funkciją, pakeičiami keli klimato kontrolės sistemos nuostatų parametrai ir sumažinamos kelių elektros vartotojų funkcijos. Tam tikras nuostatas galima atstatyti rankiniu būdu, tačiau visas funkcijas galima atkurti tik išaktyvius ECO funkciją.

Valdymas

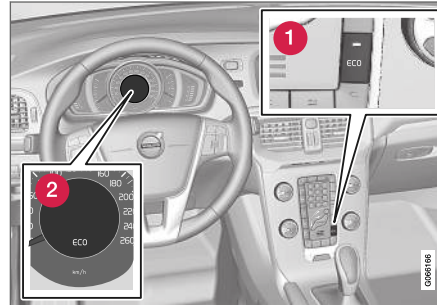

1 ECO mygtukas

2 ECO ženklas jungtiniame prietaisų skydelyje

ECO funkcija išaktyvinama užgesinus variklį, todėl ją reikia suaktyvinti kiekvieną kartą užvedus variklį. Tam tikriems varikliams yra išimčių. Vis dėlto, tai lengva patikrinti, nes, kai funkcija įjungžiama, jung-

tiname prietaisų skydelyje ima šviesti ženklas ECO ir mygtuko ECO lemputė.

ECO važiavimo režimo įjungimas ir išjungimas



Norėdami įjungti arba išjungti šią funkciją, paspauskite mygtuką. Aktyvius funkciją, mygtuke ima šviesti indikatorius.

Apie išjungtą ECO funkciją informuoja iš jungtinio prietaisų skydelio dingęs ECO ženklas ir išsijungusi ECO mygtuko lemputė. Funkcija būna išjungta tol, kol ji vėl suaktyvinama ECO mygtuku.

Eco Coast – veikimas

Eco Coast pagalbinė funkcija praktiškai reiškia, kad stabdymas varikliu išjungtas, todėl automobilio kinetinė energija naudojama riedėti ilgesnius atstumus, išjungus variklį. Kai vairuotojas atleidžia akceleratoriaus pedalą pavarų dėžė automatiškai atjungžiama nuo variklio kurio greitis sumažinamas iki laisvųjų apskukų su mažiausiomis sąnaudomis.

Ši funkcija skirta naudoti tikintis mažinti greitį, pvz., pervažiuojant į mažesnio greičio apribojimo zoną.

⁵ Nesiūloma su V40 CROSS COUNTRY su AWD.

« „Eco Coast“ ir laikinai išaktyvintos ECO funkcijos derinys kartu papildomai padeda mažinti degalų sąnaudas:

- Aktyvi Eco Coast: Ilgas važiavimas užgesinus variklį juo **nestabdant** = mažos sąnaudos ir
- Išaktyvinta ECO funkcija: trumpas važiavimas išjungus variklį juo **stabdant** = minimalios degalų sąnaudos.

i PASTABA

Tačiau norint pasiekti, kad degalai būtų naudojami optimaliai mažai, paprastai reikia vengti naudoti Eco Coast kartu su trumpais atstumais, išjungus variklį.

Eco Coast įjungimas

Ši funkcija suaktyvinama visiškai atleidus akceleratoriaus pedalą ir įvykdžius šias sąlygas:

- Mygtukas **ECO** suaktyvintas
- Pavarų perjungiklis yra **D** padėtyje
- Greitis maždaug 65–140 km/h (40–87 myl./val.) ribose
- Kelio nuolydis ne didesnis kaip maždaug 6%.

Išjungti Eco Coast

Kai kuriose situacijose gali būti pageidautina išjungti Eco Coast funkciją. Štai tokių situacijų pavyzdžiai:

- stačiose nuokalnėse, kad būtų galima stabdyti varikliu.
- prieš pradėdant neišvengiamą lenkimo manevrą, kad būtų galima jį atlikti saugiausiai.

Išaktyvinti Eco Coast ir grįžti prie stabdymo varikliu galima taip:

- Spauskite **ECO** mygtuką.
- Pastumkite pavarų perjungimo svirtį į rankinę **S+/-** padėtį.
- Pavarų perjungimas vairo mentelėmis.
- Nuspauskite akceleratorių arba stabdžių pedalą.

Eco Coast – apribojimai

Funkcija negalima, jei:

- nuolatinio greičio palaikymo sistema suaktyvinta
- kelio nuolydis didesnis kaip maždaug 6%
- pavaros keičiamos rankiniu būdu, naudojant vairo menteles*
- variklis ir (arba) pavarų dėžė nėra pasiekę įprastos darbinės temperatūros
- Pavarų perjungiklis pervedamas iš **D** į **S+/-** padėtį.
- greitis nepatenka į maždaug 65–140 km/h (40–87 myl./val.) intervalą.

Daugiau informacijos ir nuostatų

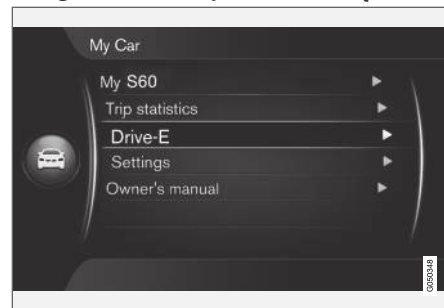

Automobilio meniu sistemoje **MY CAR** yra tolesnė informacija, susijusi su ECO koncepcija – žr. skyrių MANO AUTOMOBILIS (p. 114).

Susijusi informacija

- Taupus važiavimas (p. 309)
- Bendroji informacija apie klimato kontrolę (p. 124)

Stabdžių pedalas

Stabdžių pedalas yra stabdžių sistemos dalis.

Automobilyje įrengtos dvi stabdžių grandinės. Kai stabdžių kontūras apgadintas, normaliam stabdymo poveikiui pasiekti reikia stabdžių pedalą spausti daugiau ir stipriau.

Vairuotojo stabdžių pedalo slėgį sustiprina pagalbinė stabdžių įranga.

ĮSPĖJIMAS

Stabdžių valdymas veikia tik veikiant varikliui.

Jei stabdžiai išminami išjungus variklį, pedalas bus nejudrus ir, norint jį išminti, reikės daugiau jėgos.

Automobiliuose su Pajudėjimo įkalnėje pagalba (HSA)* (p. 283)* funkcija, pedalas lėčiau nei įprastai grįžta į normalią padėtį, jei automobilis pastatytas įkalnėje arba ant nelygaus paviršiaus.

Važiuojant itin kalvota vietoje arba vežant sunkius krovinius, patartina stabdžių sistemą tausoti, naudojant stabdymą varikliu. Stabdymas varikliu yra veiksmingiausias, kai važiuojant nuokalnėn būna įjungta ta pati pavara, kaip ir važiuojant įkalnėn.

Daugiau bendrosios informacijos apie sunkių krovinių vežimą ant automobilio, Variklio alyva – nepalankios vairavimo sąlygos (p. 399).

Stabdymas šlapiuose keliuose

Ilgai važiuojant nestabdant, kai stipriai lyja, stabdymo poveikis gali būti šiek tiek uždelstas, kai po to naudojami stabdžiai. Taip gali nutikti ir po automobilio plovimo. Tada reikia stipriau spausti stabdžių pedalą. Dėl šios priežasties laikykitės didesnio atstumo nuo priekyje važiuojančių automobilių.

Užvažiavę ant šlapio kelio ir po automobilio plovimo stipriai stabdykite automobilį. Tada įkaista stabdžių diskai, jie greičiau išdžiūva ir apsaugomi nuo korozijos. Stabdymą atsižvelkite į esamą eismo situaciją.

Stabdymas druska apibarstytuose keliuose

Važiuojant druska apibarstytais keliais ant stabdžių diskų ir stabdžių kaladėlių gali susidaryti druskos sluoksnis. Tai gali prailginti stabdymo atstumą. Todėl laikykitės papildomo didelio saugaus atstumo nuo priekyje važiuojančios transporto priemonės. Taip pat atlikite šiuos veiksmus:

- Retkarčiais stabdykite, kad pašalintumėte druskos sluoksnį. Įsitikinkite, kad stabdant nekeliamas pavojus kitiems eismo dalyviams.
- Švelniai nuspauskite stabdžių pedalą kelionei pasibaigus ir prieš prasidedant naujai kelionei.

Techninė priežiūra

Siekdami, kad automobilis būtų kuo saugesnis ir patikimesnis, laikykitės „Volvo“ aptarnavimo interвалų, nurodytų aptarnavimo ir garantijos knygelėje.

Nauji, ką tik pakeisti stabdžių įdėklai bei stabdžių diskai neužtikrina optimalaus stabdymo efekto, kol „neįsidirba“ (kelis šimtus kilometrų). Sumažėjusį stabdymo efektą kompensuosite smarkiau spausdami stabdžių pedalą. „Volvo“ rekomenduoja montuoti tik „Volvo“ automobiliui sertifikuotas stabdžių kaladėles.



SVARBU

Reikia reguliariai tikrinti stabdžių sistemos komponentų nusidėvėjimo lygį.



Susisiekite su autoservisu, kur gausite informacijos apie procedūrą arba paprašykite autoserviso specialistų atlikti patikrą. Rekomenduojama kreiptis į įgaliotąjį „Volvo“ autoservisą.



« Ženkli jungtiniame prietaisų skydelyje

Ženklas	Paaiškinimas
	Nepertraukiamas - Patikrinkite stabdžių skysčio lygį. Jei kiekis per mažas, įpilkite stabdžių skysčio ir patikrinkite, kodėl mažėja stabdžių skysčio kiekis.
	Nepertraukiamas švietimas 2 sek. užvedus variklį – automatinė funkcijų patikra.

ĮSPĖJIMAS

Jeigu  ir  šviečia tuo pačiu metu, tai gali reikšti, kad stabdžių sistemoje yra gedimas.

Jei šiame etape stabdžių skysčio rezervuaro lygis yra normalus, atsargiai važiuokite iki artimiausio autoserviso ir patikrinkite stabdžių sistemą - rekomenduojama kreiptis į įgaliotąjį „Volvo“ autoservisą.

Jei stabdžių skysčio lygis stabdžių skysčio rezervuare yra mažesnis nei **MIN**, nevažiuokite, kol stabdžių skysčio lygis nepadidės.

Privalu išsiaiškinti stabdžių skysčio praradimo priežastį.

Susijusi informacija

- Stovėjimo stabdžiai (p. 295)
- Kojinis stabdys – avarinio stabdymo signalas ir automatinis avarinis signalas (p. 295)
- Kojinis stabdys – avarinė stabdymo pagalba (p. 295)
- Kojinis stabdys – stabdžių antiblokavimo sistema (p. 294)

Kojinis stabdys – stabdžių antiblokavimo sistema

Stabdžių antiblokavimo sistema (ABS, „Anti-lock Braking System“), stabdymo metu neleidžia užsiblokuoti ratams.

Funkcija leidžia išlaikyti automobilio kontrolę ir tampa lengviau, pvz., apvažiuoti pavojingą objektą. Suveikus šiai funkcijai, ant stabdžių pedalo gali būti jaučiama vibracija. Tai yra normalu.

Užvedus variklį ir vairuotojui atleidus stabdžių pedalą, automatiškai atliekamas trumpas ABS sistemos testas. Papildomą automatinį ABS sistemos bandymą galima atlikti važiuojant nedideliu greičiu. Bandymas juntamas stabdžių pedalo pulsavimu.

Susijusi informacija

- Stabdžių pedalas (p. 293)
- Stovėjimo stabdžiai (p. 295)
- Kojinis stabdys – avarinio stabdymo signalas ir automatinis avarinis signalas (p. 295)
- Kojinis stabdys – avarinė stabdymo pagalba (p. 295)

Kojinis stabdys – avarinio stabdymo signalas ir automatinis avarinis signalas

Avarinio stabdymo šviesos įsijungia, kad įspėtų už automobilio esančias transporto priemones apie staigų stabdymą. Ši funkcija reiškia, kad stabdžių žibintas mirksi, o ne šviečia nuolatine šviesa, kaip būna stabdant įprastu būdu.

Avarinis stabdžių signalas įsijungia važiuojant didesniu nei 50 km/h (31 myl./val.) greičiu bei suveikus ABS sistemai ir (arba) staigiai stabdant. Automobilio greičiui kritus žemiau 10 km/h (6 myl./val.), stabdžių žibintas nustoja mirksėti ir vėl ima veikti nepertraukiamai. Tuo pat metu įjungiamas avarinis signalas (p. 100), kuris veikia, kol automobilis pagreitėja iki bent 20 km/h (12 myl./val.) arba kol signalas išjungiamas atitinkamu mygtuku.

Susijusi informacija

- Stabdžių pedalas (p. 293)
- Stovėjimo stabdžiai (p. 295)
- Kojinis stabdys – avarinė stabdymo pagalba (p. 295)
- Kojinis stabdys – stabdžių antiblokavimo sistema (p. 294)

Kojinis stabdys – avarinė stabdymo pagalba

Avarinė stabdymo pagalba EBA („Emergency Brake Assist“) padeda padidinti stabdymo jėgą ir taip sumažinti stabdymo atstumą.

EBA nustato vairuotojo stabdymo stilių ir prireikus padidina stabdymo jėgą. Stabdymo jėgą galima didinti, kol įsijungs ABS sistema. EBA funkcija pertraukiama, kai sumažėja stabdžio pedalo spaudimo jėga.

PASTABA

Įjungus EBA, stabdžių pedalas nusileidžia šiek tiek žemiau nei įprastai, spauskite (laikykite) stabdžių pedalą tiek, kiek reikia. Atleidus stabdžio pedalą, stabdymas baigiasi.

Susijusi informacija

- Stabdžių pedalas (p. 293)
- Stovėjimo stabdžiai (p. 295)
- Kojinis stabdys – avarinio stabdymo signalas ir automatinis avarinis signalas (p. 295)
- Kojinis stabdys – stabdžių antiblokavimo sistema (p. 294)

Stovėjimo stabdžiai

Stovėjimo stabdys neleidžia automobiliui nuriedėti iš stovimos padėties, mechaniškai užrakinamas / užblokuodamas du ratus.

ĮSPĖJIMAS

Visada naudokite stovėjimo stabdį, kai automobilį statote nuokalnėje – nepakanka palikti automobilį įjungtą arba padėtyje **P**, jei jis turi automatinę pavarų dėžę, kad jis stovėtų.



Jungtinio prietaisų skydelio įspėjamasis ženklas.

Stovėjimo stabdžio įjungimas

1. Tvirtai koja nuspauskite stabdžių pedalą.

- ◀ 2. Stipriai patraukti svirtį.
 - >  Jungtinio prietaisų skydelio įspėjamasis ženklas įsijungia. Įspėjamasis ženklas įsijungia neatsižvelgiant į tai, ar stovėjimo stabdys įjungiamas švelniai, ar smarkiai.
- 3. Atleiskite stabdžių pedalą ir patikrinkite, ar automobilis nerieda.
- 4. Jei automobilis juda, stovėjimo stabdžio svirtį reikia patraukti dar šiek tiek stipriau.

Pastačius automobilį, būtina visuomet įjungti pirmąją pavarą (mechaninė pavarų dėžė) arba pervesti pavarų svirtį į **P** padėtį (automatinė pavarų dėžė).

Automobilio statymas įkalnėje

Jei automobilis pastatytas įkalnėje:

- Pasukite ratus **nuo** kelkraščio.

Jei automobilis pastatytas nuokalnėje:

- Pasukite ratus **į** kelkraštį.

Stovėjimo stabdžio išjungimas

1. Tvirtai koja nuspauskite stabdžių pedalą.
2. Lengvai pakelkite svirtį aukštyn, nuspauskite mygtuką, nuleiskite svirtį ir atleiskite mygtuką.
 - > Jungtinio prietaisų skydelio įspėjamasis ženklas užgesa.

Vairuotojui pamiršus atleisti stovėjimo stabdį ir automobilio greičiui viršijus 10 km/h (6 myl./val.), įsijungia įspėjamosios lemputės ir pasigirsta gar-

sinis signalas, o jungtiniame prietaisų skydelyje parodomas pranešimas, įspėjantis vairuotoją.

Susijusi informacija

- Stabdžių pedalas (p. 293)

Perbridimas

Brastos įveikimu laikomas važiavimas automobiliu per gilią ant kelio susidariusią balą. Per brastą reikia važiuoti itin atsargiai.

Automobiliu galima važiuoti per brastą, kurios gylis neviršija 25 cm, ne didesniu nei ėjimo greičiu. Važiuojant per tekantį vandenį, reikia būti itin atsargiems.

Per vandenį važiuokite lėtai ir nesustokite. Pravažinę vandenį, lėtai išminkite stabdžių pedalą ir patikrinkite, ar veikia visišką stabdymo funkcija. Pavyzdžiui, vanduo ir purvas gali sudrėkinti stabdžių antdėklus, todėl sulėtės stabdymo funkcija.

- Pervaživus brastą ar purvyną, prirėkus reikia nuvalyti elektrinio šildytuvo kontaktus ir priekabos jungiamąją movą.
- Nepalikite automobilio ilgą laiką vandenyje, kai šis semia jo slenksčius, nes gali sugesti elektros įranga.

! SVARBU

Į oro filtrą patekęs vanduo gali sugadinti variklį.

Esant didesniai kaip 25 cm gyliui, vanduo gali patekti į pavarų dėžę. Tai sumažina alyvos tepimo savybę ir trumpina sistemų eksploataavimo laiką.

Garantija neapima bet kurio komponento, variklio, pavarų dėžės, turbininio įkroviklio, diferencialo ar jo vidinių dalių pažeidimo, kurį sukėlė vanduo, hidrostatinis blokavimas ar alyvos trūkumas.

Jei variklis užgesa vandenyje, nebandykite jo vėl užvesti; nuvilkite automobilį iš vandens į autoservisą. Rekomenduojama kreiptis į įgaliotąjį „Volvo“ autoservisą. Variklio gedimo rizika.

Susijusi informacija

- Pagalba kelyje (p. 320)
- Vilkimas (p. 318)

Perkaitimas

Ypatingomis sąlygomis, pvz., intensyviai važiuojant kalnuota vietoje ir esant karštam orui, kyla variklio ir pavaros sistemos perkaitimo pavojus, ypač – velkant sunkų krovinį.

Informacijos apie perkaitimą važiuojant su priekaba Važiavimas su priekaba (p. 310).

- Esant itin aukštai oro temperatūrai, nuo automobilio priekinių grotelių nuimkite visas papildomas lempas.
- Pernelyg pakilus temperatūrai variklio aušinimo sistemoje, jungtinio prietaisų skydelio informaciniame ekrane įsijungia įspėjamasis ženklas ir pasirodo teksto pranešimas **Aukšta variklio temperatūra Saugiai sustoti**. Saugiai sustabdykite automobilį ir leiskite varikliui paveikti laisvomis apskukomis kelias minutes, kad atvėstų variklis.
- Jei pasirodo teksto pranešimas **Aukšta variklio temperatūra Išjungti variklį arba Variklio aušin. skys. lygis žemas Saugiai sustoti**, reikia sustabdyti automobilį ir išjungti variklį.
- Perkaitus pavarų dėžei, suaktyvinama integruota apsaugos funkcija, kuri įjungia jungtinio prietaisų skydelio įspėjamąjį ženklą bei pateikia teksto pranešimą: **Įkaitusi pavarų dėžė Sumažinti greitį** arba **Įkaitusi pavarų dėžė Saugiai sustoti Laukti, kol atauš**. Vadovaukitės pateiktomis rekomendacijomis, sumažinkite greitį, saugiai sustab-

dykite automobilį ir leiskite varikliui kelias minutes padirbti laisvomis apskukomis, kad atvėstų pavarų dėžė.

- Jei automobilis perkaista, laikinai gali būti automatiškai išjungta oro kondicionavimo sistema.
- Jei automobiliu važiuojama sunkiomis sąlygomis, sustoję iš karto neišjunkite variklio.

i PASTABA

Varikliui užgesus variklio aušinimo ventiliatorius kurį laiką dar gali veikti.

Susijusi informacija

- Važiavimas su priekaba – mechaninė pavarų dėžė (p. 312)
- Važiavimas su priekaba – automatinė pavarų dėžė (p. 312)

Važiavimas su atidaryta bagažine

Važiuojant su atidaryta bagažine, į automobilį pro ją gali būti įtraukta nuodingų dūmų.

ĮSPĖJIMAS

Nevairuokite su atidarytu automobilio galul Per krovinių skyrių į automobilio saloną gali skverbtis nuodingi išmetimo vamzdžio dūmai.

Susijusi informacija

- Krovimas (p. 150)

Perkrova – starterio akumuliatorius

Kiekviena automobilio elektra valdoma funkcija tam tikru lygiu apkrauna akumuliatorių. Jei variklis išjungtas, venkite naudoti II degimo padėtį. Vietoj to naudokite režimą I, kuris eikvoja mažiau galios, žr. Raktelio padėtys – skirtingų lygių funkcijos (p. 82).

Taip pat atminkite, kad įvairūs elektra maitinami priedai taip pat apkrauna automobilio elektros sistemą. Kai variklis išjungtas, nenaudokite daug elektros energijos sunaudojančių funkcijų. Tokių funkcijų pavyzdžiai:

- salono ventiliatorius
- priekiniai žibintai
- priekinio stiklo valytuvas
- garso sistema (veikianti dideliu garsu).

Kritus akumuliatoriaus įtampai, informaciniame ekrane pateikiamas tekstas **Žemas akumul. įkrovos lygis Energ. taup. rež.**. Tokiu atveju energijos taupymo sistema atjungia tam tikras funkcijas, taip pat – sumažina maitinimą tokioms funkcijoms kaip salono ventiliatorius ir (arba) garso sistema.

- Šiuo atveju reikia įkrauti akumuliatorių, užvedant variklį ir leidžiant jam padirbti bent 15 minučių. Akumuliatorius veiksmingiau įkraunamas važiuojant nei varikliui veikiant laisvoomis apsukomis.

Susijusi informacija

- Starterio akumuliatorius – bendroji informacija (p. 367)

Pasiruošimas ilgai kelionei

Prieš išvykstant į atostogų kelionę automobiliu arba kitokią ilgą kelionę, svarbu atlikti papildomą automobilio funkcijų ir įrangos patikrinimą.

- Patikrinkite, ar variklis gerai veikia ir ar jo degalų sąnaudos (p. 408) ne didesnės nei įprasta.
- Įsitikinkite, ar iš įvairių bakelių nenuteka skysčiai (kuras, alyva ir kt.).
- Patikrinkite visas lempas, o jeigu automobilis sunkiai pakrautas – pareguliuokite priekinių žibintų švietimo kampą.
- Patikrinkite padangų protektoriaus gylį ir slėgį jose. Važiuodami į vietas, kuriose yra apsnigtos ar apledėjusios kelio dangos pavojus, pasikeiskite padangas į žieminės padangomis ir pasiimkite sniego grandines⁶.
- Įsitikinkite, kad jūsų užvedimo akumulatorius visiškai įkrautas.
- Patikrinkite, ar geros būklės stiklų valytuvų šluotelės.
- Kai kuriose šalyse pagal įstatymą reikalaujama automobilyje vežtis trikampį avarinį ženklą (p. 333).

Taip pat patartina atnaujinti navigacijos sistemos* žemėlapiu duomenis ir susipažinti su taisyklėmis, reglamentuojančiomis krovos apribojimus bei

keliones automobilių keltu ar autotraukiniu (kur tinka).

Susijusi informacija

- Variklio alyva – tikrinimas ir įpylimas (p. 351)
- Atsarginis ratas* (p. 329)
- Žibintų keitimas – bendroji informacija (p. 355)

Važiavimas žiemą

Žiemos sezonu svarbu vykdyti tam tikras automobilio patikras, siekiant užtikrinti, kad juo būtų galima saugiai važiuoti.

Prieš prasidedant šaltajam metų laikui, patikrinkite šiuos parametrus:

- Variklio aušinimo skystyje (p. 402) turi būti 50 % glikolio. Šis mišinys apsaugo variklį nuo šalčio erozijos iki maždaug –35 °C. Kad aušinimo skystis nekenktų varikliui, negalima maišyti skirtingų tipų glikolio.
- Kuro bakas turi būti kuo pilnesnis, siekiant išvengti kuro garų kondensavimosi.
- Variklio alyvos klampumas yra svarbus parametras. Mažesnio klampumo (skystesnės) alyvos padeda lengviau užvesti variklį, esant šaltam orui, taip pat mažina kuro sąnaudas, kol variklis yra neįkaitęs. Daugiau informacijos apie tinkamas alyvas rasite Variklio alyva – nepalankios vairavimo sąlygos (p. 399).

SVARBU

Intensyviai važiuojant arba esant aukštai oro temperatūrai žemos klampos alyva netinka.

- Būtina patikrinti starterio akumulatoriaus būklę ir įkrovimo lygį. Esant žemai temperatūrai

⁶ Naudokite „Volvo“ originalias sniego grandines.

- rai, akumulatoriaus apkraunamas labiau ir sumažėja jo talpa.
- Naudokite tik specialų plovimo skystį (p. 367), kad plovimo skysčio bakelyje nesusidarytų ledo.

Važiavimas, esant slidžiai kelio dangai

Jei yra galimybė, kad ant kelio dangos bus sniego arba ledo, siekiant užtikrinti veiksmingą ratų sukibimą su kelio danga, „Volvo“ rekomenduoja sumontuoti žieminės padangas ant visų ratų.

i PASTABA

Tam tikrose šalyse naudoti žieminės padangos reikalauja įstatymai. Kai kuriose šalyse dygliuotos padangos yra draudžiamos.

Rekomenduojame pasimokyti važiuoti slidžia kelio danga esant kontroliuojamoms sąlygoms tam, kad žinotumėte vairavimo specifiką.

Susijusi informacija

- Žieminės padangos (p. 328)

Degalų bako atlankas – atidarymas / uždarymas

Degalų bako atlanką galima atidaryti / uždaryti tokiu būdu:

Degalų bako durelių atidarymas / uždarymas

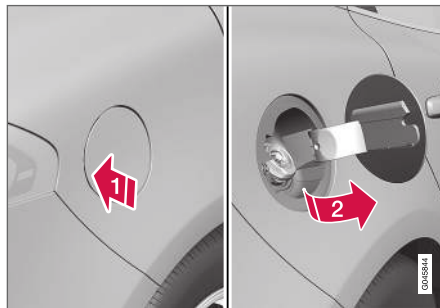

- ➔ Atidarykite degalų pildymo angos apsauginį skydą, švelniai spustelėdami dangčio galinę dalį.

- ➔ Ištraukite skydą.

Ipylę degalų vėl uždarykite skydą.

Degalų bako atlanko užrakinimo / atrakinimo aprašymą rasite Užrakinimas / atrakinimas – degalų bako atlankas (p. 177). Degalų bako atlankas užrakinamas arba atrakinamas yra susietas su berakte valdymo sistema ir centriniu užraktu.

Susijusi informacija

- Pilno kuro bako pripylimas (p. 301)

Kuro pildymo angos apsauginis skydas – rankinis atidarymas

Jei degalų bako atlanko nepavyksta atidaryti iš lauko, tai galima padaryti rankiniu būdu.

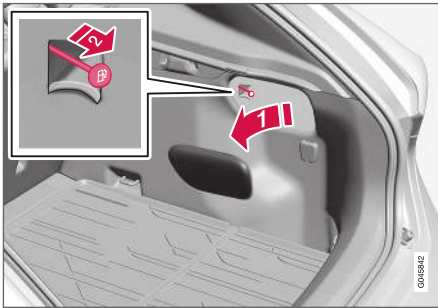

- Atidarykite / nuimkite šoninį bagažinės vidaus dangtį (toje pačioje pusėje, kaip ir degalų bako atlankas).
- Atsargiai ir tiesiai patraukite liniją atgal. Dabar atlanką galima atidaryti iš lauko.

! SVARBU

Patraukite laidą švelniai - norint atjungti durelių užraktą, reikia minimalios jėgos.

Susijusi informacija

- Užrakinimas / atrakinimas – degalų bako atlankas (p. 177)
- Pilno kuro bako pripylimas (p. 301)

Pilno kuro bako pripylimas

Degalų bakas aprūpintas degalų pildytuvu be dangtelio. Užpildoma taip:

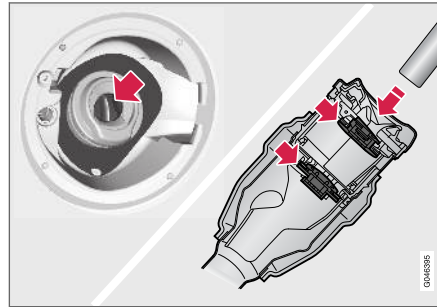

1. Atidarykite degalų bako atlanką.

2. Pasirinkite degalus, aprobuotus naudoti automobilyje pagal identifikatorių⁷ degalų bako atlanko vidinėje dalyje.

Žr. aprobuotų degalų informaciją atitinkamame skirsnyje apie benzina (p. 302) ir dyzeliną (p. 303).

3. Įkiškite degalų pistoletą į degalų pildytuvo angą. Pasirūpinkite, kad degalų pistoletas į pildytuvo vamzdį būtų įstatytas **tinkamai**. Įpylimo kaklelyje yra du atlankai. Antgalį reikia prastumti pro abu atlankus: tik tada galima pilti degalus.
4. Neperpildykite bako: stabdykite tiekimą, kai degalų pistoleto srautas sustabdomas pirmąjį kartą.

i PASTABA

Karštu oru perteklinis kuras rezervuare gali persipilti per kraštus.

i PASTABA

Būkite atsargūs, kad neišlietumėte: baigę pilti degalus, palaukite apie 5–8 sekundes prieš atsargiai ištraukdami antgalį.

Susijusi informacija

- Degalų pylimas iš degalų kanistro (p. 305)
- Degalų bako atlankas – atidarymas / uždarymas (p. 300)

Degalai – tvarkymas

Nenaudokite žemesnės, negu „Volvo“ pataria, kokybės kuro, kadangi tai gali sumažinti variklio galią bei padidinti kuro sąnaudas.

A ĮSPĖJIMAS

Venkite kvėpuoti degalų garais ir saugokitės, kad jo pūrslių nepatektų į akis.

Patekus į akis kuro, reikia išsiimti kontaktinius lęšius (jei jie įdėti) ir gausiai skalauti akis vandeniu bent 15 minučių. Tada reikia kreiptis į gydytoją.

Jokiu būdu neprarykite kuro. Degalai (benzinas ir dyzelinas) yra itin nuodingi, jų prarijus galima sukelti negrįžtamų pažeidimų arba netgi nusienuodyti. Prarijus kuro būtina nedelsiant kreiptis į gydytoją.

A ĮSPĖJIMAS

Ant žemės išsipylęs kuras gali užsidegti.

Išjunkite kuru varomą šildytuvą, prieš pradėdami pilti degalus.

Pilant degalus mobilusis telefonas turi būti išjungtas. Skambinimo signalas gali sukelti kibirkščių ir uždegti benzino garus; tai gali sukelti gaisrą ir sužaloti.

! SVARBU

Įvairių degalų tipų mišiniai arba „Volvo“ nerekomenduojami degalai nėra įtraukti į „Volvo“ garantiją ir jokiais papildančiais paslaugų teikimo sutartis; tai taikoma visiems varikliams.

i PASTABA

Ekstremalios oro sąlygos, prikabinata priekaba, didelis aukštis bei kuro kokybė – tai veiksniai, turintys įtakos automobilio veikimui.

Susijusi informacija

- Taupus važiavimas (p. 309)

Degalai – benzinas

Benzinas – tai tam tikro tipo degalai, skirti automobiliams su benzininiu varikliu.

Pilkite benzina tik gerai žinomose degalinėse. Niekada nepilkite degalų, jei abejojate jų kokybe. Benzinas turi atitikti EN 228 normą.

Benzino identifikatorius

CEN standartą EN16942 atitinkantis identifikatorius yra degalų bako atlanko vidinėje pusėje ir vėliausiai iki 2018 metų pabaigos bus ant atitinkamų degalų siurblių ir jų antgalių visose Europos degalinėse.

Tai yra identifikatoriai, taikomi dabartiniams standartiniams degalams Europoje. Benzina su toliau nurodytais identifikatoriais galima naudoti automobiliuose su benzininiais varikliais:



E5

E5 – tai benzinas, kurio sudėtyje yra maks. 2,7 % deguonies ir maks. 5 tūrio proc. etanolio.



E10

E10 – tai benzinas, kurio sudėtyje yra maks. 3,7 % deguonies ir maks. 10 tūrio proc. etanolio.

⁷ CEN standartą EN16942 atitinkantis identifikatorius yra degalų bako atlanko vidinėje pusėje ir vėliausiai iki 2018 metų pabaigos bus ant atitinkamų degalų siurblių ir jų antgalių visose Europos degalinėse.

! SVARBU

- Leidžiama naudoti degalus, kurių sudėtyje yra iki 10 proc. tūrio etanolio.
- Kaip tinkamas naudoti patvirtintas benzinas EN 228 E10 (iki 10 proc. tūrio etanolio).
- Negalima naudoti etanolio mišinio, kuriame yra daugiau nei E10 (maks. 10 proc. tūrio) etanolio, pvz., negalima naudoti E85.

Oktaninis skaičius

- RON 95 oktaninio skaičiaus benzinas gali būti naudojamas įprastinėmis sąlygomis.
- RON 98 oktaninio skaičiaus benzinas rekomenduojamas siekiant maksimalaus variklio našumo ir minimalių degalų sąnaudų.

Jei automobilis eksploatuojamas aukštesnėje nei +38 °C temperatūroje, patariama naudoti kuo aukštesnio oktaninio skaičiaus kūrą, kad variklis dirbtų kuo veiksmingiau ir taupiau.

! SVARBU

- Naudokite tik bešvinį benzina, kad nepažeistumėte katalizatoriaus.
- Negalima naudoti degalų su metalo priedais.
- Nenaudokite jokių kitų priedų, kurių „Volvo“ nerekomenduoja.

Susijusi informacija

- Taupus važiavimas (p. 309)
- Degalai – tvarkymas (p. 302)
- Pilno kuro bako pripylimas (p. 301)

Degalai – dyzelinas

Dyzelinas – tai tam tikro tipo degalai, skirti automobiliams su dyzeliniu varikliu.

Naudokite tik patikimų gamintojų gaminamą dyzeliną. Niekada nepilkite degalų, jei abejojate jų kokybe. Dyzelinas turi atitikti standartą EN 590 arba SS 155435. Dyzeliniai varikliai yra jautrūs degalų teršalams, pvz., itin dideliame sieros ir metalų kiekiui.

Identifikatorius

CEN standartą EN16942 atitinkantis identifikatorius yra degalų bako atlanko vidinėje pusėje ir vėliausiai iki 2018 metų pabaigos bus ant atitinkamų degalų siurblių ir jų antgalių visose Europos degalinėse.

Šis identifikatorius taikomas dabartiniams standartiniams degalams Europoje. Dyzeliną su toliau nurodytais identifikatoriais galima naudoti automobiliuose su dyzeliniais varikliais:

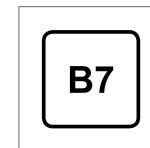

B7 – tai **dyzelinas**, kuriame yra maks. 7 tūrio proc. riebiųjų rūgščių metilo esterio (FAME).

Kai lake šalta (iki 0 °C), dyzeline gali susidaryti parafino nuosėdų ir gali kilti uždegimo problemų. Parduodamų degalų savybės turi būti pritaikytos sezonui ir klimato juostai, tačiau ekstremaliu oru



- « senuose degaluose arba pervažiavus iš vienos klimato juostos į kitą gali iškirsti parafino nuosėdų.

Jeigu kuro bakas pakankamai užpildytas, sumažėja kondensacijos bakte pavojus. Pripildydami kuro, patikrinkite, ar aplink filtro siurbį esanti sritis yra švari. Venkite kuro išsiliejimo ant dažyto paviršiaus. Išsiliejusį kurą valykite vandeniu su plovimo priemone.

! SVARBU

Dyzelinas turi:

- atitikti EN 590 ir SS 155435 standartus
- turėti sieros kiekį, neviršijantį 10 mg/kg
- turėti daugiausiai 7 % tūrio FAME⁸ (B7).

! SVARBU

Dyzelino tipai, kurių naudoti nerekomenduojama:

- Specialūs priedai
- Jūrinis dyzelinas
- Šildymo alyva
- FAME⁹ ir augalinis aliejus.

Šis kuras neatitinka „Volvo“ rekomendacijų, spartina dėvėjimąsi ir didina žalos varikliui riziką. Visa tai pagal „Volvo“ garantiją nekompensuojama.

⁸ Riebiosios rūgšties metilo esteris

⁹ Leidžiama naudoti dyzeliną, kurio sudėtyje yra iki 7 % tūrio FAME (B7).

Tuščias kuro bakas

Jei variklis sustojo pritrūkus degalų, degalų sistema turi keletą sekundžių atlikti patikrinimą. Užvedę variklį po to, kai pripylėte degalų baką dyzelino, atlikite šiuos veiksmus:

1. Įstatykite nuotolinio valdymo raktelį į uždegimo jungiklį ir įstumkite jį į galinę padėtį, žr. skirsnį „Raktelio padėtys“ (p. 81).
2. Paspauskite **START** mygtuką **nespausdami** stabdžių ir (arba) sankabos pedalo.
3. Palaukite maždaug vieną minutę.
4. Norėdami užvesti variklį: Paspauskite stabdžių ir (arba) sankabos pedala ir po to vėl spauskite **START** mygtuką.

i PASTABA

Prieš pilant kurą, kai yra jo stygius:

- Pastatykite automobilį ant kaip įmanoma plokštesnio ir lygesnio pagrindo, nes jei automobilis bus pakrypęs, kyla oro kišenių susidarymo kuro linijoje rizika.

Degalų filtro priežiūros intervalai

Siekiant optimalaus našumo, svarbu laikytis degalų filtro keitimo priežiūros intervalų ir naudoti originalias dalis, sukurtas specialiai šiam tikslui.

Susijusi informacija

- Dyzelino suodžių dalelių filtras (DPF) (p. 305)
- Išmetamųjų teršalų kontrolė su AdBlue® (p. 306)
- Degalai – tvarkymas (p. 302)
- Taupus važiavimas (p. 309)

Katalitiniai neutralizatoriai

Katalitinių neutralizatorių paskirtis yra išvalyti išmetamąsias dujas. Jie įmontuoti arti variklio, kad greitai pasiektų darbinę temperatūrą.

Katalitinį neutralizatorių sudaro monolitinis korpusas (keraminis arba metalinis) ir kanalai. Kanalų sienelės yra padengtos plonu platinos, rodžio ir paladžio sluoksniu. Šie metalai atlieka katalizatoriaus funkciją, t. y. jie dalyvauja cheminėje reakcijoje ir ją spartina, tačiau patys nėra sunaudojami.

„Lambda” zondo™ deguonies jutiklis

„Lambda” zondas – tai kontrolės sistemos dalis, kuri sumažina išmetamųjų dujų kiekį ir kuro sąnaudas. Papildomos informacijos rasite Degalų sąnaudos ir CO₂ išmetamas kiekis (p. 408).

Zondas turi deguonies jutiklį, kuris tikrina iš variklio išmetamose dujose esančio deguonies kiekį. Šie duomenys perduodami elektroninei sistemai, kuri nuolat kontroliuoja kuro purkštukus. Tokiu būdu į variklį tiekiamo kuro ir oro santykis yra nuolat reguliuojamas. Taip sukuriama optimalios sąlygos kuro degimui ir, kartu veikiant trikrypčiam katalitiniam neutralizatoriui, sumažinamas kenksmingų dujų (angliavandenilių, anglies monoksido ir azoto oksidų) išmetimas į aplinką.

Susijusi informacija

- Taupus važiavimas (p. 309)
- Degalai – benzinas (p. 302)
- Degalai – dyzelinas (p. 303)

Degalų pylimas iš degalų kanistro

Pilant degalus (p. 301) iš degalų kanistro, reikia naudoti piltuvą, įrengtą po grindų dangčiu (bagažinėje).

! SVARBU

Atskirų šalių įstatymais nustatyti reikalavimai dėl degalų atsargų kanistrų laikymo automobiliuose yra nevienodi. Patikrinkite, kokie reglamentai galioje Jūsų šalyje.

Pasirūpinkite, kad degalų piltuvą į pildytuvo vamzdį būtų įstatytas **tinkamai**. Įpylimo kaklelyje yra du atlangai. Piltuvą reikia prastumti pro abu atlangus: tik tada galima pilti degalus.

Susijusi informacija

- Užrakinimas / atrakinimas – degalų bako atlangas (p. 177)
- Kuro pildymo angos apsauginis skydas – rankinis atidarymas (p. 301)

Dyzelino suodžių dalelių filtras (DPF)

Automobiliai su dyzeliniu varikliu turi suodžių dalelių filtrą, kuris užtikrina veiksmingesnį išmetamųjų dujų valymą.

Automobiliui važiuojant, šiame filtre surenkamos išmetamosiose dujose esančios smulkios kietosios dalelės. Po to pradedamas vadinamasis „regeneravimo” ciklas, kai surinktos dalelės sudeginamos ir filtras ištušinamas. Tam būtina, kad variklis pasiektų įprastinę darbinę temperatūrą.

Filtro regeneracija vyksta automatiškai ir paprastai trunka 10–20 minučių. Važiuojant nedideliu vidutiniu greičiu, ji gali trukti šiek tiek ilgiau. Regeneracijos metu gali šiek tiek padidėti kuro sąnaudos.

Regeneravimas esant šaltas orui

Jei automobiliu dažnai važiujami tik trumpi atstumai esant šaltam orui, tuomet variklis neįkaista iki įprastinės darbinės temperatūros. Tai reiškia, kad dyzelino suodžių dalelių filtras neregeneruojamas ir neištušinamas.

Filtrui maždaug 80 % užsipildžius dalelėmis, jungtiniame prietaisų skydelyje ima šviesti geltonas įspėjamasis trikampis ir informaciniame ekrane pasirodo pranešimas **Suodžių filtras prisipildęs. Žr. vadovą.**

Tokiu atveju pradėkite filtro atnaujinimo procesą, važiuodami tol, kol variklis įšils iki įprastinės darbi-



- « nės temperatūros, pageidautina pagrindiniu keliu ar greitkeliu. Tada automobiliu reikia pavažiuoti dar 20 minučių.

i PASTABA

Regeneracijos metu:

- gali pasijusti nežymus variklio galios sumažėjimas;
- gali laikinai padidėti degalų sąnaudos;
- galite užuosti degėsių kvapą.

Pasibaigus filtro regeneravimui, įspėjamasis tekstas išsijungia automatiškai.

Šalto oro sąlygomis įjunkite variklio šildytuvą*, kad variklis greičiau įkaistų iki įprastos darbinės temperatūros.

i SVARBU

Jei filtras prisipildė dalelių, tai gali apsunkinti variklio užvedimą, o filtras neveiks. Gali tekti pakeisti filtrą.

Susijusi informacija

- Degalai – dyzelinas (p. 303)
- Taupus važiavimas (p. 309)

Išmetamųjų teršalų kontrolė su AdBlue®¹⁰

„AdBlue“ yra priedas, naudojamas SCR¹¹ sistemoje, kad sumažėtų dyzelinių variklių išmetamųjų kenksmingų teršalų kiekis.

SCR sistemoje „AdBlue“ ir išmetamųjų dujų komponentas azoto suboksidas paverčiamas azotu ir vandens garais, kas ženkliai sumažina kenksmingo azoto suboksido emisiją.

AdBlue

„AdBlue“ – tai bespalvis skystis, kurį sudaro 32,5% karbamido¹² tirpalas dejonizuotame vandenyje, gaminamas pagal ISO 22241 standartą. Jis specialiai sukurtas SCR valymo technologijai dyzeliniams varikliams.

Automobilyje yra atskiras „AdBlue“ bakas, kuris pripildomas per užpildymo vamzdį, esantį po krovininių skyriaus grindimis. Jo sąnaudos priklauso nuo važiavimo stiliaus, lauko temperatūros ir sistemos darbo temperatūros.

Važiavimai su „AdBlue“ taikomos sąlygos

Kad užsivestų automobilio variklis, bake visada turi pakankamas kiekis tinkamos kokybės „AdBlue“ skysčio. SCR sistema yra labai jautri užsiteršimui.

Išmetamųjų dujų valymo sistema nuolatos stebi „AdBlue“ skysčio lygį bake, jo kokybę ir dozavimą. Jeigu kas nors yra negerai, jungtiniame prietaisu skydelyje rodomas pranešimas.

i SVARBU

„AdBlue“ reikalingas siekiant užtikrinti SCR sistemos veikimą ir atitiktį teisiniams reikalavimams. Bet kokie „AdBlue“ tiekimo sistemos modifikavimo arba manipuliavimo veiksmai, siekiant, kad „AdBlue“ reagentas nebūtų vartojamas siekiant atitikties teisiniams išmetamųjų dujų emisijos reikalavimams, yra neteisėti. Tokie klastojimo veiksmai gali būti traktuojami kaip nusikalstami ir atitinkamai baudžiami pagal įstatymus.

Draudžiama eksploatuoti automobilį su tuščiu „AdBlue“ baku, kadangi tokia eksploatacija neatitinka išmetamųjų dujų emisijos teisiųjų reikalavimų. Taigi, automobilyje įrengta įspėjimo sistema, informuojanti, kada reikia papildyti „AdBlue“ atsargas. Senkant „AdBlue“ lygiui bake, pateikiami įspėjimai, informuojantys, kad būtina papildyti „AdBlue“ atsargas.

¹⁰ Registruotas prekės ženklas, priklausantis „Verband der Automobilindustrie e.V.“ (VDA).

¹¹ Selective Catalytic Reduction - selektyvioji katalizinė redukcija

¹² CO(NH₂)₂

Susijusi informacija

- Elgesys su AdBlue® (p. 307)
- AdBlue® – lygio patikrinimas ir papildymas (p. 308)

Elgesys su AdBlue®¹³

„AdBlue“ sudarytas daugiausia iš vandens (apie 67,5% vandens ir 32,5% karbamido). Skystis yra nedegus, tačiau su juo reikia elgtis atsargiai, nes gali sudirginti akis ir odą.

Į ką atsižvelgti naudojant

Stengtis neįkvėpti garų, stengtis kad nepatektų į akis ir ant odos. Geriausia būtų mūvėti pirštines, kad naudojant nebūtų sudirginta jautri oda.

IŠPĖJIMAS

Veiksmai teikiant pirmąją pagalbą:

- Įkvėpus – išveskite į gryną orą.
- Patekus ant odos – nuplaukite odą vandeniu su muilu.
- Patekus į akis – nedelsdami gausiai nuskalaukite vandeniu.
- Nurijus – gerai išskalaukite burną. Neskaitykite vėmimo.

Jei diskomfortas nesiliauja arba jei nurijote didelį kiekį, kreipkitės į gydytoją.

Ką daryti išsiliejimo atveju

Bet kokį kiekį „AdBlue“, išsiliejusį ant žemės, automobilio arba daiktų paviršių, būtina nuplauti dideliu kiekiu vandens. Neleisti, kad skystis patektų į nuotėkų sistemas.

Laikymas

„AdBlue“ turi būti laikomas sandariai uždarytoje originalioje pakuotėje, temperatūroje virš -11 °C (12 °F) ir žemiau 30 °C (86 °F). Skysčio negalima laikyti tiesioginiuose saulės spinduliuose.

„AdBlue“ užšąla esant -11 °C temperatūrai (12 °F), tačiau tirpalui atitirpus jį vėl galima naudoti.

Susijusi informacija

- Išmetamųjų teršalų kontrolė su AdBlue® (p. 306)
- AdBlue® – lygio patikrinimas ir papildymas (p. 308)

¹³ Registruotas prekės ženklas, priklausantis „Verband der Automobilindustrie e.V.“ (VDA).

AdBlue®¹⁴ – lygio patikrinimas ir papildymas

Reguliariai tikrinkite „AdBlue“ lygį ir papildykite jį, jeigu rodomas per žemo „AdBlue“ lygio pranešimas.

Jūsų „Volvo“ autoservisas gali papildyti „AdBlue“ atlikdamas jūsų automobilio techninę priežiūrą, tačiau, priklausomai nuo jūsų važiavimo stiliaus, jo lygį gali prireikti papildyti ir tarp techninių priežiūrų. Nebegalėsite užvesti automobilio, jeigu leisite „AdBlue“ bakui ištuštėti.

i PASTABA

Niekada neleiskite „AdBlue“ bakui ištuštėti. Papildykite bako atsargas, kol jame dar liko skysčio.

Jei bakas visiškai ištuštės, išjungę variklį jo nebeužvesite nei įprastu būdu, nei naudodami pagalbines priemones.

Vienintelis būdas užvesti variklį pavažiavus tuščiu baku – įpilti reikiamą kiekį nurodytos kokybės „AdBlue“, bet ne mažiau nei rodoma vairuotojo ekrane.

„AdBlue“ lygio patikrinimas

1. Atverkite jungtinio prietaisų skydelio meniu paspaudę **OK** ant kairios perjungimo svirties.

2.



Slinkite tarp meniu parinkčių naudodamiesi reguliavimo ratuku ir pasirinkite „AdBlue“.

>



„AdBlue“ lygio grafinis vaizdavimas: kiekviena skalės rodyklė atitinka apie 25% pilno bako. Kai bake skysčio lieka mažiau kaip 25%, rodomas galimo papildyti „AdBlue“ kiekis litrais.

Pildymas



Kai „AdBlue“ lygis pradeda darytis per žemas, jungtiniame prietaisų skydelyje įsijungia tai signalizuojantis ženklas ir rodomas atitinkamas pranešimas.

¹⁴ Registruotas prekės ženklas, priklausantis „Verband der Automobilindustrie e.V.“ (VDA).

1.

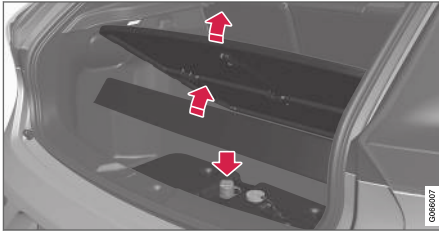

Patraukite į šalį krovinių skyriaus pagrindą ir kilimą.

Atidarykite mėlyną „AdBlue“ bako pildymo vamzdžio dangtelį.

2. Pripildykite baką tinkamos kokybės „AdBlue“¹⁵.

Neperpildykite bako „AdBlue“ kiekiu, kurį galite pripilti į baką, rodomas ekrane.

! SVARBU

Nušluostykite visą išlietą „AdBlue“.

Būkite atsargūs, kad „AdBlue“ neužtikštų ant automobilio dažytų paviršių. Jei užtikštų, gausiai nuskalaukite vandeniu, kadangi skystis kenkia dažams.

Susijusi informacija

- Bako tūris AdBlue® priedui (p. 406)
- Elgesys su AdBlue® (p. 307)
- Išmetamųjų teršalų kontrolė su AdBlue® (p. 306)

Taupus važiavimas

Važiuoti ekonomiškai ir ekologiškiau reiškia važiuoti sklandžiai, numatant būsimą situaciją kelyje, savo važiavimo stilių bei greitį pritaikant prie esamų sąlygų.

- Naudokitės jungtinio prietaisų skydelio „ECO Guide“* (p. 70), kuriame rodoma, kaip taupiai rieda automobilis.
- Siekdami sumažinti degalų sąnaudas, aktyvinkite Važiavimo režimą ECO¹⁶.
- Naudokitės „Eco Coast“¹⁶ laisvojo riedėjimo funkcija važiavimo režime ECO – tada nebebus stabdoma varikliu ir automobilio kinetinė energija gali būti naudojama laisvąja eiga nuriedėti ilgesnius atstumus.
- Važiuodami su rankiniu pavarų perjungimu naudokite kiek įmanoma aukštesnę pavarą, atsižvelgiant į esamas eismo ir kelio sąlygas. Kuo mažesnės variklio apsukos, tuo mažes-

¹⁵ ISO 22241

¹⁶ Taikoma automatinei pavarų dėžei.



- nės degalų sąnaudos. Naudokitės pavarų perjungimo indikatoriumi (p. 278)¹⁷.
- Norėdami sumažinti stabdymą, važiuokite pastoviu greičiu ir išlaikykite tinkamą atstumą iki kitų transporto priemonių ir objektų.
- Kuo didesnis greitis, tuo didesnės degalų sąnaudos: kartu su greičiu didėja vėjo pasipriešinimas.
- Kelionės kompiuterio rodomos momentinės degalų sąnaudos gali padėti jums važiuoti ekonomiškiau.
- Neleiskite varikliui laisvomis apsukomis šilti iki darbinės temperatūros: kaip įmanoma greičiau duokite jam nedidelę apkrovą, nes šaltas variklis vartoja daugiau kuro nei šiltas.
- Jei įmanoma, venkite automobiliu važiuoti trumpus atstumus. Varikliui neužtenka laiko įkaišti iki normalios darbinės temperatūros, todėl suvartojama daugiau degalų.
- Padangose palaikykite tinkamą oro slėgį ir reguliariai jį tikrinkite. Siekiant geriausių rezultatų, rekomenduojama rinktis ECO slėgį padangose (žr. Padangos – patvirtintas slėgis padangose (p. 416)).
- Nuo padangų pasirinkimo gali priklausyti degalų sąnaudos: patarimo, kokios padangos tinkamos, kreipkitės į atstovą.

- Nesivežiokite nereikalingų daiktų: kuo didesnė apkrova, tuo didesnės kuro sąnaudos.
- Stabdykite varikliu, jei tai nekelia pavojaus kitiems eismo dalyviams.
- Kroviniai ant stogo ir stogo bagažinė didina oro pasipriešinimą, todėl didėja degalų sąnaudos. Jei nenaudojate bagažinės komponentų, nuimkite juos.
- Stenkitės nevažiuoti su atidarytais langais.

Papildomos informacijos rasite Aplinkos filosofija (p. 23) ir Degalų sąnaudos ir CO2 išmetamas kiekis (p. 408).

ISPĖJIMAS

Važiuodami (pvz., nuokalne) niekada neišjunkite variklio, nes taip išsijungs svarbios sistemos, pvz., vairo ir stabdžių stiprintuvai.

Susijusi informacija

- Važiavimo režimas ECO* (p. 291)

Važiavimas su priekaba

Prieš leidžiantis į kelionę su priekaba, reikia apmąstyti daug svarbių dalykų, pvz., vilkimo kablį, priekabą ir apkrovos paskirstymą priekaboje.

Krovumas priklauso nuo automobilio grynosios masės. Bendras keleivių ir priedų, pvz., vilkimo kablo, svoris tokiu pačiu dydžiu sumažina automobilio krovumą. Papildomos informacijos rasite Masės (p. 394).

Jei vilkimo kablys yra pritvirtintas „Volvo“ gamyloje, vadinasi, automobilis yra parengtas ir turi visą reikalingą įrangą priekabai vilkti.

- Automobilio vilkimo kablys turi būti atitinkamai apbruotas.
- Jei vilkimo kablys buvo įmontuotas vėliau, pasitikslinkite savo „Volvo“ autoservise, ar jūsų automobilis yra visiškai parengtas važiuoti su priekaba.
- Krovinius priekaboje paskirstykite taip, kad automobilio vilkimo kablo apkrova neviršytų nurodytos maksimalios kablo apkrovos.
- Vežant maksimalų leistiną svorį, papildomai pripūskite padangas iki rekomenduojamo slėgio. Informacijos apie slėgį padangose rasite Padangos – patvirtintas slėgis padangose (p. 416).
- Važiuojant su priekaba, variklis apkraunamas daugiau nei įprastai.

¹⁷ Taikoma mechaninei pavarų dėžei.

- Nevilkite sunkių priekabų, kol automobilis yra visiškai naujas. Palaukite kol automobiliu bus nuvažiuota bent 1 000 km.
- Važiuojant su priekaba ilgomis ir stačiomis nuokalnėmis, stabdžiai apkraunami žymiai labiau nei įprastai. Važiuodami tokiomis sąlygomis, perjunkite pavarą į vienu laipsniu žemesnę ir sulėtinkite greitį.
- Saugumo sumetimais negalima viršyti maksimalaus leistino automobilio su prijungta priekaba greičio. Laikykitės leistinam greičiui ir svoriui galiojančių reikalavimų.
- Jei važiuojate su priekaba į ilgą stačią įkalnę, važiuokite lėtai.
- Venkite važiuoti su priekaba statesniais nei 12 % šlaitais.

Priekabos kabelis

Jei automobilio vilkimo kablys turi 13 kontaktų maitinimo jungtį, o priekaba turi 7 kontaktų maitinimo jungtį, vadinasi, reikia adapterio. Naudokite „Volvo“ patvirtintus kabelių adapterius. Įsitinkinkite, kad kabelis nesivelka kelio paviršiumi.

Priekabos posūkių rodikliai ir stabdžių žibintai

Jei neveikia kurio nors iš priekabos posūkio žibintų lemputė, posūkio signalo indikatorius jungtiniame prietaisų skydelyje mirksi sparčiau nei įprasta ir informaciniame ekrane pateikiamas tekstas **Priekabos posūkių signalo sutrikimas**.

Jei neveikia kuri nors priekabos stabdžių žibintų lemputė, rodomas **Priekabos stabdžių šviesų sutrikimas** pranešimas.

Lygio kontrolė*

Galiniai amortizatoriai išlaiko pastovų aukštį nepaisant automobilio krovinio svorio (iki didžiausio leidžiamo). Automobiliui stovint, jo galas šiek tiek nusileidžia – tai normalu.

Priekabų masės

Informacijos apie „Volvo“ leistiną priekabos svorį rasite Velkamas svoris ir vilkimo kablo apkrava (p. 395).

PASTABA

Nustatytas maksimalus leidžiamas priekabos svoris yra „Volvo“ leidžiamas svoris. Nacionaliniai transporto priemonių reglamentai gali riboti priekabų svorį ir greitį. Kabliai gali būti sertifikuoti didesniems vilkimo svoriams nei automobilis gali faktiškai vilkti.

ĮSPĖJIMAS

Laikykitės nustatytų priekabos svorių rekomendacijų. Kitaip, gali būti sunku valdyti automobilį ir priekabą darant staigų manevrą ir stabdant.

Susijusi informacija

- Vilkimo kablys* (p. 313)
- Žibintų keitimas – bendroji informacija (p. 355)

Važiavimas su priekaba – mechaninė pavarų dėžė

Važiuojant su priekaba (p. 310) kalnuota vietoje arba esant karštam orui, kyla perkaitimo pavojus.

- Neleiskite varikliui veikti didesnėmis apsukomis nei 4 500 aps./min. (dyzeliniams varikliams: 3 500 aps./min.), nes antraip gali pernešyti įkaitę alyva.

Susijusi informacija

- Mechaninė pavarų dėžė (p. 277)

Važiavimas su priekaba – automatinė pavarų dėžė

Važiuojant su priekaba kalnuota vietoje arba esant karštam orui, kyla perkaitimo pavojus.

- Automatinė pavarų dėžė priklausomai nuo apkrovos ir variklio apsučių parenka optimalią pavarą.
- Perkaitimo atveju jungtiniame prietaisų skydelyje įsijungia įspėjamasis ženklas, o informaciniame ekrane pateikiamas teksto pranešimas. Vykdykite pateiktą rekomendaciją.

Stachios įkalnės

- Nelaikykite automatinės transmisijos aukštesnės pavaros nei variklis „gali susitvarkyti“: visada rekomenduojama važiuoti aukštesne pavarą esant žemesnėms apsučioms.

Automobilio statymas įkalnėje

1. Nuspauskite stabdžių pedalą.
 2. Įjunkite stovėjimo stabdį.
 3. Perjunkite pavarų perjungimo svirtį į **P** padėtį.
 4. Atleiskite stabdžių pedalą.
- Perjunkite pavarų svirtį į stovėjimo padėtį **P**, jei statote automobilį su automatine pavarų dėžė, turintį priekabą. Visada įjunkite stovėjimo stabdžius.
 - Statydami automobilį su prikabinta priekaba nuokalnėje, papildomai užblokuokite ratus kaladėlėmis.

Važiavimo įkalnės pradžia

1. Nuspauskite stabdžių pedalą.
2. Pavarų perjungimo svirtį perjunkite į važiavimo padėtį **D**.
3. Atleiskite stovėjimo stabdį.
4. Atleiskite stabdžių pedalą ir pradėkite važiuoti.

Susijusi informacija

- Automatinė pavarų dėžė – „Geartronic“* (p. 278)

Vilkimo kablys*

Vilkimo kablys leidžia automobiliu vilkti, pvz., priekabą.

Jei automobilis turi nuimamą vilkimo kablį, būtina kruopščiai laikytis laisvosios sekcijos įrengimo instrukcijų, žr. Nuimamas vilkimo kablys* – prijungimas ir nuėmimas (p. 315).

⚠️ ĮSPĖJIMAS

Jei automobilis aprūpintas „Volvo“ nuimamu kablyu:

- Atidžiai laikykitės įrengimo instrukcijų.
- Prieš važiuojant nuimama dalis turi būti užrakinta rakteliu.
- Patikrinkite, ar indikatoriaus langelyje matoma žalia spalva.

Svarbu patikrinti

- Vilkimo jungiamąjį rutulį būtina reguliariai nuvalyti ir sutepti.

⚠️ ĮSPĖJIMAS

Judančios nuimamo kablo dalis neturi būti tepamos. Kitaip rizikuojate sumažinti saugą.

❗ PASTABA

Naudojant prikabinimo įtaisą su vibracijos slopintuvu, vilkimo kablo tepti negalima.

Tai taikoma ir tuo atveju, jei tvirtinamas dviračių laikiklis yra užspaudžiamas ant vilkimo kablo.

Susijusi informacija

- Važiavimas su priekaba (p. 310)
- Nuimamas vilkimo kablys* – specifikacijos (p. 314)
- Nuimamas vilkimo kablys* – laikymas (p. 313)

Nuimamas vilkimo kablys* – laikymas

Laikykite atjungiamą kablį bagažinėje.

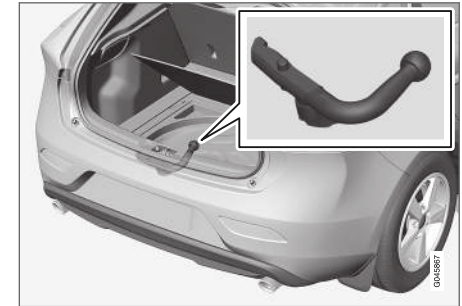

Nenaudojamą atjungiamąjį vilkimo kablį reikia laikyti putplasčio bloke¹⁸, po bagažinės skyriaus grindimis.

❗ SVARBU

Panaudoję nuimamą kablį, būtina jį nuimkite ir padėkite į jam skirtą vietą automobilyje.

Susijusi informacija

- Nuimamas vilkimo kablys* – specifikacijos (p. 314)
- Nuimamas vilkimo kablys* – prijungimas ir nuėmimas (p. 315)
- Važiavimas su priekaba (p. 310)

¹⁸ Ilustracija yra scheminė: putplasčio bloko išvaizda gali būti kitokia, tai priklauso nuo automobilio įrangos.

Nuimamas vilkimo kablys* – specifikacijos

Atjungiamo kablo techniniai duomenys.



0021465

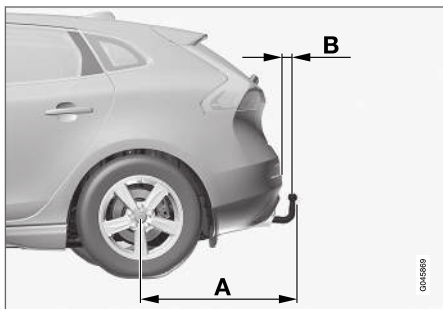

0045660

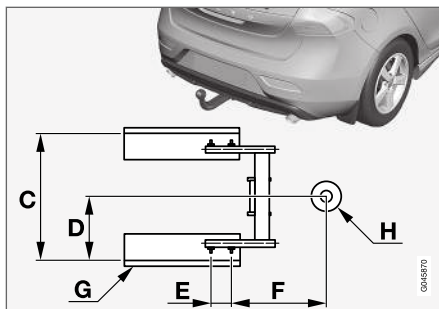

0045670

Matmenys, tvirtinimo taškai (mm)

A	887
B	79
C	881
D	441
E	109
F	306
G	Šoninis elementas
H	Jungiamojo rutulio centras

Susijusi informacija

- Nuimamas vilkimo kablys* – prijungimas ir nuėmimas (p. 315)
- Nuimamas vilkimo kablys* – laikymas (p. 313)
- Važiavimas su priekaba (p. 310)

Nuimamas vilkimo kablys* – prijungimas ir nuėmimas

Atjungiamasis vilkimo kablys prijungiamas ir nuimamas taip:

Prijungimas

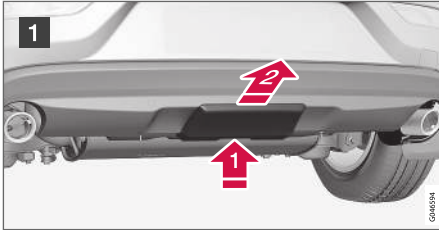

- 1 Apsauginę uždangą nuimsite pirma paspaudę fiksiatorių **1** ir po to patraukę uždangą tiesiai atgal **2**.

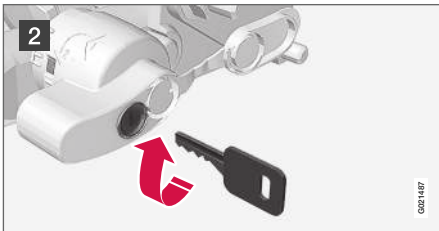

- 2 Įsitinkinkite, ar mechanizmas yra atrakintas - pasukite raktelį pagal laikrodžio rodyklę.

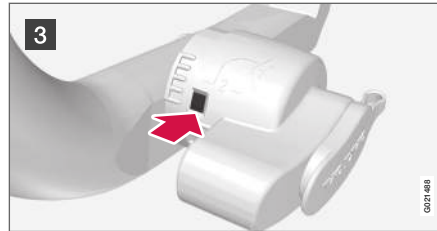

- 3 Kontrolinis langelis turi būti raudonas.

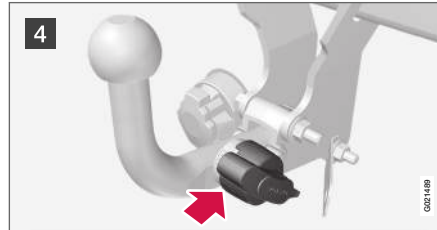

- 4 Įstatykite ir įspauskite kablį su jungiamuoju rutuliu, kol pasigirs spragtelėjimas.

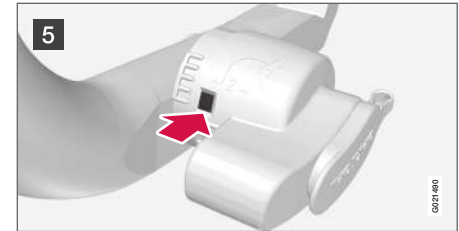

- 5 Kontrolinis langelis turi būti žalias.

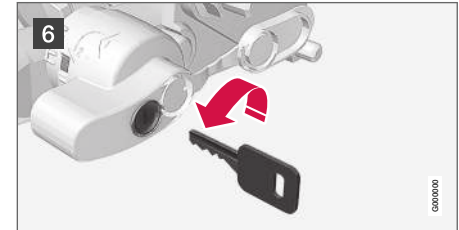

- 6 Pasukite raktelį prieš laikrodžio rodyklę ir užfiksuokite kablį toje padėtyje. Ištraukite raktą iš spynelės.

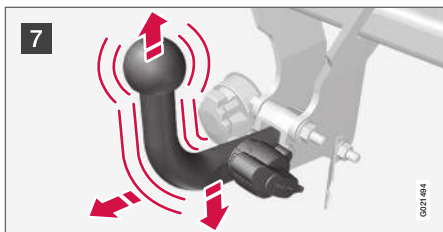

- 7 Įsitinkinkite, ar jungiamasis rutulys tvirtai įmontuotas, trukteldami jį aukštyn, atgal ir stumteldami žemyn.

⚠️ ĮSPĖJIMAS

Jei kablys nesumontuotas tinkamai, jį reikia atjungti ir vėl prijungti pagal pirmiau pateiktas instrukcijas.

⚠️ SVARBU

Sutepkite tik kablo rutulį: likusi kablo dalis turi likti švari ir sausa.

ℹ️ PASTABA

Naudojant prikabinimo įtaisą su vibracijų slopintuvu, sukabinimo rutulio tepti negalima.



- 8 Apsauginis lynas.

⚠️ ĮSPĖJIMAS

Įsitinkinkite, kad priekabos saugos laidas pritvirtintas tam skirtame laikiklyje.

Nuimamo kablo nuėmimas

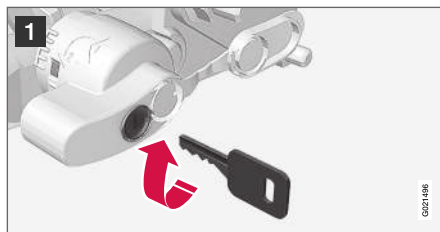

- 1 Įkiškite raktelį ir pasukite jį pagal laikrodžio rodyklę, atrakindami spyną.



- 2 Įspauskite fiksavimo ratuką **1** ir pasukite jį prieš laikrodžio rodyklę **2**, kol išgirsite spragtelėjimą.



- 3 Sukite fiksavimo rankenėlę iki galo, kol ji sustos. Laikydami ją tokioje padėtyje, ištraukite vilkimo rutulį.

⚠️ ĮSPĖJIMAS

Jei nuimamas kablys laikomas automobilyje, jį reikia gerai pritvirtinti (žr. Nuimamas vilkimo kablys* – laikymas (p. 313)).

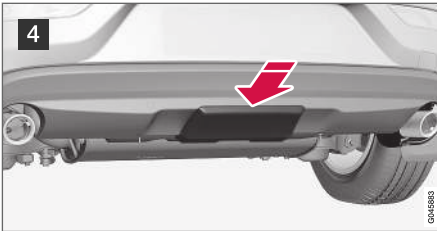

- 4 Stumkite apsauginę uždangą, kol ji standžiai užsifiksuos.

Susijusi informacija

- Nuimamas vilkimo kablys* – laikymas (p. 313)
- Nuimamas vilkimo kablys* – specifikacijos (p. 314)
- Važiavimas su priekaba (p. 310)

Priekabos stabilizavimo sistema - TSA¹⁹

Priekabos stabilumo pagalbos TSA (Trailer Stability Assist) funkcija skirta stabilizuoti priekabą velkantį automobilį, jei ši pradeda svyruoti į šonus.

TSA – ši funkcija įtraukta į stabilumo sistemą (p. 186)ESC²⁰.

Veikimas

Svyruoti į šonus gali bet kuris automobilio ir priekabos junginys. Priekaba vingiuoti paprastai pradeda važiuojant dideliu greičiu. Tačiau svyravimai galimi ir esant mažesniai greičiui, jei priekaba perkrauta ar krovinys paskirstytas netinkamai, t. y. yra per toli gale.

Kad susidarytų svyravimai į šonus, turi būti juos sukeltantys veiksniai, pvz.:

- Automobilį su priekaba veikia staigus ir stiprus šoninis vėjas.
- Automobilis su priekaba važiuoja nelygia kelio danga ar per duobes.
- Staigūs vairo judesiai.

Valdymas

Jei atsirado svyravimai į šonus, juos gali būti sunku ar net neįmanoma sustabdyti. Dėl to automobilio ir priekabos junginį yra sunku valdyti ir

kyla pavojus, pavyzdžiui, atsidurti ne toje eismo juostoje ar išvažiuoti iš važiuojamosios kelio dalies.

Priekabos stabilumo pagalbos sistema nuolat stebi automobilio judesius, ypač šoninius. Jei nustatomas svyravimas į šonus, priekiniai ratai stabdomi atskirai. Taip stabilizuojamas automobilio ir priekabos junginys. Dažnai to pakanka, kad vairuotojas vėl imtų valdyti automobilį.

Jei pirmą kartą įsijungusi TSA sistema nepašalina svyravimų į šonus, automobilio ir priekabos junginys stabdomas visais ratais ir sumažėja variklio galia. Pamažu sustabdžius svyravimą į šonus ir vėl stabilizavus automobilio bei priekabos junginį, TSA sistema daugiau nereguliuoja ir vairuotojas vėl gali valdyti automobilį. Papildomos informacijos rasite Elektroninė stabilumo kontrolė (ESC) - bendroji dalis (p. 186).

Kita informacija

Sistema TSA gali įsijungti esant didesniai greičiui.

PASTABA

Vairuotojui pasirinkus režimą **Sport**, funkcija TSA išjungama (žr. Elektroninė stabilumo kontrolė (ESC) - bendroji dalis (p. 186)).

¹⁹ Įrengtas „Volvo“ originaliame kablyje.

²⁰ (Electronic Stability Control) - elektroninė stabilumo kontrolė.

- ◀◀ Jei vairuotojas, bandydamas sustabdyti svyravimą į šonus, atlieka staigius judesius vairo, TSA gali neįsijungti, nes tokioje situacijoje TSA sistema negali nustatyti, ar svyravimą sukėlė priekaba, ar vairuotojas.



Veikiant sistemai TSA, jungtiniame prietaisų skydelyje mirksi ženklas ESC²⁰.

Susijusi informacija

- Elektroninė stabilumo kontrolė (ESC) - bendroji dalis (p. 186)

Vilkimas

Vilkimo metu vieną transporto priemonę vilkimo lynu velka kita.

Prieš pradėdami vilkti sužinokite, koks yra didžiausias leistinas greitis.

- Aktyvinkite automobilio avarinį signalą.
- Prijunkite vilkimo virvę prie vilkimo kilpos.
- Atrakinkite vairo užraktą (p. 275), įkišdami nuotolinio valdymo raktelį į uždegimo jungiklį, nuspausdami ir ilgai palaikydami mygtuką **START/STOP ENGINE**: suaktyvinama raktelio padėtis **II** (p. 82).
- Velkant automobilį nuotolinio valdymo raktelis turi likti degimo jungiklyje.
- Velkančiajai transporto priemonei sumažinus greitį, stenkitės palaikyti vilkimo lyną įtemptą: švelniai nuspauskite stabdžių pedalą. Taip išvengsite nereikalingo trūkčiojimo.
- Būkite pasiruošę sustabdyti automobilį.

⚠️ ĮSPĖJIMAS

- Prieš velkant būtina patikrinti, ar atrakin-tas vairo užraktas.
- Nuotolinio valdymo pultelis turi būti padėtyje **II**, nes padėtyje **I** visos oro pagalvės būna išjungtos.
- Velkant automobilį, negalima išimti nuoto-linio valdymo pultelio iš užvedimo jungiklio.

⚠️ ĮSPĖJIMAS

Išjungus variklį, neveikia stabdžių ir vairo stiprintuvai: tokiu atveju stabdžių pedalą reikia spausti maždaug 5 kartus stipriau nei įprasta, o vairas būna gerokai „sunkesnis“ nei važiuo-jant normaliai.

Mechaninė pavarų dėžė

Prieš velkant:

- Pastumkite pavarų svirtį į neutralią padėtį ir atleiskite stovėjimo stabdį.

²⁰ (Electronic Stability Control) - elektroninė stabilumo kontrolė.

Automatinė pavarų dėžė Geartronic

! SVARBU

Atminkite, kad automobilį galima vilkti tik ratams sukantis pirmyn.

- Nevilkite automobilį su automatinė pavarų dėže didesniu kaip 80 km/h (50 myl./val.) greičiu arba toliau kaip 80 km (50 mylių).

Prieš velkant:

- Perjunkite pavarų perjungimo svirtį į neutralią padėtį ir atleiskite stovėjimo stabdį.

Užvedimas nuo kito akumulatoriaus

Nebandykite užvesti variklio vilkdami automobilį. Naudokite kitą akumuliatorių, jei jūsų automobilio akumuliatorius išsekęs ir variklis neužsiveda, žr. Užvedimas nuo kito akumulatoriaus (p. 275).

! SVARBU

Mėginant užvesti variklį automobilio vilkimu, gali būti apgadintas katalizatorius.

Susijusi informacija

- Avarinių šviesų signalas (p. 100)
- Vilkimo aša (p. 319)

Vilkimo aša

Transporto priemonei vilkti naudokite vilkimo ašą. Vilkimo aša įsukta į srieginį lizdą, esantį po dangteliu dešiniajame buferio šone, priekyje arba gale.

Vilkimo ašos prijungimas

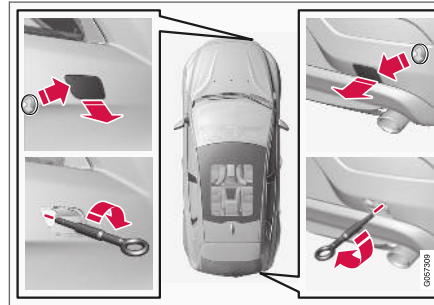

1. Išimkite vilkimo ašą, laikomą putplasčio bloke, po bagažinės skyriaus grindimis.
2. Vilkimo ašos tvirtinimo taško dangtis atidaromas taip:
 - Dangtis turi žymą (išilgai vieno šono arba kampo): Paspauskite žymą pirštu ir tuo pačiu metu atlenkite priešingą šoną ar kampą: dangtis pasisuka apie savo ašį ir tada jį galima išimti.
3. Įsukite vilkimo ašą iki pat jos flanšo. Įsukite vilkimo ašą tvirtai, pvz., ratų veržliarakčiu*.

! SVARBU

Vilkimo aša skirta vilkti tik keliais - **ne** ištraukti įstrigusį automobilį arba iš griovio. Prireikus tokios pagalbos, kreipkitės į techninės pagalbos kelyje tarnybą.

Išėmimas

1. Panaudoję atsukite ir nuimkite vilkimo ašą. Įdėkite vilkimo ašą atgal į jos vietą putplasčio bloke.
2. Dangtelį įstatykite atgal ant buferio.

Susijusi informacija

- Vilkimas (p. 318)
- Pagalba kelyje (p. 320)

Pagalba kelyje

Pagalba kelyje – tai procedūra, kurios metu kelyje sugedusį automobilį pergabena kita transporto priemonė.

Prireikus tokios pagalbos, kreipkitės į techninės pagalbos kelyje tarnybą.

SVARBU

Atminkite, kad automobilį galima transportuoti tik ratams sukantis pirmyn.

Susijusi informacija

- Vilkimas (p. 318)

RATAI IR PADANGOS

Padangos – priežiūra

Be viso kito padangų funkcijos yra vežti krovinį, užtikrinti sukibimą su kelio paviršiumi, slopinti vibraciją ir saugoti ratą nuo dėvėjimosi.

Važiavimo charakteristikos

Padangos turi didelę įtaką automobilio eksploataavimo savybėms. Automobilio važiavimui įtaką daro padangų tipas, matmenys, slėgis ir greičio indeksas.

Padangos amžius

Visos senesnės nei 6 metų padangos turėtų būti patikrintos specialistų, net jei jos atrodo nepažeistos. Padangos sensta ir yra, net jei jos niekada nenaudojamos arba labai retai naudojamos. Tai gali daryti neigiamą įtaką padangų savybėms. Tai taikoma visoms padangoms, kurios yra padedamos saugoti. Jei padangos yra praradę spalvą ar sutrūkinėję, tai pagrindiniai išoriškai pastebimi padangų netinkamumo naudoti ženklai.

Naujos padangos



Laiškai bėgant, padangos susidėvi. Po keleto metų eksploataavimo, padangos pradeda kietėti. Tuo pačiu palaipsniui suprastėja ir jų atsparumas trinčiai bei kitos savybės. Todėl visada pirkite kuo naujesnes padangas, kai jas keičiate. Tai ypač svarbu žieminiams padangoms. Paskutiniai keturi skaitmenys reiškia pagaminimo savaitę ir metus. Tai – padangos DOT žymėjimas („Department of Transportation), kuris nurodomas keturiais skaitmenimis, pvz., 1510. Iliustracijoje pavaizduota padanga buvo pagaminta 2010 m. 15 savaitę.

Vasariniai ir žieminiai ratai

Keičiant vasarines ir žieminės padangas, jos turi būti pažymėtos, nurodant, kurioje automobilio pusėje buvo sumontuotos, pvz., **K** (kairėje) arba **D** (dešinėje).

Amortizacija ir priežiūra

Tinkamai parinkus padangos slėgi (p. 324), ji tolygiau dėvisi. Jūsų padangų dėvėjimosi ir dilimo spartą apsprendžia važiavimo stilius, slėgis padangose, klimatas ir kelio būklė. Priekinius ir galinius ratus galima sukeisti vietomis, kad neat-sirastų protektoriaus gylio skirtumų ir visos padangos diltų vienodai (p. 324). Tinka keisti pirmą kartą nuvažiusus maždaug 5 000 km ir po to kas 10 000 km. Jei nesate tikri dėl protektoriaus rašto gylio, „Volvo“ rekomenduoja kreiptis į įgaliotąjį „Volvo“ autoservisą, kad jame gylis būtų patikrintas. Jei padangos susidėvėjo labai netolygiai (> 1 mm protektoriaus gylio skirtumas), ant galinės ašies reikia visada montuoti mažiausiai susidėvėjusias padangas. Priekio slydimą paprastai koreguoti lengviau nei galo, automobilis pirmuoju atveju toliau važiuoja tiesia linija; antruoju atveju, galinei daliai išslydus į kurią nors pusę, galima visiškai prarasti automobilio kontrolę. Todėl yra labai svarbu, kad galiniai ratai neprarastų sukibimo anksčiau nei priekiniai.

Ratus su sumontuotomis padangomis būtina laikyti paguldytus arba pakabintus, tačiau ne pastaitytus.

ĮSPĖJIMAS

Pažeista padanga gali kliudyti valdyti automobilį.

Susijusi informacija

- Padangos – matmenys (p. 326)
- Padangos – greičio rodikliai (p. 327)
- Padangos – sukimosi kryptis (p. 323)

Padangos – sukimosi kryptis

Ant radialinių padangų, kurių protektoriaus raštas pritaikytas sukintis tik į vieną pusę, yra rodyklė, rodanti į kurią pusę padanga turi sukintis.

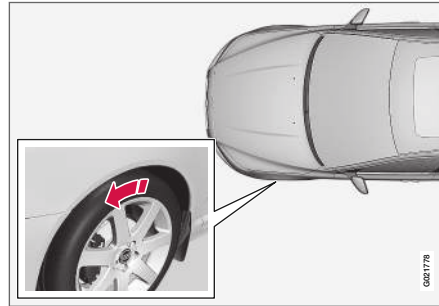

Rodyklė rodo padangos sukimosi kryptį.

Tokios padangos turi sukintis į tą pačią pusę visą jų eksploataavimo laiką. Padangas galima keisti vietomis, tik keičiant priekinę su galine toje pačioje pusėje, tačiau niekada negalima sukeisti padangų iš kairės į dešinę ir atvirkščiai. Neteisingai sumontavus padangas, labai suprastėja automobilio stabdymo charakteristikos ir padangų pajėgumas išstumti lietaus vandenį bei purvą. Padangos, kurių protektoriaus gylis yra didžiausias, turi būti montuojamos gale (sumažėja slydimo tikimybė).

i PASTABA

Įsitikinkite, kad abi ratų poros yra to paties tipo ir dydžio bei markės.

Laikykitės rekomenduojamų slėgio padangose (p. 324) rodiklių, nurodytų slėgio padangose lentelėje.

Susijusi informacija

- Padangos – matmenys (p. 326)
- Padangos – greičio rodikliai (p. 327)
- Padangos – priežiūra (p. 322)
- Padangos – protektoriaus susidėvėjimo indikatoriai (p. 324)

Padangos – protektoriaus nusidėvėjimo indikatoriai

Protektoriaus nusidėvėjimo indikatoriai parodo padangos protektoriaus rašto gylį.

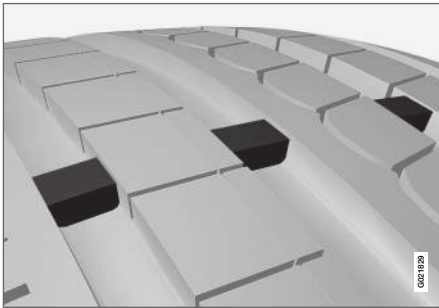

Protektoriaus nusidėvėjimo indikatoriai.

Protektoriaus nusidėvėjimo indikatoriai yra siaura pakilusi žyma, esanti skersai padangos protektoriaus rašto išilginių griovelių. Ant padangos šono įspaustos raidės TWI („Tread Wear Indicator“). Jei protektoriaus gylis sumažėja iki 1,6 mm, tai protektoriaus ir protektoriaus nusidėvėjimo žymos aukštis sutampa. Pakeiskite padangas kaip įmanoma greičiau. Atminkite, kad padangos su sekliu protektoriumi labai prastai sukimba su kelio danga, kai lyja arba sniega.

Susijusi informacija

- Padangos – greičio rodikliai (p. 327)
- Padangos – oro slėgis (p. 324)

- Padangos – sukimosi kryptis (p. 323)

Padangos – oro slėgis

Padangose gali būti nevienodas oro slėgis, matuojamas barais.

Patikrinkite oro slėgį padangose

Oro slėgį padangose reikia tikrinti kas mėnesį, padangos tuo metu turi būti šaltos. „Šaltos padangos“ – padangų temperatūra lygi oro temperatūrai. Nuvažiavus vos keletą kilometrų, padangos išyla ir jų slėgis padidėja.

Jei slėgis padangose netinkamas, padidėja degalų sąnaudos, sutrumpėja padangų tarnavimo laikas ir pablogėja automobilio važiavimo savybės. Jei važiuojama kai slėgis padangose yra per mažas, padangos gali perkaisti ir būti sugadintos. Slėgis padangose turi įtakos važiavimo komfortui, triukšmui ir važiavimo savybėms.

i PASTABA

Ilgainiui padangų slėgis sumažėja, tai normalus reiškinys. Padangų slėgis priklauso nuo aplinkos temperatūros.

Slėgio padangose lipdukas



Ant statramsčio tarp abiejų vairuotojo pusės durelių yra lipdukas, kuriame nurodytas padangų slėgis esant įvairioms apkrovoms ir greičiui. Šie duomenys nurodyti ir padangų slėgio lentelėje.

Informacijos apie oro slėgį pagal automobiliui rekomenduojamų padangų matmenis ir ECO slėgį, leidžiantį taupyti degalus, rasite spausdintame savininko vadove.

i PASTABA

Temperatūros skirtumai keičia slėgį padangose.

Degalų taupymas, ECO slėgis

Vežant nesunkų krovinį (iki 3 žmonių) ir važiuojant iki 160 km/h (100 myl./val.) greičiu, galima pasirinkti slėgį ECO, kad degalų sąnaudos būtų

mažiausios. Jei pageidaujate kuo mažiau triukšmo ir daugiau komforto, rekomenduojama rinktis žemesnį ir komfortiškesnį slėgį.

(Žr. aprobuotas slėgis padangose(p. 416).)

Susijusi informacija

- Padangos – greičio rodikliai (p. 327)
- Padangos – sukimosi kryptis (p. 323)
- Padangos – priežiūra (p. 322)
- Padangos – protektoriaus susidėvėjimo indikatoriai (p. 324)
- Padangos – patvirtintas slėgis padangose (p. 416)

Ratų ir ratlankių matmenys

Ratų ir ratlankių matmenys parengti pagal toliau esančioje lentelėje išdėstytus pavyzdžius.

Automobiliui pritaikyta visumos aprobacija. Tai reiškia, kad yra tam tikri patvirtinti ratų (ratlankių) ir padangų deriniai.

Informacijos apie patvirtintus matmenis rasite Ratai ir padangos – patvirtinti matmenys (p. 412).

Ratai (ratlankiai) turi savo išmatavimus, pvz., 7Jx16x50.

7	Ratlankio plotis coliais
J	Ratlankio krašto profilis
16	Ratlankio skersmuo coliais
50	Poslinkis milimetrais (atstumas nuo rato centro iki rato kontakto su stebule paviršiaus)

Susijusi informacija

- Ratų varžtai (p. 327)

Padangos – matmenys

Automobilio padangos yra atitinkamų matmenų, žr. pavyzdžius toliau esančioje lentelėje.

Padangų matmenys nurodyti ant visų padangų. Žymėjimo pavyzdys: 215/55R16 97W.

205	Padangų plotis (mm)
50	Santykis tarp padangos sienelės aukščio ir padangos pločio (%)
R	Radialinė padanga
17	Ratlankio skersmuo coliais (")
93	Maksimalios leistinos padangų apkrovos kodai ir padangų apkrovos indeksas (p. 326) (LI)
W	Maksimalaus leistino greičio rodiklis (p. 327) (SS). (Šiuo atveju tai yra 270 km/h (168 myl./val.)).

Visam automobiliui išleista aprobacija, apimanti tam tikrus ratlankių ir padangų derinius.

Informacijos apie patvirtintus matmenis rasite Ratai ir padangos – patvirtinti matmenys (p. 412).

Susijusi informacija

- Padangos – oro slėgis (p. 324)
- Padangos – sukimosi kryptis (p. 323)
- Padangos – protektoriaus susidėvėjimo indikatoriai (p. 324)

- Apkrovos indeksas ir greičio rodiklis (p. 414)

Padangos – apkrovos indeksas

Apkrovos indeksas nurodo padangų sugebėjimą atlaikyti tam tikrą apkrovą.

Kiekviena padanga pasižymi tam tikromis apkrovos charakteristikomis, kurios vadinamos apkrovos indeksu (LI). Reikiamą padangų apkrovos pajėgumą apibrėžia automobilio svoris.

Minimalus leistinas indeksas yra nurodytas apkrovos indeksų lentelėje, žr. Apkrovos indeksas ir greičio rodiklis (p. 414).

Susijusi informacija

- Padangos – matmenys (p. 326)
- Padangos – greičio rodikliai (p. 327)
- Padangos – oro slėgis (p. 324)
- Padangos – protektoriaus susidėvėjimo indikatoriai (p. 324)

Padangos – greičio rodikliai

Kiekviena padanga gali atlaikyti tam tikrą maksimalų greitį, todėl jai priskiriamas konkretus greičio rodiklis (SS – „Speed Symbol“).

Padangų greičio klasė turi būti bent jau ne mažesnė nei automobilio maksimalus greitis. Toliau esančioje lentelėje parodytas didžiausias leistinas greitis, taikomas visiems greičio rodikliams (SS). Vienintelė šių sąlygų išimtis – žieminės padangos (p. 328) (su dygliais ir be jų), nes jos gali būti ir mažesnio greičio rodiklio. Pasirinkus tokias padangas, automobiliu negalima važiuoti greičiau nei nurodo padangos greičio indeksas (pvz., Q klasės padangomis galima važiuoti ne didesniu nei 160 km/h (100 myl./val.) greičiu). Eismo ženklai, o ne padangų greičio indeksas nustato, kokiu greičiu galima važiuoti.

i PASTABA

Maksimalus leidžiamas greitis nurodytas lentelėje.

Q	160 km/h (100 myl./val.) (naudojamas tik su žieminėmis padangomis)
T	190 km/h (118 myl./val.)
H	210 km/h (130 myl./val.)
V	240 km/h (149 myl./val.)

W	270 km/h (168 myl./val.)
Y	300 km/h (186 myl./val.)

! ĮSPĖJIMAS

Ant automobilio turi būti sumontuotos padangos, pasižyminčios tuo pačiu arba aukštesniu apkrovos indeksu (p. 326) (LI) ir greičio rodikliu (SS) nei nurodyta. Jei bus naudojamos per mažo apkrovos indekso arba greičio rodiklio padangos, jos gali perkaisti.

Susijusi informacija

- Padangos – matmenys (p. 326)
- Padangos – oro slėgis (p. 324)
- Padangos – sukimosi kryptis (p. 323)

Ratų varžtai

Ratų varžtai naudojami ratams prie stebulių tvirtinti. Jie siūlomi įvairių versijų.

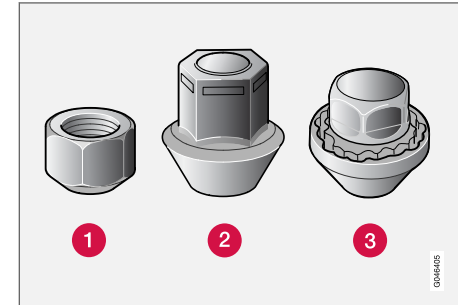

- 1 Žemo profilio ratų varžlės
- 2 Aukšto profilio ratų varžlės
- 3 Fiksuojančios varžlės

Priveržimo sukimo momentas

- **1 tipo ratų varžtas (plieninis ratlankis):** 110 Nm
- **2 tipo ratų varžtas (aliumininis ratlankis):** 130 Nm
- **3 tipo ratų varžtas (plieninis / aliumininis ratlankis):** 110 Nm

Naudokite tik „Volvo“ patikrintus ir patvirtintus ratlankius, kurie yra originalūs „Volvo“ priedai. Patikrinkite sąsūkos momentą specialiu varžliarakčiu.



« Ratų veržlės-slapukai*

Užsifiksuojančios ratų veržlės gali būti naudojamos tiek aliuminio, tiek plieniniams ratlankiams priveržti. Po krovinių skyriaus grindimis yra vieta saugių ratų varžtų movai.

Susijusi informacija

- Ratų ir ratlankių matmenys (p. 325)

Žieminės padangos

Žieminėmis padangomis vadinamos vairuoti žiemos sąlygomis pritaikytos padangos.

Žieminės padangos

„Volvo“ rekomenduoja naudoti konkrečių matmenų žieminės padangas. Padangų matmenys priklauso nuo variklio modelio. Važiuojant su žieminėmis padangomis, ant visų keturių ratų turi būti sumontuotos tinkamo tipo padangos.

PASTABA

„Volvo“ rekomenduoja pasikonsultuoti su „Volvo“ įgaliotuoju atstovu dėl tinkamiausių ratų ratlankių ir padangos tipų.

Dygliuotosios padangos

Sumontavus naujas dygliuotas padangas, jomis pirmuosius 500–1,000 km reikia važiuoti švelniai, kad dygliai tinkamai įsispaustų į padangas. Tokiu būdu užtikrinsite, kad padangos, ir ypač jų dygliai, ilgiau tarnautų.

PASTABA

Skirtingose šalyse galioja skirtingos nuostatos dėl dygliuotųjų padangų.

Protektoriaus rašto gylis

Esant ledui, purvui ir žemai temperatūrai, padangos naudojamos žymiai sunkesnėmis sąlygomis nei vasarą. Todėl „Volvo“ pataria nevažinėti žiemi-

nėmis padangomis, kurių protektoriaus rašto gylis yra mažesnis negu 4 mm.

Sniego grandinių naudojimas

Sniego grandines galima tvirtinti tik ant priekinių ratų (tai taikoma ir automobiliams su visais varančiais ratais). Važiuodami su sniego grandinėmis, niekada neviršykite 50 km/h (30 myl./val.) greičio. Venkite važiuoti švairiu keliu, kadangi tuomet gadinasi ir sniego grandinės, ir pačios padangos.

ĮSPĖJIMAS

Naudokite originalias „Volvo“ sniego grandines arba analogiškos kokybės grandines, suprojektuotas konkretaus modelio automobiliui, padangų ir ratlankio dydžiui. Jei abejojate, pasikonsultuokite su įgaliotuoju „Volvo“ autoservisu. Netinkamai parinkus sniego grandines, galima rimtai apgadinti automobilį ir gali įvykti avarija.

Susijusi informacija

- Ratų keitimas – ratų nuėmimas (p. 330)

Atsarginis ratas*

Atsarginis (laikinas) ratas naudojamas prireikus laikinai pakeisti pradurtą įprastą ratą.

Atsarginis ratas yra skirtas naudoti tik laikinai, jis kaip įmanoma greičiau turi būti pakeistas įprastu ratu. Važiuojant su atsarginiu ratu, gali pakisti automobilio vairavimo savybės. Atsarginis ratas yra mažesnis už įprastą. Atitinkamai paveikiama automobilio prošvaisa. Atkreipkite dėmesį į aukštus bortelius ir neplaukite automobilio autoplovykloje. Jei atsarginis ratas sumontuotas ant priekinės ašies, negalima naudoti ratų grandinių. Automobiliuose su visų ratų pavara galinių ratų varymą galima atjungti. Atsarginio rato remontuoti negalima. Tinkamas slėgis atsarginiame rate nurodytas slėgio padangoje lentelėje, Padangos – oro slėgis (p. 324).

! SVARBU

- Niekada nevažiuokite didesniu nei 80 km/h (50 myl./val.) greičiu, jei ant automobilio sumontuotas atsarginis ratas.
- Negalima važiuoti automobiliu, jei sumontuotas daugiau nei vienas atsarginis ratas.

Susijusi informacija

- Ratų keitimas – ratų nuėmimas (p. 330)
- Ratų keitimas – montavimas (p. 332)
- Ratų keitimas – atsarginio rato* išėmimas (p. 329)

- Domkratas* (p. 334)
- Trikampis avarinis ženklas (p. 333)
- Ratų varžtai (p. 327)

Ratų keitimas – atsarginio rato* išėmimas

Atsarginis ratas*, kėliklis* ir ratų raktas* yra laikomi bagažinėje, po grindimis.

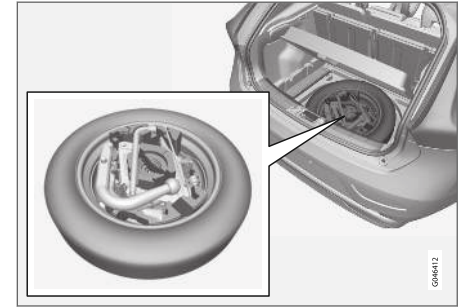

1. Pakelkite galinį bagažinės skyriaus grindų kraštą (modeliuose su šarnyrinėmis bagažinės skyriaus grindimis) ir išimkite už bagažinės skyriaus grindų rankenos, pakelkite ir pastumkite galinę grindų dalį pirmyn.
2. Iškelkite daiktų dėklą* (tik modeliuose su šarnyrinėmis bagažinės skyriaus grindimis).
3. Iškelkite apatines grindis (tik modeliuose su šarnyrinėmis bagažinės skyriaus grindimis).
4. Atsukite tvirtinimo varžtą ir iškelkite putplasčio bloką su kėlikliu bei įrankiais.
5. Paimkite už atsarginio rato tolimojo galo ir iškelkite jį. Švelniai pastumkite atsarginį ratą pirmyn ir iškelkite jį iš saugyklos.



◀◀ Susijusi informacija

- Ratų keitimas – ratų nuėmimas (p. 330)
- Ratų keitimas – montavimas (p. 332)
- Domkratas* (p. 334)
- Atsarginis ratas* (p. 329)
- Trikampis avarinis ženklas (p. 333)
- Ratų varžtai (p. 327)

Ratų keitimas – ratų nuėmimas

Automobilio ratus galima pakeisti, pvz., sumontuoti žieminės padangas ar atsarginį ratą.

Jei keičiate ratą intensyvaus eismo vietoje, pastatykite trikampį avarinį ženklą(p. 333). Automobilis ir domkratas(p. 334)* turi stovėti ant tvirto horizontalaus pagrindo.

1. Jei automobilis yra su automatine pavarų dėže, reikia įjungti stovėjimo stabdį, (p. 295) ir atbulinę pavarą arba nustatyti pavarų svirtį į padėtį **P**.

ĮSPĖJIMAS

Patikrinkite, ar nepažeistas keltuvas, ar tinkamai sutepti sriegiai, ir ar nėra prilipę purvo.

PASTABA

„Volvo“ rekomenduoja naudoti tik tą domkratą*, kuris priklauso konkrečiam automobilio modeliui (žr. domkrato lipduką).

Lipduke taip pat rasite informacijos apie domkrato maksimalią keliamąją galią esant nurodytam kėlimo aukščiui.

2. Išimkite montuotiną ratą ir įrankius. Jei montuojate atsarginį ratą, jo laikymo vietoje rasite paketą su pirštinėmis ir plastikiniu maišu prardurtam ratui.

3. Prieš priekinius ratus ir už galinių ratų, kurie liks stovėti ant kelio, pastatykite blokatorius. Tam naudokite, pvz., sunkias medines kalades arba didelius akmenis.
4. Ant plieninių ratlankių uždėti nuimami dangteliai. Užkabinkite nuėmimo įrankį ir nutraukite viso rato gaubtus. Ratų gaubtus galima nuimti ir rankomis.

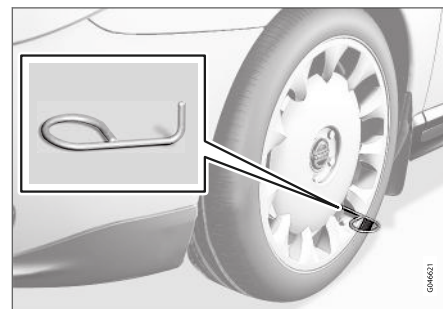

5. Susukite vilkimo asą ir ratų raktą* iki pat stabilio padėties.

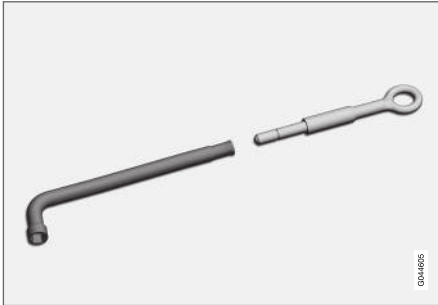

Ratų raktas ir vilkimo asa.

! SVARBU

Vilkimo asą reikia įsukti į visus ratų veržliarakčio* sriegius.

6. Specialiu įrankiu nuimkite plastikinius dangtelius nuo ratų veržlių.



7. Ratų veržliarakčiu* atsukite ratų veržles 1/2–1 apsisukimo prieš laikrodžio rodyklę.

! ĮSPĖJIMAS

Nei tarp žemės ir domkrato, nei tarp domkrato ir automobilio kėlimo taško negalima kišti jokių daiktų.

8. Yra po du domkratui skirtus kėlimo taškus kiekvienoje automobilio pusėje. Pakelkite domkratą*, kad kėbulo jungė atsidurtų domkrato galvutės įrangoje.

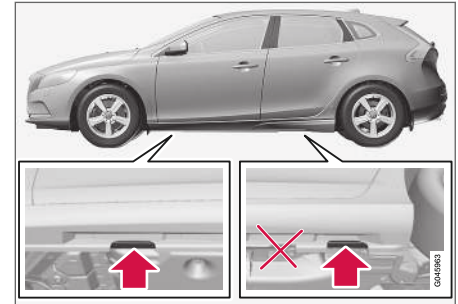

! SVARBU

Pagrindas po keltuvu turi būti stabilus, glotnus ir lygus.

9. Pakelkite automobilį taip, kad ratas pakiltų nuo žemės. Nuimkite veržles, po to nuimkite ratą.





⚠️ ĮSPĖJIMAS

Niekada nelįskite po automobiliu, kai jis yra pakeltas keltuvas.

Automobilį pakėlus keltuvas, visi keleiviai turi išlipti iš automobilio. Jei intensyvaus eismo vietoje reikia pakeisti ratą, keleiviai turi stovėti saugioje vietoje.

Susijusi informacija

- Ratų keitimas – montavimas (p. 332)
- Ratų keitimas – atsarginio rato* išėmimas (p. 329)
- Atsarginis ratas* (p. 329)
- Trikampis avarinis ženklas (p. 333)
- Ratų varžtai (p. 327)

Ratų keitimas – montavimas

Svarbu tinkamai atlikti atsarginio rato montavimo procedūrą.

Įmontavimas

⚠️ ĮSPĖJIMAS

Niekada nelįskite po automobiliu, kai jis yra pakeltas keltuvas.

Automobilį pakėlus keltuvas, visi keleiviai turi išlipti iš automobilio. Jei intensyvaus eismo vietoje reikia pakeisti ratą, keleiviai turi stovėti saugioje vietoje.

1. Nuvalykite ratlankio ir stebulės sąlyčio paviršius.
2. Uždėkite ratą. Kruopščiai priveržkite ratų varžtus.

3. Nuleiskite automobilį taip, kad ratai negalėtų sukstis.



4. Prisukite rato varžtes kryžmine tvarka. Svarbu, kad ratų varžtai būtų priveržti taikant tinkamą sukimo momentą. Patikrinkite sąsūkos momentą specialiu varžliarakčiu.
5. Sumontuokite plastikinius dangtelius atgal ant ratų varžtų.

6.

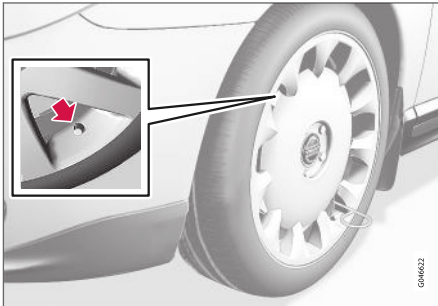

Sumontuokite ratų gaubtus atgal.

PASTABA

Montuojant ratą, vožtuvo rato gaubto išvestis turi būti nustatyta virš ant ratlankio esančio vožtuvo.

Įrankių gražinimas į vietas

Panaudoję įrankius gražinkite į jų vietas putplasčio bloke.

Jeį panaudotas atsarginis ratas pradurtą ratą galima įdėti į maišą kuris pateiktas pakete su pirštinėmis. Gražinkite putplasčio bloką į jo vietą ir nuspauskite fiksavimo sraigą žemyn į bagažinės skyriaus grindis.

SVARBU

Nenaudojami įrankiai ir keltuvas* turi būti laikomi jiems skirtose vietose automobilio krovinių skyriuje.

PASTABA

- Pripūtę padangą, būtinai vėl užsukite apsaugos nuo dulkių dangtelį, kad vožtuvo nepažeistų žvyras, purvas ir pan.
- Naudokite tik plastmasinius apsaugos nuo dulkių dangtelius. Metaliniai apsaugos nuo dulkių dangteliai gali surūdyti ir juos gali būti sunku atsukti.

Padangų dydžio keitimas

Kiekvieną kartą keisdami padangų dydį, kreipkitės į įgaliotąjį „Volvo“ autoservisą, kad jis atnaujintų programinę įrangą. Gali reikėti atsisiųsti programinę įrangą kai keičiate didesnių ir mažesnių matmenų bei vasarines ir žiemesines padangas.

Susijusi informacija

- Ratų keitimas – atsarginio rato* išėmimas (p. 329)
- Ratų keitimas – ratų nuėmimas (p. 330)
- Atsarginis ratas* (p. 329)
- Trikampis avarinis ženklas (p. 333)
- Ratų varžtai (p. 327)

Trikampis avarinis ženklas

Trikampis avarinis ženklas naudojamas įspėti kitus eismo dalyvius apie stovinčią transporto priemonę.

Laikymas ir sulankstymas

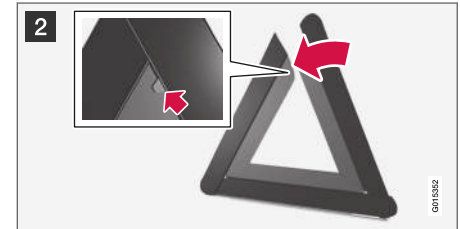
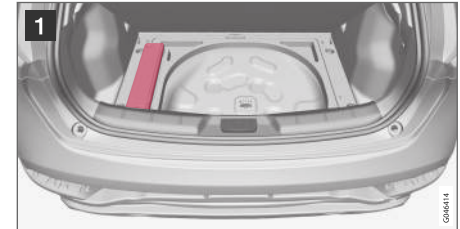

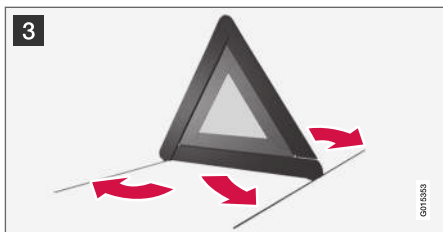

1 Pakelkite grindų dangtį (modeliuose su šarnyrinėmis grindimis nustumkite galinę bagažinės skyriaus grindų dalį pirmyn ir pakelkite apatinę grindis) ir išimkite trikampį avarinį ženklą.

2 Išimkite avarinį ženklą iš dėklo, atlenkite jį ir sutvirtinkite dvi laisvas puses.

3 Atlenkite avarinio ženklo atramines kojeles.

Būtina laikytis avarinio trikampio naudojimo taisyklių. Avarinį trikampį reikia pastatyti tinkamoje eismo atžvilgiu vietoje.

Panaudojus avarinį ženklą, įsitinkinkite, kad ženklas ir jo dėklas būtų tinkamai pritvirtinti savo vietoje bagažinėje.

Susijusi informacija

- Atsarginis ratas* (p. 329)

Domkratas*

Domkratas naudojamas automobiliui pakelti prireikus pakeisti ratą.

Montuodami atsarginį ratą arba keisdami vasarinius ratus į žieminius (ar atvirkščiai), naudokite tik originalų domkratą. Kėliklio sriegiai turi būti nuolat gerai sutepti.

! SVARBU

Nenaudojami įrankiai ir keltuvas* turi būti laikomi jiems skirtose vietose automobilio krovinių skyriuje.

i PASTABA

Įprastas automobilio domkratas suprojektuotas naudoti tik retkarčiais ir trumpai, pvz., pradurtam ratui pakeisti, žieminės padangas vasarinėmis (ir atvirkščiai) keisti ir pan. Automobilį galima kelti tik konkretaus modelio automobiliui skirtu domkratu. Jei automobilį reikia kelti dažniau arba laikyti pakeltą ilgiau nei paprastai pakanka ratui pakeisti, rekomenduojama naudoti autoserviso kėliklį. Tokiu atveju laikykitės su konkrečiu įrenginiu pateiktų eksploatacijos instrukcijų.

Susijusi informacija

- Trikampis avarinis ženklas (p. 333)
- Avarinis pradurtos padangos remontas* (p. 337)

Pirmosios pagalbos rinkinys*

Pirmosios pagalbos priemonių dėžutėje sudėtos pirmosios pagalbos priemonės.



Dėklas su pirmosios pagalbos priemonėmis įrengtas kairėje bagažinės skyriaus pusėje.

Padangų stebėjimas (TM)*1

Sistema TM (Tyre Monitor) apskaičiuoja rato sukimosi greitį, kad nustatytų, ar slėgis padangoje tinkamas.

Sistemos aprašas

Jei slėgis padangoje per žemas, padangos skersmuo pasikeičia. Kartu pakinta ir jos sukimosi greitis. Lygindama padangas tarpusavyje, sistema gali nustatyti, ar kurioje nors padangoje (-se) slėgis per žemas.

Sistema nepakeičia įprastos ratų priežiūros.

Pranešimai

Jei slėgis padangoje per žemas, jungtiniame prietaisų skydelyje įsijungia indikatorius ženklas (U) ir pateikiamas vienas iš šių pranešimų:

- Žemas slėgis padangose Patikrinkite, nustatykite ir sukalibruokite
- Sl. padangose sist. Reikia aptarnauti
- Sl. padangose sist. Šiuo metu nepasiek.

! SVARBU

Įvykus trikdžiai TM sistemoje, ima mirksėti jungtiniame prietaisų skydelyje esantis indikatorius ženklas (U). Jis mirksi apie 1 minutę, po to ima šviesti nuolat. Be to, jungtiniame prietaisų skydelyje pasirodo pranešimas.

Pranešimų naikinimas

1. Slėgio matuokliu patikrinkite slėgį padangoje.
2. Pripūskite padangą (-as) iki reikiamo slėgio, kaip nurodyta slėgio padangose lipduke, priklijuotame prie vairuotojo pusės durelių statramsčio (tarp priekinių ir galinių durelių).
3. Perkalibruokite **MY CAR** sistemą TM.

i PASTABA

Kad slėgį įvertintumėte tinkamai, jį tikrinkite, kai padangos šaltos. „Šaltomis“ padangomis laikomos tokios, kurių temperatūra atitinka aplinkos temperatūrą (praėjus maždaug 3 valandoms nuo automobilio pastatymo). Nuvažiavus kelis kilometrus, padangos įšyla ir jų slėgis padidėja.

⚠️ ĮSPĖJIMAS

- Jei slėgis padangoje bus netinkamas, ji gali sprogti ir vairuotojas gali prarasti automobilio kontrolę.
- Sistema negali iš anksto perspėti apie artėjantį padangos sproгимą.

TM kalibravimas

Kad sistema TM veiktų tinkamai, turi būti nustatyta slėgio padangoje atskaitos vertė. Tai turi būti

atliekama kaskart, kai permontuojamos padangos arba pakeičiamas slėgis, perkalibruojant **MY CAR** sistemą.

Pavyzdžiui, slėgį padangose reikia pakoreguoti važiuojant su sunkiu kroviniumi arba dideliu greičiu (virš 160 km/h (100 myl./val.)). Po to sistemą reikia perkalibruoti.

* Standartinė įranga kai kuriose šalyse.



◀ Perkalibravimas

Nuostatos parenkamos centrinio valdymo pulto mygtukais, žr. MY CAR (p. 114).

1. Išjunkite variklį.
2. Pripūskite visas padangas iki pageidaujamo slėgio, kaip nurodyta slėgio padangose lipduke, priklijuotame prie vairuotojo pusės durelių statramsčio (tarp priekinių ir galinių durelių).

Taip pat galite žr. slėgio padangose lentele.

3. Užveskite variklį ir palikite automobilį stovėti.
4. Atverkite meniu sistemą **MY CAR** ir pasirinkite meniu **Tyre monitor**.
5. Pasirinkite **Start calibration** ir spauskite „Gerai“.
6. Patikrinę ir suderinę visas padangas, paspauskite „Gerai“, kad pradėtumėte kalibravimo procedūrą.
7. Nuvažiuokite automobiliu.
 - > Kalibruojama automobiliu važiuojant 35 km/h (22 myl./val.) viršijančiu greičiu. Kalibravimo procesas laikinai pertraukiamas, jei išjungiamas variklis, tačiau fone automatiškai pratęsimas, kai automobiliu vėl imama važiuoti. Sistema nepatvirtina, kada kalibravimas baigtas.

Naujosios atskaitos vertės taikomos, kol vėl pakartojami 1–7 veiksmi.

i	PASTABA
<p>Atminkite: TM sistema turi būt perkalibruota kaskart pakeitus padangas arba suderinus slėgi padangose. Jei naujosios atskaitinės vertės neįrašomos, sistema negali veikti tinkamai.</p>	

i	PASTABA
<ul style="list-style-type: none"> • Pripūtę padangą, būtinai vėl užsukite apsaugos nuo dulkių dangtelį, kad vožtuvo nepažeistų žvyras, purvas ir pan. • Naudokite tik plastmasinius apsaugos nuo dulkių dangtelius. Metaliniai apsaugos nuo dulkių dangteliai gali surūdyti ir juos gali būti sunku atsukti. 	

Sistemos ir padangų būseną

Dabartinę sistemos ir padangų būseną galima peržvelgti centrinio valdymo pulto ekrane.

1. Atverkite meniu sistemą **MY CAR**.
2. Pasirinkite meniu **Tyre monitor**.
 - > Slėgio padangoje rodiklių būseną rodoma atitinkamu spalviniu kodu.

Kiekvieno tipo būseną vaizduojama spalvomis:

- Visi žali: sistema veikia normaliai ir slėgis visose padangose šiek tiek viršija rekomenduojamą lygį.
- Geltonas ratas: per žemas slėgis atitinkamoje padangoje.
- Visi ratai geltoni: dviejose ar daugiau padangų slėgis per žemas.
- Visi ratukai pilki ir pranešimas **Sl. padangose sist. Šiuo metu nepasiek.:** slėgio padangose stebėjimo sistema laikinai išjungta. Gali tekti kurį laiką važiuoti automobiliu didesniu nei 35 km/h (22 myl./val.) greičiu prieš sistemai vėl įsijungiant.
- Visi ratai pilki, sistemoje pateikiamas pranešimas **Sl. padangose sist. Reikia aptarnauti:** įvyko sistemos klaida. Susisiekite su „Volvo“ atstovu arba autoservisu.

Susijusi informacija

- Padangos – oro slėgis (p. 324)

Avarinis pradurtos padangos remontas*

Avarinio pradurtos padangos remonto komplektas „Temporary Mobility Kit“ (TMK) naudojamas pradurtai padangai užsandarinti ir oro slėgiui patikrinti bei sureguliuoti.

Pradurtos padangos avarinio remonto komplektas susideda iš kompresoriaus ir hermetiko balionėlio. Sandarinimo procedūra leidžia laikinai suremontuoti padangą. Sandarinimo skystis efektyviai užtaiso skyles padangos protektoriuje.

Pradurtos padangos remonto rinkinys gali tik iš dalies užsandarinti šone pradurtas padangas. Nenaudokite pradurtos padangos remonto komplekto padangoms su dideliais įplyšimais, įtrūkimais ar panašiais pažeidimais.

i PASTABA

Avarinio pradurtos padangos remonto įrankių komplektas skirtas tik pradurtam protektoriui užsandarinti.

i PASTABA

„Volvo“ patikrino ir patvirtino kompresorių, skirtą laikinam avariniam pradurtos padangos remontui.

Vieta

Pradurtos padangos avarinio remonto komplektas yra putplasčio bloke² po bagažinės grindimis.

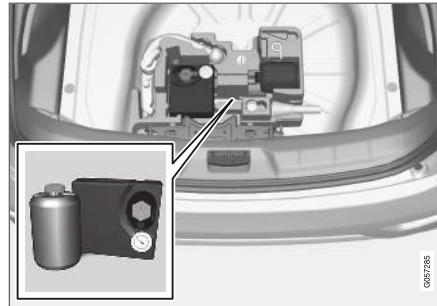

1 versija.

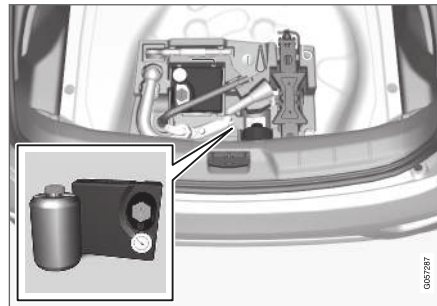

2 versija.

Susijusi informacija

- Avarinis pradurtos padangos remontas* – operacija (p. 339)
- Avarinis pradurtos padangos remontas* – pakartotinė patikra (p. 341)
- Avarinis pradurtos padangos remonto rinkinys* – apžvalga (p. 338)

² Putplasčio bloko išvaizda gali būti kitokia, tai priklauso nuo automobilio įrangos.

Avarinis pradurtos padangos remonto rinkinys* – apžvalga

Avarinio pradurtos padangos remonto rinkinio sudėtinių dalių apžvalga, Temporary Mobility Kit (TMK).

Dalys laikomos po bagažinės skyriaus grindimis.

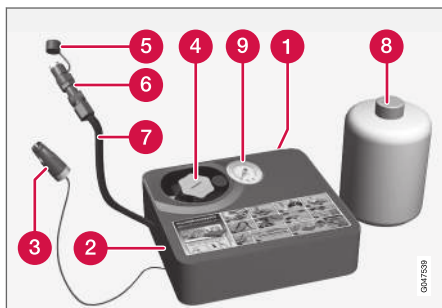

- 1 Lipdukas, maksimalus leistinas greitis
- 2 Jungiklis
- 3 Maitinimo kabelis
- 4 Laikiklis buteliui (oranžinis dangtelis)
- 5 Apsauginis dangtelis
- 6 Slėgi mažinimo ventilis
- 7 Oro žarna

- 8 Sandarinimo skysčio buteliukas
- 9 Slėgio matuoklis

Sandarinimo skysčio buteliukas

Balionėlį su sandarinimo skysčiu reikia pakeisti dar nepasibaigus galiojimo terminui. Panaudotą buteliuką atiduokite sutvarkyti kaip aplinkai pavojingą šiukšlę.

Panaudojus balionėlį su sandarinimo skysčiu, jį reikia pakeisti. „Volvo“ rekomenduoja, kad jį pakeistų įgaliotasis „Volvo“ autoservisas.

⚠️ ĮSPĖJIMAS

Sandarinimo skysčio rezervuare yra 1,2-etanolio ir natūralios gumos latekso.

Pavojinga prarijus. Gali sukelti alerginių reakcijų, esant kontaktui su oda.

Venkite kontakto su oda ir akimis.

Saugokite atokiai nuo vaikų.

⚠️ ĮSPĖJIMAS

- Jei sandarinimo skysčio pateko ant odos, jį būtina nedelsiant nuplauti vandeniu su muilu.
- Jei sandarinimo skysčio pateko į akis, jį būtina nedelsiant išplauti akių plovimo skysčiu arba gausiai išskalauti vandeniu. Jei akyje ir toliau juntamas diskomfortas, būtina kreiptis į gydytoją.

Susijusi informacija

- Avarinis pradurtos padangos remontas* (p. 337)

Avarinis pradurtos padangos remontas* – operacija

Padangos sandarinimas avarinio pradurtos padangos remonto rinkiniu, Temporary Mobility Kit (TMK).

Avarinis pradurtos padangos remontas

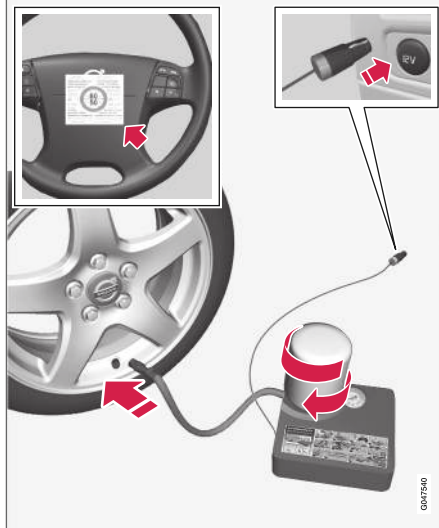

Apie dalių veikimą žr. Avarinis pradurtos padangos remonto rinkinys* – apžvalga (p. 338).

1. Jei padangą sandarinate intensyvaus eisimo vietoje, pastatykite trikampį avarinį ženklą ir įjunkite avarinį signalą.

Jei padangą pradūrė vinis ar panašus daiktas, palikite jį padangoje. Taip bus lengviau užsandarinti angą.

2. Nuimkite maksimalaus leistino greičio lipduką (jis pritvirtintas vienoje kompresoriaus pusėje) ir pritvirtinkite jį prie vairo. Jei padangos remontui buvo panaudotas avarinis remonto rinkinys, nerekomenduojama važiuoti didesniu nei 80 km/h (50 myl./val.) greičiu.
3. Įsitikinkite, ar jungiklis yra **0** (išjungimo) padėtyje, ir suraskite maitinimo kabelį bei oro žarną.
4. Atsukite oranžinį dangtelį nuo kompresoriaus, po to atsukite balionėlio su sandarinimo skysčiu kamštelį.

i PASTABA

Prieš naudojant nereikia pradurti butelio sandariklio. Sandariklis praduriamas automatiškai, užsukant butelį.

5. Prisukite balionėlį prie jo laikiklio dugno.
 - > Balionėlyje ir jo laikiklyje įrengta atvirkštinė gaudyklė, apsauganti nuo hermetiko nuotėkio. Įsukus balionėlį, jo nebegalima atsukti nuo laikiklio. Balionėlį turi nuimti autoserviso specialistas. „Volvo“ rekomenduoja įgaliotąjį „Volvo“ autoservisą.

⚠ ĮSPĖJIMAS

- Jei sandarinimo skysčio pateko ant odos, jį būtina nedelsiant nuplauti vandeniu su muilu.
- Jei sandarinimo skysčio pateko į akis, jį būtina nedelsiant išplauti akių plovimo skysčiu arba gausiai išskalauti vandeniu. Jei akyje ir toliau juntamas diskomfortas, būtina kreiptis į gydytoją.

⚠ ĮSPĖJIMAS

Neatveržkite rezervuaro, jame įmontuota atbulinė gaudyklė, apsauganti nuo nuotėkio.

6. Atsukite padangos dangtelį nuo dulkių. Patikrinkite, ar oro žarnos slėgio mažinimo vožtuvas visiškai prisuktas ir įsukite oro žarnos vožtuvo jungtį į padangos ventilio apatinius sriegius.



7. Prijunkite maitinimo kabelį prie artimiausio 12 V lizdo ir užveskite automobilio variklį.

i PASTABA

Kai veikia kompresorius, neturi būti naudojami jokie kiti 12 V maitinimo lizdai.

⚠ IŠPĖJIMAS

Veikiant varikliui, nepalikite automobilyje vaikų be priežiūros.

8. Įjunkite kompresorių, perjungdami jungiklį į I (jungimo) padėtį.

⚠ IŠPĖJIMAS

Kompresoriui dirbant niekada nestovėkite šalia padangos. Jei atsiranda įtrūkimai ar nelygumai, kompresorių būtina nedelsiant išjungti. Važiuoti toliau negalima. Iškvieskite pagalbą kelyje, kad ji nuvežtų į padangų centrą. „Volvo“ rekomenduoja kreiptis į įgaliotąjį padangų centrą.

i PASTABA

Paleidus kompresorių, slėgis gali pakilti iki 6 bar, bet slėgis nukrenta po maždaug 30 sekundžių.

9. Pūskite padangą 7 minutes.

⚠ SVARBU

Kompresoriaus negalima leisti ilgiau nei 10 minučių, kad neperkaistų.

10. Išjunkite kompresorių, kad slėgio matuokliu galėtumėt patikrinti slėgį padangoje. Minimalus slėgis: 1,8 baro, maksimalus slėgis: 3,5 baro (jei slėgis padangoje per aukštas, išleiskite jį slėgio mažinimo vožtuvu.)

⚠ IŠPĖJIMAS

Jei slėgis nesiekia 1,8 baro (22 psi), vadinasi, skylė padangoje – per didelė. Važiuoti toliau negalima. Iškvieskite pagalbą kelyje, kad ji nuvežtų į padangų centrą. „Volvo“ rekomenduoja kreiptis į įgaliotąjį padangų centrą.

11. Išjunkite kompresorių ir atjunkite maitinimo kabelį.
12. Atsukite oro žarną nuo padangos ventilio ir vėl sumontuokite ant padangos dangtelį nuo dulkių.
13. Sumontuokite apsauginį dangtelį ant oro žarnos, kad neištekėtų likęs sandarinimo skystis.

14. Kuo greičiau pavažiokite bent 3 km maksimaliu 80 km/h (50 myl./val.) greičiu, kad hermetikas užsandarintų padangą, ir po to patikrinkite.

i PASTABA

Per pirmuosius kelis apsisukimus iš pradurtos vietos ištrykš dalis klijų.

⚠ IŠPĖJIMAS

Pasirūpinkite, kad šalia nuvažiuojančio automobilio niekas nestovėtų, nes kitaip ant jų gali užtikšti hermetiko. Atstumas turi siekti bent 2 metrus (7 pėdas).

15. Kontrolinė patikra:

Vėl prijunkite oro žarną prie padangos ventilio ir manometru patikrinkite slėgį padangoje, žr. Avarinis pradurtos padangos remontas* – pakartotinė patikra (p. 341).

Susijusi informacija

- Avarinis pradurtos padangos remontas* (p. 337)
- Avarinis pradurtos padangos remontas* – pakartotinė patikra (p. 341)
- Avarinis pradurtos padangos remonto rinkinys* – apžvalga (p. 338)

Avarinis pradurtos padangos remontas* – pakartotinė patikra

Užsandarinus padangą avarinio pradurtos padangos remonto rinkiniu, „Temporary Mobility Kit“ (TMK), privaloma atlikti paskesnį patikrinimą nuvažiavus maždaug 3 kilometrus.

Slėgio padangose patikra

Išimkite padangos sandarinimo įrangą. Kompresorius turi būti išjungtas.

1. Atsukite padangos dangtelį nuo dulkių.
Išimkite oro žarną ir prisukite ventilio jungtį prie sriegio apačios, ant padangos ventilio.
2. Pamatuokite slėgį padangoje slėgio matuokliu.
 - Jei slėgis padangoje mažesnis nei 1,3 bar, vadinasi, padanga nepakankamai užsandarinta. Toliau tęsti kelionės negalima. Paskambinkite pagalbos kelyje tarnybai, kad jus išvežtų.
 - Jei slėgis padangoje aukštesnis nei 1,3 baro, padangą reikia pripūsti iki padangų slėgio etiketėje, esančioje ant vairuotojo pusės durelių statramsčio, nurodyto slėgio (1 baras = 100 kPa).
 - Jei slėgis padangoje per didelis, išleiskite orą naudodami padangos ventilių.

3. Jei padangą reikia pripūsti:
 1. Prijunkite maitinimo kabelį prie artimiausio 12 V lizdo ir užveskite automobilio variklį.
 2. Paleiskite kompresorių ir pripūskite padangą iki reikiamo slėgio, kaip nurodyta slėgio padangose lipduke, priklijuotame prie vairuotojo pusės durelių statramsčio.
 3. Išjunkite kompresorių.
4. Nuimkite padangų sandarinimo įrangą.
Sumontuokite apsauginį dangtelį ant oro žarnos, kad neištekėtų likęs sandarinimo skystis.

ĮSPĖJIMAS

Neatveržkite rezervuaro, jame įmontuota atbulinė gaudyklė, apsauganti nuo nuotėkio.

5. Prisukite dangtelį nuo dulkių atgal ant padangos.

PASTABA

- Pripūtę padangą, būtinai vėl užsukite apsaugos nuo dulkių dangtelį, kad vožtuvo nepažeistų žvyras, purvas ir pan.
- Naudokite tik plastmasinius apsaugos nuo dulkių dangtelius. Metaliniai apsaugos nuo dulkių dangteliai gali surūdyti ir juos gali būti sunku atsukti.

PASTABA

Sandarinimo skysčio buteliukas ir žarnelė po panaudojimo turėtų būti pakeisti naujais. „Volvo“ rekomenduoja šiuos keitimo darbus atlikti įgaliotame „Volvo“ autoservise.

ĮSPĖJIMAS

Reguliariai tikrinkite padangų slėgį.

„Volvo“ rekomenduoja važiuoti į artimiausią įgaliotąjį „Volvo“ autoservisą, kur jums pakeistų arba pataisytų sugadintą padangą. Padangų remonto įmonės darbuotojams pasakykite, kad padangoje yra sandarinimo skystis.

ĮSPĖJIMAS

Panaudoję avarinio padangos remonto komplektą, neturėtumėte važiuoti didesniu nei 80 km/h (50 myl./val.) greičiu. „Volvo“ rekomenduoja apsilankyti įgaliotajame „Volvo“ autoservise ir patikrinti užsandarintą padangą (maksimalus važiavimo atstumas yra 200 km). Personalas gali nustatyti, ar galima suremontuoti padangą ir, ar reikia ją keisti.

Susijusi informacija

- Avarinis pradurtos padangos remontas* – operacija (p. 339)

Padangų pūtimas naudojant avarinio pradurtos padangos remonto rinkinio kompresorių*

Automobilio originalias padangas galima pripūsti, naudojant kompresorių, kurį rasite avarinio pradurtos padangos remonto rinkinyje (p. 338).

1. Kompresorius turi būti išjungtas. Užtikrinkite, kad jungiklis būtų **0** (išjungimo) padėtyje, tada išimkite maitinimo kabelį bei oro žarną.
2. Atsukite padangos ventilio dangtelį nuo dulkių ir ant padangos ventilio iki galo užsukite oro žarnos jungtį.
3. Prijunkite maitinimo kabelį prie artimiausio 12 V lizdo ir užveskite automobilio variklį.

ISPĖJIMAS

Automobilio išmetamų dūmų įkvėpimas gali kelti pavojų gyvybei. Niekada nepalikite veikiančio variklio uždaroje arba prastai vėdinamose patalpose.

ISPĖJIMAS

Veikiant varikliui, nepalikite automobilyje vaikų be priežiūros.

4. Įjunkite kompresorių, perjungdami jungiklį į **I** (įjungimo) padėtį.

SVARBU

Kompresoriaus negalima leisti ilgiau nei 10 minučių, kad neperkaistų.

5. Pripūskite padangą iki reikiamo slėgio, kaip nurodyta slėgio padangose lipduke, priklijuotame prie vairuotojo pusės durelių statramsčio. Jei slėgis padangoje per didelis, išleiskite orą naudodami padangos ventily.
6. Išjunkite kompresorių. Atjunkite oro žarną ir maitinimo kabelį.
7. Prisukite dangtelį nuo dulkių atgal ant padangos.

Susijusi informacija

- Avarinis pradurtos padangos remontas* (p. 337)
- Avarinis pradurtos padangos remonto rinkinys* – apžvalga (p. 338)

TECHNINĖ PRIEŽIŪRA IR APTARNAVIMAS

„Volvo“ aptarnavimo programa

Siekdami, kad automobilis būtų kuo saugesnis ir patikimesnis, vadovaukitės „Volvo“ aptarnavimo programa, kaip nurodyta aptarnavimo ir garantijos knygelėje.

Dėl aptarnavimo ir techninės priežiūros „Volvo“ rekomenduoja kreiptis į įgaliotąjį „Volvo“ autoservisą. „Volvo“ autoservisai turi kvalifikuotų darbuotojų, specialios įrangos ir aptarnavimo literatūros, todėl jie garantuoja aukščiausią paslaugų kokybę.

! SVARBU

Kad galiotų „Volvo“ garantija, patikrinkite Techninės priežiūros ir garantijos knygelės instrukcijas ir jų laikykitės.

Susijusi informacija

- Klimato kontrolės sistema – triukšų šalinimas ir remontas (p. 355)

Rezervuoti techninę priežiūrą ir remontą*¹

Valdykite techninės priežiūros, remonto ir rezervacijų informaciją tiesiogiai savo automobilyje, turinčiame prieigą prie interneto.

Naudodamiesi šia paslauga¹, galėsite patogiai rezervuoti techninę priežiūrą ir apsilankymą autoservise sėdėdami automobilyje. Automobilio informacija siunčiama jūsų atstovui, kuris gali pasiūlyti jūsų apsilankymui autoservise. Atstovas susisieks su jumis ir sutars dėl susitikimo laiko. Tam tikrose rinkose sistema primena jums apie artėjantį planinį susitikimą, o navigacijos sistema² gali parodyti kelią iki jūsų autoserviso atėjus laikui jame apsilankyti.

Prieš naudojantis paslauga

„Volvo ID“ ir mano profilis

- Registruoti Volvo ID. Papildomos informacijos ir nurodymų, kaip sukurti Volvo ID, rasite Volvo ID (p. 21).
- Eikite į www.volvocars.com, prisijunkite ir atlikite šiuos veiksmus:
 1. Patikrinkite, ar automobilis prijungtas prie jūsų profilio.
 2. Patikrinkite, ar informacija ryšiams teisinga.

3. Pasirinkite pageidaujama „Volvo“ atstovą, į kurį norėsite kreiptis dėl techninės priežiūros ir remonto.
4. Pasirinkite pageidaujama ryšio kanalą (telefoną). Rezervacijos informacija visada siunčiama į automobilį ir jums, elektroniniu paštu.

Rezervacijos iš automobilio išankstinės sąlygos

- Kad galėtumėte rezervavimo informaciją išsiųsti iš automobilio ir gauti į jį, jis turi būti prijungtas prie interneto. Žr. „Sensus Infotainment“ priedą, kur pateikiama informacijos, kaip prijungti automobilį prie interneto.
- Kadangi rezervavimo informacija siunčiama per privačią jūsų telefono prenumeratą, bus pateiktas klausimas, ar norite siųsti informaciją. Klausimas užduodamas vieną kartą ir po to taikomas pasirinktajam ryšiui ribotą laiką.
- Kad paslauga veiktų ir sistema turėtų ryšį per automobilio ekraną, reikia patvirtinti pranešimus arba išskylančias žinutes. Įprastame **MY CAR** šaltinio rodyne paspauskite **OK/MENU** ir po to **Service & repair** → **Display notifications**.

Naudojimas paslauga

Visi meniu ir nuostatos pasiekiamos iš įprasto **MY CAR** rodinio, paspaudžiant **OK/MENU** ir tada **Service & repair**.

¹ Taikoma kai kurioms rinkoms.

² Taikoma „Sensus Navigation“.

Atėjus laikui vykdyti techninės priežiūros darbus arba (atskirais atvejais) prireikus automobilį remontuoti, apie tai informuojama jungtiniame prietaisų skydelyje (p. 66) ir ekrane pateikiamu iškylančiuoju meniu.



Techninės priežiūros pranešimas ekrane.

Iškylančiajame meniu pateikiamų atsakymų reikšmės:

- **Yes** – jūsų atstovui išsiunčiama rezervavimo užklausa ir atstovas susisieks su jumis bei pateikia rezervavimo pasiūlymą. Techninės priežiūros lemputė ir techninės priežiūros pranešimas išnyksta iš jungtinio prietaisų skydelio.
- **No** – išskylantieji pranešimai ekrane neberodomi. Pranešimas jungtiniame prietaisų sky-

delyje išlieka. Nurodžius šią parinktį, automobilyje galima pradėti rankinio rezervavimo procedūrą (žr. toliau).

- **Postpone** – išskylantysis meniu parodomas kitą kartą užvedus automobilio variklį.

Rankiniu būdu rezervuoti techninę priežiūrą arba remontą¹

1. Paspauskite mygtuką **MY CAR**, esantį centriname valdymo pulte, ir pasirinkite **Service & repair → Dealer information → Request service or repair**.
 - > Automobilio duomenys automatiškai nusiunčiami jūsų atstovui.
2. Atstovas atsiunčia rezervacijos pasiūlymą automobiliui.
3. Priimkite arba atmeskite naują rezervacijos pasiūlymą.

Priėmus rezervacijos pasiūlymą, automobilyje įrašoma rezervacijos informacija. Žr. „Mano rezervacijos“. Automobilis automatiškai pateiks ekrane priminimus apie rezervaciją ir padės nuvykti į autoservisą atėjus laikui jame apsilankyti.

Mano rezervacijos¹

Rodyti rezervacijos informaciją automobilyje ekrane. Priimkite arba atmeskite naują rezervacijos pasiūlymą.

- Pasirinkite **Service & repair → My bookings**.

Skambinti atstovui¹

Naudodamiesi prie automobilio „Bluetooth®“ ryšiu prijungtu telefonu, galėsite paskambinti savo įgaliojamam atstovui. Informacijos apie tai, kaip prijungti telefoną, rasite „Sensus Infotainment“ priede.

- Pasirinkite **Service & repair → Dealer information → Call dealer**.

Kaip naudotis navigacijos sistema^{1, 2}

Į navigacijos sistemą įveskite savo autoservisą kaip kelionės tikslą.

- Pasirinkite **Service & repair → Dealer information → Set single destination**.
- Pasirinkite **Service & repair → Dealer information → Add as waypoint**.

¹ Taikoma kai kurioms rinkoms.

² Taikoma „Sensus Navigation“.

◀ **Automobilio duomenų siuntimas¹**

Automobilio duomenys siunčiami į centrinę „Volvo“ duomenų bazę (ne jūsų atstovui), iš kurios „Volvo“ atstovai gali gauti informacijos apie automobilį, įveddami jo identifikacijos numerį (VIN³). Numeris išspausdintas automobilio techninės priežiūros ir garantijos brošiūroje ir lango vidinėje dalyje, kairiajame apatiniame kampe.

- Pasirinkite **Service & repair** → **Send car data**.

Rezervavimo informacija ir automobilio duomenys

Jums nusprendus rezervuoti techninę priežiūrą iš savo automobilio, išsiunčiami rezervavimo ir automobilio duomenys. Transporto priemonės duomenų informaciją sudaro šių sričių duomenys:

- techninės priežiūros poreikis;
- funkcinė būseną;
- skysčių lygiai;
- matuoklio rodmuo;
- Automobilio identifikacijos numeris (VIN³)
- Automobilio programinės įrangos versija.

Susijusi informacija

- Volvo ID (p. 21)

¹ Taikoma kai kurioms rinkoms.

³ Transporto priemonės identifikacijos numeris

Automobilio pakėlimas

Keliant automobilį svarbu, kad kėliklis arba kėlimo alkūnės būtų nustatytos atitinkamuose taškuose po automobiliu.

PASTABA

„Volvo“ rekomenduoja naudoti tik tą domkratą, kuris buvo specialiai pagamintas konkrečiam automobilio modeliui. Jei pasirenkamas ne „Volvo“ rekomenduojamas kėliklis, vykdykite prie įrenginio pridėtas instrukcijas

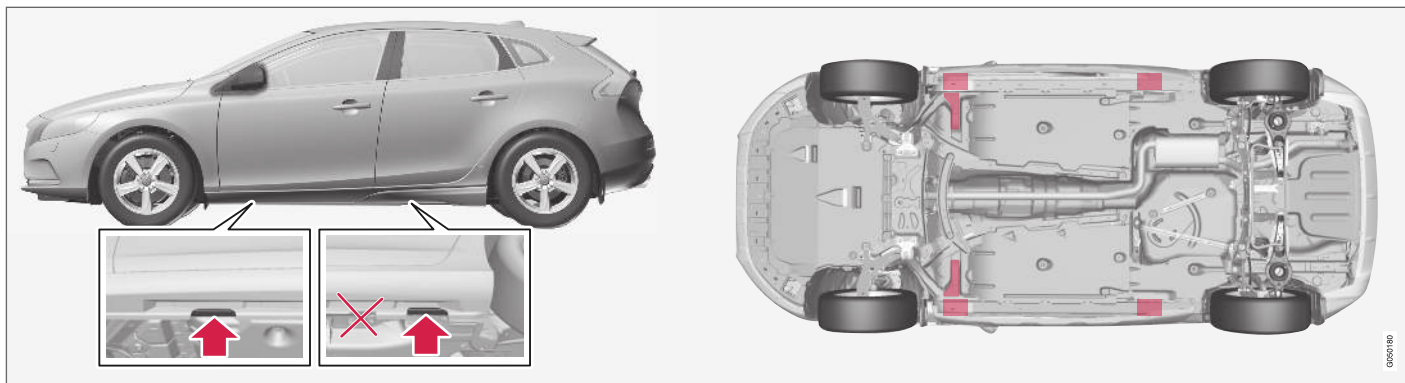

Automobilio komplekte esančiam kėlikliui skirti kėlimo taškai (žr. rodykles) ir keltuvo kėlimo taškai (pažymėti raudona spalva).

Jei automobilis keliamas priekiniu autoserviso kėlikliu, jį reikia nustatyti po vienu iš dviejų toliausiai po automobiliu esančių kėlimo taškų. Jei automobilis keliamas galiniu autoserviso kėlikliu, jį būtina nustatyti po vienu iš kėlimo taškų. Įsitinkite, kad autoserviso kėliklis būtų atremtas taip, kad automobilis negalėtų nuo jo nuslysti. Visada naudokite ašinius stovus ar panašias priemones.

Jei keliate automobilį dviejų kolonų autoserviso keltuvu, priekinės ir galinės keltuvo alkūnės turi būti nustatytos po išoriniais kėlimo taškais (kėliklio taškais). Kitas būdas: galima naudoti vidinius kėlimo taškus priekyje.

Susijusi informacija

- Ratų keitimas – ratų nuėmimas (p. 330)

Variklio gaubtas – atidarymas ir uždarymas

Variklio gaubtas atidaromas, pasukant rankeną salone pagal laikrodžio rodyklę ir perstumiant prie radiatoriaus grotelių įrengtą užraktą kairėn.



Variklio dangčio atidarymo rankena visada įrengiama kairėje pusėje.

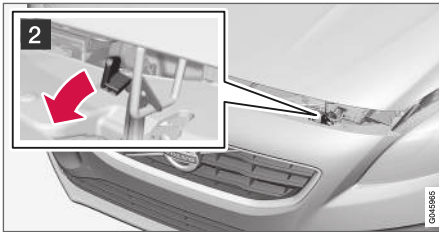

- 1 Pasukite rankeną apie 20–25 laipsnių pagal laikrodžio rodyklę. Turėtumėte išgirsti, kaip atsilaisvina fiksiatorius.

- 2 Patraukite fiksiatorių į kairę ir atidarykite variklio dangtį. (Fiksiatoriaus kablys yra tarp priekinio žibinto ir radiatoriaus grotelių, žr. iliustraciją.)

⚠️ ĮSPĖJIMAS

Patikrinkite, ar uždarytas gaubtas tinkamai užsirakina.

Susijusi informacija

- Variklio skyrius – patikra (p. 350)
- Variklio skyrius – apžvalga (p. 349)

Variklio skyrius – apžvalga

Apžvalgoje pateikiami keli su technine priežiūra susiję komponentai.

Variklio skyrius

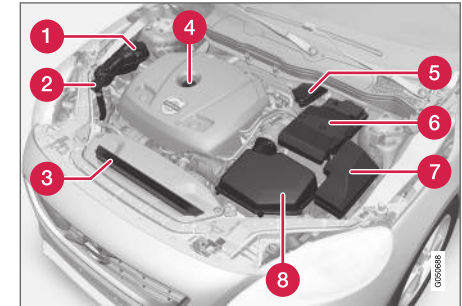

Variklio skyriaus išvaizda skiriasi atsižvelgiant į modelį ir variklio variantą.

- 1 Aušinimo skysčio plėtimosi bakelis
- 2 Ploviklio pildytuvus
- 3 Radiatorius
- 4 Variklio alyvos pildytuvus
- 5 Stabdžių ir sankabos skysčio bakelis (įrengtas vairuotojo pusėje)
- 6 Akumuliatorius
- 7 Relių ir saugiklių dėžutė
- 8 Oro filtras





⚠️ ĮSPĖJIMAS

Uždegimo sistemoje yra itin aukšta įtampa ir galia. Degimo sistema naudoja įtampą, kuri gali būti labai pavojinga. Prieš pradėdant darbus variklio skyriuje, būtina pervesti automobilio elektros sistemą į raktelio padėtį **O**, žr. Raktelio padėtys – skirtingų lygių funkcijos (p. 82).

Kai rakteliu automobilio elektros sistema yra pervesta į padėtį **II** arba kai variklis karštas, nelieskite žvakių bei uždegimo ritės.

Susijusi informacija

- Variklio gaubtas – atidarymas ir uždarymas (p. 349)
- Variklio skyrius – patikra (p. 350)

Variklio skyrius – patikra

Tam tikrą alyvą ir skysčius reikia tikrinti reguliariais intervalais.

Reguliarus tikrinimas

Reguliariai tikrinkite šias alyvas ir skysčius, pvz., pripildymo metu:

- Aušinimo skystis
- Variklio alyva
- Plovimo skystis

⚠️ ĮSPĖJIMAS

Nepamirškite, kad radiatoriaus ventiliatorius (jis yra variklio skyriaus priekinėje dalyje, už radiatoriaus) praėjus šiek tiek laiko nuo variklio išjungimo gali automatiškai įsijungti.

Variklis visada turi būti išvalytas autoservise. Rekomenduojamas įgaliotasis „Volvo“ autoservisas. Kai variklis karštas, kyla gaisro rizika.

Susijusi informacija

- Variklio gaubtas – atidarymas ir uždarymas (p. 349)
- Variklio skyrius – apžvalga (p. 349)
- Aušinimo skystis – lygis (p. 353)
- Variklio alyva – tikrinimas ir įpylimas (p. 351)
- Plovimo skystis – pildymas (p. 367)

Variklio alyva – bendroji dalis

Kad galiotų rekomenduojami aptarnavimo intervalai, reikia naudoti aprobuotą variklių alyvą.

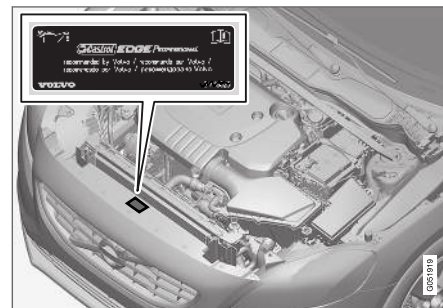

„Volvo“ rekomenduoja:



Informacijos apie važiavimą nepalankiomis sąlygomis rasite Variklio alyva – nepalankios vairavimo sąlygos (p. 399).

! SVARBU

Siekiant patenkinti variklio aptarnavimo intervalų reikalavimus, visi varikliai gamykloje yra užpildomi specialiai pritaikyta sintetinė variklių alyva. Alyva atrenkama itin kruopščiai, atsižvelgiant į eksploatacijos laikotarpį, užvedimo charakteristikas, kuro sąnaudas ir poveikį aplinkai.

Kad galiotų rekomenduojami aptarnavimo intervalai, reikia naudoti aprobuotą variklių alyvą. Pildydami ir keisdami naudokite tik nurodytos kokybės alyvą, nes priešingu atveju rizikuojate neigiamai paveikti eksploatacijos laikotarpį, užvedimo charakteristikas, kuro sąnaudas ir poveikį aplinkai.

Jei nebus naudojama nurodyto kokybinio lygio ir klampos alyva, „Volvo Car Corporation“ anuliuos bet kokią garantiją.

„Volvo“ rekomenduoja, kad alyvą keistų įgaliotojo „Volvo“ autoserviso specialistai.

„Volvo“ automobiliuose naudojamos įvairios sistemos, įspėjančios apie žemą alyvos lygį arba slėgį. Tam tikri variklio variantai turi alyvos slėgio jutiklį: tada yra naudojamas jungtinio prietaisų skydelio įspėjamasis žemo alyvos slėgio ženklas . Kituose variantuose numatytas alyvos lygio jutik-

lis: apie tai vairuotojas informuojamas per prietaisų skydelio įspėjamąjį ženklą  bei ekrane pateikiamus tekstus. Atskiruose variantuose montuojamos abi sistemos. Dėl išsamesnės informacijos susisiekite su įgaliotoju „Volvo“ atstovu.

Variklio alyvą ir alyvos filtrą keiskite pagal aptarnavimo ir garantijos knygelėje nurodytus intervalus.

Draudžiama naudoti aukštesnės klasės tepalus. Jei automobilis eksploatuojamas nepalankiomis sąlygomis, „Volvo“ rekomenduoja naudoti aukštesnio kokybinio lygio alyvą nei nurodyta, žr. Variklio alyva – nepalankios vairavimo sąlygos (p. 399).

Informacijos apie pildymo talpas rasite Variklio alyva – kokybinis lygis ir tūris (p. 400).

Susijusi informacija

- Variklio alyva – tikrinimas ir įpylimas (p. 351)

Variklio alyva – tikrinimas ir įpylimas

Alyvos lygis matuojamas elektroniniu alyvos lygio jutikliu.

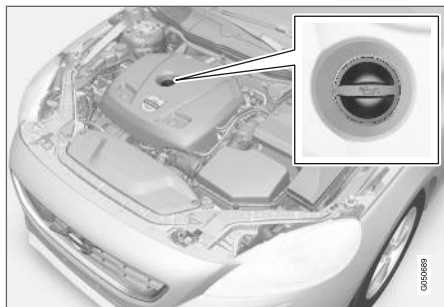

Degalų pylimo antgalis⁴.

Kai kuriais atvejais, tarp techninės priežiūros intervalų gali tekti pripildyti alyvos.

Kol jungtinio prietaisų skydelio ekrane nepasirodė pranešimas, nereikia imtis jokių veiksmų dėl variklio alyvos lygio (žr. kitą iliustraciją).

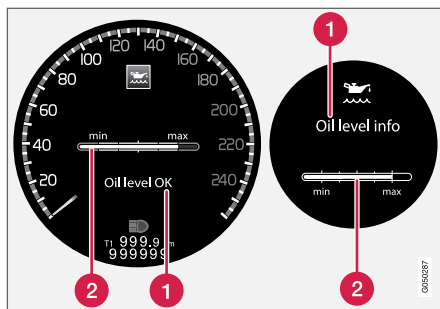

Ekrane pateikiamas pranešimas ir grafikas. Kairiajame ekrane rodomas skaitmeninis jungtinis prietaisų skydelis, dešiniajame – analoginis.

- 1 Pranešimas
- 2 Variklio alyvos lygis

Alyvos lygis yra tikrinamas varikliui esant išjungtam, naudojant elektroninį alyvos lygio matuoklį su reguliavimo ratuku, žr. Meniu naršymas – jungtinis prietaisų skydelis (p. 111).

⚠️ ĮSPĖJIMAS

Pasirodžius pranešimui **Būtina aptarnauti alyvą**, apsilankykite autoservise. Rekomenduojama kreiptis į įgaliotąjį „Volvo“ autoservisą. Alyvos lygis gali būti per aukštas.

⚠️ SVARBU

Jei gavote įspėjimą apie žemą alyvos lygį, įpilkite tik nurodytą kiekį, pavyzdžiui, 0,5 litro.

i PASTABA

Sistema negali tiesiogiai nustatyti pokyčio pripylus arba išleidus alyvą. Kad alyvos lygio rodmenys būtų teisingi, reikia, kad automobiliu būtų nuvažiuota maždaug 30 km (apytikriai 20 mylių) ir kad jis 5 minutes būtų pastovėjęs su išjungtu varikliu ant lygaus pagrindo.

⚠️ ĮSPĖJIMAS

Neišpilkite alyvos ant karšto dujų išmetimo mazgo, nes gali kilti gaisro pavojus.

⁴ Varikliuose su elektroniniu alyvos lygio jutikliu nėra matuoklio.

Alyvos lygio matavimas

Jei reikia patikrinti alyvos lygį, tai reikia atlikti toliau nurodyta seka.

1. Pasukite raktelį į padėtį **II** (žr. Raktelio padėties – skirtingų lygių funkcijos (p. 82)).
2. Reguliavimo ratuką, esantį ant kairiosios svirtelės jungiklio, pasukite į padėtį **Alyvos lygis**.
 - > Tada bus parodyta informacija apie variklio alyvos lygį.

Papildomos informacijos apie meniu valdymą rasite Meniu naršymas – jungtinis prietaisų skydelis (p. 111).

i PASTABA

Jei nesilaikoma tinkamų alyvos lygio matavimo sąlygų (laiko tarpas išjungus variklį, automobilio pasvirimas, lauko temperatūra ir kt.), parodomas pranešimas **Nepasiekiamas**. Tai **nereiškia**, kad automobilio sistemose yra kažkokių gedimų.

Susijusi informacija

- Variklio alyva – bendroji dalis (p. 350)
- Raktelio padėties – skirtingų lygių funkcijos (p. 82)

Aušinimo skystis – lygis

Aušinimo skystis ataušina vidaus degimo variklį iki reikiamos darbinės temperatūros. Variklio šilumą, perduodamą aušinimo skysčiui, galima naudoti automobilio salonui šildyti.

Skysčio lygio tikrinimas

Aušinimo skystis lygis plėtimosi bakelyje turi būti tarp **MIN** ir **MAX** žymų. Jei aušinimo sistema nepakankamai užpildyta, variklis gali pernelyg įkaisti ir sugesti.

i PASTABA

Kai variklis šaltas, reguliariai tikrinkite aušinimo skysčio lygį.

Pildymas

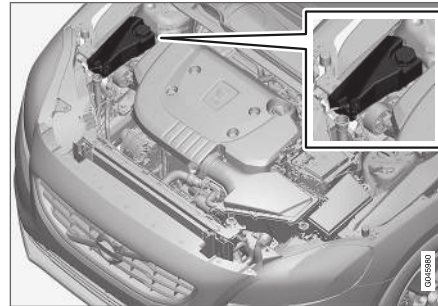

Pildydami aušinimo skystį, laikykitės ant pakuotės nurodytų instrukcijų. Niekada nepildykite skysčio

atsargų vien tik vandeniu. Nesvarbu, ar aušinimo skysčio koncentrato būtų per mažai, ar per daug – abiem atvejais didėja skysčio užšalimo pavojus.

Jei po automobilio radote aušinimo skysčio baltą, jei pastebėjote aušinimo skysčio dūmų arba jei įpylėte daugiau nei 2 litrus, būtinai kreipkitės į techninę pagalbą, kad užvedimo metu neapgadinumėte variklio dėl defektingos aušinimo sistemos.

! ĮSPĖJIMAS

Aušalas gali būti labai karštas. Jei reikia pripildyti aušalą iki viršaus varikliui dirbant darbine temperatūra, lėtai atsukite išplėtimo rezervuaro dangtelį, kad pamažu išleistumėte virššlėgį.

! SVARBU

- Didelė chloro, chloridų ar kitų druskų koncentracija gali sukelti aušinimo sistemos koroziją.
- Visuomet naudokite „Volvo“ rekomenduojamą aušalą, pasižymintį antikorozinėmis savybėmis.
- Užtikrinkite, kad aušalas susidėtų iš 50 % vandens ir 50 % antifrizo.
- Antifrizą maišykite su aprobuotos kokybės vandeniu iš čiaupo. Jei abejojate dėl vandens kokybės, rinkitės paruoštą naudoti (sumaišytą) „Volvo“ rekomenduojamą aušalą.
- Keičiant aušalą / aušinimo sistemos komponentus, sistemą reikia išplauti aprobuotos kokybės vandeniu iš čiaupo arba paruoštu naudoti (sumaišytu) aušalu.
- Varikliui galima leisti dirbti tik su tinkamai užpildyta aušinimo sistema. Priešingu atveju gali susidaryti per aukšta temperatūra ir iškilti cilindro galvutės pažeidimų (įtrūkimų) rizika.

Tūrius ir vandens kokybės standartus rasite Aušinimo skystis – klasė ir tūris (p. 402).

Stabdžių ir sankabos skystis – lygis

Stabdžių ir sankabos skysčio lygis turi būti tarp talpyklos žymų **MIN** ir **MAX**.

Skysčio lygio tikrinimas

Stabdžių ir sankabos skystis yra tame pačiame bakelyje. Skysčio lygis bakelyje turi būti tarp **MIN** ir **MAX** padalų, kurios matyti bakelio viduje. Reguliariai tikrinkite skysčio lygį.

Keiskite stabdžių skystį kas antrus metus arba per kas antrą planuotą techninės priežiūros ciklą.

Jei automobilio stabdžiai dažnai naudojami ir stipriai apkraunami, pavyzdžiui, eksploatuojant automobilį kalnuotuose regionuose arba drėgno tropikų klimato kraštuose, stabdžių skystį būtina keisti kasmet.

Informacijos apie talpą ir rekomenduojamą stabdžių skystį rasite Stabdžių skystis – kokybinis lygis ir tūris (p. 404).

! ISPĖJIMAS

Jei stabdžių skysčio lygis stabdžių skysčio rezervuare yra mažesnis nei **MIN**, nevažiuokite, kol stabdžių skysčio lygis nepadidės. „Volvo“ rekomenduoja tirti stabdžių skysčio praradimo priežastį įgaliojame „Volvo“ autoservice.

Pildymas

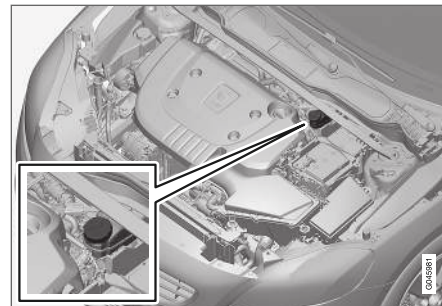

Stabdžių skysčio bakelis yra vairuotojo pusėje.

Atsukite bakelio dangtelį ir pripilkite skysčio. Lygis turi būti tarp **MIN** ir **MAX** žymų, kurios yra bakelio viduje.

! SVARBU

Nepamirškite vėl pritvirtinti dangtelį.

Klimato kontrolės sistema – triukšų šalinimas ir remontas

Oro kondicionavimo sistemą gali aptarnauti ir remontuoti tik įgaliotojo autoserviso specialistai.

Trukčių šalinimas ir remontas

Oro kondicionavimo sistemoje yra fluorescencinių susekti skirtų medžiagų. leškant nuotėkių, reikia naudoti ultravioletinių spindulių lempą.

„Volvo“ rekomenduoja susisiekti su įgaliotuoju „Volvo“ autoservisu.

Automobiliai, kuriuose naudojamas R134a šaldymo skystis

ĮSPĖJIMAS

Oro kondicionavimo sistemoje yra didelio slėgio šaldymo skystis R134a. Šios sistemos techninę priežiūrą ir remontą gali atlikti tik įgaliotasis autoservisas.

Automobiliai, kuriuose naudojamas R1234yf šaldymo skystis

ĮSPĖJIMAS

Oro kondicionavimo sistemoje cirkuliuoja suslėgtasis šaltnešis R1234yf. Pagal SAE J2845 (Mobiliosiose oro kondicionieriuose naudojamų šaltnešių saugios techninės priežiūros ir plitimo prevencijos techniniai mokymai), siekiant užtikrinti šaltnešio sistemos eksploatacijos saugą, jos techninės priežiūros ir remonto darbus leidžiama vykdyti tik parengtiems ir sertifikuotiems technikams.

Susijusi informacija

- „Volvo“ aptarnavimo programa (p. 344)

Žibintų keitimas – bendroji informacija

Vairuotojas gali keisti kelias automobilio lemputes. Dėl šviesos diodų lemputių keitimo kreipkitės į autoservisą.

Lemputės yra nurodytos (p. 364). Toliau pateiktame sąraše rasite lemputių ir kitų šviesos šaltinių (pvz., šviesos diodų⁵), kurie yra specifinės konstrukcijos ar kuriuos galima keisti tik autoservise⁶, išdėstymo vietas:

- Šviesos diodų priekiniai žibintai
- gabaritiniai žibintai, priekiniai⁷
- dieniniai žibintai, priekinis bamperis⁷
- šoniniai posūkio žibintai, šoniniai veidrodėliai⁷
- Apšvietimo iš atstumo lempos, šoniniai veidrodėliai
- Salono ir bagažinės apšvietimas
- Daiktadėžės apšvietimas
- Gabaritiniai žibintai, galiniai
- Šoniniai gabaritiniai žibintai, gale
- Stabdžių žibintas virš galinio lango
- Numerių apšvietimas.

⁵ Šviesos diodas (Light Emitting Diode)

⁶ Rekomenduojama kreiptis į įgaliotąjį „Volvo“ autoservisą.

⁷ Tam tikri variantai



⚠️ ĮSPĖJIMAS

Keičiant lemputes, automobilio elektros sistema turi būti raktelio padėtyje **0**, žr. Raktelio padėties – skirtingų lygių funkcijos (p. 82).

! SVARBU

Niekada pirštais nelieskite stiklinės elektros lemputių dalies. Ant Jūsų pirštų esančius riebalus išgarina šiluma, jais pasidengia reflektorius ir taip pakenkiama jo veikimui.

i PASTABA

Jei, pakeitus sugedusią lemputę, klaidos pranešimas vis tiek išlieka, rekomenduojame apsilankyti įgaliojajame „Volvo“ autoservise.

i PASTABA

Žibintuose, pvz., priekiniuose, rūko ir galiniuose (iš vidaus pusės) laikinai gali susikaupti kondensato. Tai yra normalu, visi išorinio apšvietimo žibintai yra sukonstruoti taip, kad jiems tai neturėtų įtakos. Kondensatas paprastai išsivėdina iš lempos korpuso kai lempa kuriam laikui įjungjama.

Susijusi informacija

- Žibintai – techniniai duomenys (p. 364)
- Lemputių keitimas – priekinių žibintų vieta (p. 356)
- Lemputių keitimas – galinių žibintų vieta (p. 362)
- Lemputių keitimas – kosmetinio veidrodėlio apšvietimas (p. 364)

Lemputių keitimas – priekinių žibintų vieta

Apžvalgoje pateikiamos žibintų vietos automobilio su halogeniniais žibintais priekyje.

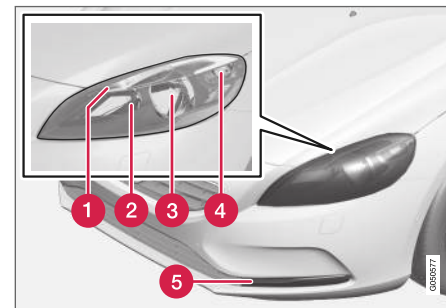

- 1 Gabaritinis žibintas (p. 361)
- 2 Tolimųjų šviesų žibintas (p. 359)
- 3 Artimųjų šviesų žibintas (p. 359)
- 4 Posūkio žibintas (p. 360)
- 5 Dieninis žibintas (p. 361) (šviesos diodai* arba lemputės, priklauso nuo varianto)

Susijusi informacija

- Žibintų keitimas – bendroji informacija (p. 355)
- Lempučių keitimas – priekiniai žibintai (p. 357)
- Žibintai – techniniai duomenys (p. 364)





Lempučių keitimas – priekiniai žibintai

Visos priekinių žibintų lemputės keičiamos pro variklio skyrių: pirmiausia atlaisvinkite, tada nuimkite visą priekinį žibintą.

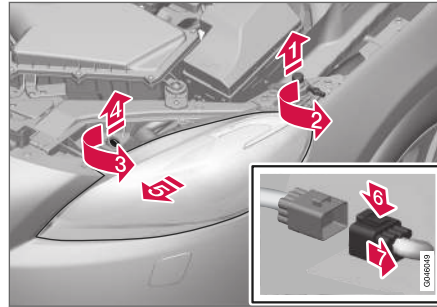
 PASTABA

Taikoma automobiliams su halogeniniais priekiniais žibintais.



1.  Iškelkite variklio dangčio stabdiklį.
2.  „Torx“ įrankiu (T30 dydžio) atsukite varžtą.
3.  Pasukite fiksavimo kaištį prieš laikrodžio rodyklę.
4.  Ištraukite fiksavimo kaištį.

4.  Atlaisvinkite priekinį žibintą: pakraipykite jį ir ištraukite.

 SVARBU

Išimdami priekinį žibintą pasirūpinkite, kad nebūtų pažeistos jokios detalės.

5.  Nuspauskite fiksatorių žemyn.

 Atjunkite jungtį.

Padėkite žibintą ant minkšto pagrindo, kad nesusibraižytų lęšis.

 SVARBU

Netraukite už elektros kabelio. Galima traukti tik už jungties.

6. Pagal instrukciją pakeiskite atitinkamą lemputę.

Prieš įjungiant šviesas arba keičiant raktelio padėtį, priekinį žibintą reikia sumontuoti atgal ir tinkamai prijungti kontaktą.

Susijusi informacija

- Žibintų keitimas – bendroji informacija (p. 355)
- Lempučių keitimas – priekinių žibintų vieta (p. 356)

- Lempučių keitimas – tolimųjų / artimųjų šviesų žibintų lempučių dangtis (p. 358)
- Lempučių keitimas – priekiniai posūkio žibintai (p. 360)
- Lemputės keitimas – gabaritiniai žibintai, priekiniai (p. 361)
- Žibintai – techniniai duomenys (p. 364)

Lempučių keitimas – tolimųjų / artimųjų šviesų žibintų lempučių dangtis



Tolimųjų / artimųjų šviesų žibintų lemputės pasiekiamos atleidžiant didesnįjį priekinio žibinto dangtį.

PASTABA

Taikoma automobiliams su halogeniniais priekiniais žibintais.

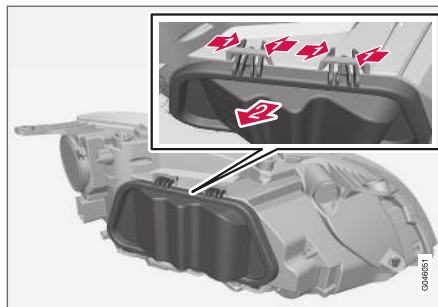
Prieš atidarant didesnį dangtelį, reikia pirmiausia atidaryti ir išimti priekinį žibintą, žr. Lempučių keitimas – priekiniai žibintai (p. 357).



1.  Suspauskite kablius.
2.  Nulenkite dangtį.
2. Pagal instrukciją pakeiskite atitinkamą lemputę.

Susijusi informacija

- Lempučių keitimas – artimųjų šviesų žibintai (p. 359)
- Lempučių keitimas – tolimųjų šviesų žibintai (p. 359)

Lempučių keitimas – artimųjų šviesų žibintai

Ši papildoma artimųjų šviesų žibintų lemputė yra sumontuota po priekinio žibinto didesniu dangčiu.

i PASTABA

Taikoma automobiliams su halogeniniais priekiniais žibintais.

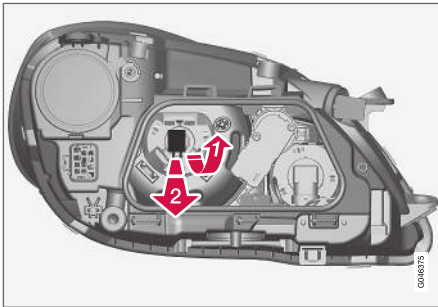

1. Atjunkite priekinį žibintą (p. 357).
2. Atsukite dangtį (p. 358).
3. **1** Nuspauskite lemputės laikiklį aukštyn, kad jis atsilaisvintų.
4. **2** Ištraukite lemputės laikiklį.
4. Pakeiskite lemputę ir sumontuokite dalis atgal atvirkštine tvarka.

Susijusi informacija

- Žibintai – techniniai duomenys (p. 364)

Lempučių keitimas – tolimųjų šviesų žibintai

Ši papildoma tolimųjų šviesų žibintų lemputė yra sumontuota po priekinio žibinto didesniu dangčiu.

i PASTABA

Taikoma automobiliams su halogeniniais priekiniais žibintais.

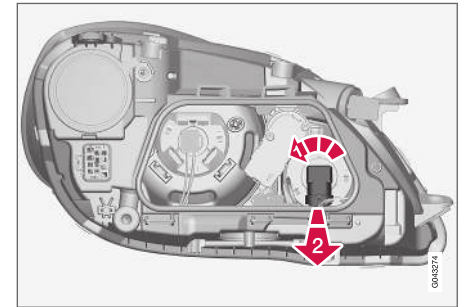

1. Atjunkite priekinį žibintą (p. 357).
2. Atsukite dangtį (p. 358).
3. **1** Pasukite lemputės laikiklį prieš laikrodžio rodyklę.
4. **2** Ištraukite lemputės laikiklį.
4. Pakeiskite lemputę ir sumontuokite dalis atgal atvirkštine tvarka.



◀◀ Susijusi informacija

- Žibintai – techniniai duomenys (p. 364)

Lempučių keitimas – priekiniai posūkio žibintai

Posūkio žibinto lemputė įrengta po priekinio žibinto mažesniuoju dangčiu.

i PASTABA

Taikoma automobiliams su halogeniniais priekiniais žibintais.

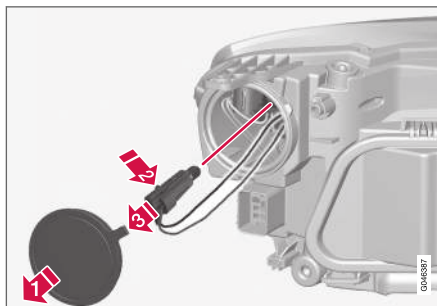

1. Atjunkite priekinį žibintą (p. 357).
2. **1** Nuimkite dangtį.
3. **2** Įspauskite fiksatorių.
3 Ištraukite lemputės laikiklį.
4. Pakeiskite lemputę ir sumontuokite dalis atgal atvirkštine tvarka.

Susijusi informacija

- Žibintai – techniniai duomenys (p. 364)

Lemputės keitimas – gabaritiniai žibintai, priekiniai

Gabaritinio žibinto lempučių laikiklis yra įrengtas priekinio žibinto šone.

i PASTABA

Taikoma automobiliams su halogeniniais priekiniais žibintais.

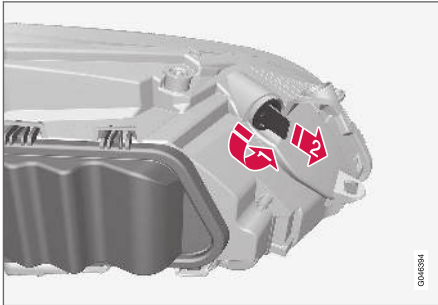

1. Atjunkite priekinį žibintą (p. 357).
2. **1** Pasukite lempučių laikiklį prieš laikrodžio rodyklę.
2 Ištraukite lempučių laikiklį.
3. Pakeiskite lempuotę ir sumontuokite dalis atgal atvirkštine tvarka.

Susijusi informacija

- Žibintai – techniniai duomenys (p. 364)

Lempučių keitimas – dieniniai žibintai

Dieninių žibintų lempuotę sumontuota po bamperio dangčiu.

i PASTABA

- Taikoma automobiliams su halogeniniais priekiniais žibintais.
- Taikoma tik dieniniams žibintams su lempuėmis.

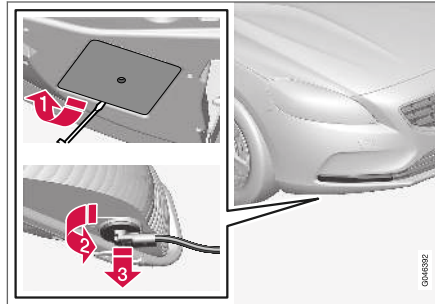

1. **1** Nuimkite dangtį.
2. **2** Pasukite lempučių laikiklį prieš laikrodžio rodyklę.
3 Ištraukite lempučių laikiklį.
3. Pakeiskite lempuotę ir sumontuokite dalis atgal atvirkštine tvarka.

Susijusi informacija

- Žibintai – techniniai duomenys (p. 364)

Lempučių keitimas – galinių žibintų vieta

Apžvalgoje pavaizduota žibintų vieta galinėje automobilio dalyje.

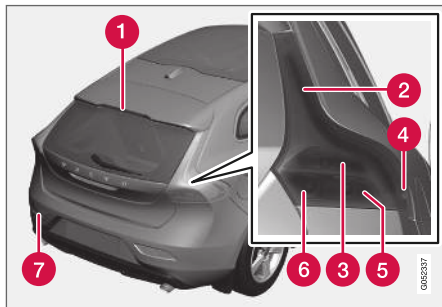

- 1 Stabdžių šviesos (LED)
- 2 Gabaritiniai žibintai (šviesos diodų)
- 3 Stabdžių šviesos (p. 362)
- 4 Šoniniai gabaritiniai žibintai (šviesos diodų)
- 5 Posūkių rodiklis (p. 362)
- 6 Atbulinės eigos žibintas (p. 362)
- 7 Rūko žibintas (vairuotojo pusė) (p. 363)



Susijusi informacija

- Žibintų keitimas – bendroji informacija (p. 355)
- Žibintai – techniniai duomenys (p. 364)

Lempučių keitimas – galiniai posūkių žibintai, stabdžių žibintai ir atbulinės eigos žibintas

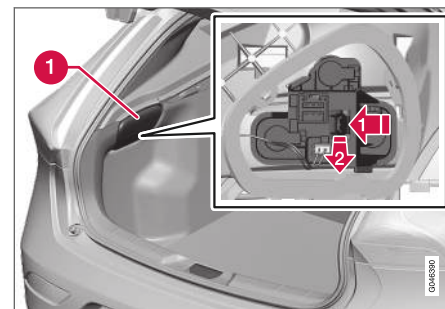
Galinių posūkių žibintų, stabdžių žibintų ir atbulinės eigos žibintų lemputės keičiamos iš bagažinės skyriaus.



1. Perdegusios lemputės pusėje nuimkite apmušalų dangtį (1).
2.  Paspauskite fiksatore į šoną.
2.  Ištraukite lemputės laikiklį.
3. Perdegusią lemputę išimkite, spausdami ją ir sukdami prieš laikrodžio rodyklę.
4. Pakeiskite lemputę ir sumontuokite dalis atgal atvirkštine tvarka.

Susijusi informacija

- Lempučių keitimas – galinių žibintų vieta (p. 362)
- Žibintai – techniniai duomenys (p. 364)

Lempučių keitimas – galinis rūko žibintas

Galinio rūko žibinto lemputė sumontuota bamperio lemputės laikiklyje.

Automobiliuose su vairu kairėje pusėje rūko žibintas būna įrengtas kairėje, o automobiliuose su vairu dešinėje pusėje – dešinėje.

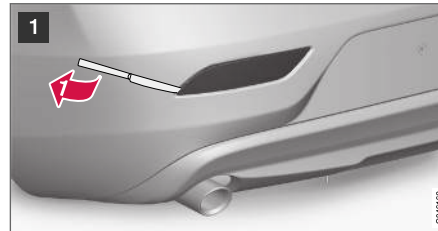

Žibinto korpusas kairėje pusėje.

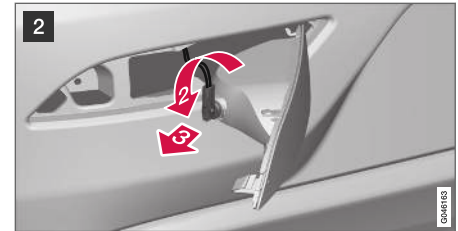

1 Į trikampį įkiškite į buką peilį panašų daiktą (apie 20 mm gilyn).

➔ Atsargiai ištraukite, kad kilpelė atsileistų.

**SVARBU**

Pasirūpinkite, kad nebūtų pažeistos jokios detalės.

2 ➔ Pasukite lemputės laikiklį prieš laikrodžio rodyklę.

➔ Ištraukite lemputės laikiklį.

3. Paspauskite žibintą ir pasukite prieš laikrodžio rodyklę.

4. Pakeiskite lemputę ir sumontuokite dalis atgal atvirkštine tvarka.

Susijusi informacija

- Žibintai – techniniai duomenys (p. 364)

Lempučių keitimas – kosmetinio veidrodėlio apšvietimas

Kosmetinio veidrodėlio lemputės įrengtos lėšiuose.

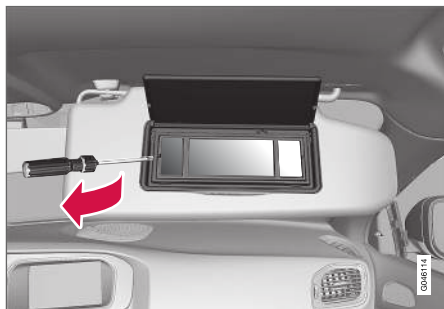

1. Po lemputės lėšiu įkiškite atsuktuvą ir švelniai užspauskite ašelę ant krašto.
2. Atsargiai atjunkite ir nukelkite žibinto lėšį.
3. Ilgomis replėmis tiesiai į šoną ištraukite lemputę. Replėmis nespauskite lemputės pernešy stipriai, nes kitaip gali trūkti lemputės stiklas.
4. Pakeiskite lemputę ir sumontuokite dalis atgal atvirkštine tvarka.

Susijusi informacija

- Žibintai – techniniai duomenys (p. 364)

Žibintai – techniniai duomenys

Techniniai duomenys taikomi lemputėms. Dėl šviesos diodų lempučių keitimo kreipkitės į auto-servisą.

Apšvietimas	W ^A	Tipas
Artimosios šviesos ^B	55	H7 LL
Tolimųjų šviesų žibintai ^B	65	H9
Priekiniai posūkių žibintai	21	HY21W
Gabaritiniai žibintai, priekiniai ^B	5	W5W LL
Dieniniai žibintai, priekinis bamperis ^C	19	PW19W
Šoniniai posūkių žibintai, šoniniai veidrodėliai ^C	5	WY5W LL
Posūkių signalo indikatoriai, galiniai	21	PY21W LL
Stabdžių šviesos	21	P21W LL
Atbulinės eigos žibintas	21	P21W LL

Apšvietimas	W ^A	Tipas
Galinis rūko žibintas	21	H21W LL
Salono veidrodėlio apšvietimas	1,2	T5 lizdas W2x4,6d

A W

B Automobiliai su halogeniniais priekiniais žibintais

C Tam tikri variantai

Susijusi informacija

- Žibintų keitimas – bendroji informacija (p. 355)
- Lempučių keitimas – priekinių žibintų vieta (p. 356)
- Lempučių keitimas – galinių žibintų vieta (p. 362)
- Lempučių keitimas – kosmetinio veidrodėlio apšvietimas (p. 364)

Valytuvų šluotelės

Valytuvų šluotelės nuvalo vandenį nuo priekinio stiklo ir galinio lango. Kartu su plovikliu jos valo langus ir užtikrina matomumą vairuojant.

Prireikus keisti priekinio stiklo valytuvų šluoteles, jos turi būti nustatytos į aptarnavimo padėtį.

Aptarnavimo padėtis



Valytuvo šluotelės aptarnavimo padėtyje.

Norint pakeisti, nuvalyti ar pakelti valytuvų šluoteles (pvz., nugrandyti ledą nuo priekinio stiklo), jos turi būti aptarnavimo padėtyje.

! SVARBU

Prieš nustatydami valytuvų šluotelių darbinę padėtį, įsitikinkite, kad jos neprišalusios.

1. Įkiškite nuotolinio valdymo raktelį į uždegimo spynelę⁸ ir spustelėkite mygtuką **START/STOP ENGINE**, kad nustatytumėte automobilio elektros sistemos raktelio padėtį **I**. Išsamioms informacijos apie raktelio padėtis rasite Raktelio padėtys – skirtingų lygių funkcijos (p. 82).
2. Spustelėkite mygtuką **START/STOP ENGINE** dar kartą, kad nustatytumėte automobilio elektros sistemos raktelio padėtį **0**.
3. Per 3 sekundes perstumkite dešinįjį perjungiklį aukštyn ir palaikykite toje padėtyje maždaug 1 sekundę.
 - > Valytuvai pajudės ir pakils aukštyn.

Valytuvų šluotelės sugrįžta į savo pradinę padėtį, kai trumpam paspaudžiate **START/STOP ENGINE** mygtuką (raktelio padėtis **I**) arba paleidus automobilio variklį.

! SVARBU

Jei valytuvo svirtys buvo atlenktos nuo priekinio stiklo joms esant techninės priežiūros padėtyje, prieš įjungiant jas reikia nulenkti atgal ant priekinio stiklo. Taip galima išvengti gaubto dažų įbrėžimo.

Langų valytuvų šluotelių keitimas

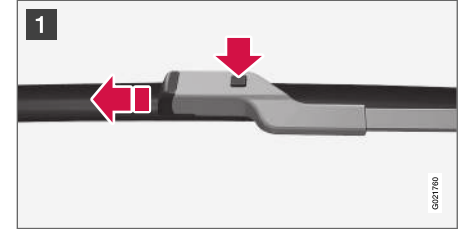

- 1 Kai valytuvo svirtis yra aptarnavimo padėtyje, užlenkite ją aukštyn. Nuspauskite mygtuką, esantį ant valytuvo šluotelės fiksatoriaus ir ištraukite ją lygiagrečiai valytuvo svirčiai.

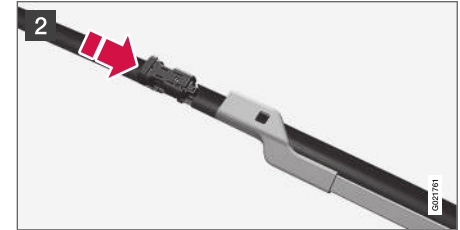

- 2 Stumkite naują valytuvo šluotelę, kol pasigirs spragtelėjimas.

⁸ Nereikia automobiliams su berakčio užvedimo ir užrakinimo sistema.

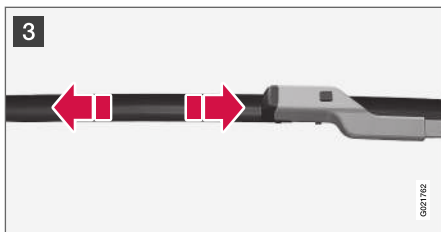

- 3** Patikrinkite, ar naujoji šluotelė gerai prisitvirtino.
4. Nulenkite valytuvo svirtį atgal link priekinio stiklo.

Valytuvų šluotelės sugrįžta į savo pradinę padėtį, kai trumpam paspaudžiate **START/STOP ENGINE** mygtuką (rakto padėtis I) arba paleidus automobilio variklį.

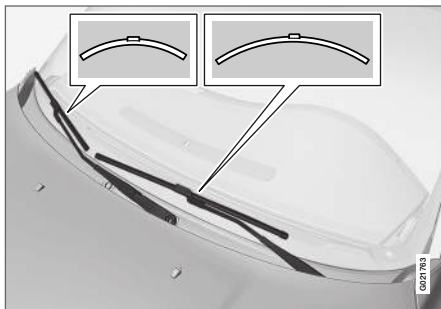

i PASTABA

Keisdami valytuvų šluoteles atkreipkite dėmesį, kad jos yra skirtingų ilgių. Šluotelė vairuotojo pusėje yra ilgesnė už keleivio pusėje esančią šluotelę.

⚠ IŠPĖJIMAS

Kadangi automobilyje įrengta saugos oro pagalvė „Pedestrian Airbag“, „Volvo“ rekomenduoja naudoti originalias valytuvų alkūnes ir originalias jų dalis.

Galinio lango valytuvo šluotelių keitimas

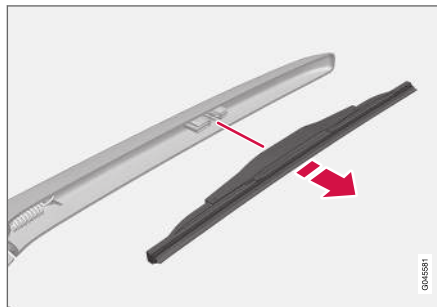

1. Atlenkite valytuvo svirtį.
2. Laikykite valytuvo šluotelės vidinę pusę (prie rodyklės).

3. Pasukite prieš laikrodžio rodyklę iki galinės šluotelės padėties. Taip šluotelė nusiims lengviau.
4. Uždėkite naują valytuvo šluotelę. Patikrinkite, ar šluotelė gerai užsifiksavo.
5. Pastumkite stiklo valytuvo svirtį į jos pradinę padėtį.

Valymas

Apie valytuvų šluotelių ir priekinio stiklo valymą skaitykite Automobilių plovykla (p. 382).

! SVARBU

Reguliariai tikrinkite šluoteles. Netinkama priežiūra trumpina valytuvų šluotelių eksploataavimo laiką.

Susijusi informacija

- Plovimo skystis – pildymas (p. 367)

Plovimo skystis – pildymas

Plovimo skystis naudojamas priekiniams žibintams ir langams plauti. Neigiamoje temperatūroje reikia naudoti ploviklį, kurioje sudėtyje yra anti-frizo.

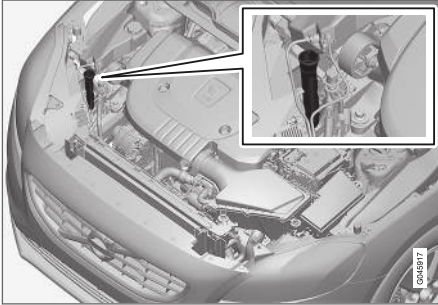

Plovimo skysčio pilama atidarius mėlyną dangtelį. Langų ir priekinių žibintų plautuvai prijungti prie to paties bakelio.

i PASTABA

Kai bakelyje lieka maždaug 1 litrą ploviklio, jungtiniame prietaisų skydelyje pasirodo pranešimas papildyti ploviklio atsargas ir ženklas



Tinkama klasė: Šaltuoju metų laiku ir neigiamoje temperatūroje „Volvo“ rekomenduoja rinktis plautuvo skystį su apsauga nuo užšalimo.

! SVARBU

Naudokite praskiestą (pvz., distiliuotu vandeniu santykiu 1:1) „Volvo“ originalų ar lygiavertį plovimo skystį, kurio rekomenduojamas pH turi būti nuo 6 iki 8.

! SVARBU

Kai temperatūra yra žemiau nulio, rekomenduojama naudoti plovimo skystį su antifrizu, kad neužšaltų siurblyje, bakelyje ir žarnosose.

Garsumas:

- Automobilai **su** priekinių žibintų plovimo funkcija: 5,5 l.
- Automobilai **be** priekinių žibintų plovimo funkcijos: 3,2 l.

Susijusi informacija

- Valytuvų šluotelės (p. 365)
- Valytuvai ir plautuvai (p. 103)
- Variklio gaubtas – atidarymas ir uždarymas (p. 349)

Starterio akumulatorius – bendroji informacija

Starterio akumulatorius naudojamas starterio varikliui sukurti ir kitai automobilio elektros įrangai maitinti.

Starterio akumulatorius paprastai būna 12 V.

Akumulatoriaus tarnavimo laikui ir veikimui daug įtakos turi tokie veiksniai, kaip užvedimų ir išsukrovimų skaičius, vairavimo stilius, važdavimo ir klimato sąlygos ir kt.

- Niekada neatjunkite akumulatoriaus varikliui veikiant.
- Patikrinkite, ar kabeliai prie akumulatoriaus prijungti teisingai ir gerai pritvirtinti.

Šioje lentelėje pateikti starterio akumulatoriaus techniniai duomenys.

Įtampa (V)	12
Užvedimo šaltu oru srovės stipris ^A – CCA (A) ^B (A)	720
Dydis , LxBxH (mm)	278x175x190
Talpa (Ah)	70

A Pagal EN standartą.

B Užvedimo šaltu oru srovės stipris (A).



! SVARBU

Automobiliuose su funkcija „Start/Stop“ keičiant starterio akumuliatorių, būtina naudoti EFB⁹ tipo arba galingesnį akumuliatorių.

Keičiant pagalbinį akumuliatorių, turi būti įrengiamas AGM¹⁰ tipo akumuliatorius.

! SVARBU

Keisdami starterio akumuliatorių užtikrinkite, kad naujojo akumulatoriaus pajėgumas užve-dant šaltą variklį bei tipas būtų toks pats kaip originalaus akumulatoriaus (žr. etiketę ant akumulatoriaus).

i PASTABA

- Keičiant akumuliatorių, naujojo akumulatoriaus dydis turi atitikti originalo matme-nis.

! ĮSPĖJIMAS

- Akumuliatorius gali išskirti deguonies ir vandenilio mišinį, kuris yra labai sprogus. Jei užvedimo laidas prijungtas neteisingai, gali atsirasti kibirkštis, kurios gali pakakti, kad akumuliatorius sprogtų.
- Akumuliatoriuje yra sieros rūgšties, kuri gali sunkiai nudeginti.
- Sieros rūgščiai sukontaktavus su akimis, oda ar drabužiais, būtina gausiai nuplauti paveiktą vietą vandeniu. Jei rūgšties patenka į akis, nedelsdami kreipkitės į gydytoją.

! SVARBU

Įkraunant starterio akumuliatorių arba pagalbinį akumuliatorių (p. 370), galima naudoti tik modernų akumulatoriaus įkroviklį, gebantį valdyti įkrovimo įtampą. Sparčiojo įkrovimo funkcijos naudoti negalima, kadangi taip galima apgadinti akumuliatorių.

! SVARBU

Jei nebus laikomasi toliau pateikiamų instrukcijų, informacinės pramogų sistemos energijos taupymo funkcija gali būti laikinai išjungta ir (arba) prijungus išorinį akumuliatorių arba akumulatoriaus kroviklį jungtinio prietaisų skydelio informaciniame ekrane gali būti laikinai nerodomas pranešimas apie starterio akumulatoriaus įkrovos būseną:

- Automobilio pagrindinio akumulatoriaus neigiamo kontakto **niekada** negalima jungti prie išorinio akumulatoriaus ar akumuliatorių kroviklio: įžeminimui galima naudoti tik **automobilio važiuoklę**.

Žr. Užvedimas nuo kito akumulatoriaus (p. 275), kur pateikiamas aprašymas, kaip reikia prijungti kabelių gnybtus.

⁹ Enhanced Flooded Battery.

¹⁰ Absorbed Glass Mat.

i PASTABA

Akumuliatoriaus eksploatacijos laikas sutrumpėja, jei jis reguliariai iškraunamas.

Akumuliatoriaus eksploatacijos laiką veikia keli veiksniai, įskaitant važiavimo sąlygas ir klimata. Akumuliatoriaus paleidimo pajėgumas palaipsniui sumažėja, todėl jį reikia pakartotinai įkrauti, jei automobilis nenaudojamas ilgesnį laiką, arba jis važiuoja tik trumpus atstumus. Išn didelis šaltis riboja paleidimo pajėgumą.

Norint palaikyti gerą akumuliatoriaus būklę, rekomenduojama važiuoti mažiausiai 15 minučių per savaitę arba prijungti akumuliatorių prie automatinio palaikomojo įkrovimo prietaiso.

Pilnai įkrauto akumuliatoriaus eksploatavimo laikas yra ilgiausias.

Susijusi informacija

- Akumuliatorius – ženklai (p. 369)
- Starterio akumuliatorius – keitimas (p. 370)

Akumuliatorius – ženklai

Ant akumuliatorių pateikiama informacinių ir įspėjamųjų ženklų.

Ženklai ant akumuliatorių

	Dėvėkite apsauginius akinius.
	Daugiau informacijos rasite automobilio savininko vadove.
	Akumuliatorių laikykite vaikams neprieinamoje vietoje.
	Akumuliatoriuje yra ėdrios rūgštis.

	Venkite kibirkščių ir atviros ugnies.
	Sprogimo pavojus.
	Reikia išimti ir utilizuoti.

i PASTABA

Starterio arba pagalbinis akumuliatorius eksploatacijos pabaigoje turi būti perdirtbas saugiai ir neteršiant aplinkos, nes jame yra švino.

Susijusi informacija

- Starterio akumuliatorius – bendroji informacija (p. 367)
- Akumuliatorius – Start/Stop (p. 370)

Starterio akumulatorius – keitimas

Starterio akumulatorius turi būti keičiamas įgaliojame autoservise.

„Volvo“ rekomenduoja akumulatorius leisti keisti įgaliotojo autoserviso specialistams. Rekomenduojama kreiptis į įgaliotąjį „Volvo“ autoservisą.

Papildomos informacijos apie automobilio akumuliatorių rasite Starterio akumulatorius – bendroji informacija (p. 367) ir Užvedimas nuo kito akumulatoriaus (p. 275).

Akumulatorius – Start/Stop

Automobiliai su funkcija „Start/Stop“ be standartinio akumulatoriaus papildomai turi budėjimo akumuliatorių.

Automobiliai su Start/Stop funkcija turi du 12 V akumulatorius – vienas labai galingas akumulatorius užvedimui ir vienas rezervinis akumulatorius, kuris padeda Start/Stop funkcijos užvedimo eigos metu.

Papildomos informacijos apie funkciją „Start/Stop“ rasite Start/Stop* (p. 283).

Papildomos informacijos apie automobilio starterio akumuliatorių rasite Užvedimas nuo kito akumulatoriaus (p. 275).

Šioje lentelėje pateikti rezervinio akumulatoriaus techniniai duomenys.

Įtampa (V)	12
Užvedimo šaltu oru srovės stipris ^A – CCA (A) ^B (A)	120 ^C 170 ^D

Dydis , LxBxH (mm)	150x90x106 ^C 150x90x130 ^D
Talpa (Ah)	8 ^C 10 ^D

A Pagal EN standartą.

B Cold Cranking Amperes.

C Automobilio su mechanine pavarų dėžė ir funkcija „Start/Stop“ variklis automatiškai išsijungia tik automobiliui visiškai sustojus.

D Kiti.

! SVARBU

Automobiliuose su funkcija „Start/Stop“ keičiant starterio akumuliatorių, būtina naudoti EFB¹¹ tipo arba galingesnį akumuliatorių.

Keičiant pagalbinį akumuliatorių, turi būti įrengiamas AGM¹² tipo akumulatorius.

i PASTABA

- Kuo didesnis srovės ėmimas automobilyje, tuo stipriau turi dirbti generatorius ir krauti akumulatorius = Padidėjusios kuro sąnaudos.
- Akumulatoriaus talpai nukritus žemiau funkcijos Start/Stop žemiausios leistinos ribos, ši funkcija išjungiamas.

¹¹ Enhanced Flooded Battery.

¹² Absorbed Glass Mat.

Laikinai apribota Start/Stop funkcija dėl didelio srovės stiprio suvartojimo reiškia:

- Variklis užsiveda automatiškai¹³, vairuotojui nespaudžiant sankabos pedalo (mechaninė pavarų dėžė).
- Variklis užsiveda automatiškai, vairuotojui nenukeliant kojos nuo stabdžių pedalo (automatinė pavarų dėžė).

Akumuliatorių vieta

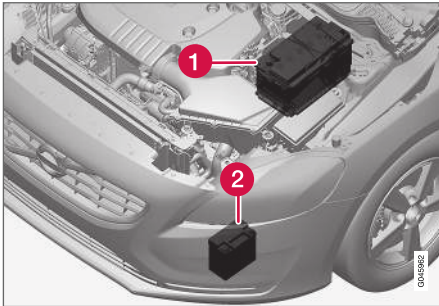

- 1 Akumulatorius¹⁴
- 2 Pagalbinis akumulatorius

Pagalbiniam akumuliatoriui paprastai nereikia daugiau aptarnavimo nei įprastam, kuris naudojamas varikliui užvesti. Kilus klausimams ar proble-

mos reikėtų susisiekti su autoservisu - rekomenduojamas įgaliojasis "Volvo" autoservisas.

! SVARBU

Jei nesilaikoma toliau pateikiamos instrukcijos, tuomet, prijungus išorinį akumuliatorių ar akumuliatorių kroviklį, „Start/Stop“ funkcija gali laikinai nustoti veikusi:

- Automobilio pagrindinio akumulatoriaus neigiamo kontakto **niekada** negalima jungti prie išorinio akumulatoriaus ar akumuliatorių kroviklio: įžeminimui galima naudoti tik **automobilio važiuoklę**.

Žr. Užvedimas nuo kito akumulatoriaus (p. 275), kur pateikiamas aprašymas, kaip reikia prijungti kabelių gnybtus.

i PASTABA

Jei starterio akumuliatorių iškraunamas tiek, kad automobilis nebevykdo įprastų elektros sistemos funkcijų ir variklis užvedamas naudojant išorinį akumuliatorių arba akumuliatorių įkroviklį, funkcija „Start/Stop“ išlieka aktyvinta. Jei netrukus po to funkcija „Start/Stop“ automatiškai išjungia variklį, kyla didelis pavojus, kad variklio automatinio užvedimo funkcija nebus įgyvendinta dėl nepakankamo akumulatoriaus įkrovos lygio, kadangi nebuvo duota pakankamai laiko akumuliatoriui įkrauti.

Jei automobilio variklis buvo užvestas nuo išorinio šaltinio arba nepakako laiko akumuliatoriui įkrauti naudojant akumuliatorių įkroviklį, rekomenduojama laikinai deaktyvinti funkciją „Start/Stop“, kol automobilis įkraus akumuliatorių. Esant +15 °C lauko temperatūrai, automobilis turi įkrauti akumuliatorių bent 1 valandą. Jei lauke temperatūra žemesnė, įkrovimo trukmė gali pailgėti iki 3–4 val. Akumuliatorių rekomenduojama įkrauti naudojant išorinį akumuliatorių įkroviklį.

Išsamesnės informacijos apie starterio akumulatoriaus įkrovimą rasite Starterio akumuliatorių – bendroji informacija (p. 367).

Susijusi informacija

- Akumuliatorių – ženklai (p. 369)

¹³ Variklis gali automatiškai užsivesti tik kai pavarų svirtis yra neutralioje padėtyje.

¹⁴ Žr. Starterio akumuliatorių – bendroji informacija (p. 367), kur pateikiamas išsamus starterio akumulatoriaus aprašymas.

Elektros sistema

Elektros sistema yra vienpolė, laidininkais yra naudojama važiuoklė ir variklio korpusas.

Automobilyje įrengtas reguliuojamas įtampas KS generatorius.

Starterio akumulatoriaus dydis, tipas ir charakteristikos priklauso nuo automobilio įrangos ir funkcijų.

! SVARBU

Keisdami starterio akumuliatorių užtikrinkite, kad naujojo akumulatoriaus pajėgumas užve-dant šaltą variklį bei tipas būtų toks pats kaip originalaus akumulatoriaus (žr. etiketę ant akumulatoriaus).

Susijusi informacija

- Starterio akumuliatorius – keitimas (p. 370)
- Starterio akumuliatorius – bendroji informacija (p. 367)

Saugikliai – bendroji dalis

Visas elektros funkcijas ir komponentus saugo saugikliai. Saugiklių funkcija - saugoti automobilio elektros sistemą nuo trumpojo jungimo arba perkrovos.

Jei neveikia elektros komponentas arba funkcija, tai dažniausiai atsitinka dėl laikinai perkrauto ir dėl to perdegusio saugiklio. Jei tas pats saugiklis dar kartą perdega, tai reiškia, kad yra gedimas elektros sistemos komponente. „Volvo“ rekomenduoja apsilankyti įgaliotajame „Volvo“ autoservise, kad jame patikrintų gedimą.

Keitimas

1. Pagal saugiklių diagramą suraskite reikiamą saugiklį.
2. Ištraukite saugiklį ir iš abiejų pusių apžiūrėkite, ar neperdegusi jo vielutė.
3. Jei taip yra, saugiklį būtina pakeiskite nauju tos pačios spalvos ir srovės stiprio saugikliu.

! ĮSPĖJIMAS

Keisdami saugiklį, niekada nenaudokite pašalininių daiktų arba saugiklio, kurio amperų yra daugiau nei nurodyta. Tai gali sukelti didelę žalą elektros sistemai ir sukelti gaisrą.

Centrinių elektros blokų vieta

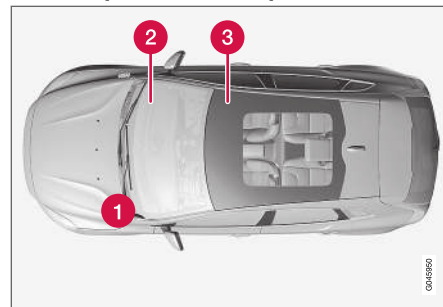

Saugiklių dėžutės vieta automobilyje su vairu kairėje pusėje. Automobiliuose su vairu dešinėje pusėje saugiklių dėžutė įrengta po daiktadėže.

- 1 Variklio skyrius
- 2 Po daiktadėže
- 3 Po priekine dešine sėdyne

Susijusi informacija

- Saugikliai – variklio skyriuje (p. 373)
- Saugikliai – po daiktadėže (p. 376)
- Saugikliai – po priekine dešine sėdyne (p. 379)

Saugikliai – variklio skyriuje

Variklio skyriuje esantys saugikliai saugo (be kita ko) variklio ir stabdžių funkcijas.

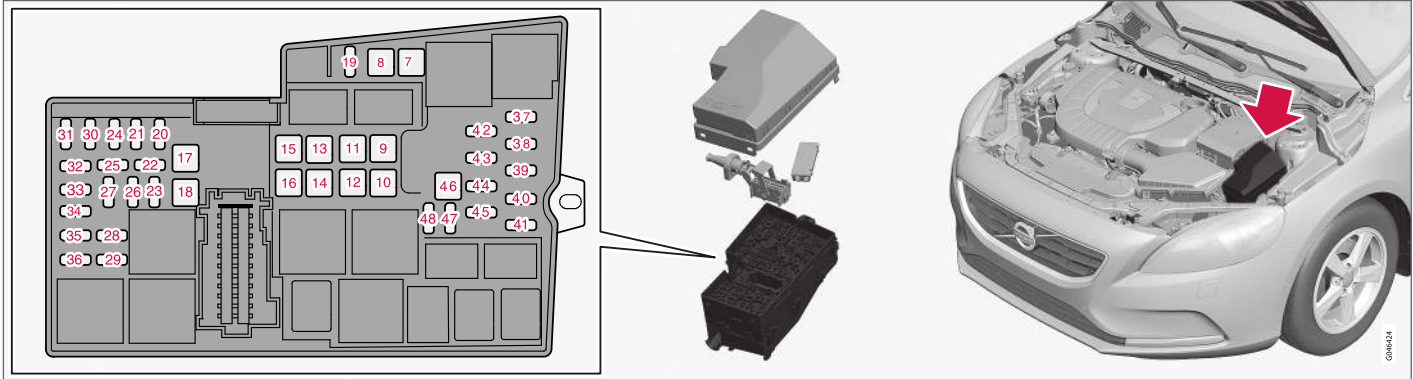

Dangtelių viduje yra replotės, palengvinančios saugiklių išėmimo ir montavimo procedūrą.

Saugiklių dėžutėje taip pat yra vieta keliems atsarginiams saugikliams.

Saugiklių keitimas

Saugiklius galima pasiekti nuėmus starterio akumuliatoriaus dangtį ir elektros paskirstymo bloko dangtį.

Dangčių nuėmimas

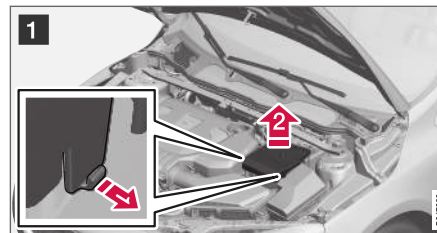

- 1 Atlenkite starterio akumuliatoriaus dangčio šonuose sumontuotus fiksuotojus.
- 2 Pakelkite dangtį tiesiai aukštyn.

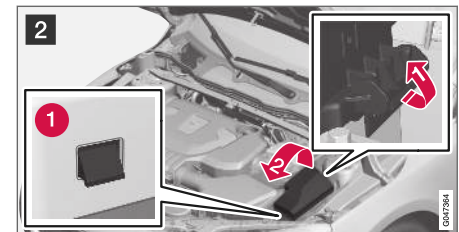



2 **1** Atlenkite fiksatų, sumontuotą elektros paskirstymo bloko šone.

2 Pasukite dangtį aukštyn, kad atsileistų fiksavimo ašelės (1).

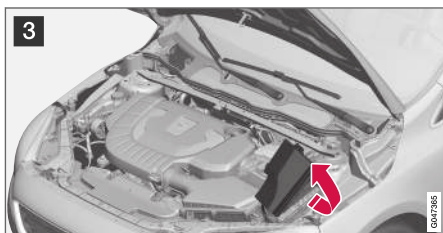

3 Saugikliams pasiekti užlenkite dangtį link variklio.

Dangčių montavimas atgal

Surinkite dalis atvirkščia tvarka.

Padėtys

Lipdukas dangčio vidinėje dalyje nurodo saugiklių vietas.

- 7–18 ir 46 saugikliai yra JCASE tipo, juos reikėtų keisti tik autoservise¹⁵.
- 19–45 ir 47–48 saugikliai yra „Mini Fuse“ tipo.

¹⁵ Rekomenduojama kreiptis į įgaliojantį „Volvo“ autoservisą.

	Veikimas	A ^A
7	ABS siurblys	40
8	ABS vožtuvai	30
9	Priekinių žibintų plautuvai*	20
10	Salono ventiliatorius	40
11	-	-
12	Pirminis 32–36 saugiklių saugiklis	30
13	-	-
14	Šildomas priekinis stiklas, dešinioji pusė*	40
15	-	-
16	Šildomas priekinis stiklas, kairioji pusė*	40
17	Stovėjimo šildytuvai*	20
18	Prekinio stiklo valytuvai	20
19	Centrinis elektroninis modulis, atsikaitos įtampa, pagalbinis akumuliatorius	5
20	Garso signalas	15

	Veikimas	A ^A
21	Stabdžių šviesos	5
22	-	-
23	Žibintų jungikliai	5
24	Vidinių relių ritės	5
25	12 V maitinimo lizdas, tunelio valdymo pulto priekyje	15
26	Transmisijos valdymo modulis	15
27	-	-
28	12 V maitinimo lizdas, tunelio valdymo pulto gale	15
29	-	-
30	Variklio valdymo sistema (ECM)	5
31	Elektra valdoma sėdynė, dešinioji*	20
32	„Lambda“ zondai; aušinimo ventiliatoriaus relės ritė	15

	Veikimas	A ^A
33	Vakuumo regulatoriai; vožtuvai; valdymo modulis, radiatoriaus volelių dangtis; valdymo modulis, aptako volelių dangtis (dyz.); oro kondicionieriaus kompresorius; variklio alyvos siurblio elektromagnetas; klimato kontrolės sistemos aušinimo vožtuvas (dyz.); kaitinimo valdymo modulis (dyz.); „Start/Stop“ funkcijų relių ritės	10
34	EGR vožtuvas (dyz.); EVAP vožtuvas (benz.); variklio valdymo modulis; variklio aušinimo sistemos termostatas (benz.); EGR aušinimo siurblys(dyz.)	15
35	Uždegimo ritės (benzininis)	15
	Dyzelino filtro šildytuvas (dyzelinas)	25
36	Variklio valdymo sistema (ECM)	15
37	ABS	5
38	Variklio valdymo modulis, transmisijos valdymo modulis, oro pagalvės	7,5
39	Priekinių žibintų aukščio reguliavimas*	10
40	Elektroninis servovariklis	5

	Veikimas	A ^A
41	Centrinis elektroninis modulis	15
42	-	-
43	-	-
44	Perspėjimo apie susidūrimą sistema	5
45	Greičio pedalo jutiklis	5
46	-	-
47	-	-
48	Aušinimo skysčio siurblys (kai nėra stovėjimo šildytuvo)	10

^A Amperai

Susijusi informacija

- Saugikliai – po daiktadėže (p. 376)
- Saugikliai – po priekine dešine sėdyne (p. 379)

Saugikliai – po daiktadėže

Po daiktadėže įrengti saugikliai be kita ko saugo oro pagalvę ir salono apšvietimo funkcijas.



Variklio skyriuje esančios saugiklių dėžutės dangtelio viduje yra replitės, palengvinančios saugiklių išėmimo ir montavimo procedūrą.

Variklio skyriuje esančioje saugiklių dėžutėje taip pat yra vietos keliems atsarginiams saugikliams.

Saugiklių keitimas

Saugiklius galima pasiekti nuo saugiklių dėžutės nuėmus apsauginį dangtį.

Dangčio nuėmimas

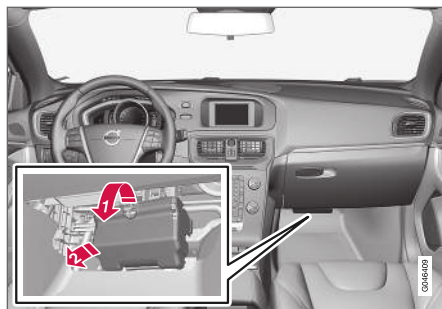

- 1▶ Paimkite už įdubos ir patraukite, kad nuo saugiklių dėžutės atleistumėte fiksavimo kilpas, įrengtas dangčio apatiniame krašte.
- 2▶ Nuimkite dangtį.

i PASTABA

Reikia didelės įtempio jėgos, norint atlaisvinti elektros paskirstymo įrenginio užrakto pavalkėlius dangčio viršuje.

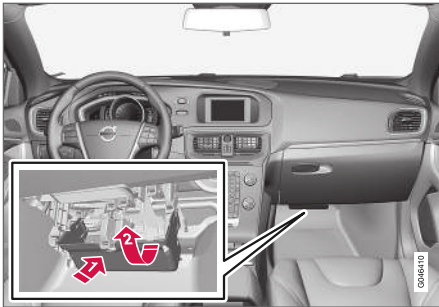
Dangčio montavimas atgal

1 Įveskite apatines kilpeles.

2 Pasukite dangtį aukštyn, kad susijungtų viršutinės kilpelės.

***i* PASTABA**

Įsitikinkite, kad viršutinio užrakto pavalkėliai yra tinkamai įstatyti į elektros paskirstymo įrenginio griovelius.

Padėtys

Čia sumontuoti „Mini Fuse“ tipo saugikliai.

	Veikimas	A ^A
56	Degalų siurblys	20
57	-	-

	Veikimas	A ^A
58	Galinio lango valytuvas	15
59	Ekranas viršutiniame valdymo pulte (priminimas apie saugos diržus / priekinės keleivio sėdynės saugos oro pagalvės indikatorius)	5
60	Salono apšvietimas, priekinių skaitymo lempučių ir salono apšvietimo viršutinio valdymo pulto valdymo elementai; elektra valdomos sėdynės*	7,5
61	Stiklinio stogo elektra valdoma ritininė užuolaida*	10
62	Lietaus jutiklis*, pritemdymas, galinio vaizdo veidrodėlis*, drėgmės jutiklis*	5
63	Įspėjimo apie susidūrimą sistema*	5
64	-	-
65	Atrakinimas, bagažinės dangtis ^B	10
66	-	-
67	3 rezervinė vieta, nuolatinė srovė	5
68	Vairo užraktas	15
69	Jungtinis prietaisų skydelis	5

	Veikimas	A ^A
70	Centrinio užrakto sistema, degalų pildymo angos apsauginis skydas ^C	10
71	Klimato skydelis	7,5
72	Vairo sistema	7,5
73	Sirena*; duomenų ryšio jungtis OBDII	5
74	Tolimųjų šviesų žibintas	15
75	-	-
76	Atbulinės eigos žibintas	7,5
77	Priekinio stiklo valytuvai ^D , galinio stiklo valytuvas ^D	20
78	Imobilizatorius	5
79	1 rezervinė vieta, nuolatinė srovė	15
80	2 rezervinė vieta, nuolatinė srovė	20
81	Signalizacijos judesio detektorius*, nuotolinio pultelio imtuvai	5
82	Priekinio stiklo valytuvai ^E , galinio stiklo valytuvas ^E	20
83	Centrinio užrakto sistema, degalų pildymo angos apsauginis skydas ^F	10





	Veikimas	A ^A
84	Atrakinimas, bagažinės dangtis ^G	10
85	Papildomas elektrinis šildytuvas*, galinių sėdynių šildymo mygtukas*	7,5
86	Saugos oro pagalvės, pėsčiųjų saugos oro pagalvė*	7,5
87	4 rezervinė vieta, nuolatinė srovė	7,5
88	-	-
89	-	-

A Amperai

B Taip pat žr. saugiklį Nr. 84.

C Taip pat žr. saugiklį Nr. 83.

D Taip pat žr. saugiklį Nr. 82.

E Taip pat žr. saugiklį Nr. 77.

F Taip pat žr. saugiklį Nr. 70.

G Taip pat žr. saugiklį Nr. 65.

Susijusi informacija

- Saugikliai – variklio skyriuje (p. 373)
- Saugikliai – po priekine dešine sėdyne (p. 379)

Saugikliai – po priekine dešine sėdyne

Saugikliai, įrengti po dešiniąja priekine sėdyne, be kita ko saugo informacijos ir pramogų sistemos bei sėdynės šildymo funkcijas.

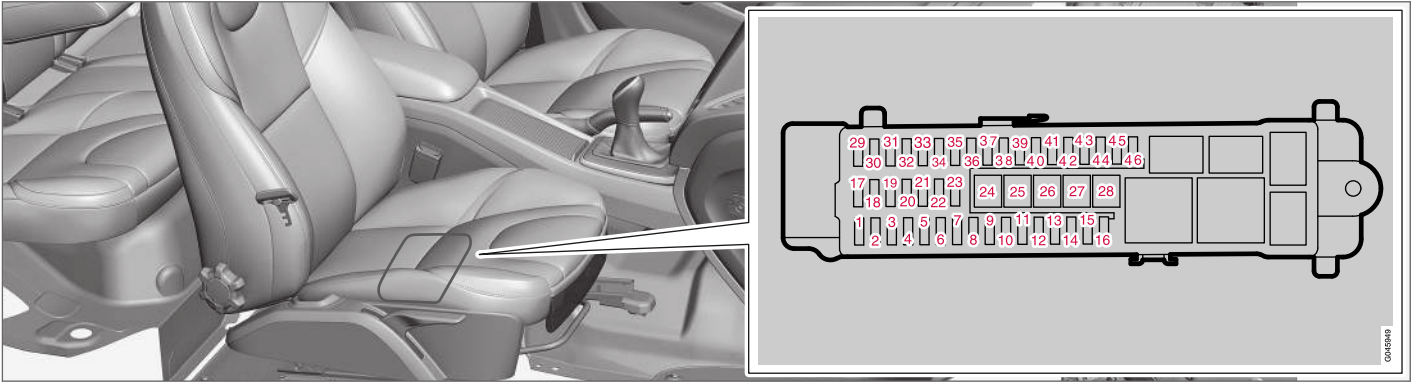

Variklio skyriuje esančios saugiklių dėžutės dangtelio viduje yra replitės, palengvinančios saugiklių išėmimo ir montavimo procedūrą.

Variklio skyriuje esančioje saugiklių dėžutėje taip pat yra vietos keliems atsarginiams saugikliams.

Padėtys

- 24–28 saugikliai yra JCASE tipo: šiuos saugiklius reikėtų keisti autoservise¹⁶.
- 1–23 ir 29–46 saugikliai yra „Mini Fuse“ tipo.

	Veikimas	A ^A
1	-	-
2	Beraktė sistema*	10

	Veikimas	A ^A
3	Durelių rankenos, beraktė sistema*	5
4	Valdymo skydelis, kairiosios priekinės durelės	25
5	Valdymo skydelis, dešinėsios priekinės durelės	25

¹⁶ Rekomenduojama kreiptis į įgaliotąjį „Volvo“ autoservisą.



	Veikimas	A ^A
6	Valdymo skydelis, kairiosios galinės drelės	25
7	Valdymo skydelis, dešinėsios galinės drelės	25
8	Pirminis 12–16 saugiklių saugiklis: informacinė pramogų sistema	25
9	Elektra valdoma sėdynė, kairė*	20
10	-	-
11	Vidinės relės ritė	5
12	-	-
13	-	-
14	-	-
15	-	-
16	-	-
17	12 V maitinimo lizdas, багаžinė	15
18	-	-
19	-	-
20	-	-

	Veikimas	A ^A
21	-	-
22	-	-
23	Priekabos lizdas 2*	20
24	Garso sistemos valdymo blokas (stiprintuvas)*	30
25	-	-
26	1 priekabos lizdas*	40
27	Galinio lango šildiklis	30
28	-	-
29	BLIS*	5
30	Parkavimo pagalbos sistema*	5
31	Statymo kamera*	5
32	-	-
33	-	-
34	Sėdynės šildymas, priekinė vairuotojo pusė	15
35	Sėdynės šildymas, priekinė keleivio pusė	15

	Veikimas	A ^A
36	-	-
37	-	-
38	-	-
39	Sėdynių šildymas, galinė dešinė*	15
40	Sėdynių šildymas, galinė kairė*	15
41	-	-
42	-	-
43	-	-
44	-	-
45	Garso sistemos valdymo modulis (stiprintuvas)*, diagnostikos signalas; garso sistemos valdymo modulis arba valdymo modulis „Sensus“ ^B ; informacijos ir pramogų sistemos modulis arba ekranas ^B ; skaitmeninis radijas*; TV*	15
46	Telematinė sistema*, „Bluetooth“ ^{**}	5

A Amperai

B Tam tikri modelio variantai.

Susijusi informacija

- Saugikliai – variklio skyriuje (p. 373)
- Saugikliai – po daiktadėže (p. 376)

Automobilių plovykla

Automobilį reikia nuplauti vos tik jis užsiteršia. Jei plaunate automobilį plovykloje, įsitinkite, ar plovykla turi tepalų separatorių. Naudokite šampūną automobiliams.

Plovimas rankomis

- Jei automobilį apdergia paukščiai, kuo greičiau nuvalykite šiuos nešvarumus. Juose būna cheminių medžiagų, kurios labai greitai paveikia ir išblukina dažus. Norint atnaujinti išblukusius dažus, rekomenduojama kreiptis į įgaliotą „Volvo“ autoservisą.
- Automobilio dugną nuplaukite srove iš žarnos.
- Nuskalaukite visą automobilį, kad pašalintumėte ištirpusius nešvarumus ir sumažintumėte subraižymo riziką plaunant. Nepurškite vandens į durų spynas.
- Jei reikia, itin nešvariems paviršiams nuvalyti panaudokite šaltą nuriebalinimo priemonę. Šiuo atveju atminkite, kad paviršiai negali būti kaitinami saulėje!
- Plovimui naudokite kempinę, šampūną automobiliams ir didelį kiekį drungno vandens.
- Valytuvų šluoteles nuplaukite drungnu muilo arba šampūno tirpalu.
- Nusausinkite mašiną naudodami švarų, švelnų zomšinį skudurėlį arba specialų vandens valiklį. Jei neleisite vandens lašeliams išdžiūti intensyvioje saulėkaitoje, sumažinsite

vandens dėmių, kurias vėliau gali tekti nupoliruoti, susidarymo riziką.

⚠️ ĮSPĖJIMAS

Variklį plovimui visada reikia gabenti į autoservisą. Kai variklis karštas, kyla gaisro rizika.

⚠️ SVARBU

Nešvarūs priekiniai žibintai netinkamai funkcionuoja. Valykite juos reguliariai, pavyzdžiui, pildami kurą.

Nenaudokite korozinių valiklių ar valiklių, kurių pH vertė nesiekia 3,5 arba viršija 11,5. Naudokite vandenį ir nebraižančią kempinę.

ⓘ PASTABA

Žibintuose (pvz., priekiniuose ir galiniuose) iš vidinės lęšio pusės gali laikinai susikaupti kondensato. Tai yra normalu, visi išorinio apšvietimo žibintai yra sukonstruoti taip, kad jiems tai neturėtų įtakos. Kondensatas paprastai išsivėdina iš lempos korpuso kai lempa kuriam laikui įjungiamą.

Automatinės automobilių plovyklos

Automatinė plovykla - patogus ir lengvas būdas nuplauti automobilį, tačiau ne visos vietos gerai išplaunamos. Jei norite gerai nuplauti automobilį, plaukite jį rankomis.

ⓘ PASTABA

Pirmuosius kelis mėnesius automobilį reikia plauti tik rankomis. Taip daroma todėl, kad naujų dažų sluoksnis yra labiau pažeidžiamas.

ⓘ SVARBU

Jei automobilis nudažytas matine skaidria danga, niekada nenaudokite plovimo programos, kuri pabaigoje apdoroja karštu vaško sluoksniu.

Plovimas aukšto slėgio srove

Plaudami aukšto slėgio srove, stenkitės naudoti plačius judesius ir nepriartinkite žarnos antgalio prie automobilio paviršiaus arčiau nei per 30 cm (šis atstumas galioja visoms išorės detalėms). Nepurškite vandens į durų spynas.

Stabdžių tikrinimas

⚠️ ĮSPĖJIMAS

Visada tikrinkite stabdžius nuplovę automobilį, įskaitant stovėjimo stabdį, kad užtikrintumėte, jog drėgmė ir korozija neveikia stabdžių antdėklų ir nemažina stabdymo jėgos.

Važiuodami ilgus atstumus, lyjant arba esant purvinai kelio dangai, kartkartėmis lengvai nuspauskite stabdžių pedalą. Tokiu būdu nuo trinties sukkelto karščio stabdžių paviršius įšyla ir

išdžiūsta. Tą patį veiksma atlikite, pradėję važiuoti, esant drėgnam ir šaltam orui.

Valytuvų šluotelės

Ant valytuvų mentelių esančios asfalto dalelės, dulksės ar druskos nuosėdos, taip pat vabzdžiai, ledas ir kt. trumpina jų eksploatacijos trukmę.

Valymas:

- Nustatykite valytuvų šluoteles į aptarnavimo padėtį, žr. Valytuvų šluotelės (p. 365).

i PASTABA

Valytuvų menteles ir priekinį stiklą reguliariai plaukite šiltu muilo tirpalu arba automobiliams skirtu šampūnu.

Nenaudokite jokių stiprių tirpiklių.

Išorinės plastikinės, guminės ir apdailos detalės

Dažytas plastmasines detales, gumines bei apdailos detales (pvz., blizgančias apdailos detales) rekomenduojame valyti ir prižiūrėti specialiomis valymo priemonėmis, kurias galite įsigyti „Volvo“ atstovybėje. Jei naudojate tokias valymo priemones, vadovaukitės pateiktomis instrukcijomis.

Rėmeliai aplink šoninius langus, automobilio stogo bėgeliai ir durelių rėmai ties langais* pagaminti iš anodinto aliuminio. Tai reiškia, kad juos galima plauti tik valymo priemone, kurios pH vertė yra intervale nuo 3,5 iki 11,5, kad neišbluktų.



Dalys, kurias reikėtų plauti naudojant valymo priemonę, kurios pH vertė patenka į intervalą 3,5–11,5.

i SVARBU

Nevaškuokite ir nepoliruokite plastikinių, guminių ir matinių ar pusiau matinių dažais dažytų dalių.

Naudodami plastiko ir gumos riebalų šalinimo medžiagą, trinkite lengvai spausdami, jei to reikia. Naudokite minkštą plovimo kempinėlę.

Blizgių papuošimo elementų blizginimas gali pažeisti blizgųjų paviršiaus sluoksnį.

Negalima naudoti abrazyvų turinčios blizginimo medžiagos.

i SVARBU

Neplaukite automobilio valikliu, kurio pH vertė nesiekia 3,5 arba viršija 11,5, nes kitaip gali išblukti anodinto aliuminio dalys, pvz., stogo laikikliai ar sritis aplink šoninius langus.

Anodinto aliuminio dalims valyti niekada nenaudokite metalo poliravimo priemonių, nes kitaip galite išblukinti ir sunaikinti paviršiaus dangą.

Ratrankiai

Naudokite tik „Volvo“ rekomenduojamus ratrankių valiklius.

Nuplovus gali likti išblukimų ties stipinų pagrindu: tai yra stabdžių diskų metalo dulksės, prikimbančios prie ratrankių dažų. Daugeliu atvejų gerai tinka dažų valiklis, taip pat galima labai švelniai papoliruoti, naudojant minkštą šluostę.

Stipraus poveikio valikliai gali pažeisti ratrankių paviršių ir sukelti dėmes ant chromuotų aliuminio lydinio ratrankių.

Susijusi informacija

- Vaškavimas ir poliravimas (p. 384)
- Automobilio vidaus valymas (p. 386)
- Vandenių ir purvą atstumianti danga (p. 385)

Vaškavimas ir poliravimas

Nupoliruokite ir nuvaškuokite automobilio kėbulą, jei kėbulo spalva atrodo išblukusi arba jei norite dažams suteikti papildomos apsaugos.

Automobilį galima poliruoti ne anksčiau, nei po vienerių metų eksploataavimo. Tačiau tuo metu automobilis gali būti vaškuojamas. Napoliruokite ir nevaškuokite automobilio tiesiogiai saulės apšviestoje vietoje.

Prieš pradėdami poliruoti arba vaškuoti, automobilį švariai nuplaukite. Nuvalykite asfalto ir dervų dėmes, naudodami „Volvo“ dervų valiklį arba vaitspiritą. Giliau įsigėrusios dėmės gali būti išvalytos, naudojant smulkia automobilo dažų sluoksnio valymui skirtą valymo pastą.

Pirmiausia nupoliruokite automobilio paviršių poli-rokliu, po to skystu arba kietu vašku. Atidžiai laikykites ant pakuotės nurodytų instrukcijų. Daugeio preparatų sudėtyje yra ir poliruoklio ir vaško.

! SVARBU

Nevaškuokite ir napoliruokite plastikinių, guminių ir matiniams ar pusiau matiniams dažais dažytų dalių.

Naudodami plastiko ir gumos riebalų šalinimo medžiagą, trinkite lengvai spausdami, jei to reikia. Naudokite minkštą plovimo kempinėlę.

Blizgių papuošimo elementų blizginimas gali pažeisti blizgųjų paviršiaus sluoksnį.

Negalima naudoti abrazyvų turinčios blizginimo medžiagos.

! SVARBU

Reikia taikyti tik „Volvo“ rekomenduojamą dažų taisyimą. Kitoks taisyimas, pavyzdžiui, išlaikymas, sandarinimas, apsaugojimas, blizgaus sluoksnio sandarinimas ir kita gali sugadinti dažus. Dažų pažeidimams, atsirandan-tiems dėl tokių taisyimų, „Volvo“ garantija negalioja.

Matinė skaidri danga

Jei automobilis padengtas matine skaidria dažų sluoksnio danga, siekiant išvengti netyčinio dažų sluoksnio pažeidimo reikia atsizvelgti į toliau nurodytą informaciją.

! SVARBU

Niekada napoliruokite matinės skaidrios dangos. Poliruojant dažai tampa blizgūs.

Nenaudokite dažų valiklio, šlifavimo priemonių, poliravimo produktų ar blizgesio tausojimo priemonių, pvz., vaško. Šie produktai skirti tik blizgiems paviršiams. Jei tokius produktus panaudosite ant matinių dažų, šiuos apgadin-site (atsiras blizgių dėmių).

! SVARBU

- Jei vaško pateko ant matinių dažų, juos reikia nedelsiant pašalinti standartiniu baltuoju benzolu.
- Pasirūpinkite, kad ant automobilio dažų nepatektų dervos, tepalo arba alyvos. Šios medžiagos gali palikti žymių. Nedelsdami pašalinkite standartiniu baltuoju benzolu.

Būkite atsargūs ir pernelyg nespauskite dažyto paviršiaus.

Susijusi informacija

- Automobilių plovykla (p. 382)

Vandenį ir purvą atstumianti danga

Langai yra padengti sluoksniu, pagerinančiu matomumą sunkiomis oro sąlygomis.

Vandenį ir purvą atstumianti danga*



Hidrofobinis sluoksnis natūraliai dėvisi.

Priežiūra:

- Valydami stiklo paviršius, niekada nenaudokite tokių gaminių, kaip vaškas, riebalų šalinimo priemonės ar pan., nes galite pažeisti jų hidrofobines savybes.
- Stiklus valykite atsargiai, kad nepažeistumėte jų.
- Stenkitės nepažeisti stiklo paviršiaus kai valote ledą - naudokite tik plastmasinius grandiklius.
- Norint kuo ilgiau išlaikyti hidrofobines šoninių langų stiklų paviršių savybes, patariame naudoti specialias valymo priemones, kurias galite įsigyti „Volvo“ atstovybėje. Pirmą kartą šias priemones naudokite po trijų metų, o vėliau - kiekvienais metais.

! SVARBU

Nešalinkite ledo nuo langų metaliniu grandikliu. Norėdami pašalinti ledą nuo šoninių veidrodėlių, žr. Langai ir salono bei šoniniai galinio vaizdo veidrodėliai – šildymas (p. 108).

Susijusi informacija

- Automobilių plovykla (p. 382)

Antikorozinė danga

Automobilis buvo visiškai apsaugotas nuo rūdžių dar gamykloje. Kai kurios kėbulo dalys pagamintos iš galvanizuoto metalo lakštų. Automobilio dugnas yra saugomas dėvėjimuisi atsparių antikorozinių junginių. Visos automobilio kėbulo išorės dalys, angos, uždari skyriai ir šoninės durys buvo padengti plonu įsigeriančiu antikoroziniu skysčiu.

Tikrinimas ir techninė priežiūra

Dažniausiai nereikia prižiūrėti automobilio antikorozinės apsaugos, bet nuolatinės automobilio švaros palaikymas padeda sumažinti korozijos pavojų ateityje. Valant blizgančias apdailos dalis reikia vengti stiprių šarminių ar rūgštinių valymo tirpalų. Bet kokias akmenukų žymes reikia pašalinti iškart jas pastebėjus.

Susijusi informacija

- Dažų sluoksnių pažeidimai (p. 387)

Automobilio vidaus valymas

Naudokite tik „Volvo“ rekomenduojamus valiklius ir automobilių priežiūros produktus. Siekdami geriausių rezultatų, valykite reguliariai ir apdorokite dėmes nedelsdami. Prieš naudojant valymo priemones, svarbu nusiurbti dulkių siurbliu.

! SVARBU

- Tam tikri spalvoti drabužiai gali sutepti apmušalus (pvz., tamsūs džinsai ir zomšiniai audiniai). Taip nutikus svarbu kaip įmanoma greičiau nuvalyti ir apdoroti šias apmušalų dalis.
- Salonui valyti niekada nenaudokite stiprių tirpiklių, pvz. ploviklio, gryno benzino ar vaitspinto, kadangi taip galite apgadinti apmušalus ir kitas salono medžiagas.
- Jokiu būdu nepurškite valymo priemonės tiesiai ant komponentų su elektriniais mygtukais ar valdymo elementais. Vietoj to nušluostykite juos valymo priemone sudrėkinta šluoste.
- Aštrūs daiktai ir lipdukai gali pažeisti apmušalo medžiagą.

Medžiaginiai apmušalai ir lubų apmušalai

„Volvo“ siūlo išsamų audinių priežiūros produktų asortimentą, skirtą medžiaginiams ir lubų apmušalams prižiūrėti. Jei naudosite šias priemones pagal instrukcijas, sėkmingai išlaikysite jų savy-

bes. Audinių priežiūros produktų galima įsigyti iš „Volvo“ įgaliotojo atstovo.

Odiniai apmušalai

„Volvo“ odiniai apmušalai yra apdoroti siekiant išlaikyti jų originalią išvaizdą.

Odiniai apmušalai – tai natūralus produktas, kuris laikui bėgant keičia savo išvaizdą ir įgauna gražų patinos atspalvį. Siekiant išlaikyti odos savybes ir spalvą, reikia ją reguliariai valyti ir apdoroti. „Volvo“ siūlo visapusišką gaminį – „Volvo“ odos priežiūros rinkinį su šluostėmis, skirtą odinių apmušalų valymui ir priežiūrai. Naudodami jį pagal instrukcijas, išsaugosite odos apsauginį sluoksnį.

Siekiant geriausių rezultatų, „Volvo“ pataria 1–4 kartus per metus (jei reikia – dažniau) valyti odą bei įtrinti ją apsauginiu kremu. Iš „Volvo“ įgaliotojo atstovo galite įsigyti odos priežiūros rinkinį ir šluosčių.

Oda aptrauktas vairas

Oda turi kvėpuoti. Neuždenkite odinio vairo plastikinė apsauga. Oda aptrauktam vairui valyti rekomenduojama naudoti „Volvo“ odos priežiūros rinkinį ir šluostes.

Salono plastikinės, metalinės ir medinės dalys

Vidinės detalės ir paviršius patariama valyti nestipriai sudrėkintu mikropluošto audiniu, kurio galite įsigyti iš „Volvo“ atstovo.

Negramdykite ir netrinkite dėmių. Niekada nenaudokite stipraus poveikio dėmių valiklių. Jei reikia išvalyti labiau įsisenėjusias dėmes, naudokite specialią valiklį, kurį galite įsigyti iš „Volvo“ prekybos atstovų.

Saugos diržai

Naudokite vandenį ir sintetinę valymo priemonę. Specialią priemonę audinių valymui galite įsigyti „Volvo“ atstovybėje. Įsitinkite, kad saugos diržas jau sausas ir tik tada leiskite jį sutraukti.

Grindų kilimėliai ir kiliminė danga

Išimkite įtaisytus kilimėlius. Valykite kilimėlius ir grindų kiliminę dangą atskirai. Dulkių siurbliu išsiurbkite dulkes ir purvą. Kiekvienas kilimėlis yra pritvirtintas kaiščiais.

Išimkite grindų kilimėlius, suimdami juos ties kiekvieno kaiščio vieta ir pakeldami kilimėlį tiesiai aukštyn.

Paklokite kilimėlį atgal į vietą ir įspauskite jį kiekvieną kaištį.

⚠ ĮSPĖJIMAS

Vienai sėdėjui skirtas tik vienas kilimėlis. Prieš važiuodami patikrinkite, ar vairuotojo pusės kilimėlis gerai pritvirtintas ir užfiksuotas kaiščiuose, kad nenučiuožtų pirmyn ant pedalų ar po jais.

Išsiurbus kilimėlius, dėmėms juose išimti rekomenduojama naudoti specialų tekstilės valiklį.

Kilimėlius reikia valyti priemonėmis, kurias rekomendavo „Volvo“ įgaliotasis atstovas.

Susijusi informacija

- Automobilių plovykla (p. 382)

Dažų sluoksnio pažeidimai

Dažų sluoksnis yra svarbi automobilio apsaugos nuo rūdijimo dalis, todėl jį būtina reguliariai tikrinti. Dažų sluoksnis dažniausiai pažeidžiamas akmenų žymių, įbrėžimų bei įvairių nubrodinimų sparnų, durelių ir bamperių pakraščiuose.

! SVARBU

Jei automobilis nudažytas matine skaidria danga:

Dažų remonto darbus patikėkite tik įgaliotajam autoservisui. Rekomenduojama susisiekti su įgaliotuoju „Volvo“ autoservisu.

Nedidelių dažų sluoksnio pažeidimų atitaisymas

Tam, kad kėbulas nepradėtų rūdyti, būtina nedelsiant užtaisyti visus dažų sluoksnio pažeidimus.

Medžiagos, kurių gali prireikti

- Gruntas¹⁷ – pvz., plastikui plakiruotiems bufėriams skirtas specialus lipnusis gruntas, parduodamas purškimo balionėliuose.
- bazinė ir skaidrioji danga – parduodamos purškimo flakonuose arba kaip atitaisymo pieštukai / lazdelės¹⁸.
- Maskavimo juostelė.
- Smulkus švitrinis popierius¹⁷.

¹⁷ Jei reikia.

¹⁸ Vykdykite instrukcijas, pateikiamas atitaisymo pieštuko / lazdelės pakuotėje.

Spalvos kodas

Spalvos kodo lipdukas priklijuotas ant durelių statramsčio, jis matomas atidarius dešiniąsias galines dureles.

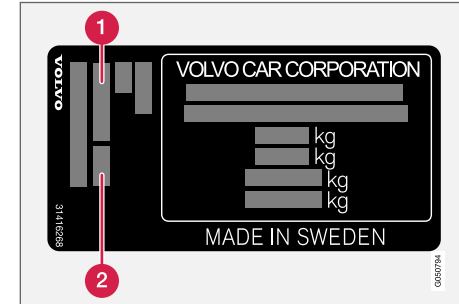

- 1 Išorinės spalvos kodas
- 2 Bet kurios antrinės išorinės spalvos kodas

Svarbu naudoti tinkamą spalvą. Informacijos apie gaminio lipduko vietą rasite Techninės informacijos žymenys (p. 390).

◀◀ **Suremontuokite nežymius dažų sluoksniu pažeidimus, pvz., akmenėlių žymes ir įbrėžimus**

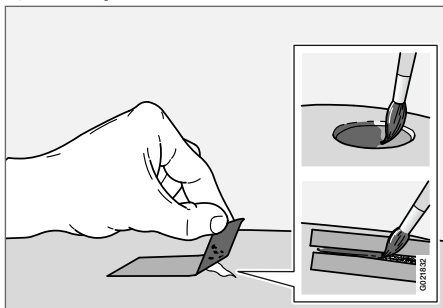

Prieš pradėdant darbą automobilis turi būti švarus ir sausas bei stovėti ne žemesnėje nei 15 °C temperatūroje.

1. Ant pažeisto paviršiaus užklijuokite maskuojamąją juostelę. Po to nulupkite juostelę, taip pašalindami atšokusius dažus.

Jei pažeidimas gilus, iki pat metalo, rekomenduojama naudoti gruntą. Jei pažeidimas siekia plastikinį paviršių, siekiant geresnių rezultatų rekomenduojama naudoti lipnųjį gruntą: įpurškite jo į balionėlio dangtelį ir plonai užtepkite.

2. Prieš dažant (jei reikia, pvz., jei yra aštrių kraštų) galima švelniai nušlifuoti itin smulkia abrazyvine medžiaga. Paviršius švariai nuvalomas ir paliekamas išdžiūti.
3. Gerai išmaišykite gruntą ir užtepkite jo plonu teptuku, degtuku ar pan. Išdžiūvus gruntui, apdailinkite pagrindo ir skaidriąja dangomis.
4. Jei taisytumėte įbrėžimus, atlikite tą pačią procedūrą, tačiau, prieš dažydami, apgadintą vietą iš kraštų apklijuokite maskuojamąja juostele tam, kad neužteptumėte naujo sluoksnio ant nesugadintų dažų.

ⓘ PASTABA

Jeigu smulkus akmenukas nepasiekė gruntinio sluoksnio ir dažų sluoksnis nepažeistas, užpildykite pagrindinį ir apsauginį sluoksnius, kai tik bus nuvalytas paviršius.

Susijusi informacija

- Antikorozinė danga (p. 385)

SPECIFIKACIJOS

Techninės informacijos žymenys

Techninės informacijos žymenys, automobilio identifikavimo numeris ir kita unikali automobilio

informacija pateikiama atitinkamame ant automobilio priklijuotame lipduke.

Žymos vieta

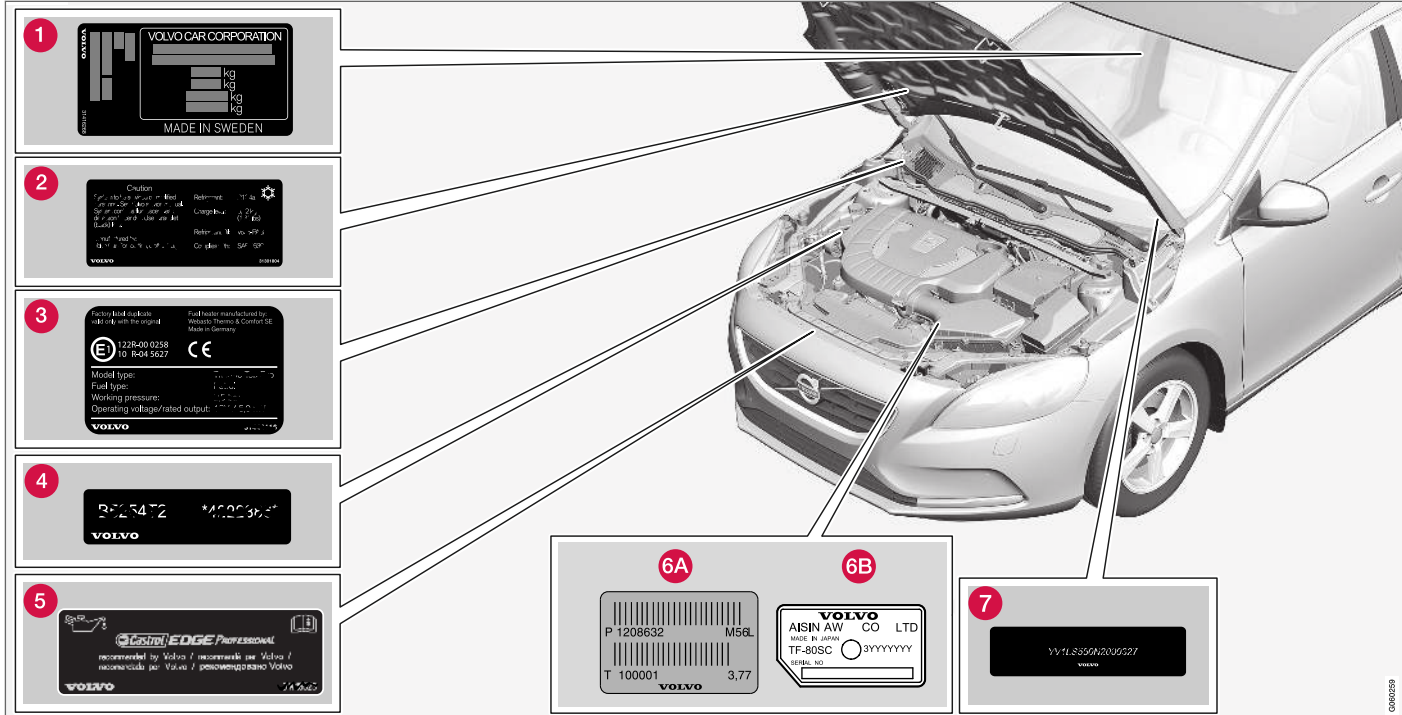

Ilustracija yra scheminio pobūdžio: detalės gali skirtis, atsižvelgiant į rinką ir modelį.

Žinant automobilio tipo, automobilio identifikavimo ir variklio numerius, jums bus lengviau bend-

rauti su įgaliuotų „Volvo“ prekybos atstovu apie automobilį ir užsakyti atsargines dalis bei priedus.

1 Techninės informacijos, transporto priemonės identifikavimo numerio, maksimalaus lei-



- ◀ džiama svorio rodiklių ir išorinės spalvos kodo informacijos žymenų bei sertifikato numerio etiketė. Lipdukas priklijuotas ant durelių statramsčio, jis matomas atidarius dešiniajias galines dureles.
- 2 A/C sistemos lipdukas.
 - 3 Variklio šildytuvo ženklas.
 - 4 Variklio kodo ir variklio serijos numerio etiketė.
 - 5 Variklio alyvos ženklas.
 - 6 Pavarų dėžės tipo žymens ir serijos numerio etiketė.
 - A mechaninė pavarų dėžė
 - B automatinė pavarų dėžė
 - 7 Automobilio identifikacinis numerio (VIN, transporto priemonės identifikacinio numerio) etiketė.

Daugiau informacijos apie automobilį pateikta registravimo dokumente.

i PASTABA

Automobilio savininko vadove pateikiami lipdukai nebūtinai tiksliai atitinka automobilyje esančius lipdukus. Jie įtraukti tam, kad būtų apytiksliai nurodyta jų vieta automobilyje. Jūsų konkrečiam automobiliui taikoma informacija yra pateikiama ant jo priklijuotame lipduke.

Susijusi informacija

- Masės (p. 394)
- Variklio techniniai duomenys (p. 397)

Gabaritai

Lentelėje galima rasti automobilio ilgio, aukščio ir kt. matmenis.

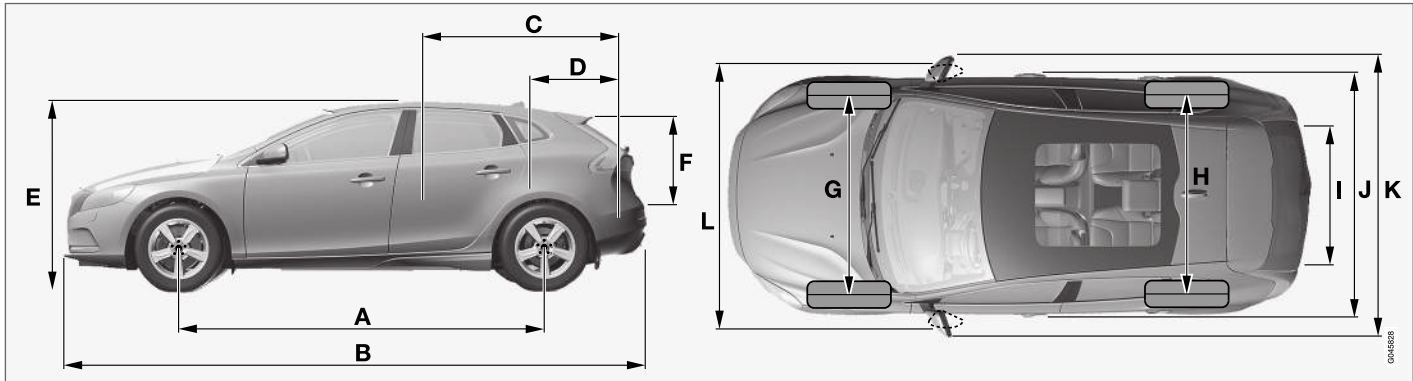

V40.

	Gabaritai	mm
A	Atstumas tarp ašių	2647
B	Ilgis	4370
C	Krovinio ilgis, grindys, nulenкта galinė sėdynė	1508
D	Krovinio ilgis, grindys	684
E	Aukštis	1420
F	Krovinio aukštis	532

	Gabaritai	mm
G	Priekinių ratų tarpvėžė	1546 ^A
		1551 ^B
		1559 ^C
H	Galinių ratų tarpvėžė	1533 ^A
		1538 ^B
		1546 ^C
I	Krovinio plotis, grindys	960

	Gabaritai	mm
J	Plotis	1802
K	Plotis įskaitant durų veidrodėlius	2041
L	Plotis įskaitant papildomus durų veidrodėlius	1857

A Poslinkis: 52,5 mm.

B Poslinkis: 50 mm.

C Poslinkis: 46 mm.

Masės

Maks. bendrąjį automobilio svorį ir kt. duomenis rasite automobilyje pateikiamame lipduke.

Į grynąją automobilio masę įeina vairuotojas, iki 90% pripildytas degalų bakas ir visi skysčiai.

Keleivių ir priedų svoris bei kablo apkrova (p. 395) (kai prijungta priekaba) turi įtakos krovinio vežimo galimybės ir į tuščio automobilio svorį neįtraukiami.

Leidžiama didžiausia apkrova = automobilio bendrasis svoris – tuščio automobilio svoris.

i PASTABA

Dokumentuose įrašyta tuščio automobilio masė taikoma standartinės versijos automobiliams, t. y. automobiliui be papildomos įrangos ar priedų. Tai reiškia, kad kiekvienas automobilio priedas mažina automobilio leidžiamą pakrovimą, priklausomai nuo priedo svorio.

Leidžiamą apkrovą mažinančių priedų pavyzdžiai – įvairūs įrangos lygiai (pvz., „Kinetic“ / „Momentum“ / „Summum“) bei kiti priedai, pvz., standžioji vilktis, stogo bagažo laikiklis, stogo bagažinė, garso sistema, pagalbinių žibintai, GPS, degalais maitinamas šildytuvas, apsauginės grotelės, kilimėliai, bagažinės uždanga, elektra valdomos sėdynės ir pan.

Norėdami užtikrinti tuščio savo automobilio masę, pasverkite jį.

! ĮSPĖJIMAS

Automobilio važiavimo charakteristikos keičiasi priklausomai nuo krovinų kiekio ir krovinų paskirstymo.

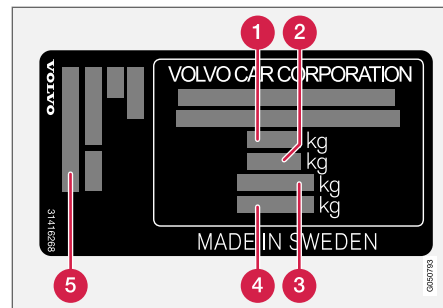

Informacijos apie lipduko vietą rasite Techninės informacijos žymenys (p. 390).

- 1** Bendrasis automobilio svoris
- 2** Maksimalus autotraukinio svoris (automobilis + priekaba)
- 3** Maksimali priekinės ašies apkrova
- 4** Maksimali galinės ašies apkrova
- 5** Įrangos lygis

Maksimali apkrova: Žiūrėti registravimo dokumentus.

Maksimali stogo apkrova: 75 kg.

Susijusi informacija

- Velkamas svoris ir vilkimo kablo apkrova (p. 395)

Velkamas svoris ir vilkimo kablo apkrova

Vilkimo pajėgumo ir kablo apkrovos važiuojant su priekaba rodiklius rasite lentelėse.

Maksimalus priekabos su stabdžiais svoris

i PASTABA

Ne visi varikliai parduodami visose šalyse.

V40 Variklis	Variklio kodas ^A	Pavarų dėžė	Maksimali priekabos su stabdžiais masė (kg)	Maksimali vilkimo kablo apkrova (kg)
T2	B4204T17	Mechaninė, M76	1500	75
T2	B4154T3	Automatinė, TF-71SC	1500	75
T2	B4154T5	Automatinė, TF-71SC	1500	75
T3	B4204T33	Mechaninė, M76	1500	75
T3	B4154T2	Automatinė, TF-71SC	1500	75
T3	B4154T4	Automatinė, TF-71SC	1500	75
T4	B4204T19	Automatinė, TF-71SC	1500	75
T5	B4204T41	Automatinė, TG-81SC	1500	75
T5	B4204T11	Automatinė, TG-81SC	1500	75
D2	D4204T8	Automatinė, TF-71SC	1500	75
D2	D4204T13	Mechaninė, M76	1500	75
D2	D4204T13	Automatinė, TF-71SC	1500	75
D3	D4204T16	Mechaninė, M76	1500	75
D3	D4204T16	Automatinė, TF-71SC	1500	75





V40 Variklis	Variklio kodas ^A	Pavarų dėžė	Maksimali priekabos su stabdžiais masė (kg)	Maksimali vilkimo kablo apkrova (kg)
D3	D4204T9	Automatinė, TF-71SC	1500	75
D4	D4204T14	Automatinė, TG-81SC	1500	75

^A Variklio kodo žyma, komponentų ir serijos numeriai nurodyti ant variklio (žr. Techninės informacijos žymenys (p. 390)).

Maksimalus priekabos be stabdžių svoris

V40 Variklis	Maksimali priekabos be stabdžių masė (kg)	Maksimali vilkimo kablo apkrova (kg)
Visi	700	50

Susijusi informacija

- Masės (p. 394)
- Važiavimas su priekaba (p. 310)
- Priekabos stabilizavimo sistema - TSA (p. 317)

Variklio techniniai duomenys

Lentelėje pateikiami kiekvieno variklio techniniai duomenys (galia ir kt.).

i PASTABA
Ne visi varikliai parduodami visose šalyse.

V40 Variklis	Variklio kodas ^A	Galia (kW/ aps./s)	Galia (aj/aps./ min.)	Sukimosi momentas (Nm/aps./s)	Cilindrų skaičius	Skersmuo (mm)	Eiga (mm)	Cilindro darbinis tūris (litrais)	Suspau- dimo laips- nis
T2	B4154T3	90/5000	122/5000	220/1800–3500	4	82,0	70,9	1,498	10,5:1
T2	B4154T5	90/5000	122/5000	220/1600–3500	4	82,0	70,9	1,498	10,5:1
T2	B4204T17	90/5000	122/5000	220/1200–3500	4	82,0	93,2	1,969	11,3:1
T3	B4154T2	112/5000	152/5000	250/1800–4000	4	82,0	70,9	1,498	10,5:1
T3	B4154T4	112/5000	152/5000	250/1700–4000	4	82,0	70,9	1,498	10,5:1
T3	B4204T33	112/5000	152/5000	250/1300–4000	4	82,0	93,2	1,969	11,3:1
T4	B4204T19	140/4700	190/4700	300/1300–4000	4	82,0	93,2	1,969	11,3:1
T5	B4204T41	180/5500	245/5500	350/1500–4800	4	82,0	93,2	1,969	8,6:1
T5	B4204T11	180/5500	245/5500	350/1500–4800	4	82,0	93,2	1,969	10,8:1
D2	D4204T13	88/3750	120/3750	280/1500–2250	4	82,0	93,2	1,969	16,0:1
D2	D4204T8	88/3750	120/3750	280/1500–2250	4	82,0	93,2	1,969	16,0:1
D3	D4204T16	110/3750	150/3750	320/1750–3000	4	82,0	93,2	1,969	16,0:1
D3	D4204T9	110/3750	150/3750	320/1750–3000	4	82,0	93,2	1,969	16,0:1
D4	D4204T14	140/4250	190/4250	400/1750–2500	4	82,0	93,2	1,969	15,8:1

^A Variklio kodo žyma, komponentų ir serijos numeriai nurodyti ant variklio (žr. Techninės informacijos žymenys (p. 390)).

◀◀ **Susijusi informacija**

- Aušinimo skystis – klasė ir tūris (p. 402)
- Variklio alyva – kokybinis lygis ir tūris (p. 400)

Variklio alyva – nepalankios vairavimo sąlygos

Dėl nepalankių važiavimo sąlygų gali smarkiai įkaisti alyva ir padidinti jos sąnaudas. Toliau pateikiami keli nepalankių vairavimui sąlygų pavyzdžiai.

Jei važiuojate ilgus atstumus, dažnai tikrinkite alyvos lygį (p. 351):

- velkant autopriekabą-namelį ar įprastinę autopriekabą
- važiuojant kalnuotuose regionuose
- važiuojant dideliais greičiais
- kai temperatūra yra žemesnė nei -30 °C arba aukštesnė nei +40 °C

Pirmiau pateikta informacija taip pat taikoma ir važiuojant trumpais atstumais esant žemai temperatūrai.

Važiuodami nepalankiomis oro sąlygomis, rinkitės visiškai sintetinę variklio alyvą. Ji papildomai saugo automobilio variklį.

„Volvo“ rekomenduoja:



! SVARBU

Siekiant patenkinti variklio aptarnavimo intervalų reikalavimus, visi varikliai gamykloje yra užpildomi specialiai pritaikyta sintetinė variklių alyva. Alyva atrenkama itin kruopščiai, atsižvelgiant į eksploatacijos laikotarpį, užvedimo charakteristikas, kuro sąnaudas ir poveikį aplinkai.

Kad galiotų rekomenduojami aptarnavimo intervalai, reikia naudoti aprobuotą variklių alyvą. Pildydami ir keisdami naudokite tik nurodytos kokybės alyvą, nes priešingu atveju rizikuojate neigiamai paveikti eksploatacijos laikotarpį, užvedimo charakteristikas, kuro sąnaudas ir poveikį aplinkai.

Jei nebus naudojama nurodyto kokybinio lygio ir klamos alyva, „Volvo Car Corporation“ anuliuos bet kokią garantiją.

„Volvo“ rekomenduoja, kad alyvą keistų įgaliootojo „Volvo“ autoserviso specialistai.

Susijusi informacija

- Variklio alyva – kokybinis lygis ir tūris (p. 400)
- Variklio alyva – bendroji dalis (p. 350)

Variklio alyva – kokybinis lygis ir tūris

Konkrečiam varikliui rekomenduojamas variklio alyvos kokybinis lygis ir tūris nurodytas lentelėje.

„Volvo“ rekomenduoja:



PASTABA

Ne visi varikliai parduodami visose šalyse.

V40 Variklis	Variklio kodas ^A	Alyvos rūšis	Tūris, su alyvos filtru (litrai, apytiksliai)
T2	B4204T17	„Castrol Edge Professional V 0W-20“ arba „VCC RBS0-2AE 0W-20“	5,6
T2	B4154T3		5,6
T2	B4154T5		5,6
T3	B4154T2		5,6
T3	B4154T4		5,6
T3	B4204T33		5,6
T4	B4204T19		„Castrol Edge Professional V 0W-20“ arba „VCC RBS0-2AE 0W-20“
T5	B4204T41	5,6	
T5	B4204T11	5,6	
D2	D4204T13	„Castrol Edge Professional V 0W-20“ arba „VCC RBS0-2AE 0W-20“	5,2
D2	D4204T8		5,2
D3	D4204T16		5,2
D3	D4204T9		5,2
D4	D4204T14		5,2

^A Variklio kodo žyma, komponentų ir serijos numeriai nurodyti ant variklio (žr. Techninės informacijos žymenys (p. 390)).

Susijusi informacija

- Variklio alyva – nepalankios vairavimo sąlygos (p. 399)
- Variklio alyva – tikrinimas ir įpylimas (p. 351)

Aušinimo skystis – klasė ir tūris

Lentelėje pateikiamas kiekvienam varikliui patvirtintas aušinimo skysčio tūris.

Tinkama klasė: „Volvo“ rekomenduojamo aušalo ir vandens 50 %¹ mišinys, žr. pakuotę.

i PASTABA
Ne visi varikliai parduodami visose šalyse.

V40		Tūris (litry)
Variklis ^A		
T2	B4154T3	7,5 (7,8 ^B)
T2	B4154T5	
T2	B4204T17	
T3	B4154T2	
T3	B4154T4	
T3	B4204T33	
T4	B4204T19	
T5	B4204T41	
T5	B4204T11	

V40		Tūris (litry)
Variklis ^A		
D2	D4204T13	8,0 (8,4 ^B)
D2	D4204T8	
D3	D4204T16	
D3	D4204T9	
D4	D4204T14	

^A Variklio kodo žyma, komponentų ir serijos numeriai nurodyti ant variklio (žr. Techninės informacijos žymenys (p. 390)).

^B Taikoma automobiliams su degalus naudojančiu šildytuvu.

Susijusi informacija

- Aušinimo skystis – lygis (p. 353)

¹ Vandens kokybė turi atitikti STD 1285.1 standartą.

Pavarų dėžės skystis – klasė ir tūris

Lentelėje pateikiamas kiekvienos galimos pavarų dėžės transmisijos skystis ir tūris.

Mechaninė pavarų dėžė

Mechaninė pavarų dėžė	Tūris (litrai)	Nurodytasis pavarų dėžės skystis
M76	maždaug 1,6	BOT 352 B1

Automatinė pavarų dėžė

Automatinė pavarų dėžė	Tūris (litrai)	Nurodytasis pavarų dėžės skystis
TF-71SC	maždaug 6,8	AW1
TG-81SC	maždaug 6,6 ^A maždaug 7,5 ^B	AW1

A Benzininiai varikliai

B Dyzeliniai varikliai

i PASTABA
Normaliomis vairavimo sąlygomis transmisijos skysčio keisti nereikia. Tačiau, gali tekti ją pakeisti esant sudėtingomis vairavimo sąlygomis.

Susijusi informacija

- Variklio alyva – nepalankios vairavimo sąlygos (p. 399)
- Techninės informacijos žymenys (p. 390)

Stabdžių skystis – kokybinis lygis ir tūris

Stabdžių skystis – tai hidraulinės stabdžių sistemos terpė, naudojama slėgiui iš pagrindinio stabdžių cilindro perduoti mechaniniams stabdžiams.

Tinkama klasė: „Volvo“ originalas: Dot 4 6 klasė arba analogas.

Tūris: 0,6 l

Susijusi informacija

- Stabdžių ir sankabos skystis – lygis (p. 354)

Degalų bakas – tūris

Lentelėje pateikiamas kiekvienam varikliui patvirtintas degalų bako tūris.

V40 Variklis	Tūris (litrai)	Tinkama klasė
Benzinas	maždaug 62	Degalai – benzinai (p. 302)
Dyzelinas	maždaug 62	Degalai – dyzelinas (p. 303)

Susijusi informacija

- Pilno kuro bako pripylimas (p. 301)
- Variklio techniniai duomenys (p. 397)

Bako tūris AdBlue®² priedui

Į baką galima pripilti apie 16,5 litro „AdBlue“ priedo.

Susijusi informacija

- AdBlue® – lygio patikrinimas ir papildymas (p. 308)

Oro kondicionierius, skystis – tūris ir rūšis

Automobilio klimato kontrolės sistemoje, priklausomai nuo šalies, naudojamas šaldymo skystis R1234yf arba R134a. Informacijos apie tai, kuris šaldymo skystis naudojamas automobilio klimato kontrolės sistemoje, pateikta variklio dangčio vidinėje pusėje priklijuotame lipduke.

Nustatyti oro kondicionieriaus sistemos skysčių ir tepalų tūriai bei klasės pateikti lentelėse toliau.

Oro kondicionieriaus lipdukas

R134a lipdukas

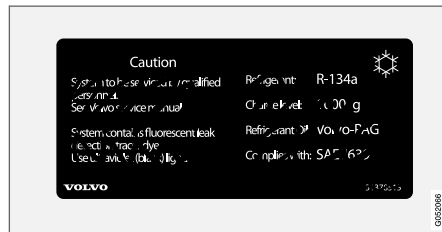

Lipdukas priklijuotas variklio dangčio vidinėje pusėje.

R1234yf lipdukas

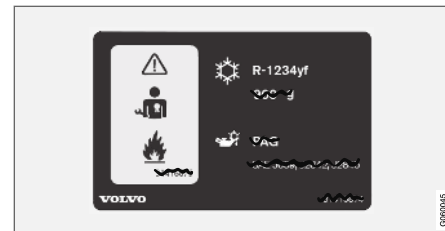

Lipdukas priklijuotas variklio dangčio vidinėje pusėje.

² Registruotas prekės ženklas, priklausantis „Verband der Automobilindustrie e.V.“ (VDA).

R1234yf ženklų paaiškinimas

Ženklas	Reikšmė
	Atsargiai
	Mobilioji oro kondicionieriaus sistema (MAC)
	Tepalų tipas
	Mobiliją oro kondicionavimo sistemą (MAC) gali prižiūrėti tik parengtas ir sertifikuotas technikas
	Degūs šaldymo skysčiai

Šaldymo skystis**Automobiliai, kuriuose naudojamas R134a šaldymo skystis**

Svoris	Tinkama klasė
625 g	R134a

⚠️ ĮSPĖJIMAS

Oro kondicionavimo sistemoje yra didelio slėgio šaldymo skystis R134a. Šios sistemos techninę priežiūrą ir remontą gali atlikti tik įgijotasis autoservasas.

Automobiliai, kuriuose naudojamas R1234yf šaldymo skystis

Svoris	Tinkama klasė
575 g	R1234yf

⚠️ ĮSPĖJIMAS

Oro kondicionavimo sistemoje cirkuliuoja suslėgtasis šaltnešis R1234yf. Pagal SAE J2845 (Mobiliuosiuose oro kondicionieriuose naudojamų šaltnešių saugios techninės priežiūros ir plitimo prevencijos techniniai mokymai), siekiant užtikrinti šaltnešio sistemos eksploatacijos saugą, jos techninės priežiūros ir remonto darbus leidžiama vykdyti tik parengtiems ir sertifikuotiems technikams.

Kompresoriaus alyva

Tūris	Tinkama klasė
60 ml	PAG alyva

Garintuvus**⚠️ SVARBU**

Oro kondicionieriaus sistemos garintuvo negalima nei remontuoti, nei pakeisti naudotu garintuvu. Naujasis garintuvus turi būti sertifikuotas ir pažymėtas pagal SAE J2842.

Susijusi informacija





- Klimato kontrolės sistema – trikčių šalinimas ir remontas (p. 355)

Degalų sąnaudos ir CO₂ išmetamas kiekis

Transporto priemonės degalų sąnaudos matuojamos litrais 100 km, o CO₂ emisija – CO₂ gramais kilometrai.

Paaiškinimas









CO ₂	gramas CO ₂ /km
	l/100 km









	Mieste
	Užmiestyje
	Kombinuotos
	Padangos įvertinimas dėl pasipriešinimo riedėjimui pagal ES Direktyvą Nr. 1222/2009.

man	mechaninė pavarų dėžė
aut	Automatinė pavarų dėžė









i PASTABA
Jei nėra sąnaudų ir emisijos duomenų, vadinasi jie įtraukti į kartu pateiktą priedą.

i PASTABA
Ne visi varikliai parduodami visose šalyse.

V40 								
			CO ₂		CO ₂		CO ₂	
T2 (B4204T17)	man	A	183	7,9	110	4,7	137	5,9
		B	186	8,0	112	4,8	139	6,0
		C	189	8,1	115	4,9	142	6,1
		E	193	8,3	117	5,0	145	6,2

V40 								
			CO ₂	Ø 	CO ₂	Ø 	CO ₂	Ø 
T2 (B4154T3)	aut	A	162	7,0	110	4,7	129	5,6
		B	165	7,1	112	4,8	131	5,6
		C	168	7,2	114	4,9	133	5,7
		E	171	7,4	116	5,0	136	5,9
T3 (B4204T33)	man	A	186	8,0	112	4,8	139	6,0
		B	187	8,1	114	4,9	141	6,1
		C	189	8,1	116	5,0	143	6,1
		E	190	8,2	118	5,1	145	6,2
T3 (B4154T2)	aut	A	162	7,0	115	4,9	132	5,7
		B	164	7,0	117	5,0	134	5,8
		C	165	7,1	119	5,1	136	5,9
		E	167	7,2	121	5,2	138	6,0
D2 (D4204T13)	man	A	-	-	-	-	-	-
		B	-	-	-	-	-	-
		C	-	-	-	-	-	-
		E	-	-	-	-	-	-



V40 								
			CO ₂	∅ 	CO ₂	∅ 	CO ₂	∅ 
D2 (D4204T13)	aut	A	-	-	-	-	-	-
		B	-	-	-	-	-	-
		C	-	-	-	-	-	-
		E	-	-	-	-	-	-
D3 (D4204T16)	man	A	-	-	-	-	-	-
		B	-	-	-	-	-	-
		C	-	-	-	-	-	-
		E	-	-	-	-	-	-
D3 (D4204T16)	aut	A	-	-	-	-	-	-
		B	-	-	-	-	-	-
		C	-	-	-	-	-	-
		E	-	-	-	-	-	-

Kuro sąnaudos

Degalų sąnaudų ir emisijos vertės, išdėstytos pirmiau pateiktoje lentelėje, yra grindžiamos konkrečiais ES važavimo ciklais (žr. toliau), kurie yra taikomi bazinės versijos automobiliams be papildomos įrangos. Automobilio svoris gali būti didesnis: tai priklauso nuo sumontuotos įrangos. Ši įranga

bei automobilio pakrovimas didina kuro sąnaudų ir anglies dioksido emisijos rodiklius.

Kuro sąnaudos gali būti didesnės (lyginant su lentelės vertėmis) dėl kelių priežasčių. Pavyzdžiai pateikiami toliau:

- Automobilyje sumontavus papildomos įrangos, pakinta jo svoris.
- Vairuotojo vairavimo stilius.
- Klientui pasirinkus didesnius nei standartinės modelio bazinės versijos ratus gali padidėti riedėjimo pasipriešinimas.

- Kuo didesnis greitis, tuo didesnis oro pasipriešinimas.
- Kuro kokybė, kelio ir eismo sąlygos, oro sąlygos ir automobilio būklė.

Pirmiau pateiktų pavyzdžių deriniai gali gerokai padidinti sąnaudas.

Lyginant su ES važavimo ciklais (žr. toliau), kurie yra naudojami automobiliui sertifikuoti ir kuriais yra grindžiami lentelėje pateikiami degalų sąnaudų rodikliai, galimi dideli nukrypimai. Papildomos informacijos rasite taisyklėse ().

Naudojant 91 RON oktano skaičiaus degalus, padidėja degalų sąnaudos ir sumažėja variklio galia.

i PASTABA

Ekstremalios oro sąlygos, prikabinata priekaba, didelis aukštis bei degalų kokybė – tai veiksniai, galintys gerokai padidinti automobilio degalų sąnaudas.

ES važavimo ciklai

Oficialiai skelbiami degalų sąnaudų rodikliai pagrįsti dviem standartiniais važavimo ciklais laboratorijos aplinkoje („ES važavimo ciklais“) pagal EU Regulation no 692/2008, 715/2007 (Euro 5 / Euro 6), 2017/1151 ir 2017/1153. Kadangi važavimo ciklai taip pat naudojami ir kokybei kontroliuoti, keliami reikšmingi bandymų pakartojamumo reikalavimai. Del šios priežasties

bandymai atliekami kruopščiai kontroliuojant, naudojamos tik bazinės automobilio funkcijos (oro kondicionierius, radijas ir pan. būna išjungti). Taigi, šie oficialieji rezultatai nebūtinai atitiks realias kliento sąnaudas.

Reglamentai apima važavimo ciklus „mieste“ ir „užmiestyje“:

- **Važiavimas mieste** – matavimas pradedamas užvedus šaltą variklį. Važiavimas yra imituojamas.
- **Važiavimas užmiestyje** – automobilis greitina ir stabdomas greičio intervale 0–120 km/h (0–75 myl./val.). Važiavimas yra imituojamas.

Automobiliai su mechanine pavarų dėže pradeda judėti antrąja pavara.

Jungtinė oficialioji važavimo sąnaudų vertė (pateikta lentelėje) – tai važavimo „mieste“ ir „užmiestyje“ svertinis vidurkis, atitinkantis teisinius reikalavimus.

Išmetamosios dujos abiejų važavimo ciklų metu surenkamos, siekiant apskaičiuoti anglies dioksido emisiją (CO₂ emisiją). Po to skaičiai analizuojami ir pateikiama CO₂ išmetimų reikšmė.

Susijusi informacija

- Taupus važavimas (p. 309)
- Degalai – benzinas (p. 302)
- Degalai – dyzelinas (p. 303)
- Masės (p. 394)

Ratai ir padangos – patvirtinti matmenys

Tam tikrose šalyse registracijos bei kituose dokumentuose nurodomi ne visi aprobuoti matmenys. Toliau pateikiamoje lentelėje nurodyti

patvirtinti ratlankių ir padangų deriniai. Informaciją apie variklį ir pavarų dėžės tipą reikia skaityti lentelėje. Šios išsamios informacijos rasite Techninės informacijos žymenys (p. 390).

Informacijos apie minimalų leistiną apkrovos indeksą (LI) ir minimalų leistiną greičio rodiklį (SS) rasite Apkrovos indeksas ir greičio rodiklis (p. 414).

✓ = patvirtinta

V40 Variklis		mech. / aut.	205/55R16 7x16x50 6,5x16x52,5	205/50R17 7x17x50 7x17x52,5	225/45R17 7,5x17x52,5 7x17x50	225/40R18 7,5x18x52,5	235/35R19 ^A 8x19x50
T2	B4154T3	aut.	✓	✓	✓	✓	-
T2	B4154T5	aut.	✓	✓	✓	✓	-
T2	B4204T17	mech.	✓	✓	✓	✓	-
T3	B4154T2	aut.	✓	✓	✓	✓	-
T3	B4154T4	aut.	✓	✓	✓	✓	-
T3	B4204T33	mech.	✓	✓	✓	✓	-
T4	B4204T19	aut.	✓	✓	✓	✓	✓
T5	B4204T11	aut.	✓	✓	✓	✓	✓
T5	B4204T41	aut.	✓	✓	✓	✓	✓
D2	D4204T8	mech. / aut.	✓	✓	✓	✓	-
D2	D4204T13	mech. / aut.	✓	✓	✓	✓	-
D3	D4204T16	mech. / aut.	✓	✓	✓	✓	✓

V40 Variklis		mech. / aut.	205/55R16 7x16x50 6,5x16x52,5	205/50R17 7x17x50 7x17x52,5	225/45R17 7,5x17x52,5 7x17x50	225/40R18 7,5x18x52,5	235/35R19^A 8x19x50
D3	D4204T9	aut.	✓	✓	✓	✓	✓
D4	D4204T14	aut.	✓	✓	✓	✓	✓

A Patvirtinta tik automobiliams, gamykloje sukomplektuotiems su 19 colių padangomis.

Susijusi informacija

- Padangos – matmenys (p. 326)
- Padangos – greičio rodikliai (p. 327)
- Padangos – apkrovos indeksas (p. 326)
- Ratų ir ratlankių matmenys (p. 325)

Apkrovos indeksas ir greičio rodiklis

Toliau pateikiamoje lentelėje parodytas minimalus leistinas apkrovos indeksas (LI) ir greičio

rodiklis (SS). Informaciją apie variklį ir pavarų dėžės tipą reikia skaityti lentelėje. Šios išsamios

informacijos rasite Techninės informacijos žymenys (p. 390).

V40		mech. / aut.	Minimalus leistinas apkrovos indeksas (LI) ^A	Minimalus leistinas greičio rodiklis (SS) ^B
Variklis				
T2	B4154T3	aut.	91	H
T2	B4154T5	aut.	91	H
T2	B4204T17	mech.	91	H
T3	B4154T2	aut.	91	H
T3	B4154T4	aut.	91	H
T3	B4204T33	mech.	91	H
T4	B4204T19	aut.	91	H
T5	B4204T11	aut.	91	W
T5	B4204T41	aut.	91	H
D2	D4204T8	mech. / aut.	91	H
D2	D4204T13	mech. / aut.	91	H
D3	D4204T16	mech. / aut.	91	H
D3	D4204T9	aut.	91	H
D4	D4204T14	aut.	91	V

A Padangų apkrovos indeksas turi būti bent jau lygus nurodytajam lentelėje arba didesnis.

B Padangų greičio indeksas turi būti bent jau lygus nurodytajam lentelėje arba didesnis.

Susijusi informacija

- Ratai ir padangos – patvirtinti matmenys (p. 412)
- Padangos – patvirtintas slėgis padangose (p. 416)
- Padangos – apkrovos indeksas (p. 326)
- Padangos – greičio rodikliai (p. 327)

Padangos – patvirtintas slėgis padangose

Lentelėje pateikiamas kiekvienam varikliui patvirtintas slėgis padangose.

V40 Variklis	Padangų dydis	Greitis (km/h)	Apkrova, 1–3 asmenys		Maks. apkrova		ECO slėgis ^A
			Priekis (kPa) ^B	Galas (kPa)	Priekis (kPa)	Galas (kPa)	Priekis / galas (kPa)
Visi varikliai	205/55 R16	0–160 ^C	230	230	260	260	260
	205/50 R17	160+ ^D	250	250	300	280	-
	225/45 R17						
	225/40 R18	0–160 ^C	230	230	260	260	260
	235/35 R19	160+ ^D	270	270	320	300	-
Laikinas atsarginis ratas		didž. 80 ^E	420	420	420	420	-

A Ekonomiškas važiavimas.

B Tam tikrose šalyse šalia SI sistemos vieneto „paskalio“ dar pateikiamas ir „baras“: 1 bar = 100 kPa.

C 0–100 myl./val.

D 100+ myl./val.

E maks. 50 myl./val.

i PASTABA

Ne visada visose rinkose parduodami visi varikliai, padangos ar jų deriniai.

Susijusi informacija

- Ratai ir padangos – patvirtinti matmenys (p. 412)
- Padangos – matmenys (p. 326)
- Padangos – oro slėgis (p. 324)
- Techninės informacijos žymenys (p. 390)

A

ACC – prisitaikanti pastovaus greičio palai- kymo sistema	203
AdBlue	306
degalų bako talpa	406
pildymas	308
veikimas	307
Akmenų žymės ir įbrėžimai	387
Aktyvieji posūkio apšvietimo žibintai	95
Aktyvioji stabdžių kontrolė	186
Aktyvi parkavimo pagalbos sistema	267
Apribojimai	271
operacija	269
Simboliai ir pranešimai	272
veikimas	268
Akumuliatorius	275, 298, 367
keitimas	370
perkrova	298
Alergiją ir astmą sukeliančios medžiagos.	126
Aliarmo funkcija	162
Alyva, taip pat žr. „Variklio alyva“	399, 400
Anglies dioksido emisija	408
Antikorozinė danga	385
Apsauginis užraktas	
vaikai	45
Apsisukimo kontrolė	186

Apšvietimas	
aktyvieji posūkio apšvietimo žibintai	95
Automatinės tolimosios šviesos	93
automatinis apšvietimas, automobilio salonas	102
automobilio salone	101
dieninės šviesos	91
Ekranu apšvietimas	90
Gabaritinųjų šviesų žibintai	91
galinis rūko žibintai	99
laikinas stovėjimo vietos apšvietimas	102
lemputės, techniniai duomenys	364
priėjimo apšvietimas	103, 162
Priekinių žibintų aukščio reguliavimas	90
Prietaisų apšvietimas	90
tolimųjų / artimųjų šviesų žibintai	92
tunelio aptikimas	92
valdymo elementai	89, 101
valdymo elementų apšvietimas	90
Apšvietimas, lemputės keitimas	355
artimųjų šviesų žibintai (automobiliai su halogeniniais priekiniais žibintais)	359
dieniniai žibintai	361
galinis rūko žibintai	363
galinių lempučių laikiklis: posūkių žibin- tai, stabdžių žibintai ir atbulinės eigos žibintai	362
kosmetinis veidrodėlis	364
posūkių žibintai, priekis	360

priekinis gabaritinis žibintai	361
tolimųjų šviesų žibintai (automobiliai su halogeniniais priekiniais žibintais)	359
Aptarnavimo programa	344
Atbulinės eigos pavaros blokatorius	277
Atlošas	84
galinė sėdynė, atlenkimas	87
priekinė sėdynė, nuleidimas	84
Atrakinimas	
iš lauko	173
iš vidaus	174
Atrakinimas išimamu metaliniu rakteliu	171
atsarginis ratas	
įrengimas	332
išėmimas	329
Atsarginis ratas	329
Atstatymas, ridos skaitiklis	118, 120
Atstumo įspėjimas	200
Apribojimai	201
Simboliai ir pranešimai	202
Aukšta variklio temperatūra	297
Aušalo tikrinimas ir įpylimas	353
Aušinimo sistema	297
perkaito	297
Aušinimo skystis	
tūris ir kokybinis lygis	402

ABĖCĖLINĖ RODYKLĖ

Automatinė pavarų dėžė	278
priekaba	312
rankinio valdymo padėtyš („Geartronic“)	279
vilkimas ir pervežimas	319
Automatinės automobilių plovyklos	382
Automatinės tolimosios šviesos	93
Automatiniai roletai stoglangiui	110
Automatinis užsirakinimas	173
Automobilio apmušalai	386
Automobilio kėlimas	347
Automobilio priežiūra	382
Odiniai apmušalai	386
Automobilio raktelio atmintis	159
Automobilio salono apšvietimas	101
automatinis	102
Automobilio salono filtras	126
Automobilių plovykla	382
Avarija, žr. „Susidūrimas“	41
Avarinė įranga	
Pirmosios pagalbos priemonių rinkinys	334
trikampis avarinis ženklas	333
Avarinis pradurtos padangos remontas	
padangų pripūtimas	342
pakartotinė patikra	341
veiksmas	339

Avarinis pradurtos padangos remonto kom-plektas	
apžvalga	338
hermetizavimo skystis	338
vieta	337
Avarinis signalas	100

B

Bagażinė	
įkeliama	150
Bagażinės durėlės	
Užrakinimas / atrakinimas	176
Bagażinės lentynėlė	155
Baterija	
Įspėjamieji ženklai	369
nuotolinio valdymo raktelis / PCC	167
Pagalbinis	370
techninė priežiūra	367
Užvedimas	367
užvedimas nuo išorinio šaltinio	275
Ženklai ant akumulatoriaus	369
Bendroji automobilio masė	394
Benzino kokybinis lygis	302
Beraktė sistema: atrakinimas	171
Beraktė sistema: užrakinimas	170

Beraktė užvedimo sistema (beraktė važiavimo sistema)	168, 169, 170, 171, 172, 274
Beraktė valdymo sistema	168, 169, 170, 171, 172, 274
BLIS	241, 242
BLIS klaidų pranešimai	245

C

CO2 emisija	408
CTA – Cross Traffic Alert	243
CZIP (Švaraus salono oro palaikymo paketas)	126

D

Daiktadėžė	149
užrakinimas	175
Daiktų laikymo vietos salone	146
Darbinė padėtis	365
Dažų sluoksnis	
pažeidimas ir sutaisymas	387
spalvos kodas	387
Degalais varomas šildytuvas	
laikmatis	140

Degalų bakas	
tūris	405
Degalų pildymas	
degalų pildymo angos apsauginis sky-	
das, užrakinimas	177
pildymas iš rezervinio degalų kanistro	305
Dekoratyvinis apšvietimas	102
Dėmės	386
Dieninės šviesos	91
Dyzelinas	303
baigėsi degalai	304
Dyzelino dalelių filtras	305
Driver Alert Control	250
Durų užraktai su apsauga nuo vaikų	179, 180
Dviratininkų aptikimas	232

E

ECC, elektroninė klimato kontrolė	129
ECO slėgis	324, 416
Eismo juostos laikymo pagalba	
operacija	255, 256
Eismo juostos laikymo pagalba (LKA)	253
Ekožymėjimas, FSC, savininko vadovas	26
Ekranų apšvietimas	90

Elektra valdoma sėdynė	85
Elektra valdomi langai	105
Atstatoma	107
Elektra valdomų langų atstatymas	107
Elektroninė klimato kontrolė – ECC	129
Elektroninė temperatūros kontrolės sistema	
– ETC	130
Elektroninis matuoklis	352
Elektros lizdas	150
krovinių skyrius	153
Elektros sistema	372
Etanolio kiekis	302
ETC, elektroninė temperatūros kontrolė	130
etiketės	
vieta	390

F

FSC, aplinkosauginis ženklavimas	26
----------------------------------	----

G

Gabaritinių šviesų žibintas	91
Galia	397

Galinė sėdynė	
Šildymas	131
Galinės lempučių	
vieta	362
Galinio vaizdo veidrodėliai/durelių veidrodėliai	
durelės	107
Kompasas	110
salonas	109
sutraukiamas elektra	108
Šildymas	108
Galinis langas	
Šildymas	108
Galios vadovas	70
galvos atrama	
nuleidimas	86
priekinė sėdynė	84
vidurinioji sėdynė gale	86
Garso signalas	89
Geartronic	279
Gražulus	313
Techniniai duomenys	314
Greičio ribotuvas	191
išaktyvinimas	194
laikinas išjungimas	193
pradžią	191, 192
viršyto greičio pavojaus signalas	194
Greičio rodikliai, padangos	327

ABĖCĖLINĖ RODYKLĖ

GSI – pavarų parinkimo pagalba 278

H

Hermetizavimo skystis 338

I

IAQS – salono oro kokybės sistema 126

Imobilizatorius 161

Informacijos mygtukas, PCC 163, 164

Informacinis displėjus 66, 67

Išmetimo sistema 306

Išoriniai matmenys 393

J

Jkeliama

Bendroji informacija 150, 152

ilgas kroviny 151

krovinių skyrius 150, 152

montavimo taškai 152

stogo apkrova 152

Ispėjamasis garsas

Ispėjimo apie susidūrimą sistema 234

Ispėjamieji ženklai 67, 70, 73

Ispėjamoji lemputė

Ispėjimo apie susidūrimą sistema 234

Prisitaikanti pastovaus greičio palai-

kymo sistema 204

stabilumo ir traukos kontrolės sistema 186

Ispėjamosios lemputės

Ijungtas stovėjimo stabdys 73

Ispėjimas 73

kintamosios srovės generatorius

neįkrauna 73

priminimas užsisegti saugos diržą 31, 73

Saugos oro pagalvės – SRS 73

Stabdžių sistemos gedimas 73

Žemas alyvos slėgis 73

Ispėjimas apie susidūrimo pavojų 230, 231

Ispėjimo apie susidūrimą sistema

bendrieji apribojimai 236

funkcija 231

Pėsčiųjų aptikimas 233

radaro jutiklis 217, 224

veikimas 234

Ispėjimo apie susidūrimo pavojų sistema su

automatiniu stabdžiu 230

J

Jungtinis prietaisų skydelis 66, 67

K

Kaklo trauma, WHIPS 39

Kameros jutiklio trikčių diagnostika 226

Kameros jutiklis 225, 237

Katalitinis neutralizatorius

Pagalba kelyje 319

Katalizatorius 305

Kėliklis 334

Kėlimo įrankis 334

Kelionės kompiuteris 116, 119, 121

analoginis prietaisų skydelis 117

Kelionės ridos skaitiklis 76, 116

Kelionės statistika 121

Kelio ženklų informacija 246

Apribojimai 249

operacija 247

Kilimėliai 149

Klaidų pranešimai

LKA 257

Prisitaikanti pastovaus greičio palai-

kymo sistema 215

Vairuotojo perspėjimo kontrolė 252

Žr. skirsnį „Pranešimai ir ženklai“ 215

Klimato reguliavimas

asmeniniai pageidavimai 127

automatinis reguliavimas 133

Bendroji informacija	124
faktinė temperatūra	125
jutikliai	125
temperatūros reguliavimas	133
Kompasas	110
kalibravimas	111
Kondensatas priekiniuose žibintuose	382
Kosmetinis veidrodėlis	149
Apšvietimas	102
Krepšių laikiklis	152
sulenkimas	153
Krovinių pritvirtinimas (Įkeliamas)	152
krovinių skyrius	
apsauginis tinklelis	154
Krovinių skyrius	
Apšvietimas	102
Bagazinės lentynėlė	155
montavimo taškai	152
Kuras	302, 303
degalų ekonomija	324
degalų filtras	304
degalų sąnaudos	408
identifikatorius	302, 303
Kuro pylimas	177, 305
AdBlue	308
degalų bako atlankas, rankinis atidarymas	301

kuro pildymo angos apsauginis skydas	300
pildymas	301

L

Laikino stovėjimo vietos apšvietimo trukmė	102
Laiko intervalo nustatymas	200
Laikrodis, nustatymas	76
Laminuotas stiklas	26
Langai ir galinio vaizdo bei šoniniai veidrodėliai	385
lauko temperatūros matuoklis	75
Lazerinis jutiklis	227
Lemputės	355
lemputės, techniniai duomenys	364
Lietaus jutiklis	104
lipdukai	
vieta	390
LKA – eismo juostos laikymo pagalba	253

M

Maks. stogo apkrova	394
MANO AUTOMOBILIS	114

Masės	
tuščio automobilio masė	394
Matmenys	393
Gražulas	314
Mechaninė pavarų dėžė	277
GSI – pavarų parinkimo pagalba	278
priekaba	312
vilkimas ir pervežimas	318
Menui	
Jungtinis prietaisų skydelis	111
menui apžvalga, analoginis	112
menui apžvalga, skaitmeninis	112

N

Nuimamas kablys	
prijungimas / nuėmimas	315
Nuimamas vilkimo kablys	
daiktadėžė	313
Nulenkiama elektra valdomi šoniniai veidrodėliai	108
Nuolatinio greičio palaikymo sistema	194
Nuotolinio valdymo imobilizatorius	161
Nuotolinio valdymo pultelio sistema, tipo atitikties patvirtinimas	183
Nuotolinio valdymo raktelis	158, 159, 160
baterijos keitimas	167

ABĖCĖLINĖ RODYKLĖ

funkcijos	162
išimama raktelio geležtė	165, 166
nuostolis	158
Nuvažiuojamas atstumas	163, 169
Nuotolinio valdymo raktelis su PCC	
Nuvažiuojamas atstumas	164

O

Odiniai apmušalai, plovimo instrukcijos	386
oktano rodiklis	302
Oro filtravimas	
automobilio salonas	125, 126, 127
medžiaga	127
Oro kokybės sistema IAQS	126
Oro kondicionavimo sistema	134
remontas	355
Oro kondicionieriaus skystis	
tūris ir kokybinis lygis	406
Oro paskirstymas	127
lentelė	136
Recirkuliacija	135

P

PACOS	36
Padangos	
matmenys	412, 414
padangos protektoriaus nusidėvėjimo indikatoriai	324
padangų slėgio stebėseną	335
Paspauskite	324, 416
pradurtos padangos remontas	337
protektoriaus rašto gylis	328
sukimosi kryptis	323
techninė priežiūra	322
Techniniai duomenys	412, 414, 416
žeminės padangos	328
Padangos matmuo	326
Padangos protektoriaus nusidėvėjimo indikatoriai	324
Padangos stebėjimas	335
Padangų apkrovos indeksas	326
Pagalba kelyje	320
Pagalbinės statymo sistemos kamera	263
Pagalbinis akumuliatorius	370
Pajudėjimo įkalnėje pagalba	283
PAP = Aktyvi parkavimo pagalbos sistema	267

Papildomas šildytuvas	
elektrinis	142, 143
maitinamas degalais	142
Parinktis / priedas	17
Parkavimo pagalbos sistema - PAP	267
Pastovaus greičio palaikymo sistema	
greičio valdymas	195
išaktyvinti	199
laikinas išjungimas	197
tęsti nustatytą greitį	198
Patarimai vairuotojui	299
Pavaros keitimo indikatorius	278
Pavarų dėžė	277
automatinė	278
mechaninė	277
Pavarų perjungiklio blokatorius, mechaninis atjungimas	282
Pavarų perjungimo svirties blokatorius	
išjungimas	282
Pavarų svirties blokatorius	282
PCC – „Personal Car Communicator“	
funkcijos	162
Nuvažiuojamas atstumas	164
Perbridimas	296
Perkaitimas	297, 310

Pėsčiojo saugos oro pagalvė	43	prie interneto prijungtas automobilis		Priekinių žibintų spindulys	
atlenkimas	45	rezervuoti techninę priežiūrą ir		aukščio reguliavimas	90
automobilio patraukimas	44	remontą	344	pritaikymas	96
Pėsčiųjų apsauga	230	Priėjimo apšvietimo trukumė	103, 162	Priekinių žibintų šviesos spindulys, regulia-	
Pirmoji pagalba	334	priekaba	310	vimas	96
Pirmosios pagalbos priemonių rinkinys	334	kabelis	310, 311	Prietaisai ir valdymo elementai	60, 63
Plautuvai		važiavimas su priekaba	310	Prietaisų apšvietimas	90
galinis langas	105	Priekaba		Prietaisų išdėstymas	
plovimo skystis, pildymas	367	svyravimas į šonus	317	automobilis su vairu dešinėje pusėje	63
Priekinis stiklas	104	Priekabos stabilizavimo sistema	317	automobilis su vairu kairėje pusėje	60
Plovimo skystis	367	Priekabos stabilumo pagalba	187	Priminimas užsisiegti saugos diržą	31
Poliravimas	384	Priekinė sėdynė		Prisitaikanti pastovaus greičio palaikymo	
Posūkio žibintas	100	galvos atrama	84	sistema	203
Posūkių žibintai	100	Priekinės lemputės		apžvalga	206
Pradurta padanga	337	vieta	356	budėjimo režimas	208
Pradurtos padangos remontas	337	Priekiniai žibintai	357	greičio valdymas	207
Pranešimai	114	Priekinio stiklo plovimas	104	išaktyvinti	210
Pranešimai BLIS	245	Priekinio stiklo valytuvas	103	laikinas išjungimas	208
Pranešimai informaciniame ekrane	113	lietaus jutiklis	104	laiko intervalo nustatymas	208
Pranešimai ir simboliai		Priekinis stiklas		lenkimas	210
Įspėjimo apie susidūrimo pavojų sistema		Šildymas	108, 134	pastovaus greičio palaikymo sistemos	
su automatinio stabdžiu	229, 239	Priekinių žibinto kampo reguliavimas	96	funkcijos keitimas	213
LKA	257	Priekinių žibintų aukščio reguliavimas	90	radaro jutiklis	217
Prisitaikanti pastovaus greičio palai-		Priekinių žibintų plovimas aukštu slėgiu	104	Trikčių šalinimas	214
kymo sistema	215	Priekinių žibintų spindulio pritaikymas	96	veikimas	204
Vairuotojo perspėjimo kontrolė	252			Protektoriaus rašto gylis	328
Variklio ir salono šildytuvas	141				

ABĖCĖLINĖ RODYKLĖ

Q

Queue Assist 211

R

Radaro jutiklis 204

Apribojimai 217

Raktelio geležtė 165, 166

Raktelio padėtys 81

Raktelis 158, 160

Rankinio valdymo padėtys („Geartronic“) 279

Rankinis stabdys 295

Rasojimas

kondensatas priekiniuose žibintuose 382

langų priežiūra 124

Ratai

atsarginis ratas 329

nuėmimas 330

sniego grandinės 328

Ratai ir padangos 329

padangų apkrovos indeksas ir greičio

rodiklis 414

patvirtinti matmenys 412

Ratlankiai

valymas 383

Ratlankis, matmenys 325

Ratų keitimas 329, 330

Ratų varžtai 327

užrakinamas 327

Regeneracija 305

Rekomenduojamas vaikiškos automobilinės

kėdutės

lentelė 47

Režimas ECO 291

Rida 116

Ridos skaitiklis, atstatymas 118, 120

Rūko žibintas

galinis 99

S

Safety mode 41

automobilio patraukimas 43

variklio užvedimo bandymas 42

Salono šildytuvai 138

Saugikliai

Bendroji informacija 372

keitimas 372

po daiktadėže 376

po priekine dešine sėdyne 379

variklio skyriuje 373

Saugiklių dėžutė 372

Saugos diržas 28

atlaisvinti 30

Galinė sėdynė 31

nėštumas 30

priminimas užsisegti saugos diržą 31

prisiesgimas 29

saugos diržo įtempiklis 31

Saugos diržo įtempiklis 31

SAUGOS ORO PAGALVĖ 34, 35

Saugos oro pagalvės

įjungimas / išjungimas, PACOS 36

keleivio pusė 35, 36

vairuotojo pusė 34

Saugos oro pagalvių sistema 33

įspėjamasis ženklas 32

Saugos oro užsklanda 39

Saugus Miestas™ 223

Savininko vadovas, ekožymėjimas 26

Sėdynė, žr. „Sėdynės“ 83

Sėdynės 83

galia 85

galinio atlošo nuleidimas 87

galvos atramos, galinė 86

priekinio atlošo nuleidimas 84

Šildymas 131

Sėdynės atminties funkcija 85

Signalizacija	180, 182, 183	Stabdymas koja	293, 294, 295	Sukimosi kontrolė	186
automatinis pakartotinis įjungimas	182	Stabdžiai	293, 295	sukimosi kryptis	323
automatinis suaktyvinimas	182	avarinė stabdymo pagalba, EBA	295	SUODŽIŲ FILTAS PILNAS	305
nuotolinio valdymo pultelis neveikia	182	Stabdžių antiblokavimo sistema, ABS	294	Suodžių filtras	305
signalizacijos indikatorius	181	stabdžių sistema	293, 294, 295	Susidūrimas	41
signalizacijos patikra	164	stabdžių skysčio pildymas	354		
signalizacijos signalai	183	Stabdžių žibintas	99		
sumažintas signalizacijos saugos lygis	183	stovėjimo stabdys	295		
Simboliai ir pranešimai		ženklai jungtiniame prietaisų skydelyje	294	Š	
Įspėjimo apie susidūrimo pavojų sistema		Stabdžių ir sankabos skystis	354	Šaldymo skystis	355
su automatinio stabdžiu	229, 239	Stabdžių skystis		Šildiklis	134
LKA	257	kokybinis lygis ir tūris	404	Šildymas	
Prisitaikanti pastovaus greičio palaikymo sistema	215	Stabdžių žibintas	99	galinis langas	108
Vairuotojo perspėjimo kontrolė	252	Stabilumo ir traukos kontrolės sistema	186	Priekinis stiklas	108
SIPS pagalvės	38	Stabilumo sistema	186	salono ir šoniniai galinio vaizdo veidrodėliai	108
Skaitikliai		Statymo pagalba	258	dėliai	108
kuro matuoklis	66, 67	atgal	260	Sėdynės	131
spidometras	66, 67	statymo pagalbos jutikliai	262	Šilumą atspindintis priekinis stiklas	21
tachometras	66, 67	trikties indikatorius	261	Šoninė saugos oro pagalvė, SIPS	38
Skysčiai, talpos	367, 402, 403, 404, 405, 406	veikimas	258	Šoniniai veidrodėliai	107
Skysčiai ir alyvos	402, 403, 404, 406	Statymo pagalbos kamera		Atstatoma	108
Slėgio padangose lipdukas	324	Nuostatos	266	Šoninių veidrodėlių atstatymas	108
Slėgio padangose stebėjimas	335	Stiklinė		Švaraus salono oro palaikymo paketas	
Slydimas	299, 300	laminuotas / grūdintas	26	(angl. CZIP, Clean Zone Interior Package)	126
slidus kelias	300	Stoglangis, automatiniai roletai	110		
Spalvos kodas, dažai	387	Stogo apkrova, maks. svoris	394		
		Stovėjimo stabdžiai	295		

T

Taupus važiavimas	309
Techninė pagalba	16
Techninė priežiūra	
Antikorozinė danga	385
Techninės informacijos žymenys	390
Temperatūra	
faktinė temperatūra	125
Temperatūros reguliavimas	133
Tipo atitikties patvirtinimas	
radijo įranga	222
Tipo patvirtinimas	
nuotolinio valdymo raktelio sistema	183
radaro sistema	219
Tolimųjų/artimųjų šviesų žibintai	92
Tolimųjų šviesų žibintai, automatinis įjungimas	93
Transmisija	277
Transmisijos alyva	
tūris ir kokybinis lygis	403
Transponderis	21
Traukos kontrolė	186
Traukos kontrolė posūkiuose	186
Trikampis avarinis ženklas	333

Trikčių šalinimas

Prisitaikanti pastovaus greičio palai- kymo sistema	214
TSA – priekabos stabilumo pagalba	187, 317
Tunelinis valdymo pultas	148
12 V maitinimo lizdas	150
porankis	148
Tunelio aptikimas	92
Tuščio automobilio masė	394

U

Užrakinami ratų varžtai	327
Užrakinimas/atrakinimas	
bagažinės dangtis	176
viduje	174
Užrakinimo lemputė	160, 181
Užrakinimo patvirtinimas	160
Užraktas	
atrakinimas	173, 174
užrakinimas	173
užrakinimas rankiniu būdu	173
Užsakykite techninę priežiūrą ir remontą	344
Užvedimas nuo kito akumulatoriaus	275

V

vaikai	
durelių užraktai su apsauga nuo vaikų	45
sauga	45
vaikiška automobilinė kėdutė ir saugos	
oro pagalvė	53
vaikiškos automobilinės kėdutės ir šoni- nės saugos oro pagalvės	38
vieta automobilyje	53
Vaikiškos automobilinės kėdutės	45
ISOFIX tvirtinimo sistema vaikiškoms	
automobilinėms kėdutėms	54
rekomenduojama	47
tipai	56
vaikiškų automobilių kėdučių dydžio	
klasės su tvirtinimo sistema ISOFIX	54
viršutiniai vaikiškų automobilių kėdučių	
tvirtinimo taškai	58
Vairaračio užraktas	275
Vairas	88
Klaviatūra	88
vairo reguliavimas	88
Vairavimas	299
aušinimo sistema	297
su atidaryta bagažine	298
Vairavimo jėga, susijusi su greičiu	186
Vairavimo jėgos lygis, žr. „Vairavimo jėga“	186
Vairavimo režimas ECO	291

Vairavimo režimo keitimas	186	Variklio alyva, įpylimas	351	Važiavimas su priekaba	310
Vairo klaviatūra	88	Variklio alyvos lygio tikrinimas	351	kablio apkrova	395
Vairo reguliavimas	88	Variklio bloko šildytuvas	138	vilkimo pajėgumas	395
Vairuotojo įspėjimo sistema	249	Variklio bloko šildytuvas ir salono šildytuvas		Važiavimas žiemą	299
Vairuotojo perspėjimo kontrolė		išjungimas nedelsiant	140	Velkamas svoris ir vilkimo kablio apkrova	395
operacija	251	tiesioginis užvedimas	139	Ventiliacija	127
Valdymo elementų apšvietimas	90	Variklio gaubtas, atidarymas	349	Ventiliatorius	
Valdymo ženklai	67, 70, 71	Variklio ir salono šildytuvas		ECC	132
Valymas		laikmatis	140	ETC	132
apmušalai	386	pranešimai	141	Vibracijos slopintuvas	313
automatinė automobilių plovykla	382	Variklio išjungimas	275	Vidaus oro kokybės sistema (IAQS)	
automobilių plovykla	382	Variklio skyrius		Oro filtravimas	126
ratlankiai	383	apžvalga	349	Vidinis galinio vaizdo veidrodėlis	109
saugos diržai	386	aušinimo skystis	353	automatinis pritemdymas	109
Valymas su pertrūkiais	103	Patikra	350	Vietos daiktams laikyti	
Valytuvai ir langų plovimas	103	Stabdžių ir sankabos skystis	354	Daiktadėžė	149
Valytuvų šluotelės	365	Variklio alyva	350	Tunelinis valdymo pultas	148
Darbinė padėtis	365	Variklio techniniai duomenys	397	vairuotojo pusė	148
keitimas	365	Variklio traukos kontrolė	186	Vilkimas	318
keitimas, galinis langas	366	Variklis		vilkimo aša	319
valymas	366	išaktyvinti	275	Vilkimo aša	319
Vandenį atstumiantis paviršius, valymas	385	paleidimas	274	Vilkimo įtaiso rėmas	313
Vandenį ir purvą atstumianti danga	385	perkaito	297	visiško užrakinimo sistema	178
Variklio alyva	350, 399	„Start/Stop“	283	išjungimas	178
filtras	350	Vaškavimas	384	laikinas išjungimas	178
kokybinis lygis ir tūris	400			Visiško vedinimo funkcija	124, 175
nepalankios vairavimo sąlygos	399				

ABĖCĖLINĖ RODYKLĖ

W

WHIPS

kaklo apsauga	39
sėdėjimo padėtis	40
vaiko kėdutė/paaukštinta pasostė	39

Ž

Žemas alyvos lygis	351
--------------------	-----

Ženkilai

Ispėjiamieji ženklai	67, 70
Valdymo ženklai	67, 70, 71

Žibintų indikacijos, PCC	164
--------------------------	-----

Žibintų jungikliai	89
--------------------	----

Žieminės padangos	328
-------------------	-----

Žieminiai ratai	328
-----------------	-----

”

„Eco Cruise“	291
--------------	-----

„EcoGuide“	70
------------	----

„Personal Car Communicator“	164
-----------------------------	-----

„Queue Assistance“	211
--------------------	-----

„Sensus“	80
----------	----

„Start/Stop“	283
--------------	-----

Funkcija ir jos valdymas	284
--------------------------	-----

variklis neišjungiamas	285
------------------------	-----

„Volvo ID“	21
------------	----

„Volvo Sensus“	80
----------------	----

V O L V O