



# S90

AUTOMOBILIO SAVININKO VADOVAS





# VÄLKOMMEN!

Tikimės, kad „Volvo“ automobilis teiks jums vairavimo malonumą ilgus metus. Automobilis suprojektuotas vairuotojo ir keleivių saugai bei patogumui užtikrinti. „Volvo“ siekia gaminti vienus iš saugiausių automobilių pasaulyje. Jūsų „Volvo“ suprojektuotas taip, kad atitiktų visus šiuolaikinius saugos ir aplinkosaugos reikalavimus.

Kad eksploatuotumėte savąjį „Volvo“ automobilį maloniai, rekomenduojame perskaityti šiame automobilio savininko vadove pateikiamas instrukcijas ir techninės priežiūros informaciją. Automobilio savininko vadovas

papildomai pateikiamas ir kaip programėlė („Volvo Manual“), be to, jį rasite „Volvo Cars“ techninės pagalbos svetainėje ([support.volvocars.com](http://support.volvocars.com)).

Skatiname visus šiame ir kituose automobiliuose kelionės metu segėti saugos diržus. Nesėskite už vairo apsvaigę nuo alkoholio ar vaistų, taip pat – jei jūsų gebėjimai saugiai vairuoti sutrikę dėl kokios nors kitos priežasties.

# TURINYS

## SAVININKO INFORMACIJA

Informacija savininkui	16
Automobilio savininko vadovas centriniam ekrane	17
Automobilio savininko vadovo naršymas centriniam ekrane	19
Savininko vadovas mobiliuosiuose įrenginiuose	21
„Volvo Cars“ techninės pagalbos svetainė	21
Automobilio savininko vadovo skaitymas	22

## JŪSŲ „VOLVO“

Volvo ID	26
„Volvo ID“ kūrimas ir registravimas	26
Drive-E – didesnis važiavimo malonumas	28
„IntelliSafe“ – pagalba vairuotojui ir saugumas	31
„Sensus“ – interneto ryšys ir pramogos	32
Programinės įrangos naujiniai	35
Duomenų įrašymas	35
Paslaugų terminai ir paslaugos	36
Klientų privatumo politika	36
Svarbi informacija apie priedus ir pagalbinę įrangą	37
Priedų įrengimas	37
Įrangos prijungimas prie automobilio diagnostinio lizdo	38
Automobilio identifikacinio numerio rodymas	39
Vairuotojo blaškymasis	39

## SAUGA

Sauga	42
Sauga nėštumo metu	42
Whiplash Protection System	43
Pedestrian Protection System	44
Saugos diržai	45
Saugos diržų prisisegimas ir atsisegimas	46
Saugos diržo įtempiklis	47
Elektrinio saugos diržo įtempiklio nustatymas iš naujo	48
Durelių ir saugos diržo priminimas	48
Saugos oro pagalvės	50
Vairuotojo oro pagalvės	50
Keleivio oro pagalvė	51
Keleivio oro pagalvės aktyvinimas ir deaktivimas*	53
Šoninės oro pagalvės	55
Užuolaidinės oro pagalvės	56
Safety mode	57
Automobilio paleidimas ir važiavimas po saugos režimo	57
Vaikų sauga	58
Vaikiškos automobilinės kėdutės	59
Viršutiniai vaikiškų automobilių kėdučių tvirtinimo taškai	60
Apatiniai vaikiškų automobilių kėdučių montavimo taškai	60



## EKRANAI IR VALDYMAS BALSU

Vaikiškų automobilinių kėdučių montavimo taškai „i-Size“ / ISOFIX	61	Prietaisai ir valdymo elementai automobilyje su vairu kairėje pusėje	76	Centrinio ekrano apžvalga	107
Vietos parinkimas vaiko automobili- nei kėdutei	62	Prietaisai ir valdymo elementai auto- mobilyje su vairu dešinėje pusėje	77	Centrinio ekrano valdymas	110
Vaikų saugos tvirtinimo taškai	63	Vairuotojo ekranas	80	Centrinio ekrano aktyvinimas ir deak- tyvinimas	113
Vaikiškų automobilinių kėdučių, nau- dojančių automobilio saugos diržus, įrengimo vietų lentelė	65	Vairuotojo ekrano nuostatos	84	Centrinio ekrano roдиниų naršymas	113
Vaikiškų automobilinių kėdučių su „i- Size“ įrengimo vietų lentelė	67	Degalų matuoklis	85	Antrinių roдиниų valdymas centriniame ekrane	117
Vaikiškų automobilinių kėdučių su ISOFIX įrengimo vietų lentelė	68	Kelionės kompiuteris	85	Funkcijų roдинys centriniame ekrane	120
Įtaisytoji vaikiška kėdutė*	72	Kelionės duomenų rodivimas vairuo- tojo ekrane	87	Programėlių ir mygtukų perkėlimas centriniame ekrane	122
Įtaisytosios vaikiškos pasostės atlen- kimas*	73	Ridos skaitiklio nustatymas iš naujo	88	Ženkilai centrinio ekrano būsenos juostoje	122
Įtaisytosios vaikiškos pasostės nulen- kimas*	74	Kelionės statistinės informacijos rodivimas centriniame ekrane	88	Klaviatūra centriniame ekrane	124
		Kelionės statistikos nuostatos	89	Klaviatūros kalbos keitimas centri- niame ekrane	127
		Data ir laikas	90	Ženklių, raidžių ir žodžių įvedimas ranka į centrinį ekraną	127
		Lauko temperatūros matuoklis	90	Centrinio ekrano išvaizdos keitimas	129
		Indikatorių ženklai vairuotojo ekrane	91	Sistemos garso išjungimas ir gar- sumo keitimas centriniame ekrane	129
		Įspėjamieji ženklai vairuotojo ekrane	93	Sistemos vienetų keitimas	130
		Vairuotojo ekrano licencijos sutartis	94	Sistemos kalbos keitimas	130
		Programų meniu vairuotojo ekrane	100	Kitos nuostatos centrinio ekrano vir- šutiniame rodivinyje	130
		Programų meniu tvarkymas vairuo- tojo ekrane	101	Kontekstinės sąrankos atvėrimas centriniame ekrane	131
		Pranešimai vairuotojo ekrane	102	Naudotojo duomenų nustatymas iš naujo pasikeitus savininkui	132
		Pranešimų tvarkymas vairuotojo ekrane	103		
		Iš vairuotojo ekrano įrašytų prane- šimų tvarkymas	105		

Nuostatų atkūrimas centriniame ekrane	132
Lentelė su centrinio ekrano nuostatomis	133
Vairuotojo profiliai	134
Vairuotojo profilio pasirinkimas	135
Kaip pakeisti vairuotojo profilio pavadinimą	135
Apsaugokite vairuotojo profilį	136
Nuotolinio valdymo raktelio siejimas su vairuotojo profiliu	136
Kaip atkurti nuostatas vairuotojo profiliuose	137
Pranešimas centriniame ekrane	138
Pranešimų valdymas centriniame ekrane	138
Iš centrinio ekrano įrašytų pranešimų tvarkymas	139
Projekcinis rodinys*	140
Projekcinio rodinio aktyvinimas ir deaktivinimas*	141
Projekcinio rodinio nuostatos*	142
Balso atpažinimas	143
Balso atpažinimo naudojimas	144
Telefono valdymas balsu	145
Radio ir medijos valdymas balsu	146
Balso atpažinimo nuostatos	147

## APŠVIETIMAS

Žibintų jungikliai	150
Apšvietimo funkcijų reguliavimas centriniame ekrane	151
Priekinių žibintų spindulio lygio reguliavimas	152
Gabaritiniai žibintai	153
Dieniniai žibintai	153
Artimųjų šviesų žibintai	154
Tolimųjų šviesų žibintai	155
Aktyviosios tolimosios šviesos	155
Kaip naudotis posūkio signalais	157
Aktyvieji posūkio apšvietimo žibintai*	158
Priekiniai rūko žibintai ir posūkio apšvietimo žibintai*	158
Galinis rūko žibintas	159
Stabdžių žibintai	160
Avarinio stabdymo signalas	160
Avarinių šviesų signalas	160
Laikinas stovėjimo vietos apšvietimas	161
Priėjimo apšvietimo trukmė	161
Salono apšvietimas	162
Salono apšvietimo reguliavimas	163

## LANGAI, STIKLAI IR VEIDRODĖLIAI

Langai, stiklai ir veidrodėliai	166
Langų ir užuolaidėlių nuo saulės apsauga nuo prispaudimo	166
Apsaugos nuo prispaudimo nustatymo iš naujo seka	167
Elektra valdomi langai	168
Elektra valdomų langų naudojimas	168
Kaip naudotis užuolaidėle nuo saulės*	170
Galinio vaizdo veidrodėliai	171
Galinio vaizdo veidrodėlio pritemdymo reguliavimas	171
Šoninių veidrodėlių pakreipimas	172
Stoglangis*	174
Stoglangio valdymas*	175
Valytuvų šluotelės ir langų ploviklis	177
Priekinio stiklo valytuvų naudojimas	177
Lietaus jutiklio naudojimas	178
Lietaus jutiklio atminties funkcijos naudojimas	179
Priekinio stiklo valytuvai ir priekinių žibintų plautuvai	179

## SĖDYNĖS IR VAIRAS

Mechaninė priekinė sėdynė	182
Elektra valdoma* priekinė sėdynė	183
Priekinės elektra valdomos* sėdynės reguliavimas	183
Sėdynės, šoninių veidrodėlių ir projekcinio rodinio* padėties įrašymas	184
Sėdynės, šoninių veidrodėlių ir projekcinio rodinio* įrašytų padėčių naudojimas	185
Masažo nuostatos* priekinėje sėdynėje	186
Priekinės sėdynės masažo nuostatų* reguliavimas	187
Priekinės sėdynės pasostės ilgio reguliavimas*	188
Priekinės sėdynės šoninės atramos* reguliavimas	189
Priekinės sėdynės juosmens atramos* reguliavimas	190
Keleivio sėdynės reguliavimas iš vairuotojo sėdynės*	191
Kaip nulenkti galinės sėdynės* atlošus	192
Galinės sėdynės galvos atramų reguliavimas	194
Valdymo elementai ant vairo ir garso signalas	195
Vairo užraktas	196
Vairo reguliavimas	196

## KLIMATO REGULIAVIMAS

Klimatas	200	Priekinės sėdynės vėdinimo aktyvinimas ir deaktyvinimas*	216
Klimato zonos	200	Vairo šildymo funkcijos aktyvinimas ir deaktyvinimas*	216
Klimato kontrolė - jutikliai	201	Vairo šildymo* automatinio įjungimo aktyvinimas ir deaktyvinimas	217
Suvokiamoji temperatūra	201	Automatinės klimato kontrolės aktyvinimas	217
Klimato kontrolė naudojant valdymo balsu funkciją	202	Oro recirkuliacijos aktyvinimas ir deaktyvinimas	218
Oro kokybė	203	Oro recirkuliacijos laiko nuostatos aktyvinimas ir deaktyvinimas	218
Clean Zone*	203	Maksimalaus atitirpinimo funkcijos aktyvinimas ir deaktyvinimas	219
Clean Zone Interior Package*	204	Priekinio stiklo šildymo* funkcijos aktyvinimas ir deaktyvinimas	220
Interior Air Quality System*	204	Priekinio stiklo šildymo* automatinio įjungimo aktyvinimas ir deaktyvinimas	221
Oro kokybės jutiklio* aktyvinimas ir deaktyvinimas	205	Galinio lango ir šoninių veidrodėlių šildymo aktyvinimas ir deaktyvinimas	221
Automobilio salono filtras	205	Kaip aktyvinti ir deaktyvinti vairo ir šoninių veidrodėlių automatinio šildymo funkciją	222
Oro paskirstymas	205	Ventiliatoriaus lygio reguliavimas priekinėse sėdynėse	222
Oro paskirstymo keitimas	206	Ventiliatoriaus lygio reguliavimas galinėse sėdynėse*	223
Ventiliacinių angų atidarymas, uždarymas ir nukreipimas	207	Temperatūros reguliavimas priekinėse sėdynėse	224
Oro paskirstymo parinkčių lentelė	208		
Klimato valdymo elementai	211		
Priekinės sėdynės šildymo aktyvinimas ir deaktyvinimas*	213		
Šildomosios priekinės sėdynės* automatinio įjungimo aktyvinimas ir deaktyvinimas	214		
Galinės sėdynės šildymo aktyvinimas ir deaktyvinimas*	214		

Temperatūros reguliavimas galinėse sėdynėse*	225
Temperatūros sinchronizavimas	226
Oro kondicionieriaus aktyvinimas ir deaktyvinimas	227
Stovėjimo klimatas*	227
Paruošimas*	228
Ijunkite ir išjunkite paruošimą*	228
Paruošimo laiko nustatymas*	229
Paruošimo laiko nuostatos įtraukimas ir redagavimas*	229
Paruošimo laiko nuostatos aktyvinimas ir deaktyvinimas*	231
Paruošimo laiko nuostatos šalinimas*	231
Klimato komfortas stovėjimo metu*	232
Klimato komforto funkcijos paleidimas ir išjungimas automobiliui stovint*	232
Stovėjimo klimato kontrolės ženklai ir pranešimai*	234
Šildytuvai*	235
Stovėjimo šildytuvai*	236
Papildomas šildytuvai*	237
Pagalbinio šildytuvo automatinio įsijungimo aktyvinimas ir išaktyvinimas*	237

## **RAKTELIS, UŽRAKTAI IR SIGNALIZACIJA**

Užrakinimo patvirtinimas	240
Užrakinimo indikacijos nuostata	241
Nuotolinio valdymo raktelis	242
Atrakinimas ir užrakinimas nuotolinio valdymo rakteliu	244
Nuotolinio atrakinimo iš vidaus nuostatos	245
Bagazinės dangčio atrakinimas nuotolinio valdymo rakteliu	245
Nuotolinio valdymo raktelio veikimo nuotolis	246
Nuotolinio valdymo raktelio galvaninio elemento keitimas	247
Papildomų nuotolinio valdymo raktelių užsakymas	250
„Red Key“ – riboto naudojimo nuotolinio valdymo raktelis*	250
„Red Key“ nuostatos*	251
Išimama raktelio geležtė	252
Užrakinimas ir atrakinimas išimama raktelio geležte	253
Imobilizatorius	255
Nuotolinio valdymo raktelio sistemos tipo patvirtinimas	256
Beraktė sistema ir jutikliniai paviršiai*	265
Beraktis užrakinimas ir atrakinimas*	266
Beraktės įėjimo sistemos nuostatos*	267

Beraktis bagazinės dangčio atrakinimas*	268
Užvedimo ir užrakinimo sistemų antenų vietos	268
Užrakinimas ir atrakinimas iš automobilio vidaus	269
Bagazinės dangčio atrakinimas iš automobilio vidaus	270
Vaikų saugos užraktų aktyvinimas ir deaktyvinimas	271
Automatinis užrakinimas nuvažiuojant	272
Elektra valdomo bagazinės dangčio atidarymas ir uždarymas*	273
Bagazinės dangčio atidarymas ir uždarymas kojos judesiu*	275
Asmeninis užraktas	277
Asmeninio užrakto aktyvinimas ir išaktyvinimas	277
Signalizacija*	278
Signalizacijos įjungimas ir išjungimas*	280
Sumažintas signalizacijos apsaugos lygis*	281
Dvigubas užraktas*	281
Laikinas* saugiųjų užraktų deaktyvinimas	282

## VAIRUOTOJO PAGALBA

Pagalbos vairuotojui sistemos	284	Pastovaus greičio palaikymo sistemos deaktyvinimas ir perjungimas į budėjimo režimą	300	Pilot Assist	314
Nuo greičio priklausanti vairavimo jėga	284			„Pilot Assist“ valdymo elementai ir rodymas ekrane	316
elektroninė stabilumo kontrolė	285	Pakartotinis pastovaus greičio palaikymo sistemos aktyvinimas iš budėjimo režimo	301	„Pilot Assist“ aktyvinimas ir paleidimas	317
Elektroninė stabilumo kontrolė sportiniame režime	286			„Pilot Assist“ aktyvinimas / deaktyvinimas	319
Sportinio režimo aktyvinimas / išaktyvinimas elektroninei stabilumo kontrolei	287	Pastovaus greičio palaikymo sistemos deaktyvinimas	301	„Pilot Assist“ apribojimai	321
Elektroninės stabilumo kontrolės ženklai ir pranešimai	288	Įspėjimas apie atstumą*	302	„Pilot Assist“ ženklai ir pranešimai*	322
Greičio ribotuvus	290	Įspėjimo apie atstumą funkcijos aktyvinimas / deaktyvinimas	303	Įspėjimas iš pagalbos vairuotojui sistemos kilus susidūrimo rizikai	324
Greičio ribotuvo aktyvinimas ir paleidimas	291	Įspėjimas apie atstumą	303	Taikinio pakeitimas su pagalbos vairuotojui funkcija	325
Greičio ribotuvo deaktyvinimas ir perjungimas į budėjimo režimą	291	Prisitaikanti pastovaus greičio palaikymo sistema*	304	Nustatyti laiko intervalą vairuotojo pagalbai	326
Pakartotinis greičio ribotuvo aktyvinimas iš budėjimo režimo	292	Prisitaikančios pastovaus greičio palaikymo sistemos* valdymo elementai ir rodymas ekrane	306	Važiavimo režimas vairuotojo pagalbai	327
Greičio ribotuvo deaktyvinimas	293	Prisitaikančios pastovaus greičio palaikymo sistemos aktyvinimas ir paleidimas*	307	Nustatyti įrašytą greitį pagalbos vairuotojui funkcijai	328
Greičio ribotuvo apribojimai	293	Prisitaikančios pastovaus greičio palaikymo sistemos išaktyvinimas ir aktyvinimas iš naujo*	308	Automatinis stabdymas su pagalbos vairuotojui funkcija	329
Automatinis greičio ribotuvus	294			Lenkimo pagalba	330
Automatinio greičio ribotuvo aktyvinimas / deaktyvinimas	295	Prisitaikančios pastovaus greičio palaikymo sistemos apribojimai*	310	Lenkimo pagalbos naudojimas	330
Automatinio greičio ribotuvo tolerancijos keitimas	296	Persijungimas tarp standartinės ir prisitaikančios pastovaus greičio palaikymo sistemos*	311	Radaras	331
Automatinio greičio ribotuvo apribojimai	297			Radaro sertifikato numeris	332
Pastovaus greičio palaikymo sistema	297			Kamera	336
Pastovaus greičio palaikymo sistemos aktyvinimas ir paleidimas	299	Pastovaus greičio palaikymo sistemos ženklai ir pranešimai*	312	Kameros ir radaro bloko apribojimai	337
				Rekomenduojama techninė priežiūra kameros ir radaro blokui	341
				City Safety™	342

„City Safety“ parametrai ir antrinės funkcijos	343	Kelio ženklų informacijos aktyvinimas ir išaktyvinimas*	367	Eismo juostos laikymo pagalbos ženklai ir pranešimai	379
City Safety įspėjimo atstumo nustatymas	345	Kelio ženklų informacija ir ženklų rodinys*	368	Eismo juostos laikymo pagalbos ženklai vairuotojo ekrane	381
Kliūčių aptikimas su „City Safety“	346	Kelio ženklų informacija ir „Sensus Navigation“**	370	Vairavimo pagalba kilus pavojui susidurti	382
City Safety skersiniame eisme	348	Kelio ženklų informacija su greičio įspėjimu ir nuostatomis*	370	Vairavimo pagalbos kylant susidūrimo pavojui aktyvinimas / deaktyvinimas	383
„City Safety“ apribojimai skersinio eismo atžvilgiu	349	Greičio įspėjimo aktyvinimas / deaktyvinimas kelio ženklų informacijos sistemoje	371	Vairavimo pagalbos lygis kilus pavojui nuvažiuoti nuo kelio	383
„City Safety“, kai nėra galimybės imtis išvengiamųjų manevrų	350	Kelio ženklų informacija su informavimu apie greičio matavimo kamerą*	372	Vairavimo pagalba kilus pavojui išvažiuoti iš eismo juostos	384
„City Safety“ stabdo reagudama į priešais atvažiuojančias transporto priemones	351	Kelio ženklų informacinės sistemos apribojimai*	372	Vairavimo pagalba kilus pavojus susidurti priekine dalimi	385
„City Safety“ apribojimai	352	Driver Alert Control	373	Vairavimo pagalba kilus smūgio į galinę dalį pavojui*	386
Pranešimai esant City Safety	355	Ijungti / išjungti Driver Alert Control	374	Vairavimo pagalbos ribojimas esant susidūrimo rizikai	387
Rear Collision Warning	356	Kaip pasirinkti orientavimo į poilsio sustojimo vietą funkciją, jei pateikiamas „Driver Alert Control“ įspėjimas	375	Vairavimo pagalbos kilus susidūrimo pavojui ženklai ir pranešimai	388
Rear Collision Warning apribojimai	356	„Driver Alert Control“ apribojimai	375	Parkavimo pagalbos sistema*	389
BLIS*	357	Eismo juostos laikymo pagalba	375	„Park Assist Pilot“ priekyje, gale ir išilgai šonų*	390
BLIS aktyvinimas arba išaktyvinimas	359	Vairavimo pagalba su eismo juostos laikymo pagalba	377	„Park Assist Pilot“ aktyvinimas ir išaktyvinimas*	391
„BLIS“ apribojimai	359	Eismo juostos pagalbos aktyvinimas / deaktyvinimas	377	Statymo pagalbos apribojimai	392
Pranešimai esant BLIS	361	Kaip nurodyti eismo juostos laikymo pagalbos parinktį	378	Statymo pagalbos funkcijos ženklai ir pranešimai	393
Cross Traffic Alert*	362	Eismo juostos laikymo pagalbos apribojimai	378	Pagalbinės statymo sistemos kamera*	394
Ijungti / išjungti Cross Traffic Alert	363			Statymo kamerų rodiniai*	395
Cross Traffic Alert apribojimai	363				
Pranešimai dėl Cross Traffic Alert	365				
Kelio ženklų informacija*	366				

Statymo kameros pagalbinės linijos*	397
„Park Assist Pilot“ statymo kameros jutiklių laukai	399
Statymo pagalbos kameros įjungimas	400
Statymo pagalbos kameros ženklai ir pranešimai	402
Aktyvioji statymo pagalba*	404
Statymo variantai su „Park Assist Pilot“*	405
Statymas su statymo pagalbos sistema „Park Assist Pilot“*	406
Išvažiavimas iš lygiagretaus statymo vietos naudojant „Park Assist Pilot“*	408
Aktyviosios statymo pagalbos apribojimai*	409
Aktyviosios statymo pagalbos pranešimai*	412

## UŽVEDIMAS IR VAŽIAVIMAS

Automobilio užvedimas	414	Pavarų dėžė	427
Automobilio išjungimas.	415	Mechaninė pavarų dėžė	428
Uždegimo padėtys	416	Automatinės pavarų dėžės padėtys	429
Uždegimo režimo pasirinkimas	417	Pavarų perjungimas vairo mentelėmis*	430
Alkospyna*	418	Pavarų svirties blokatorius	431
Alkospynos* apėjimas	418	Išjunkite automatinį pavarų svirties blokatorių	432
Prieš užvedant variklį su alkospyna	419	Automatinis žemesnės pavaros įjungimas	433
Stabdymo funkcijos	419	Pavaros keitimo indikatorius	433
Stabdymas koja	419	Visų ratų pavara*	435
Stabdymo jėgos didinimas	420	Važiavimo režimai*	435
Stabdymas šlapiame kelyje	421	Važiavimo režimo keitimas*	437
Stabdymas žvyru pabarstytame kelyje	421	Važiavimas Eco	437
Stabdžių sistemos techninė priežiūra	421	Važiavimo režimo Eco aktyvinimas ir deaktyvinimas funkcijų mygtuku	440
Stovėjimo stabdžiai	422	„Start / Stop“;	440
Stovėjimo stabdžio aktyvinimas ir deaktyvinimas	422	Kaip veikia funkcija „Start/stop“	440
Automatinio stovėjimo stabdžio aktyvinimo nuostata	424	Laikinas „Starto / Stop“ funkcijos išjungimas	442
Automobilio statymas nuolydyje	424	Funkcijos „Start / Stop“ sąlygos	442
Ką daryti įvykus stovėjimo stabdžio trikdžiai	424	Lygio kontrolė* ir amortizavimas	444
Automatinis stabdymas stovint	425	Lygio kontrolės nuostatos*	446
Automatinio stabdymo aktyvinimas ir deaktyvinimas stovint	426	Taupus važiavimas	446
Pagalba pajudant įkalnėje	426	Pasiruošimas ilgai kelionei	447
Automatinis stabdymas po susidūrimo	427	Važiavimas žiemą	448

Važiavimas vandenyje	448
Degalų bako atlanko atidarymas ir uždarymas	449
Degalų pylimas	449
Degalų tvarkymas	451
Benzinas	451
Benzino dalelių filtras	452
Dyzelinas	453
Tuščias bakas ir dyzelinis variklis	454
Dyzelino dalelių filtras	455
Emisijos kontrolė su „AdBlue <sup>®</sup> “	456
„AdBlue <sup>®</sup> “ tvarkymas	456
„AdBlue <sup>®</sup> “ patikra ir pildymas	457
„AdBlue <sup>®</sup> “ simboliai ir pranešimai	459
Variklio ir pavaros sistemos perkeitimas	461
Starterio akumuliatoriaus perkrovimas	462
Užvedimas nuo kito akumuliatoriaus	462
Vilkimo kablys*	464
Vilkimo kablo specifikacijos*	465
Išstumiamas / įtraukiamas vilkimo rėmai*	465
Važiavimas su priekaba	467
Priekabos stabilumo pagalba*	469
Priekabos žibintų lempučių patikra	470

Ant vilkimo kablo montuojamas dvi-račių laikiklis*	471
Vilkimas	472
Vilkimo kilpos montavimas ir nuėmimas	473
Pagalba kelyje	475
HomeLink <sup>®</sup> *	475
„HomeLink <sup>®</sup> “ programavimas	476
Kaip naudotis „HomeLink <sup>®</sup> “	478
„HomeLink <sup>®</sup> “ tipo patvirtinimas	479
Kompasas*	479
Kompasso aktyvinimas ir deaktivavimas*	479
Kompasso kalibravimas*	480

## **GARSAS, MEDIJA IR INTERNETAS**

Garsas, medija ir internetas	482
Garso nuostatos	482
„Sound Experience“*	483
Taikomosios programos	484
Programėlių atsisiuntimas	485
Programėlių naujinimas	486
Programėlių naikinimas	486
Radijas	487
Radijo įjungimas	487
Radijo dažnio diapazono ir radijo stoties keitimas	488
Radijo stočių paieška	489
Radijo parankinių nustatymas	489
Radijo imtuvo nuostatos	490
RDS radijas	491
Skaitmeninis radijas*	492
Sąsaja tarp FM ir skaitmeninio radijo*	493
Medijos leistuvai	493
Medijos transliacijos	494
Medijos valdymas ir keitimas	495
Medijos paieška	496
Gracenote <sup>®</sup>	497
CD grotuvas*	497
Vaizdo įrašas	498



Vaizdo įrašo leidimas	498	„Bluetooth“ ryšiu prijungto telefono atjungimas	513	Naudotojo sąlygos ir nuostatai bei duomenų bendrinimas	524
Transliavimas su DivX®	498	Kaip perjungti „Bluetooth“ ryšiu prijungtus telefonus	513	Duomenų bendrinimo aktyvinimas ir išaktyvinimas	524
Vaizdo įrašo nuostatos	499	Prie „Bluetooth“ prijungtų įrenginių šalinimas	513	Standžiojo disko atmintis	525
Medija „Bluetooth®“ ryšiu	499	Telefoninių skambučių tvarkymas	514	Garso ir medijos licencijos sutartis	526
Kaip prijungti įrenginį „Bluetooth®“ ryšiu	499	Teksto žinučių tvarkymas	515		
Medija per USB jungtį	500	Teksto žinučių nuostatos	516		
Kaip prijungti įrenginį per USB prievadą	500	Telefonų knygelės valdymas	516		
Techninės USB įrenginių specifikacijos	501	Telefono nuostatos	517		
Derantys medijos formatai	501	„Bluetooth“ įrenginių nuostatos	517		
Apple® CarPlay®*	502	Prie interneto prijungtas automobilis*	518		
Kaip naudotis „Apple® CarPlay®**	503	Prijunkite automobilį prie Interneto per „Bluetooth“	519		
„Apple® CarPlay®**“ nuostatos	505	Prijunkite automobilį prie Interneto per telefoną (Wi-Fi)	520		
„Apple® CarPlay®**“ naudojimo patarimai	505	Automobilio prijungimas prie interneto naudojantis automobiline modemu (SIM kortele)	520		
Android Auto*	506	Automobilinio modemo nuostatos*	521		
Kaip naudotis „Android Auto**	507	Interneto prieigos bendrinimas iš automobilio, naudojantis „Wi-Fi“ interneto prieigos tašku	522		
„Android Auto“ nuostatos*	508	Interneto ryšio nėra arba jis prastas	523		
„Android Auto**“ naudojimo patarimai	508	„Wi-Fi“ tinklo šalinimas	523		
Telefonas	509	„Wi-Fi“ technologija ir saugumas	524		
Kaip pirmą kartą „Bluetooth“ ryšiu prijungti telefoną prie automobilio	510				
Kaip automatiškai „Bluetooth“ ryšiu prijungti telefoną prie automobilio	512				
Kaip rankiniu būdu „Bluetooth“ ryšiu prijungti telefoną prie automobilio	512				

## RATAI IR PADANGOS

Padangos	538
Padangos dydžio žymuo	540
Ratlankio dydžio žymuo	541
Padangų sukimosi kryptis	541
Padangų protektoriaus susidėvėjimo indikatoriai	542
Slėgio padangose patikra	542
Slėgio padangose nustatymas	543
Rekomenduojamas padangų slėgis	544
Slėgio padangose stebėjimo sistema*	545
Naujo padangų slėgio įrašymas į stebėsenos sistemą*	546
Slėgio padangose būsenos centriname ekrane*	548
Veiksmai pasirodžius įspėjimui dėl žemo slėgio padangose	549
Ratų keitimas	550
Įrankinė	550
Domkratas*	551
Ratų varžtai	551
Rato nuėmimas	552
Ratų montavimas	554
Atsarginis ratas*	555
Atsarginio rato tvarkymas	556
Žieminės padangos	557
Sniego grandinės	557

Avarinio pradurtos padangos remonto rinkinys	558
Kaip naudotis pradurtos padangos remonto rinkiniu	559
Padangų pripūtimas pradurtos padangos avarinio remonto rinkinio kompresoriumi	563

## PAKROVIMAS, DAIKTŲ LAIKYMO VIETOS IR AUTOMOBILIO SALONAS

Salono vidus	566
Tunelinis valdymo pultas	567
Elektros maitinimo lizdai	568
Maitinimo lizdų naudojimas	570
Kaip naudotis daiktadėže	571
Saulės skydeliai	573
Bagażinė	573
Pakrovimo rekomendacijos	573
Stogo krovins ir stogo bagažinės laikiklių apkrova	574
Krepšių kabliukai	575
Krovinių laikiklių kilpos	575
Galinės sėdynės liukas ilgiems daiktams vežti*	576
Pirmosios pagalbos rinkinys*	576
Trikampis avarinis ženklas	576

## TECHNINĖ PRIEŽIŪRA IR APTARNAVIMAS

„Volvo“ aptarnavimo programa	580	Priekinės įspėjamosios lemputės / gabaritinio žibinto lemputės keitimas	599	Automobilio išorės valymas	627
Duomenų persiuntimas „Wi-Fi“ ryšiu tarp automobilio ir autoserviso	580	Priekinio posūkio žibinto lemputės keitimas	600	Vaškavimas ir poliravimas	627
Atsisiuntimų centras	581	Galinio rūko žibinto lemputės keitimas	600	Plovimas rankomis	628
Sistemos naujinių valdymas atsisiuntimo centre	581	Lempučių specifikacijos	604	Autoplovykla	629
Automobilio būseną	582	Akumulatorius	605	Plovimas aukšto slėgio srove	630
Užsakykite techninę priežiūrą ir remontą	583	Pagalbinis akumulatorius	608	Valytuvų šluotelių valymas	631
Automobilio informacijos siuntimas į autoservisą	584	Ženklaai ant akumuliatorių	609	Išorinių plastikinių, guminių ir apdaiktos komponentų valymas	631
Automobilio kėlimas	586	Akumulatoriaus perdirbimas	610	Ratlankių valymas	632
Klimato kontrolės sistemos techninė priežiūra	588	Saugikliai ir centriniai elektros blokai	610	Antikorozinė danga	633
Projekcinis rodinys ir priekinio stiklo keitimas*	588	Saugiklio keitimas	611	Automobilio dažų sluoksnius	633
Variklio dangčio atidarymas ir uždarymas	589	Saugikliai – variklio skyriuje	612	Nedidelių dažų sluoksnio pažeidimų atitaisymas	634
Variklio skyriaus apžvalga	590	Saugikliai – po daiktadėže	615	Spalvų kodai	635
Variklio alyva	591	Saugikliai bagažinėje	618	Priekinio stiklo valytuvų šluotelių keitimas	635
Variklio alyvos lygio patikra ir pildymas	592	Automobilio vidaus valymas	622	Valytuvo šluotelės aptarnavimo padėtyje	636
Kaip papildyti aušinimo skysčio atsargas	593	Centrinio ekrano valymas	622	Ploviklio įpylimas	637
Lempučių keitimas	595	Projekcinio rodinio valymas*	623		
Plastikinio dangtelio nuėmimas lemputei pakeisti	596	Medžiaginių ir lubų apmušalų valymas	624		
Žibintų vietos	596	Saugos diržų valymas	624		
Artimųjų šviesų žibinto lemputės keitimas	597	Kiliminės dangos ir kilimėlių valymas	624		
Tolimųjų šviesų žibinto lemputės keitimas	598	Odinių apmušalų valymas	625		
		Oda aprauktos vairo valymas	626		
		Salono plastikinių, metalinių ir medinių dalių valymas	626		

## TECHNINIAI DUOMENYS

Techninės informacijos žymenys	640
Gabaritai	643
Masės	645
Vilkimo pajėgumas ir vilkimo kablo apkrova	646
Variklio techniniai duomenys	648
Variklio alyva – specifikacijos	649
Variklio alyvai nepalankios vairavimo sąlygos	651
Aušinimo skystis – specifikacijos	652
Transmisijos skystis – specifikacijos	652
Stabdžių skystis – specifikacijos	652
Degalų bakas – tūris	653
„AdBlue®“ bako talpa	653
Oro kondicionierius – specifikacijos	653
Degalų sąnaudos ir CO <sub>2</sub> emisija	655
Patvirtinti ratų ir padangų dydžiai	658
Mažiausias leistinas padangų apkrovos indeksas ir greičio rodiklis	659
Aprobuotas slėgis padangose	661

## ABĖCĖLINĖ RODYKLĖ

Abėcėlinė rodyklė	663
-------------------	-----

SAVININKO INFORMACIJA

## Informacija savininkui

Savininkui skirta informacija pateikiama keliais skirtingais formatais, įskaitant skaitmeninį ir spausdintą. Automobilio savininko vadovas pateikiamas automobilio centriniam ekrane, kaip programėlė ir „Volvo Cars“ techninės pagalbos svetainėje. Daiktadėžėje rasite „Quick Guide“ ir automobilio savininko vadovo papildinį kartu su specifikacijomis ir informacija apie saugiklius (be kita ko). Galima užsisakyti spausdintą automobilio savininko vadovą.

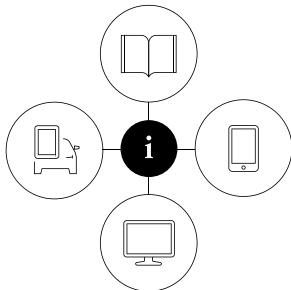

000000

## Automobilio centrinis ekranas<sup>1</sup>



Centriniame ekrane nuvilkite žemyn viršutinį rodinį ir palieskite **Vartotojo vadovas**. Čia pateikiamos vaizdinio naršymo parinktys su automobilio išorės ir vidaus vaizdais. Informacijoje galima vykdyti paiešką, be to, ji suskirstyta į kategorijas.

## Mobiliųjų įrenginių programėlė

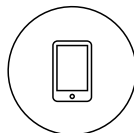

Parduotuvėse „App Store“ arba „Google Play“ atlikite „Volvo Manual“ paiešką, atsisiųskite programėlę į savo išmanųjį telefoną arba planšetinį kompiuterį ir pasirinkite automobilį. Programėlėje pateikiama vaizdinės medžiagos ir vaizdinio naršymo parinkčių su automobilio išorės ir vidaus vaizdais. Atskirus savininko vadovo skirsnius yra lengva naršyti, be to, turinyje galima vykdyti paiešką.

## „Volvo Cars“ techninės pagalbos svetainė

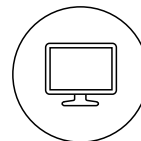

Eikite į [support.volvocars.com](http://support.volvocars.com) ir pasirinkite savo šalį. Čia rasite automobilio savininko vadovų (internetinių ir PDF formatu). Be to, „Volvo Cars“ techninės pagalbos svetainėje pateikiama vaizdo mokomosios medžiagos

ir papildomos informacijos, taip pat – įvairių pagalbinių priemonių, susijusių su jūsų „Volvo“ ir automobilio eksploatacija. Puslapis pasiekiamas daugelyje rinkų.

## Spausdinta informacija

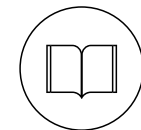

Daiktadėžėje pateiktas automobilio savininko<sup>1</sup> vadovo papildinys, kuriame rasite informacijos apie saugiklius ir specifikacijas, taip pat – svarbios ir praktinės informacijos suvestinę.

Papildomai galima įsigyti spausdintą leidinį „Quick Guide“. Jis padės susipažinti su dažniausiai naudojamomis automobilio funkcijomis.

Atsižvelgiant į pasirinktą įrangos lygį, rinką ir pan., automobilyje gali būti pateikta papildomos spausdintos informacijos.

<sup>1</sup> Visas spausdintas vadovas su automobiliais pateikiamas tose rinkose, kur centriniam ekrane automobilio savininko vadovo nėra.

Galima užsisakyti spausdintą automobilio savininko vadovą ir susijusį papildinį. Jei norite užsisakyti, susisiekite su „Volvo“ įgaliotuoju atstovu.

### **! SVARBU**

Vairuotojas visada atsako už tai, kad automobilis būtų vairuojamas saugiai ir būtų laikomasi visų taikomų įstatymų bei taisyklių. Taip pat svarbu, kad automobilis būtų prižiūrimas ir tvarkomas pagal savininkui pateiktoje informacijoje esančias „Volvo“ rekomendacijas.

Jei informacija centriniame ekrane ir spausdintame leidinyje skiriasi, visada galioja spausdinta informacija.

### **i PASTABA**

Pakeitus kalbą centriniame ekrane, tam tikra savininko informacija gali nederėti su nacionaliniais arba vietos įstatymais bei reglamentais. Neperjunkite į kalbą, kurią sunku suprasti, nes jums bus sunku surasti, kaip viską grąžinti.

### **Susijusi informacija**

- Automobilio savininko vadovas centriniame ekrane (p. 17)
- Savininko vadovas mobiliuosiuose įrenginiuose (p. 21)
- „Volvo Cars“ techninės pagalbos svetainė (p. 21)

- Automobilio savininko vadovo skaitymas (p. 22)

## **Automobilio savininko vadovas centriniame ekrane**

Automobilio centriniame ekrane galima peržvelgti skaitmeninę<sup>2</sup> automobilio savininko vadovo versiją.

Skaitmeninį automobilio savininko vadovą rasite viršutiniame rodyneje, o atskirais atvejais ten pat rasite ir kontekstinį automobilio savininko vadovą.

### **i PASTABA**

Skaitmeninis savininko vadovas vairuojant nepateikiamas.

## ◀◀ Automobilio savininko vadovas

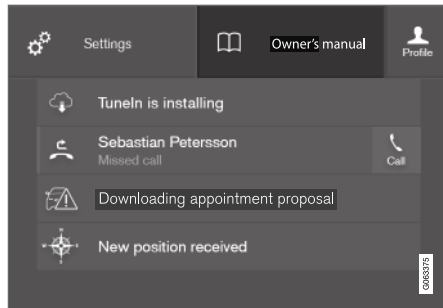

Viršutinis rodinys su automobilio savininko vadovo mygtuku.

Norėdami atverti automobilio savininko vadovą, nuvilkite žemyn viršutinį centrinio ekrano rodinį ir palieskite **Vartotojo vadovas**.

Automobilio savininko vadovo informaciją galima pasiekti tiesiogiai, automobilio savininko vadovo pradžios puslapyje, arba per viršutinį meniu.

## Kontekstinis automobilio savininko vadovas

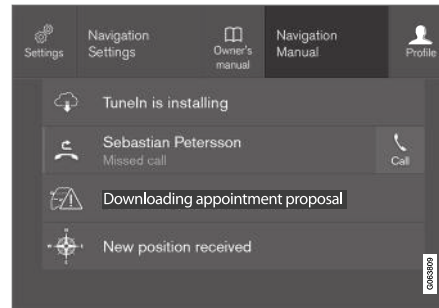

Viršutinis rodinys su kontekstinio automobilio savininko vadovo mygtuku.

Kontekstinis automobilio savininko vadovas – tai nuoroda į automobilio savininko vadovo straipsnį, kuriame aprašoma ekrane pateikiama aktyvi funkcija. Kai pasiekiamas kontekstinis automobilio savininko vadovas, jis pateikiamas viršutiniame rodyne, dešiniau nuo **Vartotojo vadovas**.

Palietus kontekstinį automobilio savininko vadovą, atveriamas automobilio savininko vadovo straipsnis, susijęs su ekrane rodomu turiniu, pvz., palietus **Navigacija Rankinis**, bus pateiktas su navigacija susijęs straipsnis.

Taikoma tik kai kurioms automobilių esančioms programėlėms. Atsisiųstoms trečiųjų šalių programėlėms, pavyzdžiui, neįmanoma prieiti prie su programėlėmis susietų straipsnių.

## Susijusi informacija

- Automobilio savininko vadovo naršymas centriniam ekrane (p. 19)
- Centrinio ekrano rodinį naršymas (p. 113)
- Programėlių atsisiuntimas (p. 485)

<sup>2</sup> Taikoma daugumai rinkų.



## Automobilio saviniko vadovo naršymas centriniam ekrane

Skaitmeninį automobilio saviniko vadovą galima pasiekti per automobilio centrinio ekrano viršutinį rodinį. Turinį galima naršyti ir lengva naršyti taro skirtingų skyrių.

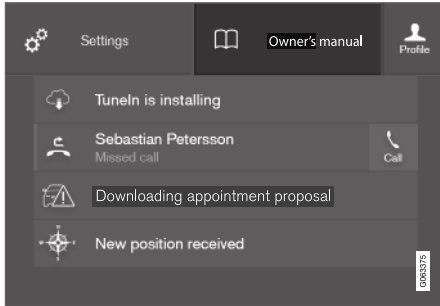

Saviniko vadovą galima pasiekti iš viršutinio rodinio.

- Norėdami atverti automobilio saviniko vadovą, nuvilkite žemyn viršutinį centrinio ekrano rodinį ir palieskite **Vartotojo vadovas**.

Yra daug įvairių būdų, leidžiančių automobilio saviniko vadove rasti pageidaujamos informacijos. Parinktis pasieksite iš automobilio saviniko vadovo pradžios puslapio ir iš viršutinio meniu.

### Kaip atverti meniu iš viršutinio meniu

- Viršutiniame automobilio saviniko vadovo sąrašė paspauskite ☰.
- > Atidaromas meniu su įvairiomis pasirinktimis pageidaujamai informacijai rasti.

### Pradžios puslapis

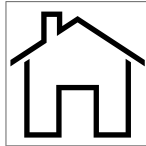

Palieskite ženklą, kad grįžtumėte atgal į automobilio saviniko vadovo pradžios puslapį.

### Kategorijos

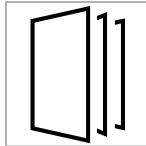

Saviniko vadove esantys straipsniai suskirstyti į pagrindines kategorijas ir pakategores. Tas pats straipsnis gali būti pateikiamas keliose atitinkamose kategorijose, kad būtų lengviau surasti.

1. Spauskite **Categories**.
  - > Sąrašė pateikiamos pagrindinės kategorijos.
2. Palieskite pagrindinę kategoriją (📁).
- > Pateikiamas antrinių kategorijų (📁) ir straipsnių (📄) sąrašas.
3. Palieskite straipsnį, kad jį atvertumėte.

Norėdami grįžti atgal, paspauskite grįžimo rodyklę.

### Quick Guide

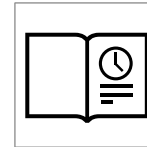

Paspauskite ženklą, kad atvertumėte puslapį su saitais į straipsnių rinkinius, kurie jums gali būti ypač naudingi, nes juose aprašomos dažniausiai naudojamos automobilio funkcijos. Taip pat straipsnius

galima pasiekti per kategorijas, bet čia jie surinkti, kad būtų galima greitai pasiekti. Paspauskite straipsnį, kad perskaitytumėte visą jo turinį.

## ◀◀ **Automobilio išorės ir vidaus interaktyviosios sritys**

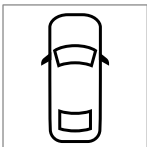

Automobilio išorės ir salono apžvalgos vaizdai. Skirtingos dalys yra susietos su interaktyviosiomis sritimis, kurios perkelia į straipsnius apie šias automobilio dalis.



### 1. paspauskite **Išorė** arba **Salonas**.

> Išorės ir vidaus vaizdai rodomi su atitinkamomis interaktyviosiomis sritimis. Interaktyviosios sritys – tai saitai į straipsnius apie atitinkamas automobilio dalis. Perbraukite horizontaliai per ekraną, kad galėtumėte naršyti vaizdus.

### 2. Palieskite interaktyviąją sritį.

> Pateikiamas straipsnis apie tą sritį.

### 3. Straipsniui atverti palieskite pavadinimą.

Norėdami grįžti atgal, paspauskite grįžimo rodyklę.

## **Parankiniai**

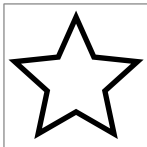

Paspauskite ženklą, kad pasiektumėte parankinius straipsnius. Paspauskite straipsnį, kad perskaitytumėte visą jo turinį.

### **Straipsnių įrašymas į parankinius arba naikinimas iš jų**

Įrašykite straipsnį į parankinius, paspausdami viršutiniame dešiniajame kampe esančią ☆ (kai straipsnis atvertas). Įrašius straipsnį į parankinius, žvaigždutė užpildoma: ★.

Norėdami pašalinti straipsnį iš parankinių, vėl paspauskite žvaigždutę esamame straipsnyje.

## **Vaizdo įrašas**

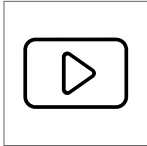

Paspauskite ženklą, kad peržiūrėtumėte trumpus įvairių automobilio funkcijų instrukcinius vaizdo įrašus.

## **Information**

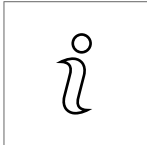

Palieskite ženklą, kad gautumėte informacijos apie tai, kuri automobilio savininko versija yra automobilyje ir kitos naudotojui naudingos informacijos.

## **Kaip naudotis viršutiniu meniu paieškos funkcija**

1. Paspauskite **Q** automobilio savininko vadovo viršutiniame meniu. Ekranu apatinėje dalyje pasirodo klaviatūra.
2. Įveskite raktinį žodį, pvz., „seatbelt“ (saugos diržas).  
> Įvedant raides, pateikiami straipsnių ir kategorijų pasiūlymai.
3. Palieskite straipsnį arba kategoriją, kad atvertumėte.

## **Susijusi informacija**

- Automobilio savininko vadovas centriniame ekrane (p. 17)
- Klaviatūra centriniame ekrane (p. 124)
- Automobilio savininko vadovo skaitymas (p. 22)

## Savininko vadovas mobiliuosiuose įrenginiuose

Automobilio savininko vadovą galima kaip programėlę<sup>3</sup> atsisiųsti iš „App Store“ ir „Google Play“. Programėlė pritaikyta išmaniesiems telefonams ir planšetiniams kompiuteriams.



Savininko vadovą galima kaip mobiliąją programėlę atsisiųsti iš „App Store“ ir „Google Play“. Pasinaudoję čia pateiktu QR kodu, galėsite atsisiųsti programėlę tiesiogiai. Kitas būdas – „App Store“ arba „Google Play“

atlikite paiešką „Volvo manual“ („Volvo“ vadovas). Programėlėje yra vaizdo įrašas su išorės ir vidaus vaizdais: juose pažymėtos įvairios automobilio dalys ir įdiegtos interaktyviosios sritys, kurias

paspaudus atveriami straipsniai, susiję su konkrečia sritimi. Atskirus savininko vadovo skirsnius yra lengva naršyti, be to, turinyje galima vykdyti paiešką.

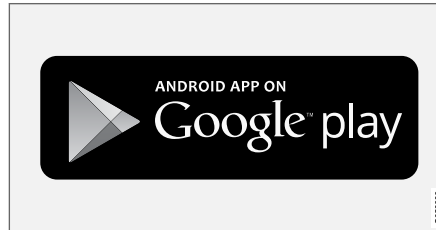

Mobiliąją programėlę galima atsisiųsti iš „App Store“ ir „Google Play“.

### Susijusi informacija

- Automobilio savininko vadovo skaitymas (p. 22)

## „Volvo Cars“ techninės pagalbos svetainė

Daugiau informacijos apie jūsų automobilį pateikiama „Volvo“ automobilių ir techninės pagalbos svetainėse.

### Techninė pagalba internete

Apsilankykite adresu [support.volvocars.com](http://support.volvocars.com). Techninės pagalbos svetainė pasiekama daugelyje rinkų.

Joje rasite įvairių funkcijų techninės pagalbos, pvz., internetinių paslaugų ir funkcijų, Volvo On Call\*, navigacijos sistemos\* ir programėlių. Vaizdo įrašuose ir laipsniškai pateiktose instrukcijose aiškinamos įvairios procedūros, pvz., kaip prijungti automobilį prie interneto per mobiliąjį telefoną.

### Atsisiunčiama informacija

#### Žemėlapiai

Automobiliuose su „Sensus Navigation“ yra galimybė atsisiųsti žemėlapius iš techninės pagalbos puslapio.

#### Automobilio savininko vadovai PDF formatu

Automobilio savininko vadovai siūlomi atsisiųsti PDF formatu. Pasirinkite automobilio modelį ir modelio metus, kad atsisiųstumėte pageidaujama vadovą.

<sup>3</sup> Tinka tam tikriems mobiliems įrenginiams.

## « Kaip susisiekti

Techninės pagalbos svetainėje pateikiama išsami klientų techninės pagalbos skyriaus ir jūsų artimiausio „Volvo“ atstovo kontaktinė informacija.

## Prisijungimas prie „Volvo Cars“ interneto svetainės

Sukurkite asmeninį „Volvo ID“ ir prisijunkite prie [www.volvocars.com](http://www.volvocars.com). Prisijungus galima peržiūrėti priežiūros duomenis, sutartis, garantijas bei kitą informaciją. Čia taip pat yra informacijos apie jūsų automobilio modeliui tinkamus priedus ir programinę įrangą.

## Susijusi informacija

- Volvo ID (p. 26)

## Automobilio savininko vadovo skaitymas

Geriausias būdas susipažinti su naujuoju automobiliu – prieš pradėdamas pirmą kartą vairuoti, perskaityti automobilio Instrukciją vartotojui.

Perskaitę automobilio savininko vadovą, turėsite galimybę susipažinti su naujomis funkcijomis, gausite patarimų, kaip elgtis skirtingose situacijose, ir sužinosite, kaip geriausiai išnaudoti visas automobilio funkcijas. Atidžiai perskaitykite automobilio savininko vadove esančias saugos instrukcijas.

Šios automobilio savininko informacijos paskirtis – paaiškinti visas galimas „Volvo“ transporto priemonės funkcijas, pasirinktis ir papildomą įrangą. Ji nėra garantija, kad visos šios savybės, funkcijos ir parinktys bus pasiekiamos kiekvienoje transporto priemonėje. Tam tikri naudojami terminai gali tiksliai nesutapti su pardavimo, rinkodaros ir reklamos medžiagoje naudojamais terminais.

Siekdami tobulinti gaminius, nuolat vykdomė su tuo susijusius darbus. Dėl modifikavimo informacija, aprašai ir iliustracijos, pateikiamos automobilio savininko vadove, gali skirtis nuo automobilio įrangos. Mes pasiliegame teisę daryti pakeitimus be išankstinio perspėjimo.

Neišneškite šio vadovo iš automobilio: jei kiltų problemų, neturėsite reikiamos informacijos apie tai, kur ir kaip kreiptis profesionalų pagalbos.

© „Volvo Car Corporation“

## Parinktys / priedai

Be standartinės įrangos savininko vadove aprašomos parinktys (gamykloje montuojama įranga) ir tam tikri priedai (po pardavimo montuojama įranga).

Visos išleidimo metu žinomos pasirinktos ir visa papildoma įranga yra pažymėta žvaigždute: \*.

Automobilio savininko vadove aprašoma įranga nėra montuojama į visus automobilius. Modelių komplektacija yra skirtinga, tai priklauso nuo konkrečios rinkos poreikių (kuriamos įvairios adaptacijos), nacionalinių, vietinių įstatymų bei taisyklių.

Jei nežinote, ar konkretus komponentas yra montuojamas standartiškai ar papildomai, kreipkitės į „Volvo“ atstovą.

## Speciali informacija

### ĮSPĖJIMAS

Esant sužalojimo rizikai, pasirodo įspėjamieji pranešimai.

### SVARBU

Esant pažeidimo rizikai, pasirodo pranešimai „Svarbu“.

### PASTABA

Tekstai su PASTABA pateikia patarimų, palengvinančių, pvz., naudojamąsi funkcijomis.

## Lipdukai

Automobilyje yra įvairių tipų lipdukai, kuriuose svarbi informacija pateikta paprastai ir aiškiai. Toliau pateikiame automobilyje esančių lipdukų sąrašą, nuo svarbiausių – įspėjamųjų iki mažiau svarbių – informacinių.

### Įspėjimas apie galimas traumas



Juodi ISO ženklai geltoname įspėjimų lauke, baltas tekstas / paveikslėlis juodame pranešimo lauke. Naudojamas įspėti apie esantį pavojų, kurio nepaisant galima susižaloti arba žūti.

## Žalos turtui pavojus



Balti ISO ženklai ir baltas tekstas ar paveikslėlis juodame arba mėlyname įspėjimo lauke bei pranešimo lauke. Naudojamas įspėti apie esantį pavojų, kurio nepaisant galima padaryti žalą turtui.

### Information



Balti ISO ženklai ir baltas tekstas / paveikslėlis juodame pranešimo lauke.

### **i** PASTABA

Automobilio savininko vadove pateikiami lipdukai nebūtinai tiksliai atitinka automobilyje esančius lipdukus. Jie įtraukti tam, kad būtų apytiksliai nurodyta jų vieta automobilyje. Jūsų konkrečiam automobiliui aktuali informacija yra pateikiama atitinkamose jo vietose priklijuotuose lipdukuose.

## Iliustracijos ir vaizdo įrašai

Šiame savininko vadove naudojamos iliustracijos ir vaizdo įrašai kartais būna bendro pobūdžio ir skirti pateikti bendrą tam tikros funkcijos vaizdą ar pavyzdį. Jie gali skirtis nuo tikros automobilio išvaizdos, priklausomai nuo įrangos lygio ir rinkos.

## Susijusi informacija

- Automobilio savininko vadovas centriniame ekrane (p. 17)
- Savininko vadovas mobiliuosiuose įrenginiuose (p. 21)
- „Volvo Cars“ techninės pagalbos svetainė (p. 21)



JŪSŪ „VOLVO“

## Volvo ID

„Volvo ID“ – tai asmeninis ID, suteikiantis prieigą prie įvairių paslaugų, naudojantis vienu naudotojo vardu ir slaptažodžiu.

### **i** PASTABA

Siūlomos paslaugos laikui bėgant gali kisti. Jos priklauso nuo įrangos lygio ir rinkos.

Paslaugų pavyzdžiai:

- „Volvo On Call“ programėlė\* – patikrinkite savo automobilį telefonu. Pavyzdžiui, galite patikrinti degalų lygį, parodyti artimiausią degalinę ir užrakinti automobilį nuotoliniu būdu.
- Siųsti į automobilį – siųskite adresus iš internetinių žemėlapių tarnybų tiesiai į automobilį.
- Rezervuoti priežiūrą ir remontą – užregistruokite savo pageidaujama autoservisą / įgaliotajį atstovą svetainėje volvocars.com ir rezervuokite priežiūros darbus tiesiogiai iš automobilio.

### **i** PASTABA

Pakeitus paslaugos (pvz., „Volvo On Call“) naudotojo vardą / slaptažodį, jie automatiškai pakeičiami ir kitoms paslaugoms.

„Volvo ID“ galima sukurti automobilyje, svetainėje volvocars.com arba naudojantis „Volvo On Call“ programėle<sup>1</sup>.

Užregistravus „Volvo ID“ automobilyje, tampa pasiekiamos kelios paslaugos. Tam pačiam automobiliui galima naudoti kelis „Volvo ID“, o keli automobiliai netgi gali būti susieti su tuo pačiu „Volvo ID“.

## Susijusi informacija

- „Volvo ID“ kūrimas ir registravimas (p. 26)
- Užsakykite techninę priežiūrą ir remontą (p. 583)

## „Volvo ID“ kūrimas ir registravimas

Volvo ID galima sukurti skirtingais būdais. Jei „Volvo ID“ sukuriamas adresu volvocars.com arba naudojant „Volvo On Call“ programėlę<sup>2</sup>, „Volvo ID“ taip pat būtina priregistruoti prie automobilio, kad būtų galima naudotis įvairiomis „Volvo ID“ paslaugomis.

### „Volvo ID“ sukurkite su „Volvo ID“ programėle

1. Atsisiųskite „Volvo ID“ programėlę naudodamiesi **Atsisiuntimo centras** (centrinio ekrano programėlių rodinyje).
2. Paleiskite programėlę ir užregistruokite asmeninį el. pašto adresą.
3. Vadovaukitės į nurodytąjį el. pašto adresą automatiškai atsiųstomis instrukcijomis.
  - > „Volvo ID“ sukuriamas ir automatiškai užregistruojamas jūsų automobilyje. Dabar galima naudotis „Volvo ID“ paslaugomis.

<sup>1</sup> Jei naudojates „Volvo On Call“.

<sup>2</sup> Taikoma tik kai kurioms rinkoms.



### „Volvo Cars“ interneto svetainėje sukurkite „Volvo ID“

1. Eikite į [www.volvocars.com](http://www.volvocars.com) ir prisijunkite<sup>3</sup> naudodamiesi viršutiniame dešiniajame kampe pateikta piktograma. Pasirinkite „Sukurti „Volvo ID““.
2. Įveskite asmeninio el. pašto adresą.
3. Vadovaukitės į nurodytą el. pašto adresą automatiškai atsiųstomis instrukcijomis.
  - > Dabar „Volvo ID“ sukurtas. Skaitykite toliau, kad sužinotumėte, kaip užregistruoti ID automobilyje.

### „Volvo On Call“ programėlėje<sup>4</sup> sukurkite „Volvo ID“

1. Atsisiųskite naujausią Volvo On Call programėlės variantą išmaniajam telefonui, pvz., iš „App Store“, „Windows Phone“ arba „Google Play“.
2. Programėlės pradžios puslapyje pasirinkite Volvo ID kūrimą ir įveskite asmeninio el. pašto adresą.
3. Vadovaukitės į nurodytą el. pašto adresą automatiškai atsiųstomis instrukcijomis.
  - > Dabar „Volvo ID“ sukurtas. Skaitykite toliau, kad sužinotumėte, kaip užregistruoti ID automobilyje.

### Kaip užregistruoti „Volvo ID“ automobilyje

Jei sukūrėte savo „Volvo ID“ internetu arba per Volvo On Call programėlę, užregistruokite jį savo automobilyje:

1. Jei to dar nepadarėte, atsisiųskite „Volvo ID“ programėlę naudodamiesi **Atsisiuntimo centras** centrinio ekrano programėlių rodinyje.

#### PASTABA

Kad galėtumėte atsisiųsti programėlių, automobilis turi būti prijungtas prie interneto.

2. Paleiskite programėlę ir įveskite savo „Volvo ID“ / savo el. pašto adresą.
3. Vykdykite instrukcijas, automatiškai atsiųstas su jūsų „Volvo ID“ susietu el. pašto adresu.
  - > Jūsų „Volvo ID“ yra užregistruotas automobilyje. Dabar galima naudotis „Volvo ID“ paslaugomis.

### Susijusi informacija

- Volvo ID (p. 26)
- Programėlių atsisiuntimas (p. 485)
- Sistemos naujinių valdymas atsisiuntimo centre (p. 581)

<sup>3</sup> Prieinama tam tikrose rinkose.

<sup>4</sup> Automobiliui su „Volvo On Call“.

- Prie interneto prijungtas automobilis\* (p. 518)

## Drive-E – didesnis važiavimo malonumas

„Volvo Car Corporation“ nuolat dirba siekdama kurti saugesnius ir efektyvesnius produktus bei

sprendimus, tuo pat metu mažinant neigiamą poveikį aplinkai.



Aplinkosauga yra viena iš pagrindinių „Volvo Car“ veiklos vertybių, kuri daro įtaką visoms operacijoms. Į gamtos apsaugą atsižvelgiame galvodami apie visus automobilio gyvavimo ciklo etapus, įvertindami, kokį poveikį aplinkai jis daro nuo projektavimo iki pat utilizavimo ir perdirbimo. Bazinis „Volvo Cars“ principas - kiekvienas naujai sukurtas gaminytis turi aplinkai daryti mažiau neigiamo poveikio nei tas, kurį jis pakeičia.

„Volvo“ aplinkosauginės veiklos pagrindas yra efektyvesnų ir mažiau teršiančių transmisijų Drive-E vystymas. „Volvo“ taip pat yra svarbi

asmens aplinka – pavyzdžiui, oras „Volvo“ viduje yra švaresnis nei lauke dėl klimato kontrolės sistemos.

Jūsų „Volvo“ atitinka griežtus tarptautinius aplinkosaugos standartus. Visi „Volvo“ gamybos padaliniai turi būti sertifikuoti pagal ISO 14001, nes taip palaikomas sisteminis požiūris į aplinkosauginius veiklos klausimus, užtikrinantis nuolatinį tobulinimą kai daromas mažesnis poveikis aplinkai. ISO sertifikatas taip pat reiškia, kad laikomasi galiojančių aplinkosaugos įstatymų bei nuostatų. „Volvo“ taip pat reikalauja, kad šiuos reikalavimus tenkintų ir partneriai.

## Kuro sąnaudos

Kadangi didžiąją dalį automobilio poveikio aplinkai jo eksploatacijos eigoje padaro naudojimas, „Volvo Cars“ aplinkosauginės veiklos pagrindas – pastangos mažinti degalų sąnaudas, anglies dioksido ir kitų oro teršalų emisiją. „Volvo“ automobiliai pasižymi taupiu kuro naudojimu, lyginant su kitais tokios pačios klasės automobiliais. Automobilis sunaudoja mažiau kuro, nes išmeta mažesnę kiekį šiltnamio efektą sukeliančių dujų ir anglies dvideginio.

## Siekiami prisidėti kurdami geresnę aplinką

Taupiai energiją ir degalus vartojantis automobilis mažina ne tik neigiamą poveikį aplinkai, bet ir savininko sąnaudas. Jūs kaip vairuotojas galite lengvai sumažinti degalų sąnaudas bei sutaupyti pinigų ir prisidėti prie geresnės aplinkos kūrimo. Pateikiame keletą patarimų:

- Susiplanuokite efektyvų vidutinį greitį. Greičiai viršijus maždaug 80 km/h (maždaug 50 myl./val.) arba nukritus žemiau 50 km/h (maždaug 30 myl./val.), padidėja energijos sąnaudos.
- Laikykitės techninės priežiūros ir garantijos knygelėje rekomenduojamų automobilio techninės priežiūros intervalų.
- Venkite leisti varikliui ilgai veikti laisvąja eiga: jei ilgiau stovite, išjunkite variklį. Laikykitės vietinių įstatymų.
- Planuokite kelionę. Daug nereikalingų sustojimų ir netolygus greitis didina degalų sąnaudas.
- Prieš užvesdami variklį šaltu oru, panaudokite paruošimą\*: dėl to reikės mažiau energijos varikliui užvesti ir lėčiau dėvėsies komponentai. Variklis greičiau pasiekia įprastą darbinę temperatūrą, o tai leis sumažinti sąnaudas ir emisiją.

Be to, nepamirškite, kad aplinkai pavojingas atliekas, pvz., akumulatorius ir alyvą, reikia utilizuoti saugiu aplinkai būdu. Jei nežinote, kaip utilizuoti

šio tipo atliekas, pasitarkite su servisu. Rekomenduojame kreiptis į įgaliojimą „Volvo“ autoservisą.

## Veiksminga emisijos kontrolė

Jūsų „Volvo“ automobilis pagamintas pagal koncepciją „Švaru viduje ir lauke“ – šviri automobilio salono aplinka bei ypač efektyvi emisijos kontrolė. Daugeliu atvejų išmetamųjų dujų kiekis yra daug mažesnis negu nurodyta taikomuose standartuose.

## Švarus oras automobilio salone

Oro filtras neleidžia pro oro įsiurbimo angą į automobilio saloną patekti dulksėms ir žiedadulksėms.

Salono oro kokybės sistema (IAQS)\* užtikrina, kad į automobilio saloną iš lauko patenkantys oras būtų valomas.

Ši sistema išvalo automobilio salono orą nuo įvairių teršalų: dalelių, angliavandenilių, azoto oksidų ir arti žemės esančio ozono. Jei oras lauke yra užterštas, ortakai uždaromi ir vyksta uždara salono oro apytaka. Taip gali nutikti esant intensyviai eismui, pavyzdžiui, automobilių kamščiams ir važiuojant tuneliu.

IAQS yra dalis sistemos „Clean Zone Interior Package“ (CZIP)\*, kuriai taip pat priklauso funkcija, leidžianti įjungti ventiliatorių atrakinus automobilį nuotolinio valdymo rakteliu.

## Salonas

„Volvo“ salono medžiaga kruopščiai parinkta ir išbandyta, kad būtų maloni ir patogi. Kai kurios

detalės, pavyzdžiui, vairo siūlės, yra rankų darbo. Salonas stebimas, ar esant, pvz., dideliame karščiui ir skaisčiai šviesai nesklinda nemaloniai stiprūs kvapai ar cheminės medžiagos, sukeldamos diskomfortą.

## „Volvo“ autoservisai ir aplinka

Reguliari priežiūra sudaro sąlygas, kad jūsų automobilis tarnautų ilgai ir degalų sąnaudos būtų nedidelės. Tokiu būdu jūs taip pat prisidedate prie švaresnės aplinkos. Jei „Volvo“ autoservisams patikėsite savo automobilio techninį aptarnavimą ir priežiūrą, tai taps „Volvo“ sistemos dalimi. Projektuodama autoservisų patalpas, „Volvo“ kelia aiškius aplinkosauginius reikalavimus tam, kad būtų užkirstas kelias teršalų patekimui į aplinką. Mūsų autoservisų darbuotojai yra parengti ir turi reikiamų priemonių, kad būtų garantuota tinkama aplinkosauga.

## Perdirbimas

Kadangi „Volvo“ akcentuoja visą eksploatacijos ciklą, svarbu ir tinkamai perdirbti automobilį, mažinant poveikį aplinkai. Galima perdirbti beveik visą automobilį. Todėl automobilio paskutinio savininko prašoma susisiekti su atstovu, kuris pateiks informacijos apie sertifikuotus / aprobuotus perdirbimo taškus.

## Susijusi informacija

- Degalų sąnaudos ir CO<sub>2</sub> emisija (p. 655)
- Taupus važiavimas (p. 446)



## JŪSŪ „VOLVO“

- ◀◀ • Ijūnkite ir išjūnkite paruošimā\* (p. 228)
- Oro kokybė (p. 203)

## „IntelliSafe“ – pagalba vairuotojui ir saugumas

„IntelliSafe“ – tai „Volvo Cars“ automobilių saugos koncepcija. „IntelliSafe“ susideda iš keleto sistemų<sup>5</sup>, kurių paskirtis – užtikrinti didesnį kelionių automobiliu saugumą, išvengti sužalojimų ir apsaugoti keleivius bei kitus eismo dalyvius.

### ĮSPĖJIMAS

Šios funkcijos yra pagalbinės: jos negali padėti visose situacijose ir bet kokiomis sąlygomis.

Vairuotojas visada prisiima atsakomybę ir privalo užtikrinti, kad automobilis būtų vairuojamas saugiai, laikantis galiojančių kelių eismo taisyklių bei reikalavimų.

### Pagalba

Kad vairuotojui būtų saugiau važiuoti automobiliu, „IntelliSafe“ turi šias funkcijas.

- Aktyviosios tolimosios šviesos
- Tunelio aptikimas
- Pilot Assist
- Cross Traffic Alert
- Blind Spot Information
- Parkavimo pagalbos sistema\*

- Aktyvioji statymo pagalba\*
- Pagalbinės statymo sistemos kamera\*
- Kelio ženklų informacija\*
- elektroninė stabilumo kontrolė
- Roll Stability Control
- Greičio ribotuvas\*
- Pastovaus greičio palaikymo sistema
- Prisitaikanti pastovaus greičio palaikymo sistema\*
- Rear Collision Warning
- Driver Alert Control
- Visų ratų pavara<sup>6</sup>

### Prevencija

Siekiant padėti vairuotojui išvengti eismo įvykių, „IntelliSafe“ turi šias funkcijas.

- City Safety
- Įspėjimas apie atstumą\*
- Eismo juostos laikymo pagalba
- **Susid. vengimo pagalba**

### Apsauga

Siekiant apsaugoti vairuotoją ir keleivius tam tikrose situacijose avarijos atveju, „IntelliSafe“ turi šias kartu veikiančias funkcijas.

- Whiplash Protection System
- Pedestrian Protection System
- Saugos diržai su saugos diržų įtempikliais
- Saugos oro pagalvės

### PASTABA

Perskaitykite kiekvienai atskirai sistemai skirtus skyrius, kad visiškai suprastumėte funkcijas ir sužinotumėte apie svarbius įspėjimus.

### Susijusi informacija

- Aktyviosios tolimosios šviesos (p. 155)
- Sauga (p. 42)
- Pagalbos vairuotojui sistemos (p. 284)

<sup>5</sup> Kai kurios iš šių sistemų įrengiamos standartiškai, tuo tarpu kitos yra pasirinktinės. Jos gali skirtis priklausomai nuo rinkos, modelio metų ir automobilio modelio.

<sup>6</sup> All Wheel Drive

## **„Sensus“ – interneto ryšys ir pramogos**

„Sensus“ suteikia galimybę naudoti įvairių tipų programėles ir paversti automobilį „Wi-Fi“ interneto prieigos tašku.

### **Tai – „Sensus“**



„Sensus“ siūlo išmanią sąsają ir ryšį su skaitmeniniu pasauliu. Patogi navigacijos struktūra leidžia, kai reikia, gauti reikiamą pagalbą, informaciją ir pramogauti netrikdant vairuotojo.

„Sensus“ apima visas automobilio sistemas, susijusias su pramogomis, interneto ryšiu, navigacija\* ir naudotojo sąsaja tarp vairuotojo bei automobilio. Būtent „Sensus“ leidžia jums užmegzti ryšį su automobiliu ir išoriniu pasauliu.

### **Informacija reikiamu laiku ir reikiamoje vietoje**

Įvairiuose automobilyje įrengtuose ekranuose reikiamu momentu suteikiama aktuali informacija. Informacija rodoma skirtingose vietose pagal tai, kokie yra vairuotojo prioritetai.

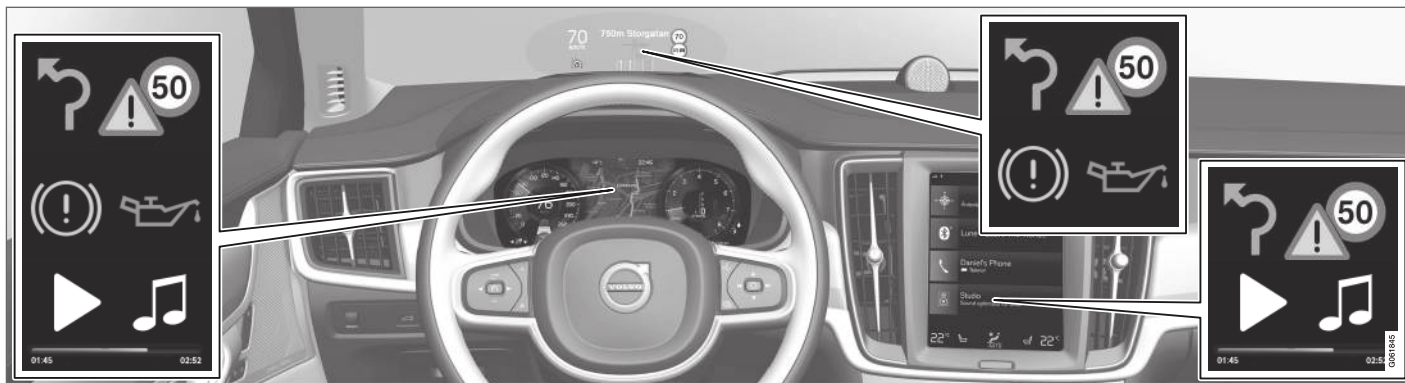

Skirtingų tipų informacija rodoma skirtinguose ekranuose, priklausomai nuo jai suteikiamo prioriteto.

### Projekcinis rodinys\*

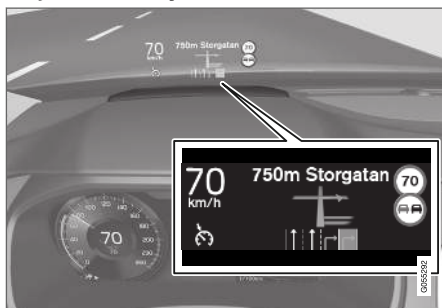

Projekciniame rodynyje pateikiama rinktinė informacija, į kurią vairuotojas turi nedelsdamas atsižvelgti. Tai, pvz., gali būti kelių eismo įspėjimai,

greičio informacija ir navigacijos\* informacija. Projekciniame rodynyje taip pat rodoma informacija apie kelio ženklus ir įeinančius telefoninius skambučius.

### Vairuotojo ekranas



12 colių\* vairuotojo ekranas.



8 colių vairuotojo ekranas.

Vairuotojo ekrane pateikiama informacijos apie greitį ir, pvz., priimamus skambučius arba grojamus kūrinius. Ekranas valdomas dviem vairo klaviatūromis.

### Centrinis ekranas



Iš jutiklinio centrinio ekrano galima valdyti daugelį pagrindinių automobilio funkcijų. Todėl fizinių mygtukų ir valdymo elementų skaičius automobilyje yra minimalus. Ekraną galima valdyti net ir mūvint pirštines.

Iš čia yra valdomos, pvz., klimato kontrolės ir pramogų sistemos bei sėdynių padėties\*. Atsiradus galimybei, į centriniame ekrane rodomą informaciją gali reaguoti vairuotojas arba kitas automobilyje esantis asmuo.

### Balso atpažinimo sistema



Vairuotojas gali naudotis valdymo balsu sistema neatitraukdamas rankų nuo vairo. Sistema supranta natūralią kalbą. Naudokite balso atpažinimo funkciją norėdami, pavyzdžiui, pagroti dainą, kam nors

paskambinti, padidinti temperatūrą arba perskaityti teksto pranešimą.

### Susijusi informacija

- Projekcinis rodinys\* (p. 140)
- Vairuotojo ekranas (p. 80)
- Centrinio ekrano apžvalga (p. 107)
- Balso atpažinimas (p. 143)
- Prie interneto prijungtas automobilis\* (p. 518)
- Interneto prieigos bendrinimas iš automobilio, naudojantis „Wi-Fi“ interneto prieigos tašku (p. 522)



## Programinės įrangos naujiniai

Siekiant, kad jūs ir kiti „Volvo“ klientai galėtumėte maksimaliai išnaudoti savo automobilius, „Volvo“ nepertraukiamai tobulina automobilių sistemas ir jums siūlomas paslaugas.

Vykdamas jūsų automobilio priežiūros darbus pas įgaliotąjį „Volvo“ atstovą, galima atnaujinti jūsų „Volvo“ programinę įrangą į naujausią versiją. Naujausias programinės įrangos naujinys suteikia jums galimybę naudotis jame įdiegtais patobulinimais, įskaitant ir ankstesnių naujinių patobulinius.

Papildomos informacijos apie išleistus naujinius ir atsakymus į dažnai užduodamus klausimus rasite [support.volvocars.com](http://support.volvocars.com).

### **i PASTABA**

Funkcijos po atnaujinimo gali skirtis atsižvelgiant į rinką, modelį, modelio metus ir parinktis.

## Susijusi informacija

- „Sensus“ – interneto ryšys ir pramogos (p. 32)
- Sistemų naujinių valdymas atsiuntimo centre (p. 581)

## Duomenų įrašymas

Kaip „Volvo“ saugumo ir kokybės užtikrinimo dalis tam tikra informacija apie transporto priemonės veikimą, funkcionalumą ir įvykius įrašoma automobilyje.

Šioje transporto priemonėje veikia sistema „Event Data Recorder“ (EDR). Pirminė paskirtis – registruoti ir įrašyti duomenis, susijusius su eismo įvykiais ar galimo susidūrimo situacijomis, kai, pvz., išsiskleidžia saugos oro pagalvė arba transporto priemonė kliudi kelyje esančią kliūtį. Duomenys įrašomi siekiant, kad būtų geriau suprantama, kaip skirtingose situacijose veikia transporto priemonės sistemos. EDR skirta duomenims, susijusiems su transporto priemonės dinamikos ir saugos sistemomis, įrašyti trumpam laikotarpiui, dažniausiai 30 sekundžių ar trumpiau.

Šioje transporto priemonėje esanti EDR sistema skirta duomenims, susijusiems su šiomis situacijomis esant eismo įvykiams ar galimiems susidūrimams, įrašyti:

- Kaip veikė įvairios automobilio sistemos
- Ar buvo prisegti / įtempti vairuotojo ir keleivio saugos diržai
- Kaip vairuotojas naudoja greičio ar stabdžių pedalus
- Transporto priemonės važiavimo greitis

Ši informacija gali jums padėti geriau suprasti aplinkybes, kuriomis įvyksta eismo įvykiai, sužalojimai ir pažeidimai. EDR įrašo tik tuos duomenis,

kai atsitinka neįprastas susidūrimo įvykis. EDR neįrašinėja jokių duomenų esant įprastoms vairavimo sąlygoms. Taip pat sistema niekada neregistruoja, kas vairuoja transporto priemonę ar eismo įvykio arba galimo įvykio geografinės vietos. Tačiau kitos šalys, pvz., policija, gali pasinaudoti įrašytais duomenimis kartu su asmeniniais duomenimis, kurie dažniausiai renkami įvykus eismo įvykiui. Norint išaiškinti registruotus duomenis reikia specialios įrangos arba prieigos prie transporto priemonės arba EDR.

Be EDR automobilyje įmontuoti ir keli kompiuteriai, skirti nuolatinei automobilio funkcijų patikrai ir stebėsenai. Jie gali registruoti duomenis esant įprastinėms vairavimo sąlygoms, bet visų pirma jie registruoja gedimus, kurie daro poveikį transporto priemonės funkcionalumui ir veikimui, arba aktyvius transporto priemonės vairuotojo pagalbos funkciją (pvz., „City Safety“ ir automatinio stabdymo funkciją).

Kai kurių įrašytų duomenų reikia tam, kad techninio aptarnavimo ir priežiūros specialistai galėtų nustatyti ir pašalinti bet kuriuos transporto priemonės gedimus. Registruotos informacijos reikia ir tam, kad „Volvo“ galėtų įvykdyti įstatymuose ir valdžios organų nustatytus teisinius reikalavimus. Transporto priemonėje registruota informacija saugoma jos kompiuteryje iki transporto priemonės techninės apžiūros arba remonto.

Be to, registruotą informaciją galima naudoti kaip visumą tyrimams atlikti ar gaminiamis kurti sie-



kiant nuolatos tobulinti „Volvo“ automobilių saugumą ir kokybę.

„Volvo“ neatskleis pirmiau aprašytos informacijos trečiosioms šalims be automobilio savininko sutikimo. Siekiant vykdyti nacionalinių teisės aktų reikalavimus, „Volvo“ gali tekti atskleisti šio pobūdžio informaciją policijai arba kitoms institucijoms, kurios gali pareikšti teisę į tokią prieigą. Siekiant perskaityti ir išaiškinti įrašytą informaciją, reikia specialios techninės įrangos, kurią turi „Volvo“ ir su bendrove sutartis pasirašę autoservisai. „Volvo“ atsako už saugų informacijos, kuri yra perduodama „Volvo“ aptarnavimo ir techninės priežiūros metu, laikymą ir tvarkymą bei užtikrinimą, kad tokios informacijos tvarkymas atitiktų galiojančius teisinius reikalavimus. Dėl papildomos informacijos kreipkitės į „Volvo“ atstovą.

### **Paslaugų terminai ir paslaugos**

„Volvo“ siūlo paslaugas, padedančias vairuoti maksimaliai saugiai ir patogiai.

Šios paslaugos apima viską – nuo skubios pagalbos iki navigacijos ir įvairių techninės priežiūros paslaugų.

Prieš pradėdant naudotis paslaugomis, svarbu perskaityti paslaugų teikimo sąlygas ir nuostatus ([support.volvocars.com](mailto:support.volvocars.com)).

### **Susijusi informacija**

- Klientų privatumo politika (p. 36)

### **Klientų privatumo politika**

„Volvo“ gerbia ir saugo visų mūsų interneto svetainės lankytojų saugumą.

Šioje politikoje nagrinėjami klientų duomenų ir asmens informacijos tvarkymo klausimai. Tikslas – suteikti dabartiniams, buvusiems ir būsimiems klientams bendrojo pobūdžio informacijos apie:

- aplinkybes, kurioms esant, renkame ir apdorojome jūsų asmeninius duomenis;
- mūsų renkamus asmeninių duomenų tipus;
- priežastį, kodėl renkame jūsų asmeninius duomenis;
- tai, kaip tvarkome jūsų asmeninius duomenis.

Visą šios politikos turinį galima perskaityti [support.volvocars.com](mailto:support.volvocars.com).

### **Susijusi informacija**

- Naudotojo sąlygos ir nuostatai bei duomenų bendrinimas (p. 524)
- Paslaugų terminai ir paslaugos (p. 36)
- Duomenų įrašymas (p. 35)

## Svarbi informacija apie priedus ir pagalbinę įrangą

Neteisingai prijungus ir įrengus priedus bei papildomą įrangą, gali sutrikti automobilio elektroninės sistemos veikimas.

Primitytinai rekomenduojame „Volvo“ savininkams įrengti tik „Volvo“ patvirtintus originalius priedus, o jų įrengimo darbus patikėti tik parengtiems ir kvalifikuotiems „Volvo“ priežiūros technikams. Tam tikri priedai veikia tik įdiegus susijusią programinę įrangą į automobilio kompiuterio sistemą.

Automobilio savininko vadove aprašoma įrangą nėra montuojama į visus automobilius. Modelių komplektacija yra skirtinga, tai priklauso nuo konkrečios rinkos poreikių (kuriamos įvairios adaptacijos), nacionalinių, vietinių įstatymų bei taisyklių.

Šiame vadove aprašytos parinktys arba priedai yra pažymėti žvaigždute. Jei nežinote, ar konkretus komponentas yra montuojamas standartiškai ar papildomai, kreipkitės į „Volvo“ atstovą.

## ⚠️ ĮSPĖJIMAS

Vairuotojas visada atsako, kad automobilis būtų vairuojamas saugiai, laikantis visų galiojančių įstatymų bei kelių eismo taisyklių.

Taip pat svarbu užtikrinti, kad automobilio techninė ir bendroji priežiūra būtų vykdomos pagal „Volvo“ rekomendacijas: žr. savininkui skirtą informaciją bei techninės priežiūros ir garantijos knygele.

Jei bortinio kompiuterio informacija skiriasi nuo spausdinto automobilio savininko vadovo, pirmumas visada teikiamas spausdintai informacijai.

## Susijusi informacija

- Priedų įrengimas (p. 37)
- Įrangos prijungimas prie automobilio diagnostinio lizdo (p. 38)
- Automobilio savininko vadovo skaitymas (p. 22)

## Priedų įrengimas

Primitytinai rekomenduojame „Volvo“ savininkams įrengti tik „Volvo“ patvirtintus originalius priedus, o jų įrengimo darbus patikėti tik parengtiems ir kvalifikuotiems „Volvo“ priežiūros technikams. Tam tikri priedai veikia tik įdiegus susijusią programinę įrangą į automobilio kompiuterio sistemą.

- „Volvo“ originalūs priedai yra išbandyti siekiant užtikrinti darnią sąveiką su automobilio našumo, saugos ir emisijos kontrolės sistemomis. Be to, parengtas ir kvalifikuotas „Volvo“ autoserviso technikas žinos, kokius priedus galima saugiai įrengti jūsų „Volvo“ automobilyje. Prieš montuodami savo automobilyje bet kokius priedus, būtinai kreipkitės patarimo į parengtą ir kvalifikuotą „Volvo“ autoserviso techniką.
- „Volvo“ nepatvirtinti priedai gali nebūti konkrečiai išbandyti su jūsų automobiliu ir gali jam netikti.
- Jei įrengsite priedus, kurių „Volvo“ neišbandė arba jei leisite kitiems patirties neturintiems asmenims įrengti priedus, gali nukentėti kai kurios automobilio našumo arba saugos sistemos.
- Jokia naujo automobilio garantija netaikoma pažeidimams, atsiradusiems dėl nepatvirtintais būdais arba netinkamai įrengtų priedų. Papildomos informacijos apie garantijos informaciją rasite techninės priežiūros ir



- ◀◀ garantijos knygelėje. „Volvo“ neprisiima jokios atsakomybės už žūtis, susižalojimus ar sąnaudas, kurių priežastimi taps sumontuoti neoriginalūs priedai.

### Susijusi informacija

- Svarbi informacija apie priedus ir pagalbinę įrangą (p. 37)

## Įrangos prijungimas prie automobilio diagnostinio lizdo

Netinkamai prijungus ir įdiegus programinę įrangą ar diagnostines priemones, gali būti neigiamai paveikta automobilio elektroninė sistema.

Primygtinai rekomenduojame „Volvo“ savininkams įrengti tik „Volvo“ patvirtintus originalius priedus, o jų įrengimo darbus patikėti tik parengtiems ir kvalifikuotiems „Volvo“ priežiūros technikams. Tam tikri priedai veikia tik įdiegus susijusią programinę įrangą į automobilio kompiuterio sistemą.



Duomenų ryšio jungtis („On-board Diagnostic“, OBDII) įrengta po prietaisų skydeliu, vairuotojo pusėje.

### **i** PASTABA

„Volvo Cars“ neprisiima jokios atsakomybės už pasekmes, jei prie „On-board Diagnostic“ lizdo (OBDII) bus jungiama neautorizuota įranga. Šį lizdą naudoti reikia patikėti tik parengtiems ir kvalifikuotiems „Volvo“ autoserviso technikams.

### Susijusi informacija

- Svarbi informacija apie priedus ir pagalbinę įrangą (p. 37)

## Automobilio identifikacinio numerio rodymas

Pavyzdžiui, susisiekus su „Volvo“ įgaliotuoju atstovu dėl „Volvo On Call“ abonemento, reikės pateikti automobilio identifikacinį numerį (VIN<sup>7</sup>).

1. Centrinio ekrano viršutiniame rodinyje paspauskite **Nuostatos**.
2. Eikite į **Sistema → Sistemos informacija → Automobilio identifikacijos Nr.**
  - > Pateikiamas automobilio identifikacinis numeris.

Kitas būdas surasti VIN – pažiūrėti į prietaisų skydelį per automobilio priekinį stiklą, pirmajame techninės priežiūros ir garantijos knygelės puslapyje arba automobilio registracijos liudijime.



Visuose modeliuose VIN yra panašioje vietoje.

<sup>7</sup> Vehicle Identification Number

## Vairuotojo blaškymasis

Vairuotojas privalo padaryti viską, kad užtikrintų savo, keleivių ir kitų kelių eismo dalyvių saugą. Šios atsakomybės dalis – nesiblaškyti, pvz., vairuojant nedirbti kitų darbų, nesusijusių su automobilio valdymu.

Jūsų naujajame „Volvo“ yra (arba gali būti) gausaus turinio pramogų ir ryšių sistemų. Tai gali būti mobilieji telefonai su laisvų rankų įranga, navigacijos sistemos ir garso sistemos, turinčios įvairiausių funkcijų. Be to, taip pat galite turėti kitų asmeninių nešiojamųjų elektroninių įrenginių. Naudojami tinkamai ir saugiai, tokie įrenginiai gali praturtinti vairavimo patirtį. Vis dėlto, netinkamai naudojami jie gali blaškyti jūsų dėmesį.

Norėtumėme pateikti jums keletą įspėjimų dėl tokių sistemų, siekdami akcentuoti „Volvo“ rūpestį jūsų sauga. Niekada nenaudokite automobilijoje įrenginio ar funkcijos taip, kad nukreiptumėte dėmesį nuo saugaus vairavimo. Nukreipus dėmesį, gali įvykti rimtas autoįvykis. Be šių bendrojo pobūdžio įspėjimų siūlome keletą patarimų, kaip naudotis naujomis automobilijoje galinčiomis būti funkcijomis:

## ⚠️ ĮSPĖJIMAS

- Vairuodami niekada nesinaudokite rankeje laikomu mobiliuoju telefonu. Kai kuriuose regionuose vairuotojui draudžiama naudotis mobiliuoju telefonu, kai automobilis juda.
- Jei automobilyje įrengta navigacijos sistema, planinį maršrutą galima nustatyti ir keisti tik kai automobilis stovi.
- Niekada neprogramuokite garso sistemos, kai automobilis juda. Programuokite radijo išankstines nuostatas, kai automobilis stovi, ir po to jomis naudokitės, kad greičiau ir paprasčiau iškviestumėte pageidaujamas radijo stotis.
- Kai automobilis juda, nesinaudokite nešiojamaisiais arba delniniais kompiuteriais.

## Susijusi informacija

- Garsas, medija ir internetas (p. 482)



SAUGA

## Sauga

Transporto priemonėje sumontuotos kelios saugos sistemos, kurios veikia kartu apsaugoti transporto priemonės vairuotoją ir keleivius avarijos atveju.

Automobilyje yra keletas jutiklių, kurie reaguoja avarijos metu ir, atsižvelgiant į konkrečią avarinę situaciją, aktyvina įvairias saugos sistemas, pvz., įvairių rūšių saugos oro pagalves ir saugos diržų įtempiklius. Atsižvelgdamos į konkrečią eismo įvykio situaciją, pvz., susidūrimą skirtingais kampais, apsvertimą ar nuvažiavimą nuo kelio, sistemos reaguoja įvairiai, kad suteiktų geriausią apsaugą.

Yra ir mechaninių saugos sistemų, pvz., „Whiplash Protection System“. Automobilis sukonstruotas taip, kad didžioji susidūrimo jėgos dalis būtų paskirstyta sijoms, statramsčiams, grindims, stogui ir kitoms kėbulo dalims.

Pažeidus svarbią automobilio funkciją, po susidūrimo gali būti aktyvintas automobilio saugos režimas.

### Įspėjamasis simbolis vairuotojo ekrane



Įspėjamasis simbolis vairuotojo ekrane pasirodo, kai automobilio elektros sistema nustatoma į uždegimo padėtį II.

Jei automobilio saugos sistema veikia sklandžiai, simbolis dingsta po maždaug 6 sekundžių.

### ⚠️ ĮSPĖJIMAS

Jei įspėjamasis ženklas lieka šviesti arba įsijungia važiuojant ir vairuotojo ekrane pasirodo pranešimas **SRS oro pagalvė Reikia skubiai vykti į autoservisą**, tai reiškia, kad neveikia tam tikra vienos iš saugos sistemų dalis. „Volvo“ rekomenduoja kaip įmanoma greičiau susisiekti su įgaliotuoju „Volvo“ autoservisu.

### ⚠️ ĮSPĖJIMAS

Niekada patys nemodifikuokite ir neremontuokite įvairių automobilio saugos sistemų. Netinkamai vykdant darbus su bet kuria iš sistemų, gali įvykti gedimas ir keleiviai gali rimtai susižaloti. „Volvo“ rekomenduoja susisiekti su įgaliotuoju „Volvo“ autoservisu.



Sugedus specifiniam įspėjamajam simboliui, vietoj jo įsijungia bendrasis įspėjamasis simbolis ir vairuotojo ekrane parodomas tas pats pranešimas.

### Susijusi informacija

- Sauga nėštumo metu (p. 42)
- Saugos diržai (p. 45)
- Saugos oro pagalvės (p. 50)
- Whiplash Protection System (p. 43)
- Pedestrian Protection System (p. 44)
- Safety mode (p. 57)
- Vaikų sauga (p. 58)

## Sauga nėštumo metu

Svarbu, kad nėštumo laikotarpiu saugos diržas būtų naudojamas tinkamai ir nėščiosios vairuotojos nustatytą tinkamą sėdėjimo padėtį.

### Saugos diržas

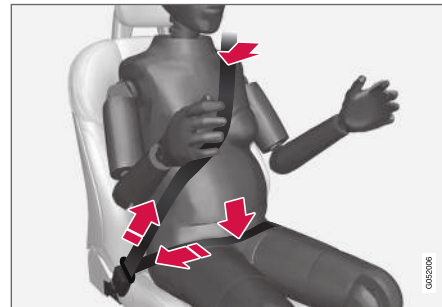

Įstrižoji dalis turi eiti per pečių, tarp krūtų ir per pilvo šoną.

Apatinė diržo dalis turi kuo geriau priglusti ir eiti kuo žemiau po pilvu. Negalima leisti jai pakilti. Įtempkite saugos diržą ir užtikrinkite, kad jis būtų gerai prigludęs prie kūno. Be to, patikrinkite, ar diržas nėra susisukęs.

### Sėdėjimo padėtis

Vėlesniais nėštumo mėnesiais nėščiosios vairuotojos turėtų pareguliuoti automobilio sėdynę ir vairą taip, kad galėtų lengvai vairuoti automobilį (t. y., kad lengvai pasiektų pedalus ir vairą). Pasisten-



kite sėdynę atitraukti tiek, kad tarp pilvo ir vairo būtų kuo didesnis tarpas.

### Susijusi informacija

- Sauga (p. 42)
- Saugos diržai (p. 45)
- Mechaninė priekinė sėdynė (p. 182)
- Elektra valdoma\* priekinė sėdynė (p. 183)

## Whiplash Protection System

„Whiplash Protection System“ (WHIPS) sumažina kaklo traumų pavojų. Sistemą sudaro smūgio energiją sugeriantys atlošai ir sėdynės pasostė, taip pat – ypatingos konstrukcijos priekinių sėdynių galvos atramos.

WHIPS sistema suveikia smūgio į automobilio galinę dalį atveju. Jos veikimas priklauso nuo susidūrimo kampo ir greičio, atsitrenkusio automobilio tipo ir kitų veiksnių.

Suveikus sistemai WHIPS, priekinės sėdynės atlošai yra atlenkiami atgal, o sėdynės pasostės – žemyn, kad pasikeistų vairuotojo ir priekyje sėdinčio keleivio sėdėjimo padėtis. Jų judėjimas padeda absorbuoti dalį kylančių jėgų, kurios gali sukelti kaklo traumą.

### ⚠️ ĮSPĖJIMAS

WHIPS yra saugos diržų papildinys. Visada naudokite saugos diržą.

### ⚠️ ĮSPĖJIMAS

Niekada patys nekeiskite ir neremontuokite sėdynės ar WHIPS. „Volvo“ rekomenduoja susisiekti su įgaliuotuoju „Volvo“ autoservisu.

Jeigu priekines sėdynes veikia stipri apkrova, pavyzdžiui, susidūrimo metu, sėdynės reikia pakeisti. Kai kurios sėdynių apsauginės savybės gali dingti, net jeigu atrodo, kad jos nepažeistos.

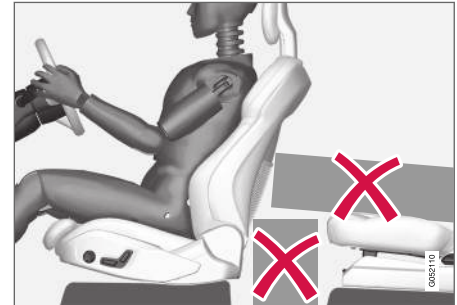

Nepalikite daiktų ant grindų, po priekinėmis sėdynėmis ar ant galinės sėdynės, kadangi jie gali neleisti veikti sistemai WHIPS.



### **ISPĖJIMAS**

Nespauskite kietų daiktų tarp galinės sėdynės pasostės ir priekinės sėdynės atlošo.

Nulenkus galinės sėdynės atlošą, būtina pritvirtinti bagažinėje visus krovinius, kad avarijos metu jie nenuslystų iki priekinės sėdynės atlošo.

### **ISPĖJIMAS**

Jei galinės sėdynės atlošas yra nulenktas arba ant galinės sėdynės sumontuota atgal apgręžta vaikiška automobilinė kėdutė, atitinkamą priekinę sėdynę reikia pastumti pirmyn, kad ji nesiliestų su nulenktu atlošu arba vaikiška kėdute.

### **Sėdėjimo padėtis**

Siekiant, kad sistema WHIPS užtikrintų optimalią apsaugą, vairuotojas ir keleivis turi užimti tinkamą sėdėjimo padėtį ir pasirūpinti, kad sistemos veikimui nebūtų kliūčių.

Prieš pradėdami važiuoti, tinkamai atsisėskite priekinėje sėdynėje.

Vairuotojas ir priekinės sėdynės keleivis turi sėdėti sėdynės viduryje taip, kad tarp galvos ir jai skirtos atramos būtų kaip įmanoma mažesnis atstumas.

### **WHIPS ir vaikiškos kėdutės**

WHIPS nesumažina automobilio apsaugos, kuri užtikrinama vaikams, sėdintiems vaikiškose kėdutėse ar ant paaugūstintos pasostės.

### **Susijusi informacija**

- Sauga (p. 42)
- Mechaninė priekinė sėdynė (p. 182)
- Elektra valdoma\* priekinė sėdynė (p. 183)
- Rear Collision Warning (p. 356)

### **Pedestrian Protection System**

„Pedestrian Protection System“ (PPS) – tai sistema, kuri atskirų smūgių priekine automobilio dalimi atveju sumažina automobilio neigiamą poveikį pėsčiajam.

Įvykus tam tikriems susidūrimams priekine automobilio dalimi su pėsčiuoju, sureaguoja automobilio priekyje įrengti jutikliai ir sistema aktyvinama.

Aktyvius PPS:

- Pakeliama galinė variklio dangčio dalis.
- Per Volvo On Call\* automatiškai išsiunčiamas pavojaus signalas.

Jutikliai veikia važiuojant maždaug 25–50 km/h (15–30 mph) greičiu.

Jutikliai suprojektuoti aptikti susidūrimą su į žmogaus koją panašiu objektu.

### **PASTABA**

Eismo aplinkoje gali pasitaikyti objektų, kurių jutikliams duodamas signalas panašus į susidūrimą su pėsčiuoju. Susidūrus su tokiu objektu, sistema gali būti suaktyvinta.

**⚠️ ĮSPĖJIMAS**

Nemontuokite jokių priedų ir nekeiskite nieko priekinėje dalyje. Netinkamai modifikavus priekinę dalį, galima sutrikdyti sistemos funkciją, kas vėliau gali sukelti rimtų sužalojimų ir apgadinti automobilį.

„Volvo“ rekomenduoja naudoti originalias valytuvų svirtis ir joms skirtas originalias detales.

**⚠️ ĮSPĖJIMAS**

Niekada patys nemodifikuokite ir neremontuokite sistemos. „Volvo“ rekomenduoja susisiekti su įgaliotuoju „Volvo“ autoservisu. Netinkamai vykdant sistemos darbus, gali sutrikti jos veikimas ir keleiviai gali rimtai susižaloti.

**⚠️ ĮSPĖJIMAS**

Jei automobilio priekis būtų apgadintas, „Volvo“ rekomenduoja susisiekti su įgaliotuoju „Volvo“ autoservisu, kad jo specialistai įvertintų, ar sistema veikia tinkamai.

**Ženkla vairuotojo ekrane**

Ženklas	Paaiškinimas
	Aktyvinta PPS arba įvyko sistemos triktis. Įvykdyskite pateiktą rekomendaciją.

**Susijusi informacija**

- Sauga (p. 42)

**Saugos diržai**

Staigus stabdymas, neužsisėgus saugos diržų, gali sukelti rimtų pasekmių.

Svarbu kad diržas priglustų prie kūno taip užtikrindamas maksimalią apsaugą. Nenulenkite atlošo pernelyg daug atgal. Saugos diržas suprojektuotas saugoti keleivį, sėdintį normalioje padėtyje.

**⚠️ ĮSPĖJIMAS**

Atminkite: neužspauskite ir neužkabinkite saugos diržų ant kitų salono kabliukų ar tvirtinimo detalių, kadangi kitaip diržai nebus tinkamai įtempiami.

**⚠️ ĮSPĖJIMAS**

Saugos diržai ir saugos oro pagalvės sąveikauja. Jei saugos diržas nenaudojamas arba naudojamas neteisingai, apsauga, kurią susidūrimo metu teikia saugos oro pagalvė, gali sumažėti.

**⚠️ ĮSPĖJIMAS**

Niekada patys nekeiskite ir neremontuokite saugos diržų. „Volvo“ rekomenduoja susisiekti su įgaliotuoju „Volvo“ autoservisu.

Jeigu saugos diržą veikia stipri apkrova, pavyzdžiui susidūrimo metu, reikia pakeisti visą saugos diržą. Kai kurios saugos diržo apsauginės savybės gali dingti, net jeigu atrodo, kad saugos diržas nepažeistas. Saugos diržą reikia pakeisti ir tada, jei yra nusidėvėjimo arba pažeidimo požymių. Naujo saugos diržo tipas turi būti patvirtintas ir skirtas montavimui toje pačioje vietoje, kurioje buvo keistinas saugos diržas.

**Susijusi informacija**

- Sauga (p. 42)
- Saugos diržo įtempiklis (p. 47)
- Saugos diržų prisisėgimas ir atsisėgimas (p. 46)
- Durelių ir saugos diržo priminimas (p. 48)

## Saugos diržų prisisegimas ir atsisegimas

Prieš pradėdami važiuoti užtikrinkite, kad visi keleiviai būtų prisisegę saugos diržus.

### Saugos diržų prisisegimas

1. Lėtai patraukite saugos diržą ir įsitikinkite, kad jis nėra susuktas ar pažeistas.

#### **i** PASTABA

Kiekviename saugos dirže sumontuota inertinė ritė, kuri užsifiksuoja šiose situacijose:

- jei diržas ištraukimas per greitai;
- stabdant ir spaudžiant akceleratorių;
- jei automobilis smarkiai pasvyra į priekį;
- važiuojant posūkiuose;

2. Prisisekite saugos diržą, įkišdami užsegimo ašelį į tam skirtą sagtį.
  - > Spragtelėjimas reiškia, kad saugos diržas užsifiksavo.

#### **⚠** ĮSPĖJIMAS

Visada įkiškite saugos diržo liežuvelį į jam skirtos pusės sagtį. Kitaip susidūrimo atveju saugos diržai ir sagtys gali nesuveikti kaip numatyta. Yra pavojus rimtai susižeisti.

3. Priekinėse sėdynėse galima reguliuoti saugos diržo aukštį.



Suspauskite sėdynės įtvirtinimą ir pakelkite saugos diržą aukštyn arba nuleiskite žemyn.

Nustatykite diržą kaip įmanoma aukščiau, tačiau jis neturi trintis į jūsų gerklę.

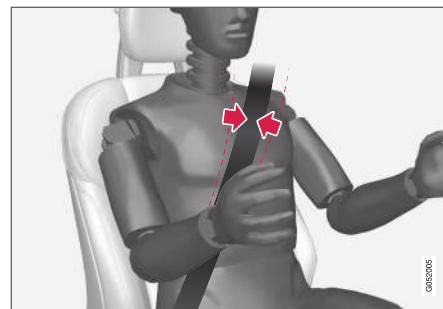

Saugos diržas turi gulėti ant peties (o ne žemiau ant rankos).

4. Įtempkite klubus juosiančią diržo atkarpa, patraukdami įstrižą diržo atkarpa link peties.

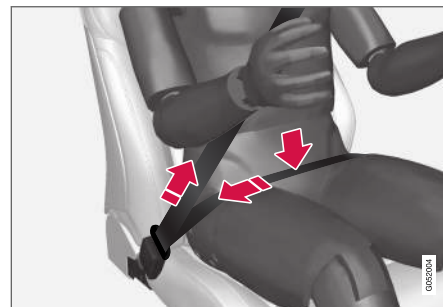

Ties klubais esanti diržo atkarpa turi būti kuo žemiau (ne ant pilvo).

**⚠️ ĮSPĖJIMAS**

Vienas saugos diržas yra suprojektuotas tik vienam asmeniui.

**⚠️ ĮSPĖJIMAS**

Atminkite: neužspauskite ir neužkabinkite saugos diržų ant kitų salono kabliukų ar tvirtinimo detalių, kadangi kitaip diržai nebus tinkamai įtempiami.

**⚠️ ĮSPĖJIMAS**

Negadinkite saugos diržų ir nekiškite į sagtį jokių pašalinių daiktų. Antraip susidūrimo atveju saugos diržai ir sagtys gali nesuveikti kaip numatyta. Yra pavojus rimtai susižeisti.

**Saugos diržų atsisegimas**

1. Nuspauskite raudoną saugos diržo užrakto mygtuką ir leiskite saugos diržui susivynioti.
2. Jei saugos diržas visas nesusivyniojo, įstumkite jį ranka, kad nekabėtų laisvas.

**Susijusi informacija**

- Saugos diržai (p. 45)
- Saugos diržo įtempiklis (p. 47)
- Durelių ir saugos diržo priminimas (p. 48)

**Saugos diržo įtempiklis**

Automobilyje įrengti standartiniai saugos diržų įtempikliai ir elektra valdomi saugos diržų įtempikliai, kurie gali įtempti saugos diržus avarinėse situacijose ir susidūrimų atveju.

**Standartinis saugos diržo įtempiklis**

Visi saugos diržai turi standartinius saugos diržų įtempiklius.

Saugos diržų įtempikliai susidūrimo atveju įtempia saugos diržą su pakankama jėga, kad efektyviai nustatytų keleivį tinkamoje padėtyje.

**Elektrinis saugos diržo įtempiklis**

Vairuotojo ir priekyje sėdinčio keleivio saugos diržuose įrengti elektriniai saugos diržų įtempikliai.

Saugos diržų įtempikliai veikia kartu ir gali būti aktyvinami su vairuotojo pagalbos sistemomis „City Safety“ bei „Rear Collision Warning“. Kritinėse situacijose, pvz., staigiai stabdant, nuvažiuojant nuo kelio ir pan. (pvz., jei automobilis ima verstis griovyje, pakyla nuo žemės arba atsitrenkia į ant kokią nors objektą), slystant ar kilus susidūrimo pavojui, saugos diržo įtempiklio elektrinis variklis gali įtempti saugos diržą.

Elektrinis saugos diržo įtempiklis padeda nustatyti keleivį į geresnę padėtį, sumažindamas pavojų jam trenktis į automobilio salono detales ir padidindamas saugos sistemų, pvz., automobilio oro pagalvių, efektyvumą.

Pasibaigus kritinei situacijai, saugos diržas ir elektrinis saugos diržo išankstinis įtempiklis automatiškai atkuriami, tačiau juos galima atkurti ir rankiniu būdu.

**⚠️ SVARBU**

Išjungus keleivio oro pagalvę, keleivio pusėje tuo pačiu išjungiamas ir elektrinis saugos diržo įtempiklis.

**⚠️ ĮSPĖJIMAS**

Niekada patys nekeiskite ir neremontuokite saugos diržų. „Volvo“ rekomenduoja susisiekti su įgaliotuju „Volvo“ autoservisu.

Jeigu saugos diržą veikia stipri apkrova, pavyzdžiui susidūrimo metu, reikia pakeisti visą saugos diržą. Kai kurios saugos diržo apsauginės savybės gali dingti, net jeigu atrodo, kad saugos diržas nepažeistas. Saugos diržą reikia pakeisti ir tada, jei yra nusidėvėjimo arba pažeidimo požymių. Naujo saugos diržo tipas turi būti patvirtintas ir skirtas montavimui toje pačioje vietoje, kurioje buvo keistinas saugos diržas.

**Susijusi informacija**

- Saugos diržai (p. 45)
- Saugos diržų prisisegimas ir atsisegimas (p. 46)
- Elektrinio saugos diržo įtempiklio nustatymas iš naujo (p. 48)



- Keleivio oro pagalvės aktyvinimas ir deaktivavimas\* (p. 53)
- City Safety™ (p. 342)
- Rear Collision Warning (p. 356)

## Elektrinio saugos diržo įtempiklio nustatymas iš naujo

Elektrinis saugos diržo įtempiklis suprojektuotas automatiškai nustatyti iš naujo, tačiau, jei diržas lieka atleistas, jį galima nustatyti iš naujo ir rankiniu būdu.

1. Sustabdykite automobilį saugioje vietoje.
2. Atsisekite saugos diržą ir vėl jį prisisekite.
  - > Saugos diržas ir elektrinis saugos diržo įtempiklis nustatomi iš naujo.

### ĮSPĖJIMAS

Niekada patys nekeiskite ir neremontuokite saugos diržų. „Volvo“ rekomenduoja susisiekti su įgaliotuoju „Volvo“ autoservisu.

Jeigu saugos diržą veikia stipri apkrova, pavyzdžiui susidūrimo metu, reikia pakeisti visą saugos diržą. Kai kurios saugos diržo apsauginės savybės gali dingti, net jeigu atrodo, kad saugos diržas nepažeistas. Saugos diržą reikia pakeisti ir tada, jei yra nusidėvėjimo arba pažeidimo požymių. Naujo saugos diržo tipas turi būti patvirtintas ir skirtas montavimui toje pačioje vietoje, kurioje buvo keistinas saugos diržas.

### Susijusi informacija

- Saugos diržo įtempiklis (p. 47)
- Saugos diržai (p. 45)

## Durelių ir saugos diržo priminimas

Sistema primena diržo neprisegusiems keleiviams jį prisisegti, be to, įspėja apie atidarytas dureles, variklio gaubtą ar dangtį.

### Vairuotojo grafinis ekranas

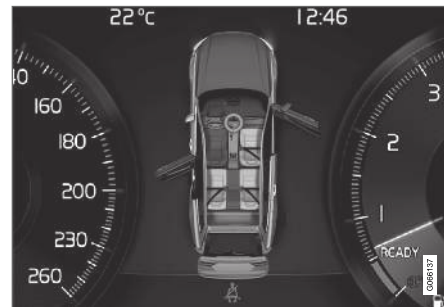

Grafinis vaizdas vairuotojo ekrane rodomas su skirtingų tipų įspėjimais. Įspėjimo spalva ant durelių ir bagažinės dangčio priklauso nuo automobilio greičio.

Vairuotojo ekrano grafiniame vaizde parodoma, ant kurių sėdynių sėdi saugos diržus prisisegę ir neprisisegę keleiviai.

Tame pačiame grafike parodoma, ar atidarytas variklio dangtis, bagažinės dangtis ar bet kurios durelės.

Grafiką galima patvirtinti, paspaudžiant mygtuką **O**, esantį vairo dešiniojoje klaviatūroje.

## Priminimas užsisėgti saugos diržą



Vaizdinis priminimas viršutiniame valdymo pulte.

Viršutiniame valdymo pulte ir vairuotojo ekrane (įspėjamoju ženklu) pateikiamas vaizdinis priminimas.

Garsinis priminimas priklauso nuo greičio, važiavimo laiko ir atstumo.

Vairuotojo ir keleivių būseną parodoma vairuotojo ekrane, kai diržai užsegti ar atsegti.

Vaikiškose sėdynėse nėra sumontuota saugos diržų priminimo sistema.

## Priekinė sėdynė

Vairuotojui ar priekinės sėdynės keleiviui neprisėgus saugos diržo, apie tai įspėja vaizdinis ir garsinis priminimai.

## Galinė sėdynė

Užpakalinės sėdynės saugos diržų priminimo sistema turi dvi papildomas funkcijas:

- Informuoja, kurie užpakalinių sėdynių saugos diržai yra prisėgti. Kai prisisėgami visi reikiami saugos diržai, apie tai pranešama vairuotojo ekrano grafikoje.
- Jei kelionės metu kas nors galinėje sėdynėje atsisega saugos diržą, apie tai įspėja vaizdinis ir garsinis signalai. Priminimas dings, kai saugos diržas bus vėl prisisėgtas.

## Priminimas apie dureles, variklio dangtį, bagažinės dangtį ir degalų bako atlangą

Jei variklio dangtis, bagažinės dangtis, degalų bako atlangas arba durelės tinkamai neuždarytos, vairuotojo ekrano grafiniame vaizde informuojama, kas atidaryta. Kaip galima greičiau sustokite saugioje vietoje ir pašalinkite problemas priežastį (uždarykite).



Jei automobilis važiuoja mažesniu nei maždaug 10 km/h (6 myl./val.) greičiu, vairuotojo ekrane užsidega informacinis ženklas.



Jei automobilis važiuoja didesniu nei maždaug 10 km/h (6 myl./val.) greičiu, vairuotojo ekrane užsidega įspėjamasis ženklas.

## Susijusi informacija

- Saugos diržai (p. 45)
- Saugos diržų prisisėgimas ir atsisėgimas (p. 46)

## Saugos oro pagalvės

Automobilyje įrengtos įprastos ir užuolaidinės oro pagalvės, skirtos vairuotojui ir keleiviams.

### **i** PASTABA

Detektoriai reaguoja nevienodai, tai priklauso nuo susidūrimo pobūdžio ir nuo to, ar buvo prisiegti saugos diržai. Taikoma visoms saugos diržo padėtimis.

Todėl įmanoma, kad susidūrimo metu išsiskleis tik viena (arba nė viena) saugos oro pagalvė. Detektoriai jaučia automobilio susidūrimo jėgą ir jų veikimas atitinkamai pritaikomas taip, kad išsiskleistų tik viena arba daugiau saugos oro pagalvių, arba neišsiskleistų nė viena.

### **⚠** ĮSPĖJIMAS

Saugos oro pagalvių valdymo sistema yra centrinėje konsolėje. Jei centrinė konsolė apipilama vandeniu ar kitu skysčiu, atjunkite laidus nuo starterio akumulatoriaus. Nebandykite užvesti automobilio, nes gali išsiskleisti oro pagalvės. Automobilio nutempimas. „Volvo“ rekomenduoja gabenti automobilį į įgaliotąjį „Volvo“ autoservisą.

## Išsiskleidusios oro pagalvės

Jei bet kuri iš oro pagalvių išsiskleidžia, rekomenduojama elgtis taip:

- Automobilio techninė pagalba. „Volvo“ rekomenduoja automobilį nugabenti į įgaliotąjį „Volvo“ autoservisą. Niekada nevažiuokite su išsiskleisusiomis saugos oro pagalvėmis.
- „Volvo“ rekomenduoja patikėti automobilio saugos sistemų dalių keitimą įgaliotajam „Volvo“ autoservisui.
- Visada kreipkitės į gydytoją dėl poveikio sveikatai.

### **⚠** ĮSPĖJIMAS

Niekada nevažiuokite su išsiskleistomis saugos oro pagalvėmis. Tai gali apsunkinti vairavimą. Taip pat gali būti pažeisto kitos saugos sistemos. Dulkės ir dūmai, kuriuos sukelia išsiskleisusios saugos oro pagalvės, gali dirginti odą ir akis/jas pažeisti esant intensyviai poveikiui. Dirginimo atveju, plaukite šaltu vandeniu. Greita išsiskleidimo eiga ir saugos oro pagalvių audinys gali sukelti triūtį ir nudeginti odą.

## Susijusi informacija

- Sauga (p. 42)
- Vairuotojo oro pagalvės (p. 50)
- Keleivio oro pagalvė (p. 51)
- Šoninės oro pagalvės (p. 55)
- Užuolaidinės oro pagalvės (p. 56)

## Vairuotojo oro pagalvės

Papildomai prie saugos diržų automobilio vairuotojo pusėje įrengta vairo oro pagalvė ir kelių oro pagalvė<sup>1</sup>.

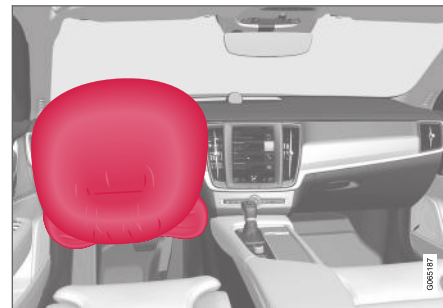

Vairuotojo priekinės sėdynės vairo ir kelių oro pagalvės<sup>1</sup>.

Smūgio į priekinę automobilio dalį atveju oro pagalvės padeda apsaugoti vairuotoją nuo galvos, kaklo, veido, krūtinės, kelių bei kojų sužalojimų.

Pakankamai stipraus smūgio metu suveikia jutikliai ir saugos oro pagalvė / saugos oro pagalvės išsiskleidžia. Oro pagalvė sušvelnina keleivio pradinį smūgį. Saugos oro pagalvė subliūkšta, kai smūgio metu žmogus atsiremia į oro pagalvę. Jei taip įvyko, automobilio salone pasirodo dūmų. Tai yra visiškai normalu. Visas procesas, įskaitant saugos oro pagalvių išsiskleidimą ir suslėgimą, trunka ne ilgiau nei keli dešimtadaliai sekundės.



**⚠️ ĮSPĖJIMAS**

Saugos diržai ir saugos oro pagalvės sąveikauja. Jei saugos diržas nenaudojamas arba naudojamas neteisingai, apsauga, kurią teikia saugos oro pagalvė susidūrimo metu, gali sumažėti.

Kad sumažėtų sužeidimo rizika išsiskleisus saugos oro pagalvei, keleiviai privalo sėdėti kiek įmanoma tiesiau, laikyti kojas ant grindų ir nugaras atremti į atlošą.

**⚠️ ĮSPĖJIMAS**

„Volvo“ rekomenduoja dėl remonto kreiptis į įgaliotąjį „Volvo“ autoservisą. Dėl netinkamai veikiančios saugos oro pagalvių sistemos, gali atsirasti trikdžių ir asmenys gali stipriai susižeisti.

**Vairo oro pagalvės vieta**

Oro pagalvė įtaisyta vairo viduryje. Ant vairo ji yra pažymėta užrašu **AIRBAG**.

**Kelių oro pagalvės<sup>1</sup> vieta**

Oro pagalvė įtaisyta apatinėje prietaisų skydelio dalyje vairuotojo pusėje. Jos dangtelis pažymėtas užrašu **AIRBAG**.

**⚠️ ĮSPĖJIMAS**

Nedėkite ir netvirtinkite jokių objektų ant skydelio ar priešais jį, kur laikoma kelių oro pagalvė.

**Susijusi informacija**

- Saugos oro pagalvės (p. 50)
- Keleivio oro pagalvė (p. 51)

**Keleivio oro pagalvė**

Kaip priedas prie saugos diržų transporto priemonės keleivio priekinės sėdynės šone įrengta oro pagalvė.

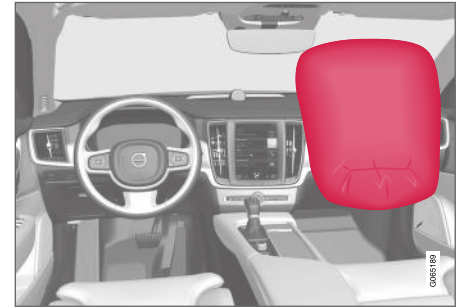

Priekinės sėdynės keleivio priekinė oro pagalvė.

Smūgio į priekinę automobilio dalį atveju oro pagalvė padeda apsaugoti keleivį nuo galvos, kaklo, veido, krūtinės, kelių bei kojų sužalojimų.

Pakankamai stipraus smūgio metu suveikia jutikliai ir saugos oro pagalvė išsiskleidžia. Oro pagalvė sušvelnina keleivio pradinį smūgį. Saugos oro pagalvė subliūkšta, kai smūgio metu žmogus atsiremia į oro pagalvę. Jei taip įvyko, automobilio salone pasirodo dūmų. Tai yra visiškai normalu. Visas procesas, įskaitant saugos oro pagalvių išsiskleidimą ir suslėgimą, trunka ne ilgiau nei keli dešimtadaliai sekundės.

<sup>1</sup> Kelių oro pagalvė montuojama tik tam tikroms rinkoms skirtuose automobiliuose.



### ⚠️ ĮSPĖJIMAS

Saugos diržai ir saugos oro pagalvės sąveikauja. Jei saugos diržas nenaudojamas arba naudojamas neteisingai, apsauga, kurią teikia saugos oro pagalvė susidūrimo metu, gali sumažėti.

Kad sumažėtų sužeidimo rizika išsiskleידus saugos oro pagalvei, keleiviai privalo sėdėti kiek įmanoma tiesiau, laikyti kojas ant grindų ir nugaras atremti į atlošą.

### ⚠️ ĮSPĖJIMAS

„Volvo“ rekomenduoja dėl remonto kreiptis į įgaliotąjį „Volvo“ autoservisą. Dėl netinkamai veikiančios saugos oro pagalvių sistemos, gali atsirasti trikdžių ir asmenys gali stipriai susižeisti.

### Keleivio oro pagalvės vieta

Oro pagalvė įtaisyta skyriuje virš daiktadėžės. Jos dangtelis pažymėtas užrašu **AIRBAG**.

### ⚠️ ĮSPĖJIMAS

Nedėkite jokių daiktų prieš arba virš prietaisų skydelio, kur patalpinta keleivio saugos oro pagalvė.

### Keleivio oro pagalvės lipdukas



Lipdukas ant keleivio pusės saulės skydelio.

Įspėjamasis keleivio oro pagalvės lipdukas priklijuotas kaip parodyta pirmiau.

### ⚠️ ĮSPĖJIMAS

Jei automobilyje nėra jungiklio keleivio oro pagalvei suaktyvinti / išaktyvinti, ji būna suaktyvinta visada.

### ⚠️ ĮSPĖJIMAS

Niekada neleiskite niekam stovėti ar sėdėti priešais priekinę keleivio sėdynę.

Niekada nemontuokite priekinėje keleivio sėdynėje atgal nukreiptos vaikiškos automobilinės kėdutės, jei aktyvinta oro pagalvė.

Pirmyn atsisukusiems keleiviams (vaikams ir suaugusiems) negalima sėdėti priekinėje keleivio sėdynėje, jei deaktyvinta oro pagalvė.

Jei nesilaikysite šių nurodymų, gali kilti pavojus gyvybei arba įvykti rimtas susižalojimas.

### Susijusi informacija

- Saugos oro pagalvės (p. 50)
- Vairuotojo oro pagalvės (p. 50)
- Keleivio oro pagalvės aktyvinimas ir deaktyvinimas\* (p. 53)

## Keleivio oro pagalvės aktyvinimas ir deaktivimas\*

Keleivio saugos oro pagalvę galima deaktivuoti, jei automobilyje yra jungiklis „Passenger Airbag Cut Off Switch“ (PACOS).

Keleivio saugos oro pagalvės jungiklis yra prietaisų skydelyje keleivio pusės gale ir jį galima pasiekti, kai atidarytos keleivio durelės.

Patikrinkite, ar jungiklis yra reikalingoje padėtyje.

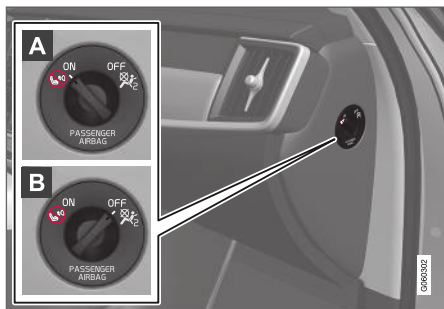

- A ON** – oro pagalvė aktyvinta, visi pirmyn atsukę keleiviai (vaikai ir suaugusieji) gali saugiai sėdėti keleivio sėdynėje.
- B OFF** – saugos oro pagalvė deaktivinta, vaikai atgal atsuktose vaikiškose automobilinėse kėdutėse gali saugiai sėdėti keleivio sėdynėje.

## ⚠️ ĮSPĖJIMAS

Jei automobilyje nėra jungiklio keleivio oro pagalvei suaktyvinti / išaktyvinti, ji būna suaktyvinta visada.

## Keleivio oro pagalvės aktyvinimas



- 1** Patraukite jungiklį į išorę ir jį pasukite iš padėties **OFF** į **ON**.
- > Vairuotojo ekrane pateikiamas pranešimas **Keleivio oro pagalvė jį. Patvirtinkite.**

## **i** PASTABA

Jei keleivio oro pagalvė buvo suaktyvinta (deaktivinta), kai nustatyta automobilio uždegimo sistemos padėtis **I** arba žemesnė, nustatčius automobilio elektros sistemą į uždegimo padėtį **II** vairuotojo ekrane parodomas pranešimas ir viršutiniame valdymo pulte maždaug 6 sekundes mirksi toliau nurodytas indikatorius.



2. Šį pranešimą patvirtinkite paspausdami ant vairo dešinėje pusėje esančios klaviatūros **ON** mygtuką.

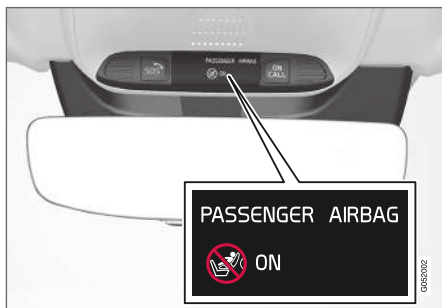

- > Teksto pranešimas ir įspėjamasis ženklas viršutiniame valdymo pulte rodo, kad priekinės keleivio sėdynės saugos oro pagalvė aktyvinta.

### ⚠️ ĮSPĖJIMAS

Niekada nemontuokite priekinėje keleivio sėdynėje atgal nukreiptos vaikiškos automobilinės kėdutės, jei aktyvinta oro pagalvė.

Kai priekinėje keleivio sėdynėje (įprastai) sėdi pirmyn atsisukęs keleivis (vaikas ar suaugusysis), turi būti įjungta jos saugos pagalvė.

Jei nesilaikysite šių nurodymų, gali kilti pavojus gyvybei arba įvykti rimtas susižalojimas.

### Keleivio oro pagalvės deaktivinimas



- 1 Patraukite jungiklį į išorę ir jį pasukite iš padėties **ON** į **OFF**.
- > Vairuotojo ekrane pateikiamas pranešimas **Keleivio oro pagalv. išj. Patvirtinkite.**

### ⓘ PASTABA

Jei keleivio oro pagalvė buvo suaktyvinta (deaktyvinta), kai nustatyta automobilio uždegimo sistemos padėtis **I** arba žemesnė, nustatčius automobilio elektros sistemą į uždegimo padėtį **II** vairuotojo ekrane parodomas pranešimas ir viršutiniame valdymo pulte maždaug 6 sekundes mirksi toliau nurodytas indikatorius.

2. Šį pranešimą patvirtinkite paspausdami ant vairo dešinėje pusėje esančios klaviatūros **OFF** mygtuką.

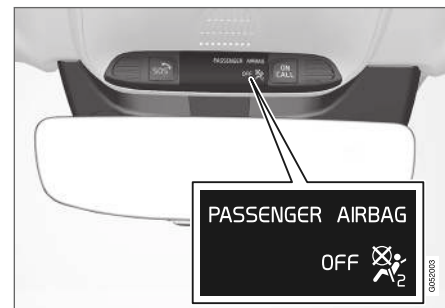

- > Teksto pranešimas ir ženklas viršutiniame valdymo pulte rodo, kad priekinės keleivio sėdynės saugos oro pagalvė yra deaktivinta.

### ⚠️ ĮSPĖJIMAS

Pirmyn atsisukusiems keleiviams (vaikams ir suaugusiems) negalima sėdėti keleivio sėdynėje, kai deaktivinta oro pagalvė.

Jei nesilaikysite šių nurodymų, gali kilti pavojus gyvybei arba įvykti rimtas susižalojimas.

**! SVARBU**

Išjungus keleivio oro pagalvę, keleivio pusėje tuo pačiu išjungiamas ir elektrinis saugos diržo įtempiklis.

**Susijusi informacija**

- Saugos diržo įtempiklis (p. 47)
- Vaikiškos automobilinės kėdutės (p. 59)

**Šoninės oro pagalvės**

Šoninės saugos oro pagalvės, įrengtos vairuotojo ir keleivio sėdynėse, avarijos metu saugo krūtinę ir klubus.



Šoninės saugos oro pagalvės sumontuotos išoriniuose priekinių sėdynių atlošų rėmuose, jos padeda apsaugoti vairuotoją ir priekyje sėdintį keleivį.

Pakankamai stipraus smūgio metu įsijungia jautikliai ir šoninės saugos oro pagalvės išsiskleidžia. Saugos oro pagalvė išsiskleidžia tarp žmogaus ir durelių skydelio, taip sušvelnindama pradinį smūgį. Saugos oro pagalvė subliūkšta, kai smūgio metu žmogus atsiremia į oro pagalvę. Paprastai šoninė saugos oro pagalvė išsiskleidžia tik šoninio smūgio metu.

**! ĮSPĖJIMAS**

„Volvo“ rekomenduoja dėl remonto kreiptis į įgaliotąjį „Volvo“ autoservisą. Netinkamai vykdant darbus prie šoninių saugos oro pagalvių sistemos, gali įvykti gedimas ir keleiviai gali rimtai susižaloti.

**! ĮSPĖJIMAS**

Nedėkite jokių daiktų tarp sėdynės ir durų skydo, nes šios erdvės reikia šoninei saugos oro pagalvei.

„Volvo“ rekomenduoja naudoti tik „Volvo“ patvirtintus automobilio sėdynių apdangalus. Kiti sėdynių apdangalai gali sutrikdyti šoninių saugos oro pagalvių darbą.

**! ĮSPĖJIMAS**

Šoninės saugos oro pagalvės yra saugos diržų priedas. Visada naudokite saugos diržą.

**Šoninės oro pagalvės ir vaikiškos automobilinės kėdutės**

Šoninė saugos oro pagalvė nesumažina automobilio apsaugos, kuri užtikrinama vaikams, sėdintiems vaikų kėdutėse ar ant paaukštintos pasotės.

**Susijusi informacija**

- Saugos oro pagalvės (p. 50)

## Užuolaidinės oro pagalvės

Užuolaidinė saugos oro pagalvė „Inflatable Curtain“ (IC) susidūrimo atveju padeda apsaugoti vairuotojo ir priekinės sėdynės keleivio galvas nuo smūgio į automobilio salono detales.

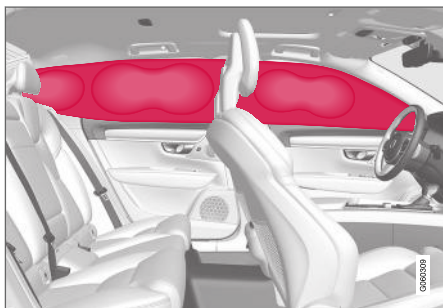

Užuolaidinė saugos oro pagalvė sumontuota abiejose automobilio pusėse, virš langų, kur padeda apsaugoti automobilio vairuotoją ir kraštinių sėdynių keleivius. Skydai pažymėti užrašu **IC AIRBAG**.

Užuolaidinė saugos oro pagalvė išsiskleidžia, kai pakankamai stiprus smūgis įjungia jutiklius.

### ⚠️ ĮSPĖJIMAS

„Volvo“ rekomenduoja dėl remonto kreiptis į įgaliotąjį „Volvo“ autoservisą. Netinkamai vykdant darbus su saugos oro užsklandos sistema, gali įvykti gedimas ir keleiviai gali rimtai susižaloti.

### ⚠️ ĮSPĖJIMAS

Niekada nekabinkite ir netvirtinkite sunkių daiktų ant stogo rankenų. Kabliukai yra pritaikyti lengviems paltams ir švarkams kabinti (o ne kietiems daiktams, pvz., skėčiams).

Nieko nesukite ir neįrenginėkite ant automobilio lubų apmušalo, durų atramose ar šoniniuose skyduose. Tai gali pažeisti apsaugą. „Volvo“ rekomenduoja naudoti tik originalias „Volvo“ dalis, patvirtintas įrengimui šiose vietose.

### ⚠️ ĮSPĖJIMAS

Jeigu automobilis pakrautas virš durelių langų apatinio krašto, palikite 10 cm (4 collių) tarpą tarp krovinio ir šoninių langų. Kitaip, numatoma pripučiamos užuolaidos, kuri yra paslėpta automobilio lubose, apsauga gali sumažėti.

### ⚠️ ĮSPĖJIMAS

Pripučiamą užuolaidą yra saugos diržų priedas. Visada naudokite saugos diržą.

## Susijusi informacija

- Saugos oro pagalvės (p. 50)

## Safety mode

Saugos režimas yra apsauginė būsena, sužadinama, kai po susidūrimo gali būti pažeistos svarbios automobilio funkcijos, pavyzdžiui, degalų linijos, bet kurios saugos sistemos jutikliai arba stabdžių sistema.

Jei automobilis patyrė avariją, vairuotojo ekrane gali pasirodyti pranešimas „**Safety mode**“ režimas. Žr. savininko vadovą su įspėjamuoju simboliu (jei ekranas nesugadintas ir automobilio elektros sistema vis dar veikia). Šis pranešimas reiškia, kad automobilio funkcijos ribotos.

### ĮSPĖJIMAS

Jokiu būdu nemėginkite vėl užvesti variklio, jei juntamas degalų kvapas ir vairuotojo ekrane pasirodo pranešimas „**Safety mode**“ režimas. Žr. savininko vadovą. Iškart nueikite atokiai nuo automobilio.

Kai automobilis veikia saugos režimu, galima pabandyti nustatyti sistemą iš naujo, siekiant pavažiuoti automobiliu nedidelį atstumą, pvz., jei jis kelia pavojų eismui.

### ĮSPĖJIMAS

Jei buvo įjungtas automobilio saugos režimas, niekada nebandykite patys remontuoti automobilio ar atstatyti jo elektroninės sistemos. Dėl to galite susižeisti arba automobilis gali neveikti kaip įprastai. Jei pasirodė „**Safety mode**“ režimas. Žr. savininko vadovą, „Volvo“ rekomenduoja kreiptis į įgaliotąjį „Volvo“ autoservisą, kad šis patikrintų automobilį ir atkurtų jo įprastą būseną.

### ĮSPĖJIMAS

Jei įjungtas saugos režimas, automobilio negalima vilkti. Jį reikia gabenti. „Volvo“ rekomenduoja automobilį nugabenti į įgaliotąjį „Volvo“ autoservisą.

## Susijusi informacija

- Sauga (p. 42)
- Automobilio paleidimas ir važiavimas po saugos režimo (p. 57)
- Pagalba kelyje (p. 475)

## Automobilio paleidimas ir važiavimas po saugos režimo

Kai automobilis veikia saugos režimu, galima pabandyti nustatyti sistemą iš naujo, siekiant pavažiuoti automobiliu nedidelį atstumą, pvz., jei jis kelia pavojų eismui.

## Automobilio variklio užvedimas po saugos režimo

1. Patikrinkite automobilio apgadimus, pvz., ar neteka degalai. Niekur neturi jaustis degalų kvapo.

Jei pažeidimai minimalūs ir nėra degalų nuotėkio, galima pamėginti užvesti variklį.

### ĮSPĖJIMAS

Jokiu būdu nemėginkite vėl užvesti variklio, jei juntamas degalų kvapas ir vairuotojo ekrane pasirodo pranešimas „**Safety mode**“ režimas. Žr. savininko vadovą. Iškart nueikite atokiai nuo automobilio.

2. Išjunkite automobilį.

- ◀ 3. Po to pabandykite užvesti automobilį.
- > Automobilio elektroninė sistema atlieka sistemų patikrą ir tada pamėgina atkurti įprastą būseną.

### ! SVARBU

Jei ekrane vis dar rodomas pranešimas „**Safety mode**“ režimas **Žr. savininko vadovą**, automobiliu negalima važiuoti ar jo vilkti: reikia pasinaudoti techninės pagalbos sunkvežimio paslaugomis. Net jeigu atrodo, kad automobilį įmanoma vairuoti, dėl nepastebimų gedimų važiavimo metu jis gali tapti nevaldomas.

### Važiavimas automobiliu po saugos režimo

1. Pabandžius užvesti, vairuotojo ekrane pasirodo pranešimas **Normal mode The car is now in normal mode**: automobilį galima atsargiai patraukti, jei jis stovi pavojingoje vietoje.
2. Pavažiokite tik tiek, kiek yra būtina.

### ⚠ IŠPĖJIMAS

Jei įjungtas saugos režimas, automobilio negalima vilkti. Jį reikia gabenti. „Volvo“ rekomenduoja automobilį nugabenti į įgaliotąjį „Volvo“ autoservisą.

### Susijusi informacija

- Safety mode (p. 57)
- Automobilio užvedimas (p. 414)
- Pagalba kelyje (p. 475)

### Vaikų sauga

Keliaudami automobiliu, vaikai privalo nuolat sėdėti saugiai.

„Volvo“ turi vaikų apsaugos įrangos (vaikiškos automobilinės kėdutės ir priedai), kuri yra skirta specialiai jūsų automobiliui. Naudodami „Volvo“ vaikų saugos įrangą, sukuriate vaikui optimalias sąlygas saugiai keliauti automobilyje. Be to, vaikų saugos įranga gerai tinka ir yra paprasta naudoti.

Naudotina įranga pasirenkama atsižvelgiant į vaiko svorį ir dydį.

„Volvo“ rekomenduoja vaikus vežti atgal nukreiptose vaikiškose automobilinėse kėdutėse iki kiek įmanoma vyresnio amžiaus (bent iki 3–4 metų), o vyresnius – pirmyn nukreiptose vaikiškose automobilinėse kėdutėse (kol vaiko ūgis pasiekia 140 cm (4 pėd., 7 col.)).

### i PASTABA

Teisiniai reikalavimai dėl vaikiškų automobilių kėdučių tipų, kuriuos turi naudoti atitinkamo amžiaus ir ūgio vaikai, atskirose šalyse nesutampa. Patikrinkite, kokie reglamentai galioje Jūsų šalyje.



**i PASTABA**

Prieš naudojant vaikų saugos įrangą, svarbu perskaityti pateiktas montavimo instrukcijas. Kilus klausimams dėl vaikų saugos įrangos tvirtinimo, susisiekite su gamintoju dėl aiškesnių nurodymų.

Visi vaikai, nepaisant jų amžiaus ir ūgio, automobilyje visada privalo būti saugiai prisegti. Niekada neleiskite vaikui sėdėti keleiviui ant kelių.

**Susijusi informacija**

- Sauga (p. 42)
- Vaikiškos automobilinės kėdutės (p. 59)
- Vaikų saugos užraktų aktyvinimas ir deaktivimas (p. 271)

**Vaikiškos automobilinės kėdutės**

Kai automobilyje keliauja vaikai, būtina naudoti tinkamas vaikiškas automobilines kėdutes.

Vaikai turi sėdėti patogiai ir saugiai. Užtikrinkite, kad vaikiška automobilinė kėdutė būtų tinkamai nustatyta, sumontuota ir naudojama.

Informacijos apie tinkamą vaiko kėdutės tvirtinimą rasite jos įrengimo instrukcijose.

**i PASTABA**

Prieš naudojant vaikų saugos įrangą, svarbu perskaityti pateiktas montavimo instrukcijas. Kilus klausimams dėl vaikų saugos įrangos tvirtinimo, susisiekite su gamintoju dėl aiškesnių nurodymų.

**i PASTABA**

Niekada nepalikite automobilyje neprisegto vaiko. Būtinai pritvirtinkite jį pagal vaikiškos automobilinės kėdutės instrukcijas, net jei jos nenaudojate.

**Susijusi informacija**

- Vaikų sauga (p. 58)
- Įtaisytoji vaikiška kėdutė\* (p. 72)
- Viršutiniai vaikiškų automobilinių kėdučių tvirtinimo taškai (p. 60)

- Apatiniai vaikiškų automobilinių kėdučių montavimo taškai (p. 60)
- Vaikiškų automobilinių kėdučių montavimo taškai „i-Size“ / ISOFIX (p. 61)
- Vietos parinkimas vaiko automobiliinei kėdutei (p. 62)
- Keleivio oro pagalvės aktyvinimas ir deaktivimas\* (p. 53)

## Viršutiniai vaikiškų automobilių kėdučių tvirtinimo taškai

Automobilyje yra viršutiniai vaikiškų automobilių kėdučių tvirtinimo taškai, įrengti galinėse kraštinėse sėdynėse.

Viršutiniai tvirtinimo taškai visų pirma yra skirti į priekį atgręžtomis vaiko kėdutėms.

Tvirtindami vaikišką kėdutę prie viršutinių taškų, visada vadovaukitės gamintojo pateiktomis įrengimo instrukcijomis.

### Montavimo taškų vieta

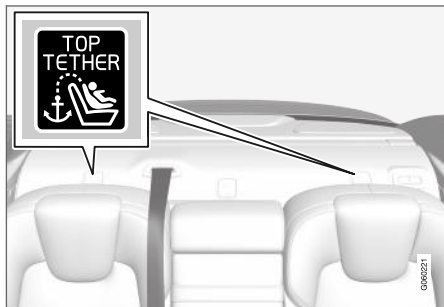

Tvirtinimo taškų vieta nurodyta ženklais ant bagažinės lentynos, už galinės sėdynės.

Tvirtinimo taškai įrengti ant bagažinės lentynos už galinių kraštinių sėdynių.

## ⚠️ ĮSPĖJIMAS

Vaikiškos kėdutės viršutiniai diržai prieš juos įtempiant ties prisegimo vieta turi būti perkšti per angą galvos atramos kojelėje. Jei to padaryti neįmanoma, vykdykite vaikiškos automobilinės kėdutės gamintojo rekomendacijas.

## ℹ️ PASTABA

Kad palengvintumėte šio tipo vaikiškų kėdučių montavimą automobiliuose su išorinėse sėdynėse įrengtais galvos atlošais, šiuos nulenkite.

## Susijusi informacija

- Vaikiškos automobilinės kėdutės (p. 59)
- Apatiniai vaikiškų automobilių kėdučių montavimo taškai (p. 60)
- Vaikiškų automobilių kėdučių montavimo taškai „i-Size“ / ISOFIX (p. 61)
- Vaikiškų automobilių kėdučių, naudojančių automobilio saugos diržus, įrengimo vietų lentelė (p. 65)

## Apatiniai vaikiškų automobilių kėdučių montavimo taškai

Automobilyje sumontuoti apatiniai montavimo taškai, skirti vaikiškoms automobilių kėdutėms: priekinėje sėdynėje\* ir galinėje sėdynėje.

Apatiniai montavimo taškai suprojektuoti, kad būtų naudojami kartu su tam tikromis į galą atsuktomis vaikiškomis automobilių kėdutėmis.

Tvirtindami vaikišką kėdutę prie apatinių taškų, visada vadovaukitės gamintojo pateiktomis įrengimo instrukcijomis.

### Montavimo taškų vieta



Montavimo taškų vietos priekinėje sėdynėje.

Montavimo taškai priekinėje sėdynėje išdėstyti keleivių sėdynių erdvės kojoms šonuose.

Montavimo taškai priekinėje sėdynėje montuojami tik, jei transporto priemonėje sumontuotas jungiklis aktyvinti / deaktyvinti keleivio oro pagalvę\*.

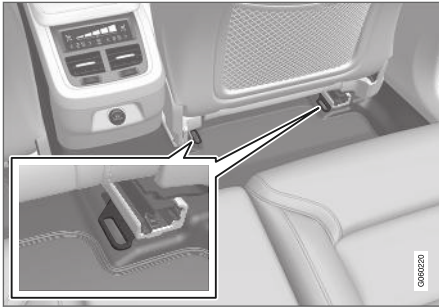

Montavimo taškų vietos galinėje sėdynėje.

Galinės sėdynės montavimo taškai išdėstyti priekinės sėdynės grindų bėgelių galinėje dalyje.

### Susijusi informacija

- Vaikiškos automobilinės kėdutės (p. 59)
- Viršutiniai vaikiškų automobilių kėdučių tvirtinimo taškai (p. 60)
- Vaikiškų automobilių kėdučių montavimo taškai „i-Size“ / ISOFIX (p. 61)
- Vaikiškų automobilių kėdučių, naudojančių automobilio saugos diržus, įrengimo vietų lentelė (p. 65)

## Vaikiškų automobilių kėdučių montavimo taškai „i-Size“ / ISOFIX

Automobilyje sumontuoti „i-Size“/ISOFIX tvirtinimo taškai vaikiškoms automobilių kėdutėms (galinėje sėdynėje).

i-Size/ISOFIX<sup>2</sup> – tai tarptautiniu standartu grindžiama tvirtinimo sistema, skirta vaikiškoms automobilių kėdutėms.

Tvirtindami vaikišką sėdynę prie i-Size/ISOFIX montavimo taškų, visada vadovaukitės gamintojo pateiktomis įrengimo instrukcijomis.

### Montavimo taškų vieta



Tvirtinimo taškų vietos parodytos ženklais<sup>2</sup> ant atlošo apmušalų.

„i-Size“ / ISOFIX montavimo taškai įrengti po dangteliais, apatinėje galinės sėdynės atlošo dalyje (išorinėse sėdynėse).

Norėdami pasiekti montavimo taškus, pakelkite dangtelius.

### Susijusi informacija

- Vaikiškos automobilinės kėdutės (p. 59)
- Viršutiniai vaikiškų automobilių kėdučių tvirtinimo taškai (p. 60)
- Apatiniai vaikiškų automobilių kėdučių montavimo taškai (p. 60)
- Vaikiškų automobilių kėdučių su „i-Size“ įrengimo vietų lentelė (p. 67)
- Vaikiškų automobilių kėdučių su ISOFIX įrengimo vietų lentelė (p. 68)

<sup>2</sup> Pavadinimai ir ženklai priklauso nuo rinkos.

## Vietos parinkimas vaiko automobilinei kėdutei

Svarbu vaikišką automobilinę kėdutę įtaisyti tinkamoje automobilio vietoje. Vietos pasirinkimas, greta kitų dalykų, priklauso nuo vaiko sėdynės tipo ir nuo to, ar aktyvinta keleivio pusės saugos oro pagalvė.



Atgal atsukta vaikiška automobilinė kėdutė ir oro pagalvė nedera tarpusavyje.

Jei aktyvinta keleivio oro pagalvė, atgal atsukta vaikišką automobilinę kėdutę būtinai montuokite ant galinės sėdynės. Išsiskleidus saugos oro pagalvei, ant priekinės sėdynės sėdintis vaikas gali būti sunkiai sužalotas.

Jei keleivio saugos oro pagalvė išaktyvinta, tuomet atgal atsuktas vaikiškas automobilines kėdutes galima montuoti ant priekinės keleivio sėdynės.

### PASTABA

Skirtingose šalyse galioja kitokie reglamentai dėl vaikų vežimo automobiliuose. Patikrinkite, kokie reglamentai galioja Jūsų šalyje.

### ĮSPĖJIMAS

Niekada neleiskite niekam stovėti ar sėdėti priešais priekinę keleivio sėdynę.

Niekada nemontuokite priekinėje keleivio sėdynėje atgal nukreiptos vaikiškos automobilinės kėdutės, jei aktyvinta oro pagalvė.

Pirmyn atsisukusiems keleiviams (vaikams ir suaugusiems) negalima sėdėti priekinėje keleivio sėdynėje, jei deaktyvinta oro pagalvė.

Jei nesilaikysite šių nurodymų, gali kilti pavojus gyvybei arba įvykti rimtas susižalojimas.

## Keleivio saugos oro pagalvės lipdukas



Lipdukas ant keleivio pusės saulės skydelio.

Įspėjamasis keleivio oro pagalvės lipdukas priklijuotas kaip parodyta pirmiau.

## Susijusi informacija

- Vaikiškos automobilinės kėdutės (p. 59)
- Vaikų saugos tvirtinimo taškai (p. 63)
- Vaikiškų automobilių kėdučių, naudojančių automobilio saugos diržus, įrengimo vietų lentelė (p. 65)
- Vaikiškų automobilių kėdučių su „i-Size“ įrengimo vietų lentelė (p. 67)
- Vaikiškų automobilių kėdučių su ISOFIX įrengimo vietų lentelė (p. 68)

## Vaikų saugos tvirtinimo taškai

Montuojant ir naudojant vaikišką automobilinę kėdutę, svarbu nepamiršti kelių dalykų, kurie priklauso nuo to, kurioje vietoje kėdutė montuojama.

### ĮSPĖJIMAS

Pasosčių/vaikiškų automobilinių kėdučių su plieniniais laikikliais arba kitais elementais, kurie gali atsidurti ant saugo diržo sagties, naudoti negalima, nes dėl jų saugos diržo sagtis gali netyčia atsisegti.

Netvirtinkite vaikiškos automobilinės kėdutės diržo prie sėdynės horizontalaus reguliavimo strypo, spyruoklių arba skersinių ir atramų po sėdyne. Aštrios briaunos gali pažeisti diržo juostas.

Neleiskite viršutinei vaikiškos automobilinės kėdutės daliai remtis į priekinį stiklą.

### PASTABA

Prieš naudojant vaikų saugos įrangą, svarbu perskaityti pateiktas montavimo instrukcijas.

Kilus klausimams dėl vaikų saugos įrangos tvirtinimo, susisiekite su gamintoju dėl aiškesnių nurodymų.

### PASTABA

Niekada nepalikite automobilyje neprisegto vaiko. Būtinai pritvirtinkite jį pagal vaikiškos automobilinės kėdutės instrukcijas, net jei jos nenaudojate.

## Montavimas priekinėje sėdynėje

- Tvirtinant atgal nukreiptas vaikiškas automobilines kėdutes, reikia patikrinti, ar deaktivinta keleivio oro pagalvė.
- Tvirtinant pirmyn nukreiptas vaikiškas automobilines kėdutes, reikia patikrinti, ar deaktivinta keleivio oro pagalvė.
- Naudokite tik „Volvo“ rekomenduojamas, visuotinai patvirtintas arba pusiau universalias vaikiškas automobilines kėdutes ir jei automobilis yra įtrauktas į gamintojo automobilių sąrašą.
- ISOFIX vaikiškas automobilines kėdutes galima įrengti tik jei automobilyje yra ISOFIX valdymo pulto<sup>3</sup> priedas.
- Jei vaikiška automobilinė kėdutė yra su apatinėmis diržo juostomis, „Volvo“ rekomenduoja jas naudoti su šiomis<sup>3</sup>.
- Jeigu vaikiškoje automobilinėje kėdutėje yra atraminės kojelės, visada pritaisykite atraminę kojelę / kojeles tiesiai prie grindų. Nie-

kada nemontuokite atraminės kojelės prie atramos kojoms ar kito objekto.

- Norint įrengti vaikišką automobilinę kėdutę lengviau, galima naudotis ISOFIX vadovu.

## Montavimas galinėje sėdynėje

- Naudokite tik „Volvo“ rekomenduojamas, visuotinai patvirtintas arba pusiau universalias vaikiškas automobilines kėdutes ir jei automobilis yra įtrauktas į gamintojo automobilių sąrašą.
- Vaikiškų automobilinių kėdučių su atraminėmis kojelėmis negalima montuoti vidurinėje sėdynėje.
- Išorinės sėdynės yra su ISOFIX tvirtinimo sistema ir yra patvirtintos pritaikant i-Size<sup>4</sup>.
- Išorinėse sėdynėse įrengti viršutiniai tvirtinimo laikikliai. „Volvo“ rekomenduoja, kad, prieš įtampiant vaikiškos automobilinės kėdutės viršutines diržo juostas prie montavimo taško, šias juostas reikėtų perkšti per galvos atloše esančią angą. Jei tai neįmanoma, vadovaukitės vaikiškos automobilinės kėdutės gamintojo pateiktomis rekomendacijomis.
- Jei vaikiška automobilinė kėdutė yra su apatinėmis diržo juostomis, niekada nereguliuokite priekyje esančios sėdynės padėties po to, kai juostos jau pritvirtintos apatiniuose montavimo taškuose. Jei vaikiška automobilinė

<sup>3</sup> Priedų asortimentas skiriasi priklausomai nuo rinkos.

<sup>4</sup> Skiriasi priklausomai nuo rinkos.



kėdutė nėra įrengta, niekada nepamirškite ištraukti apatinių diržo juostų.

- Jeigu vaikiškoje automobilinėje kėdutėje yra atraminės kojelės, visada pritaisykite atraminę kojelę / kojeles tiesiai prie grindų. Niekada nemontuokite atraminės kojelės prie atramos kojoms ar kito objekto.

### **Susijusi informacija**

- Vietos parinkimas vaiko automobilienei kėdutei (p. 62)
- Vaikiškų automobilių kėdučių, naudojančių automobilio saugos diržus, įrengimo vietų lentelė (p. 65)
- Vaikiškų automobilių kėdučių su „i-Size“ įrengimo vietų lentelė (p. 67)
- Vaikiškų automobilių kėdučių su ISOFIX įrengimo vietų lentelė (p. 68)

## Vaikiškų automobilių kėdučių, naudojančių automobilio saugos diržus, įrengimo vietų lentelė

Toliau pateikiamoje lentelėje rasite rekomendacijų, kokias vaikiškas automobilines kėdutes tinka

montuoti kuriose vietose ir kokio ūgio vaikams jos tinka.

<b>i PASTABA</b>
Prieš automobilyje įrengdami vaikišką automobilinę kėdutę, būtinai perskaitykite atitinkamą automobilio savininko vadovo skirsnį.

Svoris	Priekinė sėdynė (deaktyvius oro pagalvę; tinka tik atgal nukreiptoms vaikiškoms automobilinėms kėdutėms) <sup>A</sup>	Priekinė sėdynė (aktyvius oro pagalvę; tinka tik pirmyn nukreiptoms vaikiškoms automobilinėms kėdutėms) <sup>A</sup>	Išorinė užpakalinė sėdynė	Vidurinioji užpakalinė sėdynė
0 grupė maks. 10 kg	U <sup>B, C</sup>	X	U <sup>C</sup>	U <sup>C</sup>
0 + grupė maks. 13 kg	U <sup>B, C</sup>	X	U <sup>C</sup>	U <sup>C</sup>
1 grupė 9-18 kg	L <sup>D</sup>	U <sup>F, B, E</sup>	U, L <sup>D</sup>	U
2 grupė 15-25 kg	L <sup>D</sup>	U <sup>F, B</sup>	U <sup>F, G, B*, H, L<sup>D</sup></sup>	U <sup>F</sup>





Svoris	Priekinė sėdynė (deaktyvinus oro pagalvę; tinka tik atgal nukreiptoms vaikiškoms automobilinems kėdutėms) <sup>A</sup>	Priekinė sėdynė (aktyvinus oro pagalvę; tinka tik pirmyn nukreiptoms vaikiškoms automobilinems kėdutėms) <sup>A</sup>	Išorinė užpakalinė sėdynė	Viduriniai užpakalinė sėdynė
3 grupė 22-36 kg	X	U <sup>F</sup> B	U <sup>G,I</sup> , B <sup>*</sup> , H	U <sup>I</sup>

U: tinka visuotinai patvirtintoms vaikiškoms automobilinems kėdutėms.

UF: tinka pirmyn nukreiptoms, visuotinai patvirtintoms vaikiškoms automobilinems kėdutėms.

L: tinka konkrečioms vaikų tvirtinimo sistemoms. Šios tvirtinimo sistemos gali būti skirtos naudoti konkrečiame automobilyje, priklausyti ribotai ar pusiau universaliai kategorijai.

B: įtaisytą tvirtinimo sistema, patvirtina šiai masės grupei.

X: ši kėdutė netinka šios masės grupės vaikams.

A Įrengiant vaikišką automobiline kėdutę, būtina įtraukti sėdynės pasostės tęsinį.

B Nustatykite atlošą stačiau.

C „Volvo“ rekomenduoja: „Volvo“ kėdutė kūdikiui (tipo patvirtinimas E1 04301146).

D „Volvo“ rekomenduoja: „Volvo“ apgręžiamoji automobiline kėdutė atgal nukreiptoje padėtyje (tipo patvirtinimas E5 04192); „Volvo“ atgal nukreipta automobiline kėdutė (tipo patvirtinimas E5 04212).

E Šios masės grupės vaikams „Volvo“ rekomenduoja atgal nukreiptą vaikišką automobiline kėdutę.

F „Volvo“ rekomendacijos: „Volvo“ apgręžiamoji automobiline kėdutė pirmyn nukreiptoje padėtyje (tipo patvirtinimas E5 04191); paaugštintoji pasostė su atlošu ar be jo (tipo patvirtinimas E5 04216); „Volvo“ paaugštintoji pasostė su atlošu (tipo patvirtinimas E1 04301169); „Volvo“ paaugštintoji pasostė (tipo patvirtinimas E1 04301312).

G „Volvo“ rekomenduoja „Römer KidFix XP“ (tipo patvirtinimas E1 04301312).

H „Volvo“ rekomenduoja įtaisytą vaikišką automobiline kėdutę (tipo patvirtinimas E5 04220).

I „Volvo“ rekomenduoja paaugštintąją pasostę su atlošu ar be jo (tipo patvirtinimas E5 04216); „Volvo“ paaugštintąją pasostę su atlošu (tipo patvirtinimas E1 04301169).

## IŠPĖJIMAS

Niekada nemontuokite priekinėje keleivio sėdynėje atgal nukreiptos vaikiškos automobiline kėdutės, jei aktyvinta keleivio oro pagalvė.

## Susijusi informacija

- Vietos parinkimas vaiko automobilinei kėdutei (p. 62)
- Vaikų saugos tvirtinimo taškai (p. 63)
- Vaikiškų automobilineių kėdučių su „i-Size“ įrengimo vietų lentelė (p. 67)

- Vaikiškų automobilineių kėdučių su ISOFIX įrengimo vietų lentelė (p. 68)
- Saugos diržai (p. 45)



## Vaikiškų automobilių kėdučių su „i-Size“ įrengimo vietų lentelė

Toliau pateikiamoje lentelėje rasite rekomendacijas, kokias i-Size vaikiškas automobilines kėdu-

tes tinka montuoti kuriose vietose ir kokio ūgio vaikams jos tinka.

Vaikiška automobilinė kėdutė turi būti patvirtinta pagal UN Reg R129.

<b>i PASTABA</b>
Prieš automobilyje įrengdami vaikišką automobilinę kėdutę, būtinai perskaitykite atitinkamą automobilio savininko vadovo skirsnį.

Vaikiškos automobilinės kėdutės tipas	Priekinė sėdynė (deaktyvius oro pagalvę; tinka tik atgal nukreiptoms vaikiškoms automobilinėms kėdutėms)	Priekinė sėdynė (aktyvius oro pagalvę; tinka tik pirmyn nukreiptoms vaikiškoms automobilinėms kėdutėms)	Išorinė užpakalinė sėdynė	Viduriniai užpakalinė sėdynė
i-Size vaikiškos automobilinės kėdutės	X	X	i-U <sup>A</sup>	X

i-U: tinka i-Size pirmyn ir atgal nukreiptoms „universalioms“ vaikiškoms automobilinėms kėdutėms.

X: netinka visuotinai patvirtintoms vaikiškoms automobilinėms kėdutėms.

<sup>A</sup> „Volvo“ šiai grupei rekomenduoja į galą atsuktas vaikiškas kėdutes.

### Susijusi informacija

- Vietos parinkimas vaiko automobiliinei kėdutei (p. 62)
- Vaikų saugos tvirtinimo taškai (p. 63)
- Vaikiškų automobilių kėdučių, naudojančių automobilio saugos diržus, įrengimo vietų lentelė (p. 65)
- Vaikiškų automobilių kėdučių su ISOFIX įrengimo vietų lentelė (p. 68)
- Vaikiškų automobilių kėdučių montavimo taškai „i-Size“ / ISOFIX (p. 61)

## Vaikiškų automobilių kėdučių su ISOFIX įrengimo vietų lentelė

Toliau pateikiamoje lentelėje rasite rekomendacijas, kokias ISOFIX vaikiškas automobilines

kėdutes tinka montuoti kuriose vietose ir kokio ūgio vaikams jos tinka.

Vaikiška automobilinė kėdutė turi būti patvirtinta pagal UN Reg R44, o automobilio modelis turi būti įtrauktas į gamintojo automobilių sąrašą.

<b>i</b>	<b>PASTABA</b>
Prieš automobilyje įrengdami vaikišką automobilinę kėdutę, būtinai perskaitykite atitinkamą automobilio savininko vadovo skirsnį.	

Svoris	Dydžio klasė <sup>A</sup>	Vaikiškos automobilinės kėdutės tipas	Priekinė sėdynė (deaktyvius oro pagalvę; tinka tik atgal nukreiptoms vaikiškoms automobilinėms kėdutėms) <sup>B, C</sup>	Priekinė sėdynė (aktyvius oro pagalvę; tinka tik pirmyn nukreiptoms vaikiškoms automobilinėms kėdutėms) <sup>B, C</sup>	Išorinė užpakalinė sėdynė	Vidurinioji užpakalinė sėdynė
0 grupė maks. 10 kg	E	Atgal nukreipta automobilinė kūdikių kėdutė	IL <sup>B, D</sup> , X <sup>E</sup>	X	IL <sup>D</sup>	X
0 + grupė maks. 13 kg	E	Atgal nukreipta automobilinė kūdikių kėdutė	IL <sup>B, D, F</sup> , X <sup>E</sup>	X	IL <sup>D</sup>	X
	C	Atgal nukreipta vaikiška automobilinė kėdutė				
	D	Atgal nukreipta vaikiška automobilinė kėdutė				

Svoris	Dydzio klasē <sup>A</sup>	Vaikiškos automobīlīnās kēdūtēs tips	Priekšējā sēdynē (deaktivētas oro pagalvēs; tīnka tīk atgal nukreiptoms vaikiškos automobīlīnās kēdūtēs) <sup>B, C</sup>	Priekšējā sēdynē (aktīvās oro pagalvēs; tīnka tīk pirmyn nukreiptoms vaikiškos automobīlīnās kēdūtēs) <sup>B, C</sup>	Išorējā uzpakiņā sēdynē	Vidurējā uzpakiņā sēdynē
1 grupē 9-18 kg	A	Pirmyn nukreipta vaikiška automobīlīnā kēdūtē	X	IL <sup>B, F, G</sup> , X <sup>E</sup>	IL <sup>G</sup> , IU <sup>F, G</sup>	X
	B	Pirmyn nukreipta vaikiška automobīlīnā kēdūtē				
	B1	Pirmyn nukreipta vaikiška automobīlīnā kēdūtē	IL <sup>B, F</sup> , X <sup>E</sup>	X	IL <sup>H</sup>	X
	C	Atgal nukreipta vaikiška automobīlīnā kēdūtē				
	D	Atgal nukreipta vaikiška automobīlīnā kēdūtē				



Svoris	Dydžio klasė <sup>A</sup>	Vaikiškos automobilinės kėdutės tipas	Priekinė sėdynė (deaktyvius oro pagalvę; tinka tik atgal nukreiptoms vaikiškoms automobilinėms kėdutėms) <sup>B, C</sup>	Priekinė sėdynė (aktyvius oro pagalvę; tinka tik pirmyn nukreiptoms vaikiškoms automobilinėms kėdutėms) <sup>B, C</sup>	Išorinė užpakalinė sėdynė	Vidurinioji užpakalinė sėdynė
--------	---------------------------	---------------------------------------	--	---	---------------------------	-------------------------------

IL: tinka konkrečioms ISOFIX vaikiškoms automobilinėms kėdutėms. Šios vaikiškos automobilinės kėdutės gali būti skirtos konkrečiam automobilio modeliui, priklausyti ribotai arba pusiau universaliai kategorijai.

IUF: tinka universaliosios kategorijos ISOFIX pirmyn nukreiptoms vaikų tvirtinimo sistemoms, patvirtintoms naudoti šioje masės grupėje.

X: netinka ISOFIX vaikiškoms automobilinėms kėdutėms.

A Kad naudotojams būtų lengviau pasirinkti tinkamo tipo vaikišką automobilinę kėdutę, yra kėdučių su ISOFIX tvirtinimo sistema dydžių klasifikacija. Dydžio klasę galima pamatyti vaikiškos automobilinės kėdutės etiketėje.

B Tinka montuojant ISOFIX vaikiškas automobilines kėdutes, kurios yra pusiau universalios (IL), jei automobilyje įrengtas ISOFIX valdymo pulto priedas (priedų asortimentas skiriasi atsižvelgiant į rinką). Čia vaikiškų automobilių kėdučių viršutinių tvirtinimo taškų nenumatyta.

C Įrengiant vaikišką automobilinę kėdutę, būtina įtraukti sėdynės pasostės tęsinį.

D „Volvo“ rekomenduoja „Volvo“ kėdutę kūdikiai, fiksuojamą naudojant tvirtinimo elementų sistemą ISOFIX (tipo patvirtinimas E1 04301146).

E Taikoma, jei automobilyje nėra ISOFIX laikiklių.

F Nustatykite atlošą taip, kad galvos atrama neliestų vaikiškos automobilinės kėdutės.

G Šios masės grupės vaikams „Volvo“ rekomenduoja atgal nukreiptą vaikišką automobilinę kėdutę.

H „Volvo“ rekomenduoja „BeSafe iZi Kid X3 ISOfix“ (tipo patvirtinimas E5 04200).

## ĮSPĖJIMAS

Niekada nemontuokite priekinėje keleivio sėdynėje atgal nukreiptos vaikiškos automobilinės kėdutės, jei aktyvinta keleivio oro pagalvė.

## PASTABA

Jei „i-Size“ / ISOFIX vaikiškos automobilinės kėdutės nėra klasifikuojamos pagal dydį, į jų transporto priemonių sąrašą turi būti įtrauktas automobilio modelis.

## PASTABA

„Volvo“ rekomenduoja susisiekti su „Volvo“ įgaliotuoju atstovu ir gauti informacijos dėl „Volvo“ rekomenduojamų „i-Size“ / ISOFIX vaikiškų automobilių kėdučių.

## Susijusi informacija

- Vietos parinkimas vaiko automobilinei kėdutei (p. 62)
- Vaikų saugos tvirtinimo taškai (p. 63)

- Vaikiškų automobilių kėdučių, naudojančių automobilio saugos diržus, įrengimo vietų lentelė (p. 65)
- Vaikiškų automobilių kėdučių su „i-Size“ įrengimo vietų lentelė (p. 67)
- Vaikiškų automobilių kėdučių montavimo taškai „i-Size“ / ISOFIX (p. 61)

### Įtaisytoji vaikiška kėdutė\*

Įtaisytosios vaikiškos kėdutės išorinėse galinėse sėdynėse leidžia vaikams sėdėti patogiai ir saugiai.

Vaikiška kėdutė kartu su automobilio saugos diržu specialiai suprojektuoti užtikrinti gerą vaiko saugą. Sėdynės pasostę galima pakelti nustatant į vieną iš dviejų padėčių, atsižvelgiant į vaiko svorį.

Vaikiška automobilinė kėdutė pritaikyta vaikams, kurių svoris yra 15–36 kg (33–80 sv.), o ūgis – bent 95 cm (37 col.).

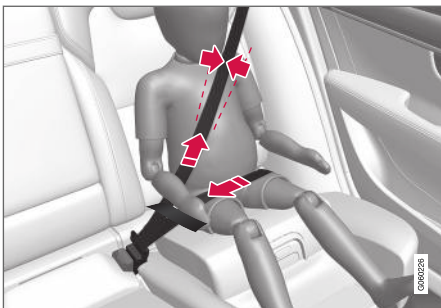

Teisinga padėtis: saugos diržas turi būti nustatytas ant peties.

Prieš pradėdami važiuoti patikrinkite:

- ar sėdynės pasostę pakelta į reikiamą padėtį, atsižvelgiant į vaiko svorį;
- ar sėdynės pasostę užfiksuota reikiamoje padėtyje;

- ar saugos diržas prigludęs prie vaiko kūno, įtemptas ir nesusisukęs;
- ar saugos diržas nesiekia vaiko gerklės ir nėra žemiau peties;
- ar apatinė saugos diržo juosta nustatyta žemai, ant dubens, kad sauga būtų optimali.

### ⚠️ ĮSPĖJIMAS

„Volvo“ rekomenduoja, kad įtaisytosios vaikiškos automobilinės kėdutės remonto arba keitimo darbus atliktų tik įgaliotojo „Volvo“ autoserviso specialistai. Neatlikite jokių vaikiškos kėdutės modifikacijų ir nemontuokite ant jos priedų. Jei įtaisytoji vaikiška automobilinė kėdutė bus apkrauta didele apkrova, pvz., avarijos atveju, reikia pakeisti sėdynės pasostę, saugos diržą ir atlošą arba – galbūt – net visą sėdynę. Net jei vaikiška kėdutė atrodo neapgadinta, ji gali nebeužtikrinti tokio paties apsaugos lygio. Tai taikoma ir tuo atveju, jei sėdynės pasostę buvo nuleistoje padėtyje ar pan. Jei sėdynės pasostę itin susidėvėjusi, ją taip pat reikia pakeisti.

### ⚠️ ĮSPĖJIMAS

Jei nesilaikysite įtaisytosios vaikiškos kėdutės naudojimo instrukcijų, avarijos metu vaikas gali rimtai susižaloti.

### Susijusi informacija

- Vaikiškos automobilinės kėdutės (p. 59)
- Įtaisytosios vaikiškos pasostės atlenkimas\* (p. 73)
- Įtaisytosios vaikiškos pasostės nulenkimas\* (p. 74)

## Ītaisytosios vaikiškos pasostės atlenkimas\*

Kai naudojama ĩtaisytoji vaikiška pasostė, sėdynės pasostė būtinai turi būti atlenkta aukštyn.

Sėdynės pasostę galima atlenkti į dvi padėtis. Naudojama padėtis priklauso nuo vaiko svorio.

	Apatinė padėtis	Viršutinė padėtis
Svoris	22–36 kg (50–80 sv.)	15–25 kg (33–55 sv.)

Apatinė padėtis:

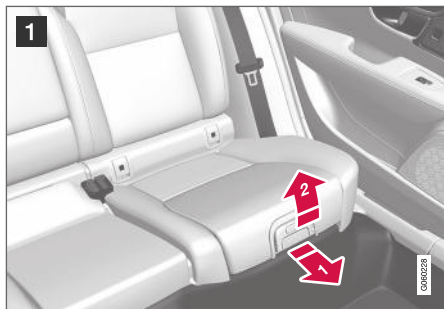

**1** Patraukite rankeną pirmyn ir aukštyn, kad atleistumėte sėdynės pasostę.



**2** Užfiksuokite pasostę paspausdami ją atgal.

Viršutinė padėtis, pradėti nuo apatinės padėties:



**1** Paspauskite mygtuką, kad atleistumėte pasostę.

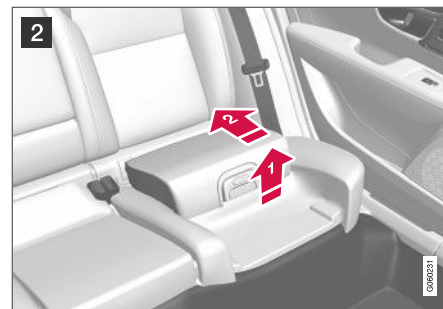

**2** Pakelkite priekinę pasostės dalį ir užfiksuokite ją spausdami pasostės galą link atlošo.

### **⚠** ĮSPĖJIMAS

Jei nesilaikysite ĩtaisytosios vaikiškos kėdutės naudojimo instrukcijų, avarijos metu vaikas gali rimtai susižaloti.

### **i** PASTABA

Sėdynės pasostės iš viršutinės padėties negalima tiesiai nustatyti į apatinę padėtį. Sėdynės pasostę reikia iš viršutinės padėties pirmiausia visiškai nuleisti žemyn į galinę sėdynę ir tada atlenkti aukštyn į apatinę padėtį.

## ◀ Susijusi informacija

- Įtaisytoji vaikiška kėdutė\* (p. 72)
- Įtaisytosios vaikiškos pasostės nulenkimas\* (p. 74)

### Įtaisytosios vaikiškos pasostės nulenkimas\*

Kai įtaisytoji vaikiška pasostė nenaudojama, ją reikia nulenkti žemyn į galinę sėdynę.

#### **i** PASTABA

Sėdynės pasostės iš viršutinės padėties negalima tiesiai nustatyti į apatinę padėtį. Sėdynės pasostę reikia iš viršutinės padėties pirmiausia visiškai nuleisti žemyn į galinę sėdynę ir tada atlenkti aukštyn į apatinę padėtį.



- 1** Patraukite rankeną pirmyn, kad atleistumėte sėdynės pasostę.



- 2** Pasostę užfiksuosite ranka paspaudę žemyn pasostės vidurį.

#### **i** SVARBU

Prieš nuleisdami sėdynės pasostę, patikrinkite, ar erdvėje po vaikiška kėdute neliko laisvų daiktų (pvz., žaislų).

#### **i** PASTABA

Prieš nulenkiant galinį atlošą, pirmiausia reikia nuleisti vaikiškos kėdutės pasostę.

### Susijusi informacija

- Įtaisytoji vaikiška kėdutė\* (p. 72)
- Įtaisytosios vaikiškos pasostės atlenkimas\* (p. 73)



EKRANAI IR VALDYMAS BALSU

## Prietaisai ir valdymo elementai automobilyje su vairu kairėje pusėje

Apžvalgose parodyta, kur šalia vairuotojo yra išdėstyti ekranai ir valdymo elementai.

### Vairas ir prietaisų skydelis

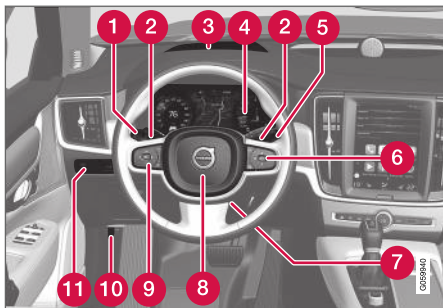

- 1 Gabaritiniai žibintai, dieniniai žibintai, artimosios šviesos, tolimosios šviesos, posūkio signalo indikatoriai, priekiniai rūko žibintai / posūkio apšvietimo žibintai\*, galiniai rūko žibintai, kelionės ridos skaitiklio nustatymas iš naujo
- 2 Vairo mentelės automatinės pavarų dėžės pavaroms perjungti rankiniu būdu\*
- 3 Projekcinis rodyklės\*
- 4 Vairuotojo ekranas
- 5 Valytuvai ir plovimas, lietaus jutiklis\*

- 6 Vairo dešinioji klaviatūra
- 7 Vairo reguliavimas
- 8 Garso signalas
- 9 Vairo kairioji klaviatūra
- 10 Variklio dangčio atidarymas
- 11 Ekranų apšvietimas, bagažinės atrakinimas / atidarymas\* / uždarymas\*, halogeninių priekinių žibintų spindulio lygis

### Viršutinis valdymo pultas



- 1 Priekinės skaitymo lempučių ir salono apšvietimas
- 2 Stoglangis

- 3 Viršutinio valdymo pulto rodyklės, mygtukas ON CALL\*
- 4 Rankinis salono galinio vaizdo veidrodėlio pritempdymas

### Centrinis ir tunelinis valdymo pultas

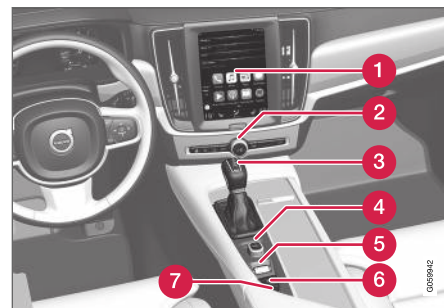

- 1 Centrinis ekranas
- 2 Avarinis signalas, atitirpinimas, medija
- 3 Pavarų perjungimo svirtis
- 4 Užvedimo rankenėlė
- 5 Važiavimo režimo valdymo elementas\*
- 6 Stovėjimo stabdys
- 7 Automatinis stabdymas stovint

## Vairuotojo durelės

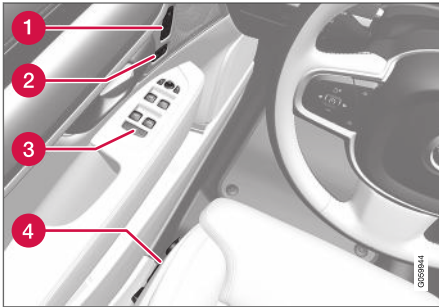

- 1 Elektra valdomos priekinės sėdynės atmintis\*, šoninių veidrodėlių ir projekcinio rodinio\* nuostatos
- 2 Centrinis užrakinimas
- 3 Elektra valdomi langai, šoniniai veidrodėliai, elektra valdomas vaikų saugos užraktas\*
- 4 Priekinės sėdynės reguliavimas

## Susijusi informacija

- Mechaninė priekinė sėdynė (p. 182)
- Priekinės elektra valdomos\* sėdynės reguliavimas (p. 183)
- Vairo reguliavimas (p. 196)
- Žibintų jungikliai (p. 150)
- Automobilio užvedimas (p. 414)

- Vairuotojo ekranas (p. 80)
- Centrinio ekrano apžvalga (p. 107)
- Pavarų dėžė (p. 427)

## Prietaisai ir valdymo elementai automobilyje su vairu dešinėje pusėje

Apžvalgose parodyta, kur šalia vairuotojo yra išdėstyti ekranai ir valdymo elementai.

## Vairas ir prietaisų skydelis



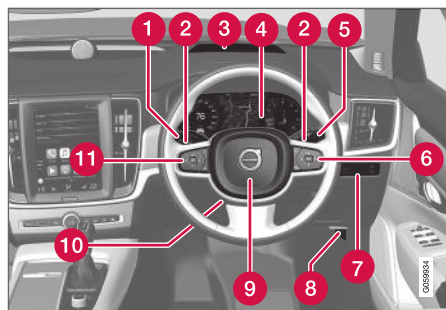

- 1 Gabaritiniai žibintai, dieniniai žibintai, artimosios šviesos, tolimosios šviesos, posūkio signalo indikatoriai, priekiniai rūko žibintai / posūkio apšvietimo žibintai\*, galiniai rūko žibintai, kelionės ridos skaitiklio nustatymas iš naujo
- 2 Vairo mentelės automatinės pavarų dėžės pavaroms perjungti rankiniu būdu\*
- 3 Projekcinis rodinys\*
- 4 Vairuotojo ekranas
- 5 Valytuvai ir plovimas, lietaus jutiklis\*
- 6 Vairo dešinioji klaviatūra
- 7 Ekranų apšvietimas, bagažinės atrakinimas / atidarymas\* / uždarymas\*, halogeninių priekinių žibintų spindulio lygis
- 8 Variklio dangčio atidarymas

- 9 Garso signalas
- 10 Vairo reguliavimas
- 11 Vairo kairioji klaviatūra

### Viršutinis valdymo pultas



- 1 Priekinės skaitymo lempučių ir salono apšvietimas
- 2 Stoglangis
- 3 Viršutinio valdymo pulto rodinys, mygtukas **ON CALL\***
- 4 Rankinis salono galinio vaizdo veidrodėlio prietaimas

### Centrinis ir tunelinis valdymo pultas

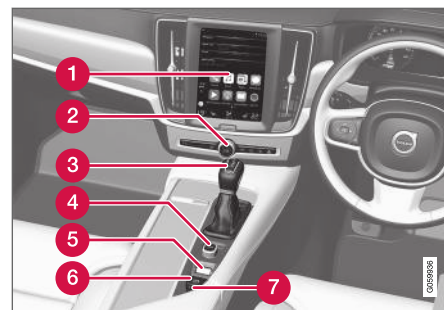

- 1 Centrinis ekranas
- 2 Avarinis signalas, atitirpinimas, medija
- 3 Pavarų perjungimo svirtis
- 4 Užvedimo rankenėlė
- 5 Važiavimo režimo valdymo elementas\*
- 6 Stovėjimo stabdys
- 7 Automatinis stabdymas stovint

## Vairuotojo durlės



- 1 Elektra valdomos priekinės sėdynės atmintis\*, šoninių veidrodėlių ir projekcinio rodinio\* nuostatos
- 2 Centrinis užrakinimas
- 3 Elektra valdomi langai, šoniniai veidrodėliai, elektra valdomas vaikų saugos užraktas\*
- 4 Priekinės sėdynės reguliavimas

## Susijusi informacija

- Mechaninė priekinė sėdynė (p. 182)
- Priekinės elektra valdomos\* sėdynės reguliavimas (p. 183)
- Vairo reguliavimas (p. 196)
- Žibintų jungikliai (p. 150)
- Automobilio užvedimas (p. 414)
- Vairuotojo ekranas (p. 80)

- Centrinio ekrano apžvalga (p. 107)
- Pavarų dėžė (p. 427)

## Vairuotojo ekranas

Vairuotojo ekrane pateikiama informacija apie automobilį ir vairavimą.

Vairuotojo ekrane rodomi matuokliai, indikatoriai ir indikaciniai bei įspėjamieji ženklai. Vairuotojo ekrano turinys priklauso nuo automobilio įrangos, nuostatų ir tuo metu aktyvių funkcijų.

Vairuotojo ekranas aktyvinamas vos atidarius dureles, t. y. uždegimo padėtyje **0**. Vairuotojo ekranas po kiek laiko išsijungia, jei yra nenaudojamas. Kad jį vėl aktyvintumėte, atlikite vieną iš šių veiksmų:

- nuspauskite stabdžių pedalą;
- Aktyvinkite uždegimo padėtį **I**.
- atidarykite vienas iš durelių.

Vieta vairuotojo ekrane:

Kairėje	Viduryje	Dešinėje
Degalų matuoklis	Spidometras	Medijos leistuvas
Važiavimo režimas	Kelio ženklų informacija*	Telefonas
Pavaros keitimo indikatorius	Pastovaus greičio palaikymo sistema ir greičio ribotuvo informacija	Navigacijos informacija*
Tachometras/ECO matuoklis <sup>A</sup>	Durelių ir saugos diržų informacija	Laikrodis
su degalų likučiu nuvažiuojamo atstumo;	„Start / Stop“ funkcijos būseną	Programėlių meniu (aktyvinamas per vairo klaviatūrą)

Vairuotojo ekranas gali būti dviejų variantų: 8 colių ir 12 colių\*.

### ⚠️ ĮSPĖJIMAS

Jei vairuotojo ekranas išsijungtų, neįsijungtų aktyvinant / paleidžiant arba būtų iš dalies ar visiškai neįskaitomas, automobilio eksploatuoti negalima. Turite nedelsdami vykti į autoservisą. „Volvo“ rekomenduoja kreiptis į įgaliotąjį „Volvo“ autoservisą.

### ⚠️ ĮSPĖJIMAS

Įvykus trikdžiai, vairuotojo ekrane gali nebūti pateikiama informacija, pvz., apie stabdžius, oro pagalves ir kitas saugos sistemas. Tokiu atveju vairuotojas negalės patikrinti automobilio sistemų būsenos ar gauti aktualių įspėjimų bei informacijos.

## Vairuotojo ekranas, 8 colių



Kairėje	Viduryje	Dešinėje
Lauko temperatūros matuoklis	–	momentinių degalų sąnaudų;
Kontroliniai ir įspėjamieji ženklai	–	hodometras; <sup>B</sup>
–	–	kelionės ridos skaitiklis;
–	–	Kontroliniai ir įspėjamieji ženklai
–	–	Balso atpažinimas
–	–	Variklio temperatūros matuoklis
–	–	Pranešimai, atskirais atvejais – su grafika

A Priklauso nuo pasirinkto važiavimo režimo.

B Esama rida.

### Vairuotojo ekranas, 12 colių\*



« Vieta vairuotojo ekrane:

Kairėje	Viduryje	Dešinėje
Spidometras	Kontroliniai ir įspėjamieji ženklai	Tachometras/ECO matuoklis <sup>A</sup>
kelionės ridos skaitiklis; hodometras; <sup>B</sup>	Lauko temperatūros matuoklis	Pavaros keitimo indikatorius
Pastovaus greičio palaikymo sistema ir greičio ribotuvo informacija	Pranešimai, atskirais atvejais – su grafika	Degalų matuoklis
Kelio ženklų informacija*	Durelių ir saugos diržų informacija	„Start / Stop“ funkcijos būseną
–	Medijos leistuvai	su degalų likučiu nuvažiuojamo atstumo;
–	Navigacijos žemėlapis*	momentinių degalų sąnaudų;
–	Telefonas	Programėlių meniu (aktyvinamas per vairo klaviatūrą)
–	Balso atpažinimas	–

<sup>A</sup> Priklauso nuo pasirinkto važiavimo režimo.

<sup>B</sup> Esama rida.

## Dinaminis ženklas



Pagrindinė dinaminio ženklo forma.

aplink ženklą reiškia kontrolinio arba įspėjamojo pranešimo rimtumo laipsnį.

Vairuotojo ekrano centre yra dinaminis ženklas, kurio išvaizda keičiasi pagal skirtingus pranešimų tipus. Gintaro spalvos arba raudonas žymeklis





Indikatoriaus ženklų pavyzdžiai.

Esant animacijai, bazinis pavidalas gali virsti grafiniu vaizdu, kad nurodytų, kur yra problema, arba kad paaiškintų informaciją.

### Susijusi informacija

- Vairuotojo ekrano nuostatos (p. 84)
- Įspėjamieji ženklai vairuotojo ekrane (p. 93)
- Indikatorių ženklai vairuotojo ekrane (p. 91)
- Kelionės kompiuteris (p. 85)
- Pranešimai vairuotojo ekrane (p. 102)
- Programų meniu tvarkymas vairuotojo ekrane (p. 101)

## Vairuotojo ekrano nuostatos

Vairuotojo ekrano rodymo parinktis galima keisti naudojantis vairuotojo ekrano programų meniu ir centrinio ekrano nuostatų meniu.

## Vairuotojo ekrano programėlių meniu nuostatos



Ilustracija yra scheminio pobūdžio: dalys priklauso nuo automobilio modelio.

Programėlės meniu atveriamas ir valdomas ant vairo esančia dešiniąja klaviatūra.

Programėlių meniu galima pasirinkti, kokia informacija bus rodoma vairuotojo ekrane

- kelionės kompiuteris;
- medijos leistuvas;
- telefonas;
- navigacijos sistema\*.

## Centrinio ekrano nuostatos

### Informacijos tipo pasirinkimas

1. Centrinio ekrano viršutiniame rodinyje palieskite **Nuostatos**.
2. Paspauskite **My Car → Vairuotojo ekranas → Vairuotojo ekrano informacija**.
3. Pasirinkite, kad turi būti rodoma fone:
  - **Fone nerodyti jokios informacijos**
  - **Rodyti šiuo metu leidžiamos medijos informaciją**
  - **Rodyti navigaciją net kai nenustatytas maršrutas<sup>1</sup>**

### Temos pasirinkimas

1. Centrinio ekrano viršutiniame rodinyje palieskite **Nuostatos**.
2. Palieskite **My Car → Vairuotojo ekranas → Rodyti temas**
3. Pasirinkite vairuotojo ekrano temą (išvaizdą):
  - **Glass**
  - **Minimalistic**
  - **Performance**
  - **Chrome Rings**

## Kalbos pasirinkimas

1. Centrinio ekrano viršutiniame rodinyje palieskite **Nuostatos**.
2. Palieskite **Sistema → Sistemos kalbos ir vienetai → Sistemos kalba** kalbai pasirinkti.
  - > Pakeitimas turės įtakos visų ekranų kalbai.

Šios nuostatos yra asmeninės, jos automatiškai įrašomos į aktyvų vairuotojo profilį.

## Susijusi informacija

- Vairuotojo ekranas (p. 80)
- Programų meniu tvarkymas vairuotojo ekrane (p. 101)
- Kitos nuostatos centrinio ekrano viršutiniame rodinyje (p. 130)

<sup>1</sup> 12 colių\* vairuotojo ekrane rodomas žemėlapis, 8 colių vairuotojo ekrane rodomi tik nurodymai kur važiuoti.

## Degalų matuoklis

Degalų matuoklis vairuotojo ekrane rodo degalų lygį bake.

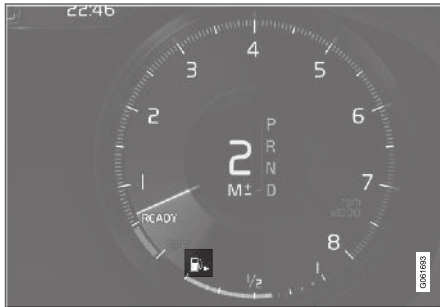

### Degalų matuoklis 12 colių vairuotojo ekrane:

Pilka degalų matuoklio zona rodo degalų kiekį bake.

Kai degalų lygis žemas ir greitai bus laikas jų pripildyti, ima šviesti degalų siurblio simbolis ir tampa gintarinės spalvos. Kelionės kompiuteris papildomai nurodo, kiek galima nuvažiuoti su degalų likučiu.

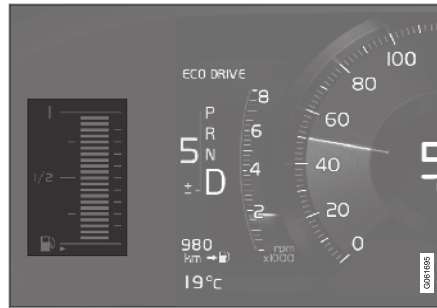

### Degalų matuoklis 8 colių vairuotojo ekrane:

Degalų matuoklio juostelės rodo degalų kiekį bake.

Kai degalų lygis žemas ir greitai bus laikas jų pripildyti, ima šviesti degalų siurblio simbolis ir tampa gintarinės spalvos. Kelionės kompiuteris papildomai nurodo, kiek galima nuvažiuoti su degalų likučiu. Kai degalų lygis yra kritiškai žemas, lieka tik gintaro spalvos juosta. Kuo greičiau įpilkite degalų.

### Susijusi informacija

- Vairuotojo ekranas (p. 80)
- Degalų pylimas (p. 449)
- Degalų bakas – tūris (p. 653)

## Kelionės kompiuteris

Automobilio kelionės kompiuteryje įrašomos tokios vertės, pvz., atstumas, degalų sąnaudos ir vidutinis greitis važiuojant.

Siekiant padėti vairuoti ekonomiškai, įrašoma informacija apie momentines ir vidutines degalų sąnaudas. Informacija iš kelionės kompiuterio gali būti rodoma vairuotojo ekrane.



12 colių vairuotojo ekranas\*.



8 colių vairuotojo ekranas.

Kelionės kompiuteryje yra šie matuokliai:

- kelionės ridos skaitiklis;
- hodometras;
- momentinių degalų sąnaudų;

- su degalų likučiu nuvažiuojamo atstumo;
- turistų – alternatyvusis spidometras.

Atstumo, greičio ir kt. vienetus galima pakeisti sistemos nuostatose (centriniame ekrane).

### kelionės ridos skaitiklis;

Yra du kelionės ridos skaitikliai: TM ir TA.

TM galima nustatyti iš naujo rankiniu būdu, TA nustatomas iš naujo automatiškai, jei automobilis nenaudojamas bent keturias valandas.

Vairuojant registruojama tokia informacija:

- rida;
- važiavimo trukmė;
- vidutinis greitis;
- vidutinės degalų sąnaudos

Rodomos vertės nuo ridos skaitiklio paskutinio nustatymo iš naujo.

### hodometras;

Hodometras registruoja automobilio bendrąją ridą. Šios vertės į nulį nustatyti iš naujo negalima.

### momentinių degalų sąnaudų;

Šis matuoklis rodo automobilio momentines degalų sąnaudas. Vertė atnaujinama maždaug kas sekundę.

### su degalų likučiu nuvažiuojamo atstumo;



Kelionės kompiuteris apskaičiuoja, kiek liko nuvažiuoti su bake likusiais degalais.

Skaičiavimai atliekami pagal vidutines degalų sąnaudas per paskutinius 30 km (20 mielių) ir pagal likusį degalų kiekį bake.

Kai matuoklyje rodoma „----“, vadinasi, degalų nepakanka ridos likučiui apskaičiuoti. Kaip įmanoma greičiau įpilkite degalų.

### **i** PASTABA

Pasikeitus vairavimo stiliui, gali susidaryti nedidelis nuokrypis.

Ekonomiškas važiavimo stilius paprastai reiškia ilgesnį nuvažiuojamą atstumą.

### turistų – alternatyvusis spidometras.

Alternatyvusis skaitmeninis spidometras leidžia lengviau važiuoti tose šalyse, kur greičio apribojimo ženklai pateikiami kitais vienetais nei rodo automobilio prietaisai.

Tokių atveju skaitmeninis greitis rodomas kitais vienetais nei analoginio spidometro. Jei analoginis spidometras sugraduotas **mph**, skaitmeninis spidometras atitinkamą greitį rodo **km/h** ir atvirkščiai.

## Susijusi informacija

- Kelionės duomenų rodymas vairuotojo ekrane (p. 87)
- Ridos skaitiklio nustatymas iš naujo (p. 88)
- Kelionės statistinės informacijos rodymas centriniame ekrane (p. 88)
- Vairuotojo ekranas (p. 80)
- Sistemos vienetų keitimas (p. 130)

## Kelionės duomenų rodymas vairuotojo ekrane

Kelionės kompiuteryje įrašytos ir apskaičiuotos vertės gali būti rodomos vairuotojo ekrane.

Vertės įrašomos į kelionės kompiuterio programėlę. Programėlės meniu galima pasirinkti, kokia informacija bus rodoma vairuotojo ekrane.

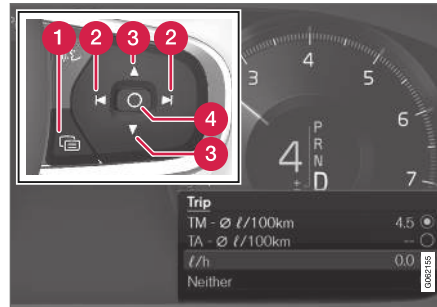

Programėlės meniu<sup>2</sup> atveriamas ir naršomas vairo dešiniąja klaviatūra.

- 1 Programų meniu
- 2 Kairėn / dešinėn
- 3 Aukštyn / žemyn
- 4 Patvirtinti

1. Atverkite programėlės meniu, vairuotojo ekrane paspausdami (1).  
(Jei vairuotojo ekrane yra nepatvirtintas pranešimas, programėlių meniu atverti neleidžiama. Prieš tai, kol bus galima atverti programėlių meniu, pirmiausia pranešimą reikia patvirtinti paspaudžiant **O** mygtuką (4).
  2. Kelionės kompiuterio programėlę galima naršyti kairėn arba dešinėn spaudžiant (2).  
> Keturiose viršutinėse meniu eilutėse rodomos išmatuotos kelionės ridos skaitiklio TM vertės. Kitose keturiose meniu eilutėse rodomos išmatuotos kelionės ridos skaitiklio TA vertės. Sąrašą galima perslinkti aukštyn arba žemyn su (3).
  3. Perslinkite žemyn iki parinkčių mygtukų, kad pasirinktumėte, kuri informacija bus rodoma vairuotojo ekrane:
    - odometras;
    - su degalų likučiu nuvažiuojamo atstumo;
    - turisto – alternatyvusis spidometras.
    - Kelionės ridos skaitiklio TM, TA rida arba be ridos
    - Momentinės degalų sąnaudos, vidutinės sąnaudos TM arba TA, pakaitomis, nėra degalų sąnaudų rodinio
- Mygtuku **O** (4) pažymėkite arba nuimkite žymą nuo parinkties. Pakeičiama iškart.

<sup>2</sup> Ilustracija yra scheminio pobūdžio: dalys priklauso nuo automobilio modelio.

#### ◀◀ **Susijusi informacija**

- Kelionės kompiuteris (p. 85)
- Ridos skaitiklio nustatymas iš naujo (p. 88)

### **Ridos skaitiklio nustatymas iš naujo**

Ridos skaitiklis nustatomas iš naujo kairiojo perjungiklio mygtuku.



- Paleiskite iš naujo visą ridos skaitiklio TM informaciją (pvz., ridą, vidutines sąnaudas, vidutinį greitį ir važiavimo laiką), ilgai spausdami **RESET** mygtuką ant kairiojo perjungiklio.

Trumpai paspaudus **RESET** mygtuką, bus iš naujo paleista tik rida.

Ridos skaitiklis TA nustatomas iš naujo tik automatiškai, kai automobilis nenaudojamas keturias arba daugiau valandų.

### **Susijusi informacija**

- Kelionės kompiuteris (p. 85)

### **Kelionės statistinės informacijos rodymas centriniame ekrane**

Kelionės kompiuteryje įrašyta kelionės statistika rodoma grafiškai centriniame ekrane ir pateikiama ekonomiškeseo važiavimo, kai sunaudojama mažiau degalų, apžvalga.

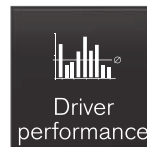

Programėlių rodyne atverkite programėlę **Vairavimo rodikliai**, kad pamatytumėte kelionės statistiką.

Kiekvienas stulpelis diagramoje atitinka 1, 10 arba 100 km arba atitinkamų mylių ridą. Vairuojant stulpeliai pildomi iš dešinės. Toliausiai dešinėje esantis stulpelis rodo esamosios atkarpos vertę.

Vidutinės degalų sąnaudos ir bendroji vairavimo trukmė skaičiuojamos nuo kelionės statistikos paskutinio nustatymo iš naujo.

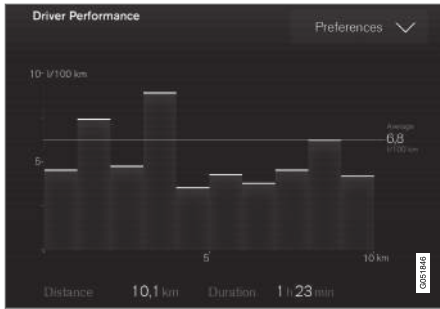

Kelionės statistika iš kelionės kompiuterio<sup>3</sup>.

### Susijusi informacija

- Kelionės statistikos nuostatos (p. 89)
- Kelionės kompiuteris (p. 85)

### Kelionės statistikos nuostatos

Nustatykite iš naujo arba pakoreguokite kelionės statistikos nuostatas.

1. Programėlių rodyturyje atverkite programėlę **Vairavimo rodikliai**, kad pamatytumėte kelionės statistiką.



2. Paspauskite **Pageidav.**, kad
  - pakeistumėte grafiko mastelį. Parinkite stulpelių skyrą: 1, 10 arba 100 km/myl.
  - po kiekvienos kelionės iš naujo nustatytumėte duomenis. Atliekama, kai automobilis paliekamas stovėti ilgiau nei 4 valandas.
  - nustatytumėte iš naujo esamos kelionės duomenis.

Kelionės statistika, apskaičiuotos vidutinės sąnaudos ir bendroji važiavimo trukmė visada nustatomos iš naujo vienu metu.

Atstumo, greičio ir kt. vienetų galima pakeisti sistemos nuostatose (centriniame ekrane).

### Susijusi informacija

- Kelionės statistinės informacijos rodymas centriniame ekrane (p. 88)
- Kelionės kompiuteris (p. 85)
- Ridos skaitiklio nustatymas iš naujo (p. 88)

<sup>3</sup> Ilustracija yra scheminio pobūdžio: dalys priklauso nuo automobilio modelio.

## Data ir laikas

Laikrodis rodomas vairuotojo ir centriniame ekrane.

## Laikrodžio vieta



Laikrodžio vieta 12 colių\* ir 8 colių vairuotojo ekrane.

Tam tikrose situacijose pranešimai ir informacija vairuotojo ekrane gali uždengti laikrodį.

Centriniame ekrane laikrodis yra viršutiniame dešiniajame būsenos lauko kampe.

## Datos ir laiko nuostatos

- Centrinio ekrano viršutiniame rodinyje pasirinkite **Nuostatos → Sistema → Data ir laikas**, kad pakeistumėte laiko ir datos formato nuostatas.

Nustatykite laiką ir datą spaudinėdami rodykles „aukštyn“ arba „žemyn“ jutikliniame ekrane.

## Automatinis laikas (automobiliuose su GPS)

Jei automobilyje yra navigacijos sistema, galima pasirinkti **Automatinis laikas**. Tada automatiškai suderinama laiko juosta (atsižvelgiant į automobilio buvimo vietą). Tam tikrų tipų navigacijos sistemose, norint tinkamai nustatyti laiko juosta, reikia nurodyti ir buvimo vietos šalį. Jei **Automatinis laikas** nepasirenkama, laikas ir data nustatomi jutiklinio ekrano rodyklėmis „aukštyn“ arba „žemyn“.

## Vasaros laikas

Tam tikrose šalyse galima pasirinkti automatinio vasaros laiko nustatymo funkciją **Automatinis vasaros laikas**. Kitose šalyse nuostatą **Vasaros laikas** galima pasirinkti rankiniu būdu.

## Susijusi informacija

- Vairuotojo ekranas (p. 80)
- Kitos nuostatos centrinio ekrano viršutiniame rodinyje (p. 130)

## Lauko temperatūros matuoklis

Lauko temperatūra pateikiama vairuotojo ekrane.

Temperatūrą matuojantis jutiklis yra automobilio išorėje.

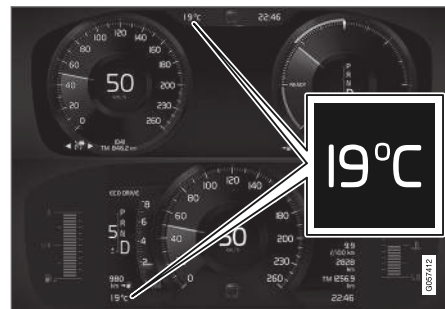

Lauko temperatūros matuoklio vieta 12\* ir 8 colių vairuotojo ekrane.

Jei automobilis ilgai nejudėjo, matuoklis gali rodyti per aukštą temperatūrą.



Kai lauko temperatūra yra intervale nuo -5 °C iki +2 °C (23°F iki 36°F), vairuotojo ekrane snaižės ženklas, įspėjantis apie galimai slidžią kelio dangą.

Šis ženklas trumpam pasirodo ir projekciniam rodinyje\*, jei automobilyje toks yra.

Temperatūros matuoklio vietas ir kt. galima pakeisti per sistemos nuostatas (centrinio ekrano viršutiniame rodinyje).







## Susijusi informacija

- Vairuotojo ekranas (p. 80)
- Sistemos vienetų keitimas (p. 130)

## Indikatorių ženklai vairuotojo ekrane

Indikatorių ženklai perspėja vairuotoją apie aktyvintą funkciją, veikiančią sistemą arba įvykusią klaidą ar triktį.

Ženklas	Paiškinimas
	<p><b>Informacija, skaitykite tekstinį pranešimą ekrane</b></p> <p>Šis ženklas užsidega, kai bent viena iš automobilio sistemų veikia ne taip, kaip turėtų. Vairuotojo ekrane taip pat atsiranda tekstinis pranešimas. Informacijos ženklas taip pat gali užsidegti kartu su kitais ženklais.</p>
	<p><b>Stabdžių sistemos gedimas</b></p> <p>Ženklas užsidega, kai sugenda stovėjimo stabdžiai.</p>
	<p><b>ABS sistemos gedimas</b></p> <p>Jei pasirodo šis ženklas, sistema neveikia. Įprasta automobilio stabdžių sistema veikia, tačiau be ABS funkcijos.</p>
	<p><b>Įjungtas automatinis stabdys</b></p> <p>Ženklas įsijungia, kai aktyvinama funkcija ir veikia kojinis arba stovėjimo stabdys. Stabdys laiko sustojusį automobilį vietoje.</p>

Ženklas	Paiškinimas
	<p><b>Slėgio padangose stebėjimo sistema</b></p> <p>Jei slėgis padangose žemas, įsijungia ženklas. Kilus trikdžiai slėgio padangose sistemoje, ženklas pirmiausia mirksi maždaug 1 minutę ir tada ima šviesti nepertraukiamai. Taip gali būti todėl, kad sistema negali aptikti žemo slėgio padangose arba įspėti apie jį, kaip numatyta.</p>
	<p><b>Išmetimo sistema</b></p> <p>Jei užvedus variklį šis ženklas šviečia, taip gali būti dėl to, jog sugedo automobilio išmetimo sistema. Nuvykite į autoservisą, kad šis sistemą patikrintų. „Volvo“ rekomenduoja susisiekti su įgaliotuoju „Volvo“ autoservisu.</p>
	<p><b>Posūkio kairėn ir dešinėn indikatorius</b></p> <p>Šis ženklas mirksi, kai naudojami posūkių indikatoriai.</p>
	



Ženklas	Paaiškinimas
	<b>Gabaritiniai žibintai</b> Ženklas įsijungia kartu su gabaritiniais žibintais.
	<b>Priekinių žibintų sistemos triktis</b> Ženklas įsijungia, jei užregistruojama funkcijos ABL (aktyviųjų posūkio apšvietimo žibintų) triktis arba kita priekinių žibintų sistemos triktis.
	<b>Aktyviosios tolimosios šviesos įjungtos</b> Ženklas užsidega mėlynai, kai įjungti automatiniai tolimųjų šviesų žibintai.
	<b>Aktyviosios tolimosios šviesos išjungtos</b> Ženklas užsidega baltai, kai išjungti automatiniai tolimųjų šviesų žibintai.
	<b>Ijungtos tolimosios šviesos</b> Šis ženklas užsidega, kai įjungiamos tolimosios šviesos arba „mirk-sint“ tolimosios šviesomis.

Ženklas	Paaiškinimas
	<b>Aktyviosios tolimosios šviesos įjungtos</b> Ženklas užsidega mėlynai, kai įjungti automatiniai tolimųjų šviesų žibintai. Gabaritiniai žibintai įjungti.
	<b>Aktyviosios tolimosios šviesos išjungtos</b> Ženklas užsidega baltai, kai išjungti automatiniai tolimųjų šviesų žibintai. Gabaritiniai žibintai įjungti.
	<b>Ijungtos tolimosios šviesos</b> Ženklas įsijungia kartu su tolimosiomis šviesomis ir gabaritiniais žibintais.
	<b>Ijungti priekiniai rūko žibintai</b> Šis ženklas užsidega, kai įjungiamas priekinis rūko žibintas.
	<b>Ijungtas galinis rūko žibintas</b> Šis ženklas užsidega, kai įjungiamas galinis rūko žibintas.
	<b>Ijungtas lietaus jutiklis</b> Šis ženklas užsidega, kai įjungiamas lietaus jutiklis.

Ženklas	Paaiškinimas
	<b>Ijungta paruošimo funkcija</b> Šis ženklas įsijungia, kai variklio bloko ir salono šildytuvus / oro kondicionierius vykdo automobilio paruošimo procedūrą.
	<b>Stabilumo sistema</b> Mirksintis ženklas rodo, kad stabilumo sistema veikia. Jei ženklas dega pastoviai, tai reiškia, kad sistema sugedus.
	<b>Stabilumo sistema, sportinis režimas</b> Ženklas ima šviesti aktyvius sportinį režimą. Sportinis režimas leidžia važiuoti aktyviau. Tada sistema nustato, ar greičio pedalas spaudinėjamas ir vairas sukinejamas greičiau, posūkiai įveikiami aktyviau nei važiuojant įprastai ir iki tam tikro lygio leidžia atlikti automobilio galinės dalies kontroliuojama slydimo manevrą prieš įsikišdama ir stabilizuodama automobilį.

Ženklas	Paiškinimas
	<p><b>Eismo juostos laikymo pagalba</b></p> <p>Baltas ženklas: Eismo juostos laikymo pagalba įjungta, eismo juostų linijos aptinkamos.</p> <p>Pilkas ženklas: Eismo juostos laikymo pagalba įjungta, tačiau eismo juostų linijos neaptinkamos.</p> <p>Geltonos spalvos simbolis: Eismo juostos laikymo pagalba įspėja / įsikiša.</p>
	<p><b>Eismo juostos laikymo pagalba ir lietaus jutiklis</b></p> <p>Baltas ženklas: Eismo juostos laikymo pagalba įjungta, eismo juostų linijos aptinkamos. Lietaus jutiklis įjungtas.</p> <p>Pilkas ženklas: Eismo juostos laikymo pagalba įjungta, tačiau eismo juostų linijos neaptinkamos. Lietaus jutiklis įjungtas.</p>
	<p><b>„AdBlue“ sistema (dyzeliui)</b></p> <p>Ženklas įsijungia, kai būna žemas „AdBlue“ lygis arba jei įvyksta „AdBlue“ sistemos triktis.</p>

### Susijusi informacija

- Vairuotojo ekranas (p. 80)
- Įspėjamieji ženklai vairuotojo ekrane (p. 93)

### Įspėjamieji ženklai vairuotojo ekrane

Įspėjamieji ženklai perspėja vairuotoją, kad aktyvinta svarbi funkcija arba įvyko rimta triktis.

Ženklas	Paiškinimas
	<p><b>Įspėjimas</b></p> <p>Raudonas įspėjamasis ženklas užsidega, kai nustatomas gedimas, galintis daryti įtaką automobilio saugai arba vairavimui. Tuo pačiu metu vairuotojo ekrane pasirodo aiškinamasis pranešimas. Įspėjamasis ženklas taip pat gali užsidegti kartu su kitais ženklais.</p>
	<p><b>Priminimas užsisėgti saugos diržą</b></p> <p>Šis ženklas įsijungia arba ima mirksėti, jei priekinėje automobilio sėdynėje esantis žmogus neprisėgė saugos diržo arba jei kuris nors galinėje sėdynėje sėdintis žmogus diržą atsisėgė.</p>



Ženklas	Paaiškinimas
	<p><b>Saugos oro pagalvės</b></p> <p>Jei ženklas toliau šviečia arba įsijungia vairuojant, vadinasi, aptikta vienos iš automobilio saugos sistemų triktis. Perskaitykite pranešimą vairuotojo ekrane. „Volvo“ rekomenduoja susisiekti su įgaliotuju „Volvo“ autoservisu.</p>
	<p><b>Stabdžių sistemos gedimas</b></p> <p>Jei užsidegtų šis ženklas, gali būti kad stabdžių sistemoje per mažai skysčio. Vykite į artimiausią įgaliotąjį autoservisą, kad specialistai patikrintų stabdžių skysčio lygį ir pašalintų problemą.</p>
	<p><b>Įjungtas stovėjimo stabdys</b></p> <p>Šis ženklas nuolat švyti, kai stovėjimo stabdžiai yra įjungti.</p> <p>Nuolat mirksintis ženklas reiškia gedimą. Perskaitykite pranešimą vairuotojo ekrane.</p>

Ženklas	Paaiškinimas
	<p><b>Žemas variklio alyvos slėgis</b></p> <p>Jei šis ženklas pasirodo važiavimo metu, reiškia variklio alyvos slėgis yra per žemas. Nedelsiant išjunkite variklį ir patikrinkite alyvos lygį. Pripildykite, jei reikia. Jei ženklas užsidega, tačiau alyvos lygis yra normalus, kreipkitės į autoservisą. „Volvo“ rekomenduoja susisiekti su įgaliotuju „Volvo“ autoservisu.</p>
	<p><b>Generatorius nekrauna</b></p> <p>Šis ženklas užsidega važiavimo metu, jei sutrinka elektros sistema. Nuvykite į autoservisą. „Volvo“ rekomenduoja susisiekti su įgaliotuju „Volvo“ autoservisu.</p>
	<p><b>Susidūrimo pavojus</b></p> <p>„City Safety“ įspėja apie susidūrimo su kitomis transporto priemonėmis, pėsčiaisiais, dviratinkiniais arba stambiais gyvūnais pavojų.</p>

### Susijusi informacija

- Indikatorių ženklai vairuotojo ekrane (p. 91)
- Vairuotojo ekranas (p. 80)

### Vairuotojo ekrano licencijos sutartis

Licencija - tai sutartis dėl teisės vykdyti tam tikrą veiklą arba naudotis kieno nors kito teisėmis sutartyje nustatytais terminais ir sąlygomis. Toliau pateikiamas tekstas yra „Volvo“ sutartis su gamintoju arba kūrėju (anglų kalba).

**Boost Software License 1.0**

Permission is hereby granted, free of charge, to any person or organization obtaining a copy of the software and accompanying documentation covered by this license (the "Software") to use, reproduce, display, distribute, execute, and transmit the Software, and to prepare derivative works of the Software, and to permit third-parties to whom the Software is furnished to do so, all subject to the following: The copyright notices in the Software and this entire statement, including the above license grant, this restriction and the following disclaimer, must be included in all copies of the Software, in whole or in part, and all derivative works of the Software, unless such copies or derivative works are solely in the form of machine-executable object code generated by a source language processor.

THE SOFTWARE IS PROVIDED "AS IS", WITHOUT WARRANTY OF ANY KIND, EXPRESS OR IMPLIED, INCLUDING BUT NOT LIMITED TO THE WARRANTIES OF MERCHANTABILITY, FITNESS FOR A PARTICULAR PURPOSE, TITLE AND NON-INFRINGEMENT. IN NO EVENT SHALL THE COPYRIGHT HOLDERS OR ANYONE DISTRIBUTING THE SOFTWARE BE LIABLE FOR ANY DAMAGES OR OTHER LIABILITY, WHETHER IN CONTRACT, TORT OR OTHERWISE, ARISING FROM, OUT OF OR IN CONNECTION WITH THE SOFTWARE OR THE USE OR OTHER DEALINGS IN THE SOFTWARE.

**BSD 4-clause "Original" or "Old" License**

Copyright (c) 1982, 1986, 1990, 1991, 1993 The Regents of the University of California. All rights reserved.

Redistribution and use in source and binary forms, with or without modification, are permitted provided that the following conditions are met:

1. Redistributions of source code must retain the above copyright notice, this list of conditions and the following disclaimer.
2. Redistributions in binary form must reproduce the above copyright notice, this list of conditions and the following disclaimer in the documentation and/or other materials provided with the distribution.
3. All advertising materials mentioning features or use of this software must display the following acknowledgement: This product includes software developed by the University of California, Berkeley and its contributors.
4. Neither the name of the University nor the names of its contributors may be used to endorse or promote products derived from this software without specific prior written permission.

THIS SOFTWARE IS PROVIDED BY THE REGENTS AND CONTRIBUTORS "AS IS" AND ANY EXPRESS OR IMPLIED WARRANTIES, INCLUDING, BUT NOT LIMITED TO, THE IMPLIED WARRANTIES OF MERCHANTABILITY

AND FITNESS FOR A PARTICULAR PURPOSE ARE DISCLAIMED. IN NO EVENT SHALL THE REGENTS OR CONTRIBUTORS BE LIABLE FOR ANY DIRECT, INDIRECT, INCIDENTAL, SPECIAL, EXEMPLARY, OR CONSEQUENTIAL DAMAGES (INCLUDING, BUT NOT LIMITED TO, PROCUREMENT OF SUBSTITUTE GOODS OR SERVICES; LOSS OF USE, DATA, OR PROFITS; OR BUSINESS INTERRUPTION) HOWEVER CAUSED AND ON ANY THEORY OF LIABILITY, WHETHER IN CONTRACT, STRICT LIABILITY, OR TORT (INCLUDING NEGLIGENCE OR OTHERWISE) ARISING IN ANY WAY OUT OF THE USE OF THIS SOFTWARE, EVEN IF ADVISED OF THE POSSIBILITY OF SUCH DAMAGE.



◀◀ **BSD 3-clause "New" or "Revised" License**

Copyright (c) 2011-2014, Yann Collet.

Redistribution and use in source and binary forms, with or without modification, are permitted provided that the following conditions are met:

1. Redistributions of source code must retain the above copyright notice, this list of conditions and the following disclaimer.
2. Redistributions in binary form must reproduce the above copyright notice, this list of conditions and the following disclaimer in the documentation and/or other materials provided with the distribution.
3. Neither the name of the organisation nor the names of its contributors may be used to endorse or promote products derive from this software without specific prior written permission.

THIS SOFTWARE IS PROVIDED BY THE COPYRIGHT HOLDERS AND CONTRIBUTORS "AS IS" AND ANY EXPRESS OR IMPLIED WARRANTIES, INCLUDING, BUT NOT LIMITED TO, THE IMPLIED WARRANTIES OF MERCHANTABILITY AND FITNESS FOR A PARTICULAR PURPOSE ARE DISCLAIMED. IN NO EVENT SHALL THE COPYRIGHT HOLDER OR CONTRIBUTORS BE LIABLE FOR ANY DIRECT, INDIRECT, INCIDENTAL, SPECIAL, EXEMPLARY, OR CONSEQUENTIAL DAMAGES (INCLUDING, BUT NOT LIMITED TO, PROCUREMENT OF SUBSTITUTE GOODS OR

SERVICES; LOSS OF USE, DATA, OR PROFITS; OR BUSINESS INTERRUPTION) HOWEVER CAUSED AND ON ANY THEORY OF LIABILITY, WHETHER IN CONTRACT, STRICT LIABILITY, OR TORT (INCLUDING NEGLIGENCE OR OTHERWISE) ARISING IN ANY WAY OUT OF THE USE OF THIS SOFTWARE, EVEN IF ADVISED OF THE POSSIBILITY OF SUCH DAMAGE.

**BSD 2-clause "Simplified" license**

Copyright (c) <YEAR>, <OWNER> All rights reserved.

Redistribution and use in source and binary forms, with or without modification, are permitted provided that the following conditions are met:

1. Redistributions of source code must retain the above copyright notice, this list of conditions and the following disclaimer.
2. Redistributions in binary form must reproduce the above copyright notice, this list of conditions and the following disclaimer in the documentation and/or other materials provided with the distribution.

THIS SOFTWARE IS PROVIDED BY THE COPYRIGHT HOLDERS AND CONTRIBUTORS "AS IS" AND ANY EXPRESS OR IMPLIED WARRANTIES, INCLUDING, BUT NOT LIMITED TO, THE IMPLIED WARRANTIES OF MERCHANTABILITY AND FITNESS FOR A PARTICULAR PURPOSE ARE DISCLAIMED. IN NO EVENT SHALL THE COPYRIGHT OWNER

OR CONTRIBUTORS BE LIABLE FOR ANY DIRECT, INDIRECT, INCIDENTAL, SPECIAL, EXEMPLARY, OR CONSEQUENTIAL DAMAGES (INCLUDING, BUT NOT LIMITED TO, PROCUREMENT OF SUBSTITUTE GOODS OR SERVICES; LOSS OF USE, DATA, OR PROFITS; OR BUSINESS INTERRUPTION) HOWEVER CAUSED AND ON ANY THEORY OF LIABILITY, WHETHER IN CONTRACT, STRICT LIABILITY, OR TORT (INCLUDING NEGLIGENCE OR OTHERWISE) ARISING IN ANY WAY OUT OF THE USE OF THIS SOFTWARE, EVEN IF ADVISED OF THE POSSIBILITY OF SUCH DAMAGE.

The views and conclusions contained in the software and documentation are those of the authors and should not be interpreted as representing official policies, either expressed or implied, of the FreeBSD Project.

## FreeType Project License

1. 1 Copyright 1996-1999 by David Turner, Robert Wilhelm, and Werner Lemberg  
Introduction The FreeType Project is distributed in several archive packages; some of them may contain, in addition to the FreeType font engine, various tools and contributions which rely on, or relate to, the FreeType Project. This license applies to all files found in such packages, and which do not fall under their own explicit license. The license affects thus the FreeType font engine, the test programs, documentation and makefiles, at the very least. This license was inspired by the BSD, Artistic, and IJG (Independent JPEG Group) licenses, which all encourage inclusion and use of free software in commercial and freeware products alike. As a consequence, its main points are that:
  - o We don't promise that this software works. However, we are interested in any kind of bug reports. ('as is' distribution)
  - o You can use this software for whatever you want, in parts or full form, without having to pay us. ('royalty-free' usage)
  - o You may not pretend that you wrote this software. If you use it, or only parts of it, in a program, you must acknowledge somewhere in your documentation that you've used the FreeType code. ('credits')
 We specifically permit and encourage the inclusion of this software, with or without modifications, in commercial products,

provided that all warranty or liability claims are assumed by the product vendor. Legal Terms 0. Definitions Throughout this license, the terms 'package', 'FreeType Project', and 'FreeType archive' refer to the set of files originally distributed by the authors (David Turner, Robert Wilhelm, and Werner Lemberg) as the 'FreeType project', be they named as alpha, beta or final release. 'You' refers to the licensee, or person using the project, where 'using' is a generic term including compiling the project's source code as well as linking it to form a 'program' or 'executable'. This program is referred to as 'a program using the FreeType engine'. This license applies to all files distributed in the original FreeType archive, including all source code, binaries and documentation, unless otherwise stated in the file in its original, unmodified form as distributed in the original archive. If you are unsure whether or not a particular file is covered by this license, you must contact us to verify this. The FreeType project is copyright (C) 1996-1999 by David Turner, Robert Wilhelm, and Werner Lemberg. All rights reserved except as specified below. 1. No Warranty THE FREETYPE ARCHIVE IS PROVIDED 'AS IS' WITHOUT WARRANTY OF ANY KIND, EITHER EXPRESSED OR IMPLIED, INCLUDING, BUT NOT LIMITED TO, WARRANTIES OF MERCHANTABILITY AND FITNESS FOR A PARTICULAR PURPOSE.

IN NO EVENT WILL ANY OF THE AUTHORS OR COPYRIGHT HOLDERS BE LIABLE FOR ANY DAMAGES CAUSED BY THE USE OR THE INABILITY TO USE, OF THE FREETYPE PROJECT. As you have not signed this license, you are not required to accept it. However, as the FreeType project is copyrighted material, only this license, or another one contracted with the authors, grants you the right to use, distribute, and modify it. Therefore, by using, distributing, or modifying the FreeType project, you indicate that you understand and accept all the terms of this license.

2. Redistribution Redistribution and use in source and binary forms, with or without modification, are permitted provided that the following conditions are met:
  - o Redistribution of source code must retain this license file ('licence.txt') unaltered; any additions, deletions or changes to the original files must be clearly indicated in accompanying documentation. The copyright notices of the unaltered, original files must be preserved in all copies of source files.
  - o Redistribution in binary form must provide a disclaimer that states that the software is based in part of the work of the FreeType Team, in the distribution documentation. We also encourage you to put an URL to the FreeType web page in your documentation, though this isn't mandatory. These conditions apply to any software derived from or based



- ◀ on the FreeType code, not just the unmodified files. If you use our work, you must acknowledge us. However, no fee need be paid to us.
3. Advertising The names of FreeType's authors and contributors may not be used to endorse or promote products derived from this software without specific prior written permission. We suggest, but do not require, that you use one or more of the following phrases to refer to this software in your documentation or advertising materials: 'FreeType Project', 'FreeType Engine', 'FreeType library', or 'FreeType Distribution'.
  4. Contacts There are two mailing lists related to FreeType:
    - o [freetype@freetype.org](mailto:freetype@freetype.org) Discusses general use and applications of FreeType, as well as future and wanted additions to the library and distribution. If you are looking for support, start in this list if you haven't found anything to help you in the documentation.
    - o [devel@freetype.org](mailto:devel@freetype.org) Discusses bugs, as well as engine internals, design issues, specific licenses, porting, etc.
    - o <http://www.freetype.org> Holds the current FreeType web page, which will allow you to download our latest development version and read online documentation. You can also contact us individually at: David Turner <[david.turner@freetype.org](mailto:david.turner@freetype.org)> Robert Wilhelm <[robert.wilhelm@freetype.org](mailto:robert.wilhelm@freetype.org)> Werner Lemberg <[werner.lemberg@freetype.org](mailto:werner.lemberg@freetype.org)>

### Libpng License

This copy of the libpng notices is provided for your convenience. In case of any discrepancy between this copy and the notices in the file png.h that is included in the libpng distribution, the latter shall prevail.

#### COPYRIGHT NOTICE, DISCLAIMER, and LICENSE:

If you modify libpng you may insert additional notices immediately following this sentence.

libpng versions 1.0.7, July 1, 2000, through 1.0.13, April 15, 2002, are Copyright (c) 2000-2002 Glenn Randers-Pehrson and are distributed according to the same disclaimer and license as libpng-1.0.6 with the following individuals added to the list of Contributing Authors

Simon-Pierre Cadieux

Eric S. Raymond

Gilles Vollant

and with the following additions to the disclaimer:

There is no warranty against interference with your enjoyment of the library or against infringement. There is no warranty that our efforts or the library will fulfill any of your particular purposes or needs. This library is provided with all faults, and the entire risk of satisfactory quality, performance, accuracy, and effort is with the user.

libpng versions 0.97, January 1998, through 1.0.6, March 20, 2000, are Copyright (c) 1998, 1999 Glenn Randers-Pehrson, and are distributed according to the same disclaimer and license as libpng-0.96, with the following individuals added to the list of Contributing Authors:

Tom Lane

Glenn Randers-Pehrson

Willem van Schaik

libpng versions 0.89, June 1996, through 0.96, May 1997, are Copyright (c) 1996, 1997 Andreas Dilger Distributed according to the same disclaimer and license as libpng-0.88, with the following individuals added to the list of Contributing Authors:

John Bowler

Kevin Bracey

Sam Bushell

Magnus Holmgren

Greg Roelofs

Tom Tanner

libpng versions 0.5, May 1995, through 0.88, January 1996, are Copyright (c) 1995, 1996 Guy Eric Schalnat, Group 42, Inc.



For the purposes of this copyright and license, "Contributing Authors" is defined as the following set of individuals:

Andreas Dilger

Dave Martindale

Guy Eric Schalnat

Paul Schmidt

Tim Wegner

The PNG Reference Library is supplied "AS IS". The Contributing Authors and Group 42, Inc. disclaim all warranties, expressed or implied, including, without limitation, the warranties of merchantability and of fitness for any purpose. The Contributing Authors and Group 42, Inc. assume no liability for direct, indirect, incidental, special, exemplary, or consequential damages, which may result from the use of the PNG Reference Library, even if advised of the possibility of such damage.

Permission is hereby granted to use, copy, modify, and distribute this source code, or portions hereof, for any purpose, without fee, subject to the following restrictions:

1. The origin of this source code must not be misrepresented.
2. Altered versions must be plainly marked as such and must not be misrepresented as being the original source.

3. This Copyright notice may not be removed or altered from any source or altered source distribution.

The Contributing Authors and Group 42, Inc. specifically permit, without fee, and encourage the use of this source code as a component to supporting the PNG file format in commercial products. If you use this source code in a product, acknowledgment is not required but would be appreciated.

A "png\_get\_copyright" function is available, for convenient use in "about" boxes and the like:

```
printf("%s",png_get_copyright(NULL));
```

Also, the PNG logo (in PNG format, of course) is supplied in the files "pngbar.png" and "pngbar.jpg (88x31) and "pngnow.png" (98x31).

Libpng is OSI Certified Open Source Software. OSI Certified Open Source is a certification mark of the Open Source Initiative.

Glenn Randers-Pehrson randeg@alum.rpi.edu  
April 15, 2002

### MIT License

Copyright (c) <year> <copyright holders>

Permission is hereby granted, free of charge, to any person obtaining a copy of this software and associated documentation files (the "Software"), to deal in the Software without restriction, including without limitation the rights to use, copy, modify, merge, publish, distribute,

sublicense, and/or sell copies of the Software, and to permit persons to whom the Software is furnished to do so, subject to the following conditions:

The above copyright notice and this permission notice shall be included in all copies or substantial portions of the Software.

THE SOFTWARE IS PROVIDED "AS IS", WITHOUT WARRANTY OF ANY KIND, EXPRESS OR IMPLIED, INCLUDING BUT NOT LIMITED TO THE WARRANTIES OF MERCHANTABILITY, FITNESS FOR A PARTICULAR PURPOSE AND NONINFRINGEMENT. IN NO EVENT SHALL THE AUTHORS OR COPYRIGHT HOLDERS BE LIABLE FOR ANY CLAIM, DAMAGES OR OTHER LIABILITY, WHETHER IN AN ACTION OF CONTRACT, TORT OR OTHERWISE, ARISING FROM, OUT OF OR IN CONNECTION WITH THE SOFTWARE OR THE USE OR OTHER DEALINGS IN THE SOFTWARE.



Taikomoji programa	Funkcijos
Kelionės kompiuteris	Pasirenkamas kelionės ridos skaitiklis arba tai, ką rodyti vairuotojo ekrane ir pan.
Medijos leistuvas	Pasirenkamas aktyvus medijos leistuvo šaltinis.
Telefonas	Skambinama adresatui iš skambučių sąrašo.
Navigacija	Orientavimas į kelionės tikslą ir pan.

### Susijusi informacija

- Vairuotojo ekranas (p. 80)
- Centrinio ekrano apžvalga (p. 107)
- Programų meniu tvarkymas vairuotojo ekrane (p. 101)

## Programų meniu tvarkymas vairuotojo ekrane

Programų (programėlių) meniu vairuotojo ekrane valdomas vairo dešiniąja klaviatūra.

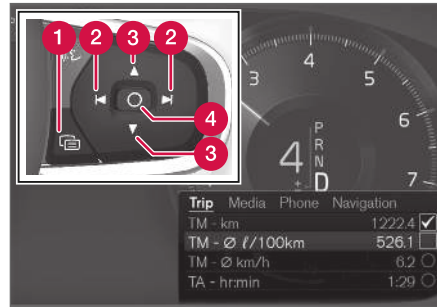

Programų meniu ir vairo dešinioji klaviatūra.

- 1 Atvėrimas / užvėrimas
- 2 Kairėn / dešinėn
- 3 Aukštyn / žemyn
- 4 Patvirtinti

## Programų meniu atvėrimas ir užvėrimas

- Paspauskite atvėrimo / užvėrimo mygtuką (1).
  - > Programų meniu atsiveria arba užsiveria.

### **i** PASTABA

Jei vairuotojo ekrane yra nepatvirtintas pranešimas, programėlių meniu atverti neįmanoma. Prieš tai, kol bus galima atverti programėlių meniu, pirmiausia reikia patvirtinti tą pranešimą.

Programų meniu užsiveria automatiškai po to, kai tam tikrą laiką nieko nebuvo daroma arba buvo išrinktos tam tikros parinktys.

## Naršymas ir išranka programų meniu

1. Judėkite tarp programų spaudinėdami kairę arba dešinę rodyklę (2).
  - > Ankstesnės ir kitos programų funkcijos rodomos programų meniu.
2. Naršykite pasirinktos programos funkcijas spausdami aukštyn arba žemyn (3).
3. Patvirtinkite arba paryškinkite funkcijos nuostatą spausdami patvirtinimą (4).
  - > Funkcija aktyvinama, o kai kuriose parinktyse programų meniu po to užsiveria.

Jei programėlių meniu atveriamas vėl, parodomos paskutinės pasirinktos programėlės funkcijos.



## ◀ Susijusi informacija

- Programų meniu vairuotojo ekrane (p. 100)
- Pranešimai vairuotojo ekrane (p. 102)

## Pranešimai vairuotojo ekrane

Vairuotojo ekrane galima rodyti pranešimus, informuojančius vairuotoją arba jam padedančius įvairių įvykių atvejais.



Pranešimų vairuotojo ekrane pavyzdžiai<sup>4</sup>.



Pranešimų vairuotojo ekrane pavyzdžiai<sup>5</sup>.

Vairuotojo ekrane rodomi vairuotojui labai svarbūs pranešimai.

Pranešimai gali būti rodomi skirtingose vairuotojo ekrano vietose, priklausomai nuo to, kokia kita informacija rodoma tuo pačiu metu. Praėjus kuriam laikui arba patvirtinus pranešimą ar atlikus reikiamą veiksmą, pranešimas dingsta iš vairuotojo ekrano. Jei pranešimą reikia įrašyti, jis perkeliamas į programėlę **Automobilio būseną**, kuri atveria programėlių rodyneje (centriniame ekrane).

Pranešimų sudėtis gali skirtis ir jie gali būti rodomi kartu su grafika, ženklais ar mygtukais, kurie skirti, pavyzdžiui, patvirtinti pranešimą arba priimti prašymą.

<sup>4</sup> Su 8 colių vairuotojo ekranu.

<sup>5</sup> Su 12 colių vairuotojo ekranu.

## Techninės priežiūros pranešimai

Toliau pateikti svarbūs techninės priežiūros pranešimai ir jų reikšmė.

Pranešimas	Paiškinimas
<b>Saugiai sustokite<sup>A</sup></b>	Sustokite ir išjunkite variklį. Didelė pažeidimo rizika. Susisiekite su autoservisu <sup>B</sup> .
<b>Išjunkite variklį<sup>A</sup></b>	Sustokite ir išjunkite variklį. Didelė pažeidimo rizika. Susisiekite su autoservisu <sup>B</sup> .
<b>Reikia skubiai vykti į autoservisą<sup>A</sup></b>	Nedelsdami susisiekite su autoservisu <sup>B</sup> , kad būtų patikrintas automobilis.
<b>Reikalinga tech. patikra<sup>A</sup></b>	Kaip įmanoma greičiau susisiekite su autoservisu <sup>B</sup> , kad būtų patikrintas automobilis.
<b>Reguliari techn. priež. Registruotis techninei patikrai</b>	Laikas planiniam apsilankymui autoservise <sup>B</sup> . Rodomas iki kitos techninės priežiūros datos.
<b>Reguliari techn. priež. Laikas techninei priežiūrai</b>	Laikas planiniam apsilankymui autoservise <sup>B</sup> . Rodomas suėjus kitos techninės priežiūros datai.

Pranešimas	Paiškinimas
<b>Reguliari techn. priež. Tech. patikra neatlikta laiku</b>	Laikas planiniam apsilankymui autoservise <sup>B</sup> . Rodomas praėjus techninės priežiūros datai.
<b>Laikina išjungta<sup>A</sup></b>	Funkcija yra laikinai išjungta ir bus automatiškai perkrauta iš naujo, pradėjus važiuoti arba kitą kartą užvedus variklį.

<sup>A</sup> Dalis pranešimo, rodoma kartu su informacija apie tai, kur kilo problema.

<sup>B</sup> Rekomenduojama susisiekti su įgaliotuoju „Volvo“ autoservisu.

## Susijusi informacija

- Pranešimų tvarkymas vairuotojo ekrane (p. 103)
- Iš vairuotojo ekrano įrašytų pranešimų tvarkymas (p. 105)
- Pranešimas centriniame ekrane (p. 138)

## Pranešimų tvarkymas vairuotojo ekrane

Pranešimai vairuotojo ekrane valdomi vairo dešiniąja klaviatūra.

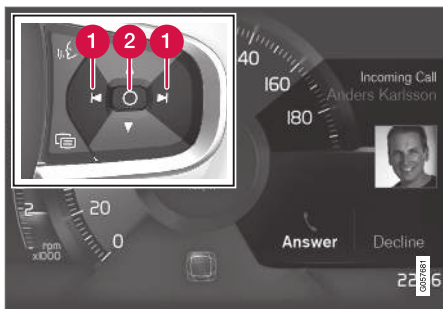

Pranešimų vairuotojo ekrane<sup>6</sup> ir vairo dešinėsios klaviatūros pavyzdžiai.



Pranešimų vairuotojo ekrane<sup>7</sup> ir vairo dešinėsios klaviatūros pavyzdžiai.

1 Kairėn / dešinėn

2 Patvirtinti

Kai kuriuose vairuotojo ekrano pranešimuose yra vienas ar keli mygtukai, kuriais, pavyzdžiui, patvirtinamas pranešimas arba priimamas prašymas.

### Naudojimo pranešimo valdymas

Pranešimai su mygtukais:

1. Judėkite tarp mygtukų spaudinėdami kairės arba dešinės rodykles (1).
2. Patvirtinkite pasirinkimą spausdami patvirtinimą (2).
  - > Pranešimas pradingsta iš vairuotojo rodinio.

Pranešimai be mygtukų:

- Užverkite pranešimą spausdami patvirtinimą (2) arba leiskite, kad pranešimas po kurio laiko užsivertų automatiškai.
  - > Pranešimas pradingsta iš vairuotojo rodinio.

Jei pranešimą reikia įrašyti, jis perkeliamas į programėlę **Automobilio būseną**, kuri atveriamą programėlių rodynyje (centriniame ekrane). Centriniame ekrane pateikiamas su tuo susijęs pranešimas **Autom. žinutė laikoma autom. būsenos prgr.**

### Susijusi informacija

- Pranešimai vairuotojo ekrane (p. 102)
- Iš vairuotojo ekrano įrašytų pranešimų tvarkymas (p. 105)
- Pranešimas centriniame ekrane (p. 138)

<sup>6</sup> Su 8 colių vairuotojo ekranu.

<sup>7</sup> Su 12 colių vairuotojo ekranu.

## Iš vairuotojo ekrano įrašytų pranešimų tvarkymas

Nesvarbu, ar pranešimai būna įrašyti iš vairuotojo ekrano, ar iš centrinio ekrano: jie tvarkomos centriniam ekrane.

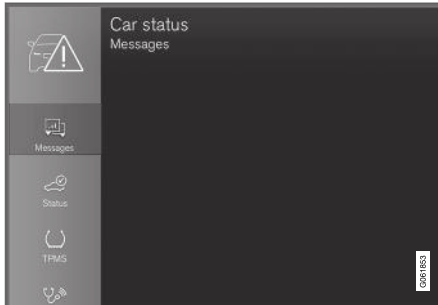

Įrašytus pranešimus rasite programėlėje **Automobilio būseną**.

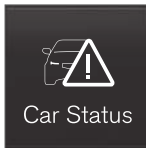

Vairuotojo ekrane rodomi pranešimai, kuriuos reikia įrašyti, perkelti į programėlę **Automobilio būseną** centriniam ekrane. Centriniam ekrane pateikiamas su tuo susijęs pranešimas **Autom.**

**žinutė laikoma autom. būsenos prgr..**

### Įrašyto pranešimo skaitymas

Kaip iškart perskaityti įrašytą pranešimą:

- Paspauskite mygtuką, esantį dešiniau nuo centriniam ekrane pateikiamo pranešimo **Autom. žinutė laikoma autom. būsenos prgr..**
  - > Įrašytas pranešimas pateikiamas programėlėje **Automobilio būseną**.

Kaip perskaityti įrašytą pranešimą vėliau:

1. Atverkite programėlę **Automobilio būseną** iš programėlių rodinio, esančio centriniam ekrane.
  - > Programėlė atveria apatinėje pradžios rodinio plytelėje.
2. Programėlėje pasirinkite kortelę **Žinutės**.
  - > Pateikiamas įrašytų pranešimų sąrašas.
3. Palieskite pranešimą, kad jį išskleistumėte / sumažintumėte.
  - > Sąraše pateikiama papildomos informacijos apie pranešimą, o programėlės kairėje dalyje pateikiamame vaizde rodoma pranešimo informacija grafiškai forma.

### Įrašyto pranešimo valdymas

Išskleisdamas režimu kai kurie pranešimai turi du mygtukus, kuriais galima rezervuoti techninę priežiūrą arba perskaityti savininko vadovą.

Kaip rezervuoti techninę priežiūrą iš įrašyto pranešimo:

- Įjungę pranešimo išskleisdamas režimą, paspauskite **Užklausti dėl paskyrimo**<sup>8</sup>, kad būtų pateikta techninės pagalbos rezervavimo pagalba.
  - > Pasirinkus **Užklausti dėl paskyrimo**: programėlėje atveria kortelę **Paskyrimai** ir sukuriama užklausa techninės pagalbos ir remonto darbams rezervuoti.
    - Pasirinkus **Pask. ir susit. dėl paskyrimo**: inicijuojama telefono programėlė ir paskambinama autoservisui, kad būtų galima rezervuoti techninės pagalbos ir remonto darbus.

Kaip pasiskaityti apie pranešimą savininko vadove:

- Išskleisdamas pranešimo režimu paspauskite **Vartotojo vadovą**, kad pasiskaitytumėte apie pranešimą savininko vadove.
  - > Savininko vadovas atsiveria centriniam ekrane ir parodo su pranešimu susijusios informacijos.

Kaskart užvedus variklį, įrašyti pranešimai automatiškai panaikinami iš programėlės.

<sup>8</sup> Priklauso nuo rinkos. Kartu reikia užregistruoti „Volvo ID“ ir pasirinktą autoservisą.

◀◀ **Susijusi informacija**

- Pranešimai vairuotojo ekrane (p. 102)
- Pranešimų tvarkymas vairuotojo ekrane (p. 103)
- Pranešimas centriniame ekrane (p. 138)



## **Centrinio ekrano apžvalga**

Daugelis automobilio funkcijų valdomos iš centrinio ekrano. Čia pateikiamas centrinis ekranas ir jo parinktys.

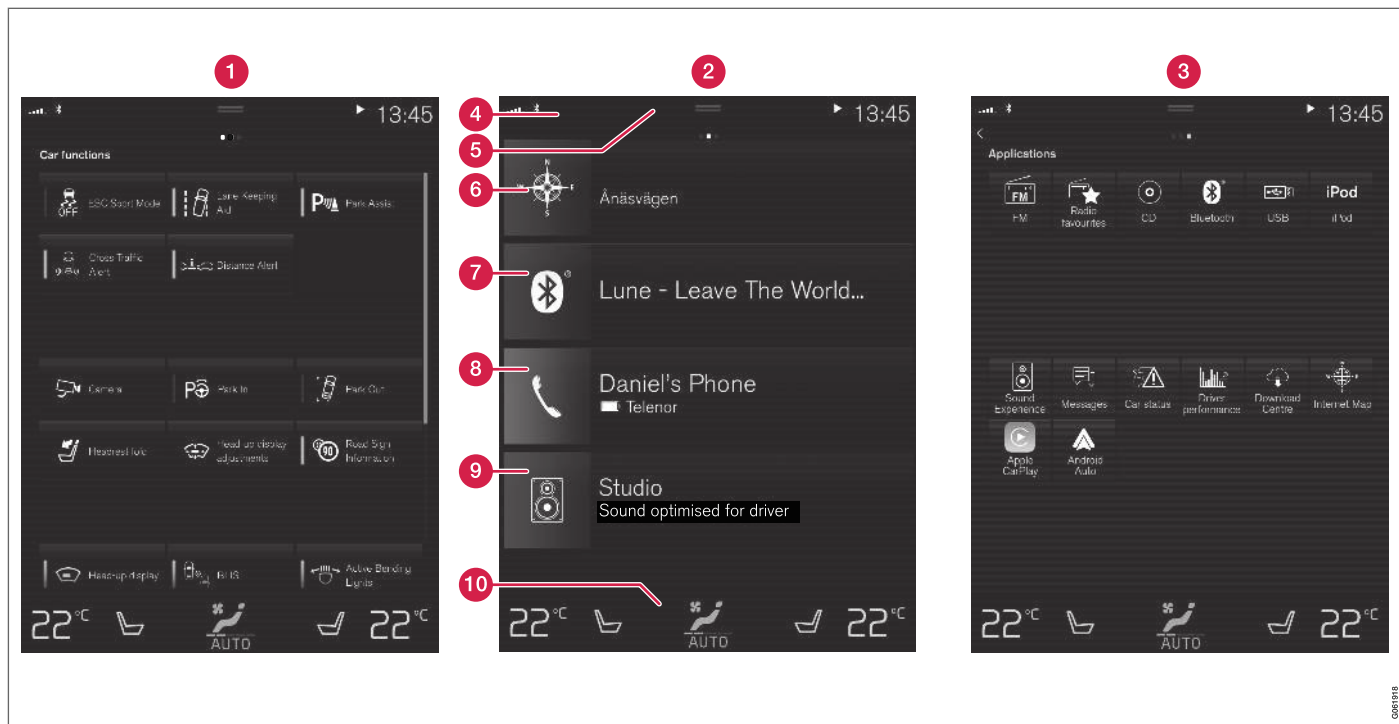

Trys centrinio ekrano baziniai rodiniai. Perbraukite dešininę arba kairinę, kad pasiektumėte – atitinkamai – funkcijų arba programėlių rodinį<sup>9</sup>.

**1** Funkcijų rodyje pateikiamos automobilio funkcijos, kurias galima aktyvinti arba deaktivinti

vinti paspaudžiant mygtuką. Tam tikros funkcijos gali sužadinti papildomas funkcijas: tai

reiškia, kad jos atveria langą su nustatymo parinktimis. Toliau pateikiame kelis pavyz-

<sup>9</sup> Automobiliuose su vairu dešinėje pusėje rodiniai būna atvirkščiniai.

džius:**Kamera**. Projekcinio rodinio\* nuostatas galima keisti ir iš funkcijų rodinio, tačiau reguliavimo veiksmai atliekami naudojantis vairo dešiniąja klaviatūra.

- 2 Pradžios rodinys – tai pirmasis rodinys, pateikiamas paleidus ekraną.
- 3 Programų rodinys (programėlių rodinys) – atsisūstos programėlės (trečiųjų šalių programėlės) ir įterptinės funkcijos, pvz., **FM radijas**. Palieskite programėlės piktogramą, kad ją atvertumėte.
- 4 Būsenos juosta – automobilyje vykdoma veikla rodoma pačiame ekrano viršuje. Tinklo ir ryšio informacija pateikiama kairėje būsenos juostos pusėje, o su medija susijusi informacija, laikrodis ir foninės veiklos indikacija – dešinėje.
- 5 Viršutinis rodinys – kad jį pasiektumėte, nuvilkite kortelę žemyn. Iš čia galima pasiekti **Nuostatos, Vartotojo vadovas, Profilis** ir automobilio įrašytas žinutes. Atskirais atvejais viršutiniame rodyne papildomai galima pasiekti kontekstines nuostatas (pvz., **Navigacijos nuostatos**) ir kontekstinį automobilio savininko vadovą (pvz., **Navigacija Rankinis**).
- 6 Navigacija – įjungia žemėlapių navigacijos funkcija, pvz., su „Sensus Navigation“\*. Palieskite antrinį rodinį, kad jį išskleistumėte.

- 7 Medija – pastaruoju metu naudotos su medija susijusios programėlės. Paspauskite antrinį rodinį, kad jį išplėstumėte.
- 8 Telefonas – iš čia galima pasiekti telefono funkciją. Paspauskite antrinį rodinį, kad jį išplėstumėte.
- 9 Papildomos antrinis rodinys – pastaruoju metu naudotos programėlės arba automobilio funkcijos, nepriklausančios nė vienam iš kitų antrinių rodių. Paspauskite antrinį rodinį, kad jį išplėstumėte.
- 10 Klimato eilutė – informacija ir tiesioginiai ryšiai, leidžiantis nustatyti, pvz., temperatūrą ir sėdynės šildymo funkciją\*. Norėdami atverti klimato kontrolės rodinį su daugiau nuostatų, paspauskite klimato eilutės centre esantį ženklą.

### Susijusi informacija

- Centrinio ekrano valdymas (p. 110)
- Centrinio ekrano rodių naršymas (p. 113)
- Funkcijų rodinys centriniame ekrane (p. 120)
- Taikomosios programos (p. 484)
- Ženkilai centrinio ekrano būsenos juostoje (p. 122)
- Kitos nuostatos centrinio ekrano viršutiniame rodyne (p. 130)
- Kontekstinės sąrankos atvėrimas centriniame ekrane (p. 131)

- Automobilio savininko vadovas centriniame ekrane (p. 17)
- Medijos leistuvai (p. 493)
- Telefonas (p. 509)
- Klimato valdymo elementai (p. 211)
- Sistemos garso išjungimas ir garsumo keitimas centriniame ekrane (p. 129)
- Centrinio ekrano išvaizdos keitimas (p. 129)
- Sistemos kalbos keitimas (p. 130)
- Sistemos vienetų keitimas (p. 130)
- Centrinio ekrano valymas (p. 622)
- Pranešimas centriniame ekrane (p. 138)

## Centrinio ekrano valdymas

Daugelį automobilio funkcijų galima valdyti ir reguliuoti iš centrinio ekrano. Centrinis ekranas - tai jutiklinis ekranas, reaguojantis į prisilietimą.

## Jutiklinio ekrano funkcijų naudojimas centriniame ekrane

Ekranas reaguoja skirtingai, priklausomai nuo to, ar jį spaudžiate, velkate ar per jį braukiate. Veiksmai, pvz., naršymas tarp skirtingų roдиниų, objektų

žymėjimas, slinkimas sąrašų ir programėlių perkėlimas, gali būti atliekami įvairiais būdais liečiant ekraną.



Infraraudonųjų spindulių šviesos užuolaidėlė, veikianti virš ekrano, leidžia ekranui aptikti arti jo esantį pirštą. Šia technologija įgalinama naudotis ekranu net su pirštinėmis.





Vienu metu ekraną gali valdyti du asmenys, pvz., reguliuoti klimato kontrolės nuostatas vairuotojo ir keleivio pusėse.

**! SVARBU**

Nespaudykite ekrano aštriais daiktais, nes galite jį subraižyti.

Toliau lentelėje pateikiami įvairūs ekrano valdymo veiksmai:

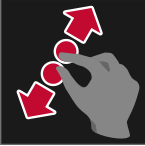
Veiksmas	Įvykdymas	Rezultatas
	Paspauskite vieną kartą.	Pažymi objektą, patvirtina išranką arba aktyvina funkciją.
	Paspauskite greitai du kartus iš eilės.	Priartina skaitmeninį objektą, pvz., žemėlapi.
	Paspauskite ir laikykite.	Paima objektą. Galima naudoti programėlėms arba žemėlapio taškams žemėlapyje perkelti. Paspauskite pirštu ekraną, laikykite prispaudę ir tuo pat metu vilkite objektą į pageidaujamą vietą.
	Palieskite vieną kartą dviem pirštais.	Atitolina skaitmeninį objektą, pvz., žemėlapi.

Veiksmas	Įvykdymas	Rezultatas
	Vilkimas	Keičia įvairius rodinius, perslenka sąrašą, tekstą ar rodinį. Laikykite nuspauždę ir nuvilkite, kad perkeltumėte programėles ar žemėlapiu taškus žemėlapyje. Nuvilkite horizontaliai arba vertikaliai per ekraną.
	Greitai perbraukite	Keičia įvairius rodinius, perslenka sąrašą, tekstą ar rodinį. Nuvilkite horizontaliai arba vertikaliai per ekraną. Atminkite: palietus viršutinę ekrano dalį, gali atsiverti viršutinis rodinys.
	Pirštų išskėtimas	Priartina.
	Pirštų suglaudimas	Atitolina.

#### ◀◀ Grįžimas į pradžios rodinį iš kito rodinio

1. Trumpai paspauskite pradžios mygtuką, esantį po centriniu ekranu.
  - > Rodoma paskutinė pradžios rodinio padėtis.
2. Trumpai paspauskite dar kartą.
  - > Visi pradžios rodinio antriniai rodiniai nustatomi iš naujo į jų numatytąsias būsenas.

#### **i PASTABA**

Pradžios rodinio standartiniu režimu trumpai paspauskite pradžios mygtuką. Ekrane pasirodo animacija, apibūdinanti prieigą prie įvairių rodinų.

#### Sąrašo, straipsnio ar rodinio slinkimas

Ekrane pasirodžius slinkties indikatoriumi, galima perslinkti rodinį žemyn arba aukštyn. Perbraukite žemyn / aukštyn bet kurioje rodinio dalyje.

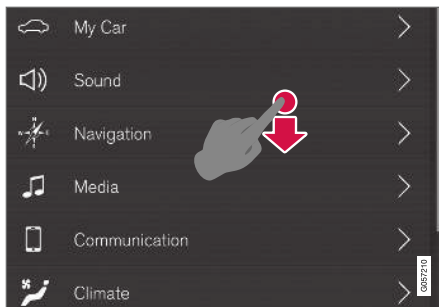

Kai galima perslinkti rodinį, centriniame ekrane atsiranda slinkties indikatorius.

#### Kaip naudotis centrinio ekrano valdymo elementais



Temperatūros valdymo elementas.

Šis elementas naudojamas daugeliui automobilio funkcijų valdyti. Pavyzdžiui, temperatūrą galima reguliuoti taip:

- nuvilkite valdymo elementą į pageidaujamą temperatūrą,
- palieskite + arba –, kad temperatūrą didintumėte arba mažintumėte laipsniškai arba
- palieskite pageidaujamą ant valdymo elemento esančią temperatūrą.

#### Susijusi informacija

- Centrinio ekrano aktyvinimas ir deaktyvinimas (p. 113)
- Programėlių ir mygtukų perkėlimas centriniame ekrane (p. 122)
- Klaviatūra centriniame ekrane (p. 124)

## Centrinio ekrano aktyvinimas ir deaktyvinimas

Centrinį ekraną galima pritemdyti ir vėl aktyvinti, spaudžiant po ekranu esantį pradžios mygtuką.



Centrinio ekrano pradžios mygtukas.

Paspaudus pradžios mygtuką, jutiklinis ekranas pritemsta ir nereaguoja į lietimus. Klimato eilutė rodoma ir toliau. Visos funkcijos, susijusios su ekranu, veikia ir toliau, pvz., klimato, garso, orientavimo\* ir programėlių. Pritemdytą centrinį ekraną patogų valyti. Pritemdymo funkciją galima naudoti ir siekiant sumažinti ekrano intensyvumą, kad jis netrukdytų vairuojant.

1. Paspauskite ir ilgai palaikykite fizinį pradžios mygtuką (po ekranu).
  - > Ekranas patamsėja (išskyrus klimato eilutę, kuri rodoma ir toliau). Visos ekrano funkcijos veikia ir toliau.

2. Norėdami vėl aktyvinti ekraną, trumpai spustelėkite pradžios mygtuką.
  - > Rodytas prieš išjungiant ekraną rodinys bus vėl parodytas.

### **i** PASTABA

Ekране pasirodžius raginimui atlikti veiksmą, ekrano negalima išjungti.

### **i** PASTABA

Centrinis ekranas išsijungia automatiškai, kai variklis išjungtas ir atidarytos vairuotojo durelės.

## Susijusi informacija

- Centrinio ekrano valymas (p. 622)
- Centrinio ekrano išvaizdos keitimas (p. 129)
- Centrinio ekrano apžvalga (p. 107)

## Centrinio ekrano roдиниų naršymas

Centriniame ekrane yra penki skirtingi pagrindiniai rodiniai: pradžios rodinys, viršutinis rodinys, klimato kontrolės rodinys, programos rodinys (programėlės rodinys) ir funkcijos rodinys. Ekranas įsijungia automatiškai, atidarius vairuotojo dureles.

### Pradžios rodinys

Pradžios rodinys pateikiamas paleidus ekraną. Jame rasite keturis antrinius rodinis:

**Navigacija, Medija, Telefonas** ir papildomą antrinį rodinį.

Programėlės arba automobilio funkcija, pasirinkta iš programėlių arba funkcijų rodinio, pasileidžia atitinkamame pagrindinio rodinio antriniame rodyne. Pvz., **FM radijas** pasileidžia **Medija** plytelėje.

Papildoma plytelė rodo paskutinę naudotą programėlę arba automobilio funkciją, kuri nėra susijusi su jokia iš kitų trijų sričių.

Antriniuose rodinuose pateikta trumpa informacija apie kiekvieną skirtingą programėlę.

### **i** PASTABA

Paleidus automobilį, įvairiuose pradžios rodinio antriniuose rodinuose pateikiama informacijos apie dabartinę programėlių būseną.





### **i PASTABA**

Pradžios rodinio standartiniu režimu trumpai paspauskite pradžios mygtuką. Ekrane pasirodo animacija, apibūdinanti prieigą prie įvairių roдиниų.

## Būsenos juosta

Automobilyje vykdoma veikla rodoma ekrano viršuje. Tinklo ir ryšio informacija pateikiama kairėje būsenos lauko pusėje, o su medija susijusi informacija, laikrodis ir foninės veiklos indikacija – dešinėje.

## Viršutinis rodinys

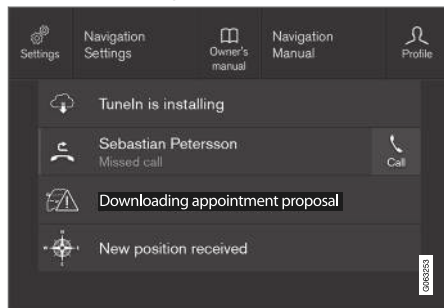

Žemyn nuvilktas viršutinis rodinys.

Būsenos juostos centre, ekrano viršutinėje dalyje yra ašėlė. Atverkite viršutinį rodinį, paspausdami

kortelę arba nuvilkdami / perbraukdami iš viršaus per ekraną žemyn.

Viršutiniame rodinyje visada suteikiama prieiga prie šių elementų:

- **Nuostatos**
- **Vartotojo vadovas**
- **Profilis**
- Automobilyje įrašytos žinutės.

Viršutiniame rodinyje atskirais atvejais suteikiama prieiga prie tokios informacijos:

- Kontekstinė nuostata (pvz., **Navigacijos nuostatos**). Keiskite nuostatas tiesiogiai viršutiniame rodinyje, kai veikia programėlė (pvz., navigacijos).
- Kontekstinis automobilio savininko vadovas (pvz., **Navigacija Rankinis**). Viršutiniame rodinyje pateikiama tiesioginė prieiga prie automobilio skaitmeninio savininko vadovo straipsnių, susijusių su ekrane rodomu turiniu.

Norėdami užverti viršutinį rodinį, paspauskite už jo ribų, nuspauskite pradžios mygtuką arba paspauskite viršutinio rodinio apačią ir nuvilkite aukštyn. Tada parodomas apačioje buvęs rodinys ir jį vėl galima naudoti.

### **i PASTABA**

Viršutinis rodinys nepateikiamas paleidimo / išjungimo metu arba kai ekrane rodomas pranešimas. Be to, jis nepasiekiamas, kai rodomas klimato rodinys.

## Klimato kontrolės rodinys

Klimato eilutė yra nuolat matoma ekrano apačioje. Čia galima tiesiogiai keisti populiariausias klimato nuostatas, pvz., nustatyti temperatūrą ir sėdynės šildymo funkciją\*.



Paspauskite klimato eilutės centre esantį ženklą, kad atsivertų klimato kontrolės rodinys ir pasiektumėte daugiau klimato nuostatų.



Norėdami užverti klimato kontrolės rodinį ir grįžti į ankstesnį rodinį, paspauskite šį ženklą.



## Programų rodinys



Automobilyje esančių programėlių rodinys.

Kad iš pradžios rodinio pasiektumėte programų (programėlių) rodinį, perbraukite per ekraną iš dešinės kairėn<sup>10</sup>. Čia pateikiamos atsisiųstos programėlės (trečiųjų šalių programėlės) ir įterptinių funkcijų programėlės, pvz., **FM radijas**. Kai kurių programėlių rodinyje tiesiogiai pateikiama trumpa

informacija, pvz., **Žinutės** neperskaitytų teksto žinučių skaičius.

Paspauskite programėlę, kad ją atvertumėte. Programėlė tuomet atsidaro toje plytelėje, kuriai ji priklauso, pvz., **Medija**.

Atsižvelgiant į programėlių skaičių, galite slinkti žemyn programėlių rodinyje. Tai padarysite perbraukdami / nuvilkdami iš apačios aukštyn.

Į pradžios rodinį grįšite dar kartą perbraukdami ekraną iš kairės dešinėn<sup>10</sup> arba paspausdami pradžios mygtuką.

## Funkcijų rodinys



Funkcijų rodinys su mygtukais, skirtas įvairioms automobilio funkcijoms atlikti.

Kad iš pradžios rodinio pasiektumėte funkcijų rodinį, perbraukite per ekraną iš kairės dešinėn<sup>10</sup>. Čia galite aktyvinti arba deaktivinti įvairias automobilio funkcijas, pvz., **BLIS\***, **Lane Keeping Aid\*** ir **Parkavimo pagalba\***.

<sup>10</sup> Taikoma automobiliams su vairu kairėje pusėje. Jei automobilio vairas yra dešinėje, reikia perbraukti priešinga kryptimi.

- ◀ Atsižvelgiant į funkcijų kiekį, čia taip pat galima perslinkti rodinį žemyn. Tai padarysite perbraukdami / nuvilkdami iš apačios aukštyn.

Priešingai nei programėlių rodyne, kuriame programėlę atversite ją paspausdami, funkcija aktyvinama arba deaktyvinama paspaudžiant atitinkamą funkcinį mygtuką. Kai kurios (sužadavimo) funkcijos paspaustos atsiveria naujame lange.

Į pradžios rodinį grįšite dar kartą perbraukdami ekraną iš dešinės kairėn<sup>10</sup> arba paspausdami pradžios mygtuką.

### Susijusi informacija

- Antrinių roдиниų valdymas centriniame ekrane (p. 117)
- Ženkla centrinio ekrano būsenos juostoje (p. 122)
- Kitos nuostatos centrinio ekrano viršutiniame rodyne (p. 130)
- Kontekstinės sąrankos atvėrimas centriniame ekrane (p. 131)
- Automobilio savininko vadovas centriniame ekrane (p. 17)
- Vairuotojo profiliai (p. 134)
- Klimato valdymo elementai (p. 211)
- Taikomosios programos (p. 484)
- Funkcijų rodinys centriniame ekrane (p. 120)
- Centrinio ekrano apžvalga (p. 107)

---

<sup>10</sup> Taikoma automobiliams su vairu kairėje pusėje. Jei automobilio vairas yra dešinėje, reikia perbraukti priešinga kryptimi.

## **Antrinių roдиниų valdymas centriniame ekrane**

Pradžios rodinyje rasite keturis antrinius rodinius:

**Navigacija**, **Medija**, **Telefonas** ir papildomą antrinį rodinį. Šiuos rodinius galima išskleisti.

◀◀ Antrinio rodinio išskleidimas iš numatytojo režimo

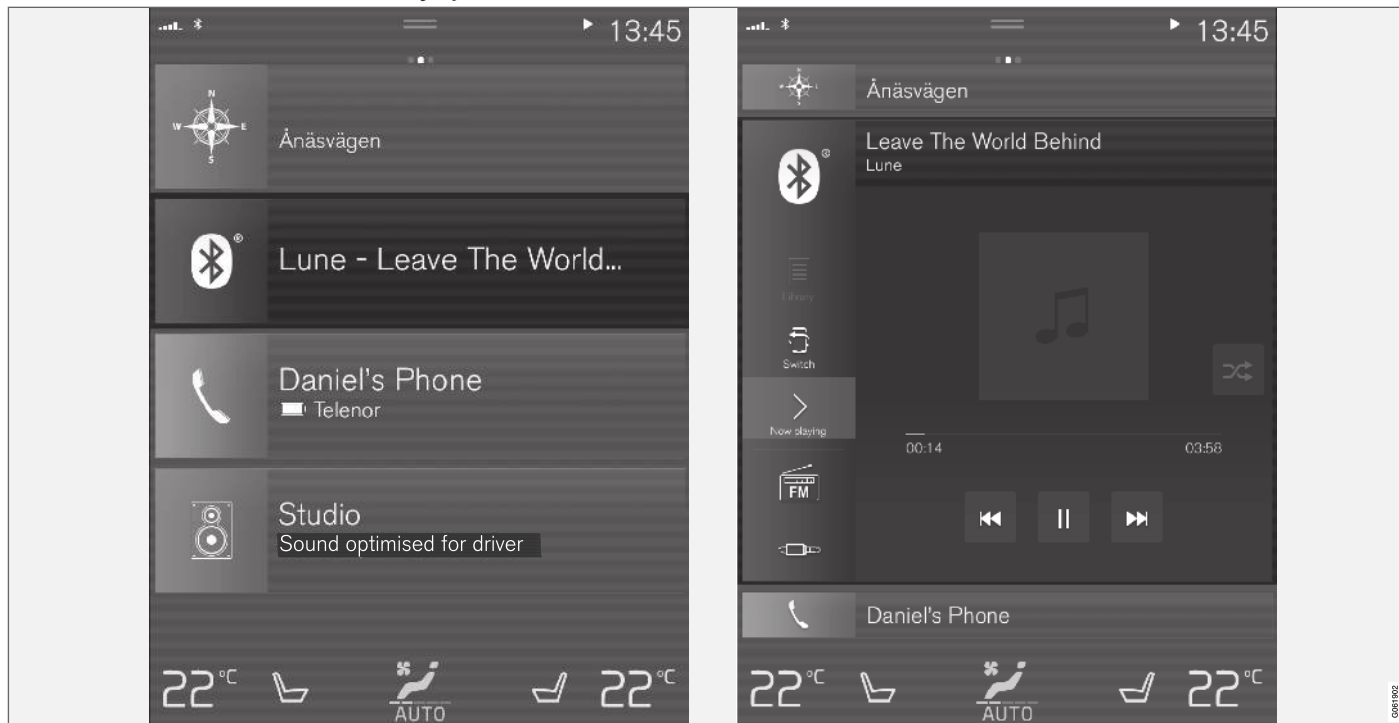

Standartinis ir išskleistas antrinio rodinio režimai centriniame ekrane.

Antrinio rodinio išskleidimas:

- Plytelės **Navigacija, Medija ir Telefonas**: Paspauskite bet kurią antrinio rodinio vietą. Išskleidus plytelę, papildoma plytelė pradžios rodinyje laikinai išstumiami. Kitos dvi plytelės sumažinamos ir rodoma tik tam tikra informacija. Palietus papildomą plytelę, kitos trys plytelės sumažinamos ir pateikiama tik tam tikra informacija.

Išskleistajame rodinyje suteikiama prieiga prie bazinių programėlės funkcijų.

Išskleisto antrinio rodinio užvėrimas:

- Antrinį rodinį galima užverti trimis skirtingais būdais.
  - Palieskite viršutinę išskleistojo antrinio rodinio dalį.
  - Palieskite kitą plytelę (ši plytelė atsivers išskleistuoju režimu).
  - Trumpai paspauskite fizinį pradžios mygtuką, esantį po centriniu ekranu.

### Kaip atverti arba užverti antrinį rodinį viso ekrano režimu

Papildomą antrinį rodinį<sup>11</sup> ir antrinį rodinį **Navigacija** galima atverti viso ekrano režimu ir rasti dar daugiau informacijos bei nuostatų parinkčių.

Viso ekrano režimu atvėrus naują antrinį rodinį, nerodoma jokios informacijos iš kitų antrinių rodinų.



Išskleistuoju režimu atverkite programėlę per visą ekraną: paspauskite ženklą.



Paspauskite ženklą, kad grįžtumėte į išskleistąjį režimą arba paspauskite pradžios mygtuką, esantį ekrano apačioje.



Centrinio ekrano pradžios mygtukas.

Paspaudžiant pradžios mygtuką, galima visada grįžti į pradžios rodinį. Kad iš viso ekrano režimo grįžtumėte atgal į standartinį pradžios rodinio vaizdą, paspauskite pradžios mygtuką du kartus.

### Susijusi informacija

- Centrinio ekrano valdymas (p. 110)
- Centrinio ekrano aktyvinimas ir deaktivavimas (p. 113)
- Centrinio ekrano rodinų naršymas (p. 113)

<sup>11</sup> Taikoma ne visoms programėlėms arba automobilio funkcijoms, atvertoms per papildomą plytelę.

**Funkcijų rodinys centriniame ekrane**

Visi automobilio funkcijų mygtukai išdėstyti funkcijų rodyne – viename iš centrinio ekrano bazinių roдиниų. Nueikite į funkcijų rodinį iš pra-

džios rodinio, perbraukdami ekraną iš kairės dešinėn<sup>12</sup>.

**Skirtingi mygtukų tipai**

Yra iš viso trys skirtingi automobilio funkcijų mygtukų tipai, žr. toliau:

Mygtuko tipas	Savybė	Keičia automobilio funkciją
Funkcijų mygtukai	Turi įjungimo / išjungimo padėtis. Kai funkcija veikia, mygtuko piktogramos kairėje įsijungia šviesos diodų indikatorius. Paspauskite mygtuką funkcijai aktyvinti / deaktivinti.	Daugelis funkcijų rodyne esančių mygtukų valdo tam tikras funkcijas.
Sužadinimo mygtukai	Neturi įjungimo / išjungimo padėčių. Paspaudus sužadavimo mygtuką, atidaromas funkcijos langas. Pavyzdžiui, tai gali būti sėdynės padėties keitimo langas.	<ul style="list-style-type: none"> <li>• Kamera</li> <li>• Galvos atramos nulenkimas</li> <li>• Projekc. rodinio reguliavimas</li> </ul>
Statymo mygtukai	Turi įjungimo, išjungimo ir nuskaitymo režimus. Panašūs į funkcijų mygtukus, tačiau turi papildomą statymo nuskaitymo padėtį.	<ul style="list-style-type: none"> <li>• Įvažiuoti į stovėjimo vietą</li> <li>• Išvažiuoti iš vietos</li> </ul>

<sup>12</sup> Taikoma automobiliams su vairu kairėje pusėje. Jei automobilio vairas yra dešinėje, reikia perbraukti priešinga kryptimi.

## Skirtingi mygtukų režimai



Jei funkcijos arba statymo mygtuko šviesos diodų indikatorius šviečia žalia spalva, vadinasi funkcija aktyvinta. Aktyvinus funkciją, atsiveria papildomas tekstas su paaiškinimu (tam tikroms funkcijoms). Tekstas rodomas kelias sekundes, tada parodomas mygtukas su įjungtu šviesos diodų indikatoriumi.

**Lane Keeping Aid** atveju, paspaudus mygtuką, pvz., pasirodo tekstas **Veikia tik tam tikru greičiu**.

Funkcija įjungiama arba išjungiama vienu trumpu mygtuko spustelėjimu.

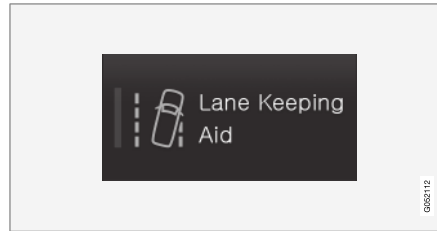

Funkcija deaktyvinama užgesus šviesos diodų indikatoriumi.

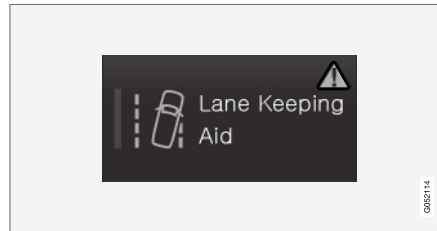

Jei mygtuko dešinėje pusėje pasirodo įspėjamasis trikampis, vadinasi, kažkas neveikia kaip turėtų.

### Susijusi informacija

- Centrinio ekrano valdymas (p. 110)
- Centrinio ekrano roдиниų naršymas (p. 113)

## Programėlių ir mygtukų perkėlimas centriniam ekranui

Automobilio funkcijų programėlės ir mygtukai (atitinkamai – programėlių ir funkcijų rodinuose) gali būti perkeltami į kitą vietą ir pagal pageidavimą sutvarkomi.

1. Perbraukite iš dešinės kairėn<sup>13</sup>, kad pasiektumėte programėlių rodinį, arba perbraukite iš kairės dešinėn<sup>13</sup>, kad pasiektumėte funkcijų rodinį.
2. Palieskite programėlę arba mygtuką ir palaiškite.
  - > Pasikeičia programėlės arba mygtuko dydis ir jis tampa nežymiai permatomas. Tada galima jį perkelti.
3. Nuvilkite programėlę arba mygtuką į tuščią vietą rodyje.

Programėlėms arba mygtukams išdėstyti galima naudoti iki 48 eilučių. Kad perkeltumėte programėlę arba mygtuką už matomos srities ribų, nuvilkite jį į rodinio apačią. Tada bus pridėta naujų eilučių, kur ir galėsite patalpinti programėlę arba mygtuką.

Todėl kai kurios programėlės arba mygtukai gali būti išdėstyti toliau sąrašo ir įprastu rodinio režimu jų gali nesimatyti.

Perbraukite ekraną, kad perslinktumėte rodinį aukštin arba žemyn.

### PASTABA

Paslėpkite retai naudojamas arba visai nenaudojamas programėles, perkeldami jas į apačią, iš ekrano matomos dalies. Taip lengviau rasite dažniau naudojamas programėles.

### PASTABA

Programėlių ir automobilio funkcijų mygtukų negalima įkelti į jau užimtas vietas.

## Susijusi informacija

- Funkcijų rodinys centriniam ekrane (p. 120)
- Taikomosios programos (p. 484)
- Centrinio ekrano valdymas (p. 110)

## Ženkliai centrinio ekrano būsenos juostoje

Ženkli, kurie gali būti rodomi centrinio ekrano būsenos juostoje, apžvalga.

Būsenos juostoje rodoma veiksmų eiga ir – atskirais atvejais – jų būseną. Ne visi ženklai rodomi visą laiką dėl ribotos vietos lauke.

Ženklas	Paaškinimas
	Prisijungta prie interneto.
	Aktyvintas tarptinklinis ryšys.
	Mobiliojo ryšio tinklo signalo stiprumas.
	Prijungtas „Bluetooth“ įrenginys.
	„Bluetooth“ ryšys aktyvintas, bet neprijungta jokio įrenginio.
	GPS ryšiu siunčiama ir priimama informacija.
	Prisijungta prie „Wi-Fi“ tinklo.
	Aktyvinta modemo funkcija („Wi-Fi“ interneto prieigos taškas). Automobilis gali bendrinti turimą ryšį.

<sup>13</sup> Taikoma automobiliams su vairu kairėje pusėje. Jei automobilio vairas yra dešinėje, reikia perbraukti priešinga kryptimi.



Ženklas	Paaiškinimas
	Aktyvintas automobilio modemas.
	Aktyvi USB bendrinimo funkcija.
	Vyksta procesas.
	Paruošimo aktyvinimo laikmatis.
	Atkuriamas garso šaltinis.
	Garso šaltinis sustabdytas.
	Vyksta telefoninis pokalbis.
	Garso šaltinis nutildytas
	Naujienos gautos iš radijo stoties.
	Gaunama eismo informacija.
	Laikrodis.

- Kaip prijungti įrenginį per USB prievadą (p. 500)
- Telefonas (p. 509)
- Data ir laikas (p. 90)

### Susijusi informacija

- Centrinio ekrano roдиниų naršymas (p. 113)
- Pranešimas centriniame ekrane (p. 138)
- Prie interneto prijungtas automobilis\* (p. 518)

### **Klaviatūra centriniame ekrane**

Centrinio ekrano klaviatūra leidžia įvesti duomenis spaudžiant klavišus. Taip pat galima ranka „piešti“ per ekrane pateikiamas raides ir ženklus.

Naudojantis klaviatūra, galima įvesti ženklus, raides ir skaičius, pvz., rašyti iš automobilio tekstines žinutes, įvesti slaptažodžius arba ieškoti straipsnių skaitmeniniame automobilio savininko vadove.

Klaviatūra rodoma tik tada, kai ekrane galima įvesti informaciją.

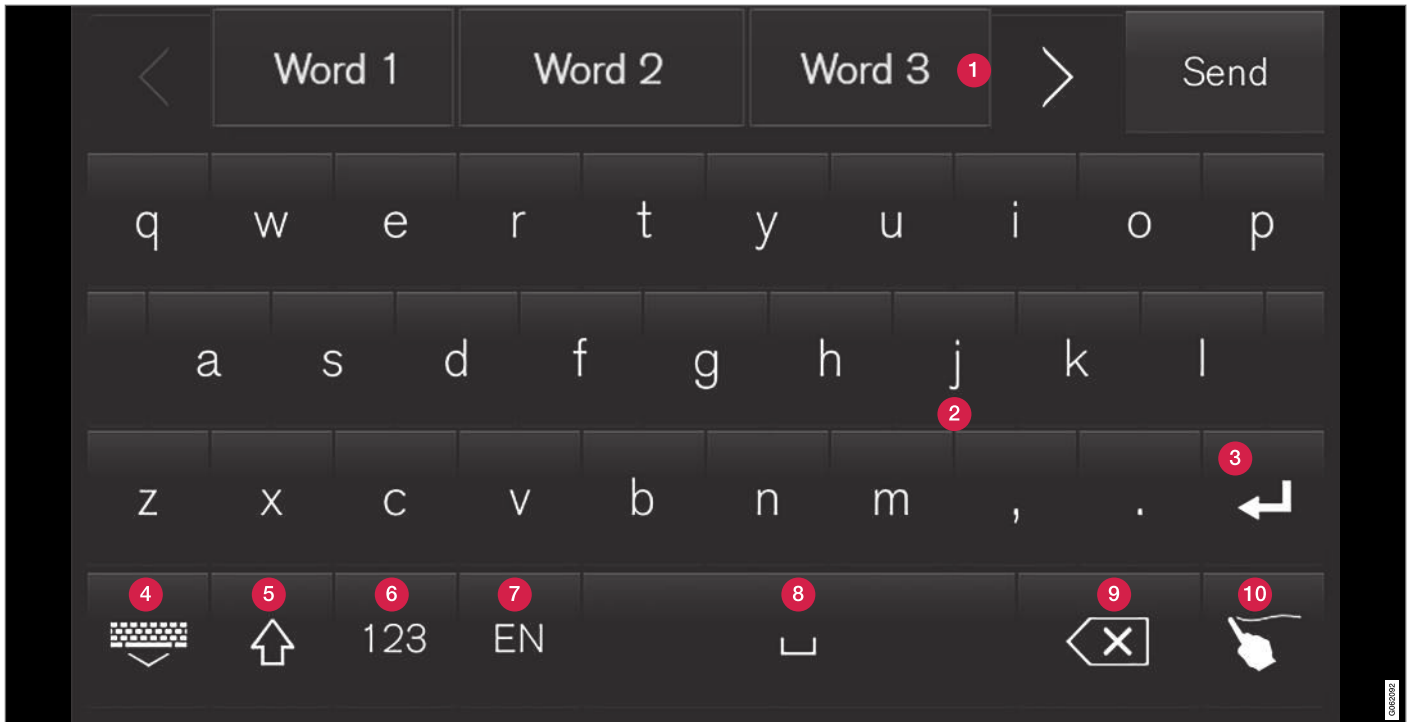

Vaizde pateikiama kai kurių mygtukų, kuriuos galima rodyti klaviatūroje, apžvalga. Išvaizda priklauso nuo kalbos nuostatų ir konteksto, kuriame naudojama klaviatūra.

**1** Siūlomų žodžių arba ženklų eilutė<sup>14</sup>. Įvedant naujas raides, siūlomi žodžiai koreguojami.

Pasiūlymus galima naršyti spaudžiant rodykles „dešinėn“ arba „kairėn“. Kad pasirinktu-

mėte pasiūlymą, palieskite jį. Atminkite, kad ši funkcija su tam tikromis kalbomis nedera. Jei

<sup>14</sup> Taikoma Azijos kalboms.



funkcija nepasiekama, eilutė klaviatūroje nerodoma.

- 2 Klaviatūroje siūlomi ženklai priklauso nuo to, kuri kalba pasirinkta (žr. 7 punktą). Palieskite ženklą, kad jį įvestumėte.
- 3 Mygtukas veikia skirtingai, atsižvelgiant į kontekstą, kuriuo naudojama klaviatūra: siekiant įvesti @ (kai įvedamas el. pašto adresas) arba prirėkus **sukurti naują eilutę** (įvedant įprastą tekstą).
- 4 Paslepia klaviatūrą. Jei to padaryti neįmanoma, mygtukas nerodomas.
- 5 Naudojamas prirėkus rašyti didžiosiomis raidėmis. Paspauskite dar kartą, kad parašytumėte vieną didžiąją ir kitas mažąsias raides. Paspaudus dar kartą, rašomos visos didžiosios raidės. Paspaudus vėl, klaviatūra rašomos mažosios raidės. Šiuo režimu pirmoji raidė po taško, šauktuko arba klaustuko būna didžioji. Pirmoji raidė teksto lauke taip pat būna didžioji. Teksto laukuose, skirtuose pavadinimams arba adresams, kiekvienas žodis automatiškai pradeda didžiąja raide. Teksto laukuose, skirtuose slaptažodžiams, saityno adresams ar el. pašto adresams įvesti, visos raidės automatiškai būna mažosios, nebent mygtuku nustatoma kitaip.
- 6 Skaičių įvedimas. Tada klaviatūra (2) rodoma su skaičiais. Paspauskite ABC (kuris skaičių režimu rodomas vietoj 123), kad grąžintu-

mėte raidžių klaviatūrą, arba #\~ , kad atvertumėte specialiųjų ženklų klaviatūrą.

- 7 Pakeičia teksto įvedimo kalbą, pvz., EN. Siūlomi ženklai ir žodžiai (1) priklauso nuo pasirinktos kalbos. Norint, kad būtų galima klaviatūra keisti kalbas, jas reikia pirmiausia įtraukti srityje „Nuostatos“.
- 8 Tarpas.
- 9 Panaikina įvestą testą. Trumpai paspaudžiant naikinama po vieną ženklą. Laikykite mygtuką nuspauštą, kad greičiau panaikintumėte ženklus.
- 10 Pakeičia klaviatūros režimą, kad būtų galima raides ir ženklus rašyti ranka.

Paspaudžiant patvirtinimo mygtuką virš klaviatūros (ilustracijoje nepateiktas), patvirtinamas įvestas tekstas. Mygtuko išvaizda skiriasi atsižvelgiant į kontekstą.

## Raidės arba ženklų variantai

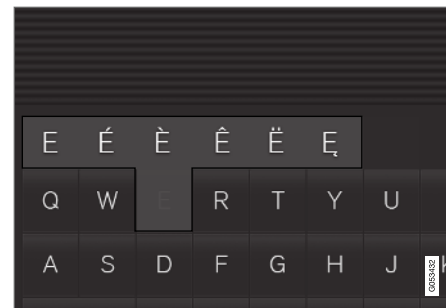

Raidės arba ženklų variantus, pvz., é arba è, galima įvesti laikant nuspaudus raidę arba ženklą. Pateikiamas laukelis, kuriame – galimi raidžių arba ženklų variantai. Paspauskite reikiamą variantą. Jei neparenkama jokie varianto, įvedama pradinė raidė / ženklas.

## Susijusi informacija

- Klaviatūros kalbos keitimas centriniame ekrane (p. 127)
- Ženklų, raidžių ir žodžių įvedimas ranka į centrinį ekraną (p. 127)
- Centrinio ekrano valdymas (p. 110)
- Teksto žinučių tvarkymas (p. 515)

## Klaviatūros kalbos keitimas centriniame ekrane

Norint, kad būtų galima klaviatūra persijungti tarp įvairių kalbų, jas reikia nustatyti srityje **Nuostatos**.

## Kalbų įtraukimas arba naikinimas nuostatose

Klaviatūrai automatiškai nustatoma tokia pati kalba kaip ir sistemos. Klaviatūros kalbą galima pritaikyti rankiniu būdu, nepaveikiant sistemos kalbos.

1. Viršutiniame rodynyje paspauskite **Nuostatos**.
2. Paspauskite **Sistema → Sistemos kalbos ir vienetai → Klaviatūros išdėstymai**.
3. Sąrašė pasirinkite vieną ar kelias kalbas.
  - > Dabar pasirinktas kalbas įvedant tekstą bus galima keisti tiesiogiai per klaviatūrą.

Jei srityje **Nuostatos** aktyviai nepasirinkta jokių kalbų, klaviatūra išlaiko automobilio sistemos kalbą.

## Įvairių kalbų perjungimas klaviatūra



Jei srityje **Nuostatos** pasirinktos kelios kalbos, klaviatūros mygtuku galima jas perjungti.

Kaip pakeisti klaviatūros kalbą su sąrašiu:

1. Paspauskite mygtuką ir ilgai jį palaikykite.
  - > Atsiveria sąrašas.
2. Pasirinkite reikiamą kalbą. Jei srityje **Nuostatos** pasirinktos daugiau nei keturios kalbos, klaviatūra galima perslinkti sąrašą.
  - > Klaviatūra pritaikoma pasirinktai kalbai ir pateikiami kiti siūlomi žodžiai.

Kaip pakeisti klaviatūros kalbą neparodant sąrašo:

- Trumpai paspauskite mygtuką.
  - > Klaviatūra pritaikoma kitai sąrašo kalbai, faktiškai neparodant paties sąrašo.

## Susijusi informacija

- Sistemos kalbos keitimas (p. 130)
- Klaviatūra centriniame ekrane (p. 124)

## Ženklių, raidžių ir žodžių įvedimas ranka į centrinį ekraną

Naudodamiesi centrinio ekrano klaviatūra, galite ekrane įvesti ženklus, raides ir žodžius, „braiždami“ ranka.



Paspauskite klaviatūros mygtuką, kad pereitumėte nuo spausdinimo klavišais prie raidžių ir ženklų įvedimo ranka.

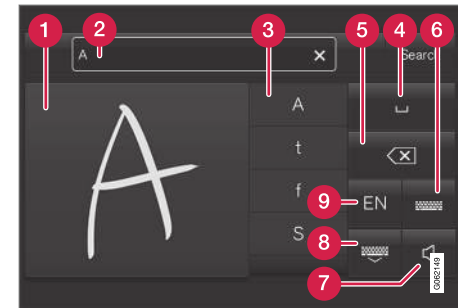

- 1 Sritis, skirta ženklams / raidėms / žodžiams / žodžių dalims rašyti.
- 2 Teksto laukas, kuriame pasirodo ženklų arba žodžių rašymo siūlymai<sup>15</sup>, rašant juos ekrane (1).
- 3 Ženklių / raidžių / žodžių / žodžių dalių pasiūlymai. Sąrašą galima slinkti.



- « 4 Tarpas. Tarpą galima įvesti ir parašant brūkšnelį (-) ranka rašytų raidžių srityje (1). Žr. toliau pateiktą skirsnį „Kaip įvesti tarpą laisvojo teksto lauke, veikiant rašysenos atpažinimo funkcijai“.
- 5 Panaikinkite įvestą testą. Paspauskite trumpai, kad vienu metu panaikintumėte po vieną ženklą / raidę. Prieš paspausdami vėl, kad panaikintumėte kitą ženklą / raidę, šiek tiek palaukite.
- 6 Grįžkite į įprasto ženklų įvedimo klaviatūrą.
- 7 Galimybė išjungti / įjungti garsą įvedimo metu.
- 8 Paslėpkite klaviatūrą. Jei to padaryti neįmanoma, mygtukas nerodomas.
- 9 Pakeiskite teksto įvesties kalbą.

### Ženklų / raidžių / žodžių rašymas ranka

1. Rankraščio raidėms skirtoje srityje (1) parašykite ženklą, raidę, žodį arba jo dalį. Parašykite žodį arba jo dalis vieną virš kito arba ant linijos.
  - > Pateikiamas siūlomų ženklų, raidžių arba žodžių skaičius (3). Labiausiai tikėtinas pasirinkimas rodomas sąrašo viršuje.

#### ! SVARBU

Nespaudykite ekrano aštriais daiktais, nes galite jį subraižyti.

2. Šiek tiek palaukę įveskite ženklą / raides / žodį.
  - > Įvedamas sąrašo viršuje esantis ženklas / raidė / žodis. Taip pat galima pasirinkti kitą ženklą, paspaudžiant sąrašo reikiamą ženklą, raidę arba žodį.

### Ranka parašytų ženklų / raidžių naikinimas / keitimas

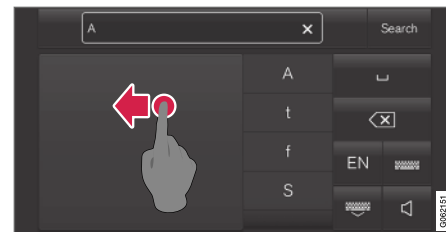

Visus teksto lauke (2) esančius ženklus panaikinsite perbraukdami per rašymo ranka lauką (1).

- Yra keli būdai, kuriais naudojantis galima panaikinti / pakeisti ženklus / raides.
  - Sąrašo (3) paspauskite pageidaujama raidę arba žodį.
  - Paspauskite teksto naikinimo mygtuką (5), kad panaikintumėte raidę, ir pradėkite iš naujo.
  - Perbraukite horizontaliai iš dešinės į kairę<sup>16</sup> virš ranka rašomų raidžių srities (1). Kelis kartus perbraukdami virš srities, šalinkite pasikartojančias raides.
  - Teksto lauke (2) paspaudus X, panaikinas visas įvestas tekstas.

<sup>15</sup> Taikoma tam tikroms sistemos kalboms.

<sup>16</sup> Arabiškoje klaviatūroje braukite priešinga kryptimi. Braukiant iš dešinės į kairę, parašomas tarpas.

### Kaip laisvojo teksto lauke su rankraščiu pakeisti eilutę

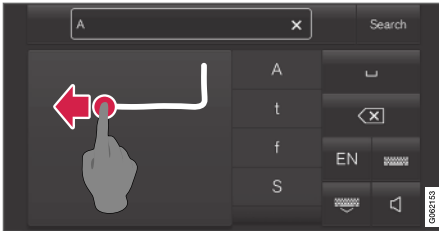

Eilutę pakeisite rankraščio lauke<sup>17</sup> ranka nubraižydami pirmiau iliustracijoje pavaizduotą ženklą.

### Kaip įvesti tarpą laisvojo teksto lauke, veikiant rašysenos atpažinimo funkcijai



Įveskite tarpą, nubrėždami brūkšnelį iš kairės dešinės<sup>18</sup>.

### Susijusi informacija

- Klaviatūra centriniam ekrane (p. 124)

### Centrinio ekrano išvaizdos keitimas

Centrinio ekrano išvaizdą galima pakeisti, pasirinkant temą.

1. Viršutiniame rodinyje paspauskite **Nuostatos**.
2. Paspauskite **My Car** → **Vairuotojo ekranas** → **Rodyti temas**.
3. Tada pasirinkite temą, pvz., **Minimalistic** arba **Chrome Rings**.

Kaip šių išvaizdų priedą, galima pasirinkti iš **Normalus** ir **Šviesus**. Pasirinkus **Normalus**, ekrano fonas yra tamsus, o tekstas – šviesus. Ši alternatyva yra numatytoji visoms temoms. Taip pat galima pasirinkti ir šviesų variantą, kuriame fonas yra šviesus, o tekstas – tamsus. Ši alternatyva naudinga, pvz., ryškioje dienos šviesoje.

Ši alternatyva visada prieinama naudotojui ir nėra veikiama aplinkinio apšvietimo.

### Susijusi informacija

- Kitos nuostatos centrinio ekrano viršutiniame rodinyje (p. 130)
- Centrinio ekrano aktyvinimas ir deaktyvinimas (p. 113)
- Centrinio ekrano valymas (p. 622)

### Sistemos garso išjungimas ir garsumo keitimas centriniam ekrane

Centriniam ekrane galima pakeisti sistemos garsumą arba visiškai išjungti sistemos garsą.

1. Centrinio ekrano viršutiniame rodinyje paspauskite **Nuostatos**.
2. Paspauskite **Garsas** → **Sistemos garsas**.
3. Prie **Lietimo garsai** nuvilkite mygtuką, norėdami pakeisti garsumą arba išjungti ekrano lietimo garsus. Nuvilkite valdymo elementą iki norimo garsumo.

### Susijusi informacija

- Centrinio ekrano apžvalga (p. 107)
- Kitos nuostatos centrinio ekrano viršutiniame rodinyje (p. 130)
- Garso nuostatos (p. 482)

<sup>17</sup> Arabų klaviatūrai – nubraižykite tą patį simbolį, bet atvirkščiai.

<sup>18</sup> Arabų klaviatūrai: brėžkite brūkšnelį iš dešinės kairėn.

## Sistemos vienetų keitimas

Vienetų nuostatos valdomos centrinio ekrano meniu **Nuostatos**.

1. Centrinio ekrano viršutiniame rodinyje paspauskite **Nuostatos**.
2. Eikite į **Sistema → Sistemos kalbos ir vienetai → Matavimo vienetai**.
3. Pasirinkite matavimo vieneta:
  - **Metrinė** – kilometrai, litrai ir laipsniai Celsijaus skalėje.
  - **Britų** – mylios, galonai ir laipsniai Celsijaus skalėje.
  - **JAV** – mylios, galonai ir laipsniai Farenheito skalėje.

> Pakeičiami vairuotojo ekrano, centrinio ekrano ir projekcinio rodinio vienetai.

### Susijusi informacija

- Centrinio ekrano apžvalga (p. 107)
- Kitos nuostatos centrinio ekrano viršutiniame rodinyje (p. 130)
- Sistemos kalbos keitimas (p. 130)

## Sistemos kalbos keitimas

Kalbos nuostatos pateikiamos centrinio ekrano meniu **Nuostatos**.

### **i** PASTABA

Pakeitus kalbą centriniame ekrane, tam tikra savininko informacija gali nederėti su nacionaliniais arba vietos įstatymais bei reglamentais. Neperjunkite į kalbą, kurią sunku suprasti, nes jums bus sunku surasti, kaip viską gražinti.

1. Centrinio ekrano viršutiniame rodinyje paspauskite **Nuostatos**.
2. Eikite į **Sistema → Sistemos kalbos ir vienetai**.
3. Pasirinkite **Sistemos kalba**. Kalbos, derančios su valdymo balsu funkcija, turi valdymo balsu ženklą.
  - > Pakeičiama vairuotojo ekrano, centrinio ekrano ir projekcinio rodinio kalba.

### Susijusi informacija

- Centrinio ekrano apžvalga (p. 107)
- Kitos nuostatos centrinio ekrano viršutiniame rodinyje (p. 130)
- Sistemos vienetų keitimas (p. 130)

## Kitos nuostatos centrinio ekrano viršutiniame rodinyje

Nuostatas ir daugelio automobilio funkcijų informaciją galima pakeisti centriniame ekrane.

1. Atverkite viršutinį rodinį, paspausdami kortelę viršuje arba nuvilkdami / perbraukdami iš viršaus per ekraną žemyn.
2. Paspauskite **Nuostatos**, kad atvertumėte nuostatų meniu.

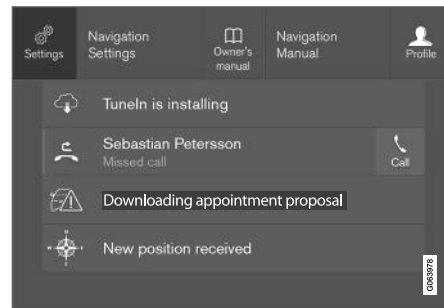

Viršutinis rodinys su mygtuku **Nuostatos**.

3. Paspauskite vieną iš kategorijų ir antrinių kategorijų, kad rastumėte reikiamą nuostatą.
4. Pakeiskite vieną ar kelias nuostatas. Įvairių tipų nuostatos keičiamos nevienodais būdais.
  - > Pakeitimai įrašomi nedelsiant.



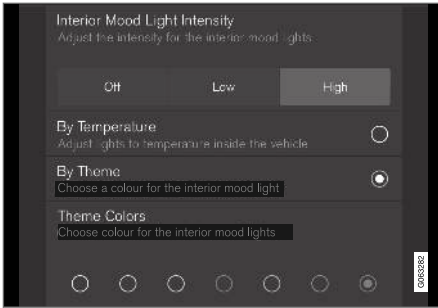

Antrinė nuostatų meniu kategorija su įvairių tipų nuostatomis (čia pateikiamas daugialypės parinkties mygtukas ir akutės).

### Susijusi informacija

- Centrinio ekrano apžvalga (p. 107)
- Nuostatų atkūrimas centriniam ekranui (p. 132)
- Lentelė su centrinio ekrano nuostatomis (p. 133)

## Kontekstinės sąrankos atvėrimas centriniam ekranui

Galima naudoti daugelio automobilio bazinių programėlių kontekstinę sąranką ir tiesiogiai pakeisti nuostatas centrinio ekrano viršutiniame rodinyje.

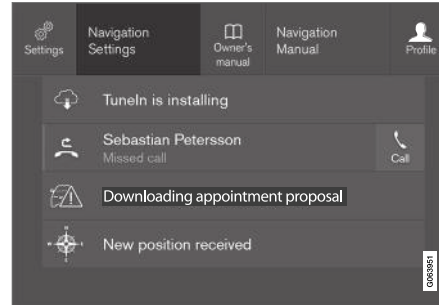

Viršutinis rodinys su kontekstinės nuostatos mygtuku.

Kontekstinė nuostata – tai šaukinys, teikiantis priegą prie konkrečios nuostatos, susijusios su ekrane rodoma aktyvia funkcija. Programėlės, kurios būna įdiegtos automobilyje iš pradžių, pvz., **FM radijas** ir **USB**, priklauso „Sensus“ ir yra automobilio įterptinių funkcijų dalis. Šių programėlių nuostatas galima keisti tiesiogiai per kontekstinę nuostatą viršutiniame rodinyje.

Kai pasiekama kontekstinė sąranka:

1. Nuvilkite viršutinį rodinį žemyn, kai programėlė yra išskleista, pvz., **Navigacija**.

2. Spauskite **Navigacijos nuostatos**.
  - > Atsiveria navigacijos nuostatų puslapis.
3. Pagal poreikį pakeiskite nuostatas ir patvirtinkite išrankas.

Paspauskite **Užverti** arba fizinį pradžios mygtuką, esantį po centrinio ekranu, jei norite užverti sąrankos rodinį.

Daugelis automobilio bazinių programėlių turi šią kontekstinę nuostatą parinktį, tačiau ne visos.

### Trečiųjų šalių programėlės

Trečiųjų šalių programėlės nebūna įtrauktos į automobilio sistemą iš pradžių, tačiau jas galima parsisiųsti iš **Volvo ID**. Čia nuostatos visada valdomos programėlės viduje, o ne iš viršutinio rodinio.

### Susijusi informacija

- Kitos nuostatos centrinio ekrano viršutiniame rodinyje (p. 130)
- Centrinio ekrano apžvalga (p. 107)
- Nuostatų atkūrimas centriniam ekranui (p. 132)
- Programėlių atsisiuntimas (p. 485)

## Naudotojo duomenų nustatymas iš naujo pasikeitus savininkui

Pasikeitus savininkui, naudotojo duomenis ir sistemos nuostatas reikia atkurti į gamyklines nuostatas.

Automobilio nuostatas galima nustatyti iš naujo įvairiais lygiais. Pasikeitus savininkui, atkurkite visus naudotojo duomenis ir sistemos nuostatas į pradines gamyklines nuostatas. Keičiant nuosavybės teisę, svarbu pakeisti Volvo On Call\* paslaugos savininką.

### Susijusi informacija

- Nuostatų atkūrimas centriniame ekrane (p. 132)
- Kaip atkurti nuostatas vairuotojo profiliuose (p. 137)

## Nuostatų atkūrimas centriniame ekrane

Galima atkurti visas numatytąsias nuostatas, parinktas centrinio ekrano nuostatų meniu.

### Du atkūrimo tipai

Nuostatų meniu pasiekiami du skirtingi nuostatų atkūrimo tipai:

- **Gamyklinių nuostatų grąžinimas** – išvalomi visi duomenys ir failai, atkuriamos numatytosios nuostatų vertės.
- **Atkurti asmeninius nustatymus** – išvalomi asmens duomenys ir atkuriamos numatytosios asmeninių nuostatų vertės.

### Nuostatų atkūrimas

Norėdami atkurti savo nuostatas, vykdykite toliau pateiktas instrukcijas.

#### PASTABA

Gamyklinių nuostatų grąžinimas pasiekiamas tik kai automobilis stovi.

1. Centrinio ekrano viršutiniame rodinyje paspauskite **Nuostatos**.
2. Eikite į **Sistema → Gamyklinių nuostatų grąžinimas**.
3. Pasirinkite reikiamą nustatymo iš naujo tipą.  
> Rodomas išsklantysis langas.

4. Paspauskite **OK**, kad patvirtintumėte nustatymą iš naujo.

**Atkurti asmeninius nustatymus** atveju nustatymą iš naujo reikia patvirtinti spaudžiant **Atstatyti aktyviajam profiliui** arba **Atstatyti visiems profiliams**.

> Pasirinktos nuostatos nustatomos iš naujo.

### Susijusi informacija

- Centrinio ekrano apžvalga (p. 107)
- Kitos nuostatos centrinio ekrano viršutiniame rodinyje (p. 130)
- Lentelė su centrinio ekrano nuostatomis (p. 133)

## Lentelė su centrinio ekrano nuostatomis

Centrinio ekrano nuostatų meniu yra pagrindinių ir antrinių kategorijų, kuriose surinktos daugelio automobilio funkcijų nuostatos ir informacija.

Čia pateikiamos septynios pagrindinės kategorijos: **My Car**, **Garsas**, **Navigacija**, **Medija**, **Ryšys**, **Klimatas** ir **Sistema**.

Kiekvienoje kategorijoje savo ruožtu yra tam tikras skaičius antrinių kategorijų ir nuostatų parinkčių. Toliau pateiktose lentelėse pateiktas pirmasis antrinių kategorijų lygis. Funkcijos arba srities nuostatų parinktyje išsamiau paaiškintos susijusiam savininko vadovo skirsnyje.

Kai kurios nuostatos yra asmeninės: tai reiškia, kad jas galima įrašyti į skiltį **Vairuotojo profiliai**. Kitos nuostatos yra visuotinės: tai reiškia, kad su vairuotojo profiliumi jos nesiejamos.

### My Car

<b>Pakategorės</b>
Ekranai
IntelliSafe
Važiavimo pageidavimai/Individualus važiavimo režimas*
Žibintai ir apšvietimas
Veidrodėliai ir patogumas

<b>Pakategorės</b>
Užrakinimas
Stovėjimo stabdys ir pakaba
Priekinio stiklo valytuvas

### Garso sistema

<b>Pakategorės</b>
Tonas
Balansas
Sistemos garsas

### Navigacija

<b>Pakategorės</b>
Žemėlapis
Maršrutas ir orientavimas
Eismas

### Medija

<b>Pakategorės</b>
AM/FM radijas
DAB*
Gracenote®

<b>Pakategorės</b>
TV*
Vaizdo įrašas

### Ryšiai

<b>Pakategorės</b>
Telefonas
Teksto žinutės
Android Auto*
Apple CarPlay*
Bluetooth įrenginiai
Wi-Fi
Transporto priemonės „Wi-Fi“ prieigos taškas
Internetas per automobilio modumą*
Volvo On Call*
Volvo autoservisų tinklai

### Klimatas

Pagrindinėje kategorijoje **Klimatas** antrinių kategorijų nėra.



## ◀ Sistema

<b>Pakategorės</b>
Vairuotojo profilis
<b>Data ir laikas</b>
<b>Sistemos kalbos ir vienetai</b>
<b>Privatumas ir duomenys</b>
<b>Klaviatūros išdėstymai</b>
<b>Valdymas balsu*</b>
<b>Gamyklinių nuostatų gražinimas</b>
<b>Sistemos informacija</b>

### Susijusi informacija

- Centrinio ekrano apžvalga (p. 107)
- Kitos nuostatos centrinio ekrano viršutiniame rodinyje (p. 130)
- Nuostatų atkūrimas centriniame ekrane (p. 132)

## Vairuotojo profiliai

Daugelį automobilyje parenkamų nuostatų galima pritaikyti pagal asmeninius vairuotojo pageidavimus ir įrašyti į vieną arba kelis vairuotojo profilius.

Asmeninės nuostatos automatiškai įrašomos į aktyvų vairuotojo profilį. Kiekvieną raktelį galima susieti su vairuotojo profiliumi. Naudojant susietą raktelį, automobilis pritaikomas prie konkretaus vairuotojo profilio nuostatų.

### Kokios nuostatos įrašomos į vairuotojo profilį?

Daugelis automobilyje esančių nustatymų bus automatiškai įrašyti į aktyvų vairuotojo profilį, nebent profilis yra apsaugotas. Automobilyje galima parinkti asmenines arba visuotines nuostatas. Į vairuotojo profilį įrašomos tik asmeninės nuostatos.

Į vairuotojo profilį be kita ko galima įrašyti tokias nuostatas: ekranų, veidrodėlių, priekinių sėdynių, navigacijos\*, garso ir medijos sistemos, kalbos ir valdymo balsu.

Kai kurios nuostatos, vadinamos visuotinėmis, gali būti keičiamos, tačiau jos neįrašomos į konkretų vairuotojo profilį. Visuotinių nuostatų pakeitimai turi įtakos visiems profiliams.

### Visuotinės nuostatos

Perjungiant vairuotojų profiliumi, visuotinės nuostatos ir parametrai nekeičiami. Jie išlieka tokie

patys, neatsižvelgiant į tai, kuris vairuotojo profilis buvo aktyvus.

Visuotinių nuostatų pavyzdys – klaviatūros išdėstymo nuostatos. Jei papildomoms kalboms įdiegti buvo naudojamas vairuotojo profilis X, jos liks pasiekiamos ir naudojant vairuotojo profilį Y. Klaviatūros išdėstymo nuostatos neįrašomos į konkretų vairuotojo profilį: šios nuostatos yra visuotinės.

### Asmeniniai pageidavimai

Jei vairuotojo profilis X buvo naudojamas, pvz., centrinio ekrano šviesumui pakeisti, šie pakeitimai vairuotojo profiliumi Y įtakos neturės. Jie įrašomi į vairuotojo profilį X, nes šviesumo nuostata yra asmeninė.

### Susijusi informacija

- Vairuotojo profilio pasirinkimas (p. 135)
- Kaip pakeisti vairuotojo profilio pavadinimą (p. 135)
- Nuotolinio valdymo raktelio siejimas su vairuotojo profiliumi (p. 136)
- Apsaugokite vairuotojo profilį (p. 136)
- Kaip atkurti nuostatas vairuotojo profiliumi (p. 137)
- Lentelė su centrinio ekrano nuostatomis (p. 133)

## Vairuotojo profilio pasirinkimas

Ijungus centrinį ekraną, jo viršuje parodomas pasirinktas vairuotojo profilis. Kitą kartą atrakinus automobilį, aktyvinamas paskutinis naudotas vairuotojo profilis. Atrakinus automobilį, galima įjungti kitą vairuotojo profilį. Vis dėlto, jei nuotolinio valdymo raktelis susietas su vairuotojo profiliu, paleidus automobilį jis yra pasirenkamas.

Kitą vairuotojo profilį galima pasirinkti dviem būdais.

1 variantas:

1. Įjungę ekraną, palieskite vairuotojo profilio pavadinimą, rodomą centrinio ekrano viršuje.
  - > Pateikiamas pasirenkamų vairuotojo profilių sąrašas.
2. Pasirinkite reikiamą vairuotojo profilį.
3. Spauskite **Patvirtinti**.
  - > Pasirenkamas vairuotojo profilis ir sistema įkelia naujo vairuotojo profilio nuostatas.

2 variantas:

1. Nuvilkite centriniame ekrane esantį viršutinį rodinį.
2. Spauskite **Profilis**.
  - > Pateikiamas toks pat sąrašas kaip ir 1 parinktyje.
3. Pasirinkite reikiamą vairuotojo profilį.

4. Spauskite **Patvirtinti**.
    - > Pasirenkamas vairuotojo profilis ir sistema įkelia naujo vairuotojo profilio nuostatas.
- 3 variantas:
1. Nuvilkite centriniame ekrane esantį viršutinį rodinį.
  2. Centrinio ekrano viršutiniame rodyne paspauskite **Nuostatos**.
  3. Paspauskite **Sistema → Vairuotojo profiliai**.
    - > Pateikiamas pasirenkamų vairuotojo profilių sąrašas.
  4. Pasirinkite reikiamą vairuotojo profilį.
  5. Spauskite **Patvirtinti**.
    - > Pasirenkamas vairuotojo profilis ir sistema įkelia naujo vairuotojo profilio nuostatas.

## Susijusi informacija

- Vairuotojo profiliai (p. 134)
- Centrinio ekrano rodių naršymas (p. 113)
- Kaip pakeisti vairuotojo profilio pavadinimą (p. 135)
- Nuotolinio valdymo raktelio siejimas su vairuotojo profiliu (p. 136)

## Kaip pakeisti vairuotojo profilio pavadinimą

Galima pakeisti įvairių automobilyje naudojamų vairuotojo profilių pavadinimus.

1. Centrinio ekrano viršutiniame rodyne paspauskite **Nuostatos**.
2. Paspauskite **Sistema → Vairuotojo profiliai**.
3. Pasirinkite **Redaguoti profilį**.
  - > Meniu atsiveria, kai galima redaguoti profilį.
4. Paspauskite **Profilio pavadinimas** langelį.
  - > Atsiranda klaviatūra ir galima pakeisti pavadinimą. Palieskite , kad užvertumėte klaviatūrą.
5. Įrašykite pavadinimo pakeitimą spausdami **Atgal** arba **Užverti**.
  - > Pavadinimas pakeistas.

### **PASTABA**

Profilio pavadinimas negali prasidėti tarpu, nes tokiu atveju jis neįrašomas.

## Susijusi informacija

- Vairuotojo profilio pasirinkimas (p. 135)
- Klaviatūra centriniame ekrane (p. 124)

## Apsaugokite vairuotojo profilį

Kai kuriais atvejais, pageidautina neįrašyti įvairių automobilio nuostatų į aktyvų vairuotojo profilį. Šiuo atveju, galima apsaugoti vairuotojo profilį.

### **i** PASTABA

Apsaugoti vairuotojo profilį įmanoma tik automobiliui stovint.

Kaip apsaugoti vairuotojo profilį:

1. Centrinio ekrano viršutiniame rodinyje paspauskite **Nuostatos**.
2. Paspauskite **Sistema → Vairuotojo profiliai**.
3. Pasirinkite **Redaguoti profilį**.
  - > Meniu atsiveria, kai galima redaguoti profilį.
4. Pasirinkite **Apsaugoti profilį** profiliui apsaugoti.

5. Įrašykite profilio apsaugos parinktį spustelėdami **Atgal/Užverti**.

- > Kai profilis apsaugotas, automobilyje apibrėžtos nuostatos nebus automatiškai į jį įrašomos. Tokiu atveju pakeitimus reikia įrašyti rankiniu būdu, einant **Nuostatos → Sistema → Vairuotojo profiliai → Redaguoti profilį** ir paspaudžiant **Įrašyti dabartines nuostatas į profilį**. Kita vertus, jei profilis neapsaugotas, nuostatos bus automatiškai į jį įrašytos.

## Susijusi informacija

- Vairuotojo profiliai (p. 134)

## Nuotolinio valdymo raktelio siejimas su vairuotojo profiliumi

Įmanoma susieti jūsų raktelį su vairuotojo profiliumi. Vairuotojo profilis kartu visomis nuostatomis bus automatiškai pasirenkamas kiekvieną kartą, naudojant automobilį su specifiniu nuotolinio valdymo rakteliu.

Pirmą kartą naudojant nuotolinio valdymo raktelį, jis nėra susietas su jokia specifiniu vairuotojo profiliumi. Užvedus automobilį, **Svečias** profilis automatiškai aktyvinamas.

Vairuotojo profilį galima pasirinkti rankiniu būdu, jo nesiejant su rakteliu. Atrakinus automobilį, aktyvinamas paskutinis buvęs aktyvus vairuotojo profilis. Kai raktelis susiejamas su vairuotojo profiliumi, naudojant tą konkretų raktelį profilio pasirinkti nebereikia.

## Nuotolinio valdymo raktelio siejimas su vairuotojo profiliumi

### **i** PASTABA

Prijungti nuotolinio valdymo raktelį prie vairuotojo profilio įmanoma tik automobiliui stovint.

Pirmiausia pasirinkite profilį, kurį norėsite susieti su rakteliu (jei susietinas profilis dar neaktyvus). Tada aktyvų profilį galima susieti su rakteliu.

1. Centrinio ekrano viršutiniame rodinyje paspauskite **Nuostatos**.

2. Paspauskite **Sistema → Vairuotojo profiliai**.
3. Pasirinkite pageidaujimą profilį. Grįžta ekrano pradžios rodinys. **Svečias** profilio negalima susieti su rakteliu.
4. Vėl nuvilkite žemyn viršutinį rodinį ir palieskite **Nuostatos → Sistema → Vairuotojo profiliai → Redaguoti profilį**.
5. Pasirinkite **Prijungti raktelį**, kad susietumėte profilį su rakteliu. Nejmanoma susieti vairuotojo profilio su kitu, nei dabar automobilį naudojamu rakteliu. Jei automobilyje yra daug raktelių, bus rodomas pranešimas **Aptiktas daugiau nei vienas raktelis. Norimą prijungti raktelį padėkite ant atsarginio skaitytuvo**.



Atsarginės skaityklės vieta tunelio valdymo pulte.

- > Kai rodomas pranešimas **Profilis prijungtas prie raktelio**, raktelis ir vairuotojo profilis yra susieti.

6. Spauskite **OK**.
  - > Dabar šis raktelis susietas su vairuotojo profiliu ir toks bus, kol **Prijungti raktelį** langelyje bus uždėta varnelė.

### Susijusi informacija

- Vairuotojo profiliai (p. 134)
- Kaip pakeisti vairuotojo profilio pavadinimą (p. 135)
- Nuotolinio valdymo raktelis (p. 242)

## Kaip atkurti nuostatas vairuotojo profiliuose

Kai automobilis stovi, galima iš naujo nustatyti viename ar keliuose vairuotojo profiliuose įrašytas nuostatas.

### **i** PASTABA

**Gamyklinių nuostatų grąžinimas** pasiekiamas tik kai automobilis stovi.

1. Viršutiniame rodyne paspauskite **Nuostatos**.
2. Paspauskite **Sistema → Gamyklinių nuostatų grąžinimas → Atkurti asmeninius nustatymus**.
3. Pasirinkite **Atstatyti aktyviajam profiliumi, Atstatyti visiems profiliumis** arba **Atšaukti variantą**.

### Susijusi informacija

- Vairuotojo profiliai (p. 134)
- Nuostatų atkūrimas centriname ekrane (p. 132)

## Pranešimas centriniame ekrane

Centriniame ekrane galima rodyti pranešimus, informuojančius vairuotoją arba jam padedančius įvairių įvykių atvejais.

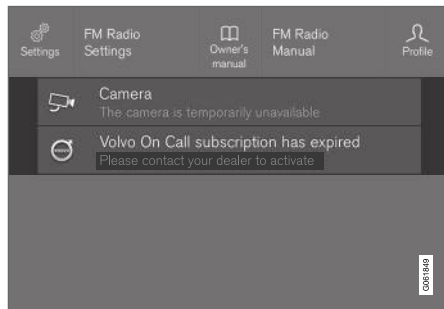

Pavyzdys pranešimo centrinio ekrano viršutiniame rodinyje.

Centriniame ekrane rodomi vairuotojui mažiau svarbūs pranešimai.

Daugelis pranešimų pateikiami virš centrinio ekrano būsenos juostos. Praėjus kuriam laikui arba atlikus su pranešimu susijusį veiksmą, pranešimas dingsta iš būsenos juostos. Jei pranešimą reikia įrašyti, jis perkeliamas į centrinio ekrano viršutinį rodinį.

Pranešimų sudėtis gali skirtis, jie gali būti rodomi kartu su grafiniiais elementais, ženklais ar mygtuku, skirtu su pranešimu susietai funkcijai aktyvinti / deaktyvinti.

## Iškylantieji pranešimai

Kai kuriais atvejais pranešimas rodomas iškylančiame lange. Iškylantieji pranešimai yra svarbesni už pranešimus, kurie rodomi būsenos juostoje, ir tam, kad jie išnyktų, reikia juos patvirtinti arba imtis veiksmų.

## Susijusi informacija

- Pranešimų valdymas centriniame ekrane (p. 138)
- Iš centrinio ekrano įrašytų pranešimų tvarkymas (p. 139)
- Pranešimai vairuotojo ekrane (p. 102)

## Pranešimų valdymas centriniame ekrane

Pranešimai centriniame ekrane valdomi įvairiuose centrinio ekrano rodinuose.

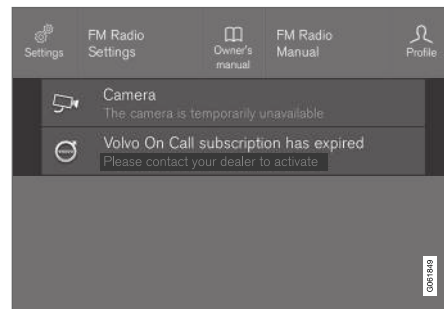

Pavyzdys pranešimo centrinio ekrano viršutiniame rodinyje.

Kai kurie pranešimai centriniame ekrane turi mygtuką (arba kelis mygtukus, pateikiamus iškylančiuosiuose pranešimuose), kuriuo galima, pvz., aktyvinti / deaktyvinti su pranešimu susijusią funkciją.



## Naujo pranešimo valdymas

Pranešimai su mygtukais:

- Paspauskite mygtuką veiksmui atlikti arba leiskite pranešimui po kiek laiko užsiverti pačiam.
  - > Pranešimas pradingsta iš būsenos juostos.

Pranešimai be mygtukų:

- Užverkite pranešimą jį paspausdami arba leiskite jam po kurio laiko užsiverti automatiškai.
  - > Pranešimas pradingsta iš būsenos juostos.

Jei pranešimą reikia įrašyti, jis perkeliamas į centrinio ekrano viršutinį rodinį.

## Susijusi informacija

- Pranešimas centriniame ekrane (p. 138)
- Iš centrinio ekrano įrašytų pranešimų tvarkymas (p. 139)
- Pranešimai vairuotojo ekrane (p. 102)

## Iš centrinio ekrano įrašytų pranešimų tvarkymas

Nesvarbu, ar pranešimai būna įrašyti iš vairuotojo ekrano, ar iš centrinio ekrano: jie tvarkomos centriniame ekrane.

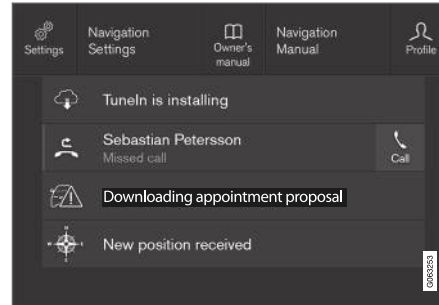

Įrašytų pranešimų ir galimų parinkčių viršutiniame rodyje pavyzdžiai.

Centriniame ekrane rodomi pranešimai, kuriuos reikia įrašyti, perkeliama į centrinio ekrano viršutinį rodinį.

## Įrašyto pranešimo skaitymas

1. Centriniame ekrane atverkite viršutinį rodinį.
  - > Pateikiamas įrašytų pranešimų sąrašas. Pranešimus su dešiniu pateikiama rodykle galima išskleisti.

2. Palieskite pranešimą, kad jį išskleistumėte / sumažintumėte.
  - > Sąraše pateikiama papildomos informacijos apie pranešimą, o programėlės kairėje dalyje pateikiama vaizde rodoma pranešimo informacija grafinė forma.

## Įrašyto pranešimo valdymas

Kai kurie pranešimai turi mygtuką, skirtą, pvz., su pranešimu susietai funkcijai aktyvinti / deaktyvinti.

- Paspauskite mygtuką veiksmui atlikti.

Įrašyti pranešimai iš viršutinio rodinio automatiškai panaikinami išjungus variklį.

## Susijusi informacija

- Pranešimas centriniame ekrane (p. 138)
- Pranešimų valdymas centriniame ekrane (p. 138)
- Pranešimai vairuotojo ekrane (p. 102)

## Projekcinis rodinys\*

Projekcinis rodinys papildo automobilio vairuotojo ekraną ir šio informaciją rodo ant priekinio stiklo. Projekcinį vaizdą galima matyti tik iš vairuotojo padėties.



Projekciniame rodinyje pateikiami įspėjimai ir informacija apie greitį, pastovaus greičio palaikymo funkcijas, navigaciją ir kt. vairuotojo matymo lauke. Projekciniame rodinyje taip pat gali būti rodoma informacija apie kelio ženklus ir įeinančiuosius skambučius.

### **PASTABA**

Vairuotojo galimybę matyti informaciją projekciniame rodinyje trikdо

- dėvimi poliarizuojantys akiniai;
- vairavimo padėtis ne sėdynės centre;
- ant projektavimo bloko dengiamojo stiklo padėti daiktai;
- nepalankus apšvietimas.

### **SVARBU**

Informacijos projektavimo blokas įrengtas prietaisų skydelyje. Kad neapgadintumėte projektavimo bloko dengiamojo stiklo, ant jo nelaikykite jokių daiktų ir užtikrinkite, kad ant jo nieko neužkristų.

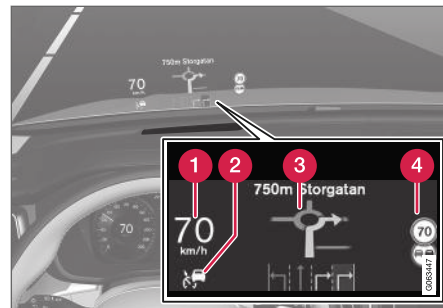

Rodinyje pateikiamos informacijos pavyzdžiai

- 1 Greitis
- 2 Pastovaus greičio palaikymo sistema
- 3 Navigacija
- 4 Kelio ženklai

Projekciniame rodinyje gali būti pateikiami įvairūs ženklai, pvz.:



Jei ima šviesti įspėjamasis ženklas, perskaitykite įspėjamąjį pranešimą vairuotojo ekrane.



Jei ima šviesti informacijos ženklas, perskaitykite pranešimą vairuotojo ekrane.



Snaigės simbolis įsijungia, kai kyla apledėjimo pavojus.

### **i PASTABA**

Naudojantis projekciniu rodimiu, dėl kai kurių regos sutrikimų gali kilti galvos skausmas ir būti juntama įtampa.

### **„City Safety“ projekciniame rodimyje**

Įspėjimo apie susidūrimą atveju, informaciją projekciniame rodimyje pakeičia „City Safety“ įspėjamasis ženklas. Šis grafikas rodomas net ir tada, kai projekcinis rodimys išjungtas.

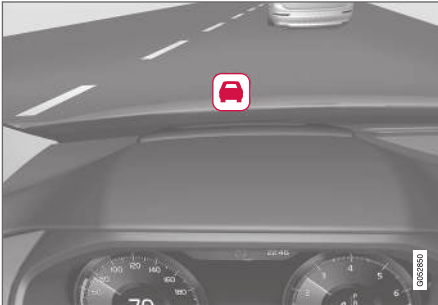

Jeigu yra susidūrimo rizika, „City Safety“ įspėjamasis ženklas mirkčioja, kad atkreiptų vairuotojo dėmesį.

### **Susijusi informacija**

- Projekcinio rodinio aktyvinimas ir deaktyvinimas\* (p. 141)
- Projekcinio rodinio valymas\* (p. 623)
- Projekcinis rodimys ir priekinio stiklo keitimas\* (p. 588)

### **Projekcinio rodinio aktyvinimas ir deaktyvinimas\***

Projekcinį rodinį galima aktyvinti arba deaktyvinti įjungus automobilį.



Centrinio ekrano funkcijų rodimyje paspauskite mygtuką **Projekcinis ekranas**. Aktyvinus funkciją, mygtuke ima šviesti indikatorius.

### **Susijusi informacija**

- Projekcinio rodinio nuostatos\* (p. 142)
- Projekcinis rodimys\* (p. 140)

## Projekcinio rodinio nuostatos\*

Sureguliuokite projekcinio rodinio priekiniame stikle nuostatas.

Nuostatas galima pakeisti, kai automobilis paleistas ir ant priekinio stiklo rodoma vaizdo projekcija.

## Ekranų parinkčių išranka

Pasirinkite funkcijas, kurios bus rodomos projekciniame rodyne.

1. Centrinio ekrano viršutiniame rodyne palieskite **Nuostatos**.
2. Paspauskite **My Car → Ekranai → Projekcinio ekrano parinktys**.
3. Pasirinkite vieną arba kelias funkcijas:
  - Rodyti navigaciją
  - Rodyti Road Sign Information
  - Rodyti pagalbą vairuotojui
  - Rodyti telefoną

Nuostata (kaip asmeninė) įrašoma vairuotojo profilyje.

## Šviesumo ir vertikalios padėties reguliavimas

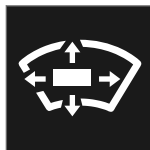

1. Centrinio ekrano funkcijų rodyne paspauskite mygtuką **Projekc. rodinio reguliavimas**.
2. Vairo dešiniąją klaviatūrą sureguliuokite vairuotojo matymo lauke esančio projekcinio rodinio šviesumą ir vertikalią padėtį.

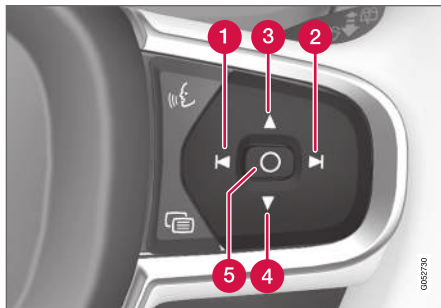

- 1 Šviesumo mažinimas
- 2 Šviesumo didinimas
- 3 Padėties pakėlimas

4 Padėties nuleidimas

5 Patvirtinti

Grafinio vaizdo šviesumas automatiškai pritaikomas prie foninės šviesos. Šį šviesumą taip pat veikia automobilių kitų ekranų šviesumo reguliavimas.

Aukščio padėtį galima įrašyti į elektra valdomos\* priekinės sėdynės atmintį, naudojantis klaviatūrą vairuotojo durėlyse.

## Horizontalios padėties kalibravimas

Jei pakeistas priekinis stiklas ar ekrano blokelis, gali prireikti kalibruoti projekcinio displejaus horizontalią padėtį. Kalibravimas reiškia, kad projekcinis rodinys sukamas pagal ar prieš laikrodžio rodyklę.

1. Centrinio ekrano viršutiniame rodynyje palieskite **Nuostatos**.
2. Pasirinkite **My Car** → **Vairuotojo ekranas** → **Projekcinio ekrano parinktis** → **Projekcinio ekrano kalibravimas**.
3. Vaizdo horizontalią padėtį kalibruokite vairo dešiniąja klaviatūra.

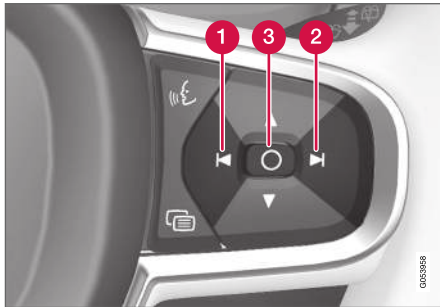

- 1 Sukite prieš laikrodžio rodyklę
- 2 Sukite pagal laikrodžio rodyklę
- 3 Patvirtinti

## Susijusi informacija

- Projekcinis rodinys\* (p. 140)
- Projekcinio rodinio aktyvinimas ir deaktyvinimas\* (p. 141)
- Vairuotojo profiliai (p. 134)
- Sėdynės, šoninių veidrodėlių ir projekcinio rodinio\* padėties įrašymas (p. 184)

## Balso atpažinimas<sup>19</sup>

Vairuotojui gali naudoti balso atpažinimo sistema tam tikroms medijos leistuvu, per „Bluetooth“ prijungto telefono, klimato kontrolės sistemos ir „Volvo“ navigacijos sistemos\* funkcijoms valdyti.

Balso komandos suteikia papildomą patogumą ir padeda vairuotojui nesiblaškyti, kad būtų galima sutelkti dėmesį į vairavimą, kelią bei eismo situaciją.

### **⚠️ ĮSPĖJIMAS**

Vairuotojas visada atsako už saugų vairavimą ir visų kelių eismo taisyklių laikymąsi.

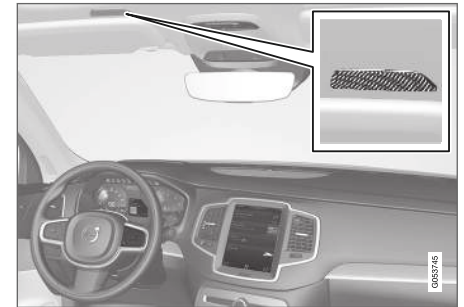

Valdymo balsu sistemos mikrofonas

Valdymo balsu funkcija veikia dialogo forma: naudotojas sako komandas ir gauna iš sistemos atsakymus balsu. Balso atpažinimo sistema nau-



- doja tą patį mikrofona, kaip ir „Bluetooth“ ryšių prijungti įrenginiai, o balso atpažinimo sistemos atsakymai teikiami per automobilio garsiakalbius. Kai kuriais atvejais tekstinis pranešimas taip pat rodomas vairuotojo ekrane. Funkcijos valdomos naudojantis dešiniąją vairo klaviatūra. Nuostatos keičiamos per centrinį ekraną.

### Kaip atnaujinti sistemą

Balso atpažinimo sistema nuolat tobulinama. Kad sistema veiktų optimaliai, atsisiųskite naujinius iš [support.volvocars.com](http://support.volvocars.com).

### Susijusi informacija

- Balso atpažinimo naudojimas (p. 144)
- Telefono valdymas balsu (p. 145)
- Radijo ir medijos valdymas balsu (p. 146)
- Klimato kontrolė naudojant valdymo balsu funkciją (p. 202)
- Balso atpažinimo nuostatos (p. 147)

## Balso atpažinimo naudojimas<sup>20</sup>





Sistemai aktyvinti ir dialogui naudojant balso komandas inicijuoti paspauskite ant vairo įrengtą balso atpažinimo mygtuką .

Atminkite:

- Kalbėkite normaliu balso lygiu ir tempu.
- Nekalbėkite, kol atsako sistema (sistema tuomet nesupras jūsų balsu duodamų komandų).
- Foninio triukšmo salone išvengsite uždarę dureles, langus ir stoglangį\*.

Balso atpažinimo funkciją galima išaktyvinti taip:

- trumpam paspauskite  ir pasakykite „Cancel“.
- ilgai laikykite paspaustą ant vairo esantį valdymo balsu mygtuką , kol išgirsite du pyptelėjimus.

Norėdami paspartinti ryšį ir praleisti sistemos užuominas, sistemai kalbant paspauskite balso atpažinimo mygtuką ant vairo  ir išstarkite kitą komandą.

Norėdami pakeisti sistemos garsumą, kalbant sistemos balsui pasukite garsumo rankenėlę. Valdymo balsu metu galima naudotis ir kitais mygtukais. Vis dėlto, vykstant dialogui su sistema, kiti garasai bus nutildyti. Tai reiškia, kad mygtukais nebus įmanoma įvykdyti jokių su garsu susijusių funkcijų.

### Balso atpažinimo kontrolės pavyzdys

Paspauskite , išstarkite „Call [Vardas] [Pavardė] [numerio kategorija]\* – paskambinama pasirinktam telefonų knygelės adresatui. Jei adresatas turi kelis telefono numerius (pvz., namų, mobilųjį, darbo), reikia nurodyti tinkamą kategoriją.

Taigi, paspauskite  ir išstarkite „Call Vardenis Pavardenis Mobilusis“.

### Komandos / frazės

Neatsižvelgiant į situaciją, paprastai galima naudoti šias komandas:

- „Repeat“ – kartojama paskutinė vykdomo dialogo balso instrukcija.
- „Cancel“ – baikite dialogą.
- „Help“ – padedamas pagalbos dialogas. Sistema atsako esamuoją metu pasiekiamomis komandomis, pvz., pateikdama užklausą.

<sup>19</sup> Taikoma kai kurioms rinkoms.

<sup>20</sup> Taikoma kai kurioms rinkoms.

Specifinių funkcijų komandos, pvz., telefono ir radijo, aprašomos atitinkamuose skirniuose.

### Skaičiai

Skaičių komandos sakomos skirtingai. Tai priklauso nuo valdomos funkcijos:

- **Telefono numerius ir pašto kodus** reikia tarti po vieną skaitmenį, pvz., „zero three one two two four four three“ (03122443).
- **Namo numerius** galima nurodyti individualiai arba grupėmis, pvz., „two two“ arba „twenty two“ (22). Anglų ir olandų kalba galima nurodyti kelias grupes iš eilės, pvz., „twenty-two twenty-two“ (22 22). Anglų kalba galima naudoti dvigubus arba trigubus skaitmenis, pvz., „double zero“ (00). Skaitmenis galima nurodyti intervale nuo 0 iki 2 300.
- **Dažnius** galima ištarti taip: „ninety eight point eight“ (98,8), „hundred and four point two“ arba „hundred four point two“ (104,2).

### Kalbėjimo tempas ir kartojimo režimas

Galima pareguliuoti tempą, jeigu balsas kalba per greitai.

Kartojimo režimą galima įjungti taip, kad sistema pakartotų tai, ką jūs pasakėte.

Kaip pakeisti tempą arba aktyvinti / išaktyvinti kartojimo režimą:

1. Viršutiniame rodyne paspauskite **Nuostatos**.

2. Paspauskite **Sistema → Valdymas balsu** ir pasirinkite nuostatas.

- **Kartoti balso komandą**
- **Kalbėjimo greitis**

### Susijusi informacija

- Balso atpažinimas (p. 143)
- Telefono valdymas balsu (p. 145)
- Radijo ir medijos valdymas balsu (p. 146)
- Klimato kontrolė naudojant valdymo balsu funkciją (p. 202)
- Balso atpažinimo nuostatos (p. 147)

## Telefono valdymas balsu<sup>21</sup>

Naudodamiesi balo komandomis ir „Bluetooth“ ryšiu prijungtu telefonu, galėsite paskambinti adresatui, nurodyti balsu perskaityti žinutes arba padiktuoti trumpą žinutę patys.

Jei norite nurodyti telefonų knygelės adresatą, balso atpažinimo komandoje turi būti adresato informacija, kuri įvesta telefonų knygelėje. Jeigu adresatas, pvz., **Vardenis Pavardenis**, turi kelis telefono numerius, tada galima nurodyti ir numerio kategoriją, pvz., **Namų** arba **Mobilusis: „Call Vardenis Pavardenis Mobilusis“**.

Paspauskite  ir išstarkite vieną iš šių komandų:

- **„Call [adresatas]“** – skambinama pasirinktam telefonų knygelės adresatui.
- **„Call [telefono numeris]“** – renkamas telefono numeris.
- **„Recent calls“** – rodomas skambučių sąrašas.
- **„Read message“** – pranešimas perskaitomas. Jei yra kelios žinutės, pasirinkite, kuri turi būti perskaityta.
- **„Message to [adresatas]“** naudotojams nurodoma padiktuoti trumpą žinutę. Tada žinutė pakartojama balsu ir naudotojas gali

<sup>21</sup> Taikoma kai kurioms rinkoms.

- ◀ pasirinkti išsiųsti<sup>22</sup> arba redaguoti žinutę. Norint, kad veiktų ši funkcija, automobilis turi būti prijungtas prie interneto.

### Susijusi informacija

- Balso atpažinimas (p. 143)
- Balso atpažinimo naudojimas (p. 144)
- Radijo ir medijos valdymas balsu (p. 146)
- Klimato kontrolė naudojant valdymo balsu funkciją (p. 202)
- Balso atpažinimo nuostatos (p. 147)
- Prie interneto prijungtas automobilis\* (p. 518)

## Radio ir medijos<sup>23</sup> valdymas balsu

Toliau pateikiamos radijo ir medijos leistuvo valdymo komandos.

Palieskite  ir išstarkite vieną iš šių komandų:

- **„Media“** – pradedamas medijos ir garso sistemos dialogas ir parodomi komandų pavyzdžiai.
- **„Play [atlikėjas]“** – grojama muzika pagal pasirinktą atlikėją.
- **„Play [dainos pavadinimas]“** – atkuriamą pagal pasirinktą dainą.
- **„Play [dainos pavadinimas] iš [albumo]“** – grojama pasirinkta daina iš pasirinkto albumo.
- **„Play [TV kanalo pavadinimas]“** – įjungiamas pasirinktas TV kanalas\*<sup>24</sup>.
- **„Play [radijo stotis]“** – pradedamas groti pasirinkta radijo stotis.
- **„Tune to [Dažnis]“** – įjungiamas pasirinktas radijo dažnis dabartiniame dažnio diapazone. Jei nėra aktyvaus radijo šaltinio, pagal numatytąsias nuostatas įjungiamas FM bangų ilgis.
- **„Tune to [Dažnis] [bangos ilgis]“** – įjungiamas pasirinktas radijo dažnis pasirinktame dažnio diapazone.

- **„Radio“** – įjungiamas FM radijas.
- **„Radio FM“** – įjungiamas FM radijas.
- **„Radio AM“** – įjungiamas AM radijas.
- **„DAB“** – įjungiamas DAB radijas\*.
- **„TV“** – pradedama rodyti TV\*<sup>24</sup>.
- **„CD“** – pradedamas groti CD\*.
- **„USB“** – pradedama groti iš USB įtaiso.
- **„iPod“** – pradedama groti iš „iPod“ įtaiso.
- **„Bluetooth“** – pradedama groti iš medijos šaltinio, kuris prijungtas per „Bluetooth“.
- **„Similar music“** – iš USB įrenginių grojama muzika, panaši į grojamą šiuo metu.

### Susijusi informacija

- Balso atpažinimas (p. 143)
- Balso atpažinimo naudojimas (p. 144)
- Telefono valdymas balsu (p. 145)
- Klimato kontrolė naudojant valdymo balsu funkciją (p. 202)
- Balso atpažinimo nuostatos (p. 147)

<sup>22</sup> Žinutes iš automobilio gali transliuoti ne visi telefonai. Informacijos apie suderinamumą rasite support.volvocars.com.

<sup>23</sup> Taikoma kai kurioms rinkoms.

<sup>24</sup> Taikoma kai kurioms rinkoms.



## Balso atpažinimo nuostatos<sup>25</sup>

Čia parenkamos valdymo balsu sistemos nuostatos.

Nuostatos → Sistema → Valdymas balsu

Nuostatas galima keisti šiose srityse:

- **Kartoti balso komandą**
- **Lytis**
- **Kalbėjimo greitis**

### Garso nuostatos

Garso nuostatas pasirinksite čia:

Nuostatos → Garsas → Sistemos garsas  
→ Valdymas balsu

### Kalbos nuostatos

Balso atpažinimo sistema veikia ne visomis kalbomis. Balso atpažinimo sistemos kalbos sąrašė pažymėtos piktograma .

Kalbos keitimas taip pat turi įtakos meniu, pranešimams ir žinyno tekstams.

Nuostatos → Sistema → Sistemos kalbos  
ir vienetai → Sistemos kalba

### Susijusi informacija

- Balso atpažinimas (p. 143)
- Balso atpažinimo naudojimas (p. 144)
- Telefono valdymas balsu (p. 145)
- Klimato kontrolė naudojant valdymo balsu funkciją (p. 202)
- Radijo ir medijos valdymas balsu (p. 146)
- Garso nuostatos (p. 482)
- Sistemos kalbos keitimas (p. 130)

<sup>25</sup> Taikoma kai kurioms rinkoms.



APŠVIETIMAS

## Žibintų jungikliai

Žibintams ir vidaus apšvietimui valdyti naudojami skirtingi apšvietimo valdymo elementai. Kairiuoju perjungikliu aktyvinami ir reguliuojami žibintai. Šviesumas salone reguliuojamas naudojant prietaisų skydelyje įrengtą reguliavimo ratuką.

Priekinių žibintų spindulio lygis<sup>1</sup> papildomai nustatomas prietaisų skydelyje esančiu reguliavimo ratuku.

### Žibintai

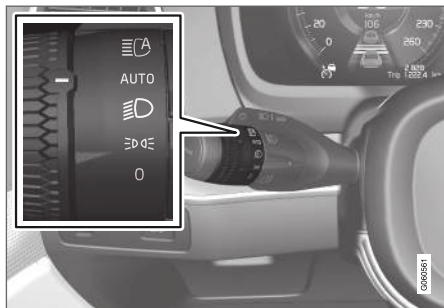

Rotacinis žiedas kairiajame perjungiklyje.

Kai automobilio elektros sistema nustatyta į uždeginimo padėtį II, pasiekiamos tokios rotacinio žiedo padėčių funkcijos:

Padėtis	Paaiškinimas
	Dieniniai žibintai. Galima naudoti žybsnio tolimosiomis šviesomis funkciją.
	Dieniniai ir gabaritiniai žibintai. Gabaritiniai žibintai, kai automobilis stovi. <sup>A</sup> Galima naudoti žybsnio tolimosiomis šviesomis funkciją.
	Artimųjų šviesų ir gabaritiniai žibintai. Gali būti aktyvinti tolimųjų šviesų žibintai. Galima naudoti žybsnio tolimosiomis šviesomis funkciją.

Padėtis	Paaiškinimas
	Dieniniai žibintai ir gabaritiniai žibintai dieną. Artimųjų šviesų ir gabaritiniai žibintai esant prieblandai ar tamsiu paros metu arba įjungus priekinius rūko žibintus* ir (arba) galinį rūko žibintą. Galima įjungti aktyviųjų tolimųjų šviesų funkciją. Tolimųjų šviesų žibintus galima aktyvuoti įjungus artimųjų šviesų žibintus. Galima naudoti žybsnio tolimosiomis šviesomis funkciją.
	Aktyviosios tolimosios šviesos įjungtos / išjungtos.

<sup>A</sup> Jei automobilis stovi, tačiau yra įjungtas, rotacinį žiedą galima pasukti iš kitos į padėtį  , kad būtų įjungti tik gabaritiniai žibintai, o ne kitas apšvietimas.

„Volvo“ rekomenduoja naudoti **AUTO** režimą, kai transporto priemonė važiuoja.

<sup>1</sup> Taikoma transporto priemonėms su halogeniniais priekiniais žibintais.

**⚠️ ĮSPĖJIMAS**

Automobilio apšvietimo sistema atskirais atvejais negali nustatyti, kada dienos šviesa per silpna ar pakankamai stipri, pvz., tyrant rūkui ar lyjant.

Vairuotojas visada išlieka atsakingas ir privalo užtikrinti, kad būtų įjungti eismo situacijai tinkami žibintai, laikantis galiojančių eismo taisyklių.

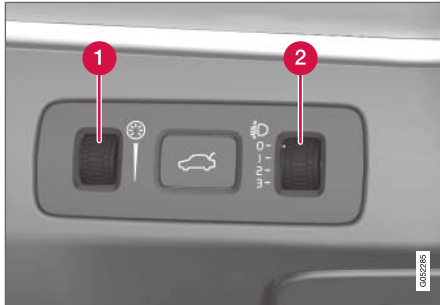
**Reguliavimo ratukas prietaisų skydelyje**

Automobiliuose su šviesos diodų<sup>2</sup> priekiniais žibintais\* yra automatinė priekinių žibintų spindulio lygio regula-

vimo funkcija, todėl nėra reguliavimo ratuko reguliuoti priekinių žibintų spindulio lygį.

- 1 Salono apšvietimo ryškumo reguliavimo ratukas
- 2 Priekinių žibintų spindulio lygio reguliavimo ratukas<sup>1</sup>

**Susijusi informacija**

- Apšvietimo funkcijų reguliavimas centriniame ekrane (p. 151)
- Salono apšvietimas (p. 162)
- Gabaritiniai žibintai (p. 153)
- Kaip naudotis posūkio signalais (p. 157)
- Tolimųjų šviesų žibintai (p. 155)
- Artimųjų šviesų žibintai (p. 154)
- Priekiniai rūko žibintai ir posūkio apšvietimo žibintai\* (p. 158)
- Galinis rūko žibintas (p. 159)
- Aktyvieji posūkio apšvietimo žibintai\* (p. 158)
- Stabdžių žibintai (p. 160)
- Avarinio stabdymo signalas (p. 160)
- Avarinių šviesų signalas (p. 160)

**Apšvietimo funkcijų reguliavimas centriniame ekrane**

Centriniame ekrane galima pakoreguoti ir aktyvinti kelias žibintų funkcijas. Pavyzdžiui, tai galioja jungtoms tolimosioms šviesoms, palydėjimo namo apšvietimui ir priartėjimo apšvietimui.

1. Centrinio ekrano viršutiniame rodyne palieskite **Nuostatos**.
2. Paspauskite **My Car** → **Žibintai ir apšvietimas**.
3. Pasirinkite **Žibintai** arba **Salono apšvietimas** ir tada pasirinkite reikiamą koreguoti funkciją.

**Susijusi informacija**

- Žibintų jungikliai (p. 150)
- Aktyviosios tolimosios šviesos (p. 155)
- Laikinas stovėjimo vietos apšvietimas (p. 161)
- Priėjimo apšvietimo trukmė (p. 161)
- Kaip naudotis posūkio signalais (p. 157)
- Kitos nuostatos centrinio ekrano viršutiniame rodyne (p. 130)
- Funkcijų rodinys centriniame ekrane (p. 120)

<sup>2</sup> Šviesos diodas (Light Emitting Diode)

<sup>1</sup> Taikoma transporto priemonėms su halogeniniais priekiniais žibintais.

## Priekinių žibintų spindulio lygio reguliavimas

Priekinių žibintų spindulio lygis<sup>3</sup> reguliuojamas vienu iš prietaisų skydelyje įrengtų reguliavimo ratukų.

Automobilio apkrova keičia vertikalųjį priekinių žibintų spindulio suvedimą ir jis gali imti akinti atvažiuojančius vairuotojus. To galima išvengti pakoreguojant priekinių žibintų spindulio lygį. Nuleiskite spindulį, jei automobilis labai pakrautas.

1. Leiskite varikliui veikti arba palikite automobilio elektros sistemą uždegimo padėtyje I.
2. Pasukite reguliavimo ratuką aukštyn / žemyn, kad pakeltumėte / nuleistumėte priekinių žibintų spindulio lygį.

Toliau parodytos padėtys, į kurias turėtų būti nustatytas reguliavimo ratukas įvairiais apkrovos atvejais.

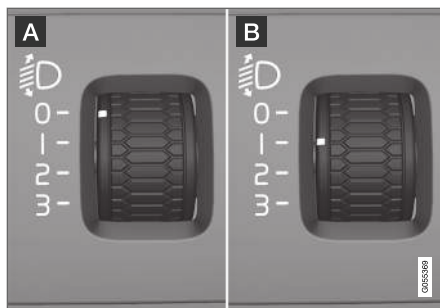

Reguliavimo ratuko padėčių pavyzdžiai.

**A** Regulavimo ratukas padėtyje 0

**B** Regulavimo ratukas padėtyje 1

Apkrova	Regulavimo ratuko padėtis
Tik vairuotojas.	0
Vairuotojas ir keleivis priekinėje sėdynėje.	0
Vairuotojas ir keleivis priekinėje sėdynėje. Trys keleiviai galinėje sėdynėje.	1

Apkrova	Regulavimo ratuko padėtis
Vairuotojas ir keleivis priekinėje sėdynėje. Trys keleiviai galinėje sėdynėje. 220 kg kroviny s bagažinėje.	2
Vairuotojas ir didžiausias kroviny s bagažinėje.	2

### Susijusi informacija

- Žibintų jungikliai (p. 150)

<sup>3</sup> Taikoma transporto priemonėms su halogeniniais priekiniais žibintais.

## Gabaritiniai žibintai

Gabaritiniai žibintai kitiems eismo dalyviams padeda pastebėti sustojusį arba pastatytą automobilį. Gabaritiniai žibintai įjungiami ant vairo esančio perjungiklio rotaciniu žiedu.

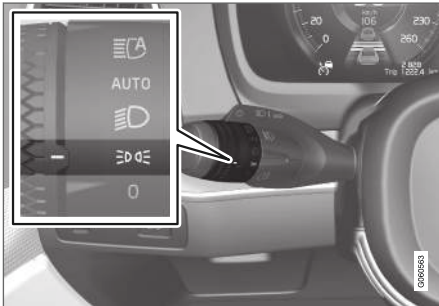

Perjungiklio rotacinis žiedas gabaritinių žibintų padėtyje.

Pasukite rotacinį žiedą į padėtį **DRL**: įjungiami gabaritiniai žibintai (tuo pat metu įjungiamas valstybinio numerio lentelių apšvietimas).

Jei nustatyta automobilio elektros sistemos uždegimo padėtis **II**, vietoj priekinių gabaritinių žibintų įjungiami dieniniai. Kai rotacinis žiedas yra šioje padėtyje, įjungiami gabaritiniai žibintai, nepaisant automobilio elektros sistemos uždegimo padėties.

Jei automobilis stovi, tačiau yra įjungtas, rotacinį žiedą galima pasukti iš kitos į gabaritinių žibintų

padėtį **DRL**, kad būtų įjungti tik gabaritiniai žibintai, o ne kitas apšvietimas.

Važiuojant ilgiau nei 30 sekundžių maksimaliu 10 km/h (apie 6 myl./val.) greičiu arba jei greitis viršija 10 km/h (apie 6 myl./val.), įjungiami dieniniai žibintai. Vairuotojas turi pasukti į kitą padėtį nei **DRL**.

Jei bagažinės dangtis atidaromas, kai lauke tamsu, įsijungia galiniai gabaritiniai žibintai (jei jie dar nešviečia), įspėdami iš paskos atvažiuojančius eismo dalyvius. Tai vyksta neatsižvelgiant į tai, kokiaje padėtyje yra rotacinis žiedas arba kokia parinkta automobilio elektros sistemos uždegimo padėtis.

### Susijusi informacija

- Žibintų jungikliai (p. 150)
- Uždegimo padėties (p. 416)
- Priekinės įspėjamosios lemputės / gabaritinio žibinto lemputės keitimas (p. 599)

## Dieniniai žibintai

Automobilyje yra jutikliai, kurie nustato šviesos sąlygas aplinkoje. Dieniniai žibintai įsijungia, kai vairo perjungiklio rotacinis žiedas nustatomas į padėtį **0**, **DRL** arba **AUTO** ir automobilio elektros sistema veikia uždegimo padėtyje **II**.

Esant silpnam apšvietimui ar tamsoje, **AUTO** padėtyje priekiniai žibintai automatiškai įjungia artimąsias šviesas.

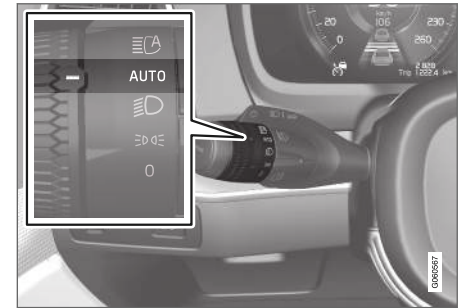

Perjungiklio rotacinis žiedas padėtyje **AUTO**.

Jei perjungiklio rotacinis žiedas yra padėtyje **AUTO**, tuomet, automobiliu važiuojant dieną,

- « įsijungia dieniniai žibintai (DRL<sup>4</sup>). Kai lauke užregistruojamas silpnas apšvietimas (arba tamsa), automobilis automatiškai perjungia dienišius žibintus į artimųjų šviesų žibintus. Artimųjų šviesų žibintai papildomai įjungiami, jei aktyvinamas priekinis\* ir (arba) galinis rūko žibintas.

### ⚠ ĮSPĖJIMAS

Ši sistema padeda taupyti energiją, tačiau ji negali visais atvejais teisingai nustatyti, ar dienos šviesa nėra pernelyg silpna / pakankamai stipri, pvz., esant miglai ar lietu.

Vairuotojas visada yra atsakingas ir privalo užtikrinti, kad automobiliu būtų važiujama įjungus reikiamus žibintus pagal eismo situaciją ir laikantis galiojančių eismo taisyklių.

### Susijusi informacija

- Žibintų jungikliai (p. 150)
- Uždegimo padėtytis (p. 416)
- Artimųjų šviesų žibintai (p. 154)
- Priekinės įspėjamosios lempučių / gabaritinio žibinto lempučių keitimas (p. 599)

### Artimųjų šviesų žibintai

Važiuojant su perjungiklio rotaciniu žiedu padėtyje **AUTO**, artimosios šviesos įjungiamos automatiškai, kai užregistruojamas silpnas apšvietimas (tamsa) arba automobilio elektros sistema nustatoma į uždegimo padėtį **II**.

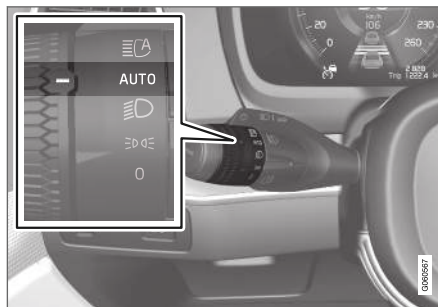

Perjungiklio rotacinis žiedas padėtyje **AUTO**.

Perjungiklio rotaciniam žiedui esant padėtyje **AUTO**, artimųjų šviesų žibintai automatiškai aktyvinami ir šiais atvejais:

- aktyvinami priekiniai rūko žibintai\*;
- aktyvinamas galinis rūko žibintas;
- aktyvinami priekiniai ir galiniai rūko žibintai;

Kai perjungiklio rotacinis žiedas pasuktas į padėtį , artimosios šviesos visada įjungiamos, kai

automobilio elektros sistema nustatoma į uždegimo padėtį **II**.

### Tunelio aptikimas

Nustačius, kad automobilis įvažiuo į tunelį, dieniniai žibintai perjungiami į artimųjų šviesų.

Atminkite, kad rotacinis žiedas ant kairiojo perjungiklio turi būti **AUTO** režime nustatyti tunelį.

### Susijusi informacija

- Žibintų jungikliai (p. 150)
- Uždegimo padėtytis (p. 416)
- Dieniai žibintai (p. 153)
- Artimųjų šviesų žibinto lempučių keitimas (p. 597)

<sup>4</sup> Daytime Running Lights



## Tolimųjų šviesų žibintai

Tolimosios šviesos valdomos kairiuoju perjungikliu. Tolimosios šviesos – galingiausias automobilio apšvietimo elementas. Jos skirtos naudoti tamsoje matomumui pagerinti, jei tik neakina kitų eismo dalyvių.

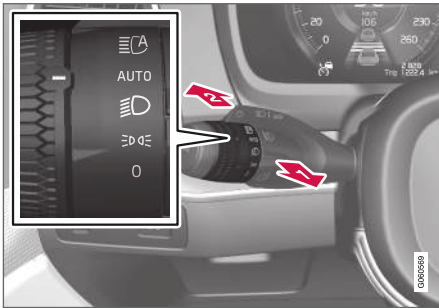

Perjungiklis su žiedu ant vairo.

## Žybsnis tolimosiomis šviesomis

➤ Švelniai pastumkite perjungiklį atgal į žybsnis tolimosiomis šviesomis padėtį. Tolimosios šviesos dega tol, kol neatleidžiamas perjungiklis.

## Tolimųjų šviesų žibintas

➤ Tolimųjų šviesų žibintus galima įjungti tada, kai vairo perjungiklio žiedas yra padėtyje **AUTO**<sup>5</sup> arba . Stumdami perjungiklį į

priekį, aktyvinkite tolimųjų šviesų žibintus. Deaktyvinkite stumdami perjungiklį atgal.

Ijungus tolimųjų šviesų žibintus, vairuotojo ekrane pasirodo ženklas .

## Susijusi informacija

- Žibintų jungikliai (p. 150)
- Aktyviosios tolimosios šviesos (p. 155)
- Tolimųjų šviesų žibinto lempučių keitimas (p. 598)

## Aktyviosios tolimosios šviesos

Aktyviosios tolimosios šviesos – tai funkcija, naudojanti priekinio stiklo viršutiniame krašte įrengtą kameros jutiklį priešais atvažiuojančių automobilių priekinių žibintų arba ta pačia kryptimi priekyje važiuojančių automobilių galinių žibintų skleidžiamai šviesai aptikti ir atitinkamai perjungianti tolimąsias šviesas į artimąsias.

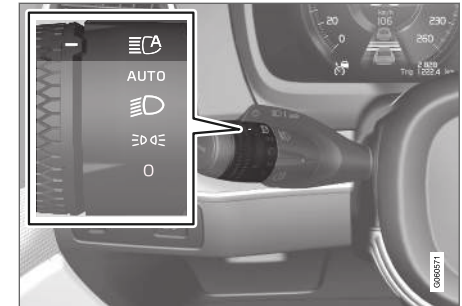



Simbolis simbolizuoja aktyviasias tolimąsias šviesas

Funkcija gali pradėti veikti važiuojant tamsoje, kai automobilio greitis siekia maždaug 20 km/h (apie 12 myl./val.) arba daugiau. Funkcija gali įvertinti ir gatvės apšvietimo lempas. Kai kamera daugiau nebeaptinka jokių iš priekio artėjančio automobilio arba priekyje važiuojančio automobilio, po maždaug sekundės vėl įjungiamos tolimosios šviesos.

<sup>5</sup> Kai įjungti artimųjų šviesų žibintai.

#### « Aktyviųjų tolimųjų šviesų funkcijos jungimas

Aktyviųjų tolimųjų šviesų funkcija aktyvinama ir išaktyvinama pasukant rotacinį žiedą ant dešiniojo perjungiklio į padėtį . Rotacinis žiedas po to sugrįžta į padėtį **AUTO**. Įjungus aktyviuosius tolimųjų šviesų žibintus,  ženklas vairuotojo ekrane ima šviesti balta šviesa. Įjungus tolimąsias šviesas, ženklas ima šviesti mėlyna spalva.

Jei aktyviųjų tolimųjų šviesų funkcija deaktyvinama, kai įjungti tolimųjų šviesų žibintai, automatiškai įjungiamos artimosios šviesos.

#### Prisitaikymo funkcija

Automobiliuose su LED<sup>6</sup> priekiniais žibintais\* aktyviosios tolimosios šviesos turi prisitaikymo funkciją<sup>7</sup>. Tokiu atveju, kitaip nei tradicinio pritemdymo atveju, tolimosios šviesos ir toliau šviečia abiejose atvažiuojančio eismo arba priešais esančių automobilių pusėse – pritemdoma tik ta dalis spindulio, kuri nukreipta tiesiai į transporto priemonę.

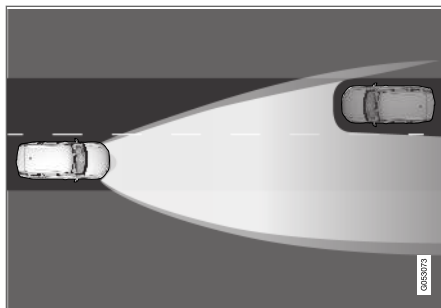

Prisitaikymo funkcija: Artimosios šviesos nukreiptos tiesiogiai į atvažiuojančią transporto priemonę, tačiau nepertraukiamos tolimosios šviesos – iš abiejų tos transporto priemonės pusių.

Tolimosios šviesos yra dalinai pritemdomos, t.y. jeigu šviesos spindulys šviečia truputį stipriau negu artimosios šviesos, simbolis  vairuotojo ekrane šviečia mėlynai.

#### Aktyviųjų tolimųjų šviesų apribojimai

Kameros jutiklis, kuriuo grindžiama funkcija, turi apribojimų.



Jei vairuotojo ekrane pateikiamas šis ženklas kartu su pranešimu **Auto. ilgosios šviesos Laikiniai nepasiekiami**, tuomet tolimąsias ir

artimąsias šviesas reikia perjungti rankiniu būdu. Pasirodžius minėtam pranešimui, ženklas  dingsta.



Tas pat galioja ir jei šis ženklas rodomas kartu su pranešimu **Priekinio stiklo jutiklis Jutiklis užblokuotas, žr. savininko vadovą**.

Aktyviosios tolimosios šviesos gali laikinai neveikti, pvz., kai tyro tirstas rūkas ar lyja smarkus lietus. Kai aktyviosios tolimosios šviesos vėl ima veikti arba priekinio stiklo jutikliai nebeblokuojami, pranešimas dingsta ir įsijungia  ženklas.

#### ĮSPĖJIMAS

Aktyviosios tolimosios šviesos – tai pagalbinė sistema, palankiomis sąlygomis padedanti užtikrinti optimalų žibintų panaudojimą.

Vairuotojas visada privalo tinkamai perjungti artimąsias / tolimąsias šviesas, kai to reikalauja eismo arba oro sąlygos.

<sup>6</sup> LED (Light Emitting Diode)

<sup>7</sup> Priklausomai nuo automobilio įrangos lygio.

### Susijusi informacija

- Žibintų jungikliai (p. 150)
- Tolimųjų šviesų žibintai (p. 155)
- Kameros ir radaro bloko apribojimai (p. 337)

### Kaip naudotis posūkio signalais

Automobilio posūkių žibintai valdomi kairiuoju perjungikliu. Posūkio žibintai sumirksi tris kartus arba mirksi nepertraukiamai (atsižvelgiant į tai, kaip toli aukštyn arba žemyn perstumiamas perjungiklis).

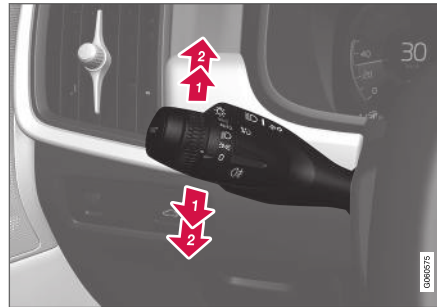

Posūkių žibintai.

### Trumpas mirksėjimo laikotarpis

- ➔ Pakelkite arba nuleiskite perjungiklį į pirmą padėtį ir jį atleiskite. Posūkio žibintai sumirksi tris kartus. Jeigu ši funkcija yra išaktyvinama per centrinį ekraną, posūkių indikatoriai sumirksės vieną kartą.

### **i** PASTABA

- Šią automatinę mirksėjimo seką galima sustabdyti, iškart perstumiant perjungiklį kita kryptimi.
- Jei vairuotojo ekrane ima sparčiau nei įprastai mirksėti posūkio indikatorių simbolis, žr. pranešimą vairuotojo ekrane.

### Nuolatinis mirksėjimas

- ➔ Perjungiklį kilstelkite aukštyn arba stumtelkite žemyn į šoninę padėtį.

Perjungiklis liks tokioje padėtyje. Jį atgal galėsite perjungti arba rankiniu būdu, arba automatiškai, atgal pasukdami vairą.

### Susijusi informacija

- Avarinių šviesų signalas (p. 160)
- Apšvietimo funkcijų reguliavimas centriniame ekrane (p. 151)
- Priekinio posūkio žibinto lempučių keitimas (p. 600)

## Aktyvieji posūkio apšvietimo žibintai\*

Aktyvieji posūkio apšvietimo žibintai suprojektuoti užtikrinti maksimalų posūkių ir sankryžų apšvietimą. Automobiliuose su šviesos diodų<sup>8</sup> priekiniai žibintai\* gali būti įrengti aktyvieji posūkio apšvietimo žibintai. Tai priklauso nuo automobilio įrangos lygio.

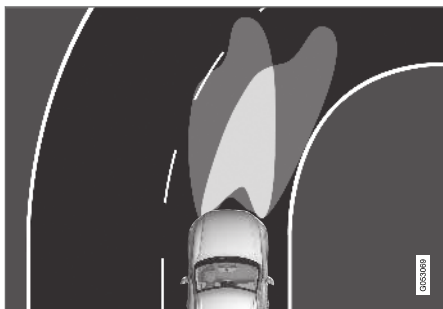

Priekinių žibintų šviesos spindulys su atitinkamai išjungta (kairėje) ir įjungta (dešinėje) funkcija.

Aktyvieji posūkio apšvietimo žibintai seka vairo judesius ir užtikrina maksimalų apšvietimą posūkiuose bei sankryžose, todėl jie gali pagerinti vairuotojo matomumą.

Funkcija aktyvuojama automatiškai kai užvedamas automobilis. Sutrikus funkcijos veikimui, vai-

ruotojo ekrane parodomas ženklas , aiškinamasis tekstas.

Funkcija būna aktyvi esant silpnam apšvietimui arba tamsoje ir tik kai automobilis juda ir įjungti artimųjų šviesų žibintai.

## Funkcijos deaktivavimas arba aktyvinimas

Gamintojo pristatytame automobilyje ši funkcija būna aktyvinta. Ją galima deaktivuoti arba aktyvinti centrinio ekrano funkcijų rodyneje.



Paspauskite mygtuką **Aktyvieji posūkio žibintai**.

## Susijusi informacija



- Apšvietimo funkcijų reguliavimas centriniam ekrane (p. 151)
- Priekiniai rūko žibintai ir posūkio apšvietimo žibintai\* (p. 158)

## Priekiniai rūko žibintai ir posūkio apšvietimo žibintai\*

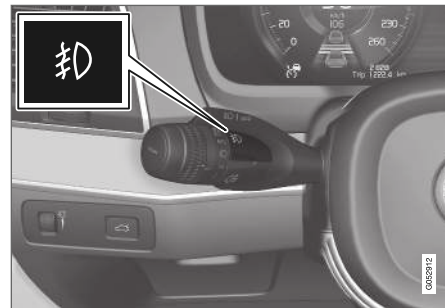
Priekiniai rūko žibintai šviečia ryškiau nei artimųjų šviesų žibintai, todėl jie praverčia rūke.



Priekinių rūko žibintų mygtukas.

Galiniai rūko žibintai gali būti įjungiami tik kai automobilio elektros sistema nustatyta į uždegimo padėtį II ir perjungiklio rotacinis žiedas yra padėtyje **AUTO**,  arba .

Paspauskite mygtuką, kad aktyvintumėte arba deaktivintumėte. Įjungus priekinius rūko žibintus, vairuotojo ekrane pasirodo simbolis .

Priekiniai rūko žibintai išsijungia automatiškai, kai išjungiamas automobilis arba perjungiklio rotacinis žiedas pasukamas į padėtį **0**.

<sup>8</sup> Šviesos diodas (Light Emitting Diode)

**i PASTABA**

Skirtingose šalyse galioja skirtingi reglamentai dėl galinių rūko žibintų naudojimo.

**Posūkio apšvietimo žibintai\***

Priekiniai rūko žibintai gali atlikti posūkio apšvietimo funkciją: jie staigiai apšviečia laukianai apšviečia zoną priešais automobilį įstrižai, vairo sukimo kryptimi, arba ta kryptimi, kuria įjungiamas posūkio signalas.

Funkcija aktyvinama esant silpnam apšvietimui arba tamsoje, kai perjungiklio rotacinis žiedas nustatomas į padėtį **AUTO** arba **☞** ir automobilio greitis nesiekia maždaug 30 km/h (apie 20 myl./val.).

Be to, abu posūkio apšvietimo žibintai įjungiami kaip papildomas apšvietimas prie atbulinės eigos žibinto, kai važiuojama atbuline eiga.

Gamintojo pristatytame automobilyje ši funkcija būna aktyvinta. Ją galima aktyvinti arba deaktivinti centriniame ekrane.

**Susijusi informacija**

- Žibintų jungikliai (p. 150)
- Uždegimo padėtys (p. 416)
- Galinis rūko žibintas (p. 159)
- Aktyvieji posūkio apšvietimo žibintai\* (p. 158)
- Apšvietimo funkcijų reguliavimas centriniame ekrane (p. 151)

**Galinis rūko žibintas**

Galinis rūko žibintas yra daug galingesnis už įprastas galines šviesas ir turi būti naudojamas tik esant mažam matumui dėl rūko, sniego, dūmų ar dulkių, kad kiti eismo dalyviai būtų iš anksto perspėti apie priekyje esantį automobilį.



Galinio rūko žibinto mygtukas.

Galinis rūko žibintas įrengtas automobilio gale, vairuotojo pusėje.

Galinį rūko žibintą galima įjungti tik kai:

- nustatyta uždegimo padėtis **II** ir perjungiklio rotacinis žiedas nustatytas į padėtį **AUTO** arba **☞** ;
- perjungiklio rotacinis žiedas yra padėtyje **☞☞** ir įjungti priekiniai rūko žibintai.

Paspauskite mygtuką, kad išjungtumėte šviesas. Kai įjungtas galinis rūko žibintas, vairuotojo ekrane šviečia simbolis **☞☞** .

Galinis rūko žibintas automatiškai išsijungia tokiais atvejais:

- automobilis išjungiamas arba perjungiklio rotacinis žiedas pasukamas į padėtį **0** ;
- perjungiklio rotacinis žiedas yra padėtyje **☞☞** ir išjungiami priekiniai rūko žibintai.

**i PASTABA**

Skirtingose šalyse galioja skirtingi reglamentai dėl galinių rūko žibintų naudojimo.

**Susijusi informacija**

- Žibintų jungikliai (p. 150)
- Priekiniai rūko žibintai ir posūkio apšvietimo žibintai\* (p. 158)
- Uždegimo padėtys (p. 416)
- Galinio rūko žibinto lemputės keitimas (p. 600)

## Stabdžių žibintai

Stabdant automatiškai užsidega stabdžių žibintai.

Stabdžių žibintai įsijungia nuspaudus stabdžių pedalą ir kai automobilis stabdomas automatiškai vienos iš pagalbos vairuotojui sistemų.

### Susijusi informacija

- Avarinio stabdymo signalas (p. 160)
- Stabdymo funkcijos (p. 419)
- Pagalbos vairuotojui sistemos (p. 284)

## Avarinio stabdymo signalas

Avarinio stabdymo signalas įjungiamas siekiant įspėti iš paskos važiuojančius vairuotojus apie staigų stabdymą.

Ši funkcija reikiama, kad stabdžių žibintas mirksi, o ne šviečia nuolatine šviesa, kaip būna stabdant įprastu būdu.

Avarinio stabdymo signalas įjungiamas staigiai stabdant arba dideliu greičiu suveikus ABS sistemai.

Vairuotojui sulėtinus automobilį iki mažo greičio ir atleidus stabdžių pedalą, stabdžių žibintas vėl ima šviesti įprastai.

Tuo pat metu aktyvinamas automobilio avarinis signalas. Jis veikia, kol automobilio greitis vėl padidėja arba avarinis signalas išjungiamas rankiniu būdu.

### Susijusi informacija

- Stabdžių žibintai (p. 160)
- Stabdymas koja (p. 419)
- Avarinių šviesų signalas (p. 160)

## Avarinių šviesų signalas

Avarinio signalo funkcija (vienu metu mirksintys visi posūkio žibintai) įspėja kitus eismo dalyvius. Funkciją galima naudoti siekiant įspėti apie kelių eismo pavojus.

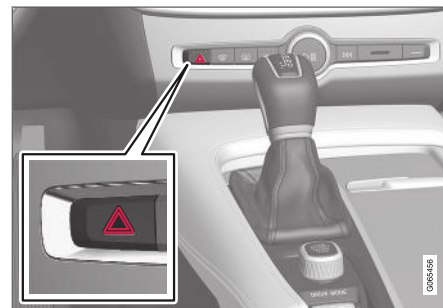

Avarinių žibintų mygtukas.

Norėdami įjungti avarines šviesas, paspauskite mygtuką.

Avariniai žibintai automatiškai aktyvinami, kai automobilio stabdžiai taip stipriai nuspaudžiami, kad aktyvinamas avarinio stabdymo signalas ir mažinamas greitis. Avarinis signalas ima veikti nustojus mirksėti avarinio stabdžio signalui ir automatiškai išsijungia automobiliui pradėjus važiuoti arba yra išjungiamas paspaudžiant mygtuką.

**i PASTABA**

Avarinio signalo naudojimo taisyklės atskirose šalyse gali būti nevienodos.

**Susijusi informacija**

- Avarinio stabdymo signalas (p. 160)
- Kaip naudotis posūkio signalais (p. 157)

**Laikinas stovėjimo vietos apšvietimas**

Užrakinus automobilį, kai kurie išoriniai žibintai gali būti palikti įjungti, pvz. kad laikinai apšviestu priėjimą prie namų.

Kaip aktyvinti funkciją:

1. Išjunkite automobilį.
2. Pastumkite kairįjį perjungiklį į priekį link prietaisų skydelio ir atleiskite.
3. Išlipkite iš automobilio ir užrakinkite duris.

Aktyvinus funkciją, vairuotojo ekrane įsijungia ženklas ir įjungiami gabaritiniai žibintai, išorinių rankenų apšvietimas\* bei valstybinio numerio apšvietimas.

Trukmę, kurią turi likti įjungtas priėjimo apšvietimas iš atstumo, galima nustatyti centriname ekrane.

**Susijusi informacija**

- Apšvietimo funkcijų reguliavimas centriname ekrane (p. 151)
- Priėjimo apšvietimo trukmė (p. 161)

**Priėjimo apšvietimo trukmė**

Priėjimo apšvietimas įjungiamas atrakinus automobilį ir naudojamas, norint iš atstumo įjungti automobilio apšvietimą.

Funkcija aktyvinama, kai atrakinimui naudojamas nuotolinio valdymo raktelis. Tuo metu įjungiami gabaritiniai žibintai, išorinių rankenų apšvietimas\*, valstybinio numerio apšvietimas, salono lubų plafonai, grindų apšvietimas ir bagažinės apšvietimas. Jei aktyvinimo laikotarpiu atidaromos durelės, išorinių rankenų\* ir salono apšvietimo trukmė pratęsiama.

Funkciją galima aktyvinti ir deaktivinti per centrinį ekraną.

**Susijusi informacija**

- Apšvietimo funkcijų reguliavimas centriname ekrane (p. 151)
- Laikinas stovėjimo vietos apšvietimas (p. 161)
- Nuotolinio valdymo raktelis (p. 242)

## Salono apšvietimas

Salone įrengti skirtingų tipų šviestuvai, pagerinantys naudojimo patirtį. Tai – skaitymo lempos, daiktadėžės apšvietimas ir žemės apšvietimas.

Visą salono apšvietimą galima įjungti ir išjungti rankiniu būdu, praėjus bent 5 minutėms po to, kai:

- buvo išjungtas automobilis ir jos elektros sistema perjungta į uždegimo padėtį **0**;
- automobilis atrakinamas, bet neįjungtas.

## Priekinis lubų apšvietimas



Priekinių skaitymo lempučių ir salono apšvietimo reguliavimo jungikliai viršutiniame valdymo pulte.

- 1 Lempūtė skaitymui, kairėje pusėje
- 2 Salono apšvietimas

- 3 Automatinė automobilio salono apšvietimo funkcija

- 4 Lempūtė skaitymui, dešinėje pusėje

## Skaitymo apšvietimas

Skaitymo lemputes dešinėje ir kairėje pusėse galima įjungti ir išjungti trumpai paspaudus mygtukus viršutiniame valdymo pulte. Šviesumas reguliuojamas laikant mygtuką nuspaustą.

## Salono apšvietimas

Trumpai paspaudus viršutiniame valdymo pulte esantį mygtuką, įjungiamas arba išjungiamas salono grindų ir lubų apšvietimas.

## Automatinė automobilio salono apšvietimo funkcija

Automatinė funkcija aktyvinama spustelėjus **AUTO** mygtuką viršutiniame valdymo pulte. Aktyvinus automatinę sistemą, mygtuke įsijungia indikatorius ir salono apšvietimas įjungiamas arba išjungiamas toliau nurodyta tvarka.

Salono apšvietimas įsijungia kai:

- automobilis atrakinamas;
- automobilis išjungiamas;
- atidaromos šoninės durelės;
- atidarius vienas iš šoninių durelių, jis lieka įjungtas 2 minutes.

Salono apšvietimas išsijungia kai:

- automobilis užrakinamas;
- paleidžiamas automobilio variklis;

- uždaromos šoninės durelės.

## Galinis lubų apšvietimas

Galinėje automobilio dalyje yra skaitymo lempūtė, kuri taip pat naudojama kaip automobilio salono apšvietimas.



Skaitymo lempūtės virš galinės sėdynės.

Skaitymo lempūtės įjungiamos arba išjungiamos trumpai paspaudžiant ant jų esančius mygtukus. Šviesumas reguliuojamas laikant mygtuką nuspaustą.

## Daiktadėžės apšvietimas

Daiktadėžės apšvietimas įsijungia ir išsijungia kai dangtelis atidaromas arba uždaromas.

## Saulės skydelio veidrodėlio apšvietimas\*

Saulės skydelio veidrodėlio apšvietimas įjungiamas ir išjungiamas atidarant arba uždarant jo dangtelį.



### Žemės apšvietimas\*

Žemės apšvietimas įjungiamas arba išjungiamas atidarius arba uždarius atitinkamas dureles.

### Slenksčio apšvietimas

Durelių slenksčio apšvietimas įjungiamas arba išjungiamas atidarius arba uždarius dureles.

### Bagazinės apšvietimas

Bagazinės apšvietimas įjungiamas arba išjungiamas atidarant arba uždarant bagazinės dangtį.

### Dekoratyvinis apšvietimas

Aplinkos apšvietimas įjungiamas, kai atidarote dureles ir išjungiamas, kai užrakinamas automobilis. Dekoratyvinio apšvietimo intensyvumas gali būti pritaikomas centriniame ekrane ir tiksliai nustatomas reguliavimo ratuku, įrengtu prietaisų skydelyje.

### Nuotaikos gerinimo apšvietimas\*

Automobilyje įrengta šviesos diodų, kurie keičia šviesos spalvą. Šie apšvietimo elementai šviečia veikiant automobiliui. Aplinkos apšvietimas gali būti pritaikomas centriniame ekrane ir tiksliai nustatomas reguliavimo ratuku, įrengtu prietaisų skydelyje.

### Apšvietimas durelių daiktų dėkluose

Daiktų dėklų durėlėse apšvietimas įjungiamas, kai atidarote dureles ir išjungiamas, kai automobilis užrakinamas. Šviesumą galima tiksliai nustatyti, naudojantis prietaisų skydelyje esančiu reguliavimo ratuku.

### Apšvietimas tunelinio valdymo pulto priekiniame puodelio laikiklyje

Priekinių puodelių laikiklių apšvietimas įjungiamas, kai automobilis atrakinamas ir išjungiamas, jis užrakinamas. Šviesumą galima tiksliai nustatyti, naudojantis prietaisų skydelyje esančiu reguliavimo ratuku.

### Susijusi informacija

- Salono apšvietimo reguliavimas (p. 163)
- Žibintų jungikliai (p. 150)
- Uždegimo padėtyš (p. 416)
- Salono vidus (p. 566)

### Salono apšvietimo reguliavimas

Automobilio salono apšvietimas užsidega skirtingai, atsižvelgiant į naudojamą uždegimo padėtį. Salono apšvietimą galima nustatyti prietaisų skydelyje esančiu reguliavimo ratuku. Tam tikros apšvietimo funkcijos gali būti valdomos ir per centrinį ekraną.



Prietaisų skydelyje (kairiau nuo vairo) esančiu reguliavimo ratuku galima keisti ekrano, kontrolinių lempučių, aplinkos ir dekoratyvinio apšvietimo\* šviesumą

### Aplinkos apšvietimo reguliavimas

1. Centrinio ekrano viršutiniame rodyneje paspauskite **Nuostatos**.
2. Paspauskite **My Car** → **Žibintai ir apšvietimas** → **Salono apšvietimas**.
3. Pasirinkite kurią nors iš šių nuostatų:
  - Skiltyje **Aplinkos apšvietimo intensyvumas**, pasirinkite iš **Išjungta**, **Žemas** ir **Aukštas**.
  - Skiltyje **Aplinkos apšvietimo lygis**, pasirinkite iš **Sumažinta** ir **Pilnas**.

### Dekoratyvinio apšvietimo reguliavimas\*

Automobilyje įrengta daug įvairių šviesos diodų, kurie keičia šviesos spalvą. Šie apšvietimo elementai šviečia veikiant automobiliui.



### ◀◀ **Apšvietimo intensyvumo keitimas**

1. Centrinio ekrano viršutiniame rodinyje paspauskite **Nuostatos**.
2. Spauskite **My Car → Žibintai ir apšvietimas → Salono apšvietimas → Salono nuotaikos apšvietimas**.
3. Skiltyje **Salono nuotaikos apšvietimo intens.**, pasirinkite iš **Išjungta, Žemas** ir **Aukštas**.

### **Apšvietimo spalvos keitimas**

1. Centrinio ekrano viršutiniame rodinyje paspauskite **Nuostatos**.
2. Spauskite **My Car → Žibintai ir apšvietimas → Salono apšvietimas → Salono nuotaikos apšvietimas**.
3. Norėdami pakeisti apšvietimo spalvą, pasirinkite **Pagal temperatūrą** arba **Pagal spalvą**.

Nurodžius parinktį **Pagal temperatūrą**, apšvietimas kinta pagal nustatytą salono temperatūrą.

Naudojantis parinktimi **Pagal spalvą**, antrinę kategoriją **Temos spalvos** galima naudoti siekiant koreguoti toliau.

### **Susijusi informacija**

- Salono apšvietimas (p. 162)
- Apšvietimo funkcijų reguliavimas centriniame ekrane (p. 151)

- Uždegimo padėtyš (p. 416)

LANGAI, STIKLAI IR VEIDRODĖLIAI

## Langai, stiklai ir veidrodėliai

Automobilyje yra langų, stiklų ir veidrodėlių valdymo elementų. Kai kurie automobilio langai yra laminuoti.

### Laminuotas stiklas

Priekinis stiklas yra laminuotas, o laminuotą stiklą galima papildomai įsigyti kitoms tam tikroms stiklo zonoms. Laminuotas stiklas yra armuotasis, todėl jį sunkiau išdaužti ir jis geriau izoluoja garsą salone.



Jeį langai pagaminti iš laminuoto stiklo, apie tai informuoja ženklas<sup>1</sup>

### Susijusi informacija

- Langų ir užuolaidėlių nuo saulės apsauga nuo prispaudimo (p. 166)
- Stoglangis\* (p. 174)
- Elektra valdomi langai (p. 168)
- Galinio vaizdo veidrodėliai (p. 171)
- Kaip naudotis užuolaidėle nuo saulės\* (p. 170)
- Projekcinis rodinys\* (p. 140)
- Priekinio stiklo valytuvų naudojimas (p. 177)

- Priekinio stiklo valytuvai ir priekinių žibintų plautuvai (p. 179)
- Priekinio stiklo šildymo\* funkcijos aktyvinimas ir deaktivinimas (p. 220)
- Galinio lango ir šoninių veidrodėlių šildymo aktyvinimas ir deaktivinimas (p. 221)

## Langų ir užuolaidėlių nuo saulės apsauga nuo prispaudimo

Visi elektra valdomi langai ir užuolaidėlės nuo saulės\* turi apsaugą nuo prispaudimo, kuri suveikia, jei atidarymo arba uždarymo metu jų judesį kas nors užblokuoja.

Blokavimo atveju judesys sustoja ir automatiškai grįžta maždaug iki 50 mm (apie 2 colius) nuo užblokuotos padėties (arba į visiško vėdinimo padėtį).

Po uždarymo atšaukimo, pvz., jeigu judėti trukdo ledas, galima uždaryti priverstinai toliau spaudžiant valdymo elementą viena ir ta pačia kryptimi.

Jvykus bet kokiai apsaugos nuo prispaudimo trikdčiai, galima išbandyti nustatymo iš naujo seką.

### ĮSPĖJIMAS

Jeigu atjungiamas starterio akumulatorius, reikia iš naujo nustatyti automatinio atidarymo ir uždarymo funkciją, kad ji veiktų tinkamai. Kad apsauga nuo prispaudimo veiktų, reikia ją nustatyti iš naujo.

### Susijusi informacija

- Apsaugos nuo prispaudimo nustatymo iš naujo seka (p. 167)
- Elektra valdomų langų naudojimas (p. 168)

<sup>1</sup> Tai netaikoma priekiniam stiklui, kuris visada yra laminuotas, todėl ant jo šio ženklo nebūna.

- Kaip naudotis užuolaidėle nuo saulės\* (p. 170)
- Stoglangis\* (p. 174)

### Apsaugos nuo prispaudimo nustatymo iš naujo seka

Jei kyla problemų su elektra valdomų langų funkcijomis, galima išbandyti nustatymo iš naujo seka.

Elektra valdomos užuolaidėlės nuo saulės\* turi nustatymo iš naujo seka, kurią galima išbandyti.

#### ĮSPĖJIMAS

Jeigu atjungiamas starterio akumulatorius, reikia iš naujo nustatyti automatinio atidarymo ir uždarymo funkciją, kad ji veiktų tinkamai. Kad apsauga nuo prispaudimo veiktų, reikia ją nustatyti iš naujo.

Jei problema išlieka arba jei ji susijusi su panoraminio stoglangiu arba stoglangiu, susisiekite su autoservisu<sup>2</sup>.

#### Elektra valdomo lango nustatymas iš naujo

1. Pradėkite atidaryti langą iš uždarytos padėties.
2. Tada rankinio valdymo padėtyje valdymo elementais 3 kartus pakelkite langą aukštin į uždarytą padėtį.
  - > Sistema automatiškai inicijuojama.

#### Užuolaidėlės nuo saulės nustatymas iš naujo\*

1. Pradėkite įtraukę užuolaidėlę nuo saulės.

2. Paspauskite valdymo elementą ir palaikykite įtraukimo padėtyje maždaug 15 sekundžių.
  - > Sistema automatiškai inicijuojama.

#### Susijusi informacija

- Langų ir užuolaidėlių nuo saulės apsauga nuo prispaudimo (p. 166)
- Elektra valdomų langų naudojimas (p. 168)
- Kaip naudotis užuolaidėle nuo saulės\* (p. 170)

<sup>2</sup> Rekomenduojama susisiekti su įgaliotuoju „Volvo“ autoservisu.

## Elektra valdomi langai

Elektra valdomi langai atidaromi / uždaromi naudojantis atitinkamose durlėse įrengtais valdymo skydeliais. Vairuotojo durlėse įrengti visų langų valdymo elementai bei priemonės vaikų saugos užraktams aktyvinti.

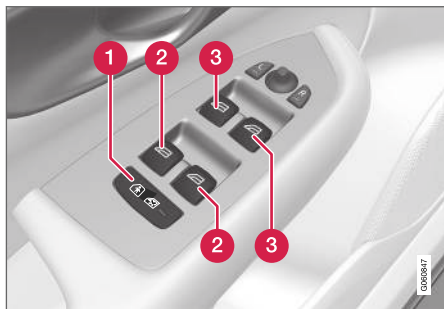

Vairuotojo duryse esantis valdymo skydas.

- 1 Elektriniai vaikų saugos užraktai\* deaktyvina galinių durlėlių valdymo elementus, kad iš vidaus nebūtų galima atidaryti durlėlių arba langų.
- 2 Galinių langų valdymo elementai.
- 3 Priekinių langų valdymo elementai.

Elektra valdomi langai turi apsaugą nuo prispaudimo. Įvykus bet kokiai apsaugos nuo prispaudimo trikčiai, galima išbandyti nustatymo iš naujo seką.

## ⚠️ ĮSPĖJIMAS

Vaikai, kiti keleiviai ar daiktai gali įstrigti judančiose dalyse.

- Langus būtina valdyti atsargiai.
- Neleiskite vaikams žaisti su valdymo elementais.
- Niekada nepalikite vaikų vienų automobilyje.
- Nepamirškite išjungti elektra valdomų langų maitinimo, nustatydami automobilio elektros sistemos uždegimo padėtį **0**. Išlipdami iš automobilio, pasiimkite su savimi nuotolinio valdymo raktelį.
- Niekada neiškiškite jokio daikto ar kūno dalies per langus, net jeigu automobilio elektros sistema visiškai išjungta.

## Susijusi informacija

- Elektra valdomų langų naudojimas (p. 168)
- Langų ir užuolaidėlių nuo saulės apsauga nuo prispaudimo (p. 166)
- Apsaugos nuo prispaudimo nustatymo iš naujo seka (p. 167)

## Elektra valdomų langų naudojimas

Vairuotojo durlėlių valdymo skydelyje galima valdyti visus elektra valdomus langus. Naudojantis valdymo skydeliais, įrengtais kitose durlėse, valdomas tik tų durlėlių langas.

Elektra valdomi langai turi apsaugą nuo prispaudimo. Įvykus bet kokiai apsaugos nuo prispaudimo trikčiai, galima išbandyti nustatymo iš naujo seką.

## ⚠️ ĮSPĖJIMAS

Vaikai, kiti keleiviai ar daiktai gali įstrigti judančiose dalyse.

- Langus būtina valdyti atsargiai.
- Neleiskite vaikams žaisti su valdymo elementais.
- Niekada nepalikite vaikų vienų automobilyje.
- Nepamirškite išjungti elektra valdomų langų maitinimo, nustatydami automobilio elektros sistemos uždegimo padėtį **0**. Išlipdami iš automobilio, pasiimkite su savimi nuotolinio valdymo raktelį.
- Niekada neiškiškite jokio daikto ar kūno dalies per langus, net jeigu automobilio elektros sistema visiškai išjungta.



Elektra valdomų langų valdymas.

- Valdymas be automatinės funkcijos. Švelniai pastumkite vieną iš valdymo elementų aukštyn arba žemyn. Kol valdymo elementas laikomas nuspaustas, elektra valdomi langai juda aukštyn arba žemyn.
- Valdymas su automatine funkcija. Nuspauškite langų valdymo elementą iki galo aukštyn arba žemyn, po to atleiskite. Langas automatiškai pakils arba nusileis iki galo.

Norint naudotis elektra valdomais langais, turi būti nustatyta bent uždegimo padėtis **I** arba **II**. Elektra valdomus langus galima stumdyti kelias minutes po automobilio ir uždegimo sistemos išjungimo, tačiau atidarius dureles jie neveikia. Vienu metu galima įmanoma naudoti tik vieną valdiklį.

Jį taip pat galima valdyti naudojantis nuotolinio valdymo rakteliu ar berakte atidarymo\* funkcija (per durelių rankeną).

### ⚠️ ĮSPĖJIMAS

Prieš uždarydami visus langus naudodamiesi nuotolinio valdymo raktu arba berakčiu atidarymu\* su durų rankena, įsitikinkite, kad vaikams ar kitiems keleiviams nekyla prispaudimo pavojus.

### 📌 PASTABA

Vienas iš būdų sumažinti vėjo keliamą triukšmą, kai atidaryti galiniai langai, yra šiek tiek praverti priekinius langus.

### 📌 PASTABA

Viršijus maždaug 180 km/h (apie 112 myl./val.) greitį, nebeleidžiama atidaryti langų, tačiau juos galima uždaryti.

Vairuotojui visada tenka atsakomybė laikyti galiojančių kelių eismo taisyklių.

### 📌 PASTABA

Kai automobilio salone žema temperatūra, gali būti neįmanoma valdyti langų.

## Susijusi informacija

- Elektra valdomi langai (p. 168)
- Langų ir užuolaidėlių nuo saulės apsauga nuo prispaudimo (p. 166)
- Apsaugos nuo prispaudimo nustatymo iš naujo seka (p. 167)
- Beraktis užrakinimas ir atrakinimas\* (p. 266)
- Atrakinimas ir užrakinimas nuotolinio valdymo rakteliu (p. 244)

## Kaip naudotis užuolaidėle nuo saulės\*

Visose galinėse duralėse yra užuolaidėlės nuo saulės, užuolaidėlė nuo saulės yra ir galinėje bagažinės lentynoje.

### Galinėse duralėse – valdomos rankomis



Ilustracija yra scheminio pobūdžio: versijos gali skirtis.

#### 1 Kabliukas su fiksatoriumi

- Pakelkite užuolaidėlę ir užkabinkite ją ant kabliuko viršutiniame durų rėme.

Langą gali atidaryti bei uždaryti ir su pakelta užuolaidėle.

### Galinio lango bagažinės lentyna



Galinėje palangėje įmontuota elektra valdoma užuolaidėlė nuo saulės.

Norint pasinaudoti užuolaidėle nuo saulės, automobilio elektros sistema turi būti uždegimo padėtyje II.

#### **i** PASTABA

Esant žemai temperatūrai, gali būti neįmanoma valdyti užuolaidėlės.

### Valdymas per centrinį ekraną



Palieskite mygtuką **Galinė saulės užuolaidėlė** centrinio ekrano funkcijų rodinyje: saulės užuolaidėlė automatiškai nustatoma į galutinę padėtį (aukštytin arba žemyn).

### Susijusi informacija

- Langų ir užuolaidėlių nuo saulės apsauga nuo prispaudimo (p. 166)
- Apsaugos nuo prispaudimo nustatymo iš naujo seka (p. 167)
- Elektra valdomi langai (p. 168)



## Galinio vaizdo veidrodėliai

Siekiant pagerinti matomumą atgal, naudojami galinio vaizdo ir šoniniai veidrodėliai.

## Vidinis galinio vaizdo veidrodėlis

Salono galinio vaizdo veidrodėlis reguliuojamas nustatant kampa ranka. Salono galinio vaizdo veidrodėlyje galima sumontuoti „HomeLink“\*, automatinio pritemdymo\* ir kompas\* parinktis.

## Šoniniai veidrodėliai

### **⚠️ ĮSPĖJIMAS**

Siekiant užtikrinti optimalų matomumą, abu veidrodėliai yra išgaubti. Objektai atrodo toliau nei jie iš tikrųjų yra.

Šoninių veidrodėlių padėtys reguliuojamos vairasvirte, įrengta vairuotojo durelių valdymo skydelyje. Taip pat yra daug automatinų nuostatų, kurias galima susieti su elektra valdomos sėdynės\* atminties funkcijos mygtukais.

## Susijusi informacija

- HomeLink®\* (p. 475)
- Kompasas\* (p. 479)
- Galinio vaizdo veidrodėlio pritemdymo reguliavimas (p. 171)
- Šoninių veidrodėlių pakreipimas (p. 172)
- Sėdynės, šoninių veidrodėlių ir projekcinio rodinio\* padėties įrašymas (p. 184)

- Galinio lango ir šoninių veidrodėlių šildymo aktyvinimas ir deaktivinimas (p. 221)

## Galinio vaizdo veidrodėlio pritemdymo reguliavimas

Ryški iš paskos važiuojančių automobilių šviesa gali atsispindėti galinio vaizdo veidrodėliuose, akindama vairuotoją. Jei trikdo iš paskos važiuojančių automobilių šviesa, naudokite pritemdymo funkciją.

## Pritemdymas rankiniu būdu

Salono galinio vaizdo veidrodėlį galima pritemdyti naudojantis valdymo elementu, esančiu veidrodėlio apatiniame krašte.



### **1** Tamsinimo valdymas.

1. Pritemdykite, patraukdami valdymo elementą į salono vidų.
2. Grįžkite į normalią padėtį, pastumdami rankenėlę link priekinio stiklo.

Veidrodėliuose su automatinio pritemdymo funkcija nėra rankinio pritemdymo mygtuko.



#### « Automatinis pritemdymas\*

Salono ir šoniniai veidrodėliai automatiškai pritemdo ryškią šviesą iš galo. Vairuojant visada veikia automatinio pritemdymo funkcija, išskyrus atvejį, kai parenkamas pavarų dėžės atbulinės eigos režimas.

#### **i PASTABA**

Pakeitus jautrumą, pritemdymo lygis staiga nepakinta: pokytis vyksta laipsniškai.

Pritemdymo jautrumas pakinta ir salono, ir šoniniuose galinio vaizdo veidrodėliuose.

Kaip pakeisti pritemdymo jautrumą:

1. Centrinio ekrano viršutiniame rodinyje paspauskite **Nuostatos**.
2. Paspauskite **My Car → Veidrodėliai ir patogumas**.
3. Po **Galinio vaizdo veidrod. autom. pritemdymas**, pasirinkite **Normalus**, **Tamsus** arba **Šviesus**.

Salono galinio vaizdo veidrodėlyje įrengti du jutikliai: vienas nukreiptas pirmyn, kitas – atgal. Veikdami kartu, jie identifikuoja akinančius žibintus ir leidžia šio reiškinio išvengti. Pirmyn nukreiptas jutiklis aptinka aplinkos apšvietimą, tuo tarpu atgal nukreiptas jutiklis reaguoja į iš paskos važiuojančių automobilių žibintų skleidžiamą šviesą.

Norint, kad šoniniuose veidrodėliuose būtų automatinio pritemdymo funkcija, salono galinio vaizdo veidrodėlyje taip pat turi būti automatinio pritemdymo funkcija.

#### **i PASTABA**

Jei jutiklius užstos, pvz., automobilio statymo leidimai, siūstuvai-imtuvai, saulės skydeliai ar objektai, esantys ant sėdynių arba ant bagažinės palangės ir šviesa nepasiekia jutiklių, salono ir šoninių galinio vaizdo veidrodėlių pritemdymo funkcija veiks ribotai.

#### Susijusi informacija

- Galinio vaizdo veidrodėliai (p. 171)
- Šoninių veidrodėlių pakreipimas (p. 172)

## Šoninių veidrodėlių pakreipimas

Siekdamas užtikrinti geresnį matomumą atgal, vairuotojas turi tinkamai sureguliuoti šoninius veidrodėlius. Yra daug automatinių nuostatų, kurias taip pat galima susieti su elektra valdomos sėdynės\* atminties funkcijos mygtukais.

### Šoninių veidrodėlių valdymo elementai



Šoninių veidrodėlių valdymo elementai.

Šoninių veidrodėlių padėtys reguliuojamos vairasvirte, įrengta vairuotojo durių valdymo skydelyje. Turi būti nustatyta bent uždegimo sistemos padėtis **I**.

1. Norėdami nustatyti kairįjį šoninį veidrodėlį, spauskite mygtuką **L**, dešiniojo šoninio veidrodėlio reguliavimui naudokite mygtuką **R**. Įsijungia mygtuko lemputė.
2. Centre esančia vairasvirte nustatykite norimą padėtį.

3. Dar kartą paspauskite **L** arba **R** mygtuką. Lempuė turėtų išsijungti.

### Galinio vaizdo veidrodėlių užlenkimas elektra\*

Veidrodėlius galima nulenkti, jei parkuojate automobilį arba važiuojate siaurais keliais.

1. Vienu metu nuspauskite mygtukus **L** ir **R**.
2. Maždaug po 1 sekundės juos atleiskite. Veidrodėliai bus nulenkti iki galo automatiškai.

Norėdami atlenkti veidrodėlius, tuo pačiu metu nuspauskite mygtukus **L** ir **R**. Veidrodėliai bus atlenkti iki galo automatiškai.

### Grąžinimas į neutralią padėtį

Jei dėl išorinės jėgos poveikio veidrodėliai buvo pajudinti, juos būtina iš naujo elektriniu būdu nustatyti į neutralią padėtį, tam, kad tinkamai veiktų automatinis nulenkimas ir nustatymas iš naujo\*.

1. Norėdami užlenkti veidrodėlius, tuo pačiu metu nuspauskite mygtukus **L** ir **R**.
2. Juos vėl atlenksite vienu metu paspausdami mygtukus **L** ir **R**.
3. Prireikus pakartokite prieš tai nurodytus veiksmus.

Dabar veidrodėliai yra grąžinti į neutralią padėtį.

### Pakreipimas statant automobilį<sup>3</sup>

Šoninis veidrodėlis gali būti pakreipiamas žemyn, kad vairuotojas geriau matytų kelkraštį, pvz., statydamas automobilį.

- Įjunkite atbulinės eigos pavarą ir paspauskite mygtuką **L** arba **R**.

Atminkite: mygtuką gali reikėti paspausti du kartus. Tai priklauso nuo to, ar jis jau buvo parinktas. Pakreipus šoninį veidrodėlį žemyn, mygtukas mirksi. Išjungus atbulinės eigos pavarą, šoninį veidrodėlį automatiškai imama grąžinti po maždaug 3 sekundžių. Tada po maždaug 8 sekundžių jis pasiekia pradinę padėtį.

### Automatinis pakreipimas statant automobilį<sup>3</sup>

Naudojant šią nuostatą, šoninis veidrodėlis automatiškai pakreipiamas žemyn, kai įjungiami atbulinės eigos pavarą. Nulenkimo padėtis nustatyta iš anksto ir jos reguliuoti negalima. Galite grąžinti šoninį veidrodėlį atgal į jo pradinę padėtį, dukart paspausdami mygtuką **L** arba **R**.

1. Centrinio ekrano viršutiniame rodinyje palieskite **Nuostatos**.
2. Paspauskite **My Car → Veidrodėliai ir patogumas**.

3. Skiltyje **Šoninio veidrodėlio pakreipimas važiuojant atgal**, pasirinkite **Išjungta**, **Vairuotojas**, **Keleivis** arba **Abu** aktyvinti / deaktyvinti ir pasirinkti, kuris galinio vaizdo veidrodėlis turėtų būti pakreiptas.

### Automatinis nulenkimas užrakinimo metu\*

Nuotolinio valdymo rakteliu užrakinant / atrakinant automobilį, šoniniai veidrodėliai gali būti automatiškai nulenkti / atlenkti.

1. Centrinio ekrano viršutiniame rodinyje palieskite **Nuostatos**.
2. Paspauskite **My Car → Veidrodėliai ir patogumas**.
3. Pasirinkite **Užlenkti veidrodėlius užrakinus**, kad aktyvintumėte / deaktyvintumėte.

### Susijusi informacija

- Galinio vaizdo veidrodėliai (p. 171)
- Galinio vaizdo veidrodėlio pritemdymo reguliavimas (p. 171)
- Sėdynės, šoninių veidrodėlių ir projekcinio rodinio\* padėties įrašymas (p. 184)
- Galinio lango ir šoninių veidrodėlių šildymo aktyvinimas ir deaktyvinimas (p. 221)

<sup>3</sup> Tik kartu su elektra valdoma sėdyne, kurioje yra atminties funkcijos mygtukai\*.

## Stoglangis\*

Stoglangis galima atidaryti vertikaliai, galiniame krašte (ventiliacijos padėtis) arba horizontaliai (atidaryta padėtis).

Stoglangyje įrengtas vėjo kreiptuvas. Taip pat yra rankomis uždarama vidinė užuolaidėlė nuo saulės.



Stoglangis valdomas lubose įrengtu valdymo elementu. Valdymo elementas aktyvinamas, kai automobilio elektros sistema yra uždegimo padėtyje **I** arba **II**.

## ⚠️ ĮSPĖJIMAS

Vaikai, kiti keleiviai ar daiktai gali įstrigti judančiose dalyse.

- Langus būtina valdyti atsargiai.
- Neleiskite vaikams žaisti su valdymo elementais.
- Niekada nepalikite vaikų vienų automobilyje.
- Nepamirškite išjungti elektra valdomų langų maitinimo, nustatydami automobilio elektros sistemos uždegimo padėtį **0**. Išlipdami iš automobilio, pasiimkite su savimi nuotolinio valdymo raktelį.
- Niekada neiškiškite jokių daikto ar kūno dalies per langus, net jeigu automobilio elektros sistema visiškai išjungta.

## ⚠️ SVARBU

- Jei sumontuoti stogo bagažo laikikliai, neatidarykite stoglangio.
- Nedėkite jokių sunkių daiktų ant stoglangio.

## ⚠️ SVARBU

- Prieš atidarydami stoglangį, nuvalykite ledą ir sniegą. Tai darykite atsargiai, kad nesubraižytumėte paviršių ar nepažeistumėte juostelių.
- Neatidarinkite stoglangio, jei jis užšalo.

## Vėjo kreiptuvas



Stoglangyje įrengtas vėjo kreiptuvas, kuris išskyla jį atidarius.

## Susijusi informacija

- Stoglangio valdymas\* (p. 175)
- Langų ir užuolaidėlių nuo saulės apsauga nuo prispaudimo (p. 166)
- Beraktis užrakinimas ir atrakinimas\* (p. 266)
- Atrakinimas ir užrakinimas nuotolinio valdymo rakteliu (p. 244)

## Stoglangio valdymas\*

Valdant valdymo elementu, įrengtu lubose, stoglangis pirmiausia atidaromas horizontaliai į komforto padėtį.

Ventiliacijos padėtyje stoglangis pakeliamas ties galiniu kraštu.

### ⚠️ ĮSPĖJIMAS

Vaikai, kiti keleiviai ar daiktai gali įstrigti judančiose dalyse.

- Langus būtina valdyti atsargiai.
- Neleiskite vaikams žaisti su valdymo elementais.
- Niekada nepalikite vaikų vienių automobilyje.
- Nepamirškite išjungti elektra valdomų langų maitinimo, nustatydami automobilio elektros sistemos uždegimo padėtį **0**. Išlipdami iš automobilio, pasiimkite su savimi nuotolinio valdymo raktelį.
- Niekada neiškiškite jokio daikto ar kūno dalies per langus, net jeigu automobilio elektros sistema visiškai išjungta.

**⚠️ SVARBU**

- Jei sumontuoti stogo bagažo laikikliai, neatidarykite stoglangio.
- Nedėkite jokių sunkių daiktų ant stoglangio.

**⚠️ SVARBU**

- Prieš atidarydami stoglangį, nuvalykite ledą ir sniegą. Tai darykite atsargiai, kad nesubraižytumėte paviršių ar nepažeistumėte juostelių.
- Neatidarinkite stoglangio, jei jis užšalo.

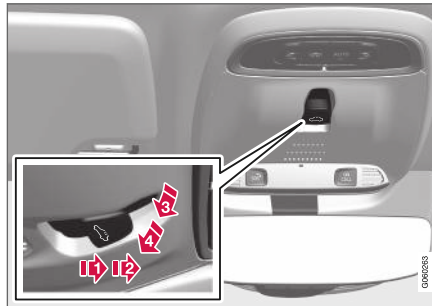

➡️ 1 Atidarymas, rankinis

➡️ 2 Atidarymas, automatinis

➡️ 3 Uždarymas, rankinis

➡️ 4 Uždarymas, automatinis

Stoglangis nustoja judėti, jei (valdant rankiniu būdu) atleidžiamas valdymo elementas arba jei stoglangis pasiekia komforto padėtį ar maksimalaus atsidarymo arba užsidarymo padėtį. Taip pat judesys stabdomas, jei valdymo elementas pajudinamas dar kartą, kai vykdomas judesys.

Norint pasinaudoti stoglangiu, automobilio elektros sistema turi būti uždegimo padėtyje **I** arba **II**.

Jį taip pat galima valdyti naudojantis nuotolinio valdymo rakteliu ar berakte atidarymo\* funkcija (per durelių rankeną).

### ⚠️ ĮSPĖJIMAS

Prieš uždarydami visus langus naudodamiesi nuotolinio valdymo raktu arba berakčiu atidarymu\* su durų rankena, įsitinkinkite, kad vaikai ar kitiems keleiviams nekyla prispaudimo pavojus.

### ⚠️ SVARBU

Uždarę stoglangį, patikrinkite, ar jis tinkamai uždarytas.

#### ◀ Valdymas rankiniu būdu

- Stoglangio atidarymas – paspauskite valdymo elementą atgal į rankinio atidarymo padėtį. Stoglangis pirmiausia pasiekia komforto padėtį<sup>4</sup>. Norint atidaryti į maksimalaus atidarymo padėtį, reikia paspausti valdymo elementą atgal antrą kartą.

Stoglangį uždarykite, pakartodami veiksmus atvirkštine tvarka – paspauskite valdymo elementą pirmyn / žemyn į uždarymo rankiniu būdu padėtį.

#### Automatinis valdymas

- Stoglangio atidarymas – paspauskite valdymo elementą atgal į automatinio atidarymo padėtį ir atleiskite. Stoglangis pirmiausia pasiekia komforto padėtį<sup>4</sup>. Atidarymas į maksimalią padėtį – paspauskite valdymo elementą atgal antrą kartą į automatinio valdymo padėtį ir jį atleiskite.

Stoglangį uždarykite, pakartodami veiksmus atvirkštine tvarka – paspauskite valdymo elementą pirmyn / žemyn į uždarymo automatinio būdu padėtį.

Uždarymo metu stoglangis nesustoja komforto padėtyje.

<b>i PASTABA</b>
Kai automobilio salone žema temperatūra, gali būti neįmanoma valdyti langų.

#### Vėdinimo padėtis

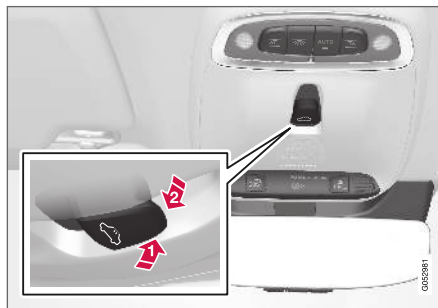

Vėdinimo padėtis, vertikalus galinis kraštas.

- ➔ Atidarykite spausdami valdymo elementą aukštyn.
- ➔ Uždarykite spausdami valdymo elementą pirmyn / žemyn.

Pasirinkus ventilacijos padėtį, stoglangis pakeliamas ties galiniu kraštu.

#### Užsklanda nuo saulės

Stoglangyje įtaisyta mechaninė slankiojanti užsklanda apsaugai nuo saulės. Atidarius stoglangį, ši užsklanda automatiškai pasislenka atgal kartu su stoglangiu. Norėdami uždaryti užsklandą

nuo saulės, paimkite už rankenos ir nustumkite užsklandą pirmyn.

#### Susijusi informacija

- Stoglangis\* (p. 174)
- Langų ir užuolaidėlių nuo saulės apsauga nuo prispaudimo (p. 166)
- Beraktis užrakinimas ir atrakinimas\* (p. 266)
- Atrakinimas ir užrakinimas nuotolinio valdymo rakteliu (p. 244)

<sup>4</sup> Komforto padėtis – tai tokia atidaryta stoglangio padėtis, kurioje vėjo ir rezonanso triukšmas važiuojant yra pakankamai mažas ir nekelia nepatogumų.

## Valytuvų šluotelės ir langų ploviklis

Valytuvai kartu su plovikliu naudojami pagerinti matomumą ir padidinti priekinių žibintų spindulio šviesumą.

Kad šaltu oru ploviklis neužšaltų, plautuvo purkštukai yra automatiškai šildomi\*.

Informacija, kad reikia papildyti ploviklio bakelį, vairuotojo ekrane pateikiama, kai lieka maždaug 1 litras (1 kv.) ploviklio.

## Susijusi informacija

- Lietaus jutiklio naudojimas (p. 178)
- Priekinio stiklo valytuvai ir priekinių žibintų plautuvai (p. 179)
- Lietaus jutiklio atminties funkcijos naudojimas (p. 179)
- Ploviklio įpylimas (p. 637)
- Valytuvo šluotelės aptarnavimo padėtyje (p. 636)
- Priekinio stiklo valytuvų šluotelių keitimas (p. 635)
- Priekinio stiklo valytuvų naudojimas (p. 177)

## Priekinio stiklo valytuvų naudojimas

Priekinio stiklo valytuvai skirti valyti priekinį stiklą. Skirtingas priekinio stiklo valytuvų nuostatos parenkamos vairo dešiniuju perjungikliu.

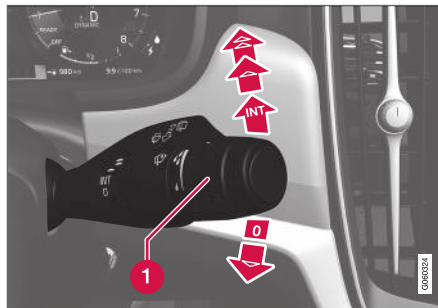

Dešinysis perjungiklis.

- 1 Reguliavimo ratukas naudojamas lietaus jutiklio jautrumui ir valytuvų valymo dažniui nustatyti.

## Vienas valymo judesys

- ▼ Nuleiskite ir atleiskite perjungiklį, kad valytuvai atliktų vieną mostą.

## Priekinio stiklo valytuvų išjungimas

- 0 Nustatykite perjungiklį į 0 padėtį, norėdami išjungti priekinio stiklo valytuvus.

## Valymas su pertrūkiais

- INT Pasirinkę valymą su pertrūkiais, reguliavimo ratuku nustatykite, kiek kartų bus valoma per tam tikrą laiko tarpą.

## Nuolatinis valymas

- ▲ Pakelkite perjungiklį, kad valytuvai valytų normaliu greičiu.
- ▲▲ Pakelkite perjungiklį labiau, kad valytuvai valytų dideliu greičiu.

## ! SVARBU

Prieš įjungdami valytuvus, įsitinkinkite, kad valytuvų šluotelės neprišalusios ir nuo priekinio stiklo nuvalytas sniegas arba ledas.

## ! SVARBU

Valytuvams valant priekinį stiklą reikia naudoti daug plovimo skysčio. Kai veikia priekinio stiklo valytuvai, priekinis stiklas turi būt šlapias.

## Susijusi informacija

- Lietaus jutiklio naudojimas (p. 178)
- Priekinio stiklo valytuvai ir priekinių žibintų plautuvai (p. 179)
- Valytuvų šluotelės ir langų ploviklis (p. 177)
- Lietaus jutiklio atminties funkcijos naudojimas (p. 179)
- Ploviklio įpylimas (p. 637)



- Valytuvo šluotelės aptarnavimo padėtyje (p. 636)
- Priekinio stiklo valytuvų šluotelių keitimas (p. 635)

### Lietaus jutiklio naudojimas

Lietaus jutiklis automatiškai įjungia priekinio stiklo valytuvus, priklausomai nuo jutiklio ant priekinio stiklo aptinkamo vandens kiekio. Lietaus jutiklio jautrumą galima reguliuoti reguliavimo ratuku ant dešiniojo perjungiklio.

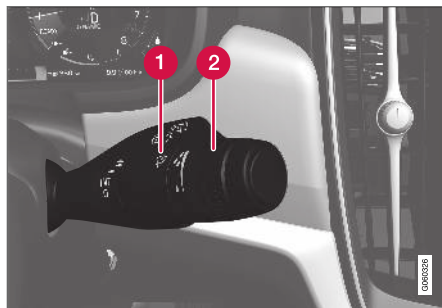

Dešinysis perjungiklis.

- 1 Lietaus jutiklio mygtukas
- 2 Reguliavimo ratuko jautrumas/dažnis

Kai lietaus jutiklis aktyvintas, vairuotojo ekrane rodomas lietaus jutiklio ženklas .

### Lietaus jutiklio aktyvinimas

Aktyvinant lietaus jutiklį, turi būti užvestas automobilio variklis arba uždegimo padėtyje I / II, o priekinio stiklo valytuvų perjungiklis būti padėtyje 0 arba vieno valymo judesio padėtyje.

Įjunkite lietaus jutiklį, spausdami lietaus jutiklio mygtuką .

Spustelėkite svirtį žemyn, kad valytuvai pradėtų judėti.

Jautrumui padidinti pasukite reguliavimo ratuką aukštyn, o sumažinti – žemyn. Kai reguliavimo ratukas pasuktas aukštyn, valytuvai padaro papildomą mostą.

### Lietaus jutiklio deaktivavimas

Deaktyvinkite lietaus jutiklį, paspausdami lietaus jutiklio mygtuką  arba pakeldami perjungiklį aukštyn kitai valytuvų programai įjungti.

Lietaus jutiklis deaktivavimas automatiškai, uždegimo padėtyje 0 arba kai variklis išjungtas.

Lietaus jutiklis deaktivavimas automatiškai, kai valytuvų šluotelės nustatomos į techninės priežiūros padėtį. Lietaus jutiklis vėl aktyvinamas, kai deaktivavimas priežiūros režimas.

### **SVARBU**

Priekinio stiklo valytuvai gali įsijungti ir būti pažeisti automatinėje plovykloje. Kai automobilis veikia arba jo elektros sistema nustatyta į uždegimo padėtį I arba II, išaktyvinkite lietaus jutiklį. Ženklas vairuotojo ekrane išsijungia.



## Susijusi informacija

- Priekinio stiklo valytuvai ir priekinių žibintų plautuvai (p. 179)
- Valytuvų šluotelės ir langų ploviklis (p. 177)
- Lietaus jutiklio atminties funkcijos naudojimas (p. 179)
- Ploviklio įpylimas (p. 637)
- Valytuvo šluotelės aptarnavimo padėtyje (p. 636)
- Priekinio stiklo valytuvų šluotelių keitimas (p. 635)
- Priekinio stiklo valytuvų naudojimas (p. 177)

## Lietaus jutiklio atminties funkcijos naudojimas

Lietaus jutiklis automatiškai įjungia priekinio stiklo valytuvus, priklausomai nuo jutiklio ant priekinio stiklo aptinkamo vandens kiekio.

## Atminties funkcijos aktyvinimas ir deaktivimas

Lietaus jutiklio atminties funkciją galima aktyvinti taip, kad jo mygtuko nereikėtų spausti kiekvieną kartą užvedus automobilį:

1. Centrinio ekrano viršutiniame rodinyje paspauskite **Nuostatos**.
2. Paspauskite **My Car** → **Priekinio stiklo valytuvus**.
3. Pasirinkite **Lietaus jutiklio atmintis**, kad aktyvintumėte / deaktivintumėte atminties funkciją.

## Susijusi informacija

- Lietaus jutiklio naudojimas (p. 178)
- Priekinio stiklo valytuvai ir priekinių žibintų plautuvai (p. 179)
- Valytuvų šluotelės ir langų ploviklis (p. 177)
- Ploviklio įpylimas (p. 637)
- Valytuvo šluotelės aptarnavimo padėtyje (p. 636)
- Priekinio stiklo valytuvų šluotelių keitimas (p. 635)
- Priekinio stiklo valytuvų naudojimas (p. 177)

## Priekinio stiklo valytuvai ir priekinių žibintų plautuvai

Priekinio stiklo ir priekinių žibintų plautuvai nuvalo priekinį stiklą ir priekinius žibintus. Priekinio stiklo ir priekinių žibintų plautuvai paleidžiami dešiniuju perjungikliu.

## Priekinio stiklo valytuvų ir priekinių žibintų plautuvų įjungimas



Plovimo funkcija, dešinysis perjungiklis.

- Norėdami įjungti priekinio stiklo ir priekinių žibintų plautuvus, pastumkite dešinįjį perjungiklį link vairo.
  - > Atleidus perjungiklį, priekinio lango valytuvai atlieka dar keletą mostų.



**! SVARBU**

Venkite įjungti plautuvo sistemą, kai ji sušalusį arba tuščią ploviklio bakelį, nes kitaip galite apgadinti siurbį.

### Priekinių žibintų plovimas\*

Siekiant taupyti skystį, įjungti priekiniai žibintai plaunami automatiškai, nustatytu periodiškumu.

### Plovimo ribojimas

Jei bakelyje lieka tik maždaug 1 litras (1 kv.) ploviklio ir vairuotojo ekrane rodomas pranešimas

**Ploviklis Žemas lygis, papildykite** kartu su ženklu , atjungiamas ploviklio tiekimas priekiniams žibintams. Tuo siekiama suteikti prioritetą priekinio stiklo plovimui ir matomumui pro jį. Priekiniai žibintai nuplaunami tik jei įjungiamos tolimosios šviesos.

### Susijusi informacija

- Lietaus jutiklio naudojimas (p. 178)
- Valytuvų šluotelės ir langų ploviklis (p. 177)
- Lietaus jutiklio atminties funkcijos naudojimas (p. 179)
- Ploviklio įpylimas (p. 637)
- Valytuvo šluotelės aptarnavimo padėtyje (p. 636)
- Priekinio stiklo valytuvų šluotelių keitimas (p. 635)
- Priekinio stiklo valytuvų naudojimas (p. 177)

SĒDYNĒS IR VAIRAS

## Mechaninė priekinė sėdynė

Automobilio priekinės sėdynės turi skirtingas nustatymo parinktis, kad sėdėti būtų optimaliai patogus.



- 1 Pakelkite / nuleiskite sėdynės pasostės priekinį kraštą, papumpuodami\* aukštyn / žemyn.<sup>1</sup>
- 2 Pakeiskite sėdynės pasostės ilgį\*, patraukdami svirtį aukštyn ir perstumdami sėdynės pasostę pirmyn / atgal ranka.
- 3 Sėdynės reguliavimas pirmyn / atgal: pakelkite rankeną ir sureguliuokite atstumą iki vairo ir pedalų. Užtikrinkite, kad nustačius padėtį sėdynė būtų užfiksuota.
- 4 Pakeiskite juosmens atramą\*, paspausdami mygtuką aukštyn / žemyn / pirmyn / atgal<sup>2</sup>.

<sup>1</sup> Taikoma tik vairuotojo sėdynei.

<sup>2</sup> Taikoma keturių krypčių juosmens atramai\*. Dvikryptė juosmens atrama\* reguliuojama pirmyn/atgal.

- 5 Pakelkite / nuleiskite sėdynę, pastumdami valdymo elementą aukštyn / žemyn.
- 6 Pakeiskite atlošo nuolydį, sukdami valdymo rankenėlę.

### ⚠️ ĮSPĖJIMAS

Nustatykite savo sėdynę prieš pradėdami važiuoti. Niekada nedarykite to vairuodami. Užtikrinkite, kad sėdynė būtų gerai užfiksuota, nes kitaip staigiai stabdydami arba avarijos atveju galite susižaloti.

### Susijusi informacija

- Elektra valdoma\* priekinė sėdynė (p. 183)
- Priekinės elektra valdomos\* sėdynės reguliavimas (p. 183)
- Sėdynės, šoninių veidrodėlių ir projekcinio rodinio\* padėties įrašymas (p. 184)
- Sėdynės, šoninių veidrodėlių ir projekcinio rodinio\* įrašytų padėčių naudojimas (p. 185)
- Priekinės sėdynės masažo nuostatų\* reguliavimas (p. 187)
- Priekinės sėdynės pasostės ilgio reguliavimas\* (p. 188)
- Masažo nuostatos\* priekinėje sėdynėje (p. 186)

- Priekinės sėdynės šoninės atramos\* reguliavimas (p. 189)
- Priekinės sėdynės juosmens atramos\* reguliavimas (p. 190)
- Keleivio sėdynės reguliavimas iš vairuotojo sėdynės\* (p. 191)

## Elektra valdoma\* priekinė sėdynė

Automobilio priekinės sėdynės turi skirtingas nustatymo parinktis, kad sėdėti būtų optimaliai patogiu. Elektra valdomą sėdynę galima perstumti pirmyn / atgal ir aukštyn / žemyn. Sėdynės pasostės priekinį kraštą galima pakelti / nuleisti ir nustatyti jo ilgį\*. Taip pat galima keisti atlošo kampą. Juosmens atramą\* galima reguliuoti aukštyn / žemyn / pirmyn / atgal.<sup>3</sup>

Sėdynes nustatyti ir reguliuoti galima veikiant varikliui ir tam tikrą laiką po durelių atrakinimo kai variklis neužvestas. Jas reguliuoti kurį laiką galima ir po to, kai variklis išjungiamas.

### ! SVARBU

Elektra valdomos sėdynės turi apsaugą nuo perkrovos, kuri suveikia, jeigu kurios nors sėdynės judėjimą blokuoja koks nors objektas. Jei taip atsitinka, pašalinkite trukdantį objektą ir po to vėl judinkite sėdynę.

## Susijusi informacija

- Mechaninė priekinė sėdynė (p. 182)
- Priekinės elektra valdomos\* sėdynės reguliavimas (p. 183)
- Sėdynės, šoninių veidrodėlių ir projekcinio rodinio\* padėties įrašymas (p. 184)

- Sėdynės, šoninių veidrodėlių ir projekcinio rodinio\* įrašytų padėčių naudojimas (p. 185)
- Priekinės sėdynės masažo nuostatų\* reguliavimas (p. 187)
- Priekinės sėdynės pasostės ilgio reguliavimas\* (p. 188)
- Masažo nuostatos\* priekinėje sėdynėje (p. 186)
- Priekinės sėdynės šoninės atramos\* reguliavimas (p. 189)
- Priekinės sėdynės juosmens atramos\* reguliavimas (p. 190)
- Keleivio sėdynės reguliavimas iš vairuotojo sėdynės\* (p. 191)

## Priekinės elektra valdomos\* sėdynės reguliavimas

Nustatykite norimą sėdynės padėtį, naudodami priekinės sėdynės sėdimose dalyje esantį valdiklį. Įvairioms patogumo funkcijoms nustatyti pasukite daugiafunkcij valdiklį<sup>4</sup> aukštyn / žemyn.

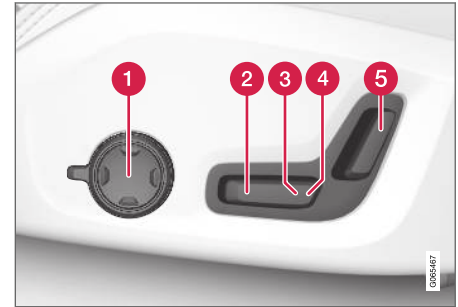

Iliustracijoje pavaizduoti valdikliai iš automobilio su keturių krypčių liemens atrama\*. Automobiliuose su dvių krypčių liemens atrama\* nėra sukiojamo daugiafunkcio valdiklio.

- 1 Automobiliuose su keturių krypčių liemens atrama\*, įvairios patogumo funkcijos nustatomos pasukant daugiafunkcij valdiklį<sup>4</sup> aukštyn / žemyn. Automobiliuose su dvių

<sup>3</sup> Taikoma keturių krypčių juosmens atramai\*. Dvikryptę juosmens atrama\* reguliuojama pirmyn/atgal.

<sup>4</sup> Nėra automobiliuose su dvių krypčių liemens atrama\*.



krypčių liemens atrama\*, liemens atrama pirmyn / atgal reguliuojama apvaliuoju mygtuku.

- 2 Pakelkite / nuleiskite sėdynės pasostės priekinį kraštą, sureguliuodami valdymo elementą aukštyn / žemyn.
- 3 Pakelkite / nuleiskite sėdynę, pastumdami valdymo elementą aukštyn / žemyn.
- 4 Pastumkite sėdynę pirmyn / atgal, pastumdami valdymo elementus pirmyn / atgal.
- 5 Pakeiskite atlošo nuolydį, pastumdami valdymo elementą pirmyn / atgal.

Vienu kartu galima atlikti tik vieną judesį (pirmyn / atgal / aukštyn / žemyn).

Priekinių sėdynių atlošų iki galo pirmyn nuleisti negalima.

### Susijusi informacija

- Mechaninė priekinė sėdynė (p. 182)
- Elektra valdoma\* priekinė sėdynė (p. 183)
- Sėdynės, šoninių veidrodėlių ir projekcinio rodinio\* padėties įrašymas (p. 184)
- Sėdynės, šoninių veidrodėlių ir projekcinio rodinio\* įrašytų padėčių naudojimas (p. 185)
- Priekinės sėdynės masažo nuostatų\* reguliavimas (p. 187)
- Priekinės sėdynės pasostės ilgio reguliavimas\* (p. 188)

- Masažo nuostatų\* priekinėje sėdynėje (p. 186)
- Priekinės sėdynės šoninės atramos\* reguliavimas (p. 189)
- Priekinės sėdynės juosmens atramos\* reguliavimas (p. 190)
- Keleivio sėdynės reguliavimas iš vairuotojo sėdynės\* (p. 191)

### Sėdynės, šoninių veidrodėlių ir projekcinio rodinio\* padėties įrašymas

Galite atminties mygtukams priskirti elektra valdomos\* sėdynės, šoninių veidrodėlių ir projekcinio rodinio\* padėtis.

Naudodamiesi atminties mygtukais, įrašykite dvi skirtingas elektra valdomos\* sėdynės, šoninių veidrodėlių ir projekcinio rodinio\* padėtis. Mygtukai įrengti vienerių iš (arba abiejų) priekinių durelių\* skydelyje.

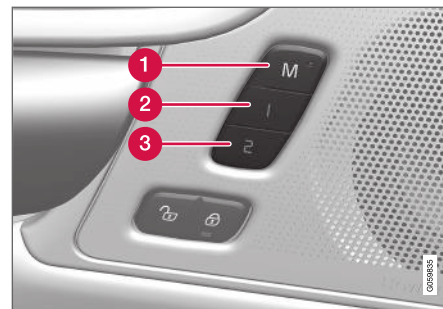

- 1 Nuostatų įrašymo mygtukas **M**.
- 2 Atminties mygtukas.
- 3 Atminties mygtukas.

### Padėtis įrašymas

1. Nustatykite pageidaujamas sėdynės, šoninių veidrodėlių ir projekcinio rodinio padėtis.
2. Paspauskite ir palaikykite mygtuką **M**. Įsijungia mygtuko šviesos indikatorius.
3. Per tris sekundes paspauskite ir palaikykite mygtuką **1** arba **2**.
  - > Priskyrus padėtis pasirinktam atminties mygtukui, pasigirsta garsinis signalas ir indikatorius mygtuke **M** užgesa.

Jei per tris sekundes nepaspaudžiamas joks atminties mygtukas, tuomet mygtukas **M** užgesa ir nieko neįrašoma.

Norint priskirti padėtis kitam atminties mygtukui, reikia pakoreguoti sėdynės, šoninių veidrodėlių arba projekcinio rodinio padėtis.

### Susijusi informacija

- Mechaninė priekinė sėdynė (p. 182)
- Elektra valdoma\* priekinė sėdynė (p. 183)
- Priekinės elektra valdomos\* sėdynės reguliavimas (p. 183)
- Sėdynės, šoninių veidrodėlių ir projekcinio rodinio\* įrašytų padėčių naudojimas (p. 185)
- Priekinės sėdynės masažo nuostatų\* reguliavimas (p. 187)
- Priekinės sėdynės pasostės ilgio reguliavimas\* (p. 188)

- Masažo nuostatos\* priekinėje sėdynėje (p. 186)
- Priekinės sėdynės šoninės atramos\* reguliavimas (p. 189)
- Priekinės sėdynės juosmens atramos\* reguliavimas (p. 190)
- Keleivio sėdynės reguliavimas iš vairuotojo sėdynės\* (p. 191)
- Šoninių veidrodėlių pakreipimas (p. 172)
- Projekcinio rodinio nuostatos\* (p. 142)

### Sėdynės, šoninių veidrodėlių ir projekcinio rodinio\* įrašytų padėčių naudojimas

Jei įrašytos elektra valdomos\* sėdynės, šoninių veidrodėlių ir projekcinio rodinio\* padėtys, jas galima aktyvinti paprasčiausiai paspaudžiant atminties mygtukus.

### Išsaugotų pasirinkčių naudojimas

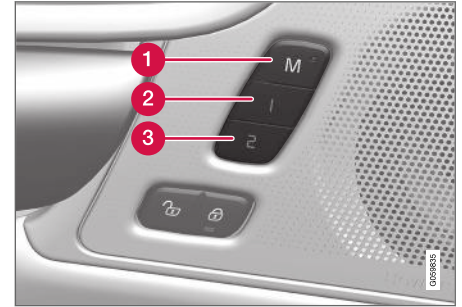

Įrašytas nuostatas galima iškviešti, kai priekinės durelės yra atidarytos arba uždarytos:

### Atidarytos priekinės durelės

- Trumpai vieną kartą paspauskite kurį nors iš atminties mygtukų: **1** (2) arba **2** (3). Elektra valdoma sėdynė, šoniniai veidrodėliai ir projekcinis rodinys ima judėti ir sustoja tose padėtyse, kurios buvo įrašytos į pasirinktą atminties mygtuką.



### « Uždarytos priekinės durelės

- Laikykitės nuspauštą vieną iš atminties mygtukų **1** (2) arba **2** (3), kol sėdynė, šoniniai veidrodėliai ir projekcinis rodinys sustos padėtyse, kurios įrašytos į pasirinktą atminties mygtuką.

Atleidus atminties mygtuką, sėdynės, šoniniai veidrodėliai ir projekcinis rodinys sustos.

### ⚠ ĮSPĖJIMAS

- Kadangi vairuotojo sėdynė gali būti reguliuojama esant išjungtam uždegimui, transporto priemonėje negalima palikti vaikų be priežiūros.
- Sėdynės judėjimą galima **SUSTABDYTI** bet kuriuo metu, paspaudžiant bet kurį mygtuką, esantį elektra valdomos sėdynės valdymo skydelyje.
- Nereguliokite sėdynės, kai vairuojate.
- Pasirūpinkite, kad nieko nebūtų po reguliuojamomis sėdynėmis.

### Susijusi informacija

- Mechaninė priekinė sėdynė (p. 182)
- Elektra valdoma\* priekinė sėdynė (p. 183)
- Priekinės elektra valdomos\* sėdynės reguliavimas (p. 183)
- Sėdynės, šoninių veidrodėlių ir projekcinio rodinio\* padėties įrašymas (p. 184)

- Priekinės sėdynės masažo nuostatų\* reguliavimas (p. 187)
- Priekinės sėdynės pasostės ilgio reguliavimas\* (p. 188)
- Masažo nuostatų\* priekinėje sėdynėje (p. 186)
- Priekinės sėdynės šoninės atramos\* reguliavimas (p. 189)
- Priekinės sėdynės juosmens atramos\* reguliavimas (p. 190)
- Keleivio sėdynės reguliavimas iš vairuotojo sėdynės\* (p. 191)
- Šoninių veidrodėlių pakreipimas (p. 172)
- Projekcinio rodinio nuostatų\* (p. 142)

### Masažo nuostatų\* priekinėje sėdynėje

Nuostatas pakeisti galima naudojantis tiek daugiafunkčiu valdymo elementu sėdynės šone, tiek ir centriniu ekranu. Nuostatų diapazonas rodomas centriniame ekrane.



Daugiafunkcis valdymo elementas, esantis sėdynės sėdimosios dalies šone.

### Masažo nuostatų

Galima rinktis tokias masažo nuostatas:

- **Ijungta/Išjungta:** pasirinkite **Ijungta/Išjungta**, kad įjungtumėte / išjungtumėte masažo funkciją.
- **Programs 1-5:** yra 5 iš anksto nustatytos masažo programos. Pasirinkite **Bang.**, **Žingsnis**, **Pažangus**, **Juosmens** arba **Pečių**.



- **Intensyvumas:** pasirinkite **Žemas**, **Normalus** arba **Aukštas**.
- **Greitis:** pasirinkite **Lėtas**, **Normalus** arba **Greitas**.

### Masažo paleidimas iš naujo

Masažo funkcija automatiškai deaktivinama po 20 minučių. Norint pakartotinai aktyvinti funkciją, tai reikia padaryti rankiniu būdu.

- Palieskite **Paleist vėl** centriniame ekrane, kad vėl paleistumėte pasirinktą masažo programą.
  - > Masažo programa paleidžiama iš naujo. Jei nesiimama jokių veiksmų, pranešimas ir toliau rodomas viršutiniame rodinyje.

### Susijusi informacija

- Mechaninė priekinė sėdynė (p. 182)
- Elektra valdoma\* priekinė sėdynė (p. 183)
- Priekinės elektra valdomos\* sėdynės reguliavimas (p. 183)
- Sėdynės, šoninių veidrodėlių ir projekcinio rodinio\* padėties įrašymas (p. 184)
- Sėdynės, šoninių veidrodėlių ir projekcinio rodinio\* įrašytų padėčių naudojimas (p. 185)
- Priekinės sėdynės masažo nuostatų\* reguliavimas (p. 187)
- Priekinės sėdynės pasostės ilgio reguliavimas\* (p. 188)

- Priekinės sėdynės šoninės atramos\* reguliavimas (p. 189)
- Priekinės sėdynės juosmens atramos\* reguliavimas (p. 190)
- Keleivio sėdynės reguliavimas iš vairuotojo sėdynės\* (p. 191)

### Priekinės sėdynės masažo nuostatų\* reguliavimas

Nuostatas galima keisti naudojantis daugiafunkčiu sėdynės valdymo elementu ir centriniu ekranu. Nuostatų diapazonas rodomas centriniam ekrane.

### Priekinės sėdynės masažo nuostatų reguliavimas

Priekinių sėdynių atloše yra masažo funkcija. Masažą vykdo oro pagalvėlės, kurios gali veikti su įvairiomis nuostatomis.

Masažo funkcija gali būti aktyvinama tik veikiant automobilio varikliui.

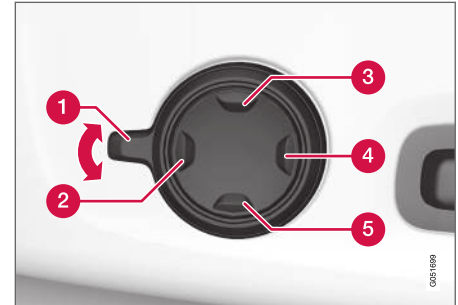

1. Daugiafunkčio valdymo elementą **1** aktyvinsite sukdami aukštyn / žemyn. Centriniame ekrane pasirodys sėdynės nuostatų rodinys.



2. Sėdynių nuostatų rodyje pasirinkite **Masažas**.
3. Atskiras masažo funkcijas galite pasirinkti tiesiogiai centriniame ekrane arba judindami žymeklį aukštyn/žemyn daugiafunkcio valdymo elemento viršutiniu **3** / apatiniu **5** mygtuku. Pasirinktos funkcijos nuostatą galima pakeisti tiesiogiai centriniame ekrane, paspaudžiant rodykles arba naudojantis daugiafunkcio valdymo elemento priekiniu **2** / galiniu **4** mygtuku.

### Susijusi informacija

- Mechaninė priekinė sėdynė (p. 182)
- Elektra valdoma\* priekinė sėdynė (p. 183)
- Priekinės elektra valdomos\* sėdynės reguliavimas (p. 183)
- Sėdynės, šoninių veidrodėlių ir projekcinio rodinio\* padėties įrašymas (p. 184)
- Sėdynės, šoninių veidrodėlių ir projekcinio rodinio\* įrašytų padėčių naudojimas (p. 185)
- Priekinės sėdynės pasostės ilgio reguliavimas\* (p. 188)
- Masažo nuostatos\* priekinėje sėdynėje (p. 186)
- Priekinės sėdynės šoninės atramos\* reguliavimas (p. 189)
- Priekinės sėdynės juosmens atramos\* reguliavimas (p. 190)

- Keleivio sėdynės reguliavimas iš vairuotojo sėdynės\* (p. 191)

### Priekinės sėdynės pasostės ilgio reguliavimas\*

Priklausomai nuo pasirinkto įrangos lygio, sėdynės pasostės ilgis reguliuojamas arba daugiafunkciu valdikliu\* sėdynės pasostės šone, arba rankiniu būdu, naudojant valdiklį sėdynės pasostės priekyje.

### Sėdynės pasostės ilgio reguliavimas daugiafunkciu valdikliu

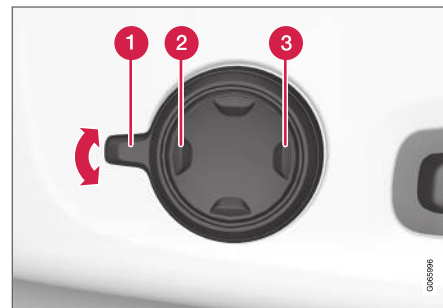

Daugiafunkcis valdiklis yra sėdynės pasostės šone.

1. Daugiafunkcio valdymo elementą **1** aktyvinsite sukdami aukštyn / žemyn. Centriniame ekrane pasirodys sėdynės nuostatų rodytis.

2. Sėdynių nuostatų rodyje pasirinkite **Pasostės ilg.**

- Paspauskite priekinę keturių krypčių mygtuko **2** dalį, kad ištrauktumėte sėdynės pasostę.
- Paspauskite keturių krypčių mygtuko galinę dalį **3**, kad įtrauktumėte sėdynės pasostę.

### Sėdynės pasostės ilgio reguliavimas rankiniu būdu



Sėdynės pasostės reguliavimo elementas.

1. Suimkite rankeną **1**, esančią sėdynės priekyje, ir patraukite aukštyn.
2. Pakoreguokite sėdynės pasostės ilgį.
3. Atleiskite rankeną ir įsitikinkite, kad sėdynės pasostė pasiekė tinkamą padėtį.

### Susijusi informacija

- Mechaninė priekinė sėdynė (p. 182)
- Elektra valdoma\* priekinė sėdynė (p. 183)
- Priekinės elektra valdomos\* sėdynės reguliavimas (p. 183)
- Sėdynės, šoninių veidrodėlių ir projekcinio rodinio\* padėties įrašymas (p. 184)
- Sėdynės, šoninių veidrodėlių ir projekcinio rodinio\* įrašytų padėčių naudojimas (p. 185)
- Priekinės sėdynės masažo nuostatų\* reguliavimas (p. 187)
- Masažo nuostatų\* priekinėje sėdynėje (p. 186)
- Priekinės sėdynės šoninės atramos\* reguliavimas (p. 189)
- Priekinės sėdynės juosmens atramos\* reguliavimas (p. 190)
- Keleivio sėdynės reguliavimas iš vairuotojo sėdynės\* (p. 191)

### Priekinės sėdynės šoninės atramos\* reguliavimas

Padidinkite priekinės sėdynės komfortą reguliuodami atlošo šonus.

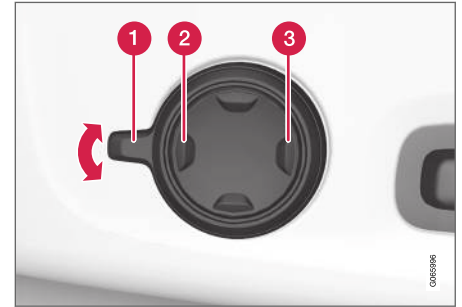

Daugiafunkcis valdymo elementas, esantis sėdynės sėdimosios dalies šone.

Norint šoninės atramos, galima reguliuoti atlošo šonus. Nuostatas galima keisti naudojantis daugiafunkčiu sėdynės valdymo elementu ir centriname ekrane. Nuostatų diapazonas rodomas centriname ekrane.

Norėdami reguliuoti šoninę atramą:

1. Daugiafunkcis valdymo elementą aktyvuokite sukdami jį aukštyn / žemyn **1**. Centriname ekrane pasirodys sėdynės nuostatų rodytis.



◀ 2. Sėdynių nuostatų rodinyje pasirinkite **Šon. atramos**.

- Paspauskite keturių krypčių mygtuko priekinę dalį, kad padidintumėte šoninę atramą **2**.
- Paspauskite keturių krypčių mygtuko galinę dalį, kad sumažintumėte šoninę atramą **3**.

**Susijusi informacija**

- Mechaninė priekinė sėdynė (p. 182)
- Elektra valdoma\* priekinė sėdynė (p. 183)
- Priekinės elektra valdomos\* sėdynės reguliavimas (p. 183)
- Sėdynės, šoninių veidrodėlių ir projekcinio rodinio\* padėties įrašymas (p. 184)
- Sėdynės, šoninių veidrodėlių ir projekcinio rodinio\* įrašytų padėčių naudojimas (p. 185)
- Priekinės sėdynės masažo nuostatų\* reguliavimas (p. 187)
- Priekinės sėdynės pasostės ilgio reguliavimas\* (p. 188)
- Masažo nuostatos\* priekinėje sėdynėje (p. 186)
- Priekinės sėdynės juosmens atramos\* reguliavimas (p. 190)
- Keleivio sėdynės reguliavimas iš vairuotojo sėdynės\* (p. 191)

**Priekinės sėdynės juosmens atramos\* reguliavimas**

Juosmens atrama reguliuojama naudojant sėdynės pasostės šone esantį valdiklį.



Daugiafunkcis valdiklis automobiliuose su 4 krypčių juosmens atrama\*.



Valdiklis automobiliuose su 2 krypčių juosmens atrama\*.

Liemens atrama reguliuojama daugiafunkciu valdikliu automobiliuose su keturių krypčių juosmens atrama\*, arba apvaliu mygtuku automobiliuose su dviejų krypčių liemens atrama\*. Valdiklis yra sėdynės sėdimosios dalies šone. Atsižvelgiant į pasirinktą įrangos lygį, juosmens atramą galima reguliuoti pirmyn / atgal ir aukštyn / žemyn (keturių krypčių juosmens atrama) ar pirmyn / atgal (dviejų krypčių juosmens atrama).

**Reguluokite juosmens atramą automobilyje naudodami keturių krypčių juosmens atramą**

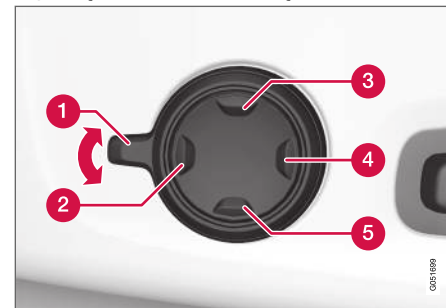

1. Daugiafunkcis valdymo elementą **1** aktyvinsite sukdami aukštyn / žemyn. Centriniam ekrane pasirodys sėdynės nuostatų rodinys.

2. Sėdynių nuostatų rodyje pasirinkite **Juosmens**.

- Paspauskite apvalų mygtuką aukštyn **3** / žemyn **5**, kad perstumtumėte juosmens atramą aukštyn / žemyn.
- Paspauskite mygtuko priekinę dalį **2**, kad padidintumėte juosmens atramą.
- Paspauskite mygtuko galinę dalį **4**, kad sumažintumėte juosmens atramą.

### Reguliuokite juosmens atramą automobilyje naudodami dviejų krypčių juosmens atramą

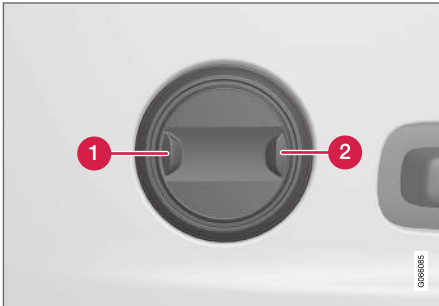

1. Paspauskite apvalaus mygtuko priekinę dalį **1**, kad padidintumėte juosmens atramą.
2. Paspauskite apvalaus mygtuko galinę dalį **2**, kad sumažintumėte juosmens atramą.

### Susijusi informacija

- Mechaninė priekinė sėdynė (p. 182)
- Elektra valdoma\* priekinė sėdynė (p. 183)
- Priekinės elektra valdomos\* sėdynės reguliavimas (p. 183)
- Sėdynės, šoninių veidrodėlių ir projekcinio rodinio\* padėties įrašymas (p. 184)
- Sėdynės, šoninių veidrodėlių ir projekcinio rodinio\* įrašytų padėčių naudojimas (p. 185)
- Priekinės sėdynės masažo nuostatų\* reguliavimas (p. 187)
- Priekinės sėdynės pasostės ilgio reguliavimas\* (p. 188)
- Masažo nuostatų\* priekinėje sėdynėje (p. 186)
- Priekinės sėdynės šoninės atramos\* reguliavimas (p. 189)
- Keleivio sėdynės reguliavimas iš vairuotojo sėdynės\* (p. 191)

### Keleivio sėdynės reguliavimas iš vairuotojo sėdynės\*

Priekinę keleivio sėdynę galima reguliuoti iš vairuotojo sėdynės.

#### Funkcijų aktyvinimas

Funkcija aktyvinama centrinio ekrano funkcijų rodyje:



Norėdami aktyvinti, paspauskite mygtuką **Nustatyti keleivio sėd..**

#### Keleivio sėdynės reguliavimas

Aktyvinęs šią funkciją, vairuotojas turi sureguliuoti keleivio sėdynę per 10 sekundžių. Jei jis to nepadarė per šį laiką, funkcija deaktyvinama.

Vairuotojas gali reguliuoti keleivio sėdynę ant savo sėdynės esančiais valdymo elementais:



- 1 Pastumkite keleivio sėdynę pirmyn / atgal, pastumdami valdymo elementą pirmyn / atgal.
- 2 Pakeiskite keleivio sėdynės atlošo nuolydį, pastumdami valdymo elementą pirmyn / atgal.

### Susijusi informacija

- Mechaninė priekinė sėdynė (p. 182)
- Elektra valdoma\* priekinė sėdynė (p. 183)
- Priekinės elektra valdomos\* sėdynės reguliavimas (p. 183)
- Sėdynės, šoninių veidrodėlių ir projekcinio rodinio\* padėties įrašymas (p. 184)
- Sėdynės, šoninių veidrodėlių ir projekcinio rodinio\* įrašytų padėčių naudojimas (p. 185)
- Priekinės sėdynės masažo nuostatų\* reguliavimas (p. 187)

- Priekinės sėdynės pasostės ilgio reguliavimas\* (p. 188)
- Masažo nuostatos\* priekinėje sėdynėje (p. 186)
- Priekinės sėdynės šoninės atramos\* reguliavimas (p. 189)
- Priekinės sėdynės juosmens atramos\* reguliavimas (p. 190)

### Kaip nulenkti galinės sėdynės\* atlošus

Galinės sėdynės atlošas padalintas į dvi dalis. Atskiras dalis galima nepriklausomai nulenkti pirmyn.

#### **⚠ ISPĖJIMAS**

- Prieš važiuodami sureguliuokite sėdynę į ją užfiksuokite. Reguliuodami sėdynę būkite atsargūs. Dėl nekontroliuojamo ar nerūpestingo reguliavimo galite būti prispausti.
- Ilgus objektus būtina saugiai pritvirtinti, kad staigiai stabdant jie ko nors nesužalotų ir nesugadintų.
- Prieš pakraudami ar iškraudami automobilį, būtinai išjunkite variklį ir įjunkite stovėjimo stabdį.
- Jei automobilyje sumontuota automatinė pavarų dėžė, nustatykite pavarų perjungiklį į padėtį **P**, kad jo netyčia nepajudintumėte.

#### **! SVARBU**

Nulenkiant galinės sėdynės atlošą, ant jos neturi būti jokių daiktų. Taip pat neturi būti segti saugos diržai. Antraip rizikuojate pažeisti galinės sėdynės apmušalus.

**! SVARBU**

Prieš nulenkiant galinės sėdynės atlošą, reikia nuleisti įtaisytosios vaikiškos kėdutės pasostę\*.

Prieš nulenkiant sėdynės atlošą, reikia pakelti vidurinės sėdynės porankį\*.

Prieš nuleidžiant turi būti uždaryta galinėje sėdynėje esanti ilgiems kroviniams vežti skirta anga\*.

**i PASTABA**

Aktyvinant asmeninį užraktą, galinė sėdynė turi būti nustatyta stačiai, kad užraktas suveiktų tinkamai. Jeigu galinė sėdynė nuleista, užrakinimas nesuveiks.

**i PASTABA**

Kad galinių sėdynių atlošai visiškai nusilenktų, gali reikėti pirmyn pastumti priekines sėdynes ir (arba) stačiai nustatyti jų atlošus.

**Atlošo nulenkimas**

Kad būtų lengviau nulenkti galinę sėdynę, automobilis turi stovėti ir turi būti atidarytos bent vienerios galinės durelės.

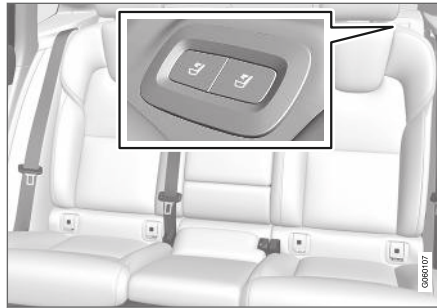

Sėdynių šildymo mygtukai įrengti galinės sėdynės viršutinėje dalyje.

1. Užtikrinkite, kad ant galinių sėdynių niekas nesėdi ir ten nėra daiktų.
2. Rankomis nuleiskite vidurinės sėdynės galvos atramą.
3. Paspauskite ir palaikykite vieną iš mygtukų, esančių bagažinės lentynoje automobilio kairėje pusėje.
4. Sėdynė atleidžiama nuo užrakto, tačiau lieka savo padėtyje. Galvos atramos nuleidžiamos automatiškai.
5. Ranka nuleiskite galvos atramą į horizontalią padėtį.

**Kaip pakelti atlošą**

Atlošas į stačią padėtį pakeliamas rankomis:

1. Pajudinkite atlošą į viršų / atgal.

2. Spauskite atlošą, kol susijungs užraktas.
3. Pakelkite galvos atramas ranka.
4. Jei reikia, pakelkite vidurinės sėdynės galvos atramą.

**! ĮSPĖJIMAS**

Patikrinkite, ar galinės sėdynės atlošas ir galvos atlošas, juos atlenkus, yra tinkamai užfiksuoti.

Jei bet kurioje galinėje sėdynėje yra keleivių, išorinių sėdynių galvos atramos turi būti nuolat pakeltos.

**Susijusi informacija**

- Galinės sėdynės galvos atramų reguliavimas (p. 194)
- Asmeninis užraktas (p. 277)
- Asmeninio užrakto aktyvinimas ir išaktyvinimas (p. 277)

## Galinės sėdynės galvos atramų reguliavimas

Sureguliuokite centrinės sėdynės galvos atlošą pagal keleivio aukštį. Nulenkite žemyn išorinių sėdynių galvos atramas\*, kad pagerintumėte matomumą atgal.

## Sureguliuokite vidurinės sėdynės galvos atlošą.

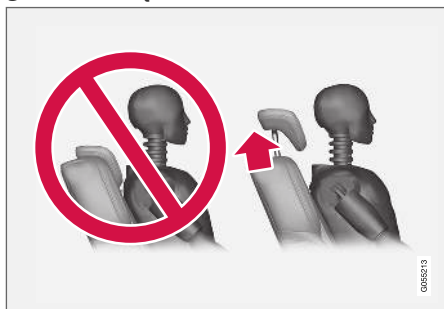

Centrinės sėdynės galvos atramą reikia nustatyti pagal keleivio ūgį, kad esant galimybei būtų uždenyta visa galvos galinė dalis. Pagal poreikį pakelkite jį aukštn rankomis.

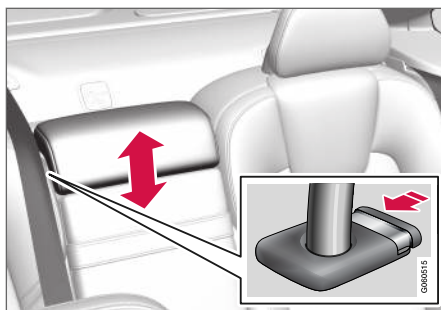

Norėdami nuleisti galvos atramą, laikykite mygtuką (žr. iliustraciją) nuspaustą ir atsargiai leiskite atramą žemyn.

### **ĮSPĖJIMAS**

Kai vidurinė sėdynė nenaudojama jos galvos atrama turi būti žemiausioje padėtyje. Kai vidurinė sėdynė nenaudojama, galvos atramą reikia tinkamai sureguliuoti pagal keleivio ūgį, kad ji padengtų visą galinę galvos dalį (jei įmanoma).

## Nulenkite galinės sėdynės išorinius galvos atlošus per centrinį ekraną\*

Išorinių sėdynių galvos atramas galima įtraukti centrinio ekrano funkcijų rodyneje. Galite nuleisti galvos atramas, kai nustatyta uždegimo padėtis **0**.



Paspauskite mygtuką **Galvos atramos nulenkimas** nuleidimo funkcijai aktyvinti / deaktyvinti.

Ranka pastumkite galvos atlošą atgal, kol pasigirs spragtelėjimas.

### **ĮSPĖJIMAS**

Nenuleiskite išorinių galvos atramų, jeigu kurioje nors galinėje šoninėje sėdynėje yra keleivis.

### **ĮSPĖJIMAS**

Atlenkus galvos atlošą, jis turi būti užfiksuotoje padėtyje.



## Susijusi informacija

- Kaip nulenkti galinės sėdynės\* atlošus (p. 192)

## Valdymo elementai ant vairo ir garso signalas

Ant vairo įrengtas garso signalo bei kiti valdymo elementai, pvz., vairuotojo pagalbos sistemų ir balso atpažinimo.

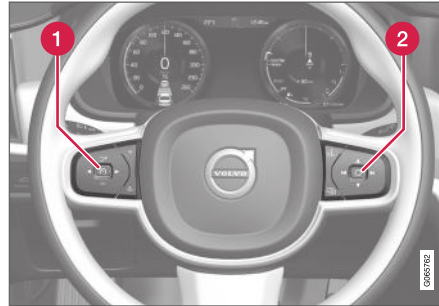

Ant vairo sumontuotos klaviatūros ir mentelės\*.

- 1 Vairuotojo pagalbos sistemų valdymo elementai<sup>5</sup>/>
- 2 Automatinės pavarų dėžės rankinio pavarų perjungimo mentelė\*.
- 3 Balso atpažinimo sistemos ir meniu, žinučių ir telefono valdymo elementai.

## Garso signalas



Garso signalo valdymo elementas įrengtas vairo viduryje.

## Susijusi informacija

- Vairo užraktas (p. 196)
- Vairo reguliavimas (p. 196)

<sup>5</sup> Greičio ribotuvas, pastovaus greičio palaikymo sistema, prisitaikanti pastovaus greičio palaikymo sistema\*, atstumo įspėjimas\* ir Pilot Assist.

## Vairo užraktas

Vairo užraktas apsunkina vairavimą, pvz., pavogus automobilį. Vairo užrakto įsijungimo ar išsijungimo metu gali būti girdimas mechaninis triukšmas.

## Vairo užrakto aktyvinimas

Vairo užraktas aktyvinamas, kai automobilis užraktinamas iš lauko ir variklis būna išjungtas. Jei automobilis paliekamas atrakintas, po kurio laiko automatiškai įsijungs vairo užraktas.

## Vairo užrakto išaktyvinimas

Vairo užraktas išaktyvinamas atrakinus automobilį iš lauko. Jei automobilis neužrakintas, vairo užraktas bus išjungtas tol, kol nuotolinio valdymo raktelis bus salone ir automobilis bus užvestas.

## Susijusi informacija

- Valdymo elementai ant vairo ir garso signalas (p. 195)
- Vairo reguliavimas (p. 196)

## Vairo reguliavimas

Vairą galima nustatyti į pageidaujamą padėtį.

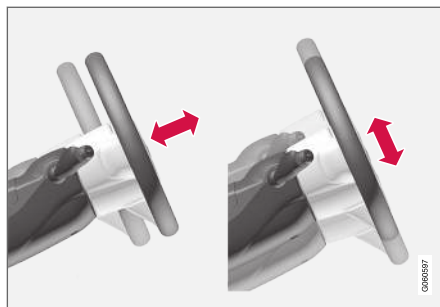

Vairą galima reguliuoti aukšty-n-žemyn bei pirmyn-atgal.

Vairas reguliuojamas įvairiais būdais, tai priklauso nuo to, ar automobilyje yra kelių oro pagalvė<sup>6</sup>.

### **ĮSPĖJIMAS**

Prieš važiuodami sureguliuokite vairą ir jį užfiksuokite. Vairo negalima reguliuoti vairuojant.

Jei vairo stiprintuvas susietas su greičiu, galima reguliuoti vairavimo jėgos lygį. Vairavimo jėga reguliuojama pagal automobilio greitį, kad pagerėtų valdomumas.

## Vairo reguliavimas automobilyje su kelių oro pagalve

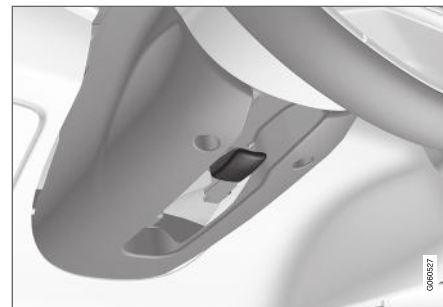

Vairo reguliavimo svirtis.

1. Vairui atleisti pastumkite svirtį pirmyn.
2. Nustatykite jums labiausiai tinkančią vairo padėtį.
3. Patraukite svirtį atgal, kad užfiksuotumėte vairo padėtį. Jei svirtis standi, iš lėto spauskite vairą, tuo pačiu metu traukdami svirtį į pradinę padėtį.

<sup>6</sup> Kelių oro pagalvė montuojama tik tam tikroms rinkoms skirtuose automobiliuose.

## Vairo reguliavimas automobilyje be kelių oro pagalvės



Vairo reguliavimo svirtis.

1. Vairui atleisti patraukite svirtį atgal.
2. Nustatykite jums labiausiai tinkančią vairo padėtį.
3. Vairui užfiksuoti pastumkite svirtį pirmyn. Jei svirtis standi, iš lėto spauskite vairą, tuo pačiu metu traukdami svirtį į pradinę padėtį.

## Susijusi informacija

- Vairo užraktas (p. 196)
- Valdymo elementai ant vairo ir garso signalas (p. 195)
- Priekinės elektra valdomos\* sėdynės reguliavimas (p. 183)



KLIMATO REGULIAVIMAS

## Klimatas

Automobilyje įdiegta elektroninė klimato kontrolė. Klimato kontrolės sistema vėsina arba šildo, bei sausina orą automobilio salone.

Visos klimato kontrolės sistemos funkcijos valdomos iš centrinio ekrano ir fiziniiais mygtukais, esančiais centriniame valdymo pulte.

Kai kurios galinės sėdynės funkcijos gali būti valdomos naudojantis klimato valdymo elementais\*, esančiais tuneliniame valdymo pulte.

## Susijusi informacija

- Klimato zonos (p. 200)
- Klimato kontrolė - jutikliai (p. 201)
- Suvokiamoji temperatūra (p. 201)
- Klimato kontrolė naudojant valdymo balsu funkciją (p. 202)
- Stovėjimo klimatas\* (p. 227)
- Šildytuvai\* (p. 235)
- Oro kokybė (p. 203)
- Oro paskirstymas (p. 205)
- Klimato valdymo elementai (p. 211)

## Klimato zonos

Klimato zonų skaičius automobilyje lemia skirtingos temperatūros atskiroms salono dalims nustatymo parinktis.

### 2 zonų klimato kontrolė

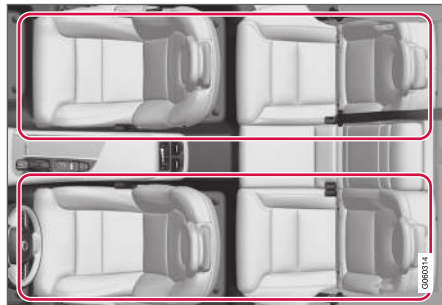

Klimato zonos 2 zonų klimato kontrolės sistemoje.

2 zonų klimato kontrolės sistemoje galima atskirai reguliuoti temperatūrą salono kairėje ir dešinėje pusėje.

### 4 zonų klimato kontrolė\*

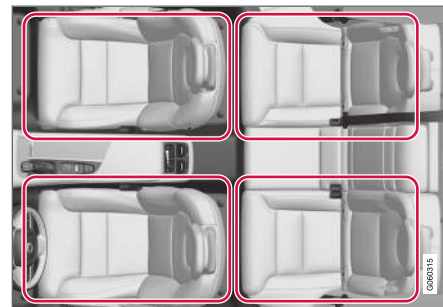

Klimato zonos 4 zonų klimato kontrolės sistemoje.

4 zonų klimato kontrolės sistemoje galima atskirai reguliuoti temperatūrą salono dešinėje ir kairėje pusėje, priekinėse ir galinėse sėdynėse.

## Susijusi informacija

- Klimatas (p. 200)

## Klimato kontrolė - jutikliai

Klimato kontrolės sistema turi jutiklių, padedančių valdyti klimatą automobilyje.

### Jutiklio vieta

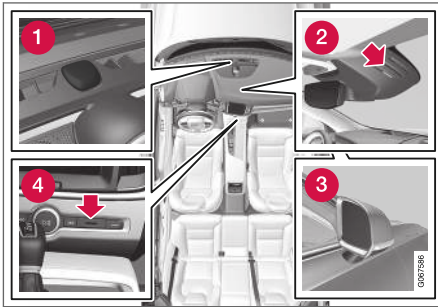

- 1 Saulės jutiklis-viršutinėje prietaisų skydelio pusėje.
- 2 Drėgmės jutiklis – korpuse, šalia salono galinio vaizdo veidrodėlio.
- 3 Lauko temperatūros jutiklis įrengtas dešiniame šoniniame veidrodėlyje.
- 4 Salono temperatūros jutiklis – prie fizinių mygtukų centriniam valdymo pulte.

### **i** PASTABA

Neuždenkite jutiklių audiniu ar kitais daiktais.

Interior Air Quality System\* taip pat yra oro kokybės jutiklis, kuris įmontuotas klimato kontrolės sistemos oro tiekimo angoje.

### Susijusi informacija

- Klimatas (p. 200)
- Interior Air Quality System\* (p. 204)

## Suvokiamoji temperatūra

Klimato kontrolės sistema salone klimatą reguluoja pagal suvokiamąją, o ne faktinę temperatūrą.

Jūsų pasirinktoji temperatūra salone atitinka jūsų fiziškai suvokiamą temperatūrą, kuriai įtaką daro tokie veiksniai, kaip lauko temperatūra, oro srauto greitis, drėgnumas, saulės spinduliai ir kt. automobilio viduje ir išorėje.

Sistemoje yra saulės šviesos jutiklis, nustatantis, iš kurios pusės saulė šviečia į saloną. Tai reiškia, kad temperatūra gali skirtis dešinės ir kairės pusių oro angose nepaisant to, kad rankenėlėmis yra nustatyta vienoda abiejų pusių temperatūra.

### Susijusi informacija

- Klimatas (p. 200)

## Klimato kontrolė naudojant valdymo balsu funkciją<sup>1</sup>

Klimato kontrolės sistemos valdymo balsu komandomis galima, pvz., pakeisti temperatūrą, aktyvinti sėdynės šildymo funkciją\* arba pakeisti ventiliatoriaus lygį.

Paspauskite  ir išstarkite vieną iš šių komandų:

- **„Climate“** – pradedamas klimato kontrolės dialogas ir parodomi komandų pavyzdžiai.
- **„Set temperature to X degrees“** – nustatoma pageidaujama temperatūra.
- **„Raise temperature“/„Lower temperature“** – padidinama/sumažinama temperatūros nuostata viena pakopa.
- **„Sync temperature“** – sinchronizuoja visų automobilio klimato zonų temperatūrą su vairuotojo pusei nustatyta temperatūra.
- **„Air on feet“/„Air on body“** – atidaromas pageidaujamas oro srautas.
- **„Air on feet off“/„Air on body off“** – uždaromas pageidaujamas oro srautas.
- **„Set fan to max“/„Turn off fan“** – oro srautas pakeičiamas į **Max/Off**.
- **„Raise fan speed“/„Lower fan speed“** – padidinamas/sumažinamas ventiliatoriaus lygis viena pakopa.
- **„Turn on auto“** – aktyvina klimato kontrolės automatinį reguliavimą.
- **„Air condition on“/„Air condition off“** – aktyvinamas/deaktyvinamas oro kondicionierius.
- **„Recirculation on“/„Recirculation off“** – aktyvinama/deaktyvinama oro apytaka.
- **„Turn on defroster“/„Turn off defroster“** – aktyvinama / deaktyvinama langų ir šoninių veidrodėlių atitirpinimo funkcija.
- **„Turn on max defroster“/„Turn max defroster off“** – aktyvinamas/deaktyvinamas maksimalus atitirpinimas.
- **„Turn on electric defroster“/„Turn off electric defroster“** – aktyvinamas/deaktyvinamas priekinio stiklo šildymas\*.
- **„Turn on rear defroster“/„Turn off rear defroster“** – aktyvinamas/deaktyvinamas galinio lango ir šoninių veidrodėlių šildymas.
- **„Turn steering wheel heat on“/„Turn steering wheel heat off“** – aktyvinamas/deaktyvinamas vairo šildymas\*.
- **„Raise steering wheel heat“/„Lower steering wheel heat“** – vairo šildymo\* nuostata padidinama/sumažinama vienu žingsniu.
- **„Turn on seat heat“/„Turn off seat heat“** – aktyvinamas/deaktyvinamas sėdynės šildymas\*.
- **„Raise seat heat“/„Lower seat heat“** – sėdynės šildymo\* nuostata padidinama/sumažinama vienu žingsniu.
- **„Turn on seat ventilation“/„Turn off seat ventilation“** – aktyvinamas/deaktyvinamas sėdynės vėdinimas\*.
- **„Raise seat ventilation“/„Lower seat ventilation“** – sėdynės vėdinimo\* nuostata padidinama/sumažinama vienu žingsniu.

### Susijusi informacija

- Klimatas (p. 200)
- Balso atpažinimas (p. 143)
- Balso atpažinimo naudojimas (p. 144)
- Balso atpažinimo nuostatos (p. 147)

<sup>1</sup> Taikoma kai kurioms rinkoms.



## Oro kokybė

Parinktos salono medžiagos ir oro valymo sistema užtikrina, kad salone būtų palaikoma aukšta oro kokybė.

### Medžiagos salone

Salonas sukurtas taip, kad būtų malonus ir komfortiškas, jis netgi tinka alergiškiems bei astma sergantiems žmonėms.

Išbandytos medžiagos sukurtos, siekiant maksimaliai sumažinti dulkių kiekį salone. Be to, dėl jų saloną lengviau valyti.

Kilimėlius iš automobilio salono bei bagažinės galima lengvai išimti ir išvalyti.

Salonui valyti naudokite „Volvo“ rekomenduojamas valymo ir automobilio priežiūros priemones.

### Oro valymo sistema

Be automobilio salono filtro aukštą oro kokybę automobilio salone papildomai padeda palaikyti „Clean Zone Interior Package“\* ir „Interior Air Quality System“\*.

### Susijusi informacija

- Klimatas (p. 200)
- Clean Zone\* (p. 203)
- Clean Zone Interior Package\* (p. 204)
- Interior Air Quality System\* (p. 204)
- Automobilio salono filtras (p. 205)

## Clean Zone\*

Funkcija „Clean Zone“ tikrina ir rodo, ar patenkintos visos geros oro kokybės automobilio salone sąlygos.

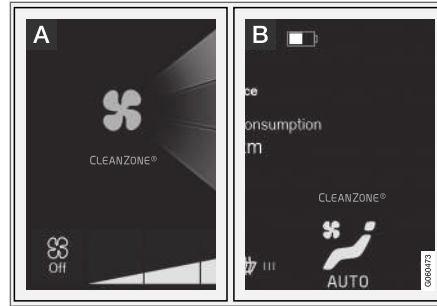

- A** Indikatorius matomas klimato rodyje, centriname ekrane.
- B** Indikatorius klimato eilutėje matomas, kai klimato rodinys nebūna atvertas.

Jei sąlygos nepatenkintos, tekstas „Clean Zone“ būna baltas. Jei patenkintos visos sąlygos, tekstas pakinta į mėlyną.

Turi būti patenkintos šios sąlygos:

- Uždarytos visos durelės ir bagažinės dangtis.
- Uždaryti visi šoniniai langai ir stoglangis\*.
- Aktyvinta oro kokybės sistema „Interior Air Quality System“\*.
- Aktyvintas ventiliatorius.

- Išaktyvinta oro recirkuliacija.

### **i** PASTABA

„Clean Zone“ nereiškia, kad oro kokybė yra gera: ji tik nurodo, kad patenkintos geros oro kokybės sąlygos.

### Susijusi informacija

- Oro kokybė (p. 203)
- Clean Zone Interior Package\* (p. 204)
- Interior Air Quality System\* (p. 204)
- Automobilio salono filtras (p. 205)

### Clean Zone Interior Package\*

„Clean Zone Interior Package“ (CZIP) susideda iš įvairių modifikacijų, užtikrinančių dar švaresnį saloną be alergijas ir astmą sukeliančių medžiagų.

Šis paketas apima:

- Papildoma ventiliatoriaus funkcija reiškia, kad ventiliatorius įsijungia atrakinus automobilį nuotolinio valdymo rakteliu. Ventiliatorius iškart pripildo automobilio saloną švaraus oro. Funkcija įsijungia, kai to reikia, o išsijungia savaime po kurio laiko arba atidarius vieną iš automobilio salono durelių. Ventiliatoriaus veikimo laikas pamažu trumpėja dėl mažėjančio poreikio, kol automobiliui sueis 4-eri metai.
- Visiškai automatinė oro kokybės sistema „Interior Air Quality System“ (IAQS).

### Susijusi informacija

- Oro kokybė (p. 203)
- Clean Zone\* (p. 203)
- Interior Air Quality System\* (p. 204)
- Automobilio salono filtras (p. 205)

### Interior Air Quality System\*

„Interior Air Quality System“ (IAQS) – tai visiškai automatinė oro kokybės sistema, atskirianti dujas ir kietąsias daleles tam, kad į automobilio saloną patektų kuo mažiau išorinių kvapų ir teršalų.

IAQS yra paketo „Clean Zone Interior Package“ (CZIP) dalis. Ji išvalo automobilio salono orą nuo įvairių teršalų: dalelių, angliavandenilių, azoto oksidų ir arti žemės esančio ozono.

Jei oro kokybės jutiklis nustato, kad lauko oras užterštas, oro tiekimo anga uždaroma ir aktyvinama oro apytaka.



#### PASTABA

Oro kokybės jutiklis turi būti visada įjungtas, kad automobilio salone būtų geras oras.

Šaltu oru recirkuliacija ribojama, kad nerasotų stiklai.

Aprasojus langams, reikia įjungti priekinio stiklo, šoninių ir galinio langų atitirpinimo funkciją.

### Susijusi informacija

- Oro kokybės jutiklio\* aktyvinimas ir deaktyvinimas (p. 205)
- Oro kokybė (p. 203)
- Clean Zone\* (p. 203)
- Clean Zone Interior Package\* (p. 204)

- Automobilio salono filtras (p. 205)

## Oro kokybės jutiklio\* aktyvinimas ir deaktivimas

Oro kokybės jutiklis yra visiškai automatinės oro kokybės sistemos „Interior Air Quality System“ (IAQS) dalis.

Galima nustatyti, ar oro kokybės jutiklis turi būti aktyvintas, ar deaktivintas.

1. Centrinio ekrano viršutiniame rodinyje paspauskite **Nuostatos**.
2. Spauskite **Klimatas**.
3. Pasirinkite **Oro kokybės jutiklis**, kad aktyvintumėte / deaktivintumėte oro kokybės jutiklį.

## Susijusi informacija

- Interior Air Quality System\* (p. 204)

## Automobilio salono filtras

Visas oras, patenkantis į automobilio saloną, yra išvalomas filtro.

## Salono filtro keitimas

Norint palaikyti didelį klimato kontrolės sistemos našumą, būtina reguliariai keisti filtrą. Rekomenduojami keitimo intervalai nurodomi „Volvo“ aptarnavimo programoje. Jei automobilis eksploatuojamas labai užterštoje aplinkoje, filtrą reikia keisti dažniau.

### **PASTABA**

Yra įvairių salono filtrų tipų. Įsitikinkite, kad tvirtinamas tinkamas filtras.

## Susijusi informacija

- Oro kokybė (p. 203)
- Clean Zone\* (p. 203)
- Clean Zone Interior Package\* (p. 204)
- Interior Air Quality System\* (p. 204)

## Oro paskirstymas

Klimato kontrolės sistema paskirsto įtraukiamą orą pro kelias salono ventiliacines angas.

## Automatinis ir rankinis oro paskirstymas

Kai klimatas reguliuojamas automatiškai, oras taip pat paskirstomas automatiškai. Jei reikia, oro paskirstymą galima kontroliuoti rankiniu būdu.

## Reguliuojamos ventiliacinės angos

Kai kurias automobilio oro ventiliacijos angas galima reguliuoti. Tai reiškia, kad galite atidaryti / uždaryti ventiliacijos angą ir nukreipti oro srautą.

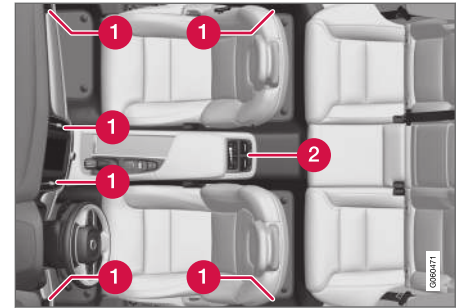

Reguliuojamų oro ventiliacinių angų vietos salone.

- 1** 2 zonų klimato kontrolės sistemoje keturios ventiliacinės angos įrengtos prietaisų skyde-

lyje, po vieną – kiekviename durelių statrams-tyje, tarp priekinių ir galinių durelių.

- 4 zonų klimato kontrolės sistemoje\* yra dvi papildomos angos tunelinio valdymo pulto gale.

### Susijusi informacija

- Klimatas (p. 200)
- Oro paskirstymo keitimas (p. 206)
- Ventiliacinių angų atidarymas, uždarymas ir nukreipimas (p. 207)
- Oro paskirstymo parinkčių lentelė (p. 208)

### Oro paskirstymo keitimas

Prireikus oro paskirstymą galima pakeisti rankiniu būdu.



1. Atverkite klimato rodinį centriniame ekrane, spustelėdami simbolį klimato eilutės viduryje.

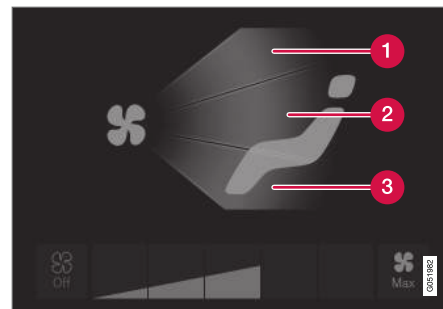

Oro paskirstymo mygtukai klimato kontrolės rodyje.

- 1 Oro paskirstymas – priekinio stiklo atitirpinimo funkcijos ventiliacijos angos
  - 2 Oro paskirstymas – ventiliacijos angos prietaisų skydelyje ir centriniame valdymo pulte
  - 3 Oro paskirstymas – ventiliacijos angos grindyse
2. Paspauskite vieną ar kelis oro paskirstymo mygtukus, kad paleistumėte / nutrauktumėte atitinkamą oro srautą.
    - > Oro paskirstymas pakinta ir mygtukai įsijungia / išsijungia.

### Susijusi informacija

- Oro paskirstymas (p. 205)
- Ventiliacinių angų atidarymas, uždarymas ir nukreipimas (p. 207)
- Oro paskirstymo parinkčių lentelė (p. 208)

## Ventiliacinių angų atidarymas, uždarymas ir nukreipimas

Kai kurias salono ventiliacines angas galima atskirai atidaryti, uždaryti ir nukreipti.

Nukreipus automobilio išorines ventiliacijos angas į šoninius langus, galima nupūsti miglą.

Nukreipus automobilio išorines ventiliacijos angas vidun, kai lauke karšta salone galima suformuoti komfortišką aplinką.

## Ventiliacinių angų atidarymas ir uždarymas

Ventiliacinės angos prietaisų skydelyje:

- Pasukite sukamąją rankenėlę ventiliacinės angos viduryje, norėdami atidaryti / uždaryti oro srautą iš angos.  
Oro srautas būna maksimalus, kai žyma ant rankenėlės nustatoma į vertikalią padėtį.

Ventiliacinės angos durelių statramsčiuose ir tunelinio valdymo pulto gale\*.

- Sukite šį reguliavimo ratuką po ventiliacine anga, norėdami atidaryti arba uždaryti oro srautą iš angos.  
Kuo ilgesnės baltos linijos matomos ant reguliavimo ratuko, tuo didesnis oro srautas.

## Ventiliacinių angų nukreipimas





- Pastumkite svirtį ventiliacinės angos viduryje horizontaliai / vertikaliai, norėdami nukreipti oro srautą iš angos.





## Susijusi informacija

- Oro paskirstymas (p. 205)
- Oro paskirstymo keitimas (p. 206)
- Oro paskirstymo parinkčių lentelė (p. 208)

## Oro paskirstymo parinkčių lentelė

Prireikus oro paskirstymą galima pakeisti rankiniu būdu. Galima nustatyti toliau nurodytas parinktis.

	Oro paskirstymas	Paskirtis
	Jei esant rankiniam režimui visi oro paskirstymo mygtukai nėra pasirinkti, klimato kontrolės sistema grąžinama į automatiškai reguliuojamos klimato funkciją.	
	Pagrindinis oro srautas iš atitirpinimo angų. Iš kitų ortakių nuolat teka šiek tiek oro.	Neleidžia aprasoti ir apledėti langams, kai lauke šalta ir drėgna (norint tai pasiekti, ventiliatoriaus lygis neturi būti žemas).
	Pagrindinis oro srautas iš ortakių prietaisų skydelyje. Iš kitų ortakių nuolat teka šiek tiek oro.	Užtikrina veiksmingą vėsinimą esant karštam orui.
	Pagrindinis oro srautas iš ortakių prie grindų. Iš kitų ortakių nuolat teka šiek tiek oro.	Šildo arba vėsina grindis.

	Oro paskirstymas	Paskirtis
	<p>Pagrindinis oro srautas nukreipiamas iš atitirpinimo funkcijos ventiliacijos angų ir prietaisų skydelio ventiliacijos angų. Iš kitų ortakių nuolat teka šiek tiek oro.</p>	<p>Užtikrina komfortišką klimatą esant karštam ir sausam orui.</p>
	<p>Pagrindinis oro srautas iš atitirpinimo ortakių ir ortakių prie grindų. Iš kitų ortakių nuolat teka šiek tiek oro.</p>	<p>Užtikrina komfortišką klimatą ir apsaugo nuo rasojimo esant šaltam arba drėgnam orui.</p>
	<p>Pagrindinis oro srautas iš ortakių prietaisų skydelyje ir prie grindų. Iš kitų ortakių nuolat teka šiek tiek oro.</p>	<p>Užtikrina komfortišką klimatą šviečiant saulei, kai lauke žema temperatūra.</p>
	<p>Pagrindinis oro srautas iš atitirpinimo ortakių, ortakių prietaisų skydelyje ir prie grindų.</p>	<p>Automobilio salone užtikrina subalansuotą komfortą.</p>

◀◀ **Susijusi informacija**

- Oro paskirstymas (p. 205)
- Ventilacinių angų atidarymas, uždarymas ir nukreipimas (p. 207)
- Oro paskirstymo keitimas (p. 206)



## Klimato valdymo elementai

Klimato kontrolės sistemos funkcijos valdomos fiziniais mygtukais centriniame valdymo pulte, naudojantis centriniu ekranu ir klimato valdymo elementais, esančiais tunelinio valdymo pulto galinėje dalyje\*.

### Fiziniai mygtukai centriniame valdymo pulte

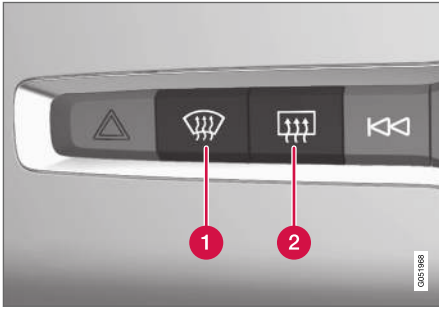

- 1 Šildomo priekinio stiklo\* ir maksimalaus atitirpinimo funkcijos mygtukas.
- 2 Šildomo galinio lango ir šoninių veidrodėlių mygtukas.

### Klimato eilutė centriniame ekrane

Dažniausiai naudojamas klimato kontrolės funkcijas galima reguliuoti iš klimato eilutės.

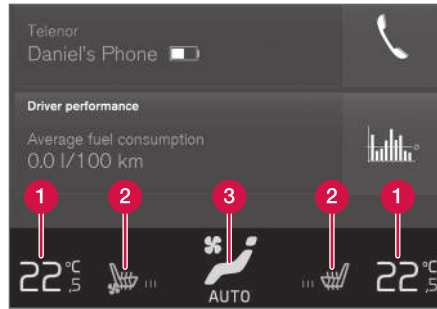

- 1 Vairuotojo ir keleivio pusės temperatūros valdymo elementai.
- 2 Šildomosios\* bei vėdinamosios\* vairuotojo ir priekinės keleivio sėdynės bei šildomojo vairo\* valdymo elementai.
- 3 Mygtukas klimato kontrolės rodiui pasiekti. Ant mygtuko esantis grafinis piešinys rodo aktyvintą klimato kontrolės nuostatą.

### Klimato rodinys centriniame ekrane

Atverkite klimato rodinį, spustelėdami simbolį klimato eilutės viduryje.

Atsižvelgiant į įrangos lygį, klimato rodinį galima suskirstyti į kelias korteles. Kortelės keičiamos perbraukiant kairėn / dešinėn arba paspaudžiant atitinkamą antraštę.



### Pagrindinės klimato kontrolės funkcijos

Be klimato eilutėje esančių funkcijų, **Pagrindinis klimatas** kortelėje taip pat galima reguliuoti kitas pagrindines klimato funkcijas.

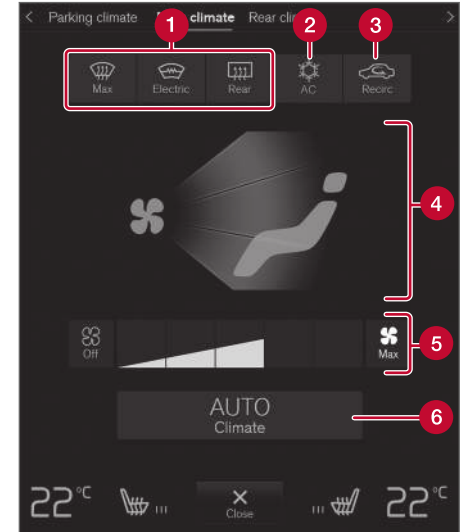

- 1 **Max, Elektrinis, Galinis** – langų ir šoninių veidrodėlių atitirpinimo funkcijos valdymo elementai.
- 2 **Kondic.** – oro kondicionieriaus valdymo elementai.

- ◀ **3 Recirk.** – oro recirkuliacijos valdymo elementai.
- 4** Oro paskirstymo funkcijos valdymo elementai.
- 5** Priekinių sėdynių ventiliatoriaus valdymo elementai<sup>2</sup>.
- 6 AUTO** – automatinis klimato reguliavimas.

### Galinių sėdynių klimato kontrolė\*

Visos galinių sėdynių klimato kontrolės funkcijos gali būti reguliuojamos **Klimatas galinėje dalyje** kortelėje.

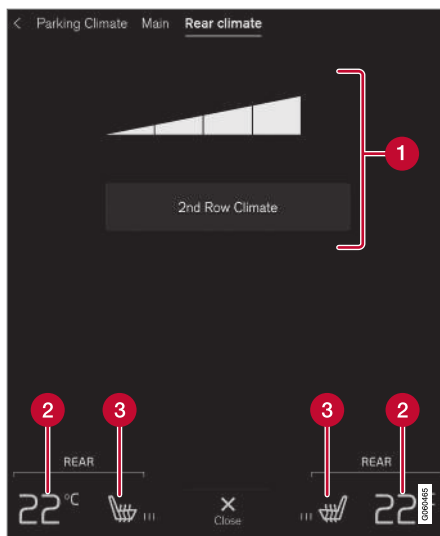

- 1 Klimatas antrosios eilės sėdynėse** – galinės sėdynės klimato funkcijos valdymo elementai. Galinių sėdynių ventiliatoriaus valdymo elementai.
- 2** Temperatūros galinėse sėdynėse valdymo elementai.
- 3** Šildomos galinės sėdynės valdymo elementai\*.

### Stovėjimo klimatas\*

Automobilio stovėjimo klimatas gali būti reguliuojamas **Stovėjimo klimatas** kortelėje.

### Klimato valdymo elementai tunelinio valdymo pulto galinėje dalyje\*

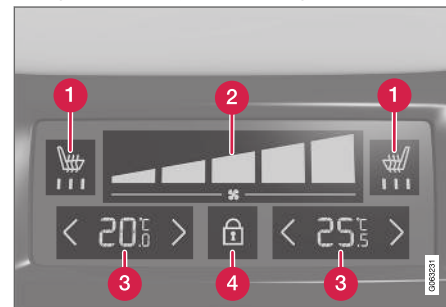

- 1** Šildomos galinės sėdynės valdymo elementai\*.
- 2** Galinių sėdynių ventiliatoriaus valdymo elementai.
- 3** Temperatūros galinėse sėdynėse valdymo elementai.
- 4** Užrakinimo / atrakinimo mygtukas klimato skydelyje.

Jei automobilio tunelinio valdymo pulto gale nėra klimato kontrolės skydelio, bet yra šildomosios

<sup>2</sup> Esant 2 zonų klimato kontrolės sistemai, šie valdymo elementai naudojami ir galinėms sėdynėms.

galinės sėdynės\*, šiai funkcijai valdyti yra fiziniai mygtukai tunelinio valdymo pulto gale.

Klimato skydelyje yra ekrano užraktas, kuris neleidžia netyčia pakeisti ventiliatoriaus apsučių ir temperatūros. Užrakinus ekraną, rodomi tik sėdynės valdymo elementai\* ir atrakinimo mygtukas.

Atrakinus galima pakeisti ventiliatoriaus apsučius ir temperatūrą, naudojantis klimato skydeliu, kur pateikiamos visos pasirinktos klimato nuostatos. Po tam tikro nenaudojimo laikotarpio ekranas užsirasina automatiškai.

### Susijusi informacija

- Klimatas (p. 200)
- Priekinės sėdynės šildymo aktyvinimas ir deaktivinimas\* (p. 213)
- Galinės sėdynės šildymo aktyvinimas ir deaktivinimas\* (p. 214)
- Priekinės sėdynės vėdinimo aktyvinimas ir deaktivinimas\* (p. 216)
- Vairo šildymo funkcijos aktyvinimas ir deaktivinimas\* (p. 216)
- Automatinės klimato kontrolės aktyvinimas (p. 217)
- Oro recirkuliacijos aktyvinimas ir deaktivinimas (p. 218)
- Maksimalaus atitirpinimo funkcijos aktyvinimas ir deaktivinimas (p. 219)

- Priekinio stiklo šildymo\* funkcijos aktyvinimas ir deaktivinimas (p. 220)
- Galinio lango ir šoninių veidrodėlių šildymo aktyvinimas ir deaktivinimas (p. 221)
- Ventiliatoriaus lygio reguliavimas priekinėse sėdynėse (p. 222)
- Ventiliatoriaus lygio reguliavimas galinėse sėdynėse\* (p. 223)
- Temperatūros sinchronizavimas (p. 226)
- Oro kondicionieriaus aktyvinimas ir deaktivinimas (p. 227)

### Priekinės sėdynės šildymo aktyvinimas ir deaktivinimas\*

Sėdynes galima pašildyti, kad šaltu oru padidėtų vairuotojo ir keleivių komfortas.



1. Centrinio ekrano klimato eilutėje paspauskite vairo ir sėdynės kairiosios arba dešinės pusės mygtuką, kad atvertumėte sėdynės ir vairo valdymo elementus.

Jeigu automobilyje nėra vėdinamų sėdynių ar šildomo vairo (vairuotojo pusėje), šildomų sėdynių mygtukas yra tiesiogiai klimato eilutėje.



2. Paspaudinkite šildomų sėdynių mygtuką, kad pasirinktumėte vieną iš keturių lygių: **Išjungta**, **Aukštas**, **Vidutiniškai** arba **Žemas**.
  - > Lygis pakinta ir mygtuke parodomas nustatytas lygis.





## ⚠️ ĮSPĖJIMAS

Asmenys, kurie neįjunta padidėjusios temperatūros dėl pojūčių trūkumo, arba tie, kuriems kyla problemų kontroliuojant šildomas sėdynes, neturėtų naudotis šildomomis sėdynėmis. Kitaip jie gali nusideginti.

### Susijusi informacija

- Klimato valdymo elementai (p. 211)
- Šildomosios priekinės sėdynės\* automatinio įjungimo aktyvinimas ir deaktyvinimas (p. 214)

## Šildomosios priekinės sėdynės\* automatinio įjungimo aktyvinimas ir deaktyvinimas

Sėdynės galima pašildyti, kad šaltu oru padidėtų vairuotojo ir keleivių komfortas.

Galima nustatyti, ar užvedant variklį turi būti aktyvinta sėdynių šildymo automatinio paleidimo funkcija. Aktyvius automatinio paleidimo funkciją, šildymas prasidės jeigu bus žema aplinkos temperatūra.

1. Centrinio ekrano viršutiniame rodinyje paspauskite **Nuostatos**.
2. Spauskite **Klimatas**.
3. Pasirinkite **Vairuot. sėdynės automatinio šild. lygis** ir **Keleivio sėdynės automatinio šild. lygis**, kad automatiškai aktyvintumėte / deaktyvintumėte vairuotojo ir keleivio sėdynių šildymo funkciją.
  - > Aktyvius automatinį įjungimą, kiekviename klimato kontrolės eilutėje esančiame šildomųjų priekinių sėdynių mygtuke bus rodoma „A“.
4. Pasirinkite **Žemas, Vidutiniškai** arba **Aukštas**, kad pasirinktumėte aktyvintos funkcijos lygį.

### Susijusi informacija

- Klimato valdymo elementai (p. 211)
- Priekinės sėdynės šildymo aktyvinimas ir deaktyvinimas\* (p. 213)

## Galinės sėdynės šildymo aktyvinimas ir deaktyvinimas\*

Sėdynės galima pašildyti, kad šaltu oru padidėtų vairuotojo ir keleivių komfortas.

## Galinės sėdynės šildymo aktyvinimas ir deaktyvinimas iš priekinės sėdynės\*



1. Atverkite klimato rodinį centriniame ekrane, spustelėdami simbolį klimato eilutės viduryje.
2. Pasirinkite kortelę **Klimatas galinėje dalyje**.



3. Paspaudinėkite šildomųjų sėdynių mygtuką, kad pasirinktumėte vieną iš keturių lygių: **Išjungta, Aukštas, Vidutiniškai** arba **Žemas**.
  - > Lygis pakinta ir mygtuke parodomas nustatytas lygis.

## Galinės sėdynės šildymo aktyvinimas ir deaktivavimas iš galinės sėdynės

2 zonų klimatas:

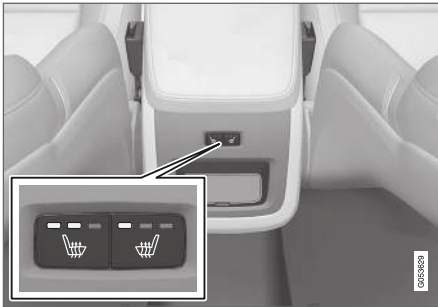

Šildomų sėdynių mygtukai tunelinio valdymo pulto gale.

- Kelis kartus paspauskite šildomų sėdynių fizinių mygtukų, esančių tunelinio valdymo pulto gale, kairę arba dešinę puses, kad pasirinktumėte vieną iš keturių lygių: **Išjungta**, **Aukštas**, **Vidutiniškai** arba **Žemas**.
  - > Lygis pakinta ir mygtuko šviesos diode parodomas nustatytas lygis.

4 zonų klimatas\*:

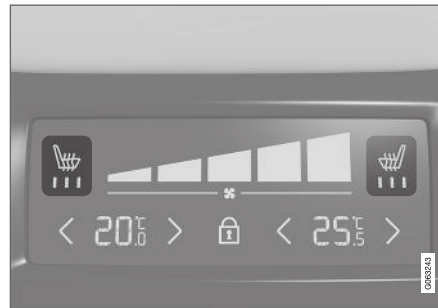

Sėdynės šildymo indikacija ir valdymo elementai klimato kontrolės skydelyje, įrengtame tunelinio valdymo pulto galinėje dalyje.

- Kelis kartus paspauskite šildomų sėdynių mygtukų, esančių tunelinio valdymo pulto klimato kontrolės skyde, kairę arba dešinę puses, kad pasirinktumėte vieną iš keturių lygių: **Išjungta**, **Aukštas**, **Vidutiniškai** arba **Žemas**.
  - > Lygis pakinta ir klimato kontrolės valdymo skydelio ekrane parodomas nustatytas lygis.

### **ISPĖJIMAS**

Asmenys, kurie neįtampa padidėjusios temperatūros dėl pojūčių trūkumo, arba tie, kuriems kyla problemų kontroliuojant šildomas sėdynes, neturėtų naudotis šildomomis sėdynėmis. Kitaip jie gali nusideginti.

## Susijusi informacija

- Klimato valdymo elementai (p. 211)

## Priekinės sėdynės vėdinimo aktyvinimas ir deaktyvinimas\*

Sėdynės gali būti ventiliuojamos, pvz., siekiant užtikrinti didesnę komfortą, kai lauke karšta.

Vėdinimo sistemą sudaro priekinių sėdynių ir atramų ventiliatoriai, traukiantys orą per sėdynių apmušalus. Vėdinimo poveikis padidėja, kai kuo vėsesnis oras patenka į keleivių saloną. Sistemą galima aktyvinti veikiant varikliui.



1. Centrinio ekrano klimato eilutėje paspauskite vairo ir sėdynės kairiosios arba dešinėsios pusės mygtuką, kad atvertumėte sėdynės ir vairo valdymo elementus.

Jeigu automobilyje nėra šildomų sėdynių ar šildomo vairo (vairuotojo pusėje), vėdinamų sėdynių mygtukas yra tiesiogiai klimato eilutėje.



2. Paspaudinėkite vėdinamų sėdynių mygtuką, kad pasirinktumėte vieną iš keturių lygių: **Išjungta, Aukštas, Vidutiniškai** arba **Žemas**.
  - > Lygis pakinta ir mygtuke parodomas nustatytas lygis.

## Susijusi informacija

- Klimato valdymo elementai (p. 211)

## Vairo šildymo funkcijos aktyvinimas ir deaktyvinimas\*

Vairą galima pašildyti, kad šaltu oru padidėtų vairuotojo komfortas.



1. Centrinio ekrano klimato eilutėje paspauskite vairuotojo pusės vairo ir sėdynės mygtuką, kad atvertumėte sėdynės ir vairo valdymo elementus.

Jei automobilyje nėra šildomų arba vėdinamų sėdynių, šildomo vairo mygtukas pasiekiamas tiesiogiai klimato eilutėje.



2. Paspaudinėkite šildomo vairo mygtuką, kad pasirinktumėte vieną iš keturių lygių: **Išjungta, Aukštas, Vidutiniškai** arba **Žemas**.
  - > Lygis pakinta ir mygtuke parodomas nustatytas lygis.

## Susijusi informacija

- Klimato valdymo elementai (p. 211)
- Vairo šildymo\* automatinio įjungimo aktyvinimas ir deaktyvinimas (p. 217)

## Vairo šildymo\* automatinio įjungimo aktyvinimas ir deaktyvinimas

Vairą galima pašildyti, kad šaltu oru padidėtų vairuotojo komfortas.

Galima nustatyti, ar užvedant variklį turi būti automatiškai aktyvinta (deaktyvinta) vairo šildymo funkcija. Aktyvius automatinio paleidimo funkcija, šildymas prasidės jeigu bus žema aplinkos temperatūra.

1. Centrinio ekrano viršutiniame rodinyje paspauskite **Nuostatos**.
2. Spauskite **Klimatas**.
3. Pasirinkite **Vairo automatinio šildymo lygis**, kad aktyvintumėte / deaktyvintumėte vairo šildymo automatinio paleidimo funkciją.
  - > Aktyvius automatinį įjungimą, klimato kontrolės eilutėje esančiame šildomo vairo mygtuke bus rodoma „A“.
4. Pasirinkite **Žemas, Vidutiniškai** arba **Aukštas**, kad pasirinktumėte aktyvintos funkcijos lygį.

### Susijusi informacija

- Vairo šildymo funkcijos aktyvinimas ir deaktyvinimas\* (p. 216)

## Automatinės klimato kontrolės aktyvinimas

Aktyvius automatinę klimato kontrolės funkciją, automatiškai valdomos kelios klimato funkcijos.



1. Atverkite klimato rodinį centriniame ekrane, spustelėdami simbolį klimato eilutės viduryje.
  2. Trumpai arba ilgai spauskite **AUTO Klimatas**/**>**
    - Trumpas paspaudimas – oro recirkuliacija, oro kondicionavimas ir oro paskirstymas – kontroliuojami automatinio būdu.
    - Ilgas paspaudimas – oro recirkuliacija, oro kondicionavimas ir oro paskirstymas valdomi automatiškai, temperatūra ir ventiliatoriaus apsukos pakeičiamos į standartines nuostatas: 22 °C (72 °F) ir 3 (galinėje sėdynėje – lygis 2<sup>3</sup>).
- > Klimato automatinio reguliavimo funkcija aktyvinama ir mygtukas įsijungia.

### **i** PASTABA

Temperatūrą ir ventiliatoriaus apsukas galima keisti nedeaktyvinant automatinės klimato kontrolės sistemos. Automatiškai reguliuojama klimato kontrolės sistema deaktyvinama, kai oro paskirstymas keičiamas rankiniu būdu arba aktyvinant maksimalią atitirpinimo funkciją.

### Susijusi informacija

- Klimato valdymo elementai (p. 211)

<sup>3</sup> Automobiliuose su 4 zonų klimato kontrolės sistema\*.

## Oro recirkuliacijos aktyvinimas ir deaktivavimas

Oro recirkuliacijos funkcija nutraukia prastos kokybės oro (pvz., su išmetamosiomis dujomis) tiekimą iš lauko ir klimato kontrolės sistema ima cirkuliuoti orą automobilio salone.



1. Atverkite klimato rodinį centriniame ekrane, spustelėdami simbolį klimato eilutės viduryje.



2. Spauskite **Recirk.**
  - > Oro recirkuliacija aktyvinama / deaktivinama ir mygtukas įsijungia / išsijungia.

### ! SVARBU

Jeigu oras automobilyje recirkuliuos per ilgai, gali aprasoti langai.

### i PASTABA

Kai suaktyvintas maksimalus atitirpinimo funkcijos lygis, oro recirkuliacijos įjungti neįmanoma.

## Susijusi informacija

- Klimato valdymo elementai (p. 211)
- Oro recirkuliacijos laiko nuostatos aktyvinimas ir deaktivavimas (p. 218)

## Oro recirkuliacijos laiko nuostatos aktyvinimas ir deaktivavimas

Oro recirkuliacijos funkcija nutraukia prastos kokybės oro (pvz., su išmetamosiomis dujomis) tiekimą iš lauko ir klimato kontrolės sistema ima cirkuliuoti orą automobilio salone.

Galima nustatyti, ar turi būti aktyvintas / deaktivintas oro recirkuliacijos laikmatis. Aktyvintus laikmatus, oro recirkuliacija automatiškai išjungiamą praėjus 20 minučių.

1. Centrinio ekrano viršutiniame rodyje paspauskite **Nuostatos**.
2. Spauskite **Klimatas**.
3. Pasirinkite **Recirkuliacijos laikmatis**, kad aktyvintumėte / deaktivintumėte oro recirkuliacijos laikmatį.

## Susijusi informacija

- Oro recirkuliacijos aktyvinimas ir deaktivavimas (p. 218)



## Maksimalaus atitirpinimo funkcijos aktyvinimas ir deaktyvinimas

Siekiant greitai pašalinti miglą ir ledą nuo langų, naudojama maksimali atitirpinimo nuostata.

Maksimalaus atitirpinimo funkcija deaktyvina automatinį klimato ir oro cirkuliacijos reguliavimą, aktyvina oro kondicionierių ir pakeičia ventiliatoriaus lygį į 5, o temperatūrą – į HI.

### **i** PASTABA

Pakeitus ventiliatoriaus lygį į 5, padidėja triukšmas.

Deaktyvinus maksimalaus atitirpinimo funkciją, klimato kontrolės sistema grąžina ankstesnes nuostatas.

## Maksimalios atitirpinimo nuostatos aktyvinimas ir deaktyvinimas centriniame valdymo pulte

Centriniame valdymo pulte įrengtas mygtukas, skirtas greitai pasiekti maksimalią atitirpinimo nuostatą.

Jei priekinis stiklas\* šildomas, maksimalaus atitirpinimo funkciją galima aktyvinti atskirai iš klimato kontrolės rodinio centriniame ekrane.



Fizinis mygtukas centriniame valdymo pulte.

Automobiliai be šildomo priekinio stiklo funkcijos:

- Paspauskite mygtuką.
  - > Maksimalaus atitirpinimo funkcija aktyvinama / deaktyvinama ir mygtukas įsijungia / išsijungia.

Automobiliai su šildomo priekinio stiklo funkcija:

- Paspauskite mygtuką kelis kartus, kad įjungtumėte vieną iš trijų lygių:
  - Aktyvintas šildomas priekinis stiklas
  - Aktyvintas šildomas priekinis stiklas ir maksimali atitirpinimo funkcija
  - Deaktyvinta.
- > Šildomas priekinis stiklas ir maksimalaus atitirpinimo funkcija aktyvinami / deaktyvinami, o mygtukas užsidega arba užgęsta.

### **i** PASTABA

Maksimali atitirpinimo funkcija paleidžiama su tam tikra delsa, kad staigiai nepadidėtų ventiliatoriaus lygis, jei šildomo priekinio stiklo funkcija išaktyvinama dviem greitais mygtuko paspaudimais.

## Maksimalios atitirpinimo nuostatos aktyvinimas ir deaktyvinimas centriniame ekrane



1. Atverkite klimato rodinį centriniame ekrane, spustelėdami simbolį klimato eilutės viduryje.



2. Spauskite **Max**.
  - > Maksimalaus atitirpinimo funkcija aktyvinama / deaktyvinama ir mygtukas įsijungia / išsijungia.

## Susijusi informacija

- Klimato valdymo elementai (p. 211)

## Priekinio stiklo šildymo\* funkcijos aktyvinimas ir deaktyvinimas

Priekinio stiklo šildymo funkcija padeda greitai pašalinti miglą ir ledą nuo priekinio stiklo.

## Priekinio stiklo šildymo funkcijos aktyvinimas ir deaktyvinimas iš centrinio valdymo pulto

Centriniame valdymo pulte įrengtas fizinis mygtukas, skirtas greitai pasiekti priekinio stiklo šildymo funkciją.



Fizinis mygtukas centriniame valdymo pulte.

– Paspauskite mygtuką kelis kartus, kad įjungtumėte vieną iš trijų lygių:

- Aktyvintas šildomas priekinis stiklas
  - Aktyvintas šildomas priekinis stiklas ir maksimali atitirpinimo funkcija
  - Deaktyvinta.
- > Šildomas priekinis stiklas ir maksimalaus atitirpinimo funkcija aktyvinami / deaktyvinami, o mygtukas užsidega arba užgęsta.

## Priekinio stiklo šildymo funkcijos aktyvinimas ir deaktyvinimas iš centrinio ekrano



1. Atverkite klimato rodinį centriniame ekrane, spustelėdami simbolį klimato eilutės viduryje.



2. Spauskite **Elektrinis**.

> Šildomo priekinio stiklo funkcija aktyvinama / deaktyvinama ir mygtukas įsijungia / išsijungia.

### **i** PASTABA

Trikampės zonos kiekviename priekinio stiklo šone nėra šildomos elektra, todėl jose atitirpinimas gali trukti ilgiau.

### **i** PASTABA

Priekinio stiklo šildymo funkcija gali turėti įtakos siūstuvų-imtuvų ir kitos ryšių įrangos veikimui.

### **i** PASTABA

Jei, funkcijai „Start/Stop“ automatiškai išjungus variklį, įjungiami priekinio stiklo šildymo funkcija, variklis automatiškai vėl užvedamas.

## Susijusi informacija

- Klimato valdymo elementai (p. 211)
- Priekinio stiklo šildymo\* automatinio įjungimo aktyvinimas ir deaktyvinimas (p. 221)

## Priekinio stiklo šildymo\* automatinio įjungimo aktyvinimas ir deaktyvinimas

Priekinio stiklo šildymo funkcija padeda greitai pašalinti miglą ir ledą nuo priekinio stiklo.

Galima nustatyti, ar užvedant variklį turi būti automatiškai aktyvinta (deaktyvinta) priekinio stiklo šildymo funkcija. Aktyvius automatinio paleidimo funkciją, kilus priekinio stiklo / lango apledėjimo ar aprasojimo pavojui šildyti pradeda automatiškai. Šildymas automatiškai išjungiamas, kai priekinis stiklas / langas pakankamai pašildomas ir ledas nutirpsta arba aprasojimas dingsta.

1. Centrinio ekrano viršutiniame rodyne paspauskite **Nuostatos**.
2. Spauskite **Klimatas**.
3. Pasirinkite **Automatinis priekinio stiklo šildytuvas**, kad aktyvintumėte / deaktyvintumėte priekinio stiklo šildymo automatinio paleidimo funkciją.

### Susijusi informacija

- Priekinio stiklo šildymo\* funkcijos aktyvinimas ir deaktyvinimas (p. 220)

## Galinio lango ir šoninių veidrodėlių šildymo aktyvinimas ir deaktyvinimas

Šildomasis galinis langas ir šoniniai veidrodėliai greitai pašalina miglą ir ledą.

### Galinio lango ir šoninių veidrodėlių šildymo aktyvinimas ir deaktyvinimas iš centrinio valdymo pulto

Centriniame valdymo pulte yra fizinis mygtukas, leidžiantis greitai pasiekti galinio lango ir šoninių veidrodėlių šildymo funkciją.



Fizinis mygtukas centriniame valdymo pulte.

- Paspauskite mygtuką.
  - > Galinio lango ir šoninių veidrodėlių šildymo funkcija aktyvinama / deaktyvinama ir mygtukas įsijungia / išsijungia.

## Galinio lango ir šoninių veidrodėlių šildymo aktyvinimas ir deaktyvinimas iš centrinio ekrano



1. Atverkite klimato rodinį centriniame ekrane, spustelėdami simbolį klimato eilutės viduryje.



2. Spauskite **Galinis**.
  - > Galinio lango ir šoninių veidrodėlių šildymo funkcija aktyvinama / deaktyvinama ir mygtukas įsijungia / išsijungia.

### Susijusi informacija

- Klimato valdymo elementai (p. 211)
- Kaip aktyvinti ir deaktyvinti vairo ir šoninių veidrodėlių automatinio šildymo funkciją (p. 222)

## Kaip aktyvinti ir deaktyvinti vairo ir šoninių veidrodėlių automatinio šildymo funkciją

Šildomasis galinis langas ir šoniniai veidrodėliai greitai pašalina miglą ir ledą.

Galima nustatyti, ar užvedant variklį turi būti aktyvinta / deaktyvinta galinio lango bei šoninių veidrodėlių automatinio šildymo funkcija. Aktyvius automatinio paleidimo funkciją, kilus priekinio stiklo / lango apledėjimo ar aprasojimo pavojui šildyti pradeda automatiškai. Šildymas automatiškai išjungiamas, kai priekinis stiklas / langas pakankamai pašildomas ir ledas nutirpsta arba aprasojimas dingsta.

1. Centrinio ekrano viršutiniame rodinyje paspauskite **Nuostatos**.
2. Spauskite **Klimatas**.
3. Pasirinkite **Automatinis galinio lango šildytuvas**, kad aktyvintumėte / deaktyvintumėte lango ir šoninių veidrodėlių šildymo automatinio paleidimo funkciją.

### Susijusi informacija

- Galinio lango ir šoninių veidrodėlių šildymo aktyvinimas ir deaktyvinimas (p. 221)

## Ventiliatoriaus lygio reguliavimas priekinėse sėdynėse<sup>4</sup>

Galima nustatyti vieną iš kelių skirtingų automatinio būdu valdomų priekinės sėdynės ventiliatoriaus apsuokų.



1. Atverkite klimato rodinį centriniame ekrane, spustelėdami simbolį klimato eilutės viduryje.

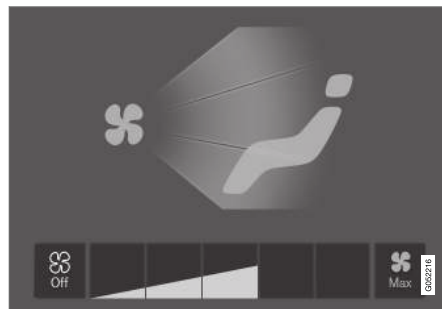

Ventiliatoriaus valdymo mygtukai klimato kontrolės rodinyje.

2. Paspauskite pageidaujimą ventiliatoriaus lygį – **Off, 1-5** arba **Max**.
  - > Ventiliatoriaus lygis pakeičiamas ir ima šviesti pasirinkto lygio mygtukai.

### ! SVARBU

Jei ventiliatorius bus visiškai išjungtas, kai neveikia oro kondicionierius, gali imti rasoti langai.

### i PASTABA

Klimato kontrolės sistema automatiškai pritaiko pasirinkto ventiliatoriaus lygio oro srautą pagal poreikius: tai reiškia, kad ventiliatoriaus sukimosi greitis gali kisti, nors ventiliatoriaus lygis išliks toks pat.

### Susijusi informacija

- Klimato valdymo elementai (p. 211)

<sup>4</sup> 2 zonų klimato kontrolės sistemoje – dar ir galinių sėdynių.

## Ventiliatoriaus lygio reguliavimas galinėse sėdynėse\*

Galima nustatyti vieną iš kelių skirtingų automatiškai valdomų galinės sėdynės ventiliatoriaus apskukų.

### Galinės sėdynės ventiliatoriaus lygio reguliavimas iš priekinės sėdynės



1. Atverkite klimato rodinį centriniame ekrane, spustelėdami simbolį klimato eilutės viduryje.
2. Pasirinkite kortelę **Klimatas galinėje dalyje**.

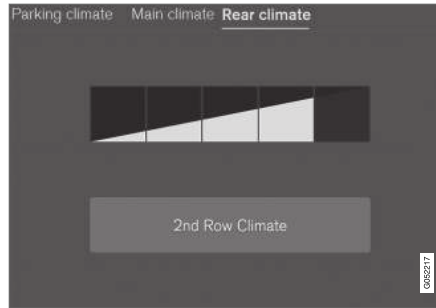

Ventiliatoriaus valdymo mygtukai kortelėje **Klimatas galinėje dalyje** klimato kontrolės rodyje.

3. Paspauskite pageidaujimą ventiliatoriaus lygį – 1-5.

Galinių sėdynių ventiliatoriaus lygį galima išjungti paliečiant **Klimatas antrosios eilės sėdynėse**.

> Ventiliatoriaus lygis pakeičiamas ir ima šviesti pasirinkto lygio mygtukai.

### Galinės sėdynės ventiliatoriaus lygio reguliavimas iš galinės sėdynės

1. Tunelinio valdymo pulto klimato skydelyje paspauskite atrakinimo mygtuką, kad pasiektumėte valdymo elementus.



Ventiliatoriaus valdymo elementai klimato kontrolės valdymo skydelyje, tunelinio valdymo pulto galinėje dalyje.

2. Paspauskite pageidaujimą ventiliatoriaus lygį – 1-5.
  - > Ventiliatoriaus lygis pakeičiamas ir ima šviesti pasirinkto lygio mygtukai.

#### **i PASTABA**

Ventiliatoriaus lygio galinėje sėdynėje negalima nustatyti, jei ventiliatoriaus lygis priekinėse sėdynėse nustatytas į padėtį **Off**.

Galinės sėdynės ventiliatoriaus apskukas galima išjungti tik iš centrinio ekrano klimato rodinio.





**i PASTABA**

Klimato kontrolės sistema automatiškai pritaiko pasirinkto ventiliatoriaus lygio oro srautą pagal poreikius: tai reiškia, kad ventiliatoriaus sukimosi greitis gali kisti, nors ventiliatoriaus lygis išliks toks pat.

**Susijusi informacija**

- Klimato valdymo elementai (p. 211)

**Temperatūros reguliavimas priekinėse sėdynėse<sup>5</sup>**

Priekinių sėdynių klimato zonosose galima nustatyti pageidaujama temperatūrą.



Temperatūros mygtukai klimato eilutėje.

1. Centrinio ekrano klimato eilutėje paspauskite kairiosios arba dešinės pusės temperatūros mygtuką, kad atvertumėte valdymo elementus.



Temperatūros valdymo elementas.

2. Temperatūra reguliuojama taip:

- nuvilkite valdymo elementą į pageidaujama temperatūrą arba
  - paspauskite +/-, kad padidintumėte arba sumažintumėte temperatūrą laipsniškai.
- > Temperatūra pakinta ir mygtuke parodoma nustatyta temperatūra.

**i PASTABA**

Negalima skubinti šildymo arba aušinimo renkant aukštesnę arba žemesnę temperatūrą už faktinę norimą temperatūrą.

**Susijusi informacija**

- Klimato valdymo elementai (p. 211)

<sup>5</sup> 2 zonų klimato kontrolės sistemoje – dar ir galinių sėdynių.

## Temperatūros reguliavimas galinėse sėdynėse\*

Galinių sėdynių klimato zonosose galima nustatyti pageidaujamą temperatūrą.

### Temperatūros galinėje sėdynėje reguliavimas iš priekinės sėdynės



1. Atverkite klimato rodinį centriniame ekrane, spustelėdami simbolį klimato eilutės viduryje.
2. Pasirinkite kortelę **Klimatas galinėje dalyje**.



Oro temperatūros mygtukai klimato kontrolės rodinio kortelėje **Klimatas galinėje dalyje**.

3. Paspauskite kairiosios arba dešinės pusės temperatūros reguliavimo mygtuką, kad atidarytumėte valdymo elementą.

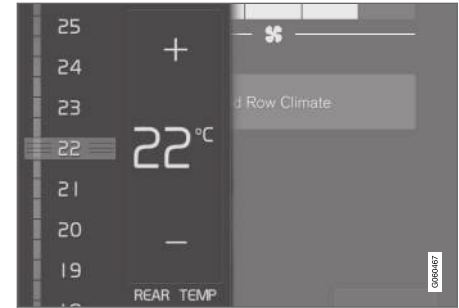

Temperatūros valdymo elementas.

4. Temperatūra reguliuojama taip:
  - nuvilkite valdymo elementą į pageidaujamą temperatūrą
  - paspauskite +/–, kad padidintumėte arba sumažintumėte temperatūrą laipsniškai.

> Temperatūra pakinta ir mygtuke parodoma nustatyta temperatūra.

### Temperatūros galinėje sėdynėje reguliavimas iš galinės sėdynės

1. Tunelio valdymo pulto klimato skydelyje paspauskite atrakinimo mygtuką, kad pasiektumėte valdymo elementus.





Temperatūros valdymo elementas klimato kontrolės valdymo skydelyje, tunelinio valdymo pulto galinėje dalyje.

2. Paspauskite tunelinio valdymo pulto klimato kontrolės skydelio kairiuosius arba dešiniuosius mygtukus </>, kad laipsniškai sumažintumėte / padidintumėte temperatūrą.
  - > Temperatūra pakinta ir klimato kontrolės valdymo skydelio ekrane parodoma nustatyta temperatūra.

### **i PASTABA**

Negalima skubinti šildymo arba aušinimo renkantis aukštesnę arba žemesnę temperatūrą už faktinę norimą temperatūrą.

### **Susijusi informacija**

- Klimato valdymo elementai (p. 211)

## **Temperatūros sinchronizavimas**

Temperatūrą automobilio skirtingose klimato zonose galima sinchronizuoti su temperatūra vairuotojo pusėje.

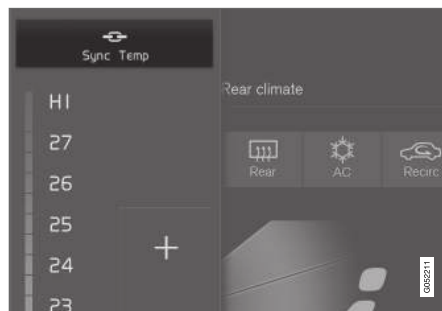

Sinchronizavimo mygtukas tarp vairuotojo pusės temperatūros valdymo elementų.

1. Paspauskite centrinio ekrano klimato eilutėje esantį vairuotojo pusės temperatūros mygtuką, kad atvertumėte valdymo elementus.
2. Paspauskite **Sinchronizuoti temperatūrą** .
  - > Visų automobilio zonų temperatūra sinchronizuojama su vairuotojo pusės temperatūra ir šalia temperatūros reguliavimo mygtuko parodomas sinchronizavimo simbolis.

Sinchronizacija sustabdoma papildomai paspaudžiant **Sinchronizuoti temperatūrą** arba pakeičiant temperatūros nuostatas kitoje nei vairuotojo klimato zonoje.

### **Susijusi informacija**

- Klimato valdymo elementai (p. 211)



## Oro kondicionieriaus aktyvinimas ir deaktyvinimas

Oro kondicionierius pagal poreikį vėsina ir sausina įtraukiamą orą.

Aktyvius oro kondicionierių, klimato kontrolės sistema pagal poreikį automatiškai ima valdyti įjungimo ir išjungimo funkcijas.



1. Atverkite klimato rodinį centriniame ekrane, spustelėdami simbolį klimato eilutės viduryje.



2. Spauskite **Kondic.**
  - > Oro kondicionierius aktyvinamas / deaktyvinamas ir mygtukas įsijungia / išsijungia.

### **i** PASTABA

Kad oro kondicionierius veiktų optimaliai, uždarykite visus šoninius langus ir stoglangį\*.

### **i** PASTABA

Kai ventiliatoriaus valdymo elementas yra padėtyje **Off**, oro kondicionieriaus suaktyvinti neįmanoma.

## Susijusi informacija

- Klimato valdymo elementai (p. 211)

## Stovėjimo klimatas\*

Stovėjimo klimato kontrolė yra bendrinis terminas įvairioms funkcijoms, kurios gerina automobilio salono klimatą, kai automobilis pastatytas, apibrėžti, pvz., pradinis kondicionavimas.



Stovėjimo klimato kontrolei priklausančios funkcijos valdomos iš **Stovėjimo klimatas** klimato rodyneje centriniame ekrane. Atverkite klimato rodinį, spustelėdami simbolį klimato eilutės viduryje.

## Susijusi informacija

- Klimatas (p. 200)
- Paruošimas\* (p. 228)
- Klimato komfortas stovėjimo metu\* (p. 232)
- Stovėjimo klimato kontrolės ženklai ir pranešimai\* (p. 234)

## Paruošimas\*

Paruošimas yra klimato kontrolės funkcija, kuri, jeigu įmanoma, prieš važiuojant bando pasiekti komfortišką automobilio salono temperatūrą.

Paruošimą galima įjungti tiesiogiai arba nustatyti laikmačio pagalba.

Šiai funkcijai atskirais atvejais naudojami kelios sistemos:

- Esant šaltam orui, variklio šildiklis\* pašildo automobilio saloną, kol pasiekama komforto temperatūra.
- Kai šilta, ventiliacijos sistema vėsina automobilio saloną, imdama orą iš lauko.

### **i** PASTABA

Ruošiant automobilio saloną, automobilis siekia komfortiškos temperatūros, o ne klimato kontrolės sistemoje nustatytos temperatūros.

## Susijusi informacija

- Stovėjimo klimatas\* (p. 227)
- Įjunkite ir išjunkite paruošimą\* (p. 228)
- Paruošimo laiko nustatymas\* (p. 229)

## Įjunkite ir išjunkite paruošimą\*

Paruošimo funkcija, jeigu įmanoma, prieš važiuojant pašildo\* arba išvėdina automobilio saloną. Šią funkciją galima įjungti tiesiogiai iš centrinio ekrano arba mobiliojo telefono.

## Įjunkite ir išjunkite iš automobilio



1. Atverkite klimato rodinį centriniame ekrane, spustelėdami simbolį klimato eilutės viduryje.
2. Pasirinkite kortelę **Stovėjimo klimatas**.
3. Spauskite **Paruošimas**.  
> Paruošimo funkcija įjungiamą / išjungiamą, o mygtukas užsidega arba užgesa.

### **i** PASTABA

Kai vyksta išankstinis salono parengimas, automobilio durelės ir langai turi būti uždaryti.

## **!** ĮSPĖJIMAS

Nenaudokite paruošimo funkcijos, jei automobilyje įrengtas šildytuvai\*:

- Nevėdinamose patalpose. Įsijungus šildytuvui, skleidžiamos išmetamosios dujos.
- Ten, kur yra degių ar lengvai užsiliepsnjančių medžiagų. Degalai, dujos, aukšta žolė, pjuvenos ir kt. gali užsiliepsnoti.
- Jei kyla pavojus, kad šildytuvo išmetimo linija gali būti užblokuota. Pavyzdžiui, storas sniego sluoksnis ties priekinio dešiniojo rato arka gali užblokuoti šildytuvo ventiliaciją.

Nepamirškite, kad paruošimo funkciją gali paleisti iš anksto nustatytas laikmatis.

## Paleidimas iš programėlės\*

Paruošimo funkciją galima įjungti ir informaciją apie pasirinktąsias nuostatas galima valdyti iš įrenginio, kuriame yra „Volvo On Call\*\*“ programėlė. Paruošimo funkcija pašildo\* automobilio saloną iki patogios temperatūros arba išvėdina jį pūsdama orą iš lauko.

Automobilio saloną galima paruošti ir naudojant automobilio nuotolinio paleidimo funkciją („Engine Remote Start“ – ERS)<sup>6</sup>, per „Volvo On Call\*\*“ programėlę.

<sup>6</sup> Kai kuriose rinkose.

### Susijusi informacija

- Stovėjimo klimatas\* (p. 227)
- Paruošimas\* (p. 228)
- Paruošimo laiko nustatymas\* (p. 229)

### Paruošimo laiko nustatymas\*

Laikmatį galima nustatyti taip, kad paruošimo procedūra baigtųsi iš anksto apibrėžtu laiku.

Laikmatyje gali būti iki 8 skirtingų nuostatų, kuriais įrašomi šie dalykai:

- Laikas vieną dieną
- Pasikartojantis arba nepasikartojantis laikas vieną ar kelias dienas per savaitę.

### Susijusi informacija

- Paruošimas\* (p. 228)
- Paruošimo laiko nuostatos įtraukimas ir redagavimas\* (p. 229)
- Paruošimo laiko nuostatos aktyvinimas ir deaktivavimas\* (p. 231)
- Paruošimo laiko nuostatos šalinimas\* (p. 231)

### Paruošimo laiko nuostatos įtraukimas ir redagavimas\*

Paruošimo laikmačiu galima pasirinkti iki 8 laiko nuostatų.

### Kaip pridėti laiko nuostatą

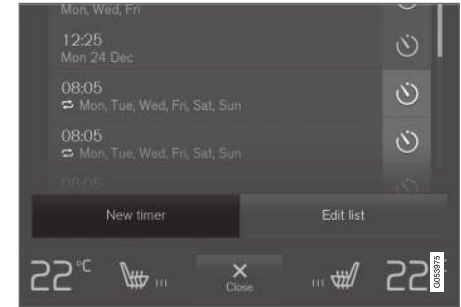

Mygtukas, kuriuo pridama laiko nuostata **Stovėjimo klimatas** kortelėje klimato rodynyje.

1. Centriniam ekrane atverkite klimato kontrolės rodinį.
2. Pasirinkite kortelę **Stovėjimo klimatas**.



- ◀ 3. Spauskite **[traukti laikmatį]**.  
> Rodomas išskylantysis langas.

### **i** PASTABA

Jei jau yra įvesta 8 laikmačio nuostatų, papildomos laikmačio nuostatos įtraukti neleidžiama. Jei norite įtraukti naują, panaikinkite esamą laiko nuostatą.

4. Norėdami laikmačiu nustatyti vieną datą, paspauskite **Data**.  
Norėdami laikmačiu nustatyti vieną ar kelias savaitės dienas, paspauskite **Dienos**.  
Pasirinkus **Dienos**: Aktyvinkite / deaktyvinkite pakartojimą, pažymėdami **Kartoti kas sav.** langelį arba nuimdami nuo jo žymą.
5. Pasirinkus **Data**: Pasirinkite paruošimo datą, slinkdami rodyklėmis datų sąrašui.  
Pasirinkus **Dienos**: Pasirinkite paruošimo savaitės dienas, paspausdami savaitės dienų mygtukus.
6. Slinkdami rodyklėmis, nustatykite laiką, kada paruošimas turi baigtis.
7. Norėdami pridėti laiko nuostatą, spauskite **Patvirtinti**.  
> Laiko nuostata pridama prie sąrašo ir aktyvinama.

### **!** ĮSPĖJIMAS

Nenaudokite paruošimo funkcijos, jei automobilyje įrengtas šildytuvas\*:

- Nevėdinamose patalpose. Įsijungus šildytuvui, skleidžiamos išmetamosios dujos.
- Ten, kur yra degių ar lengvai užsiliepsnojančių medžiagų. Degalai, dujos, aukšta žolė, pjuvenos ir kt. gali užsiliepsnoti.
- Jei kyla pavojus, kad šildytuvo išmetimo linija gali būti užblokuota. Pavyzdžiui, storas sniego sluoksnis ties priekinio dešiniojo rato arka gali užblokuoti šildytuvo ventiliaciją.

Nepamirškite, kad paruošimo funkciją gali paleisti iš anksto nustatytas laikmatis.

### Laiko nuostatos redagavimas

1. Centriniam ekrane atverkite klimato kontrolės rodinį.
2. Pasirinkite kortelę **Stovėjimo klimatas**.
3. Paspauskite laiko nuostatą, kuri bus keičiama.  
> Rodomas išskylantysis langas.
4. Redaguokite laiko nuostatą taip pat, kaip aprašyta ankstesniame skyrelyje „Kaip pridėti laiko nuostatą“.

### Susijusi informacija

- Paruošimas\* (p. 228)
- Paruošimo laiko nustatymas\* (p. 229)
- Paruošimo laiko nuostatos aktyvinimas ir deaktyvinimas\* (p. 231)
- Paruošimo laiko nuostatos šalinimas\* (p. 231)

## Paruošimo laiko nuostatos aktyvinimas ir deaktyvinimas\*

Paruošimo laikmačio laiko nuostatą galima aktyvinti arba deaktyvinti pagal poreikį.



Laikmačio mygtukai klimato kontrolės rodinio kortelėje **Stovėjimo klimatas**.

1. Centriniam ekrane atverkite klimato kontrolės rodinį.
2. Pasirinkite kortelę **Stovėjimo klimatas**.
3. Laiko nuostata aktyvinama / deaktyvinama paspaudus laikmačio mygtuką dešinėje nuostatos pusėje.
  - > Laiko nuostata aktyvinama / deaktyvinama, o mygtukas užsidega arba užgessta.

## ⚠️ ĮSPĖJIMAS

Nenaudokite paruošimo funkcijos, jei automobilyje įrengtas šildytuvus\*:

- Nevėdinamose patalpose. Įsijungus šildytuvui, sklaidžiamos išmetamosios dujos.
- Ten, kur yra degių ar lengvai užsiliepsnijančių medžiagų. Degalai, dujos, aukšta žolė, pjuvenos ir kt. gali užsiliepsnoti.
- Jei kyla pavojus, kad šildytuvo išmetimo linija gali būti užblokuota. Pavyzdžiui, storas sniego sluoksnis ties priekinio dešiniojo rato arka gali užblokuoti šildytuvo ventiliaciją.

Nepamirškite, kad paruošimo funkciją gali paleisti iš anksto nustatytas laikmatis.

## Susijusi informacija

- Paruošimas\* (p. 228)
- Paruošimo laiko nustatymas\* (p. 229)
- Paruošimo laiko nuostatos įtraukimas ir redagavimas\* (p. 229)
- Paruošimo laiko nuostatos šalinimas\* (p. 231)

## Paruošimo laiko nuostatos šalinimas\*

Nebereikalingą paruošimo laiko nuostatą galima panaikinti.

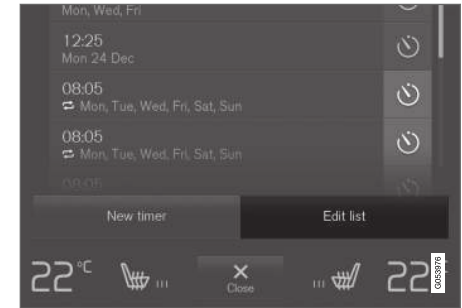

Mygtukas, kuriuo redaguojamas sąrašas/pašalinama laiko nuostata kortelėje **Stovėjimo klimatas** klimato rodyneje.

1. Centriniam ekrane atverkite klimato kontrolės rodinį.
2. Pasirinkite kortelę **Stovėjimo klimatas**.
3. Spauskite **Redaguoti sąrašą**.
4. Paspauskite šalinimo piktogramą sąrašo dešinėje.
  - > Vietoj piktogramos atsiranda **Naikinti** tekstas.
5. Patvirtinkite paspausdami **Naikinti**.
  - > Laiko nuostata pašalinta iš sąrašo.



#### ◀◀ **Susijusi informacija**

- Paruošimas\* (p. 228)
- Paruošimo laiko nustatymas\* (p. 229)
- Paruošimo laiko nuostatos įtraukimas ir redagavimas\* (p. 229)
- Paruošimo laiko nuostatos aktyvinimas ir deaktivavimas\* (p. 231)

#### **Klimato komfortas stovėjimo metu\***

Klimatą automobilio salone galima palaikyti, kai automobilis stovi, pvz., jei reikia išjungti variklį, bet vairuotojas arba keleivis (-iai) nori pasilikti automobilyje ir pageidauja, kad būtų palaikomas komfortiškas klimatas.

Komfortiško klimato palaikymo funkciją galima įjungti tik tiesiogiai.

Šiai funkcijai atskirais atvejais naudojamos kelios sistemos:

- Esant šaltam orui, variklio likutinė šiluma sušildo automobilio saloną iki komfortiškos temperatūros.
- Kai šilta, ventiliacijos sistema vėsina automobilio saloną, imdama orą iš lauko.

#### **PASTABA**

Klimato komforto techninės priežiūros procesas užrakinus automobilį iš lauko išjungiamas, kad be reikalo nebūtų naudojama perteklinė šiluma. Šia funkcija siekiama palaikyti klimato komfortą, kai vairuotojas ar keleiviai lieka automobilyje.

#### **Susijusi informacija**

- Stovėjimo klimatas\* (p. 227)
- Klimato komforto funkcijos paleidimas ir išjungimas automobiliui stovint\* (p. 232)

#### **Klimato komforto funkcijos paleidimas ir išjungimas automobiliui stovint\***

Komfortiško klimato palaikymo funkcija palaiko klimatą salone po važiavimo. Šią funkciją galima įjungti tiesiogiai iš centrinio ekrano.



1. Atverkite klimato rodinį centriniame ekrane, spustelėdami simbolį klimato eilutės viduryje.
2. Pasirinkite kortelę **Stovėjimo klimatas**.
3. Spauskite **Palaikyti komfortišką klimatą**.  
> Komfortiško klimato palaikymo funkcija įjungžiama / išjungžiama, o mygtukas užsi-dega arba užgęsta.

#### **PASTABA**

Jei nepakanka variklio šilumos automobilio salono temperatūrai palaikyti arba jei lauko temperatūra siekia maždaug 20 °C (68 °F), klimato komforto išlaikymo funkcijos įjungti nepavyks.

** PASTABA**

Klimato komforto techninės priežiūros procesas užrakinus automobilį iš lauko išjungiamas, kad be reikalo nebūtų naudojama perteklinė šiluma. Šia funkcija siekiama palaikyti klimato komfortą, kai vairuotojas ar keleiviai lieka automobilyje.

**Susijusi informacija**

- Klimato komfortas stovėjimo metu\* (p. 232)





## Stovėjimo klimato kontrolės ženklai ir pranešimai\*

Vairuotojo ekrane gali būti rodomi įvairūs su stovėjimo klimato kontrole susiję ženklai ir pranešimai.

Su stovėjimo klimato kontrole susiję pranešimai gali būti rodomi ir įrenginyje, kuriame yra „Volvo On Call\*\*“ programėlė.



Šis ženklas vairuotojo ekrane įsijungia, kai aktyvinamas stovėjimo šildytuvai.

Ženklas	Pranešimas	Paaiškinimas
	<b>Stovėjimo klimatas</b> Reikalinga tech. patikra	Stovėjimo klimato kontrolės funkcija išjungta. Kuo greičiau susisieki su autoservisu <sup>A</sup> , kad jis patikrintų šią funkciją.
	<b>Stovėjimo klimatas</b> Laikina nepasiekiamas	Stovėjimo klimato kontrolės funkcija laikinai išjungta. Jei problema kurį laiką nedingsta, susisieki su autoservisu <sup>A</sup> , kad būtų patikrintas veikimas.
	<b>Stovėjimo klimatas</b> Nepasiekiamas, per mažai degalų	Stovėjimo klimato kontrolės funkcijos negalima aktyvinti, jei degalų lygis yra per žemas, kad būtų galima įjungti stovėjimo šildytuvą*. Pripildykite automobilio degalų baką.
	<b>Stovėjimo klimatas</b> Nepasiekiamas, per žemas įkrovos lygis	Stovėjimo klimato kontrolės funkcijos negalima aktyvinti, jei starterio akumuliatoriaus įkrovimo lygis yra per žemas, kad būtų galima įjungti stovėjimo šildytuvą*. Užveskite variklį.
	<b>Stovėjimo klimatas</b> Apribota, per žemas įkrovos lygis	Klimato kontrolės sistemos veikimo laikas pastatytame automobilyje apribojamas, jeigu variklio paleidimo akumuliatorius yra ženkliai išsikrovęs. Užveskite variklį.

<sup>A</sup> Rekomenduojama susisiekti su įgaliotuoju „Volvo“ autoservisu.

### Susijusi informacija

- Stovėjimo klimatas\* (p. 227)



## Šildytuvai\*

Šildytuvai turi dvi papildomas funkcijas, kurios įvairiose situacijose padeda pašildyti automobilio saloną arba variklį.

Yra dvi papildomos šildytuvo funkcijos:

- Variklio šildiklis – jei reikia, pašildo saloną, kai stovėjimo klimato kontrolės paruošimo funkcija aktyvi.
- Papildomas šildytuvai – jei reikia, važiuojant pašildo saloną ir variklį.

Šildytuvai naudoja degalus ir yra įrengtas priekinio dešiniojo rato arkoje.

### **i** PASTABA

Veikiant šildytuvui, iš priekinio dešiniojo rato arkos gali rūkti dūmai ir gali girdėtis žemadažnis užšūsis. Papildomai galinėje automobilio dalyje gali būti girdimas degalų siurblio skleidžiamas tikslėjimo garsas. Tai visiškai normalu.

## Akumuliatorius ir įkrovimas

Šildytuvą maitina automobilio starterio akumuliatorius. Jei starterio akumuliatoriaus įkrovimo lygis pernelyg žemas, šildytuvai automatiškai išjungiamas ir vairuotojo ekrane pasirodo pranešimas.

### **i** PASTABA

Jei reikia naudoti šildytuvą, užtikrinkite, kad akumuliatoriaus įkrovos lygis būtų pakankamas.

## Degalai ir jų bako pildymas

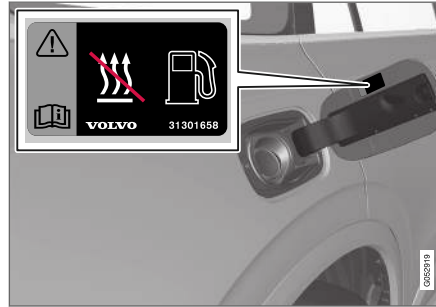

Išspėjamoji etiketė ant degalų bako atlanko.

Šildytuvai naudoja degalus iš automobilio įprasto degalų bako.

Jei automobilį statysite ant šiltesnio kalno, automobilio priekis turi būti įkalnės pusėn tam, kad būtų užtikrintas degalų tiekimas į šildytuvą.

Jei degalų lygis bake pernelyg žemas, šildytuvai automatiškai išjungiamas ir vairuotojo ekrane pasirodo pranešimas.

### **i** PASTABA

Jei ketinate naudoti šildytuvą, užtikrinkite, kad automobilio degalų bake būtų pakankamai degalų.

### **A** ĮSPĖJIMAS

Išsilieję degalai gali užsidegti. Prieš pildydami degalų baką, išjunkite degalais maitinamą pagalbinį šildytuvą.



Vairuotojo ekrane patikrinkite, ar šildytuvai išjungtas. Šis simbolis išsijungia, kai jis veikia kaip stovėjimo šildytuvai.

## Susijusi informacija

- Klimatas (p. 200)
- Stovėjimo šildytuvai\* (p. 236)
- Papildomas šildytuvai\* (p. 237)

## Stovėjimo šildytuvai\*

Jei aktyvinta automobilio pašildymo funkcija, stovėjimo šildytuvai prieš kelionę pagal poreikį pašildo saloną.

Stovėjimo šildytuvai yra viena iš dviejų papildomų automobilio šildytuvo funkcijų. Šis šildytuvai įrengtas priekinio dešiniojo rato arkoje.



Kai vairuotojo ekrane šviečia šis simbolis, gali būti įjungtas stovėjimo šildytuvai.

### **i** PASTABA

Veikiant šildytuvui, iš priekinio dešiniojo rato arkos gali rūkti dūmai ir gali girdėtis žemadažnis ūžesys. Papildomai galinėje automobilio dalyje gali būti girdimas degalų siurblio skleidžiamas tikslėjimo garsas. Tai visiškai normalu.

Jei aktyvinta stovėjimo klimato paruošimo\* funkcija ir reikia pašildyti automobilio saloną, stovėjimo šildytuvai įsijungia automatiškai.

Jis automatiškai išsijungia pasibaigus laikmačiu nustatytajam laikui arba šildytuvo maksimaliai veikimo trukmei, arba užvedus automobilį.

Maksimalus šildytuvo veikimo laikas – 30 minučių.

### **i** PASTABA

Jei ketinate naudoti stovėjimo šildytuvą, užtikrinkite, kad automobilio degalų bake būtų pakankamai degalų.

Jei reikia naudoti stovėjimo šildytuvą, užtikrinkite, kad starterio akumulatoriaus įkrovos lygis būtų pakankamas.

### **!** SVARBU

Pakartotinis stovėjimo šildytuvo naudojimas ir trumpos kelionės gali iškrauti akumuliatorių ir trikdyti užvedimą.

Jei šildytuvai naudojami reguliariai, automobilis turėtų važiuoti tiek pat laiko, kiek yra naudojamas šildytuvai, siekiant užtikrinti, kad automobilio akumulatorius būtų tinkamai įkrautas šildytuvo suvartotai energijai kompensuoti.

### **!** ĮSPĖJIMAS

Nenaudokite paruošimo funkcijos, jei automobilyje įrengtas šildytuvai\*:

- Nevėdinamose patalpose. Įsijungus šildytuvui, skleidžiamos išmetamosios dujos.
- Ten, kur yra degių ar lengvai užsiliepsnjančių medžiagų. Degalai, dujos, aukšta žolė, pjuvenos ir kt. gali užsiliepsnoti.
- Jei kyla pavojus, kad šildytuvo išmetimo linija gali būti užblokuota. Pavyzdžiui, storas sniego sluoksnis ties priekinio dešiniojo rato arka gali užblokuoti šildytuvo ventiliaciją.

Nepamirškite, kad paruošimo funkciją gali paleisti iš anksto nustatytas laikmatis.

### **!** ĮSPĖJIMAS

Pajutę degalų kvapą, pastebėję neįprastą iš stovėjimo šildytuvo išmetamų dūmų kiekį, juodus dūmus ar išgirdę neįprastų garsų, išjunkite šildytuvą ir, jei įmanoma, ištraukite jo saugiklį. „Volvo“ rekomenduoja dėl remonto kreiptis į galiojantį „Volvo“ autoservisą.

## Susijusi informacija

- Šildytuvai\* (p. 235)
- Papildomas šildytuvai\* (p. 237)

## Papildomas šildytuvas\*

Važiuojant pagalbinis šildytuvas padeda pašildyti automobilio saloną ir variklį.

Papildomas šildytuvas yra viena iš dviejų papildomų automobilio šildytuvo funkcijų. Šis šildytuvas įrengtas priekinio dešiniojo rato arkoje.

### **i** PASTABA

Veikiant šildytuvui, iš priekinio dešiniojo rato arkos gali rūkti dūmai ir gali girdėtis žemadažnis ūžesys. Papildomai galinėje automobilio dalyje gali būti girdimas degalų siurblio skleidžiamas tiksėjimo garsas. Tai visiškai normalu.

Papildomas šildytuvas įsijungia ir yra valdomas automatiškai, kai automobiliui važiuojant reikia šildymo.

Išjungus automobilį, jis automatiškai išsijungia.

### **i** PASTABA

Jei ketinate naudoti pagalbinį šildytuvą, užtikrinkite, kad automobilio degalų bake būtų pakankamai degalų.

## Susijusi informacija

- Šildytuvas\* (p. 235)
- Stovėjimo šildytuvas\* (p. 236)
- Pagalbinio šildytuvo automatinio įsijungimo aktyvinimas ir išaktyvinimas\* (p. 237)

## Pagalbinio šildytuvo automatinio įsijungimo aktyvinimas ir išaktyvinimas\*

Važiuojant pagalbinis šildytuvas padeda pašildyti automobilio saloną ir variklį.

Galima nustatyti, kad papildomo šildytuvo automatinis įsijungimas būtų aktyvintas / deaktyvintas.

1. Centrinio ekrano viršutiniame rodinyje paspauskite **Nuostatos**.
2. Spauskite **Klimatas**.
3. Pasirinkite **Papildomas šildymas**, kad aktyvintumėte / deaktyvintumėte papildomo šildytuvo automatinio paleidimo funkciją.

### **i** PASTABA

Važinėjant trumpais atstumais, „Volvo“ rekomenduoja papildomo šildytuvo automatinio paleidimo funkciją laikyti išjungtą.

## Susijusi informacija

- Papildomas šildytuvas\* (p. 237)



RAKTELIS, UŽRAKTAI IR SIGNALIZACIJA

## Užrakinimo patvirtinimas

Kai automobilis užrakinamas arba atrakinamas, jis tai signalizuoja sumirksėdamas avariniais žibintais.

## Išorinė indikacija

Užrakinimas

- Apie užrakinimą informuoja vieną kartą mirkstelėdami automobilio avariniai žibintai ir užlenkiami šoniniai veidrodėliai<sup>1</sup>.

Atrakinimas

- Apie atrakinimą informuoja du kartus mirkstelėdami automobilio avariniai žibintai ir atlenkiami šoniniai veidrodėliai<sup>1</sup>.

Kad automobilis galėtų signalizuoti, kad yra užrakinamas, turi būti uždarytos visos jo durelės, bagažinės dangtis ir variklio dangtis. Jeigu užrakinimas vyksta kai uždarytos tik vairuotojo durelės<sup>2</sup>, užrakinimas įvyks, tačiau užrakinimo indikacija avariniais žibintais įvyks tik uždarius visas dureles, bagažinės dangtį ir variklio dangtį.

## Užrakinimo ir signalizacijos indikatorius ant prietaisų skydelio

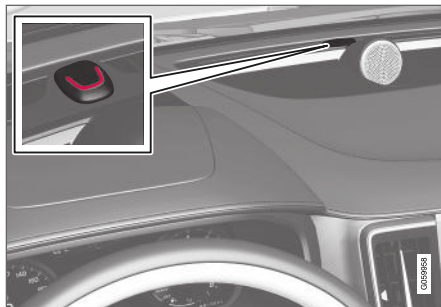

Užrakinimo ir signalizacijos indikatorius ant prietaisų skydelio rodo užrakinimo sistemos būseną:

- Ilgas mirktelėjimas rodo užrakinimą.
- Trumpi mirkčiojimai rodo, kad automobilis yra užrakinamas.
- Greiti mirksniai po signalizacijos išjungimo\* rodo, kad buvo įsijungusi signalizacija.

## Indikacija užrakinimo mygtukuose Priekinės durelės



Užrakinimo mygtukai su indikatoriaus lempute priekinėse durelėse.

Šviečianti indikatoriaus lemputė bet kurių priekinių durelių užrakinimo mygtuke reiškia, kad visos durelės užrakinamos. Jei atidarytos bet kurios duros, lemputė užžęsta abejuose durelėse.

<sup>1</sup> Tik automobiliuose su užlenkiamais elektra valdomais šoniniais veidrodėliais.

<sup>2</sup> Negalioja automobiliams su berakčiu užrakinimu / atrakinimu\*.

**Galinės durelės\***

Užrakinimo mygtukas su indikatoriaus lempute galinėse durelėse.

Šviečianti indikatoriaus lemputė bet kurių durelių užrakinimo mygtuke reiškia, kad durelės užrakinotos. Jei atrakinamos bet kurios durelės, jų lemputė išsijungia, o kitos toliau šviečia.

**Kita indikacija**

Užrakinimui ir atrakinimui taip pat galima aktyvinti saugaus palydėjimo namo šviesas ir priartėjimo apšvietimą.

**Susijusi informacija**

- Užrakinimo indikacijos nuostata (p. 241)
- Priėjimo apšvietimo trukmė (p. 161)
- Laikinas stovėjimo vietos apšvietimas (p. 161)

**Užrakinimo indikacijos nuostata**

Centriniame ekrane nuostatų meniu galima pasirinkti įvairias parinktis, kaip automobilis patvirtina užrakinimą ir atrakinimą.

Norėdami pakeisti reakcijos į užrakinimą nuostatas:

1. Bakstelėkite **Nuostatos** centrinio ekrano viršutiniame rodinyje.
2. Paspauskite **My Car → Užrakinimas**.
3. Paspauskite **Vaizdinis užrakinimo grįžtamasis ryšys**, kad pasirinktumėte, kada automobilis duos matomą atsaką:

- **Užrakinimas**
- **Atrakinimas**
- **Abu**

Arba išjunkite šią funkciją pasirinkdami **Išjungta**.

Norėdami pakeisti nuostatas įtraukiamiems galingo vaizdo veidrodėliams\* užrakinant:

1. Centrinio ekrano viršutiniame rodinyje bakstelėkite **Nuostatos**.
2. Paspauskite **My Car → Veidrodėliai ir patogumas**.
3. Pasirinkite **Užlenkti veidrodėlius užrakinus**, kad aktyvintumėte arba deaktyvintumėte funkciją.

**Susijusi informacija**

- Užrakinimo patvirtinimas (p. 240)

## Nuotolinio valdymo raktelis

Nuotolinio valdymo rakteliu užrakinamos ir atrakinamos durelės, bagažinės dangtis bei degalų bako atlankas. Norint užvesti variklį, nuotolinio valdymo raktelis turi būti automobilyje.



Nuotolinio valdymo raktelis<sup>3</sup> arba raktelis be mygtukų (Key Tag)\*.

Nuotolinio valdymo raktelis fiziškai užvedimo metu nenaudojamas, nes automobilyje standartiškai yra berakčio užvedimo funkcija („Passive Start“). Jums paprasčiausiai reikia, kad raktelis būtų automobilio salono priekinėje dalyje.

Automobiliuose su berakčiu užrakinimu ir atrakinimu (Passive Entry)\*, raktelis gali būti bet kur automobilyje, kad automobilį būtų galima užvesti. Šiuo atveju pateikiamas ir truputį mažesnis, lengvesnis raktelis be mygtukų (Key Tag).

Nuotolinio valdymo raktelius galima susieti su skirtingais vairuotojų profiliais, įrašant asmeninius pageidavimus automobilyje.

## Nuotolinio valdymo mygtukai



Nuotolinio valdymo raktelis turi keturis mygtukus – vieną kairėje pusėje ir tris dešinėje.

**Užrakinimas** – paspaudus šį mygtuką, užrakinamos durelės, bagažinės dangtis bei degalų bako atlankas ir jungiama signalizacija\*.

Nuspauskite ir laikykite, norėdami uždaryti visus langus ir stoglangį\* vienu metu.

**Atrakinimas** – paspaudus šį mygtuką atrakinamos durelės, bagažinės dangtis ir bei degalų bako atlankas, o taip pat išaktyvinama signalizacija.

Ilgesniu paspaudimu vienu metu atidaromi visi langai. Šią bendrojo išvedinimo funkciją galima naudoti, pvz., siekiant greitai išvėdinti automobilio saloną, kai lauke karšta.

**Bagažinės dangtis** – tik atrakina bagažinės dangtį ir išjungia jo signalizaciją. Automobiliuose su elektra valdomu bagažinės dangčiu\* jis atsidaro automatiškai, paspaudus ir palaikius mygtuką. Ilgu paspaudimu papildomai uždaromas bagažinės dangtis, pasigirsta įspėjamieji signalai. Automobiliuose be elektra valdomo bagažinės dangčio šis atidaromas mechaniškai, veikiamas spyruoklės (ilgu paspaudimu).

**Aliarmo funkcija** – reikalinga, norint atkreipti dėmesį pavojaus atveju. Nuspauskite ir laikykite mygtuką nuspaudę bent 3 sekundes arba paspauskite jį du kartus per 3 sekundes, kad aktyvintųsi posūkių žibintai ir garso signalas. Funkciją galima išjungti tuo pačiu mygtuku, jei ji veikė mažiausiai 5 sekundes. Kitaip funkcija automatiškai išsijungia po 3 minučių.

<sup>3</sup> Ilustracija yra scheminio pobūdžio: dalys priklauso nuo automobilio modelio.



**⚠️ ĮSPĖJIMAS**

Jei ketinate palikti automobilį, kuriame yra keleivių, užtikrinkite, kad būtų išjungtas elektra valdomų langų ir stoglangio\* maitinimas, pasimdami su savimi nuotolinio valdymo raktelį

**📌 PASTABA**

Atminkite, kad kyla nuotolinio valdymo pultelio užrakinimo automobilyje rizika.

- Automobilyje paliktas nuotolinio valdymo raktelis arba mygtukų neturintis raktelis bus išaktyvintas, kai automobilis bus užrakinamas ir jo signalizacija įjungta kitu galiojančiu rakteliu. Kartu išaktyvinama „dvigubo užrakinimo“ funkcija. Paliktasis raktelis vėl aktyvinamas atrakinus automobilį.
- Automobilyje paliktas „Red Key“ raktelis bus išaktyvintas net jeigu automobilis užrakinamas naudojant „Volvo On Call“, ir vėl aktyvinamas kai automobilis atrakinamas naudojant „Volvo On Call“ arba kitu galiojančiu rakteliu.

**Raktelis be mygtukų (Key Tag)\***

Raktelis be mygtukų, pateikiamas su berakte užrakinimo ir atrakinimo funkcija, veikia tokiu pačiu būdu, kaip ir standartinis nuotolinio valdymo raktelis, kiek tai susiję su berakčiu užvedimu,

užrakinimu ir atrakinimu. Raktelis yra nepralaidus vandeniui: maždaug 10 m (30 pėd.) gylyje jis gali išbūti iki 60 minučių. Jame nėra išimamosios raktelio geležtės, be to, negalima pakeisti jo maitinimo elemento.

**„Red Key“ riboto naudojimo nuotolinio valdymo raktelis\***

„Red Key“ yra raktas, kuriuo galima apriboti tam tikras automobilio savybes, pvz., jo maksimalų greitį ir garsiakalbių sistemos didžiausią garsumą. Tai raktas bet kuriam automobilio savininkui, norinčiam kad jo automobiliu būtų važinėjama atsakingai, net jeigu jį vairuoja kas nors kitas.

**Trukdžiai**

Nuotolinio valdymo raktelio beraktį užvedimą, užrakinimą ir atrakinimą\* gali trikdyti elektromagnetiniai laukai ir skydai.

**📌 PASTABA**

Nelaisykite nuotolinio valdymo raktelio arti metalinių daiktų ar elektroninių įrenginių, pvz., mobiliųjų telefonų, planšetinių ar nešiojamųjų kompiuterių bei įkroviklių. Pageidaujama išlaikyti bent 10–15 cm (4–6 col.) atstumą.

Jei vis dar yra trukdžių, atrakininkite nuotolinio valdymo raktelio išimamąją geležtę, tada padėkite raktelį į atsarginį skaitytuvą puodelių laikiklyje, kad išjungtumėte automobilio signalizaciją.

**📌 PASTABA**

Prieš įdedant nuotolinio valdymo raktelį į puodelio laikiklį, reikia užtikrinti, kad jame nebūtų kitų automobilio raktelių, metalinių daiktų ar elektroninių įrenginių (pvz., mobiliųjų telefonų, planšetinių ar nešiojamųjų kompiuterių ar įkroviklių). Jei laikiklyje puodeliui bus keli vietas šalia kito sudėti automobilio rakteliai, jie gali trikdyti vienas kito veikimą.

**Susijusi informacija**

- Atrakinimas ir užrakinimas nuotolinio valdymo rakteliu (p. 244)
- Nuotolinio valdymo raktelio veikimo nuotolis (p. 246)
- Nuotolinio valdymo raktelio galvaninio elemento keitimas (p. 247)
- Išimama raktelio geležtė (p. 252)
- Imobilizatorius (p. 255)
- Nuotolinio valdymo raktelio siejimas su vairuotojo profiliu (p. 136)

## Atrakinimas ir užrakinimas nuotolinio valdymo rakteliu

Nuotolinio valdymo raktelio mygtukais galima vienu kartu užrakinti ir atrakinti visas dureles, bagažinės dangtį ir degalų bako atlangą.

## Užrakinimas nuotolinio valdymo rakteliu



Ilustracija yra scheminio pobūdžio: dalys priklauso nuo automobilio modelio.

- Kad užrakintumėte automobilį, paspauskite nuotolinio valdymo raktelio mygtuką .

Kad būtų aktyvinta užrakinimo seka, turi būti uždarytos vairuotojo durelės<sup>4</sup>. Jei atidarytos kurios nors iš kitų durelių arba bagažinės dangtis, jos užrakinamos ir signalizacija įjungiama\* tik kai uždaromos. Signalizacijos judesio detektoriai\*

aktyvinami, kai uždaromos ir užrakinamos visos durelės bei bagažinės dangtis.

### PASTABA

Atminkite, kad kyla nuotolinio valdymo pultelio užrakinimo automobilyje rizika.

- Automobilyje paliktas nuotolinio valdymo raktelis arba mygtukų neturintis raktelis bus išaktyvintas, kai automobilis bus užrakintas ir jo signalizacija įjungiama kitu galiojančiu rakteliu. Kartu išaktyvinama „dvigubo užrakinimo“ funkcija. Paliktasis raktelis vėl aktyvinamas atrakinus automobilį.
- Automobilyje paliktas „Red Key“ raktelis bus išaktyvintas net jeigu automobilis užrakinamas naudojant „Volvo On Call“, ir vėl aktyvinamas kai automobilis atrakinamas naudojant „Volvo On Call“ arba kitu galiojančiu rakteliu.

## Užrakinimas esant atidarytam bagažinės dangčiui

### PASTABA

Jei automobilį užrakinote pakėlę bagažinės dangtį, uždarydami ir visiškai užrakindami automobilį nepalikite nuotolinio valdymo raktelio bagažinėje<sup>5</sup>.

## Atrakinimas nuotolinio valdymo rakteliu

- Kad atrakintumėte automobilį, paspauskite nuotolinio valdymo raktelio mygtuką .

## Automatinis užsirakinimas

Jeigu, atrakinus automobilį, per 2 minutes neatidarytos nė vienos durelės arba bagažinės dangtis, jos / jis automatiškai užsirakina. Ši funkcija apsaugo, kad netyčia nepaliktumėte automobilio neužrakinto.

## Jei nuotolinio valdymo raktelis neveikia

### PASTABA

Visada priekite arčiau prie automobilio ir pamėginkite atrakinti dar kartą.

<sup>4</sup> Jeigu automobilyje yra berakčio užrakinimo / atrakinimo funkcija\*, tada privalo būti uždarytos visos šoninės durelės.

<sup>5</sup> Jei automobilyje yra beraktė užrakinimo / atrakinimo sistema ir ji automobilyje aptinka esant rakteli, uždarytas bagažinės dangtis neužsirakina.\*

Jei neįmanoma užrakinti arba atrakinti nuotolinio valdymo rakteliu, gali būti išsekęs jo maitinimo elementas. Tokiu atveju užrakinkite arba atrakinkite dureles išimama raktelio geležte.

### Susijusi informacija

- Nuotolinio atrakinimo iš vidaus nuostatos (p. 245)
- Bagażinės dangčio atrakinimas nuotolinio valdymo rakteliu (p. 245)
- Nuotolinio valdymo raktelis (p. 242)
- Nuotolinio valdymo raktelio galvaninio elemento keitimas (p. 247)
- Užrakinimas ir atrakinimas išimama raktelio geležte (p. 253)

### Nuotolinio atrakinimo iš vidaus nuostatos

Galima pasirinkti skirtingas nuotolinio atrakinimo sekas.

Kaip pakeisti nuostatą:

1. Centrinio ekrano viršutiniame rodinyje palieskite **Nuostatos**.
2. Paspauskite **My Car → Užrakinimas → Nuotolinis ir salono atrakinimas**.
3. Nurodykite parinktį:
  - **Visos durelės** - tuo pačiu metu atrakina- mos visos durelės.
  - **Vienerios durelės** - atrakina- mos vairuo- tojo durelės. Norint atrakinti visas dureles, reikia du kartus paspausti nuotolinio val- dymo raktelio atrakinimo mygtuką.

Čia pakeistos nuostatos papildomai turi įtakos ir centrinio atrakinimo naudojantis salono rankeno- mis funkcijai.



### Susijusi informacija

- Atrakinimas ir užrakinimas nuotolinio valdymo rakteliu (p. 244)
- Užrakinimas ir atrakinimas iš automobilio vidaus (p. 269)

### Bagażinės dangčio atrakinimas nuotolinio valdymo rakteliu

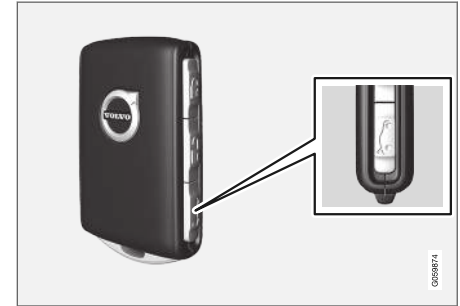
Paspaudžiant atitinkamą nuotolinio valdymo rak- telio mygtuką, galima atrakinti vien tik bagażinės dangtį.



1. Paspauskite nuotolinio valdymo raktelio  mygtuką.
- > Bagažinės dangtis atrakinamas, bet lieka uždarytos.
- Šoninės durys vis dar užrakintos ir signalizacija įjungta\*. Užrakinimo ir signalizacijos lemputė prietaisų skydelyje užgesa ir tai rodo, kad visas automobilis neužrakintas.
- Švelniai suimkite guma padengtą slėginę plokštelę, esančią po bagažinės dangčio rankena, kad atidarytumėte bagažinės dangtį. Jeigu bagažinės dangtis neatidaro- mas per 2 minutes, jis vėl užsirakina ir iš naujo įsijungia jo signalizacija.
2. Esant elektra valdomam bagažinės dangčiui\* –
- Paspauskite ir ilgai palaikykite (maždaug 1,5 sek.) nuotolinio valdymo raktelio mygtuką .
- > Bagažinės dangtis atrakinamas ir atsidaro, tačiau šoninės durelės lieka užrakintos ir jų signalizacija įjungta.



### Susijusi informacija

- Atrakinimas ir užrakinimas nuotolinio valdymo rakteliu (p. 244)

## Nuotolinio valdymo raktelio veikimo nuotolis

Kad nuotolinio valdymo raktelis tinkamai veiktų, jis turi būti tam tikru atstumu nuo automobilio.

### Naudojant rankiniu būdu

Nuotolinio valdymo raktelio funkcijos, pvz., užraki- nimo / atrakinimo, aktyvinamos paspaudžiant  arba , veikia apie 20 metrų (65 pėdų) atstumu nuo automobilio.

Jei automobilis nereaguoja į mygtukų paspaudi- mus, priekite arčiau ir bandykite vėl.

### Naudojant beraktę\* sistemą

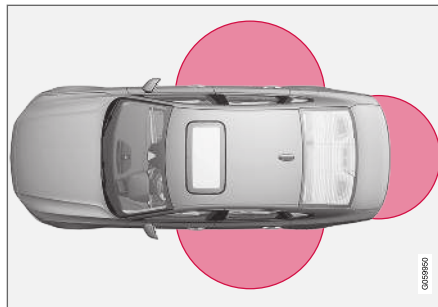

Paveikslėlyje pažymėtos vietos yra sistemos antenų veiki- mo zonos.

Norint naudoti beraktę valdymo funkciją, nuotoli- nio valdymo raktelis arba raktelis be mygtukų („Key Tag“) turi būti maždaug 1,5 metro (5 pėdų)

pusmėnulių zonoje abiejuose automobilio šonuose arba maždaug 1 metro (3 pėdų) atstumu nuo bagažinės dangčio.

### PASTABA

Nuotolinio valdymo raktelio veikimą gali trukdyti radijo bangos, pastatai, topografinės sąly- gos ir pan. Automobilį galima visada užrakinti (atrakinti) raktelio geležte.

### Jei nuotolinio valdymo raktelis išnešamas iš automobilio



Išnešus nuotolinio valdymo raktelį iš automobilio veikiant varikliui, vairuotojo ekrane pasirodo įspėjamasis praneši- mas **Nėra automobilio rakt. Išimta iš autom.**, o uždarius paskutines dureles suskamba priminimas.

Grąžinus raktelį į automobilį ir paspaudus dešinio- sios klaviatūros mygtuką **O** arba uždarius paskuti- nes dureles, pranešimas dingsta.

### Susijusi informacija

- Nuotolinio valdymo raktelis (p. 242)
- Užvedimo ir užrakinimo sistemų antenų vie- tos (p. 268)
- Beraktė sistema ir jutikliniai paviršiai\* (p. 265)

## Nuotolinio valdymo raktelio galvaninio elemento keitimas

Jei nuotolinio valdymo raktelio maitinimo elementas išseko, jį reikia pakeisti.

### **i** PASTABA

Visų akumuliatorių eksploatacijos trukmė ribota ir galiausiai juos reikia pakeisti naujais (netaikoma „Key Tag“). Akumuliatoriaus (ar maitinimo elemento) eksploatacijos trukmė (veikimo trukmė) priklauso nuo to, kaip dažnai naudojamas automobilis (raktelis).



Nuotolinio valdymo raktelio maitinimo elementą reikia pakeisti, jeigu

- vairuotojo ekrane užsidega informacinis ženklas ir atsiranda pranešimas **Senka aut. rakt. bater.**
- užraktai pakartotinai nereaguoja į nuotolinio valdymo raktelio signalus mažesniu nei 20 metrų (65 pėdų) atstumu iki automobilio.

### **i** PASTABA

Visada priekite arčiau prie automobilio ir pamėginkite atrakinti dar kartą.

Raktelio be mygtukų<sup>6</sup> („Key Tag“) maitinimo elementas nekeičiamas: iš įgaliotojo „Volvo“ autoservisio galima užsisakyti naują raktelį.

### **!** SVARBU

Išsikrovusį įtaisą „Key Tag“ reikia atgabenti į įgaliotąjį „Volvo“ autoservisą. Raktelį reikia panaikinti iš automobilio, kadangi juo naudojantis vis tiek galima užvesti automobilio variklį per atsarginę užvedimo funkciją.

## Raktelio atidarymas ir maitinimo elemento keitimas

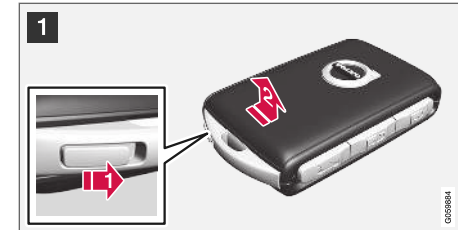



- 1** **1** ➔ Paimkite nuotolinio valdymo raktelį taip, kad matytųsi jo priekinė dalis su tinkamai orientuotu „Volvo“ logotipu. Pastumkite apatiname krašte esantį mygtuką į dešinę. Pakelkite priekinę korpuso dalį kelis milimetrus aukščiau.

- 2** ➔ Korpusas atsilaisvins ir jį galėsite nukelti nuo raktelio.

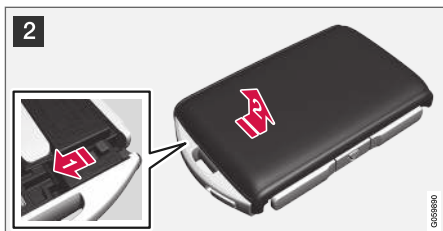
<sup>6</sup> Tiekiamas su automobiliais su berakčiu užrakinimu arba atrakinimu\*.



2  Pasukite raktelį, pastumkite mygtuką į šoną, o galinę korpuso dalį – kelis milimetrus aukštyn.

 Korpusas atsilaisvins ir jį galėsite nukelti nuo raktelio.

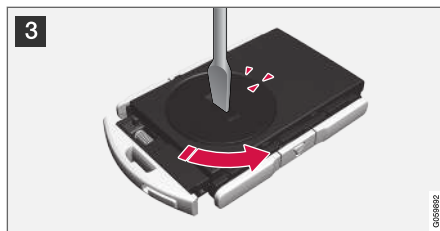

3 Atsuktuvu ar panašiu įrankiu pasukite maitinimo elemento dangtelį prieš laikrodžio rodyklę, kad žymos susilygiuotų ties užrašu **OPEN**.

Spausdami įdubą, pvz., nagu, atsargiai nukelkite galvaninio elemento dangtelį.

Tada iškelkite galvaninio elemento dangtelį aukštyn.

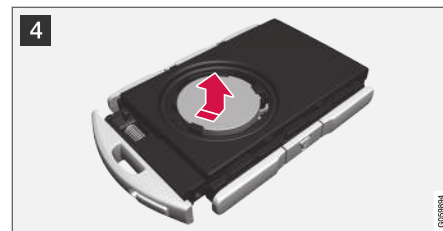

4 Maitinimo elemento (+)šonas nukreiptas į viršų. Tada atsargiai atlaisvinkite maitinimo elementą, kaip parodyta iliustracijoje.

 **SVARBU**

Nelieskite pirštais naujų akumuliatorių ir jų kontaktinių paviršių, nes tai gali pakenkti jų funkcionavimui.

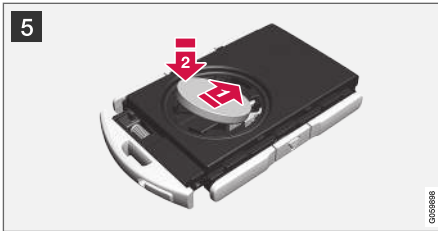

**5** Įdėkite naują maitinimo elementą taip, kad (+) šonas būtų nukreiptas į aukštyn. Stenkitės pirštais nepaliesti nuotolinio valdymo raktelio maitinimo elemento kontaktų.

**1** Įdėkite maitinimo elementą į laikiklį kraštu žemyn. Tada paslinkite maitinimo elementą į priekį, kad jis užsifikuotų tarp dviejų plastikinių laikiklių.

**2** Spauskite maitinimo elementą žemyn, kad jis užsifikuotų po viršutiniu juodu plastikiniu laikikliu.

**i PASTABA**

Naudokite maitinimo elementus su žymeniu CR2032, 3 V.

**i PASTABA**

„Volvo“ rekomenduoja, kad nuotolinio valdymo raktelyje naudojami maitinimo elementai atitiktų „UN Manual of Test and Criteria, Part III, sub-section 38.3“ reikalavimus. Gamykloje įdėti arba įgaliotojo „Volvo“ autoserviso pakeisti maitinimo elementai atitinka nurodytuosius kriterijus.

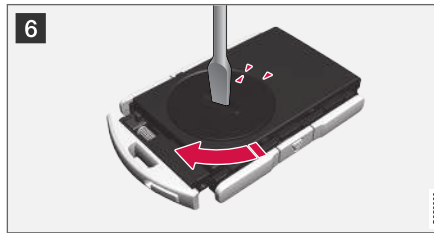

**6** Sumontuokite galvaninio elemento dangtelį atgal ir pasukite jį pagal laikrodžio rodyklę, kad žyma susilygiuotų su užrašu **CLOSE**.



**7** **1** Nustatykite atgal galinę korpuso dalį ir nuspauskite ją žemyn, kad pasigirstų spragtelėjimas.

**2** Tada užstumkite galinę korpuso dalį atgal.

> Pasigirs papildomas spragtelėjimas, informuojantis, kad korpusas tinkamai susilyguotas ir saugiai pritvirtintas.

«



**8**  Apverskite nuotolinio valdymo raktelį ir sumontuokite atgal priekinę korpuso dalį, nuspausdami ją žemyn, kad pasigirstų spragtelėjimas.

 Tada užstumkite galinę korpuso dalį atgal.

> Pasigirs papildomas spragtelėjimas, informuojantis, kad korpusas saugiai pritvirtintas.

**! SVARBU**  
Įsitinkinkite, kad išsikrovę akumuliatoriai šalinami aplinkai palankiu būdu.

### Susijusi informacija

- Nuotolinio valdymo raktelis (p. 242)

## Papildomų nuotolinio valdymo raktelių užsakymas

Automobilio savininkui įteikiami du nuotolinio valdymo rakteliai. Raktelis be mygtukų pateikiamas, jei automobilyje yra beraktė užrakinimo ir atrakinimo sistema\*. Papildomą pultelį galima užsakyti pakartotinai.

Vienam automobiliui galima suprogramuoti ir naudoti iki dvylikos raktelių. Užsakius papildomų raktelių, įtraukiami papildomi vairuotojo profiliai – po vieną naujam nuotolinio valdymo rakteliui. Tai taikoma ir raktelio pakabukui.

### Jei pametėte nuotolinio valdymo raktelį

Jei pametėte nuotolinio valdymo raktelį, naują galite užsisakyti autoservise. Rekomenduojame kreiptis į įgaliotąjį „Volvo“ autoservisą. Likusius nuotolinio valdymo raktelius taip pat reikia nunešti į „Volvo“ autoservisą. Pamesto nuotolinio valdymo raktelio kodą reikia ištrinti iš sistemos, norint apsisaugoti nuo vagysčių.

Automobiliui priskirtų raktelių skaičių galima patikrinti centrinio ekrano viršutiniame rodinyje, peržiūrint vairuotojo profilius: pasirinkite **Nuostatos → Sistema → Vairuotojo profiliai**.

### Susijusi informacija

- Nuotolinio valdymo raktelis (p. 242)

## „Red Key“ – riboto naudojimo nuotolinio valdymo raktelis\*

„Red Key“ leidžia automobilio savininkui nustatyti tam tikrų automobilio savybių apribojimus. Apribojimai skirti skatinti vairuoti automobilį saugiai, pvz., kai jis paskolinamas.



Konkrečiam „Red Key“ galima nustatyti automobilio maksimalų greitį, greičio priminimo funkciją ir maksimalų garsiakalbių sistemos garsumą. Be to, kai kurios automobilio vairuotojo pagalbos sistemos visada išliks aktyvios. Kitos raktelio funkcijos sutampa su įprasto nuotolinio valdymo raktelio funkcijomis.

Apribojimai yra priemonės, mažinančios avarijos pavojų, todėl yra saugiau perduoti automobilį, pvz., jauniems vairuotojams, viešbučio automobilių stovėjimo aikštelės darbuotojams ar autoservisui.



### Vairuotojo profilis „Red Key“ rakteliui

„Red Key“ raktelis yra sujungtas su specialiu „Red Key“ vairuotojo profiliu, ir kai jis aktyvus, šio raktelio nuostatų pakeisti negalima. Taip pat neįmanoma pakeisti į kitą vairuotojo profilį; tam reikia įprasto nuotolinio valdymo raktelio.

„Red Key“ vairuotojo profilis aktyvinamas kai automobilis atrakinamas su „Red Key“, kai arti nėra įprasto nuotolinio valdymo raktelio.

#### PASTABA

Tuo atveju, jeigu pasikeičia vairuotojas, norint aktyvinti naują vairuotojo profilį automobilį reikia užrakinti ir atrakinti.

### „Red Key“ užsakymas

Iš „Volvo“ atstovo galima įsigyti vieną arba kelis riboto naudojimo raktelius („Red Key“). Su vienu automobiliu galima suprogramuoti ir naudoti iš viso vienuolika raktelių su apribojimais (bent vienas raktelis turi būti įprastas nuotolinio valdymo raktelis).

### Susijusi informacija

- „Red Key“ nuostatos\* (p. 251)
- Nuotolinio valdymo raktelis (p. 242)

### „Red Key“ nuostatos\*

Įprasto nuotolinio valdymo raktelio turėtojas gali keisti „Red Key“ nuostatas. Tačiau tam tikros vairuotojo pagalbos funkcijos yra visada aktyvios.

Kaip pakeisti nuostatą:

1. Atrakinkite automobilį įprastu nuotolinio valdymo rakteliu.
2. Centrinio ekrano viršutiniame rodinyje palieskite **Nuostatos**.
3. Paspauskite **Sistema → Vairuotojo profiliai → Raudonasis raktelis**.

> Galima parinkti tokias nuostatas:

- Nustatyti **Adaptive Cruise Control** laiko intervalą\*
- **Sumažintas maksimalus garsumas**
- **Maks. greičio apribojimas**
- **Įspėjimas apie greičio apribojimą**

### Informacija ir nuostatos naudojant pirmą kartą

#### Nustatyti **Adaptive Cruise Control** laiko intervalą

Nustatyti laiko tarpą (1 – trumpiausias, 5 ilgiausias).

Pirmą kartą naudojant, ši nuostata yra **5.0**.

#### Sumažintas maksimalus garsumas

Sumažinti medijos šaltinių maks. garsumą.

Naudojant pirmą kartą, ši funkcija yra „įjungta“.

#### **Maks. greičio apribojimas**

**Nustatyti maksimalų greitį šiam rakteliui.**

Naudojant pirmą kartą, ši funkcija yra „įjungta“, o greitis yra 120 km/h (75 myl./val.).

- Nustatymo intervalas: 50-250 km/h (30-160 myl./val.)
- Žingsneliai: po 1 km/h (1 myl./val.)



Greičio apribojimo simbolis

#### **Įspėjimas apie greičio apribojimą**

**Įspėja automobiliui viršijus nustatytas vertes.**

Naudojant pirmą kartą, ši funkcija yra „įjungta“, o vertės yra 50, 70 ir 90 km/h (30, 45 ir 55 myl./val.).

- Nustatymo intervalas: 0-250 km/h (0-160 myl./val.)
- Žingsneliai: po 1 km/h (1 myl./val.)
- Maks. vienalaikių priminimų skaičius: 6.

#### **Vairuotojo pagalbos funkcijos**

Naudojant „Red Key“, visada aktyvios šios vairuotojo pagalbos funkcijos:

- Blind Spot Information (BLIS)\*
- Eismo juostos laikymo pagalba (LKA)\*



- ◀ • Įspėjimas apie atstumą\*
- City Safety
- „Driver Alert Control“ (DAC)\*
- Kelio ženklų informacija\*

### Susijusi informacija

- „Red Key“ – riboto naudojimo nuotolinio valdymo raktelis\* (p. 250)

### Išimama raktelio geležtė

Nuotolinio valdymo raktelyje yra išimama geležtė, kuria galima įjungti tam tikras funkcijas ir atlikti kai kurias operacijas.

Unikalų išimamos raktelio geležtės kodą suteikia įgaliotieji „Volvo“ autoservisai, į kuriuos patariama kreiptis užsisakant naujas raktelio geležtes.

### Išimamos raktelio geležtės naudojimo sritys

Naudojant nuotolinio valdymo raktelio išimamą geležtę

- galima rankomis atidaryti kairiąsias<sup>7</sup> priekines dureles, jei centrinio užrakto nepavyksta aktyvinti nuotolinio valdymo rakteliu
- visos durelės užrakinamos avariniu būdu;
- galima aktyvinti ir išaktyvinti galinių durelių mechaninius vaikų saugos užraktus.

Raktelis be mygtukų<sup>8</sup> neturi išimamos raktelio geležtės. Jei reikia, pasinaudokite įprasto nuotolinio valdymo raktelio išimama geležte.

### Raktelio geležtės išėmimas



- 1  Paimkite nuotolinio valdymo raktelį taip, kad matytųsi jo priekinė dalis su tinkamai orientuotu „Volvo“ logotipu. Pastumkite apatiname krašte esantį mygtuką (šalia raktelio geležtės) į dešinę. Pakelkite priekinę korpuso dalį kelis milimetrus aukštin.

- 2  Korpusas atsilsaisvins ir jį galėsite nukelti nuo raktelio.

<sup>7</sup> taikoma neatsižvelgiant į tai, ar vairas kairėje, ar dešinėje automobilio pusėje;

<sup>8</sup> Tiekiamas su automobiliais su berakčiu užrakinimu arba atrakinimu\*.



2 **1**▶ Išimkite raktelio geležtę, pakreipdami ją aukšty.



3 Pasinaudoję gražinkite raktelio geležtę į jos laikymo vietą nuotolinio valdymo raktelyje.

**1**▶ Sumontuokite atgal korpusą, paspausdami žemyn, kad spragtelėtų.

**2**▶ Tada užstumkite galinę korpuso dalį atgal.

> Pasigirs papildomas spragtelėjimas, informuojantis, kad korpusas saugiai pritvirtintas.

### Susijusi informacija

- Užrakinimas ir atrakinimas išimama raktelio geležte (p. 253)
- Nuotolinio valdymo raktelis (p. 242)

### Užrakinimas ir atrakinimas išimama raktelio geležte

Be viso kito išimamą raktelio geležtę galima naudoti automobiliui iš lauko atrakinti, pvz., jei išseko nuotolinio valdymo raktelio maitinimo elementas.

## « Atrakinimas

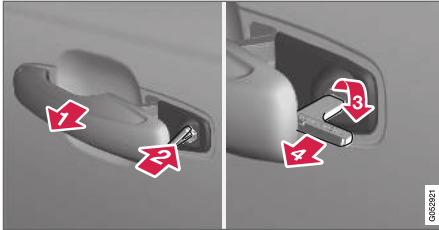

- 1 Iki galo ištraukite priekinių kairiųjų durelių rankeną<sup>9</sup>, kad atidengtumėte spynelę.
- 2 Įkiškite raktelį į spynelę.
- 3 Pasukite pagal laikrodžio rodyklę 45 laipsnių kampu, kad raktelio geležtė būtų statmena.
- 4 Pasukite raktelį atgal 45 laipsniais į pradinę padėtį. Ištraukite raktelį iš užrakto spynelės ir paleiskite rankeną, kad jos galas vėl atsiremtų į automobilio korpusą.
5. Ištraukite rankeną.
  - > Durelės atsidarys.

Užrakinama bus taip pat, bet tik sukant prieš laikrodžio rodyklę 45 laipsnių kampu (vietoj sukimo pagal laikrodžio rodyklę, kaip (3) žingsnyje).

## Signalizacijos išjungimas\*

### ❗ PASTABA

Kai durelės atrakinamos naudojant raktelio geležtę ir atidaromos, įsijungia signalizacija.

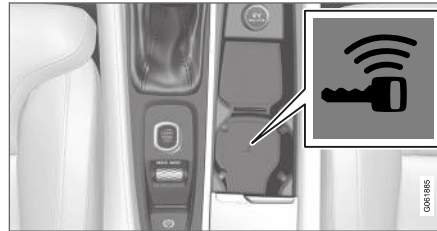

Atsarginio skaitytuvo vieta laikiklyje puodeliui.

Deaktivinkite signalizaciją taip:

1. Padėkite nuotolinio valdymo raktelį ant raktelio simbolio, esančio atsarginiame skaitytuve (tunelinio valdymo pulto puodelio laikiklio dugne).
2. Po to pasukite uždegimo ratuką ir atleiskite.
  - > Sirena nustoja kaukti ir signalizacija išjungiamą.

## Užrakinimas

Automobilį taip pat galima užrakinti nuotolinio valdymo raktelio išimama geležtė tuo atveju, kai, pvz.,

dingsta maitinimas arba maitinimo elementas išsenka.

Kairiąsias priekines dureles galima užrakinti į spynelę įkišant išimamą raktelio geležtę.

Kitose durelėse nėra spynelių: vietoj jų ten įrengti užrakinimo jungikliai (kiekvienų durelių gale), kuriuos reikia nuspausti raktelio geležtė: tada jie bus mechaniškai užrakinti (užblokuoti) ir jų nebus įmanoma atidaryti iš lauko.

Dureles vis tiek bus galima atidaryti iš vidaus.

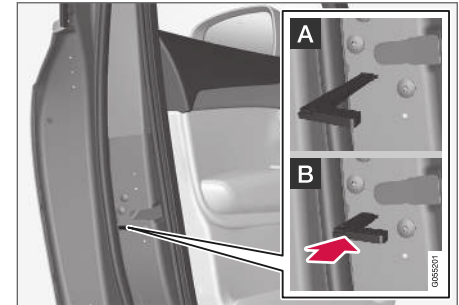

Rankinis durelių užrakinimas. Nesupainioti su vaikų saugos užraktais.

- Išimkite raktelio geležtę iš nuotolinio valdymo raktelio. Įkiškite raktelio geležtę į spynelės nustatymo iš naujo lizdą ir įspauskite ją iki galo, apie 12 mm (0,5 col.).

<sup>9</sup> Tai galioja neatsižvelgiant į tai, ar vairas kairėje, ar dešinėje automobilio pusėje.

**A** Dureles galima atidaryti iš vidaus ir iš išorės.

**B** Durelės užblokuojamos nuo atidarymo iš išorės. Norint grąžinti j padėtį A, reikia atidaryti dureles naudojantis vidine rankena.

Dureles galima atrakinti ir nuotolinio valdymo raktelio atrakimo mygtuku arba vairuotojo durelių centrinio užrakto mygtuku.

### **i PASTABA**

- Durelių rankenėlės valdymo elementu užrakinamos tik tos konkrečios durelės, o ne visos durelės iškart.
- Rankomis užrakintų galinių durelių su aktyvintais rankiniais arba elektriniais vaikų saugos užraktais neįmanoma atidaryti nė iš vidaus, nei iš lauko. Taip užrakinimas galines dureles galima atrakinti tik nuotolinio valdymo rakteliu arba centrinio užrakto mygtuku.

### **Susijusi informacija**

- Išimama raktelio geležtė (p. 252)
- Signalizacijos įjungimas ir išjungimas\* (p. 280)
- Nuotolinio valdymo raktelio galvaninio elemento keitimas (p. 247)
- Nuotolinio valdymo raktelis (p. 242)

## **Imobilizatorius**

Elektroninis imobilizatorius – tai apsaugos nuo vagystės sistema, neleidžianti pašaliniam asmeniui užvesti automobilio variklio.

Variklį galima užvesti tik tinkamu nuotolinio valdymo rakteliu.

Toliau pateiktas pranešimas, rodomas vairuotojo ekrane, yra susijęs su elektroniniu imobilizatoriumi:

Ženklas	Pranešimas	Paaiškinimas
	<b>Nėra automobilio rakt.</b> <b>Žr. savininko vadovą</b>	Klaida nuskaitant nuotolinio valdymo raktelį užvedimo metu – padėkite raktelį ant raktelio ženklo puodelių laikiklyje ir bandykite dar kartą.

### **Susijusi informacija**

- Nuotolinio valdymo raktelis (p. 242)
- Papildomų nuotolinio valdymo raktelių užsakymas (p. 250)

## Nuotolinio valdymo raktelio sistemos tipo patvirtinimas

Automobilio nuotolinio valdymo raktelio sistemos tipo patvirtinimą rasite tolesnėse lentelėse.

Papildomos informacijos apie tipo patvirtinimą rasite [support.volvocars.com](http://support.volvocars.com).

## Užrakinimo sistemos beraktis užvedimas (pasyvusis užvedimas) ir beraktis užrakinimas / atrakinimas (pasyvusis įėjimas\*)

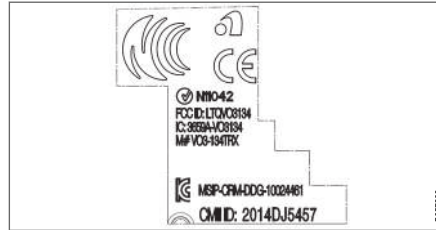

Nuotolinio valdymo raktelio sistemos CEM žyma. Papildomų tipo patvirtinimo numerių rasite tolesnėse lentelėse.

Šalis / regionas	Tipo patvirtinimas	
Europos	„Delphi Deutschland GmbH“, 42367 Wuppertal deklaruoja, kad šis VO3-134TRX atitinka esminius savybių reikalavimus ir kitus aktualius nuostatus, išdėstytus direktyvoje 2014/53/EU (RED). Visą ES atitikties deklaracijos tekstą rasite <a href="http://support.volvocars.com">support.volvocars.com</a> .	
Jordanija	TRC/LPD/2014/250	
Serbija	P1614120100	
Argentina	CNC ID: C-14771	

Šalis / regionas	Tipo patvirtinimas	
Brazilija	MT-3245/2015	 <p style="text-align: center;">   <b>ANATEL</b>                      0589-15-6830                        (01) 0 7897843840961                 </p> <p style="text-align: right; font-size: small;">005812</p>
Indonezija	Nomor: 38301/SDPPI/2015	
Malaizija	RAAT/37A/1215/S(15-5198)	
Meksika	IFETEL: RLVDEVO15-0396	
Rusija		 <p style="text-align: center;">   </p> <p style="text-align: right; font-size: small;">005765</p>
Jungtiniai Arabų Emyratai	ER37847/15 DA0062437/11	

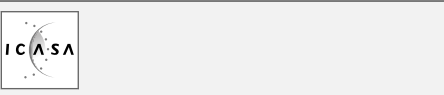

Šalis / regionas	Tipo patvirtinimas	
Namibija	TA-2016-02	
Pietų Afrika	TA-2014-1868	

### Nuotolinio valdymo raktelis

Šalis / regionas	Tipo patvirtinimas	
Europos	<p>„Huf Hülsbeck &amp; Fürst GmbH &amp; Co. KG“ patvirtina, kad šio tipo radijo ryšio įranga HUF8423 atitinka direktyvą 2014/53/EU.</p> <p>Visą ES atitikties deklaracijos tekstą rasite <a href="http://support.volvocars.com">support.volvocars.com</a>.</p> <p>Dažnis: 433,92 MHz</p> <p>Maksimali spinduliavimo galia: 10 mW</p> <p>Gamintojas: „Huf Hülsbeck &amp; Fürst GmbH &amp; Co. KG“, Steeger Str. 17, 42551 Velbert, Germany (Vokietija)</p>	
Jordanija	TRC/LPD/2015/104	



Šalis / regionas	Tipo patvirtinimas	
Marokas	<p>AGREE PAR L'ANRT MAROC</p> <p>Numéro d'agrément: MR 10668 ANRT 2015</p> <p>Date d'agrément: 24/07/2015</p>	
Meksika	<p>IFETEL</p> <p>Marca: HUF</p> <p>Modelo (s): HUF8423</p> <p>NOM-121-SCT1-2009</p> <p>La operación de este equipo está sujeta a las siguientes dos condiciones: (1) es posible que este equipo o dispositivo no cause interferencia perjudicial y (2) este equipo o dispositivo debe aceptar cualquier interferencia, incluyendo la que pueda causar su operación no deseada.</p>	
Namibija	TA-2015-102	 <p>The logo for CRAN (Communications Regulatory Authority of Namibia) features a stylized globe with signal waves emanating from the top right. To the right of the globe, the acronym 'CRAN' is written in large, bold, black capital letters. Below 'CRAN', the full name 'Communications Regulatory Authority of Namibia' is written in a smaller, black, sans-serif font. In the bottom right corner of the logo area, the number '006337' is printed vertically.</p>

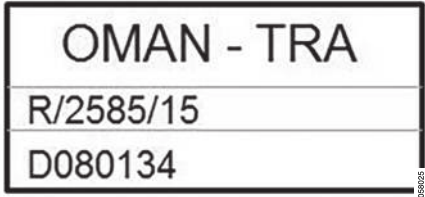
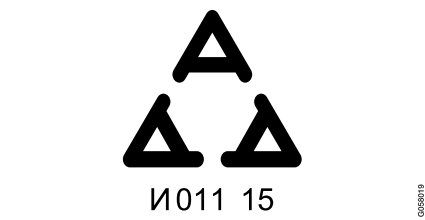

Šalis / regionas	Tipa patvirtinimas	
Omech.		
Serbija		

Šalis / regionas	Tipo patvirtinimas	
Pietų Afrika	TA-2015-432	
Jungtiniai Arabų Emyratai		<div style="border: 1px solid black; padding: 10px; text-align: center;"> <p><b>TRA</b>  <b>REGISTERED No:</b>  <b>ER38970/15</b>  <b>DEALER No:</b>  <b>DA36976/14</b></p> </div>

### Raktelio pakabukas

Šalis / regionas	Tipo patvirtinimas	
Europos	<p>„Huf Hülsbeck &amp; Fürst GmbH &amp; Co. KG“ patvirtina, kad šio tipo radijo ryšio įranga HUF8432 atitinka direktyvą 2014/53/EU.</p> <p>Visą ES atitikties deklaracijos tekstą rasite <a href="http://support.volvocars.com">support.volvocars.com</a>.</p> <p>Dažnis: 433,92 MHz</p> <p>Maksimali spinduliavimo galia: 10 mW</p> <p>Gamintojas: „Huf Hülsbeck &amp; Fürst GmbH &amp; Co. KG“, Steeger Str. 17, 42551 Velbert, Germany (Vokietija)</p>	
Jordanija	TRC/LPD/2015/107	

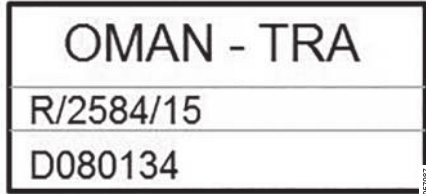
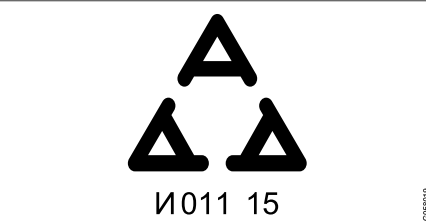

Šalis / regionas	Tipo patvirtinimas	
Marokas	AGREE PAR L'ANRT MAROC Numéro d'agrément: MR 10667 ANRT 2015 Date d'agrément: 24/07/2015	
Meksika	IFETEL Marca: HUF Modelo (s): HUF8432 NOM-121-SCT1-2009 La operación de este equipo está sujeta a las siguientes dos condiciones: (1) es posible que este equipo o dispositivo no cause interferencia perjudicial y (2) este equipo o dispositivo debe aceptar cualquier interferencia, incluyendo la que pueda causar su operación no deseada.	
Namibija	TA-2015-103	 <p>The logo for CRAN (Communications Regulatory Authority of Namibia) features a stylized globe with signal waves emanating from the top right. To the right of the globe, the acronym 'CRAN' is written in large, bold, black capital letters. Below 'CRAN', the full name 'Communications Regulatory Authority of Namibia' is written in a smaller font. A small vertical number '006337' is located in the bottom right corner of the logo area.</p>

Šalis / regionas	Tipo patvirtinimas	
Omech.		 <p>OMAN - TRA R/2584/15 D080134</p> <p><small>0207197</small></p>
Serbija		 <p>И011 15</p> <p><small>0208119</small></p>



Šalis / regionas	Tipo patvirtinimas	
Pietų Afrika	TA-2015-414	
Jungtiniai Arabų Emyratai		<div style="border: 1px solid black; padding: 10px; text-align: center;"> <p><b>TRA</b>  <b>REGISTERED No:</b>  <b>ER38971/15</b>  <b>DEALER No:</b>  <b>DA36976/14</b></p> </div> <div style="text-align: right; font-size: small; margin-top: 5px;">0018002</div>

**Susijusi informacija**

- Nuotolinio valdymo raktelis (p. 242)

## Beraktė sistema ir jutikliniai paviršiai\*

Esant beraktei užrakinimo ir atrakinimo funkcijai, pakaks kišenėje ar krepšyje nešiotis nuotolinio valdymo raktelį. Automobilis užrakinamas ir atrakinamas panaudojant lietimui jautrų paviršių ant durelių rankenos.

### Jutikliniai paviršiai

#### Durelių rankena

Durelių rankenų išorėje yra užrakinimui skirta įduba, o vidinėje pusėje – atrakinimui skirtas jutiklinis paviršius.

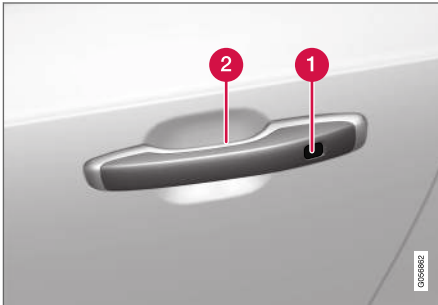

- 1 Užrakinimui skirta jutiklinė įduba
- 2 Atrakinimui skirtas jutiklinis paviršius

### **i** PASTABA

Svarbu vienu metu aktyvinti tik vieną jutiklinį paviršių. Jei vienu metu suimsite rankeną ir paliesite užrakinimo paviršių, gali būti duota dviguba komanda. Tai reiškia, kad reikiama veikla (užrakinimas / atrakinimas) nebus vykdoma arba bus vykdoma su delsa.

### Bagažinės dangčio rankena

Bagažinės dangčio rankenoje įrengta guma padengta paspaudimo plokštelė, kuri naudojama tik atrakinimo tikslais.



### **i** PASTABA

Atminkite, kad sistema gali būti aktyvinta plaučiant automobilį, jei nuotolinio valdymo raktelis yra veikimo diapazone.

### Susijusi informacija

- Beraktis užrakinimas ir atrakinimas\* (p. 266)
- Beraktis bagažinės dangčio atrakinimas\* (p. 268)

## Beraktis užrakinimas ir atrakinimas\*

Naudojant beraktį užrakinimą ir atrakinimą, automobiliiui atrakinti arba užrakinti pakanka paliesi lietimui jautrų paviršių ant durelių rankenos.

### **i** PASTABA

Norint, kad veiktų užrakinimo ir atrakinimo funkcijos, vienas iš automobilio nuotolinio valdymo raktelių turi būti veikimo nuotolyje.

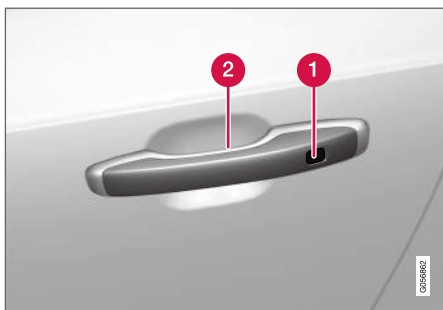

- 1 Užrakinimui skirta jutiklinė įduba
- 2 Atrakinimui skirtas jutiklinis paviršius

### **i** PASTABA

Atminkite, kad sistema gali būti aktyvinta plau- nant automobilį, jei nuotolinio valdymo raktelis yra veikimo diapazone.

## Beraktis užrakinimas

Kad būtų galima užrakinti automobilį, turi būti uždarytos visos durelės. Užrakinimo metu naudo- jantis durelių rankena, kita vertus, bagažinės dangtis gali būti atidarytas.

- Uždarę dureles, palieskite pažymėtą paviršių link durelių rankenos išorės. Arba paspaus- kite  mygtuką, esantį apatiniame багаži- nės dangčio<sup>10</sup> krašte, prieš jam užsidarant.
  - > Prietaisų skydelyje esantis užrakinimo indikatorius pradeda mirksėti rodydamas, kad automobilis užrakintas.

Norėdami vienu metu uždaryti visus šoninius lan- gus ir stoglangį\*, laikykite pirštą ant jutiklinės įdubos durelių rankenos išorėje, kol užsidarys visi šoniniai langai ir stoglangis.

## Užrakinimas esant atidarytam bagažinės dangčiui

### **i** PASTABA

Jeigu automobilis buvo užrakintas su pakeltu bagažinės dangčiu, būkite atsargūs, kad nepaliktumėte nuotolinio valdymo raktelio bagažinėje uždarydami bagažinės dangtį.

Jei automobilyje aptinkamas raktelis, uždary- tas bagažinės dangtis neužsirakina.

<sup>10</sup> Taikoma elektra valdomam bagažinės dangčiui.



## Beraktis atrakinimas

- Automobiliui atrakinti paaimkite už durelių rankenos arba švelniai paspauskite gumuotą nuspaudžiamą plokštelę po bagažinės dangčio rankena.
  - > Prietaisų skydelyje esantis užrakinimo indikatorius nustoja mirksėti rodydamas, kad automobilis atrakintas.



Gumuota paspaudimo plokštelė bagažinės dangčio rankenoje skirta tik atrakinti.

## Automatinis užsirakinimas

Jeigu, atrakinus automobilį, per 2 minutes neatidaromos nė vienos durelės arba bagažinės dangtis, jos / jis automatiškai užsirakina. Ši funkcija saugo automobilį, kad nepamirštumėte jo užrakinti.

## Susijusi informacija

- Beraktės įėjimo sistemos nuostatos\* (p. 267)
- Beraktis bagažinės dangčio atrakinimas\* (p. 268)
- Beraktė sistema ir jutikliniai paviršiai\* (p. 265)

## Beraktės įėjimo sistemos nuostatos\*

Galima pasirinkti skirtingas beraktčio įlipimo sekas.

Kaip pakeisti nuostatą:

1. Centrinio ekrano viršutiniame rodynyje palieskite **Nuostatos**.
2. Palieskite **My Car → Užrakinimas → Beraktis atrakinimas**
3. Nurodykite parinktį:
  - **Visos durelės** - tuo pačiu metu atrakina- mos visos durelės.
  - **Vienerios durelės** - atrakina- mos pasi- rinktos durelės.

## Susijusi informacija

- Beraktis užrakinimas ir atrakinimas\* (p. 266)
- Beraktė sistema ir jutikliniai paviršiai\* (p. 265)

## Beraktis bagažinės dangčio atrakinimas\*

Naudojant beraktį užrakinimą ir atrakinimą, bagažinės dangčiu atrakinti pakanka paliesti lietimui jautrų paviršių ant bagažinės dangčio rankenos.

### **i** PASTABA

Norint, kad veiktų užrakinimo ir atrakinimo funkcijos, vienas iš automobilio nuotolinio valdymo raktelių turi būti už automobilio.



Bagažinės dangtį užrakinimą laiko elektrinė spyna.

Kaip atidaryti bagažinės duris:

1. Švelniai paspauskite guma padengtą plokštelę, esančią po bagažinės durų rankena.  
> Užraktas atleidžiamas.

2. Norėdami atidaryti bagažinės dangtį, pakelkite išorinę rankeną.

### **!** SVARBU

- Bagažinės dangčio užraktas atleidžiamas minimalia jėga: užtenka švelniai paspausti guma padengtą plokštelę.
- Bagažinės dangčio nekelkite už gumines plokštėles: imkite už rankenos. Jei naudosite pernelyg daug jėgos, galite pažeisti elektrinius gumines plokštėles kontaktus.

Taip pat galima atidaryti bagažinės dangtį laisvuju rankų režimu, pajudinus koją po galiniu buferiu, žr. atskirą skirsnį.

### **!** ISPĖJIMAS

Nevairuokite su atidarytu bagažinės dangčiu! Per bagažinės skyrių į automobilio saloną gali patekti nuodingų išmetamųjų dujų.

### Susijusi informacija

- Bagažinės dangčio atidarymas ir uždarymas kojos judesiu\* (p. 275)
- Beraktė sistema ir jutikliniai paviršiai\* (p. 265)
- Nuotolinio valdymo raktelio veikimo nuotolis (p. 246)

## Užvedimo ir užrakinimo sistemų antenų vietos

Antena berakčio užvedimo sistemai ir antenos beraktie užrakinimo sistemai\* yra įmontuotos į automobilį.

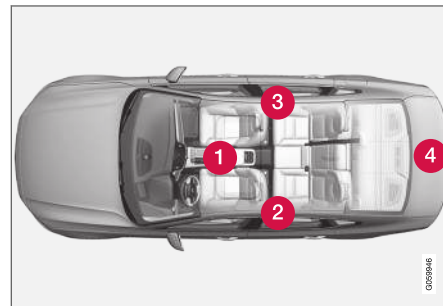

Antenų vietos:

- 1 Po laikiklių puodelių priekinėje tunelinio valdymo pulto dalyje
- 2 Viršutinėje priekinėje kairiųjų galinių durelių dalyje<sup>11</sup>
- 3 Viršutinėje priekinėje dešiniųjų galinių durelių dalyje<sup>11</sup>
- 4 Bagažinės skyriuje<sup>11</sup>

<sup>11</sup> Tik automobiliuose su berakčiu užrakinimu ir atrakinimu\*.

## ⚠️ ĮSPĖJIMAS

Asmenys su širdies stimulatoriais neturėtų priartėti prie beraktės sistemos antenų arčiau kaip per 22 cm (9 col.). Taip daroma siekiant išvengti širdies stimulatoriaus ir beraktės sistemos trikdžių.

### Susijusi informacija

- Beraktė sistema ir jutikliniai paviršiai\* (p. 265)
- Nuotolinio valdymo raktelio veikimo nuotolis (p. 246)

## Užrakinimas ir atrakinimas iš automobilio vidaus

Dureles ir bagažinės dangtį galima užrakinti bei atrakinti iš vidaus, naudojantis centrinio užrakto valdymo elementais priekinėse durelėse.

### Centrinis užrakinimas



Užrakinimo ir atrakinimo mygtukas su indikatoriaus lempute priekinėse durelėse.

### Atrakinimas mygtuku priekinėse durelėse

- Paspauskite mygtuką , kad atrakintumėte visas dureles ir bagažinės dangtį.

### Alternatyvus atrakinimo metodas



Atidarymo rankena alternatyviam šoninių durelių atrakinimui<sup>12</sup>.

- Patraukite ir atleiskite vienerių iš šoninių durelių atidarymo rankeną.
  - > Atsižvelgiant į nuotolinio valdymo raktelio nuostatas, bus atrakintos visos durelės arba bus atrakintos ir atidarytos tik pasirinktos durelės.

Norėdami pakeisti šią nuostatą, palieskite **Nuostatos → My Car → Užrakinimas → Nuotolinis ir salono atrakinimas** centrinio ekrano viršutiniame rodinyje.

<sup>12</sup> Ilustracija yra scheminio pobūdžio: dalys priklauso nuo automobilio modelio.

#### « Užrakinimas mygtuku priekinėse durelėse

- Paspauskite mygtuką : abejos priekinės durelės turi būti uždarytos.
  - > Visos durelės ir bagažinės dangtis užrakinami.

#### Užrakinimas mygtuku galinėse durelėse\*



Užrakinimo mygtukas su indikatoriaus lempute galinėse durelėse.

Galinių durelių užrakinimo mygtukai rakina tik atitinkamas galines dureles.

#### Galinių durelių atrakinimas

- Patraukite atidarymo rankeną.
  - > Galinės durelės atrakinamos ir atidaromos<sup>13</sup>.

#### Susijusi informacija

- Nuotolinio atrakinimo iš vidaus nuostatos (p. 245)
- Bagažinės dangčio atrakinimas iš automobilio vidaus (p. 270)
- Vaikų saugos užraktų aktyvinimas ir deaktyvinimas (p. 271)

#### Bagažinės dangčio atrakinimas iš automobilio vidaus

Bagažinės dangtį galima atrakinti iš vidaus, paspaudus atitinkamą mygtuką prietaisų skydelyje.



- Trumpai paspauskite  mygtuką prietaisų skydelyje.
  - > Bagažinę galima atrakinti iš išorės suimant guma padengtą plokštelę.

Esant elektra valdomam bagažinės dangčiui\*:

- Ilgai spauskite  mygtuką prietaisų skydelyje.
  - > Bagažinės dangtis atsidaros.

<sup>13</sup> Jei vaikų saugos užraktas neaktyvintas.

## Susijusi informacija

- Užrakinimas ir atrakinimas iš automobilio vidaus (p. 269)

## Vaikų saugos užraktų aktyvinimas ir deaktivavimas

Vaikų saugos užraktai neleidžia iš vidaus atidaryti galinių durelių.

Vaikų saugos užraktai gali būti mechaniniai arba elektriniai\*.

### Mechaninių vaikų saugos užraktų aktyvinimas ir išaktyvinimas

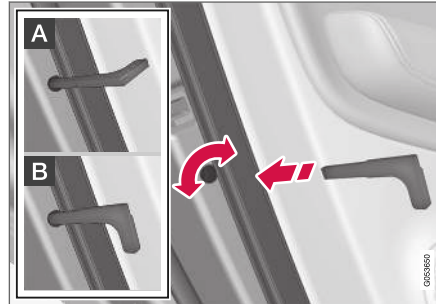

Mechaniniai vaikų saugos užraktai. Nemaišykite jų su mechaniniais durelių užraktais.

- Pasinaudokite nuotolinio raktelio išimama raktelio geležte ir ją pasukite rankenėlę.

- A** Durelės užblokuojamos nuo atidarymo iš vidaus.
- B** Dureles galima atidaryti iš vidaus ir iš išorės.

## **i** PASTABA

- Durelių rankenėlės valdymo elementu blokuojamos tik tos konkrečios durelės, o ne abi galinės durelės iškart.
- Automobiliuose su elektriniu vaikų saugos užraktu nėra įmontuoto rankinio vaikų saugos užrakto.

### Elektrinių\* vaikų saugos užraktų aktyvinimas ir išaktyvinimas

Elektrinius vaikų saugos užraktus galima aktyvinti ir išaktyvinti visose uždegimo padėtyse, aukštesnėse nei **0**. Aktyvinti arba išaktyvinti galima praėjus iki 2 minučių nuo automobilio išjungimo, jei tik neatidarytos jokios durelės.



Elektrinio aktyvinimo ir išaktyvinimo mygtukas.

1. Paleiskite automobilį arba nustatykite aukštesnio nei **0** lygio uždegimo padėtį.



◀◀ 2. Paspauskite mygtuką vairuotojo durų valdymo skydelyje.

- > Aktyvius užraktus, vairuotojo ekrane pateikiamas pranešimas **Galinis vaik.saug.užr. Suaktyvinta** ir įsijungia mygtuko lemputė.

Jei elektrinis vaikų saugos užraktas yra įjungtas, tuomet



- langus galima atidaryti tik iš vairuotojo durelių valdymo skydelio
- galinių durų negalima atidaryti iš vidaus.

Kaip deaktivuoti užraktus:

- Paspauskite mygtuką vairuotojo durų valdymo skydelyje.
  - > Deaktyvius užraktus, vairuotojo ekrane pateikiamas pranešimas **Galinis vaik.saug.užr. Išaktyvinta** ir išsijungia mygtuko lemputė.

Išjungiant automobilį, įrašoma dabartinė nuostata.

Jei, išjungiant automobilį, būna aktyvinti vaikų saugos užraktai, funkcija išlieka aktyvinta, kai automobilis įjungiamas kitą kartą.

Ženklas	Pranešimas	Paaiškinimas
	<b>Galinis vaik.saug.užr. Suaktyvinta</b>	Vaikų saugos užraktai aktyvinti.
	<b>Galinis vaik.saug.užr. Išaktyvinta</b>	Vaikų saugos užraktai išaktyvinti.

### Susijusi informacija

- Užrakinimas ir atrakinimas iš automobilio vidaus (p. 269)
- Išimama raktelio geležtė (p. 252)

## Automatinis užrakinimas nuvažiuojant

Automobiliui pradėjus judėti, visos durys ir bagažinės dangtis užsirakina savaime.

Kaip pakeisti šią nuostatą:

1. Centrinio ekrano viršutiniame rodinyje palieskite **Nuostatos**.
2. Paspauskite **My Car → Užrakinimas**.
3. Pasirinkite **Pajudėjus automatiškai užrakinti dureles**, kad deaktivintumėte arba aktyvintumėte šią funkciją.

### Susijusi informacija

- Užrakinimas ir atrakinimas iš automobilio vidaus (p. 269)

## Elektra valdomo bagažinės dangčio atidarymas ir uždarymas\*

Tai funkcija, kai bagažinės dangtį galima atidaryti ir uždaryti mygtuko palietimu.

### Atidarymas

Elektra valdomam bagažinės dangčiui atidaryti naudokite vieną iš šių parinkčių:



- Paspauskite ir ilgai palaikykite nuotolinio valdymo raktelio mygtuką . Laikykite jį nuspaustą, kol bagažinės dangtis pradės atsidaryti.



- Paspauskite ir ilgai palaikykite prietaisų skydelio mygtuką . Laikykite jį nuspaustą, kol bagažinės dangtis pradės atsidaryti.



- Švelniai paspauskite bagažinės dangčio rankeną.



- Kojos judesys\* po galiniu buferiu.

### Uždarymas



Elektra valdomam bagažinės dangčiui uždaryti naudokite vieną iš šių parinkčių:



- Norėdami uždaryti bagažinės dangtį, paspauskite mygtuką  apatiniame jo krašte<sup>14</sup>.
  - > Bagažinės dangtis uždaro automatiškai ir lieka atrakintas.

**i PASTABA**

- Mygtukas veikia 24 valandas palikus atidarytą skląstį. Po to jį reikia uždaryti rankiniu būdu.
- Jeigu atlankas išbuvo atidarytas ilgiau kaip 30 minučių, jis lėtai uždarys.

- Ilgai paspauskite mygtuką  nuotolinio valdymo raktelyje.
  - > Bagažinės dangtis uždaro automatiškai ir pasigirsta garsinis signalas: bagažinės dangtis lieka atrakintas.
- Ilgai spauskite  mygtuką prietaisų skydelyje.
  - > Bagažinės dangtis uždaro automatiškai ir pasigirsta garsinis signalas: bagažinės dangtis lieka atrakintas.
- Kojos judesys\* po galiniu buferiu.
  - > Bagažinės dangtis uždaro automatiškai ir pasigirsta garsinis signalas: bagažinės dangtis lieka atrakintas.

**Uždarymas ir užrakinimas**



- Paspauskite mygtuką , esantį apatiniame bagažinės dangčio krašte, kad uždarytumėte jį ir tuo pat metu užrakintumėte<sup>14</sup> bagažinės dangtį ir dureles (kad būtų galima užrakinti, visos durelės privalo būti uždarytos).
  - > Bagažinės dangtis uždaro automatiškai; jis bei durelės užrakinamos ir įjungiama signalizacija\*.

**i PASTABA**

- Norint, kad veiktų užrakinimo ir atrakinimo funkcijos, vienas iš automobilio nuotolinio valdymo raktelių turi būti veikimo nuotolyje.
- Naudojant berakčio\* užrakinimo arba uždarymo funkciją, jei raktelis neaptinkamas

<sup>14</sup> Automobilyje su berakte užrakinimo ir atrakinimo sistema\* įrengtas vienas mygtukas uždarymui, o kitas – uždarymui bei užrakinimui.



pakankamai mažu atstumu nuo bagažinės dangčio, suskamba trys signalai.

### **! SVARBU**

Bagažinės dangtį rankomis atidaryti arba uždaryti galima tik lėtai. Jei jaučiate pasipriešinimą, neatidarykite (neuždarykite) per jėgą. Kitaip galite jį apgadinti ir jis gali nustoti tinkamai veikti.

### **Uždarymo atšaukimas**

Nutraukite uždarymą vienu iš šių būdų:

- Paspauskite mygtuką prietaisų skydelyje.
- Paspauskite nuotolinio valdymo raktelio mygtuką.
- Paspauskite uždarymo mygtuką, pateiktą bagažinės dangčio apačioje.
- Paspauskite po išorine rankena esančią gumą aprauktą plokštelę.
- Naudojant judesį koja\*.

Bagažinės dangčio judesys sustabdomas ir jis visiškai atidaromas. Bagažinės dangtį galima atidaryti rankomis.

### **Apsauga nuo prispaudimo**

Jei dėl kokio nors stipraus pasipriešinimo bagažinės dangčio negalima uždaryti, įsijungia apsauga nuo prispaudimo.

- Judesys sustabdomas, bagažinės dangtis grįžta į visiškai atidarytą padėtį ir pasigirsta ilgas signalas.

### **! ĮSPĖJIMAS**

Uždarydami saugokitės, kad nieko neprispaustumėte.

Patikrinkite, ar nieko nėra arti bagažinės dangčio prieš jį atidarydami arba uždarydami, nes sutraiškymas gali turėti rimtų pasekmių.

Bagažinės dangtį visada valdykite atsargiai.

### **Susijusi informacija**

- Bagažinės dangčio atidarymas ir uždarymas kojos judesiu\* (p. 275)
- Nuotolinio valdymo raktelio veikimo nuotolis (p. 246)

### **Bagažinės dangčio atidarymas ir uždarymas kojos judesiu\***

Funkcija, leidžianti atidaryti ir uždaryti bagažinės dangtį pajudinus pėdą po galiniu buferiu, palengvina gyvenimą, kai jūsų rankos užimtos.

Jeigu automobilyje yra beraktė užrakinimo ir atrakinimo sistema\*, bagažinės dangtį galima atidaryti kojos judesiu.

Bagažinės dangčio atidarymo ir uždarymo funkcija pasiekama ir tada, kai automobilyje įrengtas elektra valdomas bagažinės dangtis\*.

### **i PASTABA**

Koja valdomo bagažinės dangčio funkcija siūloma dviejų versijų:

- Tik atidarymas kojos judesiu.
- Atidarymas ir uždarymas kojos judesiu.

Atminkite: pageidaujant uždarymo kojos judesiu funkcijos, reikalingas elektra valdomas bagažinės dangtis\*.



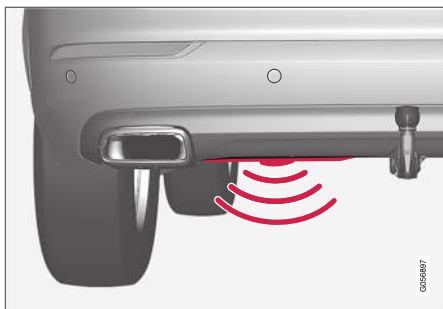

Jutiklis įrengtas kairiau buferio centro

Kad būtų galima atidaryti ir uždaryti, vienas iš automobilio nuotolinio valdymo raktelių turi būti reikiamu atstumu už automobilio – apie 1 metro (3 pėdų). Tai taikoma ir jau atrakintam automobiliui, kad atsitiktinai neatsidarytų, pvz., autoplovykloje.

### Atidarymas ir uždarymas kojos judesiu



Spiriamasis judesys detektoriaus aktyvinimo zonoje.

- Po kairiuoju galinio buferio šonu padarykite **vieną** lėtą spiriamąjį judesį į priekį. Tada ženkite žingsnį atgal. Buferio reikėtų nepaliesti.
  - > Aktyvinus atidarymo ir uždarymo funkciją, pasigirsta trumpas signalas – bagažinės dangtis atsidaro / užsidaro.

Kelias kartus atlikus spiriamąjį judesį po buferiu kai už automobilio nėra patvirtinto nuotolinio valdymo raktelio, po to atidaryti arba uždaryti bus įmanoma tik po tam tikro uždelimo.

Nepalikite kojos po automobiliu darydami spiriamąjį judesį. Aktyvinimas gali nesuveikti.

### Uždarymo kojos judesiu atšaukimas

- Jei norite sustabdyti bagažinės dangčio judėjimą, lėtai atlikite **vieną** spiriamąjį judesį pirmyn, kai bagažinės dangtis užsidaro.
  - > Bagažinės dangčio judesys sustabdomas ir jis visiškai atidaromas. Bagažinės dangtį galima atidaryti rankomis.

Norint atšaukti uždarymą, nuotolinio valdymo raktelis nebūtinai turi būti automobilio prieigose.

#### **i** PASTABA

Jei galinis bamperis bus padengtas ledu, sniegu, purvu ar pan., funkcija gali veikti ribotai arba neveikti išvis. Dėl šios priežasties reikia pasirūpinti, kad jis būtų švarus.

#### **i** PASTABA

Atminkite, kad sistema gali būti suaktyvinta autoplovykloje ar pan., jei nuotolinio valdymo raktelis yra veikimo zonoje.

### Susijusi informacija

- Beraktė sistema ir jutikliniai paviršiai\* (p. 265)
- Elektra valdomo bagažinės dangčio atidarymas ir uždarymas\* (p. 273)
- Nuotolinio valdymo raktelio veikimo nuotolis (p. 246)

## Asmeninis užraktas

Bagażinės dangtį ir galinės sėdynės atlošą galima užrakinti asmeniniu užraktu, pvz., kai automobilis priduodamas į servisą, paliekamas viešbutyje ar pan. Funkcija neleidžia atidaryti bagažinės dangčio ir užrakina galinės sėdynės atlošą stačioje padėtyje.



Asmeninio užrakto funkcijos mygtukas pateiktas centrinio ekrano funkcijų rodyne. Atsižvelgiant į dabartinę užrakto mygtuką, rodoma **Priv. užr. atrakintas** arba **Priv. užr. užrakintas**.

## Susijusi informacija

- Asmeninio užrakto aktyvinimas ir išaktyvinimas (p. 277)

## Asmeninio užrakto aktyvinimas ir išaktyvinimas

Asmeninis užraktas aktyvinamas centriniame ekrane esančiu funkcijos mygtuku ir laisvai pasirinktam PIN kodu.

### PASTABA

Kad būtų suaktyvinta privačiojo užrakto funkcija, turi būti nustatytas bent automobilio uždegimo režimas **I**.

Asmeninis užraktas turi du kodus:

- Apsaugos kodas sukuriamas pirmąjį kartą panaudojus šią funkciją.
- Naujas PIN kodas pasirenkamas kiekvieną kartą aktyvinant funkciją.

## Prieš naudodami pirmą kartą, įveskite apsaugos kodą

Pirmą kartą naudojantis funkcija, reikia pasirinkti apsaugos kodą. Jį galima naudoti prireikus išaktyvinti asmeninį užraktą, jeigu pasirinktasis PIN kodas užmirštas arba pametamas. Apsaugos kodas atlieka visų tolesnių PIN kodų, kurie nustomi asmeninio užrakto funkcijai naudoti, PUK kodo funkciją.

Pasidėkite apsaugos kodą į saugią vietą.

Norėdami sukurti saugumo kodą:

1. Paspauskite asmeninio užrakto mygtuką funkcijų rodyne.



- > Rodomas išskylantysis langas.
2. Įveskite patinkantį saugumo kodą ir paspauskite **Patvirtinti**.
    - > Apsaugos kodas įrašomas. Dabar asmeninio užrakto funkcija parengta aktyvinti.

## Aktyvinti asmeninį užraktą

### PASTABA

Aktyvinant asmeninį užraktą, galinė sėdynė turi būti nustatyta stačiai, kad užraktas suveiktų tinkamai.

1. Paspauskite asmeninio užrakto mygtuką funkcijų rodyneje.



- > Rodomas išskylantysis langas.
2. Įveskite kodą, kuris bus naudojamas atrakinti bagažinės dangtį ir galinę sėdynę po užrakimo, ir bakstelėkite ant **Patvirtinti**.
- > Bagažinės dangtis ir galinė sėdynė užrakunami. Užrakinimas patvirtinamas kai funkcijų rodyneje mygtuke atsiranda žalias indikatorius.

### Išaktyvinti asmeninį užraktą

1. Paspauskite asmeninio užrakto mygtuką funkcijų rodyneje.



> Rodomas išskylantysis langas.

2. Įveskite kodą, kurį naudojote užrakindami, ir bakstelėkite ant **Patvirtinti**.

> Bagažinės dangtis ir galinė sėdynė atrakunami. Atrakinimas patvirtinamas kai užgęsta žalias indikatorius prie mygtuko funkcijų rodyneje.

### Pamirštas PIN kodas

Pamiršus PIN kodą arba daugiau kaip tris kartus įvedus neteisingą PIN kodą, asmeninį užraktą galima išaktyvinti naudojant saugumo kodą.

Jeigu automobilis atrakinamas per „Volvo On Call\*\*“ arba „Volvo On Call“ programėlę, asmeninis užraktas bus išaktyvintas automatiškai.

### Pamirštas saugumo kodas

Jeigu pamirštas ir saugumo kodas, kreipkitės į įgaliotąjį „Volvo“ atstovą, kad padėtų išaktyvinti asmeninį užraktą.

### Susijusi informacija

- Asmeninis užraktas (p. 277)

## Signalizacija\*

Signalizacija garsiniais ir vaizdiniais įspėjimais praneša, jei kas nors įlipa į automobilį neturėdamas galiojančio nuotolinio valdymo raktelio arba bando gadinti starterio akumuliatorių ar signalizacijos sireną.

Signalizacija suveikia, kai:

- atidaromos durės, variklio gaubtas arba bagažinės dangtis<sup>15</sup>;
- salone užfiksuojamas judėjimas (jei yra įrengtas judesio detektorius\*);
- automobilis pakeliamas arba velkamas (jei yra įrengtas pasvirimo detektorius\*);
- atjungiamas akumuliatoriaus kabelis;
- atjungiamą sirena.

### Veikianti signalizacija

Kai įsijungia signalizacija:

- Sirena kaukia 30 sekundžių arba kol išjungiamą signalizacija.
- Avariniai įspėjamieji žibintai mirksi 5 minutes arba tol, kol išjungiamą signalizacija.

Jei signalizacijos suveikimo priežastis nepašalinama, signalizacijos ciklas kartojamas maks. 10 kartų<sup>15</sup>.

<sup>15</sup> Taikoma kai kurioms rinkoms.

## Signalizacijos lemputė

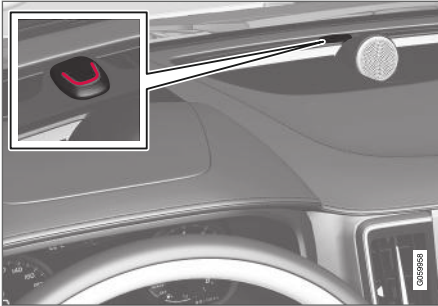

Prietaisų skydelyje esantis šviesos diodas rodo signalizacijos sistemos būseną:

- šviesos diodas nešviečia – signalizacija neįjungta;
- šviesos diodas mirksi vieną kartą kas dvi sekundes – signalizacija įjungta.
- išjungus signalizaciją, šviesos diodas greitai mirksi iki 30 sekundžių arba kol aktyvinama uždegimo padėtis I – tai reiškia, kad buvo suveikusi signalizacija.

## Judėsio ir pokrypio jutikliai\*

Judėsio ir pokrypio jutikliai reaguoja į judesius automobilyje, jei išdaužiamas langas arba kas nors mėgina pavogti ratus ar nuvilkti transporto priemonę.

Judėsio jutikliui automobilio salone aptikus judesį, įsijungia signalizacijos sirena (registruojamos ir oro srovės). Dėl šios priežasties signalizacija gali suveikti, jei automobilis paliekamas su atidarytu langu, stoglangiu\* arba jei naudojamas salono šildytuvas.

Kaip to išvengti:

- Prieš išlipdami iš automobilio, uždarykite langą ir stoglangį.
- Jei ketinama naudoti automobilio salono arba stovėjimo šildytuvą, reikia nukreipti ventiliacinių angų oro srautą taip, kad oras netekėtų salone aukštyn.

Kitas būdas: galima sumažinti signalizacijos jautrumo lygį ir laikinai deaktyvinti judėsio bei pokrypio jutiklius.

Be to, judėsio ir pokrypio jutiklius reikia išjungti, kai automobilis transportuojamas keltu arba traukiniu, nes tokios kelionės metu jis judės ir gali suveikti automobilio signalizacija.

## Signalizacijos sistemos trikties atveju



Jei signalizacijos sistemoje užregistruojama triktis, vairuotojo ekrane pateikiamas ženklas ir pranešimas

**Signalizacijos gedimas Reikalinga tech. patikra.** Šiuo atveju susisiekite su autoservisu – rekomenduojama kreiptis į įgaliotąjį „Volvo“ autoservisą.

## **i** PASTABA

Nebandykite patys remontuoti arba keisti signalizacijos sistemos dalių. Bet kurie tokie bandymai gali daryti įtakos draudimo sąlygoms.

## Susijusi informacija

- Signalizacijos įjungimas ir išjungimas\* (p. 280)
- Sumažintas signalizacijos apsaugos lygis\* (p. 281)
- Dvigubas užraktas\* (p. 281)

## Signalizacijos įjungimas ir išjungimas\*

Signalizacija įjungiama, kai užrakinamas automobilis.

### Signalizacijos įjungimas

Automobilis užrakinamas ir signalizacija įjungiamą taip

- paspauskite nuotolinio valdymo raktelyje esantį užrakinimo mygtuką; 
- palieskite pažymėtą paviršių durelių rankenų išorėje arba bagažinės guma padengtą plokštelę<sup>16</sup>.

Jei automobilyje yra beraktė užrakinimo ir atrakinimo sistema\* ir įrengtas elektra valdomas bagažinės dangtis, automobiliui užrakinti ir signalizacijai įjungti galima naudoti ir mygtuką , esantį apatiniame bagažinės dangčio krašte.

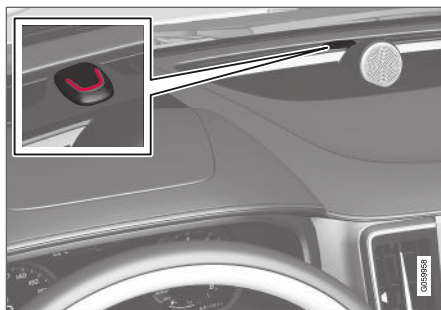

Kai automobilis užrakintas ir įjungta signalizacija, prietaisų skydelyje kas dvi sekundes sumirksi raudonas šviesos diodas.

### Signalizacijos išjungimas

Atrakinkite automobilį ir signalizaciją išjunkite taip:

- paspauskite nuotolinio valdymo raktelyje esantį atrakinimo mygtuką 
- suimkite kurių nors durelių rankeną arba švelniai paspauskite bagažinės dangčio gumuotą paspaudimo plokštelę<sup>16</sup>.

### Signalizacijos išjungimas be veikiančio nuotolinio valdymo raktelio

Automobilį galima atrakinti bei signalizaciją išjungti ir tuo atveju, jei neveikia nuotolinio valdymo raktelis, pvz., išseko jo maitinimo elementas.

1. Atidarykite vairuotojo dureles išimama raktelio geležte.  
> Signalizacija suveikia.



Atsarginio skaitytuvo vieta laikiklyje puodeliui.

2. Padėkite nuotolinio valdymo raktelį ant raktelio ženklo atsarginiame skaitytuve, esančiame tunelinio valdymo puodelių laikiklyje.
3. Pasukite uždegimo ratuką pagal laikrodžio rodyklę ir atleiskite.  
> Signalizacija išjungta.

### Suveikusios signalizacijos išjungimas

- Paspauskite nuotolinio valdymo raktelio atrakinimo mygtuką arba nustatykite automobilio uždegimo padėtį **I**, pasukdami uždegimo ratuką pagal laikrodžio rodyklę ir atleisdami.

<sup>16</sup> Taikoma automobiliams su berakčiu užrakinimu ir atrakinimu\*.

## Automatinis signalizacijos įjungimas ir pakartotinis įjungimas

Signalizacijos automatinio pakartotinio įjungimo funkcija užtikrina, kad net ir netyčia išjungus automobilio signalizaciją ji įsijungs automatiškai.

Jei automobilis atrakinamas nuotolinio valdymo rakteliu (signalizacija išjungžiama), tačiau per dvi minutes neatidaromos jokios durelės ar bagažinės dangtis, signalizacija automatiškai vėl įsijungia. Automobilis tuo pat metu vėl užrakinamas.

Kai kuriose šalyse signalizacija vėl įsijungia automatiškai, praėjus tam tikram laikui po to, kai vairuotojo durelės buvo atidarytos ir uždarytos, bet neužrakintos.

Kaip pakeisti šią nuostatą:

1. Centrinio ekrano viršutiniame rodinyje palieskite **Nuostatos**.
2. Paspauskite **My Car → Užrakinimas**.
3. Pasirinkite **Pasyvusis išaktyvinimas**, kad laikinai deaktyvintumėte funkciją.

## Susijusi informacija

- Signalizacija\* (p. 278)

## Sumažintas signalizacijos apsaugos lygis\*

Sumažinus signalizacijos apsaugos lygį, laikinai išjungiami judesio ir pokrypio jutikliai.

Išjunkite judesio ir pokrypio detektorius, kad atsitiktinai nesužadintumėte signalizacijos, pvz., jei užrakintame automobilyje paliekate šunį arba automobilis transportuojamas automobilių keltu.



Centrinio ekrano funkcijų rodinyje paspauskite mygtuką **Žemesnis aps. lygis**, kad išjungtumėte judesio ir pokrypio jutiklius, kai bus užrakintas automobilis.

Tuo pat metu deaktyvinama visiško užrakinimo sistema, t. y. galima atrakinti iš vidaus.

Jei automobilis atrakinamas ir vėl užrakinamas, sumažinto signalizacijos lygio funkciją reikia aktyvinti iš naujo.

## Susijusi informacija

- Signalizacija\* (p. 278)
- Dvigubas užraktas\* (p. 281)

## Dvigubas užraktas\*

Dvigubas užraktas reiškia, kad visos atidarymo rankenos mechaniškai atjungiamos kai automobilis užrakinamas iš išorės, dėl ko tampa neįmanoma atidaryti durelių iš vidaus.

Dvigubas užraktas aktyvinamas kai užrakinama nuotolinio valdymo rakteliu arba berakčiu užrakiniu\*, ir suveikia su apytiksliai 10 sekundžių uždelsimu po durelių užrakinimo. Jei delsos laiko tarpiau atidaromos durelės, seka pertraukiama ir signalizacija išjungžiama.

Aktyvinus dvigubą užraktą, automobilį galima atrakinti tik nuotolinio valdymo rakteliu, naudojantis berakčio atrakinimo funkcija\* arba per „Volvo On Call\*\*“ programėlę.

Priekines kairiąsias dureles taip pat galima atrakinti išimama raktelio geležte. Jei automobilis atrakinamas išimamąja raktelio geležte, suveiks signalizacija.

### **PASTABA**

- Atminkite, kad užrakinus automobilį suaktyvinama signalizacija.
- Signalizacija suveikia jeigu kas nors bando atidaryti dureles iš vidaus.



### **ĮSPĖJIMAS**

Jei ši funkcija neišjungta, neleiskite niekam pasilikti automobilyje, kad nekiltų pavojus būti užrakintam.

#### Susijusi informacija

- Laikinas\* saugiujų užraktų deaktyvinimas (p. 282)
- Signalizacija\* (p. 278)

### **Laikinas\* saugiujų užraktų deaktyvinimas**

Jei kas nors ketina pasilikti automobilyje, tačiau dureles reikia užrakinti iš išorės, tuomet visiško užrakinimo funkciją reikėtų deaktyvinti (kad būtų galima atrakinti iš vidaus).

### **ĮSPĖJIMAS**

Jei ši funkcija neišjungta, neleiskite niekam pasilikti automobilyje, kad nekiltų pavojus būti užrakintam.



Centrinio ekrano funkcijų rodinyje paspauskite mygtuką **Žemesnis aps. lygis**, kad laikinai išjungtumėte visiško užrakinimo funkciją.

Papildomai tai reiškia, kad signalizacijos judesio ir pokrypio detektoriai\* bus išjungti.

Po to centriniame ekrane pasirodo **Žemesnis apsaugos lygis** ir kitą kartą užrakinant automobilį visiško užrakinimo sistema laikinai deaktyvinama.

Įprastai užrakinant, elektros lizdai nedelsiant deaktyvinami, o laikinai deaktyvintus visiško užrakinimo sistemą, lizdai bus aktyvinti užrakinus vėliausiai po 10 minučių.

Jei automobilis yra atrakinamas ir vėl užrakinamas, visiško užrakinimo funkciją vėl reikia laikinai išjungti.

Sistema nustatoma iš naujo kitą kartą užvedus variklį.

#### Susijusi informacija

- Dvigubas užraktas\* (p. 281)
- Signalizacija\* (p. 278)



VAIRUOTOJO PAGALBA

## Pagalbos vairuotojui sistemos

Automobilyje įrengta įvairių vairuotojo pagalbos sistemų, kurios gali padėti vairuotojui įvairiose situacijose (įsikišdamos aktyviai arba pasyviai).

Pavyzdžiui, sistemos gali padėti vairuotojui:

- palaikyti nustatytą greitį;
- palaikyti tam tikrą laiko intervalą iki priekyje važiuojančios transporto priemonės;
- vykdyti susidūrimų prevenciją, išpėdamos vairuotoją ir stabdydamos automobilį;
- padėti vairuotojui pastatyti automobilį.

Kai kurios sistemos įrengiamos standartiškai, tuo tarpu kitos yra pasirinktinės (tai priklauso nuo rinkos).

## Susijusi informacija

- „IntelliSafe“ – pagalba vairuotojui ir saugumas (p. 31)
- Nuo greičio priklausanti vairavimo jėga (p. 284)
- elektroninė stabilumo kontrolė (p. 285)
- Greičio ribotuvas (p. 290)
- Automatinis greičio ribotuvas (p. 294)
- Įspėjimas apie atstumą\* (p. 302)
- Pastovaus greičio palaikymo sistema (p. 297)
- Prisitaikanti pastovaus greičio palaikymo sistema\* (p. 304)

- Pilot Assist (p. 314)
- Radaras (p. 331)
- Kamera (p. 336)
- City Safety™ (p. 342)
- Rear Collision Warning (p. 356)
- BLIS\* (p. 357)
- Cross Traffic Alert\* (p. 362)
- Kelio ženklų informacija\* (p. 366)
- Driver Alert Control (p. 373)
- Eismo juostos laikymo pagalba (p. 375)
- Vairavimo pagalba kilus pavojui susidurti (p. 382)
- Parkavimo pagalbos sistema\* (p. 389)
- Pagalbinės statymo sistemos kamera\* (p. 394)
- Aktyvioji statymo pagalba\* (p. 404)

## Nuo greičio priklausanti vairavimo jėga

Didėjant automobilio greičiui, vairo jėga didėja, kad vairuotojui būtų užtikrintas didesnis vairavimo jautrumas.

Važiuojant greitkeliais, vairas sukasi sunkiau. Stant ant automobilį ir važiuojant mažu greičiu, vairuojama lengvai ir be papildomų pastangų.

### PASTABA



Retose situacijose vairo stiprintuvo skystis gali per daug įkaisti; gali prireikti jį laikinai atvėsinti – tuo metu vairo stiprintuvas veikia sumažinta galia ir sukti vairą tampa šiek tiek sunkiau.

Kartu su laikinai apribotos vairavimo pagalba, vairuotojo ekrane pateikiamas pranešimas **Vairo stiprintuvas Pagalba laikinai apribota**, o taip pat šis simbolis.

Kai vairo stiprintuvas veikia sumažinta galia, būna nepasiekiamos vairuotojo pagalbos funkcijos ir vairavimo pagalbos sistema.

### ĮSPĖJIMAS

Jeigu temperatūra pakyla per daug, stiprintuvas gali visiškai išsijungti. Tokie situacijose vairuotojo ekrane rodomas pranešimas **Vairo stiprintuvo ged.** Saugiai sustokite kartu su simboliumi.

## Vairavimo jėgos lygio keitimas\*

Vairo pasipriešinimą galima reguliuoti kai naudojamas INDIVIDUAL važiavimo režimas.

1. Centrinio ekrano viršutiniame rodinyje palieskite **Nuostatos**.
2. Pasirinkite **My Car** → **Važiavimo režimai** → **Vairo sunkumas**.

Prieiti prie vairo pasipriešinimo pasirinkimo galima tik jeigu automobilis stovi arba juda mažu greičiu ir tiesia linija.

## Susijusi informacija

- Pagalbos vairuotojui sistemos (p. 284)
- Važiavimo režimai\* (p. 435)

## elektroninė stabilumo kontrolė

Elektroninė stabilumo kontrolė (ESC<sup>1</sup>) padeda vairuotojui išvengti automobilio slydimo ir pagerina jo sukibimą su keliu.



Įsijungus sistemai, vairuotojo ekrane rodomas šis ženklas.

Stabdant sistemai gali girdėtis pulsuojantis garsas, o automobilis gali greitėti lėčiau nei tikimasi nuspaudus akseleratorių.

Sistema susideda iš šių antrinių funkcijų:

- Stabilumo funkcija<sup>2</sup>
- Prasisukimo kontrolė ir traukos kontrolės sistema.
- Variklio traukos kontrolė.
- Priekabos stabilumo pagalba

## ⚠️ ĮSPĖJIMAS

- Ši funkcija yra papildomoji pagalba vairuotojui, skirta vairavimui palengvinti ir padaryti jį saugesnį. Ji negali išspręsti visų galinčių susidaryti situacijų visomis eismo, oro ir kelio sąlygomis.
- Vairuotojui rekomenduojama perskaityti visus Automobilio savininko vadovo skirsnius, susijusius su šia funkcija, kad sužinotų apie jos apribojimus ir į ką reikėtų atsižvelgti prieš pradėdant naudotis sistema.
- Pagalbos vairuotojui funkcijos nėra skirtos pakeisti vairuotojo dėmesį ir sprendimus. Vairuotojas visada lieka atsakingas ir privalo užtikrinti, kad automobilis būtų vairuojamas saugiai, tinkamu greičiu, palikant tinkamą atstumą iki kitų transporto priemonių ir vadovaujantis galiojančiomis kelių eismo taisyklėmis bei reglamentais.

## Stabilumo funkcija<sup>2</sup>

Siekiant stabilizuoti automobilį, funkcija tikrina kiekvieno rato atskirai važiavimo ir stabdymo savybes.

<sup>1</sup> Electronic Stability Control

<sup>2</sup> Dar vadinama aktyviaja pokrypio kontrole.

## « Prasisukimo kontrolė ir traukos kontrolės sistema

Funkcija būna aktyvi važiuojant nedideliu greičiu. Ji stabdo prasisukančius varomuosius ratus, kad papildoma trauka būtų perduota neprasisukančioms varomiesiems ratams.

Funkcija taip pat neleidžia varomiesiems ratams prasisukti greitėjant.

### variklio traukos kontrolės;

Variklio traukos kontrolė (EDC<sup>3</sup>) neleidžia netyčia užsiblokuoti ratams, pvz., įjungus žemesnę pavarą arba stabdant varikliu ir važiuojant žema pavarą slidžia kelio danga.

Netyčinis ratų užsiblokavimas važiavimo metu gali (be kita ko) apriboti vairuotojo galimybes suvaldyti automobilį.

### Priekabos stabilumo pagalba\*<sup>4</sup>

Priekabos stabilumo pagalba (TSA<sup>5</sup>) skirta stabilizuoti automobilio ir priekabos autotraukinį, jei priekaba pradeda švytuoti.

#### **i PASTABA**

Jeigu aktyvinama **ESC sportinis režimas**, priekabos stabilumo pagalba išaktyvinama.

## Susijusi informacija

- Pagalbos vairuotojui sistemos (p. 284)
- Sportinio režimo aktyvinimas / išaktyvinimas elektroninei stabilumo kontrolei (p. 287)
- Elektroninės stabilumo kontrolės ženklai ir pranešimai (p. 288)
- Priekabos stabilumo pagalba\* (p. 469)

## Elektroninė stabilumo kontrolė sportiniame režime

Stabilumo sistema (ESC<sup>6</sup>) visada yra aktyvi – jos išjungti negalima. Tačiau vairuotojas gali pasirinkti **ESC sportinis režimas**, kuris leidžia važiuoti aktyviau.

Pasirinkus antrinę funkciją **ESC sportinis režimas**, šios sistemos įsikišimas sumažinamas ir automobiliui leidžiama slysti daugiau, taip vairuotojui perduodant daugiau kontrolės nei įprasta.

Pasirinkus **ESC sportinis režimas**, šią funkciją galima laikyti išaktyvinta, nors daugeliu atvejų ji ir toliau padeda vairuotojui.

#### **i PASTABA**

Pasirinkus funkciją **ESC sportinis režimas**, priekabos stabilumo pagalba (TSA<sup>7</sup>) išaktyvinama.

**ESC sportinis režimas** taip pat užtikrina maksimalų sukibimą, jei automobilis užkabina arba pervažiuoja ant laisvo paviršiaus, pvz., smėlio ar gilaus sniego.

<sup>3</sup> Engine Drag Control

<sup>4</sup> Priekabos stabilumo pagalba būna įdiegta, jei įrengiamas „Volvo“ originalusis vilkimo kablys.

<sup>5</sup> Trailer Stability Assist

<sup>6</sup> Electronic Stability Control

<sup>7</sup> Trailer Stability Assist

Funkcijos **ESC sportinis režimas** parinkti neleidžiama, jei aktyvinta viena iš toliau nurodytų funkcijų:

- Greičio ribotuvus
- Pastovaus greičio palaikymo sistema
- Pristaitanti pastovaus greičio palaikymo sistema\*
- Pilot Assist

### Susijusi informacija

- elektroninė stabilumo kontrolė (p. 285)
- Sportinio režimo aktyvinimas / išaktyvinimas elektroninei stabilumo kontrolei (p. 287)
- Priekabos stabilumo pagalba\* (p. 469)

## Sportinio režimo aktyvinimas / išaktyvinimas elektroninei stabilumo kontrolei

Stabilumo sistema (ESC<sup>8</sup>) visada yra aktyvi – jos išjungti negalima. Vis dėlto vairuotojas gali pasirinkti sportinį režimą, kuris leidžia važiuoti aktyviau.



Aktyvinkite arba išaktyvinkite funkciją šiuo mygtuku, esančiu centrinio ekrano funkcijų rodinyje.

- ŽALIA mygtuko indikacija – funkcija aktyvinta.
- PILKA mygtuko indikacija – funkcija išaktyvinta.



Apie aktyvintą **ESC sportinis režimas** vairuotojo ekrane informuojama šiuo ženklu, kuris nuolat šviečia, kol ši funkcija išaktyvinama arba kol išjungiamas variklis. Kitąkart užvedus variklį, sistema vėl veikia įprastu režimu.

### Susijusi informacija





- Elektroninė stabilumo kontrolė sportiniame režime (p. 286)
- elektroninė stabilumo kontrolė (p. 285)

<sup>8</sup> Electronic Stability Control

## Elektroninės stabilumo kontrolės ženklai ir pranešimai

Vairuotojo ekrane gali būti rodomi įvairūs su elektronine stabilumo kontrolės sistema (ESC<sup>9</sup>) susiję ženklai ir pranešimai.

Lentelėje toliau pateikiami pavyzdžiai.

Ženklas	Pranešimas	Paaiškinimas
	Nuolat šviečia maždaug 2 sekundes.	Sistemos patikra, kai užvedamas variklis.
	Mirksinti lemputė.	Sistema aktyvinama.
	Šviečia nuolat.	Pasirinktas sportinis režimas. <b>PASTABA:</b> šiame režimu sistema neišjungiamą: tik dalinai apribojamas jos veikimas.
	ESC Laikina išjungta	Sistemos veikimas laikinai apribotas dėl pernelyg aukštos stabdžių temperatūros. Stabdžiams atvėsus, funkcijos veikimas automatiškai atsinaujins. Žr. pranešimą vairuotojo ekrane.
	ESC Reikalinga tech. patikra	Sistema išjungta. <ul style="list-style-type: none"> <li>Sustabdykite automobilį saugioje vietoje, išjunkite variklį ir užveskite jį iš naujo.</li> </ul>

<sup>9</sup> Electronic Stability Control

Teksto pranešimą galima pašalinti, trumpai paspaudžiant  mygtuką, esantį vairo dešinio-  
sios klaviatūros viduryje.

Jei pranešimas nedingsta: kreipkitės į autoservisą  
– rekomenduojama susisiekti su įgaliotuoju  
„Volvo“ autoservisu.

### **Susijusi informacija**

- elektroninė stabilumo kontrolė (p. 285)

## Greičio ribotuvas

Greičio ribotuvą (SL<sup>10</sup>) galima prilyginti atvirkštinei pastovaus greičio palaikymo sistemai: vairuotojas greitį reguliuoja greičio pedalu, tačiau greičio ribotuvas jam neleidžia atsitiktinai viršyti iš anksto nustatyto arba maksimalaus nustatyto greičio.

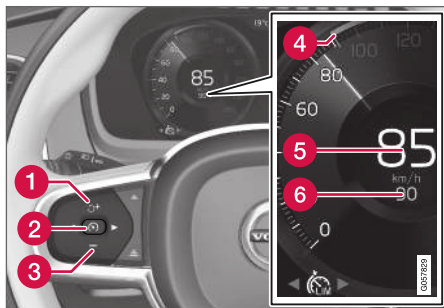

Šios funkcijos mygtukai ir simboliai.

- 1 : aktyvina greičio ribotuvą iš budėjimo režimo ir grąžina įrašytą maksimalų greitį.
- 1 : padidina įrašytą maksimalų greitį.
- 2 : iš budėjimo režimo – aktyvina greičio ribotuvą ir įrašo esamą greitį.
- 2 : iš aktyvaus režimo – išjungia / perjungia greičio ribotuvą į budėjimo režimą.

- 3 : sumažina įrašytą didžiausią greitį.
- 4 Įrašyto maksimalaus greičio žyma
- 5 Automobilio dabartinis greitis
- 6 Įrašytas maksimalus greitis

## ⚠️ ĮSPĖJIMAS

- Ši funkcija yra papildomoji pagalba vairuotojui, skirta vairavimui palengvinti ir padaryti jį saugesnį. Ji negali išspręsti visų galinčių susidaryti situacijų visomis eismo, oro ir kelio sąlygomis.
- Vairuotojui rekomenduojama perskaityti visus Automobilio savininko vadovo skirsnius, susijusius su šia funkcija, kad sužinotų apie jos apribojimus ir į ką reikėtų atsižvelgti prieš pradėdant naudotis sistema.
- Pagalbos vairuotojui funkcijos nėra skirtos pakeisti vairuotojo dėmesį ir sprendimus. Vairuotojas visada lieka atsakingas ir privalo užtikrinti, kad automobilis būtų vairuojamas saugiai, tinkamu greičiu, palaikant tinkamą atstumą iki kitų transporto priemonių ir vadovaujantis galiojančiomis kelių eismo taisyklėmis bei reglamentais.

## Susijusi informacija

- Pagalbos vairuotojui sistemos (p. 284)
- Greičio ribotuvo apribojimai (p. 293)
- Greičio ribotuvo aktyvinimas ir paleidimas (p. 291)
- Greičio ribotuvo deaktyvinimas (p. 293)
- Greičio ribotuvo deaktyvinimas ir perjungimas į budėjimo režimą (p. 291)
- Pakartotinis greičio ribotuvo aktyvinimas iš budėjimo režimo (p. 292)
- Nustatyti įrašytą greitį pagalbos vairuotojui funkcijai (p. 328)
- Automatinis greičio ribotuvus (p. 294)

<sup>10</sup> Speed Limiter



## Greičio ribotuvo aktyvinimas ir paleidimas

Siekiant reguliuoti greitį, pirmiausia reikia pasirinkti ir aktyvinti greičio ribotuvo funkciją (SL<sup>11</sup>).

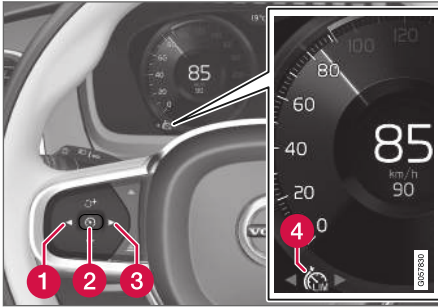

## Greičio ribotuvo budėjimo režimo nustatymas



- Paspauskite ◀ (1) arba ▶ (3), kai ieškote greičio ribotuvo  (4) ženklo ar funkcijos.
  - > Rodomas ženklas (4) ir yra nustatytas greičio ribotuvo budėjimo režimas.

## Paleiskite greičio ribotuvą.

Greičio ribotuvo negalima aktyvinti tol, kol neužvedamas variklis. Mažiausias greitis, kurį galima įrašyti, yra 30 km/h (20 myl./val.).

- Kai greičio ribotuvo yra budėjimo režime ir rodomas  ženklas, paspauskite vairo mygtuką  (2).
  - > Greičio ribotuvo paleidžiamas ir dabartinis greitis įrašomas kaip maksimalus.

## Susijusi informacija

- Greičio ribotuvo (p. 290)
- Greičio ribotuvo deaktyvinimas (p. 293)
- Pakartotinis greičio ribotuvo aktyvinimas iš budėjimo režimo (p. 292)
- Greičio ribotuvo deaktyvinimas ir perjungimas į budėjimo režimą (p. 291)

## Greičio ribotuvo deaktyvinimas ir perjungimas į budėjimo režimą

Greičio ribotuvą (SL<sup>12</sup>) galima laikinai deaktyvinti ir nustatyti veikti budėjimo režimu.

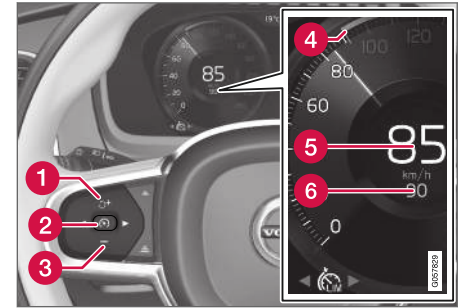

Greičio ribotuvo deaktyvinimas ir perjungimas į budėjimo režimą:

- Paspauskite vairo mygtuką  (2).
  - > Greičio apribojimo žymų ir ženklų spalva vairuotojo ekrane pasikeičia iš BALTOS į PILKĄ – greičio ribotuvo dabar laikinai išaktyvintas ir vairuotojas gali viršyti didžiausią nustatytą greitį.

<sup>11</sup> Speed Limiter

<sup>12</sup> Speed Limiter

## ◀ Laikinas deaktyvinimas akceleratoriaus pedalu

Greičio ribotuvą galima laikinai deaktyvinti ir jo nepaisyti, paspaudžiant akceleratoriaus pedalą ir nenustatant greičio ribotuvo veikti budėjimo režimu – pvz., norint staigiai pagreitėti susidarius nepalankiai situacijai.

Tokiu atveju reikia atlikti šiuos veiksmus:

1. Iki galo nuspauskite akceleratoriaus pedalą ir jį atleiskite, pasiekę norimą greitį, kad greitis būtų pertrauktas.
  - > Šiuo režimu greičio ribotovas lieka aktyvintas ir vairuotojo ekrane rodomas BALTAS ženklas.
2. Baigę laikinojo greitinimo procedūrą, visiškai atleiskite akceleratoriaus pedalą.
  - > Tada automobilis varikliu stabdomas automatiškai, kad greitis neviršytų įrašyto maksimalaus greičio.

## Susijusi informacija

- Greičio ribotovas (p. 290)
- Pakartotinis greičio ribotuvo aktyvinimas iš budėjimo režimo (p. 292)
- Greičio ribotuvo aktyvinimas ir paleidimas (p. 291)
- Greičio ribotuvo deaktyvinimas (p. 293)

## Pakartotinis greičio ribotuvo aktyvinimas iš budėjimo režimo

Greičio ribotuvą (SL<sup>13</sup>) galima vėl aktyvinti po laikino deaktyvinimo ir nustatyti veikti budėjimo režimu.

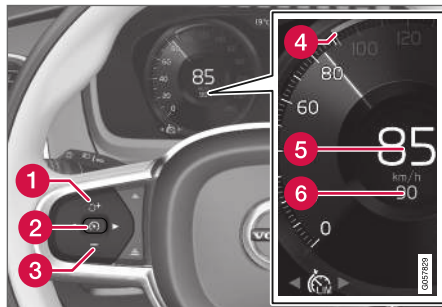

Kaip vėl aktyvinti greičio ribotuvą iš budėjimo režimo:

- Paspauskite vairo mygtuką  (1).
  - > Vairuotojo ekrane greičio ribotuvo žymų spalva pasikeičia iš PILKOS į BALŲ – automobilio greitis vėl ribojamas pagal paskutinį įrašytą maksimalų greitį.

arba

- Paspauskite vairo mygtuką  (2).
  - > Vairuotojo ekrane greičio ribotuvo indikatorių ir ženklų spalva pasikeičia iš PILKOS į BALŲ – automobilis pritaiko dabartinį greitį kaip maksimalų.

## Susijusi informacija

- Greičio ribotovas (p. 290)
- Greičio ribotuvo deaktyvinimas ir perjungimas į budėjimo režimą (p. 291)
- Greičio ribotuvo aktyvinimas ir paleidimas (p. 291)
- Greičio ribotuvo deaktyvinimas (p. 293)



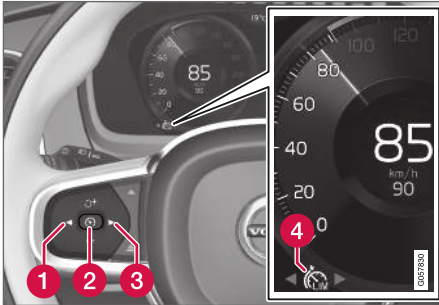

<sup>13</sup> Speed Limiter

## Greičio ribotuvo deaktyvinimas

Greičio ribotuvą (SL<sup>14</sup>) galima deaktyvinti.



Kaip deaktyvinti pastovaus greičio palaikymo sistemą:

1. Paspauskite vairo mygtuką  (2).
  - > Greičio ribotuvą perjungiamas į budėjimo režimą.
2. Paspauskite vairo mygtuką  (1) arba  (3), kad persijungtumėte į kitą funkciją.
  - > Vairuotojo ekrano ženklas ir greičio ribotuvo indikatorius (4) išjungiami ir nustatytas (įrašytas) maksimalus greitis panaikinamas.
3. Paspauskite vairo mygtuką  (2) dar kartą.
  - > Aktyvinama kita funkcija.

<sup>14</sup> Speed Limiter

<sup>15</sup> Speed Limiter

## Susijusi informacija

- Greičio ribotuvą (p. 290)
- Greičio ribotuvo aktyvinimas ir paleidimas (p. 291)
- Pakartotinis greičio ribotuvo aktyvinimas iš budėjimo režimo (p. 292)
- Greičio ribotuvo deaktyvinimas ir perjungimas į budėjimo režimą (p. 291)

## Greičio ribotuvo apribojimai

Važiuojant stačia nuokalne, greičio ribotuvo (SL<sup>15</sup>) stabdymo jėgos gali nebepakakti ir dėl to gali būti viršytas įrašytasis maksimalus greitis. Tokiu atveju vairuotojas perspėjamas pranešimu **Viršyta greičio riba** vairuotojo ekrane.

### PASTABA

Jei greitis bus viršytas bent 3 km/h (apie 2 myl./val.), pasirodys pranešimas apie viršytą maksimalų greitį.

## Susijusi informacija

- Greičio ribotuvą (p. 290)

## Automatinis greičio ribotuvas

Automatinio greičio ribotuvo (ASL<sup>16</sup>) funkcija padeda vairuotojui prilyginti automobilio maksimalų greitį kelio ženkuose pateikiamiems apribojimams.

Greičio ribotuvo funkciją (SL<sup>17</sup>) galima perjungti į automatinio greičio ribotuvo režimą (ASL).

Automatinis greičio ribotuvas, parinkdamas automobilio maksimalų greitį, naudoja kelio ženklų informacinės sistemos\* (RSI<sup>18</sup>) informaciją apie greičio apribojimus.

### ⚠️ ĮSPĖJIMAS

- Net jei vairuotojas aiškiai mato greičio apribojimo kelio ženklą, greičio informacija, kurią Kelio ženklų informacijos\* (RSI) funkcija teikia ASL, gali būti neteisinga. Tokiais atvejais turi įsikibiti pats vairuotojas ar vairuotoja ir pagreitėti arba pristabdyti iki tinkamo greičio.

### ⚠️ ĮSPĖJIMAS

- Ši funkcija yra papildomoji pagalba vairuotojui, skirta vairavimui palengvinti ir padaryti jį saugesnį. Ji negali išspręsti visų galinčių susidaryti situacijų visomis eismo, oro ir kelio sąlygomis.
- Vairuotojui rekomenduojama perskaityti visus Automobilio savininko vadovo skirsnius, susijusius su šia funkcija, kad sužinotų apie jos apribojimus ir į ką reikėtų atsižvelgti prieš pradėdant naudotis sistema.
- Pagalbos vairuotojui funkcijos nėra skirtos pakeisti vairuotojo dėmesį ir sprendimus. Vairuotojas visada lieka atsakingas ir privalo užtikrinti, kad automobilis būtų vairuojamas saugiai, tinkamu greičiu, palaikant tinkamą atstumą iki kitų transporto priemonių ir vadovaujantis galiojančiomis kelių eismo taisyklėmis bei reglamentais.

## Ar SL arba ASL aktyvus?

Ženkliai vairuotojo ekrane rodo, kuri greičio ribotuvo funkcija aktyvi:

Ženklas	SL	ASL
 A	✓	✓
 Ženklas po „70“: aktyvinta ASL.		✓

A BALTAS ženklas: Funkcija aktyvi, PILKAS ženklas: Būdimio režimas.

<sup>16</sup> Automatic Speed Limiter

<sup>17</sup> Speed Limiter

<sup>18</sup> Road Sign Information

**ASL ženklas**48  
70<sup>9</sup>

Ženklas (pateikiamas šalia įrašyto greičio, „70“, spidometro centre) gali būti rodomas trijų spalvų, kurių reikšmė apibūdinta toliau:

Ženklo spalva	Reikšmė
Žalsvai gelsva	ASL aktyvi
Pilka	ASL perjungta į budėjimo režimą
Gintaro / oranžinė	„ASL“ laikinai veikia budėjimo režimu, pvz., dėl to, kad neperskaitomas kelio ženklas.

**Susijusi informacija**

- Pagalbos vairuotojui sistemos (p. 284)
- Automatinio greičio ribotuvo aktyvinimas / deaktyvinimas (p. 295)
- Automatinio greičio ribotuvo tolerancijos keičimas (p. 296)
- Automatinio greičio ribotuvo apribojimai (p. 297)
- Greičio ribotuvus (p. 290)
- Kelio ženklų informacija\* (p. 366)

**Automatinio greičio ribotuvo aktyvinimas / deaktyvinimas**

Automatinį greičio ribotuvą (ASL<sup>19</sup>) galima aktyvinti ir deaktyvinti kaip greičio ribotuvo (SL<sup>20</sup>) papildinį.

**ASL aktyvinimas**

Mygtukas **Greičio ženklų pagalba** pateikiamas centrinio ekrano funkcijų rodyneje.

Norėdami aktyvinti automatinį greičio ribotuvą:

1. Paspauskite mygtuką **Greičio ženklų pagalba**.
  - > ASL perjungiama į budėjimo režimą, mygtuke įsijungia žalias indikatorius ir vairuotojo ekrane, spidometro centre pasirodo ženklas.
2. Nuspauskite vairo mygtuką .
  - > ASL aktyvinta su esamuju automobilio greičiu.

** PASTABA**

- Jeigu aktyvinta automatinio greičio ribotuvo funkcija, vairuotojo ekrane pateikiama kelio ženklų informacija\*informacija, net jeigu RSI<sup>21</sup> neaktyvinta.
- Norėdami pašalinti kelio ženklų informaciją iš vairuotojo ekrano, turite išaktyvinti išaktyvinti **abu**: ir automatinį greičio ribotuvą, ir RSI.
- Kai aktyvinta automatinio greičio ribotuvo funkcija, tačiau RSI deaktyvinta, RSI neteikia jokių įspėjimų. RSI taip pat turi būti aktyvinta norint gauti įspėjimus.

**ASL deaktyvinimas**

Norėdami išjungti automatinį greičio ribotuvą:

- Palieskite mygtuką **Greičio ženklų pagalba** funkcijų rodyneje.
  - > ASL deaktyvinama ir mygtuko indikacija tampa PILKA: vietoj to aktyvinama SL.

** ĮSPĖJIMAS**

Persijungus iš ASL į SL, automobilis nebeseka pažymėto greičio apribojimo – tik maksimalų atmintyje įrašytą greitį.

<sup>19</sup> Automatic Speed Limiter

<sup>20</sup> Speed Limiter

<sup>21</sup> Kelio ženklų informacija – RSI

## « Susijusi informacija

- Greičio ribotuvas (p. 290)
- Automatinis greičio ribotuvas (p. 294)
- Automatinio greičio ribotuvo apribojimai (p. 297)
- Kelio ženklų informacija\* (p. 366)

## Automatinio greičio ribotuvo tolerancijos keitimas

Galima nustatyti įvairius automatinio greičio ribotuvo funkcijos (ASL<sup>22</sup>) leistino nuokrypio lygius.

Galima padidinti arba sumažinti ženkle nurodytą greičio apribojimą. Jei, pvz., automobilis užregistruoja 70 km/h (43 myl./val.) greičio apribojimą, vairuotojas gali nuspręsti leisti automobiliui palaikyti 75 km/h (47 myl./val.) greitį.

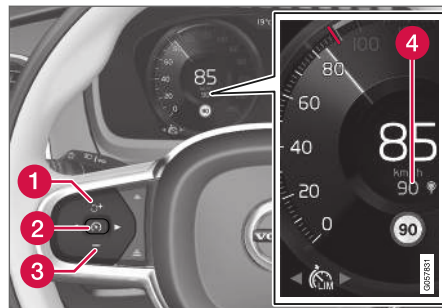

Šios funkcijos mygtukai ir simboliai.

- Paspauskite ant vairo įrengtą mygtuką **+** (1) ir palaikykite, kol spidometro centre (4) 70 km/h (43 myl./val.) pasikeis į 75 km/h (47 myl./val.).
- > Po to automobilis ima naudoti pasirinktą 5 km/h (4 myl./val.) toleranciją, kol visi pravažiuojami greičio apribojimo ženklai bus 70 km/h (43 myl./val.).

Tolerancijos laikomasi, kol galiausiai pravažiuojamas kelio ženklas su mažesniu arba didesniu greičio apribojimu. Tada automobilis ima sekti jame nurodytą greitį ir tolerancija panaikinama iš atminties.

Jei aktyvinta kelio ženklų informacijos\*<sup>23</sup> funkcija, nuskaitytas greičio apribojimo kelio ženklas spidometre papildomai rodomas su spalvotu indikatoriumi.

Tolerancija reguliuojama tokiu pačiu būdu kaip ir greičio nuostata greičio ribotuve.

### **i PASTABA**

Maksimali pasirinkama tolerancija yra +/- 10 km/h (5 myl./val.).

<sup>22</sup> Automatic Speed Limiter

<sup>23</sup> Road Sign Information – RSI

## Susijusi informacija

- Automatinis greičio ribotuvas (p. 294)
- Automatinio greičio ribotuvo apribojimai (p. 297)
- Kelio ženklų informacija\* (p. 366)

## Automatinio greičio ribotuvo apribojimai

Automatinis greičio ribojimas (ASL<sup>24</sup>) vyksta remiantis greičio apribojimų informaciją iš kelio ženklų informacijos funkcijos\* (RSI<sup>25</sup>), o ne pagal greičio ribojimo kelio ženklus, kuriuos automobilis pravažiuoja.

Jei RSI nepavyksta interpretuoti ir pateikti greičio informacijos ASL, tuomet ASL perjungiama į budėjimo režimą ir ima veikti SL. Tokiais atvejais vairuotojas turi įsikišti ir sustabdyti iki tinkamo greičio.

Kai RSI vėl gali interpretuoti ir teikti informaciją apie greičio apribojimus ASL, sistema ASL vėl aktyvinama.

## Susijusi informacija

- Greičio ribotuvas (p. 290)
- Automatinis greičio ribotuvas (p. 294)
- Kelio ženklų informacija\* (p. 366)

## Pastovaus greičio palaikymo sistema

Pastovaus greičio palaikymo sistema (CC<sup>26</sup>) padeda vairuotojui palaikyti vienodą greitį, dėl ko atsiranda galimybė labiau atsipalaidavus važiuoti greitkeliais ir ilgais, tiesiais keliais, kuriais eismas juda tolygiai.

## Apžvalga

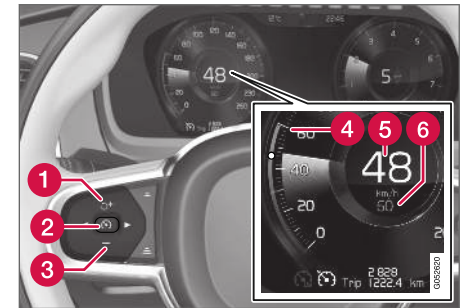



Šios funkcijos mygtukai ir simboliai.

- 1 : aktyvina pastovaus greičio palaikymo sistemą iš budėjimo režimo ir grąžina įrašytą greitį.
- 1 : padidina įrašytą greitį.

<sup>24</sup> Automatic Speed Limiter

<sup>25</sup> Road Sign Information – RSI

<sup>26</sup> Cruise Control

- « **2**  : **iš budėjimo režimo** – aktyvina pastovaus greičio palaikymo sistemą ir įrašo dabartinį greitį.
- 2**  : **iš aktyvaus režimo** – išjungia / perjungia pastovaus greičio palaikymo sistemą į budėjimo režimą.
- 3** — : sumažina įrašytą greitį.
- 4** Įrašyto greičio žyma.
- 5** Automobilio dabartinis greitis.
- 6** Įrašytas greitis.

### PASTABA

Jei automobiliuose yra prisitaikanti pastovaus greičio palaikymo sistema\* (ACC<sup>27</sup>), galima perjunginėti tarp pastovaus greičio palaikymo ir prisitaikančios pastovaus greičio palaikymo sistemų.

### ĮSPĖJIMAS

- Ši funkcija yra papildomoji pagalba vairuotojui, skirta vairavimui palengvinti ir padaryti jį saugesnį. Ji negali išspręsti visų galinčių susidaryti situacijų visomis eismo, oro ir kelio sąlygomis.
- Vairuotojui rekomenduojama perskaityti visus Automobilio savininko vadovo skirsnius, susijusius su šia funkcija, kad sužinotų apie jos apribojimus ir į ką reikėtų atsižvelgti prieš pradėdant naudotis sistema.
- Pagalbos vairuotojui funkcijos nėra skirtos pakeisti vairuotojo dėmesį ir sprendimus. Vairuotojas visada lieka atsakingas ir privalo užtikrinti, kad automobilis būtų vairuojamas saugiai, tinkamu greičiu, palaikant tinkamą atstumą iki kitų transporto priemonių ir vadovaujantis galiojančiomis kelių eismo taisyklėmis bei reglamentais.

### Stabdymas varikliu vietoj kojinio stabdžio

Naudojantis pastovaus greičio palaikymo sistema, greitis reguliuojamas rečiau spaudžiant stabdžių pedalą. Važiuojant nuokalnėje, kartais gali būti pageidaujama pradėti judėti šiek tiek greičiau ir apriboti pagreitį stabdant varikliu. Tokiu atveju vai-

ruotojas gali laikinai išjungti pastovaus greičio palaikymo sistemos kojinio stabdžio naudojimą.

Norėdami tai padaryti, atlikite šiuos veiksmus:

- Paspauskite greičio pedalą iki maždaug pusės ir atleiskite.
  - > Pastovaus greičio palaikymo sistema išjungs automatinio stabdymo stabdžiu pedalų funkciją ir naudos tik stabdymo variklio funkciją.

### Susijusi informacija

- Pagalbos vairuotojui sistemos (p. 284)
- Pastovaus greičio palaikymo sistemos aktyvinimas ir paleidimas (p. 299)
- Pastovaus greičio palaikymo sistemos deaktyvinimas ir perjungimas į budėjimo režimą (p. 300)
- Pakartotinis pastovaus greičio palaikymo sistemos aktyvinimas iš budėjimo režimo (p. 301)
- Pastovaus greičio palaikymo sistemos deaktyvinimas (p. 301)
- Nustatyti įrašytą greitį pagalbos vairuotojui funkcijai (p. 328)
- Persijungimas tarp standartinės ir prisitaikančios pastovaus greičio palaikymo sistemos\* (p. 311)

<sup>27</sup> Adaptive Cruise Control



## Pastovaus greičio palaikymo sistemos aktyvinimas ir paleidimas

Norint reguliuoti greitį, pirmiausia reikia pasirinkti ir aktyvinti pastovaus greičio palaikymo funkciją (CC<sup>28</sup>).

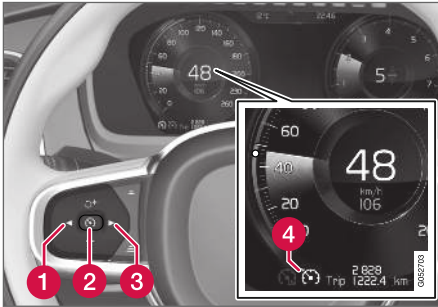

## Pastovaus greičio palaikymo sistemos budėjimo režimo nustatymas



Norėdami nustatyti pastovaus greičio palaikymo sistemos budėjimo režimą:

- Paspauskite ◀ (1) arba ▶ (3) ženklams / funkcijai naršyti  (4).
- > Pateikiamas ženklas ir galima aktyvinti pastovaus greičio palaikymo funkciją.

## Pastovaus greičio palaikymo sistemos aktyvinimas ir paleidimas

Norint paleisti pastovaus greičio palaikymo sistemą iš budėjimo režimo, automobilio greitis turi būti 30 km/h (20 myl./val.) arba didesnis. Mažiausias greitis, kurį galima įrašyti, yra 30 km/h (20 myl./val.).

Kaip įjungti pastovaus greičio palaikymo sistemą:

- Kai rodomas ženklas / funkcija  paspauskite vairo mygtuką  (2).
- > Pastovaus greičio palaikymo sistema pasileidžia ir esamas greitis tampa įrašytuoju greičiu.

### PASTABA

Pastovaus greičio palaikymo sistemos negalima įjungti mažesniu nei 30 km/h (20 myl./val.) greičiu.

## Susijusi informacija

- Pastovaus greičio palaikymo sistema (p. 297)
- Pastovaus greičio palaikymo sistemos deaktivavimas (p. 301)
- Pastovaus greičio palaikymo sistemos deaktivavimas ir perjungimas į budėjimo režimą (p. 300)

- Pakartotinis pastovaus greičio palaikymo sistemos aktyvinimas iš budėjimo režimo (p. 301)

## Pastovaus greičio palaikymo sistemos deaktivavimas ir perjungimas į budėjimo režimą

Pastovaus greičio palaikymo sistemą (CC<sup>29</sup>) galima laikinai deaktivuoti, kad ji būtų perjungta į budėjimo režimą ir ją būtų galima pakartotinai aktyvinti vėliau.

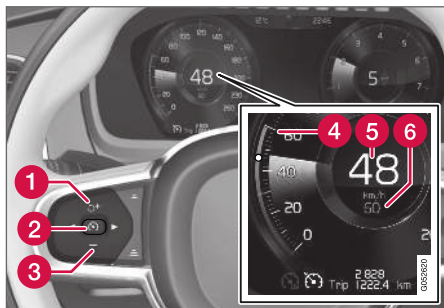

Norėdami nustatyti pastovaus greičio palaikymo sistemos budėjimo režimą:

- Paspauskite vairo mygtuką  (2).
  - > Pastovaus greičio palaikymo sistemos žymų ir ženklų spalva vairuotojo ekrane pasikeičia iš BALTOS į PILKĄ – pastovaus greičio palaikymo sistema dabar laikinai išjungta ir vairuotojas turi kontroliuoti greitį rankiniu būdu.

## Budėjimo režimas vairuotojo įsikišimo metu

Pastovaus greičio palaikymo sistema laikinai deaktivinama ir perjungiama į budėjimo režimą, jei:

- nuspaudžiamas stabdžių pedalas;
- pavarų perjungiklis perstumiamas į padėtį **N**;
- sankabos pedalas nuspaudžiamas ir laikomas ilgiau nei 1 minutę;
- vairuotojas važiuoja didesniu greičiu nei įrašytas į atmintį ilgiau nei 1 minutę;

Tada vairuotojas turi pats reguliuoti greitį.

Greičio pedalu laikinai padidinus greitį, pvz., lenkiant kitą automobilį, nuostata nepakinta: atleidus greičio pedalą, automobilis grąžina anksčiau įrašytą greitį.

## Automatinis budėjimo režimas

Pastovaus greičio palaikymo sistema laikinai išjungiama ir perjungiama į budėjimo režimą, jei:

- ratai praranda sukibimą su kelio danga
- per žemos / aukštos variklio apsukos;
- pernelyg įkaista stabdžiai;
- greitis nukrenta žemiau 30 km/h (20 myl./val.).

Tada vairuotojas turi pats reguliuoti greitį.

## Susijusi informacija

- Pastovaus greičio palaikymo sistema (p. 297)
- Pakartotinis pastovaus greičio palaikymo sistemos aktyvinimas iš budėjimo režimo (p. 301)
- Pastovaus greičio palaikymo sistemos aktyvinimas ir paleidimas (p. 299)
- Pastovaus greičio palaikymo sistemos deaktivavimas (p. 301)

<sup>29</sup> Cruise Control

## Pakartotinis pastovaus greičio palaikymo sistemos aktyvinimas iš budėjimo režimo

Pastovaus greičio palaikymo sistemą (CC<sup>30</sup>) galima laikinai deaktyvinti, kad ji būtų perjungta į budėjimo režimą ir ją būtų galima pakartotinai aktyvinti vėliau.

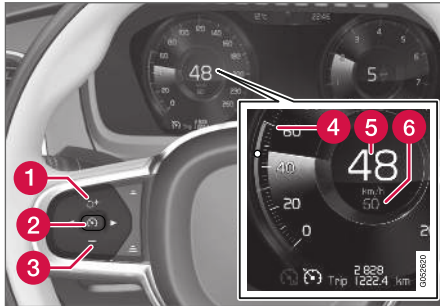

Norėdami įjungti pastovaus greičio palaikymo sistemą iš budėjimo režimo:

- Paspauskite vairo mygtuką  (1).
  - > Vairuotojo ekrane pastovaus greičio palaikymo sistemos žymų ir ženklų spalva pasikeičia iš PILKOS į BALŲ – automobilis tokiu atveju vėl ima sekti paskutinį įrašytą greitį.

arba

Norėdami įjungti pastovaus greičio palaikymo sistemą iš budėjimo režimo:

- Paspauskite vairo mygtuką  (2).
  - > Vairuotojo ekrane pastovaus greičio palaikymo sistemos žymų ir ženklų spalva pasikeičia iš PILKOS į BALŲ – automobilis tokiu atveju ima sekti esamą greitį.

### ĮSPĖJIMAS

Vairo mygtuku  grąžinus buvusį greitį, važiavimo greitis gali gerokai padidėti.

### Susijusi informacija

- Pastovaus greičio palaikymo sistema (p. 297)
- Pastovaus greičio palaikymo sistemos deaktyvinimas (p. 301)
- Pastovaus greičio palaikymo sistemos deaktyvinimas ir perjungimas į budėjimo režimą (p. 300)
- Pastovaus greičio palaikymo sistemos aktyvinimas ir paleidimas (p. 299)

## Pastovaus greičio palaikymo sistemos deaktyvinimas

Pastovaus greičio palaikymo sistemą (CC<sup>31</sup>) galima išaktyvinti.

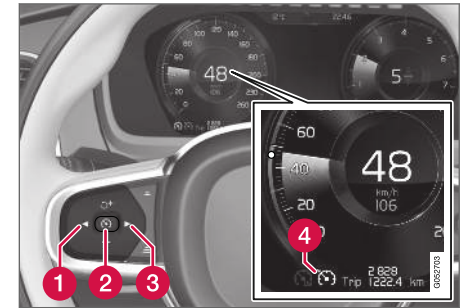



Šios funkcijos mygtukai ir simboliai.

Kaip deaktyvinti pastovaus greičio palaikymo sistemą:

1. Paspauskite vairo mygtuką  (2).
  - > Pastovaus greičio palaikymo sistema perdedama į budėjimo režimą.

<sup>30</sup> Cruise Control

- ◀ 2. Paspauskite vairo mygtuką ◀ (1) arba ▶ (3), kad persijungtumėte į kitą funkciją.
- > Pastovaus greičio palaikymo sistemos ženklas  (4) vairuotojo ekrane išjungiamas ir nustatytas (irašytas) greitis panaikinamas.
3. Paspauskite vairo mygtuką  (2) dar kartą.
- > Aktyvinama kita funkcija.

### Susijusi informacija

- Pastovaus greičio palaikymo sistema (p. 297)
- Persijungimas tarp standartinės ir prisitaikančios pastovaus greičio palaikymo sistemos\* (p. 311)
- Pastovaus greičio palaikymo sistemos aktyvinimas ir paleidimas (p. 299)
- Pakartotinis pastovaus greičio palaikymo sistemos aktyvinimas iš budėjimo režimo (p. 301)
- Pastovaus greičio palaikymo sistemos deaktivavimas ir perjungimas į budėjimo režimą (p. 300)

### Įspėjimas apie atstumą\*<sup>32</sup>

Įspėjimo apie atstumą funkcija gali padėti vairuotojui pastebėti, kad laiko intervalas iki priekyje važiuojančios transporto priemonės gali būti per trumpas. Tam reikia, kad automobilyje būtų įrengtas projekcinis rodinys\*, kad galėtų parodyti įspėjimą apie atstumą.



Įspėjimo apie atstumą ženklas priekiniame stikle su projekciniu rodinium.

Automobiliuose su projekciniu rodinium ženklas ant priekinio stiklo rodomas tol, kol laiko intervalas iki priekyje esančios transporto priemonės būna trumpesnis nei iš anksto nustatyta vertė. Tačiau čia daroma prielaida, kad **Rodyti pagalbą vairuotojui** funkcija aktyvinama per nuostatas automobilio meniu sistemoje.

Įspėjimo apie atstumą funkcija veikia, kai greitis viršija 30 km/h (20 myl./val.). Ji reaguoja tik į transporto priemones, esančias priešais automobilį ir važiuojančias ta pačia kryptimi. Atstumo informacija apie priešinga kryptimi, lėtai judančias ar stovinčias transporto priemones neteikiama.

#### PASTABA

Dėl ryškios saulės šviesos, atspindžių, kraštutinių šviesos kontrastų, saulės akinių arba jei vairuotojas nežiūriai tiesiai į priekį, gali būti sunku atpažinti įspėjamąjį vizualinį signalą ant priekinio stiklo.

#### PASTABA

Tuo metu, kai aktyvi prisitaikanti pastovaus greičio palaikymo sistema (ACC<sup>33</sup>) arba „Pilot Assist“, įspėjimas apie atstumą būna išaktyvintas.

#### ĮSPĖJIMAS

Atstumo įspėjimas suveikia tik jei laiko intervalas iki priekyje esančios transporto priemonės tampa mažesnis nei iš anksto nustatyta vertė: vairuotojo transporto priemonės greitis nepakinta.

<sup>31</sup> Cruise Control

<sup>32</sup> Distance Alert

<sup>33</sup> Adaptive Cruise Control

## Susijusi informacija

- Pirmosios pagalbos rinkinys\* (p. 576)
- Įspėjimo apie atstumą funkcijos aktyvinimas / deaktyvinimas (p. 303)
- Įspėjimas apie atstumą (p. 303)
- Nustatyti laiko intervalą vairuotojo pagalbai (p. 326)
- Įspėjimas iš pagalbos vairuotojui sistemos kilus susidūrimo rizikai (p. 324)
- Projekcinis rodinys\* (p. 140)

## Įspėjimo apie atstumą funkcijos aktyvinimas / deaktyvinimas<sup>34</sup>

Įspėjimo apie atstumą funkciją galima išaktyvinti. Ši funkcija prieinama tik automobiliuose, kurie gali rodyti informaciją ant priekinio stiklo per vadinamąjį projekcinį rodinį\*.



Aktyvinkite arba išaktyvinkite funkciją šiuo mygtuku, esančiu centrinio ekrano funkcijų rodynyje.

- ŽALIA mygtuko indikacija – funkcija aktyvinta.
- PILKA mygtuko indikacija – funkcija išaktyvinta.

Įspėjimas apie atstumą automatiškai aktyvinamas kaskart užvedant variklį.

## Susijusi informacija

- Įspėjimas apie atstumą\* (p. 302)
- Įspėjimas apie atstumą (p. 303)

## Įspėjimas apie atstumą<sup>35</sup>

Įspėjimo apie atstumą funkcijos veikimas kai kuriose situacijose gali būti apribotas. Ši funkcija prieinama tik automobiliuose, kurie gali rodyti informaciją ant priekinio stiklo per vadinamąjį projekcinį rodinį\*.

### ⚠ ĮSPĖJIMAS

- Transporto priemonės dydis gali neigiamai paveikti galimybę aptikti, pvz., motociklus, kas galėtų reikšti, kad įspėjamoji lemputė įsijungia likus mažiau laiko nei nustatyta arba įspėjimas gali laikinai visai neįsijungti.
- Važiuojant itin dideliu greičiu, dėl radaro veikimo nuotolio apribojimų lemputė gali įsijungti likus mažiau laiko nei nustatyta.

<sup>34</sup> Distance Alert

<sup>35</sup> Distance Alert



## ⚠️ IŠPĖJIMAS

- Ši funkcija yra papildomoji pagalba vairuotojui, skirta vairavimui palengvinti ir padaryti jį saugesnį. Ji negali išspręsti visų galinčių susidaryti situacijų visomis eismo, oro ir kelio sąlygomis.
- Vairuotojui rekomenduojama perskaityti visus Automobilio savininko vadovo skirsnius, susijusius su šia funkcija, kad sužinotų apie jos apribojimus ir į ką reikėtų atsižvelgti prieš pradėdant naudotis sistema.
- Pagalbos vairuotojui funkcijos nėra skirtos pakeisti vairuotojo dėmesį ir sprendimus. Vairuotojas visada lieka atsakingas ir privalo užtikrinti, kad automobilis būtų vairuojamas saugiai, tinkamu greičiu, palaikant tinkamą atstumą iki kitų transporto priemonių ir vadovaujantis galiojančiomis kelių eismo taisyklėmis bei reglamentais.

## 📄 PASTABA

Ši funkcija naudoja automobilio kameras ir radarus, kurie gali turėti tam tikrų bendrųjų apribojimų.

## Susijusi informacija

- Išpėjimas apie atstumą\* (p. 302)
- Kameros ir radaro bloko apribojimai (p. 337)
- Projekcinis rodytis\* (p. 140)

## Prisitaikanti pastovaus greičio palaikymo sistema\*<sup>36</sup>

Prisitaikanti pastovaus greičio palaikymo sistema (ACC<sup>37</sup>) padeda vairuotojui palaikyti vienodą greitį ir iš anksto pasirinktą laiko intervalą iki priekyje važiuojančios transporto priemonės.

Prisitaikanti pastovaus greičio palaikymo sistema gali suteikti galimybę labiau atsipalaiduoti važiuojant ilgais kelionės automagistralėmis ir ilgais tiesiais pagrindiniais keliais su sklandžiais eismo srautais.

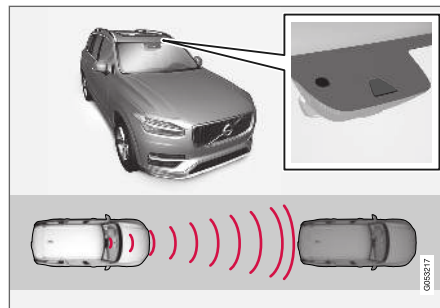

Kamera ir radaro blokas matuoja atstumą iki priekyje esančios transporto priemonės.

Vairuotojas pasirenka pageidaujama greitį ir laiko intervalą iki priekyje esančios transporto priemonės. Jei kamera ir radaras priešais automobilį aptinka lėtesnę transporto priemonę, greitis automatiškai pagal nustatytą laiko intervalą pritaiko-

mas tai transporto priemonei. Kai priekyje vėl nėra automobilių, grąžinamas nustatytas greitis.

## ⚠️ IŠPĖJIMAS

- Ši funkcija yra papildomoji pagalba vairuotojui, skirta vairavimui palengvinti ir padaryti jį saugesnį. Ji negali išspręsti visų galinčių susidaryti situacijų visomis eismo, oro ir kelio sąlygomis.
- Vairuotojui rekomenduojama perskaityti visus Automobilio savininko vadovo skirsnius, susijusius su šia funkcija, kad sužinotų apie jos apribojimus ir į ką reikėtų atsižvelgti prieš pradėdant naudotis sistema.
- Pagalbos vairuotojui funkcijos nėra skirtos pakeisti vairuotojo dėmesį ir sprendimus. Vairuotojas visada lieka atsakingas ir privalo užtikrinti, kad automobilis būtų vairuojamas saugiai, tinkamu greičiu, palaikant tinkamą atstumą iki kitų transporto priemonių ir vadovaujantis galiojančiomis kelių eismo taisyklėmis bei reglamentais.

Prisitaikanti pastovaus greičio palaikymo sistema reguliuoja greitį, automobilį greitindama ir jį lėtin-dama. Stabdžiai gali skleisti žemą garsą, kai yra naudojami greičiui koreguoti.

Prisitaikančios pastovaus greičio palaikymo sistemos užduotis – tolygiai valdyti automobilio greitį. Tais atvejais, kai būtina staigiai stabdyti, vairuoto-

jas turi stabdyti pats. Tai taikoma, jei smarkiai skiriasi greitis arba priekyje važiuojanti transporto priemonė ima staigiai stabdyti. Kadangi radaro veikimas ribotas, stabdžiai gali įsijungti netikėtai arba neįsijungti visai.

Prisitaikanti pastovaus greičio palaikymo sistema siekia palaikyti vairuotojo nustatytą atstumą (laiko vienetais) iki toje pačioje eismo juostoje priekyje važiuojančio automobilio. Jei radaras priekyje neužfiksuoja jokios transporto priemonės, automobilis ima palaikyti vairuotojo nustatytą ir įrašytą greitį. Taip nutinka ir tuomet, jei priekyje važiuojančios transporto priemonės greitis didėja ir viršija įrašytą greitį.

### **ĮSPĖJIMAS**

- Tai nėra susidūrimo išvengimo sistema. Jei sistema neaptinka priekyje esančios transporto priemonės, vairuotojas visada lieka atsakingas ir privalo atitinkamai reaguoti.
- Funkcija nestabdo dėl pėsčiųjų ar gyvūnų, o taip pat mažas transporto priemonių, tokių kaip dviračiai ir motociklai. Ji taip pat nestabdo aptikusi važiuojančias į jus, važiuojančias lėtai ar sustojusias žemas priekabas, transporto priemones ar objektus.
- Nenaudokite šios funkcijos sudėtingose situacijose, pvz., miesto eisme, sankryžose, ant slidžių paviršių, kai ant kelio yra daug vandens ar patūsusio sniego, smarkiai lyjant ar sningant, esant blogam matomumui, važiuodami vingiuotais ar slidžiais keliais.

### **SVARBU**

Pagalbos vairuotojui komponentų techninė priežiūra gali būti atliekama tik autoservise<sup>38</sup>.

### **Susijusi informacija**

- Pagalbos vairuotojui sistemos (p. 284)
- Prisitaiknčios pastovaus greičio palaikymo sistemos\* valdymo elementai ir rodymas ekrane (p. 306)
- Prisitaiknčios pastovaus greičio palaikymo sistemos aktyvinimas ir paleidimas\* (p. 307)
- Prisitaiknčios pastovaus greičio palaikymo sistemos apribojimai\* (p. 310)
- Pastovaus greičio palaikymo sistemos ženklai ir pranešimai\* (p. 312)
- Įspėjimas iš pagalbos vairuotojui sistemos kilus susidūrimo rizikai (p. 324)
- Nustatyti laiko intervalą vairuotojo pagalbai (p. 326)
- Nustatyti įrašytą greitį pagalbos vairuotojui funkcijai (p. 328)
- Automatinis stabdymas su pagalbos vairuotojui funkcija (p. 329)
- Taikinio pakeitimas su pagalbos vairuotojui funkcija (p. 325)
- Lenkimo pagalba (p. 330)

<sup>36</sup> Ši funkcija gali būti standartinė arba pasirinktinė (atsižvelgiant į rinką).

<sup>37</sup> Adaptive Cruise Control

<sup>38</sup> Rekomenduojama susisiekti su įgaliotuju „Volvo“ autoservisu.

## Prisitaiknios pastovaus greičio palaikymo sistemos\* valdymo elementai ir rodymas ekrane

Čia pateikiama santrauka, kaip prisitaikanti pastovaus greičio palaikymo sistema valdoma naudojant kairiąją vairo klaviatūrą ir kaip ši funkcija rodoma displejuje.

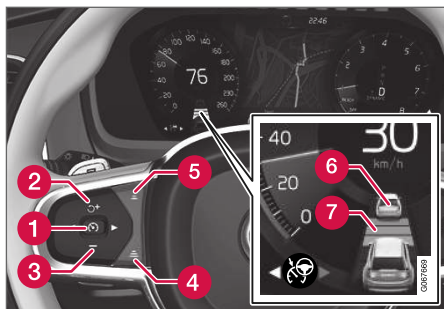

- 1 : iš budėjimo režimo – aktyvinama ir įrašomas dabartinis greitis.
- 1 : iš aktyvaus režimo – deaktyvinama / perjungiama į budėjimo režimą.
- 2 : aktyvina funkciją iš budėjimo režimo ir grąžina įrašytą greitį.
- 2 : padidina įrašytą greitį.
- 3 : sumažina įrašytą greitį.

- 4 Padidina laiko intervalą iki priekyje esančių transporto priemonių
- 5 Sumažina laiko intervalą iki priekyje esančių transporto priemonių
- 6 Sekamos transporto priemonės indikatorius: funkcija aptiko ir seka transporto priemonę atsilikdama iš anksto nustatytu laiko intervalu.
- 7 Laiko intervalo iki priekyje esančių transporto priemonių ženklas

### Vairuotojo ekranas

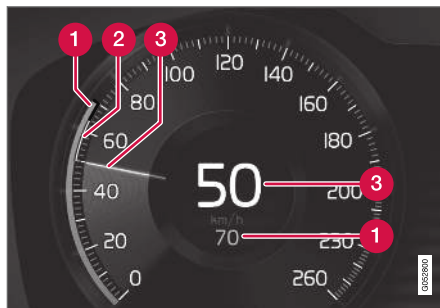

Greičio rodymenys.

- 1 Įrašytas greitis
- 2 Priekyje važiuojančios transporto priemonės greitis.
- 3 Dabartinis jūsų automobilio greitis.

### Susijusi informacija

- Prisitaikanti pastovaus greičio palaikymo sistema\* (p. 304)



## Prisitaiknios pastovaus greičio palaikymo sistemos aktyvinimas ir paleidimas\*

Prisitaiknią pastovaus greičio palaikymo sistemą (ACC<sup>39</sup>) pirma reikia aktyvinti ir po to paleisti, kad ji galėtų kontroliuoti greitį ir atstumą.

## Prisitaiknios pastovaus greičio palaikymo sistemos nustatymas veikti budėjimo režimu

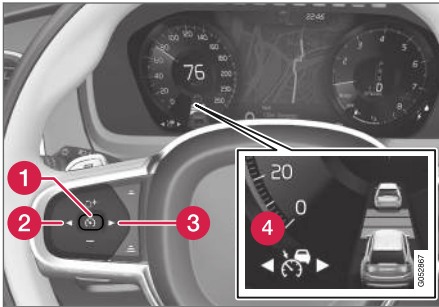

Iškart po variklio užvedimo prisitaikanti pastovaus greičio palaikymo sistema būna nustatyta į budė-

jimo režimą. Norėdami nustatyti ją veikti budėjimo režimu iš aktyvaus režimo, atlikite šiuos veiksmus:



- Paspauskite vairo mygtuką ◀ (2) arba ▶ (3) ženklams / funkcijai  (4) slinkti.
  - > Ženklas pasirodo ir prisitaiknios pastovaus greičio palaikymo sistema perjungiama į budėjimo režimą.

## Prisitaiknios pastovaus greičio palaikymo sistemos įjungimas / aktyvinimas

Norint paleisti ACC, turi būti patenkintos šios sąlygos:

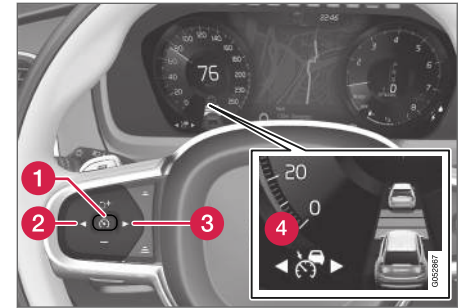
- Vairuotojas turi būti prisisėgęs saugos diržą, turi būti uždarytos jo durelės.
- Logišku atstumu priešais automobilį turi būti transporto priemonė („tikslinė transporto priemonė“) arba dabartinis greitis turi siekti bent 15 km/h (9 myl./val.).
- Automobiliams su mechanine pavarų dėže. Greitis turi būti ne mažesnis nei 30 km/h (20 myl./val.).



- Kai rodomas ženklas / funkcija  (4), paspauskite vairo mygtuką  (1).
  - > Prisitaikanti pastovaus greičio palaikymo sistema paleidžiama ir dabartinis greitis įrašomas į atmintį kaip pageidaujamas greitis bei parodomas skaičiais spidometro centre.



ACC pritaiko laiko intervalą priekyje judančiai transporto priemonei tik tada, jei atstumo ženklas rodo du automobilius.

<sup>39</sup> Adaptive Cruise Control



Tuo pat metu pažymimas greičio intervalas.

Didesnis greitis yra įrašytasis / pasirinktas greitis, o mažesnis greitis – priekyje važiuojančios (tikslinės) transporto priemonės

greitis.

### Susijusi informacija

- Prisitaikanti pastovaus greičio palaikymo sistema\* (p. 304)
- Prisitaikančios pastovaus greičio palaikymo sistemos išaktyvinimas ir aktyvinimas iš naujo\* (p. 308)
- Persijungimas tarp standartinės ir prisitaikančios pastovaus greičio palaikymo sistemos\* (p. 311)

## Prisitaikančios pastovaus greičio palaikymo sistemos išaktyvinimas ir aktyvinimas iš naujo\*

Prisitaikančią pastovaus greičio palaikymo sistemą (ACC<sup>40</sup>) galima laikinai deaktyvinti, kad ji būtų perjungta į budėjimo režimą ir ją būtų galima pakartotinai aktyvinti vėliau.

## Prisitaikančios pastovaus greičio palaikymo sistemos deaktyvinimas ir nustatymas veikti budėjimo režimu

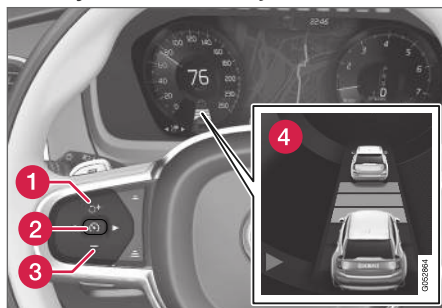

Kaip laikinai išjungti prisitaikančią pastovaus greičio palaikymo sistemą ir nustatyti ją veikti budėjimo režimu:

- Paspauskite vairo mygtuką (2).
- > ženklą spalva vairuotojo ekrane pasikeičia iš BALTOS į PILKĄ ir įrašytas greitis spidometro centre pasikeičia iš SMĖLIO SPALVOS į PILKĄ.

### ĮSPĖJIMAS

- Kai prisitaikanti pastovaus greičio palaikymo sistema veikia budėjimo režimu, vairuotojas turi įsikišti ir sureguliuoti greitį ir atstumą iki priekyje esančios transporto priemonės.
- Jeigu prisitaikanti pastovaus greičio palaikymo sistema yra budėjimo režimu ir automobilis pernelyg priartėja prie priekyje važiuojančios transporto priemonės, vairuotoją apie likusį mažą atstumą vietoje jos gali perspėti įspėjimo apie atstumą funkcija\*.

<sup>40</sup> Adaptive Cruise Control

**Budėjimo režimas vairuotojo įsikišimo metu**

Prisitaikanti pastovaus greičio palaikymo sistema laikinai deaktivinama ir perjungiama į budėjimo režimą, jei:

- nuspaudžiamas stabdžių pedalas;
- pavarų perjungiklis nustatomas į padėtį **N**;
- vairuotojas važiuoja didesniu greičiu nei įrašytas į atmintį ilgiau nei 1 minutę;
- sankabos pedalas laikomas nuspaustas maždaug 1 minutę – taikoma automobiliams su mechanine pavarų dėže.

Greičio pedalu laikinai padidinus greitį, pvz., lenkiant kitą automobilį, nuostata nepakinta: atleidus greičio pedalą, automobilis grąžina anksčiau įrašytą greitį.

**Automatinis budėjimo režimas**

Pastovaus greičio palaikymo sistema priklauso nuo kitų sistemų, pvz., stabilumo kontrolės ir priešslėdžio ESC<sup>41</sup>. Jeigu bet kuri iš šių kitų sistemų nustoja veikti, prisitaikanti pastovaus greičio palaikymo sistema automatiškai išjungiama.

**⚠️ ĮSPĖJIMAS**

Automatinio budėjimo režimo metu vairuotojas įspėjamas garsiniu signalu ir pranešimu vairuotojo ekrane.

- Tada vairuotojas privalo reguliuoti automobilio greitį, pagal poreikį įjungti stabdžius ir palaikyti saugų atstumą iki kitų transporto priemonių.

Automatinis budėjimo režimas gali būti įjungtas tokiais atvejais:

- greitis nesiekia 5 km/h (3 myl./val.) ir „ACC“ neapsisprendžia, ar priekyje yra stovinti transporto priemonė, ar kitas objektas, pvz., greičio mažinimo kalnelis;
- greitis nesiekia 5 km/h (3 myl./val.) ir priekyje važiuojanti transporto priemonė pasuko į šoną, tad „ACC“ nebeturi ką sekti;
- greitis krenta žemiau 30 km/h (20 myl./val.) – taikoma tik automobiliams su mechanine pavarų dėže;
- vairuotojas atidaro dureles;
- vairuotojas atsisega saugos diržą;
- per žemos / aukštos variklio apsukos;
- vienas arba daugiau ratų netenka sukibimo;
- pernelyg įkaista stabdžiai;
- įjungiamas stovėjimo stabdis;

- kamera ir radaras padengiami, pvz., smarkiai sningant ar lyjant (užblokuojamas kameros objektyvas / radijo bangos).

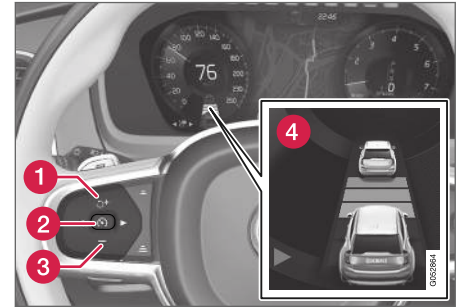
**Pakartotinis prisitaikantis pastovaus greičio palaikymo sistemos aktyvinimas iš budėjimo režimo**

Kaip vėl aktyvinti ACC iš budėjimo režimo:

- Paspauskite vairo mygtuką  (1).
  - > Po to nustatomas paskutinis įrašytas greitis.

**⚠️ ĮSPĖJIMAS**

Vairo mygtuku  grąžinus buvusį greitį, važiavimo greitis gali gerokai padidėti.

<sup>41</sup> Electronic Stability Control

#### ◀ Susijusi informacija

- Prisisaikanti pastovaus greičio palaikymo sistema\* (p. 304)
- Prisisaikanti pastovaus greičio palaikymo sistemos aktyvinimas ir paleidimas\* (p. 307)
- Persijungimas tarp standartinės ir prisisaikanti pastovaus greičio palaikymo sistemos\* (p. 311)

#### Prisisaikanti pastovaus greičio palaikymo sistemos apribojimai\*

Prisisaikanti pastovaus greičio palaikymo sistemos (ACC<sup>42</sup>) veikimas kai kuriais atvejais gali būti apribotas.

#### Stacijs įkalnės / nuokalnės ir (arba) sunkus krovins

Atminkite, kad prisisaikanti pastovaus greičio palaikymo sistema skirta pirmiausia važiuoti lygiu keliu. Funkcijai gali būti sunku palaikyti tinkamą atstumą iki priekyje važiuojančio automobilio, kai važiuojama stacia nuokalne. Tokiu atveju vairuotojui reikia būti atidžiam ir pasiruošusiam stabdyti.

- Nesinaudokite prisisaikanti pastovaus greičio palaikymo sistema automobiliu veždami sunkų krovinį arba prie jo prijungę priekabą.

#### Kita informacija

- Aktyvius prisisaikanti pastovaus greičio palaikymo sistemą, važiavimo režimo **Off Road** pasirinkti negalima.

#### **i** PASTABA

Ši funkcija naudoja automobilio kameras ir radarus, kurie gali turētų tam tiktų bendrųjų apribojimų.

#### Susijusi informacija



- Prisisaikanti pastovaus greičio palaikymo sistema\* (p. 304)
- Kameros ir radaro bloko apribojimai (p. 337)

<sup>42</sup> Adaptive Cruise Control

## Persijungimas tarp standartinės ir prisitaikančios pastovaus greičio palaikymo sistemos\*

Automobilyje su prisitaikančia pastovaus greičio palaikymo sistema (ACC<sup>43</sup>) vairuotojas gali persijungti tarp pastovaus greičio palaikymo sistemos (CC<sup>44</sup>) ir ACC.

Ženklas vairuotojo ekrane rodo, kuri pastovaus greičio palaikymo sistema aktyvi:



CC	ACC
	
Pastovaus greičio palaikymo sistema	Prisitaikanti pastovaus greičio palaikymo sistema

A BALTAS ženklas: Funkcija aktyvi, PILKAS ženklas: Budėjimo režimas

## Kaip perjungti iš ACC į CC

Atlikite šiuos veiksmus:

1. Vairo mygtuku  nustatykite prisitaikančią pastovaus greičio palaikymo sistemą veikti budėjimo režimu.

2. Paspauskite centrinio ekrano funkcijų rodinėje esantį mygtuką **Kruizo kontrolė**: mygtuko indikatorius pakinta iš PILKO į ŽALIĄ.
  - > Ženklas vairuotojo ekrane persijungia iš  ACC į  CC. Dabar prisitaikanti pastovaus greičio palaikymo sistema išjungta, o pastovaus greičio palaikymo sistema nustatyta veikti budėjimo režimu.
3. Nuspauskite vairo mygtuką  .
  - > Pastovaus greičio palaikymo sistema įsijungia ir įrašo dabartinį greitį.

### ĮSPĖJIMAS





Perjungus iš ACC į CC, reiškia, kad automobilis:

- daugiau nebepalaiko nustatytojo laiko intervalo iki priekyje esančios transporto priemonės;
- tik palaiko įrašytą greitį ir vairuotojui reikia pačiam pririnkti stabdyti.

Jei CC būna aktyvi išjungus variklį, kitą kartą užvedus variklį bus automatiškai aktyvinta ACC.

## Kaip perjungti iš CC į ACC

Atlikite šiuos veiksmus:

1. Vairo mygtuku  nustatykite pastovaus greičio palaikymo sistemą veikti budėjimo režimu.
  2. Palieskite funkcijų rodinėje esantį mygtuką **Kruizo kontrolė**: mygtuko indikatorius pakinta iš ŽALIO į PILKĄ.
    - > Ženklas vairuotojo ekrane persijungia iš  CC į  ACC. Dabar prisitaikanti pastovaus greičio palaikymo sistema aktyvinta ir nustatyta veikti budėjimo režimu.
  3. Nuspauskite vairo mygtuką  .
    - > Prisitaikanti pastovaus greičio palaikymo sistema įsijungia ir įrašo dabartinį greitį kartu su iš anksto nustatyto laiko intervalu iki priekyje esančios transporto priemonės.
- Susijusi informacija**
- Prisitaikanti pastovaus greičio palaikymo sistema\* (p. 304)
  - Pastovaus greičio palaikymo sistema (p. 297)

<sup>43</sup> Adaptive Cruise Control

<sup>44</sup> Cruise Control

## Pastovaus greičio palaikymo sistemos ženklai ir pranešimai\*

Vairuotojo ekrane ir (arba) projekciniame rodinyje\* gali būti rodoma daug įvairių ženklų ir pranešimų apie prisitaikančią pastovais greičio palaikymo sistemą (ACC<sup>45</sup>).

Tolesnėje iliustracijoje funkcija RSI\* („Road Sign Information“) informuoja, kad maksimalus leistinas greitis yra 130 km/h (80 myl./val.).

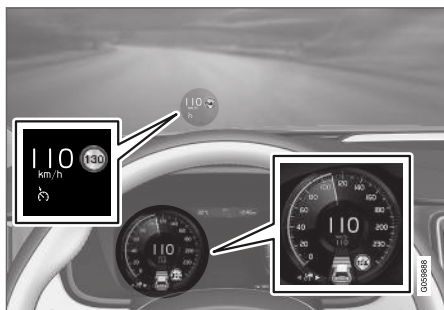



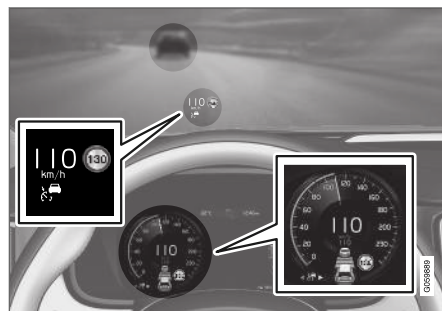

Ankstesnėje iliustracijoje pavaizduota, kad prisitaikanti pastovaus greičio palaikymo sistema nustatyta palaikyti 110 km/h (68 myl./val.) greitį ir kad priekyje nėra transporto priemonės, kurią būtų galima sekti.



Ankstesnėje iliustracijoje pavaizduota, kad prisitaikanti pastovaus greičio palaikymo sistema nustatyta palaikyti 110 km/h (68 myl./val.) greitį ir tuo pat metu seka priekyje esančią transporto priemonę, kuri važiuoja tokiu pačiu greičiu.

<sup>45</sup> Adaptive Cruise Control

Ženklas	Pranešimas	Paiškinimas
	Ženklas yra BALTAS.	Automobilis palaiko įrašytą (pasirinktą) greitį.
	<b>Adaptive Cruise Contr.</b> <b>Nepasiekiamą</b> Ženklas yra PILKAS.	Nustatytas prisitaikančios nuolatinio greičio palaikymo sistemos budėjimo režimas.
	<b>Adaptive Cruise Contr.</b> <b>Reikalinga tech. patikra</b> Ženklas yra PILKAS.	Sistema neveikia taip, kaip turėtų. Reikia kreiptis į autoservisą – rekomenduojama susisiekti su įgaliotuoju „Volvo“ autoservisu.
	<b>Priekinio stiklo jutiklis</b> <b>Jutiklis užblokuotas, žr. savininko vadovą</b>	Nuvalykite priekinį stiklą priešais kameros ir radaro jutiklius.

Teksto pranešimą galima pašalinti, trumpai paspaudžiant  mygtuką, esantį vairo dešiniojos klaviatūros viduryje.

Jei pranešimas nedingsta: kreipkitės į autoservisą – rekomenduojama susisiekti su įgaliotuoju „Volvo“ autoservisu.

### Susijusi informacija

- Prisitaikanti pastovaus greičio palaikymo sistema\* (p. 304)

## Pilot Assist<sup>46</sup>

Pilot Assist padeda vairuotojui palaikyti automobilį tarp eismo juostos skiriamųjų linijų (atlikdama judesius vairu) ir palaikyti vienodą greitį bei iš anksto pasirinktą atstumą iki priekyje važiuojančios transporto priemonės.

### Kaip veikia „Pilot Assist“

Funkcija „Pilot Assist“ pirmiausia skirta naudoti plentuose ir panašiuose pagrindiniuose keliuose, kur didina vairavimo komfortą ir mažina vairavimo įtampą.

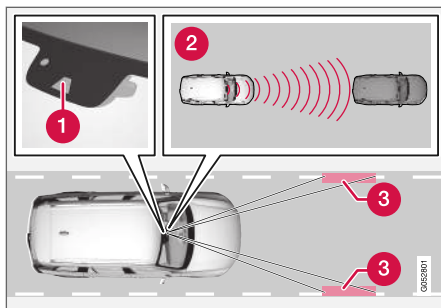

Kameros ir radaro blokas matuoja atstumą iki priekyje esančios transporto priemonės ir aptinka eismo juostos skiriamąsias linijas.

- 1 Kameros ir radaro blokas
- 2 Atstumo skaityklės
- 3 Šoninių žymų skaityklės

Vairuotojas pasirenka pageidaujama greitį ir laiko intervalą iki priekyje važiuojančios transporto priemonės. Pilot Assist, naudodamasi kamera ir radaru, nuskaityto atstumą iki priekyje važiuojančios transporto priemonės ir kelyje pažymėtas eismo juostos linijas. Nustatytąjį laiko intervalą palaiko automatinio greičio reguliavimo funkcija, o vairavimo pagalbos funkcija padeda išlaikyti automobilį eismo juostoje.

Pilot Assist vairavimo pagalbos funkcija atsižvelgia į priekyje esančios transporto priemonės greitį ir eismo juostos žymas. Vairuotojas gali nekreipti dėmesio į Pilot Assist vairavimo rekomendacijas ir važiuoti kita kryptimi, pvz., norėdamas persirikiuoti į kitą eismo juostą arba išvengti kliūties kelyje.

Jei Pilot Assist negali vienareikšmiškai įvertinti eismo juostos, pvz., jei kamera ir radaras nemato eismo juostos linijų, Pilot Assist laikinai deaktyvina vairavimo pagalbą, tačiau vėliau vėl įsijungia, jei linijos tampa matomos (greičio ir atstumo kontrolės funkcijos išlieka aktyvios).

### ⚠ ĮSPĖJIMAS

„Pilot Assist“ vairavimo pagalba automatiškai deaktyvinama ir vėl ima veikti be išankstinio įspėjimo.

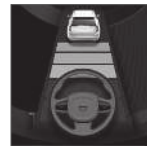

Apie dabartinę vairavimo pagalbos būseną informuoja vairo ženklų spalva:

- Jei vairas ŽALIAS, vadinasi, vairavimo pagalba aktyvi.
- Jei vairas PILKAS (kaip nurodyta iliustracijoje, vadinasi, vairavimo pagalba deaktyvinta.

<sup>46</sup> Ši funkcija gali būti standartinė arba pasirinktinė (atsižvelgiant į rinką).



**⚠️ ĮSPĖJIMAS**

„Pilot Assist“ galima naudoti tik jei pažymėtos aiškios eismo juostų linijos (abiejose pusėse). Visais kitais atvejais padidėja sąlyčio su aplinkinėmis kliūtėmis, kurių funkcija neaptiks, pavojus.

**⚠️ ĮSPĖJIMAS**

- Ši funkcija yra papildomoji pagalba vairuotojui, skirta vairavimui palengvinti ir padaryti jį saugesnį. Ji negali išspręsti visų galinčių susidaryti situacijų visomis eismo, oro ir kelio sąlygomis.
- Vairuotojui rekomenduojama perskaityti visus Automobilio savininko vadovo skirsnius, susijusius su šia funkcija, kad sužinotų apie jos apribojimus ir į ką reikėtų atsižvelgti prieš pradėdant naudotis sistema.
- Pagalbos vairuotojui funkcijos nėra skirtos pakeisti vairuotojo dėmesį ir sprendimus. Vairuotojas visada lieka atsakingas ir privalo užtikrinti, kad automobilis būtų vairuojamas saugiai, tinkamu greičiu, palaikant tinkamą atstumą iki kitų transporto priemonių ir vadovaujantis galiojančiomis kelių eismo taisyklėmis bei reglamentais.

Pilot Assist funkcija reguliuoja greitį, automobilį greitindama ir jį stabdydama. Stabdžiai gali skleisti žemą garsą, kai yra naudojami greičiui koreguoti.

Pilot Assist bando reguliuoti greitį tolygiai. Tais atvejais, kai būtina staigiai stabdyti, vairuotojas turi stabdyti pats. Tai taikoma, jei smarkiai skiriasi greitis arba priekyje važiuojanti transporto priemonė ima staigiai stabdyti. Kadangi kameros ir radaro veikimas ribotas, stabdžiai gali įsijungti netikėtai arba neįsijungti visai.

„Pilot Assist“ siekia palaikyti vairuotojo nustatytą atstumą (laiko vienetais) iki toje pačioje eismo juostoje priekyje važiuojančios transporto priemonės. Jei radaras priekyje neužfiksuoja jokios transporto priemonės, automobilis ima palaikyti vairuotojo nustatytą ir įrašytą greitį. Taip nutinka ir tuomet, jei priekyje važiuojančios transporto priemonės greitis padidėja ir viršija įrašytą greitį.

**⚠️ ĮSPĖJIMAS**

- Tai nėra susidūrimo išvengimo sistema. Jei sistema neaptinka priekyje esančios transporto priemonės, vairuotojas visada lieka atsakingas ir privalo atitinkamai reaguoti.
- Funkcija nestabdo dėl pėsčiųjų ar gyvūnų, o taip pat mažas transporto priemonių, tokių kaip dviračiai ir motociklai. Ji taip pat nestabdo aptikusi važiuojančias į jus, važiuojančias lėtai ar sustojusias žemas priekabas, transporto priemones ar objektus.
- Nenaudokite šios funkcijos sudėtingose situacijose, pvz., miesto eisme, sankryžose, ant slidžių paviršių, kai ant kelio yra daug vandens ar patįsusio sniego, smarkiai lyjant ar sningant, esant blogam matomumui, važiuodami vingiuotais ar slidžiais keliais.

**⚠️ SVARBU**

Pagalbos vairuotojui komponentų techninė priežiūra gali būti atliekama tik autoservice<sup>47</sup>.

<sup>47</sup> Rekomenduojama susisiekti su įgaliotuju „Volvo“ autoservisu.

## «Kelio vingiai ir išsišakojimai

„Pilot Assist“ sąveikauja su vairuotoju, kuris neturėtų laukti „Pilot Assist“ įsikišimo ir būti nuolat pasiruošęs vairuoti pats, ypač – posūkiuose.

- Automobiliui artėjant prie išvažiavimo arba išsišakojus eismo juostai, vairuotojas turėtų pasukti link pageidaujamos juostos, kad nurodytų „Pilot Assist“ sistemai norimą važiavimo kryptį.

## „Pilot Assist“ siekia laikyti automobilį eismo juostos viduryje

Kai „Pilot Assist“ padeda vairuoti, sistema siekia laikyti automobilį tarp eismo juostos linijų, todėl rekomenduojama leisti automobiliui rasti optimalią vietą, kad sistema vairuotų kaip įmanoma sklandžiau. Vairuotojas turi tikrinti, ar automobilis tinkamai nustatytas eismo juostoje, ir prireikus pakoreguoti padėtį judesiais vairu.

- Jei „Pilot Assist“ tinkamai nenustato automobilio eismo juostoje, rekomenduojama išjungti „Pilot Assist“ arba persijungti į pritaikančią pastovaus greičio palaikymo sistemą.

## Susijusi informacija

- Pagalbos vairuotojui sistemos (p. 284)
- „Pilot Assist“ valdymo elementai ir rodymas ekrane (p. 316)
- „Pilot Assist“ aktyvinimas ir paleidimas (p. 317)
- „Pilot Assist“ apribojimai (p. 321)

- „Pilot Assist“ ženklai ir pranešimai\* (p. 322)
- Įspėjimas iš pagalbos vairuotojui sistemos kilus susidūrimo rizikai (p. 324)
- Taikinio pakeitimas su pagalbos vairuotojui funkcija (p. 325)
- Nustatyti laiko intervalą vairuotojo pagalbai (p. 326)
- Nustatyti įrašytą greitį pagalbos vairuotojui funkcijai (p. 328)
- Automatinis stabdymas su pagalbos vairuotojui funkcija (p. 329)
- Lenkimo pagalba (p. 330)

## „Pilot Assist“ valdymo elementai ir rodymas ekrane

Čia pateikiama santrauka, kaip „Pilot Assist“ valdoma naudojant kairiąją vairo klaviatūrą ir kaip ši funkcija rodoma displejuje.

### Valdikliai

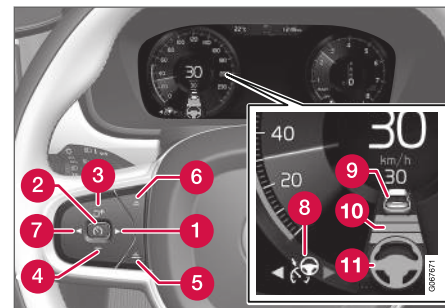

Šios funkcijos mygtukai ir simboliai.

- 1 ►: persijungiama iš pritaikančios pastovaus greičio palaikymo funkcijos į „Pilot Assist“.
- 2 🚗: iš budėjimo režimo – „Pilot Assist“ aktyvinama ir įrašomas dabartinis greitis.
- 2 🚗: iš aktyvaus režimo – „Pilot Assist“ deaktivinama / perjungiama į budėjimo režimą.
- 3 🚗: „Pilot Assist“ aktyvinama iš budėjimo režimo ir aktyvinamas įrašytas greitis bei laiko intervalas.

- 3 + : padidina įrašytą greitį.
- 4 - : sumažina įrašytą greitį
- 5 Padidina laiko intervalą iki priekyje esančių transporto priemonių
- 6 Sumažina laiko intervalą iki priekyje esančių transporto priemonių
- 7 ◀: „Pilot Assist“ perjungama į prisitaikančią pastovaus greičio palaikymo funkciją.
- 8 Funkcijos ženklas
- 9 Automobilio-taikinio ženklai
- 10 Laiko intervalo iki priekyje esančių transporto priemonių ženklas
- 11 Aktyvintos / deaktyvintos vairavimo pagalbos ženklas

### Vairuotojo ekranas

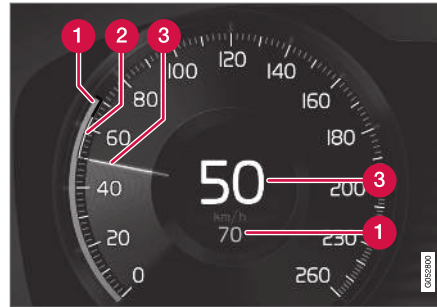

Greičio rodmenys.

- 1 Įrašytas greitis
- 2 Priekyje važiuojančios transporto priemonės greitis
- 3 Dabartinis jūsų automobilio greitis

### Susijusi informacija

- Pilot Assist (p. 314)

### „Pilot Assist“ aktyvinimas ir paleidimas

Kad būtų galima valdyti greitį ir atstumą bei naudotis vairavimo pagalba, pirmiausia reikia aktyvinti ir paleisti „Pilot Assist“.

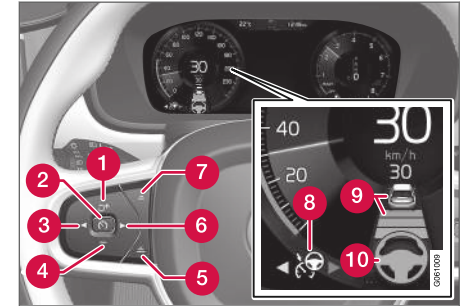



PASTABA: iliustracija yra scheminio pobūdžio. Detalės gali būti kitokios – tai priklauso nuo automobilio modelio.

Norint paleisti Pilot Assist, turi būti patenkintos šios sąlygos:

- Vairuotojas turi būti prisisėgęs saugos diržą, turi būti uždarytos jo durelės.
- Logišku atstumu priešais automobilį turi būti transporto priemonė („tikslinė transporto priemonė“) arba dabartinis greitis turi siekti bent 15 km/h (9 myl./val.).
- Automobiliams su mechanine pavarų dėže. Greitis turi būti ne mažesnis nei 30 km/h (20 myl./val.).

◀◀ Kai prisitaikanti pastovaus greičio palaikymo sistema yra **budėjimo režime**:

1. Paspauskite vairo mygtuką ▶ (6).
  - > Budėjimo režimu ženklas  pakinta į „Pilot Assist“ (8).
2. Paspauskite vairo mygtuką  (2).
  - > „Pilot Assist“ paleidžiama ir įrašomas dabartinis greitis, kuris taip pat parodomas spidometro ekrane skaičiais.

...arba...

**Paleidę** prisitaikančią pastovaus greičio palaikymo sistemą:

- Paspauskite vairo mygtuką ▶ (6).
  - > Paleidžiama Pilot Assist.



Vairavimo pagalba „Pilot Assist“ būna aktyvi tik kai vairo ženklas (2) būna pakitęs iš PILKOS į ŽALIA.

Kai atstumo ženklą sudaro virš vairo ženklą rodoma transporto priemonė (1), Pilot Assist tik reguliuoja laiko intervalą iki priekyje važiuojančios transporto priemonės.



Tuo pat metu pažymimas greičio intervalas.

Didesnis greitis yra įrašytasis / pasirinktas greitis, o mažesnis greitis – priekyje važiuojančios (tikslinės) transporto priemonės

greitis.

### Rankos ant vairo

Kad „Pilot Assist“ veiktų, vairuotojo rankos turi būti ant vairo.

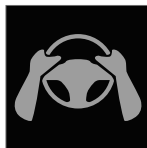

Jei „Pilot Assist“ aptinka, kad vairuotojas nelaiko vairo, po pauzės jis simboliu bei tekstiniu pranešimu paraginamas paimti vairą į rankas.

Jei ir po to ant vairo neaptinkama vairuotojo rankų, raginimas aktyviai vairuoti automobilį pakartojamas, papildant jį garsiniu išpėjimu.

Jei dar po kelių sekundžių „Pilot Assist“ neaptinka vairuotojo rankų ant vairo, išpėjamas signalas intensyveja ir vairavimo funkcija galiausiai deaktivinama. Tada „Pilot Assist“ reikia paleisti iš naujo, paspaudžiant vairo mygtuką  .

### PASTABA

Atminkite, kad Pilot Assist veikia tik tada, kai vairuotojas laiko vairą rankomis.

### Susijusi informacija

- Pilot Assist (p. 314)
- „Pilot Assist“ aktyvinimas / deaktivavimas (p. 319)

## „Pilot Assist“ aktyvinimas / deaktyvinimas

„Pilot Assist“ galima laikinai deaktyvinti, kad ji būtų perjungta į budėjimo režimą ir ją būtų galima pakartotinai aktyvinti vėliau.

### Pilot Assist deaktyvinimas ir perjungimas į budėjimo režimą

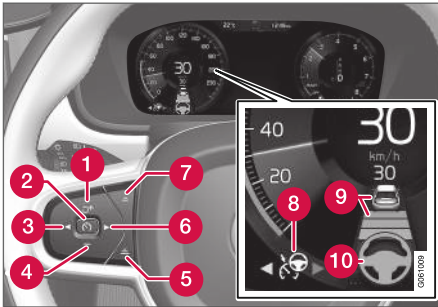

PASTABA: iliustracija yra scheminis pobūdžio. Detalės gali būti kitokios – tai priklauso nuo automobilio modelio.

Kaip laikinai išjungti „Pilot Assist“ ir nustatyti ją veikti budėjimo režimu:

- Paspauskite vairo mygtuką (2).
- > „Pilot Assist“ veikia budėjimo režimu – ženkle (8) spalva vairuotojo ekrane pasikeičia iš BALTOS į PILKĄ ir įrašytas greitis spidometro centre pasikeičia iš SMĖLIO SPALVOS į PILKĄ.

...arba...

- Paspauskite vairo mygtuką (3).
- > Pilot Assist išjungiamas ir perjungiamas į prisitaikančios pastovaus greičio palaikymo sistemos aktyvų režimą.

### ⚠️ ĮSPĖJIMAS

- Kai „Pilot Assist“ veikia budėjimo režimu, vairuotojas turi perimti kontrolę ir vairuoti, reguliuodamas greitį ir atstumą iki priekyje esančios transporto priemonės.
- Jei „Pilot Assist“ veikia budėjimo režimu ir automobilis pernelyg priartėja prie priekyje važiuojančios transporto priemonės, vairuotoją apie per mažą atstumą vietoje jos perspėja įspėjimo apie atstumą\* funkcija.

### Budėjimo režimas vairuotojo įsikišimo metu

Pilot Assist laikinai deaktyvinama ir perjungiamas į budėjimo režimą, jei:

- nuspaudžiamas stabdžių pedalas;
- pavarų perjungiklis nustatomas į padėtį **N**;
- posūkio signalas paliekamas ilgiau nei 1 minutę;
- vairuotojas važiuoja didesniu greičiu nei įrašytas į atmintį ilgiau nei 1 minutę;

- sankabos pedalas laikomas nuspauštas maždaug 1 minutę – taikoma automobiliams su mechanine pavarų dėže.

Greičio pedalu laikinai padidinus greitį, pvz., lenkiant kitą automobilį, nuostata nepakinta: atleidus greičio pedalą, automobilis grąžina anksčiau įrašytą greitį.

Ijungus posūkio signalą, Pilot Assist vairavimo pagalba laikinai išjungiamas. Baigus naudotis minėtais valdymo elementais, vairavimo pagalba automatiškai vėl aktyvinama (jei vis dar galima aptikti eismo juostas).



## ◀ Automatinis budėjimo režimas

„Pilot Assist“ priklauso nuo kitų sistemų, pvz., stabilumo kontrolės / prieššlydžio ESC<sup>48</sup>. Jei bet kuri iš šių kitų sistemų nustoja veikti, „Pilot Assist“ automatiškai išjungiamas.

### ⚠ IŠPĖJIMAS

Automatinio budėjimo režimo metu vairuotojas įspėjamas garsiniu signalu ir pranešimu vairuotojo ekrane.

- Tada vairuotojas privalo reguliuoti automobilio greitį, pagal poreikį įjungti stabdžius ir palaikyti saugų atstumą iki kitų transporto priemonių.

Automatinis budėjimo režimas gali būti įjungtas tokiais atvejais:

- vairuotojas atidaro dureles;
- pėmelį įkaista stabdžiai;
- vairuotojas nelaiko rankų ant vairo;
- įjungiamas stovėjimo stabdys;
- per žemos / aukštos variklio apsukos;
- vairuotojas atsisega saugos diržai;
- vienas arba daugiau ratų netenka sukibimo;
- kamera ir radaras uždengiami, pvz., smarkiai sningant ar lyjant (užblokuojamas kameros objektivas / radijo bangos);

- greitis nesiekia 5 km/h (3 myl./val.) ir „Pilot Assist“ neapsisprendžia, ar priekyje yra stovinti transporto priemonė, ar kitas objektas, pvz., greičio mažinimo kalnelis;
- greitis nesiekia 5 km/h (3 myl./val.) ir priekyje važiuojanti transporto priemonė pasuka į šoną, tad „Pilot Assist“ nebeturi ką sekti;
- greitis krenta žemiau 30 km/h (20 myl./val.) – taikoma tik automobiliams su mechanine pavarų dėže;

## Pakartotinis Pilot Assist sistemos aktyvinimas iš budėjimo režimo

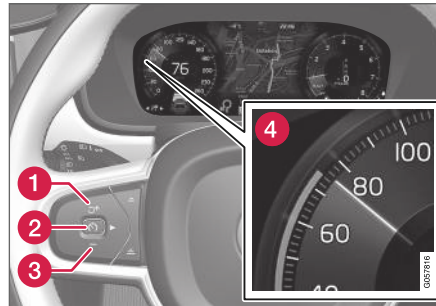

PASTABA: iliustracija yra scheminio pobūdžio. Detalės gali būti kitokios – tai priklauso nuo automobilio modelio.

Kaip vėl aktyvinti „Pilot Assist“:

- Paspauskite vairo mygtuką (1).
  - > Po to nustatomas paskutinis įrašytas greitis.

### ⚠ IŠPĖJIMAS

Vairo mygtuku grąžinus buvusį greitį, važiavimo greitis gali gerokai padidėti.

## Susijusi informacija

- Pilot Assist (p. 314)
- „Pilot Assist“ aktyvinimas ir paleidimas (p. 317)

<sup>48</sup> Electronic Stability Control

## „Pilot Assist“ apribojimai

Pilot Assist funkcijos veikimas kai kuriais atvejais gali būti apribotas.

Pilot Assist funkcija – tai pagalbinė funkcija, kuri gali padėti vairuotojui daugeliu atvejų. Tačiau vairuotojas visada yra atsakingas už saugaus atstumo iki aplink esančių objektų palaikymą ir teisingą padėtį eismo juostoje.

### IŠPĖJIMAS

Tam tikrais atvejais „Pilot Assist“ vairavimo pagalbai gali kilti problemų tinkamai padėti vairuotojui arba ji gali būti automatiškai deaktivyinta. Tokiais atvejais „Pilot Assist“ naudoti nerekomenduojama. Tokių atvejų pavyzdžiai:

- eismo juostų žymės yra nusidėvėjusios, jų nėra arba jos persipina.
- neaiškiai atskirtos eismo juostos, pavyzdžiui, kai eismo juostos išsiskiria ar susijungia išvažiuimuose ar esant kelioms ženklinimo grupėms.
- ant ar šalia kelio yra kraštų ar kitų linijų, kurie nepriskiriami eismo juostų ženklinimui, pvz., bordiūrų, sandūrų ar kelio paviršiaus remonto, barjerų kraštų, kelkraščių kraštų ar ryškių šešėlių.
- eismo juosta yra siaura ar platėjanti.
- eismo juostoje yra keturų ar duobių;
- prastos oro sąlygos, pvz., lyja, sninga, tvyro rūkas, yra patišusio sniego, prastas matomumas dėl silpno ar foninio apšvietimo, šlapia kelio danga ir t. t.

Vairuotojas taip pat turėtų atkreipti dėmesį, kad Pilot Assist turi šiuos apribojimus:

- Aukšti bordiūrai, kelkraščių barjerai, laikinosios kliūtys (nukreipiamieji kūgiai, apsauginiai barjerai ir pan.) neaptinkami. Tačiau jie gali būti neteisingai aptikti kaip eismo juostų žymos ir gali kilti pavojus,

kad automobilis juos užkabins. Vairuotojas privalo pasirūpinti, kad automobilis važiuotų tinkamu atstumu nuo tokių kliūčių.

- Kamera ir radaro jutiklis negali aptikti visų artėjančių objektų ir kliūčių eismo aplinkoje, pvz., kelio duobių, pastatytų kliūčių ar objektų, kurie iš dalies ar visiškai blokuoja maršruto kelią.
- „Pilot Assist“ sistema „nemato“ pėsčiųjų, gyvūnų ir pan.
- Rekomenduojamų vairo sūkių jėga yra ribota. Tai reiškia, kad ši sistema ne visada padės vairuotojui vairuoti ir išlaikyti automobilį eismo juostoje.
- Automobiliuose su „Sensus Navigation“<sup>\*\*</sup>, ši funkcija turi pasirinktą naudotis informacija iš žemėlapių duomenų, kas gali veikti įvairiai.
- „Pilot Assist“ išjungžiama, jeigu vairo stiprintuvas, esant nuo greičio priklausančiam vairo pasipriešinimui, veikia sumažinta galia, pvz., kai aušta dėl perkaitimo.

Vairuotojas visada gali koreguoti arba reguliuoti įsikišimą į vairavimą, nustatytą Pilot Assist, ir gali sukurti vairą pageidaujama kryptimi.



#### « Stačios įkalnės / nuokalnės ir (arba) sunkus kroviny

Atminkite, kad Pilot Assist funkcija skirta pirmiausia važiuoti lygiu keliu. Funkcijai gali būti sunku palaikyti tinkamą atstumą iki priekyje važiuojančio automobilio, kai važiuojama stačia nuokalne.

Tokiu atveju vairuotojui reikia būti atidžiam ir pasirošusiam stabdyti.

- Nesinaudokite „Pilot Assist“ automobiliu veždami sunkų krovinį arba prie jo prijungę priekabą.

#### **i** PASTABA

„Pilot Assist“ negalima aktyvinti, jei prie automobilio elektros sistemos prijungta priekaba, dviračių laikiklis ar pan.

#### Kita informacija

- Važiavimo režimo **Off Road** pasirinkti negalima, kai aktyvinta funkcija Pilot Assist.

#### **i** PASTABA

Ši funkcija naudoja automobilio kameras ir radarus, kurie gali turėtų tam tikrų bendrųjų apribojimų.

#### Susijusi informacija

- Pilot Assist (p. 314)
- Kameros ir radaro bloko apribojimai (p. 337)

- Nuo greičio priklausanti vairavimo jėga (p. 284)
- Važiavimo režimai\* (p. 435)

#### „Pilot Assist“ ženklai ir pranešimai\*

Vairuotojo ekrane ir (arba) projekciniame rodinyje\* gali būti rodoma daug įvairių ženklų ir pranešimų apie „Pilot Assist“.



Čia pateikiami keli pavyzdžiai<sup>49</sup>.

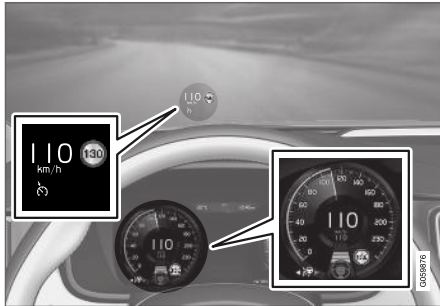

Ankstesnėje iliustracijoje<sup>50</sup> parodyta, kad „Pilot Assist“ nustatyta palaikyti 110 km/h (68 myl./val.) greitį ir priekyje nėra transporto priemonės, kurią būtų galima sekti.

„Pilot Assist“ vairuoti nepadeda, kadangi nepavyko aptikti eismo juostas skiriančių linijų.

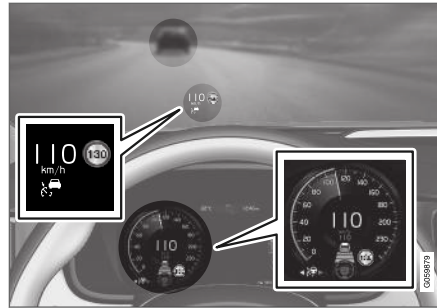

Ankstesnėje iliustracijoje<sup>50</sup> parodyta, kad „Pilot Assist“ nustatyta palaikyti 110 km/h (68 myl./val.) greitį ir tuo pat metu sekti priekyje esančią transporto priemonę, kuri važiuoja tokiu pačiu greičiu.

„Pilot Assist“ vairuoti nepadeda, kadangi nepavyko aptikti eismo juostas skiriančių linijų.

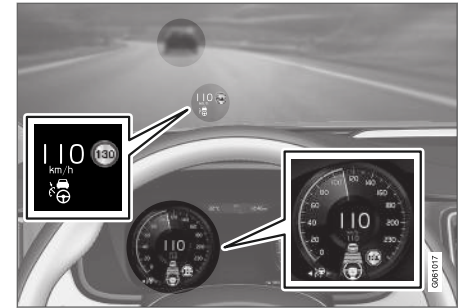

Ankstesnėje iliustracijoje<sup>50</sup> parodyta, kad „Pilot Assist“ nustatyta palaikyti 110 km/h (68 myl./val.) greitį ir tuo pat metu sekti priekyje esančią transporto priemonę, kuri važiuoja tokiu pačiu greičiu.

Čia „Pilot Assist“ papildomai teikia vairavimo pagalbą, kadangi aptiktos eismo juostas skiriančios linijos.

<sup>49</sup> Tolesnėje iliustracijoje funkcija RSI („Road Sign Information“) informuoja, kad maksimalus leistinas greitis yra 130 km/h (80 myl./val.).

<sup>50</sup> PASTABA: iliustracija yra scheminio pobūdžio. Detalės gali būti kitokios – tai priklauso nuo automobilio modelio.

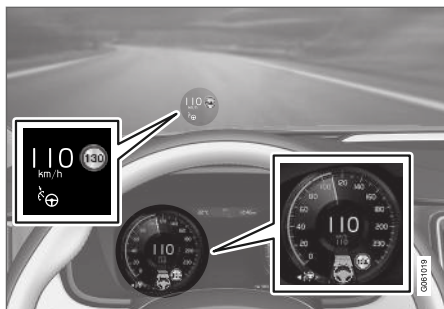

Ankstesnėje iliustracijoje<sup>50</sup> parodyta, kad „Pilot Assist“ nustatyta palaikyti 110 km/h (68 myl./val.) greitį ir priekyje nėra transporto priemonės, kurią būtų galima sekti.

„Pilot Assist“ padeda vairuoti, nes gali aptikti eismo juostas skiriančias linijas.

### Susijusi informacija

- Pilot Assist (p. 314)

## Įspėjimas iš pagalbos vairuotojui sistemos kilus susidūrimo rizikai

Pagalbos vairuotojui sistema „Pilot Assist“ ir pritaikanti pastovaus greičio palaikymo (ACC)<sup>\*51</sup> sistema gali įspėti vairuotoją, jeigu atstumas iki priekyje važiuojančios transporto priemonės neti kėtai pernelyg sumažėja.

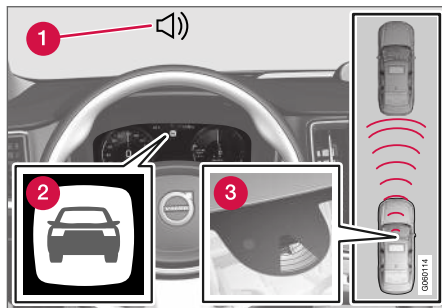

Įspėjimo apie susidūrimą garsas ir simbolis.

- 1 Garsinis įspėjamasis signalas kilus susidūrimo pavojui
- 2 Įspėjamasis signalas kilus susidūrimo pavojui
- 3 Kameros ir radaro atliekamas atstumo matavimas

Pagalba vairuotojui naudoja apie 40 % darbinių stabdžių pajėgumo. Jei automobilį reikia stabdyti

smarkiau, negu gali pagalbos vairuotojui funkcija, o pats vairuotojas nestabdo, tuomet aktyvinama įspėjamoji lemputė ir įspėjamasis garsinis signalas, atkreipiantys vairuotojo dėmesį į tai, kad būtina nedelsiant imtis veiksmų.

### ⚠ ĮSPĖJIMAS

Pagalbos vairuotojui sistemos įspėja tik apie tas transporto priemones, kurias aptiko jų radaras, todėl įspėjimas gali būti neduotas visai arba duotas su tam tikru vėlavimu. Niekada nelaukite įspėjimo. Įjunkite stabdžius, kai to reikalauja situacija.

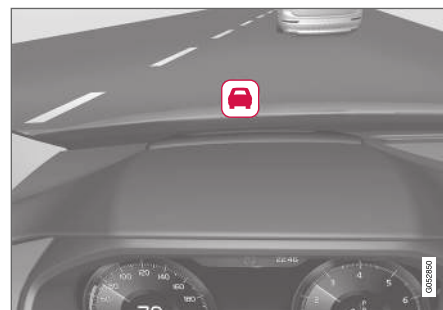

Įspėjimo apie susidūrimą ženklas priekiniame stikle.

Jei automobilyje yra projekcinis rodynys\*, įspėjimas rodomas mirksinčiu ženklu priekiniame stikle.

<sup>50</sup> PASTABA: iliustracija yra scheminio pobūdžio. Detalės gali būti kitokios – tai priklauso nuo automobilio modelio.

<sup>51</sup> Adaptive Cruise Control

**i PASTABA**

Dėl ryškios saulės šviesos, atspindžių, kraštutinių šviesos kontrastų, saulės akinių arba jei vairuotojas nežiūriai tiesiai į priekį, gali būti sunku atpažinti įspėjamąjį vizualinį signalą ant priekinio stiklo.

**Susijusi informacija**

- Pagalbos vairuotojui sistemos (p. 284)
- Pristatanti pastovaus greičio palaikymo sistema\* (p. 304)
- Pilot Assist (p. 314)
- Įspėjimas apie atstumą\* (p. 302)
- Projekcinis rodinys\* (p. 140)

**Taikinio pakeitimas su pagalbos vairuotojui funkcija**

Pagalbos vairuotojui funkcijos – pristatanti pastovaus greičio palaikymo sistema (ACC)<sup>\*52</sup> ir „Pilot Assist“, veikiančios kartu su automatine transmisija, esant tam tikriems greičiams turi taikinio pakeitimo funkciją.

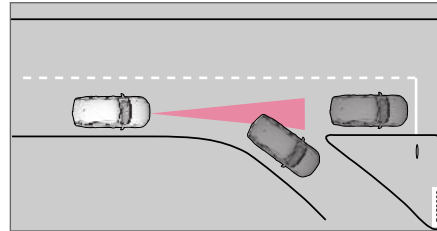
**Taikinio pakeitimas**

Jei priekyje esantis tikslinis automobilis staigiai nusuka į šalį, prieš jį gali būti stovinčių transporto priemonių.

Kai pagalbos vairuotojui funkcijos seka kitą transporto priemonę **mažesniu** negu 30 km/h (20 myl./val.) greičiu ir pakeičia sekamą transporto priemonę – pereina nuo judančios prie stovinčios transporto priemonės, pagalbos vairuotojui funkcijos sumažins greitį dėl stovinčios transporto priemonės.

**⚠ ĮSPĖJIMAS**

Pagalbos vairuotojui funkcijoms sekant kitą transporto priemonę **didesniu nei** maždaug 30 km/h (20 myl./val.) greičiu ir sekamas objektas pakeičiamas iš judančios į stovinčią transporto priemonę, pagalbos vairuotojui funkcijos **ignoruos** stovinčią transporto priemonę ir pagreitis iki įrašyto greičio.

- Tokiu atveju, prireikus vairuotojas stabdyti turi pats.

**Automatinis budėjimo režimas su taikinio pakeitimu**

Pagalbos vairuotojui funkcijos išjungiamos ir nustatomos į budėjimo režimą:

- kai greitis nesiekia 5 km/h (3 myl./val.) ir pagalbos vairuotojui funkcijos neapsisprendžia, ar tikslinis objektas yra stovinti transporto priemonė, ar kitas objektas, pvz., greičio mažinimo kalnelis;
- kai greitis nesiekia 5 km/h (3 myl./val.) ir priekyje važiuvisi transporto priemonė pasuko į šoną ir pagalbos vairuotojui funkcijos nebeteri ką sekti.

## ◀◀ Susijusi informacija

- Pagalbos vairuotojui sistemos (p. 284)
- Prisištantanti pastovaus greičio palaikymo sistema\* (p. 304)
- Pilot Assist (p. 314)

## Nustatyti laiko intervalą vairuotojo pagalbai

Galima nustatyti, kad laiko intervalą iki priekyje važiuojančios transporto priemonės palaikytų prisištantanti pastovaus greičio palaikymo sistema (ACC)<sup>\*53</sup>, „Pilot Assist“ ir įspėjimo apie atstumą\* funkcijos.



Galima pasirinkti pageidaujama laiko intervalą iki priekyje važiuojančio automobilio. Jis vairuotojo ekrane vaizduojamas 1–5 horizontaliomis linijomis: kuo daugiau linijų, tuo didesnis intervalas. Viena linija atitinka apie 1 sekundę iki automobilio priekyje, 5 linijos – apie 3 sekundes.

### **i** PASTABA

Kai vairuotojo ekrane pasirodo ženklas su automobiliu ir vairu, „Pilot Assist“ ima nustatyti laiko intervalu sekti priešais esančią transporto priemonę.

Jei rodomas tik vairas, vadinasi, pagrįstu atstumu priešais automobilį nėra kitos transporto priemonės.

### **i** PASTABA

Jei ženklas vairuotojo ekrane rodo du automobilius, vadinasi, ACC seka priekyje esančią transporto priemonę iš anksto nustatytu laiko intervalu.

Jei rodomas tik vienas automobilis, vadinasi, pagrįstu atstumu priešais automobilį nėra kitos transporto priemonės.

<sup>53</sup> Adaptive Cruise Control

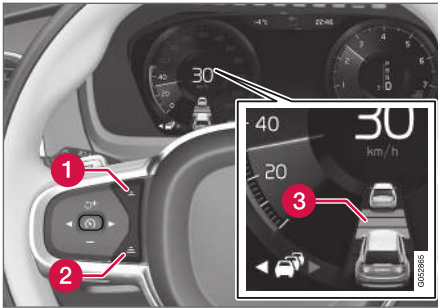

Laiko intervalo valdymas

- 1 Laiko intervalo mažinimas
- 2 Laiko intervalo didinimas
- 3 Atstumo indikatorius

- Paspauskite vairo mygtuką (1) arba (2), kad padidintumėte arba sumažintumėte laiko intervalą.
  - > Dabartinis laiko intervalas nurodytas atstumo indikatoriuje (3).

Automatinė greičio kontrolė veikia taip, kad laiko intervalas tam tikrose situacijose gali žymiai įvairuoti, kad automobilis galėtų važiuoti paskui priekyje esančią transporto priemonę lygiai ir patogiai. Mažas greitis, jei atstumai trumpi, automatinė greičio kontrolė šiek tiek pailgina laiko intervalą.

### **i** PASTABA

- Kuo didesnis greitis, tuo ilgesnis yra nustatyto laiko intervalo apskaičiuotas atstumas metrais.
- Naudokite tik tokius laiko intervalus, kokius leidžia vietos eismo taisyklės.
- Jeigu atrodo, kad aktyvintos pagalbos vairuotojui funkcijos nereaguoja ir greičio nedidina, galbūt laiko intervalas iki priekyje esančios transporto priemonės jau yra trumpesnis nei nustatytasis.

### **!** ĮSPĖJIMAS

- Naudokite tik tokius laiko intervalus, kurie atitinka esamas kelių eismo sąlygas.
- Vairuotojas turėtų suprasti, kad trumpi laiko intervalai sutrumpina laiką, per kurį reikia sureaguoti ir imtis veiksmų susidarius netikėtai eismo situacijai.

### Susijusi informacija

- Pagalbos vairuotojui sistemos (p. 284)
- Prisitaikanti pastovaus greičio palaikymo sistema\* (p. 304)
- Pilot Assist (p. 314)
- Įspėjimas apie atstumą\* (p. 302)
- Projekcinis rodimys\* (p. 140)

### Važiavimo režimas vairuotojo pagalbai

Vairuotojas gali pasirinkti skirtingus vairavimo stilius ir nurodyti, kaip vairuotojo pagalba turėtų palaikyti nustatytą laiko intervalą iki priekyje važiuojančios transporto priemonės.

Pasirenkama važiavimo režimo valdymo elementu **DRIVE MODE**.

Nurodykite vieną iš šių parinkčių:

- **Eco** – vairuotojo pagalba susitelkusi į optimalų degalų vartojimą, o tai reiškia ilgesnį laiko intervalą iki priekyje esančios transporto priemonės.
- **Comfort** – vairuotojo pagalba stengiasi kaip įmanoma sklandžiau laikytis nustatyto laiko intervalo iki priekyje esančios transporto priemonės.
- **Dynamic\*** – vairuotojo pagalba atidžiau seka nustatyto laiko intervalo iki priekyje esančios transporto priemonės pokyčius, todėl tam tikrais atvejais gali būti staigiau greitėjama arba stabdoma.

### Susijusi informacija

- Pagalbos vairuotojui sistemos (p. 284)
- Važiavimo režimai\* (p. 435)

## Nustatyti įrašytą greitį pagalbos vairuotojui funkcijai

Galima nustatyti įrašytą greitį greičio ribotuvo, pastovaus greičio palaikymo, prisitaikančios pastovaus greičio palaikymo (ACC)\*<sup>54</sup> sistemos ir „Pilot Assist“ funkcijoms.

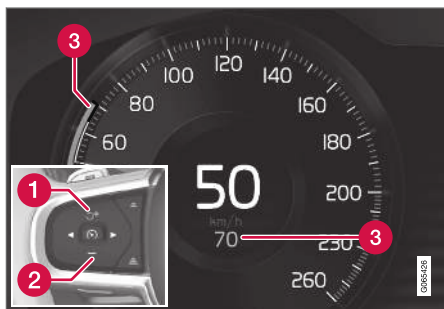

- 1 + : padidina įrašytą greitį.
- 2 - : sumažina įrašytą greitį.
- 3 Įrašytas greitis.

– Nustatytą greitį pakeisite spaudinėdami vairo mygtukus + (1) arba - (2), taip pat – juos paspausdami ir palaikydami.

- **Trumpi** paspaudimai: kiekvienu paspaudimu greitis keičiamas +/- 5 km/h (+/- 5 myl./val.) žingsneliais.
- **Paspauskite ir palaikykite:** Kai greičio indikatorius (3) pasieks pageidaujamą greitį, mygtuką atleiskite.
- Paskutiniu mygtuko paspaudimu nustatytas greitis įrašomas į atmintį.

Jei vairuotojas padidins automobilio greitį greičio pedalu prieš paspausdamas vairo mygtuką + (1), įrašytas greitis taps automobilio greičiu paspaudus mygtuką, jei tik vairuotojo koja mygtuko paspaudimo metu bus ant greičio pedalo.

Greičio pedalu laikinai padidinus greitį, pvz., lenkiant kitą automobilį, nuostata nepakinta: atleidus greičio pedalą, automobilis grąžina anksčiau įrašytą greitį.

### Automatinė pavarų dėžė

Pagalbos vairuotojui funkcijos gali sekti kitą transporto priemonę greičiu nuo 0 km/h iki 200 km/h (125 myl./val.).

Pilot Assist gali teikti vairavimo pagalbą nuo beveik nulinio greičio iki 140 km/h (87 myl./val.).

Atminkite, kad mažiausias programuojamas greitis yra 30 km/h (20 myl./val.). Nors ji gali sekti

kitą transporto priemonę iki 0 km/h, negalima pasirinkti ir (arba) įrašyti mažesnio kaip 30 km/h (20 myl./val.) greičio.

### Mechaninė pavarų dėžė

Pagalbos vairuotojui funkcijos gali sekti kitą transporto priemonę greičiu nuo 30 km/h (20 myl./val.) iki 200 km/h (125 myl./val.).

„Pilot Assist“ gali teikti vairavimo pagalbą nuo 30 km/h (20 myl./val.) iki 140 km/h (87 myl./val.).

Mažiausias programuojamas greitis yra 30 km/h (20 myl./val.), o maksimalus – 200 km/h (125 myl./val.).

### Susijusi informacija

- Pagalbos vairuotojui sistemos (p. 284)
- Greičio ribotuvas (p. 290)
- Pastovaus greičio palaikymo sistema (p. 297)
- Prisiaikanti pastovaus greičio palaikymo sistema\* (p. 304)
- Pilot Assist (p. 314)

<sup>54</sup> Adaptive Cruise Control

## Automatinis stabdymas su pagalbos vairuotojui funkcija

„Pilot Assist“ ir prisitaikanti pastovaus greičio palaikymo sistema\* (ACC<sup>55</sup>) turi specialią stabdymo funkciją, kuri veikia važiuojant lėtai ir stovint.

### Stabdymo funkcija lėtai judant spūstyje ir stovint

Trumpai sustojant spūstyje arba prie šviesoforo, važiavimas automatiškai pratęsiamas, jeigu sustojimo trukmė neviršija maždaug 3 sekundžių. Jei priekyje esanti transporto priemonė per šį laiką nepajuda, pagalbos vairuotojui funkcija nustoma veikti budėjimo režimu su automatiiniu stabdymu.

- Ši funkcija iš naujo aktyvinama vienu iš šių būdų:
  - Nuspauskite vairo mygtuką .
  - Nuspauskite greičio pedalą.
- > Funkcija atnaujinama priešais esančios transporto priemonės sekimą, jeigu ji pradeda judėti pirmyn per maždaug 6 sekundes.

### PASTABA

Pagalbos vairuotojui funkcijos gali išlaikyti automobilį nejudamą ilgiausiai 5 minutes. Po to įsijungia stovėjimo stabdys ir funkcija išjungiamas.

Prieš iš naujo aktyvinant pagalbos vairuotojui funkcijas, reikia atleisti stovėjimo stabdį.

### Automatinio stabdymo nutraukimas

Kai kuriose situacijose, automatinis stabdymas išjungiamas sustojus ir ši funkcija perjungiamas į budėjimo režimą. Tai reiškia, kad stabdžiai atleidžiami ir automobilis gali pradėti riedėti, todėl vairuotojas turi įsikišti ir pats sustabdyti automobilį, kad šis išliktų vietoje.

Taip gali nutikti tokiais atvejais:

- vairuotojas nuspaudžia stabdžių pedalą;
- įjungiamas stovėjimo stabdys;
- pavarų perjungiklis perstumiamas į padėtį **P**, **N** arba **R**;
- vairuotojas nustato funkciją veikti budėjimo režimu.

### Automatinis stovėjimo stabdžio įjungimas

Kai kuriais atvejais įjungiamas stovėjimo stabdys, kad automobilis liktų stovėti.

Taip nutinka, jei funkcija laiko automobilį vietoje įjungusi pagrindinius stabdžius ir:

- vairuotojas atidaro dureles arba nusiima saugos diržą;
- ši funkcija būna laikiusi automobilį vietoje ilgiau nei maždaug 5 minutes;
- perkaista stabdžiai;
- vairuotojas rankiniu būdu išjungia variklį.

### Susijusi informacija

- Pagalbos vairuotojui sistemos (p. 284)
- Prisitaikanti pastovaus greičio palaikymo sistema\* (p. 304)
- Pilot Assist (p. 314)
- Stabdymo funkcijos (p. 419)

## Lenkimo pagalba

Lenkimo pagalba gali padėti vairuotojui lenkiant kitas transporto priemones. Šią funkciją galima naudoti su „Pilot Assist“ arba prisitaikančia pastovaus greičio palaikymo sistema\* (ACC<sup>56</sup>).

### Kaip veikia lenkimo pagalba

Kai „Pilot Assist“ arba ACC seka kitą transporto priemonę ir vairuotojas parodo ketinimą lenkti įjungdamas posūkio signalą<sup>57</sup>, ši sistema padeda pagreitindama automobilį link priekyje važiuojančios transporto priemonės iki vairuotojo transporto priemonei išsukant į lenkimo juostą.

Funkcija tokiu atveju uždelsia greičio mažinimo operaciją, kad nereikėtų per anksti stabdyti, vairuotojui artėjant prie lėtesnės transporto priemonės.

Funkcija išlieka aktyvi, kol vairuotojas galiausiai nutolsta nuo aplenkto transporto priemonės.

### ĮSPĖJIMAS

Atminkite, kad ši funkcija gali būti aktyvinta ne tik lenkiant, bet ir tada, kai, pvz., įjungiamas posūkio signalas siekiant persirikiuoti arba išvažiuoti į kitą kelią. Tokiu atveju automobilis trumpam pagreitis.

## Susijusi informacija

- Pagalbos vairuotojui sistemos (p. 284)
- Lenkimo pagalbos naudojimas (p. 330)
- Prisitaikanti pastovaus greičio palaikymo sistema\* (p. 304)
- Pilot Assist (p. 314)

## Lenkimo pagalbos naudojimas

Yra eilė kriterijų, jeigu norima pasinaudoti lenkimo pagalba.

Norint aktyvinti lenkimo pagalbą, turi būti patenkinamos šios sąlygos:

- priešais turi būti transporto priemonė („tikslinė transporto priemonė“);
- jūsų automobilio **esamas greitis** turi būti bent 70 km/h (43 myl./val.);
- **įrašytas greitis** turi būti pakankamai didelis, kad aplenkti būtų saugu.

Kaip įjungti lenkimo pagalbą:

- Įjunkite posūkio signalą.

Įjunkite posūkio kairėn signalą, jei automobilio vairas įtaisytas kairėje, arba posūkio dešinėn signalą, jei vairas dešinėje.

> Lenkimo pagalba įjungiamo.

<sup>56</sup> Adaptive Cruise Control

<sup>57</sup> Tai galioja tik įjungus kairįjį posūkio signalą automobiliuose su vairu kairėje pusėje ir dešinįjį posūkio signalą automobiliuose su vairu dešinėje pusėje.



**⚠️ ĮSPĖJIMAS**

Naudodamasis lenkimo pagalbine sistema, vairuotojas turėtų atminti, kad automobilis gali nepageidaujamai pagreitinėti, jei sąlygos staiga pasikeistų.

Taigi, teikia vengti tam tikrų situacijų, pvz.:

- jei automobilis artėja prie išvažiavimo ir ketinama nusukti ta pačia kryptimi, kuria paprastai lenkiama;
- jei priekyje esanti transporto priemonė sumažina greitį prieš vairuotojo automobiliui išvažiuojant į lenkimo eismo juostą;
- jei sulėtėja eismas lenkimo eismo juostoje;
- jei automobiliu su vairu dešinėje pusėje važiuojama šalyje, kur eismas vyksta kairiąja kelio puse (arba atvirkščiai).

Šio tipo situacijų išvengiama laikinai nustačius prisitaikančią pastovaus greičio palaikymo arba „Pilot Assist“ į budėjimo režimą.

**Susijusi informacija**

- Lenkimo pagalba (p. 330)
- Prisitaikanti pastovaus greičio palaikymo sistema\* (p. 304)
- Pilot Assist (p. 314)

**Radaras**

Radarą naudoja keletas vairuotojo pagalbos sistemų ir jo paskirtis yra aptikti kitas transporto priemones.



Radaro vieta.

Radarą naudoja šios funkcijos:

- Įspėjimas apie atstumą\*
- Prisitaikanti pastovaus greičio palaikymo sistema\*
- Eismo juostos laikymo pagalba
- Pilot Assist\*
- City Safety

Bet koks radaro modifikavimas neleistinas - dėl to jo naudojimas gali tapti neteisėtu pagal įstatymą.

**Susijusi informacija**

- Pagalbos vairuotojui sistemos (p. 284)
- Kameros ir radaro bloko apribojimai (p. 337)
- Rekomenduojama techninė priežiūra kameros ir radaro blokui (p. 341)
- Radaro sertifikato numeris (p. 332)

**Radaro sertifikato numeris**



Čia rasite funkcijose ACC<sup>58</sup>, PA<sup>59</sup> ir BLIS<sup>60</sup> naudojamų automobilio radarų tipo patvirtinimą.

Rinka	ACC & PA	BLIS	Ženklas	Tipo patvirtinimas
Brazilija	✓			Este equipamento opera em caráter secundário, isto é, não tem direito à proteção contra interferência prejudicial, mesmo de estações do mesmo tipo, e não pode causar interferência a sistemas operando em caráter primário. Modelo: L2C0054TR 4122-14-8645 EAN: (01)07897843840855
		✓		Modelo: L2C0055TR 1500-15-8065 EAN: 07897843840978
Europos	✓	✓		Hereby, Delphi Electronics and Safety declares that L2C0054TR / L2C0055TR are in compliance with the essential requirements and other relevant provisions of Directive 2014/53/EU (RED). The original declaration of conformity can be accessed at the following link <a href="http://www.delphi.com/automotive-homologation">www.delphi.com/automotive-homologation</a> . Frequency Band: 76GHz – 77GHz Maximum Output Power: 55dBm EIRP The Declaration of Conformity may be consulted at Delphi Electronics & Safety / 2151 E. Lincoln Road / Kokomo, Indiana 46902 USA



<sup>58</sup> Adaptive Cruise Control

<sup>59</sup> Pilot Assist

<sup>60</sup> Blind Spot Information

Rinka	ACC & PA	BLIS	Ženklas	Tipo patvirtinimas
Jungtiniai Arabų Emyratai (UAE)	✓			REGISTERED No: ER37536/15 DEALER No: DA37380/15
		✓		REGISTERED No: ER37357/15 DEALER No: DA37380/15
Indonezija	✓			37295/POSTEL/2014 4927
		✓		38806/SDPPI/2015 4927
Jordanija	✓			Type Approval No.: TRC/LPD/2014/255 Equipment Type: Low Power Device (LPD)
		✓		Type Approval No.: TRC/LPD/2015/3 Equipment Type: Low Power Device (LPD)
Korėja	✓			Certification No. MSIP-CMI- DPH-L2C0054TR
		✓		Certification No. MSIP-CMI-DPH-L2C0055TR
Marokas	✓	✓		AGREE PAR L'ANRT MAROC NUMÉRO D'AGRÉMENT: MR 9929 ANRT 2014 DATE D'AGRÉMENT: 26/12/2014



Rinka	ACC & PA	BLIS	Ženklas	Tipo patvirtinimas
Meksika	✓			IFETEL: RLVDEL215-0299
		✓		IFETEL: RLVDEL215-0314
Moldova	✓	✓		
Serbija	✓			W011 14
		✓		W011 15
Singapūras	✓	✓	Complies with IDA standards DA105753	
Pietų Afrika	✓			TA-2014/1824 APPROVED
		✓		TA-2014/2390 APPROVED

Rinka	ACC & PA	BLIS	Ženklas	Tipo patvirtinimas
Taivanas	✓			CCAB15LP0560T3
		✓		CCAB15LP0680T0
Ukraina	✓	✓		Delphi čim stverджує, що обладнання RACAM/SRR2 відповідає вимогам Про затвердження Технічного регламенту радіообладнання і телекомунікаційного кінцевого (термінального) обладнання (Постанова КМУ № 679 від 24 червня 2009 р.) Декларація відповідності знаходиться на сайті Delphi за адресою: Delphi.

### Radijo ryšio įrangos tipo patvirtinimas

Rinka	Ženklas	Tipo patvirtinimas
Euro-pos		„Volvo Cars“ deklaruoja, kad visa radijo įranga dera su direktyvos 2014/53/ES esminiais reikalavimais ir kitais aktualiais nuostatais.

### Susijusi informacija

- Radaras (p. 331)

## Kamera

Kamerą naudoja keletas vairuotojo pagalbos sistemų ir jos paskirtis yra, pavyzdžiui, aptikti eismo juostų linijas arba kelio ženklus.



Kameros vieta.

Kamerą naudoja šios funkcijos:

- Pristatanti pastovaus greičio palaikymo sistema\*
- Pilot Assist\*
- Eismo juostos laikymo pagalba\*
- Vairavimo pagalba kilus pavojui susidurti
- City Safety
- Driver Alert Control\*
- Kelio ženklų informacija\*
- Aktyvūs tolimųjų šviesų žibintai \*

## Susijusi informacija

- Pagalbos vairuotojui sistemos (p. 284)
- Kameros ir radaro bloko apribojimai (p. 337)
- Rekomenduojama techninė priežiūra kameros ir radaro blokui (p. 341)

## Kameros ir radaro bloko apribojimai

Kameros ir radaro bloko veikimas turi tam tikrų apribojimų, kas, savo ruožtu, apriboja ir šį bloką naudojančias funkcijas. Vairuotojas turėtų žinoti šiuos veikimo apribojimų pavyzdžius:

### Kamera ir radaras

#### Užstotas blokas



Pažymėta sritis privalo būti reguliariai valoma ir joje negali būti lipdukų, pašalinių objektų, tamsinimo plėvelės ir pan.

Kamera įrengta priekinio stiklo viršutinėje dalyje iš vidinės pusės kartu su automobilio radaru.

Nieko nedėkite, nekljuokite ir nemontuokite priekinio stiklo vidinėje ar išorinėje pusėje, priešais arba aplink kameros ir radaro bloką, nes tai gali trukdyti kamera ir radaru paremtų funkcijų veikimui. Dėl to kai kurios funkcijos gali blogiau veikti, būti visiškai išjungtos arba neteisingai reaguoti.



Jei vairuotojo ekrane pasirodo šis ženklas ir pranešimas „**Priekinio stiklo jutiklis Jutiklis užblokuotas, žr. savininko vadovą**“, tai reiškia, kad

kamera ir radaras priešais automobilį negali aptikti kitų transporto priemonių, dviratininkų, pėsčiųjų bei stambesnių gyvūnų, o automobilio funkcijos, kurių veikimas grindžiamas kamera ir radaru, gali būti sutrikusios, apribotos, visiškai išjungtos arba reaguoti klaidingai.

Šioje lentelėje pateikti galimų priežasčių, kodėl rodomas pranešimas, pavyzdžiai ir atitinkami veiksmai:

Priežastis	Veiksmai
Priekinio stiklo paviršius priešais kamerą ir radarą yra užterštas arba apledėjęs ar apsnigtas.	Nuvalykite nuo priekinio stiklo srities priešais kamerą ir radarą esančius nešvarumus, ledą ir sniegą.
Tirštas rūkas ir smarkus lietus arba sniegas užstoja radaro signalus arba kameros vaizdą.	Nieko nedaryti. Kartais kamera ar radaras neveikia, jei stipriai lyja ar sninga.



Priežastis	Veiksmai
Nuo kelio dangos tykšta vanduo ar sniegas ir užstoja radaro signalus arba kameros vaizdą.	Nieko nedaryti. Kartais kamera ar radaras neveikia, jei kelio danga labai šlapia ar apsnigta.
Tarp priekinio stiklo vidinio paviršiaus ir kameros bei radaro yra nešvarumų.	Nuvykite į autoservisą, kad jame nuvalytų priekinį stiklą kameros ar radaro dangtelių viduje. Rekomenduojama kreiptis į įgaliotąjį „Volvo“ autoservisą.
Intensyvi priešpriešinė šviesa	Nieko nedaryti. Palankesnėmis apšvietimo sąlygomis kamera automatiškai nustatoma iš naujo.

### Aukšta temperatūra

Esant labai aukštai temperatūrai, kamera ir radaras gali būti laikinai išjungiami maždaug 15 minučių po variklio užvedimo, siekiant apsaugoti jų elektroniką. Kamera ir radaras įjungiami automatiškai kai temperatūra pakankamai nukrenta.

### Apgadintas priekinis stiklas

#### **i** PASTABA

Nepašalinus šios problemos, gali sumažėti vairuotojo pagalbos sistemų, naudojančių kamerą ir radarą, efektyvumas. Dėl to kai kurios funkcijos gali blogiau veikti, būti visiškai išjungtos arba neteisingai reaguoti.

Žemiau išvardintieji dalykai taip pat galioja norint nerizikuoti, kad netinkamai, ribotai veiks arba visai

neveiks pagalbos vairuotojui funkcijos, kurios naudoja radarą:

- Jeigu priekiniame stikle atsiradęs įbrėžimas, įskilimas ar akmens pažeidimas patenka į kurį nors iš „langų“ kameros ir radaro blokui ir apima apie 0,5 x 3,0 mm (0,02 x 0,12 col.) arba didesnį plotą, reikia kreiptis į autoservisą<sup>61</sup>, kad būtų galima pakeisti priekinį stiklą.
- „Volvo“ **nerekomenduoja** taisyti įskilimų, įbrėžimų ar akmenų pažeidimų plote priešais kameros ir radaro bloką – vietoje to reikėtų pakeisti visą priekinį stiklą.
- Prieš keisdami priekinį stiklą susisieki su autoservisu<sup>61</sup> kad patikrintumėte, ar buvo užsakytas tinkamas priekinis stiklas ir jis bus įdėtas.
- Pakeitus priekinį stiklą reikia uždėti to paties tipo priekinio stiklo valytuvus arba „Volvo“ patvirtintus valytuvus.

- Keičiant priekinį stiklą, autoservise<sup>61</sup> būtina iš naujo sukalibruoti kameros ir radaro bloką, kad būtų užtikrinta, jog veiks visos kamera ir radaru paremtos sistemos.

### Radaras

#### Transporto priemonės greitis

Radaro bloko gebėjimas aptikti priešais esančią transporto priemonę smarkiai sumažėja, jeigu priešais važiujančios transporto priemonės greitis labai skiriasi nuo jūsų automobilio greičio.

<sup>61</sup> Rekomenduojama kreiptis į įgaliotąjį „Volvo“ autoservisą.



**Ribotas veikimo laukas**

Radaro veikimo laukas ribotas. Kai kuriais atvejais kita transporto priemonė neaptinkama visai arba aptinkama vėliau nei tikėtina.

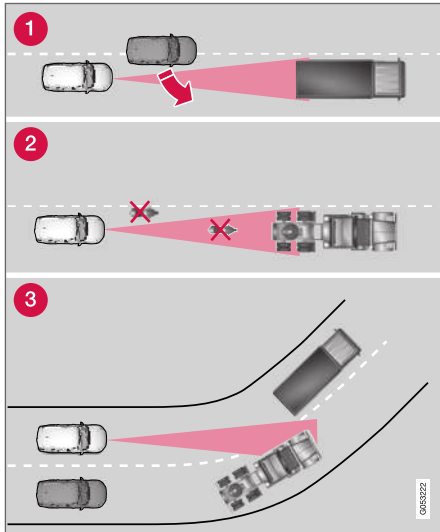

Ribotas veikimo laukas

- 1 Kartais radaras nedideliu atstumu nutolusias transporto priemones (pvz., transporto priemonę tarp jūsų automobilio ir priekyje važiuojančių transporto priemonių) aptinka per vėlai.
- 2 Mažos transporto priemonės, pavyzdžiui, motociklai arba transporto priemonės, kurios

juda ne eismo juostos viduriu, gali būti neaptiktos.

- 3 Posūkiuose radaras gali aptikti ne tą transporto priemonę arba pamesti iš regos lauko nustatytą transporto priemonę.

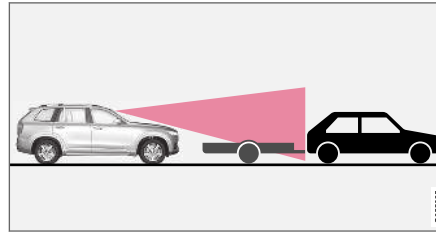
**Žemos priekabos**

Žema priekaba radaro šešėlyje

Radarui gali būti keblu aptikti žemą priekabą arba ji gali būti neaptikta išvis, tad vairuotojas turėtų būti ypač atsargus važiuodamas paskui žemą priekabą, kai aktyvinta prisitaikanti pastovaus greičio palaikymo sistema arba „Pilot Assist“.

**Kamera****Pablogėjęs matomumas**

Kamerų veikimas turi apribojimų, panašių į žmogaus akies, ty, jos gali blogiau „matyti“, pvz., kai smarkiai sninga ar lyja, tyro tirstas rūkas, per stiprią dulkių audrą ar šlapdrį. Tokiomis sąlygomis nuo kameros priklausančių sistemų veikimas gali būti žymiai apribotas arba laikinai išjungtas.

## ◀ Pagalbinės statymo sistemos kamera\*

### Riboto matomumo sektoriai

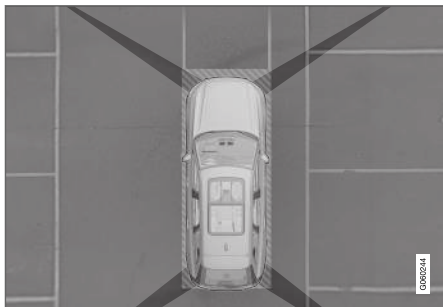

Kameros apžvalgos laukuose yra riboto matomumo sektorių.

Statymo pagalbos kamerų 360° vaizde\* kliūtys ir (arba) objektai gali „pradingti“ tarpuose tarp atskirų kamerų.

### ⚠ ĮSPĖJIMAS

Atkreipkite dėmesį: net jei atrodo, kad nesimato santykinai mažos vaizdo dalies, iš tikrųjų ta dalis gali būti pakankamai didelė. Tokiu atveju galite nepastebėti kliūties, kol galiausiai automobilis bus per arti.

### Sugedusi kamera



Jei kameros sektorius juodas ir pateikiamas šis ženklas, vadinasi, kamera neveikia.

Toliau pateikiama pavyzdinė iliustracija.

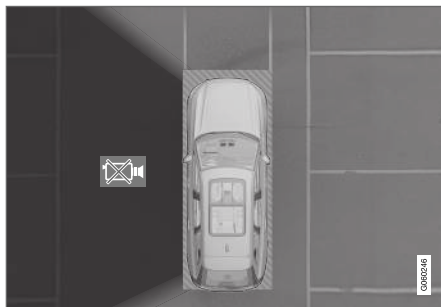

Automobilio kairioji kamera sugedo.

Juodas kameros sektorius rodomas ir toliau nurodytais atvejais, tačiau tokiu atveju **nepateikiamas** sugedusios kameros ženklas:

- atidarytos durelės;
- atidarytas bagažinės dangtis;
- užlenktas šoninis veidrodėlis.

### Apšvietimo sąlygos

Kameros rodomas vaizdas suderinamas automatiškai, pagal esamą apšvietimą. Todėl vaizdo ryš-

kumas ir kokybė gali truputį skirtis. Prastu apšvietimu vaizdo kokybė gali būti prastesnė.

### Galinė statymo kamera

#### ⚠ ĮSPĖJIMAS



Kai rodomas šis simbolis, atkreipkite papildomą dėmesį, kai važiuojate atbuline eiga, jei prie automobilio prijungta priekaba (su elektros jungtimi), dviračių laikiklis ar pan.

Šis simbolis rodo, kad važiuojant atbuline eiga statymo pagalbos jutikliai yra **išjungti** ir įspėja apie visas kliūtis.

#### i PASTABA

Dviračių laikiklis ar kiti automobilio gale sumontuoti priedai gali užstoti kameros vaizdą.

### Susijusi informacija

- Kamera (p. 336)
- Radaras (p. 331)
- Rekomenduojama techninė priežiūra kameros ir radaro blokui (p. 341)
- Pagalbinės statymo sistemos kamera\* (p. 394)

## Rekomenduojama techninė priežiūra kameros ir radaro bloku

Kad kamera ir radaras veiktų tinkamai, priešais juos neturi būti nešvarumų, ledo ar sniego. Šią sritį reikia reguliariai nuplauti vandeniu su automobiliniu šampūnu.

### **i** PASTABA

Dėl jutiklių dengiančio purvo, ledo ir sniego gali pasirodyti neteisingų įspėjamųjų signalų, sistema gali veikti ribotai arba neveikti išvis.

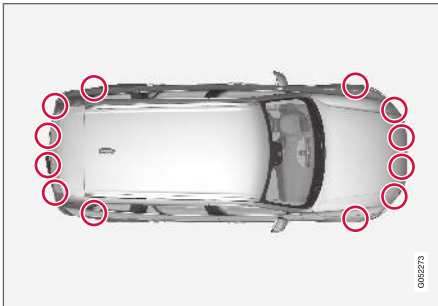

Statymo jutiklių vietos.

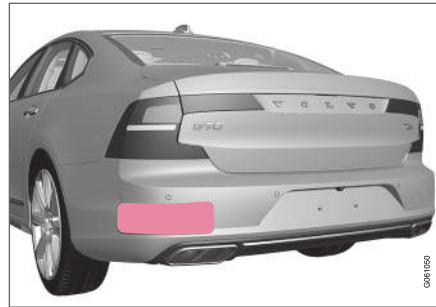

Galinių radarų vietos. Pasirūpinkite, kad nurodytas paviršius būtų švarus (automobilio kairėje ir dešinėje pusėse).

- Siekiant užtikrinti optimalų veikimą, sritys prieš jutiklius turi būti palaikomos švarios.
- Jutiklių zonoje netvirtinkite jokių objektų, nekljuokite juostelių ar lipdukų.
- Kameros lęšius reguliariai plaukite drungnu vandeniu su automobilių šampūnu – stenkitės jų nesubraižyti.

### **!** SVARBU

Pagalbos vairuotojui komponentų techninė priežiūra gali būti atliekama tik autoservise<sup>62</sup>.

## Susijusi informacija

- Kamera (p. 336)
- Radaras (p. 331)

- Kameros ir radaro bloko apribojimai (p. 337)
- Pagalbinės statymo sistemos kamera\* (p. 394)

<sup>62</sup> Rekomenduojama susisiekti su įgaliotuju „Volvo“ autoservisu.

## City Safety™

„City Safety“<sup>63</sup> gali perspėti vairuotoją vaizdiniais, garsiniais signalais ir stabdžių pulsacijos įspėjimu, kad padėtų pastebėti staiga atsiradusius pėsčiuosius, dviratininkus, stambesnius gyvūnus ir transporto priemones, ir tada, jeigu vairuotojas per atitinkamą laiką nesureaguoja, automobilis ima stabdyti automatiškai.

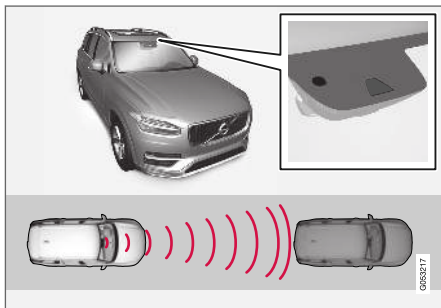

Radaro vieta.

„City Safety“ gali padėti išvengti susidūrimo arba sumažinti greitį jo metu.

„City Safety“ – tai pagalba, padedanti vairuotojui išvengti susidūrimo su pėsčiuoju, stambiu gyvūnu, dviratininku ar transporto priemone.

„City Safety“ yra funkcija, skirta padėti vairuotojui išvengti susidūrimo važiuojant vilkstine, kai, pvz.,

dėl eismo pokyčių priekyje ir dėmesio stokos galima padaryti avariją.

Funkcija vairuotojui padeda automatiškai sustabdydama automobilį, jei artėja pavojus susidurti ir vairuotojas laiku nereguoja (nestabdo ir (arba) nesuka vairo).

„City Safety“ ima staigiai stabdyti ir sustabdo automobilį, kai įprastomis aplinkybėmis iki priekyje esančios transporto priemonės lieka minimalus atstumas.

City Safety įsijungia tose situacijose, kai vairuotojui reikėjo pradėti stabdyti anksčiau, todėl ji gali padėti ne visais atvejais.

City Safety reikia įjungti kuo vėliau, kad būtų išvengta nereikalingo trukdymo.

Paprastai vairuotojas ar keleiviai pastebi „City Safety“ tik tada, kai automobilis atsiduria beveik avarinėje situacijoje.

## ⚠️ ĮSPĖJIMAS

- „City Safety“ automatinio stabdymo funkcija gali padėti išvengti susidūrimo arba sumažinti susidūrimo greitį, tačiau, siekiant užtikrinti maksimalų stabdymo efektyvumą, vairuotojas turi pats spausti pedalą net ir tuo atveju, kai automobilis stabdo automatiškai.
- Įspėjimai ir vairavimo pagalba aktyvinami tik kilus dideliame susidūrimo pavojui, taigi, negalima laukti įspėjimo apie susidūrimą arba „City Safety“ įsikišimo.
- Įspėjimas ir stabdžių įsijungimas pastebėjus pėsčiuosius ir dviratininkus išjungiami transporto priemonės greičiui viršijus 80 km/h (50 myl./val.).
- „City Safety“ neįjungia jokių automatinio stabdymo funkcijų esant staigiam pagreitimui.

<sup>63</sup> Ši funkcija yra ne visose rinkose.

**⚠️ ĮSPĖJIMAS**

- Ši funkcija yra papildomoji pagalba vairuotojui, skirta vairavimui palengvinti ir padaryti jį saugesnį. Ji negali išspręsti visų galinčių susidaryti situacijų visomis eismo, oro ir kelio sąlygomis.
- Vairuotojui rekomenduojama perskaityti visus Automobilio savininko vadovo skirsnius, susijusius su šia funkcija, kad sužinotų apie jos apribojimus ir į ką reikėtų atsižvelgti prieš pradėdant naudotis sistema.
- Pagalbos vairuotojui funkcijos nėra skirtos pakeisti vairuotojo dėmesį ir sprendimus. Vairuotojas visada lieka atsakingas ir privalo užtikrinti, kad automobilis būtų vairuojamas saugiai, tinkamu greičiu, palaikant tinkamą atstumą iki kitų transporto priemonių ir vadovaujantis galiojančiomis kelių eismo taisyklėmis bei reglamentais.

**Susijusi informacija**

- Pagalbos vairuotojui sistemos (p. 284)
- „City Safety“ parametrai ir antrinės funkcijos (p. 343)
- City Safety įspėjimo atstumo nustatymas (p. 345)
- Kliūčių aptikimas su „City Safety“ (p. 346)

- „City Safety“ stabdo reaguodama į priešais atvažiuojančias transporto priemones (p. 351)
- „City Safety“, kai nėra galimybės imtis išvengiamųjų manevrų (p. 350)
- City Safety skersiniame eisme (p. 348)
- „City Safety“ apribojimai skersinio eismo atžvilgiu (p. 349)
- „City Safety“ apribojimai (p. 352)
- Pranešimai esant City Safety (p. 355)

**„City Safety“ parametrai ir antrinės funkcijos**

„City Safety“ gali padėti išvengti susidūrimo su priešais esančia transporto priemone, dviratiniu, pėsčiuoju arba stambesniu gyvūnu, sumažindama automobilio greitį ir naudodama automatinio stabdymo funkciją.

Jei greičio skirtumas bus didesnis nei toliau nurodyti greičiai, „City Safety“ automatinio stabdymo funkcija negalės išvengti susidūrimo, tačiau padės sušvelninti jo pasekmes.

**Transporto priemonės**

Iki smūgio į priekyje esančią transporto priemonę „City Safety“ gali sumažinti greitį iki 60 km/h (37 myl./val.).

**Dviratininkai**

Iki smūgio į priekyje esantį dviratininką „City Safety“ gali sumažinti greitį iki 50 km/h (30 myl./val.).

**Pėstieji**

Pėsčiojo atveju „City Safety“ gali sumažinti greitį iki 45 km/h (28 myl./val.).



## «Stambūs gyvūnai»

Kilus pavojui atsitenkti į stambų gyvūną, „City Safety“ gali sumažinti automobilio greitį iki 15 km/h (9 myl./val.).

Stabdymo dėl stambių gyvūnų funkcija pirmiausia skirta siekiant sumažinti smūgio jėgą važiuojant didesniu greičiu ir efektyviausiai veikia, kai greitis viršija 70 km/h (43 myl./val.), tačiau mažiau efektyvi važiuojant mažesniu greičiu.

## „City Safety“ antrinės funkcijos

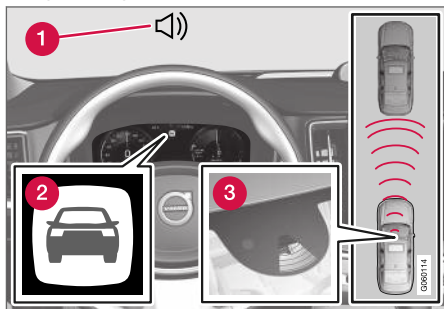

Funkcijų apžvalga.

- 1 Garsinis įspėjamasis signalas kilus susidūrimo pavojui
- 2 Įspėjamasis signalas kilus susidūrimo pavojui
- 3 Kameros ir radaro atliekamas atstumo matavimas

„City Safety“ veikia trimis pakopomis tokia tvarka:

1. Įspėjimas apie susidūrimo pavojų
2. Stabdžių pagalba
3. Automatinis stabdys

Toliau aiškinama, kas nutinka trijų procedūrų metu:

### 1 – Įspėjimas apie susidūrimą

Vairuotojas pirmiausia įspėjamas apie gresiantį susidūrimą.

Jei automobilyje yra projekcinis rodinys\*, įspėjimas rodomas mirksinčiu ženklu priekiniame stikle.

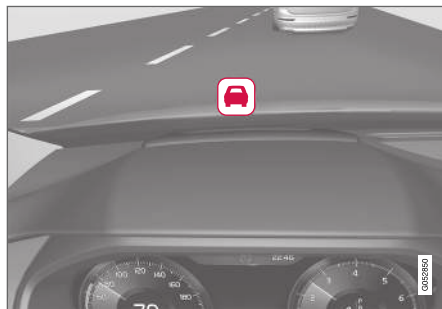

Įspėjimo apie susidūrimą ženklas priekiniame stikle.

## ! PASTABA

Dėl ryškios saulės šviesos, atspindžių, kraštutinių šviesos kontrastų, saulės akinių arba jei vairuotojas nežūriai tiesiai į priekį, gali būti sunku atpažinti įspėjamąjį vizualinį signalą ant priekinio stiklo.

„City Safety“ gali aptikti pėsčiuosius, dviratininkus arba stovinčias ir ta pačia kryptimi priekyje judančias transporto priemones. Be to, „City Safety“ gali aptikti pėsčiuosius, dviratininkus arba stambius gyvūnus, skersai kertančius kelią priešais automobilį.

Kilus rizikai susidurti su pėsčiuoju, stambesniu gyvūnu, dviratininku arba transporto priemone ar priemonėmis, vairuotojo dėmesį mėginama atkreipti vaizdiniais, garsiniais ir stabdžių pulsavimo įspėjimais. Stabdžių pulsavimo įspėjimo nebūna važiuojant mažesniu greičiu, vairuotojui staigiai stabdant ar greitėjant. Stabdžių impulso dažnis skiriasi pagal automobilio greitį.

### 2 – Stabdymo pagalba

Jei susidūrimo pavojus vis dar didėja po įspėjimo apie jį, įsijungia stabdymo pagalba.

Stabdymo pagalba sustiprina vairuotojo stabdymą, kai sistema nutaria, kad stabdymo nepakanka susidūrimui išvengti.

### 3 – Automatinis stabdys

Automatinio stabdžio funkcija aktyvinama paskutinė.

Jei šiuo metu vairuotojas dar nesiėmė išvengiamųjų veiksmų ir susidūrimas neišvengiamas, aktyvinama automatinio stabdymo funkcija (nepriklausomai nuo to, ar vairuotojas stabdo, ar ne). Tada stabdoma ribota stabdymo jėga, tuo siekiant sumažinti susidūrimo greitį arba jei tokio stabdymo pakanka susidūrimui išvengti.

Saugos diržo įtempiklis gali būti aktyvinamas ryšium su automatinio stabdymo funkcijos suveikimu.

Atskirais atvejais automatinio stabdžio veikimas gali prasidėti švelniu stabdymu ir po to laipsniškai sustiprėti iki maksimalaus stabdymo.

„City Safety“ išvengus susidūrimo su stacionariu objektu, automobilis lieka stovėti laukdamas vairuotojo veiksmo. Jei automobilis stabdomas dėl priekyje esančios lėtesnės transporto priemonės, greitis sumažėja iki jos greičio.

#### **i PASTABA**

Jei automobilyje sumontuota mechaninė pavarų dėžė, variklis išsijungia, kai automatinio stabdžio funkcija sustabdo automobilį, nebent vairuotojas prieš tai nuspaudžia sankabos pedalą.

Vairuotojas gali bet kada pertraukti stabdymą, paspausdamas iki galo akceleratoriaus pedalą.

#### **i PASTABA**

Stabdant City Safety™, užsidega stabdžių žibintai.

Aktyvinus City Safety funkciją ir šiai įjungus stabdžius, vairuotojo ekrane pasirodo pranešimas, informuojantis, kad funkcija aktyvi (buvo aktyvinta).

#### **⚠️ ĮSPĖJIMAS**

Vairuotojas neturėtų naudoti „City Safety“ vairavimo stiliui pakeisti: vairuotojas neturėtų manyti, kad „City Safety“ visada sustabdys.

#### Susijusi informacija

- City Safety™ (p. 342)
- Projekcinis rodinys\* (p. 140)
- Saugos diržo įtempiklis (p. 47)

### City Safety įspėjimo atstumo nustatymas

„City Safety“ būna nuolat aktyvinta, tačiau vairuotojas turi galimybę parinkti funkcijai įspėjimo atstumą.

#### **i PASTABA**

Funkcijos „City Safety“ deaktyvinti negalima. Ji aktyvinama automatiškai, užvedus variklį ar įjungus elektros režimą, ir lieka veikti iki jo (jos) išjungimo.

Įspėjimo atstumas lemia sistemos jautrumą ir apibrėžia, kada duodamas vaizdinis, garsinis ir stabdžių pulsavimo įspėjimai.

Kaip pasirinkti įspėjimo atstumą:

1. Centrinio ekrano viršutiniame rodyne pažymėkite **Nuostatos → My Car → IntelliSafe**.
2. Srityje **City Safety įspėjimas** pasirinkite **Vėlai, Normalus** arba **Anksti**, jei norite nustatyti pageidaujamą įspėjimo atstumą.

Jei nuostata **Anksti** įspėja per dažnai ir tam tikrais atvejais gali erzinti, pasirinkite įspėjimo atstumą **Normalus** arba **Vėlai**.

Jei įspėjimai duodami per dažnai ir ima trukdyti, įspėjimo atstumą galima sumažinti. Tokiu atveju sumažės bendrasis įspėjimų skaičius ir „City Safety“ įspės vėliau.



- ◀ Taigi, **Vėlai** įspėjimo atstumas turi būti naudojamas tik išskirtiniais atvejais, vairuojant dinamiškai.

## ⚠️ ĮSPĖJIMAS

- Jokia automatinė sistema negali garantuoti šimtaprocentinio tikslumo veikimo visomis sąlygomis. Todėl niekada nebandykite „City Safety“ važiuodami į žmones, gyvūnus arba transporto priemones: taip galite padaryti didelės žalos, ką nors rimtai sužeisti ir sukelti pavojų gyvybei.
- „City Safety“ įspėja vairuotoją kilus susidūrimo pavojui, tačiau ji negali pagreitinti vairuotojo reakcijos.
- Net jei parenkamas įspėjimo atstumas **Anksti**, tam tikrais atvejais įspėjimai gali būti pateikiami per vėlai, pvz., jei yra didelis greičio skirtumas arba jei priekyje esanti transporto priemonė ima staigiai stabdyti.
- Nustačius įspėjimo atstumą **Anksti**, įspėjimai teikiami anksčiau. Tai gali reikšti, kad įspėjimai gali būti teikiami dažniau nei parinkus įspėjimo atstumą **Normalus**, tačiau jis yra rekomenduojamas, kadangi taip „City Safety“ gali veikti efektyviau.

## 📌 PASTABA

„Rear Collision Warning“ įspėjimas su avariniu signalu deaktivinamas, jei nustatomas žemiausias funkcijos „City Safety“ įspėjimo apie susidūrimą atstumo lygis „**Vėlai**“.

Tačiau sėdynės diržo pradinio įtempimo ir stabdymo funkcijos vis dar veikia.

## Susijusi informacija

- City Safety™ (p. 342)
- Rear Collision Warning (p. 356)

## Kliūčių aptikimas su „City Safety“

„City Safety“ gali padėti vairuotojui aptikti transporto priemones, dviratininkus, stambius gyvūnus ir pėsčiuosius.

### Transporto priemonės

„City Safety“ aptinka daugumą transporto priemonių, kurios stovi arba juda ta pačia kryptimi, kaip ir vairuotojo automobilis. Ši funkcija gali aptikti ir iš priekio artėjančias transporto priemones, o tam tikrais atvejais ir skersinį eismą.

Kad „City Safety“ galėtų aptikti transporto priemonę tamsoje, jos priekiniai ir galiniai žibintai turi veikti ir ji turi būti aiškiai apšviesta.

### Dviratininkai

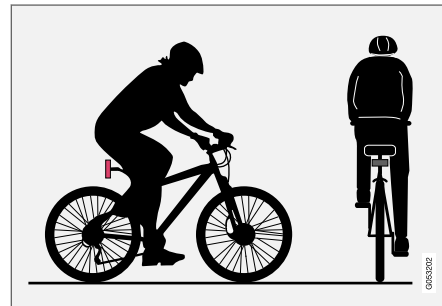

Optimalūs pavyzdžiai to, ką „City Safety“ interpretuoja kaip dviratininką – su aiškiais kūno ir dviračio kontūrais.

Kad sistema veiktų optimaliai, reikia, kad dviratininkus aptinkanti sistemos funkcija gautų kaip



įmanoma mažiau dviprasmišką informaciją apie kūno ir dviračio kontūrus, leidžiančią identifikuoti dviratį, dviratininko galvą, rankas, pečius, kojas, viršutinę ir apatinę kūno dalis bei normalų žmogaus judėjimą.

Jei nesimato tam tikrų didelių dviratininko kūno arba dviračio dalių, funkcijos kamera dviratininko neaptiks.

Kad sistema galėtų aptikti dviratininką, jis turi būti suaugęs ir važiuoti suaugusiesiems skirtu dviračiu.

### **⚠️ ĮSPĖJIMAS**

„City Safety“ yra papildomoji pagalba vairuotojui, tačiau atskirais atvejais ji gali neaptikti visų dviratininkų, pvz., ji nepastebi:

- iš dalies uždengtų dviratininkų;
- dviratininkų, jei prastas jų foninis kontrastas. Tokiu atveju įspėjimai ir stabdymas gali vėluoti arba jų visai gali nebūti;
- kūno kontūrus slepiančius drabužius dėvinčių dviratininkų;
- dviračių, vežančių didelius objektus.

Vairuotojas visada atsako už tinkamą automobilio vairavimą ir saugaus atstumo (pagal greitį) palaikymą.

### **Pėstieji**

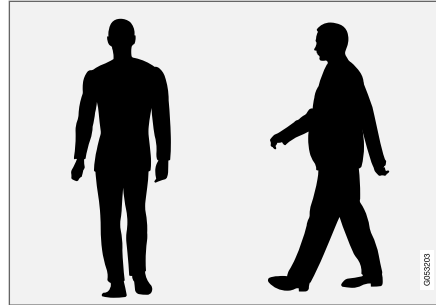

Optimalūs pavyzdžiai, ką sistema traktuoja kaip pėsčiuosius su aiškiais kūno kontūrais.

Kad sistema veiktų optimaliai, reikia, kad pėsčiuosius aptinkanti sistemos funkcija gautų kaip įmanoma mažiau dviprasmišką informaciją apie kūno kontūrus, kliudančią identifikuoti galvą, rankas, pečius, kojas, viršutinę ir apatinę kūno dalis bei normalų žmogaus judėjimą.

Kad būtų galima aptikti pėsčią, jis turi išsiskirti iš fono, pavyzdžiui, drabužiais, arba ji turi išryškinti pats fonas ir oro sąlygos. Jei kontrastas prastas, pėsčiasis gali būti aptiktas vėlai arba iš viso nepastebėtas, o tai reiškia, kad įspėjama ir stabdoma bus per vėlai arba tai iš viso nebus daroma.

„City Safety“ gali papildomai aptikti pėsčiuosius tame, jei juos apšviečia automobilio priekiniai žibintai.

### **⚠️ ĮSPĖJIMAS**

„City Safety“ yra papildomoji pagalba vairuotojui, tačiau atskirais atvejais ji gali neaptikti visų pėsčiųjų, pvz., ji nepastebi:

- iš dalies uždengtų pėsčiųjų, žmonių su kūno kontūrus maskuojančiais drabužiais arba žemesnių nei 80 cm (32 in.) ūgio pėsčiųjų;
- pėsčiųjų, jei prastas pėsčiųjų foninis kontrastas. Tokiu atveju, įspėjimai ir stabdymas gali vėluoti arba jų visai gali nebūti;
- stambesnius daiktus nešančių pėsčiųjų.

Vairuotojas visada atsako už tinkamą automobilio vairavimą ir saugaus atstumo (pagal greitį) palaikymą.

## ◀ Stambūs gyvūnai

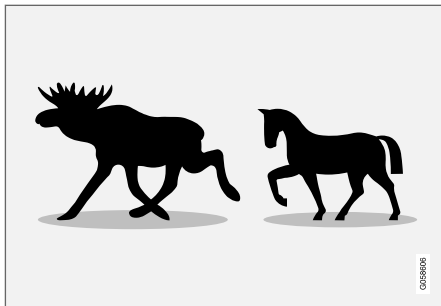

Optimalūs pavyzdžiai, ką „City Safety“ interpretuoja kaip stambius gyvūnus: stovinius arba lėtai einančius, su aiškiais kūno kontūrais.

Jeigu priešais jūsų automobilį pasirodo stambus gyvūnas, funkcija Large Animal Detection, kuri yra „City Safety“ dalis, gali tam tikrose situacijose jus įspėti ir padėti stabdyti.

Norint, kad sistema veiktų optimaliai, stambų gyvūną (pvz., briedį ar arklį) aptikusi funkcija turi gauti maksimaliai aiškią informaciją apie kūno kontūrus, kad būtų galima identifikuoti gyvūną tiesiogiai iš šono kartu su įprasta jo judėjimo schema.

Jei funkcijos kamera „nematys“ tam tikrų gyvūno kūno dalių, sistema gyvūno neaptiks.

„City Safety“ gali papildomai aptikti stambius gyvūnus tamsoje, jei juos apšviečia automobilio priekiniai žibintai.

## ⚠ ĮSPĖJIMAS

„City Safety“ yra papildomoji pagalba vairuotojui, tačiau atskiras atvejis ji gali neaptikti visų stambių gyvūnų, pvz., ji nepastebės:

- iš dalies uždengtų stambių gyvūnų;
- stambesnių gyvūnų iš priekio arba iš užpakalio;
- greitai bėgančių arba judančių stambių gyvūnų;
- stambių gyvūnų, jei prastas jų foninis kontrastas. Tokiu atveju įspėjimai ir stabdymas gali vėluoti arba jų visai gali nebūti;
- smulkių gyvūnų, pvz., šunų arba kačių.

Vairuotojas visada atsako už tinkamą automobilio vairavimą ir saugaus atstumo (pagal greitį) palaikymą.

## Susijusi informacija

- City Safety™ (p. 342)
- „City Safety“ apribojimai (p. 352)
- „City Safety“ apribojimai skersinio eismo atžvilgiu (p. 349)

## City Safety skersiniame eisme

City Safety gali padėti vairuotojui sukant ir kertant kito iš priekio artėjančio automobilio judėjimo trajektoriją sankryžoje.

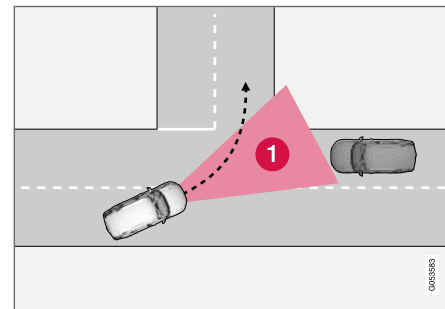

1 Sektorius, kuriame „City Safety“ gali aptikti atvažiuojančias skersinio eismo transporto priemones.

Kad „City Safety“ aptiktų susidūrimo trajektoriją atvažiuojančią transporto priemonę, pastaroji turi pirmiausia patekti į sektorį, kuriame „City Safety“ gali išanalizuoti situaciją.

Taip pat turi būti patenkinti šie kriterijai:

- jūsų automobilis turi važiuoti ne mažesniu nei 4 km/h (3 myl./val.) greičiu;
- jūsų automobilis turi sukti kairėn, kai eismas juda dešiniąja kelio puse, arba dešinėn, kai eismas juda kairiąja kelio puse;
- turi būti jungti atvažiuojančios transporto priemonės priekiniai žibintai.

**⚠️ ĮSPĖJIMAS**

Pagalbos vairuotojui funkcijos įspėja tik apie tas kliūtis, kurias aptiko jų radaras, todėl įspėjimas gali būti neduotas visai arba duotas su tam tikru vėlavimu.

- Niekada nelaukite sistemos įspėjimo arba įsikišimo. Junkite stabdžius, kai to reikalauja situacija.

**⚠️ ĮSPĖJIMAS**

- Ši funkcija yra papildomoji pagalba vairuotojui, skirta vairavimui palengvinti ir padaryti jį saugesnį. Ji negali išspręsti visų galinčių susidaryti situacijų visomis eismo, oro ir kelio sąlygomis.
- Vairuotojui rekomenduojama perskaityti visus Automobilio savininko vadovo skirsnius, susijusius su šia funkcija, kad sužinotų apie jos apribojimus ir į ką reikėtų atsižvelgti prieš pradėdant naudotis sistema.
- Pagalbos vairuotojui funkcijos nėra skirtos pakeisti vairuotojo dėmesį ir sprendimus. Vairuotojas visada lieka atsakingas ir privalo užtikrinti, kad automobilis būtų vairuojamas saugiai, tinkamu greičiu, palaike tinkamą atstumą iki kitų transporto priemonių ir vadovaujantis galiojančiomis kelių eismo taisyklėmis bei reglamentais.

**Susijusi informacija**

- City Safety™ (p. 342)
- „City Safety“ apribojimai skersinio eismo atžvilgiu (p. 349)

**„City Safety“ apribojimai skersinio eismo atžvilgiu**

Atskiras atvejis „City Safety“ gali kilti problemų padėti vairuotojui spręsti susidūrimo pavojaus problemas, susijusias su atvažiuojančiu skersinio eismu.

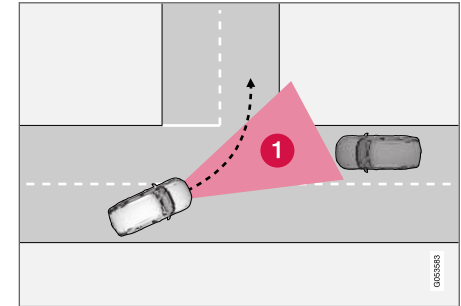

Pavyzdžiai:

- stabilumo kontrolės sistema ESC įsikiša, jei kelias slidus;
- jei atvažiuojanti transporto priemonė aptinkama per vėlavimą;
- jei atvažiuojančią transporto priemonę kas nors užstoja;
- jei išjungti atvažiuojančios transporto priemonės priekiniai žibintai;
- jei atvažiuojanti transporto priemonė važiuoja neprognozuojamai, pvz., vėliau staigiai persirikiuoja.





### **PASTABA**

Ši funkcija naudoja automobilio kameras ir radarus, kurie gali turėti tam tikrų bendrųjų apribojimų.

### **Susijusi informacija**

- City Safety skersiniame eisme (p. 348)
- „City Safety“ apribojimai (p. 352)
- Kameros ir radaro bloko apribojimai (p. 337)

### **„City Safety“, kai nėra galimybės imtis išvengiamųjų manevrų**

„City Safety“ turi galimybę padėti vairuotojui automatiškai stabdydama automobilį anksčiau, jei neįmanoma išvengti susidūrimo tik pasukant į šoną.

„City Safety“ padeda vairuotojui nuolat stebėdama galimus „išsigelbėjimo maršrutus“ automobilio šonuose, kuriais būtų galima pasinaudoti, jei priekyje būtų per vėlai aptikta lėtai judanti arba stovinti transporto priemonė.

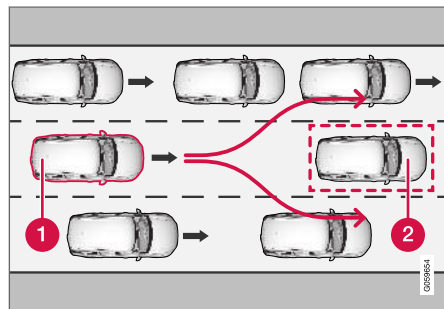

Jūsų automobilis (1) „nemato“ galimybių išvengti priekyje esančios transporto priemonės (2), todėl gali automatiškai stabdyti anksčiau.

- 1** Jūsų automobilis
- 2** Lėtai važiuojanti / stovinti transporto priemonė

„City Safety“ neįjungia automatinio stabdymo funkcijos, kol vairuotojas dar turi galimybę išvengti susidūrimo sukdamas vairą.

Vis dėlto, jei „City Safety“ nustato, kad išvengiamieji manevrai neįmanomi dėl intensyvaus eismo gretimose eismo juostose, funkcija gali padėti vairuotojui anksčiau pradėdama automatiškai stabdyti.

### **⚠️ IŠPĖJIMAS**

- Ši funkcija yra papildomoji pagalba vairuotojui, skirta vairavimui palengvinti ir padaryti jį saugesnį. Ji negali išspręsti visų galinčių susidaryti situacijų visomis eismo, oro ir kelio sąlygomis.
- Vairuotojui rekomenduojama perskaityti visus Automobilio savininko vadovo skirsnius, susijusius su šia funkcija, kad sužinotų apie jos apribojimus ir į ką reikėtų atsižvelgti prieš pradėdant naudotis sistema.
- Pagalbos vairuotojui funkcijos nėra skirtos pakeisti vairuotojo dėmesį ir sprendimus. Vairuotojas visada lieka atsakingas ir privalo užtikrinti, kad automobilis būtų vairuojamas saugiai, tinkamu greičiu, palaikant tinkamą atstumą iki kitų transporto priemonių ir vadovaujantis galiojančiomis kelių eismo taisyklėmis bei reglamentais.

**i PASTABA**

Ši funkcija naudoja automobilio kameras ir radarus, kurie gali turėtų tam tiktų bendrųjų apribojimų.

**Susijusi informacija**

- City Safety™ (p. 342)
- „City Safety“ apribojimai (p. 352)
- Kameros ir radaro bloko apribojimai (p. 337)

**„City Safety“ stabdo reaguodama į priešais atvažiuojančias transporto priemones**

„City Safety“ gali padėti vairuotojui pasinaudoti avarinio stabdymo funkcija priešais atvažiuojančiai transporto priemonei esant jūsų automobilio eismo juostoje.

Jei iš priekio atvažiuojanti transporto priemonė įvažiuoja į jūsų eismo juostą ir susidūrimo išvengti negalima, „City Safety“ gali sumažinti automobilio greitį, sumažindama smūgio stiprumą.

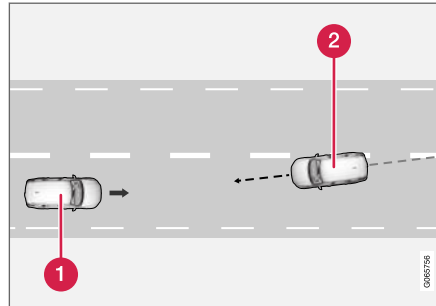

- 1 Jūsų automobilis
- 2 Iš priekio atvažiuojančios transporto priemonės

Norint, kad ši funkcija veiktų, reikia įvykdyti šiuos kriterijus:

- jūsų automobilis turi važiuoti ne didesniu kaip 4 km/h (3 myl./val.) greičiu;
- kelio atkarpa turi būti tiesi;
- jūsų automobilio eismo juostoje turi būti aiškiai pažymėtos eismo juostas skiriančios linijos;
- jūsų automobilis savo eismo juostoje turi važiuoti tiesiai;
- iš priekio atvažiuojanti transporto priemonė turi būti jūsų eismo juostoje;
- turi būti įjungti atvažiuojančios transporto priemonės priekiniai žibintai
- ši funkcija skirta tik „priešpriešiniams“ susidūrimams;
- ši funkcija gali aptikti tik keturrates transporto priemones;

**i PASTABA**

Ši funkcija naudoja automobilio kameras ir radarus, kurie gali turėtų tam tiktų bendrųjų apribojimų.



### ⚠️ ĮSPĖJIMAS

Pagalbos vairuotojui funkcijos įspėja tik apie tas kliūtis, kurias aptiko jų radaras, todėl įspėjimas gali būti neduotas visai arba duotas su tam tikru vėlavimu.

- Niekada nelaukite sistemos įspėjimo arba įsikišimo. Junkite stabdžius, kai to reikalauja situacija.

### ⚠️ ĮSPĖJIMAS

- Ši funkcija yra papildomoji pagalba vairuotojui, skirta vairavimui palengvinti ir padaryti jį saugesnį. Ji negali išspręsti visų galinčių susidaryti situacijų visomis eismo, oro ir kelio sąlygomis.
- Vairuotojui rekomenduojama perskaityti visus Automobilio savininko vadovo skirsnius, susijusius su šia funkcija, kad sužinotų apie jos apribojimus ir į ką reikėtų atsižvelgti prieš pradėdant naudotis sistema.
- Pagalbos vairuotojui funkcijos nėra skirtos pakeisti vairuotojo dėmesį ir sprendimus. Vairuotojas visada lieka atsakingas ir privalo užtikrinti, kad automobilis būtų vairuojamas saugiai, tinkamu greičiu, palaiškant tinkamą atstumą iki kitų transporto priemonių ir vadovaujantis galiojančiomis kelių eismo taisyklėmis bei reglamentais.

### Susijusi informacija

- City Safety™ (p. 342)
- „City Safety“ apribojimai (p. 352)
- Kameros ir radaro bloko apribojimai (p. 337)

### „City Safety“ apribojimai

Funkcijos City Safety<sup>64</sup> veikimas kai kuriais atvejais gali būti apribotas.

#### Aplinka

#### Žemi objektai

Jo veikimą apriboja žemai esantys objektai, pvz., vėliavėlė ar gairėlė ant išsikišusio krovinio arba tokie už variklio dangtį aukštesni priedai, kaip papildomi žibintai ir priekinės apsauginės grotelės.

<sup>64</sup> Ši funkcija yra ne visose rinkose.

## Slydimas

Ant slidžios kelio dangos stabdymo kelias pailgėja, todėl „City Safety“ funkcijos gebėjimas išvengti susidūrimo gali sumažėti. Šiais atvejais stabdžių antiblokavimo sistema ir stabilumo kontrolės sistema ESC<sup>65</sup> užtikrins didžiausią įmanomą stabdymo jėgą ir palaikys stabilumą.

## Priešpriešinės šviesos

Priekiniame stikle pateikiamas vaizdinis įspėjimas gali būti sunkiai pastebimas, jei ryškiai šviečia saulė, susidaro atspindžiai, jei dėvimi akiniai nuo saulės arba jei vairuotojas nežiūri tiesiai į priekį.

## Šiluma

Jei, pvz., dėl intensyvios saulės šviesos automobilio salone pakyla aukšta temperatūra, vaizdinis įspėjamasis signalas priekiniame stikle gali būti laikinai išjungiamas.

## Kameros ir radaro veikimo laukas

Kameros veikimo laukas ribotas, todėl atskirais atvejais ji gali neaptikti pėsčiųjų, stambių gyvūnų, dviratinių ar transporto priemonių arba jie gali būti aptinkami vėliau nei tikimasi.

Nešvarios transporto priemonės gali būti aptinkamos vėliau už kitas, o jei tamsu, motociklai gali būti aptinkami pavėluotai arba iš viso likti nepastebėti.

Jei vairuotojo ekrane pateikiamas teksto pranešimas informuoja, kad kamera ir radaras užblokuoti,

„City Safety“ gali nepavykti priešais automobilį aptikti pėsčiųjų, stambių gyvūnų, dviratinių, transporto priemonių ar kelio ženklavimo. Tai reiškia, kad „City Safety“ veikimas gali būti apribotas.

Vis dėlto klaidos pranešimas nerodomas visais atvejais, kai blokuojami priekinio stiklo jutikliai. Vairuotojas turi pasirūpinti, kad priekinio stiklo sritis priešais kamerą ir radarą būtų švari.

### SVARBU

Pagalbos vairuotojui komponentų techninė priežiūra gali būti atliekama tik autoservise<sup>66</sup>.

## Vairuotojo įsikišimas

### Atbulinė eiga

Važiuojant atbuline eiga, City Safety™ laikinai išjungiamas.

### Mažas greitis

Funkcija „City Safety“ neaktyvinama važiuojant labai lėtai (iki 4 km/h (3 myl./val.) greičiu). Dėl šios priežasties sistema nesuveikia situacijose, kai link priekyje esančio automobilio artėjate labai lėtai, pvz., statydami automobilį.

### Aktyvus vairuotojas

Pirmenybė visada teikiama vairuotojo komandoms, todėl „City Safety“ nesuveikia arba atideda įspėjimą / įsikišimą, jei vairuotojas aiškiai pats vai-

ruoja ir greitėja, net jei susidūrimas yra neišvengiamas.

Taigi, aktyvus ir sąmoningas vairavimo elgesys gali atidėti įspėjimą apie susidūrimą ir įsikišimą. Tuo siekiama sumažinti nereikalingų įspėjimų skaičių.

<sup>65</sup> Electronic Stability Control

<sup>66</sup> Rekomenduojama susisiekti su įgaliotuju „Volvo“ autoservisu.

## ◀ Kita informacija

### ĮSPĖJIMAS

- Įspėjimai arba stabdžių suveikimas gali vėlinti arba visai neįvykti, jei dėl tam tikrų eismo sąlygų arba išorinių veiksnių kamera ir radaro prietaisas negali tinkamai aptikti priekyje esančių pėsčiųjų, stambių gyvūnų, dviratininkų ar transporto priemonių.
- Kad būtų galima aptikti transporto priemonės naktį, turi aiškiai šviesti jų priekiniai žibintai ir galinių žibintų blokiniai.
- Kameros ir radaro veikimo diapazonas aptinkant pėsčiuosius ir dviratininkus yra ribotas. Sistema gali efektyviai teikti įspėjimus ir stabdyti automobilį, jei santykinis greitis nesiekia 50 km/h (30 myl./val.). Stovinių ar lėtai judančių transporto priemonių aptikimo, įspėjimų teikimo ir stabdymo funkcijos veikia, kai transporto priemonės greitis nesiekia 70 km/h (43 myl./val.). Greičio sumažinimas pastebėjus stambius gyvūnus nesiekia 15 km/h (9 myl./val.), ji galima pasiekti transporto priemonei viršijant 70 km/h (43 myl./val.) greitį. Įspėjimai ir stabdymo intervencija dėl stambių gyvūnų būna mažiau efektyvi, kai mažesnis greitis.
- Dėl tamsos arba prasto matomumo įspėjimai apie stovinčias ar lėtai judančias

transporto priemones ir stambius gyvūnus gali būti išjungiami.

- Įspėjimai ir stabdžių įsijungimas pastebėjus pėsčiuosius ir dviratininkus išjungiami automobilio greičiui viršijus 80 km/h (50 myl./val.).
- Nedėkite, nekljuokite ir nemontuokite nieko priekinio stiklo išorėje ar viduje, priešais kamerą ir radaro prietaisą ar aplink juos, nes kitaip gali sutrikti su kamera susijusios funkcijos.
- Aplink kameros jutiklį esantys objektai, sniegas, ledas ar nešvarumai gali apriboti jo veikimą, visiškai jį deaktivinti arba dėl to jis gali netinkamai reaguoti.

### PASTABA

Ši funkcija naudoja automobilio kameras ir radarus, kurie gali turėti tam tikrų bendrųjų apribojimų.

### Rinkų apribojimai

„City Safety“ kai kuriose šalyse nesiūloma. Jei „City Safety“ nepasirodo centrinio ekrano meniu **Nuostatos**, vadinasi, automobilyje šios funkcijos nėra.

Paieškos kelias centrinio ekrano viršutiniame rodinyje:

- Nuostatos → My Car → IntelliSafe

## Susijusi informacija

- City Safety™ (p. 342)
- „City Safety“ apribojimai skersinio eismo atžvilgiu (p. 349)
- Kameros ir radaro bloko apribojimai (p. 337)



## Pranešimai esant City Safety

Vairuotojo ekrane gali būti rodomi įvairūs su City Safety susiję pranešimai.

Lentelėje toliau pateikiami pavyzdžiai.

Pranešimas	Paaiškinimas
<b>City Safety</b> <b>Automatinis įsikišimas</b>	Kai City Safety stabdo arba stabdė automatiškai, vairuotojo ekrane gali imti šviesti keletas su rodomu tekstinu pranešimu susijusių ženklų.
<b>City Safety</b> <b>Apribotos funkcijos. Reikalinga techn. Patikra</b>	Sistema neveikia taip, kaip turėtų. Reikia kreiptis į autoservisą – rekomenduojama susisiekti su įgaliotuoju „Volvo“ autoservisu.

Teksto pranešimą galima pašalinti, trumpai paspaudžiant  mygtuką, esantį vairo dešinioios klaviatūros viduryje.

Jei pranešimas nedingsta: kreipkitės į autoservisą – rekomenduojama susisiekti su įgaliotuoju „Volvo“ autoservisu.

### Susijusi informacija

- City Safety™ (p. 342)

## Rear Collision Warning<sup>67</sup>

Funkcija „Rear Collision Warning“<sup>68</sup> (RCW) gali padėti vairuotojui išvengti iš paskos artėjančios transporto priemonės smūgio.

Ši funkcija automatiškai aktyvinama kaskart užvedus variklį.

Ši funkcija dažnu posūkiu žibintų mirksėjimu gali įspėti paskui važiuojančių transporto priemonių vairuotojus apie gresiantį susidūrimą.

Jeigu, greičiui nesiekiant 30 km/h (20 myl./val.), ši funkcija nustato, kad kokia nors transporto priemonė gali atsitrenkti į automobilį iš galo, saugos diržų įtempikliai gali įtempti priekinius saugos diržus ir aktyvinti saugos sistemą „Whiplash Protection System“.

Prieš pat smūgį į galinę dalį, ši funkcija gali aktyvinti ir pagrindinius stabdžius, kad sumažintų automobilio pagreitėjimą smūgio metu. Tačiau pagrindiniai stabdžiai aktyvinami tik jeigu automobilis stovi. Stabdžiai nedelsiant išjungiami, jei paspaudžiamas greičio pedalas.

### Susijusi informacija

- Pagalbos vairuotojui sistemos (p. 284)
- Rear Collision Warning apribojimai (p. 356)
- Whiplash Protection System (p. 43)

<sup>67</sup> RCW: įspėjimas apie galimą atsitrenkimą į transporto priemonės galą.

<sup>68</sup> Ši funkcija yra ne visose rinkose.

<sup>69</sup> RCW: įspėjimas apie galimą atsitrenkimą į transporto priemonės galą.

## Rear Collision Warning<sup>69</sup> apribojimai

Tam tikrais atvejais Rear Collision Warning (RCW) funkcijai gali būti sunku padėti vairuotojui kilus susidūrimo rizikai.

Taip gali būti, pavyzdžiui, šiais atvejais:

- jei iš paskos artėjanti transporto priemonė aptinkama per vėlavą;
- jei iš paskos artėjanti transporto priemonė persirikiuoja į kitą eismo juostą paskutiniu momentu;
- jei prie automobilio elektros sistemos prijungiama priekaba, dviračių laikiklis ar pan., funkcija automatiškai deaktyvinama.

### **i** PASTABA

Tam tikrose šalyse RCW neįspėja posūkių žibintais dėl vietos eismo reglamentų. Tokiais atvejais, ši funkcijos dalis išjungiamą.

### **i** PASTABA

„Rear Collision Warning“ įspėjimas su avariniu signalu deaktyvinamas, jei nustatomas žemiausias funkcijos „City Safety“ įspėjimo apie susidūrimą atstumo lygis „Vėlavai“.

Tačiau sėdynės diržo pradinio įtempimo ir stabdymo funkcijos vis dar veikia.

### Susijusi informacija

- Rear Collision Warning (p. 356)

**BLIS\***

Funkcija BLIS<sup>70</sup> yra skirta padėti vairuotojui pastebėti transporto priemones, esančias įstrižai atgal nuo automobilio (jo šone) ir gerinti orientaciją intensyviame eisme arba keliuose su kelio eismo juostomis ta pačia kryptimi.

BLIS – vairuotojo pagalba, skirta teikti įspėjimus apie:

- automobilio riboto matomumo zonoje esančias transporto priemones;
- šalia automobilio iš kairės ir dešinės esančiomis juostomis greitai artėjančias transporto priemones.

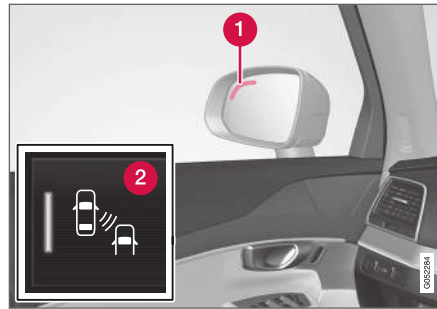

BLIS lemputės vieta<sup>71</sup>.

- 1 Indikatoriaus lemputė
- 2 Funkcija aktyvinama / deaktyvinama mygtuku BLIS, esančiu centrinio ekrano funkcijų rodinyje.

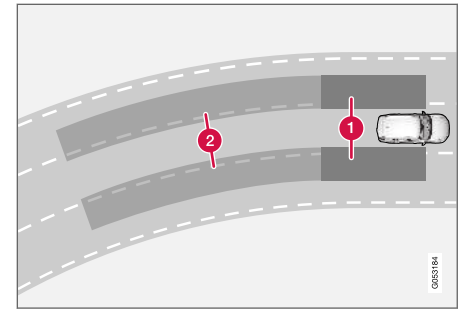

BLIS veikimo principas

- 1 Sritis riboto matomumo zonoje
- 2 Greitai artėjančių transporto priemonių sritis.

Funkcija BLIS būna aktyvi virš 10 km/h (6 myl./val.).

Sistema sukurta taip, kad reaguotų, jei:

- jūsų automobilį lenkia kitos transporto priemonės;
- prie jūsų automobilio greitai artėja kita transporto priemonė.

BLIS sistemai 1 zonoje arba greito priartėjimo 2 zonoje aptikus transporto priemonę, ima nuolat šviesti indikatoriaus lemputė atitinkamos pusės šoniniame veidrodėlyje. Jei vairuotojas įjungia posūkio signalą toje pačioje pusėje, kurioje

<sup>70</sup> Blind Spot Information Systems

<sup>71</sup> PASTABA: iliustracijoje pateikiama schema. Detalės gali būti kitokios – tai priklauso nuo automobilio modelio.

- ◀▶ pateiktas įspėjimas, indikatorius ima mirksėti intensyvesne šviesa.

### PASTABA

Žibintas užsidega toje automobilio pusėje, kurioje sistema aptinka transporto priemonės iš abiejų pusių, žibintai užsidega abiejose pusėse.

### ĮSPĖJIMAS

- Ši funkcija yra papildomoji pagalba vairuotojui, skirta vairavimui palengvinti ir padaryti jį saugesnį. Ji negali išspręsti visų galinčių susidaryti situacijų visomis eismo, oro ir kelio sąlygomis.
- Vairuotojui rekomenduojama perskaityti visus Automobilio savininko vadovo skirsnius, susijusius su šia funkcija, kad sužinotų apie jos apribojimus ir į ką reikėtų atsižvelgti prieš pradėdant naudotis sistema.
- Pagalbos vairuotojui funkcijos nėra skirtos pakeisti vairuotojo dėmesį ir sprendimus. Vairuotojas visada lieka atsakingas ir privalo užtikrinti, kad automobilis būtų vairuojamas saugiai, tinkamu greičiu, palaikant tinkamą atstumą iki kitų transporto priemonių ir vadovaujantis galiojančiomis kelių eismo taisyklėmis bei reglamentais.

### PASTABA

Ši funkcija naudoja automobilio kameras ir radarus, kurie gali turėti tam tikrų bendrųjų apribojimų.

### Susijusi informacija

- Pagalbos vairuotojui sistemos (p. 284)
- BLIS aktyvinimas arba išaktyvinimas (p. 359)

- „BLIS“ apribojimai (p. 359)
- Pranešimai esant BLIS (p. 361)

## BLIS aktyvinimas arba išaktyvinimas

BLIS<sup>72</sup> funkciją galima aktyvinti arba išaktyvinti.

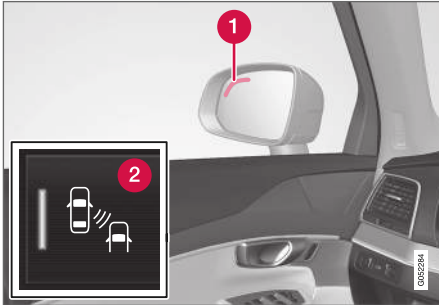

BLIS lemputės vieta.

- 1 Indikatoriaus lemputė
- 2 Aktyvinkite arba išaktyvinkite funkciją šiuo mygtuku, esančiu centrinio ekrano funkcijų rodinyje.
  - ŽALIA mygtuko indikacija – funkcija aktyvinta.
  - PILKA mygtuko indikacija – funkcija išaktyvinta.

Jei BLIS aktyvinama užvedant variklį, šią funkciją patvirtina vienas šoninių veidrodėlių indikatoriaus lempučių mirksnis.

Jei BLIS buvo deaktyvinta išjungiant variklį, ji išliks neaktyvi kitą kartą užvedus variklį ir nešvies indikatoriaus lemputės.

## Susijusi informacija

- BLIS\* (p. 357)

## „BLIS“ apribojimai

Funkcijos BLIS<sup>73</sup> veikimas kai kuriais atvejais gali būti apribotas.

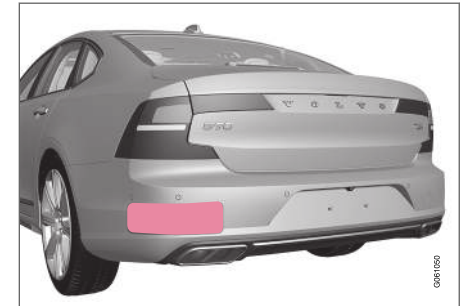

Pasirūpinkite, kad nurodytas paviršius būtų švarus (automobilio kairėje ir dešinėje pusėse)<sup>74</sup>.

Apribojimų pavyzdžiai:

- Purvas ledas ir sniegas ant jutiklių gali apriboti jų veikimą ir deaktyvinti perspėjimus.
- Funkcija BLIS automatiškai deaktyvinama, jei prie automobilio elektros sistemos prijungiama priekaba, dviračių laikiklis ar pan.
- Siekiant, kad BLIS veiktų optimaliai, ant automobilio vilkimo kablio neturi būti sumontuotas dviračių laikiklis, bagažo rėmas ar pan.

<sup>72</sup> Blind Spot Information Systems



### **ĪSPĒJIMAS**

- „BLIS“ neveikia staigiuosē posūkiuose.
- „BLIS“ neveikia automobiliu važiuojant atbuline eiga.

### **PASTABA**

Ši funkcija naudoja automobilio kameras ir radarus, kurie gali turētų tam tiktų bendrųjų apribojimų.

### **Susijusi informacija**

- BLIS\* (p. 357)
- Kameros ir radaro bloko apribojimai (p. 337)

<sup>73</sup> Blind Spot Information Systems

<sup>74</sup> PASTABA: iliustracija yra scheminio pobūdžio. Detalės gali būtį kitokios – tai priklauso nuo automobilio modelio.

## Pranešimai esant BLIS

Vairuotojo ekrane gali būti rodomi įvairūs su BLIS<sup>75</sup> susiję pranešimai.

Lentelėje toliau pateikiami pavyzdžiai.

Pranešimas	Paaiškinimas
Riboto mat.zon.jutiklis Reikalinga tech. patikra	Sistema neveikia taip, kaip turėtų. Reikia kreiptis į autoservisą – rekomenduojama susisiekti su įgaliotuoju „Volvo“ autoservisu.
Riboto mat.zon.sist.išj. Priekaba prijungta	BLIS ir CTA <sup>A</sup> sistemos išaktyvintos, nes prie automobilio elektros sistemos buvo prijungta priekaba.

<sup>A</sup> Cross Traffic Alert\*

Teksto pranešimą galima pašalinti, trumpai paspaudžiant  mygtuką, esantį vairo dešinio-  
sios klaviatūros viduryje.

Jei pranešimas nedingsta: kreipkitės į autoservisą  
– rekomenduojama susisiekti su įgaliotuoju  
„Volvo“ autoservisu.

### Susijusi informacija

- BLIS\* (p. 357)
- Cross Traffic Alert\* (p. 362)

<sup>75</sup> Blind Spot Information System

## Cross Traffic Alert<sup>76\*</sup>

Cross Traffic Alert (CTA) – tai BLIS<sup>77</sup> papildanti pagalba vairuotojui, skirta padėti vairuotojui aptikti skersinį eismą už automobilio, kai važiuojama atbuline eiga.

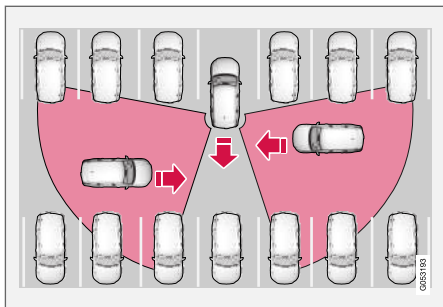

CTA veikimo principas

CTA papildo BLIS, įspėdama apie skersai jūsų atbulinei važiavimo kryptčiai judančius automobilius, pvz., kai atbuline eiga išvažiuojate iš stovėjimo vietos.

CTA pagrindinė paskirtis – aptikti transporto priemonės. Palankiomis sąlygomis ji gali aptikti ir mažesnius eismo dalyvius, pvz., dviratininkus ir pėsčiuosius.

CTA būna aktyvi tik automobiliui riedant atgal arba įjungus atbulinės eigos pavarą.

<sup>76</sup> Skersinio eismo perspėjimas, kai automobilis važiuoja atbuline eiga.

<sup>77</sup> Blind Spot Information

Jei CTA aptinka, kad kažkas artėja iš šono, tai rodo:

- garso signalas – jis girdimas kairiajame arba dešiniajame garsiakalbyje pagal kryptį, kuria artėja objektas;
- šviečianti piktograma **Parkavimo pagalba** grafiniame vaizde ekrane.
- piktograma statymo pagalbos funkcijos kameros viršutiniame rodinyje.



Šviečianti CTA piktograma ekrano **Parkavimo pagalba** grafike.

## ⚠️ ĮSPĖJIMAS

- Ši funkcija yra papildomoji pagalba vairuotojui, skirta vairavimui palengvinti ir padaryti jį saugesnį. Ji negali išspręsti visų galinčių susidaryti situacijų visomis eismo, oro ir kelio sąlygomis.
- Vairuotojui rekomenduojama perskaityti visus Automobilio savininko vadovo skirsnius, susijusius su šia funkcija, kad sužinotų apie jos apribojimus ir į ką reikėtų atsižvelgti prieš pradėdant naudotis sistema.
- Pagalbos vairuotojui funkcijos nėra skirtos pakeisti vairuotojo dėmesį ir sprendimus. Vairuotojas visada lieka atsakingas ir privalo užtikrinti, kad automobilis būtų vairuojamas saugiai, tinkamu greičiu, palaukiant tinkamą atstumą iki kitų transporto priemonių ir vadovaujantis galiojančiomis kelių eismo taisyklėmis bei reglamentais.

## Susijusi informacija

- Pagalbos vairuotojui sistemos (p. 284)
- Įjungti / išjungti Cross Traffic Alert (p. 363)
- Cross Traffic Alert apribojimai (p. 363)
- Pranešimai dėl Cross Traffic Alert (p. 365)



- BLIS\* (p. 357)
- Parkavimo pagalbos sistema\* (p. 389)

## Ijungti / išjungti Cross Traffic Alert<sup>78</sup>

Vairuotojas gali nutarti išjungti funkciją CTA<sup>79</sup>.



Aktyvinkite arba išaktyvinkite funkciją šiuo mygtuku, esančiu centrinio ekrano funkcijų rodinyje.

- ŽALIA mygtuko indikacija – funkcija aktyvinta.
- PILKA mygtuko indikacija – funkcija išaktyvinta.

Ši funkcija automatiškai aktyvinama kaskart užvedant variklį.

### Susijusi informacija

- Cross Traffic Alert\* (p. 362)

## Cross Traffic Alert<sup>80</sup> apribojimai

Funkcijos CTA<sup>81</sup> veikimas kai kuriais atvejais gali būti apribotas.

CTA ne visose situacijose veikia optimaliai. Ji turi tam tikrų apribojimų, pvz., CTA jutikliai negali „matyti“ kiurair pro kitus pastatytus automobilius ar kliūtis.

Toliau pateikiami keli pavyzdžiai, kada CTA aptikimo laukas gali būti ribojamas ir artėjančios transporto priemonės gali būti aptiktos tik kai būna itin arti:

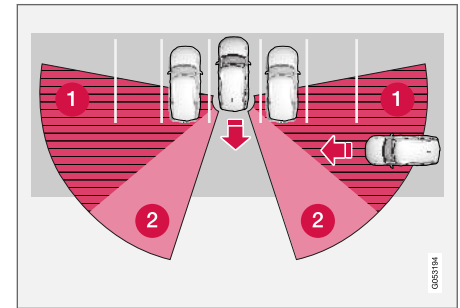

Automobilis stovėjimo vietoje pastatytas giliai.

<sup>78</sup> skersinio eismo perspėjimas, kai automobilis važiuoja atbuline eiga.

<sup>79</sup> Cross Traffic Alert

<sup>80</sup> skersinio eismo perspėjimas, kai automobilis važiuoja atbuline eiga.

<sup>81</sup> Cross Traffic Alert

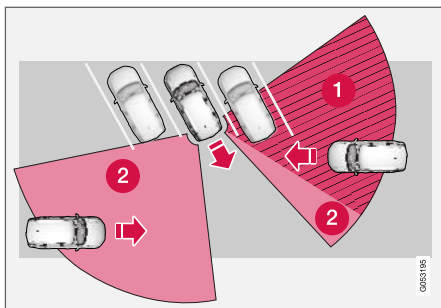

Kampu nustatytoje stovėjimo vietoje CTA gali būti visiškai „akla“ iš vienos pusės.

- 1 Riboto matomumo CTA sektorius.
- 2 Sektorius, kuriame CTA gali aptikti („matyti“).

Vis dėlto, automobiliui lėtai judant atbuline eiga, kampas su blokuojančia transporto priemone / objektu kinta ir riboto matomumo sektorius sparčiai mažėja.

#### Papildomų apribojimų pavyzdžiai

- Purvas ledas ir sniegas ant jutiklių gali apriboti jų veikimą ir deaktyvinti perspėjimus.
- CTA automatiškai deaktyvinama, jei prie automobilio elektros sistemos prijungiama priekaba, dviračių laikiklis ar pan.
- Siekiant, kad CTA veiktų optimaliai, ant automobilio vilkimo kablo neturi būti sumontuotas dviračių laikiklis, bagažo rėmas ar pan.

#### **PASTABA**

Ši funkcija naudoja automobilio kameras ir radarus, kurie gali turėti tam tiktų bendrųjų apribojimų.

#### Susijusi informacija

- Cross Traffic Alert\* (p. 362)
- Kameros ir radaro bloko apribojimai (p. 337)

## Pranešimai dėl Cross Traffic Alert<sup>82</sup>

Vairuotojo ekrane gali būti rodomi įvairūs su CTA<sup>83</sup> susiję pranešimai.

Toliau lentelėje pateikiami pavyzdžiai.

Pranešimas	Paaiškinimas
Riboto mat.zon.jutiklis Reikalinga tech. patikra	Sistema neveikia taip, kaip turėtų. Reikia kreiptis į autoservisą – rekomenduojama susisiekti su įgaliotuoju „Volvo“ autoservisu.
Riboto mat.zon.sist.išj. Priekaba prijungta	BLIS <sup>A</sup> ir CTA sistemos išaktyvintos, nes prie automobilio elektros sistemos buvo prijungta priekaba.

A Blind Spot Information System

Teksto pranešimą galima pašalinti, trumpai paspaudžiant  mygtuką, esantį vairo dešinio-sios klaviatūros viduryje.

Jei pranešimas nedingsta: kreipkitės į autoservisą – rekomenduojama susisiekti su įgaliotuoju „Volvo“ autoservisu.

### Susijusi informacija

- Cross Traffic Alert\* (p. 362)
- BLIS\* (p. 357)

<sup>82</sup> skersinio eismo perspėjimas, kai automobilis važiuoja atbuline eiga.

<sup>83</sup> Cross Traffic Alert

## Kelio ženklų informacija\*

Kelio ženklų informacijos funkcija (RSI<sup>84</sup>) padeda vairuotojui stebėti su greičiu susijusius kelio ženklus ir tam tikrus draudžiamuosius ženklus.

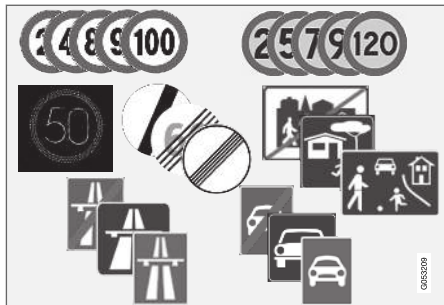

Perskaitomų ženklų pavyzdžiai<sup>85</sup>

RSI funkcija gali suteikti informacijos, pvz., apie esamą greitį, apie tai, kad prasideda arba baigiasi automagistralė, kada draudžiama lenkti arba apie vienpusį eismą.

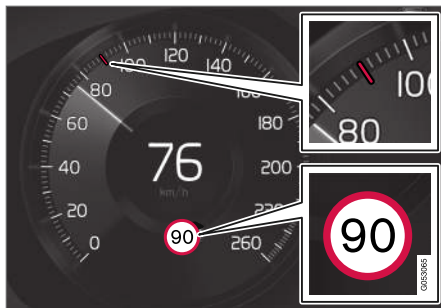

Aptikto greičio informacijos pavyzdys<sup>85</sup>.

Jei automobilis pravažiuoja pro greičio ribojimo ženklą, jis parodomas vairuotojo ekrane ir projektoriniame rodyne\*.

### **i** PASTABA

Kai kuriose rinkose kelio ženklų informacijos funkcija\* galima tik kartu su „Sensus Navigation“\*.

## **!** ĮSPĖJIMAS

- Ši funkcija yra papildomoji pagalba vairuotojui, skirta vairavimui palengvinti ir padaryti jį saugesnį. Ji negali išspręsti visų galinčių susidaryti situacijų visomis eismo, oro ir kelio sąlygomis.
- Vairuotojui rekomenduojama perskaityti visus Automobilio savininko vadovo skirsnius, susijusius su šia funkcija, kad sužinotų apie jos apribojimus ir į ką reikėtų atsižvelgti prieš pradėdant naudotis sistema.
- Pagalbos vairuotojui funkcijos nėra skirtos pakeisti vairuotojo dėmesį ir sprendimus. Vairuotojas visada lieka atsakingas ir privalo užtikrinti, kad automobilis būtų vairuojamas saugiai, tinkamu greičiu, palaikant tinkamą atstumą iki kitų transporto priemonių ir vadovaujantis galiojančiomis kelių eismo taisyklėmis bei reglamentais.

## Susijusi informacija

- Pagalbos vairuotojui sistemos (p. 284)
- Kelio ženklų informacijos aktyvinimas ir išaktyvinimas\* (p. 367)
- Kelio ženklų informacija ir ženklų rodytis\* (p. 368)

<sup>84</sup> Road Sign Information

<sup>85</sup> Kelio ženklai priklauso nuo konkrečios šalies – šių instrukcijų paveikslėliuose pateikti tik keli pavyzdžiai.

- Kelio ženklų informacija ir „Sensus Navigation“\* (p. 370)
- Kelio ženklų informacija su greičio įspėjimu ir nuostatomis\* (p. 370)
- Kelio ženklų informacija su informavimu apie greičio matavimo kamerą\* (p. 372)
- Kelio ženklų informacinės sistemos apribojimai\* (p. 372)

### Kelio ženklų informacijos aktyvinimas ir išaktyvinimas\*

Kelio ženklų informacijos funkcija (RSI<sup>86</sup>) yra neprivaloma – vairuotojas gali pasirinkti, kada ją aktyvinti arba išaktyvinti.



Aktyvinkite arba išaktyvinkite funkciją šiuo mygtuku, esančiu centrinio ekrano funkcijų rodinyje.

- ŽALIA mygtuko indikacija – funkcija aktyvinta.
- PILKA mygtuko indikacija – funkcija išaktyvinta.

### **i** PASTABA

- Aktyvius automatinio greičio ribotuvo funkciją, vairuotojo ekrane pateikiama informacija apie kelio ženklus, net jei kelio ženklų informacijos funkcija nėra aktyvinta.
- Norėdami pašalinti kelio ženklų informaciją iš vairuotojo ekrano, turite išaktyvinti **abu**: ir automatinį greičio ribotuvą ir kelio ženklų informaciją.
- Kai aktyvinta automatinio greičio ribotuvo funkcija, tačiau kelio ženklų informacija išaktyvinta, iš kelio ženklų informacijos neduodama jokių įspėjimų. Kelio ženklų informaciją privalo būti aktyvinta ir norint gauti įspėjimus.

### Susijusi informacija

- Kelio ženklų informacija\* (p. 366)
- Automatinis greičio ribotovas (p. 294)

<sup>86</sup> RSI: Road Sign Information.

## Kelio ženklų informacija ir ženklų rodinys\*

Kelio ženklų informacijos funkcija (RSI<sup>87</sup>) rodo kelio ženklus įvairiais būdais, atsižvelgiant į ženklą ir situaciją.

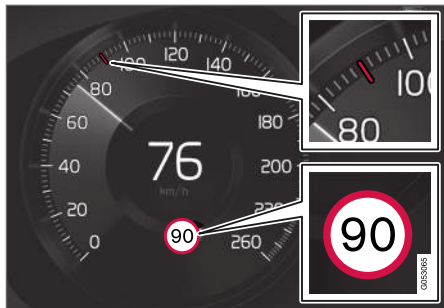

Aptikto greičio informacijos pavyzdys<sup>88</sup>.

Kai ši funkcija aptinka greitį ribojantį kelio ženklą, vairuotojo ekrane šis ženklas pateikiamas kaip simbolis kartu su spalvine indikacija spidometre.

Jei automobilyje yra funkcija Sensus Navigation\*, iš žemėlapių duomenų gaunama ir su greičiu susijusi informacija: vairuotojo ekrane gali būti rodoma ar keičiama informacija apie greičio apribojimus, nepravažiavus su greičiu susijusio kelio ženklo.

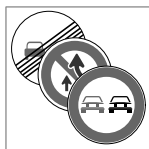

Be greičio apribojimo ženklų gali būti rodomi ir papildomi<sup>88</sup> ženklai, pvz., „lenkti draudžiama“.

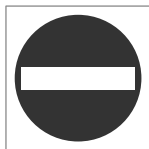

Jei vairuotojas įvažiuoja ten, kur stovi įvažiavimo draudimo (įvažiuoti draudžiama) ženklas<sup>88</sup>, vairuotojo ekrane kaip įspėjimas pradeda mirksėti atitinkamas ženklas.

Jei automobilyje yra funkcija Sensus Navigation\*, tuomet žemėlapių informacija papildomai naudojama siekiant nustatyti, ar automobilis vairuojamas tinkama kryptimi.

Vairuotojas gali gauti ir garsinį įspėjimą, kad važiuoja link kelio, pažymėto ženklu įvažiuoti draudžiama, jeigu aktyvinta funkcija **Kelio ženklo garsinis įspėjimas**.

### Greičio apribojimas arba automagistralės (greitkelio) pabaiga

Kai ši funkcija aptinka „netiesioginį greičio apribojimo pabaigą“, informuojantį apie esamo greičio apribojimo pabaigą, pvz., automagistralės arba greitkelio pabaigoje, vairuotojo ekrane pasirodo atitinkamas kelio ženklas.

Jei automobilyje yra funkcija Sensus Navigation\*, dažniausiai rodomi tiesioginio greičio apribojimo ženklai; netiesioginio greičio apribojimo ženklai rodomi tik tada, kai žemėlapyje nėra duomenų apie aktualioje kelio atkarpoje galiojantį greičio apribojimą.

Netiesioginio greičio apribojimo ženklo pavyzdys<sup>88</sup>:

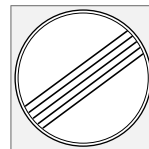

Visų apribojimų pabaiga.



Autostrados pabaiga.

Vairuotojo ekrano ženklas išsijungia po 10–30 sekundžių ir nerodomas, kol galiausiai pravažiuojamas kitas su greičiu susijęs ženklas.

### Pakeistas greičio apribojimas

Pravažiavus tiesioginio greičio apribojimo ženklą, kai pakinta greičio apribojimas, vairuotojo ekrane pateikiamas atitinkamas kelio ženklas.

<sup>87</sup> Road Sign Information

<sup>88</sup> Kelio ženklai priklauso nuo konkrečios rinkos – šių instrukcijų paveikslėliuose pateikti tik pavyzdžiai.



Tiesioginio greičio apribojimo ženklo pavyzdys<sup>88</sup>.

Vairuotojo ekrano ženklas išsijungia po maždaug 5 minučių ir nerodomas tol, kol pravažiuojamas kitas su greičiu susijęs ženklas.

Jei automobilyje yra „Sensus Navigation“\* sistema ir jeigu, vairuotojo ekrane rodomi greičio apribojimo ženklai (jeigu žemėlapyje yra informacija apie aktualioje kelio atkarpoje galiojantį greičio apribojimą) net ir nepravažiuvus tiesioginio greičio ribojimo ženklo. Jei žemėlapyje nėra duomenų, simbolis užgęsta po paskutinio greičio apribojimo ženklo pravažiavimo momento praėjus apytiksliai 3 minutėms.

## Papildomi ženklai

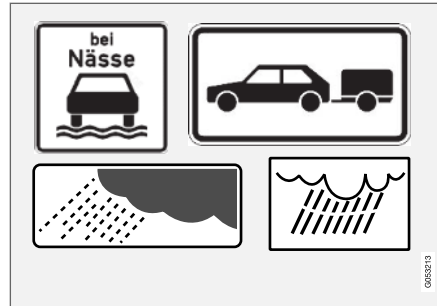

Papildomų ženklų pavyzdžiai<sup>88</sup>.

Kartais tame pačiame kelyje atskiru laiku galioja nevienodas maksimalaus greičio ribojimas ir apie papildomas sąlygas, kuriomis galioja atitinkamas ribojimas, praneša papildoma informacinė lentelė. Pavyzdžiui, atitinkama kelio atkarpa gali būti itin pavojinga lyjant lietui ar tyrant rūkui.

Papildomas ženklas, susijęs su lietumi, rodomas tik veikiant valytuvams.

Jei prie automobilio elektros sistemos prijungta priekaba ir pravažiuojate greičio apribojimą su papildomu ženklu „prikaba“, vairuotojo ekrane pateikiamas nurodytas greičio apribojimas.

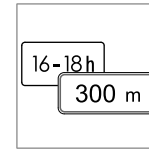

Kai kurie greičio apribojimai taikomi, pvz., tik tam tikroje kelio atkarpoje arba tam tikru paros laiku. Į tokią situaciją vairuotojo dėmesys atkreipiamas po greičio apribojimo ženklu pateikiamo papildomo ženklo žymė.

Papildomas ženklas vairuotojo ekrane rodo „DIST“ arba „TIME“.

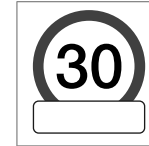

Papildomo ženklo žymė, pateikiama kaip tuščias rėmelis po vairuotojo ekrane rodomu leistino greičio ženklu<sup>88</sup>, reiškia, kad funkcija aptiko papildomą ženklą su papildoma informacija dėl esamo greičio apribojimo.

## Ženklas „Mokykla“ ir „Žaidžiantys vaikai“



Jei palydovinės navigacijos žemėlapyje duomenyse<sup>89</sup> pateikiamas įspėjamasis ženklas<sup>88</sup> „Mokykla“ arba „Žaidžiantys vaikai“, vairuotojo ekrane parodomas šio tipo ženklas.

## Susijusi informacija

- Kelio ženklų informacija\* (p. 366)

<sup>88</sup> Kelio ženklai priklauso nuo konkrečios rinkos – šių instrukcijų paveikslėliuose pateikti tik pavyzdžiai.

<sup>89</sup> Tik automobilyje su „Sensus Navigation“\*.

## Kelio ženklų informacija ir „Sensus Navigation“\*

Jei automobilyje yra sistema „Sensus Navigation“\*, greičio informacija iš navigacijos sistemos nuskaitoma tokiais atvejais:

- siekiant aptikti greičio apribojimą nurodantiems ženklams, pvz., greitkelio, automagistralės ir greičio apribojimo miestuose;
- jei pirmiau aptiktas greičio ženklas nebegalioja, tačiau naujo neaptikta.

### **i** PASTABA

Kai kuriose rinkose kelio ženklų informacijos funkcija\* galima tik kartu su „Sensus Navigation“\*.

### **i** PASTABA

Jei navigacijai naudojate atsisiųstą trečiosios šalies programą, su greičiu susijusios pagalbinės informacijos nepateikiama.

## Susijusi informacija

- Kelio ženklų informacija\* (p. 366)

## Kelio ženklų informacija su greičio įspėjimu ir nuostatomis\*

Antrinė funkcija Įspėjimas apie greičio apribojimą kelio ženklų informacijai (RSI<sup>90</sup>) yra neprivaloma – vairuotojas gali pasirinkti, kada ją aktyvinti arba išaktyvinti šią antrinę funkciją.

Įspėjimas apie greičio apribojimą įspėja vairuotoją, kad viršytas taikytinas greičio ribojimas ar iš anksto pasirinktas „didžiausias greitis“ – šis įspėjimas kartojamas vieną kartą praėjus apytiksliai 1 minutei toje pačioje greičio ribojimo zonoje, jei vairuotojas nesumažina greičio.

Naujas įspėjimas dėl viršyto greičio, įskaitant priminimą, pasigirs tik automobiliui pasiekus naują/kitą greičio ribojimo zoną.



Greičio įspėjimas rodomas vairuotojo ekrane pasirodančiu mirksinčiu galiojančio didžiausio leistino greičio ženklu<sup>91</sup>, kai šis greitis yra viršijamas.



Greičio įspėjimas visada duodamas, jei viršijamas greičio kameros informacijos greičio apribojimas.

## Nuostatos

### Greičio įspėjimo limito nustatymas

Vairuotojas gali pasirinkti gauti įspėjimą pasiekus didesnę greitį nei aptiktas greičio apribojimas.

Pasirinkite greičio įspėjimo limitą:

1. Centrinio ekrano viršutiniame rodinyje pažymėkite **Nuostatos → My Car → IntelliSafe → Road Sign Information**.
2. Pasirinkite **Įspėjimas apie greičio apribojimą**.  
> Funkcija aktyvinama ir pasirodo greičio apribojimo rinkiklis.
3. Nustatykite greičio įspėjimo limitą, ekrane paspausdami rodykles „aukštyt“ / „žemyn“.



Atminkite: funkcija neatsižvelgia į pasirinkto limitu koregavimą, kai vairuotojo ekrane rodomas greičio kameros ženklas.

<sup>90</sup> Road Sign Information

<sup>91</sup> Kelio ženklai kiekvienoje rinkoje turi savų ypatumų – parodytasis yra tik pavyzdys.



**Garsinis įspėjimas aktyvintas / išaktyvintas**

Be to, kartu su greičio įspėjimu gali būti pateikiamas ir garsinis įspėjimas.

Garsinio įspėjimo nuostata keičiama taip:

1. Centrinio ekrano viršutiniame rodinyje pažymėkite **Nuostatos → My Car → IntelliSafe → Road Sign Information**.
2. Pažymėkite / atžymėkite **Kelio ženkle garsinis įspėjimas**, kad aktyvintumėte / išjungtumėte garsinį įspėjimą.

Kai aktyvinta funkcija **Kelio ženkle garsinis įspėjimas**, vairuotojas papildomai įspėjamas važiuojant link vienkrypčio eismo arba vietas, kur įvažiavimas draudžiamas.

**Speed camera warning aktyvintas / išaktyvinimas**

Jeigu automobilyje yra funkcija Sensus Navigation\* ir žemėlapyje yra duomenų apie greičio matuoklius, vairuotojas gali pasirinkti gauti garsinį įspėjimą, kai artėjama prie greičio matuoklio.

Garsinio įspėjimo nuostata keičiama taip:

1. Centrinio ekrano viršutiniame rodinyje pažymėkite **Nuostatos → My Car → IntelliSafe → Road Sign Information**.

2. Pažymėkite/panaikinkite **Greičio kameros garsinis įspėjimas** žymėjimą garsiniam greičio matuoklio įspėjimui įjungti/išjungti.

**Susijusi informacija**

- Kelio ženklų informacija\* (p. 366)
- Greičio įspėjimo aktyvinimas / deaktyvinimas kelio ženklų informacijos sistemoje (p. 371)

**Greičio įspėjimo aktyvinimas / deaktyvinimas kelio ženklų informacijos sistemoje**

Antrinė funkcija **Įspėjimas apie greičio apribojimą** aktyvinama taip:

1. Centrinio ekrano viršutiniame rodinyje pažymėkite **Nuostatos → My Car → IntelliSafe → Road Sign Information**.
2. Pasirinkite **Įspėjimas apie greičio apribojimą**.
  - > Funkcija aktyvinama ir pasirodo greičio apribojimo rinkiklis.

**Susijusi informacija**

- Kelio ženklų informacija\* (p. 366)
- Kelio ženklų informacija su greičio įspėjimu ir nuostatomis\* (p. 370)

## Kelio ženklų informacija su informavimu apie greičio matavimo kamerą\*

Automobilis, kuriame įdiegta kelio ženklų informacija (RSI<sup>92</sup>) ir „Sensus Navigation“<sup>92</sup>, vairuotojo ekrane gali informuoti apie artėjančią greičio matavimo kamerą.



Greičio kamerų informacija vairuotojo ekrane.



Jeigu automobilis viršija aptiktą greičio ribojimą esant aktyvintai **Įspėjimas apie greičio apribojimą** funkcijai, automobilui artinantis prie greičio kameros duodamas įspėjimas dėl greičio, jei tik tos vietovės

navigacijos žemėlapiuose yra informacija apie greičio matavimo kameras.

### **i** PASTABA

- Norint gauti garsinį įspėjimą viršijus tam tikrą greitį, reikia aktyvinti funkciją **Įspėjimas apie greičio apribojimą** ir nustatyti antrinės funkcijos **Kelio ženklų garsinis įspėjimas** vertę **Įjungta**. Tokiu atveju, jei automobilio greitis viršija RSI funkcijos vairuotojo ekrane nurodytą greitį, duodamas garsinis įspėjimas.
- Galima nustatyti parinktį gauti garsinį įspėjimą apie greičio matavimo kameras nepriklausomai nuo automobilio greičio ir leistino greičio viršijimo, ir net jeigu **Kelio ženklų garsinis įspėjimas** funkcija išjungta.
- Informacija apie greičio kameras navigacijos žemėlapyje kai kuriose rinkose ar regionuose nepateikiama.

### Susijusi informacija

- Kelio ženklų informacija\* (p. 366)

## Kelio ženklų informacinės sistemos apribojimai\*

Kelio ženklų informacijos RSI<sup>93</sup> funkcijos veikimas kai kuriais atvejais gali būti apribotas.

Atvejų, kai šios funkcijos veikimas gali būti apribotas, pavyzdžiai:

- išblukę ženklai;
- posūkiuose pastatyti ženklai;
- pasukti arba apgadinti ženklai;
- ženklai, įrengti aukštai virš kelio;
- visiškai ar iš dalies užstoti arba prastai pastatyti ženklai;
- ženklai, iš dalies arba visiškai padengti šerkšnu, sniegu ir (arba) purvu;
- pasenę (netikslūs) skaitmeniniai kelių žemėlapiai<sup>94</sup> arba juose nėra greičio informacijos<sup>95</sup>.

### **i** PASTABA

RSI funkcija gali interpretuoti kai kuriuos dviračių rėmų tipus (prijungtus prie priekabų elektros lizdų) kaip prijungtas priekabas. Tokiais atvejais vairuotojo ekrane bus rodoma neteisinga greičio informacija.

<sup>92</sup> Road Sign Information

**i PASTABA**

Ši funkcija naudoja automobilio kameras ir radarus, kurie gali turėtų tam tikrų bendrųjų apribojimų.

**Susijusi informacija**

- Kelio ženklų informacija\* (p. 366)
- Kameros ir radaro bloko apribojimai (p. 337)

**Driver Alert Control**

Funkcijos „Driver Alert Control“ (DAC) funkcijos paskirtis – informuoti vairuotoją, jei jis pradeda vairuoti ne taip nuosekliai, pvz., jei išsiblaško arba pradeda migti.

DAC tikslas – pastebėti pamažu blogėjantį vairavimą. Ši sistema pirmiausia skirta pagrindiniams keliams. Ši funkcija nėra skirta eismui mieste.

Ši funkcija aktyvinama viršijus 65 km/val. (40 myl./val.) greitį ir lieka aktyvi, kol greitis yra didesnis nei 60 km/h (37 myl./val.).

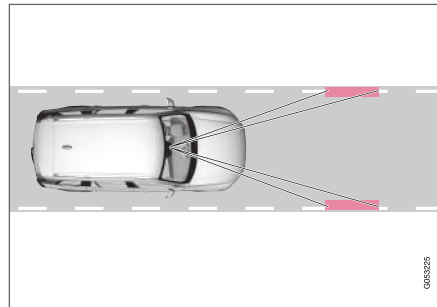

DAC nuskaityto automobilio padėtį juostoje.

Kamera aptinka važiuojamosios dalies šonines skiriamąsias juostas ir palygina kelio sulgyjimą su vairuotojo judesiais vairu.

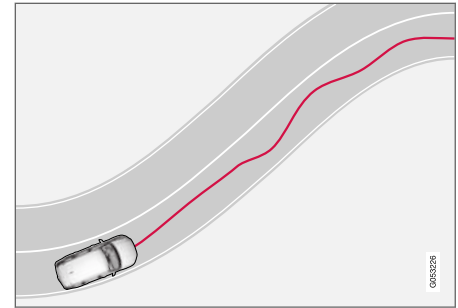

Automobilis juostoje vairuojamas chaotiškai.



Jei vairavimas tampa akivaizdžiai nenuoseklus, vairuotojas apie tai įspėjamas šiuo ženklu vairuotojo ekrane kartu su gariniu signalu ir tekstiniu pranešimu **Laikas pertraukėlei**.

Jeigu automobilyje įrengta „Sensus Navigation“\*\* sistema ir jame aktyvinta funkcija **Siūlymas sustoti poilsiui**, taip pat rodomi ir pertraukai tinkančių vietų pasiūlymai.

Įspėjimas po kurio laiko pakartojamas, jei vairavimas nepagerėja.

<sup>93</sup> Road Sign Information

<sup>94</sup> Automobiliuose su „Sensus Navigation“\*\*.

<sup>95</sup> Žemėlapiu duomenų su greičio informacija atskirose teritorijose nėra.



### ⚠️ ĮSPĖJIMAS

„Driver Alert Control“ negalima naudoti siekiant pailginti vairavimo laikotarpį. Vairuotojas turi reguliariais intervalais planuoti pertraukas ir nuolat būti gerai pailsėjęs.

### ⚠️ ĮSPĖJIMAS

- Ši funkcija yra papildomoji pagalba vairuotojui, skirta vairavimui palengvinti ir padaryti jį saugesnį. Ji negali išspręsti visų galinčių susidaryti situacijų visomis eismo, oro ir kelio sąlygomis.
- Vairuotojui rekomenduojama perskaityti visus Automobilio savininko vadovo skirsnius, susijusius su šia funkcija, kad sužinotų apie jos apribojimus ir į ką reikėtų atsižvelgti prieš pradėdant naudotis sistema.
- Pagalbos vairuotojui funkcijos nėra skirtos pakeisti vairuotojo dėmesį ir sprendimus. Vairuotojas visada lieka atsakingas ir privalo užtikrinti, kad automobilis būtų vairuojamas saugiai, tinkamu greičiu, palaikant tinkamą atstumą iki kitų transporto priemonių ir vadovaujantis galiojančiomis kelių eismo taisyklėmis bei reglamentais.

### ⚠️ ĮSPĖJIMAS

„Driver Alert Control“ pavojaus signalą reikia vertinti labai rimtai, kadangi mieguistas vairuotojas dažnai nenučiuokia apie tokią savo būklę.

Ką daryti, jei suskamba pavojaus signalas arba pajuntate nuovargį:

- Kaip įmanoma greičiau saugiai sustabdykite automobilį ir pailsėkite.

Tyrimai rodo, kad važiuoti pavargusiam yra tiek pat pavojinga, kaip ir apsvaigusiam nuo alkoholio ar kitų stimuliuojančių priemonių.

### Susijusi informacija

- Pagalbos vairuotojui sistemos (p. 284)
- Įjungti / išjungti Driver Alert Control (p. 374)
- Kaip pasirinkti orientavimo į poilsio sustojimo vietą funkcija, jei pateikiamas „Driver Alert Control“ įspėjimas (p. 375)
- „Driver Alert Control“ apribojimai (p. 375)

## Įjungti / išjungti Driver Alert Control

Driver Alert Control (DAC) funkciją galima aktyvinti ir deaktyvinti.

### Įj. / išj.

Kai pakeisti DAC nuostatas:

1. Centrinio ekrano viršutiniame rodynyje palieskite **Nuostatos**.
2. Pasirinkite **My Car → IntelliSafe → Driver Alert Control**.
3. Pažymėkite / atžymėkite **Budrumo įspėjimas**, kad aktyvintumėte / deaktyvintumėte DAC.

### Susijusi informacija

- Driver Alert Control (p. 373)
- „Driver Alert Control“ apribojimai (p. 375)

## Kaip pasirinkti orientavimo į poilsio sustojimo vietą funkciją, jei pateikiamas „Driver Alert Control“ įspėjimas

Galima pasirinkti, ar funkcija **Siūlymas sustoti poilsiu** turi būti įjungta, ar išjungta.

Automobiliuose su Sensus Navigation\* funkcija vairuotojas gali įjungti orientavimą, kuris gali automatiškai pasiūlyti tinkamą poilsio sustojimo vietą, kai pateikiamas DAC įspėjimas.

Kaip pasirinkti **Siūlymas sustoti poilsiu**:

1. Centrinio ekrano viršutiniame rodinyje palieskite **Nuostatos**.
2. Pasirinkite **My Car → IntelliSafe → Driver Alert Control**.
3. Pažymėkite / atžymėkite **Siūlymas sustoti poilsiu**, kad aktyvintumėte / deaktivintumėte funkciją.

### Susijusi informacija

- Driver Alert Control (p. 373)

## „Driver Alert Control“ apribojimai

Driver Alert Control (DAC) funkcijos veikimas kai kuriais atvejais gali būti apribotas.

Kai kuriais atvejais sistema gali įspėti nepaisant to, kad vairavimas neblogėja, pavyzdžiui:

- jei pučia stiprus šoninis vėjas
- jei kelio danga provėžuota.

### ⚠ ĮSPĖJIMAS

Atskirais atvejais vairavimo elgsena nekinta, nors vairuotojas būna pavargęs, pvz., naudojantis funkcija „Pilot Assist“. Tada vairuotojas iš DAC įspėjimų negauna.

Taigi, svarbu visada sustoti ir padaryti pertrauką, jei pajuntamas nuovargis, neatsižvelgiant į tai, ar funkcija DAC davė įspėjimą.

### ⓘ PASTABA

Ši funkcija naudoja automobilio kameras ir radarus, kurie gali turėti tam tikrų bendrųjų apribojimų.

### Susijusi informacija

- Driver Alert Control (p. 373)
- Kameros ir radaro bloko apribojimai (p. 337)

## Eismo juostos laikymo pagalba

Eismo juostos laikymo pagalba (LKA<sup>96</sup>) automagistralėse ir panašiuose pagrindiniuose keliuose padeda sumažinti pavojų automobiliui netyčia išvažiuoti iš eismo juostos.

Eismo juostos laikymo pagalba nuvairuoja automobilį atgal į jo eismo juostą ir (arba) perspėja vairuotoją vairo vibracija.

Eismo juostos laikymo pagalba yra aktyvi greičio intervale 65–200 km/h (40–125 myl./val.) keliuose su aiškiai matomomis eismo juostas skiriančios linijos.

Siauruose keliuose funkcija gali būti nepasiekiamą. Tokiu atveju ji perjungiamą į budėjimo režimą. Funkcija vėl tampa pasiekiamą, kai kelias pakankamai paplatėja.

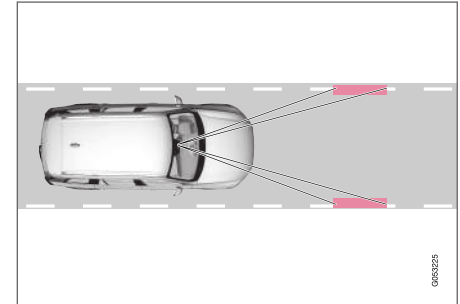

Kamera aptinka šonines kelio arba eismo juostos linijas

<sup>96</sup> Lane Keeping Aid

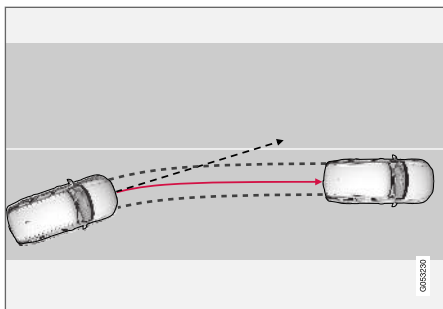

Eismo juostos pagalba nuvairuoja automobilį atgal į jo eismo juostą.

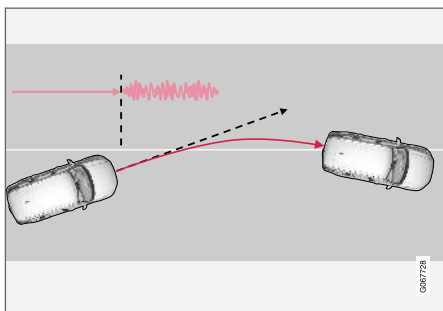

Eismo juostos laikymo pagalba įspėja vairo vibracijomis

Eismo juostos pagalbos sistemos veikimas priklauso nuo tam tikrų sąlygų:

- **Pagalbiklis** aktyvinta: automobiliui priartėjus prie eismo juostos linijos, ši funkcija aktyviai

nuvairuos jį atgal į jo eismo juostą, lengvai pasukdama vairą.

- **Įspėjimas** aktyvinta: jei automobilis tuoj kirs eismo juostos liniją, vairuotojas įspėjamas vairo vibracija.

### **i** PASTABA

Kai įjungtas posūkio signalas / žibintas, eismo juostos pagalba nevykdo jokių korekcijų vairu ir neteikia jokių perspėjimų.



### **ĮSPĖJIMAS**

- Ši funkcija yra papildomoji pagalba vairuotojui, skirta vairavimui palengvinti ir padaryti jį saugesnį. Ji negali išspręsti visų galinčių susidaryti situacijų visomis eismo, oro ir kelio sąlygomis.
- Vairuotojui rekomenduojama perskaityti visus Automobilio savininko vadovo skirsnius, susijusius su šia funkcija, kad sužinotų apie jos apribojimus ir į ką reikėtų atsižvelgti prieš pradėdant naudotis sistema.
- Pagalbos vairuotojui funkcijos nėra skirtos pakeisti vairuotojo dėmesį ir sprendimus. Vairuotojas visada lieka atsakingas ir privalo užtikrinti, kad automobilis būtų vairuojamas saugiai, tinkamu greičiu, palaikant tinkamą atstumą iki kitų transporto priemonių ir vadovaujantis galiojančiomis kelių eismo taisyklėmis bei reglamentais.

## Eismo juostos laikymo pagalba neįsijungia

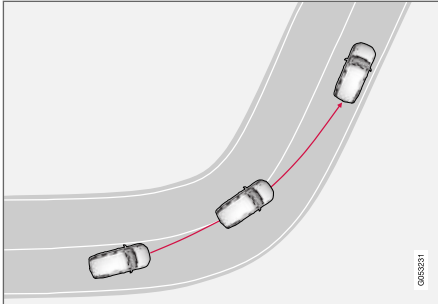

Eismo juostos pagalba neįsijungia staigiame posūkyje.

Kai kuriose situacijose eismo juostos laikymo pagalba leidžia kirsti eismo juostas skiriančias linijas neįsikišdama nei vairo pasukimu nei įspėjimus, pvz., kai naudojami posūkio signalai arba veikiami posūkiai.

### Susijusi informacija

- Pagalbos vairuotojui sistemos (p. 284)
- Vairavimo pagalba su eismo juostos laikymo pagalba (p. 377)
- Eismo juostos pagalbos aktyvinimas / deaktivavimas (p. 377)
- Eismo juostos laikymo pagalbos apribojimai (p. 378)
- Eismo juostos laikymo pagalbos ženklai ir pranešimai (p. 379)

## Vairavimo pagalba su eismo juostos laikymo pagalba

Kad veiktų vairavimo pagalba su eismo juostos laikymo pagalba LKA<sup>97</sup>, vairuotojo(-s) rankos turi būti ant vairo, kurį toliau valdys sistema.

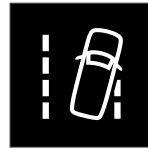

Jei vairuotojo(s) rankos nėra ant vairo, pasigirsta įspėjamasis signalas ir pranešimus vairuotojas raginamas aktyviai vairuoti automobilį:

### • Lane Keeping Aid Vairuokite

Jeigu vairuotojas paklūsta raginimui pradėti vairuoti, funkcija perjungžiama į budėjimo režimą ir rodomas šis pranešimas:

### • Lane Keeping Aid Budėjimas iki vairavimo pradžios

Funkcija tuomet bus neprieinama, kol vairuotojas vėl nepradės vairuoti automobilio.

### Susijusi informacija

- Eismo juostos laikymo pagalba (p. 375)

## Eismo juostos pagalbos aktyvinimas / deaktivavimas

Eismo juostos laikymo pagalbos (LKA) funkcija (LKA<sup>98</sup>) yra neprivaloma – vairuotojas gali pasirinkti kada ją aktyvinti arba išaktyvinti.



Aktyvinkite arba išaktyvinkite funkciją šiuo mygtuku, esančiu centrinio ekrano funkcijų rodinyje.

- ŽALIA mygtuko indikacija – funkcija aktyvinta.
- PILKA mygtuko indikacija – funkcija išaktyvinta.

### Susijusi informacija

- Eismo juostos laikymo pagalba (p. 375)
- Kaip nurodyti eismo juostos laikymo pagalbos parinktį (p. 378)

## Kaip nurodyti eismo juostos laikymo pagalbos parinktį

Vairuotojas gali pasirinkti, kaip eismo juostos laikymo pagalba (LKA<sup>99</sup>) turėtų reaguoti, jeigu automobilis išvažiuoja iš savo eismo juostos.

1. Centrinio ekrano viršutiniame rodinyje pažymėkite **Nuostatos** → **My Car** → **IntelliSafe**.
2. Jei parinkta **Režimas Lane Keeping Aid**, pasirinkite, kaip ši funkcija turėtų reaguoti:
  - **Pagelbiklis** – vairavimo pagalba nepateikiant vairuotojui įspėjimo.
  - **Abu** – vairuotojas įspėjamas ir vairo vibravimu, ir įspėjimu ir vairavimo pagalbos.
  - **Įspėjimas** – vairuotojas įspėjamas tik vairo vibravimu.

## Susijusi informacija

- Eismo juostos laikymo pagalba (p. 375)

## Eismo juostos laikymo pagalbos apribojimai

Tam tikromis sudėtingomis sąlygomis eismo juostos pagalbai (LKA<sup>100</sup>) gali kilti keblumų tikamai padėti vairuotojui. Tokiais atvejais rekomenduojama šią funkciją išjungti.

Tokių sąlygų pavyzdžiai:

- kelio darbai;
- žemiškas kelias;
- prasta kelio danga;
- itin „sportiškas“ vairavimo stilius;
- prastos oro sąlygos, sumažėjęs matomumas
- keliai, kuriuose šoninių linijų nėra arba jos neaiškios;
- aštrūs kraštai arba linijos, kurios nėra eismo juostos linijos;
- jeigu vairo stiprintuvus, esant nuo greičio priklausanti vairo pasipriešinimu, veikia sumažėjusia galia, pvz., kai aukšta po perkaitimo.

Ši funkcija negali aptikti barjerų, turėklų ar panašių kliūčių į šoną nuo važiuojamosios dalies.

## PASTABA

Ši funkcija naudoja automobilio kameras ir radarus, kurie gali turėtų tam tikrų bendrųjų apribojimų.

## Susijusi informacija

- Eismo juostos laikymo pagalba (p. 375)
- Nuo greičio priklausanti vairavimo jėga (p. 284)
- Kameros ir radaro bloko apribojimai (p. 337)

<sup>97</sup> Lane Keeping Aid

<sup>98</sup> Lane Keeping Aid

<sup>99</sup> Lane Keeping Aid





<sup>100</sup> Lane Keeping Aid



## Eismo juostos laikymo pagalbos ženklai ir pranešimai

Vairuotojo ekrane gali būti rodomi įvairūs su eismo juostos laikymo pagalba (LKA<sup>101</sup>) susiję ženklai ir pranešimai.

Lentelėje toliau pateikiami pavyzdžiai.

Ženklas	Pranešimas	Paiškinimas
	<b>Vairuot.pagalb.sist.</b> <b>Apribotos funkcijos. Reikalinga techn. patikra</b>	Sistema neveikia taip, kaip turėtų. Reikia kreiptis į autoservisą – rekomenduojama susisiekti su įgaliotuoju „Volvo“ autoservisu.
	<b>Priekinio stiklo jutiklis</b> <b>Jutiklis užblokuotas, žr. savininko vadovą</b>	Kameros gebėjimas žvalgyti kelią priešais automobilį apribotas.
	<b>Lane Keeping Aid</b> <b>Vairuokite</b>	LKA vairavimo pagalbos funkcija neveikia, jei vairuotojas nelaiiko vairo rankomis. Vadovaukitės instrukcija ir vairuokite automobilį.
	<b>Lane Keeping Aid</b> <b>Budėjimas iki vairavimo pradžios</b>	LKA nustatoma veikti budėjimo režimu, kol vairuotojas galiausiai pats pradeda vairuoti automobilį.

<sup>101</sup>Lane Keeping Aid

- ◀◀ Teksto pranešimą galima pašalinti, trumpai paspaudžiant  mygtuką, esantį vairo dešinio-  
sios klaviatūros viduryje.

Jei pranešimas nedingsta: kreipkitės į autoservisą  
– rekomenduojama susisiekti su įgaliotuoju  
„Volvo“ autoservisu.

### **Susijusi informacija**

- Eismo juostos laikymo pagalba (p. 375)
- Eismo juostos laikymo pagalbos ženklai vairotojo ekrane (p. 381)

## Eismo juostos laikymo pagalbos ženklai vairuotojo ekrane

Eismo juostos pagalba (LKA<sup>102</sup>) vizualizuojama ženklais vairuotojo ekrane atsižvelgiant į esamą situaciją.



Čia pateikiami keli ženklų ir situacijų, kada jie pateikiami, pavyzdžiai:

### Pasiekiamą



Pasiekiamą – eismo juostos linijos ženkle rodomos BALTA spalva.

Eismo juostos laikymo pagalbos funkcija nuskaito vieną arba abi eismo juostos linijas.

### Nepasiekiamą

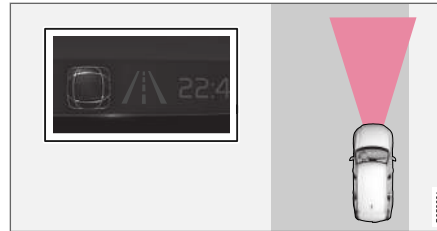

Nepasiekiamą – eismo juostos linijos ženkle rodomos PILKA spalva.

Eismo juostos laikymo pagalbos funkcija negali aptikti juostos linijų, greitis yra per mažas arba kelias per siauras.

### Vairavimo pagalbos / įspėjimo rodymas



Vairavimo pagalba / įspėjimas – eismo juostos linijos ženkle vaizduojamos SPALVOTAI.

Eismo juostos pagalbos sistema parodo, kad sistema įspėja ir (arba) pamėgina nuvairuoti automobilį atgal į eismo juostą.

### Susijusi informacija

- Eismo juostos laikymo pagalba (p. 375)

<sup>102</sup>Lane Keeping Aid

## Vairavimo pagalba kilus pavojui susidurti

Funkcija **Susidūrimo vengimo pagalba** gali padėti vairuotojui sumažinti riziką, kad automobilis netyčia išvažiuos iš savo eismo juostos ir (arba) susidurs su kita transporto priemone ar kliūtimi. Funkcija aktyviai nuvairuoja automobilį atgal į jo eismo juostą ir (arba) išvengia kliūties.

Ši funkcija susideda iš šių antrinių funkcijų:

- Vairavimo pagalba kilus pavojui išvažiuoti iš eismo juostos
- Vairavimo pagalba kilus pavojus susidurti priekine dalimi
- Vairavimo pagalba kilus smūgio į galinę dalį pavojui\*

Po automatinio aktyvinimo vairuotojas apie tai informuojamas teksto žinute:

- **Susidūrimo vengimo pagalba Automatinis įsikišimas**

### **ĮSPĖJIMAS**

- Ši funkcija yra papildomoji pagalba vairuotojui, skirta vairavimui palengvinti ir padaryti jį saugesnį. Ji negali išspręsti visų galinčių susidaryti situacijų visomis eismo, oro ir kelio sąlygomis.
- Vairuotojui rekomenduojama perskaityti visus Automobilio savininko vadovo skirsnius, susijusius su šia funkcija, kad sužinotų apie jos apribojimus ir į ką reikėtų atsižvelgti prieš pradėdant naudotis sistema.
- Pagalbos vairuotojui funkcijos nėra skirtos pakeisti vairuotojo dėmesį ir sprendimus. Vairuotojas visada lieka atsakingas ir privalo užtikrinti, kad automobilis būtų vairuojamas saugiai, tinkamu greičiu, palaikant tinkamą atstumą iki kitų transporto priemonių ir vadovaujantis galiojančiomis kelių eismo taisyklėmis bei reglamentais.

### **PASTABA**

Tik vairuotojas gali galutinai nuspręsti, kiek reikia sukti automobilio vairą; pats automobilis niekada neperima visiško valdymo.

### Susijusi informacija

- Pagalbos vairuotojui sistemos (p. 284)
- Vairavimo pagalbos kylant susidūrimo pavojui aktyvinimas / deaktyvinimas (p. 383)

- Vairavimo pagalbos lygis kilus pavojui nuvažiuoti nuo kelio (p. 383)
- Vairavimo pagalbos ribojimas esant susidūrimo rizikai (p. 387)
- Vairavimo pagalbos kilus susidūrimo pavojui ženklai ir pranešimai (p. 388)

## Vairavimo pagalbos kylant susidūrimo pavojui aktyvinimas / deaktivavimas

Vairavimo pagalbos funkcija yra neprivaloma – vairuotojas gali pasirinkti kada ją aktyvinti arba išaktyvinti.



Aktyvinkite arba išaktyvinkite funkciją šiuo mygtuku, esančiu centrinio ekrano funkcijų rodinyje.

- ŽALIA mygtuko indikacija – funkcija aktyvinta.
- PILKA mygtuko indikacija – funkcija išaktyvinta.

Ši funkcija automatiškai aktyvinama kaskart užvedus variklį<sup>103</sup>.

### **i** PASTABA

Deaktyvinus funkciją **Susidūrimo vengimo pagalba**, išjungiamos visos antrinės funkcijos:

- vairavimo pagalba kylant pavojui išvažiuoti iš eismo juostos;
- vairavimo pagalba kylant pavojui susidurti su priešais atvažiuojančiomis transporto priemonėmis;
- vairavimo pagalba kilus smūgio į galinę dalį pavojui\*;

Nors galima deaktivuoti funkciją, vairuotojui patartina palikti ją nuolat aktyvintą, kadangi daugeliu atvejų ji padidina vairavimo saugą.

### Susijusi informacija

- Vairavimo pagalba kilus pavojui susidurti (p. 382)

## Vairavimo pagalbos lygis kilus pavojui nuvažiuoti nuo kelio

Funkcija turi du įsikišimo aktyvinimo lygius:

- tik vairavimo pagalba;
- vairavimo pagalba su stabdymo įsikišimu.

### tik vairavimo pagalba;

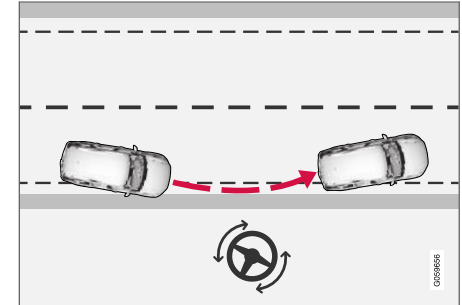

Įsikišimas su vairavimo pagalba.

<sup>103</sup>Kai kuriose šalyse tas pats nustatymas pakartotinai įjungiamas, kaip ir išjungus variklį taikomas nustatymas.

## ◀◀ vairavimo pagalba su stabdymo įsikišimu.

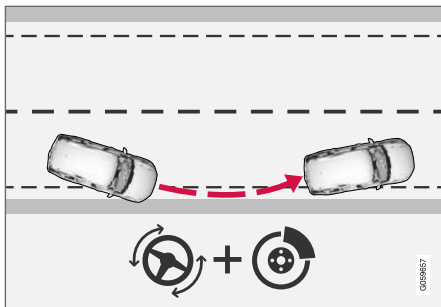

Įsikišimas su vairavimo pagalba ir stabdymu.

Stabdymo įsikišimo galimybė padeda tais atvejais, kai vien vairo sukti nepakanka. Stabdymo jėga parenkama atitinkamai, atsižvelgiant į nukrypimo situaciją.

### Susijusi informacija

- Vairavimo pagalba kilus pavojui susidurti (p. 382)

## Vairavimo pagalba kilus pavojui išvažiuoti iš eismo juostos

Vairavimo pagalba turi visą eilę antrinių funkcijų. Kilus nuvažiavimo nuo kelio rizikai, vairavimo pagalba gali padėti vairuotojui ir sumažinti riziką, kad automobilis netyčia nuvažiuos nuo kelio, aktyviai nuvairuodama automobilį atgal ant kelio.

Funkcija yra aktyvi greičio intervale 65–140 km/h (40–87 myl./val.) keliuose, kurių eismo juostas skiriančios linijos aiškiai matomos.

Kamera nuskaityto kelio kraštus ir šonines linijas. Jei kyla pavojus, kad automobilis gali nuvažiuoti nuo kelio, jis nuvairuojamas atgal į kelią. Jei vairo sukti nepakanka nuvažiavimui išvengti, kartu įjungiami stabdžiai.

Vis dėlto funkcija **nesikiša** ir nevairuoja / nestabdo, jei įjungiamas posūkio signalas. Jei funkcija aptinka, kad vairuotojas aktyviai vairuoja automobilį, jos aktyvinimas uždelsimas.

Po automatinio aktyvinimo vairuotojas apie tai informuojamas teksto žinute:

- **Susidūrimo vengimo pagalba**  
**Automatinis įsikišimas**

## ⚠ ĮSPĖJIMAS

- Ši funkcija yra papildomoji pagalba vairuotojui, skirta vairavimui palengvinti ir padaryti jį saugesnį. Ji negali išspręsti visų galinčių susidaryti situacijų visomis eismo, oro ir kelio sąlygomis.
- Vairuotojui rekomenduojama perskaityti visus Automobilio savininko vadovo skirsnius, susijusius su šia funkcija, kad sužinotų apie jos apribojimus ir į ką reikėtų atsižvelgti prieš pradėdant naudotis sistema.
- Pagalbos vairuotojui funkcijos nėra skirtos pakeisti vairuotojo dėmesį ir sprendimus. Vairuotojas visada lieka atsakingas ir privalo užtikrinti, kad automobilis būtų vairuojamas saugiai, tinkamu greičiu, palaikant tinkamą atstumą iki kitų transporto priemonių ir vadovaujantis galiojančiomis kelių eismo taisyklėmis bei reglamentais.

### Susijusi informacija

- Vairavimo pagalba kilus pavojui susidurti (p. 382)

## Vairavimo pagalba kilus pavojus susidurti priekine dalimi

Vairavimo pagalba turi visą eilę antrinių funkcijų. Vairavimo pagalba kilus priešpriešinio susidūrimo rizikai gali padėti neatidžiam vairuotojui, kuris nepastebi, kad automobilis važiuoja į priešpriešinę eismo juosta.

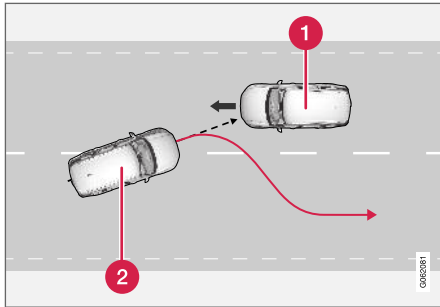

Funkcija gali padėti nukreipdama automobilį atgal į jo eismo juosta.

- 1 Iš priekio atvažiuojančios transporto priemonės
- 2 Jūsų automobilis

Tuo pat metu, kai aktyvinamas įsikišimas į vairavimą, aktyvinamas ir vairuotojui padėti skirtas įspėjimas apie susidūrimą. Tačiau įspėjimo apie susidūrimą funkcijai priklausantis stabdžių pulsavimas nėra aktyvinamas.

Funkcija yra aktyvi greičio intervale 60–140 km/h (37–87 myl./val.) keliuose, kurių eismo juostas skiriančios linijos aiškiai matomos.

Jei automobilis tuoj išvažiuos iš savo eismo juostos tuo metu, kai iš priekio atvažiuoja kita transporto priemonė, ši funkcija gali padėti vairuotojui grąžinti automobilį į jo eismo juosta.

Vis dėlto funkcija **nesikiša** ir vairo nesuka, jei įjungiamas posūkio signalas. Jei funkcija aptinka, kad vairuotojas aktyviai vairuoja automobilį, jos aktyvinimas uždeliamas.

Po automatinio aktyvinimo vairuotojas apie tai informuojamas teksto žinute:

- **Susidūrimo vengimo pagalba**  
**Automatinis įsikišimas**

## ⚠ ĮSPĖJIMAS

- Ši funkcija yra papildomoji pagalba vairuotojui, skirta vairavimui palengvinti ir padaryti jį saugesnį. Ji negali išspręsti visų galinčių susidaryti situacijų visomis eismo, oro ir kelio sąlygomis.
- Vairuotojui rekomenduojama perskaityti visus Automobilio savininko vadovo skirsnius, susijusius su šia funkcija, kad sužinotų apie jos apribojimus ir į ką reiktų atsižvelgti prieš pradėdant naudotis sistema.
- Pagalbos vairuotojui funkcijos nėra skirtos pakeisti vairuotojo dėmesį ir sprendimus. Vairuotojas visada lieka atsakingas ir privalo užtikrinti, kad automobilis būtų vairuojamas saugiai, tinkamu greičiu, palaukiant tinkamą atstumą iki kitų transporto priemonių ir vadovaujantis galiojančiomis kelių eismo taisyklėmis bei reglamentais.

## Susijusi informacija

- Vairavimo pagalba kilus pavojui susidurti (p. 382)
- Įspėjimas iš pagalbos vairuotojui sistemos kilus susidūrimo rizikai (p. 324)





## Vairavimo pagalbos ribojimas esant susidūrimo rizikai

Tam tikrais atvejais funkcija gali veikti ribotai ir neįsikišti, pvz., tokiais atvejais:

- važiuojant tokioms mažoms transporto priemonėms, kaip motociklai;
- jei didžioji automobilio dalis įvažiuo į gretimą eismo juostą;
- važiuojant keliais / eismo juostomis, kuriose skiriamųjų linijų nėra arba jos neaiškios;
- jei greitis nėra 60–140 km/h (37–87 myl./val.) intervale;
- jeigu vairo stiprintuvai, esant nuo greičio priklausančiam vairo pasipriešinimui, veikia sumažėjusia galia, pvz., kai aukšta po perkaitimo.

Kitos sudėtingos situacijos:

- kelio darbai;
- žemiškas kelias;
- siauras kelias;
- prasta kelio danga;
- itin „sportiškas“ vairavimo stilius;
- prastos oro sąlygos, sumažėjęs matomumas.

Šiose sudėtingose situacijose funkcijai gali kilti keblumų tinkamai padėti vairuotojui. Tokiais atvejais rekomenduojama šią funkciją išjungti.

### PASTABA



Ši funkcija naudoja automobilio kameras ir radarus, kurie gali turėtų tam tikrų bendrųjų apribojimų.

### Susijusi informacija

- Vairavimo pagalba kilus pavojui susidurti (p. 382)
- Vairavimo pagalba kilus pavojui išvažiuoti iš eismo juostos (p. 384)
- Vairavimo pagalba kilus pavojus susidurti priekine dalimi (p. 385)
- Vairavimo pagalba kilus smūgio į galinę dalį pavojui\* (p. 386)

## Vairavimo pagalbos kilus susidūrimo pavojui ženklai ir pranešimai

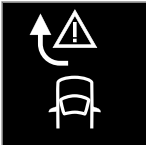
Vairuotojo ekrane gali būti rodomi įvairūs su funkcija susiję ženklai ir pranešimai. Lentelėje toliau pateikiami pavyzdžiai.

Ženklas	Pranešimas	Paaiškinimas
	Susidūrimo vengimo pagalba Automatinis įsikišimas	Aktyvius funkciją, vairuotojui pateikiamas atitinkamas pranešimas, kad sistema aktyvinta.
	Priekinio stiklo jutiklis Jutiklis užblokuotas, žr. savininko vadovą	Kameros gebėjimas žvalgyti kelią priešais automobilį apribotas.

Teksto pranešimą galima pašalinti, trumpai paspaudžiant  mygtuką, esantį vairo dešinio-sios klaviatūros viduryje.

Jei pranešimas nedingsta: kreipkitės į autoservisą – rekomenduojama susisiekti su įgaliotuoju „Volvo“ autoservisu.

### Susijusi informacija

- Vairavimo pagalba kilus pavojui susidurti (p. 382)

## Parkavimo pagalbos sistema\*

Funkcija „Park Assist Pilot“ gali padėti vairuotojui manevruoti ankštoje erdvėje, garsiniais signalais bei grafiku centriniame ekrane nurodydama atstumus iki kliūčių.

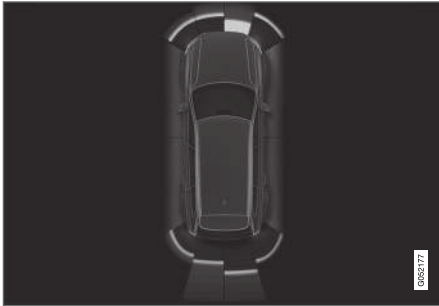

Ekranu rodomas su kliūčių zonomis ir jutiklių sektoriais.

Centriniame ekrane rodoma ryšio tarp automobilio ir aptiktų kliūčių apžvalga.

Pažymėtas sektorius nurodo kliūties vietą. Kuo pažymėtas sektorius laukelis yra arčiau automobilio ženklo priekyje/gale, tuo mažesnis atstumas skiria automobilį ir aptiktą kliūtį.

Šoninėse dalyse spalva pakinta sumažėjus atstumui tarp automobilio ir objekto.

Kuo mažesnis atstumas iki kliūties, tuo dažnesnis signalas. Kitas garsas iš garso sistemos prislopinamas automatiškai.

Garsinis informavimo apie priekyje ir šonuose esančias kliūties signalas girdimas, kai automobilis juda, tačiau automobiliui sustojus jis maždaug po 2 sekundžių nutyla. Garsinis informavimo apie gale esančias kliūties signalas girdimas ir automobiliui stovint.

Apytiksliai 30 cm (1 pėd.) atstumu nuo kliūties už automobilio arba priešais jį tonas tampa nepertraukiamu ir užpildomas arčiausiai automobilio ženklo esantis aktyvus jutiklio laukas.

Atstumui nuo kliūties tapus apytiksliai 25 cm (0,8 pėd.) į šonus, tonas tampa intensyviai pulsuojančiu ir aktyvus lauko spalva pakinta iš ORANŽINĖS į RAUDONĄ.

Statyto pagalbos signalo garsumą galima suderinti (kol girdimas signalas) sukant centrinio valdymo pulto rankenėlę [>II]. Reguluoti galima ir viršutinio rodinio meniu parinktimi **Nuostatos**.

### PASTABA

- Išskyrus sektorių arčiausiai automobilio simbolio, garsiniai įspėjimai duodami tik dėl objektų, esančių tiesiai automobilio kelyje.

### ĮSPĖJIMAS

- Statyto jutikliai turi riboto matomumo zonų, kuriose esančios kliūties neaptinkamos.
- Būkite ypač atidūs, jei šalia automobilio yra žmonių ar gyvūnų.
- Atminkite: statant automobilį, priekinė jo dalis gali išsisukti į atvažiuojantį eismą.

### ĮSPĖJIMAS

- Ši funkcija yra papildomoji pagalba vairuotojui, skirta vairavimui palengvinti ir padaryti jį saugesnį. Ji negali išspręsti visų galinčių susidaryti situacijų visomis eismo, oro ir kelio sąlygomis.
- Vairuotojui rekomenduojama perskaityti visus Automobilio savininko vadovo skirsnius, susijusius su šia funkcija, kad sužinotų apie jos apribojimus ir į ką reikėtų atsižvelgti prieš pradėdant naudotis sistema.
- Pagalbos vairuotojui funkcijos nėra skirtos pakeisti vairuotojo dėmesį ir sprendimus. Vairuotojas visada lieka atsakingas ir privalo užtikrinti, kad automobilis būtų vairuojamas saugiai, tinkamu greičiu, palaikant tinkamą atstumą iki kitų transporto priemonių ir vadovaujantis galiojančiomis kelių eismo taisyklėmis bei reglamentais.



## ◀◀ Susijusi informacija

- Pagalbos vairuotojui sistemos (p. 284)
- „Park Assist Pilot“ priekyje, gale ir išilgai šonų\* (p. 390)
- „Park Assist Pilot“ aktyvinimas ir išaktyvinimas\* (p. 391)
- Statymo pagalbos funkcijos ženklai ir pranešimai (p. 393)
- Kameros ir radaro bloko apribojimai (p. 337)

### „Park Assist Pilot“ priekyje, gale ir išilgai šonų\*

„Park Assist Pilot“ elgiasi skirtingai priklausomai nuo to, kuri automobilio dalis artėja prie kliūties.

#### Į priekį nukreipta kamera

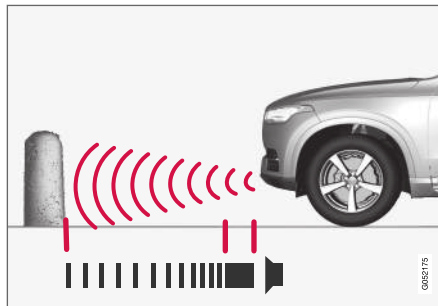

Ispėjamasis signalas yra nepertraukiamas likus mažiau nei apytiksliai 30 cm (1 pėd.) iki kliūties.

Statymo pagalbos priekiniai jutikliai aktyvinami automatiškai užvedus transporto priemonės variklį. Jie aktyvūs, kai greitis nesiekia 10 km/h (6 myl./val.).

Matavimo diapazonas pasiekia maždaug 80 cm (2,5 pėd.) atstumu priešais automobilį.

#### **i** PASTABA

Automobilio statymo pagalba išjungiamą panaudojus stovėjimo stabdį arba automobilyje su automatine pavarų dėže parinkus režimą **P**.

#### **i** SVARBU

Pritvirtinus papildomus žibintus: Nepamirškite, kad jų negali užstoti jutikliai - tokiu atveju, papildomi žibintai gali būti palaikyti kliūtimis.

#### Galinė kamera

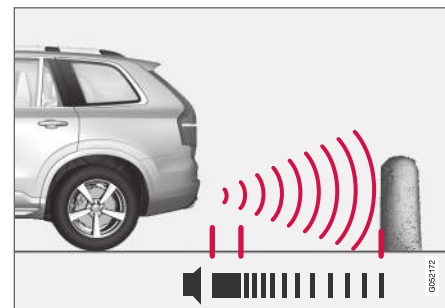

Ispėjamasis signalas yra nepertraukiamas likus mažiau nei apytiksliai 30 cm (1 pėd.) iki kliūties.

Galiniai jutikliai aktyvinami, jei automobilis ima riedėti atgal be įjungtos pavaros arba pavarų svirtis perjungiamą į atbulinės eigos padėtį.

Matavimo diapazonas pasiekia maždaug 1,5 metro (5 pėd.) atstumu už automobilio.

Važiuojant atbuline eiga su priekaba, kuri prijungta prie automobilio elektros sistemos, statymo pagalbos galiniai jutikliai išjungiami automatiškai.

### **i PASTABA**

Važiuojant atbuline eiga, pvz., prie kablo prikabinus priekabą arba pritvirtintus dviračių laikiklį ir neturint sumontuotos originalios „Volvo“ priekabos elektros instaliacijos, automobilio statymo pagalbą gali reikėti rankiniu būdu išjungti, kad jutikliai į juos nereaguotų.

### Šonuose

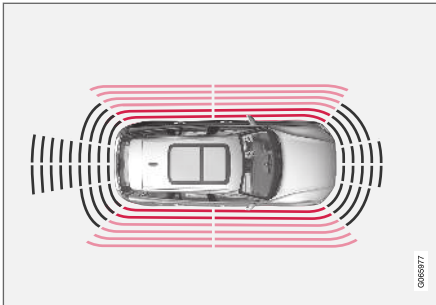

Ispėjamasis signalas ima tankiai pypsėti likus mažiau nei apytiksliai 25 cm (0,8 pėd.) iki kliūtis.

Užvedus variklį, statymo pagalbos šoniniai jutikliai aktyvinami automatiškai. Jie aktyvūs, kai greitis nesiekia 10 km/h (6 myl./val.).

Matavimo diapazonas yra maždaug 25 cm (0,8 pėd.) atstumu nuo šonų.

Tačiau šoninių jutiklių aptikimo zona ženkliai padidėja padidėjus priekinių ratų pasukimo kampui, ir esant pasuktam vairui aptinkamos skersai esančios kliūtys atstumu iki apytiksliai 90 cm (3 pėd.) už automobilio ar prieš jį.

### Susijusi informacija

- Parkavimo pagalbos sistema\* (p. 389)
- „Park Assist Pilot“ statymo kameros jutiklių laukai (p. 399)

## „Park Assist Pilot“ aktyvinimas ir išaktyvinimas\*

Statymo pagalbos funkciją „Park Assist Pilot“ galima aktyvinti arba išaktyvinti.

Priekiniai ir šoniniai statymo pagalbos detektoriai aktyvinami automatiškai, užvedus variklį. Galiniai detektoriai aktyvinami, jei automobilis pradeda riedėti atgal arba įjungiamo atbulinės eigos pavara.



Aktyvinkite arba išaktyvinkite funkciją šiuo mygtuku, esančiu centrinio ekrano funkcijų rodinyje.

- ŽALIA mygtuko indikacija – funkcija aktyvinta.
- PILKA mygtuko indikacija – funkcija išaktyvinta.

Jeigu automobilyje įrengta statymo pagalbos kamera\*, „Park Assist Pilot“ aktyvinti arba išaktyvinti taip pat galima iš atitinkamo kameros rodinio.

### Susijusi informacija

- Parkavimo pagalbos sistema\* (p. 389)

## Statymo pagalbos apribojimai

Statymo pagalbos sistema atskirais atvejais neaptinka tam tikrų objektų, todėl jos veikimas gali būti ribotas.

Vairuotojas turi žinoti šiuos riboto statymo pagalbos sistemos veikimo pavyzdžius:

### ⚠️ ĮSPĖJIMAS



Kai rodomas šis simbolis, atkreipkite papildomą dėmesį, kai važiuojate atbuline eiga, jei prie automobilio prijungta priekaba (su elektros jungtimi), dviračių laikiklis ar pan.

Šis simbolis rodo, kad važiuojant atbuline eiga statymo pagalbos jutikliai yra **išjungti** ir įspėja apie visas kliūtis.

### ! SVARBU

Objektai, pvz., grandinės, ploni blizgūs stulpeliai arba žemi barjerai gali patekti į „signalo šešėlį“ ir laikinai būti neaptikti jutiklių. Tokiu atveju vietoj perėjimo prie laukiamo nepertraukiamo signalo pypsėjimas gali netikėtai nutrūkti.

Jutikliai negali aptikti aukštų objektų, pvz., krovos rampų.

- Taip nutikus reikia būti itin atidiems ir manevruoti / statyti automobilį ypač lėtai arba nutraukti vykdomą statymo manevrą, kadangi jutiklių teikiama informacija tokiais atvejais ne visada būna patikima ir kyla didelė automobilio ar kitų objektų pažeidimo rizika.

### ! SVARBU

Esant tam tikroms sąlygoms, automobilio statymo sistema gali parodyti neteisingų įspėjimų signalų, kuriuos sukelia išoriniai garso šaltiniai, skleidžiantys tuos pačius ultragarso dažnius, kuriais veikia ir pati sistema.

Tokių šaltinių pavyzdžiai: garso signalai, šlapios padangos ant asfalto, pneumatiniai stabdžiai, motociklų išmetamųjų dujų garsai ir pan.

### i PASTABA

Kadangi vilkimo kablys yra sukonfigūruotas automobilio elektros sistemoje, funkcijai matuojant atstumą iki kliūties už automobilio, jo iškyša būna įtraukiama į skaičiavimus.

## Susijusi informacija

- Parkavimo pagalbos sistema\* (p. 389)

## Statymo pagalbos funkcijos ženklai ir pranešimai

Statymo pagalbos sistemos ženklai ir pranešimai gali būti rodomi vairuotojo ekrane ir (arba) centriname ekrane.

Lentelėje toliau pateikiami pavyzdžiai.

Ženklas	Pranešimas	Paaiškinimas
		Statymo atbuline eiga pagalbos jutikliai <b>išjungti</b> , todėl nėra garsinių įspėjimų apie kliūtis ar objektus.
	<b>Parkavimo pagalba</b> <b>Jutikliai užblokuoti, reikia nuvalyti</b>	Vienas ar daugiau šios sistemos jutiklių blokuojami – kuo greičiau patikrinkite ir ištaisykite.
	<b>Parkavimo pagalba</b> <b>Nepasiekiamo, Reikalinga tech. patikra</b>	Sistema neveikia taip, kaip turėtų. Reikia kreiptis į autoservisą – rekomenduojama susisiekti su įgaliotuoju „Volvo“ autoservisu.

Teksto pranešimą galima pašalinti, trumpai paspaudžiant  mygtuką, esantį vairo dešiniojos klaviatūros viduryje.

Jei pranešimas nedingsta: kreipkitės į autoservisą – rekomenduojama susisiekti su įgaliotuoju „Volvo“ autoservisu.

### Susijusi informacija

- Parkavimo pagalbos sistema\* (p. 389)

## Pagalbinės statymo sistemos kamera\*

Statymo pagalbos kamera gali padėti vairuotojui manevruoti ankštoje erdvėje, informuodama apie kliūtis centriniame ekrane pateiktu kameros rodomu vaizdu ir grafiniu piešiniu.

Stovėjimo pagalbos kamera – tai pagalbos funkcija, aktyvinama automatiškai, kai įjungiamo atbulinės eigos pavara arba rankiniu būdu, naudojantis centriniu ekranu.



Kameros vaizdo pavyzdys.

- 1 **Mastelis**<sup>105</sup> – vaizdas priartinamas arba atitolinamas.
- 2 **360° rodinys**\* – aktyvinamos / deaktyvinamos visos kameros
- 3 **PAS**\* – aktyvinama / deaktyvinama statymo pagalbos sistema

- 4 **Eilutės** – aktyvinamos / deaktyvinamos statymo pagalbos linijos
- 5 **Kablų**\* – aktyvinama / deaktyvinama vilkimo kablio pagalbinė linija<sup>106</sup>
- 6 **CTA**\* – aktyvinama / deaktyvinama „Cross Traffic Alert“

Objektai ir (arba) kliūtys gali būti arčiau automobilio, negu atrodo ekrane.

### **⚠️ ĮSPĖJIMAS**

- Statymo jutikliai turi riboto matomumo zonų, kuriose esančios kliūtys neaptinkamos.
- Būkite ypač atidūs, jei šalia automobilio yra žmonių ar gyvūnų.
- Atminkite: statant automobilį, priekinė jo dalis gali išsisukti į atvažiuojantį eismą.

<sup>105</sup>Priartinant statymo pagalbos linijos išjungiamos.

<sup>106</sup>Kai kuriose rinkose nesiūloma.



**⚠️ IŠPĖJIMAS**

- Ši funkcija yra papildomoji pagalba vairuotojui, skirta vairavimui palengvinti ir padaryti jį saugesnį. Ji negali išspręsti visų galinčių susidaryti situacijų visomis eismo, oro ir kelio sąlygomis.
- Vairuotojui rekomenduojama perskaityti visus Automobilio savininko vadovo skirsnius, susijusius su šia funkcija, kad sužinotų apie jos apribojimus ir į ką reikėtų atsižvelgti prieš pradėdant naudotis sistema.
- Pagalbos vairuotojui funkcijos nėra skirtos pakeisti vairuotojo dėmesį ir sprendimus. Vairuotojas visada lieka atsakingas ir privalo užtikrinti, kad automobilis būtų vairuojamas saugiai, tinkamu greičiu, palaikant tinkamą atstumą iki kitų transporto priemonių ir vadovaujantis galiojančiomis kelių eismo taisyklėmis bei reglamentais.

**Susijusi informacija**

- Pagalbos vairuotojui sistemos (p. 284)
- Statymo kamerų rodiniai\* (p. 395)
- Statymo kameros pagalbinės linijos\* (p. 397)
- „Park Assist Pilot“ statymo kameros jutiklių laukai (p. 399)
- Statymo pagalbos kameros įjungimas (p. 400)

- Statymo pagalbos kameros ženklai ir pranešimai (p. 402)
- Kameros ir radaro bloko apribojimai (p. 337)
- Parkavimo pagalbos sistema\* (p. 389)
- Cross Traffic Alert\* (p. 362)

**Statymo kamerų rodiniai\***

Ši funkcija gali pateikti sudėtinį 360° rodinį ir atskirus keturių kamerų rodinius: galinės, priekinės, kairiosios arba dešinėsios.



## ◀ 360° rodinys\*

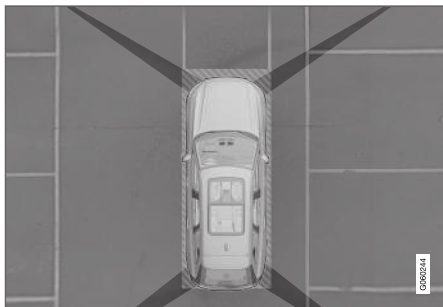

Statymo kamerų stebėjimo laukas su apytiksle dengimo zona.

Funkcija **360° rodinys** aktyvina visas statymo kameras ir centriniame ekrane vienu metu rodomos visos keturios automobilio pusės, o tai padeda vairuotojui manevruojant mažu greičiu stebėti, kas vyksta aplink automobilį.

360° rodinyje kiekvienos kameros vaizdą galima aktyvinti atskirai:

- Paspauskite pageidaujamo kameros stebėjimo lauko ekraną, pvz., paviršiuje priešais / virš priekinės kameros.



Kameros ženklas centrinio ekrano automobilio ženkle nurodo, kuri kamera aktyvi.

Jei automobilyje papildomai įdiegta „**Parkavimo pagalba**“\*\* sistema, atstumas iki aptiktų objektų papildomai iliustruojamas įvairių spalvų laukais.

Kameros aktyvinamos automatiškai arba rankiniu būdu.

### Galinė kamera

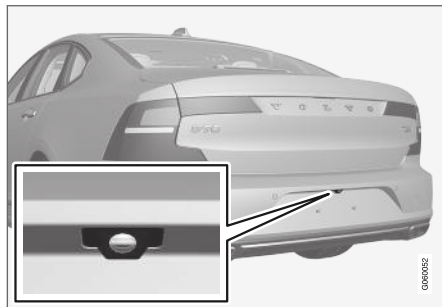

Atgal nukreipta kamera sumontuota virš valstybinio numerio lentelės.

Atgal nukreipta kamera parodo plačią zoną už automobilio. Tam tikruose modeliuose gali matyti buferio arba vilkimo kablo dalis.

Centriniame ekrane rodomi objektai gali atrodyti šiek tiek pakrypę. Tai yra normalu.

### Į priekį nukreipta kamera

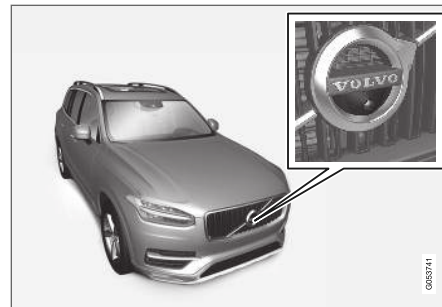

Pirmyn nukreipta statymo kamera įrengta grotelėse.

Priekinė kamera gali būti naudinga išvažiavime, kuriame matomumas į šonus ribotas, pvz., kai yra aukštos gyvatvorės. Ji būna aktyvi važiuojant iki 25 km/h (16 myl./val.) greičiu. Po to kamera išjungiama.

Jei automobilis nepasiekia 50 km/h (30 myl./val.) greičio ir pastarasis nukrenta žemiau 22 km/h (14 myl./val.) per 1 minutę nuo pirmyn nukreiptos kameros išjungimo, kamera vėl aktyvinama.

## Šoninės kameros



Šoninės kameros įrengtos kiekviename šoniniame veidrodėlyje.

Šoninės kameros gali rodyti vaizdą išilgai abiejų automobilio šonų.

## Susijusi informacija

- Pagalbinės statymo sistemos kamera\* (p. 394)
- Statymo pagalbos kameros įjungimas (p. 400)

## Statymo kameros pagalbinės linijos\*

Statymo pagalbos kameros nurodo automobilio padėtį jo aplinkos atžvilgiu, ekrane rodydamas linijas.



Statymo pagalbos linijų pavyzdys.

Statymo pagalbos linijos nurodo planinę automobilio išorinių gabaritų trajektoriją esant dabartiniam vairo pasukimo kampui: taip lengviau statyti

automobilį lygiagrečiai, įvažiuoti į ankštą stovėjimo vietą ar prijungti priekabą.

Linijos ekrane projektuojamos taip, tarsi jos būtų ant žemės už automobilio ir būtų tiesiogiai susijusios su vairo judesiais bei rodo trajektoriją, kuria automobilis važiuos postūkyje.

Šios statymo pagalbos linijos brėžiamos atsižvelgiant į automobilio labiausiai išsikišusias dalis, pvz., vilkimo kabli, šoninius veidrodėlius ir kampus.

### **i** PASTABA

- Važiuojant atgal su priekaba, kuri nėra prijungta prie automobilio elektros sistemos, ekrane rodomos **automobilio** (o ne priekabos) statymo pagalbos trajektorijos linijos.
- Priekabą prijungus prie automobilio elektros sistemos, ekrane statymo pagalbos linijos nerodomos.
- Artinant statymo pagalbos linijos nerodomos.





## ! SVARBU

- Nepamirškite, kad, pasirinkus galinės kameros vaizdą, monitoriuje rodomas tik už automobilio esantis plotas. Važiuodami atbuline eiga, atkreipkite dėmesį į automobilio šonus ir priekį.
- Tai taikoma ir priešingais atvejais. Prisiminkite, kas atsitinka su galinėmis automobilio dalimis, kai pasirenkamas priekinis kameros vaizdas.
- Atminkite, kad statymo pagalbos linijos atitinka **trumpiausią** maršrutą, todėl papildomo dėmesio skirkite automobilio šonams, kad jie į nieką nesiremtų sukant vairą, kai važiuojama pirmyn, ir kad automobilio priekis nieko nenubrauktų sukant vairą, kai važiuojama atbuline eiga.

### Statymo pagalbos linių 360° vaizdas\*

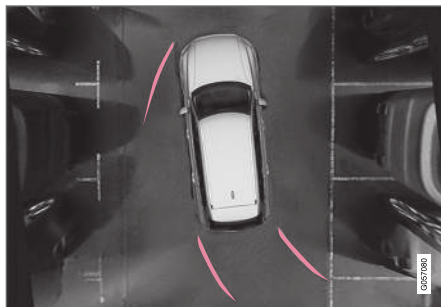

360° rodinys su statymo pagalbos linijomis.

Esant 360° rodiniui, orientacinės linijos rodomos už automobilio, prieš jį ir automobilio šone (atsižvelgiant į kelionės kryptį):

- Jei važiuojama pirmyn: linijos priekyje.
- Jei važiuojama atgal: šoninės linijos ir atbulinės eigos linijos.

Pasirinkus priekinę arba galinę kamerą, statymo pagalbos linijos pasirodo neatsižvelgiant į automobilio judėjimo kryptį.

Pasirinkus vieną šoninę kamerą, statymo pagalbos linijos pasirodo tik važiuojant atbuline eiga.

### Kablo orientacinė linija\*



Vilkimo kablys su statymo pagalbos linija.

- 1 Kablys** – aktyvinama kablo orientacinė linija.
- 2 Mastelis** – vaizdas priartinamas arba atitolinamas.

Kamera gali padėti prisijungiant priekabą, rodydama orientacinę liniją, vaizduojančią numatomą kablo „kelią“ iki priekabos.

1. Spauskite **Kablį** (1).
  - > Pasirodo vilkimo kablo projekcinės statymo pagalbos linijos: automobilio statymo pagalbos linijos automatiškai išjungiamos. Automobilio ir vilkimo kablo statymo pagalbos linijos negali būti rodomos vienu metu.
2. Jei reikia tikslesnio manevro, paspauskite **Mastelį** (2).
  - > Kameros vaizdas priartinamas.

### Susijusi informacija

- Pagalbinės statymo sistemos kamera\* (p. 394)

## „Park Assist Pilot“ statymo kameros jutiklių laukai

Jei automobilyje taip pat įrengta statymo pagalba, ties kiekvienu kliūtį aptikusiu jutikliu spalvotomis sritimis rodomas atstumas (360° rodinyje).

### Jutiklių atbulinės ir priekinės eigos laukai



Ekrane gali būti pateikiami spalvoti jutiklio laukai ant automobilio ženklo.

Pirmyn ir atgal nukreiptų jutiklių laukai, mažėjant atstumui iki kliūties, keičia spalvą – nuo GINTARO per ORANŽINĘ iki RAUDONOS.

Laukų spalvos važiujant atbuline eiga	Atstumas metrais (pėdomis)
Geltona	0,6–1,5 (2,0–4,9)
Oranžinė	0,3–0,6 (1,0–2,0)
Raudona	0–0,3 (0–1,0)

Laukų spalvos važiujant pirmyn	Atstumas metrais (pėdomis)
Geltona	0,6–0,8 (2,0–2,6)
Oranžinė	0,3–0,6 (1,0–2,0)
Raudona	0–0,3 (0–1,0)

RAUDONUOSE jutiklio laukuose pulsuojantis garsinis signalas pakinta į nepertraukiamą toną.



## ◀◀ **Jutiklio laukas šonuose**

Įspėjamieji signalai priklauso nuo automobilio planinio maršruto. Dėl to, visiškai susukus vairą, gali būti duodami įspėjimai apie įstrižai priešais automobilį ar už jo (o ne tik tiesiai pirmyn arba atgal) aptiktas kliūtis.

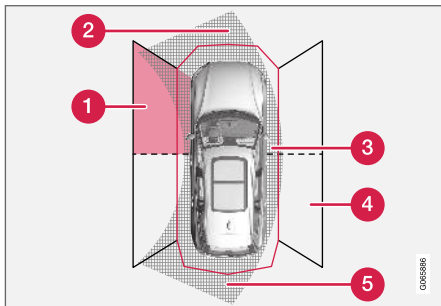

Statyimo jutiklių sektoriai, kuriuose gali būti aptikta kliūtis.

- 1 Kairysis priekinis jutiklio laukas
- 2 Kliūčių sektorius automobilio planiniame maršrute pirmyn – atsižvelgiant į vairo kampa
- 3 Dalis su RAUDONA lauko spalva ir intensyviai pulsuojančias tonas
- 4 Dešiniojo galinis jutiklio laukas
- 5 Kliūčių sektorius automobilio planiniame maršrute atgal – atsižvelgiant į vairo kampa.

Mažėjant atstumui iki kliūtis, šoninių laukų spalvos keičiasi iš GINTARINĖS į RAUDONĄ.

Šoninių laukų spalvos	Atstumas metrais (pėdomais)
Geltona	0,25–0,9 (0,8–3,0)
Raudona	0–0,25 (0–0,8)

Esant RAUDONIEMS jutiklio laukams, garsinis signalas pakinta iš pulsuojančio į intensyviai pulsuojančią.

## Susijusi informacija

- Pagalbinės statymo sistemos kamera\* (p. 394)

## Statymo pagalbos kameros įjungimas

Statymo pagalbos kamera paleidžiama automatiškai, kai įjungiamas atbulinės eigos pavara, arba rankiniu būdu, vienu iš centrinio ekrano funkcinių mygtukų.

## Kameros vaizdas važiuojant atbuline eiga

Įjungus atbulinės eigos pavara, ekrane pateikiamas 360° rodinys, jei paskutinį kartą buvo naudotas jis arba bet kuris iš šoninių rodimų. Priešingu atveju pateikiamas galinis rodinys.

## Rankinio kameros paleidimo rodinys



Stovėjimo kamerą galima įjungti šiuo mygtuku, pateikiamu centrinio ekrano funkcijų rodyje.

Ekrane iš pradžių pateikiamas paskutinis naudotas kameros rodinys. Vis dėlto, po kiekvieno variklio užvedimo, pirmiau buvusį šoninį rodinį pakeičia 360° rodinys ir anksčiau buvusį priartintą galinį rodinį pakeičia galinis rodinys.

## Automatinis kameros išaktyvinimas

Kad vairuotojas nebūtų blaškomas, priekinis rodinys išsijungia pasiekus 25 km/h (16 myl./val.) greitį. Jis automatiškai vėl aktyvinamas, jeigu greitis sumažėja iki 22 km/h (14 myl./val.) per 1 minutę, su sąlyga, kad greitis neviršijo 50 km/h (31 myl./val.).

Kiti kameros rodiniai išjungiami pasiekus  
15 km/h (9 myl./val.) ir pakartotinai neaktyvinami.

### **Susijusi informacija**

- Pagalbinės statymo sistemos kamera\*  
(p. 394)

## Statymo pagalbos kameros ženklai ir pranešimai

Statymo pagalbos kameros ženklai ir pranešimai gali būti rodomi vairuotojo ekrane ir (arba) centriname ekrane.

Toliau lentelėje pateikiami pavyzdžiai.

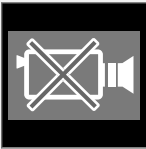
Ženklas	Pranešimas	Paaiškinimas
		Statymo atbuline eiga pagalbos jutikliai <b>išjungti</b> , todėl nėra garsinių įspėjimų apie kliūtis ar objektus ir jų lauko žymų.
		Kamera išjungta.
	<b>Parkavimo pagalba</b> Jutikliai užblokuoti, reikia nuvalyti	Vienas ar daugiau šios sistemos jutiklių blokuojami – kuo greičiau patikrinkite ir ištaisyskite.
	<b>Parkavimo pagalba</b> Nepasiekiamo, Reikalinga tech. patikra	Sistema neveikia taip, kaip turėtų. Reikia kreiptis į autoservisą – rekomenduojama susisiekti su įgaliotuju „Volvo“ autoservisu.



Teksto pranešimą galima pašalinti, trumpai paspaudžiant  mygtuką, esantį vairo dešinio-  
sios klaviatūros viduryje.

Jei pranešimas nedingsta: kreipkitės į autoservisą  
– rekomenduojama susisiekti su įgaliotuoju  
„Volvo“ autoservisu.

### **Susijusi informacija**

- Pagalbinės statymo sistemos kamera\*  
(p. 394)

## Aktyvioji statymo pagalba\*

„Park Assist Pilot“ (PAP<sup>107</sup>) statymo pagalba funkcija gali padėti vairuotojui manevruoti statant automobilį. Ši funkcija taip pat gali padėti išvairuoti iš lygiagretaus statymo vietos.



Funkcija pirmiausia patikrina, ar vieta pakankamai didelė, ir jeigu taip, padeda vairuotojui įvairuoti automobilį į tą vietą.

Centriniame ekrane rodomi ženklai, grafika ir tekstas apie įvairius veiksmus, kuriuos reikia atlikti ir kada atlikti.

### ⚠️ ĮSPĖJIMAS

- Statymo jutikliai turi riboto matomumo zonų, kuriose esančios kliūtys neaptinkamos.
- Būkite ypač atidūs, jei šalia automobilio yra žmonių ar gyvūnų.
- Atminkite: statant automobilį, priekinė jo dalis gali išsisukti į atvažiuojantį eismą.

### ⚠️ ĮSPĖJIMAS

- Ši funkcija yra papildomoji pagalba vairuotojui, skirta vairavimui palengvinti ir padaryti jį saugesnį. Ji negali išspręsti visų galinčių susidaryti situacijų visomis eismo, oro ir kelio sąlygomis.
- Vairuotojui rekomenduojama perskaityti visus Automobilio savininko vadovo skirsnius, susijusius su šia funkcija, kad sužinotų apie jos apribojimus ir į ką reikėtų atsižvelgti prieš pradėdant naudotis sistema.
- Pagalbos vairuotojui funkcijos nėra skirtos pakeisti vairuotojo dėmesį ir sprendimus. Vairuotojas visada lieka atsakingas ir privalo užtikrinti, kad automobilis būtų vairuojamas saugiai, tinkamu greičiu, palaikant tinkamą atstumą iki kitų transporto priemonių ir vadovaujantis galiojančiomis kelių eismo taisyklėmis bei reglamentais.

### 📘 PASTABA

PAP funkcija matuoja laisvą vietą ir vairuoja automobilį. Vairuotojas turi:

- stebėti zoną aplink automobilį;
- vykdyti centriniame ekrane pateikiamas instrukcijas;
- pasirinkti pavarą (atbulinė/priekinė eiga) – „dzingtelėjimas“ reiškia, kad vairuotojas turi pakeisti pavarą
- valdyti ir palaikyti saugų greitį;
- stabdyti ir sustoti.

### Susijusi informacija

- Pagalbos vairuotojui sistemos (p. 284)
- Statymo variantai su „Park Assist Pilot“\* (p. 405)
- Statymas su statymo pagalbos sistema „Park Assist Pilot“\* (p. 406)
- Išvažiavimas iš lygiagretaus statymo vietos naudojant „Park Assist Pilot“\* (p. 408)
- Aktyviosios statymo pagalbos apribojimai\* (p. 409)
- Kameros ir radaro bloko apribojimai (p. 337)
- Aktyviosios statymo pagalbos pranešimai\* (p. 412)

<sup>107</sup>Park Assist Pilot

## Statymo variantai su „Park Assist Pilot“<sup>108</sup>

„Park Assist Pilot“ (PAP<sup>108</sup>) galima naudoti šiose skirtingose statymo situacijose.

### Lygiagrečius statymas

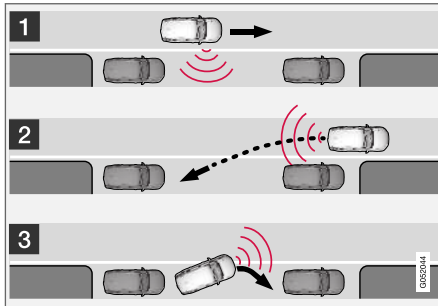

Lygiagrečius statymo principas

Ši funkcija pastato automobilį atlikdami šiuos veiksmus:

1. Nustatoma ir išmatuojama statymo vieta.
2. Automobilis įvairuoja į stovėjimo vietą atbuline eiga.
3. Automobilis į vietą pastatomas važiuojant pirmyn-atgal.

Pritaikius **Išvažiuoti iš vietos** funkciją, ji gali padėti ir išvažiuoti lygiagrečiai pastatytą automobilį iš jo stovėjimo vietos.

### Statmenas statymas

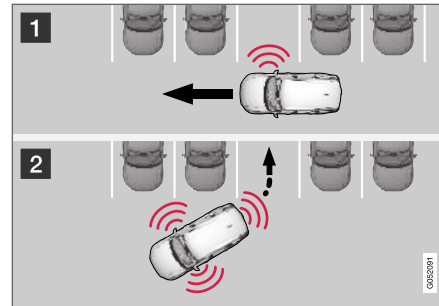

Statmenas statymo principas.

Ši funkcija pastato automobilį atlikdami šiuos veiksmus:

1. Nustatoma ir išmatuojama statymo vieta.
2. Automobilis nukreipiamas į vietą važiuojant atbuline eiga ir įvairuojamas į ją važiuojant pirmyn-atgal.

#### **PASTABA**

Išvažiuojant iš stovėjimo vietos, funkciją **Išvažiuoti iš vietos** galima naudoti tik lygiagrečiai pastatytam automobiliui išvažiuoti: ji neveikia, jei automobilis pastatytas statmenai.

### Susijusi informacija

- Aktyvioji statymo pagalba\* (p. 404)
- Išvažiavimas iš lygiagrečius statymo vietos naudojant „Park Assist Pilot“<sup>108</sup> (p. 408)

<sup>108</sup>Park Assist Pilot

## Statymas su statymo pagalbos sistema „Park Assist Pilot“\*\*

„Park Assist Pilot“ (PAP<sup>109</sup>) padeda vairuotojui pastatyti automobilį trimis žingsniais. Ši funkcija taip pat gali padėti vairuotojui išvažiuoti iš stovėjimo vietos.

Ši funkcija matuoja erdvę ir vairuoja automobilį, o vairuotojo darbas yra:

- stebėti, kas vyksta aplink automobilį;
- laikytis centriname ekrane pateikiamų nurodymų;
- pasirinkti pavarą (pirmyn/atgal) – „pling pling“ garsas nurodo, kada vairuotojui reikia perjungti pavarą;
- reguliuoti ir palaikyti saugų greitį;
- stabdyti ir sustoti.

Atėjus laikui atlikti įvairius žingsnius, centriname ekrane pasirodo ženklai, grafinė informacija ir (arba) tekstas.

Šią funkciją galima aktyvinti, jeigu užvedus variklį tenkinami toliau išdėstyti kriterijai:

- prie automobilio neprijungta priekaba;
- greitis nesiekia 30 km/h (20 myl./val.).

### **i** PASTABA

Kai funkcija ieško stovėjimo vietos, atstumas tarp automobilio ir stovėjimo vietų turėtų būti 0,5–1,5 metro (1,6–5,0 pėd.).

### Statymas

Ši funkcija pastato automobilį atlikdami šiuos veiksmus:

1. Nustatoma ir išmatuojama statymo vieta.
2. Automobilis įvairuoja į stovėjimo vietą atbuline eiga.
3. Automobilis pastatytas vietoje – tada sistema gali paprašyti vairuotoją perjungti pavarą ir įjungti stabdžius.

### Statymo vietų paieška ir matavimas



Funkciją galima aktyvinti centrinio ekrano funkcijų rodyne.

Ją taip pat galima pasiekti iš kameros rodių.

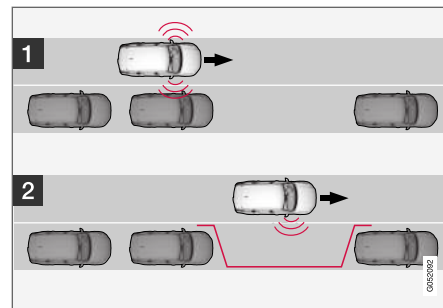

Lygiagretaus statymo principas.

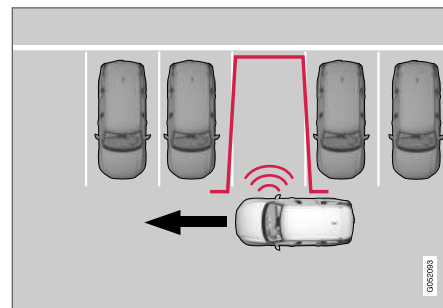

Statmeno statymo principas.

Važiukite ne didesniu nei 30 km/h (20 myl./val.) greičiu, jei statote lygiagrečiai arba 20 km/h (12 myl./val.), jei statote statmenai.

<sup>109</sup>Park Assist Pilot

1. Palieskite funkcijų rodinio arba kameros rodinio mygtuką **Įvažiuoti į stovėjimo vietą**.
  - > Funkcija PAP ieško stovėjimo vietos ir patikrina, ar surasta vieta yra pakankamai erdvi.
2. Būkite pasiruošę sustabdyti automobilį, kai centriniame ekrane pateikiamas grafikas ir pranešimas nurodo, kad aptikta tinkama stovėjimo vieta.
  - > Rodomas išskylantysis langas.
3. Pasirinkite **Statymas lygiagrečiai** arba **Parkavimas statmenai** ir įjunkite atbulinės eigos pavarą.

### **i PASTABA**

Funkcija ieško aplinkui laisvos vietos automobiliui pastatyti, pateikia nurodymus ir orientuoja automobilį keleivio puse. Jei reikia, kad automobilį būtų galima statyti ir vairuotojo gatvės pusėje:

- Įjunkite vairuotojo pusės posūkio signalą: tada sistema pradeda ieškoti stovėjimo vietos toje automobilio pusėje.

### **Įvažiavimas atbuline eiga į stovėjimo vietą**

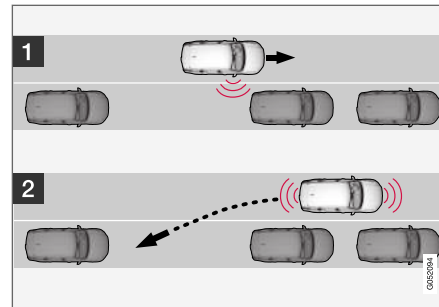

Lygiagrečiai.

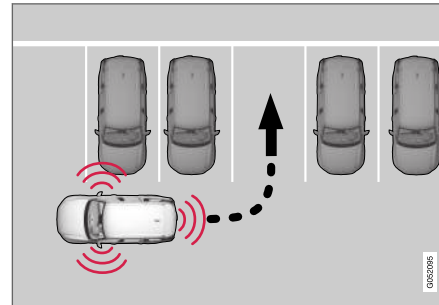

Statmenai.

Kaip atbuline eiga įvažiuoti automobilį į stovėjimo vietą:

1. Patikrinkite, ar už automobilio nieko nėra ir įjunkite atbulinę pavarą.
2. Lėtai ir atsargiai važiuokite atbuline eiga, neliesdami vairo ir ne didesniu nei maždaug 7 km/h (4 myl./val.) greičiu.
3. Būkite pasiruošę sustabdyti automobilį, kai tai padaryti nurodys centriniame ekrane pateikiamas grafikas ir pranešimas.

### **i PASTABA**

- Nelieskite vairo, kai ši funkcija yra įjungta.
- Įsitinkinkite, kad vairą galima laisvai sukinti ir nėra jokių kliūčių.
- Siekdami optimalių rezultatų, palaukite, kol vairas visiškai nustos sukintis: tik tada pradėkite važiuoti atgal ar pirmyn.

## ◀◀ Automobilio statymas stovėjimo vietoje

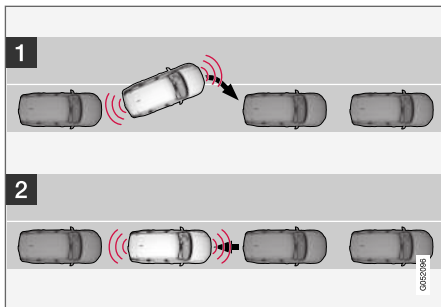

Lygiagretaus statymo principai.

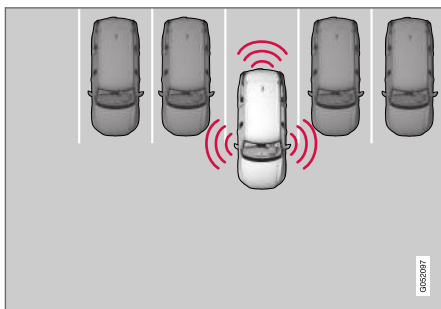

Statmeno statymo principai.

Atlikite šiuos veiksmus:

1. Perjunkite pavarų perjungimo svirtį į sistemos nurodytą padėtį, palaukite, kol bus pasuktas vairas, ir lėtai važiuokite pirmyn.
2. Būkite pasiruošę sustabdyti automobilį, kai tai padaryti nurodys centriniame ekrane pateikiamas grafikas ir pranešimas.
3. Įjunkite atbulinės eigos pavarą ir lėtai važiuokite atgal.
4. Būkite pasirengę sustabdyti automobilį, kai tai padaryti nurodys grafinė informacija ir pranešimas centriniame ekrane.

Funkcija automatiškai deaktyvinama ir grafiniais elementais bei pranešimu informuojama, kad automobilis sėkmingai pastatytas. Vairuotojui gali prireikti pakoreguoti pastatymo padėtį. Tik vairuotojas gali nuspręsti, ar automobilis pastatytas tinkamai.

### ! SVARBU

Įspėjimo atstumas yra trumpesnis, kai jutiklius naudoja „Park Assist Pilot“ (PAP<sup>110</sup>), palyginus su tuo, kai jutiklius naudoja statymo pagalbos sistema.

### Susijusi informacija

- Aktyvioji statymo pagalba\* (p. 404)

## Išvažiavimas iš lygiagretaus statymo vietos naudojant „Park Assist Pilot“\*

Funkcija Išvažiuoti iš vietos gali padėti vairuotojui išvažiuoti iš lygiagrečiojo pastatymo vietos.

### i PASTABA

Išvažiuojant iš stovėjimo vietos, funkciją Išvažiuoti iš vietos galima naudoti tik lygiagrečiai pastatytam automobiliui išvažiuoti: ji neveikia, jei automobilis pastatytas statmenai.



Funkcija Išvažiuoti iš vietos aktyvinama centrinio ekrano funkcijų rodyneje arba kameros rodyneje.

Atlikite šiuos veiksmus:

1. Palieskite funkcijų rodinio arba kameros rodinio mygtuką Išvažiuoti iš vietos.
2. Įjunkite tos pusės posūkio signalą, į kurią automobilis turi išvažiuoti iš stovėjimo vietos.
3. Būkite pasiruošę sustabdyti automobilį, kai tai padaryti nurodys centriniame ekrane pateikiamas grafikas ir pranešimas: vykdykite instrukcijas taip pat, kaip ir statymo procedūros atveju.

<sup>110</sup>Park Assist Pilot

Atkreipkite dėmesį, kad vairas gali „atšokti“ funkcijai nustojus veikti – vairuotojui gali reikėti pasukti vairą atgal iki didžiausio vairavimo kampo, norint išvažiuoti iš stovėjimo vietos.

Jei ši funkcija laiko, kad vairuotojas gali išvažiuoti iš stovėjimo vietos be jokio papildomo manevravimo, ji bus išjungta, net jei vairuotojas gali manyti, kad automobilis tebėra stovėjimo vietoje.

### Susijusi informacija

- Aktyvioji statymo pagalba\* (p. 404)

## Aktyviosios statymo pagalbos apribojimai\*

Funkcija „Park Assist Pilot“ PAP<sup>111</sup> negali aptikti visko visose situacijose ir todėl jos veikimas gali būti ribotas.

### ⚠️ ĮSPĖJIMAS

- Statymo jutikliai turi riboto matomumo zonų, kuriose esančios kliūtys neaptinkamos.
- Būkite ypač atidūs, jei šalia automobilio yra žmonių ar gyvūnų.
- Atminkite: statant automobilį, priekinė jo dalis gali išsisukti į atvažiuojantį eismą.

### ⚠️ ĮSPĖJIMAS

- Ši funkcija yra papildomoji pagalba vairuotojui, skirta vairavimui palengvinti ir padaryti jį saugesnį. Ji negali išspręsti visų galinčių susidaryti situacijų visomis eismo, oro ir kelio sąlygomis.
- Vairuotojui rekomenduojama perskaityti visus Automobilio savininko vadovo skirsnius, susijusius su šia funkcija, kad sužinotų apie jos apribojimus ir į ką reikėtų atsižvelgti prieš pradėdant naudotis sistema.
- Pagalbos vairuotojui funkcijos nėra skirtos pakeisti vairuotojo dėmesį ir sprendimus. Vairuotojas visada lieka atsakingas ir privalo užtikrinti, kad automobilis būtų vairuojamas saugiai, tinkamu greičiu, palaikant tinkamą atstumą iki kitų transporto priemonių ir vadovaujantis galiojančiomis kelių eismo taisyklėmis bei reglamentais.

### ⚠️ SVARBU

Skaičiuojant automobilio statymo manevrą, aukščiau nei jutiklių aptikimo zona esantys objektai neįtraukiami, todėl funkcija gali į stovėjimo vietą pradėti sukti pernelyg anksti, taigi, tokių stovėjimo vietų reikėtų vengti.

<sup>111</sup>Park Assist Pilot

- ◀ Vairuotojas turi žinoti šiuos riboto „Park Assist Pilot“ veikimo pavyzdžius:

### Statymo nutraukimas

Statymo seka išjungiamą tokiais atvejais:

- jei vairuotojas paliečia vairą;
- jei automobiliu važiuojama per greitai, viršijant 7 km/h (4 myl./val.);
- jei vairuotojas paspaudžia **Atšaukti** centriname ekrane;
- jei įsijungia stabdžių antiblokavimo arba elektroninė stabilumo kontrolės sistema, pvz., kai ratas ima slysti slidžiam kelyje;
- jeigu vairo stiprintuvus, esant nuo greičio priklausančiam vairo pasipriešinimu, veikia sumažėjusia galia, pvz., kai aukšta po perkaitimo.

Jei taikoma, pranešimas centriname ekrane nurodo priežastį, kodėl statymo seka nutraukta.

<b>!</b> <b>SVARBU</b>
Tam tikromis aplinkybėmis funkcija negali rasti stovėjimo vietų. Viena priežasčių gali būti tai, kad jutiklius trikdė išoriniai garso šaltiniai, kurie skleidžia tokius pačius ultragarso dažnius, kokiais veikia pati sistema. Tokie šaltiniai apima garso signalus, šlapias padangas ant asfalto, pneumatinius stabdžius, motociklų išmetimo vamzdžius ir t. t.

<b>i</b> <b>PASTABA</b>
Jutiklius dengiantis purvas, ledas ir sniegas sumažins jų funkcionalumą ir neleis atlikti matavimų.

### Vairuotojo atsakomybė

Vairuotojas turėtų nepamiršti, kad ši funkcija yra tik pagalba, o ne neklystanti visiškai automatinė funkcija. Taigi, vairuotojas turi būti visada pasiruošęs sustabdyti statymo veiksmus.

Be to, statant automobilį reikia atminti keletą momentų:

- Vairuotojas visada privalo pats įvertinti, ar funkcijos aptikta stovėjimo vieta tinka automobiliui pastatyti.
- Nenaudokite funkcijos, jeigu uždėtos sniego grandinės arba atsarginis ratas.

- Nenaudokite funkcijos, jei iš automobilio yra išsikišę kroviniai.
- Intensyvus lietus ir sniegas gali neleisti sistemai tinkamai išmatuoti statymo erdvės.
- Ieškodama stovėjimo vietos ir tikrinama jos dydį, funkcija gali nepastebėti objektų, esančių giliai stovėjimo vietoje.
- Siaurose gatvelėse esančios stovėjimo vietos ne visada tinka, kadangi gali nepakakti vietos manevruoti.
- Naudokite patvirtintas padangas<sup>112</sup> ir pripūskite jas iki tinkamo slėgio, nes tai turi įtakos funkcijos gebėjimui statyti automobilį.
- Funkcija pradeda nuo netoliese jau pastatytų transporto priemonių: jeigu jos pastatytos netinkamai, jūsų automobilio padangos ir ratlankiai gali būti apgadinti į bordiūrą.
- Jei vienas pastatytas automobilis bus išlindęs daugiau nei kiti, statymo statmenai vietos gali būti praleidžiamos arba pasiūlomos be reikalo.
- Funkcija skirta statyti automobilį tiesiose gatvėse, o ne staigiuose vingiuose ar posūkiuose. Dėl šios priežasties reikia pasirūpinti, kad funkcijai matuojant galimą stovėjimo vietą automobilis būtų su ja lygiagretus.

<sup>112</sup>„Patvirtintos padangos“ – tai to paties tipo ir gamintojo padangos kaip ir sumontuotosios ant automobilio, pristatyto iš gamyklos.



**! SVARBU**

Sumontavus kitokių aprobuotų matmenų ratlankį ir (arba) padangą, gali pakisti padangos apskritimo ilgis, o tai reiškia, kad gali tekti atnaujinti sistemos parametrus. Susisiekite su autoservisu. Rekomenduojama kreiptis į įgaliotąjį „Volvo“ autoservisą.

**Susijusi informacija**

- Aktyvioji statymo pagalba\* (p. 404)
- Nuo greičio priklausanti vairavimo jėga (p. 284)
- Kameros ir radaro bloko apribojimai (p. 337)

## Aktyviosios statymo pagalbos pranešimai\*

„Park Assist Pilot“ (PAP<sup>113</sup>) pranešimai gali būti rodomi vairuotojo ekrane ir arba centriniame ekrane.

Toliau lentelėje pateikiami pavyzdžiai.

Pranešimas	Paaiškinimas
<b>Parkavimo pagalba</b> <b>Jutikliai užblokuoti, reikia nuvalyti</b>	Vienas ar daugiau šios sistemos jutiklių blokuojami – kuo greičiau patikrinkite ir ištaisykite.
<b>Parkavimo pagalba</b> <b>Nepasiekiamo, Reikalinga tech. patikra</b>	Sistema neveikia taip, kaip turėtų. Reikia kreiptis į autoservisą – rekomenduojama susisiekti su įgaliotuoju „Volvo“ autoservisu.

Teksto pranešimą galima pašalinti, trumpai paspaudžiant  mygtuką, esantį vairo dešinio-sios klaviatūros viduryje.

Jei pranešimas nedingsta: kreipkitės į autoservisą – rekomenduojama susisiekti su įgaliotuoju „Volvo“ autoservisu.

### Susijusi informacija

- Aktyvioji statymo pagalba\* (p. 404)

<sup>113</sup>Park Assist Pilot

UŽVEDIMAS IR VAŽIAVIMAS

## Automobilio užvedimas

Automobilis paleidžiamas tuneliniame valdymo pulte esančia paleidimo rankenėle (nuotolinio valdymo raktelis turi būti automobilio salone).



Užvedimo rankenėlė tuneliniame valdymo pulte.

### ⚠️ ĮSPĖJIMAS

Prieš užvesdami:

- Prisisekite saugos diržą.
- Sureguliuokite sėdynę, vairą ir veidrodėlius.
- Pasirūpinkite, kad galėtumėte iki galo nuspausti stabdžių pedalą.

Nuotolinio valdymo raktelis paleidžiant automobilį fiziškai nenaudojamas, nes automobilis turi berakčio paleidimo funkciją (pasyvusis paleidimas).

Kaip paleisti automobilį:

1. Nuotolinio valdymo raktelis turi būti automobilyje. Jei automobilyje yra pasyviojo paleidimo funkcija, raktelis turi būti priekinėje salono dalyje. Jei automobilyje yra berakčio užrakinimo / atrakinimo funkcija\*, raktelis gali būti bet kurioje automobilio vietoje.
2. Iki galo nuspauskite ir laikykite nuspaustą stabdžių pedalą<sup>1</sup>. Automobiliuose su automatinė pavarų dėže reikia nustatyti pavarų dėžės padėtį **P** arba **N**. Jei automobilyje sumontuota mechaninė pavarų dėžė, pavarų svirtis turi būti neutralioje padėtyje arba turi būti nuspaustas sankabos pedalas.
3. Pasukite užvedimo rankenėlę pagal laikrodžio rodyklę ir atleiskite. Rankenėlė automatiškai grįžta į pradinę padėtį.

### **i** PASTABA

Automobilių dyzeliniai varikliai gali būti pradami užvesti su tam tikra delsa.

Užvedus variklį, starteris sukasi, kol užvedamas variklis arba suveikia starterio apsauga nuo perkaitimo.



Atsarginės skaityklės vieta tunelio valdymo pulte.

Jei užvedant vairuotojo ekrane pasirodo pranešimas **Nėra automobilio rakt.**, padėkite nuotolinio valdymo raktelį šalia atsarginio skaitytuvo. Tada pabandykite užvesti variklį dar kartą.

### **i** PASTABA

Kai dedate nuotolinio valdymo raktelį į atsarginį skaitytuvą, pasirūpinkite, kad šalia skaitytuvo nebūtų automobilio raktelių, metalinių daiktų ar elektroninių įrenginių (pvz., mobiliųjų telefonų, planšetinių kompiuterių, nešiojamųjų kompiuterių ar įkroviklių). Jei atsarginiame skaitytuve šalia vieno kito bus įdėti keli automobilio rakteliai, jie gali trikdyti vieni kitų veiklą.

<sup>1</sup> Jei automobilis juda, varikliui užvesti pakanka pasukti uždegimo ratuką pagal laikrodžio rodyklę.

**! SVARBU**

Jei variklio nepavyksta užvesti 3 bandymais, palaukite 3 minutes ir bandykite vėl. Šiek tiek palaukus padidėja akumulatoriaus užvedimo srovė.

**⚠ ĮSPĖJIMAS**

**Jokiu būdu** negalima išnešti nuotolinio valdymo pultelio iš automobilio, kai šis važiuoja ar yra velkamas.

**⚠ ĮSPĖJIMAS**

Išlipdami iš automobilio, būtinai pasiimkite su savimi nuotolinio valdymo raktelį ir užtikrinkite, automobilio elektros sistema būtų nustatyta į uždegimo padėtį **0**, ypač – jei automobilyje liko vaikas.

**i PASTABA**

Kai kuriuos variklius užvedus šaltus, greitis važiuojant tuščiaja eiga gali ženkliai padidėti. Taip daroma tam, kad emisijų išmetimo sistema kiek įmanoma greičiau pasiektų normalią darbinę temperatūrą, kuri sumažina išmetamų emisijų kiekį ir apsaugo aplinką.

**Susijusi informacija**

- Automobilio išjungimas. (p. 415)
- Uždegimo padėtys (p. 416)

- Vairo reguliavimas (p. 196)
- Užvedimas nuo kito akumulatoriaus (p. 462)
- Uždegimo režimo pasirinkimas (p. 417)

**Automobilio išjungimas.**

Automobilis išjungiamas naudojantis tuneliniame valdymo pulte esančiu uždegimo ratuku.



Užvedimo rankenėlė tuneliniame valdymo pulte.

Kaip išjungti automobilį:

- Pasukite uždegimo ratuką pagal laikrodžio rodyklę ir atleiskite: automobilis išjungiamas. Rankenėlė automatiškai grįžta į pradinę padėtį.

Jei automobilio su automatine pavarų dėže pavarų perjungiklis nėra padėtyje **P** arba jei automobilis ima riedėti:

- pasukite rankenėlę pagal laikrodžio rodyklę ir laikykite ją toje padėtyje, kol automobilis bus išjungtas.

#### ◀ Susijusi informacija

- Automobilio užvedimas (p. 414)
- Uždegimo padėtys (p. 416)
- Vairo reguliavimas (p. 196)
- Užvedimas nuo kito akumulatoriaus (p. 462)
- Uždegimo režimo pasirinkimas (p. 417)

#### Uždegimo padėtys

Galima nustatyti skirtingas automobilio elektros sistemos uždegimo padėtis (lygius), kuriose pasiekiamos įvairios funkcijos.

Kad būtų lengviau naudoti tam tikrą ribotą skaičių funkcijų, kai variklis išjungtas, automobilio elektros sistemą galima nustatyti į vieną iš trijų skirtingų lygių: **0**, **I** ir **II**. Šie lygiai automobilio savininko vadove vadinami „uždegimo padėtimis“.

Tolesnėje lentelėje pateikiamos konkrečioje uždegimo padėtyje (lygyje) pasiekiamos funkcijos:

Lygis	Funkcijos
<b>0</b>	<ul style="list-style-type: none"> <li>• Odometras, laikrodis ir termometras yra apšviesti<sup>A</sup>.</li> <li>• Galima reguliuoti elektra valdomas* sėdynes.</li> <li>• Galima naudotis elektra valdomais langais.</li> <li>• Įsijungia centrinis ekranas ir jį galima naudoti<sup>A</sup>.</li> <li>• Galima naudotis informacijos ir pramogų sistema<sup>A</sup>.</li> </ul> <p>Šiame režime funkcijos valdomos pagal laiką ir po trumpo laiko automatiškai išjungiamos.</p>
<b>I</b>	<ul style="list-style-type: none"> <li>• Galima naudoti stoglangį, elektra valdomus langus, 12 V galios lizdą automobilio salone, „Bluetooth“, navigacija, telefoną, ventiliatorių ir priekinio stiklo valytuvus.</li> <li>• Galima reguliuoti elektra valdomas sėdynes.</li> <li>• Galima naudoti 12 V galios maitinimo lizdus* bagažinėje.</li> </ul> <p><b>Šioje uždegimo padėtyje elektros vartotojai apkrauna akumuliatorių.</b></p>

Lygis	Funkcijos
II	<ul style="list-style-type: none"> <li>• Įsijungia priekiniai žibintai.</li> <li>• 5 sekundėms įsijungia įspėjamosios/indikatorių lemputės.</li> <li>• Aktyvinamos kelios kitos sistemos. Vis dėlto sėdinių pasosčių ir galinio lango šildymo funkciją galima aktyvinti tik paleidus automobilį.</li> </ul> <p><b>Šioje uždegimo padėtyje vartojama daug akumulatoriaus energijos, todėl jos reikėtų vengti!</b></p>

A Taip pat aktyvinama atidarius dureles.

### Susijusi informacija

- Automobilio užvedimas (p. 414)
- Vairo reguliavimas (p. 196)
- Užvedimas nuo kito akumulatoriaus (p. 462)
- Uždegimo režimo pasirinkimas (p. 417)

## Uždegimo režimo pasirinkimas

Galima nustatyti skirtingas automobilio elektros sistemos uždegimo padėtis (lygius), kuriose pasiekiamos įvairios funkcijos.

### Uždegimo padėties pasirinkimas



Užvedimo rankenėlė tunelineame valdymo pulte.

- **Uždegimo padėtis 0** – atraukite automobilį ir pasidėkite nuotolinio valdymo raktelį automobilio viduje.

### **i** PASTABA

Norint pasiekti I arba II lygį **neužvedant** variklio, **negalima** spausti stabdžių arba sankabos pedalo (automobiliuose su mechanine pavarų dėže), kai ketinama pasirinkti šias uždegimo sistemos padėtis.

- **Uždegimo padėtis I** – pasukite užvedimo rankenėlę pagal laikrodžio rodyklę ir atleis-

kite. Rankenėlė automatiškai grįžta į pradinę padėtį.

- **Uždegimo padėtis II** – pasukite užvedimo rankenėlę pagal laikrodžio rodyklę ir palaikykite vietoje apie 5 sekundes. Po to atleiskite rankenėlę, kuri automatiškai grįžta į pradinę padėtį.
- **Atgal į uždegimo padėtį 0** – kad grįžtumėte į uždegimo padėtį 0 iš padėčių I ir II, pasukite užvedimo rankenėlę pagal laikrodžio rodyklę ir atleiskite. Rankenėlė automatiškai grįžta į pradinę padėtį.

### Susijusi informacija

- Automobilio užvedimas (p. 414)
- Automobilio išjungimas. (p. 415)
- Uždegimo padėtys (p. 416)
- Vairo reguliavimas (p. 196)
- Užvedimas nuo kito akumulatoriaus (p. 462)

### Alkospyna\*

Alkospynos funkcija yra neleisti alkoholio vartojusiems asmenims vairuoti automobilio. Prieš užveddamas variklį, vairuotojas turi papūsti į alkotesterį, tada prietaisas nustato, ar vairuotojas vartojo alkoholio. Alkospyna kalibruojama pagal kiekvienos šalies galiojančią ribinę vertę, kuriai esant galima teisėtai vairuoti.

Automobilyje įrengta elektros jungties sąsaja, skirta įvairių „Volvo“ rekomenduojamų gamintojų ir modelių alkospynoms prijungti. Sąsaja palengvina alkospynos prijungimo procedūrą ir suteikia galimybę naudotis integruota funkcija, įskaitant automobilio pagrindiniame ekrane pateikiamus su alkospyna susijusius pranešimus. Informacijos apie konkrečią alkospyną rasite atitinkamos alkospynos gamintojo pateiktame savininko vadove.

### IŠPĖJIMAS

Alkospyna – tai tik pagalbinė priemonė: ji neatleidžia vairuotojo nuo atsakomybės. Vairuotojas privalo visada būti blaivus ir automobilį vairuoti saugiai.

### Susijusi informacija

- Alkospynos\* apėjimas (p. 418)
- Prieš užvedant variklį su alkospyna (p. 419)
- Automobilio užvedimas (p. 414)
- Uždegimo padėtys (p. 416)

### Alkospynos\* apėjimas

Jei susidarė avarinė padėtis ar alkospyna neveikia, norint vairuoti automobilį, galima šį įtaisą aplenkti.

Informacijos apie tai, kaip deaktivinti atitinkamą alkospyną, rasite jos atskirose instrukcijose.

### Apėjimo funkcijos aktyvinimas („Bypass“)

#### PASTABA

Visi apėjimo aktyvinimo veiksmai registruojami ir įrašomi į alkospynos valdymo bloko atmintį. Apėjimo veiksmo anuliuoti neįmanoma.

### Ekране pateikiamas pranešimas **Pūsti į alkospyną Praleisti?**:

- Jei rodoma „Atšaukti / taip“, pasirinkite apėjimą, vairo dešiniojoje klaviatūroje paspausdami dešiniąją rodyklę ir tada paspauskite mygtuką **O**.
- Jei rodoma „Taip“, pasirinkite apėjimą, paspausdami mygtuką **O**.

Dabar alkospyna apeita ir galima paleisti automobilį.

Galimų apėjimų skaičių prieš būtinąją priežiūrą galima pasirinkti įrengiant alkospyną.

### Susijusi informacija

- Alkospyna\* (p. 418)
- Prieš užvedant variklį su alkospyna (p. 419)

- Automobilio užvedimas (p. 414)
- Uždegimo padėtys (p. 416)



## Prieš užvedant variklį su alkospyna

Alkospyna įsijungia automatiškai ir ją galima naudoti atidarius automobilį.

### Būtina atminti

Norėdami, kad funkcija veiktų teisingai ir matavimo rezultatas būtų kuo tikslesnis:

- Venkite valgyti ar gerti likus maždaug 5 minutėms iki patikrinimo alkotesteriu.
- Venkite per daug plauti priekinį stiklą - dėl plovimo skystyje esančio alkoholio matavimo rezultatas gali būti neteisingas.

### **i** PASTABA

Pavažiavus automobiliu, variklį galima pakartotinai užvesti 30 minučių laikotarpyje be papildomo pūtimo į alkotesterį.

### Susijusi informacija

- Alkospynos\* apėjimas (p. 418)
- Alkospyna\* (p. 418)
- Automobilio užvedimas (p. 414)
- Uždegimo padėty (p. 416)

## Stabdymo funkcijos

Automobilio stabdžiai naudojami greičiui sumažinti arba neleisti automobiliui nuriudėti.

Be kojinio stabdžio ir stovėjimo stabdžio automobilyje įdiegtos kelios automatinės stabdymo pagalbos funkcijos. Jos gali padėti vairuotojui: tokiu atveju jam nereikia laikyti nuspausto stabdžių pedalo stovint prie šviesoforo arba pradėdant važiuoti įkalnėje.

Atsižvelgiant į automobilio įrangą, gali būti pasiekiamos šios automatinio stabdymo funkcijos:

- Automatinis stabdys stovint („Auto hold“ funkcija)
- Pajudėjimo įkalnėje pagalba („Hill Start Assist“)
- Automatinis stabdymas po susidūrimo
- City Safety

### Susijusi informacija

- Stabdymas koja (p. 419)
- Stovėjimo stabdžiai (p. 422)
- Automatinis stabdymas stovint (p. 425)
- Automatinis stabdymas po susidūrimo (p. 427)
- Pagalba pajudant įkalnėje (p. 426)
- City Safety™ (p. 342)

## Stabdymas koja

Stabdžių pedalas – tai stabdžių sistemos dalis.

Automobilyje įrengtos dvi stabdžių grandinės. Kai stabdžių kontūras apgadintas, stabdžių pedalą reikia nuspausti giliau. Todėl įprastam stabdymo poveikiui pasiekti reikia stipriau spausti pedalą.

Vairuotojo stabdžių pedalo slėgį sustiprina pagalbinių stabdžių įranga.

### **!** ĮSPĖJIMAS

Stabdžio stiprintuvus veikia tik veikiant varikliui.

Jei kojinis stabdys naudojamas esant išjungtam varikliui, pedalas atrodys standus ir automobiliui sustabdyti pedalą reikės spausti smarkiau.

Važiuojant itin kalvota vietoje arba vežant sunkius krovinius, patartina stabdžių sistemą tausoti, naudojant stabdymą varikliu ir mechaninio pavaraų perjungimo režimą. Stabdymas varikliu yra veiksmingiausias, kai važiuojant nuokalnėn būna įjungta ta pati pavara, kaip ir važiuojant įkalnėn.

### Stabdymo neblokuojant ratų sistema (ABS)

Automobilyje įrengta stabdžių antiblokavimo sistema (ABS<sup>2</sup>), kuri neleidžia stabdant užsiblokuoti ratams ir padeda suvaldyti automobilį. Suveikus

<sup>2</sup> Anti-lock Braking System

- ◀ šiai funkcijai, ant stabdžių pedalo gali būti jaučiama vibracija. Tai yra normalu.

Užvedus automobilį ir vairuotojui atleidus stabdžių pedalą, automatiškai atliekamas trumpas ABS sistemos testas. Papildomą sistemos automatinį bandymą galima vykdyti nedideliu greičiu. Bandymo metu stabdžių pedalas gali pulsuoti.

### Ženkliai vairuotojo ekrane

Ženklas	Paaiškinimas
	Patikrinkite stabdžių skysčio lygį. Jei kiekis per mažas, įpilkite stabdžių skysčio ir patikrinkite, kodėl mažėja stabdžių skysčio kiekis.
	Užvedus variklį, šviečia 2 sekundes: Automatinė funkcinė patikra. Šviečia ilgiau nei 2 sekundes: ABS sistemos triktis. Automobilio įprasta stabdžių sistema veikia ir toliau, tačiau be ABS funkcijos.

### **ISPĖJIMAS**

Jei vienu metu įsijungia abi – stabdžių triktis ir ABS triktis – įspėjamosios lemputės, vadinasi, stabdžių sistemoje įvyko triktis.

- Jei šiame etape stabdžių skysčio rezervuaro lygis yra normalus, atsargiai važiuokite iki artimiausio autoserviso ir paprašykite, kad jame patikrintų stabdžių sistemą. Rekomenduojama kreiptis į įgaliotąjį „Volvo“ autoservisą.
- Jei stabdžių skysčio lygis stabdžių skysčio rezervuare yra mažesnis nei **MIN**, nevažiukite, kol stabdžių skysčio lygis nepadidės. Privalu išsiaiškinti stabdžių skysčio praradimo priežastį.

### Susijusi informacija

- Stabdymo jėgos didinimas (p. 420)
- Automatinis stabdymas stovint (p. 425)
- Pagalba pajudant įkalnėje (p. 426)
- Stabdymas šlapiame kelyje (p. 421)
- Stabdymas žvyru pabarstytame kelyje (p. 421)
- Stabdžių sistemos techninė priežiūra (p. 421)
- Stabdžių žibintai (p. 160)

## Stabdymo jėgos didinimas

Stabdymo jėgos didinimo sistema (BAS<sup>3</sup>) padeda padidinti stabdymo jėgą stabdymo metu ir tuo būdu sutrumpinti stabdymo kelią.

Sistema nustato vairuotojo stabdymo stilių ir prireikus padidina stabdymo jėgą. Stabdymo jėgą galima padidinti iki lygio, pasiekiamo įsijungiant sistemai ABS. Atleidus stabdžio pedalą, ši funkcija laikinai išsijungia.

### **PASTABA**

Įjungus BAS, stabdžių pedalas nusileidžia šiek tiek žemiau nei įprastai. Spauskite (laikykite) stabdžių pedalą tiek, kiek reikia.

Atleidus stabdžių pedalą, stabdymas nutraukiamas.

### Susijusi informacija

- Stabdymas koja (p. 419)

<sup>3</sup> Brake Assist System

## Stabdymas šlapiame kelyje

Ilgą laiką važiuojant šlapiu keliu nestabdžius, pirmojo stabdymo metu stabdžiai gali šiek tiek uždelsti.

Taip gali nutikti ir nuplovus automobilį autoplovykloje. Tokiu atveju pedalą reikia spausti smarkiau. Todėl iki priekyje važiuojančių transporto priemonių palaikykite didesnį atstumą.

Pavažiavę šlapiu keliu ar nuplovę automobilį autoplovykloje, smarkiai pastabdykite. Taip pašildysite stabdžių diskus, jie greičiau išdžius ir apsaugosite juos nuo korozijos. Stabdydami atsižvelkite į esamą eismo situaciją.

### Susijusi informacija

- Stabdymas koja (p. 419)
- Stabdymas žvyru pabarstytame kelyje (p. 421)

## Stabdymas žvyru pabarstytame kelyje

Važiuojant druska pabarstytu keliu, ant stabdžių diskų ir įdėklų gali susidaryti druskos sluoksnis.

Taip pailgėja stabdymo kelias. Tokiu atveju iki priekyje važiuojančių transporto priemonių reikia palaikyti didesnį saugų atstumą. Be to, atlikite šiuos veiksmus:

- Retkarčiais pastabdykite, kad pašalintumėte druskos sluoksnį. Užtikrinkite, kad stabdydami nekelsite pavojaus kitiems eismo dalyviams.
- Baigę kelionę ir prieš pradėdami kitą atsargiai nuspauskite stabdžių pedalą.

### Susijusi informacija

- Stabdymas koja (p. 419)
- Stabdymas šlapiame kelyje (p. 421)

## Stabdžių sistemos techninė priežiūra

Reguliariai tikrinkite stabdžių sistemos komponentus, ar nesusidėvėjo.

Siekdami, kad automobilis būtų kuo saugesnis ir patikimesnis, laikykitės „Volvo“ aptarnavimo intervalų, nurodytų aptarnavimo ir garantijos knygelėje. Naujos, ką tik pakeistos stabdžių trinkelės bei stabdžių diskai neužtikrina optimalaus stabdymo efekto, kol „neįsdirba“ (kelis šimtus kilometrų). Sumažėjusį stabdymo efektą kompensuosite smarkiau spausdami stabdžių pedalą. „Volvo“ rekomenduoja naudoti tik „Volvo“ patvirtintus stabdžių įdėklus.

### SVARBU

Reikia reguliariai tikrinti stabdžių sistemos komponentų nusidėvėjimo lygį.

Susisiekite su autoservisu, kur gausite informacijos apie procedūrą arba paprašykite autoserviso specialistų atlikti patikrą. Rekomenduojama kreiptis į įgaliojantį „Volvo“ autoservisą.

### Susijusi informacija

- Stabdymas koja (p. 419)

## Stovėjimo stabdžiai

Stovėjimo stabdys neleidžia automobiliui nuriedėti iš stovimos padėties, mechaniškai užrakinamas / užblokuodamas du ratus.



Stovėjimo stabdžio valdymo elementas įrengtas tuneliuotame valdymo pulte, tarp sėdynių.

Ijungiant elektra valdomą stovėjimo stabdį, gali pasigirsti silpnas elektrinio variklio ūžesys. Ūžesys gali būti girdimas ir stovėjimo stabdžių automatinės funkcijos tikrinimo metu.

Jeigu aktyvinant stovėjimo stabdį automobilis stovi, stabdys veikia tik galinius ratus. Jeigu stovėjimo stabdys aktyvinamas automobiliui judant, tuomet naudojami įprastiniai stabdžiai, t.y. stabdomi visi keturi ratai. Stabdymo funkcija pasikeičia į galinių ratų, kai automobilis beveik sustoja.

## Susijusi informacija

- Stovėjimo stabdžio aktyvinimas ir deaktyvinimas (p. 422)
- Automobilio statymas nuolydyje (p. 424)
- Ką daryti įvykus stovėjimo stabdžio trikdžiai (p. 424)
- Automatinis stabdymas stovint (p. 425)

## Stovėjimo stabdžio aktyvinimas ir deaktyvinimas

Ijunkite stovėjimo stabdį, kad stovintis automobilis nenuriedėtų.

## Kaip įjungti stovėjimo stabdį



1. Patraukite valdymo elementą aukštyn.
  - > Aktyvinus stovėjimo stabdį, pradeda šviesti ženklas vairuotojo ekrane.
2. Patikrinkite, ar automobilis stovi.

## Ženklas vairuotojo ekrane

Ženklas	Paaiškinimas
	Šis ženklas įsijungia aktyvinus stovėjimo stabdį. Jei ženklas mirksi, vadinasi, įvyko trikdžiai. Perskaitykite pranešimą vairuotojo ekrane.

## Automatinis įjungimas

Stovėjimo stabdys aktyvinamas automatiškai

- kai automobilis išjungtas ir centriniame ekrane aktyvinta automatinio stovėjimo stabdžio įjungimo nuostata.
- kai stačiame nuolydyje parenkama pavarų dėžės padėtis **P**<sup>4</sup>.
- jeigu aktyvinta funkcija „Auto hold“ (automatinis stabdys stovėjimo metu) ir
  - automobilis jau ilgą laiką stovi (5-10 minučių);
  - automobilis išjungiamas;
  - vairuotojas išlipa iš automobilio.

## Avarinis stabdys

Avariniu atveju, automobiliui judant, stovėjimo stabdį galima aktyvinti patraukiant ir palaikant valdymo elementą. Stabdymas nutraukiamas, kai atleidžiamas valdymo elementas arba paspaudžiamas akceleratoriaus pedalas.

### **i** PASTABA

Suaktyvinus avarinio stabdymo funkciją važiuojant dideliu greičiu, pasigirsta signalas.

## Stovėjimo stabdžio deaktyvinimas



### Išjungimas rankiniu būdu

1. Iki galo nuspauskite stabdžio pedalą.
2. Paspauskite valdymo elementą žemyn.
  - > Stovėjimo stabdys atsileidžia ir ženklas vairuotojo ekrane išsijungia.

### Išjungimas automatiškai

1. Užveskite variklį.

2. Su automatine pavarų dėže:

Iki galo nuspauskite stabdžio pedalą. Nustatykite pavarų dėžės padėtį **D** arba **R** ir nuspauskite greičio pedalą.

Su mechanine pavarų dėže:

Nuspauskite sankabos pedalą ir pasirinkite tinkamą pavarą. Atleiskite sankabos pedalą ir greitėkite.

- > Stovėjimo stabdys atsileidžia ir ženklas vairuotojo ekrane išsijungia.

### **i** PASTABA

Kad išaktyvinimas įvyktų automatiškai, vairuotojas turi arba užsisėgti saugos diržą, arba turi būti uždarytos vairuotojo durelės.

## Susijusi informacija

- Automatinio stovėjimo stabdžio aktyvinimo nuostata (p. 424)
- Ką daryti įvykus stovėjimo stabdžio trikdžiai (p. 424)
- Stovėjimo stabdžiai (p. 422)
- Automobilio statymas nuolydyje (p. 424)

<sup>4</sup> Taikoma automatinei pavarų dėžei.

## Automatinio stovėjimo stabdžio aktyvinimo nuostata

Pasirinkite, ar stovėjimo stabdys turi būti aktyvintas automatiškai, kai išjungtas automobilis.

Kaip pakeisti nuostatą:

1. Centrinio ekrano viršutiniame rodinyje palieskite **Nuostatos**.
2. Norėdami pažymėti arba atžymėti funkciją **Automatiškai įjungti stovėjimo stabdį**, paspauskite **My Car → Stovėjimo stabdys ir pakaba**.

## Susijusi informacija

- Stovėjimo stabdžio aktyvinimas ir deaktyvinimas (p. 422)
- Stovėjimo stabdžiai (p. 422)

## Automobilio statymas nuolydyje

Statydami automobilį nuolydyje, būtinai įjunkite stovėjimo stabdį.

### ĮSPĖJIMAS

Statydami nuolydyje, visada įjunkite stovėjimo stabdį. Vien įjungti pavarą arba automatinės transmisijos padėtį **P** neužtenka, kad automobilis visais atvejais būtų laikomas vietoje.

Jei automobilis pastatytas įkalnėje:

- Pasukite ratus **nuo** kelkraščio.

Jei automobilis pastatytas nuokalnėje:

- Pasukite ratus į kelkraštį.

## Vežant sunkus krovinius įkalnėn

Jei stovėjimo stabdžiai atleidžiami automatiškai, įkalnėn vežamas sunkus krovinys, pavyzdžiui, priekaba, gali imti riedėti atgal. Išvenkite šios situacijos, nuvažiuodami patraukę valdymo elementą aukštyn. Kai variklis pasieks traukos jėgą, atleiskite svirtį.

## Susijusi informacija

- Stovėjimo stabdžio aktyvinimas ir deaktyvinimas (p. 422)

## Ką daryti įvykus stovėjimo stabdžio triktį

Jei po kelių bandymų nepavyksta deaktyvinti ar aktyvinti stovėjimo stabdžio, susisiekite su įgaliotuoju „Volvo“ autoservisu.

Jei mėginama važiuoti su įjungtu stovėjimo stabdžiu, pasigirsta įspėjamasis signalas.

Jei automobilį reikia pastatyti ir pašalinti galimą triktį, ratai turi būti atsukti kaip statant nuolydyje, o pavarų perjungiklis turi būti nustatytas į padėtį **P** (arba turi būti įjungta pirmoji pavana, jei pavarų dėžė mechaninė).



## Žema akumulatoriaus įtampa

Jeigu akumulatoriaus įtampa per žema, stovėjimo stabdžio neįmanoma nei išjungti, nei įjungti. Jei akumulatoriaus įtampa per žema, prijunkite pagalbinį akumuliatorių.

## Stabdžių trinkelų keitimas

Dėl elektrinio stovėjimo stabdžio konstrukcijos galinius stabdžių įdėklus reikia pakeisti autoservise. Rekomenduojama kreiptis į įgaliotąjį „Volvo“ autoservisą.

### Ženkli vairotojo ekrane

Ženkli	Paiškiniimas
	Jei ženkli mirksi, vadinasi, įvyko triktis. Žr. pranešimą vairotojo ekrane.
	Stabdžių sistemos gedimas. Žr. pranešimą vairotojo ekrane.
	Informacinis pranešimas vairotojo ekrane.

### Susijusi informacija

- Stovėjimo stabdžio aktyvinimas ir deaktyvinimas (p. 422)
- Automobilio statymas nuolydyje (p. 424)
- Akumulatorius (p. 605)
- „Volvo“ aptarnavimo programa (p. 580)

### Automatinis stabdymas stovint

Automatinis stabdymas stovint („Auto Hold“) – tai funkcija, leidžianti vairotoju nukelti koją nuo stabdžių pedalo neprarandant stabdymo efekto, kai automobilis sustoja prie šviesoforo ar sankryžos.

Sustojus automobiliui, stabdžiai įjungiami automatiškai. Automobiliui vietoje laikyti funkcija gali naudoti kojinių stabdį arba stovėjimo stabdį. Ji veikia bet kokiame nuolydyje. Nuvažiuojant stabdžiai automatiškai atsijungia (jei vairotojas segi saugos diržą).



#### PASTABA

Stabdant iki sustojimo įkalnėje arba nuokalnėje, prieš atleidžiant stabdžių pedalas turi būti paspaudžiamas šiek tiek smarkiau, kad automobilis nenuriedėtų.

Stovėjimo stabdys aktyvinamas, jei

- išjungiamas automobilis;
- atidaromos vairotojo durelės;
- vairotojas atsisega saugos diržą;
- automobilis kurį laiką stovi (5–10 minučių).

### Ženkli vairotojo ekrane

Ženkli	Paiškiniimas
	Ženkli ima šviesti, kai funkcija automobiliui vietoje laikyti naudoja pagrindinius stabdžius.
	Ženkli ima šviesti, kai funkcija automobiliui vietoje laikyti naudoja stovėjimo stabdį.

### Susijusi informacija

- Automatinio stabdymo aktyvinimas ir deaktyvinimas stovint (p. 426)
- Stabdymas koja (p. 419)
- Stovėjimo stabdžiai (p. 422)
- Pagalba pajudant įkalnėje (p. 426)

## Automatinio stabdymo aktyvinimas ir deaktyvinimas stovint

Automatinio stabdymo funkcija stovint aktyvinama tunelinio valdymo pulto mygtuku.



- Funkcijai aktyvinti arba deaktyvinti paspauskite tuneliniame valdymo pulte pateiktą mygtuką.
  - > Aktyvinus funkciją, mygtuke ima šviesti indikatorius. Funkcija lieka aktyvinta ir tada, kai variklis užvedamas kitą kartą.

### Taikoma išjungiant



Funkcija būna aktyvi ir laiko automobilį pagrindiniais stabdžiais (šviečia ženklas A). Norint deaktyvinti, reikia vienu metu nuspausti stabdžių pedalą ir mygtuką.

- Funkcija lieka deaktyvinta, kol galiausiai vėl aktyvinama.
- Deaktyvinus šią funkciją, pajudėjimo įkalnėje pagalba (HSA) išlieka aktyvi, kad, pradėdant važiuoti į kalnę, automobilis neimtų riedėti atgal.

### Susijusi informacija

- Automatinis stabdymas stovint (p. 425)

## Pagalba pajudant įkalnėje

Pajudėjimo įkalnėje pagalba („HSA“<sup>5</sup>) neleidžia automobiliui riedėti atgal pradėdant važiuoti į kalnėn. Važiuojant atbuline eiga įkalnėje, ji neleidžia automobiliui riedėti pirmyn.

Ši funkcija kelias sekundes palaiko slėgi stabdžių sistemoje, kol vairuotojas perkelia koją nuo stabdžių prie greičio pedalo.

Pagalbinio stabdymo funkcija automatiškai išjungama po kelių sekundžių arba vairuotojui pradėjus važiuoti.

Pajudėjimo įkalnėje pagalba būna aktyvinta netgi tada, kai išaktyvinama automatinio stabdžio stovint funkcija („Auto hold“).

### Susijusi informacija

- Automatinis stabdymas stovint (p. 425)
- Stabdymas koja (p. 419)

<sup>5</sup> Hill Start Assist



## Automatinis stabdymas po susidūrimo

Susidūrus, kai aktyvinami pirotechniniai saugos diržo įtempikliai ar saugos oro pagalvės, ar automobiliu partrenkus stambų gyvūną, automatiškai įjungiami automobilio stabdžiai. Šia funkcija apsaugoma nuo papildomo susidūrimo arba sumažinami jo padariniai.

Po rimtos avarijos kyla pavojus, kad automobilio nebebus galima valdyti. Siekiant išvengti galimo papildomo susidūrimo su kita transporto priemone ar kita kliūtimi arba sušvelninti jo padarinius, savaime aktyvinama automatinio stabdymo sistema, kuri saugiai sustabdo automobilį.

Stabdymo metu įjungiami stabdžių žibintai ir avarinis signalas. Automobiliumi sustojus, avarinis signalas lieka veikti toliau ir įjungiamas stovėjimo stabdys.

Jei stabdymo jėgos nepakanka, pvz., kyla pavojus, kad į sustojusį automobilį trenksis iš paskos važiuojančios transporto priemonės, vairuotojas gali perimti sistemos valdymą, nuspausdamas akceleratoriaus pedalą.

Funkcija daro prielaidą, kad stabdžių sistema po susidūrimo išliko sveika.

Stabdymo pagalba veikia saugos sistemose „Rear Collision Warning“ ir „Blind Spot Information“.

## Susijusi informacija

- Rear Collision Warning (p. 356)
- BLIS\* (p. 357)
- Stabdymo funkcijos (p. 419)

## Pavarų dėžė

Pavarų dėžė yra automobilio transmisijos mazgo tarp variklio ir varomųjų ratų dalis. Pavarų dėžės funkcija – keisti pavarų santykį atsižvelgiant į greičio ir galios poreikius.

Pavarų dėžės būna dviejų pagrindinių tipų: mechaninės ir automatinės.

Mechaninės pavarų dėžės turi šešis laipsnius, o automatinės – aštuonis. Didelis pavarų perjungimo skaičius reiškia, kad galima efektyviai naudoti variklio sukimo momentą ir galios diapazoną. Dvi aukščiausios automatinės pavarų dėžės pavaros padeda taupyti degalus važiuojant pastoviomis variklio apsukomis.

Automatinės pavarų dėžės pavaras galima perjungti ir rankiniu būdu. Vairuotojo ekrane atitinkamai rodoma, kuri pavara šiuo metu įjungta.

### SVARBU

Siekiant išvengti bet kokių pavaros komponentų apgadavimo, tikrinama pavarų dėžės darbinė temperatūra. Kilus perkaitimo pavojui, vairuotojo ekrane įsijungia įspėjamasis ženklas ir parodomas teksto pranešimas. Vykdykite pateikiamas rekomendacijas.

## Ženkla vairuotojo ekrane

Jei pavarų dėžėje įvyksta triktis, vairuotojo ekrane pateikiamas ženklas ir pranešimas.





Ženklas	Paaškinimas
	Informacija arba klaidos pavarų dėžėje pranešimas. Įvykdykite pateiktą rekomendaciją.
	Pavarų dėžė karšta arba perkaito. Įvykdykite pateiktą rekomendaciją.
	<b>Sumažinta galia/Sumažintas pagreičio rezervas</b> Užregistravus laikinąją pavaros agregato triktį, automobilis gali pradėti veikti avariniu režimu ir sumažinti variklio galią, kad pavaros agregatas nebūtų apgadintas.

### Susijusi informacija

- Automatinės pavarų dėžės padėtys (p. 429)
- Mechaninė pavarų dėžė (p. 428)
- Pavaros keitimo indikatorius (p. 433)

## Mechaninė pavarų dėžė

Jei pavarų dėžė mechaninė, vairuotojas gali pats įjungti tinkamą pavarą, atsižvelgdamas į konkrečiu metu esantį greičio ir galios poreikį.

### Pavaros perjungimas

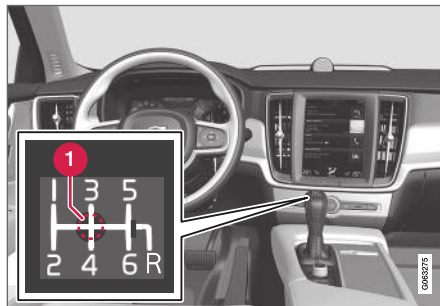

#### 1 Neutrali padėtis (N)

Mechaninėje pavarų dėžėje yra šešios pavaros, jų perjungimo schema pavaizduota ant pavarų svirties galvutės.

- Perjungiant pavaras, būtina iki galo nuspausti sankabos pedalą.
- Perjungus pavarą, nukelkite pėdą nuo sankabos pedalo.

### Atbulinės eigos pavaros blokatorius

Atbulinės pavaros blokatorius neleidžia per klaidą įjungti atbulinės pavaros, kai važiuojate pirmyn.

- Laikykitės ant pavarų perjungimo svirties pateiktos pavarų perjungimo tvarkos ir pradėkite nuo neutraliosios padėties, tik tada perjunkite į padėtį **R**.
- Atbulinę pavarą galima įjungti tik automobiliui stovint.

### Stovint

#### ĮSPĖJIMAS

Visada naudokite stovėjimo stabdį, kai automobilį statote ant šlaito - nepakanka palikti automobilį įjungtą, kad jis stovėtų.

### Susijusi informacija

- Pavarų dėžė (p. 427)
- Pavaros keitimo indikatorius (p. 433)

## Automatinės pavarų dėžės padėtys

Jei automobilyje sumontuota automatinė pavarų dėžė, sistema įjungia tokią pavarą, kad vairavimas būtų optimalus. Pavarų dėžė turi ir rankinio perjungimo režimą.



Vairuotojo ekrane rodoma parinkta pavaara:

**P, R, N, D** arba **M**.

Rankinio pavarų perjungimo režime papildomai rodoma naudojama pavaara.

### Pavarų padėtys

#### Stovėjimo padėtis – P

Pavarų perjungimo svirtį nustačius į **P** padėtį, pavarų dėžė mechaniškai blokuojama.

Kai automobilis pastatytas arba užvedant variklį turi būti parinkta padėtis **P**. Pavarų perjungiklį nustatant į stovėjimo padėtį, automobilis turi nejudėti.

Norint iš stovėjimo padėties pasirinkti kitą pavarų režimą, turi būti nuspaustas stabdžių pedalas ir parinkta uždegimo padėtis **II**.

Norėdami pastatyti automobilį, įjunkite stovėjimo stabdį ir nustatykite stovėjimo padėtį.

#### **⚠️ ĮSPĖJIMAS**

Statydami nuolydyje, visada įjunkite stovėjimo stabdį. Vien įjungti pavarą arba automatinės transmisijos padėtį **P** neužtenka, kad automobilis visais atvejais būtų laikomas vietoje.

#### **ⓘ PASTABA**

Pavarų perjungiklis turi būti **P** padėtyje, kad būtų galima automobilį užrakinti ir įjungti signalizaciją.

#### Atbulinės eigos padėtis – R

Kad galėtumėte važiuoti atbuline eiga, pasirinkite padėtį **R**. Jungiant atbulinės eigos padėtį, automobilis turi nejudėti.

#### Neutrali padėtis – N

Tai reiškia, kad neįjungta jokia pavaara ir variklį galima užvesti. Jei automobilis stovi pavarų perjungikliui esant padėtyje **N**, būtina įjungti stovėjimo stabdį.

Norint pakeisti pavarų perjungiklio padėtį iš neutralios į kitą, reikia nuspausti stabdžių pedala (turi būti įjungta uždegimo padėtis **II**).

#### Važiavimo padėtis – D

**D** yra normali važiavimo padėtis. Priklausomai nuo pagreičio ir greičio, greitėjama arba lėtėjama automatiškai.

Perjungiant pavarų dėžės režimą iš **R** į **D**, automobilis privalo stovėti.



#### ◀ Rankinis pavarų perjungimo režimas – M



Mechaninį pavarų perjungimo režimą galite įjungti bet kuriuo metu važiuodami. Atleidus akceleratoriaus pedalą, automobilis stabdomas varikliu.

Pasirinkite rankinį pavarų perjungimo režimą, perstumdami pavarų perjungiklį į šoną nuo padėties **D** iki galinės padėties ties „±“. Vairuotojo ekrane rodoma, kuri pavara naudojama.

- Paspauskite pavarų perjungiklį pirmyn į padėtį „+“ (pliusas), kad perjungtumėte vieną žingsnelį pirmyn, tada atleiskite jį.
- Patraukite pavarų perjungiklį atgal į padėtį „-“ (minusas), kad perjungtumėte vieną žingsnelį atgal, tada atleiskite jį.
- Paspauskite pavarų perjungiklį į šoną iki jo galinės padėties ties **D**, kad grįžtumėte į padėtį **D**.

Pavarų dėžė automatiškai perjungs žemesnę pavarą, jei greitis sumažėja iki lygio, kuris yra per žemas pasirinktajai pavarai, kad būtų išvengta trūkčiojimo važiuojant ir variklio užgesimo dėl pernelyg mažų apsučių.

#### Susijusi informacija

- Pavarų svirties blokatorius (p. 431)
- Pavarų perjungimas vairo mentelėmis\* (p. 430)
- Automatinis žemesnės pavaros įjungimas (p. 433)
- Pavaros keitimo indikatorius (p. 433)

#### Pavarų perjungimas vairo mentelėmis\*

Mentelės ant vairo papildo pavarų perjungiklį, jomis galima perjungti pavaras rankiniu būdu, nepalaidžiant vairo.

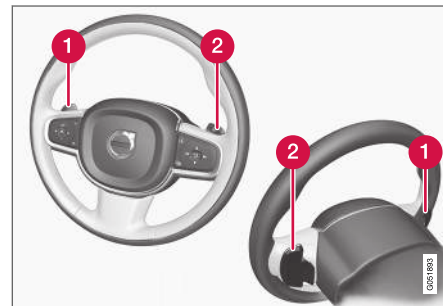

1 „-“: įjungiamą kita žemesnė pavara.

2 „+“: įjungiamą kita aukštesnė pavara.

#### Vairo mentelių aktyvinimas

Kad būtų galima perjungti pavaras mentelėmis prie vairo, šias pirmiausia reikia aktyvinti:

- Patraukite vieną iš mentelių link vairo.
  - > Vairuotojo ekrane pateiktas skaičius nurodo parinktą pavarą.



Vairuotojo ekrano vaizdas keičiant pavarą mentelėmis ant vairo.

Pavarų režimu **M** vairo mentelės aktyvinamos automatiškai.



Vairuotojo ekranas perjungiant pavarą mentelėmis ant vairo, rankiniu pavarų dėžės režimu.

## Jungiklis

Kaip vienu laipsniu padidinti pavarą:

- Patraukite vieną iš mentelių atgal, link vairo, ir atleiskite.

Pavara keičiama kiekvieną kartą patraukiant mentelę, jei tik variklio apsuks būna leistiname intervale. Po kiekvieno pavaros perjungimo jungtiniame prietaisų skydelyje pakinta skaičius, nurodantis esamą pavarą.

## Funkcijos deaktyvinimas

### Rankinis deaktyvinimas pavarų režimu **D**.

- Vairo mentelės deaktyvinamos patraukiant dešiniąją mentelę (+) link vairo ir palaikant toje padėtyje, kol vairuotojo ekrane išnyks parinktos pavaros skaičius.

### Automatinis deaktyvinimas

Pavarų dėžės režimu **D** mentelės ant vairo išjungiamos automatiškai, jei kurį laiką būna nenaudojamos. Apie tai informuoja išsijungęs dabartinės pavaros skaičius. Išimtis – stabdymas varikliu: tuomet mentelės lieka aktyvios, kol stabdoma varikliu.

Pavarų dėžės režimu **M** jos automatiškai nedeaktyvinamos.

## Susijusi informacija

- Automatinės pavarų dėžės padėtyys (p. 429)
- Pavaros keitimo indikatorius (p. 433)

## Pavarų svirties blokatorius

Pavarų perjungiklio blokavimo funkcija neleidžia atsitiktinai perjungti automatinės pavarų dėžės pavarų perjungiklio padėčių.

Yra du skirtingi pavarų perjungiklio blokatoriaus tipai – mechaninis ir automatinis.

### Mechaninis pavarų svirties blokatorius

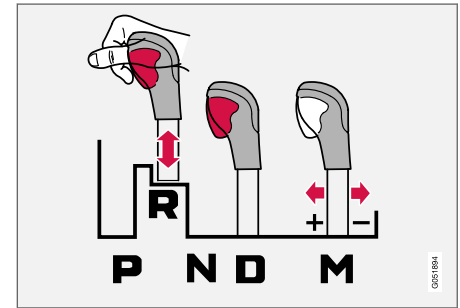

Pavarų perjungimo svirtį galima laisvai stumdyti į priekį ir atgal tarp **N** ir **D**. Kitos padėtyys yra užrakintos užraktu, kuris atrakinamas blokatoriaus mygtuku, esančiu ant pavarų perjungimo svirties.

Jei blokatoriaus mygtukas įspaustas, svirtį galima stumdyti į priekį ar atgal tarp **P**, **R**, **N** ir **D** padėčių.

### Automatinės pavarų svirties blokatorius

Pavarų perjungiklio automatinio blokavimo funkcija turi kelias specialias saugos sistemas.

### ◀◀ Iš stovėjimo padėties P

Norint įjungti kitą pavarų režimą nei **P**, reikia nuspausti stabdžių pedalą ir nustatyti uždegimo padėtį **II**.

### Iš neutralios padėties N

Jei pavarų perjungiklis yra **N** padėtyje ir automobilis stovėjo bent 3 sekundes (nepaisant, ar variklis buvo išjungtas), pavarų perjungiklis šioje padėtyje užfiksuojamas.

Norint perjungti pavarų perjungiklį iš padėties **N** į kitą, reikia nuspausti stabdžių pedalą (turi būti įjungta uždegimo padėtis **II**).

### Susijusi informacija

- Automatinės pavarų dėžės padėtys (p. 429)
- Išjunkite automatinį pavarų srities blokatorių (p. 432)

### Išjunkite automatinį pavarų srities blokatorių

Automatinį pavarų svirties blokatorių galima atjungti net jei automobiliui netiekama energija.

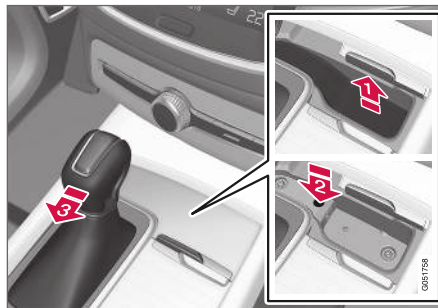

Jei automobiliu važiuoti negalima, pvz., dėl išsekusio akumulatoriaus, pavarų perjungiklį reikia perjungti į padėtį **N**, kad automobilį būtų galima pastumti.

1. Pakelkite guminį kilimėlį skyriuje priešais pavarų perjungiklį. Skyriaus apačioje suraskite kiaurymę su spyruokliniu mygtuku.
2. Įspauskite nedidelį atsuktuvą į kiaurymę ir palaikykite.
3. Perveskite pavarų perjungiklį į padėtį **N** ir atleiskite mygtuką.
4. Gražinkite guminį kilimėlį atgal į vietą.

### Susijusi informacija

- Pavarų svirties blokatorius (p. 431)
- Automatinės pavarų dėžės padėtys (p. 429)

## Automatinis žemesnės pavaros įjungimas

Automatinis žemesnės pavaros įjungimas<sup>6</sup> gali būti naudojamas kai prireikia maksimalaus pagreitėjimo, pvz., lenkimo metu.

Nuspaudus akceleratoriaus pedalą iki pat grindų (žemiau įprasto greitėjimo padėties), iš karto įsijungs žemesnė pavaara. Ši apsauginė funkcija vadinama automatinio žemesnės pavaros įsijungimu.

Atleidus iki pat galo nuspaustą greičio pedalą, pavarų dėžė automatiškai persijungs į buvusią padėtį.

### Saugos funkcija

Norint išvengti pernelyg didelių variklio apskukų, greičių dėžėje yra apsauga nuo per žemos pavaros įjungimo.

Pavarų dėžė neleidžia įjungti aukštesnės arba žemesnės pavaros, jei per didelis variklio apskukų skaičius gali apgadinti variklį. Nieko neįvyksta, jei vairuotojas vis tiek bando įjungti žemesnę pavarą tokiu būdu, esant didelės variklio apskukoms – pradinė pavaara lieka įjungta.

Automatiškai įjungiant žemesnę pavarą, automobilis gali perjungti vieną arba kelias pavaras žemyn (tai priklauso nuo variklio apskukų). Automobilis įjungia aukštesnę pavarą, kai variklis pasiekia maksimalias apskukas. Taip siekiama išvengti jo apgadinimo.

## Susijusi informacija

- Automatinės pavarų dėžės padėtys (p. 429)

## Pavaros keitimo indikatorius

Vairuotojo ekrane pateikiamas pavarų perjungimo indikatorius vairuotojui suteikia informacijos apie dabartinę pavarą (esant rankiniam pavarų perjungimo režimui) ir nurodo, kada tinka perjungti kitą pavarą, siekiant optimizuoti degalų ekonomiją.

Norint rankiniu pavarų perjungimo režimu važiuoti ekonomiškai, svarbu važiuoti reikiama pavaara ir laiku jas perjungti.

<sup>6</sup> Siūloma tik automobiliuose su automatine pavarų dėže.

◀ Su mechanine pavarų dėže



Pavarų perjungimo indikatorius 12 colių vairuotojo ekrane\*.



Pavarų perjungimo indikatorius 8 colių vairuotojo ekrane.

Rodyklė aukštyn nurodo, kad rekomenduojama įjungti aukštesnę pavarą, o rodyklė žemyn – žemesnę.

Su automatine pavarų dėže



Pavarų perjungimo indikatorius 12 colių vairuotojo ekrane\*.



Pavarų perjungimo indikatorius 8 colių vairuotojo ekrane.

Pavaros keitimo indikatorius rodo dabartinę pavarą vairuotojo ekrane ir viršutine rodykle nurodo, kada reikėtų perjungti aukštesnę pavarą.

Susijusi informacija

- Automatinės pavarų dėžės padėty (p. 429)
- Mechaninė pavarų dėžė (p. 428)



## Visų ratų pavara\*

Visų ratų pavaros režimas (AWD<sup>7</sup>) reiškia, kad vienu metu automobilį varo visi keturi ratai, kas pagerina jo sukibimą su keliu.

Siekiant maksimalios įmanomos traukos, judėjimo jėga automatiškai perskirstoma geriausią sukibimą turintiems ratams. Sistema nuolat skaičiuoja galinių ratų sukimo momento poreikį ir gali iškart perskirstyti iki pusės variklio sukimo momento galiniams ratams.

Visų ratų pavara taip pat veikia stabilizuojančiai, esant didesniai greičiui. Esant įprastinėms važiavimo sąlygoms, didesnė dalis ratų varomosios jėgos perduodama į priekinius ratus. Stovint būna nuolat įjungta visų ratų pavara, ruošiantis maksimaliai traukai greitėjimo metu.

Visų ratų pavaros savybės priklauso nuo pasirinkto važiavimo režimo.

## Susijusi informacija

- Važiavimo režimai\* (p. 435)
- Pavarų dėžė (p. 427)

## Važiavimo režimai\*

Važiavimo režimo pasirinkimas turi įtakos automobilio vairavimo charakteristikoms. Šiais režimais siekiama pagerinti vairavimo patirtį ir palengvinti vairavimą ypatingomis aplinkybėmis.

Naudojantis važiavimo režimais, galima greitai pasiekti įvairias automobilio funkcijas ir nuostatas, tenkinančias įvairius vairavimo poreikius. Siekiant geriausių vairavimo charakteristikų kiekvienu atitinkamu važiavimo režimu, naudojamos tokios sistemos:

- Vairo sistema
- Variklis / pavarų dėžė<sup>8</sup> / visų ratų pavara\*
- Stabdžių sistema
- Amortizacija
- Vairuotojo ekranas
- „Start / Stop“;
- Klimato kontrolės nuostatos

Pasirinkite važiavimo režimą, kuris geriausiai atitinka esamas vairavimo sąlygas. Atminkite, kad atskirose situacijose tam tikrų važiavimo režimų pasirinkti negalima.

## Pasirinktini važiavimo režimai

### Comfort

- Tai – įprastas automobilio režimas.

Užvedus automobilio variklį, jis yra **Comfort** režime ir aktyvinama funkcija „Start / Stop“. Šios nuostatos reiškia, kad automobiliu važiuoti patogiu, vairas sukasi lengvai, amortizatoriai veikia minkštai, o kėbulas juda sklandžiai.

Šis važiavimo režimas – tai anglies dioksido emisijos sertifikavimo režimas.

### Eco

- Pritaikykite automobilį dar ekonomiškesniam ir ekologiškesniam važiavimui su režimu **Eco**.

Važiavimo režimas reiškia, pvz., kad aktyvinta funkcija „Start/Stop“ ir sumažintos tam tikros klimato nuostatos.

Važiuojant **Eco** režimu vairuotojo ekrane rodomas eko-metras, kuris realiuoju laiku rodo, kiek ekonomišką jūsų važiavimas.

### Dynamic

- Režimu **Dynamic** automobilis važiuoja sportiškiau ir greičiau greitėję.

Pavaros perjungiamos sparčiau ir tiksliau, o pavarų dėžė suteikia prioritetą geresnį sukibimą užtikrinančiai pavarai.

Vairas reaguoja greičiau ir amortizatoriai standesni<sup>9</sup>, todėl kėbulas mažiau svyruoja ir automobilis posūkiuose valdomas tiksliau.

Funkcija „Start/Stop“ deaktivinta.

<sup>7</sup> All Wheel Drive

<sup>8</sup> Taikoma automatinei pavarų dėžei.

<sup>9</sup> Taikoma „Four-C“.



### « Individual

- Vairuotojo režimo pritaikymas pagal individualius pageidavimus.

Pasirinkite pradinį važiavimo režimą ir suderinkite nuostatas pagal pageidaujamas vairavimo charakteristikas. Šios nuostatos įrašomos į aktyvaus vairuotojo profilį ir tampa pasiekiamos kaskart, kai automobilis atrakinamas tuo pačiu nuotolinio valdymo rakteliu.

Individualus važiavimo režimas pasiekiamas tik tuo atveju, jei jis pirmiausia aktyvinamas centriname ekrane.

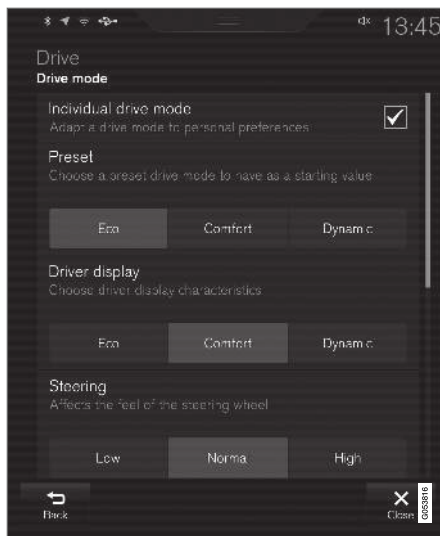

Individualaus važiavimo režimo nuostatų rodinys<sup>10</sup>.

1. Viršutiniame rodinyje paspauskite **Nuostatos**.
2. Spustelėkite **My Car** → **Individualus važiavimo režimas** ir pasirinkite **Individualus važiavimo režimas**.

3. Srityje **Išankstinės nuostatos** pasirinkite važiavimo režimą, kuriuo norite pradėti: **Eco**, **Komfortas** arba **Dinaminis**.

Galimas reguliavimas taikomas nuostatom:

- **Vairuotojo ekranas**
- **Vairo sunkumas**
- **Galios agregatų duomenys**
- **Stabdymo charakteristikos**
- **Pakabos valdymas**
- **ECO klimatas**
- **Start/Stop**.

### Susijusi informacija

- Važiavimo režimo keitimas\* (p. 437)
- Važiavimas Eco (p. 437)
- Taupus važiavimas (p. 446)
- „Start / Stop“; (p. 440)
- Visų ratų pavara\* (p. 435)
- Vairuotojo profiliai (p. 134)

<sup>10</sup> Ilustracija yra scheminio pobūdžio: dalys priklauso nuo automobilio modelio.

## Važiavimo režimo keitimas\*

Pasirinkite važiavimo režimą, kuris geriausiai atitinka esamas vairavimo sąlygas.

Pakeiskite važiavimo režimą centriniame valdymo pulte pateikiamu valdymo elementu.

Atminkite, kad atskirose situacijose tam tikrų važiavimo režimų pasirinkti negalima.

Kaip pakeisti važiavimo režimą:



1. Paspauskite važiavimo režimo valdymo elementą **DRIVE MODE**.  
> Centriniame ekrane pasirodo išskylantysis meniu.
2. Pasukite ratuką aukštyn arba žemyn, kol bus pažymėtas pageidaujamas važiavimo režimas.

3. Paspauskite važiavimo režimo valdymo elementą arba tiesiogiai jutikliniame ekrane patvirtinkite išranką.  
> Pasirinktas važiavimo režimas nurodytas vairuotojo ekrane.

## Susijusi informacija

- Važiavimo režimai\* (p. 435)
- Važiavimo režimo Eco aktyvinimas ir deaktyvinimas funkcijų mygtuku (p. 440)

## Važiavimas Eco

Važiavimo režimu „Eco“ optimizuojamos automobilio vairavimo charakteristikos, siekiant važiuoti ekonomiškiau ir ekologiškiau.

Naudokite šį važiavimo režimą degalams taupyti ir aplinkai tausoti.

**Eco** režimui būdingos šios savybės:

- Pavarų dėžės pavarų perjungimo taškai<sup>11</sup>.
- Variklio valdymas ir reakcija iš akceleratoriaus pedalo.
- Laisvojo riedėjimo funkcija „Eco Coast“<sup>11</sup> aktyvinama, o stabdymas varikliu deaktyvinamas, kai akceleratoriaus pedalas atleidžiamas važiuojant greičiu nuo 65 iki 140 km/h (40–87 myl./val.).
- Kai kurių klimato kontrolės sistemos nuostatų veikimas yra apribotas arba jos yra deaktyvintos.
- Vairuotojo ekrane (ekomatuoklyje) rodoma informacija, padedanti važiuoti ekologiškiau.

## Laisvojo riedėjimo funkcija

### „Eco Coast“<sup>11</sup>

Laisvojo riedėjimo funkcija „Eco Coast“ praktiškai reiškia, kad stabdymas varikliu užbaigiamas, todėl automobilio kinetinė energija naudojama riedėti ilgesnį atstumą. Kai vairuotojas atleidžia akceleratoriaus pedalą, pavarų dėžė automatiškai atjun-

<sup>11</sup> Tik automobiliams su automatine pavarų dėže.

- ◀ gijama nuo variklio, kurio greitis sumažinamas iki laisvųjų apsukų su mažesnėmis sąnaudomis.

Funkciją geriausia naudoti, kai įmanoma ilgai riedėti, pvz., keliuose su nežymia nuokalne arba esant prognozuojamam greičio sumažėjimui, įvažiuojant į mažesnio leistino greičio zoną.

### Laisvojo riedėjimo funkcijos aktyvinimas

Ši funkcija aktyvinama visiškai atleidus akceleratoriaus pedalą ir įvykdžius šias sąlygas:

- Aktyvintas važiavimo režimas „Eco“.
- Pavarų perjungiklis yra **D** padėtyje.
- Greitis – maždaug 65–140 km/h (40–87 myl./val.) ribose.
- Kelio nuolydis ne didesnis kaip maždaug 6%.

Kai naudojama laisvojo riedėjimo funkcija, vairuotojo ekrane pasirodo užrašas **COASTING**.

### Apribojimai

Laisvojo riedėjimo funkcija nepasiekama jeigu:

- variklis ir (arba) pavarų dėžė nėra pasiekę įprastos darbinės temperatūros;
- pavarų perjungiklis perstumiamas iš padėties **D** į rankinio valdymo padėtį;
- greitis nepatenka į maždaug 65–140 km/h (40–87 myl./val.) intervalą;
- kelio nuolydis didesnis negu maždaug 6%;
- pavaros perjungiamos rankiniu būdu, naudojant vairo menteles\*.

### Laisvojo riedėjimo funkcijos išaktyvinimas ir išjungimas

Atskirais atvejais gali būti pageidautina deaktyvinti arba išjungti šią funkciją ir stabdyti variklį. Tokių situacijų pavyzdžiai – stačios nuokalnės ar prieš artėjantį lenkimo manevrą – kad būtų galima tai padaryti maksimaliai saugiai.

Laisvojo riedėjimo funkcija išaktyvinkite taip:

- nuspauskite greičio arba stabdžių pedalą;
- perveskite pavarų perjungiklį į rankinio valdymo padėtį;
- perjunkite pavarą vairo mentelėmis\*.

Laisvojo riedėjimo funkciją išjunkite taip:

- pakeiskite važiavimo režimą\*;
- išjunkite važiavimo režimą **Eco** funkcijų rodinyje.

Trumpus nuotolius galima riedėti net ir be laisvojo riedėjimo funkcijos. Taip irgi mažinamos degalų sąnaudos. Vis dėlto, siekiant didžiausios ekonomijos, geriausia aktyvinti laisvojo riedėjimo funkciją, kad būtų galima riedėti ilgiau.

### Pastovaus greičio palaikymo sistema „Eco Cruise“

Naudojantis pastovaus greičio palaikymo sistema važiavimo režimu „Eco“, automobilis greitėja ir lėtėja lėčiau, palyginti su kitais važiavimo režimais, tačiau taip papildomai taupomi degalai. Tai rei-

šia, kad automobilio greitis gali šiek tiek viršyti nustatytą greitį arba jo nesiekti.

- Kai aktyvi pastovaus greičio palaikymo sistema ir automobilis laisvai rieda, lygiame kelyje automobilio greitis gali nukrypti nuo nustatyto greičio.
- Stačioje įkalnėje automobilio greitis mažėja, kol galiausiai įjungjama žemesnė pava<sup>11</sup>, tada vėl imama lėčiau greitėti, siekiant nustatyto greičio.
- Nuokalnėje, automobiliui laisvai riedant, jo greitis gali šiek tiek viršyti nustatytą greitį arba jo nesiekti. Nustatytam greičiui palaikyti funkcija naudoja įprastą variklinį stabdį, o prireikus papildomai naudojamas stabdžių pedalas.

<sup>11</sup> Tik automobiliams su automatine pavarų dėže.

## ECO matuoklis vairuotojo ekrane



Eco matuoklis 12 colių vairuotojo ekrane\*.



Matuoklis ECO 8 colių vairuotojo ekrane.

Ekomatuoklis nurodo, kaip ekonomiškai vairuojama:

- Jei vairuojama ekonomiškai, matuoklis rodo mažą vertę, rodyklei esant žalioje zonoje.
- Jei vairuojama neekonomiškai, pvz., staigiai stabdoma ar staigiai greitėjama, matuoklis rodo didelę vertę.

Ekomatuoklis turi papildomą indikatorių, kuris nurodo, kaip atskaitinis vairuotojas vairuotų automobilį tomis pačiomis vairavimo sąlygomis. Tai rodo trumpoji matuoklio rodyklė.

## Klimato kontrolė ECO

Važiavimo režimu **Eco**, automobilio salone automatiškai aktyvinama klimato kontrolės funkcija „Eco“, kad būtų sumažintos energijos sąnaudos.

### **PASTABA**

Aktyvius važiavimo režimą **Eco**, pakeičiami keli klimato kontrolės sistemos nuostatų parametrai ir sumažinamos kelių elektros vartotojų funkcijos. Tam tikras nuostatas galima rankiniu būdu nustatyti iš naujo, tačiau visas funkcionalumas atgaunamas tik išjungus važiavimo režimą **Eco** arba pritaikius važiavimo režimą **Individual\*** su visomis veikiančiomis klimato kontrolės funkcijomis.

Jei kyla problemų, pvz., dėl miglos, paspauskite įprastai veikiančią maksimalaus atitirpinimo funkcijos mygtuką.

## Susijusi informacija

- Važiavimo režimo keitimas\* (p. 437)
- Važiavimo režimo Eco aktyvinimas ir deaktivavimas funkcijų mygtuku (p. 440)
- Važiavimo režimai\* (p. 435)
- Taupus važiavimas (p. 446)
- „Start / Stop“; (p. 440)

## Važiavimo režimo Eco aktyvinimas ir deaktyvinimas funkcijų mygtuku

Yra Eco važiavimo režimo funkcijos mygtukas centrinio ekrano funkcijų rodyneje, nebent automobilio tuneliniam valdymo pulte įdiegtas vairavimo režimo valdymas.

Režimas Eco išaktyvinamas kartu su išjungiamu varikliu, tad kaskart užvedus variklį jį reikia aktyvinti iš naujo. Kai aktyvinama funkcija, vairuotojo ekrane pasirodo **ECO**.

## Važiavimo režimo „Eco“ pasirinkimas centrinio ekrano funkcijų rodyneje

- Paspauskite mygtuką **Vairavimo režimas: ECO**, kad aktyvintumėte arba deaktyvintumėte funkciją.



> Aktyvius funkciją, mygtuke ima šviesti indikatorius.

## Susijusi informacija

- Važiavimas Eco (p. 437)
- Važiavimo režimo keitimas\* (p. 437)
- Važiavimo režimai\* (p. 435)

## „Start / Stop“;

Su „Starto/Stop“ funkcija, automobiliui sustojus, pvz., prie šviesoforo ar eismo spūstyje, variklis laikinai išsijungia ir po to vėl automatiškai užsiveda, kai reikia važiuoti toliau.

Funkcija „Start/stop“ sumažina degalų sąnaudas, kas savo ruožtu mažina emisiją.

Sistema padeda įprasti vairuoti ekologiškai, esat galimybei išjungdama variklį.

## Susijusi informacija

- Kaip veikia funkcija „Start/stop“ (p. 440)
- Funkcijos „Start / Stop“ sąlygos (p. 442)
- Važiavimo režimai\* (p. 435)

## Kaip veikia funkcija „Start/stop“

Funkcija „Start/Stop“ laikinai išjungia variklį, kai automobilis stovi, ir vėliau jį automatiškai užveda, automobiliui vėl pradėjus riedėti.

Funkcija „Start/Stop“ pasiekama paleidus automobilį; ją galima aktyvinti, jei tenkinamos tam tikros sąlygos.

Vairuotojo ekrane rodoma, kada ši funkcija yra:

- Pasiekama;
- aktyvi;
- nepasiekama.

Visos įprastos automobilio sistemos, pvz., apšvietimo, radijo ir pan., veikia normaliai net ir varikliui automatiškai išsijungus. Vis dėlto tam tikros įrangos veikimas gali būti laikinai apribotas, pvz., klimato kontrolės sistemos ventiliatoriaus sukimosi greitis arba itin didelis garso sistemos garsumas.

## Automatinis išjungimas

Kad variklis būtų automatiškai išjungtas, turi būti patenkintos tokios sąlygos:

Su automatine pavarų dėže

- Pagrindiniais stabdžiais sustabdykite automobilį ir laikykite koją ant stabdžių pedalo: variklis užgesinamas automatiškai.

Su mechanine pavarų dėže

- Atjunkite sankabą, įjunkite neutralią pavarą ir atleiskite sankabos pedalą: variklis išsijungia automatiškai.

Važiavimo režimu **Comfort** arba **Eco** variklis gali būti automatiškai išjungtas prieš automobiliui visiškai sustojant.

Kai aktyvinta prisitaikanti pastovaus greičio palaikymo sistema arba „Pilot Assist“, variklis automatiškai išjungiamas po maždaug 3 sekundžių.

### Automatinis užvedimas

Kad variklis būtų automatiškai užvestas:

Su automatine pavarų dėže

- Atleiskite stabdžių pedalą – variklis bus automatiškai užvestas ir galėsite toliau važiuoti. Jei automobilis stovi įkalnėje, išsijungia pajudėjimo įkalnėje pagalbos (HSA<sup>12</sup>) funkcija, neleidžianti automobiliui riedėti atgal.
- Jei aktyvinta automatinio laikymo funkcija, automatinis užvedimas užlaikomas, kol nenuspaudžiamas akseleratoriaus pedalas.
- Aktyvinius prisitaikančią pastovaus greičio palaikymo sistemą arba „Pilot Assist“, variklis

automatiškai užvedamas, nuspaudus akseleratoriaus pedalą arba paspaudus mygtuką  vairo kairiojoje klaviatūroje.

- Laikykite nuspaudę stabdžių pedalą ir nuspauskite greičio pedalą – variklis bus automatiškai užvestas.
- Nuokalnėje: Šiek tiek atleiskite stabdžių pedalą, kad automobilis pradėtų riedėti – šiek tiek padidėjus greičiui, variklis bus automatiškai užvestas.

Su mechanine pavarų dėže

- Kai pavarų svirtis yra neutralioje padėtyje: Nuspauskite sankabos arba greičio pedalą: variklis užvedamas.
- Nuokalnėje: Šiek tiek atleiskite stabdžių pedalą, kad automobilis pradėtų riedėti – šiek tiek padidėjus greičiui, variklis bus automatiškai užvestas.

### Ženkliai vairuotojo ekrane

#### Su 12 colių vairuotojo ekranu\*

- Kai funkcija pasiekiami, tachometre rodomas tekstas **READY**.
- Kai ši funkcija aktyvinta ir variklis išjungiamas automatiškai, tachometro rodyklė rodo **READY**.
- Kai funkcija nepasiekiami, tekstas **READY** būna papilkintas.

- Kai funkcija deaktyvinta, tekstas nerodomas.





Funkcija aktyvi, variklis automatiškai išjungtas.

<sup>12</sup> Hill Start Assist

#### ◀ Su 8 colių vairuotojo ekranu

Ženklas pateikiamas apatiniame spidometro krašte.

Ženklas	Paaiškinimas
	Baltas ženklas: funkcija pasiekiamą.
	Smėlio spalvos ženklas: Funkcija aktyvi, variklis automatiškai išjungtas.
	Funkcija nepasiekiamą, sąlygos netenkinamos.
	Kai funkcija deaktivinta, ženklas nerodomas.

#### Susijusi informacija

- Laikinas „Starto / Stop“ funkcijos išjungimas (p. 442)
- Funkcijos „Start / Stop“ sąlygos (p. 442)
- „Start / Stop“; (p. 440)
- Pagalba pajudant įkalnėje (p. 426)
- Automatinis stabdymas stovint (p. 425)

#### Laikinas „Starto / Stop“ funkcijos išjungimas

Tam tikrais atvejais gali būti pageidaujama laikinai išaktyvinti funkciją „Starto/stop“.



Išaktyvinkite **Start/Stop** funkcinių mygtuku, esančiu centrinio ekrano funkcijų rodyneje. Kai funkcija deaktivinta, indikacija mygtuke neveikia.

Funkcija lieka deaktivinta, kol

- ji vėl aktyvinama;
- važiavimo režimas pakeičiamas į „Eco“ arba „Comfort“;
- kitą kartą paleidžiamas automobilis;

#### Susijusi informacija

- Kaip veikia funkcija „Start/stop“ (p. 440)
- Funkcijos „Start / Stop“ sąlygos (p. 442)

#### Funkcijos „Start / Stop“ sąlygos

Kad funkcija „Start/Stop“ galėtų veikti, turi būti patenkinamos kelios sąlygos.

Jei kuri nors sąlyga netenkinama, tai bus nurodyta vairuotojo ekrane.

#### Variklis automatiškai neišjungiamas

Variklis neišsijungia automatiškai šiais atvejais:

- Užvedus variklį, automobilis nepasiekė maždaug 10 km/h (6 myl./val.) greičio.
- Po kelių pakartotinių automatinų išjungimų greitis turi vėl viršyti maždaug 10 km/h (6 myl./val.), kad sistema vėl mėgintų automatiškai išjungti variklį.
- Vairuotojas atsisėgė saugos diržą.
- Akumulatoriaus talpa nukrito žemiau minimalaus leistino lygio.
- Variklis neišėjo iki normalios darbinės temperatūros.
- Aplinkos temperatūra nesiekia apytiksliai -5 °C (23 °F) arba viršija maždaug 30 °C (86 °F).
- Aktyvinta priekinio stiklo šildymo elektra funkcija.
- Klimatas automobilio salone skiriasi nuo nustatytųjų verčių.
- automobiliu važiuojama atgal;



- Starterio akumulatoriaus temperatūra yra žemesnė arba aukštesnė už leistiną ribinę temperatūrą.
- Vairuotojas stipriau pajudina vairą.
- Labai stati įkalanė.
- Atidarytas variklio dangtis.
- Važiuojant dideliame aukštyje, kai variklis nėra pasiekęs darbinės temperatūros.
- Aktyvinta ABS sistema.
- Stipraus stabdymo atveju (net jei ABS sistema ir neaktyvinta).
- Jei buvo daug užvedimų per trumpą laiką, aktyvintas starterio variklio terminis išjungiklis.
- Užsipildė išmetimo sistemos dalelių filtras.
- Priekaba prijungta prie automobilio elektros sistemos.

Automatinei pavarų dėžei taikomos tokios sąlygos:

- Pavarų dėžė neįšilo iki normalios darbinės temperatūros.
- Pavarų perjungiklis yra padėtyje **M** ( $\pm$ ).

### Variklis automatiškai neužvedamas

Automatiškai išsijungus varikliui, jis automatiškai neužvedamas šiais atvejais:

Su automatine pavarų dėže:

- Vairuotojas neprisisegęs saugos diržo, pavarų perjungiklis yra padėtyje **P** ir atidarytos vairuotojo durelės: reikia paleisti įprastu būdu.

Su mechanine pavarų dėže:

- Vairuotojas neužsisegęs saugos diržo.
- Pavara įjungtama nenuspaudus sankabos pedalo.

### Netyčinis išsijungimas su mechanine pavarų dėže

Jeigu variklis nepasileidžia iš naujo, darykite taip:

1. Patikrinkite, ar vairuotojo sėdynės saugos diržas tinkamai užsegtas sagtyje.
2. Vėl nuspauskite sankabos pedalo: variklis užsives automatiškai.
3. Tam tikrais atvejais pavarų svirtis turi būti nustatyta neutralioje padėtyje. Vairuotojo ekrane pateikiamas pranešimas. Vykdykite duotą rekomendaciją.

### Variklis automatiškai užsiveda neatleidus stabdžių pedalo.

Vairuotojui net nenukėlus kojos nuo stabdžių pedalo, variklis automatiškai užsiveda šiais atvejais:

- Dėl didelės drėgmės salone, rasoja langai.
- Klimatas automobilio salone skiriasi nuo nustatytųjų verčių.

- Jei laikinai staigiai išaugo energijos suvartojimas arba akumulatoriaus talpa nukrito žemiau apatinio leistino lygio.
- Jei spaudinėjamas stabdžio pedalas.
- Atidarytas variklio dangtis.
- Jei automobilis buvo automatiškai sustabdytas visiškai nesustojant, jis pradeda judėti arba šiek tiek padidėja greitis.

Automatinei pavarų dėžei taikomos tokios sąlygos:

- Jei vairuotojo diržas atsise gamas pavarų perjungikliui esant **D** arba **N** padėtyje.
- Pavarų perjungiklis perstumiamas iš padėties **D** į padėtį **R** arba **M** ( $\pm$ ).
- Vairuotojo durelės atidaromos pavarų perjungikliui esant padėtyje **D**: pasigirsta dzingtelėjimas, o teksto pranešimu informuojama, kad įjungtas degimas.

### ĮSPĖJIMAS

Neatidarykite variklio dangčio, kai variklis automatiškai išjungtas. Prieš keldami variklio dangtį, išjunkite variklį įprastai.

### Susijusi informacija

- „Start / Stop“; (p. 440)
- Kaip veikia funkcija „Start/stop“ (p. 440)
- Laikinas „Starto / Stop“ funkcijos išsijungimas (p. 442)

### Lygio kontrolė\* ir amortizavimas

Automobilis automatiškai kontroliuoja lygį ir amortizatorių veiklą.

Galinės dalies lygio kontrolės funkcija palaiko vienodą galinės dalies aukštį neatsižvelgiant į apkrovą. Lygio kontrolė veikia ir tada, kai automobilis stovi.



### Amortizavimas („Four-C“)



Automobilyje su „Four-C“, amortizavimo sistema prisitaiko pagal pasirinktą važiavimo režimą ir automobilio greitį. Amortizacija paprastai nustatoma taip, kad užtikrintų didžiausią galimą komfortą, ir yra nuolat reguliuojama, priklausomai nuo kelio paviršiaus, automobilio greičio, stabdymo ir važiavimo posūkiuose.

### Transportavimo metu

Gabenant automobilį keltu, traukiniu ar sunkvežimiu, jis turi būti pritvirtintas per ratus, o ne kitas važiuoklės dalis. Gabenimo metu vykstantys pneumatinės pakabos pokyčiai gali neigiamai paveikti įtvirtinimo efektyvumą.

### Vairuotojo ekrane pateikiami simboliai ir pranešimai

Ženklas	Pranešimas	Paaiškinimas
	<b>Pakaba</b> Deaktyvino naudotojas	Naudotojas rankiniu būdu išjungė aktyviosios pakabos funkciją.
	<b>Pakaba</b> Laikina sumažinta galia	Aktyviosios pakabos funkcija laikinai apribota dėl intensyvaus sistemos naudojimo. Jei šis pranešimas pateikiamas dažnai (pvz., kelis kartus per savaitę), susisieki su autoservisu <sup>Δ</sup> .
	<b>Pakaba</b> Reikalinga tech. patikra	Įvyko triktis. Kaip įmanoma greičiau vykite į autoservisą <sup>Δ</sup> .

Ženklas	Pranešimas	Paiškinimas
	<b>Pakabos gedimas</b> <b>Saugiai sustokite</b>	Įvyko kritinė triktis. Saugiai sustokite ir pasirūpinkite, kad automobilis būtų nuvilktas į autoservisą <sup>A</sup> .
	<b>Pakaba</b> <b>Sumažinkite greitį Transp. priemonė per aukšta</b>	Įvyko triktis. Jei pranešimas pasirodo vairuojant, susisiekite su autoservisu <sup>A</sup> .
	<b>Pakaba</b> <b>Automatinis automobilio lygio reguliavimas</b>	Vykdomas automobilio galinės ašies lygio kontrolės procesas siekiant tikslingo aukščio.

<sup>A</sup> Rekomenduojama susisiekti su įgaliotuju „Volvo“ autoservisu.

### Susijusi informacija

- Lygio kontrolės nuostatos\* (p. 446)
- Važiavimo režimai\* (p. 435)

### Lygio kontrolės nuostatos\*

Išjunkite lygio kontrolę, jei automobilį reikia pakelti arba norite išvengti automatinio reguliavimo problemų.

### Nuostatos centriniame ekrane

#### Išjungti išlyginimo kontrolę

Atskirais atvejais funkciją reikia deaktyvinti, pvz., prieš pakeliant automobilį domkratu\*. Lygio skirtumas, susidarantis keliant domkratu, paprastai reiškia, kad automatinė kontrolė pradeda reguliuoti aukštį, dėl ko gaunamas nepageidaujamas poveikis.

Funkcijos deaktyvinimas centriniame ekrane:

1. Viršutiniame rodyneje paspauskite **Nuostatos**.
2. Paspauskite **My Car → Stovėjimo stabdys ir pakaba**.
3. Pasirinkite **Išjungti išlyginimo kontrolę**.

### Susijusi informacija

- Lygio kontrolė\* ir amortizavimas (p. 444)
- Pakrovimo rekomendacijos (p. 573)

### Taupus važiavimas

Važiavimas bus ekonomiškas ir ekologiškesnis, jeigu vairuosite tolygiai ir numatydami būsimas situacijas.

Pritaikykite savo važiavimo stilių ir greitį pagal vyraujančią situaciją.

Atminkite šiuos dalykus:

- Siekdami sumažinti degalų sąnaudas, aktyvinkite važiavimo režimą „Eco“.
- Važiavimo režimu „Eco“ naudokite laisvojo riedėjimo funkciją „Eco Coast“: stabdymas varikliu bus nutrauktas ir automobilio kinetinė energija bus naudojama siekiant nuriedėti toliau<sup>13</sup>.
- Kai perjungiate pavaras rankiniu režimu, važiuokite aukščiausia įmanoma pavana (atsižvelgdami į esamas eismo ir kelio sąlygas). Kuo mažesnės variklio apsukos, tuo mažesnės degalų sąnaudos. Naudokitės pavarų perjungimo indikatoriumi.
- Norėdami sumažinti stabdymą, važiuokite pastoviu greičiu ir išlaikykite tinkamą atstumą iki kitų transporto priemonių ir objektų.
- Kuo didesnis greitis, tuo didesnės degalų sąnaudos: kartu su greičiu didėja vėjo pasipriešinimas.

- Kelionės kompiuterio momentinių degalų sąnaudų indikacija gali padėti vairuoti ekonomiškiau.
- Neleiskite varikliui laisvomis apsukomis šilti iki darbinės temperatūros: kaip įmanoma greičiau po užvedimo duokite jam nedidelę apkrovą, nes šaltas variklis vartoja daugiau degalų nei šiltas.
- Jei įmanoma, venkite automobiliu važiuoti trumpus atstumus. Varikliui neužtenka laiko įkaisti iki normalios darbinės temperatūros, todėl suvartojama daugiau degalų.
- Stabdykite variklį, jei tai nekelia pavojaus kitiems eismo dalyviams.
- Padangose palaikykite tinkamą oro slėgį ir reguliariai jį tikrinkite. Siekiant geriausių rezultatų, rekomenduojama rinktis ECO slėgį padangose.
- Nuo padangų pasirinkimo gali priklausyti degalų sąnaudos: patarimo, kokios padangos tinkamos, kreipkitės į atstovą.
- Nesivežiokite nereikalingų daiktų: kuo didesnė apkrova, tuo didesnės sąnaudos.
- Stogo krovins ir stogo bagažinė didina vėjo pasipriešinimą, todėl didėja sąnaudos. Jei nenaudojate stogo bagažinės laikiklių, nuimkite juos.
- Stenkitės nevažiuoti su atidarytais langais.

<sup>13</sup> Taikoma automatinei pavarų dėzei.

**⚠ ĮSPĖJIMAS**

Važiudami (pvz., nuokalne) niekada neišjunkite variklio, nes taip išsijungs svarbios sistemos, pvz., vairo ir stabdžių stiprintuvai.

**Susijusi informacija**

- Drive-E – didesnis važiavimo malonumas (p. 28)
- Važiavimas Eco (p. 437)
- Slėgio padangose patikra (p. 542)

**Pasiruošimas ilgai kelionei**

Prieš leidžiantis į atostogas ar kitą tolimą kelionę, svarbu itin atidžiai patikrinti automobilio funkcijas ir įrangą.

Patikrinkite, ar

- variklis veikia gerai ir nenaudoja daugiau degalų nei įprasta;
- nėra nuotėkių (degalų, alyvos ir kitų skysčių);
- stabdymo jėga stabdant yra optimali;
- visi žibintai veikia – jei automobilyje yra sunkus kroviny, sureguliuokite priekinių žibintų aukštį;
- padangų protektorius tinkamo gylio ir slėgis jose pakankamas. Į vietas, kuriose yra apsnigtos ar apledėjusios kelio dangos pavojus, važiuokite su žieminėmis padangomis
- starterio akumuliatorius pakankamai įkrautas;
- valytuvų šluotelės yra geros būklės
- automobilyje yra trikampis įspėjamasis ženklas ir gero matomumo liemenė – kai kuriose šalyse juos turėti reikalauja įstatymai;

**Susijusi informacija**

- Slėgio padangose patikra (p. 542)
- Degalų sąnaudos ir CO<sub>2</sub> emisija (p. 655)
- Ploviklio įpylimas (p. 637)
- Važiavimas žiemą (p. 448)
- Taupus važiavimas (p. 446)

- Automobilinio modemo nuostatos\* (p. 521)
- Pakrovimo rekomendacijos (p. 573)
- Važiavimas su priekaba (p. 467)
- Pilot Assist (p. 314)
- Greičio ribotuvus (p. 290)
- Avarinio pradurtos padangos remonto rinkinys (p. 558)

## Važiavimas žiemą

Žiemos sezonu svarbu vykdyti tam tikras automobilio patikras, siekiant užtikrinti, kad juo būtų galima saugiai važiuoti.

Prieš prasidedant šaltajam metų laikui, patikrinkite šiuos parametrus:

- Variklio aušinimo skystyje turi būti 50% glikolio. Šis mišinys apsaugo variklį nuo užšalimo iki maždaug  $-35\text{ }^{\circ}\text{C}$  ( $-31\text{ }^{\circ}\text{F}$ ). Siekiant išvengti pavojaus sveikatai, negalima maišyti skirtingo tipo glikolio.
- Kuro bakas turi būti kuo pilnesnis, siekiant išvengti kuro garų kondensavimosi.
- Variklio alyvos klampumas yra svarbus parametras. Mažesnio klampumo (skystesnės) alyvos padeda lengviau užvesti variklį, esant šaltam orui, taip pat mažina kuro sąnaudas, kol variklis yra neįkaltęs.

### **! SVARBU**

Intensyviai važiavimui arba esant aukštai oro temperatūrai žemos klampos alyva netinka.

- Būtina patikrinti starterio akumuliatoriaus būklę ir įkrovos lygį. Esant žemai temperatūrai, akumuliatoriaus apkraunamas labiau ir sumažėja jo talpa.
- Naudokite tik specialų langų ploviklį su anti-frizu, kad ploviklio bakelyje nesusidarytų ledas.

## Važiavimas, esant slidžiai kelio dangai

Jei yra galimybė, kad ant kelio dangos bus sniego arba ledo, siekiant užtikrinti veiksmingą ratų sukibimą su kelio danga, „Volvo“ rekomenduoja sumontuoti žieminės padangas ant visų ratų.

### **i PASTABA**

Tam tikrose šalyse naudoti žieminės padangos reikalauja įstatymai. Kai kuriose šalyse dygliuotos padangos yra draudžiamos.

Rekomenduojame pasimokyti važiuoti slidžia kelio danga esant kontroliuojamoms sąlygoms tam, kad žinotumėte vairavimo specifiką.

## Susijusi informacija

- Žieminės padangos (p. 557)
- Sniego grandinės (p. 557)
- Stabdymas žvyru pabarstyta kelyje (p. 421)
- Stabdymas šlapiame kelyje (p. 421)
- Ploviklio įpylimas (p. 637)
- Akumuliatorius (p. 605)
- Priekinio stiklo valytuvų šluotelių keitimas (p. 635)
- Kaip papildyti aušinimo skysčio atsargas (p. 593)
- Variklio alyvai nepalankios vairavimo sąlygos (p. 651)

## Važiavimas vandenyje

Važiavimas per brastą reiškia, kad automobiliu važiuojama per vandenį, pvz., ant apsemto kelio. Važiuoti vandenyje būtina įveikti itin atsargiai.

Automobiliu galima važiuoti per brastą, kurios gylis yra ne didesnis nei 25 cm (9 col.) ir ne didesniu nei ėjimo greičiu. Ypač atsargiai reikia važiuoti per tekančią vandenį.

Per vandenį važiuokite lėtai ir nesustokite. Pravažinę vandenį, lėtai išminkite stabdžių pedalą ir patikrinkite, ar veikia visiško stabdymo funkcija. Pavyzdžiui, vanduo ir purvas gali sudrėkinti stabdžių antdėklus, todėl sulėtės stabdymo funkcija.

- Pervaživus brastą ar purvyną, prirėkus reikia nuvalyti elektrinio šildytuvo kontaktus ir priekabos jungiamąją movą.
- Nepalikite automobilio ilgą laiką vandenyje, kai šis semia jo slenksčius, nes gali sugesti elektros įranga.

**! SVARBU**

- Į oro filtrą patekęs vanduo gali sugadinti variklį.
- Patekęs į transmisiją, vanduo prastina alyvos tepimo savybes ir trumpina susijusių sistemų eksploataciją.
- Garantija neapima bet kurio komponento, variklio, pavarų dėžės, turbininio įkroviklio, diferencialo ar jo vidinių dalių pažeidimo, kurį sukėlė vanduo, hidrostatinis blokavimas ar alyvos trūkumas.
- Jei variklis užgęsta vandenyje, nebandykite jo vėl užvesti; nuvilkite automobilį iš vandens į autoservisą. Rekomenduojama kreiptis į įgaliotąjį „Volvo“ autoservisą. Variklio gedimo rizika.

**Susijusi informacija**

- Pagalba kelyje (p. 475)

**Degalų bako atlanko atidarymas ir uždarymas**

Norint atidaryti degalų bako atlangą, automobilis turi būti atrakintas<sup>14</sup>.



Vairuotojo ekrane rodyklė šalia bako ženklo nurodo, kurioje automobilio pusėje yra degalų bako atlangas.

1. Švelniai paspausdami degalų bako atlanko galinę dalį, jį atidarykite.
2. Baigę pilti degalus, švelniai paspausdami uždarykite atlangą.

**Susijusi informacija**

- Degalų pylimas (p. 449)
- „AdBlue®“ patikra ir pildymas (p. 457)

**Degalų pylimas**

Degalų bakas aprūpintas degalų pildytuvu be dangtelio.

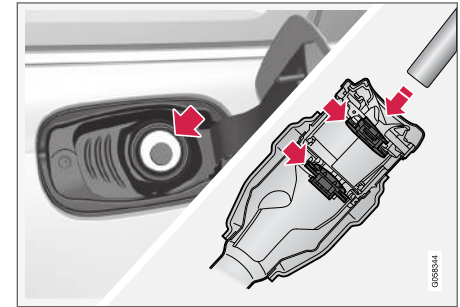
**Degalų pylimas degalinėje**

Prieš pradėdami pilti degalus svarbu prakišti pildymo rankenos antgalį per degalų pildymo angos du atsiderančius uždarius.

Pildymo instrukcija:

1. Išjunkite automobilį ir atidarykite degalų bako atlangą.

<sup>14</sup> Degalų bako atlanko būsenai įtakos turi tik užrakinimas ir atrakinimas nuotolinio valdymo rakteliu, berakte funkcija\* arba per „Volvo On Call“.

« 2.

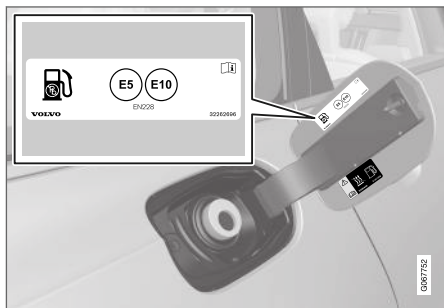

Pasirinkite degalus, tinkamus naudoti automobilyje pagal identifikatorių<sup>15</sup> degalų bako atlanko vidinėje dalyje. Žr. informaciją apie aprobeuotus degalus ir identifikatorius atitinkamuose skirsniuose „Benzinas“ ir „Dyzelinas“.

- Įkiškite degalų pistoletą į degalų pildytuvo angą. Įpylimo kaklelyje yra du atidarymo dangteliai. Degalų pistoletą reikia prastumti pro abu dangtelius: tik tada galima pilti degalus.

- Neperpildykite bako: pilkite, kol pirmą kartą išsijungs degalų pistoletas.  
> Bakas pilnas.

#### **PASTABA**

Karštu oru perteklinis kuras rezervuare gali persipilti per kraštus.

#### **Degalų pylimas iš degalų bakelio**

Pildami degalus iš degalų bakelio, naudokite piltuvėlį, kuris yra putplasčio bloke, po bagažinės grindų liuku.

- Atidarykite degalų bako atlaną.
- Įkiškite piltuvą į degalų pildytuvo angą. Įpylimo kaklelyje yra du atidarymo dangteliai. Piltuvo kaklelį reikia prastumti pro abu dangtelius: tik tada galima pilti degalus.

#### **Taikoma automobiliams su degalais varomu pagalbininiu šildytuvu\***

Automobiliui esant degalinėje, niekada nenaudokite automobilio degalus naudojančio šildytuvo.



Lipdukas ant degalų bako atlanko vidinės pusės.

#### **Susijusi informacija**

- Degalų bako atlanko atidarymas ir uždarymas (p. 449)
- Benzinas (p. 451)
- Dyzelinas (p. 453)
- Tuščias bakas ir dyzelinis variklis (p. 454)

<sup>15</sup> Identifikatorius, pagal CEN standartą EN16942, yra degalų bako atlanko vidinėje dalyje, o vėliausiai iki 2018 m. spalio 12 d. jis bus ant atitinkamų degalų siurblių ir jų antgalių visose Europos degalinėse.



## Degalų tvarkymas

Nenaudokite prastesnės kokybės kuro nei rekomenduojama „Volvo“, nes tai neigiamai veikia variklio galią ir kuro sąnaudas.

### ⚠️ ĮSPĖJIMAS

Venkite kvėpuoti kuro garais ir saugokitės, kad jo pusių nepatektų į akis.

Patekus į akis kuro, reikia išsiimti kontaktinius lęšius (jei jie įdėti) ir gausiai skalauti akis vandeniu bent 15 minučių. Tada reikia kreiptis į gydytoją.

Jokiu būdu neprarykite kuro. Kuras (benzinas, bioetanolis ir jo mišiniai su dyzelinu) yra itin nuodingas, jo prarijus galima sukelti negrįžtamų pažeidimų arba netgi nusinuodyti. Prarijus kuro būtina nedelsiant kreiptis į gydytoją.

### ⚠️ ĮSPĖJIMAS

Ant žemės išsipylęs kuras gali užsidegti.

Išjunkite kuru varomą šildytuvą, prieš pradėdami pilti degalus.

Pilant degalus mobilusis telefonas turi būti išjungtas. Skambinimo signalas gali sukelti kibirkščių ir uždegti benzino garus; tai gali sukelti gaisrą ir sužaloti.

### ⚠️ SVARBU

Įvairių degalų tipų mišiniai arba „Volvo“ nerekomenduojami degalai nėra įtraukti į „Volvo“ garantiją ir jokiais papildančias paslaugų teikimo sutartis; tai taikoma visiems varikliams.

### Susijusi informacija

- Benzinas (p. 451)
- Dyzelinas (p. 453)
- „AdBlue®“ tvarkymas (p. 456)

## Benzinas

Benzinas – tai tam tikro tipo degalai, skirti automobiliams su benzininiu varikliu.

Pilkite benzina tik gerai žinomose degalinėse. Niekada nepilkite degalų, jei abejojate jų kokybe. Benzinas turi atitikti EN 228 normą.

### Benzino identifikatorius

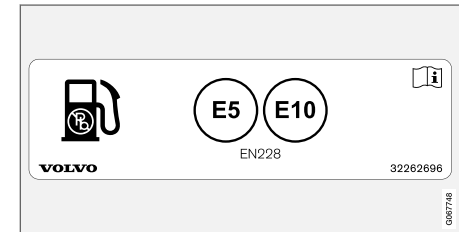

Lipdukas ant degalų bako atlanko vidinės pusės.

Identifikatorius, pagal CEN standartą EN16942, yra degalų bako atlanko vidinėje dalyje, o vėliausiai iki 2018 m. spalio 12 d. jis bus ant atitinkamų degalų siurblių ir jų antgalių visose Europos degalinėse.

Šie identifikatoriai taikomi dabartiniams standartiniams degalams Europos teritorijoje. Automobiliuose su benziniais varikliais galima naudoti tokiomis identifikatoriais pažymėtą benzina:

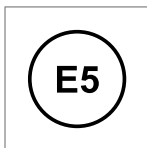

E5 – tai benzinas, kuriame gali būti iki 2,7 % deguonies ir iki 5 % tūrio etanolio.

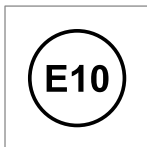

E10 – tai benzinas, kuriame gali būti iki 3,7 % deguonies ir iki 10 % tūrio etanolio.

### **! SVARBU**

- Leidžiama naudoti degalus, kurių sudėtyje yra iki 10 proc. tūrio etanolio.
- Kaip tinkamas naudoti patvirtintas benzinas EN 228 E10 (iki 10 proc. tūrio etanolio).
- Negalima naudoti etanolio mišinio, kuriame yra daugiau nei E10 (maks. 10 proc. tūrio) etanolio, pvz., negalima naudoti E85.

### **Oktaninis skaičius**

- RON 95 oktaninio skaičiaus benzinas gali būti naudojamas įprastinėmis sąlygomis.
- RON 98 oktaninio skaičiaus benzinas rekomenduojamas siekiant maksimalaus variklio našumo ir minimalių degalų sąnaudų.

- Negalima naudoti degalų, kurių oktaninis skaičius nesiekia RON 95.

Jei automobilis eksploatuojamas aukštesnėje nei 38 °C (100 °F) temperatūroje, patariama naudoti aukščiausio oktaninio skaičiaus degalus, kad variklis veiktų kuo veiksmingiau ir taupiau.

### **! SVARBU**

- Naudokite tik bešvinį benzina, kad nepažeistumėte katalizatoriaus.
- Negalima naudoti degalų su metalo priedais.
- Nenaudokite jokių kitų priedų, kurių „Volvo“ nerekomenduoja.

### **Susijusi informacija**

- Degalų tvarkymas (p. 451)
- Degalų pylimas (p. 449)
- Benzino dalelių filtras (p. 452)
- Degalų sąnaudos ir CO<sub>2</sub> emisija (p. 655)

## **Benzino dalelių filtras**

Benziniuose automobiliuose sumontuoti dalelių filtrai, užtikrinantys efektyvesnę emisijos kontrolę.

Automobiliui važiuojant, benzino dalelių filtre surenkamos išmetamosiose dujose esančios smulkios dalelės. Važiuojant įprastai, vyksta pasyvioji regeneracija, kurios metu dalelės oksiduojasi ir sudega. Tokiu būdu filtras ištušinamas.

Jei automobiliu važinėjama nedideliu greičiu ar variklis dažnai užvedamas šaltu oru, gali reikėti atlikti aktyviosios regeneracijos procedūrą. Dalelių filtro regeneracija vyksta automatiškai ir paprastai trunka 10–20 minučių. Regeneracijos metu galite pajusti degėsių kvapą.

Kai lauke šalta, įjunkite stovėjimo šildytuvą, kad variklis greičiau įkaistų iki įprastos darbinės temperatūros.

### **Jei benziniu automobiliu važiuojama trumpais atstumais nedideliu greičiu**

Išmetimo sistemos pajėgumui turi įtakos važiavimo automobiliu ypatumai. Svarbu važiuoti įvairius atstumus skirtingu greičiu, kad būtų pasiektas optimalus našumas.

Jei bus dažnai važinėjama trumpais atstumais nedideliu greičiu (arba žemoje temperatūroje) ir variklis nepasiekia įprastos darbinės temperatūros, gali kilti problemų, kurios galiausiai sukels veikimo sutrikimą ir bus pateiktas įspėjimo panešimas. Jeigu transporto priemone daugiausiai važinėjama mieste, svarbu reguliariai pavažiuoti ja

didesniu greičiu, kad galėtų regeneruotis išmetimo sistema.

- Tarp apsilankymų degalinėje automobiliu reikia pavažinėti plentu didesniu nei 60 km/h (38 myl./val.) greičiu bent 20 minučių.

### Susijusi informacija

- Benzinas (p. 451)

## Dyzelinas

Dyzelinas – tai tam tikro tipo degalai, skirti automobiliams su dyzeliniu varikliu.

Naudokite tik patikimų gamintojų gaminamą dyzeliną. Niekada nepilkite degalų, jei abejojate jų kokybe. Dyzelinas turi atitikti EN 590 arba SS 155435 standartus. Dyzeliniai varikliai jautrūs degaluose esantiems teršalams, pvz., per dideliu kiekiu sieros ir metalų dalelių kiekiui.

### Identifikatorius



Lipdukas ant degalų bako atlanko vidinės pusės.

Identifikatorius, pagal CEN standartą EN16942, yra degalų bako atlanko vidinėje dalyje, o vėliausiai iki 2018 m. spalio 12 d. jis bus ant atitinkamų degalų siurblių ir jų antgalių visose Europos degalinėse.

Šis identifikatorius taikomas dabartiniams standartiniams degalams Europos teritorijoje. Auto-

mobiliuose su dyzeliniais varikliais galima naudoti tokiais identifikatoriais pažymėtą dyzeliną:

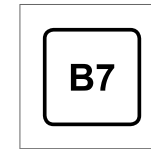

B7 – tai **dyzelinas**, kuriame yra iki 7 % tūrio riebiųjų rūgščių metilo esterio (FAME).

Esant žemai temperatūrai (iki 0 °C) (32 °F), dyzeline gali susidaryti parafino nuosėdų, todėl variklį užvesti gali būti nelengva. Parduodamų degalų savybės turi atitikti sezoną ir klimato juostą. Vis dėlto, jei lauke itin šalta, degalai seni arba pervažiuojama iš vienos klimato juostos į kitą, gali iškristi parafino nuosėdų.

Jeigu degalų bakas pakankamai užpildytas, sumažėja kondensacijos bakte pavojus.

Pripildydami degalų, patikrinkite, ar aplink filtro siurblių esanti sritis yra švari. Venkite degalų išsiliejimo ant dažyto paviršiaus. Išsiliejusį kurą valykite vandeniu su plovimo priemone.



**! SVARBU**

Dyzelinas turi:

- atitikti EN 590 ir SS 155435 standartus
- turėti sieros kiekį, neviršijantį 10 mg/kg
- turėti daugiausiai 7 % tūrio FAME<sup>16</sup> (B7).

**! SVARBU**

Dyzelino tipai, kurių naudoti nerekomenduojama:

- Specialūs priedai
- Jūrinis dyzelinas
- Šildymo alyva
- FAME<sup>17</sup> ir augalinis aliejus.

Šis kuras neatitinka „Volvo“ rekomendacijų, spartina dėvėjimąsi ir didina žalos varikliui riziką. Visa tai pagal „Volvo“ garantiją nekompensuojama.

**Susijusi informacija**

- Degalų tvarkymas (p. 451)
- Degalų pylimas (p. 449)
- Tuščias bakas ir dyzelinis variklis (p. 454)
- Dyzelino dalelių filtras (p. 455)
- Emisijos kontrolė su „AdBlue®“ (p. 456)

- Degalų sąnaudos ir CO<sub>2</sub> emisija (p. 655)

**Tuščias bakas ir dyzelinis variklis**

Jei variklis sustojo pritrūkus degalų, degalų sistema turi keletą sekundžių atlikti patikrinimą.

Užvedę variklį po to, kai pripylėte degalų baką dyzelino, atlikite šiuos veiksmus:

1. Nuotolinio valdymo raktelis turi būti automobilyje.
2. Perjunkite automobilį į uždegimo padėtį **II**: pasukite uždegimo ratuką pagal laikrodžio rodyklę, nespausdami stabdžių arba sankabos pedalo (jei automobilyje yra mechaninė pavarų dėžė) ir palaikykite uždegimo ratuką maždaug 4 sekundes. Po to atleiskite rankenėlę, kuri automatiškai grįžta į pradinę padėtį.
3. Palaukite maždaug vieną minutę.
4. Užveskite variklį.

**i PASTABA**

Prieš pilant kurą, kai yra jo stygius:

- Pastatykite automobilį ant kaip įmanoma plokštesnio ir lygesnio pagrindo, nes jei automobilis bus pakrypęs, kyla oro kišenių susidarymo kuro linijoje rizika.

<sup>16</sup> Riebiosios rūgšties metilo esteris

<sup>17</sup> Leidžiama naudoti dyzelina, kurio sudėtyje yra iki 7 % tūrio FAME (B7).

## Ką reikia prisiminti pilant degalus iš kanistro

Pildami degalus iš kanistro, naudokite piltuvėlį, kuris yra po bagažinės grindų dangčiu. Būtinai gerai įstatykite piltuvo vamzdį į bako kaklelį. Įpylimo kaklelyje yra du atidarymo dangteliai. Piltuvo kaklelį reikia prastumti pro abu dangtelius: tik tada galima pilti degalus.

## Susijusi informacija

- Degalų pylimas (p. 449)
- Dyzelinas (p. 453)
- Įrankinė (p. 550)

## Dyzelino dalelių filtras

Dyzeliniuose automobiliuose sumontuoti dalelių filtrai, užtikrinantys efektyvesnę emisijos kontrolę.

Automobiliui važiuojant, dyzelino dalelių filtru surenkamos išmetamosiose dujose esančios smulkios dalelės. Patenkinus šias sąlygas, pradeda regeneracija ir dalelės sudeginamos, taip ištuštinant filtrą. Norint paleisti regeneraciją, variklis turi būti pasiekęs įprastą darbinę temperatūrą. Dalelių filtro regeneracija vyksta automatiškai ir paprastai trunka 10–20 minučių.

### PASTABA

Regeneracijos metu galimi tokie reiškiniai:

- laikinai gali pasijusti nežymus variklio galios sumažėjimas
- gali laikinai padidėti degalų sąnaudos
- gali būti juntamas degėsių kvapas.

Kai lauke šalta, įjunkite stovėjimo šildytuvą\*, kad variklis greičiau įkaistų iki įprastos darbinės temperatūros.

### SVARBU

Jei filtras prisipildė dalelių, tai gali apsunkinti variklio užvedimą, o filtras neveiks. Gali tekti pakeisti filtrą.

## Jei dyzeliniu automobiliu važiuojama trumpais atstumais nedideliu greičiu

Išmetimo sistemos pajėgumui turi įtakos važiavimo automobiliu ypatumai. Svarbu važiuoti įvairius atstumus skirtingu greičiu, kad būtų pasiektas optimalus našumas.

Jei bus dažnai važinėjama trumpais atstumais nedideliu greičiu (arba žemoje temperatūroje) ir variklis nepasiekia įprastos darbinės temperatūros, gali kilti problemų, kurios galiausiai sukels veikimo sutrikimą ir bus pateiktas įspėjimo panešimas. Jeigu transporto priemone daugiausiai važinėjama mieste, svarbu reguliariai pavažiuoti ja didesniu greičiu, kad galėtų regeneruotis išmetimo sistema.

- Tarp apsilankymų degalinėje automobiliu reikia pavažinėti plentu didesniu nei 60 km/h (38 myl./val.) greičiu bent 20 minučių.

## Susijusi informacija

- Dyzelinas (p. 453)
- Emisijos kontrolė su „AdBlue®“ (p. 456)
- Degalų sąnaudos ir CO<sub>2</sub> emisija (p. 655)

### Emisijos kontrolė su „AdBlue“<sup>®18</sup>

„AdBlue“ – tai priedas, naudojamas SCR<sup>19</sup> sistemoje, siekiant sumažinti kenksmingų junginių emisiją iš dyzelinio variklio.

SCR sistemoje „AdBlue“ ir išmetamosiose dujose esantys azoto oksidai paverčiami azotu ir vandens garais, gerokai sumažinant kenksmingų azoto oksidų emisiją.

### AdBlue

„AdBlue“ yra bespalvis skystis, sudarytas iš 32,5% karbamido<sup>20</sup> dejonizuotame vandenyje, ir gaminamas pagal ISO 22241 standartą. Jis specialiai sukurtas SCR valymo technologijai dyzeliniams varikliams.

„AdBlue“ laikomas atskirame bake ir papildomas pro atskirą įpylimo vamzdį, esantį už degalų bako atlanko. Sąnaudos priklauso nuo vairavimo stiliaus, lauko temperatūros ir sistemos veikimo temperatūros.

### Vairavimo naudojant „AdBlue“ sąlygos

Norint užvesti automobilio variklį, „AdBlue“ bake turi būti reikiamas kiekis tinkamos kokybės skysčio. SCR sistema itin jautriai reaguoja į teršalus.

Emisijos kontrolės sistema nepertraukiamai stebi „AdBlue“ lygį bake, kokybę ir dozavimą. Jei kas

nors ima veikti netinkamai, vairuotojo ekrane pasirodo pranešimas.

### ! SVARBU

„AdBlue“ reikalingas siekiant užtikrinti SCR sistemos veikimą ir atitikti taikomiems teisiniams reikalavimams. Bet kokie „AdBlue“ tiekimo sistemos modifikavimo arba manipuliavimo veiksmai, siekiant, kad „AdBlue“ reagentas nebūtų vartojamas siekiant atitikties teisiniams išmetamųjų dujų emisijos reikalavimams, yra neteisėti. Tokie klastojimo veiksmai gali būti traktuojami kaip nusikalstami ir atitinkamai baudžiami pagal įstatymus.

Draudžiama eksploatuoti automobilį su tuščiu „AdBlue“ baku, kadangi tokia eksploatacija neatitinka išmetamųjų dujų emisijos teisinių reikalavimų. Taigi, automobilyje įrengta įspėjimo sistema, informuojanti, kada reikia papildyti „AdBlue“ atsargas. Senkant „AdBlue“ lygiui bake, pateikiami įspėjimai, informuojantys, kad būtina papildyti „AdBlue“ atsargas.

### Susijusi informacija

- „AdBlue“<sup>®</sup> tvarkymas (p. 456)
- „AdBlue“<sup>®</sup> patikra ir pildymas (p. 457)
- „AdBlue“<sup>®</sup> simboliai ir pranešimai (p. 459)

### „AdBlue“<sup>®21</sup> tvarkymas

Vanduo yra pagrindinis „AdBlue“ komponentas (apie 67,5 % vandens ir 32,5 % karbamido). Skystis yra neliepsnus, tačiau su juo reikia elgtis atsargiai, kadangi jis gali sudirginti akis ir odą.

### Ko reikia nepamiršti tvarkant

Nekvėpuokite garais, venkite sąlyčio su oda ir akimis. Rekomenduojama mūvėti pirštines, kurios neleis tvarkomam skysčiui dirginti jautrios odos.

### ⚠ ĮSPĖJIMAS

Veiksmai teikiant pirmąją pagalbą:

- Įkvėpus – išveskite į gryną orą.
- Patekus ant odos – nuplaukite odą vandeniu su muilu.
- Patekus į akis – nedelsdami gausiai nuskalaukite vandeniu.
- Nurijus – gerai išskalaukite burną. Neskaitykite vėmimo.

Jei diskomfortas nesiliauja arba jei nurijote didelį kiekį, kreipkitės į gydytoją.

### Veiksmai išsiliejimo atveju

Išsiliejus „AdBlue“ ant žemės, automobilį arba dažytus paviršius reikia gerai nuskalauti vandeniu. Neišleiskite į drenažo sistemą.

<sup>18</sup> Registruotasis prekės ženklas, priklausantis „Ver-band der Automobilindustrie e.V.“ (VDA)

<sup>19</sup> Atrankinė katalizacija

<sup>20</sup> CO(NH<sub>2</sub>)<sub>2</sub>

<sup>21</sup> Registruotasis prekės ženklas, priklausantis „Ver-band der Automobilindustrie e.V.“ (VDA)

## Sandėliavimas

„AdBlue“ reikia laikyti sandariai uždarojoje originalioje pakuotėje, aukštesnėje kaip -11 °C (12 °F) ir žemesnėje kaip 30 °C (86 °F) temperatūroje. Skysčio negalima sandėliuoti tiesioginiuose saulės spinduliuose.

„AdBlue“ užšąla -11 °C (12 °F) temperatūroje, tačiau atitirpinus jį galima vėl naudoti.

## Susijusi informacija

- „AdBlue<sup>®</sup>“ patikra ir pildymas (p. 457)
- Emisijos kontrolė su „AdBlue<sup>®</sup>“ (p. 456)

## „AdBlue<sup>®</sup>22 patikra ir pildymas

Reguliariai tikrinkite „AdBlue“ lygį ir papildykite atsargas, jei vairuotojo ekrane pasirodo žemo „AdBlue“ lygio pranešimas.

„AdBlue“ sąnaudos priklauso nuo važiavimo stiliaus, ir todėl jo atsargas gali reikėti papildyti ir tarp įprastų techninės priežiūros darbų. Jei bus leidžiama „AdBlue“ bakui visiškai ištuštėti, nebus galima užvesti variklio.

### PASTABA

Niekada neleiskite „AdBlue“ bakui ištuštėti. Papildykite bako atsargas, kol jame dar liko skysčio.

Jei bakas visiškai ištuštės, išjungę variklį jo nebeužvesite nei įprastu būdu, nei naudodami pagalbinės priemonės.

Vienintelis būdas užvesti variklį pavažiavus tuščiu baku – įpilti reikiamą kiekį nurodytos kokybės „AdBlue“, bet ne mažiau nei rodoma vairuotojo ekrane.

## „AdBlue“ lygis

1.

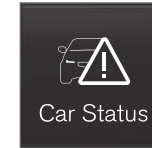

Programėlių rodyne atverkite programėlę **Automobilio būseną**.

<sup>22</sup> Registruotasis prekės ženklas, priklausantis „Ver-band der Automobilindustrie e.V.“ (VDA)

2.



Paspauskite **Būseną**, kad parodytumėte „AdBlue“ lygį.

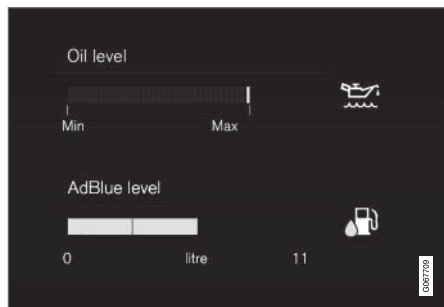

„AdBlue“ lygio grafikas centriniame ekrane.

Kiekvienas žymiklis atitinka maždaug 25 % bako tūrį.

Kai lygis bake nusenka žemiau 25 %, likusio žymiklio spalva pakinta į gintaro, o pasiekus mažiau nei 10 % – į raudoną.

## Pildymas



Nusekus „AdBlue“ lygiui bake, vairuotojo ekrane įsijungia ženklas ir pasirodo pranešimas **Žemas AdBlue lygis**.

1. Švelniai paspausdami degalų bako atlanko galinę dalį, jį atidarykite.
- 2.



Atidarykite mėlynąjį mažesnio „AdBlue“ bako kaklelio dangtelį.

3. Įpilkite tinkamos kokybės „AdBlue“<sup>23</sup>.

Neperpildykite bako. „AdBlue“ kiekis, kurį galima įpilti, rodomas programėlėje **Automobilio būseną**.

## ⚠️ ĮSPĖJIMAS

Degalinėje rekomenduojama naudotis keleiviniams automobiliams pritaikytu „AdBlue“ siurbliu. Galima naudotis ir sunkiosioms transporto priemonėms pritaikytu „AdBlue“ siurbliu.

## ⚠️ SVARBU

Nušluostykite visą išlietą „AdBlue“.

Būkite atsargūs, kad „AdBlue“ neužtikštų ant automobilio dažytų paviršių. Jei užtikštų, gausiai nuskalaukite vandeniu, kadangi skystis kenkia dažams.

## Susijusi informacija

- „AdBlue“<sup>®</sup> tvarkymas (p. 456)
- „AdBlue“<sup>®</sup> simboliai ir pranešimai (p. 459)
- „AdBlue“<sup>®</sup> bako talpa (p. 653)



<sup>23</sup> ISO 22241



## „AdBlue“<sup>24</sup> simboliai ir pranešimai

Emisijos kontrolės sistema nepertraukiamai stebi „AdBlue“ lygį, kokybę ir dozavimą. Jei kas nors ima veikti netinkamai, vairuotojo ekrane pasirodo pranešimas.



Ženklas	Pranešimas	Paiškinimas
	Žemas AdBlue lygis	„AdBlue“ lygis žemas, reikia papildyti baką.
	AdBlue dozavimas ir AdBlue kokybė	Sistema neveikia taip, kaip turėtų. Nedelsdami susisiekite su autoservisu <sup>A</sup> , kad būtų patikrintas veikimas.

<sup>24</sup> Registruotasis prekės ženklas, priklausantis „Ver-band der Automobilindustrie e.V.“ (VDA)



Ženklas	Pranešimas	Paaiškinimas
	<b>Įpilti AdBlue</b>	„AdBlue“ lygis kritiškai žemas, reikia nedelsiant papildyti baką.
	<b>Draudžiama užv. variklį</b> ir, pvz., <b>Įpilkite bent 4,5 litro „AdBlue“</b>	Kol neįpilta „AdBlue“, neleidžiama užvesti variklio. Įpilkite vairuotojo ekrane rodomą „AdBlue“ kiekį arba kreipkitės į autoservisą <sup>A</sup> . Atminkite: <ul style="list-style-type: none"> <li>• Automobilis turi stovėti lygiai, kad lygio matuoklis galėtų tinkamai registruoti pilamo „AdBlue“ kiekį.</li> <li>• Įpylus gali praeiti iki 20 sekundžių, kol sistemoje atsispindės tinkama lygio indikacija.</li> </ul>
	<b>Draudžiama užv. variklį</b> <b>Norint paleisti, reikia atl. AdBlue prieš. darbus</b>	Sistema neveikia taip, kaip turėtų. Nedelsdami susisiekite su autoservisu <sup>A</sup> , kad būtų patikrintas veikimas.

<sup>A</sup> Rekomenduojama susisiekti su įgaliotuoju „Volvo“ autoservisu.

### Susijusi informacija

- „AdBlue<sup>®</sup>“ patikra ir pildymas (p. 457)
- „AdBlue<sup>®</sup>“ tvarkymas (p. 456)
- Užsakykite techninę priežiūrą ir remontą (p. 583)

## Variklio ir pavaros sistemos perkaitimas

Tam tikromis sąlygomis, pvz., intensyviai važiuojant kalnuota vietoje ir esant karštam orui, atsiranda variklio ir transmisijos sistemos perkaitimo rizika, ypač jeigu važiuojama su sunkiu krovinium.

- Perkaitimo atveju variklio galia gali laikinai sumažėti.
- Esant itin aukštai oro temperatūrai, nuo automobilio priekinių grotelių nuimkite visas papildomas lempas.
- Jei temperatūra variklio aušinimo sistemoje tampa per aukšta, ima šviesti įspėjimo ženklas ir vairuotojo ekrane pasirodo pranešimas **Variklio temperatūra Aukšta temperatūra. Saugiai sustokite.** Sustokite saugioje vietoje ir leiskite varikliui kelias minutes veikti laisvą eiga, kol jis atvės.
- Jei pasirodo pranešimas **Variklio temperatūra Aukšta temperatūra. Išjunkite variklį** arba **Variklio auš. skystis Žemas lygis. Išjunkite variklį**, sustabdykite automobilį ir išjunkite variklį.
- Pavarų dėžės perkaitimo atveju bus pasirinkta kita pavarų perjungimo programa<sup>25</sup>. Be to, aktyvinama įdiegta apsauginė funkcija, kuri be viso kito uždega įspėjamąjį signalą ir vairuotojo ekrane parodo pranešimą **Transmisija šilta** **Sumažinkite greitį, kad**



sumažėtų temperatūra arba **Transmisija karšta** **Saugiai sustokite ir palaukite, kol atvės.** Vadovaukitės pateiktomis rekomendacijomis ir sumažinkite greitį arba saugiai sustabdykite automobilį bei kelias minutes leiskite varikliui veikti laisvą eiga, kad pavarų dėžė atvėstų.

- Jei automobilis perkaista, laikinai gali būti automatiškai išjungta oro kondicionavimo sistema.
- Jei automobiliu važiuojama sunkiomis sąlygomis, sustoję iš karto neišjunkite variklio.

### PASTABA

Varikliui užgesus variklio aušinimo ventiliatorius kurį laiką dar gali veikti.

## Ženkliai vairuotojo ekrane

Ženklas	Paaiškinimas
	Aukšta variklio temperatūra. Įvykdysite pateiktą rekomendaciją.
	Žemas lygis, aušinimo skystis. Įvykdysite pateiktą rekomendaciją.
	Pavarų dėžė karšta / perkaitusi / atvėsinta. Įvykdysite pateiktą rekomendaciją.

## Susijusi informacija

- Kaip papildyti aušinimo skysčio atsargas (p. 593)
- Važiavimas su priekaba (p. 467)
- Pasiruošimas ilgai kelionei (p. 447)
- Pavaros keitimo indikatorius (p. 433)

<sup>25</sup> Taikoma automatinei pavarų dėžei.

## Starterio akumulatoriaus perkrovimas

Kiekviena automobilio elektra valdoma funkcija tam tikru lygiu apkrauna akumuliatorių. Jei automobilis išjungtas, patartina nelaikyti įjungtos uždegimo padėties II. Vietoj to naudokite I uždegimo padėtį, nes taip sueikvojama mažiau galios.

Taip pat atminkite, kad įvairūs elektra maitinami priedai taip pat apkrauna automobilio elektros sistemą. Kai automobilis išjungtas, nenaudokite daug elektros energijos vartojančių funkcijų.

Tokių funkcijų pavyzdžiai:

- salono ventiliatorius
- priekiniai žibintai
- priekinio stiklo valytuvai
- garso sistema (veikianti dideliu garsu).

Jei starterio akumulatoriaus įtampa žema, vairuotojo ekrane pasirodo pranešimas. Tokiu atveju energijos taupymo sistema atjungia tam tikras funkcijas, taip pat – sumažina maitinimą tokioms funkcijoms kaip salono ventiliatorius ir (arba) garso sistema.

- Šiuo atveju reikia įkrauti akumuliatorių, paleidžiant automobilį ir leidžiant jam paveikti bent 15 minučių. Starterio akumuliatorius veikmingiau įkraunamas važiuojant nei varikliui veikiant laisvosiomis apsukomis, kai automobilis stovi.

## Susijusi informacija

- Akumuliatorius (p. 605)
- Uždegimo padėtys (p. 416)

## Užvedimas nuo kito akumulatoriaus

Išsikrovus akumuliatoriui, automobilį galima užvesti, naudojant srovę iš kito akumulatoriaus.

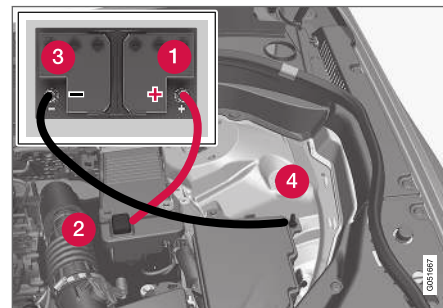

Užvedimo kabelių jungimo taškai.

Užvedant automobilį nuo kito maitinimo šaltinio, būtina atsižvelgti į toliau pateikiamas rekomendacijas, kad būtų išvengta trumpojo jungimo ar kitų pažeidimų:

1. Nustatykite automobilio elektros sistemos uždegimo padėtį **0**.
2. Patikrinkite, ar kito akumulatoriaus įtampa yra 12 V.
3. Jeigu kitas akumuliatorius yra įmontuotas kitame automobilyje, išjunkite kito automobilio variklį ir pasirūpinkite, kad šie du automobiliai nesiliestų vienas prie kito.

4. Vieną raudono užvedimo kabelio gnybtą prijunkite prie pagalbinio akumulatoriaus teigiamo gnybto (1).

### ! SVARBU

Užvedimo kabelį junkite atsargiai, kad išvengtumėte trumpojo jungimo su kitais variklio skyriaus komponentais.

5. Atidarykite teigiamo gnybto dangtelį (2).
6. Prijunkite raudonojo užvedimo kabelio kitą gnybtą prie automobilio teigiamo gnybto (2).
7. Vieną juodo užvedimo kabelio gnybtą prijunkite prie pagalbinio akumulatoriaus neigiamo gnybto (3).
8. Prijunkite juodojo užvedimo kabelio kitą gnybtą prie automobilio neigiamo gnybto (4).
9. Patikrinkite, ar užvedimo kabelio gnybtai saugiai pritvirtinti, kad užvedimo metu nekibirkščiuotų.
10. Užveskite automobilio „donoro“ variklį ir leiskite varikliui keletą minučių veikti didesniais nei tuščiosios eigos sūkliais apytiksliai 1500 aps./min.

11. Užveskite variklį automobilyje su išsikrovusiu akumulatoriumi.

### ! SVARBU

Užvedimo bandymo metu nelieskite jungčių tarp kabelio ir automobilio. Tai gali sukelti kibirkščiavimą.

12. Atjunkite užvedimo kabelius atvirkštine tvarka: pirma – juodąjį, po to – raudonąjį.
- Užtikrinkite, kad nė vienas iš juodojo kabelio gnybtų nesiliestų su automobilio teigiamu užvedimo kontaktu, kito akumulatoriaus teigiamu kontaktu arba su kontaktu, prie kurio prijungtas raudonasis kabelis.

### ! ĮSPĖJIMAS

- Akumulatorius gali išskirti deguonies ir vandenilio mišinį, kuris yra labai sprogus. Jei užvedimo laidas prijungtas neteisingai, gali atsirasti kibirkštis, kurios gali pakakti, kad akumulatorius sprogtų.
- Nejunkite užvedimo kabelių prie jokių degalų sistemos komponentų ar judančių dalių. Saugokitės karštų variklio dalių.
- Akumulatoriuje yra sieros rūgšties, kuri gali sunkiai nudeginti.
- Sieros rūgščiai sukontaktavus su akimis, oda ar drabužiais, būtina gausiai nuplauti paveiktą vietą vandeniu. Jei rūgštis patenka į akis, nedelsdami kreipkitės į gydytoją.
- Niekada nerūkykite šalia akumulatoriaus.



**i PASTABA**

Jei užvedimo akumuliatorius išsikrovęs taip smarkiai, kad automobilyje neveikia įprastos elektrinės funkcijos ir variklis užvedamas naudojant išorinį akumuliatorių arba akumuliatoriaus įkroviklį, funkcija „Start/Stop“ gali likti aktyvinta. Jei netrukus po užvedimo funkcija „Start/Stop“ automatiškai išjungia variklį, yra didelė rizika, kad variklio automatinio užvedimo funkcija nesuveiks dėl nepakankamo akumuliatoriaus įkrovos lygio, kadangi akumuliatorius neturėjo laiko įsikrauti.

Jei automobilio variklis buvo užvestas nuo išorinio šaltinio arba nėra pakankamai laiko akumuliatoriui įkrauti su akumuliatoriaus įkrovikliu, „Start/Stop“ funkcija laikinai išaktyvinama, kol automobilis įkraus akumuliatorių. Esant maždaug +15 °C (apytikriai 60 °F) lauko temperatūrai, reikia, kad automobilis įkrautų akumuliatorių bent 1 valandą. Jei lauke temperatūra žemesnė, įkrovimo trukmė gali pailgėti iki 3–4 val. Akumuliatorių rekomenduojama įkrauti naudojant išorinį akumuliatorių įkroviklį.

**Susijusi informacija**

- Automobilio užvedimas (p. 414)
- Uždegimo padėtys (p. 416)
- Vairo reguliavimas (p. 196)
- Uždegimo režimo pasirinkimas (p. 417)

**Vilkimo kablys\***

Automobilyje papildomai gali būti įrengtas vilkimo kablys, kuriuo naudojantis galima iš paskos vilkti, pvz., priekabą.

Automobilyje gali būti įrengta įvairių vilkimo kablių. Dėl papildomos informacijos susisiekite su „Volvo“ įgaliotuoju atstovu.

**i SVARBU**

Išjungus variklį, gali būti automatiškai išjungtas nuolatinės srovės maitinimas iš akumuliatoriaus į priekabos jungtį, kad neišsektų akumuliatorius.

**i SVARBU**

Siekiant išvengti susidėvėjimo, vilkimo kablį reikia reguliariai valyti ir tepti.

**i PASTABA**

Naudojant prikabinimo įtaisą su vibracijos slopintuvu, vilkimo kablo tepti negalima.

Tai taikoma ir tuo atveju, jei tvirtinamas dviračių laikiklis yra užspaudžiamas ant vilkimo kablo.

**i PASTABA**

Jei automobilyje įrengtas vilkimo kablys, vilkimo ašos galinio montavimo taško nėra.

**Susijusi informacija**

- Išstumiamas / įtraukiamas vilkimo rėmai\* (p. 465)
- Važiavimas su priekaba (p. 467)
- Ant vilkimo kablo montuojamas dviračių laikiklis\* (p. 471)
- Vilkimo kablo specifikacijos\* (p. 465)

**Vilkimo kablo specifikacijos\***

Vilkimo kablo matmenys ir montavimo taškai.

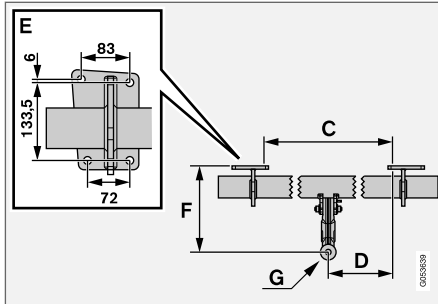
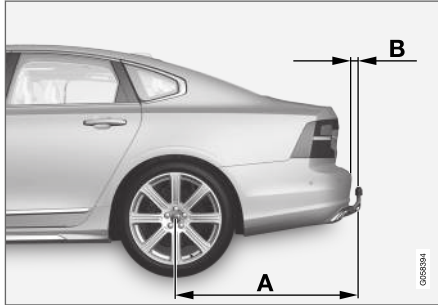

Matmenys, montavimo taškai milimetrais (col.)	
A	1229 (48,4)
B	111,8 (4,4)
C	875 (34,4)
D	437,5 (17,2)
E	Žr. pirmiau pateiktą iliustraciją
F	310,5 (12,2)
G	Jungiamojo rutulio centras

**Susijusi informacija**

- Vilkimo kablys\* (p. 464)
- Vilkimo pajėgumas ir vilkimo kablo apkrova (p. 646)

**Išstumiamas / įtraukiamas vilkimo rėmai\***

Įtraukiamas vilkimo kablys prireikus lengvai ištraukiamas arba įtraukiamas. Įtrauktoje padėtyje vilkimo kablys yra visiškai paslėptas.

**⚠ ĮSPĖJIMAS**

Atidžiai laikykitės vilkimo kablo įtraukimo ir atlenkimo instrukcijų.

**⚠ ĮSPĖJIMAS**

Jei prie vilkimo kablo prijungta priekaba, nespauskite atlenkimo / įtraukimo mygtuko.

**Vilkimo kablo išstūmimas****⚠ ĮSPĖJIMAS**

Vilkimo rėmo išstūmimo metu venkite stovėti šalia bamperio vidurio, automobilio gale.



1.

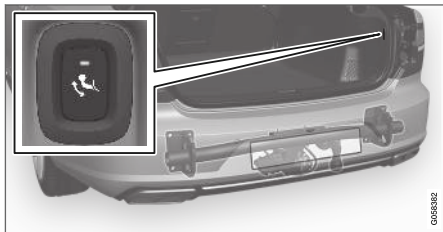

Atidarykite bagažinės dangtį. Vilkimo kablo išstūmimo / įtraukimo mygtukas yra bagažinės galinėje dalyje, dešinėje pusėje. Jei mygtuke nuolat šviečia oranžinė indikatoriaus lemputė, vadinasi, išstūmimo funkcija yra aktyvi.

2. Paspauskite ir atleiskite šį mygtuką. Jei mygtukas bus laikomas paspaustas per ilgai, išstūmimo procesas gali neprasidėti.



> Vilkimo kablys ištraukiamas laukan ir žemyn, į neužfiksuotą padėtį, o indikatoriaus lemputė mirksi oranžine spalva. Vilkimo kablys paruoštas toliau judėti į užfiksuotąją padėtį.

3.



Perstumkite vilkimo kablį į galinę padėtį, kurioje jis užfiksuojamas vietoje – indikatoriaus lemputė ima pastoviai šviesti oranžine spalva.

> Vilkimo kablys parengtas naudoti.

### **i PASTABA**

Prieš perstumiant į užrakintą padėtį vilkimo kablys turi užbaigti ištraukimo procedūrą. Ši procedūra gali trukti kelias sekundes. Jei vilkimo kablys nebus fiksuotas užrakintoje padėtyje, palaukite kelias sekundes ir bandykite vėl.

### **! ĮSPĖJIMAS**

Įsitikinkite, kad priekabos saugos laidas pritvirtintas tam skirtame laikiklyje.



**i PASTABA**

Po kiek laiko suaktyvinamas energijos taupymo režimas ir indikatorius lemputė išsijungia. Sistema pakartotinai aktyvinama uždaranči ir vėl atidarant bagažinės dangtį. Tai taikoma įtraukiant arba atlenkiant vilkimo kablį.

Jei automobilio sistema aptinka, kad prie priekabos lizdo prijungta jungtis, posūkiio indikatorius lemputė nustoja nuolat šviesti.

**Vilkimo kablo įtraukimas****i SVARBU**

Prieš įtraukdami vilkimo kablį, įsitikinkite, kad maitinimo lizde nėra kištuko arba adapterio.

- Atidarykite bagažinės dangtį. Paspauskite ir atleiskite mygtuką, esantį bagažinės galinėje dalyje, dešinėje pusėje. Jei mygtukas bus laikomas paspaustas per ilgai, įtraukimo procesas gali neprasidėti.
  - > Vilkimo kablys automatiškai nuleidžiamas į atrakiną padėtį, o indikatorius lemputė mygtuke ima mirksėti oranžine spalva.

2.

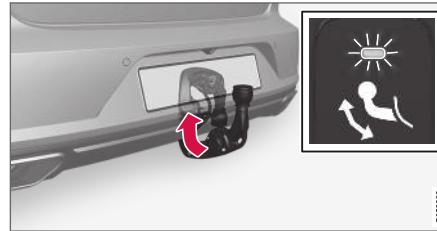

Norėdami užfiksuoti vilkimo kablį, pastumdite jį atgal į įtrauktą padėtį, kurioje jis užfiksuojamas.

- > Tinkamai įtraukus vilkimo kablį, indikatorius lemputė ima nepertraukiamai šviesti.

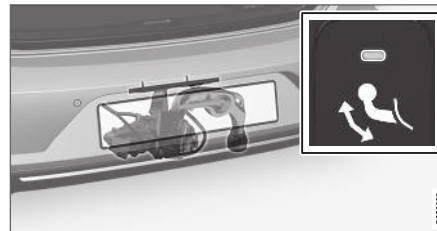
**Susijusi informacija**

- Važiavimas su priekaba (p. 467)
- Vilkimo kablys\* (p. 464)

**Važiavimas su priekaba**

Prieš važiuojant su priekaba, reikia apmąstyti daug svarbių dalykų, pvz., vilkimo kablį, priekabą ir krovinių paskirstymą priekaboje.

Krovumas priklauso nuo automobilio gryniosios masės. Bendras keleivių ir priedų, pvz., vilkimo kablo, svoris tokiu pačiu dydžiu sumažina automobilio krovumą.

Automobilis turi reikiamą įrangą priekabai vilkti.

- Automobilio vilkimo kablo tinkamumas turi būti patvirtintas.
- Krovinių priekaboje paskirstykite taip, kad faktinė automobilio vilkimo kablo apkrova neviršytų nurodytos maksimalios vilkimo kablo apkrovos. Vilkimo kablo apkrova skaičiuojama kaip automobilio krovumo dalis.
- Vežant maksimalų leistiną svorį, papildomai pripūskite padangas iki rekomenduojamo slėgio.
- Važiuojant su priekaba, variklis apkraunamas daugiau nei įprastai.
- Nevilkite sunkių priekabų, kol automobilis yra visiškai naujas. Palaukite, kol automobiliu bus nuvažiuota bent 1 000 km (620 myl.).
- Važiuojant su priekaba ilgomis ir stačiomis nuokalnėmis, stabdžiai apkraunami žymiai labiau nei įprastai. Perjungdami pavaras rankiniu būdu, įjunkite žemesnę pavarą ir sumažinkite greitį.



- Laikykitės leistinam greičiui ir svoriui galiojančių reikalavimų.
- Jei važiuojate su priekaba į ilgą stačią įkalnę, važiuokite lėtai.
- Maksimalus nurodytas priekabos svoris taikomas tik iki 1000 m (3280 pėd.) aukščiui virš jūros lygio. Didesniame aukštyje variklio galia ir transporto priemonės kopimo gebėjimas sumažėja dėl mažesnio oro tankio, taigi, reikia sumažinti ir maksimalią priekabos apkrovą. Automobilio ir priekabos svoris turi būti mažinamas po 10 % kas papildomus 1 000 m (3 280 pėd.) arba proporcingai.
- Venkite važiuoti su priekaba statesniais nei 12 % šlaitais.

### **i PASTABA**

Ekstremalios oro sąlygos, važiavimas su priekaba arba važiavimas dideliame aukštyje, prastesnės, negu rekomenduojama, kokybės degalai – tai veiksniai, kurie ženkliai padidina automobilio degalų suvartojimą.

### **Priekabos jungtis**

Jei automobilio vilkimo kablys turi 13 kontaktų maitinimo jungtį, o priekaba turi 7 kontaktų maitinimo jungtį, tuomet reikalingas adapteris. Naudokite „Volvo“ patvirtintus adapterius. Įsitikinkite, kad kabelis nesivelka kelio paviršiumi.

### **! SVARBU**

Išjungus variklį, gali būti automatiškai išjungtas nuolatinės srovės maitinimas iš akumuliatoriaus į priekabos jungtį, kad neišsektų akumuliatorius.

### **Priekabų masės**

### **! ĮSPĖJIMAS**

Laikykitės nustatytų priekabos svorių rekomendacijų. Kitaip, gali būti sunku valdyti automobilį ir priekabą darant staigų manevrą ir stabdant.

### **i PASTABA**

Nustatytas maksimalus leidžiamas priekabos svoris yra „Volvo“ leidžiamas svoris. Nacionaliniai transporto priemonių reglamentai gali riboti priekabų svorį ir greitį. Kabliai gali būti sertifikuoti didesniems vilkimo svoriams nei automobilis gali faktiškai vilkti.

### **Lygio kontrolė\***

Automobilio lygio kontrolės sistema palaiko pastovų aukštį neatsižvelgiant į apkrovą (iki maksimalaus leistino svorio). Automobiliumi stovint, jo galas šiek tiek nusileidžia – tai normalu.

### **Važiavimas kalvota vietove ir kai lauke karšta**

Velkant priekabą, tam tikromis aplinkybėmis kyla perkaitimo pavojus. Perkaitus varikliui ir pavaros sistemai, vairuotojo ekrane įsijungia įspėjamasis ženklas ir rodomas pranešimas.

Toliau pateikta informacija taikoma automobiliams su automatine pavarų dėže:

Automatinė pavarų dėžė parenka optimalią pavarą, priklausomai nuo apkrovos ir variklio apskukų.

### **Stačios įkalnės**

Nelaikykite automatinės pavarų dėžės aukštesnės pavaros nei variklis „gali susitvarkyti“: ne visada gerai važiuoti aukšta pavana esant žemesnėms variklio apskukoms.

### **Automobilio statymas nuolydyje**

1. Iki galo nuspauskite stabdžių pedalą.
2. Aktyvinkite stovėjimo stabdį.
3. Nustatykite pavarų režimą **P**.
4. Atleiskite stabdžių pedalą.

Statydami automobilį su prikabinta priekaba nuokalnėje, papildomai užblokuokite ratus kaladėlėmis.

### Važiavimo įkalnėn pradžia

1. Iki galo nuspauskite stabdžių pedalą.
2. Nustatykite pavarų dėžės padėtį **D**.
3. Stovėjimo stabdžio atleidimas.
4. Atleiskite stabdžių pedalą ir pradėkite važiuoti.

### Susijusi informacija

- Priekabos stabilumo pagalba\* (p. 469)
- Priekabos žibintų lempučių patikra (p. 470)
- Vilkimo pajėgumas ir vilkimo kablo apakra (p. 646)
- Variklio ir pavaros sistemos perkaitimas (p. 461)
- Variklio alyvai nepalankios vairavimo sąlygos (p. 651)

### Priekabos stabilumo pagalba\*

Priekabos stabilumo pagalbos funkcija („TSA“<sup>26</sup>) skirta stabilizuoti priekabą velkantį automobilį, jei priekaba pradeda švytuoti. Funkcija įtraukta į stabilumo sistemą ESC<sup>27</sup>.

#### Švytavimo priežastys

Švytuoti gali bet kokia prie automobilio prikabinata priekaba. Priekaba švytuoti paprastai pradeda važiuojant dideliu greičiu. Tačiau švytavimas gali kilti ir esant mažesniai greičiui, jeigu priekaba perkrauta arba krovinyv pasikirstytas netinkamai, pvz., yra per toli gale.

Kad priekaba pradėtų švytuoti, turi būti tai sukeliantys veiksniai, pvz.:

- automobilį su priekaba veikia staigūs ir stiprūs šoninio vėjo gūsiai;
- automobilis su priekaba važiuoja nelygia kelio danga ar per duobes;
- atliekami staigūs judesiai vairu.

Prasidėjus švytavimą gali būti sunku ar net neįmanoma sustabdyti. Dėl to automobilio ir priekabos junginį yra sunku valdyti ir kyla pavojus, pavyzdžiui, atsidurti ne toje eismo juostoje ar išvažiuoti iš važiuojamosios kelio dalies.

### Priekabos stabilumo pagalbos funkcija

Priekabos stabilumo pagalbos sistema nuolat stebi automobilio judesius, ypač šoninius. Jei nustatomas švytavimas, priekiniai ratai stabdomi atskirai. Taip stabilizuojamas automobilio ir priekabos junginys. Dažnai to pakanka, kad vairuotojas vėl imtų valdyti automobilį.

Jei pirmą kartą įsikišusi priekabos stabilumo pagalba nepašalina švytavimo, automobilio ir priekabos junginys stabdomas visais ratais ir sumažėja variklio galia. Pamažu sustabdžius švytavimą ir vėl stabilizavus automobilio bei priekabos junginį, sistema daugiau nebereguliuoja ir vairuotojas vėl gali valdyti automobilį.

#### **i PASTABA**

Stabilumo funkcija išaktyvinama vairuotojui pasirinkus sportinį režimą, centrinio ekrano meniu sistemoje išaktyvinant „ESC“.

Jei vairuotojas, bandydamas sustabdyti švytavimą, atlieka staigius judesius vairu, priekabos stabilumo pagalba gali neįsikišti, nes tokioje situacijoje sistema negali nustatyti, ar švytavimą sukėlė priekaba, ar vairuotojas.

<sup>26</sup> Trailer Stability Assist

<sup>27</sup> Electronic Stability Control



Veikiant priekabos stabilumo pagalbai (TSA), vairuotojo ekrane mirksi ženklas ESC.

### Susijusi informacija

- Važiavimas su priekaba (p. 467)
- elektroninė stabilumo kontrolė (p. 285)

## Priekabos žibintų lempučių patikra

Prijungdami priekabą, prieš kelionę patikrinkite, ar veikia visi priekabos žibintai.

### Priekabos posūkių ir stabdžių žibintai

Jei perdega nors viena priekabos posūkių žibinto arba stabdžių žibinto lemputė, vairuotojo ekrane pasirodo ženklas ir pranešimas. Kitus priekabos žibintus prieš pradėdamas kelionę vairuotojas turi patikrinti rankiniu būdu.

Ženklas	Pranešimas
	<ul style="list-style-type: none"> <li>• Priekabos posūkių žib. Dešiniojo posūkių signalo sutrikimas</li> <li>• Priekabos posūkių žib. Kairiojo posūkių signalo sutrikimas</li> </ul>
	<ul style="list-style-type: none"> <li>• Priekab. stabdžių žib. Gedimas</li> </ul>

Perdegus vienai ar kelioms priekabos žibintų lemputėms, vairuotojo ekrane posūkių ženklas taip pat mirksės daug greičiau nei įprastai.

### Priekabos galinis rūko žibintas

Prijungus priekabą, gali neįsijungti galinis automobilio rūko žibintas. Tokiu atveju galinio rūko žibinto funkcija perduodama priekabai. Įjungę

galinį rūko žibintą, patikrinkite, ar priekaboje jis įrengtas, kad galėtumėte saugiai keliauti.

## Priekabos žibintų lempučių patikra\*

### Automatinė patikra

Prijungus priekabos elektros sistemą, galima patikrinti, ar tinkamai veikia jos žibintų lemputės: atlikite automatinę lempučių aktyvinimo patikrą. Šia funkcija vairuotojui prieš pajudant padedama patikrinti, ar priekabos žibintai veikia tinkamai.

Patikrai atlikti automobilis turi būti išjungtas.

1. Prijungus priekabą prie vilkimo kablio, vairuotojo ekrane pasirodo pranešimas **Automatinė priekab. žib. patikra**.
2. Šį pranešimą patvirtinkite paspausdami ant vairo dešinėje pusėje esančios klaviatūros **O** mygtuką.
  - > Paleidžiama žibintų lempučių patikra.
3. Išlipkite iš automobilio ir patikrinkite, ar veikia visi žibintai.
  - > Visi priekabos žibintai pradeda mirksėti, po to jie ima mirksėti po vieną.
4. Apžiūrėkite priekabos žibintus, ar veikia visos jų lemputės.
5. Po kiek laiko vėl pradeda mirksėti visos priekabos žibintų lemputės.
  - > Patikra baigta.

**Automatinės patikros išjungimas**

Automatinės patikros funkciją galima išjungti centriniame ekrane.

1. Viršutiniame rodyneje paspauskite **Nuostatos**.
2. Paspauskite **My Car → Žibintai ir apšvietimas**.
3. Nuimkite žymą **Automatinė priekab. žib. patikra**.

**Rankinė patikra**

Išjungus automatinės patikros funkciją, patikrą galima atlikti rankiniu būdu.

1. Viršutiniame rodyneje paspauskite **Nuostatos**.
2. Paspauskite **My Car → Žibintai ir apšvietimas**.
3. Pasirinkite **Rankinė priekab. žibintų patikra**.
  - > Paleidžiama žibintų lempučių patikra. Išlipkite iš automobilio ir patikrinkite, ar veikia visi žibintai.

**Susijusi informacija**

- Važiavimas su priekaba (p. 467)

**Ant vilkimo kablo montuojamas dviračių laikiklis\***

Rekomenduojama naudoti „Volvo“ sukurtus dviračių laikiklius.

Taip siekiama išvengti automobilio apgadinimo ir maksimalios įmanomos saugos kelionės metu. „Volvo“ dviračių laikiklių galima įsigyti iš „Volvo“ įgaliotųjų atstovų.

Atidžiai laikykitės su dviračių laikikliu pateiktų instrukcijų.

- Dviračių laikiklis kartu su krovinio turi sverti ne daugiau nei 75 kg (165 sv.).
- Dviračių laikiklis gali būti suprojektuotas laikyti iki trijų dviračių.

** ĮSPĖJIMAS**

Netinkamai naudojant dviračių laikiklį, galima apgadinoti vilkimo kablį ir automobilį.

Dviračių laikiklis gali atsilaivinti nuo vilkimo kablo

- jei jis netinkamai sumontuotas ant vilkimo kablo;
- jei jis perkrautas (žr. dviračių laikiklio instrukcijas dėl maksimalios apkrovos);
- jei jis naudojamas ne dviračiams transportuoti.

Sumontavus ant vilkimo kablo dviračių laikiklį, pakinta automobilio valdymo savybės. To priežastys:

- didesnis svoris;
- mažesnis pagreitis;
- mažesnė prošvaisa iki žemės;
- pakitusios stabdymo savybės.

**Dviračių tvirtinimo prie dviračių laikiklio rekomendacijos**

Kuo didesnis atstumas tarp krovinio svorio centro ir vilkimo kablo, tuo didesnė vilkimo kablo apkrova.

Tvirtinkite atsižvelgdami į tokias rekomendacijas:

- Sunkiausių dviratį tvirtinkite arčiausiai automobilio.
- Stenkitės krauti taip, kad bendrosios apkrovos svorio centras būtų kuo arčiau automobilio vidurio, pvz., dviračius nukreipkite skirtingomis kryptimis.
- Prieš gabendami nuimkite nuo dviračio priedus, pvz., krepšius, akumulatorius, vaikiškas kėdutes ir pan. Taip sumažinsite kablo ir dviračių laikiklio apkrovą bei vėjo pasipriešinimą (abu veiksniai didina degalų sąnaudas).
- Nenaudokite dviračių apsauginių dangčių. Tai gali sumažinti manevringumą, pakenkti matomumui ir padidinti degalų sąnaudas. Be to, gali padidėti vilkimo kablo apkrova.



## ◀ Susijusi informacija

- Vilkimo kablys\* (p. 464)

## Vilkimas

Vilkimo metu automobilį lanksčioja vilktimi velka kita transporto priemonė.

Prieš pradėdami vilkti sužinokite, koks yra didžiausias leistinas greitis.

## Pasirengimas ir vilkimas

### ! SVARBU

Atminkite, kad automobilį galima vilkti tik ratams sukantis pirmyn.

- Nevilkite automobilių su automatine pavarų dėže didesniu kaip 80 km/h (50 myl./val.) greičiu arba toliau kaip 80 km (50 mylių).

### ! ĮSPĖJIMAS

- Prieš velkant būtina patikrinti, ar atrakintas vairo užraktas.
- Turi būti aktyvi uždegimo padėtis **II**. Uždegimo padėtyje **I** visos oro pagalvės išaktyvinamos.
- Kai automobilis velkamas, nuotolinio valdymo raktelis turi būtinai būti automobilyje.

### ! ĮSPĖJIMAS

Išjungus variklį, neveikia stabdžių ir vairo stiprintuvai: tokiu atveju stabdžių pedalą reikia spausti maždaug 5 kartus stipriau nei įprasta, o vairas būna gerokai „sunkesnis“ nei važiuojant normaliai.

1. Aktyvinkite automobilio avarinį signalą.
2. Užfiksukite lanksčiąją vilktį vilkimo kilpoje.
3. Deaktyvinkite vairo užraktą, atrakindami automobilį.
4. Perjunkite automobilį į uždegimo padėtį **II**: pasukite uždegimo ratuką pagal laikrodžio rodyklę, nespausdami stabdžių arba sankabos pedalo (jei automobilyje yra mechaninė pavarų dėžė) ir palaikykite uždegimo ratuką maždaug 4 sekundes. Po to atleiskite rankenėlę, kuri automatiškai grįžta į pradinę padėtį.
5. Perjunkite pavarų svirtį į neutralią padėtį ir atleiskite stovėjimo stabdį.

Jei akumulatoriaus įtampa per žema, stovėjimo stabdžio išjungti nepavyks. Jei akumulatoriaus įtampa per žema, prijunkite pagalbinį akumuliatorių.

> Dabar velkantis automobilis gali pradėti vilkti.

6. Velkančiajai transporto priemonei sumažinus greitį, stenkitės palaikyti lanksčiąją vilktį įtemptą: švelniai nuspauskite stabdžių pedalą. Taip išvengsite nereikalingo trūkčiojimo.
7. Būkite pasiruošę sustabdyti automobilį.

### Užvedimas nuo kito akumulatoriaus

Nebandykite užvesti variklio vilkdami automobilį. Naudokite kitą akumuliatorių, jei jūsų automobilio akumuliatorius išsekęs ir variklis neužsiveda.

#### **SVARBU**

Mėginant užvesti variklį automobilio vilkimu, gali būti apgadintas katalizatorius.

### Susijusi informacija

- Vilkimo kilpos montavimas ir nuėmimas (p. 473)
- Avarinių šviesų signalas (p. 160)
- Pagalba kelyje (p. 475)
- Užvedimas nuo kito akumulatoriaus (p. 462)
- Uždegimo režimo pasirinkimas (p. 417)

### Vilkimo kilpos montavimas ir nuėmimas

Vilkimui naudokite vilkimo kilpą. Vilkimo kilpa įsukta į srieginį lizdą, esantį po dangteliu dešiniajame buferio šone, priekyje arba gale.

#### **PASTABA**

Jei automobilyje įrengtas vilkimo kablys, vilkimo ašos galinio montavimo taško nėra.

### Vilkimo kilpos montavimas

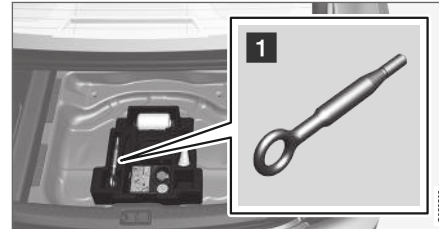

- 1 Išimkite vilkimo kilpą iš putplasčio bloko, esančio po bagažinės grindimis.

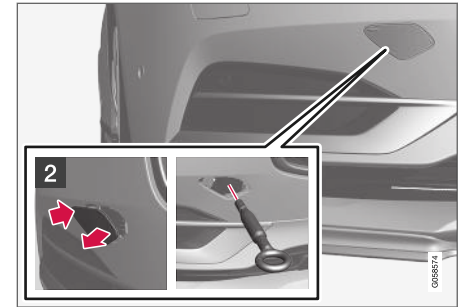

- 2 Priekis: Nuimkite dangtelį – paspauskite žymą pirštu.
  - > Dangtelis sukasi apie savo centrinę ašį ir po to jį galima išimti.

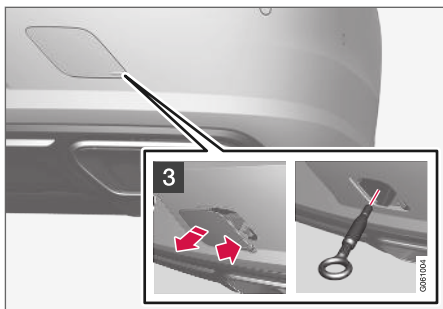

- 3** Galas: Nuimkite dangtelį – paspauskite žymą pirštu, laikydami atlenkę priešingą pusę arba kampą.
- > Dangtelis sukasi apie savo centrinę ašį ir po to jį galima išimti.

4. Įsukite vilkimo ašą iki pat galo, kol nebesisuks.

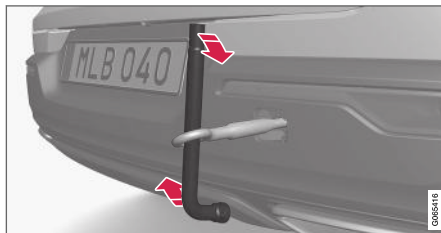

Gerai įsukite vilkimo ašą. Pavyzdžiui, prakiškite pro ašą ratų varžtų veržliaraktį\* ir panaudokite jį kaip svirtą.

**! SVARBU**

Svarbu, kad vilkimo aša būtų gerai įsukta į vietą, iki stabdiklio.

**Prieš pradėdami naudoti vilkimo ašą, nepamirškite kelių dalykų**

- Vilkimo ašą galima naudoti automobiliui užvilkti ant techninės pagalbos sunkvežimio su platforma. Ar tai įmanoma lemia automobilio padėtis ir prošvaisa.
- Jei techninės pagalbos sunkvežimio rampa pernelyg stati arba jei prošvaisa po automobiliu nepakankama, mėginant užvilkti automo-

bilį, traukiant už vilkimo ašos, automobilis gali būti apgadintas.

- Jei reikia, pakelkite automobilį techninės pagalbos sunkvežimio keltuvu. Nenaudokite vilkimo ašos.

**! ĮSPĖJIMAS**

Kol automobilis tempiamas ant techninės pagalbos automobilio platformos, už tempiamo automobilio negalima stovėti ir ten neturi būti palikti jokie daiktai.

**! SVARBU**

Vilkimo aša skirta vilkti tik keliais – o ne traukti įstrigusį automobilį arba iš griovio. Prireikus tokios pagalbos, kreipkitės į techninės pagalbos kelyje tarnybą.

**Vilkimo ašos nuėmimas**

- Panaudoję vilkimo ašą atsukite, išimkite ir grąžinkite į jos vietą putplasčio bloke.
- Užbaikite uždėdami dangtelį ant buferio.

**Susijusi informacija**

- Vilkimas (p. 472)
- Pagalba kelyje (p. 475)
- Įrankinė (p. 550)



## Pagalba kelyje

Prireikus ištraukti, automobilį gali išvilkti kita transporto priemonė.

Prireikus tokios pagalbos, kreipkitės į techninės pagalbos kelyje tarnybą.

Vilkimo kilpą galima naudoti automobiliui užvilkti ant techninės pagalbos sunkvežimio su platforma.

**Taikoma automobiliams su lygio kontrolės funkcija\***: Jei automobilyje įrengta pneumatinė pakaba, prieš keliant automobilį domkratu ją reikia deaktyvinti. Funkcijos deaktyvinimas centriname ekrane.

1. Viršutiniame rodyne paspauskite **Nuostatos**.
2. Paspauskite **My Car → Stovėjimo stabdys ir pakaba**.
3. Pasirinkite **Išjungti išlyginimo kontrolę**.

Automobilio padėtis ir prošvaisa iki žemės lemia, ar galima jį užtraukti ant sunkvežimio platformos. Jei techninės pagalbos sunkvežimio rampa pernelyg stati arba jei prošvaisa po automobiliu nepakankama, mėginant užvilkti automobilį šis gali būti apgadintas. Tokiu atveju automobilį reikia užkelti techninės pagalbos sunkvežimio keltuviu.

## ⚠️ ĮSPĖJIMAS

Kol automobilis tempiamas ant techninės pagalbos automobilio platformos, už tempiamojo automobilio negalima stovėti ir ten neturi būti palikti jokie daiktai.

## ⚠️ SVARBU

Vilkimo aša skirta vilkti tik keliais - **ne** ištraukti įstrigusį automobilį arba iš griovio. Prireikus tokios pagalbos, kreipkitės į techninės pagalbos kelyje tarnybą.

## ⚠️ SVARBU

Atminkite, kad automobilį galima transportuoti tik ratams sukantis pirmyn.

## Susijusi informacija

- Vilkimo kilpos montavimas ir nuėmimas (p. 473)

## HomeLink®\*28

„HomeLink®\*29 – tai programuojamasis nuotolinio valdymo pultelis, įtaisytas automobilio elektros sistemoje, nuotoliniu būdu valdantis iki trijų skirtingų įrenginių (pvz., garažo vartų atidarytuvą, signalizacijos sistemą, lauko ir patalpų apšvietimą) ir taip pakeičiantis jų nuotolinio valdymo pultelius.

## Bendroji dalis

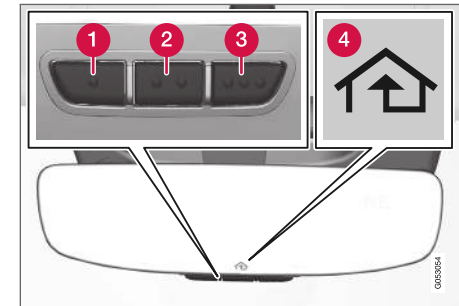

Iliustracija yra scheminio pobūdžio: versijos gali skirtis.

- 1 mygtukas
- 2 mygtukas
- 3 mygtukas
- 4 Indikatoriaus lemputė

28 Taikoma kai kurioms rinkoms.

29 „HomeLink“ ir „HomeLink“ namo ženklas yra registruotieji „Gentex Corporation“ prekių ženklai.

- « „HomeLink®“ būna įtaisyta salono galinio vaizdo veidrodėlyje. „HomeLink®“ skydelyje – trys programuojami mygtukai ir viena indikatoriaus lemputė (veidrodėlio stikle).

Jeigu pageidaujate papildomos informacijos apie „HomeLink®“, apsilankykite [www.HomeLink.com](http://www.HomeLink.com) arba paskambinkite 00 8000 466 354 65 (arba mokamu mokamu telefono numeriu +49 6838 907 277)<sup>30</sup>.

Pasilikite originalius nuotolinio valdymo pultelius, kad galėtumėte programuoti ateityje (pvz., pakeitę automobilį arba pageidaudami prijungti dar vieną automobilį). Prieš parduodant automobilį, rekomenduojama išvalyti mygtukų programavimo atmintį.

### Susijusi informacija

- Kaip naudotis „HomeLink®“ (p. 478)
- „HomeLink®“ programavimas (p. 476)
- „HomeLink®“ tipo patvirtinimas (p. 479)

### „HomeLink®\*31“ programavimas

Atlikite šias instrukcijas, kad suprogramuotumėte „HomeLink®“, nustatytumėte visą programavimą iš naujo arba perprogramuotumėte atskirus mygtukus.

#### PASTABA

Tam tikruose automobiliuose, pageidaujant programuoti arba naudotis funkcija HomeLink®, reikia įjungti uždegimą arba pasukti uždegimo jungiklį į priedų padėtį. Jei įmanoma, idėkite naujus maitinimo elementus į nuotolinio valdymo pultelį, kurį pakeis HomeLink®, kad būtų galima greičiau programuoti ir lengviau priimti radijo ryšio signalą. Prieš programuojant reikia atstatyti HomeLink® mygtukus.

#### ĮSPĖJIMAS

Programuojant sistemą „HomeLink®“, gali būti aktyvinti programuojami garažo arba sklypo vartai. Todėl pasirūpinkite, kad programavimo metu niekas nestovėtų šalia vartų. Kol programuojamas garažo vartų atidarymo prietaisas, automobilis turi stovėti lauke (ne garaže).

1. Nukreipkite nuotolinio valdymo pultelį į „HomeLink®“ mygtuką, kurį ketinate suprogramuoti, ir laikykite jį maždaug 2–8 cm (apie 1–3 colių) atstumu nuo mygtuko. Neužblokuokite HomeLink® indikatoriaus lemputės.

**Pastaba:** Kai kurių nuotolinio valdymo pultelių galimybė suprogramuoti „HomeLink®“ padidėja kai atstumas yra apie 15–20 cm (maždaug 6–12 colių). Turėkite tai omenyje, jeigu kiltų problemų programuojant.

2. Paspauskite ir palaikykite nuotolinio valdymo pultelio mygtuką ir norimą perprogramuoti „HomeLink®“ mygtuką.

<sup>30</sup> Atminkite: atsižvelgiant į tinklo operatorių, nemokamo numerio paslauga gali būti neteikiama.

<sup>31</sup> Taikoma kai kurioms rinkoms.

3. Neatleiskite mygtukų, kol indikatorius lemputė nuo mirksėjimo lėtai (maždaug vieną kartą per sekundę) nepereis prie mirksėjimo greitai (maždaug 10 kartų per sekundę) arba nuolatinio švietimo.

> **Jeigu indikatorius lemputė šviečia nepertraukiamai:** Tai reiškia, kad programavimas baigtas. Siekdami aktyvinti, dukart paspauskite suprogramuotą mygtuką.

**Jeigu indikatorius lemputė greitai mirkčioja:** Įrenginys, kurį ketinama suprogramuoti su „HomeLink®“, gali turėti saugumo funkciją, reikalaujančią atlikti papildomų veiksmų. Išbandykite du kartus paspausdami suprogramuotą mygtuką, kad pamatytumėte, ar programavimas veikia. Kitu atveju tęskite tolesnius veiksmus.

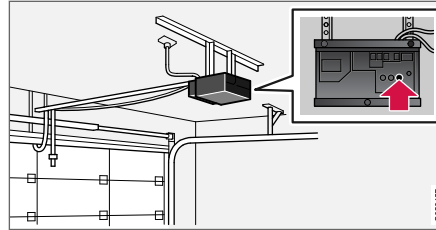

4. Suraskite garažo vartų ar pan. imtuvo programavimo mygtuką<sup>32</sup>. Jis paprastai yra netoli imtuvo antenos laikiklio.
5. Vieną kartą paspauskite ir atleiskite imtuvo konfigūravimo mygtuką. Suprogramuoti reikia per 30 sekundžių nuo mygtuko paspaudimo.
6. Paspauskite ir atleiskite norimos programuoti sistemos „HomeLink®“ mygtuką. Pakartokite paspaudimo / laikymo / atleidimo seką antrą kartą ir, atsižvelgiant į imtuvo modelį, galbūt net ir trečią kartą.
  - > Programavimas baigtas: garažo ar sklypo vartai ir panašūs įrenginiai dabar turėtų būti aktyvinti paspaudus suprogramuotąjį mygtuką.

Kilus programavimo problemų, susisiekite su „HomeLink®“ adresu [www.HomeLink.com](http://www.HomeLink.com) arba paskambinkite numeriu 00 8000 466 354 65 (arba mokamu numeriu +49 6838 907 277)<sup>33</sup>.

## Individualių mygtukų perprogramavimas

Atskirą HomeLink® mygtuką galima perprogramuoti taip:

1. Paspauskite pageidaujimą mygtuką ir palaukite jį maždaug 20 sekundžių.
2. Kai „HomeLink®“ indikatorius lemputė pradės lėtai mirksėti, bus galima programuoti įprasta seka.

**Pastaba:** Jei perprogramuojamasis mygtukas su nauju įrenginiu nesuprogramuojamas, jis toliau naudoja pirmiau nustatytus programavimo duomenis.

## Sistemos HomeLink® mygtukų nustatymas iš naujo

Galima iš naujo nustatyti tik visus „HomeLink®“ mygtukus iškart (ne po vieną). Atskirus mygtukus galima tik perprogramuoti.

- Paspauskite ir maždaug 10 sekundžių palaukite išorinius „HomeLink®“ mygtukus (1 ir 3).
- > Kai nuolat švietusi indikatorius lemputė ima mirksėti, mygtukai būna nustatyti iš naujo ir juos galima perprogramuoti.

<sup>32</sup> Mygtukų žymėjimas ir spalvos priklauso nuo gamintojų.

<sup>33</sup> Atminkite: atsižvelgiant į tinklo operatorių, nemokamo numerio paslauga gali būti neteikiama.

## ◀◀ Susijusi informacija

- Kaip naudotis „HomeLink®“\* (p. 478)
- HomeLink®\* (p. 475)
- „HomeLink®“\* tipo patvirtinimas (p. 479)

## Kaip naudotis „HomeLink®“\*<sup>34</sup>

Visiškai suprogramavus HomeLink® sistemą, ją galima naudoti vietoj atskirų originalių nuotolinių valdymo elementų.

Paspauskite suprogramuotą mygtuką. Garažo, sklypo vartai, signalizacijos sistema ar pan. aktyviami (gali užtrukti kelias sekundes). Jei mygtukas laikomas nuspaustas ilgiau nei 20 sekundžių, pradedama perprogramavimo procedūra. Indikatoriaus lemputė šviečia arba mirksi, kai mygtukas nuspaustas. Prireikus kartu su HomeLink® galima toliau naudotis originaliais sistemos nuotolinio valdymo pulteliais.

### PASTABA

Išjungus degimą, „HomeLink®“ veikia dar mažiausiai 7 minutes.

### PASTABA

„HomeLink®“ negalima naudoti, jeigu automobilis užrakintas ir jo signalizacija įjungta\* iš lauko.

## ĮSPĖJIMAS

- Jei garažo durims ar vartams valdyti naudojamas HomeLink®, įsitikinkite, kad arti judančių durų ar vartų nieko nėra.
- Nenaudokite HomeLink® su garažo vartais, kurie neturi apsauginio sustabdymo arba apsauginės grįžties funkcijų.

## Susijusi informacija

- HomeLink®\* (p. 475)
- „HomeLink®“\* programavimas (p. 476)
- „HomeLink®“\* tipo patvirtinimas (p. 479)

<sup>34</sup> Taikoma kai kurioms rinkoms.

## „HomeLink®“<sup>35</sup> tipo patvirtinimas

### ES tipo patvirtinimas

„Gentex Corporation“ patvirtina, kad „HomeLink®“ modelis UAHL5 dera su radijo ryšio įrangos direktyva 2014/53/ES.

Radio ryšio įrangos veikimo dažnio diapazonai:

- 433,05–434,79 MHz <10 mW E.R.P.
- 868,00–868,60 MHz <25 mW E.R.P.
- 868,70–868,20 MHz <25 mW E.R.P.
- 869,40–869,65 MHz <25 mW E.R.P.
- 869,70–870,00 MHz <25 mW E.R.P.

Sertifikato turėtojo adresas: „Gentex Corporation“, 600 North Centennial Street, Zeeland MI 49464, USA (JAV)

Papildomos informacijos rasite [support.volvocars.com](http://support.volvocars.com).

### Susijusi informacija

- HomeLink®\* (p. 475)

## Kompasas\*

Dešiniajame viršutiniame galinio vaizdo veidrodėlio kampe yra įmontuotas displejus, rodantis kompasu kryptį<sup>36</sup>, į kurią nukreiptas automobilio priekis.

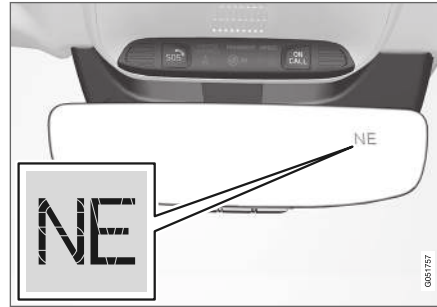

Galinio vaizdo veidrodėlis su kompasu.

Kompasas rodo aštuonias skirtingas kryptis, pažymėtas angliškais santrumpomis: **N** (šiaurė), **NE** (šiaurės rytai), **E** (rytai), **SE** (pietryčiai), **S** (pietūs), **SW** (pietvakariai), **W** (vakarai) ir **NW** (šiaurės vakarai).

### Susijusi informacija

- Kompasas aktyvinimas ir deaktyvinimas\* (p. 479)
- Kompasas kalibravimas\* (p. 480)

## Kompasso aktyvinimas ir deaktyvinimas\*

Dešiniajame viršutiniame galinio vaizdo veidrodėlio kampe yra įmontuotas displejus, rodantis kompasu kryptį<sup>37</sup>, į kurią nukreiptas automobilio priekis.

### Kompasso aktyvinimas ir deaktyvinimas

Kompasas aktyvinamas automatiškai, įjungus automobilį.

Kaip aktyvinti arba deaktyvinti kompasą rankiniu būdu:

- paspauskite galinio vaizdo veidrodžio nugarėlėje esantį mygtuką naudodami, pvz., sąvaržėlę.

### Susijusi informacija

- Kompasas\* (p. 479)
- Kompasas kalibravimas\* (p. 480)

<sup>35</sup> Taikoma kai kurioms rinkoms.

<sup>36</sup> Galinio vaizdo veidrodėlis su kompasu galimas kaip variantas tik tam tikrose ir modeliuose.

<sup>37</sup> Galinio vaizdo veidrodėlis su kompasu galimas kaip variantas tik tam tikrose ir modeliuose.

## Kompasso kalibravimas\*

Žemės rutulys yra dalinamas į 15 magnetinių zonų. Kompasą<sup>38</sup> reikėtų sukalibruoti, jeigu automobiliiu judama per kelias magnetines zonas.

Kalibravimui atlikti vykdykite šiuos veiksmus:

1. Sustabdykite automobilį atviroje vietoje, kurioje nebūtų stambių plieninių struktūrų ar aukštos įtampos linijų.
2. Užveskite automobilio variklį ir išjunkite visą elektros įrangą (oro kondicionierių, valytuvus ir pan.). Užtikrinkite, kad būtų uždarytos visos durelės.

### **i** PASTABA

Kalibravimo procesas gali būti nesėkmingas arba išvis neprasidėti, jei nebus išjungta elektros įranga.

3. Laikykite mygtuką po galinio vaizdo veidrodėliu nuspausta maždaug 3 sekundes (panaudokite, pvz., sąvaržėlę). Pateikiamas dabartinės magnetinės zonos numeris.

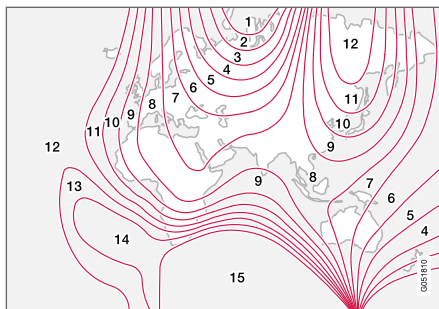

Magnetinės zonos.

4. Paspauskite mygtuką dar kartą, kol pasirodys reikiamos magnetinė zona (1–15). Žr. kompasso magnetinių zonų žemėlapi.
5. Palaukite, kol ekrane vėl bus rodomas ženklas **C** arba laikykite mygtuką (galinio vaizdo veidrodėlio apačioje) nuspausta apie 6 sekundes, kol bus pateiktas ženklas **C**.
6. Važiukite lėtai ratu, ne didesniu kaip 10 km/h (6 myl./val.) greičiu, kol ekrane pasirodys kompasso kryptis, reiškianti, kad kalibravimas baigtas. Pavažiukite dar 2 ratus, kad kalibravimą tiksliai sureguliuotumėte.

7. **Automobiliai su šildomo priekinio stiklo funkcija\***: jei, aktyvius priekinio stiklo šildymo funkciją, ekrane pasirodo ženklas **C**, atlikite kalibravimo procedūrą, vadovaudamiesi pirmiau pateiktu 6 punktu (esant įjungtai priekinio stiklo šildymo funkcijai).
8. Prireikus pakartokite prieš tai nurodytus veiksmus.

### Susijusi informacija

- Kompasas\* (p. 479)
- Kompasos aktyvinimas ir deaktyvinimas\* (p. 479)

<sup>38</sup> Galinio vaizdo veidrodėlis su kompasu galimas kaip variantas tik tam tikrose ir modeliuose.

GARSAS, MEDIJA IR INTERNETAS

## Garsas, medija ir internetas

Garso ir medijos sistemą sudaro medijos leistuvas ir radijas. Taip pat galite prijungti telefoną per „Bluetooth“, kad galėtumėte naudotis laisvų rankų funkcijomis arba groti muziką belaidžiu ryšiu automobilyje. Prijungus automobilį prie interneto, taip pat galima naudotis medijos leistuvo programėlėmis.



Garso ir medijos sistemos apžvalga

Valdykite funkcijas balsu, vairo klaviatūra arba per centrinį ekraną. Garsiakalbių ir stiprintuvų skaičius priklauso nuo to, kuri garso sistema sumontuota automobilyje.

### Kaip atnaujinti sistemą

Garso ir medijos sistema yra nuolat gerinama. Prijungus automobilį prie interneto, siekiant optimalaus veikimo galima atsisiųsti sistemos naujinius, žr. [support.volvocars.com](http://support.volvocars.com).

## Susijusi informacija

- Medijos leistuvas (p. 493)
- Radijas (p. 487)
- Telefonas (p. 509)
- Prie interneto prijungtas automobilis\* (p. 518)
- Taikomosios programos (p. 484)
- Balso atpažinimas (p. 143)
- Uždegimo padėtys (p. 416)
- Vairuotojo blaškymasis (p. 39)
- Sistemos naujinių valdymas atsisuntimo centre (p. 581)
- Garso ir medijos licencijos sutartis (p. 526)

## Garso nuostatos

Garso sistema iš anksto nustatyta optimaliam garso atkurti, bet ją galima reguliuoti.

Garsumas paprastai nustatomas garsumo valdymo elementu, įrengtu po centriniu ekranu arba vairo dešiniojoje klaviatūroje. Tai taikoma, pvz., grojant muziką, klausantis radijo, kalbantis telefonu ir aktyviai siunčiant eismo pranešimus.

### Optimalus garso atkūrimas

Garso sistema yra sukalibruota naudojant skaitmeninę garso apdorojimo sistemą, kad garso atkūrimas būtų optimalus. Garso sistema kalibruojama pagal automobilio modelį bei jame įdiegtą garso sistemą, atsižvelgiant į garsiakalbius, garso stiprintuvus, automobilio salono akustiką, klausytojo padėtį ir t. t. Taip pat atliekamas dinaminis kalibravimas, atsižvelgiant į garso regulatoriaus padėtį ir automobilio greitį.

### Asmeniniai pageidavimai

Įvairios nuostatos galimos viršutiniame rodyne

**Nuostatos → Garsas**, atsižvelgiant į automobilio garso sistemą.



**Premium Sound\* (Bowers & Wilkins)**

- **Tonas** – žemųjų, aukštųjų dažnių, glodintuvo ir kt. nuostatos.
- **Balansas** – nustatomas balansas tarp dešiniojo ir kairiojo bei tarp priekinio ir galinio garsiakalbių.
- **Sistemos garsas** – koreguojamas garsumas įvairiose automobilio sistemose, pvz., **Valdymas balsu, Parkavimo pagalba ir Tel. skamb. tonas.**

**High Performance Pro\* (Harman Kardon)**

- **Equalizer** – glodintuvo nustatymas.
- **Balansas** – nustatomas balansas tarp dešiniojo ir kairiojo bei tarp priekinio ir galinio garsiakalbių.
- **Sistemos garsas** – koreguojamas garsumas įvairiose automobilio sistemose, pvz., **Valdymas balsu, Parkavimo pagalba ir Tel. skamb. tonas.**

**High Performance**

- **Tonas** – žemųjų, aukštųjų dažnių, glodintuvo ir kt. nuostatos.
- **Balansas** – nustatomas balansas tarp dešiniojo ir kairiojo bei tarp priekinio ir galinio garsiakalbių.
- **Sistemos garsas** – koreguojamas garsumas įvairiose automobilio sistemose, pvz.,

**Valdymas balsu, Parkavimo pagalba ir Tel. skamb. tonas.**

**Susijusi informacija**

- „Sound Experience“\* (p. 483)
- Medijos leistuvai (p. 493)
- Balso atpažinimo nuostatos (p. 147)
- Telefono nuostatos (p. 517)
- Garsas, medija ir internetas (p. 482)
- Prie interneto prijungtas automobilis\* (p. 518)

**„Sound Experience“\***

„Audio experience“ – tai programėlė, teikianti priegią prie kitų garso nuostatų.

**Garso potyris** atveria iš programėlių rodinio centriniame ekrane. Galima nustatyti šias nuostatas, atsižvelgiant į automobilyje esančią garso sistemą:

**Premium Sound\* (Bowers & Wilkins)**

- **Studija** – galima optimizuoti **Vairuotojas, Visi ir Galinis** garšą.
- **Individuali scena** – erdvinio garso režimas su intensyvumu ir uždarumo nuostatomis.
- **Koncertų salė** – atkuriamą Geteborgo koncertų salės akustiką.



Geteborgo koncertų salės akustikos atkūrimas.

## ◀ High Performance Pro\* (Harman Kardon)

- **Sėdinių optimizav.** – galima optimizuoti Vairuotojas, Visi ir Galinis garsą.
- **Erdvinis** – erdvinio garso režimas su lygio nuostatomis.
- **Tonas** – žemųjų, aukštųjų dažnių, glodintuvo ir kt. nuostatos.

### Susijusi informacija

- Garso nuostatos (p. 482)
- Centrinio ekrano roдиниų naršymas (p. 113)

## Taikomosios programos

Programėlių rodinėje yra programų (programėlių), suteikiančių prieigą prie tam tikrų automobilio tarnybų.

Kad iš pradžios rodinio pasiektumėte programėlių rodinį, perbraukite per centrinį ekraną iš dešinės kairėn<sup>1</sup>. Čia pateikiamos atsisiųstos programėlės (trečiųjų šalių programėlės) ir įterptinių funkcijų programėlės, pvz., **FM radijas**.



Programėlių rodinys (bendrinis vaizdas: bazinės programėlės priklauso nuo rinkos ir modelio)

Kai kurios bazinės programėlės yra pasiekiamos visada. Prijungus automobilį prie interneto, galima atsisiųsti papildomų programėlių, pvz., internetinio radijo ir muzikos tarnybų.

Tam tikras programėles galima naudoti tik kai automobilis prijungtas prie interneto.

<sup>1</sup> Taikoma automobiliams su vairo kairėje pusėje. Jei automobilio vairas yra dešinėje, reikia perbraukti priešinga kryptimi.

Paleiskite programėlę paspausdami ją centrinio ekrano programėlių rodinyje.

Visos naudojamos programėlės turėtų būti atnaujintos į naujausią versiją.

### Susijusi informacija

- Programėlių atsisiuntimas (p. 485)
- Programėlių naujinimas (p. 486)
- Programėlių naikinimas (p. 486)
- Apple® CarPlay®\* (p. 502)
- Android Auto\* (p. 506)
- Prie interneto prijungtas automobilis\* (p. 518)
- Standžiojo disko atmintis (p. 525)
- Naudotojo sąlygos ir nuostatai bei duomenų bendrinimas (p. 524)

## Programėlių atsisiuntimas

Prijungus automobilį prie interneto, galima atsisiųsti naujų programėlių.

### PASTABA

Duomenų atsisiuntimas gali paveikti kitų duomenis siunčiančių paslaugų veikimą, pvz., internetinio radijo. Jei kitos paslaugos bus teikiamos su akivaizdžiais pertrūkiais, atsisiuntimą galima pertraukti. Kitas būdas – išjungti arba pertraukti kitas paslaugas.

### PASTABA

Atsisiųsdami duomenis telefonu, atkreipkite ypatingą dėmesį į duomenų persiuntimo tarifus.

1. Atverkite programėlę **Atsisiuntimo centras** iš programėlių rodinio.



2. Pasirinkite **Naujos progr.**, kad atvertumėte turimų, bet automobilyje neįdiegtų programėlių sąrašą.

3. Paspauskite programėlės eilutę, kad sąrašas išsiskleistų ir rastumėte daugiau informacijos apie šią programėlę.
4. Norėdami atsisiųsti ir įdiegti pageidaujamą programėlę, pasirinkite **Diegti**.
  - > Vykstant procesui, rodoma atsisiuntimo ir įdiegimo būseną.

Jei šiuo metu atsisiųsti negalima, rodomas atitinkamas pranešimas. Programėlė išliks sąrašo ir bus galima mėginti atsisiųsti ją vėl.

### Atsisiuntimo nutraukimas

- Norėdami nutraukti atsisiuntimą, paspauskite **Nutraukti**.

Atkreipkite dėmesį, kad galima nutraukti tik atsisiuntimą. Jei prasidėjo įdiegimas, jo negalima nutraukti.

### Susijusi informacija

- Taikomosios programos (p. 484)
- Programėlių naujinimas (p. 486)
- Programėlių naikinimas (p. 486)
- Prie interneto prijungtas automobilis\* (p. 518)
- Sistemos naujinių valdymas atsisiuntimo centre (p. 581)
- Standžiojo disko atmintis (p. 525)

## Programėlių naujinimas

Programėles galima atnaujinti prijungus automobilį prie interneto.

### **i** PASTABA

Duomenų atsisiuntimas gali paveikti kitų duomenis siunčiančių paslaugų veikimą, pvz., internetinio radijo. Jei kitos paslaugos bus teikiamos su akivaizdžiais pertrūkiais, atsisiuntimą galima pertraukti. Kitas būdas – išjungti arba pertraukti kitas paslaugas.

### **i** PASTABA

Atsisiųsdami duomenis telefonu, atkreipkite ypatingą dėmesį į duomenų persiuntimo tarifus.

Jei programėlę naudojate kai vyksta jos naujinimas, ji bus paleista pakartotinai, kad būtų iki galo įdiegta.

## Visų programų naujinimas

1. Atverkite programėlę **Atsisiuntimo centras** iš programėlių rodinio.

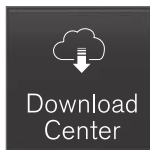

2. Pasirinkite **Diegti viską**.  
> Pradedamas naujinimas.

### Kai kurių programų naujinimas

1. Atverkite programėlę **Atsisiuntimo centras** iš programėlių rodinio.
2. Norėdami atverti visų turimų naujinių sąrašą, pasirinkite **Programų naujiniai**.
3. Suraskite pageidaujamą programėlę ir pasirinkite **Diegti**.  
> Pradedamas naujinimas.

### Susijusi informacija

- Taikomosios programos (p. 484)
- Programėlių atsisiuntimas (p. 485)
- Programėlių naikinimas (p. 486)
- Sistemos naujinių valdymas atsisiuntimo centre (p. 581)
- Prie interneto prijungtas automobilis\* (p. 518)

## Programėlių naikinimas

Programėles galima pašalinti prijungus automobilį prie interneto.

Kad naudojamą programėlę būtų galima visiškai pašalinti, ją reikia užverti.

1. Atverkite programėlę **Atsisiuntimo centras** iš programėlių rodinio.

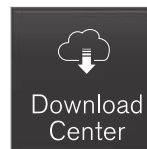

2. Norėdami atverti visų įdiegtų programėlių sąrašą, pasirinkite **Programų naujiniai**.
3. Suraskite pageidaujamą programėlę ir, norėdami ją pašalinti, pasirinkite **Išdiegti**.  
> Pašalinta programėlė dingsta iš sąrašo.

### Susijusi informacija

- Taikomosios programos (p. 484)
- Programėlių atsisiuntimas (p. 485)
- Programėlių naujinimas (p. 486)
- Sistemos naujinių valdymas atsisiuntimo centre (p. 581)
- Prie interneto prijungtas automobilis\* (p. 518)

## Radijas

Galima klausytis transliacijų AM ir FM radijo dažniais bei skaitmeninio radijo (DAB)\*. Jei veikia automobilio interneto ryšys, taip pat galima klausytis internetinio radijo.

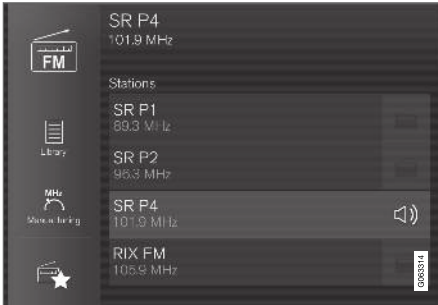

Radiją galima valdyti naudojant balso atpažinimo funkciją, vairo klaviatūrą arba centrinį ekraną.

## Susijusi informacija

- Radijo įjungimas (p. 487)
- Radijo dažnio diapazono ir radijo stoties keitimas (p. 488)
- Radijo parankinių nustatymas (p. 489)
- Radijo imtuvo nuostatos (p. 490)

- Skaitmeninis radijas\* (p. 492)
- RDS radijas (p. 491)
- Prie interneto prijungtas automobilis\* (p. 518)
- Radijo ir medijos valdymas balsu (p. 146)
- Medijos leistuvai (p. 493)

## Radijo įjungimas

Radijas įjungiamas iš centrinio ekrano programėlių rodinio.

1. Programėlių rodyne atverkite pageidaujama dažnio diapazoną (pvz., **FM**).



2. Pasirinkite radijo stotį.

## Susijusi informacija

- Radijas (p. 487)
- Radijo stoties paieška (p. 489)



- Radijo dažnio diapazono ir radijo stoties keitimas (p. 488)
- Radijo parankinių nustatymas (p. 489)
- Radijo imtuvo nuostatos (p. 490)
- Radijo ir medijos valdymas balsu (p. 146)

## Radijo dažnio diapazono ir radijo stoties keitimas

Čia pateikiamos instrukcijos, kaip galima pakeisti radijo dažnio diapazoną, diapazono sąrašą ir pasirinkto sąrašo radijo stotį.

### Radijo bangų ilgio keitimas

Perbraukite, kad parodytumėte programėlių rodinį centriniame ekrane, ir pasirinkite pageidaujamą radijo dažnio diapazoną (pvz., **FM**) arba atverkite vairuotojo ekrano programėlių meniu dešiniąją vairo klaviatūrą ir pasirinkite iš ten.

### Sąrašų keitimas dažnio diapazone

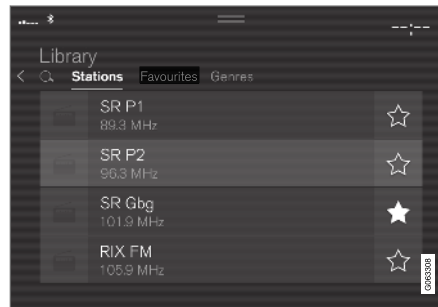

1. Spauskite **Biblioteka**.
2. Pasirinkite atkurti iš **Stotys**, **Parankiniai**, **Žanrai** arba **Grupės**<sup>2</sup>.

3. Sąrašė palieskite pageidaujamą stotį.

**Parankiniai** – grojami tik pasirinkti parankiniai kanalai.

**Žanrai** – atkuriami tik tie kanalai, kurie transliuoja pasirinktą žanrą / turinio tipą, pvz., pop arba klasikinę muziką.

### Stočių keitimas pasirinktajame sąrašė

- Paspauskite **◀◀** ar **▶▶** po centriniu ekranu arba vairo dešiniojoje klaviatūroje.
  - > Žymeklis pasirinktajame leidimo sąrašė pajuda aukštyn arba žemyn per vieną poziciją.

Galite pakeisti radijo stotį ir pasirinktame centrinio ekrano sąrašė.

### Susijusi informacija

- Radijas (p. 487)
- Radijo stočių paieška (p. 489)
- Radijo ir medijos valdymas balsu (p. 146)
- Radijo parankinių nustatymas (p. 489)
- Radijo imtuvo nuostatos (p. 490)
- Programų meniu vairuotojo ekrane (p. 100)

<sup>2</sup> Tik skaitmeninis radijas (DAB\*).

## Radijo stočių paieška

Radijas automatiškai sudaro vietovės radijo stočių sąrašą, kurių transliacijos signalas yra stipriausias.



Parametrai, kurių galite ieškoti, priklauso nuo pasirinkto dažnio diapazono:

- AM – stotis ir dažnis.
- FM – stotis, žanras ir dažnis.
- DAB\* – ansambliai ir stotys.

1. Spauskite **Biblioteka**.
2. Spauskite **Q**.  
> Atveriamą paiešką su klaviatūra.
3. Įveskite paieškos terminus.  
> Paieška vyksta kiekvieną kartą įvedus ženklą ir jos rezultatai rodomi pagal kategorijas.

## Rankinis bangų nustatymas



Persijungus į rankinės paieškos funkciją, radijas automatiškai nebekeičia dažnio, kai susilpnėja signalas.

- Paspauskite **Rankinis derinimas**, patraukite valdymo elementą arba paspauskite **◀◀** ar **▶▶**. Paspaudus ir ilgai palaikius, paieška persōka į kitą pasiekiamą dažnio diapazono stotį. Be to, galima naudotis vairo dešiniąja klaviatūra.

## Susijusi informacija

- Radijas (p. 487)
- Radijo įjungimas (p. 487)
- Radijo dažnio diapazono ir radijo stoties keitimas (p. 488)
- Radijo ir medijos valdymas balsu (p. 146)
- Radijo imtuvo nuostatos (p. 490)

## Radijo parankinių nustatymas

Galima įtraukti radijo stotį į programėlę **Radijo parankiniai** ir radijo diapazono (pvz., FM) parankinių sąrašą. Instrukcijų apie tai, kaip įtraukti ir šalinti parankinius, rasite toliau.

### Radijo parankiniai



Radijo parankiniai rodo iš visų dažnio juostų įrašytus parankinius.

1. Atverkite programėlę **Radijo parankiniai** iš programėlių rodinio.
2. Sąrašė palieskite pageidaujama stotį, kad pradėtumėte klausytis.

### Radijo parankinių įtraukimas ir šalinimas

- Palieskite **☆**, kad įtrauktumėte (pašalintumėte) kanalą į (iš) dažnio diapazono parankinius ir radijo parankinius.

Stočių sąrašė įrašius parankinę, radijas automatiškai ieško geriausio dažnio. Tačiau jei parankinis įrašytas iš stočių paieškos rankiniu būdu, radijas automatiškai nepersijungia į stipresnį dažnį.

Pašalinus parankinį, jis pašalinamas ir iš dažnio diapazono parankinių.



## ◀◀ **Susijusi informacija**

- Radijas (p. 487)
- Radijo įjungimas (p. 487)
- Radijo stočių paieška (p. 489)
- Radijo dažnio diapazono ir radijo stoties keitimas (p. 488)
- Radijo ir medijos valdymas balsu (p. 146)
- Radijo imtuvo nuostatos (p. 490)
- Programų meniu vairuotojo ekrane (p. 100)

## **Radijo imtuvo nuostatos**

Galima aktyvinti ir deaktivinti įvairias radijo funkcijas.

### **Kelių eismo pranešimų atšaukimas**

Eismo pranešimų ir pan. transliaciją galima laikinai pertraukti, paliečiant  vairo dešiniojoje klaviatūroje arba **Atšaukti** centriniame ekrane.

### **Radijo funkcijų aktyvinimas ir deaktivimas**

Nuvilkite žemyn viršutinį rodinį ir pasirinkite

**Nuostatos** → **Medija** bei pageidaujama radijo dažnio diapazoną, kad pamatytumėte pasiekiamas funkcijas.

### **AM/FM radijas**

- **Rodyti transliacijos informaciją:** rodoma informacija apie programos turinį, atlikėjus ir kt.
- **Sulaikyti programos pavadinimą:** pažymėkite, kad programos pavadinimas nuolat neslinktų. Vietoj to jis po 20 sekundžių sustabdomas.
- **Pasirinkite pranešimus:**
  - **Vietiniai trukdžiai:** pertraukiamas medijos leidimas ir imama transliuoti informacija apie netoliese esančius kelių eismo įvykius. Pasibaigus pranešimui, grįžtama į ankstesnį medijos šaltinį. Funkcija **Vietiniai trukdžiai** yra geografiniu požiūriu apribota funkcijos **Kelių eismo pranešimai** versija. Tuo pat

metu reikia aktyvinti funkciją **Kelių eismo pranešimai**.

- **Žinios** : pertraukiamas medijos leidimas ir transliuojamos žinios. Pasibaigus žinių transliacijai, grįžtama į ankstesnį medijos šaltinį.

- **Signalizacija:** pertraukiamas medijos leidimas ir siunčiami perspėjimai apie dideles avarijas bei nelaimes. Pasibaigus pranešimui, grįžtama į ankstesnį medijos šaltinį.

- **Kelių eismo pranešimai:** pertraukiamas medijos leidimas ir transliuojama informacija apie kelių eismo įvykius. Pasibaigus pranešimui, grįžtama į ankstesnį medijos šaltinį.



**DAB\* (skaitmeninis radijas)**

- **Rikiuoti paslaugas:** kanalų rikiavimo parinktis. Pagal abėcėlę arba paslaugos numerį.
- **DAB-DAB perdavimas:** įjungiamo susiejimo su DAB funkcija. Jei radijo stoties priėmimas nutrūksta, automatiškai randama kita stotis, esanti kitoje stočių grupėje (ansamblyje).
- **DAB-FM perdavimas:** įjungiamo susiejimo su DAB ir FM funkcija. Jeigu radijo stoties priėmimas nutrūksta, automatiškai ieškoma alternatyvaus FM dažnio.
- **Rodyti transliacijos informaciją:** pažymėkite, kad parodytumėte radijo tekstą arba pasirinktus jo tipus, pvz., atlikėją.
- **Rodyti su programa susijusius vaizdus:** pasirinkite, ar rodyti programų vaizdus ekrane.
- **Pasirinkite pranešimus:** pasirinkite tipus pranešimų, kurie bus priimami grojant DAB. Pasirinktieji pranešimai pertrauks medijos atkūrimą ir bus pagroti. Pasibaigus pranešimui, grįžtama į ankstesnį medijos šaltinį.
  - **Signalizacija:** pertraukiamas medijos leidimas ir siunčiami perspėjimai apie dideles avarijas bei nelaimes. Pasibaigus pranešimui, grįžtama į ankstesnį medijos šaltinį.
  - **Kelių eismo naujienos:** priima informaciją apie kelių eismo įvykius.
  - **Naujausios žinios:** priima žinias.

- **Transporto naujienos:** priima informaciją apie viešąjį transportą, pvz., keltų ir traukinių tvarkaraščius.
- **Įspėjimas / paslaugos:** priima informaciją apie mažesnės svarbos (nei pavojaus signalo funkcija) incidentus, pvz., energijos tiekimo trūkumus.

**Susijusi informacija**

- Radijas (p. 487)
- Skaitmeninis radijas\* (p. 492)
- Ženkilai centrinio ekrano būsenos juostoje (p. 122)

**RDS radijas**



RDS („Radio Data System“), radijas gali automatiškai persijungti į stipriausią signalą. RDS leidžia, pvz., priimti eismo informaciją ir ieškoti tam tikrų tipų programų.

RDS sujungia FM siųstuvus į vieną tinklą. FM diapazono siųstuvai, veikiantis tokiame tinkle, siunčia informaciją, kuri suteikia RDS radijo imtuvui tokias funkcijas:

- Suprastėjus girdimui, automatiškai perjungia į stipresnio siųstuvo dažnį.
- Ieškoma programų kategorijų, t. y. programų tipų arba eismo informacijos.
- Gauna tekstinius pranešimus apie šiuo metu transliuojamą radijo programą.

** PASTABA**

Kai kurios radijo stotys nenaudoja RDS arba naudoja tik pasirinktas savo funkcionalumo dalis.

Transliuojant žinias ar kelių eismo pranešimą, radijuje gali būti perjungtos stotys, pertraukiant dabar naudojamą garso šaltinį. Pvz., jei tuo metu veikė CD grotuvas\*, jis bus pristabdytas. Radijas grąžina ankstesnį garso šaltinį ir garsumą, kai nustatytas programos tipas nieko nebetransliuoja. Kad grįžtumėte atgal anksčiau, paspauskite  vairo dešiniojoje klaviatūroje arba palieskite **Atšaukti** centriniame ekrane. 

## ◀ Susijusi informacija

- Radijas (p. 487)
- Radijo imtuvo nuostatos (p. 490)

## Skaitmeninis radijas\*

Skaitmeninis radijas (DAB<sup>3</sup>) – tai radijo skaitmeninė transliavimo sistema. Radijas dera su DAB, DAB+ ir DMB<sup>4</sup> standartais.



Radiją galima valdyti naudojant balso atpažinimo funkciją, vairo klaviatūrą arba centrinį ekraną.



Skaitmeninio radijo programėlė centriniame ekrane paleidžiama iš programėlių rodinio.

Skaitmeninis radijas grojamas taip pat kaip ir kitų dažnio diapazonų radijas, pvz., FM. Be galimybės pasirinkti grojimą per **Stotys**, **Parankiniai** ir **Žanrai**, papildomai yra galimybė pasirinkti grojimą iš antrinių kanalų ir **Grupės**. Ansambelis – tai tuo pačiu dažniu transliuojančių radijo stočių rinkinys (kanalų grupė).

Jei radijo kanalas perduoda logotipą, jis atsiunčiamas ir parodomas šalia stoties pavadinimo (atsisiuntimo trukmė būna įvairi).

## DAB antrinis kanalas

Antriniai komponentai paprastai vadinami antrinėmis radijo stotimis. Jie yra laikini ir, pvz., gali būti pagrindinės programos transliacijos kitomis kalbomis. Antrinės radijo stotys stočių sąrašė rodomos su rodyklės ženklu.

## Susijusi informacija

- Sąsaja tarp FM ir skaitmeninio radijo\* (p. 493)
- Radijo dažnio diapazono ir radijo stoties keitimas (p. 488)
- Radijo stočių paieška (p. 489)
- Radijo parankinių nustatymas (p. 489)
- Radijo ir medijos valdymas balsu (p. 146)
- Radijo imtuvo nuostatos (p. 490)

<sup>3</sup> Digital Audio Broadcasting  
<sup>4</sup> Digital Multimedia Broadcasting

## Sąsaja tarp FM ir skaitmeninio radijo\*

Ši funkcija leidžia skaitmeniniam radijo imtuvui (DAB) persijungti nuo silpno arba nutrūkusio kanalo signalo prie to paties kanalo stipresnio signalo kitoje kanalų grupėje (ansamblyje), naudojantis DAB ir (arba) DAB ir FM diapazonais.

### DAB-DAB ir DAB-FM susiejimas

1. Viršutiniame rodynyje paspauskite **Nuostatos**.
2. Paspauskite **Medija → DAB**.
3. Norėdami aktyvinti / deaktyvinti atitinkamas funkcijas, pažymėkite arba nuimkite žymą nuo **DAB-DAB perdavimas** ir (arba) **DAB-FM perdavimas**.

### Susijusi informacija

- Skaitmeninis radijas\* (p. 492)
- Radijas (p. 487)
- Radijo imtuvo nuostatos (p. 490)

## Medijos leistuvus

Medijos leistuvus gali groti muziką iš CD grotuvo\* arba prie USB priedado ar „Bluetooth“ ryšiu prijungtų išorinių garso šaltinių. Jis gali leisti vaizdo įrašus per USB priedavą.

Prijungus automobilį prie interneto, atvėrus programėles taip pat galima klausytis internetinio radijo, garso knygų ir naudotis muzikos paslaugomis.



Medijos leistuvus valdomas iš centrinio ekrano, tačiau keletą funkcijų galima reguliuoti klaviatūra dešinėje vairo pusėje arba balsu.

Radijas veikia medijos leistuve ir aprašytas atskirame skirsnyje.

## Susijusi informacija

- Medijos transliacijos (p. 494)
- Medijos valdymas ir keitimas (p. 495)
- Medijos paieška (p. 496)
- Taikomosios programos (p. 484)
- Radijas (p. 487)
- CD grotuvas\* (p. 497)
- Vaizdo įrašas (p. 498)
- Medija „Bluetooth®“ ryšiu (p. 499)
- Medija per USB jungtį (p. 500)
- Prie interneto prijungtas automobilis\* (p. 518)

## Medijos transliacijos

Medijos grotuvas valdomas iš centrinio ekrano. Keletą funkcijų taip pat galima valdyti klaviatūra dešinėje vairo pusėje arba balsu.

Medijos leistuvus taip pat valdo radijo imtuvą, kuris aprašytas atskirame skirsnyje.

## Medijos šaltinio įjungimas



Programėlių rodinys. (Bendrinis vaizdas: bazinės programėlės priklauso nuo rinkos ir modelio.)

### CD\*

1. Įdėkite kompaktinį diską.
2. Atverkite programėlę **CD** iš programėlių rodinio.
3. Pasirinkite, ką leisti.  
> Pradedamas atkūrimas.

### USB atmintis

1. Prijunkite USB atmintuką.
2. Atverkite programėlę **USB** iš programėlių rodinio.
3. Pasirinkite, ką leisti.  
> Pradedamas atkūrimas.

### Mp3 grotuvas ir iPod®

#### **PASTABA**

Atkūrimui pradėti iš iPod naudokite „iPod“ programėlę (ne USB).

Kai garso šaltiniu naudojamas iPod, automobilio garso ir medijos sistema rodo meniu struktūrą, panašią į iPod leistuvo meniu struktūrą.

1. Prijunkite medijos šaltinį.
2. Įjunkite prijungto medijos šaltinio transliaciją.
3. Atverkite programėlę (**iPod, USB**) iš programėlių rodinio.  
> Pradedamas atkūrimas.

### Per „Bluetooth“ prijungtas įrenginys

1. Aktyvinkite „Bluetooth“ medijos šaltinyje.
2. Prijunkite medijos šaltinį.
3. Įjunkite prijungto medijos šaltinio transliaciją.
4. Atverkite programėlę **Bluetooth** iš programėlių rodinio.  
> Pradedamas atkūrimas.

### Medija su interneto ryšiu

Medijos grojimas iš interneto ryšį turinčių programėlių:

1. Prijunkite automobilį prie interneto.
2. Programėlių rodyje atverkite dabartinę programėlę.  
> Pradedamas atkūrimas.

Perskaitykite atskirą skirsnį apie tai, kaip atsisiunčiamos programėlės.

### Vaizdo įrašas

1. Prijunkite medijos šaltinį.
2. Atverkite programėlę **USB** iš programėlių rodinio.
3. Jei pageidaujate transliacijos, palieskite norimo punkto antraštę.  
> Pradedamas atkūrimas.

### Apple CarPlay

„CarPlay“ aprašyta atskirame skirsnyje.

### Android Auto

„Android Auto“ aprašyta atskirame skirsnyje.

## Susijusi informacija

- Programų meniu tvarkymas vairuotojo ekrane (p. 101)
- Radijas (p. 487)
- Medijos valdymas ir keitimas (p. 495)
- Kaip prijungti įrenginį per USB prievadą (p. 500)
- Kaip prijungti įrenginį „Bluetooth®“ ryšiu (p. 499)
- Programėlių atsiuntimas (p. 485)
- Prie interneto prijungtas automobilis\* (p. 518)
- Vaizdo įrašas (p. 498)
- Apple® CarPlay®\* (p. 502)
- Android Auto\* (p. 506)
- Radijo ir medijos valdymas balsu (p. 146)
- Derantys medijos formatai (p. 501)

## Medijos valdymas ir keitimas

Medijos leidimą galima valdyti balsu, vairo klaviatūra arba per centrinį ekraną.



Medijos leistuvą galima valdyti naudojant balso atpažinimo funkciją, vairo klaviatūrą arba centrinį ekraną.



Garsumas – norėdami padidinti arba sumažinti garsumą, sukite valdymo rankenėlę, esančią po centrinio ekranu, arba paspauskite ▲ ▼ vairo dešiniojoje klaviatūroje.

Paleidimas / pristabdymas – palieskite grojamos dainos atvaizdą, fizinį mygtuką po centrinio ekranu arba ○ vairo dešiniojoje klaviatūroje.

Kūrinio / dainos keitimas – palieskite pageidaujama kūrinį centriniame ekrane, paspauskite ⏪ arba ⏩ po centrinio ekranu arba vairo dešiniojoje klaviatūroje.

Greitas persukimas pirmyn / judėjimas laiku – palieskite laiko ašį centriniame ekrane ir nuvilkite į šoną arba paspauskite ir palaikykite ⏪ arba ⏩ po centrinio ekranu arba vairo dešiniojoje klaviatūroje.

Medijos keitimas – pasirinkite iš ankstesnių šaltinių programėlę, programėlių rodyne, paspauskite pageidaujama programėlę arba pasirinkite vairo dešiniąją klaviatūrą, iš programėlių meniu ☰.

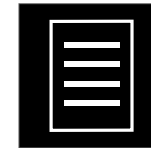

**Biblioteka** – šis mygtukas spaudžiamas norint, kad būtų transliuojama iš bibliotekos.



**Maišyti** – šis mygtukas spaudžiamas norint, kad būtų sukeista grojimo tvarka.



**Panašus** – spauskite šį mygtuką, jei norite kad „Gracenote“ ieškotų panašios muzikas USB įrenginyje ir iš jo sudarytų grojaraštį. Grojaraštyje gali būti daugiausia 50 dainų.

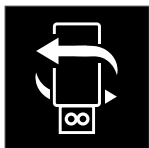

**Keisti įtaisą** – paspauskite šį mygtuką, kad perjungtumėte USB įrenginius, jei jų prijungti keli.

### Susijusi informacija

- Medijos leistuvai (p. 493)
- Medijos paieška (p. 496)
- Garso nuostatos (p. 482)
- Taikomosios programos (p. 484)
- Gracenote® (p. 497)
- Radijo ir medijos valdymas balsu (p. 146)

## Medijos paieška

Galima ieškoti pagal atlikėją, kompozitorių, dainos pavadinimą, albumą, vaizdo klipą, garso knygą, grojaraštį ir (jei automobilis prijungtas prie interneto) tinklalaidės (skaitmeninė medija internetu).

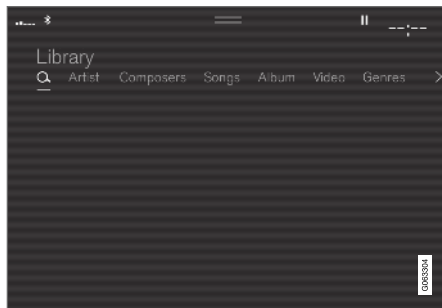

1. Spauskite **Q**.  
> Atveriamą paiešką su klaviatūra.
2. Įveskite paieškos terminus.
3. Spauskite **Ieškoti**.  
> Vykdoma prijungtų įrenginių paieška ir jos rezultatai pateikiami pagal kategorijas.

Perbraukite per ekraną į šoną, kad parodytumėte kiekvieną kategoriją atskirai.

## Susijusi informacija

- Medijos leistuvai (p. 493)
- Prie interneto prijungtas automobilis\* (p. 518)
- Medijos transliacijos (p. 494)
- Ženklų, raidžių ir žodžių įvedimas ranka į centrinį ekraną (p. 127)

## Gracenote®

„Gracenote“ identifikuoja atlikėjus, albumus, dainų pavadinimus ir susijusius vaizdus, kurie rodomi atkūrimo metu.

„Gracenote MusicID®“ – tai muzikos atpažinimo standartas. Informacija apie muziką gali būti pateikta identifikuojant ir analizuojant metaduomenis muzikos failuose. Iš įvairių šaltinių gaunami metaduomenys kartais gali būti nenuoseklūs arba neišsamūs.

„Gracenote“ gali fonetiškai apdoroti atlikėjų, albumų pavadinimus ir žanrus, kad galėtumėte lengvai balsu duoti komandas muzikai groti.

1. Viršutiniame rodyne paspauskite **Nuostatos**.
2. Paspauskite **Medija → Gracenote®**.
3. Pasirinkite „Gracenote“ duomenų nuostatas:
  - **Gracenote® internetinė paieška** – „Gracenote“ internetinėje duomenų bazėje ieškoma atkuriamos medijos.
  - **„Gracenote®“ rezultatai** – nustatoma, kaip Gracenote duomenys turi būti rodomi kelių paieškų rezultatuose.
    - 1 – naudojami pradiniai failo duomenys.
    - 2 – naudojami Gracenote duomenys.
    - 3 – galima rinktis „Gracenote“ arba originalius duomenis.
  - **Nėra** – nerodomi jokie rezultatai.

## Gracenote naujinimas

Gracenote duomenų bazės turinys yra nuolat naujinamas. Atsisiųskite paskutinį naujinį, kad užtikrintumėte optimalų veikimą. Dėl informacijos ir galimybės atsisiųsti apsilankykite [support.volvocars.com](http://support.volvocars.com).

## Susijusi informacija

- Medijos transliacijos (p. 494)
- Garso ir medijos licencijos sutartis (p. 526)
- Radijo ir medijos valdymas balsu (p. 146)

## CD grotuvas\*

Medijos leistuvus gali groti kompaktinius diskus su derančiais garso failais.



- 1 Disko įdėjimo ir išstūmimo anga.
- 2 Disko išstūmimo mygtukas.

## Susijusi informacija

- Medijos transliacijos (p. 494)
- Radijo ir medijos valdymas balsu (p. 146)
- Derantys medijos formatai (p. 501)

## Vaizdo įrašas

Vaizdo įrašus, esančius per USB jungtį prijungtuose įrenginiuose, galima peržiūrėti naudojant medijos leistuvą.

Automobiliui pradėjus važiuoti, nerodomas joks vaizdas, o tik atkuriamas garsas. Vaizdas vėl rodomas kai automobilis stovi.

Informacijos apie derančius medijos formatus rasite atskirame skirsnyje.

### Susijusi informacija

- Vaizdo įrašo leidimas (p. 498)
- Transliavimas su DivX® (p. 498)
- Vaizdo įrašo nuostatos (p. 499)
- Derantys medijos formatai (p. 501)

## Vaizdo įrašo leidimas

Vaizdo įrašai leidžiami naudojant programėlę **USB** iš programėlių rodinio.

1. Medijos šaltinio (USB įrenginio) prijungimas.
2. Atverkite programėlę **USB** iš programėlių rodinio.
3. Paspauskite norimą leisti pavadinimą.  
> Pradedamas atkūrimas.

### Susijusi informacija

- Vaizdo įrašas (p. 498)
- Transliavimas su DivX® (p. 498)
- Vaizdo įrašo nuostatos (p. 499)
- Derantys medijos formatai (p. 501)

## Transliavimas su DivX®

Šis DivX Certified® įrenginys turi būti įregistruotas, kad galėtų rodyti įsigytus DivX vaizdo filmus pagal užsakymą (angl. Video-on-Demand, VOD).

1. Viršutiniame rodyne paspauskite **Nuostatos**.
2. Palieskite **Vaizdo įrašas → DivX® VOD** ir gaukite registracijos kodą.
3. Eikite į [vod.divx.com](http://vod.divx.com) kad gautumėte daugiau informacijos ir užbaigtumėte registraciją.

### Susijusi informacija

- Vaizdo įrašas (p. 498)
- Vaizdo įrašo leidimas (p. 498)
- Vaizdo įrašo nuostatos (p. 499)
- Derantys medijos formatai (p. 501)



## Vaizdo įrašo nuostatos

Galima pakeisti tam tikras vaizdo įrašo atkūrimo nuostatas, pvz., kalbą.

Kai vaizdo leistuvus veikia viso ekrano režimu arba atvėrus viršutinį rodinį ir paspaudus

**Nuostatos → Vaizdo įrašas**, galima reguliuoti **Garso kalbą**, **Išjungta** ir **Subtitrų kalbą**.

## Susijusi informacija

- Vaizdo įrašas (p. 498)

## Medija „Bluetooth®“ ryšiu

Automobilio medijos leistuvus turi „Bluetooth“ technologiją, jis gali be laidų groti garso failus iš išorinių „Bluetooth“ įrenginių, pvz., mobiliųjų telefonų ir planšetinių kompiuterių.

Norint, kad medijos leistuvu būtų galima belaidžiu būdu groti garso failus iš išorinio įrenginio, šis turi būti pirmiausia prijungtas prie automobilio „Bluetooth“ ryšiu.

## Susijusi informacija

- Kaip prijungti įrenginį „Bluetooth®“ ryšiu (p. 499)
- Kaip pirmą kartą „Bluetooth“ ryšiu prijungti telefoną prie automobilio (p. 510)
- Medijos transliacijos (p. 494)
- Derantys medijos formatai (p. 501)

## Kaip prijungti įrenginį „Bluetooth®“ ryšiu

Prijunkite „Bluetooth®“ įrenginį prie automobilio, kad galėtumėte belaidžiu būdu groti mediją ir suteikti automobiliui interneto ryšį (kur įmanoma).

Daugelis rinkoje parduodamų telefonų turi belaidį „Bluetooth®“ ryšį, tačiau ne visi jie visiškai dera su automobiliu.

Daugiau informacijos apie suderinamumą rasite [support.volvocars.com](http://support.volvocars.com).

Medijos įrenginio prijungimo procedūra yra tokia pati, kaip ir telefono prijungimo prie automobilio naudojantis „Bluetooth®“ ryšiu.

## Susijusi informacija

- Medija „Bluetooth®“ ryšiu (p. 499)
- Kaip pirmą kartą „Bluetooth“ ryšiu prijungti telefoną prie automobilio (p. 510)
- Medijos transliacijos (p. 494)

## Medija per USB jungtį

Prie garso sistemos per automobilio USB prievadą galima prijungti išorinį garso šaltinį, pvz., „iPod®“ arba MP3 grotuvą.

Įrenginiai su pakartotinai įkraunamais maitinimo elementais įkraunami, jei jie prijungti per USB ir nustatyta I, II uždegimo padėtis arba veikia variklis.

Išorinio šaltinio turinį galima įkelti greičiau, jei jis sudarytas iš suderinamų formatų. Per USB prievadą taip pat galima leisti vaizdo failus.

Tam tikri MP3 grotuvai turi savo failų sistemą, su kuria automobilis nedera.

## Susijusi informacija

- Kaip prijungti įrenginį per USB prievadą (p. 500)
- Medijos transliacijos (p. 494)
- Vaizdo įrašas (p. 498)
- Uždegimo padėtys (p. 416)
- Techninės USB įrenginių specifikacijos (p. 501)
- Apple® CarPlay®\* (p. 502)
- Android Auto\* (p. 506)

## Kaip prijungti įrenginį per USB prievadą

Prie garso sistemos per automobilio vieną iš USB prievadų galima prijungti išorinį garso šaltinį, pvz., „iPod®“ arba MP3 grotuvą.

Naudojant „Apple CarPlay“\* ir „Android Auto“\*, telefoną reikia jungti prie USB prievado baltu rėmeliu (kai yra du USB prievadai).



USB įvadai (A tipo) tuneliniam valdymo pulte. Nutieskite kabelį pirmyn, kad jis nebūtų prispaustas uždaranč dangtelį.

## Susijusi informacija

- Medijos transliacijos (p. 494)
- Medija per USB jungtį (p. 500)
- Medijos leistuvai (p. 493)
- Techninės USB įrenginių specifikacijos (p. 501)

- Techninės USB įrenginių specifikacijos (p. 501)
- Apple® CarPlay®\* (p. 502)
- Android Auto\* (p. 506)

## Techninės USB įrenginių specifikacijos

Norint perskaityti USB įrenginio turinį, jis turi atitikti toliau nurodytas specifikacijas.

Centriniame ekrane atkūrimo metu aplankų struktūra nerodoma.

	Maksimalus skaičius
Failai	15 000
Aplankai	1 000
Aplankų lygiai	8
Grojaraščiai	100
Grojaraščio punktai	1 000
Poaplangiai	Neribojama

## Techninė USB A jungties specifikacija

- A tipo jungtis
- 2.0 versija
- Įtampa: 5 V
- Srovės stipris: maks. 2,1 A

## Susijusi informacija

- Medija per USB jungtį (p. 500)

## Derantys medijos formatai

Medijai atkurti reikia naudoti toliau nurodytus failų formatus.

### Garso failai

Formatas	Failo plėtinys	Kodekas
MP3	.mp3	MPEG1 Layer III, MPEG2 Layer III, MP3 Pro (suderintas su mp3), MP3 HD (suderintas su mp3)
AAC	.m4a, .m4b, .aac	AAC LC (MPEG-4 part III Audio), HE-AAC (aacPlus v1/v2)
WMA	.wma	WMA8/9, WMA9/10 Pro
WAV	.wav	LPCM
FLAC	.flac	FLAC

### Vaizdo failai

Formatas	Failo plėtinys
MP4	.mp4, m4v
MPEG-PS	.mpg, .mp2, .mpeg, .m1v

Formatas	Failo plėtinys
AVI	.avi
AVI (DivX)	.avi, .divx
ASF	.asf, .wmv
MKV	.mkv

### Paanrašės

Formatas	Failo plėtinys
Antrinė žiūryklė	.sub
„SubRip“	.srt
SSA	.ssa

**DivX®**

„DivX“ sertifikuotieji įrenginiai buvo išbandyti atkuriant aukštos kokybės „DivX“ (.divx, .avi) vaizdo turinį. Jei yra „DivX“ logotipas, vadinasi, galite leisti „DivX“ filmus.

Profilis	DivX Home Theater
Vaizdo kodekas	DivX, MPEG-4
Skiriamoji geba	720x576
Sparta bitais	4.8Mbps
Kadrų dažnis	30 fps
Failo plėtinys	.divx, .avi
Maksimalus failo dydis	4 GB
Garso kodekas	MP3, AC3
Paanrašštės	XSUB

Specialios funkcijos	Daugybinės paanrašštės, daugiopas garsas, atlikimo tęsimas
Nuoroda	Atitinka visus DivX Home Theater profilio reikalavimus. Apsilankykite <a href="http://divx.com">divx.com</a> ir sužinokite daugiau apie programinės įrangos priemones, padėsiančias paversti jūsų failus į DivX Home Theater vaizdo failus.

**Susijusi informacija**

- Medijos leistuvai (p. 493)
- Vaizdo įrašas (p. 498)
- Transliavimas su DivX® (p. 498)

**Apple® CarPlay®\***

„CarPlay“ siūlo galimybę klausytis muzikos, skambinti telefonu, gauti nurodymus, siųsti ir priimti žinutes bei naudotis „Siri“. Visa tai galėsite daryti nenukreipdami dėmesio nuo kelio.

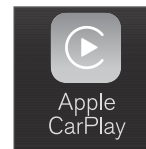



„CarPlay“ veikia su tam tikrais „iOS“ įrenginiais. Jei automobilis dar neturi „CarPlay“, sistema galima įrengti papildomai. Dėl „CarPlay“ įrengimo susisieki su „Volvo“ įgaliotuoju atstovu.

Informacijos apie tai, kokios programėlės palaikomos ir kokie „iOS“ įrenginiai suderinami, rasite „Apple“ interneto svetainėje [www.apple.com/ios/carplay/](http://www.apple.com/ios/carplay/). Naudojant su „CarPlay“ nesuderinamas programėles, kartais gali nutrūkti ryšys tarp įrenginio ir automobilio. Atminkite: „Volvo“ neatsako už „CarPlay“ turinį.

Naudojantis žemėlapiu navigacijos paslauga per „CarPlay“, orientavimas nevyksta vairuotojo ekrane ir projekciniame rodynyje: tik centriniame ekrane.

Kai navigacija paleidžiama per „Apple“ „CarPlay“, vykstantis pačio automobilio sistemos nuoseklių važiavimo nuorodų rodymas baigsis.

„CarPlay“ programėles galima valdyti naudojantis centriniu ekranu, „iOS“ įrenginiu arba vairo dešiniąja klaviatūra (taikoma tam tikroms funkcijoms). Programėles taip pat valdomos balsu, per Siri.

Paspaudus ir ilgai palaikius vairo mygtuką , įjungiama Siri valdymo balsu funkcija, o paspaudus trumpai aktyvinama automobilio vidinė valdymo balsu funkcija. Jei „Siri“ nutrūksta per anksti, paspauskite ir palaikykite vairo mygtuką <sup>5</sup>.

Naudodami Apple CarPlay, patvirtinate žiną tokią informaciją: Apple CarPlay – tai Apple Inc. paslauga, teikiama pagal jos sąlygas ir nuostatas. Taigi, Volvo Cars neatsako už Apple CarPlay arba jos funkcijas ir programas. Naudojantis Apple CarPlay, tam tikra informacija iš jūsų automobilio (įskaitant jo buvimo vietą) yra persiunčiama į jūsų iPhone. Volvo Cars teigimu jūs patys visiškai atsakote už tai, kaip jūs ir bet kokie kiti asmenys naudojasi Apple CarPlay.

### Susijusi informacija

- Kaip naudotis „Apple® CarPlay®“ (p. 503)
- „Apple® CarPlay®“ nuostatos (p. 505)
- Balsu atpažinimas (p. 143)
- Nuostatų atkūrimas centriniame ekrane (p. 132)

### Kaip naudotis „Apple® CarPlay®“

Norint naudotis „CarPlay“, „Siri“ valdymo balsu funkcija turi būti aktyvinta jūsų „iOS“ įrenginyje. Įrenginiui taip pat reikia prisijungimo prie interneto per „Wi-Fi“ arba mobiliojo ryšio tinklą.

### Prijunkite „iOS“ įrenginį ir paleiskite „CarPlay“

#### PASTABA

„CarPlay“ galima naudoti, jei „Bluetooth“ deaktyvintas. Taigi, aktyvius „CarPlay“, tampa nepasiekiamas prie automobilio „Bluetooth“ ryšiu prijungtas telefonas arba medijos leistas. Todėl, norint prijungti automobilio programėles prie interneto, reikia naudoti alternatyvų interneto šaltinį. Naudokite „Wi-Fi“ ryšį arba automobilio įtaisytąjį modemą\*.

1. Prijunkite „iOS“ įrenginį į USB priedavą. Ten kur yra du USB priedavai, reikia naudoti priedavą baltu rėmeliu aplink jį.
2. Perskaitykite informaciją iškylančiajame lange ir tada palieskite **OK**.
3. Programėlių rodyne palieskite **Apple CarPlay**.

4. Perskaitykite sąlygas ir nuostatas, tada palieskite **Priimti**, kad prisijungtumėte.
  - > Atveriamas antrinis rodyklės su „CarPlay“ ir pateikiamos derančios programėlės.
5. Palieskite pageidaujama programėlę.
  - > Programėlė paleidžiama.

<sup>5</sup> „Apple“ ir „CarPlay“ yra registruotieji prekių ženklai, priklausantys „Apple Inc.“

## ◀ Paleidimas CarPlay

„CarPlay“ paleidžiama pagal toliau nurodytą procedūrą po to, kai prijungiamas „iOS“ įrenginys.

1. Prijunkite „iOS“ įrenginį į USB priedavą. Ten kur yra du USB priedavai, reikia naudoti priedavą baltu rėmeliu aplink jį.
  - > **Jeigu pasirinkta automatinio paleidimo nuostata**, rodomas įrenginio pavadinimas.
2. Bakstelėkite įrenginio pavadinimą; atveriamą plytelę su „CarPlay“ ir rodomos suderinamos programėlės.
3. Antriniame rodinyje, kai „CarPlay“ neatverta, programėlių rodinyje palieskite **Apple CarPlay**.
  - > Atveriamas antrinis rodinys su „CarPlay“ ir pateikiamos derančios programėlės.
4. Palieskite pageidaujama programėlę.
  - > Programėlė paleidžiama.

Jei tame pačiame antriniame rodinyje paleidžiama kita programėlė, „CarPlay“ vykdoma fone. Jei norite vėl parodyti „CarPlay“ antriniame rodinyje, palieskite „CarPlay“ piktogramą programėlių rodinyje.

## Ryšio perjungimas tarp „CarPlay“ ir „iPod“

### Iš „CarPlay“ į „iPod“

1. Viršutiniame rodinyje paspauskite **Nuostatos**.
2. Eikite į **Ryšys → Apple CarPlay**.
3. Nuimkite varnelę nuo „iOS“ įrenginio, kurį prijungus USB kabeliu neturi būti automatiškai paleidžiama „CarPlay“.
4. Atjunkite ir prijunkite „iOS“ įrenginį prie USB įvado.
5. Atverkite programėlę **iPod** iš programėlių rodinio.

### Iš „iPod“ į „CarPlay“

1. Programėlių rodinyje palieskite **Apple CarPlay**.
2. Perskaitykite informaciją išylančiajame lange ir tada palieskite **OK**.
3. Atjunkite ir prijunkite „iOS“ įrenginį prie USB įvado.
  - > Atveriamas antrinis rodinys su „Apple CarPlay“ ir pateikiamos derančios programėlės<sup>6</sup>.

## Susijusi informacija

- Kaip prijungti įrenginį per USB priedavą (p. 500)
- Apple® CarPlay®\* (p. 502)
- „Apple® CarPlay®\*\*“ nuostatos (p. 505)
- Prijunkite automobilį prie Interneto per telefoną (Wi-Fi) (p. 520)
- Automobilio prijungimas prie interneto naudojantis automobiliniu modemu (SIM kortele) (p. 520)
- Balso atpažinimas (p. 143)

<sup>6</sup> „Apple“, „CarPlay“, „iPhone“ ir „iPod“ yra registruotieji prekių ženklai, priklausantys „Apple Inc.“

## „Apple® CarPlay®“ nuostatos

„iOS“ įrenginio, prijungto per „CarPlay“<sup>7</sup>, nuostatos.

### Automatinis paleidimas

- Viršutiniame rodinyje paspauskite **Nuostatos**.
- Eikite į **Ryšys** → **Apple CarPlay** ir pasirinkite nuostatą:
  - Pažymėkite langelį – „CarPlay“ bus paleidžiama automatiškai, prijungus USB kabelį.
  - Nuimkite varnelę nuo langelio – „CarPlay“ nebus paleidžiama automatiškai, prijungus USB kabelį.

Jeigu automobiliu bendrai naudojasi daug žmonių, pvz., jeigu jis tarnybinis, verta paminėti, kad vienu metu sąraše galima laikyti iki 20 „iOS“ įrenginių. Užsipildžius sąrašui ir prijungus naują įrenginį, seniausias panaikinamas.

Norint panaikinti sąrašą, centriniame ekrane nuostatos turi būti nustatomos iš naujo (gamyklinis nustatymas iš naujo).

### Sistemų garsumas

- Viršutiniame rodinyje paspauskite **Nuostatos**.

- Palieskite **Garsas** → **Sistemos garsas** ir pakeiskite reikiamas nuostatas:

- **Valdymas balsu**
- **Navig. orientav. balsu**
- **Tel. skamb. tonas**

### Susijusi informacija

- Apple® CarPlay®\* (p. 502)
- Kaip naudotis „Apple® CarPlay®“\* (p. 503)
- Nuostatų atkūrimas centriniame ekrane (p. 132)

## „Apple® CarPlay®“ naudojimo patarimai

Toliau pateikiami keli naudingi patarimai, kaip naudotis „CarPlay“.

- Atnaujinkite savo „iOS“ įrenginį, įdiegdami naujausią operacinės sistemos „iOS“ versiją, ir užtikrinkite, kad būtų atnaujintos programėlės.
- Kilus problemų su „CarPlay“, atjunkite „iOS“ įrenginį nuo USB prievado ir prijunkite iš naujo. Kitu atveju pamėginkite uždaryti neveikiančią programėlę įrenginyje ir po to iš naujo ją paleisti, arba pabandykite uždaryti visas programėles ir iš naujo paleisti savo įrenginį.
- Jei programėlės nepasirodo paleidžiant „CarPlay“ (juodas ekranas), pamėginkite sumažinti ir išskleisti „CarPlay“ plytelę.
- Naudojant su „CarPlay“ nesuderinamas programėles, kartais gali nutrūkti ryšys tarp „iOS“ įrenginio ir automobilio. Informacijos apie palaikomas programėles ir suderinamus įrenginius galima rasti „Apple“ interneto svetainėje. Taip pat galite atlikti „CarPlay“ paiešką parduotuvėje „App Store“, kur rasite informacijos apie programėles, derančias su „CarPlay“.
- Naudojantis „Siri“ galima rašyti ar diktuoti ir garsiai perskaityti pranešimus. Pranešimai skaitomi ir diktuojami ta kalba, kuri pasirinkta

<sup>7</sup> „Apple“ ir „CarPlay“ yra registruotieji prekių ženklai, priklausantys „Apple Inc.“



„Siri“ nuostatose. Kai rašote arba diktuojate pranešimus, centriniame ekrane nebus rodoma jokie teksto, tačiau jų tekstas bus rodomas „iOS“ įrenginyje.

- Jeigu įrenginys su automobiliu sujungtas per „Bluetooth“, naudojant „CarPlay“ šis ryšys bus pertrauktas. Atkurkite interneto ryšį automobilyje įjungdami interneto bendrinimą per įrenginio „Wi-Fi“ interneto prieigos tašką.
- „CarPlay“ veikia tik su „iPhone“<sup>8</sup>.

### **PASTABA**

Pasiekiamumas ir funkcijos priklauso nuo rinkos.

### **Susijusi informacija**

- Apple® CarPlay®\* (p. 502)
- Prijunkite automobilį prie Interneto per telefoną (Wi-Fi) (p. 520)

### **Android Auto\***

„Android Auto“ leidžia klausytis muzikos, skambinti telefonu, gauti nuorodas ir naudotis prijungtame „Android“ įrenginyje esančiomis automobiliui pritaikytomis programėlėmis. „Android Auto“ veikia su tam tikrais „Android“ įrenginiais.

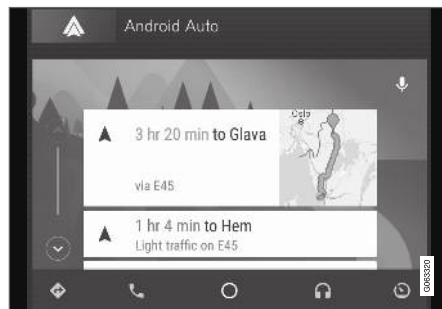

Informacijos apie tai, kokios programėlės palaikomos ir kokie „Android“ įrenginiai suderinami, rasite interneto svetainėje [www.android.com/aut/](http://www.android.com/aut/). Informacijos apie trečiųjų šalių programėles pateikiama „Google Play“. Atminkite: „Volvo“ neatsako už „Android Auto“ turinį.

„Android Auto“ paleidžiama iš programėlių rodinio. Vieną kartą paleidus „Android Auto“, programėlė kitą kartą paleidžiama automatiškai, kai tik prijun-

giamas įrenginys. Nuostatose galima deaktyvinti automatinio paleidimo galimybę.

### **PASTABA**

Kai įrenginys prijungtas prie „Android Auto“, galima transliuoti turinį per „Bluetooth“ į kitą medijos leistuvą. Kol naudojama „Android Auto“, būna aktyvus ir „Bluetooth“ ryšys.

Naudojantis žemėlapiu navigacijos paslauga per „Android Auto“, orientavimas nevyksta vairuotojo ekrane ir projekciniame rodyje: tik centriniame ekrane.

„Android Auto“ galima valdyti centriniame ekrane, naudojantis vairo dešiniąja klaviatūra arba valdymo balsu funkcija. Ilgas šio vairo mygtuko  paspaudimas paleidžia „Google Assistant“ („Google“ padėjėja), o trumpas spustelėjimas išaktyvina.

**Naudodami Android Auto, jūs patvirtinate žiną, kad: Android Auto yra Google Inc. paslauga, teikiama pagal jos sąlygas ir nuostatas. Volvo Cars neatsako už Android Auto, jos funkcijas ar programas. Kai naudojate Android Auto, jūsų automobilis siunčia tam tikrą informaciją (įskaitant jo buvimo vietą) į jūsų prijungtą Android telefoną. Jūs visiškai atsakote už tai, kaip**

<sup>8</sup> „Apple“, „CarPlay“ ir „iPhone“ yra registruotieji prekių ženklai, priklausantys „Apple Inc.“



jūs ir bet kuris kitas asmuo naudoja Android Auto.

### Susijusi informacija

- Kaip naudotis „Android Auto“\* (p. 507)
- „Android Auto“ nuostatos\* (p. 508)

### Kaip naudotis „Android Auto“\*

Norint naudoti **Android Auto** programėlę, ją reikia įdiegti savo „Android“ įrenginyje, kurį reikia prijungti prie automobilio USB prievado.

#### PASTABA

Kad būtų galima įdiegti „Android Auto“, automobilyje turi būti du USB prievadai (USB šakotuvai)\*. Jei automobilyje – tik vienas USB prievadas, „Android Auto“ naudoti negalėsite.

### Jei „Android“ prijungiamas pirmą kartą

1. Prijunkite savo „Android“ įrenginį prie USB prievado baltu rėmeliu.
2. Perskaitykite informaciją išylančiajame lange ir tada palieskite **OK**.
3. Programėlių rodyne palieskite **Android Auto**.
4. Perskaitykite sąlygas ir nuostatas, tada palieskite **Priimti**, kad prisijungtumėte.
  - > Atveriamas antrinis rodinys su „Android Auto“ ir pateikiamos derančios programėlės.
5. Palieskite pageidaujamą programėlę.
  - > Programėlė paleidžiama.

### Jei „Android“ buvo prijungtas anksčiau

1. Prijunkite savo įrenginį prie USB lizdo baltu rėmeliu.
  - > **Jeigu pasirinkta automatinio paleidimo nuostata**, rodomas įrenginio pavadinimas.
2. Bakstelėkite įrenginio pavadinimą: atveriami plytelė su „Android Auto“ ir rodomos suderinamos programėlės.
3. **Jeji neparinkta automatinio paleidimo nuostata** – programėlių rodyne atverkite programėlę **Android Auto**.
  - > Atveriamas antrinis rodinys su „Android Auto“ ir pateikiamos derančios programėlės.
4. Palieskite pageidaujamą programėlę.
  - > Programėlė paleidžiama.

Jei tame pačiame antriniame rodyne paleidžiama kita programėlė, „Android Auto“ vykdoma fone. Jei norite vėl parodyti „Android Auto“ antriniame rodyne, palieskite „Android Auto“ piktogramą programėlių rodyne.

### Susijusi informacija

- Android Auto\* (p. 506)
- „Android Auto“ nuostatos\* (p. 508)
- Kaip prijungti įrenginį per USB prievadą (p. 500)
- Balso atpažinimas (p. 143)

## „Android Auto“ nuostatos\*

„Android“ įrenginio, pirmą kartą prijungto naudojant „Android Auto“, nuostatos.

### Automatinis paleidimas

1. Viršutiniame rodyne paspauskite **Nuostatos**.
2. Paspauskite **Ryšys → Android Auto** ir pasirinkite nuostatą:
  - Pažymėkite langelį – „Android Auto“ bus paleidžiama automatiškai, prijungus USB kabelį.
  - Nuimkite varnelę nuo langelio – „Android Auto“ nebus paleidžiama automatiškai, prijungus USB kabelį.

Sąrašė gali būti laikoma iki 20 „Android“ įrenginių. Užsipildžius sąrašui ir prijungus naują įrenginį, seniausias panaikinamas.

Norint išvalyti sąrašą, reikia atkurti gamyklines nuostatas.

### Sistemų garsumas

1. Viršutiniame rodyne paspauskite **Nuostatos**.
2. Palieskite **Garsas → Sistemos garsas** ir pakeiskite reikiamas nuostatas:
  - **Valdymas balsu**
  - **Navig. orientav. balsu**
  - **Tel. skamb. tonas**

### Susijusi informacija

- Android Auto\* (p. 506)
- Kaip naudotis „Android Auto“\* (p. 507)
- Nuostatų atkūrimas centriniame ekrane (p. 132)

## „Android Auto“\*\* naudojimo patarimai

Toliau pateikiami keli naudingi patarimai, kaip naudotis „Android Auto“.

- Pasirūpinkite, kad programėlės būtų atnaujintos.
- Užvesdami automobilį palaukite, kol pasileis centrinis ekranas, prijunkite įrenginį ir tada programėlių rodyne atidarykite „Android Auto“.
- Kilus problemų su „Android Auto“, atjunkite savo „Android“ įrenginį nuo USB prievado ir po to vėl prijunkite per USB. Arba pamėginkite uždaryti programėlę įrenginyje ir po to paleisti ją iš naujo.
- Prijungus įrenginį prie „Android Auto“ galima ir toliau atkurti mediją per „Bluetooth“ į kitą medijos leistuvą. „Bluetooth“ funkcija yra įjungta kai naudojama „Android Auto“.
- Jeigu „Android Auto“ piktograma papilkinta, reiškia kad neprijungtas joks įrenginys. Kai prijungsite savo įrenginį, ši piktograma ims šviesti. Jeigu piktogramos nematyti visai, reiškia šis automobilis nepalaiko įrenginio prijungimo šiam tikslui.
- Jeigu įrenginys su automobiliu sujungtas per „Bluetooth“, naudojant „Android Auto“ šis ryšys bus pertrauktas. Atkurkite interneto ryšį

automobilyje įjungdami interneto bendrinimą per įrenginio „Wi-Fi“ interneto prieigos tašką.

- Jeigu automobiliu bendrai naudojasi daug žmonių, pvz., jeigu jis tarnybinis, verta paminėti, kad vienu metu jame galima įrašyti iki 20 „Android“ įrenginių. Užsipildžius sąrašui ir prijungus naują įrenginį, seniausias panaikinamas. Norint išvalyti šį sąrašą, reikia atkurti gamyklines nuostatas.

### Susijusi informacija

- Android Auto\* (p. 506)
- Prijunkite automobilį prie Interneto per telefoną (Wi-Fi) (p. 520)

## Telefonas

„Bluetooth“ telefonas gali belaidžiu būdu prisijungti prie automobilje įtaisytosios laisvųjų rankų sistemos.

Garso ir medijos sistema veikia kaip laisvųjų rankų įranga, kuria galima nuotoliniu būdu pasirinkti telefono funkcijas. Telefoną galima valdyti naudojantis jo klaviatūra, net jei jis prijungtas prie automobilio.

Prijungus telefoną prie interneto ir automobilio, jį galima naudoti norint skambinti žmonėms, siųsti ir gauti žinutes, be laidų groti mediją ir bendrinti interneto ryšį.

Telefonas valdomas iš centrinio ekrano, bet yra ir balso atpažinimo sistema bei programėlių meniu, kurie pasiekiami per vairo dešiniąją klaviatūrą.

## Apžvalga

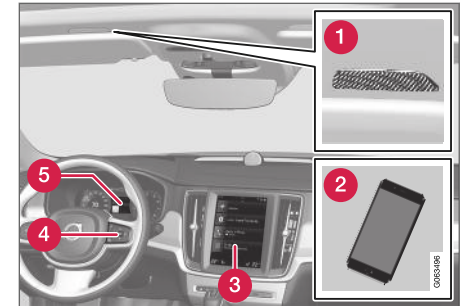

- 1 Mikrofonas.
- 2 Telefonas.
- 3 Telefono valdymas centriniu ekranu.
- 4 Vairuotojo ekrane rodomų telefono funkcijų valdymo klaviatūra ir balso atpažinimo funkcija.
- 5 Vairuotojo ekranas.

### Susijusi informacija

- Telefoninių skambučių tvarkymas (p. 514)
- Telefonų knygelės valdymas (p. 516)
- Teksto žinučių tvarkymas (p. 515)
- Kaip pirmą kartą „Bluetooth“ ryšiu prijungti telefoną prie automobilio (p. 510)



- Kaip automatiškai „Bluetooth“ ryšiu prijungti telefoną prie automobilio (p. 512)
- Kaip rankiniu būdu „Bluetooth“ ryšiu prijungti telefoną prie automobilio (p. 512)
- „Bluetooth“ ryšiu prijungto telefono atjungimas (p. 513)
- Kaip perjungti „Bluetooth“ ryšiu prijungtus telefonus (p. 513)
- Prie „Bluetooth“ prijungtų įrenginių šalinimas (p. 513)
- Telefono nuostatos (p. 517)
- Balso atpažinimas (p. 143)
- Programų meniu tvarkymas vairuotojo ekrane (p. 101)
- Garso nuostatos (p. 482)
- Prijunkite automobilį prie Interneto per „Bluetooth“ (p. 519)

## Kaip pirmą kartą „Bluetooth“ ryšiu prijungti telefoną prie automobilio

Prijunkite telefoną su įjungtu „Bluetooth“ ryšiu, kad galėtumėte automobilyje skambinti, siųsti ir gauti žinutes, belaidžiu būdu groti mediją ir prijungti automobilį prie interneto.

Vienu metu gali būti prijungti du „Bluetooth“ įrenginiai. Tokiu atveju vienas iš jų gali tik groti belaidžiu būdu. Paskutinis prijungtas telefonas bus prijungtas automatiškai ir siųs bei priims skambučius / žinutes, atkurs mediją ir teiks interneto ryšį. Galima keisti telefono naudojimo paskirtį

**Bluetooth įrenginiai** nuostatų meniu centrinio ekrano viršutiniame rodinyje. Jūsų telefone turi būti „Bluetooth“ ir belaidžio modemo funkcija.

Pirmą kartą prijungus įrenginį „Bluetooth“ ryšiu ir užregistravus, kitus kartus nereikia jo paversti matomu / aptinkamu: pakanka tik aktyvinti „Bluetooth“ ryšį. Automobilyje galima įrašyti daugiausiai 20 prijungtų „Bluetooth“ įrenginių.

Yra dvi galimybės prijungti. Galite ieškoti telefono iš automobilio arba automobilio iš telefono.

### 1 variantas – telefono paieška iš automobilio

1. Užtikrinkite, kad telefonas būtų surandamas (matomas) per „Bluetooth“.

2. Atverkite telefono plytelę centriniame ekrane.
  - Jei prie automobilio neprijungta jokie telefonai, palieskite **Įtraukti telefoną**.
  - Jei prie automobilio prijungtas telefonas, palieskite **Keisti** . Iškylančiame lange palieskite **Įtraukti telefoną**.

> Pateikiamas pasiekiamų „Bluetooth“ įrenginių sąrašas. Aptikus naujų įrenginių sąrašas atnaujinamas.
3. Palieskite pavadinimą telefono, kurį norite prijungti.
4. Užtikrinkite, kad automobilyje nurodytas skaičių kodas atitiktų telefone esantį kodą. Šiuo atveju priimkite abiejose vietose.
5. Telefone pasirinkite priimti arba atmesti bet kokias telefono adresatų ir žinučių parinktis.

#### PASTABA

- Kai kuriuose telefonuose reikia įjungti pranešimų funkciją.
- Kai kurie telefonai nedera ir automobilyje adresatų bei žinučių rodyti negalės.

## 2 variantas – automobilio paieška iš telefono

1. Atverkite telefono plytelę centriniame ekrane.
  - Jei prie automobilio neprijungta jokie telefono, palieskite **[traukti telefoną → Paversti automobilį aptinkamu.**
  - Jei prie automobilio prijungtas telefonas, palieskite **Keisti** . Išskylančiame lange palieskite **[traukti telefoną → Paversti automobilį aptinkamu.**
2. Telefone aktyvinkite „Bluetooth“ ryšį.
3. Telefone atlikite „Bluetooth“ įrenginių paiešką.
  - > Pateikiamas pasiekiamų „Bluetooth“ įrenginių sąrašas.
4. Telefone pasirinkite automobilio pavadinimą.
5. Automobilyje pateikiamas išskylantysis ryšio langas. Patvirtinkite ryšį.
6. Patikrinkite, ar automobilyje nurodytas kodas atitinka išoriniame įrenginyje nurodytą kodą. Šiuo atveju priimkite abiejose vietose.
7. Telefone pasirinkite priimti arba atmesti bet kokias telefono adresatų ir žinučių parinktis.

<b>i</b>	<b>PASTABA</b>
	<ul style="list-style-type: none"> <li>• Kai kuriuose telefonuose reikia įjungti pranešimų funkciją.</li> <li>• Kai kurie telefonai nedera ir automobilyje adresatų bei žinučių rodyti negalės.</li> </ul>

<b>i</b>	<b>PASTABA</b>
	<p>Atnaujinus telefono operacinę sistemą, gali sutrikti jungimo funkcija. Tokiu atveju panaikinkite telefoną iš automobilio ir prisijunkite vėl.</p>

### Derantys telefonai

Daugelis rinkoje parduodamų telefonų turi belaidį „Bluetooth“ ryšį, tačiau ne visi jie visiškai dera su automobiliu.

Informacijos apie suderinamumą rasite [support.volvocars.com](http://support.volvocars.com).

### Susijusi informacija

- Telefonas (p. 509)
- Kaip automatiškai „Bluetooth“ ryšiu prijungti telefoną prie automobilio (p. 512)
- Kaip rankiniu būdu „Bluetooth“ ryšiu prijungti telefoną prie automobilio (p. 512)
- „Bluetooth“ ryšiu prijungto telefono atjungimas (p. 513)
- Kaip perjungti „Bluetooth“ ryšiu prijungtus telefonus (p. 513)

- Prie „Bluetooth“ prijungtų įrenginių šalinimas (p. 513)
- „Bluetooth“ įrenginių nuostatos (p. 517)
- Prie interneto prijungtas automobilis\* (p. 518)
- Prijunkite automobilį prie Interneto per „Bluetooth“ (p. 519)

## Kaip automatiškai „Bluetooth“ ryšiu prijungti telefoną prie automobilio

Galima automatiškai prijungti prie automobilio telefoną, naudojantis „Bluetooth“ ryšiu. Telefonas turėjo būti prijungtas prie automobilio pirmą kartą.

Automatiškai prijungiami tik du paskutiniai buvę prijungti telefonai.

1. Prieš nustatydami automobilio uždegimo padėtį **I**, aktyvinkite telefone „Bluetooth“ ryšį.
2. Nustatykite automobilį veikti į uždegimo padėtį **I** arba aukštesnę.
  - > Telefonas prisijungs.

## Susijusi informacija

- Telefonas (p. 509)
- Kaip pirmą kartą „Bluetooth“ ryšiu prijungti telefoną prie automobilio (p. 510)
- Kaip rankiniu būdu „Bluetooth“ ryšiu prijungti telefoną prie automobilio (p. 512)
- „Bluetooth“ ryšiu prijungto telefono atjungimas (p. 513)
- Kaip perjungti „Bluetooth“ ryšiu prijungtus telefonus (p. 513)
- Prie „Bluetooth“ prijungtų įrenginių šalinimas (p. 513)
- „Bluetooth“ įrenginių nuostatos (p. 517)
- Prie interneto prijungtas automobilis\* (p. 518)

- Prijunkite automobilį prie Interneto per „Bluetooth“ (p. 519)
- Uždegimo padėtys (p. 416)

## Kaip rankiniu būdu „Bluetooth“ ryšiu prijungti telefoną prie automobilio

Galima rankiniu būdu „Bluetooth“ ryšiu prijungti telefoną prie automobilio. Telefonas turėjo būti prijungtas prie automobilio pirmą kartą.

1. Telefone aktyvinkite „Bluetooth“ ryšį.
2. Atverkite telefono antrinį rodinį.
  - > Pateikiamas prijungtų telefonų sąrašas.
3. Palieskite pavadinimą telefono, kurį norite prijungti.
  - > Telefonas prisijungs.

## Susijusi informacija

- Telefonas (p. 509)
- Kaip pirmą kartą „Bluetooth“ ryšiu prijungti telefoną prie automobilio (p. 510)
- Kaip automatiškai „Bluetooth“ ryšiu prijungti telefoną prie automobilio (p. 512)
- „Bluetooth“ ryšiu prijungto telefono atjungimas (p. 513)
- Kaip perjungti „Bluetooth“ ryšiu prijungtus telefonus (p. 513)
- Prie „Bluetooth“ prijungtų įrenginių šalinimas (p. 513)
- „Bluetooth“ įrenginių nuostatos (p. 517)
- Prie interneto prijungtas automobilis\* (p. 518)
- Prijunkite automobilį prie Interneto per „Bluetooth“ (p. 519)

## „Bluetooth“ ryšiu prijungto telefono atjungimas

Galima atjungti per „Bluetooth“ prijungtą telefoną ir tada jis daugiau nebebus sujungtas su automobiliu.

- Išnešus telefoną iš automobilio ryšio veikimo diapazono, jis automatiškai atjungiamas. Jei atjungiamas vykstant pokalbiui, šis bus tęsiamas telefonu.
- Telefoną galima atjungti ir rankiniu būdu išjungus „Bluetooth“.

### Susijusi informacija

- Telefonas (p. 509)
- Telefono nuostatos (p. 517)
- Kaip perjungti „Bluetooth“ ryšiu prijungtus telefonus (p. 513)
- Prie „Bluetooth“ prijungtų įrenginių šalinimas (p. 513)
- „Bluetooth“ įrenginių nuostatos (p. 517)

## Kaip perjungti „Bluetooth“ ryšiu prijungtus telefonus

Galima persijungti prie kito „Bluetooth“ ryšiu prijungto telefono.

1. Atverkite telefono antrinį rodinį.
2. Palieskite **Keisti**  arba nuvilkite žemyn viršutinį rodinį ir palieskite **Nuostatos → Ryšys → Bluetooth įrenginiai → Įtraukti įtaisą**.  
> Pateikiamas pasiekiamų „Bluetooth“ įrenginių sąrašas.
3. Paspauskite telefoną, kurį ketinate prijungti.

### Susijusi informacija

- Telefonas (p. 509)
- Kaip pirmą kartą „Bluetooth“ ryšiu prijungti telefoną prie automobilio (p. 510)
- „Bluetooth“ įrenginių nuostatos (p. 517)
- „Bluetooth“ ryšiu prijungto telefono atjungimas (p. 513)
- Prie „Bluetooth“ prijungtų įrenginių šalinimas (p. 513)

## Prie „Bluetooth“ prijungtų įrenginių šalinimas

Pavyzdžiui, yra galimybė pašalinti telefonus iš registruotųjų „Bluetooth“ įrenginių sąrašo.

1. Viršutiniame rodyje paspauskite **Nuostatos**.
2. Paspauskite **Ryšys → Bluetooth įrenginiai**.  
> Pateikiamas registruotų „Bluetooth“ įrenginių sąrašas.
3. Palieskite įrenginį, kurį ketinate pašalinti.
4. Palieskite **Pašalinti įtaisą** ir patvirtinkite savo pasirinkimą.  
> Įrenginio registracija pašalinama iš automobilio.

### Susijusi informacija

- Telefonas (p. 509)
- Kaip pirmą kartą „Bluetooth“ ryšiu prijungti telefoną prie automobilio (p. 510)
- „Bluetooth“ ryšiu prijungto telefono atjungimas (p. 513)
- Kaip perjungti „Bluetooth“ ryšiu prijungtus telefonus (p. 513)
- „Bluetooth“ įrenginių nuostatos (p. 517)

## Telefoninių skambučių tvarkymas

Prie „Bluetooth“ prijungto telefono skambučių tvarkymas automobilyje.

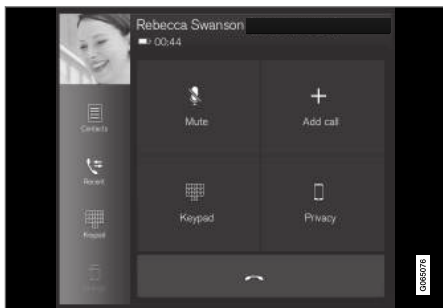

Bendrinė iliustracija.

### Skambinimas telefonu

1. Atverkite telefono antrinį rodinį.
2. Pasirinkite skambutį iš skambučių istorijos, įveskite numerį klaviatūra arba suraskite jį adresatų sąrašė. Adresatų sąrašą galima naršyti arba jame ieškoti. Adresatų sąrašė paspauskite ☆, kad įtrauktumėte adresatą į **Parankiniai**.
3. Paspauskite 📞, norėdami paskambinti.
4. Norėdami užbaigti pokalbį, palieskite 📞.

Taip pat galite paskambinti iš skambučių žurnalo per programėlių meniu, kuris pasiekiamas naudojantis vairo dešiniąją klaviatūrą 📞.

### Skambinimas keliems pašnekovams

Skambučio metu:

1. Spauskite **Įtraukti skambutį**.
2. Nuspręskite, ar norite paskambinti iš skambučių žurnalo, parankinių ar adresatų sąrašo.
3. Palieskite įrašą / eilutę skambučių žurnale arba 📞 šalia adresatų sąrašė pateikiamo adresato.
4. Norėdami prisijungti prie kitų pašnekovų, palieskite **Sukeisti pokalbį**.
5. Norėdami užbaigti vykstantį pokalbį, palieskite 📞.

### Konferenciniai pokalbiai

Aktyvaus pokalbio su keliais pašnekovais metu:

1. Norėdami sujungti vykstančius kelių pašnekovų pokalbius, palieskite **Sujungti pokalbius**.
2. Norėdami užbaigti pokalbį, palieskite 📞.

### Įeinantys telefoniniai skambučiai

Įeinantys telefoniniai skambučiai yra rodomi vairuotojo ekrane ir centriniame ekrane. Valdykite pokalbį naudodamiesi dešiniąją vairo klaviatūrą arba centriniu ekranu.

1. Paspauskite **Atsiliepti/Atmesti**.
2. Norėdami užbaigti pokalbį, palieskite 📞.

### Įeinantis skambutis aktyvaus pokalbio metu

1. Paspauskite **Atsiliepti/Atmesti**.
2. Norėdami užbaigti pokalbį, palieskite 📞.

### Privatus skambutis

- Dabartinio skambučio metu paspauskite **Privatumas** ir pasirinkite nuostatą:
  - **Perjungti į mobiliojo ryšio telefoną** – laisvų rankų funkcija atjungta, o skambutis tęsiamas naudojant jūsų mobilųjį telefoną.
  - **Tik vairuotojas** – mikrofonas salono stoglangyje išjungtas, o skambutis tęsiamas, naudojant automobilio laisvų rankų funkciją.

### Susijusi informacija

- Telefonas (p. 509)
- Kaip pirmą kartą „Bluetooth“ ryšiu prijungti telefoną prie automobilio (p. 510)
- Telefono valdymas balsu (p. 145)
- Programų meniu tvarkymas vairuotojo ekrane (p. 101)
- Ženklių, raidžių ir žodžių įvedimas ranka į centrinį ekraną (p. 127)
- Telefonų knygelės valdymas (p. 516)
- Teksto žinučių tvarkymas (p. 515)
- Garso nuostatos (p. 482)



## Teksto žinučių tvarkymas<sup>9</sup>

Prie „Bluetooth“ prijungto telefono pranešimų tvarkymas automobilyje.

Kai kuriuose telefonuose reikia aktyvinti žinučių funkciją. Dera ne visi telefonai. Tokiais atvejais jie negali automobilyje rodyti adresatų ir žinučių. Informacijos apie suderinamumą rasite [support.volvocars.com](http://support.volvocars.com).

## Tekstinių žinučių valdymas centriniame ekrane

Tekstinės žinutės centriniame ekrane rodomos tik jei parinkta atitinkama nuostata.

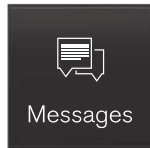

Programėlių rodyne paspauskite **Žinutės**, kad galėtumėte centriniame ekrane valdyti teksto žinutes.

## Tekstinių žinučių skaitymas centriniame ekrane



Paspauskite piktogramą, kad žinutė būtų perskaityta balsu.

## Tekstinių žinučių siuntimas iš centrinio ekrano<sup>10</sup>

- Galima atsakyti į žinutę arba sukurti naują.
  - Kad atsakytumėte į žinutę, palieskite adresatą, į kurio žinutę norite atsakyti, tada palieskite **Atsiliepti**.
  - Norėdami parašyti naują žinutę, palieskite **Sukurti naują**. Pasirinkite adresatą arba įveskite numerį.
- Parašykite žinutę.
- Spauskite **Siųsti**.

## Tekstinių žinučių valdymas vairuotojo ekrane

Tekstinės žinutės vairuotojo ekrane rodomos tik jei parinkta atitinkama nuostata.

### Naujos tekstinės žinutės skaitymas vairuotojo ekrane

- Norėdami perskaityti žinutę garsiai, vairo klaviatūra pasirinkite **Nuskaityti**.

### Atsakymo diktavimas naudojantis vairuotojo ekranu

Perskaičius tekstinę žinutę, galima padiktuoti trumpą atsakymą (jei automobilis prijungtas prie interneto).

- Naudodamiesi vairo klaviatūra, paspauskite **Atsiliepti**. Pradedamas diktavimo dialogas.

## Pranešimas apie žinutę

Tekstinių žinučių nuostatose galima aktyvinti ir deaktivinti pranešimus.

## Susijusi informacija

- Telefonas (p. 509)
- Teksto žinučių nuostatos (p. 516)
- Telefono nuostatos (p. 517)
- Prie interneto prijungtas automobilis\* (p. 518)
- Telefono valdymas balsu (p. 145)
- Ženklių, raidžių ir žodžių įvedimas ranka į centrinį ekraną (p. 127)
- Kaip pirmą kartą „Bluetooth“ ryšiu prijungti telefoną prie automobilio (p. 510)
- Naudotojo sąlygos ir nuostatai bei duomenų bendrinimas (p. 524)

<sup>9</sup> Taikoma tik kai kuriose šalyse. Daugiau informacijos suteiks „Volvo“ įgaliotasis atstovas.

<sup>10</sup> Žinutes iš automobilio gali transliuoti ne visi telefonai. Informacijos apie suderinamumą rasite [support.volvocars.com](http://support.volvocars.com).

## Teksto žinučių nuostatos

Teksto žinučių nuostatos prijungtame telefone.

- Viršutiniame rodynyje paspauskite **Nuostatos**.
- Paspauskite **Ryšys** → **Teksto žinutės** ir pasirinkite nuostatas:
  - Pranešimas Centro ekrane** – rodomi pranešimai centrinio ekrano būsenos juostoje.
  - Pranešimas vairuotojo ekrane** – vairuotojo ekrane pateikiami pranešimai. Naudojantis vairo dešiniąja klaviatūra galima valdyti gaunamus pranešimus.
  - Teksto žinutės tonas** – pasirenkamas gaunamų pranešimų skambėjimo tonas.

## Susijusi informacija

- Telefonas (p. 509)
- Kaip pirmą kartą „Bluetooth“ ryšiu prijungti telefoną prie automobilio (p. 510)
- Teksto žinučių tvarkymas (p. 515)
- Telefono nuostatos (p. 517)

## Telefonų knygelės valdymas

Kai telefonas yra prijungtas prie automobilio per „Bluetooth“, kontaktus galima valdyti tiesiogiai centriniam ekrane.

Centriniame ekrane gali būti rodoma iki 3000 pasirinktų kontaktų.



- Peržvelkite raides ir **#**, kad rastumėte atitinkamą adresatą. Atsižvelgiant į telefonų knygelėje esamus adresatus, pateikiamos tik atitinkamos raidės.
- Iešk. adresatų** – palieskite **Q**, kad surastumėte konkretaus adresatų sąrašo adresato telefono numerį.
- Parankiniai** – palieskite **☆**, kad įtrauktumėte / pašalintumėte adresatą į / iš parankinių sąrašo.

## Rikiavimas

Adresatų sąrašas rikiuojamas pagal abėcėlę: specialieji ženklai ir skaičiai pateikiami skiltyje **#**. Galima rikiuoti pagal vardą arba pavardę, ši nuostata keičiama telefono sąrankos metu.

## Susijusi informacija

- Telefonas (p. 509)
- Telefono nuostatos (p. 517)
- Telefono valdymas balsu (p. 145)
- Ženklių, raidžių ir žodžių įvedimas ranka į centrinį ekraną (p. 127)
- Kaip pirmą kartą „Bluetooth“ ryšiu prijungti telefoną prie automobilio (p. 510)

## Telefono nuostatos

Prijungus prie automobilio telefoną, galima keisti šias nuostatas:

1. Viršutiniame rodinyje paspauskite **Nuostatos**.
2. Paspauskite **Ryšys → Telefonas** ir pasirinkite nuostatas:
  - **Skambučio melodijos** – skambėjimo signalo pasirinkimas. Galima naudoti telefono arba automobilio skambėjimo signalą. Kai kurie telefonai nėra visiškai suderinami ir dėl to jų skambėjimo signalų gali būti neįmanoma naudoti automobilyje.<sup>11</sup>
  - **Rikiavimo tvarka** – pasirenkama adresatų sąrašo rūšiavimo tvarka.

## Skambučių pranešimai projekciname rodinyje\*

1. Centrinio ekrano viršutiniame rodinyje palieskite **Nuostatos**.
2. Paspauskite **My Car → Ekranai → Projekcinio ekrano parinktys**.
3. Pasirinkite **Rodyti telefoną**.

## Susijusi informacija

- Telefonas (p. 509)
- Teksto žinučių nuostatos (p. 516)
- „Bluetooth“ įrenginių nuostatos (p. 517)
- Kaip pirmą kartą „Bluetooth“ ryšiu prijungti telefoną prie automobilio (p. 510)
- Projekcinis rodinys\* (p. 140)
- Garso nuostatos (p. 482)

## „Bluetooth“ įrenginių nuostatos

Per „Bluetooth“ prijungtų įrenginių nuostatas.

1. Viršutiniame rodinyje paspauskite **Nuostatos**.
2. Paspauskite **Ryšys → Bluetooth įrenginiai** ir pasirinkite nuostatas:
  - **Įtraukti įtaisą** – pradedamas naujo įrenginio susiejimas.
  - **Anksčiau susieti įrenginiai** – vardija registruotus / suporuotus įrenginius.
  - **Pašalinti įtaisą** – pašalinamas prijungtas įrenginys.
  - **Leistinos šiam įtaisui paslaugos** – nustatomos įrenginio naudojimo parinktys: skambinimas, žinučių siuntimas / priėmimas, medijos transliavimas ir interneto ryšys.
  - **Interneto ryšys** – automobilis prijungiamas prie interneto per įrenginio „Bluetooth“ jungtį.

## Susijusi informacija

- Telefonas (p. 509)
- Telefono nuostatos (p. 517)
- Prie interneto prijungtas automobilis\* (p. 518)
- Kaip pirmą kartą „Bluetooth“ ryšiu prijungti telefoną prie automobilio (p. 510)

<sup>11</sup> Informacijos apie suderinamumą rasite support.volvocars.com.

## Prie interneto prijungtas automobilis\*

Prijungus automobilį prie interneto, galima, pvz., naudojantis programėlėmis klausytis internetinio radijo ir muzikos, atsisiųsti programinę įrangą ir iš automobilio susisiekti su įgaliotuoju atstovu.

Automobilis jungiamas „Bluetooth“, „Wi-Fi“ ryšiu arba per automobilio įtaisytąjį modemą\* (SIM kortelę).

Kai automobilis prijungtas prie interneto, galima bendrinti automobilio interneto ryšį (bevielio ryšio zoną), kad kiti įrenginiai, pvz., planšetės, turėtų prieigą prie interneto<sup>12</sup>.

Apie interneto ryšio būseną informuoja ženklas centrinio ekrano būsenos juostoje.

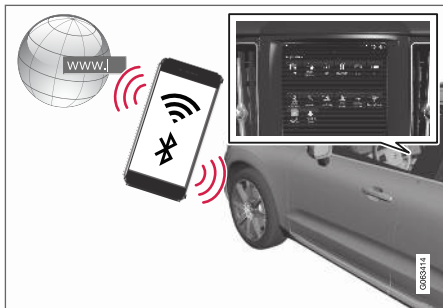

<sup>12</sup> Tai netaikoma prisijungus per „Wi-Fi“.

### **i** PASTABA

Duomenys perduodami, naudojant internetą (duomenų perdavimą), kuris gali būti mokamas.

Aktyvius duomenų perdavimą tarpinkliniu ryšiu, tai gali daugiau kainuoti.

Dėl duomenų perdavimo kainos kreipkitės į savo tinklo operatorių.

### **i** PASTABA

Naudojantis „Apple CarPlay“, automobilį prie interneto galima prijungti per „Wi-Fi“ arba per automobilinį modemą\*.

### **i** PASTABA

Naudojantis „Android Auto“, automobilį prie interneto galima prijungti per „Wi-Fi“, „Bluetooth“ arba per automobilinį modemą\*.

Prieš jungdami automobilį prie interneto, adresu [support.volvocars.com](http://support.volvocars.com) perskaitykite **Paslaugų teikimo sąlygas ir nuostatus** bei **Klientų privatumo politiką**.

## Susijusi informacija

- Ženkla centrinio ekrano būsenos juostoje (p. 122)
- Prijunkite automobilį prie Interneto per „Bluetooth“ (p. 519)
- Prijunkite automobilį prie Interneto per telefoną (Wi-Fi) (p. 520)
- Automobilio prijungimas prie interneto naudojantis automobiliniu modemu (SIM kortele) (p. 520)
- Taikomosios programos (p. 484)
- Interneto ryšio nėra arba jis prastas (p. 523)
- Interneto prieigos bendrinimas iš automobilio, naudojantis „Wi-Fi“ interneto prieigos tašku (p. 522)
- „Wi-Fi“ tinklo šalinimas (p. 523)
- „Wi-Fi“ technologija ir saugumas (p. 524)
- Volvo ID (p. 26)
- Naudotojo sąlygos ir nuostatai bei duomenų bendrinimas (p. 524)

## Prijunkite automobilį prie Interneto per „Bluetooth“

Per „Bluetooth“ sukurkite interneto ryšį, pabendrinami savo telefono interneto prieiga: taip galėsite automobiliu pasiekti kelias internetines paslaugas.

1. Norint prijungti automobilį prie interneto per „Bluetooth“ ryšiu prijungtą telefoną, šis jau turi būti vieną kartą prijungtas „Bluetooth“ ryšiu prie automobilio.
2. Įsitikinkite, kad jūsų telefonas palaiko belaidžio modemo funkciją ir kad ši funkcija aktyvinta. „iPhone“ telefonuose ši funkcija vadinama „modemo funkcija“. „Android“ telefonuose ši funkcija gali turėti skirtingus pavadinimus, tačiau dažnai ji žinoma kaip „asmeninis interneto prieigos taškas“. „iPhone“ atveju turi būti atidarytas ir „modemo funkcijos“ meniu puslapis, kol bus užmegztas interneto ryšys.
3. Jei telefonas buvo anksčiau prijungtas prie „Bluetooth“, centrinio ekrano viršutiniame rodinyje paspauskite **Nuostatos**.
4. Paspauskite **Ryšys → Bluetooth įrenginiai**.
5. Pažymėkite langelį **Interneto ryšis, naudojant „Bluetooth“** ties antrašte **Interneto ryšys**.

6. Jei buvo naudotas kitas prijungimo šaltinis, patvirtinkite parinktį ryšiui pakeisti.
  - > Dabar jūsų automobilis prijungtas prie interneto per „Bluetooth“ telefoną.

### PASTABA

Telefonas ir tinklo tiekėjas turi palaikyti modemo funkciją (interneto ryšio bendrą naudojimą), o abonemente turi būti įtraukti duomenys.

### PASTABA

Naudojantis „Apple CarPlay“, automobilį prie interneto galima prijungti per „Wi-Fi“ arba per automobilinį modemą\*.

## Susijusi informacija

- Prie interneto prijungtas automobilis\* (p. 518)
- Automobilio prijungimas prie interneto naudojantis automobiliniu modemu (SIM kortele) (p. 520)
- Kaip pirmą kartą „Bluetooth“ ryšiu prijungti telefoną prie automobilio (p. 510)
- Prijunkite automobilį prie Interneto per telefoną (Wi-Fi) (p. 520)
- Apple® CarPlay®\* (p. 502)
- Interneto ryšio nėra arba jis prastas (p. 523)

- „Bluetooth“ įrenginių nuostatos (p. 517)

## Prijunkite automobilį prie Interneto per telefoną (Wi-Fi)

Sukurkite interneto ryšį per bevielį ryšį pririšdami savo telefoną ir gaudami prieigą prie internetinių paslaugų automobilyje.

1. Įsitinkite, kad jūsų telefonas palaiko belaidžio modemo funkciją ir kad ši funkcija aktyvinta. „iPhone“ telefonuose ši funkcija vadinama „modemo funkcija“. „Android“ telefonuose ši funkcija gali turėti skirtingus pavadinimus, tačiau dažnai ji žinoma kaip „asmeninis interneto prieigos taškas“. „iPhone“ atveju turi būti atidarytas ir „modemo funkcijos“ meniu puslapis, kol bus užmegztas interneto ryšys.
2. Viršutiniame rodynyje paspauskite **Nuostatos**.
3. Eikite į **Ryšys → Wi-Fi**.
4. Aktyvinkite / deaktyvinkite pažymėdami Wi-Fi langelį arba nuimdami nuo jo žymą.
5. Jei buvo naudotas kitas prijungimo šaltinis, patvirtinkite parinktį ryšiui pakeisti.
6. Palieskite pavadinimą tinklo, prie kurio norite prisijungti.
7. Įveskite tinklo slaptažodį.
  - > Automobilis prisijungia prie tinklo.

Atminkite, kad kai kurie telefonai išjungia modemo funkciją praradus ryšį su automobiliu

(pvz., išlipus iš jo). Taigi, norint naudotis kitą kartą, reikia telefone įjungti modemo funkciją.

Kai telefonas yra sujungtas su automobiliu, tai įrašoma, kad galima būtų naudoti ateityje. Norėdami pamatyti įrašytų tinklų sąrašą ar rankiniu būdu panaikinti rašytuosius, eikite į **Nuostatos**

→ **Ryšys** → **Wi-Fi** → **[rašyti tinklai]**.

### PASTABA

Telefonas ir tinklo tiekėjas turi palaikyti modemo funkciją (interneto ryšio bendrą naudojimą), o abonemente turi būti įtraukti duomenys.



Wi-Fi ryšio techniniai ir saugos reikalavimai aprašyti atskirame skirsnyje.

### Susijusi informacija

- Prie interneto prijungtas automobilis\* (p. 518)
- „Wi-Fi“ tinklo šalinimas (p. 523)
- Interneto ryšio nėra arba jis prastas (p. 523)
- „Wi-Fi“ technologija ir saugumas (p. 524)

## Automobilio prijungimas prie interneto naudojantis automobiliniu modemu (SIM kortele)

Prisijungti prie interneto galima naudojantis automobiliniu modemu ir asmenine SIM kortele (P-SIM)\*.

Automobiliai su „Volvo On Call“ paslaugoms naudoti interneto ryšį per automobilio modemą.

1.

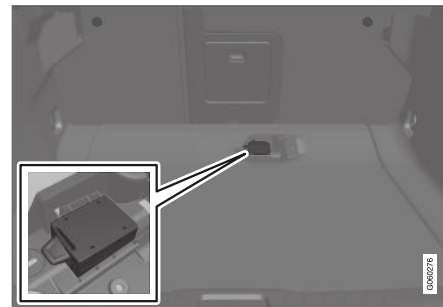

Įdėkite į laikiklį po automobilio bagažinės grindimis savo asmeninę SIM kortelę.

Atkreipkite dėmesį, kad į automobilio kortelių skaitytuvą reikia dėti **mini SIM** kortelę.

2. Viršutiniame rodynyje paspauskite **Nuostatos**.

3. Paspauskite **Ryšys → Internetas per automobilio modemą**.
4. Aktyvinkite arba deaktyvinkite pažymėdami **Internetas per automobilio modemą** langelį.
5. Jei buvo naudotas kitas prijungimo šaltinis, patvirtinkite parinktį ryšiui pakeisti.
6. Įveskite SIM kortelės PIN kodą  
> Automobilis prisijungia prie tinklo.

### Susijusi informacija

- Prie interneto prijungtas automobilis\* (p. 518)
- Interneto ryšio nėra arba jis prastas (p. 523)
- Automobilinio modemo nuostatos\* (p. 521)

### Automobilinio modemo nuostatos\*

Automobilyje įrengtas modemas, kurį galima naudoti prijungti internetą automobilyje. Taip pat galima išplatinti interneto ryšį per Wi-Fi.

1. Viršutiniame rodyne paspauskite **Nuostatos**.
2. Paspauskite **Ryšys → Internetas per automobilio modemą** ir pasirinkite nuostatas:
  - **Internetas per automobilio modemą** – nustatoma, ar naudoti automobilio modemą kaip interneto ryšį.
  - **Duomenų naudojimas** – palietus **Atstatyti**, gautų ir išsiųstų duomenų kiekio skaitiklis nustatomas iš naujo.
  - **Tinklas**  
**Pasirinkti ryšio teikėją** – nustatomas automatinis arba rankinis tinklo operatoriaus parinkimas.  
**Duom.perd.tarptinkl.ryšiu** – pažymėjus langelį, automobilio modemu bus mėginama prisijungti prie interneto, kai automobilis bus užsienyje ir ne namų tinkle. Atminkite, kad taip gali atsirasti didelių mokesčių. Savo šalyje susipažinkite su savo tinklo operatoriaus tarptinklinio ryšio sutartimi dėl duomenų srauto užsienyje.
  - **SIM kortelės PIN kodas**

**Keisti PIN kodą** – galia įvesti daugiausia 4 skaitmenis.

**Išjungti PIN kodą** – nustatoma, ar reikės PIN kodo prieigai prie SIM kortelės.

- **Siųsti užklauskos kodą** – naudojama, pvz., išankstinio apmokėjimo kortelei apmokestinti arba jos balansui patikrinti. Funkcijos priklauso nuo teikėjo.

### Susijusi informacija

- Automobilio prijungimas prie interneto naudojantis automobiliniu modemu (SIM kortele) (p. 520)
- Interneto ryšio nėra arba jis prastas (p. 523)

## Interneto prieigos bendrinimas iš automobilio, naudojantis „Wi-Fi“ interneto prieigos tašku

Prijungus automobilį prie interneto, jo interneto ryšį galima bendrinti, kad juo galėtų naudotis kiti įrenginiai<sup>13</sup>.

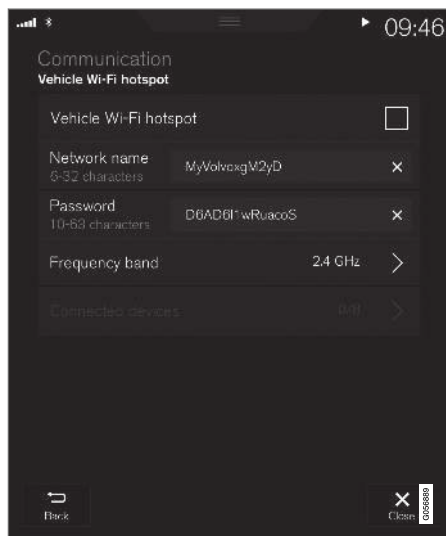

Tinklo operatorius (SIM kortelė) turi turėti modemo funkciją (internetu ryšio bendrinimas).

1. Viršutiniame rodyneje paspauskite **Nuostatos**.
2. Paspauskite **Ryšys → Transporto priemonės „Wi-Fi“ prieigos taškas**.
3. Palieskite **Tinklo pavad.** ir suteikite pavadinimą belaidžio modemo funkcijai.
4. Palieskite **Slaptažodis** ir pasirinkite slaptažodį, kurį reikia įvesti prisijungiant su įrenginiais.
5. Palieskite **Dažnių ruožas** ir pasirinkite, kuriuo dažniu belaidžio modemo funkcija siųs duomenis. Atminkite, kad dažnio diapazono kai kuriose rinkose pasirinkti negalima.
6. Aktyvinkite arba deaktivinkite pažymėdami **Transporto priemonės „Wi-Fi“ prieigos taškas** langelį.
7. Jei „Wi-Fi“ naudotas kaip prijungimo šaltinis, patvirtinkite parinktį priimti jungimą.
  - > Dabar galima išorinius įrenginius prijungti prie automobilio modemo funkcijos („Wi-Fi“ interneto prieigos taško).

### **i** PASTABA

Suaktyvinus Wi-Fi viešosios interneto prieigos tašką, gali tekti daugiau mokėti tinklo operatoriumi.

Dėl duomenų perdavimo kainos kreipkitės į savo tinklo operatorių.

Apie prijungimo būseną informuoja ženklas centrinio ekrano būsenos juostoje.

Norėdami pamatyti dabar prijungtų įrenginių sąrašą, paspauskite **Prijungti įtaisai**.

### Susijusi informacija

- Ženkla centrinio ekrano būsenos juostoje (p. 122)
- Prie interneto prijungtas automobilis\* (p. 518)
- Interneto ryšio nėra arba jis prastas (p. 523)

<sup>13</sup> Netaikoma, kai automobilis prijungtas prie interneto „Wi-Fi“ ryšiu.



## Interneto ryšio nėra arba jis prastas

Interneto ryšiui įtaką darantys veiksniai.

Perduotų duomenų kiekis priklauso nuo naudotų automobilyje paslaugų ar taikomųjų programų. Pavyzdžiui, srautiniam garsui gali prireikti didelio duomenų kiekio, kuriam reiks gero ryšio ir gero signalo stiprumo.

### Telefonas-automobilis

Interneto ryšio sparta gali skirtis atsižvelgiant į telefono vietą automobilyje. Prineškite telefoną arčiau centrinio ekrano, kad padidintumėte signalo stiprumą. Užtikrinkite, kad tarp jų nebūtų jokių trukdžių.

### Telefonas-tinklo operatorius

Mobiliojo tinklo greitis kinta priklausomai nuo esamos vietovės padengimo. Prastas tinklo padengimas galimas, pavyzdžiui, tuneliuose, už kalnų, giliuose slėniuose ar uždaroje patalpose. Greitis taip pat priklauso nuo su tinklu sudarytos sutarties.

#### PASTABA

Jei iškilo problemų dėl duomenų srauto, kreipkitės į savo tinklo operatorių.

### Telefono paleidimas iš naujo

Jei kilo interneto ryšio problemų, gali būti naudinga paleisti telefoną iš naujo.

## Susijusi informacija

- Prie interneto prijungtas automobilis\* (p. 518)
- „Wi-Fi“ technologija ir saugumas (p. 524)

## „Wi-Fi“ tinklo šalinimas

Šalinamas tinklas, kuris nebus naudojamas.

1. Viršutiniame rodinyje paspauskite **Nuostatos**.
2. Eikite į **Ryšys → Wi-Fi → Įrašyti tinklai**.
3. Palieskite **Užmršt**. šalia šalintino tinklo.
4. Patvirtinkite pasirinkimą.
  - > Automobilis ateityje prie šio tinklo daugiau neprisijungs.

### Visų tinklų šalinimas

Galima per vieną kartą pašalinti visus tinklus ir atkurti gamyklines nuostatas. Atkreipkite dėmesį, kad visi naudotojo duomenys ir sistemos nuostatos gražinami į originalias gamyklines.

### Susijusi informacija

- Prie interneto prijungtas automobilis\* (p. 518)
- Interneto ryšio nėra arba jis prastas (p. 523)
- Nuostatų atkūrimas centriniame ekrane (p. 132)
- Prijunkite automobilį prie Interneto per telefoną (Wi-Fi) (p. 520)

## „Wi-Fi“ technologija ir saugumas

Galimi tinklų, prie kurių galima prisijungti, tipai.

Neįmanoma prisijungti prie šio tipo tinklų:

- Dažnis – 2,4 arba 5 GHz<sup>14</sup>.
- Standartai – 802.11 a/b/g/n.
- Saugumo tipas - WPA2-AES-CCMP.

Automobilio „Wi-Fi“ sistema suprojektuota veikti su „Wi-Fi“ įrenginiais automobilio viduje.

Jei vienu metu šiuo dažniu veikia keli įrenginiai, jų veikimas gali susilpnėti.

### Susijusi informacija

- Prie interneto prijungtas automobilis\* (p. 518)

## Naudotojo sąlygos ir nuostatai bei duomenų bendrinimas

Pirmą kartą naudojantis tam tikromis paslaugomis arba paleidžiant programėles, gali pasirodyti išskylančios langas su antraštėmis **Sąlygos ir nuostatai ir Duomenų bendrinimas**.

Tikslas – informuoti apie „Volvo“ naudotojo sąlygas ir nuostatus duomenų bendrinimo atžvilgiu. Priimdamas duomenų bendrinimo sąlygas, naudotojas sutinka, kad iš automobilio bus siunčiama tam tikra informacija. To reikia, kad būtų galima maksimaliai išnaudoti tam tikrų paslaugų ir programėlių funkcijas.

Duomenų bendrinimo funkcija internetinėms paslaugoms ir programėlėms pagal numatytąją parinktį būna išaktyvinta. Kad būtų galima automobilyje naudotis internetinėmis paslaugomis ir programėlėmis, reikia aktyvinti duomenų bendrinimą. Duomenų bendrinimo funkciją galima nustatyti iš centrinio ekrano nuostatų meniu.

### PASTABA

Privatumo ir duomenų bendrinimo nuostatos yra unikalios kiekvienam vairuotojo profiliui.

### Susijusi informacija

- Duomenų bendrinimo aktyvinimas ir išaktyvinimas (p. 524)

## Duomenų bendrinimo aktyvinimas ir išaktyvinimas

Duomenų bendrinimo funkciją, reikalingą paslaugoms ir programėlėms, galima nustatyti centrinio ekrano nuostatų meniu.

1. Centrinio ekrano viršutiniame rodinyje paspauskite **Nuostatos**.
2. Paspauskite **Sistema → Privatumas ir duomenys**.
3. Pasirinkite duomenų bendrinimo aktyvinimą ar išaktyvinimą atskiroms paslaugoms ir visoms programėlėms.

Jeigu duomenų bendrinimas nebuvo aktyvintas internetinei paslaugai arba atsisiųstoms programėlėms, tai galima padaryti jų paleidimo metu centriniam ekrane. Jeigu paslauga paleidžiama pirmą kartą arba, pvz., po gamyklinio nustatymo iš naujo arba tam tikrų programinės įrangos atnaujinimų, reikia patvirtinti sutikimą su „Volvo“ internetinių paslaugų teisinėmis sąlygomis. Atkreipkite dėmesį, kad tada duomenų bendrinimas bus aktyvintas ir kitoms paslaugoms ar programėlėms, kurioms bendrinimas jau buvo patvirtintas.

<sup>14</sup> Kai kuriose rinkose dažnio pasirinkti negalima.

**i PASTABA**

Apsilankius „Volvo“ autoservise, gali reikėti pakartotinai aktyvinti duomenų bendrinimo funkciją, kad vėl veiktų internetinės paslaugos ir programėlės.

**Susijusi informacija**

- Naudotojo sąlygos ir nuostatai bei duomenų bendrinimas (p. 524)

**Standžiojo disko atmintis**

Galima pažiūrėti, kiek automobilio standžiajame diske liko vietos.

Galima parodyti informaciją apie automobilio standžiojo disko atmintį, įskaitant bendrąją talpą, laisvą vietą ir užimtą vietą, kurią naudoja įdiegtos programėlės. Informacija pasiekama čia:

**Nuostatos → Sistema → Sistemos informacija → Laikmena.**

**Susijusi informacija**

- Taikomosios programos (p. 484)

## Garso ir medijos licencijos sutartis

Licencija - tai sutartis dėl teisės vykdyti tam tikrą veiklą arba naudotis kieno nors kito teisėmis sutartyje nustatytais terminais ir sąlygomis. Šie tekstai yra „Volvo“ sutartis su gamintojais arba kūrėjais. Dauguma jų yra anglų kalba.

### Bowers & Wilkins

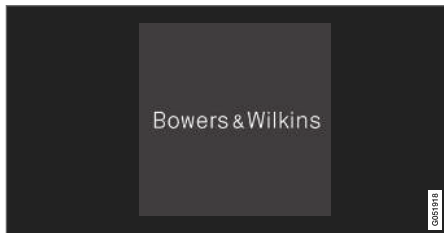

Bowers & Wilkins ir B&W yra B&W Group Ltd prekės ženklai. Nautilus yra B&W Group Ltd prekės ženklas. Kevlar yra registruotas DuPont prekės ženklas.

### Dirac Unison®



Dirac Unison optimizuojami garsiakalbių dažnis, laikas ir tarpas, kad būtų integruoti žemiausi įmanomi dažniai ir užtikrintas švarumas. Tai įgalina patikimai atgaminti specifinių kūrinių vietų garso charakteristikas. Naudojant pažangius algoritmus, „Dirac Unison“ valdo visus skaitmeninius garsiakalbius, kurių veikimas grindžiamas labai tiksliais garso matavimais. Kaip orkestro dirigentas, jis garantuoja, kad garsiakalbiai veiks nuostabiu unisonu.

### DivX®



DivX®, DivX Certified® ir susiję logotipai yra prekių ženklai, priklausantys „DivX, LLC“, ir naudojami pagal licenciją.

Šis „DivX Certified“ įrenginys gali atkurti iki 576p skryos „DivX® Home Theater“ vaizdo įrašų failus (įskaitant „avi“, „divx“). Atsisiųskite nemokamą programinę įrangą iš [www.divx.com](http://www.divx.com), kad galėtumėte kurti, atkurti ir transliuoti skaitmeninius vaizdo įrašus.

APIE DIVX VAIZDO FILMUS PAGAL UŽSAKYMĄ: šį DivX Certified® įrenginį privaloma registruoti, siekiant atkurti įsigytus DivX vaizdo filmus pagal užsakymą (VOD). Gaukite registracijos kodą, nustatę DivX VOD skirsnį įrenginio nuostatų meniu. Daugiau informacijos, kaip užbaigti registraciją, žr. [vod.divx.com](http://vod.divx.com).

### Patentų numeriai

Saugoma vieno ar kelių iš šių JAV patentų. 7,295,673; 7,460,668; 7,515,710; 8,656,183; 8,731,369; RE45,052

### Gracenote®



Turinio dalių autorinės teisės priklauso Gracenote © arba jos tiekėjams.

Gracenote, Gracenote logotipas ir Powered by Gracenote bei Gracenote MusicID yra registruoti prekių ženklai arba Gracenote, Inc. JAV ir (arba) kitose šalyse prekių ženklai.

## **Gracenote® Galutinio vartotojo licencijos sutartis**

Šioje programoje arba įrenginyje yra programinė įranga iš „Gracenote, Inc.“, Emeryville, Kalifornijos, JAV („Gracenote“). Programinė įranga iš „Gracenote“ („Gracenote“ programinė įranga) įjungiamą ši programa norint identifikuoti diską ir (ar) failą bei pasiekti su muzika susijusią informaciją, įskaitant pavadinimą, atlikėją, kūrinį ir antraštę („Gracenote“ duomenys) iš tiesioginių serverių arba integruotų duomenų bazių (kartu vadinamų „Gracenote“ serveriais) bei siekiant atlikti kitus veiksmus. Galite naudotis tik „Gracenote“ duomenimis pagal numatytas šiai programai arba šiam įrenginiui galutinio vartotojo funkcijas.

Jūs sutinkate naudotis „Gracenote“ duomenis, „Gracenote“ programinę įrangą ir „Gracenote“ serverius tik asmeniniais nekomerciniais tikslais. Jūs sutinkate nepriskirti, nekopijuoti, nepersiųsti ar neperduoti šios „Gracenote“ programinės įrangos ar bet kokių „Gracenote“ duomenų bet kuriai trečiajai šaliai. JŪS SUTINKATE NENAUDOTI ARBA NEEKSPLOATUOTI „GRACENOTE“ DUOMENŲ, „GRACENOTE“ PROGRAMINĖS ĮRANGOS ARBA „GRACENOTE“ SERVERIŲ, IŠSKYRUS JEI TAI AIŠKIAI LEIDŽIAMA ŠIOJE SUTARTYJE.

Jūs sutinkate, jog neteksite neišimtinės teisės naudoti „Gracenote“ duomenis, „Gracenote“ programinę įrangą ir „Gracenote“ serverius, jei pažeisite šiuos apribojimus. Jei nutrauktas Jūsų licencijos galiojimas, sutinkate liautis naudoti visus

„Gracenote“ duomenis, „Gracenote“ programinę įrangą ir „Gracenote“ serverius. „Gracenote“ pasilieka išimtinės teisės į visus „Gracenote“ duomenis, visą „Gracenote“ programinę įrangą ir visus „Gracenote“ serverius, įskaitant visas nuosavybės teises. „Gracenote“ jokiais atvejais neįsipareigoja sumokėti Jums už jokią Jūsų pateiktą informaciją. Jūs sutinkate, kad „Gracenote, Inc.“ gali įgyvendinti kompanijos teises pagal šią sutartį prieš Jus tiesiogiai savo vardu.

„Gracenote“ tarnyba statistiniais tikslais naudoja unikalų identifikatorių kūrinii užklausoms. Atskirai priskiriamas skaitmeninio identifikatoriaus tikslas leidžia „Gracenote“ tarnybai apsaikyti užklausas, nieko nežinant, kas esate. Papildoma informacija prieinama „Gracenote“ tarnybos tinklalapyje, „Gracenote“ privatumo politikos skyrelyje.

„Gracenote“ programinė įranga ir viskas, įskaitant „Gracenote“ duomenis, yra Jums licencijuojama „kaip yra“ „Gracenote“ neprisima jokių tiesioginių ar numanomų įsipareigojimų ir nesuteikia garantijų dėl „Gracenote“ duomenų, esančių „Gracenote“ serveriuose. „Gracenote“ pasilieka teisę šalinti duomenis iš „Gracenote“ serverių arba keisti duomenų kategorijas dėl bet kokios priežasties, kuri pasirodytų „Gracenote“ pakankama. Nesuteikiamos jokios garantijos, jog „Gracenote“ programinė įranga arba „Gracenote“ serveriai veiks be trikčių ar be įsiterpimo. „Gracenote“ neįsipareigoja tiekti naujų, pagerintų arba papildomų tipų ar kategorijų duomenų, kuriuos „Gracenote“ gali tiekti ateityje, kompanija pasilieka

teisę bet kuriuo metu nutraukti savo paslaugų teikimą.

„GRACENOTE“ NEPRISIIMA JOKIŲ IŠREIKŠTŲ ARBA NUMANOMŲ GARANTIJŲ, NEAPSIRIBOJANT NUMANOMOMIS KOMERCINĖS NAUDOS GARANTIJOMIS, PRITAIKYMO KONKREČIAM TIKSLUI IR INTELEKTUALIOS NUOSAVYBĖS NEPAŽEIDIMO TEISĖMIS. „GRACENOTE“ NESUTEIKIA GARANTIJŲ REZULTATAMS, GAUTIEMS NAUDOJANT „GRACENOTE“ PROGRAMINĖ ĮRANGĄ ARBA „GRACENOTE“ SERVERĮ. „GRACENOTE“ JOKIŲ BŪDU NEPRISIIMA ATSAKOMYBĖS UŽ JOKIĄ LOGIŠKAI IŠPLAUKIANČIĄ ŽALĄ ARBA PELNO AR PAJAMŲ NETEKTĮ.

© Gracenote, Inc. 2009

## **Sensus software**

This software uses parts of sources from clib2 and Prex Embedded Real-time OS - Source (Copyright (c) 1982, 1986, 1991, 1993, 1994), and Quercus Robusta (Copyright (c) 1990, 1993), The Regents of the University of California. All or some portions are derived from material licensed to the University of California by American Telephone and Telegraph Co. or Unix System Laboratories, Inc. and are reproduced herein with the permission of UNIX System Laboratories, Inc. Redistribution and use in source and binary forms, with or without modification, are permitted provided that the following conditions are met: Redistributions of



◀ source code must retain the above copyright notice, this list of conditions and the following disclaimer. Redistributions in binary form must reproduce the above copyright notice, this list of conditions and the following disclaimer in the documentation and/or other materials provided with the distribution. Neither the name of the <ORGANIZATION> nor the names of its contributors may be used to endorse or promote products derived from this software without specific prior written permission. THIS SOFTWARE IS PROVIDED BY THE COPYRIGHT HOLDERS AND CONTRIBUTORS "AS IS" AND ANY EXPRESS OR IMPLIED WARRANTIES, INCLUDING, BUT NOT LIMITED TO, THE IMPLIED WARRANTIES OF MERCHANTABILITY AND FITNESS FOR A PARTICULAR PURPOSE ARE DISCLAIMED. IN NO EVENT SHALL THE COPYRIGHT OWNER OR CONTRIBUTORS BE LIABLE FOR ANY DIRECT, INDIRECT, INCIDENTAL, SPECIAL, EXEMPLARY, OR CONSEQUENTIAL DAMAGES (INCLUDING, BUT NOT LIMITED TO, PROCUREMENT OF SUBSTITUTE GOODS OR SERVICES; LOSS OF USE, DATA, OR PROFITS; OR BUSINESS INTERRUPTION) HOWEVER CAUSED AND ON ANY THEORY OF LIABILITY, WHETHER IN CONTRACT, STRICT LIABILITY, OR TORT (INCLUDING NEGLIGENCE OR OTHERWISE) ARISING IN ANY WAY OUT OF THE USE OF THIS SOFTWARE, EVEN IF ADVISED OF THE POSSIBILITY OF SUCH DAMAGE.

This software is based in part on the work of the Independent JPEG Group.

This software uses parts of sources from "libtess". The Original Code is: OpenGL Sample Implementation, Version 1.2.1, released January 26, 2000, developed by Silicon Graphics, Inc. The Original Code is Copyright (c) 1991-2000 Silicon Graphics, Inc. Copyright in any portions created by third parties is as indicated elsewhere herein. All Rights Reserved. Copyright (C) [1991-2000] Silicon Graphics, Inc. All Rights Reserved. Permission is hereby granted, free of charge, to any person obtaining a copy of this software and associated documentation files (the "Software"), to deal in the Software without restriction, including without limitation the rights to use, copy, modify, merge, publish, distribute, sublicense, and/or sell copies of the Software, and to permit persons to whom the Software is furnished to do so, subject to the following conditions: The above copyright notice including the dates of first publication and either this permission notice or a reference to <http://oss.sgi.com/projects/FreeB/> shall be included in all copies or substantial portions of the Software. THE SOFTWARE IS PROVIDED "AS IS", WITHOUT WARRANTY OF ANY KIND, EXPRESS OR IMPLIED, INCLUDING BUT NOT LIMITED TO THE WARRANTIES OF MERCHANTABILITY, FITNESS FOR A PARTICULAR PURPOSE AND NONINFRINGEMENT. IN NO EVENT SHALL

SILICON GRAPHICS, INC. BE LIABLE FOR ANY CLAIM, DAMAGES OR OTHER LIABILITY, WHETHER IN AN ACTION OF CONTRACT, TORT OR OTHERWISE, ARISING FROM, OUT OF OR IN CONNECTION WITH THE SOFTWARE OR THE USE OR OTHER DEALINGS IN THE SOFTWARE. Except as contained in this notice, the name of Silicon Graphics, Inc. shall not be used in advertising or otherwise to promote the sale, use or other dealings in this Software without prior written authorization from Silicon Graphics, Inc.

This software is based in parts on the work of the FreeType Team.

This software uses parts of SSLeay Library: Copyright (C) 1995-1998 Eric Young ([eyay@cryptsoft.com](mailto:eyay@cryptsoft.com)). All rights reserved

### Linux software

This product contains software licensed under GNU General Public License (GPL) or GNU Lesser General Public License (LGPL), etc.

You have the right of acquisition, modification, and distribution of the source code of the GPL/LGPL software.

You may download Source Code from the following website at no charge: [http://www.embedded-carmultimedia.jp/linux/oss/download/TVM\\_8351\\_013](http://www.embedded-carmultimedia.jp/linux/oss/download/TVM_8351_013)

The website provides the Source Code "As Is" and without warranty of any kind.

By downloading Source Code, you expressly assume all risk and liability associated with downloading and using the Source Code and complying with the user agreements that accompany each Source Code.

Please note that we cannot respond to any inquiries regarding the source code.

### **camellia:1.2.0**

Copyright (c) 2006, 2007

NTT (Nippon Telegraph and Telephone Corporation). All rights reserved.

Redistribution and use in source and binary forms, with or without modification, are permitted provided that the following conditions are met:

1. Redistributions of source code must retain the above copyright notice, this list of conditions and the following disclaimer as the first lines of this file unmodified.
2. Redistributions in binary form must reproduce the above copyright notice, this list of conditions and the following disclaimer in the documentation and/or other materials provided with the distribution.

THIS SOFTWARE IS PROVIDED BY NTT "AS IS" AND ANY EXPRESS OR IMPLIED WARRANTIES, INCLUDING, BUT NOT LIMITED TO, THE IMPLIED WARRANTIES OF MERCHANTABILITY AND FITNESS FOR A

PARTICULAR PURPOSE ARE DISCLAIMED. IN NO EVENT SHALL NTT BE LIABLE FOR ANY DIRECT, INDIRECT, INCIDENTAL, SPECIAL, EXEMPLARY, OR CONSEQUENTIAL DAMAGES (INCLUDING, BUT NOT LIMITED TO, PROCUREMENT OF SUBSTITUTE GOODS OR SERVICES; LOSS OF USE, DATA, OR PROFITS; OR BUSINESS INTERRUPTION) HOWEVER CAUSED AND ON ANY THEORY OF LIABILITY, WHETHER IN CONTRACT, STRICT LIABILITY, OR TORT (INCLUDING NEGLIGENCE OR OTHERWISE) ARISING IN ANY WAY OUT OF THE USE OF THIS SOFTWARE, EVEN IF ADVISED OF THE POSSIBILITY OF SUCH DAMAGE.

### **Unicode: 5.1.0**

COPYRIGHT AND PERMISSION NOTICE

Copyright c 1991-2013 Unicode, Inc. All rights reserved. Distributed under the Terms of Use in <http://www.unicode.org/copyright.html>.

Permission is hereby granted, free of charge, to any person obtaining a copy of the Unicode data files and any associated documentation (the "Data Files") or Unicode software and any associated documentation (the "Software") to deal in the Data Files or Software without restriction, including without limitation the rights to use, copy, modify, merge, publish, distribute, and/or sell copies of the Data Files or Software, and to permit persons to whom the Data Files or Software are furnished to do so, provided that (a)

the above copyright notice(s) and this permission notice appear with all copies of the Data Files or Software, (b) both the above copyright notice(s) and this permission notice appear in associated documentation, and (c) there is clear notice in each modified Data File or in the Software as well as in the documentation associated with the Data File(s) or Software that the data or software has been modified.



THE DATA FILES AND SOFTWARE ARE PROVIDED "AS IS", WITHOUT WARRANTY OF ANY KIND, EXPRESS OR IMPLIED, INCLUDING BUT NOT LIMITED TO THE WARRANTIES OF MERCHANTABILITY, FITNESS FOR A PARTICULAR PURPOSE AND NONINFRINGEMENT OF THIRD PARTY RIGHTS. IN NO EVENT SHALL THE COPYRIGHT HOLDER OR HOLDERS INCLUDED IN THIS NOTICE BE LIABLE FOR ANY CLAIM, OR ANY SPECIAL INDIRECT OR CONSEQUENTIAL DAMAGES, OR ANY DAMAGES WHATSOEVER RESULTING FROM LOSS OF USE, DATA OR PROFITS, WHETHER IN AN ACTION OF CONTRACT, NEGLIGENCE OR OTHER TORTIOUS ACTION, ARISING OUT OF OR IN CONNECTION WITH THE USE OR PERFORMANCE OF THE DATA FILES OR SOFTWARE.

Except as contained in this notice, the name of a copyright holder shall not be used in advertising or otherwise to promote the sale, use or other



◀◀ dealings in these Data Files or Software without prior written authorization of the copyright holder.

**Atitikties deklaracija**

 <p><b>MITSUBISHI ELECTRIC</b> 三菱電機株式会社</p>	<p><b>MITSUBISHI ELECTRIC CORPORATION</b> SANDA WORKS</p> <p>2-3-33, Minwa, Sanda-city, Hyogo, 669-1513, Japan Tel: 078-822-1111 Fax: 078-822-1100</p>
<p><b>DECLARATION OF CONFORMITY</b> <b>For</b></p>	
	<p>Product: Audio Navigation Unit Model: NR-0V</p>
<p>Supplied by Mitsubishi Electric Corporation Sanda Works 2-3-33, Minwa, Sanda-city, Hyogo, 669-1513, Japan</p>	<p>Technical File-hold by Mitsubishi Electric Corporation Sanda Works 2-3-33, Minwa, Sanda-city, Hyogo, 669-1513, Japan</p>
<p><b>RATTE Directive (Safety)</b></p>	<p><b>Standard used for comply</b> EN 60950-1:2006 + Amd.1: 2009 + Amd.1: 2010 + Amd.2: 2011 + Amd.2: 2013 EN 62479: 2011</p>
<p><b>RF Directive (EMC)</b></p>	<p>EN 301 488-1 V2.1.1: 2017-03 EN 301 488-17 V3.3.1: 2017-02</p>
<p><b>RF Directive (Spectrum)</b></p>	<p>EN 300 328 V2.2.1: 2016-11 EN 303 345 V1.1.7: 2017-03(Final Draft)</p>
<p><b>Means of Conformity</b> We declare under our sole responsibility that the Product(s) is conformity with the essential requirements and other relevant requirements of the Radio Equipment (RE) Directive (2014/53/EU).</p>	
<p>Date of issue: May 30, 2017</p>	
<p>Signature of Responsible Person:</p>	 <hr/> <p>Hirotsugu Mizuno Senior Manager Design B Orc Multimedian Manufacturing-A Dept. MITSUBISHI ELECTRIC CORPORATION SANDA WORKS Mimato, Hirotsugus@ap.MitsubishiElectric.co.jp</p>



Šalis / regionas	
Brazilija:	<div data-bbox="228 208 373 353" data-label="Image"> </div> <p data-bbox="228 374 1449 423">Este equipamento opera em caráter secundário isto e, não tem direito a proteção contra interferência prejudicial, mesmo tipo, e não pode causar interferência a sistemas operando em caráter primário.</p> <p data-bbox="228 437 580 460">Para consultas, visite: <a href="http://www.anatel.gov.br">www.anatel.gov.br</a></p>
EU:	<div data-bbox="228 482 306 557" data-label="Image"> </div> <p data-bbox="228 575 1200 598">Gamintojas: Mitsubishi Electric Corporation Sanda Works 2-3-33, Miwa, Sanda-city. Hyogo, 669-1513, Japan</p> <p data-bbox="228 613 1375 663">„Mitsubishi Electric Corporation“ deklaruoja, kad šio tipo radijo ryšio įranga [Garso sistemos ir navigacijos blokas] atitinka direktyvą 2014/53/ES.</p> <p data-bbox="228 677 703 700">Papildomos informacijos rasite <a href="http://support.volvocars.com">support.volvocars.com</a>.</p>
Jungtiniai Arabų Emyratai:	<div data-bbox="228 720 373 865" data-label="Image"> </div>



Šalis / regionas	
Kazachstanas:	 <p>Modelio pavadinimas: NR OV Gamintojas: Mitsubishi Electric Corporation Eksportuojanti šalis: Japonija</p>

Šalis / regionas	
Kinija:	<p>1.</p> <ul style="list-style-type: none"> <li>■ 使用频率: 2.4 - 2.4835 GHz</li> <li>■ 等效全向辐射功率(EIRP): 天线增益&lt;10dBi 时: <math>\leq 100</math> mW 或 <math>\leq 20</math> dBm ①</li> <li>■ 最大功率谱密度: 天线增益&lt;10dBi 时: <math>\leq 20</math> dBm / MHz (EIRP) ①</li> <li>■ 载频容限: 20 ppm</li> <li>■ 带外发射功率(在 2.4-2.4835GHz 频段以外) <math>\leq -80</math> dBm / Hz (EIRP)</li> <li>■ 杂散发射(辐射)功率(对应载波<math>\pm 2.5</math> 倍信道带宽以外): <ul style="list-style-type: none"> <li>• <math>\leq -36</math> dBm / 100 kHz (30 - 1000 MHz)</li> <li>• <math>\leq -33</math> dBm / 100 kHz (2.4 - 2.4835 GHz)</li> <li>• <math>\leq -40</math> dBm / 1 MHz (3.4 - 3.53 GHz)</li> <li>• <math>\leq -40</math> dBm / 1 MHz (5.725 - 5.85 GHz)</li> <li>• <math>\leq -30</math> dBm / 1 MHz (其它 1 - 12.75 GHz)</li> </ul> </li> </ul> <p>2. 不得擅自更改发射频率、加大发射功率(包括额外加装射频功率放大器), 不得擅自外接天线或改用其它发射天线;</p> <p>3. 使用时不得对各种合法的无线电通信业务产生有害干扰; 一旦发现有害干扰现象时, 应立即停止使用, 并采取措施消除干扰后方可继续使用;</p> <p>4. 使用微功率无线电设备, 必须忍受各种无线电业务的干扰或工业、科学及医疗应用设备的辐射干扰;</p> <p>5. 不得在飞机和机场附近使用。</p>



Šalis / regionas	
Korėja:	<p>B 급 기기 (가정용 방송통신기자재)</p> <p>이 기기는 가정용(B 급) 전자파적합기기로서 주로 가정에서 사용하는 것을 목적으로 하며, 모든 지역에서 사용할 수 있습니다.</p> <p>해당 무선설비는 전파혼신 가능성이 있으므로 인명안전과 관련된 서비스는 할 수 없습니다.</p>
Malaizija	<div data-bbox="228 400 373 548" style="border: 1px solid black; padding: 5px; text-align: center;">  </div> <p>This device has been certified under the Communications &amp; Multimedia Act of 1998, Communications and Multimedia (Technical Standards) Regulations 2000. To retrieve your device's serial number, please visit (<a href="http://support.volvocars.com">support.volvocars.com</a>) and search for "SIRIM Label Verification".</p> <p>Device category: Navigation equipment for vehicle (Bluetooth)</p> <p>Model: NR-0V</p> <p>Type Approval No.: RBAY/18A/1015S(15-4067)</p>

Šalis / regionas	
Meksika:	
Taivanas:	<p>低功率電波輻射性電機管理辦法</p> <p>第十二條</p> <p>經型式認證合格之低功率射頻電機，非經許可，公司、商號或使用者均不得擅自變更頻率、加大功率或變更原設計之特性及功能。</p> <p>第十四條</p> <p>低功率射頻電機之使用不得影響飛航安全及干擾合法通信；經發現有干擾現象時，應立時停用，改善至無干擾時方得繼續使用。前項合法通信，指依電信法規定作業之無線電通信。低功率射頻電機須忍受合法通信或工業、科學及醫療用電波輻射性電機設備之干擾。</p>

### Susijusi informacija

- Garsas, medija ir internetas (p. 482)
- Prie interneto prijungtas automobilis\* (p. 518)
- Medijos leistuvai (p. 493)
- Gracenote® (p. 497)
- „Sensus“ – interneto ryšys ir pramogos (p. 32)



RATAI IR PADANGOS

## Padangos

Be viso kito padangų funkcijos yra vežti krovinį, užtikrinti sukibimą su kelio paviršiumi, slopinti vibraciją ir saugoti ratą nuo dėvėjimosi.

Automobilio vairavimo charakteristikos labai priklauso nuo padangų. Automobilio važdavimui įtaką daro padangų tipas, matmenys, slėgis ir greičio indeksas.

Ant automobilio sumontuotų padangų informacija nurodyta lipduke, priklijuotame ant vairuotojo pusės durielių statramsčio (tarp priekinių ir galinių durielių).

### **⚠️ ISPĖJIMAS**

Dėl pažeistos padangos galima prarasti automobilio kontrolę.

## Rekomenduojamos padangos

Ant pristatyto automobilio būna sumontuotos „Volvo“ originalios padangos, kurių šonuose pateiktas ženklas VOL<sup>1</sup>. Šios padangos kruopščiai parinktos konkrečiam automobiliui. Keičiant padangas svarbu, kad naujos padangos taip pat turėtų šią žymą: taip bus palaikomos tinkamos automobilio valdymo savybės, važdavimo komfortas ir degalų sąnaudos.

<sup>1</sup> Galimi tam tikri padangų matmenų nuokrypiai.

## Naujos padangos

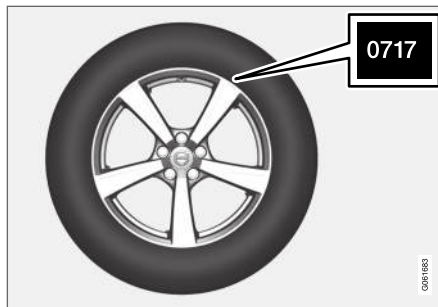

Laikui bėgant, padangos susidėvi. Po keleto metų eksploatacavimo, padangos pradeda kietėti. Tuo pačiu palaipsniui suprastėja ir jų atsparumas trinčiai bei kitos savybės. Todėl visada pirkite kuo naujesnes padangas, kai jas keičiate. Tai ypač svarbu žieminėms padangoms. Paskutiniai keturi skaitmenys reiškia pagaminimo savaitę ir metus. Tai padangos DOT žymuo („Department of Transportation“), kuris nurodomas keturiais skaitmenimis, pvz., 0717. Tokiu atveju padanga būna pagaminta 2017 m. 7 savaitę.

## Padangos amžius

Visos senesnės nei 6 metų padangos turėtų būti patikrintos specialistų, net jei jos atrodo nepažeistos. Padangos sensta ir yra, net jei jos niekada nenaudojamos arba labai retai naudojamos. Tai gali daryti neigiamą įtaką padangų savybėms. Tai

taikoma visoms padangoms, kurios yra padedamos saugoti. Jei padangos yra praradę spalvą ar sutrūkinėję, tai pagrindiniai išoriškai pastebimi padangų netinkamumo naudoti ženklai.

## Padangų ekonomija

- Palaikykite tinkamą slėgį padangose.
- Venkite staigiai greitėti, smarkiai stabdyti ir stenkitės, kad padangos necyptų.
- Didėjant greičiui, padangos dėvisi sparčiau.
- Labai svarbus yra tinkamas ratų suvedimas.
- Nesubalansuoti ratai mažina padangų ekonomiją ir važdavimo komfortą.
- Padangos turi suktils ta pačia kryptimi per visą eksploataciją.
- Keičiant padangas, geriausio protektoriaus padangos turi būti montuojamos ant galinių ratų, kad sumažėtų pavojus galinei automobilio daliai išslysti smarkaus stabdymo metu.
- Pervaziavus per bordiūrą ar gilią duobę, galima negrįžtamai pažeisti padangą ir (arba) ratlankį.

## Padangų sukeitimas

Automobilio padangų sukeisti vietomis neprivaloma. Jūsų padangų dėvėjimosi ir dilimo spartą apsprendžia važdavimo stilius, slėgis padangose, klimatas ir kelio būklė. Tinkamai parinkus padangos slėgį, ji tolygiau dėvisi.



Priekinius ir galinius ratus reikėtų sukeisti vietomis, kad neatsirastų padangų protektoriaus gylio skirtumų ir visos padangos diltų vienodai. Tinka keisti pirmą kartą nuvažiavus maždaug 5 000 km (apie 3 100 myl.) ir po to – kas 10 000 km (apie 6 200 myl.).

Jei nesate tikri dėl protektoriaus rašto gylio, „Volvo“ rekomenduoja kreiptis į įgaliotąjį „Volvo“ autoservisą, kad jame gylis būtų patikrintas. Jei padangos susidėvėjo labai netolygiai (> 1 mm protektoriaus gylio skirtumas), ant galinės ašies reikia visada montuoti mažiausiai susidėvėjusias padangas. Priekio slydimą paprastai koreguoti lengviau nei galo, automobilis pirmuoju atveju toliau važiuoja tiesia linija; antruoju atveju, galinei daliai išslydus į kurią nors pusę, galima visiškai prarasti automobilio kontrolę. Todėl yra labai svarbu, kad galiniai ratai neprarastų sukibimo anksčiau nei priekiniai.

### Ratų ir padangų sandėliavimas

Ratų komplektai (padangos, sumontuotos ant ratlankių) turi būti sandėliuojami pakabinti arba paguldyti ant šono.

Padangos turi būti sandėliuojamos paguldytos ant šono arba stačios, tačiau jų negalima kabinti.

### ! SVARBU

Padangas reikia sandėliuoti vėsioje, sausoje ir tamsioje vietoje. Jų negalima laikyti šalia tirpiklių, benzino, alyvos ir pan.

### ⚠️ ĮSPĖJIMAS

- Jūsų „Volvo“ automobilio ratlankių ir padangų dydis nurodytas siekiant atitikties griežtiems stabilumo ir vairavimo charakteristikų reikalavimams. Dėl nepatvirtintų ratlankių ir padangų dydžių derinių gali nukentėti automobilio stabilumas ir vairavimo charakteristikos.
- Naujo automobilio garantija netaikoma jokiai žalai, atsiradusiai dėl nepatvirtintų ratlankių ir padangų dydžių derinių montavimo. „Volvo“ nepriima jokios atsakomybės už žūtis, susižalojimus bei žalą, kurią gali sukelti toks montavimas.

### Susijusi informacija

- Slėgio padangose patikra (p. 542)
- Padangų sukimosi kryptis (p. 541)
- Padangų protektoriaus susidėvėjimo indikatoriai (p. 542)
- Slėgio padangose stebėjimo sistema\* (p. 545)
- Avarinio pradurtos padangos remonto rinkinys (p. 558)

- Padangos dydžio žymuo (p. 540)
- Patvirtinti ratų ir padangų dydžiai (p. 658)
- Pakrovimo rekomendacijos (p. 573)

## Padangos dydžio žymuo

Padangų matmenų, apkrovos indekso ir greičio klasės žymenys.

Viso automobilio patvirtinimas apima tam tikrus ratlankių ir padangų derinius.

## Padangų matmenys

Visos padangos turi matmenų žymenį, pvz., 255/40 R19 100 W.

255	Padangos plotis (mm)
40	Santykis tarp padangos sienelės aukščio ir padangos pločio (%)
R	Radialinė padanga
19	Ratlankio skersmuo coliais
100	Maksimalios leistinos padangų apkrovos kodai ir padangų apkrovos indeksas (LI)
W	Maksimalaus leistino greičio rodiklis (SS) (šiuo atveju tai yra 270 km/h (168 myl./val.))

## Apkrovos indeksas

Kiekviena padanga pasižymi tam tikromis apkrovos charakteristikomis, kurios vadinamos apkrovos indeksu (LI). Reikiamą padangų apkrovos pajėgumą apibrėžia automobilio svoris.

## Greičio rodiklis

Kiekviena padanga gali atlaikyti tam tikrą maksimalų greitį. Padangų greičio rodiklis SS („Speed Symbol“) turi būti bent jau ne mažesnis nei automobilio maksimalus greitis. Toliau pateiktoje lentelėje rasite kiekvieno greičio rodiklio maksimalų leistiną greitį (SS). Vienintelė šių taisyklių išimtis yra žieminės padangos<sup>2</sup>, kai gali būti naudojamas mažesnis greičio indeksas. Jeigu pasirenkama tokia padanga, automobiliu negalima važiuoti greičiau, negu nurodo padangos greičio rodiklis. Pavyzdžiui, automobiliai su Q rodiklio padangomis privalo važiuoti ne didesniais, kaip 160 km/h (100 myl./val.) greičiais. Kelio sąlygos ir galiojančios kelių eismo taisyklės apibrėžia, kaip greitai gali važiuoti automobilis, o ne padangų greičio rodiklį.

 <b>PASTABA</b>
Maksimalus leidžiamas greitis nurodytas lentelėje.

Q	160 km/h (100 myl./val.) (naudojama tik su žieminėmis padangomis)
T	190 km/h (118 myl./val.)
H	210 km/h (130 myl./val.)
V	240 km/h (149 myl./val.)

W	270 km/h (168 myl./val.)
Y	300 km/h (186 myl./val.)

## ĮSPĖJIMAS

Mažiausias leistinas padangų apkrovos indeksas (LI) ir greičio rodiklis (SS), numatyti kiekvienam atitinkamam variklio variantui, pateikti spausdinto automobilio savininko vadovo specifikacijose. Jei bus naudojamos per mažo apkrovos indekso arba greičio rodiklio padangos, jos gali perkaisti ir būti apgadintos.

## Susijusi informacija

- Padangos (p. 538)
- Ratlankio dydžio žymuo (p. 541)
- Patvirtinti ratų ir padangų dydžiai (p. 658)
- Mažiausias leistinas padangų apkrovos indeksas ir greičio rodiklis (p. 659)

<sup>2</sup> Su metaliniais dygliais ir be jų.

## Ratlankio dydžio žymuo

Ratų ir ratlankių matmenys parengti pagal toliau esančioje lentelėje išdėstytus pavyzdžius.

Viso automobilio patvirtinimas apima tam tikrus ratlankių ir padangų derinius.

Visų ratlankių matmenys yra pažymėti, pvz., 8,5x19x47,5.

8,5	Ratlankio plotis coliais
J	Ratlankio krašto profilis
19	Ratlankio skersmuo coliais
47,5	Poslinkis milimetrais (atstumas nuo rato centro iki rato kontakto su stebule paviršiaus)

## Susijusi informacija

- Padangos (p. 538)
- Padangos dydžio žymuo (p. 540)
- Patvirtinti ratų ir padangų dydžiai (p. 658)

## Padangų sukimosi kryptis

Ant radialinių padangų, kurių protektoriaus raštas pritaikytas sukčiai tik į vieną pusę, yra rodyklė, rodanti į kurią pusę padanga turi sukčtis.

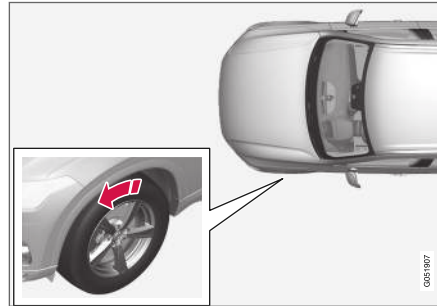

Rodyklė rodo padangos sukimosi kryptį.

- Tokios padangos turi sukčtis į tą pačią pusę visą jų eksploataavimo laiką.
- Padangas galima keisti vietomis, tik keičiant priekinę su galine toje pačioje pusėje, tačiau niekada negalima sukeisti padangų iš kairės į dešinę ir atvirkščiai.
- Neteisingai sumontavus padangas, labai suprastėja automobilio stabdymo charakteristikos ir padangų pajėgumas išstumti lietaus vandenį bei purvą.
- Padangos, kurių protektoriaus gylis yra didžiausias, turi būti montuojamos gale (sumažėja slydimo tikimybė).

## **i** PASTABA

Įsitinkinkite, kad abi ratų poros yra to paties tipo ir dydžio bei markės.

## Susijusi informacija

- Padangos (p. 538)

## Padangų protektoriaus susidėvėjimo indikatoriai

Protektoriaus susidėvėjimo indikatoriai parodo padangos protektoriaus gylį.

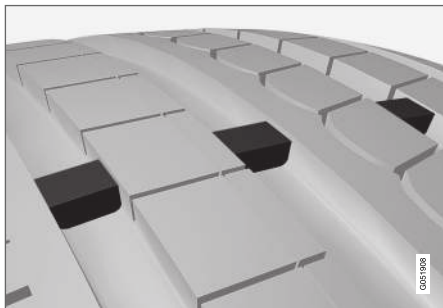

Protektoriaus nusidėvėjimo indikatorius yra siaura pakilusi žyma, esanti skersai padangos protektoriaus rašto išilginių griovelių. Ant padangos šono įspaustos raidės TWI („Tread Wear Indicator“). Jei protektoriaus gylis sumažėja iki 1,6 mm (1/16 col.), protektoriaus ir jo nusidėvėjimo žymos aukštis būna viename lygyje. Pakeiskite padangas kaip įmanoma greičiau. Atminkite, kad padangos su sekliu protektoriumi labai prastai sukimba su keliu danga, kai lyja arba sniega.

### Susijusi informacija

- Padangos (p. 538)

## Slėgio padangose patikra

Tinkamai parinkus slėgį padangose, didėja vairavimo stabilumas, taupomi degalai ir ilginama padangų eksploatacija.

Slėgis padangose laikui bėgant mažėja. Tai – natūralus reiškinys. Be to, slėgis padangose priklauso nuo aplinkos temperatūros. Jei važiuojama kai slėgis padangose yra per mažas, padangos gali perkaisti ir būti sugadintos. Slėgis padangose turi įtakos važiavimo komfortui, triukšmui ir važiavimo savybėms.

Slėgį padangose tikrinkite kiekvieną mėnesį. Naudokite šaltoms padangoms rekomenduojamą slėgį padangose, kad padangas eksploatuotumėte optimaliai ir jos optimaliai dėvėtusi. Jei slėgis padangose bus per žemas arba per aukštas, padangos gali dėvėtis netolygiai.

### ⚠️ ĮSPĖJIMAS

- Per žemas slėgis padangose – dažniausias jų pažeidimų priežastis. Dėl to padangose gali atsirasti rimtų įtrūkimų, gali atsilaisvinti kordas arba padanga gali sprogti. Pastaruoju atveju važiuojant galima netikėtai prarasti automobilio kontrolę; taip padidėja susižalojimo pavojus.
- Per mažai pripūtus padangas, mažėja automobilio kraulumas.

## Šaltos padangos

Slėgi padangose reikia tikrinti, kai padangos šaltos. Padangos laikomos šaltomis, kai jų temperatūra atitinka aplinkos oro temperatūrą. Ši temperatūra paprastai pasiekama, kai automobilis pastovi bent 3 valandas.

Pavažiavus maždaug 1,6 km (1 myl.), šios padangos laikomos šiltomis. Jei padangoms pripūsti reikia pavažiuoti toliau nei šį atstumą, pirmiausia patikrinkite ir užregistruokite slėgį padangose ir pripūskite iki tinkamo slėgio, kai atvažiuosite prie pompas.

Kintant lauko temperatūrai, kartu keičiasi ir slėgis padangose. Temperatūrai sumažėjus 10 laipsnių, slėgis padangose nukrenta 1 psi (7 kPa). Reguliariai tikrinkite slėgį padangose ir pripūskite jas iki tinkamo slėgio, nurodyto automobilio padangų informaciniame lipduke arba sertifikavimo užklipoje.

Jei tikrinatė slėgį šiltose padangose, oro neišleiskite. Važiuojant įšilusių padangų slėgis viršija rekomenduojamą šaltų padangų slėgį, tai normalu. Šilta padanga, kurios slėgis yra lygus arba nesiekia rekomenduojamo šaltos padangos slėgio, gali būti pripūsta gerokai per mažai.

### Susijusi informacija

- Slėgio padangose nustatymas (p. 543)
- Rekomenduojamas padangų slėgis (p. 544)

- Slėgio padangose stebėjimo sistema\* (p. 545)
- Padangos (p. 538)

### Slėgio padangose nustatymas

Slėgis padangose laikui bėgant mažėja. Tai – natūralus reiškinys. Siekiant palaikyti rekomenduojamą slėgį padangose, šias retkarčiais gali reikėti pripūsti.

Naudokite šaltoms padangoms rekomenduojamą slėgį padangose, kad padangas eksploatuotumėte optimaliai ir jos optimaliai dėvėtusi.

#### **i PASTABA**

Kad slėgį įvertintumėte tinkamai, jį tikrinkite, kai padangos šaltos. „Šaltomis“ padangomis laikomos tokios, kurių temperatūra atitinka aplinkos temperatūrą (praėjus maždaug 3 valandoms nuo automobilio pastatymo). Nuvažiavus kelis kilometrus, padangos išyla ir jų slėgis padidėja.

1. Nuimkite vienos padangos vožtuvo dangtelį ir tvirtai įspauskite padangos manometrą į vožtuvą.
2. Pripūskite padangas iki reikiamo slėgio: žr. lipduką ant vairuotojo durelių statramsčio, kuriame nurodytas rekomenduojamas slėgis gamyklinėse padangose.

3. Užsukite ventilio gaubtelį.

#### **i PASTABA**

- Pripūtę padangą, būtina vėl užsukite apsaugos nuo dulkių dangtelį, kad vožtuvo nepažeistų žvyras, purvas ir pan.
- Naudokite tik plastmasinius apsaugos nuo dulkių dangtelius. Metaliniai apsaugos nuo dulkių dangteliai gali surūdyti ir juos gali būti sunku atsukti.

4. Apžiūrėkite padangas, ar nėra įstrigusių vinių bei kitų objektų, kurie pradūrė padangą ir dėl to išteka oras.
5. Patikrinkite šonines sienes, ar nėra ertmių, įpjovų, pūslių ar kitų deformacijų.
6. Pakartokite šią procedūrą su visomis padangomis, įskaitant atsarginį ratą\*.

#### **i PASTABA**

Jei pripūtėte per daug, išleiskite orą, įspausdami metalinį kaištį į vožtuvo centrą. Tada vėl patikrinkite slėgį padangų manometru.

Kai kurioms atsarginėms padangoms reikalingas aukštesnis slėgis nei kitoms. Pasitikrinkite slėgio padangose lentelėje arba padangų slėgio užklijoje.



#### ◀◀ **Susijusi informacija**

- Rekomenduojamas padangų slėgis (p. 544)
- Slėgio padangose patikra (p. 542)
- Padangų pripūtimas pradurtos padangos avarinio remonto rinkinio kompresoriumi (p. 563)
- Aprobuotas slėgis padangose (p. 661)

#### **Rekomenduojamas padangų slėgis**

Ant vairuotojo durelių statramsčio (tarp kėbulo rėmo ir galinių durelių) esančiame lipduke nurodytas slėgis padangose, kuris turėtų būti pasirinktas atsižvelgiant į automobilio apkrovą ir greitį.



Šiame lipduke nurodyti automobilio gamyklinių padangų žymenys, apkrovos apribojimai ir slėgis padangose.

#### **Geresnė degalų ekonomija su ECO slėgiu**

Kai apkrova nedidelė (iki 3 žmonių) ir greitis nesiekia 160 km/h (100 myl./val.), siekiant optimalios degalų ekonomijos galima pasirinkti slėgi ECO. Vis dėlto, pageidaujant optimalaus triukšmingumo ir kelionės komforto, rekomenduojamas žemesnis komfortiškas slėgis.

#### **Susijusi informacija**

- Slėgio padangose patikra (p. 542)
- Aprobuotas slėgis padangose (p. 661)

## Slėgio padangose stebėjimo sistema\*

Slėgio padangose stebėjimo sistema<sup>3</sup> vairuotojo ekrane duoda įspėjimą su indikatoriaus ženklu, jei slėgis vienoje ar keliose automobilio padangose tampa pernelyg žemas.

Ženklas	Paaškinimas
	<p>Ženklas įsijungia informuodamas apie žemą slėgį padangoje.</p> <p>Nutikus sistemos trikdžiai, slėgio padangose įspėjimo ženklas mirksi maždaug vieną minutę ir po to lieka šviesti.</p>

### Sistemos aprašas

Slėgio padangose stebėjimo sistema per ABS sistemą matuoja atskirų ratų sukimosi greičio skirtumus ir nustato, ar tinkamas slėgis padangose. Jei slėgis padangoje per žemas, padangos skersmuo pasikeičia. Kartu pakinta ir jos sukimosi greitis. Lygindama padangas tarpusavyje, sistema gali nustatyti, ar kurioje nors padangoje (-se) slėgis per žemas.

### Bendroji informacija apie padangų stebėjimo sistemą

Toliau pateikiamoje informacijoje padangų stebėjimo sistema bendrai vadinama TPMS.

Kiekvieną padangą, įskaitant atsarginio rato\*, reikėtų patikrinti kartą per mėnesį. Tikrinant padangą turėtų būti šalta, o joje esantis slėgis – kaip rekomenduota automobilio gamintojo slėgio padangoje etiketėje arba slėgio padangose lenteleje. Jei ant automobilio sumontuotos kitokio dydžio padangos nei rekomenduoja gamintojas, sužinokite, koks tinkamas oro slėgis jose.

Kaip papildoma saugos savybė automobilyje sumontuota slėgio padangose stebėjimo sistema (TPMS), kuri parodo, kada slėgis vienoje ar daugiau padangų yra per žemas. Kai uždegamas žemo slėgio indikatoriaus ženklas, kaip galima greičiau sustokite ir patikrinkite padangas bei pripūskite iki reikiamo slėgio.

Važiuojant, kai padangose per žemas slėgis, jos gali perkaisti ir prakiurti. Dėl žemo slėgio padangose papildomai didėja degalų sąnaudos, trumpėja padangų eksploatacija, be to, gali suprastėti automobilio valdymo ir stabdymo savybės. Atminkite, kad TPMS nepakeičia įprastinės padangų techninės priežiūros. Vairuotojas privalo užtikrinti, kad padangose būtų palaikomas tinkamas slėgis, net jei nepasiekta per žemo slėgio padangose riba ir todėl neįsijungia indikatoriaus simbolis.

Automobilyje papildomai sumontuotas sistemos TPMS trikties indikatorius, kuriuo parodoma, kad sistema neveikia tinkamai. Sistemos TPMS trikties indikatorius sujungtas su žemo slėgio padangose ženklu. Sistemai nustačius gedimą, ženklas

vairuotojo ekrane mirksti apie vieną minutę, tada pradeda nuolatos degti. Ši procedūra kartojama užvedus automobilį, kol gedimas pašalinamas. Šviečiant ženkliui, gali būti paveikta sistemos galimybė nustatyti arba įspėti, kad padangose žemas slėgis.

Sistemos TPMS triktis gali įvykti dėl kelių priežasčių, pvz., sumontavus atsarginį ratą, pakeitus padangas arba ratus: dėl to TPMS gali imti veikti netinkamai.

Pakeitę vieną ar daugiau padangų, visada patikrinkite TPMS ženklą, kad įsitikintumėte, jog nauja padanga arba ratas tinkamai veikia su TPMS.

### Pranešimai prietaisų skydelyje

Jei slėgis padangoje per žemas, vairuotojo ekrane įsijungia žemo slėgio padangose indikatoriaus ženklas ir pasirodo pranešimas. Patikrinkite padangų slėgį per **Automobilio būseną** programą centriniame ekrane.

- **Žemas slėgis padang.** Patikrinkite padangas, pripūtę sukalibruokite
- **Slėgio padangose sist. laikinai nepasiekiamas**
- **Slėgio padangose sist. Reikalinga tech. patikra**

<sup>3</sup> Indirect Tyre Pressure Monitoring System (ITPMS)

#### « Būtina atminti

- Pakeitus ratą arba paregulavus padangų slėgi, naują slėgį visada įrašykite į sistemą.
- Jeigu uždėsite kitokio, negu buvo sumontuotos gamykloje, dydžio padangas, sistemą reikės nustatyti iš naujo įrašant šioms padangoms naują slėgį, kad būtų išvengta klaidingų įspėjimų.
- Jei naudojamas atsarginis ratas\*, galbūt slėgio padangose stebėjimo sistema neveikia tinkamai dėl skirtumų tarp ratų.
- Sistema nepakeičia poreikio reguliariai tikrinti padangas ir vykdyti jų techninę priežiūrą.
- Slėgio padangose stebėjimo sistemos išjungti negalima.

#### ĮSPĖJIMAS

- Jei slėgis padangoje bus netinkamas, ji gali sprogti ir vairuotojas gali prarasti automobilio kontrolę.
- Sistema negali iš anksto perspėti apie artėjantį padangos sproginimą.

#### Susijusi informacija

- Rekomenduojamas padangų slėgis (p. 544)
- Slėgio padangose būseną centriniame ekrane\* (p. 548)
- Veiksmai pasirodžius įspėjimui dėl žemo slėgio padangose (p. 549)

- Naujo padangų slėgio įrašymas į stebėsenos sistemą\* (p. 546)

#### Naujo padangų slėgio įrašymas į stebėsenos sistemą\*

Kad slėgio padangose stebėsenos sistema<sup>4</sup> veiktų tinkamai, būtina įrašyti slėgio padangose atskaitos vertę. Tai būtina padaryti kiekvieną kartą pakeitus padangas arba pakeitus naudojamą padangų slėgį, kad sistema galėtų tinkamai įspėti apie per žemą slėgį padangose.

Pavyzdžiui, važiuojant su didele apkrova arba dideliu greičiu, viršijančiu 160 km/h (100 myl./val.), slėgis padangoje turi būti nustatytas laikantis „Volvo“ rekomenduojamųjų slėgio padangose verčių. Po to sistema paleidžiama iš naujo įrašant naują padangų slėgį.

Atlikite šią procedūrą, kad į sistemą įrašytumėte naują padangų slėgį, kuris bus kaip atskaitos vertė:

1. Išjunkite automobilį.
2. Pripūskite padangas iki reikiamo slėgio: žr. lipduką ant vairuotojo durelių statramsčio, kuriame nurodytas rekomenduojamas slėgis gamyklinėse padangose.
3. Užveskite variklį.



4. Programėlių rodyne atverkite programėlę **Automobilio būseną**.

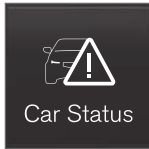

5. Spauskite **TPMS**.



### **PASTABA**

Kad būtų įmanoma pasirinkti „**Kalibruoti**“ mygtuką, automobilis turi stovėti.

6. Spauskite **Kalibruoti**.
7. Bakstelėkite **OK** patvirtinimui, kad buvo patikrintas ir tinkamai nustatytas slėgis visose keturiose padangose.

8. Važiokite automobiliu, kol bus įrašytas naujas padangų slėgis.

Naujasis padangų slėgis įrašomas, kai automobilio greitis viršija 35 km/h (22 myl./val).

Jeigu automobilio degimas išjungiamas iki įsirašant naujam padangų slėgiui, tada šią procedūrą reikia atlikti iš naujo. Kad užtikrintumėte, jog naujasis padangų slėgis būtų tinkamai įrašytas, leiskite, kad įrašymo procesas pasibaigtų tame pačiame važiavimo cikle.

- > Įrašymui nepavykus, pasirodo pranešimas: **Slėgio įrašyti nepavyko. Bandykite dar kartą.**

### **ĮSPĖJIMAS**

Išmetamosiose dujose yra anglies monoksido, kuris yra bespalvis ir bekvapis, tačiau itin nuodingas. Todėl naujo padangų slėgio įrašymo procedūrą visada reikia atlikinėti lauke arba autoservise su išmetamųjų dujų ištraukimu.

### **Susijusi informacija**

- Rekomenduojamas padangų slėgis (p. 544)
- Slėgio padangose nustatymas (p. 543)
- Slėgio padangose būseną centriniame ekrane\* (p. 548)
- Veiksmams pasirodžius įspėjimui dėl žemo slėgio padangose (p. 549)

- Slėgio padangose stebėjimo sistema\* (p. 545)

<sup>4</sup> Indirect Tyre Pressure Monitoring System (ITPMS)

## Slėgio padangose būseną centriniam ekrane\*

Naudojantis slėgio padangose stebėjimo sistema<sup>5</sup>, slėgio padangose būseną galima stebėti centriniam ekrane.

### Būsenos patikra

Sistemai aktyvuoti gali reikėti kelias minutes pavažiuoti didesniu kaip 35 km/h (22 myl./val.) greičiu.

1. Programėlių rodinyje atverkite programėlę **Automobilio būseną**.

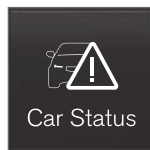

2. Palieskite **TPMS**, kad parodytumėte padangų būseną.



### Rodoma būseną



Iliustracija yra scheminio pobūdžio. Išdėstymas gali kisti priklausomai nuo automobilio modelio arba atnaujintos programinės įrangos.

Žemiau yra keli pavyzdžiai pranešimų, kurie gali būti rodomi ryšium su padangų slėgio būseną, o taip pat jų reikšmės.

Centrinis ekranas: <b>Patikr. priek. kairę padangą, po pūtimo įrašykite slėgį</b>	Slėgis padangoje perne-lyg žemas. Kaip įmanoma greičiau sustokite patikrinkite ir (arba) pakoreguokite slėgį padangoje ją pripūsdami <sup>A</sup> .
Centrinis ekranas: <b>Pripūtus patikrinkite visas padangas, įrašykite slėgius</b>	Slėgis per žemas dvejose arba daugiau padangų. Kaip įmanoma greičiau sustokite ir patikrinkite ir (arba) pakoreguokite slėgį padangose jas pripūsdami <sup>A</sup> .
Vairuotojo ekranas: <b>Slėgio padangose sist. Laikina nepasiekama</b>	Indikatoriaus ženklas mirksi ir po maždaug 1 minutės ima nuolat šviesti. Sistema šiuo metu nepasiekama, bus greitai aktyvinta.
Vairuotojo ekranas: <b>Slėgio padangose sist. Reikalinga tech. patikra</b>	Indikatoriaus ženklas mirksi ir po maždaug 1 minutės ima nuolat šviesti. Sistema neveikia tinkamai: susisiekite su autoservisu <sup>B</sup> .

<sup>A</sup> Suregulavus padangos slėgį, naują slėgį visada įrašykite į sistemą.

<sup>B</sup> Rekomenduojama susisiekti su įgaliotuju „Volvo“ autoservisu.

<sup>5</sup> Indirect Tyre Pressure Monitoring System (ITPMS)

## Susijusi informacija

- Naujo padangų slėgio įrašymas į stebėsenos sistemą\* (p. 546)
- Veiksmai pasirodžius įspėjimui dėl žemo slėgio padangose (p. 549)
- Slėgio padangose stebėjimo sistema\* (p. 545)
- Automobilio būseną (p. 582)

## Veiksmai pasirodžius įspėjimui dėl žemo slėgio padangose

Kai slėgio padangose stebėjimo sistema<sup>6</sup> įspėja apie pernelyg žemą slėgį padangose, reikia imtis veiksmų.



Jei pasirodo sistemos indikatorius ženklas ir pranešimas **Žemas slėgis padang.**, patikrinkite slėgį padangose ir pašalinkite problemą.

1. Išjunkite automobilį.
2. Manometru patikrinkite slėgį visose keturiose padangose.
3. Pripūskite padangas iki reikiamo slėgio: žr. lipduką ant vairuotojo durelių statramsčio, kuriame nurodytas rekomenduojamas slėgis gamyklinėse padangose.
4. Sureguliuavus padangų slėgį, per centrinį ekraną visada įrašykite į sistemą naują padangų slėgį.

Atminkite, kad indikatorius ženklas neišsijungia, kol nepašalinama per žemo slėgio padangoje problema ir nepradedamas naujo padangos slėgio įrašymas.

### **i** PASTABA

Kad slėgį įvertintumėte tinkamai, jį tikrinkite, kai padangos šaltos. „Šaltomis“ padangomis laikomos tokios, kurių temperatūra atitinka aplinkos temperatūrą (praėjus maždaug 3 valandoms nuo automobilio pastatymo). Nuvažiavus kelis kilometrus, padangos įšyla ir jų slėgis padidėja.

### **i** PASTABA

- Pripūtę padangą, būtinai vėl užsukite apsaugos nuo dulkių dangtelį, kad vožtuvo nepažeistų žvyras, purvas ir pan.
- Naudokite tik plastmasinius apsaugos nuo dulkių dangtelius. Metaliniai apsaugos nuo dulkių dangteliai gali surūdyti ir juos gali būti sunku atsukti.

### **A** ĮSPĖJIMAS

- Jei slėgis padangoje bus netinkamas, ji gali sprogti ir vairuotojas gali prarasti automobilio kontrolę.
- Sistema negali iš anksto perspėti apie artėjantį padangos sproginimą.

<sup>6</sup> Indirect Tyre Pressure Monitoring System (ITPMS)

### ◀◀ **Susijusi informacija**

- Rekomenduojamas padangų slėgis (p. 544)
- Slėgio padangose nustatymas (p. 543)
- Naujo padangų slėgio įrašymas į stebėsenos sistemą\* (p. 546)
- Slėgio padangose būseną centriniame ekrane\* (p. 548)
- Slėgio padangose stebėjimo sistema\* (p. 545)
- Padangų pripūtimas pradurtos padangos avarinio remonto rinkinio kompresoriumi (p. 563)

### **Ratų keitimas**

Automobilio ratus galima pakeisti, pvz., sumontuoti žieminės padangas ar atsarginį ratą. Laikykitės atitinkamų ratų nuėmimo ir montavimo instrukcijų.

### **Padangų dydžio keitimas**

Patikrinkite, ar padangos matmenys aprobuoti montuoti ant automobilio.

Kiekvieną kartą keisdami padangų dydį, kreipkitės į įgaliotąjį „Volvo“ autoservisą, kad jis atnaujintų programinę įrangą. Gali reikėti atsisiųsti programinę įrangą kai keičiate didesnių ir mažesnių matmenų bei vasarines ir žieminės padangas.

### **Susijusi informacija**

- Rato nuėmimas (p. 552)
- Ratų montavimas (p. 554)
- Patvirtinti ratų ir padangų dydžiai (p. 658)
- Įrankinė (p. 550)
- Žieminės padangos (p. 557)
- Atsarginis ratas\* (p. 555)
- Ratų varžtai (p. 551)

### **Įrankinė**

Prereikęs automobilį vilkti, pakeisti ratą ar pan., pravers bagažinėje laikomi įrankiai.

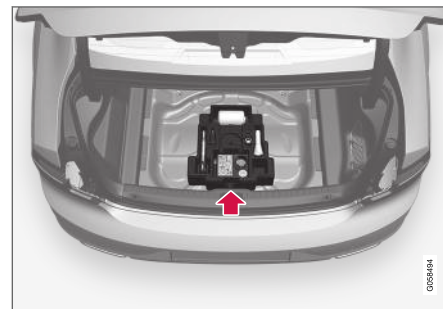

Putplascio bloke, esančiame po bagažinės grindimis, yra automobilio vilkimo kilpa, pradurtos padangos remonto rinkinys, įrankis plastikiniams ratų varžtų dangteliams nuimti ir mova ratų varžtams-slapukams atsukti.

Jeigu automobilyje yra atsarginis ratas\*, yra domkratas ir ratų varžtų raktas.

### **Susijusi informacija**

- Ratų keitimas (p. 550)
- Domkratas\* (p. 551)

## Domkratas\*

Domkratą galima naudoti automobiliui pakelti, pvz., norint pakeisti atsarginį ratą.



### ! SVARBU

- Kai domkratas\* nenaudojamas, jį reikia laikyti atitinkamoje vietoje po bagažinės grindimis.
- Automobilyje esantis domkratas suprojektuotas naudoti tik retkarčiais ir trumpai, pvz., pradurtam ratui pakeisti. Automobiliui kelti galima naudoti tik konkrečiam modeliui pritaikytą kėliklį. Jei automobilį reikia kelti dažniau arba laikyti pakeltą ilgiau nei paprastai pakanka ratui pakeisti, rekomenduojama naudoti autoserviso kėliklį. Tokiu atveju laikykitės su konkrečiu įrenginiu pateiktą eksploatacijos instrukciją.

Kad domkratas tilptų į vietą, jį reikia sulenkti į tinkamą padėtį.

Taikoma automobiliams su **Lygiavimo valdymas\***: Jei automobilyje sumontuota pasirinktinė pneumatinė pakaba, prieš keliant automobilį domkratu ją reikia deaktyvinti.

### Susijusi informacija

- Įrankinė (p. 550)

## Ratų varžtai

Ratų varžtai naudojami ratams prie stabulių tvirtinti.

Naudokite tik „Volvo“ patikrintus ir patvirtintus ratlankius, kurie yra originalūs „Volvo“ priedai.

Patikrinkite ratų varžtų sukimo momentą dinamometrinio veržliarakčiu.

**Netepkite** ratų varžtų sriegių tepalu.

### ! ĮSPĖJIMAS

Praėjus kelioms dienoms po pakeitimo, gali reikėti papildomai priveržti ratų varžtus. Temperatūros skirtumai ir vibracijos gali reikšti, kad jie priveržti netolygiai ar nepakankamai tvirtai.

### ! SVARBU

Ratų varžtai turi būti įveržiami iki 140 Nm. (103 pėdų coliui). Perveržus arba priveržus per silpnai galima sugadinti veržles ir varžtus.

## Saugieji ratų varžtai\*

Po krovinių skyriaus grindimis esančiame putplasčio bloke yra vieta saugiųjų ratų varžtų movai.

### Susijusi informacija

- Rato nuėmimas (p. 552)
- Ratų montavimas (p. 554)

## Rato nuėmimas

Ratų keitimas visada turi būti atliekamas tinkamai. Žemiau pateikiamos rato nuėmimo instrukcijos ir nurodoma, ką svarbu atsiminti.

### ! SVARBU

- Kai domkratas\* nenaudojamas, jį reikia laikyti atitinkamoje vietoje po bagažinės grindimis.
- Automobilyje esantis domkratas suprojektuotas naudoti tik retkarčiais ir trumpai, pvz., pradurtam ratui pakeisti. Automobiliui kelti galima naudoti tik konkrečiam modeliui pritaikytą kėliklį. Jei automobilį reikia kelti dažniau arba laikyti pakeltą ilgiau nei paprastai pakanka ratui pakeisti, rekomenduojama naudoti autoserviso kėliklį. Tokiu atveju laikykitės su konkrečiu įrenginiu pateiktų eksploatacijos instrukcijų.

### ! IŠPĖJIMAS

- Įjunkite stovėjimo stabdį ir nustatykite pavarų perjungiklį į stovėjimo padėtį (P).
- Užblokuokite ant žemės stovinčius ratus medžio kaladėmis arba dideliais akmenimis.
- Patikrinkite, ar nepažeistas keltuvas, ar tinkamai sutepti sriegiai, ir ar nėra prilipę purvo.
- Įsitikinkite, kad domkratas remiasi į tvirtą, lygų ir neslidų pagrindą bei yra nepakreiptas.
- Domkratą reikia tinkamai prijungti prie jam skirtos gembės.
- Nei tarp žemės ir domkrato, nei tarp domkrato ir automobilio kėlimo taško negalima kišti jokių daiktų.
- Automobilį pakėlus keltuvu, visi keleiviai turi išlipti iš automobilio.
- Jei intensyvaus eismo vietoje reikia pakeisti ratą, keleiviai turi stovėti saugioje vietoje.
- Ratams keisti naudokite automobiliui skirtą domkratą. Bet kokiems kitiems darbams atlikti atremkite automobilį į atramas.
- Niekada nelįskite po automobiliu ir nesiekite po juo bet kokia kūno dalimi, kai jį pakeltas ant domkrato.

1. Jei ratą keičiate intensyvaus eismo vietoje, pastatykite trikampį avarinį ženklą ir įjunkite avarinį signalą.
2. Įjunkite stovėjimo stabdį ir perjunkite pavarų svirtį į padėtį **P** arba įjunkite pirmąją pavarą (jei automobilyje sumontuota mechaninė pavarų dėžė).

Taikoma automobiliams su **Lygiavimo valdymas\***: Jei automobilyje įrengta pneumatinė pakaba, prieš keliant automobilį domkratą\* ją reikia išjungti.

3. Iš putplasčio bloko išimkite keltuvą\*, ratų raktą\* ir ratų varžtų plastikinių dangtelių nuėmimo įrankius.



Plastikinių dangtelių nuėmimo nuo ratų varžtų įrankis.

4. Užblokuokite ant žemės likusius ratus iš priekio ir galo. Panaudokite, pvz., sunkias medines kalades arba stambius akmenis.

5. Susukite vilkimo kilpą ir ratų raktą iki pat stabdiklio padėties, kaip nurodyta instrukcijoje.

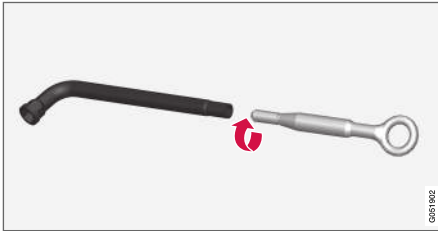

**! SVARBU**  
Vilkimo ašą reikia iki galo įsukti į ratų raktą\*.

6. Specialios paskirties įrankiu nuimkite plastikinius dangtelius nuo ratų varžtų.  
7. Kol automobilis dar stovi ant žemės, ratų raktu / vilkimo kilpa atsukite ratų varžtus 1/2–1 apsisukimo, spausdami žemyn (prieš laikrodžio rodyklę).

8. Keliant automobilį svarbu, kad domkratas arba kėlimo alkūnės būtų nustatytos atitinkamuose taškuose po automobiliumi. Trikampėmis žymomis plastikiniame gaubte nurodomos kėlimo taškų vietos. Kiekvienoje automobilio pusėje yra po du kėlimo taškus. Kiekviename taške yra įduba domkratu.

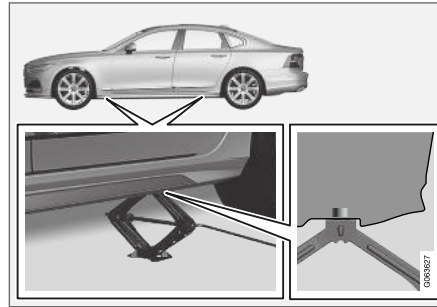

9. Pastatykite domkratą ant lygaus, tvirto ir neslystančio pagrindo, po ketinamu naudoti kėlimo tašku.  
10. Pakelkite jį aukščiau, kad tinkamai sulygiuotumėte ir jis susiliestų su automobilio kėlimo tašku. Patikrinkite, ar domkrato galvutė (arba autoserviso keituvo alkūnės) tinkamai nustatytos kėlimo taške (-uose): kalnelis galvutės centre turi pataikyti į kėlimo taško angą, o pagrindas turi būti nustatytas vertikaliai po kėlimo tašku.

11. Pasukite domkratą, kad rankena būtų maksimaliai nusukta nuo automobilio, o domkrato alkūnės būtų nustatytos statmenai automobilio krypčiai.  
12. Pakelkite automobilį tiek, kad būtų galima laisvai pajudinti nuimamą ratą. Išimkite ratų varžtus, o po to pakelkite ir nuimkite ratą.

### Susijusi informacija

- Lygio kontrolės nuostatos\* (p. 446)
- Ratų keitimas (p. 550)
- Automobilio kėlimas (p. 586)
- Domkratas\* (p. 551)
- Įrankinė (p. 550)
- Ratų montavimas (p. 554)

## Ratų montavimas

Rato montavimo instrukcijos (keičiant ratus).

### **i** PASTABA

Automobilyje esantis domkratas suprojektuotas naudoti tik retkarčiais ir trumpai, pvz., pradurtam ratui pakeisti. Automobiliui kelti galima naudoti tik konkrečiam modeliui pritaikytą kėliklį. Jei automobilį reikia kelti dažniau arba laikyti pakeltą ilgiau nei paprastai pakanka ratui pakeisti, rekomenduojama naudoti autoserviso kėliklį. Tokiu atveju laikykitės su konkrečiu įrenginiu pateiktų eksploatacijos instrukcijų.

### **!** ĮSPĖJIMAS

- Įjunkite stovėjimo stabdį ir nustatykite pavarų perjungiklį į stovėjimo padėtį (P).
- Užblokuokite ant žemės stovinčius ratus medžio kaladėmis arba dideliais akmenimis.
- Patikrinkite, ar nepažeistas keltuvas, ar tinkamai sutepti sriegiai, ir ar nėra prilipę purvo.
- Įsitinkinkite, kad domkratas remiasi į tvirtą, lygų ir neslidų pagrindą bei yra nepakreiptas.
- Domkratą reikia tinkamai prijungti prie jam skirtos gembės.
- Nei tarp žemės ir domkrato, nei tarp domkrato ir automobilio kėlimo taško negalima kišti jokių daiktų.
- Automobilį pakėlus keltuvu, visi keleiviai turi išlipti iš automobilio.
- Jei intensyvaus eismo vietoje reikia pakeisti ratą, keleiviai turi stovėti saugioje vietoje.
- Ratams keisti naudokite automobiliui skirtą domkratą. Bet kokiems kitiems darbams atlikti atremkite automobilį į atramas.

- Niekada nelįskite po automobiliu ir nesiekite po juo bet kokia kūno dalimi, kai jis pakeltas ant domkrato.

1. Nuvalykite ratlankio ir stebulės paviršius.
  2. Uždėkite ratą. Kruopščiai priveržkite ratų varžtus.
- Netepkite** ratų varžtų sriegių tepalu.
3. Nuleiskite automobilį taip, kad ratai negalėtų sukstis.
  4. Prisukite rato varžtus kryžmine tvarka. Svarbu, kad rato varžtai būtų tinkamai priveržti. Įveržkite iki 140 Nm (103 pėdų coliui). Patikrinkite sąsūkos momentą specialiu veržliarakčiu.



5. Sumontuokite plastikinius dangtelius atgal ant ratų varžtų.



6. Patikrinkite slėgį padangose ir sukalibruokite slėgio padangose stebėjimo sistemą\*.

### ISPĖJIMAS

Praėjus kelioms dienoms po pakeitimo, gali reikėti papildomai priveržti ratų varžtus. Temperatūros skirtumai ir vibracijos gali reikšti, kad jie priveržti netolygiai ar nepakankamai tvirtai.

### PASTABA

- Pripūtę padangą, būtinai vėl užsukite apsaugos nuo dulkių dangtelį, kad būtų nepažeistų žvyras, purvas ir pan.
- Naudokite tik plastmasinius apsaugos nuo dulkių dangtelius. Metaliniai apsaugos nuo dulkių dangteliai gali surūdyti ir juos gali būti sunku atsukti.

### Susijusi informacija

- Ratų keitimas (p. 550)
- Automobilio kėlimas (p. 586)
- Domkratas\* (p. 551)
- Įrankinė (p. 550)
- Rato nuėmimas (p. 552)
- Naujo padangų slėgio įrašymas į stebėsenos sistemą\* (p. 546)
- Slėgio padangose patikra (p. 542)

### Atsarginis ratas\*

Įprasto dydžio pradurtą ratą galima laikinai pakeisti Temporary Spare tipo atsarginiu ratu.

Atsarginis ratas skirtas naudoti tik laikinai. Jį reikia kaip įmanoma greičiau pakeisti įprastu ratu.

Naudojant atsarginį ratą, gali pakisti automobilio valdymo savybės ir sumažėti prošvaisa iki žemės. Kai naudojamas „Temporary Spare“, neplaukite automobilio autoplovykloje.

Rekomenduojamą slėgį padangoje reikia palaikyti neatsižvelgiant į laikinojo atsarginio rato vietą ant automobilio.

Jei atsarginis ratas apgadinamas, iš „Volvo“ įgaliotojo atstovo galima įsigyti naują.

### ISPĖJIMAS

- Niekada nevažiuokite didesniu nei 80 km/h (50 myl./val.) greičiu, jei ant automobilio sumontuotas atsarginis ratas.
- Niekada negalima važiuoti automobiliu, jei ant jo sumontuotas daugiau negu vienas Temporary Spare ratas.
- Važiuojant su sumontuotu atsarginiu ratu, gali pakisti automobilio vairavimo savybės. Atsarginį ratą reikia kaip įmanoma greičiau pakeisti įprastu.
- Atsarginis ratas mažesnis už įprastą, o tai turi įtakos automobilio prošvaisai iki žemės. Saugokitės aukštų bordiūrų ir nesinaudokite autoplovyklų paslaugomis.
- Laikykitės gamintojo rekomenduojamo atsarginio rato slėgio reikalavimų.
- Automobiliuose su visų ratų pavara galima atjungti galinių ratų pavara.
- Jei ant priekinės ašies sumontuotas atsarginis ratas, negalima naudoti ratų grandinių.
- Atsarginis ratas yra neremontuojamas.





**! SVARBU**

Automobilio vairuoti negalima, jei sumontuotos skirtingo dydžio padangos arba kitas atsarginis ratas nei pateiktas su automobiliu. Naudojant skirtingo dydžio ratus, galima rimtai sugadinti automobilio transmisiją.

**Susijusi informacija**

- Ratų keitimas (p. 550)
- Rekomenduojamas padangų slėgis (p. 544)

**Atsarginio rato tvarkymas**

Vykdykite šias atsarginio rato tvarkymo instrukcijas.

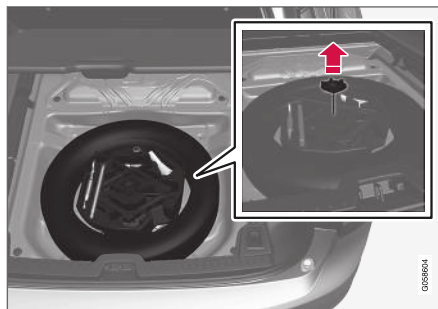

Atsarginis ratas yra atsarginio rato angoje, nukreiptas išorine puse į apačią. Tuo pačiu varžtu tvirtinamas atsarginis ratas ir putplasčio plokštė. Putplasčio bloke pateikiami visi ratui pakeisti reikalingi įrankiai.

1. Atlenkti bagažinės grindis nuo galo į priekį.
2. Atsukti tvirtinimo varžtą.
3. Iškelkite putplasčio bloką su visais įrankiais.
4. Išimkite atsarginį ratą.

**Pradurto rato laikymas**

1. Įdėkite pradurtą ratą į atsarginio rato vietą.
2. Gražinkite įrankius į jiems skirtas vietas putplasčio bloke ir sudėkite atgal į automobilį.

3. Prisukite putplasčio bloką montavimo sraigtais ir nulenkite bagažinės grindis žemyn.

**i PASTABA**

Jeigu tvirtinimo sraigto apatinis priedėlis atsiskiria nuo kėbulo po atsarginiu ratu, vėl įdėkite jį į kiaurymę ir sukite pagal laikrodžio rodyklę, kad prisijungtų.

4. Įdėkite pradurtą ratą į bagažinės skyrių.

**Susijusi informacija**

- Atsarginis ratas\* (p. 555)

## Žieminės padangos

Žieminės padangos yra pritaikytos žiemos kelio sąlygoms.

„Volvo“ rekomenduoja naudoti konkrečių matmenų žieminės padangas. Padangų matmenys priklauso nuo variklio modelio. Važiuojant su žieminėmis padangomis, ant visų keturių ratų turi būti sumontuotos tinkamo tipo padangos.

### PASTABA

Jei reikia patarimų dėl to, kurio tipo ratlankis ir padanga labiausiai tinka, susisiekite su „Volvo“ atstovu.

## Keitimo į žieminės padangas patarimai

Keičiant vasarines ir žieminės padangas, jos turi būti pažymėtos, nurodant, kurioje automobilio pusėje buvo sumontuotos, pvz., **K** (kairėje) arba **D** (dešinėje).

## Dygliuotosios padangos

Sumontavus naujas dygliuotas padangas, jomis pirmuosius 500 - 1 000 km (300-600 myl.) reiktų važiuoti švelniai, kad dygliai tinkamai įsispaustų į padangas. Tokiu būdu užtikrinsite, kad padangos, ir ypač jų dygliai, ilgiau tarnautų.

### PASTABA

Skirtingose šalyse galioja skirtingos nuostatos dėl dygliuotųjų padangų.

## Protektoriaus rašto gylis

Esant ledui, purvui ir žemai temperatūrai, padangos naudojamos žymiai sunkesnėmis sąlygomis nei vasarą. Todėl „Volvo“ pataria nevažinėti žieminėmis padangomis, kurių protektoriaus gylis mažesnis nei 4 mm (0,15 col.).

## Susijusi informacija

- Ratų keitimas (p. 550)
- Važiavimas žiemą (p. 448)
- Padangų protektoriaus susidėvėjimo indikatoriai (p. 542)

## Sniego grandinės

Naudojant ratų grandines ir (arba) žieminės padangas, galima žiemą pagerinti sukibimą.

„Volvo“ rekomenduoja nenaudoti sniego grandinių ant didesnių negu 18 colių ratų.

### ĮSPĖJIMAS

Naudokite originalias „Volvo“ ratų grandines arba analogiškos kokybės grandines, suprojektuotas konkretaus modelio automobiliui, padangų ir ratlankio dydžiui. Leidžiama naudoti tik **vienpusės** ratų grandines.

Jei nesate tikri dėl tinkamų ratų grandinių, „Volvo“ rekomenduoja susisiekti su įgaliuoju „Volvo“ autoservisui. Netinkamai parinkus ratų grandines, galima rimtai apgadinti savo automobilį ir gali įvykti avarija.



### **! SVARBU**

Automobilio ratų grandines galima naudoti su tokiais apribojimais:

- Būtinai kruopščiai laikykitės gamintojo montavimo instrukcijų. Sumontuokite grandines kiek įmanoma labiau įtemptas ir reguliariais intervalais jas pakartotinai įtemptkite.
- Ratų grandines galima montuoti tik ant priekinių ratų (taikoma ir visų ratų pavara turintiems automobiliams).
- Atskirais atvejais ratų grandinių naudoti NEGALIMA, pvz., jei sumontuota priedų, antrinės rinkos arba specialių padangų ir ratlankių, kurių matmenys skiriasi nuo originalų. Tarp grandinių ir stabdžių, pakabos bei kėbulo komponentų būtina palaikyti pakankamą atstumą.
- Prieš naudodami patikrinkite vietinius reglamentus dėl ratų grandinių montavimo.
- Niekada neviršykite grandinių gamintojo nurodyto maksimalaus greičio. Jokiais būdais negalima viršyti 50 km/h (30 myl./val.) greičio.
- Važiuodami su ratų grandinėmis, venkite kalnelių, duobių ir staigių posūkių.

- Nevažiuokite ant plikos žemės, nes taip greičiau dėvisi ir ratų grandinės, ir padangos.
- Važiuojant su ratų grandinėmis, gali suprastėti automobilio važiavimo savybės. Venkite greitų ir staigių posūkių, taip pat nestabdykite blokuodami ratus.
- Kai kurių tipų tvirtai įtemptos grandinės kenkia stabdžių komponentams, todėl jų NEGALIMA naudoti.

Papildomos informacijos apie ratų grandines gaukite iš „Volvo“ įgaliotojo atstovo.

### **Susijusi informacija**

- Važiavimas žiemą (p. 448)

## **Avarinio pradurtos padangos remonto rinkinys**

Avarinis pradurtos padangos remonto rinkinys<sup>7</sup> naudojamas pradurtai padangai užsandarinti, taip pat – oro slėgiui padangoje patikrinti ir sureguliuoti.

Jei automobilyje yra atsarginis ratas\*, vadinasi, nebus pradurtos padangos remonto rinkinio.

Pradurtos padangos remonto rinkinyje yra kompresorius ir balionėlis su sandarinimo skysčiu. Sandarinimo procedūra leidžia laikinai suremontuoti padangą.

### **i PASTABA**

Sandarinimo skystis efektyviai užsandarina padangas, kai būna pradurta protektoriaus sritis, tačiau ribotai sandarina skyles padangų šoninėse sienelėse. Nenaudokite avarinio pradurtos padangos remonto rinkinio, jei padangoje yra prapjova, įtrūkimas ar panašaus pobūdžio pažeidimas.

### **i PASTABA**

Kompresorius skirtas laikinai suremontuoti pradurtą padangą. Jis yra aprobuotas „Volvo“.

<sup>7</sup> Temporary Mobility Kit (TMK)

## Vieta

Pradurtos padangos remonto rinkinys yra putplasčio bloke, po bagažinės grindimis.

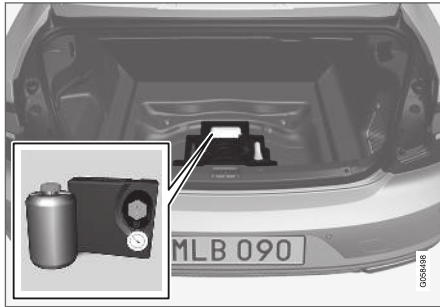

## Hermetiko galiojimo terminas

Jei sueina sandarinimo skysčio balionėlio galiojimo terminas (žr. lipduką ant balionėlio), balionėlį reikia pakeisti. Panaudotą balionėlį atiduokite sutvarkyti kaip aplinkai pavojingas atliekas.

## Susijusi informacija

- Kaip naudotis pradurtos padangos remonto rinkiniu (p. 559)
- Padangų pripūtimas pradurtos padangos avarinio remonto rinkinio kompresoriumi (p. 563)
- Padangos (p. 538)

## Kaip naudotis pradurtos padangos remonto rinkiniu

Užsandarininkite pradurtą padangą avarinio pradurtos padangos remonto rinkiniu („Temporary Mobility Kit“, TMK).

### Apžvalga

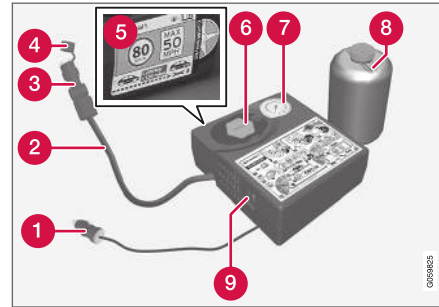

- 1 Maitinimo kabelis
- 2 Oro žarna
- 3 Slėgį mažinimo ventilis
- 4 Apsauginis dangtelis
- 5 Lipdukas, maksimalus leistinas greitis
- 6 Laikiklis buteliukui (oranžinis dangtelis)
- 7 Slėgio matuoklis

- 8 Sandarinimo skysčio balionėlis
- 9 Jungiklis

### Prijungimas

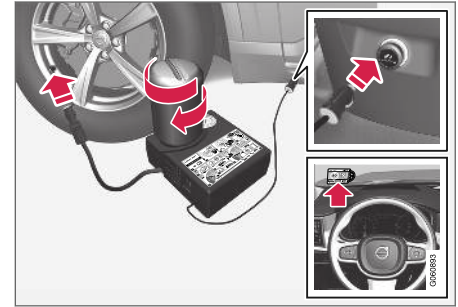

### **PASTABA**

Prieš naudojant nereikia pradurti butelio sandariklio. Sandariklis praduriamas automatiškai, užsukant butelį.



## **ĮSPĖJIMAS**

Naudodami padangų sandarinimo sistemą, atmintinkite:

- Sandarinimo skysčio balionėlyje yra 1) natūralaus guminio latekso ir 2) etandioolio. Šios medžiagos nurijus yra žalingos.
- Šio balionėlio turinys gali sukelti alerginių odos reakcijų ar kitaip būti potencialiai žalingas kvėpavimo takams, odai, centrinei nervų sistemai ir akims.

Atsargumo priemonės:

- Saugokite atokiai nuo vaikų.
- Kenksminga prarijus.
- Venkite ilgalaikio ar pakartotinio sąlyčio su oda. Jei sandarinimo skysčio pateko ant jūsų drabužių, nusivilkite juos.
- Padirbę gerai nusiplaukite rankas.

Pirmoji pagalba:

- Oda: Nuplaukite paveiktas odos vietas vandeniu su muilu. Jei atsiranda simptomų, kreipkitės į gydytoją.
- Akys: Gausiai plaukite vandeniu bent 15 minučių, retkarčiais pakeldami viršutinius ir apatinius akių vokus. Jei atsiranda simptomų, kreipkitės į gydytoją.

- Įkvėpimas: Išveskite nukentėjusį į gryną orą. Jei dirginimas nesilauja, kreipkitės į gydytoją.
- Nurijimas: NESKATINKITE vėmimo, nebent tai daryti nurodė medikai. Kreipkitės į gydytoją.
- Utilizavimas: Utilizuokite šias medžiagas ir tarą, nugabendami į pavojingų arba specialiųjų atliekų surinkimo punktą.

## **ĮSPĖJIMAS**

- Naudodami pradurtos padangos remonto rinkinį, nenuimkite balionėlio.
- Naudodami pradurtos padangos remonto rinkinį, nenuimkite oro žarnos.

1. Jei padangą sandariniate intensyvaus eismo vietoje, pastatykite trikampį avarinį ženklą ir įjunkite avarinį signalą.

Jei padangą pradūrė vinis ar panašus daiktas, palikite ją padangoje. Taip bus lengviau užsandarinti angą.

2. Nuklijuokite maksimalaus leistino greičio lipduką, priklijuotą prie vienos kompresoriaus pusės. Priklijuokite jį matomoje vietoje ant priekinio stiklo, kad nepamirštumėte laikyti greičio apribojimo. Sutaisius padangą naudodami avarinį padangos remonto komplektą, nerekomenduojama važiuoti didesniu kaip 80 km/h (50 myl./val.) greičiu.
3. Įsitinkinkite, ar jungiklis yra **O** (išjungimo) padėtyje, ir suraskite maitinimo kabelį bei oro žarną.
4. Atsukite oranžinį dangtelį nuo kompresoriaus, po to atsukite balionėlio su sandarinimo skysčiu kamštėlį.
5. Įsukite balionėlį į balionėlio laikiklio apačią.  
Balionėlis ir jo laikiklis turi atvirkštinę gaudyklę, kad nenutekėtų hermetiko. Įsukus balionėlį, jo nuo laikiklio atsukti jau nebegalima. Balionėlį turi būti nuimamas autoservis<sup>8</sup>.

## **ĮSPĖJIMAS**

Neatveržkite rezervuaro, jame įmontuota atbulinė gaudyklė, apsauganti nuo nuotėkio.

<sup>8</sup> Rekomenduojama susisiekti su įgaliotuju „Volvo“ autoservisu.

6. Atsukite padangos ventilio dangtelį nuo dulkių ir ant padangos ventilio iki galo užsukite oro žarnos jungtį.

Patikrinkite, ar iki galo įsuktas oro žarnos slėgio redukcinis vožtuvas.

7. Prijunkite maitinimo kabelį prie artimiausio 12 V maitinimo lizdo ir paleiskite automobilį.

**i PASTABA**

Kai veikia kompresorius, neturi būti naudojami jokie kiti 12 V maitinimo lizdai.

**⚠ ĮSPĖJIMAS**

Veikiant varikliui, nepalikite automobilyje vaikų be priežiūros.

**⚠ ĮSPĖJIMAS**

Automobilio išmetamų dūmų įkvėpimas gali kelti pavojų gyvybei. Niekada nepalikite veikiančio variklio uždaroje arba prastai vėdinamoje patalpoje.

8. Įjunkite kompresorių, perjungdami jungiklį į I (įjungimo) padėtį.

**⚠ ĮSPĖJIMAS**

Kompresoriui dirbant niekada nestovėkite šalia padangos. Jei atsiranda įtrūkimai ar nelygumai, kompresorių būtina nedelsiant išjungti. Važiuoti toliau negalima. Iškvieskite pagalbą kelyje, kad ji nuvežtų į padangų centrą. „Volvo“ rekomenduoja kreiptis į įgaliotąjį padangų centrą.

**i PASTABA**

Paleidus kompresorių, slėgis gali pakilti iki 6 barų (88 psi), bet po maždaug 30 sekundžių jis nukrenta.

9. Pūskite padangą 7 minutes.

**⚠ SVARBU**

Kompresoriaus negalima leisti ilgiau nei 10 minučių, kad neperkaistų.

10. Išjunkite kompresorių, kad slėgio matuokliu galėtumėt patikrinti slėgį padangoje. Mažiausias slėgis: 1,8 baro (22 psi), didžiausias: 3,5 baro (51 psi). Jei slėgis padangoje per didelis, išleiskite orą naudodami padangos ventilį.

**⚠ ĮSPĖJIMAS**

Jei slėgis nesiekia 1,8 baro (22 psi), vadinas, skylė padangoje – per didelė. Važiuoti toliau negalima. Iškvieskite pagalbą kelyje, kad ji nuvežtų į padangų centrą. „Volvo“ rekomenduoja kreiptis į įgaliotąjį padangų centrą.

11. Išjunkite kompresorių ir atjunkite maitinimo kabelį.
12. Atsukite oro žarną nuo padangos vožtuvo ir sumontuokite dangtelį nuo dulkių atgal ant padangos.

**i PASTABA**

- Pripūtę padangą, būtina vėl užsukite apsaugos nuo dulkių dangtelį, kad vožtuvo nepažeistų žvyras, purvas ir pan.
- Naudokite tik plastmasinius apsaugos nuo dulkių dangtelius. Metaliniai apsaugos nuo dulkių dangteliai gali surūdyti ir juos gali būti sunku atsukti.

- ◀ 13. Sumontuokite apsauginį dangtelį ant oro žarnos, kad išvengtumėte hermetiko skysčio likučio nuotėkio. Įdėkite įrangą į bagažinę.
14. Kuo greičiau pavažiukite bent 3 km (2 myl.) maksimaliu 80 km/h (50 myl./val.) greičiu, kad hermetikas užsandarintų padangą, ir po to patikrinkite.

### ĮSPĖJIMAS

Per pirmuosius kelis apsisukimus iš pradurtos vietos ištryškš dalis klijų. Įsitikinkite, kad šalia nuvažiuojančio automobilio niekas nestovi, nes kitaip ant to žmogaus gali užtikšti hermetiko. Atstumas turi siekti bent 2 metrus (7 pėdas).

### 15. Kontrolinė patikra

Prijunkite oro žarną prie padangos vožtuvo ir prisukite vožtuvo jungtį prie padangos vožtuvo sriegio apačios. Kompresorius turi būti išjungtas.

16. Pamatuokite slėgį padangoje slėgio matuokliu.

- Jei jis nesiekia 1,3 baro (19 psi), vadinasi, padangą užsandarinta nepakankamai. Tęsti kelionės negalima. Paskambinkite pagalbos kelyje tarnybai, kad jus išvežtų.
- Jei slėgis padangoje aukštesnis nei 1,3 baro (19 psi), padangą reikia pripūsti iki padangų slėgio etiketėje, esančioje ant vairuotojo pusės durelių statramsčio, nurodyto slėgio (1 baras = 100 kPa = 14,5 psi). Jei slėgis padangoje per didelis, išleiskite orą naudodami padangos ventiliį.

### ĮSPĖJIMAS

Reguliariai tikrinkite padangų slėgį.

„Volvo“ rekomenduoja važiuoti į artimiausią įgalio-tąjį „Volvo“ autoservisą, kur jums pakeistų arba pataisytų sugadintą padangą. Padangų remonto įmonės darbuotojams pasakykite, kad padangoje yra sandarinimo skysčio.

Po naudojimo būtina pakeisti sandarinimo skysčio balionėlį ir žarną. „Volvo“ rekomenduoja, kad šiuos pakeitimus atliktų įgaliotasis „Volvo“ autoservas.

### ĮSPĖJIMAS

Maksimali rida su padangomis, suremontuoto-mis naudojant hermetiką – 200 km (120 myl.).

### PASTABA

Kompresorius yra elektrinis įrenginys. Laikyki-tės vietos atliekų tvarkymo reglamentų.

### Susijusi informacija

- Rekomenduojamas padangų slėgis (p. 544)
- Avarinio pradurtos padangos remonto rinki-nys (p. 558)
- Padangų pripūtimas pradurtos padangos avarinio remonto rinkinio kompresoriumi (p. 563)



## Padangų pripūtimas pradurtos padangos avarinio remonto rinkinio kompresoriumi

Automobilio originalią padangą galima pripūsti naudojant kompresorių, kurį rasite avariniame pradurtos padangos remonto rinkinyje.

1. Kompresorius turi būti išjungtas. Užtikrinkite, kad jungiklis būtų **0** (išjungimo) padėtyje, tada išimkite maitinimo kabelį bei oro žarną.
2. Atsukite padangos ventilio dangtelį nuo dulkių ir ant padangos ventilio iki galo užsukite oro žarnos jungtį.  
Patikrinkite, ar iki galo įsuktas oro žarnos slėgio redukcinis vožtuvas.
3. Prijunkite maitinimo kabelį prie artimiausio 12 V maitinimo lizdo ir užveskite automobilio variklį.

### ⚠️ ĮSPĖJIMAS

Automobilio išmetamų dūmų įkvėpimas gali kelti pavojų gyvybei. Niekada nepalikite veikiančio variklio uždaroje arba prastai vėdinamoje patalpoje.

### ⚠️ ĮSPĖJIMAS

Veikiant varikliui, nepalikite automobilįje vaikų be priežiūros.

4. Įjunkite kompresorių, perjungdami jungiklį į I (įjungimo) padėtį.

### ⚠️ SVARBU

Perkaitimo rizika. Kompresorius neturi veikti ilgiau kaip 10 minučių.

5. Pripūskite padangą iki reikiamo slėgio, kaip nurodyta slėgio padangose lipduke, priklijuotame prie vairuotojo pusės durelių statramsčio. Jei slėgis padangoje per didelis, išleiskite orą naudodami padangos ventį.
6. Išjunkite kompresorių. Atjunkite oro žarną ir maitinimo kabelį.
7. Sumontuokite dangtelį nuo dulkių atgal ant padangos.

### ⓘ PASTABA

- Pripūtę padangą, būtina vėl užsukite apsaugos nuo dulkių dangtelį, kad vožtuvo nepažeistų žvyras, purvas ir pan.
- Naudokite tik plastmasinius apsaugos nuo dulkių dangtelius. Metaliniai apsaugos nuo dulkių dangteliai gali surūdyti ir juos gali būti sunku atsukti.

### ⓘ PASTABA

Kompresorius yra elektrinis įrenginys. Laikykitės vietos atliekų tvarkymo reglamentų.

## Susijusi informacija

- Rekomenduojamas padangų slėgis (p. 544)
- Kaip naudotis pradurtos padangos remonto rinkiniu (p. 559)
- Avarinio pradurtos padangos remonto rinkinys (p. 558)



PAKROVIMAS, DAIKTŲ LAIKYMO VIETOS IR  
AUTOMOBILIO SALONAS

## Salono vidus

Salono vidaus ir daiktų dėklų apžvalga.

### Priekinė sėdynė

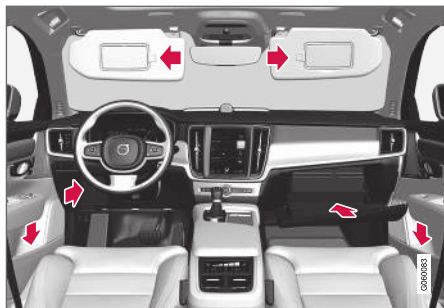

Daiktų dėklas durlėse ir ties vairu, daiktadėžė ir saulės skydeliai.

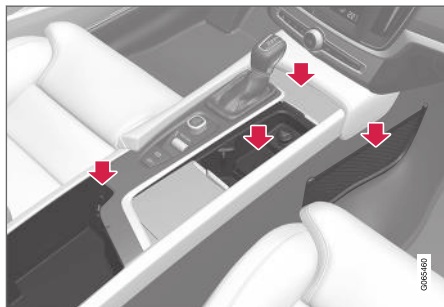

Vietos daiktams laikyti su puodelių laikikliu, elektros maitinimo lizdu, tinkline kišenėle\* ir USB prievadu tuneliniame valdymo pulte.

### Galinė sėdynė

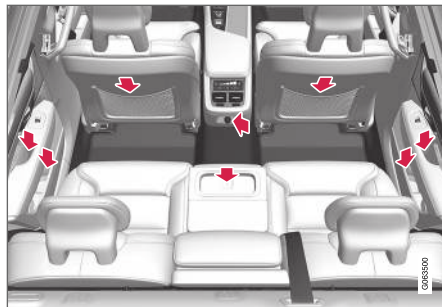

Daiktų dėklas durlėse, puodelių laikiklis\* vidurinėsios sėdynės atloše, kišenė\* priekinės sėdynės atloše ir elektros maitinimo lizdai tuneliniame valdymo pulte.

### ⚠️ ĮSPĖJIMAS

Laikykite mažus daiktus (pvz., mobiliuosius telefonus, kameras, priedų nuotolinio valdymo pultelius ir pan.) priekinėje arba kitose daiktadėžėse. Antraip staigiai stabdant arba susidūrus jie gali sužeisti keleivius.

### ⚠️ SVARBU

Atminkite, kad itin blizgius paviršius galima lengvai subraižyti, pvz., metaliniais daiktais. Ant jautrių paviršių nepalikite raktų, telefonų ir kitų daiktų.

### Susijusi informacija

- Elektros maitinimo lizdai (p. 568)
- Kaip naudotis daiktadėže (p. 571)
- Saulės skydeliai (p. 573)
- Tunelinis valdymo pultas (p. 567)
- Kaip prijungti įrenginį per USB prievadą (p. 500)

## Tunelinis valdymo pultas

Tunelinis valdymo pultas įrengtas tarp priekinių sėdynių.

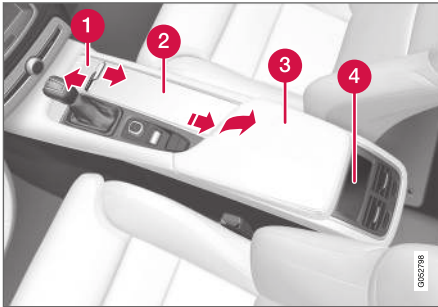

- 1 Daiktų dėklas su dangteliu\*. Dangtelis atidaromas / uždaromas rankenos paspaudimu.
- 2 Daiktų dėklas su puodelių laikikliu ir 12 V maitinimo lizdu.
- 3 Daiktų dėklas ir USB prievadas po porankiu.
- 4 Klimato valdymo elementai, skirti galinių sėdynių klimato funkcijoms\* arba daiktų dėklui.

### ⚠️ ĮSPĖJIMAS

Laikykite mažus daiktus (pvz., mobiliuosius telefonus, kameras, priedų nuotolinio valdymo pultelius ir pan.) priekinėje arba kitose daiktadėžėse. Antraip staigiai stabdant arba susidūrus jie gali sužeisti keleivius.

### ⚠️ SVARBU

Atminkite, kad itin blizgus paviršius galima lengvai subraižyti, pvz., metaliniais daiktais. Ant jautrių paviršių nepalikite raktų, telefonų ir kitų daiktų.

### ℹ️ PASTABA

Vienas iš signalizacijos jutiklių\* įrengtas po tunelinio pulto puodelio laikikliu. Stenkitės nepalikti monetų, raktų ir kitų metalinių daiktų puodelio laikiklyje, nes dėl jų gali suveikti signalizacija.

### Susijusi informacija

- Salono vidus (p. 566)
- Elektros maitinimo lizdai (p. 568)
- Klimato valdymo elementai (p. 211)

## Elektros maitinimo lizdai

Tuneliniame valdymo pulte įrengti du 12 V maitinimo lizdai ir vienas 230 V maitinimo lizdas\*, o bagažinėje yra dar vienas 12 V maitinimo lizdas\*.

Kilus maitinimo lizdo problemai, susisiekite su autoservisu. Rekomenduojama kreiptis į „Volvo“ įgaliotąjį autoservisą.

### 12 V elektros lizdas



12 V elektros lizdas tuneliniame valdymo pulte, priekinėse sėdynėse.

12 V maitinimo lizdus galima naudoti įvairiems šiai sistemai skirtiems priedams maitinti, pvz., muzikos grotuvams, šaldytuvams ir mobiliesiems telefonams.



12 V maitinimo lizdas tuneliniame valdymo pulte, galinėse sėdynėms.



12 V maitinimo lizdas bagažinėje\*.

## Aukštos įtampos lizdas\*



Elektros maitinimo lizdas tuneliniame valdymo pulte, galinėje sėdynėje.

Aukštos įtampos maitinimo lizdas\* gali būti naudojamas įvairiems šiai sistemai skirtiems priedams maitinti, pvz., įkrovikliams arba nešiojamiesiems kompiuteriams.

### Būsenos indikacija, aukštos įtampos lizdas

Lizdo šviesos diodų<sup>1</sup> lemputė rodo lizdo būseną.

<sup>1</sup> Šviesos diodas (Light Emitting Diode)

Rodoma būseną	Priežastis	Veiksmai
Nuolatinė žalia šviesa	Lizdas tiekia srovę prijungtam įrenginiui.	Nieko nėra.
Mirksinti oranžinė šviesa	Lizdo įtampos keitiklio temperatūra per aukšta (nes, pavyzdžiui, priedas naudoja per daug srovės arba automobilio salonas per šiltas).	Prieš vėl įkišdami kištuką, jį ištraukite ir leiskite įtampos keitikliui atvėsti.
	Prijungtas priedas naudoja per daug srovės (su pertrūkiais arba nuolat) arba yra sugedęs.	Nieko nėra. Priedo negalima prijungti prie lizdo.
Išjungta lemputė	Lizdas nereaguoja į įkištą kištuką.	Patikrinkite, ar kištukas teisingai įkištas į lizdą.
	Lizdas neaktyvus.	Įjunkite žemiausią automobilio elektros sistemos uždegimo padėtį I.
	Lizdas buvo aktyvus, bet dabar yra deaktyvintas.	Užveskite variklį ir (arba) įkraukite akumuliatorių.

### Susijusi informacija

- Salono vidus (p. 566)
- Maitinimo lizdų naudojimas (p. 570)

## Maitinimo lizdų naudojimas

12 V maitinimo lizdus galima naudoti įvairiems šiai sistemai skirtiems priedams maitinti, pvz., muzikos grotuvams, šaldytuvams ir mobiliesiems telefonams.

Aukštos įtampos maitinimo lizdai\* gali būti naudojami įvairiems šiai sistemai skirtiems priedams maitinti, pvz., įkrovikliams ir nešiojamiesiems kompiuteriams.

Kad maitinimo lizdai tiekty srovę, turi būti nustatyta žemiausia automobilio elektros sistemos uždegimo padėtis I. Lizdai būna aktyvūs tol, kol starterio akumuliatorius per daug neišsenka.

Jei variklis išjungiamas ir automobilis užrakinamas, lizdai deaktyvinami. Jei variklis išjungiamas, bet automobilis neužrakinamas arba užrakinamas, kai visiško užrakinimo sistema laikinai deaktyvinta, lizdai būna aktyvūs dar septynias minutes.

### PASTABA

Prisiminkite, kad naudojant elektros maitinimo lizdą, kai variklis išjungtas, kyla starterio akumuliatoriaus išsikrovimo pavojus. Dėl to gali būti ribojamas funkcionalumas.

Prie elektros lizdų prijungtus priedus galima suaktyvinti net jei automobilio elektros sistema atjungta arba jei veikia paruošimo funkcija. Dėl šios priežasties atjunkite nenaudojamas jungtis, kad išvengtumėte starterio akumuliatoriaus išsekimo.

### ĮSPĖJIMAS

- Nenaudokite automobilio priedų su didelėmis ar sunkiomis jungtimis. Jos gali pažeisti maitinimo lizdą ar važiuojant atsilaisvinti.
- Nenaudokite automobilio priedų, kurie gali trikdyti automobilio radijo imtuvą arba, pavyzdžiui, elektros sistemą.
- Padėkite automobilio priedą į tokią padėtį, kad nekiltų vairuotojo ar keleivių susižalojimo pavojus, esant staigiam stabdymui ar susidūrimui.
- Atkreipkite dėmesį į prijungus automobilio priedus, nes jie gali įkaisti ir apdegtinti keleivius arba saloną.

## 12 V maitinimo lizdų naudojimas

1. Ištraukite izoliuojantį kamštį (tuneliniame valdymo pulte) arba nuleiskite dangtelį (bagažinėje) ant lizdo ir prijunkite priedo jungtį.
2. Atjunkite priedą ir uždenkite izoliuojančiu kamščiu (tuneliniame valdymo pulte) arba užlenkite dangtelį (bagažinėje), jei lizdu nesiunaujate arba paliekate jį be priežiūros.

### SVARBU

Didžiausia maitinimo lizdo galia – 120 W (10 A) vienam lizdai.

## Aukštos įtampos maitinimo lizdų naudojimas

1. Nuleiskite lizdo dangtelį ir įkiškite priedo kištuką.
  - > Lizdo šviesos diodų<sup>2</sup> lemputė rodo būseną.
2. Įsitikinkite, kad lemputė šviestų nuolatine žalia šviesa – tik tada lizde teka srovė.
3. Atjunkite priedą ištraukdami kištuką – netraukite už laido.

Uždarykite dangtelį kai lizdo nenaudojate arba kai jį paliekate be priežiūros.

<sup>2</sup> Šviesos diodas (Light Emitting Diode)



**! SVARBU**

Didžiausia maitinimo lizdo galia – 150 W.

**! ĮSPĖJIMAS**

Niekada patys nemodifikuokite ir neremontuokite aukštos įtampos lizdo. „Volvo“ rekomenduoja susisiekti su įgaliotuoju „Volvo“ autoservisui.

**! ĮSPĖJIMAS**

- Naudokite tik nesugadintus ir defektų neturinčius automobilio priedus. Automobilio priedai turi būti paženklinėti CE, UL arba lygiaverčių saugos ženkliniu.
- Automobilio priedų vardiniai parametrai turi būti 230 V ir 50 Hz su maitinimo lizdui pritaikytomis jungtimis.
- Niekada neturi būti sąlyčio tarp maitinimo lizdų, jungčių ar automobilio priedų su vandeniu ar kitais skysčiais. Nelineskite ir nenaudokite maitinimo lizdo, jei jums atrodo, kad jis pažeistas ar buvo sąlytis su vandeniu ar kitu skysčiu.
- Nejunkite sujungimo lizdų, adapterių ar prailgintuvų į maitinimo lizdą, nes jie gali pažeisti maitinimo lizdo apsaugines funkcijas.
- Maitinimo lizdas turi apsauginį dangtelį. Užtikrinkite, kad į maitinimo lizdą niekas neišsikiša ir jo nepažeidžia, taip neleisdamas dangteliui atlikti jo apsauginių funkcijų. Nepalikite automobilyje vaikų be priežiūros, kai maitinimo lizdas yra aktyvus.

Jei nesilaikysite šitų nurodymų, gali įvykti stiprių ar mirtinų elektros šokų.

**Susijusi informacija**

- Elektros maitinimo lizdai (p. 568)
- Salono vidus (p. 566)

**Kaip naudotis daiktadėže**

Daiktadėžė įrengta keleivio pusėje. Daiktadėžėje galima laikyti, pvz., spausdintą automobilio savininko vadovą ir žemėlapius. Ten taip pat yra vieta rašikliui ir kortelių laikiklis.

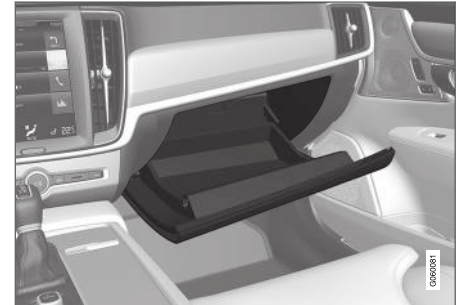

#### « **Daiktadėžės užrakinimas ir atrakinimas\***

Daiktadėžę galima užrakinti, pvz., kai automobilis atiduodamas į autoservisą, paliekamas viešbutyje ar pan. Daiktadėžę galima užrakinti / atrakinti tik pridėtoju rakteliu.

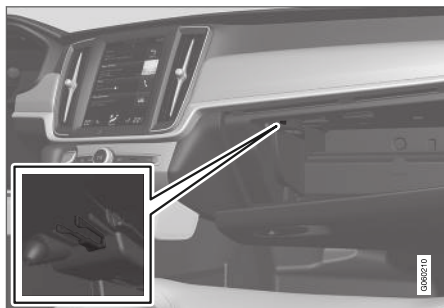

Vieta rakteliui laikyti. Ilustracija yra scheminio pobūdžio: dizainas gali būti kitoks.

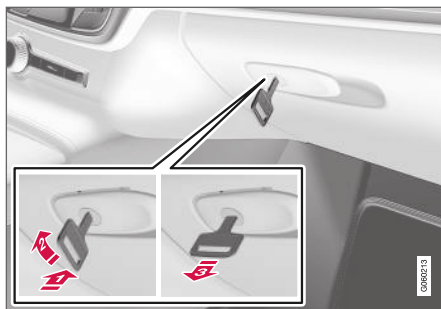

Ilustracija yra scheminio pobūdžio: dizainas gali būti kitoks.

Daiktadėžės užrakinimas:

- 1 Įkiškite raktelį į priekinės daiktadėžės spynelę.
  - 2 Pasukite raktelį 90 laipsnių kampu pagal laikrodžio rodyklę.
  - 3 Ištraukite raktelį.
- Atrakinkite atlikdami šiuos veiksmus atvirkštinę tvarka.

#### **Daiktadėžės vėsinimo funkcija\***

Daiktadėžę galima naudoti atvėsinti, pvz., gėrimus ar maistą. Vėsinimo funkcija veikia, kai aktyvi klimato kontrolės sistema (t. y. kai nustatyta automobilio uždegimo padėtis II arba kai veikia variklis).

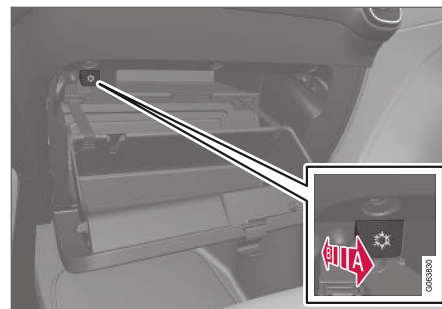

Ilustracija yra scheminio pobūdžio: dizainas gali būti kitoks.

- A Vėsinimo aktyvinimas
  - B Vėsinimo deaktivinimas
- Aktyvinkite arba deaktivinkite vėsinimo funkciją, pastumdami valdymo elementą į galinę padėtį, link salono / daiktadėžės.

#### **Susijusi informacija**

- Salono vidus (p. 566)
- Asmeninis užraktas (p. 277)

## Saulės skydeliai

Lubose priešais vairuotojo ir priekinę keleivio sėdynę įrengti saulės skydeliai, kuriuos prireikus galima nulenkti žemyn ir atlenkti kampų į šoną.

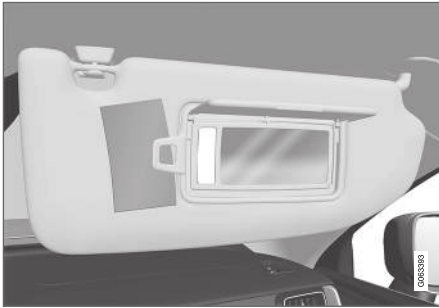

Ilustracija yra scheminio pobūdžio: dizainas gali būti kitoks.

Veidrodėlio apšvietimas\* įsijungia automatiškai, pakėlus veidrodėlio apsauginį dangtelį.

Veidrodėlio rėme įrengtas laikiklis, pvz., kortelėms ar kvitams.

## Susijusi informacija

- Salono vidus (p. 566)

## Bagazinė

Automobilio bagazinės skyriuje krovinį galima užfiksuoti taip, kad jis važiuojant nejudėtų.

Nulenkus\* galinės sėdynės atlošus, galima gerokai padidinti bagazinės tūrį. Krovinius įtvirtinti padės krovinų fiksavimo kilpos ir krepšių laikikliai.

Po bagazinės grindimis rasite automobilio vilkimo kilpą ir pradurtos padangos remonto rinkinį arba atsarginį ratą\*.

## Susijusi informacija

- Pakrovimo rekomendacijos (p. 573)
- Krepšių kabliukai (p. 575)
- Krovinių laikiklių kilpos (p. 575)

## Pakrovimo rekomendacijos

Yra daug dalykų, į kuriuos svarbu atsižvelgti pakraunant automobilį.

Krovumas priklauso nuo automobilio grynosios masės. Bendras keleivių ir visų priedų svoris tokiu pačiu dydžiu sumažina automobilio krovumą.

### **⚠️ ĮSPĖJIMAS**

Automobilio važiavimo savybės keičiasi priklausomai nuo krovinų svorio ir išdėstymo.

## Bagazinės skyriaus krova

Naudinga atsiminti kraunant:

- Tvirtai atremkite krovinį į galinės sėdynės atlošą.
- Sunkius daiktus būtina sukrauti kuo žemiau. Venkite dėti sunkius krovinius ant nuleistų sėdynės atlošų.
- Aštrius briaunas uždenkite kuo nors minkštu, kad nebūtų apgadinti salono apmušalai.
- Visus krovinius diržais arba tinklinėmis virvėmis pritvirtinkite prie krovinų laikiklių kilpų.

### **⚠️ ĮSPĖJIMAS**

Nepritvirtinto 20 kg (44 svarų) sveriančio objekto smūgio jėga susidūrimo priekis į priekį metu, esant 50 km/h (30 myl./val.) greičiui, gali prilygti 1000 kg (2200 sv.) sveriančio objekto smūgiui.





### **⚠️ ĮSPĖJIMAS**

Jeigu automobilis pakrautas virš durelių langų apatinio krašto, palikite 10 cm (4 collių) tarpą tarp krovinio ir šoninių langų. Kitaip, numatoma pripučiama užuolaidos, kuri yra paslėpta automobilio lubose, apsauga gali sumažėti.

### **⚠️ ĮSPĖJIMAS**

Visada pritvirtinkite krovinį. Stipriai stabdant krovinyms gali pasislinkti ir sužeisti keleivius.

Pridenkite aštirus kampus ir kraštus kuo nors minkštu.

Prieš pakraudami / iškraudami ilgus daiktus, išjunkite variklį ir įjunkite stovėjimo stabdį. Antraip krovinių galite atsitiktinai stuktelėti pavarų perjungimo svirtį ir įjungti pavarą bei automobilis gali nuvažiuoti.

### **Bagazinės skyriaus erdvės didinimas**

Siekiant padidinti bagazinės tūrį ir supaprastinti krovą, galima nulenkti galinės sėdynės atlošą\*. Atminkite, kad nulenkus bet kurį iš galinių sėdynių atlošų daiktai neturi trukdyti suveikti priekinių sėdynių WHIPS sistemai.

Prireikus vežti ilgus ir siaurus daiktus, galima nulenkti galinėje sėdynėje specialiai jiems įrengtą liuką\*.

### **Susijusi informacija**

- Krovinių laikiklių kilpos (p. 575)
- Kaip nulenkti galinės sėdynės\* atlošus (p. 192)
- Galinės sėdynės liukas ilgiems daiktams vežti\* (p. 576)
- Stogo krovinyms ir stogo bagazinės laikiklių apkrova (p. 574)
- Lygio kontrolė\* ir amortizavimas (p. 444)
- Masės (p. 645)

### **Stogo krovinyms ir stogo bagazinės laikiklių apkrova**

Norint dėti krovinius ant stogo, rekomenduojama naudoti „Volvo“ sukurtus krovinių laikiklius.

Taip siekiama išvengti automobilio apgadavimo ir maksimalios įmanomos saugos kelionės metu. „Volvo“ krovinių laikiklių galima įsigyti iš „Volvo“ įgaliotųjų atstovų.

Atidžiai sekite tvirtinimo instrukcijas, pateikiamas kartu su laikikliais.

- Tolygiai paskirstykite krovinio svorį ant bagažo laikiklių. Sunkiausius daiktus dėkite apačioje.
- Reguliariai tikrinkite, ar bagažo laikikliai ir krovinyms yra tinkamai pritvirtinti. Krovinį tvirtai apjuoskite stogo bagažo diržais.
- Jei krovinyms priekyje ilgesnis už automobilį, pvz., kanoja ar baidarė, prie jo priekinio lizdo pritvirtinkite vilkimo ašą ir prie jos pritvirtinkite tąsųjį lyną.
- Kuo didesnis ant stogo vežamas krovinyms, tuo didesnis vėjui besipriešinantis plotas ir tuo daugiau degalų sunaudoja automobilis.
- Važiukite tolygiai. Venkite staigaus greitėjimo, staigaus stabdymo ir staigių posūkių.

**⚠ ĮSPĖJIMAS**

Automobilio sunkio centrą ir važiavimo savybes keičia kroviniai ant stogo.

Laikykitės automobilio specifikacijų dėl svorio ir maksimalios leistinos apkrovos.

**Susijusi informacija**

- Pakrovimo rekomendacijos (p. 573)
- Masės (p. 645)

**Krepšių kabliukai**

Ant krepšių kabliukų užkabinti krepšiai nejudės, neapsivers ir iš jų ant bagažinės grindų nepasipils daiktai.

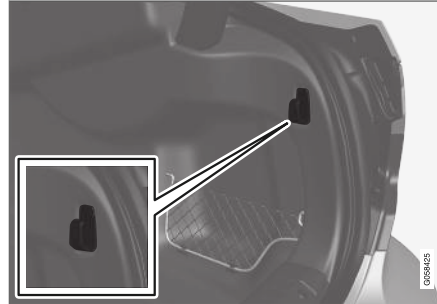
**Šonuose**

Iliustracija yra scheminio pobūdžio: dalys priklauso nuo automobilio modelio.

Krepšių kabliukai įrengti abiejuose šoniniuose bagažinės skyduose.

**⚠ SVARBU**

Kablius krepšiams galima apkrauti iki 5 kg (11 svarų) svoriu.

**Susijusi informacija**

- Pakrovimo rekomendacijos (p. 573)
- Kaip naudotis daiktadėže (p. 571)

**Krovinių laikiklių kilpos**

Daiktams bagažinėje užfiksuoti naudokite diržus, kuriuos tvirtinkite prie kroviniams laikyti skirtų kilpų.

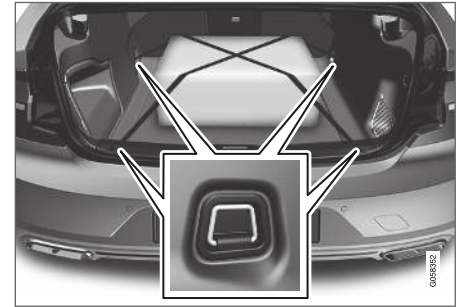
**⚠ ĮSPĖJIMAS**

Kieti, aštrūs ir (arba) kieti atsikišę daiktai gali sužaloti asmenis staigaus stabdymo metu.

Visada pritvirtinkite didelius ir sunkius daiktus saugos diržu arba krovinių tvirtinimo juostomis.

**Susijusi informacija**

- Pakrovimo rekomendacijos (p. 573)
- Masės (p. 645)

## Galinės sėdynės liukas ilgiems daiktams vežti\*

Galinės sėdynės atloše esantį liuką galima atidaryti, kad galėtumėte vežti siaurus ilgus daiktus, pvz., slides.



Iliustracija yra scheminio pobūdžio: dalys priklauso nuo automobilio modelio.

1. Bagažinėje paaimkite už liuko rankenos ir nulenkite jį žemyn.
2. Nulenkite galinės sėdynės porankį pirmyn.

Jeigu naudojama asmeninio užrakto funkcija, būtina uždaryti ilgiems kroviniams vežti skirtą liuką.

## Susijusi informacija

- Pakrovimo rekomendacijos (p. 573)
- Asmeninis užraktas (p. 277)
- Krovinių laikiklių kilpos (p. 575)

## Pirmosios pagalbos rinkinys\*

Pirmosios pagalbos rinkinyje sudėtos pirmosios pagalbos priemonės.

Pirmosios pagalbos rinkinį laikykite tinkamoje vietoje bagažinėje, pvz., dešinėje bagažinės pusėje. Pirmosios pagalbos rinkinyje yra „Velcro“ dirželiai, kuriuos galima pritvirtinti tiesiogiai prie skydelio.

## Susijusi informacija

- Bagažinė (p. 573)

## Trikampis avarinis ženklas

Pastatę automobilį eismo vietoje, įspėkite kitus eismo dalyvius pastatydami trikampį avarinį ženklą.

Taip pat aktyvinkite avarinius žibintus.

## Vietos daiktams laikyti

Trikampis avarinis ženklas dviem spausdukais pritvirtintas bagažinės dangčio vidinėje dalyje.

## Trikampio avarinio ženklo pastatymas

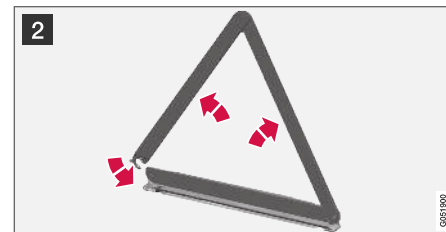

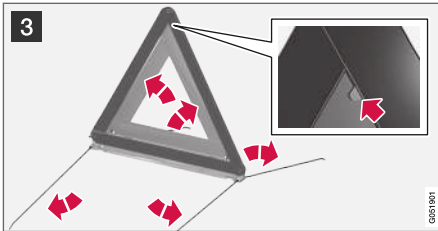

- 1 Nuimkite trikampio avarinio ženklų korpusą, atidarydami abu užspaudžiamuosius sklęščius.
- 2 Išimkite trikampį įspėjamąjį ženklą iš dėklo, išlankstykite jį ir sudėkite kartu galus.
- 3 Atlenkite avarinio ženklų atramines kojeles.

Būtina laikytis avarinio trikampio naudojimo taisyklių. Avarinį trikampį reikia pastatyti tinkamoje eismo atžvilgiu vietoje.

Panaudoję trikampį įspėjamąjį ženklą, jį su dėklu vėl įdėkite į vidinę bagažinės dangčio pusę.

### Susijusi informacija

- Bagažinė (p. 573)
- Avarinių šviesų signalas (p. 160)





TECHNINĖ PRIEŽIŪRA IR APTARNAVIMAS

## „Volvo“ aptarnavimo programa

Siekdami, kad automobilis būtų kuo saugesnis ir patikimesnis, vadovaukitės „Volvo“ aptarnavimo programa, kaip nurodyta aptarnavimo ir garantijos knygelėje.

Dėl aptarnavimo ir techninės priežiūros „Volvo“ rekomenduoja kreiptis į įgaliotąjį „Volvo“ autoservisą. „Volvo“ autoservisai turi kvalifikuotų darbuotojų, specialios įrangos ir aptarnavimo literatūros, todėl jie garantuoja aukščiausią paslaugų kokybę.

### SVARBU

Kad galiotų „Volvo“ garantija, patikrinkite Techninės priežiūros ir garantijos knygelės instrukcijas ir jų laikykitės.

## Susijusi informacija

- Automobilio būseną (p. 582)
- Užsakykite techninę priežiūrą ir remontą (p. 583)
- Įrangos prijungimas prie automobilio diagnostinio lizdo (p. 38)
- Klimato kontrolės sistemos techninė priežiūra (p. 588)
- Stabdžių sistemos techninė priežiūra (p. 421)
- Variklio skyriaus apžvalga (p. 590)

## Duomenų persiuntimas „Wi-Fi“ ryšiu tarp automobilio ir autoserviso

„Volvo“ autoservisuose veikia specialūs „Wi-Fi“ tinklai, skirti saugiai perduoti duomenis tarp jūsų automobilio ir autoserviso. Įjungus diagnostinės informacijos ir programinės įrangos persiuntimo autoserviso tinkle funkciją, jūsų apsilankymai autoservise bus paprastesni ir efektyvesni.

Apsilankius autoservise, jūsų techninės priežiūros technikas gali norėti „Wi-Fi“ ryšiu prijungti jūsų automobilį prie autoserviso tinklo, kad atliktų trikčių paiešką ir programinės įrangos atsisiuntimą. Šio tipo ryšiu automobilis jungiasi tik prie autoserviso tinklo. Prijungimo prie autoserviso tinklo būdu automobilio neįmanoma prijungti prie kito „Wi-Fi“ tinklo, pvz., namų.

## Prijungimas nuotolinio valdymo rakteliu

Prijungimo procedūrą paprastai atlieka priežiūros technikas, naudodamasis nuotolinio valdymo raktelio mygtukais. Dėl šios priežasties svarbu į autoservisą atsivežti raktelį su mygtukais. Tris kartus paspauskite nuotolinio valdymo raktelio užrakimo mygtuką, kad „Wi-Fi“ ryšiu prijungtumėte automobilį prie autoserviso tinklo.

Prijungus automobilį prie „Wi-Fi“ tinklo, centre ekrane pasirodo simbolis .

### ISPĖJIMAS

Prie autoserviso tinklų ir sistemų prijungtu automobiliu važiuoti negalima.

## Susijusi informacija

- Sistemos naujinių valdymas atsisiuntimo centre (p. 581)
- Užsakykite techninę priežiūrą ir remontą (p. 583)



## ◀ Programinės įrangos atsisuntimo atšaukimas

- Palieskite „X“ veiklos indikatoriuje, kuriuo atsisuntimo pradžioje pakeičiamas **Diegti**.

Atkreipkite dėmesį, kad galima nutraukti tik atsisuntimą. Jei prasidėjo įdiegimas, jo negalima nutraukti.

## Foninės programinės įrangos naujinio paieškos deaktyvinimas

Iš gamyklos pristatytame automobilyje būna aktyvinta automatinė programinės įrangos naujinių paieška, tačiau šią funkciją galima išaktyvinti.

1. Centrinio ekrano viršutiniame rodinyje palieskite **Nuostatos**.
2. Paspauskite **Sistema → Atsisuntimo centras**.
3. Nuimkite žymą nuo **Leisti foniniu režimu tikrinti, ar yra naujinių**.

## Susijusi informacija

- Atsisuntimų centras (p. 581)
- Prie interneto prijungtas automobilis\* (p. 518)
- Centrinio ekrano rodinų naršymas (p. 113)

<sup>3</sup> Taikoma kai kurioms rinkoms.

<sup>4</sup> AdBlue Taikoma tik automobiliams su dyzeliniu varikliu.

## Automobilio būseną

Be registracijos techninei apžiūrai centriniame ekrane gali būti rodoma automobilio bendroji būseną<sup>3</sup>.

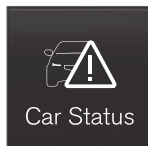

Programėlė **Automobilio būseną** paleidžiama iš programėlių rodinio centriniame ekrane, ją sudaro keturios kortelės:

- **Žinutės** – būsenos pranešimai
- **Būseną** – variklio alyvos lygio ir „AdBlue“ skysčio lygio tikrinimas<sup>4</sup>
- **TPMS** – slėgio padangose patikra
- **Paskyrimai** – paskyrimų informacija ir automobilio informacija<sup>3</sup>.

## Susijusi informacija

- Iš vairuotojo ekrano įrašytų pranešimų tvarkymas (p. 105)
- Variklio alyvos lygio patikra ir pildymas (p. 592)
- Slėgio padangose stebėjimo sistema\* (p. 545)
- Užsakykite techninę priežiūrą ir remontą (p. 583)

- Automobilio informacijos siuntimas į autoservisą (p. 584)
- Centrinio ekrano rodinų naršymas (p. 113)
- Emisijos kontrolė su „AdBlue®“ (p. 456)

## Užsakykite techninę priežiūrą ir remontą<sup>5</sup>

Ši paslauga leidžia patogiai rezervuoti techninę priežiūrą ir apsilankymą autoservise sėdint automobilyje.

Atėjus laikui vykdyti techninės priežiūros darbus arba (atskirais atvejais) prireikus automobilį remontuoti, vairuotojo ekrane ir centrinio ekrano viršuje parodomas pranešimas. Techninės priežiūros laikas nustatomas pagal tai, kiek laiko (valandomis) veikė variklis, arba pagal nuvažiuotą atstumą nuo paskutinės techninės priežiūros.

### Prieš naudojantis paslauga

- Sukurkite „Volvo ID“ ir užregistruokite automobilįje.
- Pasirinkite „Volvo“ įgaliotąjį atstovą, su kuriuo norite susisiekti: apsilankykite [www.volvocars.com](http://www.volvocars.com) ir prisijunkite.
- Norint siųsti ir gauti rezervavimo informaciją, automobilis turi būti prijungtas prie interneto<sup>6</sup>.

### Priežiūros rezervavimas

Prireikus arba pasirodžius pranešimui, kad reikia atlikti automobilio priežiūros arba remonto darbus, užpildykite rezervacijos užklausą.

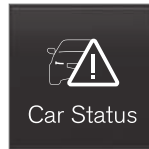

1. Atverkite programėlę **Automobilio būseną** iš programėlių rodinio, esančio centriniaame ekrane.
2. Spauskite **Paskyrimai**.
3. Spauskite **Prašyti paskyrimo**.
4. Įsitinkinkite, kad teisingai užpildėte **Volvo ID**.
5. Įsitinkinkite, kad užpildėte norimą **Autoservisą**.
6. Užpildykite lauką **Info. dirbtuvėms**, jei norite, kad apsilankymo autoservise metu būtų atlikti tam tikri darbai, arba nurodykite kitą autoservisui svarbią informaciją.

7. Spauskite **Siųsti paskyrimo užklausą**.
  - > Per kelias dienas el. paštu gausite paskyrimo pasiūlymą<sup>7</sup>.

Apsilankę [www.volvocars.com](http://www.volvocars.com) ir prisijungę, tą pačią korespondenciją gausite ir el. paštu.

Kai kuriose rinkose išsiuntus užklausą dėl apsilankymo autoservise, vairuotojo ekrane reikia išjungti pranešimą, kad atėjo laikas techninei priežiūrai vykdyti.

8. Norėdami atšaukti užklausą, palieskite **Atšaukti užklausą**.

Iš automobilio išsiųstoje rezervacijos užklausoje pateikiama automobilio informacija, palengvinanti autoserviso planavimo darbus.

Jūsų atstovas vėl susisieks su jumis, pateikdamas rezervavimo pasiūlymą skaitmeniniu būdu. Taip pat automobilyje galite gauti informaciją iš savo įgaliotojo atstovo ir bet kuriuo metu susisiekti su dirbtuvėmis.

### Priimti paskyrimo pasiūlymą

Automobilyje gavus paskyrimo pasiūlymą, centrinio ekrano viršuje parodomas pranešimas.

1. Priimkite pranešimą.

<sup>5</sup> Taikoma kai kurioms rinkoms.

<sup>6</sup> Duomenys siunčiami naudojant internetą (duomenų tinklo apkrova), o tai gali kainuoti.

<sup>7</sup> Šios laiko ribos gali skirtis priklausomai nuo šalies.

- ◀ 2. Jei siūloma rezervacija priimtina, palieskite **Priimti**. Priešingu atveju palieskite **Siųsti naują pasiūlymą** arba **Atsisakyti**.

Tam tikrose rinkose sistema primena jums apie artėjantį planinį susitikimą, o navigacijos sistema<sup>8</sup> gali parodyti kelią iki jūsų autoserviso atėjus laikui jame apsilankyti.

### Susijusi informacija

- Automobilio būseną (p. 582)
- Automobilio informacijos siuntimas į autoservisą (p. 584)
- Centrinio ekrano roдиниų naršymas (p. 113)
- Volvo ID (p. 26)
- Prie interneto prijungtas automobilis\* (p. 518)

### Automobilio informacijos siuntimas į autoservisą<sup>9</sup>

Galima bet kada išsiųsti informaciją apie automobilį, pvz., jei rezervuojate apsilankymą autoser-vise ir norite padėti jo specialistams suteikdami išsamesnių duomenų, kad jie galėtų tinkamai suplanuoti jūsų vizitą. Automobilio informacijos siuntimas – tai ne tas pats, kas priežiūros pasky-rimo rezervavimas.



1. Atverkite programėlę **Automobilio būseną** iš programėlių rodinio, esančio centriniaame ekrane.
2. Spauskite **Paskyrimai**.

3. Spauskite **Siųsti autom. duomenis**.

> Centrinio ekrano viršuje rodomas pranešimas, kad siunčiami transporto priemonės duomenys. Paliesdami „X“ veiklos indikatoriuje, galite atšaukti duomenų perdavimą.

Informacija siunčiama automobilio interneto ryšiu<sup>10</sup>.

Šią automobilio informaciją gali pasiekti bet kuris įgaliotasis atstovas, turintis automobilio identifikacinį numerį (VIN<sup>11</sup>).

### Automobilio informacijos turinys

Išsiunčiama paskutinė įrašyta informacija (kai automobilis buvo naudotas paskutinį kartą) iš šių sričių:

- priežiūros poreikis;
- laikas nuo paskutinės priežiūros;
- funkcijų būseną;
- skysčių lygiai;
- skaitiklio rodmuo;
- automobilio identifikacijos numeris (VIN<sup>11</sup>);
- automobilio programinės įrangos versija;
- automobilio diagnostikos duomenys.

<sup>8</sup> Taikoma „Sensus Navigation“.

<sup>9</sup> Taikoma kai kurioms rinkoms.

<sup>10</sup> Duomenys siunčiami naudojant internetą (duomenų tinklo apkrova), o tai gali kainuoti.

<sup>11</sup> Transporto priemonės identifikavimo numeris.

### **Susijusi informacija**

- Užsakykite techninę priežiūrą ir remontą (p. 583)
- Automobilio būseną (p. 582)
- Centrinio ekrano rodomų naršymas (p. 113)
- Prie interneto prijungtas automobilis\* (p. 518)

## Automobilio kėlimas

Keliant automobilį svarbu, kad domkratas būtų pastatomas numatytuose automobilio kėbulu dugno vietose.

Taikoma automobiliams su **Lygiavimo valdymas\***: Jei automobilyje įrengta pneumatinė pakaba, prieš keliant automobilį domkratu ją reikia deaktivinti.

### **ISPĖJIMAS**

Jei automobilį reikia kelti autoserviso domkratu, jis turi būti nustatytas po vienu iš keturių kėlimo domkratu taškų. Nustatykite autoserviso domkratą taip, kad automobilis nenuslystų. Pasirūpinkite, kad ant domkrato plokštelės būtų sumontuotas guminis apsaugas ir automobilis liktų stabilus bei nebūtų pažeistas. Visada naudokite ašių stovus ar panašią įrangą.

### **PASTABA**

„Volvo“ rekomenduoja naudoti tik tą domkratą, kuris buvo specialiai pagamintas konkrečiam automobilio modeliui. Jei pasirinkamas ne „Volvo“ rekomenduojamas kėliklis, vykdykite prie įrenginio pridėtas instrukcijas

Įprastas automobilio domkratas suprojektuotas naudoti tik retkarčiais ir trumpai, pvz., prardurtam ratui pakeisti. Jei automobilį reikia kelti dažniau arba laikyti pakeltą ilgiau nei paprastai pakanka ratui pakeisti, rekomenduojama naudoti autoserviso kėliklį. Tokiu atveju laikykitės su konkrečiu įrenginiu pateiktą eksploatacijos instrukcijų.



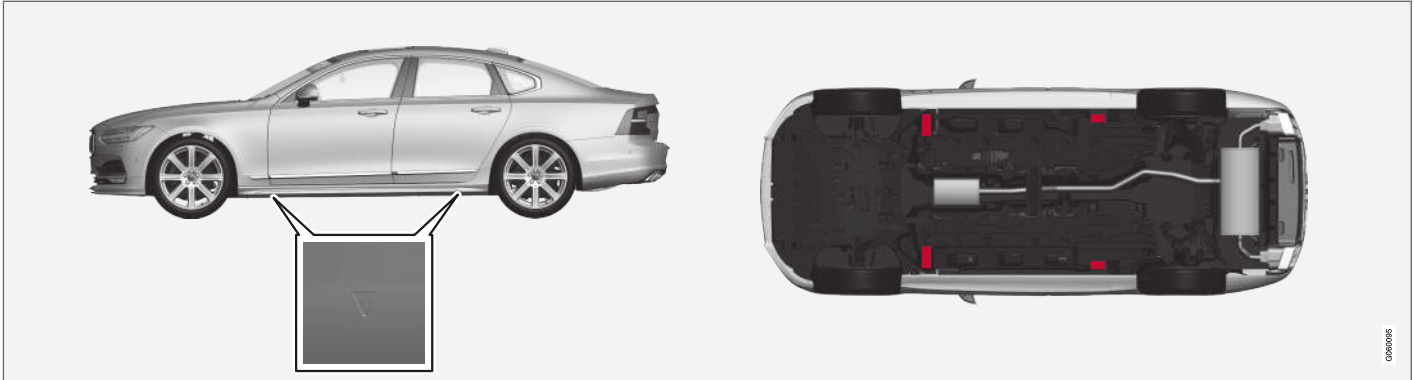

Trikampiai plastiko dangoje nurodo kėlimo taškų vietas (pažymėti raudona spalva).

### Susijusi informacija

- Rato nuėmimas (p. 552)
- Domkratas\* (p. 551)
- Lygio kontrolės nuostatos\* (p. 446)

## Klimato kontrolės sistemos techninė priežiūra

Oro kondicionavimo sistemą gali aptarnauti ir remontuoti tik įgaliotojo autoserviso specialistai.

### Trikčių šalinimas ir remontas

Oro kondicionavimo sistemoje yra fluorescencinių susekti skirtų medžiagų. Ieškant nuotėkių, reikia naudoti ultravioletinių spindulių lempą.

„Volvo“ rekomenduoja susisiekti su įgaliotuoju „Volvo“ autoservisu.

### Automobiliai, kuriuose naudojamas R134a šaldymo skystis

#### ĮSPĖJIMAS

Oro kondicionavimo sistemoje yra didelio slėgio šaldymo skystis R134a. Šios sistemos techninę priežiūrą ir remontą gali atlikti tik įgaliotasis autoservisas.

### Automobiliai, kuriuose naudojamas R1234yf šaldymo skystis

#### ĮSPĖJIMAS

Oro kondicionavimo sistemoje cirkuliuoja suslėgtasis šaltnešis R1234yf. Pagal SAE J2845 (Mobiliuosiuose oro kondicionieriuose naudojamų šaltnešių saugios techninės priežiūros ir plitimo prevencijos techniniai mokymai), siekiant užtikrinti šaltnešio sistemos eksploatacijos saugą, jos techninės priežiūros ir remonto darbus leidžiama vykdyti tik parengtiems ir sertifikuotiems technikams.

### Susijusi informacija

- „Volvo“ aptarnavimo programa (p. 580)

## Projekcinis rodinys ir priekinio stiklo keitimas\*

Automobiliuose su projekcinio rodinio yra specialaus tipo priekinis stiklas, atitinkantis projektuojamo rodinio reikalavimus.

Prireikus pakeisti priekinį stiklą, „Volvo“ rekomenduoja susisiekti su įgaliotuoju „Volvo“ autoservisu. Turi būti sumontuotas reikiamo tipo priekinis stiklas, kad projekcinio rodinio grafinis vaizdas matytųsi teisingai.

### Susijusi informacija

- Projekcinis rodinys\* (p. 140)
- Projekcinio rodinio valymas\* (p. 623)

## Variklio dangčio atidarymas ir uždarymas

Naudojant salone ir po variklio dangčiu esančias rankenas, galima jį atidaryti.

### Atidarykite variklio dangtį

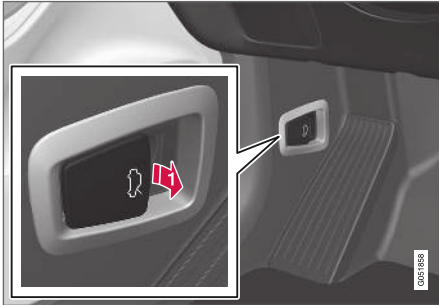

- ➔ Norėdami atlaisvinti variklio dangtį iš visiškai uždarytos padėties, patraukite šalia pedalų esančią rankeną.

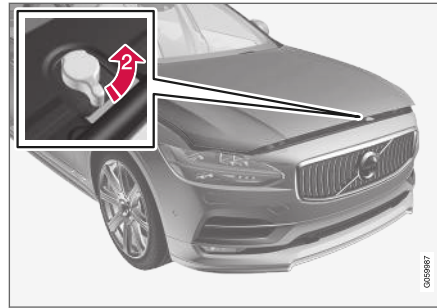

- ➔ Prieš laikrodžio rodyklę pasukite rankeną po variklio dangčiu jį atlaisvinti iš fiksatorių ir pakelkite dangtį.

### Įspėjimas: variklio dangtis neuždarytas



Kai variklio dangtis atidarytas, vairuotojo ekrane išsižiebs įspėjamasis simbolis ir atitinkamas grafinis vaizdas bei pasigirs garsinis priminimas. Automobilui pradėjus riedėti, bus pakartotas garsinis įspėjimo signalas.

### ➔ PASTABA

Jei, nepaisant tinkamai uždaryto gaubto, šviečia įspėjamasis ženklas arba pasigirsta įspėjamasis signalas, susisiekite su įgaliotuoju „Volvo“ autoservisu.

## Variklio dangčio uždarymas

1. Stumtelkite variklio dangtį žemyn, kol jis pradės kristi nuo savo svorio.
2. Variklio dangčiui sustojus prieš fiksatorių, pastumkite variklio dangtį jį visiškai uždaryti.

### ⚠ ĮSPĖJIMAS

Avarijos rizika! Įsitikinkite, kad po gaubtu esančiam uždarymo kontūrui nėra kliūčių, kitaip kyla sužalojimo rizika.

### ⚠ ĮSPĖJIMAS

Patikrinkite, ar uždarytas gaubtas tinkamai užsirakina. Gaubtui užsifiksavus abiejose pusėse pasigirsta garsas.



Variklio dangtis nevisiškai uždarytas.



Variklio dangtis visiškai uždarytas.

### **⚠️ ĮSPĖJIMAS**

Niekada nevažiuokite, kai gaubtas atidarytas!

Jei važiuojant yra požymių, kad gaubtas nėra tinkamai uždarytas, nedelsdami sustokite ir jį uždarykite.

### **Susijusi informacija**

- Variklio skyriaus apžvalga (p. 590)
- Durelių ir saugos diržo priminimas (p. 48)

## **Variklio skyriaus apžvalga**

Apžvalgoje pateikiami keli su technine priežiūra susiję komponentai.

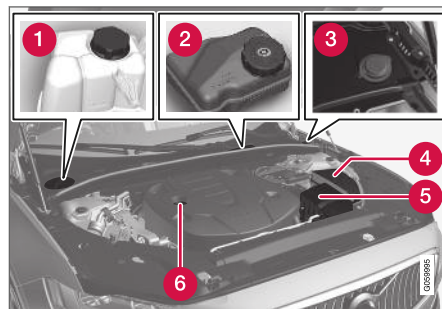

Variklio skyriaus išvaizda skiriasi atsižvelgiant į modelį ir variklio variantą.

- 1 Aušinimo skysčio plėtimosi bakelis
- 2 Stabdžių skysčio bakelis (vairuotojo pusėje)
- 3 Ploviklio pildytuvas<sup>12</sup>
- 4 Centrinis elektros blokas
- 5 Oro filtras
- 6 Variklio alyvos pildytuvas

### **⚠️ ĮSPĖJIMAS**

Atminkite, kad, išjungus variklį, radiatoriaus ventiliatorius (esantis variklio skyriaus priekyje, už radiatoriaus) gali įsijungti arba toliau veikti automatiškai maždaug 6 minutes.

Variklis visada turi būti išvalytas autoservise. Rekomenduojamas įgaliotasis „Volvo“ autoservisas. Kai variklis karštas, kyla gaisro rizika.

### **⚠️ ĮSPĖJIMAS**

Uždegimo sistema veikia esant itin aukštai ir pavojingai įtampai. Prieš pradėdam darbus variklio skyriuje, automobilio elektros sistema visada turi būti perjungta į uždegimo padėtį **0**.

Kai automobilio elektros sistema yra pervaista į uždegimo padėtį **II** arba kai variklis karštas, nelieskite uždegimo žvakių bei uždegimo ritės.

### **Susijusi informacija**

- Variklio dangčio atidarymas ir uždarymas (p. 589)
- Ploviklio įpylimas (p. 637)
- Kaip papildyti aušinimo skysčio atsargas (p. 593)
- Saugikliai – variklio skyriuje (p. 612)
- Variklio alyvos lygio patikra ir pildymas (p. 592)
- Uždegimo padėtys (p. 416)

<sup>12</sup> Reguliariai papildykite ploviklio atsargas, pvz., pildami degalus.

## Variklio alyva

Kad galėtų rekomenduojami priežiūros intervalai ir garantija, reikia naudoti patvirtintą variklio alyvą.

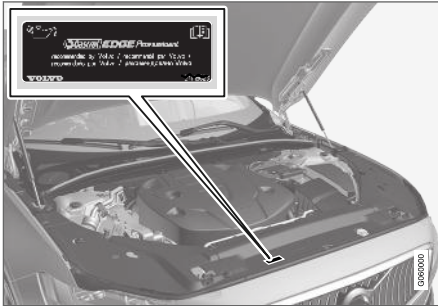

„Volvo“ rekomenduoja:



Jei variklio alyvos lygis nebus reguliariai tikrinamas ir nukris pernelyg žemai, kils pavojus rimtai apgadinti variklį.

### ! SVARBU

Siekiant patenkinti variklio aptarnavimo intervalų reikalavimus, visi varikliai gamykloje yra užpildomi specialiai pritaikyta sintetinė variklių alyva. Alyva atrenkama itin kruopščiai, atsižvelgiant į eksploatacijos laikotarpį, užvedimo charakteristikas, kuro sąnaudas ir poveikį aplinkai.

Kad galėtų rekomenduojami aptarnavimo intervalai, reikia naudoti aprobuotą variklių alyvą. Pildydami ir keisdami naudokite tik nurodytos rūšies alyvą, nes priešingu atveju rizikuojate sutrumpinti automobilio eksploataciją, pakenkti užvedimo charakteristikoms, padidinti degalų sąnaudas ir neigiamą poveikį aplinkai.

Jei nėra naudojama rekomenduojamos klasės ir klampumo variklio alyva, su varikliu susiję komponentai gali būti pažeisti. „Volvo Car Corporation“ neprisiima jokios atsakomybės tokių pažeidimų atveju.

„Volvo“ rekomenduoja, kad alyvą keistų įgaliootojo „Volvo“ autoserviso specialistai.

„Volvo“ naudoja įvairias sistemas, siekdama įspėti apie per žemą (per aukštą) alyvos lygį arba žemą alyvos slėgį. Tam tikri variklio variantai turi alyvos

slėgio jutiklį, tada yra naudojamas vairuotojo ekrano žemo alyvos slėgio įspėjamasis ženklas



Kituose variantuose numatytas alyvos lygio jutiklis: apie tai vairuotojas informuojamas per vairuotojo ekrano įspėjamąjį ženklą  ir ekrane pateikiamus tekstus. Atskiruose variantuose montuojamos abi sistemos. Dėl išsamesnės informacijos susisiekite su įgaliotoju „Volvo“ atstovu.

Variklio alyvą ir alyvos filtrą keiskite pagal aptarnavimo ir garantijos knygelėje nurodytus intervalus. Draudžiama naudoti aukštesnės klasės tepalus. Jei automobilis eksploatuojamas nepalankiomis sąlygomis, „Volvo“ rekomenduoja naudoti aukštesnio kokybinio lygio alyvą nei nurodytoji.

### Susijusi informacija

- Variklio alyvos lygio patikra ir pildymas (p. 592)
- Variklio alyva – specifikacijos (p. 649)
- Variklio alyvai nepalankios vairavimo sąlygos (p. 651)

## Variklio alyvos lygio patikra ir pildymas

Alyvos lygis nustatomas elektroniniu alyvos lygio jutikliu.

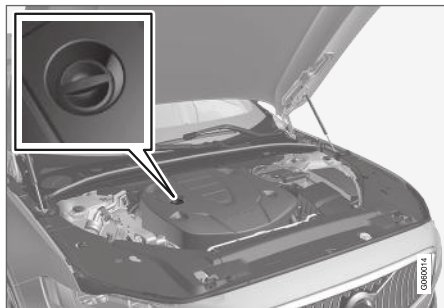

Degalų pylimo antgalis<sup>13</sup>.

Kai kuriais atvejais, tarp techninės priežiūros intervalų gali tecti pripildyti alyvos.

Kol vairuotojo ekrane nepasirodė pranešimas, nereikia imtis jokių veiksmų dėl variklio alyvos lygio.

### ⚠️ ĮSPĖJIMAS



Jei šis ženklas pateikiamas kartu su pranešimu **Variklio alyvos lygis Reikalinga tech. patikra**, apsilkite autoservise. Rekomenduojama kreiptis į įgaliotąjį „Volvo“ servisą. Alyvos lygis gali būti per aukštas.

### ⚠️ SVARBU



Jei šis simbolis pateikiamas kartu su pranešimu apie žemą alyvos lygį, pvz., **Žemas variklio alyv.lyg. Įpilkite 1 litrą**, įpilkite tik nurodytą tūrį, pvz., 1 litrą (1 kv.).

### ⚠️ ĮSPĖJIMAS

Neišpilkite alyvos ant karšto dujų išmetimo mazgo, nes gali kilti gaisro pavojus.

### Alyvos lygio patikra centriniame ekrane

Alyvos lygis rodomas centriniame ekrane, naudojant elektroninį alyvos lygio matuoklį (kai automobilis paleistas). Alyvos lygį reikia tikrinti reguliariai.

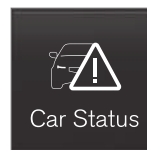

1. Atverkite programėlę **Automobilio būseną** iš programėlių rodinio, esančio centriniame ekrane.
2. Paspauskite **Būseną**, kad parodytumėte alyvos lygį.

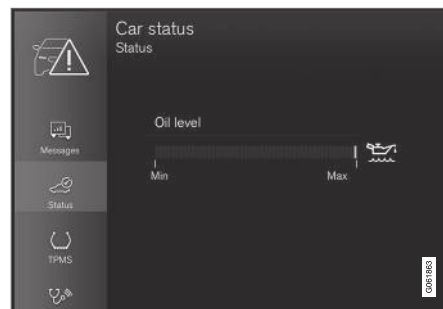

Centriniame ekrane rodoma alyvos lygio grafinis vaizdas.

<sup>13</sup> Varikliuose su elektroniniu alyvos lygio jutikliu nėra matuoklio.

**i PASTABA**

Sistema negali tiesiogiai nustatyti pokyčio pripylus arba išleidus alyvą. Kad alyvos lygio rodmenys būtų teisingi, reikia, kad automobiliu būtų nuvažiuota maždaug 30 km (apytikriai 20 mylių) ir kad jis 5 minutes būtų pastovėjęs su išjungtu varikliu ant lygaus pagrindo.

**i PASTABA**

Jei nesilaikoma tinkamų alyvos lygio matavimo sąlygų (laiko tarpas išjungus variklį, automobilio pasvirimas, lauko temperatūra ir kt.), centre ekrane rodomas **Vertės nėra** pranešimas. Tai **nereiškia**, kad automobilio sistemoje yra kažkokių gedimų.

**Susijusi informacija**

- Variklio alyva (p. 591)
- Variklio alyvai nepalankios vairavimo sąlygos (p. 651)
- Variklio alyva – specifikacijos (p. 649)
- Uždegimo padėtys (p. 416)
- Automobilio būseną (p. 582)

**Kaip papildyti aušinimo skysčio atsargas**

Aušinimo skystis ataušina vidaus degimo variklį iki reikiamos darbinės temperatūros. Variklio šilumą, perduodama aušinimo skysčiu, galima naudoti automobilio salonui šildyti.

Pildydami aušinimo skystį, laikykitės ant pakuotės nurodytų instrukcijų. Niekada nepildykite skysčio atsargų vien tik vandeniu. Nesvarbu, ar aušinimo skysčio koncentrato būtų per mažai, ar per daug – abiem atvejais didėja skysčio užšalimo pavojus.

Jei po automobilio radote aušinimo skysčio bala, jei pastebėjote aušinimo skysčio dūmų arba jei įpylėte daugiau nei 2 litrus (apie 2 kv.), būtinai kreipkitės į techninę pagalbą, kad užvedimo metu neapgadintumėte variklio dėl defektinės aušinimo sistemos.

**⚠️ ĮSPĖJIMAS**

Aušinimo skystis gali labai įkaisti. Niekada neatidarykite dangtelio, kai aušinimo skystis įkaitytas. Jei reikia papildyti atsargas, lėtai atskirkite išsiplėtimo bakelio dangtelį, kad išleistumėte viršslėgį.

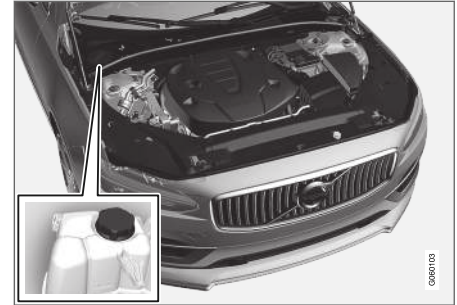

Aušinimo skysčio išsiplėtimo bakelis, automobilis su vairu kairėje pusėje.

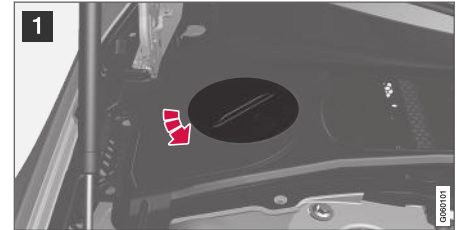



1 Atsukite plastikinio dangčio dangtelį.

2 Jei reikia, nusukite išsiplėtimo bakelio dangtelį ir įpilkite aušinimo skysčio. Aušinimo skysčio lygis neturi viršyti geltonos žymos **MAX** išsiplėtimo bakelyje.

Surinkite dalis atvirkščia tvarka.

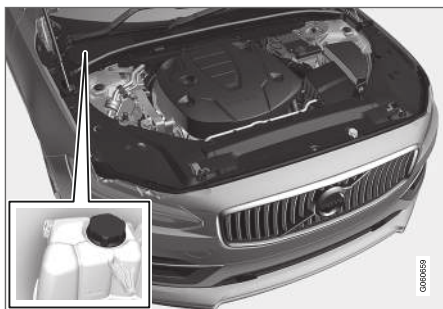

Aušinimo skysčio išsiplėtimo bakelis, automobilis su vairu dešinėje pusėje.



1 Paimkite dangtelio rankeną ir (judindami) nukelkite jį nuo plastikinio dangčio.

2 Jei reikia, nusukite išsiplėtimo bakelio dangtelį ir įpilkite aušinimo skysčio. Aušinimo skysčio lygis neturi viršyti geltonos žymos **MAX** išsiplėtimo bakelyje.

Surinkite dalis atvirkščia tvarka.

**! SVARBU**

- Kenksminga prarijus. Gali pakenkti organams (inkstams).
- Naudokite paruoštą naudoti mišinį kaip rekomenduoja „Volvo“. Jeigu naudojamas aušinimo skysčio koncentratas, jį reikia atskiesti santykiu 50 % aušinimo skysčio ir 50 % patvirtintos kokybės vandens.
- Nemaišykite tarpusavyje skirtingų aušinimo skysčių.
- Keičiant pagrindinius aušinimo sistemos komponentus, galima naudoti tik naują aušinimo skystį, siekiant užtikrinti, kad sistemoje būtų pakankamai antikorozinės apsaugos.
- Varikliui galima leisti dirbti tik su tinkamai užpildyta aušinimo sistema. Priešingu atveju gali susidaryti per aukšta temperatūra ir iškilti cilindro galvutės pažeidimų (įtrūkimų) rizika.
- Didelė chloro, chloridų ar kitų druskų koncentracija gali sukelti aušinimo sistemos koroziją.

### Susijusi informacija

- Variklio skyriaus apžvalga (p. 590)
- Aušinimo skystis – specifikacijos (p. 652)



## Lempučių keitimas

Lempučių tipai priklauso nuo modelio ir įrangos lygio. Jeigu lempučių<sup>14</sup> perdega ar sudūžta, ją galima pakeisti automobilio savininko vadove aprašytu būdu.

Jeigu žibintuose įvyksta kitokių, negu perdegusios lempučių, gedimų, kreipkitės į autoservisą<sup>15</sup>.

Perdegus šviesos diodų lempučių<sup>16</sup>, reikia pakeisti visą lempučių bloką.

### PASTABA

Dėl informacijos apie šiame automobilio savininko vadove neminimas lempučių kreipkitės į „Volvo“ įgaliotąjį atstovą arba patvirtintą „Volvo“ techninės priežiūros specialistą.

### ĮSPĖJIMAS

Keičiant lempučių, automobilio elektros sistema turi būti uždegimo padėtyje **0**.

### SVARBU

Niekada pirštais nelieskite stiklinės elektros lempučių dalies. Ant Jūsų pirštų esančius riebalus išgarina šiluma, jais pasidengia reflektorius ir taip pakenkiama jo veikimui.

### PASTABA

Jeigu, pakeitus sugedusią lempučių, klaidos pranešimas vis tiek išlieka, rekomenduojame apsilankyti įgaliotajame „Volvo“ autoservise.

### PASTABA

Žibintuose (pvz., priekiniuose ir galiniuose) iš vidinės lęšio pusės gali laikinai susikaupti kondensato. Tai yra normalu, visi išorinio apšvietimo žibintai yra sukonstruoti taip, kad jiems tai neturėtų įtakos. Kondensatas paprastai išsivėdina iš lempos korpuso kai lempa kuriam laikui įjungama.

## Susijusi informacija

- Žibintų vietos (p. 596)
- Plastikinio dangtelio nuėmimas lempučių pakeisti (p. 596)
- Artimųjų šviesų žibinto lempučių keitimas (p. 597)
- Tolumųjų šviesų žibinto lempučių keitimas (p. 598)
- Priekinės įspėjamosios lempučių / gabaritinio žibinto lempučių keitimas (p. 599)
- Priekinio posūkio žibinto lempučių keitimas (p. 600)

- Galinio rūko žibinto lempučių keitimas (p. 600)
- Lempučių specifikacijos (p. 604)

<sup>14</sup> Kai kuriuose automobiliuose lempučių nėra.

<sup>15</sup> Rekomenduojama susisiekti su įgaliotuoju „Volvo“ autoservisu.

<sup>16</sup> Šviesos diodas (Light Emitting Diode)

## Plastikinio dangtelio nuėmimas lemputei pakeisti

Halogeninių žibintų lemputes galima pakeisti be autoserviso pagalbos, tačiau prieš keičiant lemputes reikia nuimti plastikinį priekinio žibinto dangtelį.

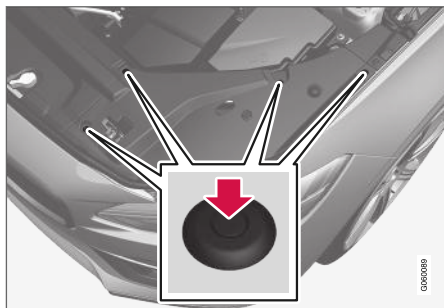

- Atsuktuvu ar panašiu įrankiu įspauskite kaiščius į plastikinio dangtelio keturis spaustukus, tada nukelkite dangtelį.

### **i PASTABA**

Ko reikia nepamiršti montuojant dangtį atgal:

- Prieš vėl sumontuojant spaustuką dangtyje, reikia iki galo įspausti kaištį į spaustuką.
- Sumontavus atgal dangtį, kaištį reikia įspausti, kad jo galinis paviršius būtų sulig spaustuko paviršiumi.

## Susijusi informacija

- Lempučių keitimas (p. 595)
- Artimųjų šviesų žibinto lemputės keitimas (p. 597)
- Tolimųjų šviesų žibinto lemputės keitimas (p. 598)
- Priekinės įspėjamosios lemputės / gabaritinio žibinto lemputės keitimas (p. 599)
- Priekinio posūkio žibinto lemputės keitimas (p. 600)
- Lempučių specifikacijos (p. 604)

## Žibintų vietos

Automobilio išorėje įrengta daug įvairių žibintų. Šviesos diodų<sup>17</sup> lemputes reikia keisti autoservise. Rekomenduojama susisiekti su įgaliotuoju „Volvo“ autoservisu.

### Lemputės, priekyje (automobiliuose su halogeniniais priekiniais žibintais)

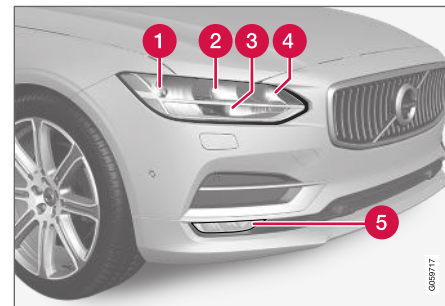

- 1 Artimųjų šviesų žibintai
- 2 Tolimųjų šviesų žibintai
- 3 Dieniniai žibintai / gabaritiniai žibintai
- 4 Posūkio žibintas
- 5 Priekiniai rūko žibintai / posūkio apšvietimo žibintai\* (šviesos diodų)

## Lemputės, galė

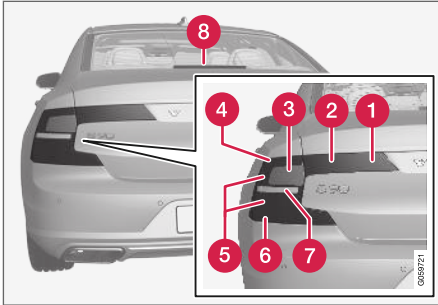

- 1 Rūko žibintas
- 2 Gabaritiniai žibintai (šviesos diodų)
- 3 Posūkio žibintas<sup>18</sup>
- 4 Gabaritiniai žibintai (šviesos diodų)
- 5 Stabdžių šviesos (LED)
- 6 Gabaritiniai žibintai (šviesos diodų)
- 7 Atbulinės eigos žibintas<sup>18</sup>
- 8 Stabdžių žibintas – centrinis, viršutinis (šviesos diodų)

## Susijusi informacija

- Lempučių keitimas (p. 595)
- Lempučių specifikacijos (p. 604)
- Žibintų jungikliai (p. 150)

## Artimųjų šviesų žibinto lempučių keitimas

Halogeninių artimųjų šviesų priekinių žibintų lempučių galima pasikeisti patiems, be autoserviso specialistų pagalbos.

Prieš keičiant lempučių, reikia nuimti plastikinį priekinių žibintų dangtelį.

### ! SVARBU

Niekada pirštais nelieskite stiklinės elektros lempučių dalies. Ant Jūsų pirštų esančius riebalus išgarina šiluma, jais pasidengia reflektorius ir taip pakenkiama jo veikimui.

<sup>17</sup> Šviesos diodas (Light Emitting Diode)

<sup>18</sup> Dėl keitimo susisiekite su autoservisu. Rekomenduojama kreiptis į įgaliotąjį „Volvo“ autoservisą.

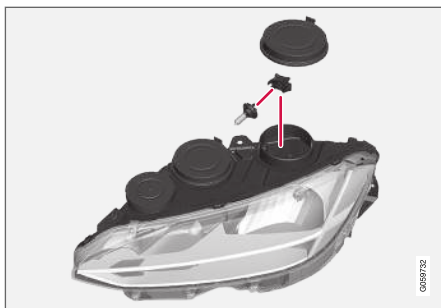

Kairysis priekinis žibintas.

1. Atjunkite priekinio žibinto artimųjų šviesų lempučių guminį dangtelį.
2. Nuo lempučių atjunkite laidą.
3. Atjunkite lempučių švelniai spausdami aukštyn ir traukdami tiesiai išorėn.
4. Sumontuokite lizde naują lempučių. Lempučių kreipiantysis kaištis turi būti nukreiptas tiesiai aukštyn.
5. Įspauskite į jungtį.
6. Uždėkite priekinio žibinto guminį dangtelį.

### Susijusi informacija

- Žibintų vietos (p. 596)
- Plastikinio dangtelio nuėmimas lempučių pakeisti (p. 596)
- Lempučių specifikacijos (p. 604)

## Tolimųjų šviesų žibinto lempučių keitimas

Halogeninių tolimųjų šviesų priekinių žibintų lempučių galima pasikeisti patiems, be autoserviso specialistų pagalbos.

Prieš keičiant lempučių, reikia nuimti plastikinį priekinių žibintų dangtelį.

### ! SVARBU

Niekada pirštais nelieskite stiklinės elektros lempučių dalies. Ant Jūsų pirštų esančius riebalus išgarina šiluma, jais pasidengia reflektorius ir taip pakenkiama jo veikimui.

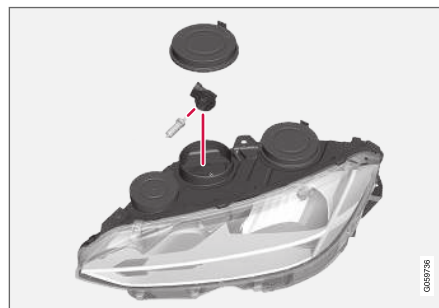

Kairysis priekinis žibintas.

1. Atjunkite priekinio žibinto tolimųjų šviesų lempučių guminį dangtelį.

2. Atjunkite lempučių pasukdami jos laikiklį į viršų ir patraukdami tiesiai viršun.
3. Atsargiai atidarykite plastikinį dangtelį ties jungties fiksatoriaus ašele, kad ši atsileistų.
4. Nuo lempučių atjunkite laidą.
5. Pakeiskite lempučių.
6. Įdėkite lempučių į lizdą ir įsukite.
7. Uždėkite priekinio žibinto guminį dangtelį.

### Susijusi informacija

- Žibintų vietos (p. 596)
- Plastikinio dangtelio nuėmimas lempučių pakeisti (p. 596)
- Lempučių specifikacijos (p. 604)

## Priekinės įspėjamosios lempučių / gabaritinio žibinto lempučių keitimas

Halogeninių priekinių dieninių / gabaritinių žibintų lempučių galima pasikeisti patiems, be autoserviso specialistų pagalbos.

Prieš keičiant lempučių, reikia nuimti plastikinį priekinių žibintų dangtelį.

### **i** PASTABA

Dieninio / gabaritinio žibinto lempučių lengviau pasieksite išėmę tolimųjų šviesų žibinto lempučių. Tolimųjų šviesų lempučių sumontuota įstrižai virš dieninio žibinto lempučių / gabaritinio žibinto lempučių. Atjunkite tolimųjų šviesų lempučių, pasukdami jos laikiklį aukštyn ir tiesiai ištraukdami.

### **!** SVARBU

Niekada pirštais nelieskite stiklinės elektros lempučių dalies. Ant Jūsų pirštų esančius riebalus išgarina šiluma, jais pasidengia reflektorius ir taip pakenkiama jo veikimui.

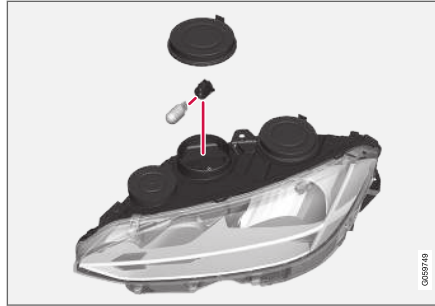

Kairysis priekinis žibintas.

1. Atjunkite priekinio žibinto dieninio / gabaritinio žibinto lempučių guminį dangtelį.
2. Tiesiai ištraukite dieninio žibinto / gabaritinio žibinto lempučių laikiklį.
3. Išimkite lempučių – traukite ją tiesiai išorėn.
4. Pakeiskite lempučių.
5. Įstatykite lempučių laikiklį į lizdą ir įspauskite jį į vietą.
6. Jei išėmėte tolimųjų šviesų lempučių laikiklį, sumontuokite jį į lizdą ir įsukite.
7. Uždėkite priekinio žibinto guminį dangtelį.

### Susijusi informacija

- Žibintų vietos (p. 596)
- Plastikinio dangtelio nuėmimas lempučių pakeisti (p. 596)

- Lempučių specifikacijos (p. 604)
- Tolimųjų šviesų žibinto lempučių keitimas (p. 598)

## Priekinio posūkio žibinto lemputės keitimas

Halogeninių priekinių posūkio žibintų lemputės galima pasikeisti patiems, be autoserviso specialistų pagalbos.

Prieš keičiant lemputę, reikia nuimti plastikinį priekinių žibintų dangtelį.

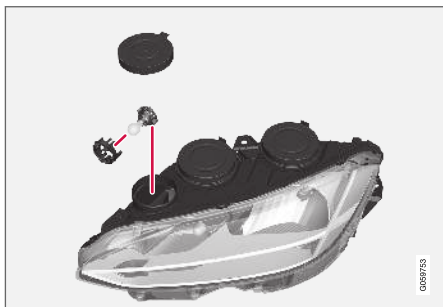

Kairysis priekinis žibintas.

1. Atjunkite priekinio žibinto posūkio žibinto lemputės guminį dangtelį.
2. Suspauskite gaudykles ir tiesiai ištraukite lemputės laikiklį.
3. Sumontuokite laikiklyje naują lemputę.
4. Įstatykite lemputės laikiklį į lizdą ir įspauskite jį į vietą.
5. Uždėkite priekinio žibinto guminį dangtelį.

## Susijusi informacija

- Žibintų vietos (p. 596)
- Plastikinio dangtelio nuėmimas lemputei pakeisti (p. 596)
- Lempučių specifikacijos (p. 604)

## Galinio rūko žibinto lemputės keitimas

Galinio rūko žibinto lemputė įrengta po liuku, bagažinės dangčio skyde vairuotojo pusėje.

### **i** PASTABA

Rekomenduojama galinio rūko žibinto lemputę keisti patikėti įgaliotajam „Volvo“ autoservisui.

Galinio rūko žibinto lemputė keičiama taip:

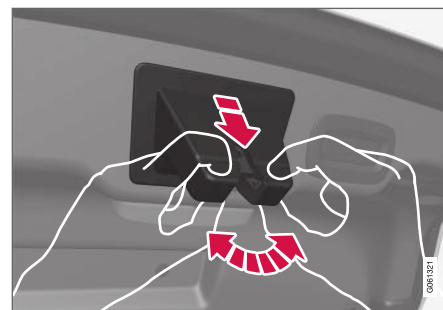

Guminis korpusas virš bagažinės dangčio spynelės.

1. Nuimkite bagažinės dangčio spynelę dengiantį guminį korpusą, nulenkdami jį į šonus ir tuo pat metu ištraukdami tiesiai išorėn. Sumontuokite atgal, įspausdami į vietą.

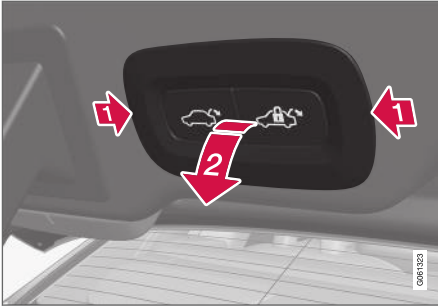

Bagażinės dangčio klaviatūra.

2. Atlaisvinkite bagažinės dangčio klaviatūrą, įkišdami plokščią daiktą (pvz., stalo peilį arba atsuktuvą) į kiekvieną iš klaviatūros trumpųjų kraštinių ir iškeldami klaviatūrą. Klaviatūros elektros jungties atjungti nebūtina.

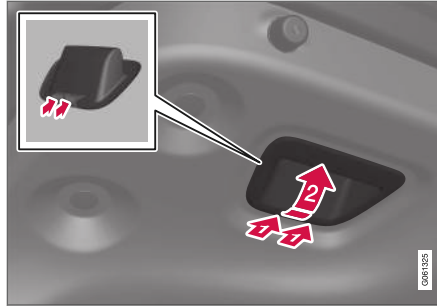

Bagażinės dangčio uždarymo rankena.

3. Toje pusėje, kur sumontuotas žibintas, reikia nuimti bagažinės dangčio viduje esančią uždarymo rankeną. Įspauskite platų ir plokščią daiktą (pvz., stalo peilį) ties kraštu, kad įspausumėte 2 fiksavimo ašeles, ir tuo pat metu išlenkite rankeną išorėn. Montuojant atgal, reikia ganėtinai smarkiai spausti uždarymo rankeną, kad fiksavimo ašelės įsistatytų į vietą.

**! SVARBU**

Prieš atlenkiant ir išimant rankeną, reikia **vienu metu** įspausti **abi** uždarymo rankenos fiksavimo ašeles.

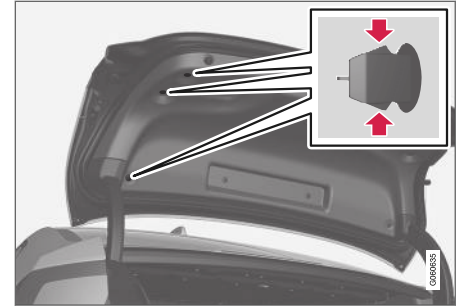

Skydo fiksavimo spaustukai.

4. Nuimkite tris išorinius skydo spaustukus, įrengtus bagažinės dangčio viduje (toje pusėje, kur sumontuotas žibintas).

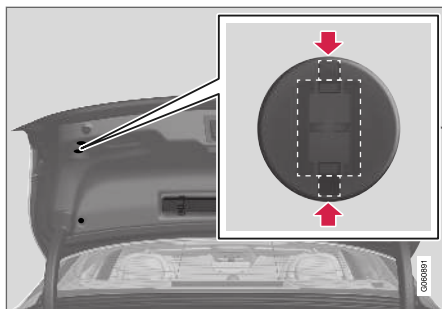

Spaustukų stačiakampė dalis yra sulygiuota automobilio išilgine kryptimi.

5. Kaip nuimti spaustuką: Įkiškite po plokščią daiktą (pvz., stalo peilį arba atsuktuvą) į trumpuosius spaustuko šonus, kad **vienu metu** įspausdumėte **abi** spaustuko fiksavimo ašes, tada iškelkite (ištraukite) spaustuką.

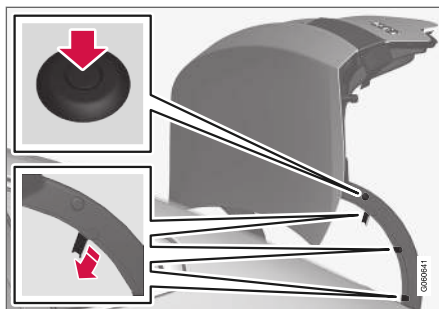

Vyrio plastinis apsaugas sumontuotas naudojant plastikinę kniedę ir tris sklėsčius.

6. Kaip nuimti vyro plastikinį apsaugą toje pusėje, kur sumontuotas žibintas: Atsuktuvu ar panašiu daiktu įspauskite kaištį į plastikinės kniedės centrą. Tada ištraukite / iškelkite plastikinę kniedę.
7. Po to nedideliu atsuktuvu (ar pan.) atidarykite tris plastikinio apsaugo sklėsčius ir nustumkite plastikinį apsaugą į vieną pusę.

8. Atsargiai patraukite / nulenkite žemyn atjungtą skydo dalį, kad galėtumėte pasiekti lempuotę.

### **i PASTABA**

Ką reikia įsiminti vėl sumontuojant vyro plastikinio apsaugo plastikinę kniedę:

- Prieš vėl sumontuodami plastikinę kniedę, turite pirmiausia nuspausti jos centrinį kaištį atgal tiek, kad jis išlįstų iš plastikinės kniedės.
- Vietoje užfiksavus vyro plastikinį apsaugą, reikia įspausti plastikinę kniedę į plastikinio apsaugo angą.
- Galiausiai įspauskite kaištį į plastikinę kniedę, kad galinis paviršius būtų sulig plastikinės kniedės paviršiumi.

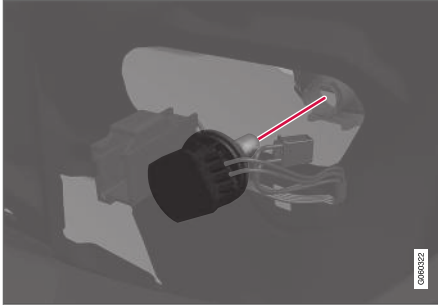

**Galinis rūko žibintas kairėje pusėje**

Žibinto korpusas kairėje pusėje.

1. Atsukite lemputės laikiklį, pasukdami jį ketvirtį apsisukimo prieš laikrodžio rodyklę ir ištraukdami.
2. Išimkite perdegusią lemputę iš lemputės laikiklio, spausdami ją ir sukdami prieš laikrodžio rodyklę.
3. Sumontuokite naują lemputę, paspausdami ją ir pasukdami pagal laikrodžio rodyklę.
4. Pašalinkite nuo lemputės stiklo nešvarumus, tepalą ir drėgmę.
5. Prijunkite lemputės laikiklį, pasukdami ketvirtį apsisukimo pagal laikrodžio rodyklę.
6. Nulenkite atgal skydą ir atvirkštine tvarka sumontuokite vyrio plastikinį apsaugą ir kitas dalis.

**Galinis rūko žibintas dešinėje pusėje**

Automobiliuose su galiniu rūko žibintu dešinėje pusėje ant lemputės laikiklio sumontuotas dangtelis, todėl, norint pakeisti lemputę, reikia atlikti kelis papildomus veiksmus.

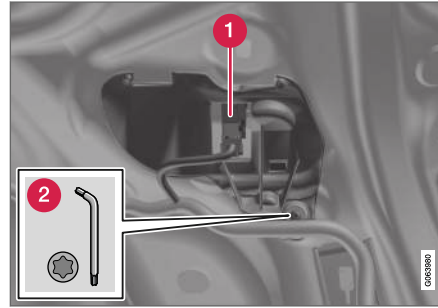

Žibinto korpusas dešinėje pusėje su dangteliu.

1. Atjunkite kabelį, nutiestą pro dangtelio angą, įspausdami gaudyklę vienoje jungties pusėje ir tuo pat metu traukdami.
2. Atsukite dangtelį „Torx T25“ atsuktuvu ir padėkite dangtelį bei sraigą į šoną.

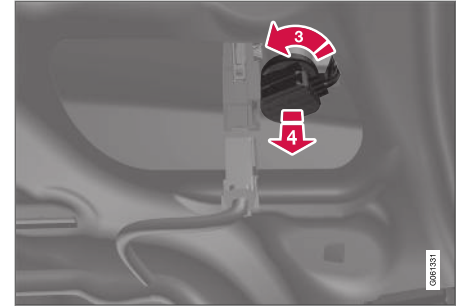

Žibinto korpusas dešinėje pusėje.

3. Atjunkite lemputės laikiklį, pasukdami ketvirtį apsisukimo prieš laikrodžio rodyklę.
4. Ištraukite lemputės laikiklį.
5. Perdegusią lemputę išimkite, spausdami ją ir sukdami prieš laikrodžio rodyklę.
6. Sumontuokite naują lemputę, paspausdami ją ir pasukdami pagal laikrodžio rodyklę.
7. Pašalinkite nuo lemputės stiklo nešvarumus, tepalą ir drėgmę.
8. Prijunkite lemputės laikiklį, pasukdami ketvirtį apsisukimo pagal laikrodžio rodyklę.
9. Vėl sulygiuokite ir prisukite dangtelį.
10. Nulenkite atgal skydą ir atvirkštine tvarka sumontuokite vyrio plastikinį apsaugą ir kitas dalis.

#### ◀ Susijusi informacija

- Žibintų vietos (p. 596)
- Lempučių specifikacijos (p. 604)

### Lempučių specifikacijos

Keičiamų lempučių specifikacijos.

Jeigu žibintuose įvyksta kitokių, negu perdegusių lempučių, gedimų, kreipkitės į autoservisą<sup>19</sup>. Perdegus šviesos diodų lemputei<sup>20</sup>, reikia pakeisti visą lempučių bloką.

Veikimas	W <sup>A</sup>	Tipas
Artimųjų šviesų žibintai	55	H7
Tolimųjų šviesų žibintas	65	H9
Priekiniai posūkių žibintai	24	PY24W
dieniniai žibintai / gabaritiniai žibintai, priekiniai	21/5	W21/5W
Galinis rūko žibintas	21	H21W LL

A W

#### Susijusi informacija

- Žibintų vietos (p. 596)
- Lempučių keitimas (p. 595)

<sup>19</sup> Rekomenduojama susisiekti su įgaliotuoju „Volvo“ autoservisu.

<sup>20</sup> Šviesos diodas (Light Emitting Diode)

## Akumulatorius

Elektros sistema yra vienpolė, laidininkais yra naudojama važiuoklė ir variklio korpusas.

Starterio akumulatorius naudojamas elektros sistemai paleisti ir starterio varikliui sukti, taip pat – kitai automobilio elektrinei įrangai maitinti.

Starterio akumulatorius turi būti keičiamas auto-servise<sup>21</sup>.

Automobilyje įrengtas reguliuojamos įtampos KS generatorius.

Starterio akumulatorius yra 12 V akumulatorius, skirtas veikti su išmetamo anglies dioksido kiekio mažinimo „Start/Stop“ ir regeneracinio įkrovimo funkcijoms bei įvairių automobilio sistemų veikimui palaikyti.

Akumulatoriaus tarnavimo laikui ir veikimui daug įtakos turi tokie veiksniai, kaip užvedimų ir išsikrovimų skaičius, vairavimo stilius, važiavimo ir klimato sąlygos ir kt.

- Niekada neatjunkite akumulatoriaus varikliui veikiant.
- Patikrinkite, ar kabeliai prie akumulatoriaus prijungti teisingai ir gerai pritvirtinti.

## ⚠ ĮSPĖJIMAS

- Akumulatorius gali išskirti deguonies ir vandenilio mišinį, kuris yra labai sprogus. Jei užvedimo laidas prijungtas neteisingai, gali atsirasti kibirkštis, kurios gali pakakti, kad akumulatorius sprogtų.
- Nejunkite užvedimo kabelių prie jokių degalų sistemos komponentų ar judančių dalių. Saugokitės karštų variklio dalių.
- Akumulatoriuje yra sieros rūgšties, kuri gali sunkiai nudeginti.
- Sieros rūgščiai sukontaktavus su akimis, oda ar drabužiais, būtina gausiai nuplauti paveiktą vietą vandeniu. Jei rūgštis patenka į akis, nedelsdami kreipkitės į gydytoją.
- Niekada nerūkykite šalia akumulatoriaus.

## Įkrovimo taškai

Išoriniam starterio akumulatoriui arba akumulatorių įkrovikliui prijungti naudokite automobilio įkrovimo taškus, kurie įrengti variklio skyriuje.

**Nenaudokite** bagažinėje esančio automobilio starterio akumulatoriaus kontaktų.

Įkrovimo metu įkraunamas ir starterio, ir pagalbinis akumulatoriai.

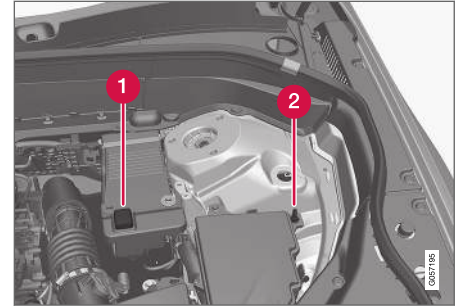

- 1 Teigiamas įkrovimo gnybtas
- 2 Neigiamas įkrovimo gnybtas

## ⚠ SVARBU

Įkraunant starterio akumulatorių ir pagalbinį akumulatorių, galima naudoti tik modernų akumulatoriaus įkroviklį, gebantį valdyti įkrovimo įtampą. Sparčiojo įkrovimo funkcijos naudoti negalima, kadangi taip galima apgadinti akumulatorių.

<sup>21</sup> Rekomenduojama susisiekti su įgaliotuju „Volvo“ autoservisu.



### ! SVARBU

Jei nebus laikomasi toliau pateikiamų instrukcijų, informacijos ir pramogų sistemos energijos taupymo funkcija gali būti laikinai išjungta ir (arba) prijungus išorinį akumuliatorių arba akumuliatoriaus kroviklį vairuotojo ekrane gali būti laikinai nerodomas pranešimas apie pagrindinio akumuliatoriaus įkrovos būseną:

- Automobilio pagrindinio akumuliatoriaus neigiamo kontakto **niekada** negalima jungti prie išorinio akumuliatoriaus ar akumuliatorių kroviklio: žemiminimui galima naudoti tik **automobilio neigiamą įkrovimo tašką**.

### i PASTABA

Akumuliatoriaus eksploatacijos laikas sutrumpėja, jei jis reguliariai iškraunamas.

Akumuliatoriaus eksploatacijos laiką veikia keli veiksniai, įskaitant važiavimo sąlygas ir klimata. Akumuliatoriaus paleidimo pajėgumas palaipsniui sumažėja, todėl jį reikia pakartotinai įkrauti, jei automobilis nenaudojamas ilgesnį laiką, arba jis važiuoja tik trumpus atstumus. Itin didelis šaltis riboja paleidimo pajėgumą.

Norint palaikyti gerą akumuliatoriaus būklę, rekomenduojama važiuoti mažiausiai 15 minučių per savaitę arba prijungti akumuliatorių prie automatinio palaikomojo įkrovimo prietaiso.

Pilnai įkrauto akumuliatoriaus eksploataavimo laikas yra ilgiausias.

### Vieta

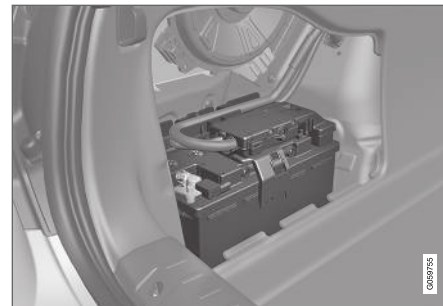

Starterio akumuliatorius įrengtas bagažinėje.

### ! ĮSPĖJIMAS

Jeigu atjungiamas starterio akumuliatorius, reikia iš naujo nustatyti automatinio atidarymo ir uždarymo funkciją, kad ji veiktų tinkamai. Kad apsauga nuo prispaudimo veiktų, reikia ją nustatyti iš naujo.

### ! SVARBU

Kai kuriuose modeliuose akumuliatorius pritvirtintas laikančiuoju diržu. Užtikrinkite, kad fiksavimo diržas būtų tinkamai įtemptas.

**Starterio akumulatoriaus specifikacijos**

Akumulatoriaus tipas	H7 AGM	H8 AGM
Įtampa (V)	12	12
Galia užvedant šaltą variklį <sup>A</sup> – CCA <sup>B</sup> (A)	800	850
Dydis, LxBxH	315×175×190 mm (12,4×6,9×7,5 col.)	353×175×190 mm (13,9×6,9×7,5 col.)
Talpa (Ah)	80	95

<sup>A</sup> Pagal EN standartą.

<sup>B</sup> Cold Cranking Amperes.

„Volvo“ rekomenduoja akumulatoriaus keitimo procedūrą patikėti įgaliotajam „Volvo“ autoservisui.

 <b>SVARBU</b>
Keisdami akumuliatorių užtikrinkite, kad naujojo akumulatoriaus dydis ir pajėgumas užvedant šaltą variklį bei tipas būtų toks pats kaip originalaus akumulatoriaus (žr. lipduką ant akumulatoriaus).

**Susijusi informacija**

- Ženkliai ant akumuliatorių (p. 609)
- Pagalbinis akumulatorius (p. 608)
- Užvedimas nuo kito akumulatoriaus (p. 462)
- Apsaugos nuo prispaudimo nustatymo iš naujo seka (p. 167)
- Akumulatoriaus perdirbimas (p. 610)

## Pagalbinis akumulatorius

Automobiliai su „Start/Stop“ funkcija turi du 12 V akumulatorius – vienas labai galingas akumulatorius užvedimui ir vienas pagalbinis akumulatorius, kuris padeda funkcijos paleidimo sekos metu.



Pagalbinis akumulatorius yra dėžėje šalia statramsčio bokštelio.

### PASTABA

- Kuo didesnis srovės ėmimas automobilyje, tuo stipriau turi dirbti generatorius ir krauti akumulatorius = Padidėjusios kuro sąnaudos.
- Akumulatoriaus pajėgumui nukritus žemiau mažiausios leistinos ribos, „Start/Stop“ funkcija išjungiamą.

Laikinau apribota „Start/Stop“ funkcija dėl didelio srovės suvartojimo reiškia:

- Variklis užsiveda automatiškai<sup>22</sup>, vairuotoji nespaudžiant sankabos pedalo (mechaninė pavarų dėžė).
- Variklis užsiveda automatiškai, vairuotoji nenukeliant kojos nuo stabdžių pedalo (automatinė pavarų dėžė).

Pagalbiniam akumulatoriui paprastai nereikia daugiau aptarnavimo nei įprastam, kuris naudojamas varikliui užvesti. Kilus klausimams ar problemoms reikėtų susisiekti su autoservisu - rekomenduojamas įgaliotasis "Volvo" autoservisas.

### SVARBU

Jeigu šios instrukcijos nesilaikoma, tuomet, prijungus išorinį akumulatorių ar akumulatoriaus kroviklį, „Start/Stop“ funkcija gali laikinau nustoti veikusi:

- Automobilio pagrindinio akumulatoriaus neigiamo kontakto **niekada** negalima jungti prie išorinio akumulatoriaus ar akumulatorių kroviklio: žemimimui galima naudoti tik **automobilio neigiamą įkrovimo tašką**.

<sup>22</sup> Variklis gali automatiškai užsivesti tik kai pavarų svirtis yra neutralioje padėtyje.

**i PASTABA**

Jei užvedimo akumuliatorius išsikrovęs taip smarkiai, kad automobilyje nebeveikia įprastos elektrinės funkcijos ir variklis užvedamas naudojant išorinį akumuliatorių arba akumuliatoriaus įkroviklį, funkcija „Start/Stop“ gali likti aktyvinta. Jei netrukus po užvedimo funkcija „Start/Stop“ automatiškai išjungia variklį, yra didelė rizika, kad variklio automatinio užvedimo funkcija nesuveiks dėl nepakankamo akumuliatoriaus įkrovos lygio, kadangi akumuliatorius neturėjo laiko įsikrauti.

Jei automobilio variklis buvo užvestas nuo išorinio šaltinio arba nėra pakankamai laiko akumuliatoriui įkrauti su akumuliatoriaus įkrovikliu, „Start/Stop“ funkcija laikinai išaktyvinama, kol automobilis įkraus akumuliatorių. Esant maždaug +15 °C (apytikriai 60 °F) lauko temperatūrai, reikia, kad automobilis įkrautų akumuliatorių bent 1 valandą. Jei lauke temperatūra žemesnė, įkrovimo trukmė gali pailgėti iki 3–4 val. Akumuliatorių rekomenduojama įkrauti naudojant išorinį akumuliatorių įkroviklį.

**Pagalbinio akumuliatoriaus specifikacijos**

Tipas	AGM
Įtampa (V)	12

Galia užvedant šaltą variklį <sup>A</sup> – CCA <sup>B</sup> (A)	170
Dydis, LxBxH	150×90×130 mm (5,9×3,5×5,1 col.)
Talpa (Ah)	10

<sup>A</sup> Pagal EN standartą.  
<sup>B</sup> Cold Cranking Amperes.

**! SVARBU**

Keisdami akumuliatorių užtikrinkite, kad naujojo akumuliatoriaus dydis ir pajėgumas užvedant šaltą variklį bei tipas būtų toks pats kaip originalaus akumuliatoriaus (žr. lipduką ant akumuliatoriaus).

**Susijusi informacija**

- Akumuliatorius (p. 605)
- „Start / Stop“; (p. 440)
- Ženklaai ant akumuliatorių (p. 609)
- Akumuliatoriaus perdirbimas (p. 610)

**Ženklaai ant akumuliatorių**

Ant akumuliatorių pateikiama informacinių ir įspėjamųjų ženklų.

	Dėvėkite apsauginius akinius.
	Daugiau informacijos rasite automobilio savininko vadove.
	Akumuliatorių laikykite vaikams neprieinamoje vietoje.
	Akumuliatoriuje yra edrios rūgštis.



	Venkite kibirkščių ir atviros ugnies.
	Sprogimo pavojus.
	Reikia išimti ir utilizuoti.

### Susijusi informacija

- Akumulatorius (p. 605)
- Pagalbinis akumulatorius (p. 608)
- Akumulatoriaus perdirbimas (p. 610)

### Akumulatoriaus perdirbimas

Panaudotas paleidimo akumulatorius arba pagalbinis akumulatorius turėtų būti perdirbamas aplinkai saugiu būdu, kadangi jame yra švino.

Jei nežinote, kaip utilizuoti šio tipo atliekas, pasitarkite su servisu. Rekomenduojame kreiptis į įgaliotąjį „Volvo“ autoservisą.

### Susijusi informacija

- Akumulatorius (p. 605)
- Pagalbinis akumulatorius (p. 608)
- Ženkla ant akumuliatorių (p. 609)

### Saugikliai ir centriniai elektros bloklai

Visas elektros funkcijas ir komponentus saugo saugikliai. Saugiklių funkcija - saugoti automobilio elektros sistemą nuo trumpojo jungimo arba perkrovos.

#### ĮSPĖJIMAS

Keisdami saugiklį, niekada nenaudokite pašalinųjų daiktų arba saugiklio, kurio amperų yra daugiau nei nurodyta. Tai gali sukelti didelę žalą elektros sistemai ir sukelti gaisrą.

Jei neveikia elektros komponentas arba funkcija, tai dažniausiai atsitinka dėl laikinai perkrauto ir dėl to perdegusio saugiklio. Jei tas pats saugiklis dar kartą perdega, tai reiškia, kad yra gedimas elektros sistemos komponente. „Volvo“ rekomenduoja dėl patikros susisiekti su įgaliotuoju „Volvo“ autoservisu.



## Centrinių elektros blokų vieta

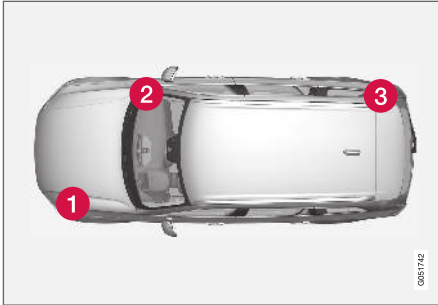

Ilustracija yra scheminio pobūdžio: išvaizda priklauso nuo automobilio modelio.

Centrinio elektros bloko vietos automobilyje su vairu kairėje pusėje. Automobiliuose su vairu dešinėje pusėje centriniai elektros blokai įrengti po daiktadėže.

- 1 Variklio skyrius
- 2 Po daiktadėže
- 3 Bagažinė

## Susijusi informacija

- Saugiklio keitimas (p. 611)
- Saugikliai bagažinėje (p. 618)
- Saugikliai – variklio skyriuje (p. 612)
- Saugikliai – po daiktadėže (p. 615)

## Saugiklio keitimas

Visas elektros funkcijas ir komponentus saugo saugikliai. Saugiklių funkcija - saugoti automobilio elektros sistemą nuo trumpojo jungimo arba perkrovis.

1. Pagal saugiklių diagramą suraskite reikiamą saugiklį.
2. Ištraukite saugiklį ir iš abiejų pusių apžiūrėkite, ar neperdegusi jo vielutė.
3. Jei taip yra, saugiklį būtina pakeiskite nauju tos pačios spalvos ir srovės stiprio saugikliu.

### ⚠️ ĮSPĖJIMAS

Keisdami saugiklį, niekada nenaudokite pašalininių daiktų arba saugiklio, kurio amperų yra daugiau nei nurodyta. Tai gali sukelti didelę žalą elektros sistemai ir sukelti gaisrą.

### ⚠️ ĮSPĖJIMAS

Dėl automobilio savininko vadove nepamintų saugiklių susisieki su įgaliotuoju „Volvo“ autoservisu. Jei neatliksite šios procedūros tinkamai, galite rimtai apgadinti elektros sistemas.

## Susijusi informacija

- Saugikliai ir centriniai elektros blokai (p. 610)
- Saugikliai bagažinėje (p. 618)
- Saugikliai – variklio skyriuje (p. 612)

- Saugikliai – po daiktadėže (p. 615)

## Saugikliai – variklio skyriuje

Variklio skyriuje esantys saugikliai saugo (be kita ko) variklio ir stabdžių funkcijas.

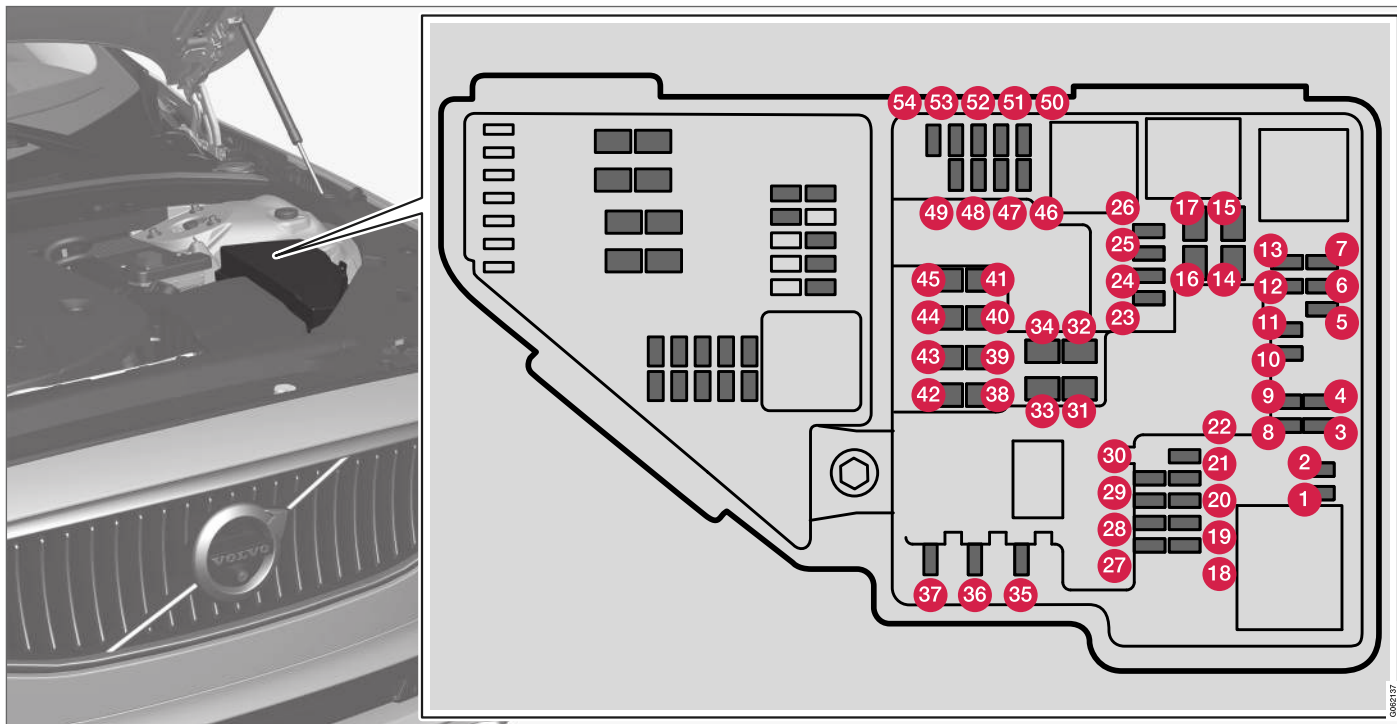

Dangtelio viduje yra repleytės, palengvinančios saugiklių išėmimo ir montavimo procedūra.

Saugiklių dėžutėje taip pat yra vieta keliems atsarginiams saugikliams.

### Padėtys

Dangčio viduje yra lipdukas, kuriame parodytos saugiklių vietos.

- 1-13, 18-30, 35-37 ir 46-54 saugikliai yra „Micro“ tipo.
- 14-17, 31-34 ir 38-45 saugikliai yra „MCase“ tipo, juos reikėtų keisti tik servise<sup>23</sup>.

	Veikimas	Amperas
1	–	–
2	–	–
3	–	–
4	Uždegimo ritės (benz.); uždegimo žvakės (benz.)	15
5	Variklio alyvos siurblio solenoidas, oro kondicionieriaus elektromagnetinė mova, „Lambda“ zondas centre (benzinas), „Lambda“ zondas gale (dyzelinas)	15

	Veikimas	Amperas
6	Vakuomo regulatoriai, vožtuvas, išvesties impulso vožtuvas (dyz.)	7,5
7	Variklio valdymo blokas; solenoidas; dujų droseliavimo blokas; EGR vožtuvas (dyz.); turbokompresoriaus padėties jutiklis (dyz.); turbokompresoriaus vožtuvas (benz.)	20
8	Variklio valdymo sistema (ECM)	5
9	–	–
10	Elektromagnetai (benz.); vožtuvas; variklio aušinimo sistemos termostatas (benz.); EGR aušinimo siurblys (dyz.); kaitinimo žvakės valdymo blokas (dyz.)	10
11	Aptako ritininės užuolaidėlės valdymo modulis, radiatoriaus ritininės užuolaidėlės valdymo modulis, išvesties impulso relės ritės (dyz.)	5
12	–	–

	Veikimas	Amperas
13	Variklio valdymo sistema (ECM)	20
14	Starteris	40
15	Starteris	Šuntas
16	Degalų filtro šildytuvas (dyz.)	30
17	–	–
18	–	–
19	–	–
20	–	–
21	–	–
22	–	–
23	–	–
24	12 V maitinimo lizdas tuneliniame valdymo pulte, priekinis	15
25	12 V maitinimo lizdas tuneliniame valdymo pulte, šalia antrosios sėdynių eilės kojū srities	15

<sup>23</sup> Rekomenduojama susisiekti su įgaliotuoju „Volvo“ autoservisu.



	Veikimas	Amperas
26	12 V maitinimo lizdas bagažinės skyriuje*	15
27	–	–
28	Kairysis priekinis žibintas, tam tikri LED <sup>A</sup> variantai	15
29	Dešinysis priekinis žibintas, tam tikri LED <sup>A</sup> variantai	15
30	–	–
31	Šildomas priekinis stiklas* kairioji pusė	Šuntas
32	Šildomas priekinis stiklas* kairioji pusė	40
33	Priekinių žibintų plautuvai*	25
34	Priekinio stiklo valytuvai	25
35	Transmisijos valdymo modulis	15
36	Garso signalas	20
37	Sirena*	5
38	Stabdžių sistemos valdymo modulis (vožtuvai, stovėjimo stabdys)	40

	Veikimas	Amperas
39	Priekinio stiklo valytuvai	30
40	–	–
41	Šildomas priekinis stiklas* dešinioji pusė	40
42	Stovėjimo šildytuvai*	20
43	Stabdžių sistemos valdymo blokas (ABS siurblys)	40
44	–	–
45	Šildomas priekinis stiklas* dešinioji pusė	Šuntas
46	Maitinama, kai įjungtas uždegimas: Variklio valdymo modulis, transmisijos komponentai, elektrinio vairo stiprintuvo servomechanizmas, centrinis elektros modulis, stabdžių sistemos valdymo modulis	5
47	–	–
48	Dešinysis priekinis žibintas	7,5
	Dešinysis priekinis žibintas, tam tikri šviesos diodų <sup>A</sup> variantai	15

	Veikimas	Amperas
49	Alkospyna*	5
50	–	–
51	Akumulatoriaus sujungimo valdymo blokas	5
52	Saugos oro pagalvės	5
53	Kairysis priekinis žibintas	7,5
	Kairysis priekinis žibintas, tam tikri LED <sup>A</sup> variantai	15
54	Greičio pedalo jutiklis	5

<sup>A</sup> LED (šviesos diodas)

### Susijusi informacija

- Saugikliai ir centriniai elektros blokai (p. 610)
- Saugiklio keitimas (p. 611)

## Saugikliai – po daiktadėže

Saugikliai, įrengti po daiktadėže, saugo (be kita ko) elektros lizdus, ekranus ir durelių modulius.

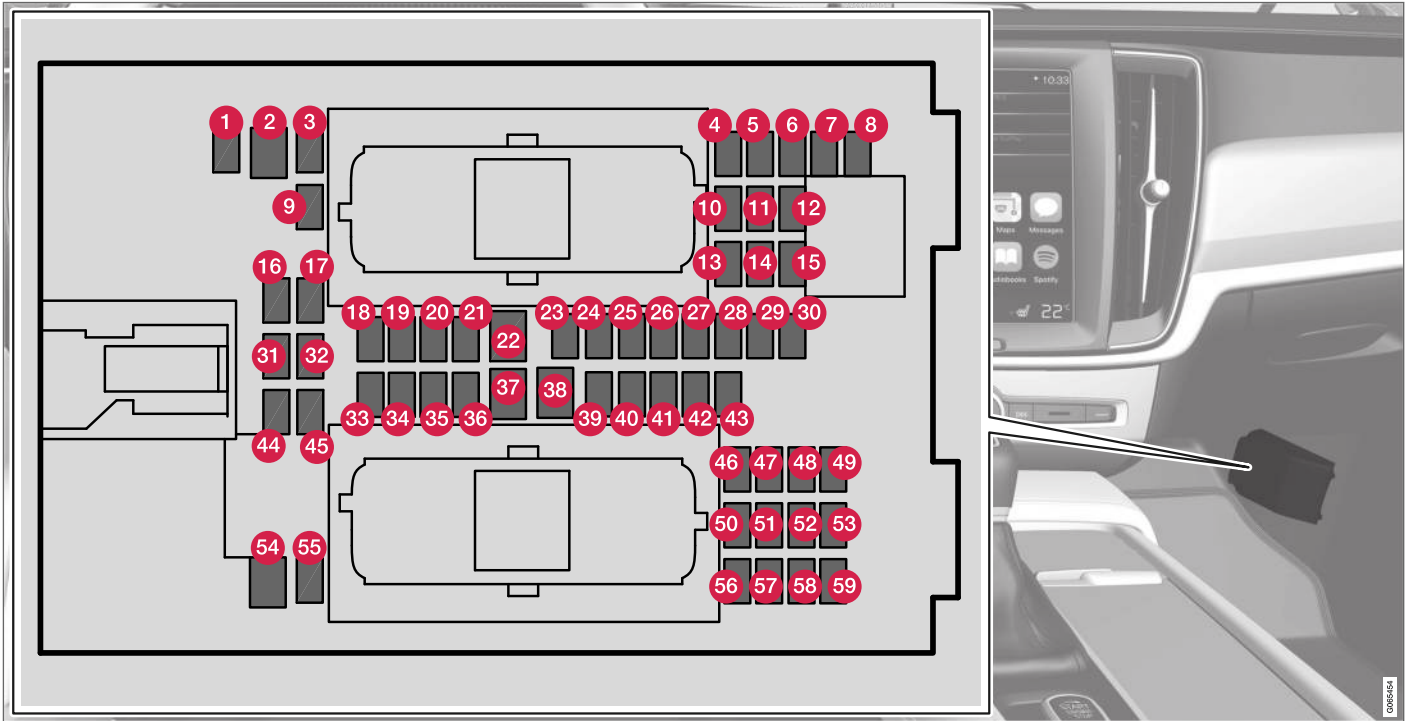

- ◀◀ Dangtelio viduje yra repletės, palengvinančios saugiklių išėmimo ir montavimo procedūrą.

**Variklio skyriuje esančioje saugiklių dėžutėje**

taip pat yra vietos keliems atsarginiams saugikliams.

**Padėtys**

- 1, 3–21, 23–36, 39–53 ir 55–59 saugikliai yra „Micro“ tipo.
- 2, 22, 37, 38 ir 54 saugikliai yra „MCase“ tipo, juos reikėtų keisti tik dirbtuvėse<sup>24</sup>.

	Veikimas	Amperas
1	–	–
2	Maitinimo lizdas tuneliniam valdymo pulte, šalia galinės sėdynės kojų srities*	30
3	–	–
4	Judesio jutiklis*	5
5	Medijos leistuvai	5
6	Vairuotojo ekranas	5
7	Centrinio valdymo pulsto klaviatūra	5
8	Saulės jutiklis	5

	Veikimas	Amperas
9	–	–
10	–	–
11	Vairo sistema	5
12	Užvedimo rankenėlės ir stovėjimo stabdžio valdymo elemento modulis	5
13	Šildomo vairo* sistemos modulis	15
14	–	–
15	–	–
16	–	–
17	–	–
18	Klimato kontrolės sistemos valdymo modulis	10
19	Vairo užraktas	7,5
20	Diagnostinis lizdas OBDII	10
21	Centrinis ekranas	5
22	Klimato kontrolės sistemos ventiliatoriaus modulis, priekis	40

	Veikimas	Amperas
23	USB šakotuvai	5
24	Valdymo elementų apšvietimas; salono apšvietimas; salono galinio vaizdo veidrodėlio pritemdymas*; lietaus ir šviesų jutiklis*; klaviatūra tuneliniam valdymo pulte, šalia galinės sėdynės kojų srities*; elektra valdomos priekinės sėdynės*; valdymo skydeliai galinėse durelėse; ventiliatoriaus modulis klimato kontrolei kairėje / dešinėje	7,5
25	Vairuotojo pagalbos funkcijų valdymo blokas	5
26	Stoglangis*	20
27	Projekcinis rodinys*	5
28	Salono apšvietimas	5
29	–	–

<sup>24</sup> Rekomenduojama susisiekti su įgaliotuju „Volvo“ autoservisu.

	Veikimas	Amperas
30	Ekranas viršutiniame valdymo pulte (priminimas apie saugos diržus / priekinės keleivio sėdynės saugos oro pagalvės indikatorius)	5
31	–	–
32	–	–
33	Dešiniųjų galinių durelių modulis	20
34	Saugikliai bagažinėje	10
35	Prijungtinio automobilio valdymo modulis; „Volvo On Call“ valdymo modulis	5
36	Kairiųjų galinių durelių modulis	
37	Garso valdymo įrenginys (stiprintuvas)	40
38	–	–
39	Daugiadiapazonės antenos modulis	5
40	Sėdynių komforto (masažo) moduliai, priekiniai*	5
41	Alkospyna*	5

	Veikimas	Amperas
42	–	–
43	Degalų siurblio kontrolės modulis	15
44	–	–
45	–	–
46	Vairuotojo pusės priekinės sėdynės šildymas	15
47	Keleivių pusės priekinės sėdynės šildymas	15
48	Aušalo siurblys	7,5
49	–	–
50	Kairiųjų priekinių durelių modulis	20
51	Pakabos valdymo modulis (aktyvioji pakaba)*	20
52	–	–
53	„Sensus“ sistemos kontrolės modulis	10
54	–	–
55	–	–

	Veikimas	Amperas
56	Dešiniųjų priekinių durelių modulis	20
57	–	–
58	TV* (kai kuriose rinkose)	5
59	Saugiklių Nr. 52, 53, 57 ir 58 pirminis saugiklis	15

### Susijusi informacija

- Saugikliai ir centriniai elektros blokai (p. 610)
- Saugiklio keitimas (p. 611)

### **Saugikliai bagažinėje**

Saugikliais bagažinėje be kitų dalykų apsaugomos elektra valdomos sėdynės\*, saugos oro pagalvės ir saugos diržų įtempikliai.



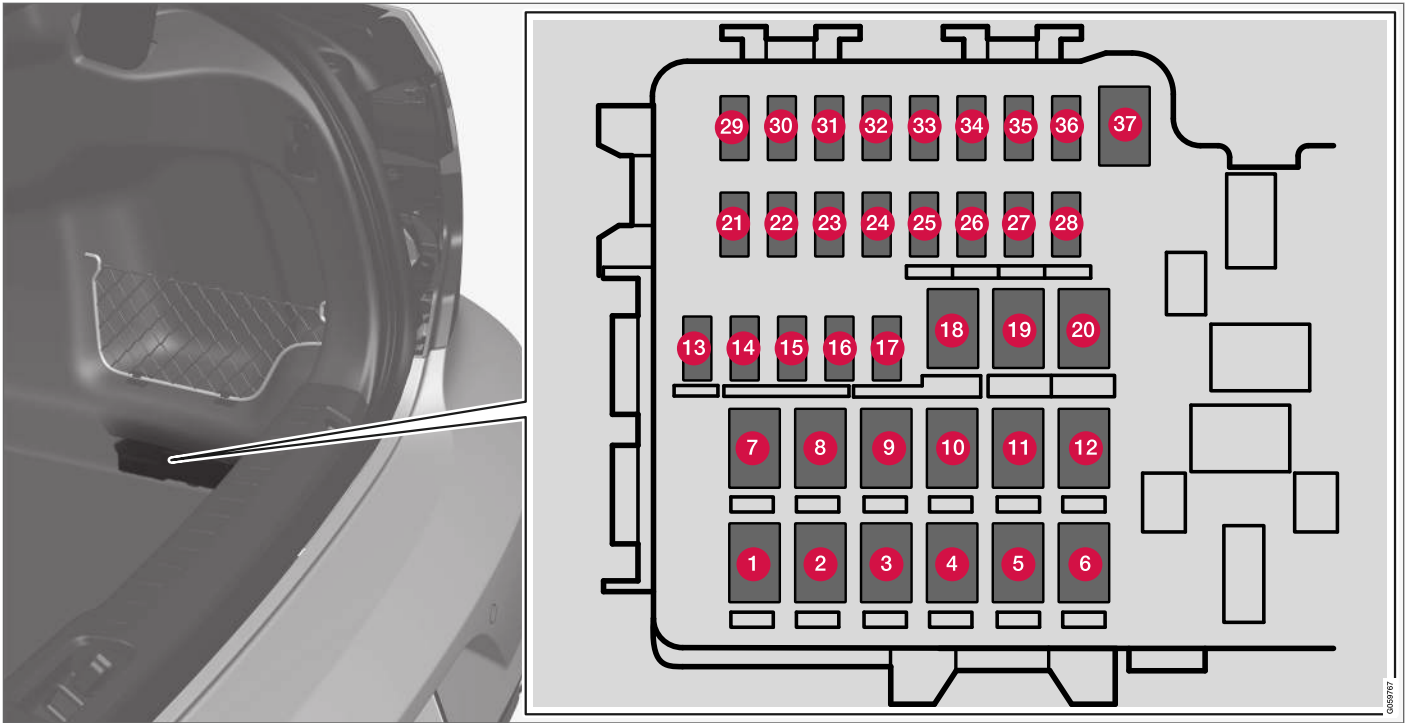

Centrinis elektros blokas yra dešinėje pusėje.

Dangtelio viduje yra replotės, palengvinančios saugiklių išėmimo ir montavimo procedūrą.

**Variklio skyriuje esančioje saugiklių dėžutėje** taip pat yra vietos keliems atsarginiams saugikliams.



« **Padėtys**

- 13–17 ir 21–36 saugikliai yra „Micro“ tipo.
- 1–12, 18–20 ir 37 saugikliai yra „MCCase“ tipo, juos reikėtų keisti tik dirbtuvėse<sup>25</sup>.

	Veikimas	Amperas
1	Galinio lango šildiklis	30
2	–	–
3	Pneumatinės pakabos* kompresorius	40
4	Atlošo užrakinimo variklis dešinėje pusėje, gale	15
5	–	–
6	Atlošo užrakinimo variklis kairėje pusėje, gale	15
7	Elektra valdoma priekinė keleivio sėdynė* Dešiniųjų galinių durelių modulis	20
8	Azoto oksidų apimties mažinimo valdymo modulis (dyzeliniai varikliai)	30
9	Elektra valdomas bagažinės dangtis*	25

	Veikimas	Amperas
10	Elektra valdoma priekinė keleivio sėdynė* Dešiniųjų priekinių durelių modulis	20
11	Vilkimo kablo valdymo modulis*	40
12	Saugos diržo išankstinio įtempiklio modulis, dešinis	40
13	Vidinių relių ritės	5
14	Azoto oksidų apimties mažinimo valdymo modulis (dyzeliniai varikliai)	15
15	Kojos judesio aptikimo modulis* (elektra valdomam bagažinės dangčiui atidaryti)	5
16	Alko spyna*, ŪBS šakotukas / priedų prievadas	5
17	–	–
18	Vilkimo kablo valdymo modulis*	25
	Priedų modulis	40

	Veikimas	Amperas
19	Elektra valdoma vairuotojo sėdynė*	20
20	Saugos diržo išankstinio įtempiklio modulis, kairysis	40
21	Statymo kamera*	5
22	Galinių žibintų atsarginis saugiklis	10
23	–	–
24	–	–
25	–	–
26	Saugos oro pagalvių ir diržų įtempiklių kontrolės modulis	5
27	–	–
28	Kairysis galinės dalies sėdynės šildymas*	15
29	–	–
30	„Blind Spot Information“ (BLIS)*: valdymo sistema, atbulinės eigos garsas	5
31	–	–

<sup>25</sup> Rekomenduojama susisiekti su įgaliotuju „Volvo“ autoservisu.

	<b>Veikimas</b>	<b>Amperas</b>
32	Saugos diržų išankstinių įtempiklių moduliai	5
33	Išmetamųjų dujų pavara (benzinas, tam tikri variklių variantai)	5
34	–	–
35	„All Wheel Drive“ (AWD) valdymo sistema*	15
36	Dešinysis galinės dalies sėdynės šildymas*	15
37	–	–

### Susijusi informacija

- Saugikliai ir centriniai elektros blokai (p. 610)
- Saugiklio keitimas (p. 611)

## Automobilio vidaus valymas

Naudokite tik „Volvo“ rekomenduojamus valiklius ir automobilių priežiūros produktus. Siekdami geriausių rezultatų, valykite reguliariai ir apdoro-  
kite dėmes nedelsdami. Prieš naudojant valymo priemonės, svarbu nusiurbti dulkių siurbliu.

### ! SVARBU

- Tam tikri spalvoti drabužiai gali sutepti apmušalus (pvz., tamsūs džinsai ir zomšiniai audiniai). Taip nutikus svarbu kaip įmanoma greičiau nuvalyti ir apdoroti šias apmušalų dalis.
- Salonui valyti jokių būdu nenaudokite stiprių tirpiklių, pvz., ploviklio, gryno benzino, vaitspirito ar koncentruoto alkoholio, kadangi taip galite apgadinti apmušalus ir kitas salono medžiagas.
- Jokiu būdu nepurškite valymo priemonės tiesiai ant komponentų su elektriniais mygtukais ar valdymo elementais. Vietoj to nušluostykite juos valymo priemone sudrėkinta šluoste.
- Aštrūs daiktai ir lipdukai gali pažeisti apmušalo medžiagą.
- Valiklius naudokite tik tų tipų medžiagoms valyti, kurioms jie skirti.

## Susijusi informacija

- Centrinio ekrano valymas (p. 622)
- Medžiaginių ir lubų apmušalų valymas (p. 624)
- Saugos diržų valymas (p. 624)
- Kiliminės dangos ir kilimėlių valymas (p. 624)
- Odinių apmušalų valymas (p. 625)
- Oda aptraukto vairo valymas (p. 626)
- Salono plastikinių, metalinių ir medinių dalių valymas (p. 626)

## Centrinio ekrano valymas

Nešvarumai, dėmės ir riebalai nuo pirštų gali turėti įtakos centrinio ekrano veikimui ir matomumui. Ekraną dažnai valykite mikropluošto šluoste.



Kaip nuvalyti centrinį ekraną:

1. Ilgai spausdami pradžios mygtuką, išjunkite centrinį ekraną.
2. Nuvalykite ekraną komplekte esančia mikropluošto šluoste arba naudokite kitą analogiškos kokybės mikropluošto šluostę. Ekraną reikia nušluostyti švaria ir sausa mikropluošto šluoste, nedideliais žiediniais judesiais. Jei reikia, lengvai sudrėkinkite mikropluošto šluostę švariu vandeniu.
3. Trumpai spausdami pradžios mygtuką, aktyvinkite ekraną.

**! SVARBU**

Centriniam ekranui valyti naudojama mikropluošto šluostė turi būti švari ir nesmėlėta.

**! SVARBU**

Valydami centrinį ekraną, jo stipriai nespauskite. Stipriai spaudžiant ekraną, jį galima pažeisti.

**! SVARBU**

Tiesiogiai ant centrinio ekrano nepurškite jokio skysčio ar kaustinio chemikalo. Nenaudokite langų valiklių, kitokių valiklių, aerozolinių purškalo, tirpiklių, alkoholio, amoniako ar valiklių su braižančiomis dalelėmis.

Niekada nenaudokite šveičiančių šluosčių, popierinių rankšluosčių ar popierinių servetėlių, nes jomis galite subraižyti centrinį ekraną.

- Oda aptraukto vairo valymas (p. 626)
- Salono plastikinių, metalinių ir medinių dalių valymas (p. 626)

**Projekcinio rodinio valymas\***

Švelniai nuvalykite ekrano dangtelio stiklą švaria ir sausa mikropluošto šluoste. Jei reikia, šiek tiek sudrėkinkite mikropluošto šluostę.

Niekada nenaudokite stipraus poveikio dėmių valiklių. Jei reikia išvalyti labiau įsisenėjusias dėmes, naudokite specialų valiklį, kurį galite įsigyti iš „Volvo“ prekybos atstovų.

**Susijusi informacija**

- Projekcinio rodinio aktyvinimas ir deaktyvinimas\* (p. 141)
- Projekcinis rodinys\* (p. 140)

**Susijusi informacija**

- Automobilio vidaus valymas (p. 622)
- Medžiaginių ir lubų apmušalų valymas (p. 624)
- Saugos diržų valymas (p. 624)
- Kiliminės dangos ir kilimėlių valymas (p. 624)
- Odinių apmušalų valymas (p. 625)

## Medžiaginių ir lubų apmušalų valymas

Naudokite tik „Volvo“ rekomenduojamus valiklius ir automobilių priežiūros produktus. Siekdami geriausių rezultatų, valykite reguliariai ir apdorokite dėmes nedelsdami. Prieš naudojant valymo priemones, svarbu nusiurbti dulkių siurbliu.

## Medžiaginiai apmušalai ir lubų apmušalai

Kai jums reikia išvalyti tekstilinius apmušalus arba automobilio stogo apmušalą, niekada negrandykite ir stipriai neįtrinkite dėmės, nes taip galite sugadinti audinį. Ir geriau niekada nenaudokite dėmių valiklių, nes jie gali išblukinti audinį.

## Susijusi informacija

- Automobilio vidaus valymas (p. 622)
- Centrinio ekrano valymas (p. 622)
- Saugos diržų valymas (p. 624)
- Kiliminės dangos ir kilimėlių valymas (p. 624)
- Odinių apmušalų valymas (p. 625)
- Oda aptraukto vairo valymas (p. 626)
- Salono plastikinių, metalinių ir medinių dalių valymas (p. 626)

## Saugos diržų valymas

Naudokite tik „Volvo“ rekomenduojamus valiklius ir automobilių priežiūros produktus. Siekdami geriausių rezultatų, valykite reguliariai ir apdorokite dėmes nedelsdami. Prieš naudojant valymo priemones, svarbu nusiurbti dulkių siurbliu.

## Saugos diržai

Naudokite vandenį ir sintetinę valymo priemonę. Specialią priemonę audinių valymui galite įsigyti iš „Volvo“ įgaliotųjų atstovų. Įsitikinkite, kad saugos diržas jau sausas ir tik tada leiskite jį sutraukti.

## Susijusi informacija

- Automobilio vidaus valymas (p. 622)
- Centrinio ekrano valymas (p. 622)
- Medžiaginių ir lubų apmušalų valymas (p. 624)
- Kiliminės dangos ir kilimėlių valymas (p. 624)
- Odinių apmušalų valymas (p. 625)
- Oda aptraukto vairo valymas (p. 626)
- Salono plastikinių, metalinių ir medinių dalių valymas (p. 626)

## Kiliminės dangos ir kilimėlių valymas

Naudokite tik „Volvo“ rekomenduojamus valiklius ir automobilių priežiūros produktus. Siekdami geriausių rezultatų, valykite reguliariai ir apdorokite dėmes nedelsdami. Prieš naudojant valymo priemones, svarbu nusiurbti dulkių siurbliu.

## Grindų kilimėliai ir kiliminė danga

Išimkite įtaisytus kilimėlius. Valykite kilimėlius ir grindų kiliminę dangą atskirai. Dulkių siurbliu išsiurbkite dulkes ir purvą.

### PASTABA

Norint pašalinti nešvarumus ir purvą, grindų kilimėlių negalima bet kaip sukti aplink arba trankyti į kitus objektus, nes dėl to jie gali suskilinėti.

Kiekvienas kilimėlis yra pritvirtintas kaiščiais.

Išimkite grindų kilimėlius, suimdami juos ties kiekvieno kaiščio vieta ir pakeldami kilimėlį tiesiai aukšty.

Paklokite kilimėlį atgal į vietą ir įspauskite į kiekvieną kaištį.

**⚠️ ĮSPĖJIMAS**

Vienai sėdynei skirtas tik vienas kilimėlis. Prieš važiuodami patikrinkite, ar vairuotojo pusės kilimėlis gerai pritvirtintas ir užfiksuotas kaiščiuose, kad nenučiuožytų pirmyn ant pedalų ar po jais.

Išsiurbus kilimėlius, dėmėms juose išimti rekomenduojama naudoti specialų tekstilės valiklį. Kilimėlius reikia valyti priemonėmis, kurias rekomendavo „Volvo“ įgaliotieji atstovai.

**Susijusi informacija**

- Automobilio vidaus valymas (p. 622)
- Centrinio ekrano valymas (p. 622)
- Medžiaginių ir lubų apmušalų valymas (p. 624)
- Saugos diržų valymas (p. 624)
- Odinių apmušalų valymas (p. 625)
- Oda aptraukto vairo valymas (p. 626)
- Salono plastikinių, metalinių ir medinių dalių valymas (p. 626)

**Odinių apmušalų valymas**

Naudokite tik „Volvo“ rekomenduojamus valiklius ir automobilių priežiūros produktus. Kad rezultatai būtų kuo geresni, valykite reguliariai ir nedelsdami apdorokite dėmes. Prieš naudojant valymo priemones, svarbu nusiurbti dulkių siurbliu.

**Odiniai apmušalai\***

„Volvo“ odiniai apmušalai yra apdoroti siekiant išlaikyti jų originalią išvaizdą.

Odiniai apmušalai – tai natūralus produktas, kuris laikui bėgant keičia savo išvaizdą ir įgauna gražų patinos atspalvį. Siekiant išlaikyti odos savybes ir spalvą, reikia ją reguliariai valyti ir apdoroti. „Volvo“ siūlo visapusišką produktą – „Volvo Leather Care Kit/Wipes“ komplektą, skirtą valyti ir apdoroti odinius apmušalus. Naudojant jį pagal instrukciją, išsaugomas išorinis apsauginis odos sluoksnis.

Siekiant kiek įmanoma geresnių rezultatų, „Volvo“ rekomenduoja 1–4 kartus per metus (jeigu reikia – dažniau) valyti odą bei įtrinti ją apsauginiu kremu. „Volvo Leather Care Kit/Wipes“ galima įsigyti iš „Volvo“ įgaliotųjų atstovų.

**Odinių apmušalų valymas**

1. Užpilkite odos valiklio ant drėgnos kempinės ir suspauskite, kad pasirodytų putų.
2. Apdorokite dėmę kempine žiediniais judais.
3. Kruopščiai sudrėkinkite dėmę kempine. Leiskite kempinei absorbuoti dėmę netrindami.

4. Nušluostykite dėmę minkšta šluoste ir leiskite odai gerai išdžiūti

**Odinių apmušalų apsauga**

1. Užpilkite šiek tiek odos apsauginės medžiagos ant šluostės ir švelniais žiediniais judais padenkite odą.
2. Palikite išdžiūti maždaug 20 minučių.

Apsaugoti odiniai apmušalai būna atsparesni saulės UV spinduliams.

**Susijusi informacija**

- Automobilio vidaus valymas (p. 622)
- Centrinio ekrano valymas (p. 622)
- Medžiaginių ir lubų apmušalų valymas (p. 624)
- Saugos diržų valymas (p. 624)
- Kiliminės dangos ir kilimėlių valymas (p. 624)
- Oda aptraukto vairo valymas (p. 626)
- Salono plastikinių, metalinių ir medinių dalių valymas (p. 626)

## Oda aptraukto vairo valymas

Naudokite tik „Volvo“ rekomenduojamus valiklius ir automobilių priežiūros produktus. Kad rezultatai būtų kuo geresni, valykite reguliariai ir nedelsdami apdorokite dėmes. Prieš naudojant valymo priemones, svarbu nusiurbti dulkių siurbliu.

## Odinis vairas

Oda turi kvėpuoti. Neuždenkite odinio vairo plastikine apsauga. Odiniam vairui valyti rekomenduojame naudoti „Volvo Leather Care Kit/Wipes“. Pirmiausia drėgna kempine arba šluoste pašalinkite nešvarumus, dulkes ir pan.

### **! SVARBU**

Aštrūs daiktai (pvz., žiedai) gali apgadinti vairo odą.

## Susijusi informacija

- Automobilio vidaus valymas (p. 622)
- Centrinio ekrano valymas (p. 622)
- Medžiaginių ir lubų apmušalų valymas (p. 624)
- Saugos diržų valymas (p. 624)
- Kiliminės dangos ir kilimėlių valymas (p. 624)
- Odinių apmušalų valymas (p. 625)
- Salono plastikinių, metalinių ir medinių dalių valymas (p. 626)

## Salono plastikinių, metalinių ir medinių dalių valymas

Naudokite tik „Volvo“ rekomenduojamus valiklius ir automobilių priežiūros produktus. Kad rezultatai būtų kuo geresni, valykite reguliariai ir nedelsdami apdorokite dėmes.

## Salono plastikinės, metalinės ir medinės dalys

Vidines detales ir paviršius patariama valyti nestipriai sudrėkintu mikropluošto audiniu, kurio galite įsigyti iš „Volvo“ atstovo.

Negramdykite ir netrinkite dėmių. Taip pat niekada nenaudokite stipraus poveikio dėmių valiklių.

### **! SVARBU**

Vairuotojo ekrano stiklui valyti nenaudokite tirpiklio, kurio sudėtyje yra alkoholio.

### **! SVARBU**

Atminkite: itin blizgūs paviršiai lengvai susibraišo. Valykite tokius paviršius švaria ir sausa mikropluošto šluoste, mažais žiediniais judesiais. Jei reikia, sudrėkinkite mikropluošto šluostę nedideliu kiekiu švaraus vandens.

## Susijusi informacija

- Automobilio vidaus valymas (p. 622)
- Centrinio ekrano valymas (p. 622)

- Medžiaginių ir lubų apmušalų valymas (p. 624)
- Saugos diržų valymas (p. 624)
- Kiliminės dangos ir kilimėlių valymas (p. 624)
- Odinių apmušalų valymas (p. 625)
- Oda aptraukto vairo valymas (p. 626)



## Automobilio išorės valymas

Automobilį reikia nuplauti vos tik jis užsiteršia. Tai reiškia, kad automobilį lengviau plauti, kadangi nešvarumai taip neprikimba. Be to, sumažėja įbrėžimų pavojus ir automobilis atrodo naujesnis. Valykite valymo zoną su tepalų skyrikliu ir naudokite automobilio šampūną.

### Susijusi informacija

- Automobilio išorės valymas (p. 627)
- Vaškavimas ir poliravimas (p. 627)
- Plovimas rankomis (p. 628)
- Autoplovykla (p. 629)
- Plovimas aukšto slėgio srove (p. 630)
- Valytuvų šluotelių valymas (p. 631)
- Išorinių plastikinių, guminių ir apdailos komponentų valymas (p. 631)
- Ratlankių valymas (p. 632)
- Antikorozinė danga (p. 633)

## Vaškavimas ir poliravimas

Nupoliruokite ir nuvaškuokite automobilio kėbulą, jei kėbulo spalva atrodo išblukusi arba jei norite dažams suteikti papildomos apsaugos. Automobilį galima poliruoti ne anksčiau, nei po vienerių metų eksploataavimo. Tačiau tuo metu automobilis gali būti vaškuojamas. Nepoliruokite ir nevaškuokite automobilio tiesioginiuose saulės spinduliuose: poliruojamas paviršius neturi įkaisti daugiau kaip iki 45 °C (113 °F).

- Prieš pradėdami poliruoti arba vaškuoti, automobilį švariai nuplaukite. Nuvalykite asfalto ir dervų dėmes, naudodami „Volvo“ dervų valiklį arba vaitspirimą. Giliau įsigėrusios dėmės gali būti išvalytos, naudojant smulkią automobilio dažų sluoksnio valymui skirtą valymo pastą.
- Pirmiausia nupoliruokite automobilio paviršius poliruokliu, po to skystu arba kietu vašku. Atidžiai laikykitės ant pakuotės nurodytų instrukcijų. Daugelio preparatų sudėtyje yra ir poliruoklio ir vaško.

### ! SVARBU

Nevaškuokite ir neblizginkite plastiko ir gumos.

Naudodami plastiko ir gumos riebalų šalinimo medžiagą, trinkite lengvai spausdami, jei to reikia. Naudokite minkštą plovimo kempinėle.

Blizgių papuošimo elementų blizginimas gali pažeisti blizgujį paviršiaus sluoksnį.

Negalima naudoti abrazyvų turinčios blizginimo medžiagos.

### ! SVARBU

Reikia taikyti tik „Volvo“ rekomenduojamą dažų taisyimą. Kitoks taisyimas, pavyzdžiui, išlaikymas, sandarinimas, apsaugojimas, blizgus sluoksnio sandarinimas ir kita gali sugadinti dažus. Dažų pažeidimams, atsirandantiems dėl tokių taisyimų, „Volvo“ garantija negalioja.

### Susijusi informacija

- Automobilio išorės valymas (p. 627)
- Plovimas rankomis (p. 628)
- Autoplovykla (p. 629)
- Plovimas aukšto slėgio srove (p. 630)
- Valytuvų šluotelių valymas (p. 631)
- Išorinių plastikinių, guminių ir apdailos komponentų valymas (p. 631)



- Ratlankių valymas (p. 632)
- Antikorozinė danga (p. 633)

## Plovimas rankomis

Automobilį reikia nuplauti vos tik jis užsiteršia. Tai reiškia, kad automobilį lengviau plauti, kadangi nešvarumai taip neprikimba. Be to, sumažėja įbrėžimų pavojus ir automobilis atrodo naujesnis. Valykite valymo zoną su tepalų skyrikliu ir naudokite automobilio šampūną.

## Plovimas rankomis

Plaunant automobilį, reikėtų nepamiršti:

- Venkite plauti automobilį tiesioginiuose saulės spinduliuose. Kitaip valiklis arba vaškas išdžiūs ir gali subraižyti.
- Jei automobilį apdengia paukščiai, kuo greičiau nuvalykite šiuos nešvarumus. Juose būna medžiagų, kurios labai greitai paveikia ir išblukina dažus. Pavyzdžiui, panaudokite minkštą popierinį rankšluostį ar gausiai sudrėkintą kempinę. Norint atnaujinti išblukusius dažus, rekomenduojama kreiptis į įgaliotą „Volvo“ autoservisą.
- Nuplaukite apačią, įskaitant ratų arkas ir buferius.
- Nuskalaukite visą automobilį, kad pašalintumėte ištirpusius nešvarumus ir sumažintumėte subraižymo riziką plaunant. Nepurškite vandens į durų spynas.
- Jei reikia, ant itin užterštų paviršių panaudokite šaltojo nuriebalinimo priemonę. Atminkite, kad tokiu atveju paviršiai neturi būti įkaitinti saulės.

- Plovimui naudokite kempinę, šampūną automobiliams ir didelį kiekį drungno vandens.
- Valytuvų šluoteles nuplaukite drungnu muilo arba šampūno tirpalu.
- Nusausinkite mašiną naudodami švarų, švelnų zomšinį skudurėlį arba specialų vandens valiklį. Jei neleisite vandens lašeliams išdžiūti intensyvioje saulėkaitoje, sumažinsite vandens dėmių, kurias vėliau gali tekti nupoliruoti, susidarymo riziką.
- Nuplovus automobilį, ant jo gali likti asfalto dervos. Naudodami dervos išėmiklį, pašalinkite paskutines dėmes nuo nuplauto automobilio.

## ĮSPĖJIMAS

Variklį plovimui visada reikia gabenti į autoservisą. Kai variklis karštas, kyla gaisro rizika.

## SVARBU

Nešvarūs priekiniai žibintai netinkamai funkcionuoja. Valykite juos reguliariai, pvz., pildami degalus.

Nenaudokite ėsdinančių valiklių: vietoj jų naudokite vandeniu sudrėkintą kempinę, kuri nebraižo paviršiaus.

**i PASTABA**

Žibintuose, pvz., priekiniuose, rūko ir galiniuose (iš vidaus pusės) laikinai gali susikaupti kondensato. Tai yra normalu, visi išorinio apšvietimo žibintai yra sukonstruoti taip, kad jiems tai neturėtų įtakos. Kondensatas paprastai išsivėdina iš lempos korpuso kai lempa kuriam laikui įjungjama.

**i SVARBU**

- Prieš plaudami automobilį patikrinkite, ar uždarytas stoglangis\* ir saulės skydelis.
- Stoglangiui valyti niekada nenaudokite braižančios poliravimo priemonės.
- Niekada nevaškuokite guminių detalių, esančių aplink stoglangį.

**i SVARBU**

Nuplovę automobilį, nepamirškite pašalinti nešvarumų iš išleidimo angų durelėse ir slenksčiuose.

**Susijusi informacija**

- Automobilio išorės valymas (p. 627)
- Vaškavimas ir poliravimas (p. 627)
- Autoplovykla (p. 629)
- Plovimas aukšto slėgio srove (p. 630)

- Valytuvų šluotelių valymas (p. 631)
- Išorinių plastikinių, guminių ir apdailos komponentų valymas (p. 631)
- Ratlankių valymas (p. 632)
- Antikorozinė danga (p. 633)
- Automatinio stovėjimo stabdžio aktyvinimo nuostata (p. 424)

**Autoplovykla**

Automobilį reikia nuplauti vos tik jis užsiteršia. Tai reiškia, kad automobilį lengviau plauti, kadangi nešvarumai taip neprikimba. Be to, sumažėja įbrėžimų pavojus ir automobilis atrodo naujesnis.

Automatinė plovykla – patogus ir lengvas būdas nuplauti automobilį, tačiau ne visos vietos gerai išplaunamos. Siekiant gero rezultato, rekomenduojama plauti automobilį rankomis arba pirmiausia nuplauti autoplovykloje, o po to – rankomis.

**i PASTABA**

„Volvo“ rekomenduoja kelis pirmus mėnesius neplauti automobilio autoplovykloje (kol iki galo nesukietėjo dažai).

**i SVARBU**

Prieš įvažiuodami autobiliu į autoplovyklą, deaktyvinkite automatinio stabdymo stovint ir stovėjimo stabdžio automatinio įjungimo funkcijas. Jei šios funkcijos nebus deaktyvintos, autobiliui stovint stabdžių sistema įstrigs ir automobilis nejudės.





### ! SVARBU

Jei autoplovykloje automobilis traukiamas pirmyn riedant ratams, taikomi tokie reikalavimai:

1. Prieš plaudami automobilį, pasirūpinkite, kad būtų deaktivintas automatinis lietaus jutiklis: priešingu atveju valytuvai gali pradėti judėti ir galite sugadinti valytuvų svirtis.
2. Pasirūpinkite, kad durelių veidrodėliai būtų įtraukti, pagalbiniai žibintai – užfiksuoti, antenos – įtrauktos arba nuimtos, nes kitaip komponentai autoplovykloje gali būti apgadinti.
3. Įvažiuokite į autoplovyklą.
4. Mygtuku  tuneliniame valdymo pulte išjunkite automatinio stabdymo stovint funkciją.
5. Per centrinio ekrano viršutinį rodinį išjunkite automatinio stovėjimo stabdžio įjungimo funkciją.
6. Išjunkite variklį, pagal laikrodžio rodyklę pasukdami tuneliniame valdymo pulte esančią užvedimo rankenėlę. Palaikykite rankenėlę vietoje 2 sekundes.

Automobilis parengtas plauti autoplovykloje.

- Plovimas rankomis (p. 628)
- Plovimas aukšto slėgio srove (p. 630)
- Valytuvų šluotelių valymas (p. 631)
- Išorinių plastikinių, guminių ir apdailos komponentų valymas (p. 631)
- Ratlankių valymas (p. 632)
- Antikorozinė danga (p. 633)

### Plovimas aukšto slėgio srove

Automobilį reikia nuplauti vos tik jis užsiteršia. Tai reiškia, kad automobilį lengviau plauti, kadangi nešvarumai taip neprikimba. Be to, sumažėja įbrėžimų pavojus ir automobilis atrodo naujesnis. Jei plaunate automobilį plovykloje, įsitikinkite, ar plovykla turi tepalų separatorių. Naudokite šampūną automobiliams.

### Plovimas aukšto slėgio srove

Aukšto slėgio srove plaukite plačiais judesiais ir nepriartinkite purkštuko prie automobilio paviršiaus arčiau nei per 30 cm (13 col.). Nepurkškite vandens į durų spynas.

### Susijusi informacija

- Automobilio išorės valymas (p. 627)
- Vaškavimas ir poliravimas (p. 627)
- Plovimas rankomis (p. 628)
- Autoplovykla (p. 629)
- Valytuvų šluotelių valymas (p. 631)
- Išorinių plastikinių, guminių ir apdailos komponentų valymas (p. 631)
- Ratlankių valymas (p. 632)
- Antikorozinė danga (p. 633)

### Susijusi informacija

- Automobilio išorės valymas (p. 627)
- Vaškavimas ir poliravimas (p. 627)

## Valytuvų šluotelių valymas

Automobilį reikia nuplauti vos tik jis užsiteršia. Tai reiškia, kad automobilį lengviau plauti, kadangi nešvarumai taip neprikimba. Be to, sumažėja įbrėžimų pavojus ir automobilis atrodo naujesnis. Jei plaunate automobilį plovykloje, įsitikinkite, ar plovykla turi tepalų separatorių. Naudokite šampūną automobiliams.

## Valytuvų šluotelės

Ant valytuvų mentelių esančios asfalto dalelės, dulkės ar druskos nuosėdos, taip pat vabzdžiai, ledas ir kt. trumpina jų eksploatacijos trukmę.

Valant valytuvus, šluotelės turi būti nustatytos į techninės priežiūros padėtį.

### **i** PASTABA

Reguliariai plaukite valytuvų šluoteles ir priekinį stiklą drungnu muiliniu tirpalu arba automobiliu šampūnu. Nenaudokite jokių stiprių tirpiklių.

- Ratlankių valymas (p. 632)
- Antikorozinė danga (p. 633)

## Išorinių plastikinių, guminių ir apdailos komponentų valymas

Automobilį reikia nuplauti vos tik jis užsiteršia. Tai reiškia, kad automobilį lengviau plauti, kadangi nešvarumai taip neprikimba. Be to, sumažėja įbrėžimų pavojus ir automobilis atrodo naujesnis. Vykite valymo zoną su tepalų skyrikliu ir naudokite automobilio šampūną.

## Išorinės plastikinės, guminės ir apdailos detalės

Dažytas plastmasines detales, gumines bei apdailos detales (pvz., blizgančias apdailos detales) rekomenduojame valyti ir prižiūrėti specialiomis valymo priemonėmis, kurias galite įsigyti „Volvo“ atstovybėje. Jei naudojate tokias valymo priemones, vadovaukitės pateiktomis instrukcijomis.

Automobiliui plauti nenaudokite ploviklio, kurio pH vertė nesiekia 3,5 arba viršija 11,5, nes kitaip gali išblukti anodinto aliuminio komponentai\* (žr. iliustraciją). Rekomenduojame nenaudoti braižančių poliravimo priemonių, kaip parodyta iliustracijoje.

## Susijusi informacija

- Automobilio išorės valymas (p. 627)
- Vaškavimas ir poliravimas (p. 627)
- Plovimas rankomis (p. 628)
- Autoplovykla (p. 629)
- Plovimas aukšto slėgio srove (p. 630)
- Išorinių plastikinių, guminių ir apdailos komponentų valymas (p. 631)





Dalys, kurias reikėtų plauti naudojant valymo priemonę, kurios pH vertė patenka į intervalą 3,5–11,5.

### **! SVARBU**

Nevaškuokite ir neblizginkite plastiko ir gumos.

Naudodami plastiko ir gumos riebalų šalinimo medžiagą, trinkite lengvai spausdami, jei to reikia. Naudokite minkštą plovimo kempinėlę.

Blizgių papuošimo elementų blizginimas gali pažeisti blizgų paviršiaus sluoksnį.

Negalima naudoti abrazyvų turinčios blizginimo medžiagos.

### **! SVARBU**

Neplaukite automobilio valikliu, kurio pH vertė nesiekia 3,5 arba viršija 11,5, nes kitaip gali išblukti anodinto aliuminio dalys, pvz., stogo laikikliai ar sritis aplink šoninius langus.

Anodinto aliuminio dalims valyti niekada nenaudokite metalo poliravimo priemonių, nes kitaip galite išblukinti ir sunaikinti paviršiaus dangą.

### **Susijusi informacija**

- Automobilio išorės valymas (p. 627)
- Vaškavimas ir poliravimas (p. 627)
- Plovimas rankomis (p. 628)
- Autoplovykla (p. 629)
- Plovimas aukšto slėgio srove (p. 630)
- Valytuvų šluotelių valymas (p. 631)
- Ratlankių valymas (p. 632)
- Antikorozinė danga (p. 633)

### **Ratlankių valymas**

Automobilį reikia nuplauti vos tik jis užsiteršia. Tai reiškia, kad automobilį lengviau plauti, kadangi nešvarumai taip neprikimba. Be to, sumažėja įbrėžimų pavojus ir automobilis atrodo naujesnis. Valykite valymo zoną su tepalų skyrikliu ir naudokite automobilio šampūną.

### **Ratlankiai**

Naudokite tik „Volvo“ rekomenduojamus ratlankių valiklius.

Stipraus poveikio valikliai gali pažeisti ratlankių paviršių ir sukelti dėmes ant chromuotų aliuminio lydinio ratlankių.

### **Susijusi informacija**

- Automobilio išorės valymas (p. 627)
- Vaškavimas ir poliravimas (p. 627)
- Plovimas rankomis (p. 628)
- Autoplovykla (p. 629)
- Plovimas aukšto slėgio srove (p. 630)
- Išorinių plastikinių, guminių ir apdailos komponentų valymas (p. 631)
- Ratlankių valymas (p. 632)
- Antikorozinė danga (p. 633)

## Antikorozinė danga

Automobilyje įrengta efektyvi antikorozinė apsauga.

Kėbulo antikorozinės apsaugos elementai: metalinės apsauginės dangos ant metalo, aukštos kokybės dažymo procesas, nuo korozijos apsaugotos minimalios metalų persidengimo vietos, plastikiniai skydeliai, apsauga nuo braižymosi ir papildomas rūdžių inhibitorius, naudojamas pažeidžiamose vietose. Važiuklėje pažeidžiami pakabos komponentai pagaminti iš korozijai atsparaus aliuminio lydinio.

## Tikrinimas ir techninė priežiūra

Automobilio antikorozinė apsauga paprastai nereikalauja jokios techninės priežiūros tačiau vienas iš būdų papildomai sumažinti korozijos pavojų – pasirūpinti automobilio švara. Blizgančių apdailos detalių negalima valyti stipriais šarmi- niais ar rūgštiniais valikliais. Bet kokias akmenukų žymes reikia pašalinti iškart jas pastebėjus.

## Susijusi informacija

- Automobilio išorės valymas (p. 627)
- Vaškavimas ir poliravimas (p. 627)
- Plovimas rankomis (p. 628)
- Autoplovykla (p. 629)
- Plovimas aukšto slėgio srove (p. 630)
- Valytuvų šluotelių valymas (p. 631)
- Išorinių plastikinių, guminių ir apdailos komponentų valymas (p. 631)

- Ratlankių valymas (p. 632)

## Automobilio dažų sluoksnis

Dažus sudaro keli sluoksniai, tai – svarbi automobilio apsaugos nuo rūdijimo dalis, todėl jį būtina reguliariai tikrinti.

Dažų sluoksnis dažniausiai pažeidžiamas akmenų žymių, įbrėžimų bei įvairių nubrozdinimų sparnų, durelių ir buferių pakraščiuose. Tam, kad kėbulas nepradėtų rūdyti, būtina nedelsiant užtaisyti visus dažų sluoksnio pažeidimus.

## Susijusi informacija

- Nedidelių dažų sluoksnio pažeidimų atitaisy- mas (p. 634)
- Spalvų kodai (p. 635)

## Nedidelių dažų sluoksnio pažeidimų atitaisymas

Dažų sluoksnis yra svarbi automobilio apsaugos nuo rūdijimo dalis, todėl jį būtina reguliariai tikrinti. Dažų sluoksnis dažniausiai pažeidžiamas akmenų žymių, įbrėžimų bei įvairių nubrozdinimų, pvz., sparnų, durelių ir buferių pakraščiuose.

### Koreguojamųjų dažų dangos pažeidimas

Tam, kad kėbulas nepradėtų rūdyti, būtina nedelsiant užtaisyti visus dažų sluoksnio pažeidimus.

#### **i** PASTABA

Taisant dažų dangą, paviršius turi būti švarus ir sausas. Paviršiaus temperatūra turi siekti bent 15 °C (59 °F).

### Kokių medžiagų gali prireikti

- Gruntas<sup>26</sup> – pvz., plastiku plakiruotiems buferiams skirtas specialus lipnusis gruntas, parduodamas purškimo balionėliuose.
- Pagrindo ir skaidrioji dangos, parduodamos balionėliuose arba atitaisymo pieštukų / lazdelių pavidalu<sup>27</sup>.
- Maskavimo juostelė.
- Smulkus švitrinis popierius<sup>26</sup>.

Jei pažeidimas dar nepasiekė metalo, taisymo dažus galima tepti iškart po to, kai nuvalomas paviršius.

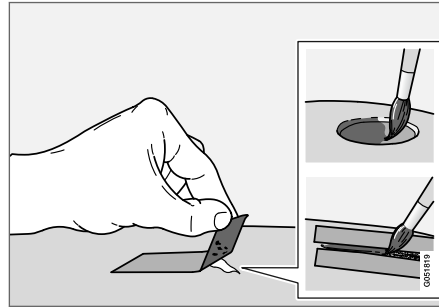

1. Ant pažeisto paviršiaus užklijuokite maskuojamą juostelę. Po to nulupkite juostelę, taip pašalindami atšokusius dažus.

Jei pažeidimas gilus, iki pat metalo, rekomenduojama naudoti gruntą. Jei pažeidimas siekia plastikinį paviršių, siekiant geresnių rezultatų rekomenduojama naudoti lipnųjį gruntą: įpurškite jo į balionėlio dangtelį ir plonai užtepkite.

2. Prieš dažant (jei reikia, pvz., jei yra aštrių kraštų) galima švelniai nušlifuoti itin smulkia abrazyvine medžiaga. Paviršius švariai nuvalomas ir paliekamas išdžiūti.

3. Gerai išmaišykite gruntą ir užtepkite jį plonu teptuku, degtuku ar pan. Išdžiūvus gruntui, apdailinkite pagrindo ir skaidriąja dangomis.

Jeigu taisytumėte įbrėžimus, taikykite tą pačią procedūrą, tačiau aplink apgadintą vietą iš kraštų aplikjuokite dažymo juosta, kad būtų apsaugota nepažeista dažų danga.

Atitaisymo pieštukų / lazdelių ir aerosolinių dažų dažyto paviršiaus pataisymams galite įsigyti iš „Volvo“ įgaliotųjų atstovų.

#### **i** PASTABA

Jeigu smulkus akmenukas nepasiekė gruntinio sluoksnio ir dažų sluoksnis nepažeistas, užpildykite pagrindinį ir apsauginį sluoksnius, kai tik bus nuvalytas paviršius.

### Susijusi informacija

- Automobilio dažų sluoksnis (p. 633)
- Spalvų kodai (p. 635)

<sup>26</sup> Jei reikia.

<sup>27</sup> Vykdykite instrukcijas, pateikiamas atitaisymo pieštuko / lazdelės pakuotėje.



## Spalvų kodai

### Spalvos kodas

Spalvos kodo lipdukas priklijuotas ant automobilio dešiniųjų galinių durelių statomsčio, jis matomas atidarius dešiniąsias galines dureles.

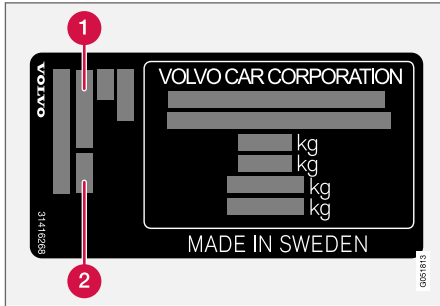

- 1 Išorinės spalvos kodas
  - 2 Bet kurios antrinės išorinės spalvos kodas
- Svarbu naudoti tinkamą spalvą.

### Susijusi informacija

- Automobilio dažų sluoksnis (p. 633)
- Nedidelių dažų sluoksnio pažeidimų atitaisymas (p. 634)

## Priekinio stiklo valytuvų šluotelių keitimas

Valytuvų šluotelės nuvalo vandenį nuo priekinio stiklo. Kartu su plovikliu jos valo priekinį stiklą ir užtikrina matomumą vairuojant. Valytuvų šluoteles galima pakeisti.

### Priekinio stiklo valytuvo šluotelės keitimas

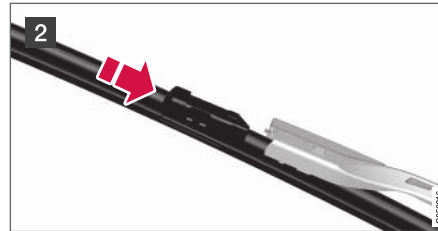
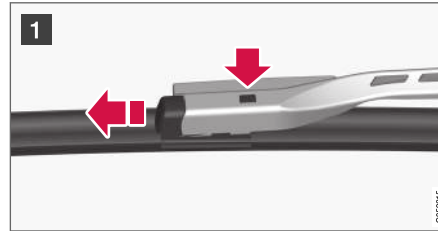

- 1 Kai valytuvo svirtis yra priežiūros padėtyje, užlenkite ją aukštyn. Priežiūros padėtis aktyvinama / deaktivinama per centrinio ekrano funkcijų rodinį, kai automobilis stovi ir neįjungti priekinio stiklo valytuvai. Nuspauskite mygtuką, esantį ant valytuvo šluotelės fiksatoriaus ir ištraukite ją lygiagrečiai valytuvo svirčiai.
- 2 Stumkite naują valytuvo šluotelę, kol pasigirs spragtelėjimas.
3. Patikrinkite, ar naujoji šluotelė gerai prisitvirtino.
4. Nulenkite valytuvo svirtį atgal link priekinio stiklo.

### Valytuvų šluotelės yra skirtingų ilgių

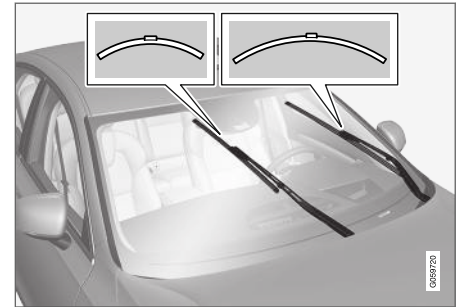



**i PASTABA**

Keisdami valytuvų šluoteles atkreipkite dėmesį, kad jos yra skirtingų ilgių. Šluotelė vairuotojo pusėje yra ilgesnė už keleivio pusėje esančią šluotelę.

**Susijusi informacija**

- Lietaus jutiklio naudojimas (p. 178)
- Priekinio stiklo valytuvai ir priekinių žibintų plautuvai (p. 179)
- Lietaus jutiklio atminties funkcijos naudojimas (p. 179)
- Ploviklio įpylimas (p. 637)
- Valytuvo šluotelės aptarnavimo padėtyje (p. 636)
- Priekinio stiklo valytuvų naudojimas (p. 177)
- Valytuvų šluotelės ir langų ploviklis (p. 177)

**Valytuvo šluotelės aptarnavimo padėtyje**

Kai kuriose situacijose, priekinio stiklo valytuvų šluoteles reikia nustatyti į aptarnavimo padėtį (vertikaliai), pvz., prireikus jas pakeisti.

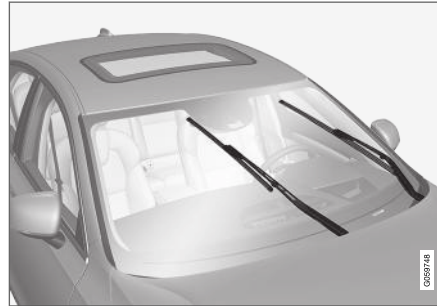

Valytuvo šluotelės aptarnavimo padėtyje.

Norint pakeisti, nuvalyti arba pakelti valytuvų šluoteles (pvz., kad nugrandyti ledą nuo priekinio stiklo), jos turi būti techninės priežiūros padėtyje.

**i SVARBU**

Prieš nustatydami valytuvų šluotelių darbinę padėtį, įsitikinkite, kad jos neprišalusios.

**Priežiūros režimo aktyvinimas / išaktyvinimas**

Priežiūros režimą galima aktyvinti / deaktyvinti, kai automobilis stovi, o priekinio stiklo valytuvai

išjungti. Priežiūros režimas aktyvinamas / deaktyvinamas naudojantis funkcijų rodimiu centriniame ekrane:



Paspauskite mygtuką **Valytuvų techn. priež. padėtis**. Aktyvinus priežiūros režimą, įsijungia mygtuko lemputės indikatorius. Aktyvinus šį režimą, valytuvai perslenka į priežiūros padėtį. Norėdami deaktyvinti priežiūros

režimą, paspauskite **Valytuvų techn. priež. padėtis** dar kartą. Deaktyvinus priežiūros režimą, mygtuko lemputės indikatorius išsijungia.

Valytuvai taip pat išeina iš priežiūros padėties jeigu:

- aktyvinama priekinio stiklo valymo funkcija;
- aktyvinama priekinio stiklo plovimo funkcija;
- aktyvinamas lietaus jutiklis;
- automobiliu nuvažiuojama.

**i SVARBU**

Jei atlenkėte valytuvų svirtis nuo priekinio stiklo į priežiūros padėtį, prieš aktyvinant valymo, plovimo funkcijas ar lietaus jutiklį arba prieš pradėdant važiuoti jas reikia nulenkti atgal. Taip galima išvengti gaubto dažų įbrėžimo.

## Susijusi informacija

- Lietaus jutiklio naudojimas (p. 178)
- Priekinio stiklo valytuvai ir priekinių žibintų plautuvai (p. 179)
- Lietaus jutiklio atminties funkcijos naudojimas (p. 179)
- Ploviklio įpylimas (p. 637)
- Priekinio stiklo valytuvų šluotelių keitimas (p. 635)
- Priekinio stiklo valytuvų naudojimas (p. 177)
- Valytuvų šluotelės ir langų ploviklis (p. 177)

## Ploviklio įpylimas

Plovimo skystis naudojamas priekiniams žibintams ir priekiniam stiklui plauti. Kai temperatūra žemiau užšalimo ribos, privaloma naudoti plovimo skystį su antifrizu.

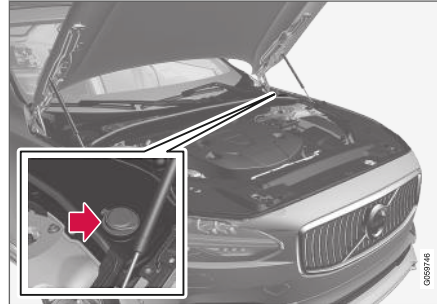

Plovimo skystis pilamas į bakelį su mėlynu dangteliu. Bakelį naudoja priekinio stiklo ir priekinių žibintų plautuvai\*

### **i** PASTABA

Kai bakelyje lieka apie 1 litras (1 kv.) ploviklio, vairuotojo ekrane pasirodo pranešimas **Ploviklis Žemas lygis, papildykite** ir ženklas .

**Tinkama klasė:** Šaltuoju metų laiku ir neigiamoje temperatūroje „Volvo“ rekomenduoja rinktis plo-

vimo skystį su apsauga nuo užšalimo ir pritaikytą žemesnėms už nulį temperatūroms.

### **!** SVARBU

Naudokite praskiestą (pvz., distiliuotu vandeniu santykiu 1:1) „Volvo“ originalų ar lygiavertį plovimo skystį, kurio rekomenduojamas pH turi būti nuo 6 iki 8.

### **!** SVARBU

Kai temperatūra yra žemiau nulio, rekomenduojama naudoti plovimo skystį su antifrizu, kad neužšaltų siurblyje, bakelyje ir žarnose.

### Talpa:

- Automobiliai **su** priekinių žibintų plovimo funkcija: 5,5 l (5,8 kv.).
- Automobiliai **be** priekinių žibintų plovimo funkcijos: 3,5 l (3,7 kv.).

## Susijusi informacija

- Lietaus jutiklio naudojimas (p. 178)
- Priekinio stiklo valytuvai ir priekinių žibintų plautuvai (p. 179)
- Lietaus jutiklio atminties funkcijos naudojimas (p. 179)
- Valytuvo šluotelės aptarnavimo padėtyje (p. 636)



## TECHNINĖ PRIEŽIŪRA IR APTARNAVIMAS

- ◀◀ • Priekinio stiklo valytuvų šluotelių keitimas (p. 635)
- Priekinio stiklo valytuvų naudojimas (p. 177)
- Valytuvų šluotelės ir langų ploviklis (p. 177)

TECHNINIAI DUOMENYS

## Techninės informacijos žymenys

Automobilyje priklijuotuose lipdukuose pateikiama informacijos, pvz., važiuoklės numeris, **Žymos vieta**

techninės informacijos žymenys, spalvos kodas ir pan.

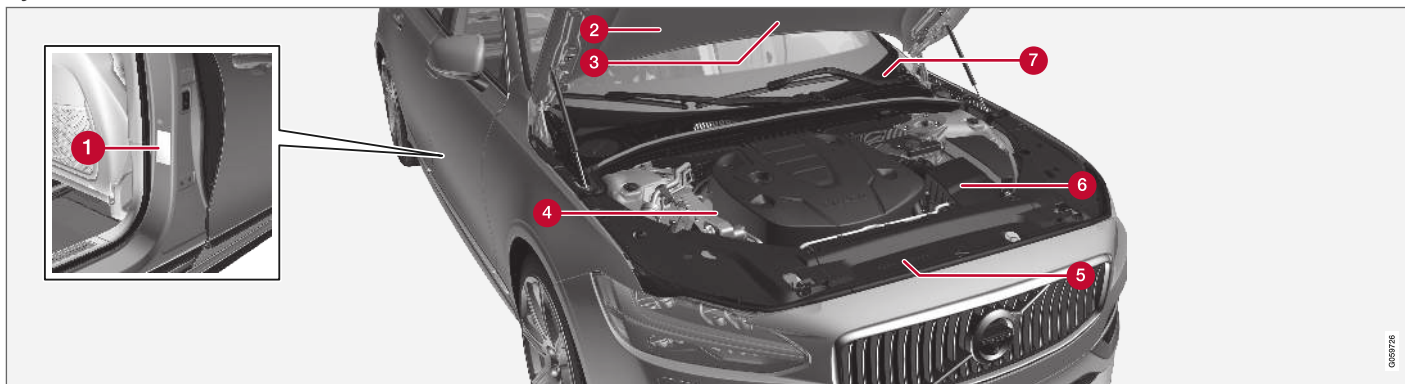

Ilustracija yra scheminio pobūdžio: detalės gali skirtis, atsižvelgiant į rinką ir modelį.

Žinant automobilio tipo, automobilio identifikavimo ir variklio numerius, jums bus lengviau bendrauti su įgaliotu „Volvo“ prekybos atstovu apie automobilį ir užsakyti atsargines dalis bei priedus.

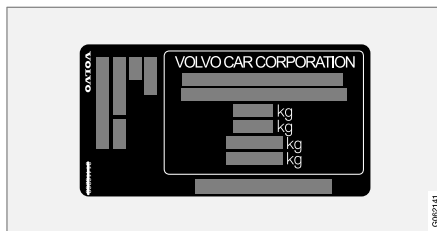

svorio rodiklių ir išorinės spalvos kodo informacijos žymenų bei sertifikato numerio etiketė. Lipdukas priklijuotas ant durelių statramsčio, jis matomas atidarius dešiniąsias galines dureles.

**1** Techninės informacijos, transporto priemonės identifikavimo numerio, maksimalaus leidžiamo



2 Kondicionieriaus lipdukas automobilyje, kuriame naudojamas R1234yf šaldymo skystis.

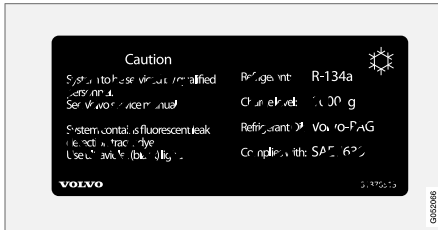

2 Kondicionieriaus lipdukas automobilyje, kuriame naudojamas R134a šaldymo skystis.

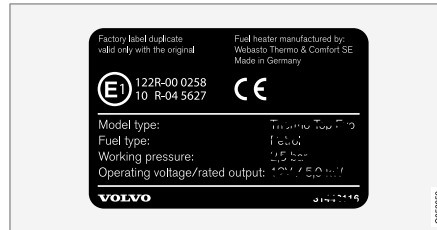

3 Variklio šildytuvo ženklas.



4 Variklio kodo ir variklio serijos numerio etiketė.



5 Variklio alyvos ženklas.

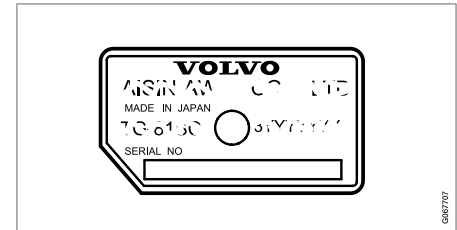

6 Pavarų dėžės tipo žymens ir serijos numerio etiketė.



7 Automobilio identifikacinis numerio (VIN, transporto priemonės identifikacinio numerio) etiketė.

Daugiau informacijos apie automobilį pateikta registravimo dokumente.



** PASTABA**

Automobilio savininko vadove pateikiami lipdukai nebūtinai tiksliai atitinka automobilyje esančius lipdukus. Jie įtraukti tam, kad būtų apytiksliai nurodyta jų vieta automobilyje. Jūsų konkrečiam automobiliui taikoma informacija yra pateikiama ant jo priklijuotame lipduke.

**Susijusi informacija**

- Oro kondicionierius – specifikacijos (p. 653)



## Gabaritai

Lentelėje galima rasti automobilio ilgio, aukščio ir kt. matmenis.

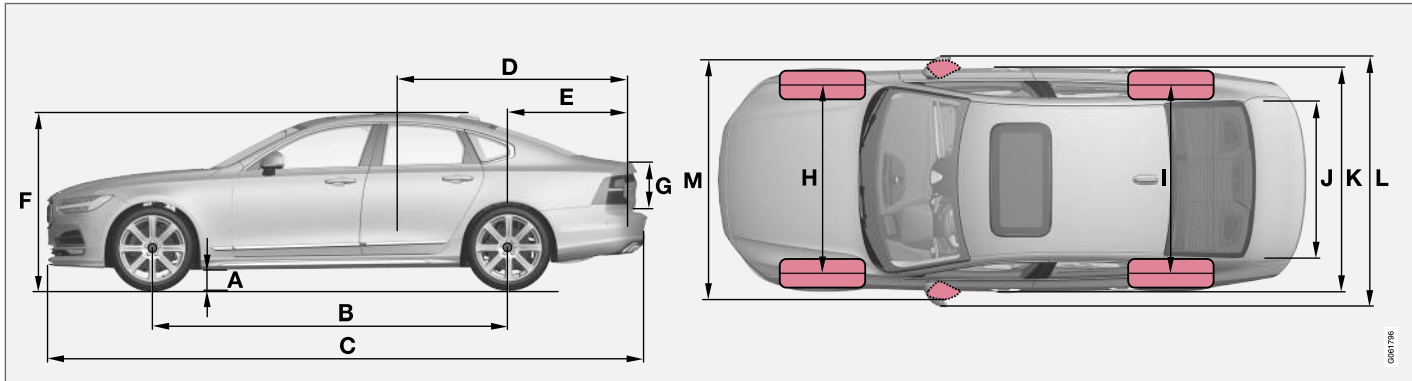

	Gabaritai	mm	col.
A	Prošvaisa <sup>A</sup>	142	5,6
B	Atstumas tarp ašių	2941	115,8
C	Ilgis	4963	195,4
D	Krovinio ilgis, grindys, sulenкта sėdynė	1978	77,9
E	Krovinio ilgis, grindys	1149	45,2
F	Aukštis <sup>B</sup>	1443	56,8

	Gabaritai	mm	col.
G	Krovinio aukštis	373	14,7
H	Priekinių ratų tarpvėžė	1628 <sup>C</sup>	64,1 <sup>C</sup>
		1618 <sup>D</sup>	63,7 <sup>D</sup>
		1617 <sup>E</sup>	63,7 <sup>E</sup>
		1623 <sup>F</sup>	63,9 <sup>F</sup>

	Gabaritai	mm	col.
I	Galinių ratų tarpvėžė	1629 <sup>C</sup>	64,1 <sup>C</sup>
		1619 <sup>D</sup>	63,7 <sup>D</sup>
		1618 <sup>E</sup>	63,7 <sup>E</sup>
		1624 <sup>F</sup>	63,9 <sup>F</sup>
J	Krovinio plotis, grindys	1014	39,9
K	Plotis	1879 <sup>G</sup>	74,0 <sup>G</sup>
		1890 <sup>H</sup>	74,4 <sup>H</sup>



## TECHNINIAI DUOMENYS



	<b>Gabaritai</b>	<b>mm</b>	<b>col.</b>
L	Plotis įskaitant durų veidrodėlius	2019	79,5
M	Plotis įskaitant papildomus durų veidrodėlius	1895	74,6

A Tuščio automobilio masė su 2 žmonėmis. (Skiriasi atsižvelgiant į padangų matmenis, važiuoklės variantą ir kt.).

B Į tuščio automobilio masę įtraukta ir stogo antena.

C Taikoma automobiliams su 17/18 colių ratais.

D Taikoma automobiliams su 19 colių ratais.

E Taikoma automobiliams su 20 colių ratais.

F Taikoma automobiliams su 21 colio ratais.

G Kėbulo plotis.

H Ties durų apdaila.

### Susijusi informacija

- Masės (p. 645)

## Masės

Maks. bendrąjį automobilio svorį ir kt. duomenis rasite automobilyje pateikiamame lipduke.

Į grynąją automobilio masę įeina vairuotojas, iki 90% ir daugiau pripildytas degalų bakas ir visos alyvos bei skysčiai.

Keleivių ir priedų svoris bei kablo apkrova (kai prijungta priekaba) turi įtakos krovinio vežimo galimybėms ir į tuščio automobilio svorį neįtraukiami.

Leidžiama didžiausia apkrova = automobilio bendrasis svoris – grynasis svoris.

### **i** PASTABA

Dokumentuose įrašyta tuščio automobilio masė taikoma standartinės versijos automobiliams, t. y. automobiliui be papildomos įrangos ar priedų. Tai reiškia, kad kiekvienas automobilio priedas mažina automobilio leidžiamą pakrovimą, priklausomai nuo priedo svorio.

Leidžiamą apkrovą mažinančių priedų pavyzdžiai – įvairūs įrangos lygiai (pvz., „Kinetic“ / „Momentum“ / „Summum“) bei kiti priedai, pvz., standžioji vilktis, stogo bagažo laikiklis, stogo bagažinė, garso sistema, pagalbinių žibintai, GPS, degalais maitinamas šildytuvas, apsauginės grotelės, kilimėliai, bagažinės uždanga, elektra valdomos sėdynės ir pan.

Norėdami užtikrinti tuščio savo automobilio masę, pasverkite jį.

### **!** ĮSPĖJIMAS

Automobilio važiavimo charakteristikos keičiasi priklausomai nuo krovinų kiekio ir krovinų paskirstymo.

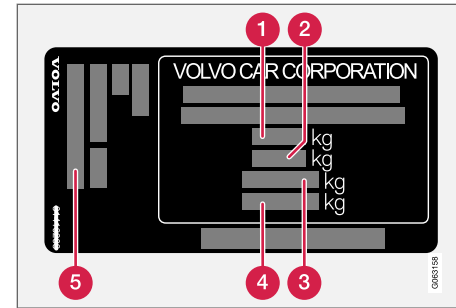

Lipdukas priklijuotas ant durielių statramsčio, jis matomas atidarius dešiniąsias galines dureles.

- 1** Bendrasis automobilio svoris
- 2** Maksimalus autotraukinio svoris (automobilis + priekaba)
- 3** Maksimali priekinės ašies apkrova
- 4** Maksimali galinės ašies apkrova
- 5** Įrangos lygis

Maksimali apkrova: Žiūrėti registravimo dokumentus.

Maksimali stogo apkrova: 100 kg.

### Susijusi informacija

- Techninės informacijos žymenys (p. 640)
- Vilkimo pajėgumas ir vilkimo kablo apkrova (p. 646)

**Vilkimo pajėgumas ir vilkimo kablo apkrova**

Vilkimo pajėgumo ir vilkimo kablo apkrovos važiujant su priekaba rodiklius rasite lentelėse.

**Maksimalus priekabos su stabdžiais svoris**** PASTABA**

Jei priekabos svoris viršija 1 800 kg, rekomenduojama naudoti vibracijos slopintuvus.

Variklis	Variklio kodas <sup>A</sup>	Pavarų dėžė	Maksimali priekabos su stabdžiais masė (kg)	Maksimali vilkimo kablo apkrova (kg)
T4	B4204T44	Automatinė	1800	110
T4	B4204T31	Automatinė	1800	110
T5	B4204T20	Automatinė	1800	110
T5	B4204T23	Automatinė	1800	110
T5	B4204T26	Automatinė	1800	110
T6 AWD	B4204T27	Automatinė	1800 <sup>B</sup> 2200 <sup>C</sup>	110
T6 AWD	B4204T29	Automatinė	2200	110
D3	D4204T16	Manual select	1800	110
D3	D4204T16	Automatinė	1800	110
D4	D4204T14	Automatinė	1800	110

Variklis	Variklio kodas <sup>A</sup>	Pavarų dėžė	Maksimali priekabos su stabdžiais masė (kg)	Maksimali vilkimo kablo apkrova (kg)
D4	D4204T7	Automatinė	1800	110
D5 AWD	D4204T23	Automatinė	1800 <sup>B</sup> 2200 <sup>C</sup>	110

A Variklio kodo žyma, komponentų ir serijos numeriai nurodyti ant variklio.

B Taikoma automobiliams, kurie **nepritaikyti** vilkti didesnę masę.

C Taikoma automobiliams, kurie pritaikyti vilkti didesnę masę.

### **! SVARBU**

Važiuojant su priekaba, leidžiama viršyti bendrąją automobilio masę (su vilkimo kablo apkrova) daugiausia iki 100 kg (220 sv.), su sąlyga, kad greitis neviršija 100 km/h (62 myl./val.). Būtina paisyti nacionalinėse kelių eismo taisyklėse nurodytų transporto priemonių derinio reikalavimų, pvz., greičio ir pan.

### Maksimalus priekabos be stabdžių svoris

Maksimali priekabos be stabdžių masė (kg)	Maksimali vilkimo kablo apkrova (kg)
750	50

### Susijusi informacija

- Techninės informacijos žymenys (p. 640)
- Masės (p. 645)
- Važiavimas su priekaba (p. 467)
- Priekabos stabilumo pagalba\* (p. 469)

**Variklio techniniai duomenys**

Toliau esančioje lentelėje pateikiamos kiekvieno variklio specifikacijos (galia ir kt.).

<b>i PASTABA</b>
Ne visi varikliai parduodami visose šalyse.

Variklis	Variklio kodas <sup>A</sup>	Galia (kW/aps. min.)	Galia (AG/aps./min.)	Sukimo momentas (Nm/aps. min.)	Cilindrų skaičius
T4	B4204T31	140/5000	190/5000	300/1600-4000	4
T4	B4204T44	140/5000	190/5000	300/1400-4000	4
T5	B4204T20	183/5500	249/5500	350/1500-4500	4
T5	B4204T26	184/5500	250/5500	350/1800-4800	4
T5	B4204T23	187/5500	254/5500	350/1500-4800	4
T6 AWD	B4204T29	228/5700	310/5700	400/2200-5100	4
T6 AWD	B4204T27	235/5700	320/5700	400/2200-5400	4
D3	D4204T16	110/3750	150/3750	320/1750-3000	4
D4	D4204T14	140/4250	190/4250	400/1750-2500	4
D4	D4204T7	120/4250	163/4250	400/1750-2500	4
D5 AWD	D4204T23	173/4000	235/4000	480/1750-2250	4

A Variklio kodo žyma, komponentų ir serijos numeriai nurodyti ant variklio.

**Susijusi informacija**

- Techninės informacijos žymenys (p. 640)
- Variklio alyva – specifikacijos (p. 649)
- Aušinimo skystis – specifikacijos (p. 652)

**Variklio alyva – specifikacijos**

Lentelėje pateikiamas kiekvienam varikliui patvirtinta variklio alyvos klasė ir tūris.

„Volvo“ rekomenduoja:



Variklis	Variklio kodas <sup>A</sup>	Alyvos rūšis	Tūris, su alyvos filtru (litrai, apytiksliai)
T4	B4204T44	„Castrol Edge Professional V 0W-20“ arba „VCC RBS0-2AE 0W-20“	5,6
T4	B4204T31		5,6
T5	B4204T20		5,6
T5	B4204T23		5,6
T5	B4204T26		5,6
T6 AWD	B4204T27		5,6
T6 AWD	B4204T29		5,6



Variklis	Variklio kodas <sup>A</sup>	Alyvos rūšis	Tūris, su alyvos filtru (litrai, apytiksliai)
D3	D4204T16	„Castrol Edge Professional V 0W-20“ arba „VCC RBS0-2AE 0W-20“	5,2
D4	D4204T14		5,2
D4	D4204T7		5,2
D5 AWD	D4204T23		5,2

<sup>A</sup> Variklio kodo žyma, komponentų ir serijos numeriai nurodyti ant variklio.

### Susijusi informacija

- Techninės informacijos žymenys (p. 640)
- Variklio alyvai nepalankios vairavimo sąlygos (p. 651)
- Variklio alyvos lygio patikra ir pildymas (p. 592)
- Variklio alyva (p. 591)



## Variklio alyvai nepalankios vairavimo sąlygos

Dėl nepalankių važiavimo sąlygų gali smarkiai įkaisti alyva ir padidinti jos sąnaudas. Toliau pateikiami keli nepalankių vairavimui sąlygų pavyzdžiai.

Jeigu važiuojate ilgus atstumus, alyvos kiekį tikrinkite dažniau:

- jei velkate autopriekabą-namelį ar priekabą;
- jei važiuojate kalnuotomis vietovėmis;
- jei važiuojate dideliu greičiu;
- jei temperatūra žemesnė kaip  $-30\text{ }^{\circ}\text{C}$  ( $-22\text{ }^{\circ}\text{F}$ ) arba viršija  $+40\text{ }^{\circ}\text{C}$  ( $+104\text{ }^{\circ}\text{F}$ ).

Pirmiau pateikta informacija taip pat taikoma ir važiuojant trumpais atstumais esant žemai temperatūrai.

Važiuodami nepalankiomis oro sąlygomis, rinkitės visiškai sintetinę variklio alyvą. Ji papildomai saugo automobilio variklį.

„Volvo“ rekomenduoja:



**! SVARBU**

Siekiant patenkinti variklio aptarnavimo intervalų reikalavimus, visi varikliai gamyloje yra užpildomi specialiai pritaikyta sintetinė variklių alyva. Alyva atrenkama itin kruopščiai, atsižvelgiant į eksploatacijos laikotarpį, užvedimo charakteristikas, kuro sąnaudas ir poveikį aplinkai.

Kad galiotų rekomenduojami aptarnavimo intervalai, reikia naudoti aprobuotą variklių alyvą. Pildydami ir keisdami naudokite tik nurodytos rūšies alyvą, nes priešingu atveju rizikuojate sutrumpinti automobilio eksploataciją, pakenkti užvedimo charakteristikoms, padidinti degalų sąnaudas ir neigiamą poveikį aplinkai.

Jei nėra naudojama rekomenduojamos klasės ir klampumo variklio alyva, su varikliu susiję komponentai gali būti pažeisti. „Volvo Car Corporation“ neprisiima jokios atsakomybės tokių pažeidimų atveju.

„Volvo“ rekomenduoja, kad alyvą keistų įgaliootojo „Volvo“ autoserviso specialistai.

### Susijusi informacija

- Variklio alyva – specifikacijos (p. 649)
- Variklio alyva (p. 591)

## Aušinimo skystis – specifikacijos

**Tinkama klasė:** „Volvo“ patvirtintas paruoštas sumaišytas aušinimo skystis. Jeigu naudojamas koncentruotas aušinimo skystis, sumaišykite jį santykiu 50 % - 50 % su vandeniu (tik patvirtintos kokybės vandeniu, nedruskingu vandeniu ir pan.). Jei abejojate, pasitarkite su „Volvo“ įgaliotuoju atstovu.

Reikėtų naudoti tik „Volvo“ patvirtintą aušinimo skystį siekiant apsaugoti aušinimo sistemą, variklį ir t. t. nuo gedimo.

### ĮSPĖJIMAS

Praryti aušinimo skysčio yra pavojinga, tai gali pakenksti organams (inkstams). Produkto sudėtyje yra etileno glikolio, inhibitorių, vitaminų, vandens ir t. t.

## Susijusi informacija

- Kaip papildyti aušinimo skysčio atsargas (p. 593)

## Transmisijos skystis – specifikacijos

Važinėjant įprastomis sąlygomis, transmisijos skysčio nereikia keisti visą pavarų dėžės eksploataavimo laiką. Vis dėlto atskiromis sudėtingomis sąlygomis tai gali tekti padaryti.

### Mechaninė pavarų dėžė

Nurodytasis pavarų dėžės skystis:	BOT 350 M3
-----------------------------------	------------

### Automatinė pavarų dėžė

Nurodytasis pavarų dėžės skystis:	AW1
-----------------------------------	-----

## Susijusi informacija

- Techninės informacijos žymenys (p. 640)

## Stabdžių skystis – specifikacijos

Terpė hidraulinių stabdžių sistemoje yra vadinama stabdžių skysčiu, ji naudojama slėgiui iš, pvz., stabdžių pedalo per pagrindinį stabdžių cilindą perduoti į vieną ar daugiau antrinių cilindų, kurie savo ruožtu sužadina mechaninį stabdį.

**Tinkama klasė:** „Volvo Original“ ar analogiškas skystis, atitinkantis Dot 4, 5.1 ir ISO 4925 6 klasė derinį.

### PASTABA

Rekomenduojama keisti stabdžių skystį ar jį pildyti įgaliotajame „Volvo“ autoservise.

## Susijusi informacija

- Variklio skyriaus apžvalga (p. 590)

## Degalų bakas – tūris

Degalų bako talpą galima pasižūrėti lentelėje toliau.

	AWD	Kiti modeliai
Litrai (apytiksliai)	60	55
JAV galonai (apytiksliai)	15,9	14,5

## Susijusi informacija

- Degalų pylimas (p. 449)

## „AdBlue®“ bako talpa<sup>1</sup>

„AdBlue“ priedo bako talpa apytiksliai 11,5 litro.

## Susijusi informacija

- „AdBlue®“ patikra ir pildymas (p. 457)

## Oro kondicionierius – specifikacijos

Automobilio klimato kontrolės sistemoje atsižvelgiant į šalį naudojamas šaldymo skystis R1234yf arba R134a (be freono). Informacijos apie tai kuris šaldymo skystis naudojamas automobilio klimato kontrolės sistemoje rasite variklio dangčio vidinėje pusėje esančiame lipduke.

Nustatyti oro kondicionieriaus sistemos skysčių ir tepalų tūriai bei klasės pateikti lentelėse toliau.

## Oro kondicionieriaus lipdukas

### R134a lipdukas

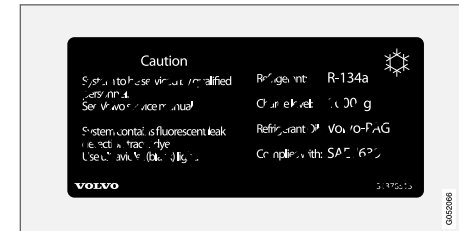

<sup>1</sup> Registruotasis prekės ženklas, priklausantis „Ver-band der Automobilindustrie e.V.“ (VDA)

« R1234yf lipdukas

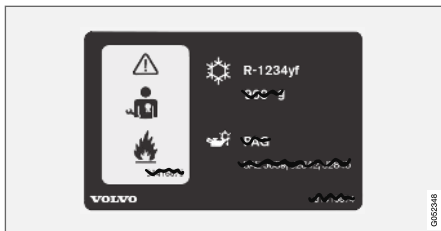

R1234yf ženklų paaiškinimas

Ženklas	Reikšmė
	Atsargiai
	Mobilioji oro kondicionieriaus sistema (MAC)
	Tepalų tipas

Ženklas	Reikšmė
	Mobiliąją oro kondicionavimo sistemą (MAC) gali prižiūrėti tik parengtas ir sertifikuotas technikas
	Degūs šaldymo skystčiai

Šaldymo skystis

Automobiliai, kuriuose naudojamas R134a šaldymo skystis

Svoris	Tinkama klasė
700 g (1,54 sv.)	R134a

**⚠️ ĮSPĖJIMAS**

Oro kondicionavimo sistemoje yra didelio slėgio šaldymo skystis R134a. Šios sistemos techninę priežiūrą ir remontą gali atlikti tik įgaliotasis autoservisas.

Automobiliai, kuriuose naudojamas R1234yf šaldymo skystis

Svoris	Tinkama klasė
650 g	R1234yf

**⚠️ ĮSPĖJIMAS**

Oro kondicionavimo sistemoje cirkuliuoja suslėgtasis šaltnešis R1234yf. Pagal SAE J2845 (Mobiliuosiuose oro kondicionieriuose naudojamų šaltnešių saugios techninės priežiūros ir plitimo prevencijos techniniai mokymai), siekiant užtikrinti šaltnešio sistemos eksploatacijos saugą, jos techninės priežiūros ir remonto darbus leidžiama vykdyti tik parengtiems ir sertifikuotiems technikams.

Kompresoriaus alyva

Tūris	Tinkama klasė
60 ml (2,03 sk. unc.)	PAG SP-A2

Garintuvus

**⚠️ SVARBU**

Oro kondicionieriaus sistemos garintuvo negalima nei remontuoti, nei pakeisti naudotu garintuvu. Naujasis garintuvus turi būti sertifikuotas ir pažymėtas pagal SAE J2842.

Susijusi informacija





- Klimato kontrolės sistemos techninė priežiūra (p. 588)

**Degalų sąnaudos ir CO<sub>2</sub> emisija**

Transporto priemonės degalų sąnaudos matuojamos l/100 km, o CO<sub>2</sub> emisijos matuojamos gramais CO<sub>2</sub> vienam kilometrui.









**Paaiškinimas**

CO <sub>2</sub>	gramas CO <sub>2</sub> /km
	l/100 km









	važiavimas mieste
	važiavimas užmiestyje
	Mišrus ciklas
	Padangų pasipriešinimo riedėjimui rodiklis pagal ES direktyvą Nr. 1222/2009

man	Mechaninė pavarų dėžė
aut	Automatinė pavarų dėžė

 <b>PASTABA</b>
Jeigu lentelėje nėra suvartojimo ir emisijų duomenų, juos galima rasti pridėtame priede.

								
			CO <sub>2</sub>		CO <sub>2</sub>		CO <sub>2</sub>	
T4 (B4204T31)	aut	B	205	8,8	126	5,4	155	6,7
		C	209	9,0	128	5,5	157	6,8
T5 (B4204T26)	aut	B	196	8,4	130	5,6	154	6,6
		C	203	8,7	131	5,6	156	6,7
T6 AWD (B4204T29)	aut	B	227	9,8	148	6,4	177	7,6
		C	234	10,1	149	6,4	179	7,7
D3 (D4204T16)	man	B	148	5,6	107	4,1	122	4,6
		C	152	5,8	110	4,2	125	4,8



								
		CO <sub>2</sub>		CO <sub>2</sub>		CO <sub>2</sub>		
D3 (D4204T16)	aut	B	154	5,8	112	4,2	127	4,8
		C	154	5,9	115	4,4	129	4,9
D4 (D4204T7)	aut	B	-	-	-	-	-	-
		C	-	-	-	-	-	-
D4 (D4204T14)	aut	B	141	5,4	109	4,2	121	4,6
		C	144	5,5	111	4,2	123	4,7
D5 AWD (D4204T23)	aut	B	166	6,3	128	4,9	142	5,4
		C	169	6,4	129	4,9	144	5,5

Pirmiau pateiktoje lentelėje išdėstytos degalų sąnaudų ir emisijos vertės yra grindžiamos specialiais ES važiavimo ciklais (žr. toliau), taikomais tuštiems bazinės versijos automobiliams be papildomos įrangos. Automobilio svoris gali padidėti priklausomai nuo jo įrangos lygio. Tai, kartu su automobilio pakrovimo lygiu, didina degalų suvartojimą bei CO<sub>2</sub> emisiją.

Degalų sąnaudos gali būti didesnės nei nurodytos lentelėje dėl kelių priežasčių. Toliau pateikiame kelis pavyzdžius:

- Automobilyje yra papildomos įrangos, dėl ko jis sunkesnis.
- Vairavimo stiliaus ypatumai.
- Jei klientas pasirenka kitokius negu bazinio automobilio modelio ratus, gali padidėti riedėjimo pasipriešinimas.
- Važiuojant dideliu greičiu, didėja oro pasipriešinimas.
- Degalų kokybė, kelio ir eismo sąlygos, orai ir automobilio būklė.

Pirmiau pateiktų pavyzdžių derinys gali gerokai padidinti sąnaudas.

Degalų sąnaudų skirtumai gali būti dideli palyginti su ES važiavimo ciklais (žr. toliau), kurie naudojami automobiliui sertifikuoti ir kuriais yra grindžiami lentelėje naudojami sąnaudų rodikliai. Papildomos informacijos rasite nurodytuose reglamentuose.

#### **PASTABA**

Ekstremalios oro sąlygos, važiavimas su priekaba arba važiavimas dideliame aukštyje, prastesnės, negu rekomenduojama, kokybės degalai – tai veiksniai, kurie ženkliai padidina automobilio degalų suvartojimą.

## ES važiavimo ciklai

Oficialūs degalų sąnaudų rodikliai grindžiami dviem standartizuotais važiavimo ciklais, atliekama laboratorinėje aplinkoje („ES važiavimo ciklai“), vadovaujantis „EU Regulation no 692/2008“ ir 715/2007 (Euro 5 / Euro 6), 2017/1151 bei 2017/1153. Kadangi važiavimo ciklai papildomai naudojami ir kokybės kontrolės tikslais, bandymų pakartojamumui taikomi griežti reikalavimai. Taigi, bandymai vykdomi kontroliuojamoje aplinkoje, įjungiant tik bazines automobilio funkcijas (pvz., oro kondicionierius, radijas ir pan. būna išjungti). Taigi, oficialūs rodikliai natūraliai neperteikia naudotojų praktinių rezultatų.

Reglamentuose nagrinėjami važiavimo ciklai „mieste“ ir „užmiestyje“:

- **Važiavimas mieste.** Matavimas pradedamas užvedant šaltą variklį. Važiavimas imituojamas.
- **Važiavimas užmiestyje.** Automobilis greitina ir stabdomas 0–120 km/h (0–75 myl./val.) greičio intervale. Važiavimas imituojamas.

Oficialioji mišraus ciklo vertė, pateikiama lentelėje – tai važiavimo mieste ir užmiestyje važiavimo ciklų rezultatų derinys, atitinkantis teisinius reikalavimus.

Siekiant nustatyti anglies dioksido emisiją (CO<sub>2</sub> emisija) šių dviejų važiavimo ciklų metu, atitinkamai surenkamos išmetamosios dujos. Po to jos analizuojamos ir įvertinama CO<sub>2</sub> emisijos vertė.

## Susijusi informacija

- Techninės informacijos žymenys (p. 640)
- Masės (p. 645)
- Taupus važiavimas (p. 446)

**Patvirtinti ratų ir padangų dydžiai**

Tam tikrose šalyse registracijos bei kituose dokumentuose nurodomi ne visi aprobuoti mat-

menys. Toliau pateikiamoje lentelėje nurodyti patvirtinti ratlankių ir padangų deriniai.

✓ = patvirtinta

Variklis	mech. / aut.	225/55R17 <sup>A</sup> 8x17x42	245/45R18 8x18x42	255/40R19 8,5x19x47	255/35R20 8,5x20x47,5	245/35R21 8,5x21x44,5
T4 (B4204T44)	aut.	✓	✓	✓	✓	✓
T4 (B4204T31)	aut.	✓	✓	✓	✓	✓
T5 (B4204T23)	aut.	✓	✓	✓	✓	✓
T5 (B4204T20)	aut.	✓	✓	✓	✓	✓
T5 (B4204T26)	aut.	✓	✓	✓	✓	✓
T6 AWD (B4204T27)	aut.	-	✓	✓	✓	✓
T6 AWD (B4204T29)	aut.	-	✓	✓	✓	✓
D3 (D4204T16)	mech.	✓	✓	✓	✓	✓
D3 (D4204T16)	aut.	✓	✓	✓	✓	✓
D4 (D4204T7)	aut.	✓	✓	✓	✓	✓
D4 (D4204T14)	aut.	✓	✓	✓	✓	✓
D5 AWD (D4204T23)	aut.	✓	✓	✓	✓	✓

<sup>A</sup> 225/55 R17 neaprobuota, jei automobilyje įdiegta aktyviojo smūgių absoravimo sistema (Four-C)\* arba 18 colių stabdžiai. Apie automobilio komplektaciją pasitarkite su savo „Volvo“ įgaliotuoju atstovu.

**Susijusi informacija**

- Mažiausias leistinas padangų apkrovos indeksas ir greičio rodiklis (p. 659)
- Techninės informacijos žymenys (p. 640)
- Padangos dydžio žymuo (p. 540)
- Ratlankio dydžio žymuo (p. 541)
- Sniego grandinės (p. 557)



## Mažiausias leistinas padangų apkrovos indeksas ir greičio rodiklis

Toliau pateikiamoje lentelėje parodytas minimalus leistinas apkrovos indeksas (LI) ir greičio rodiklis (SS).

Variklis		mech. / aut.	Minimalus leistinas apkrovos indeksas (LI) <sup>A</sup>	Minimalus leistinas greičio rodiklis (SS) <sup>B</sup>
T4	B4204T44	aut.	96	V
T4	B4204T31	aut.	96	V
T5	B4204T23	aut.	96	V
T5	B4204T20	aut.	96	V
T5	B4204T26	aut.	96	V
T6 AWD	B4204T27	aut.	96	W
T6 AWD	B4204T29	aut.	96	W
D3	D4204T16	mech.	96	H
D3	D4204T16	aut.	96	H
D4	D4204T14	aut.	96	V
D4	D4204T7	aut.	96	V
D5 AWD	D4204T23	aut.	96	V

<sup>A</sup> Padangų apkrovos indeksas turi būti bent jau lygus nurodytajam lentelėje arba didesnis.

<sup>B</sup> Padangų greičio indeksas turi būti bent jau lygus nurodytajam lentelėje arba didesnis.

◀◀ **Susijusi informacija**

- Patvirtinti ratų ir padangų dydžiai (p. 658)
- Aprobomas slėgis padangose (p. 661)
- Techninės informacijos žymenys (p. 640)
- Padangos dydžio žymuo (p. 540)
- Ratlankio dydžio žymuo (p. 541)

## Aprobuotas slėgis padangose

Lentelėje pateikiamas kiekvienam varikliui patvirtintas slėgis padangose.

<b>i</b> <b>PASTABA</b>
Ne visada visose rinkose parduodami visi varikliai, padangos ar jų deriniai.

Variklis	Padangų dydis	Greitis	Aprova, 1–3 asmenys		Maks. aprova		ECO slėgis <sup>A</sup>
			Priekis (kPa) <sup>B</sup>	Galas (kPa)	Priekis (kPa)	Galas (kPa)	Priekis / galas (kPa)
Visi varikliai	225/55 R17	0–160 km/h (0–100 myl./val.)	230	230	260	260	260
	245/45 R18	160+ km/h (100+ myl./val.)	260	260	270	270	–
	255/40 R19						
	255/35 R20	0–160 km/h (0–100 myl./val.)	240	240	260	260	260
	245/35 R21	160+ km/h (100+ myl./val.)	300	300	310	310	–
Laikinas atsarginis ratas		maks. 80 km/h (maks. 50 myl./val.)	420	420	420	420	–

<sup>A</sup> Ekonomiškas važiavimas.

<sup>B</sup> Tam tikrose šalyse šalia SI sistemos vieneto „paskalio“ dar pateikiamas ir „baras“: 1 bar = 100 kPa.

## Susijusi informacija

- Techninės informacijos žymenys (p. 640)
- Slėgio padangose patikra (p. 542)
- Patvirtinti ratų ir padangų dydžiai (p. 658)
- Rekomenduojamas padangų slėgis (p. 544)



# ABĖCĖLINĖ RODYKLĖ

# ABĖCĖLINĖ RODYKLĖ

## 1, 2, 3 ...

4WD 435

## A

ABS  
stabdymas neblokuojant 419

AC (Oro kondicionavimas) 227

AdBlue 456  
degalų bako talpa 653  
pildymas 457  
Simboliai ir pranešimai 459  
veikimas 456

Akmenų žymės ir įbrėžimai 633, 634, 635

Aksesuarai ir papildoma įranga 37  
diegimas 37

Aktyvieji posūkio apšvietimo žibintai 158

Aktyvioji stabdžių kontrolė 285

Aktyvi parkavimo pagalbos sistema 404  
Apribojimai 409  
išvažiuoti iš stovėjimo vietos 408  
lygiagretus statymas 405  
Simboliai ir pranešimai 412  
statmenas statymas 405  
Stovėjimo aikštelė 406

Akumuliatorius 462, 605  
perdirbimas 610  
perkrova 462

Alergiją ir astmą sukeliančios medžiagos. 204

Alyva, taip pat žr. „Variklio alyva“ 649, 651

Alkospyna 418, 419

Anglies dioksido emisija 655

Antena  
vieta 268

Antikorozinė danga 633

apeiti alkospyną 418

Aplinka 28

apsauga nuo prispaudimo 166  
Atstatoma 167

Apsaugos šoninio smūgio atveju sistema 55, 56

Apsemtas kelias 448

Apšvietimas  
aktyvieji posūkio apšvietimo žibintai 158  
artimųjų šviesų žibintai 154  
Automatinės tolimosios šviesos 155  
automobilio salone 162  
Avarinis signalas 160  
avarinis stabdymo signalas 160  
dieninės šviesos 153  
Gabaritinių šviesų žibintas 153  
galinis rūko žibintas 159

laikinas stovėjimo vietos apšvietimas 161

Nuostatos 151

posūkio apšvietimo žibintai 159

Posūkių žibintai 157

priėjimo apšvietimas 161

Priekinių žibintų aukščio reguliavimas 152

rūko žibintas 158

Stabdžių žibintas 160

Tolimųjų šviesų žibintai 155

valdymo elementai 150, 162

valdymo elementai, prietaisai, ekranas 163

žibintų padėrys 596

Apšvietimas, lemputės keitimas 595

artimųjų šviesų žibintai 597

dieniniai žibintai / priekiniai gabaritiniai žibintai 599

galinis rūko žibintas 600

lemputės, techniniai duomenys 604

nuimti plastikinį dangtį 596

priekiniai posūkio žibintai 600

Tolimųjų šviesų žibintai 598

Aptarnavimo programa 580

artimųjų šviesų žibintai 154

Asmeninė informacija (Klientų privatumo politika) 36

Atbulinės eigos kamera 394

Atitirpdymas 219

## ABĖCĖLINĖ RODYKLĖ

Atkurti nuostatas	132	priekaba	467	Automobilio priežiūra	627, 628, 629, 630, 631, 632
savininko pasikeitimas	132	žemėsės pavaros jungimas	433	Odiniai apmušalai	625
Vairuotojo profilis	137	Automatinės automobilių plovyklos	629	Automobilio salono apšvietimas	162
Atlošas		Automatinės tolimosios šviesos	155	automatinis	162
galinė sėdynė, nuleidimas	192	Automatinis greičio ribotuvas	294	pritaikyti	163
priekinė sėdynė, reguliavimas	182,	aktyvinti / išaktyvinti	295	Automobilio salono filtras	205
183, 186, 187, 188,	189, 190	Apribojimai	297	Automobilio savininko vadovas	22
Atrakinimas		tolerancija	296	centriniam ekrane	17, 19
Nuostatos	245	Automatinis klimato reguliavimas	217	mobiliajame įrenginyje	21
raktelio geležte	253	Automatinis stabdys	425	Automobilis per atostogas	447
Atsarginis ratas	555	aktyvinti / išaktyvinti	426	Automobilių plovykla	627, 628, 629, 630, 631, 632
valdyti	556	po susidūrimo	427	Autoplovykla	629
Atsisiuntimo centras	581	Vairuotojo pagalba	284	Avarija, žr. „Susidūrimas“	42
naudojimas	581	Automatinis užrakinimas	272	Avarinė įranga	
Atstatymas, ridos skaitiklis	88	Automatinis užširakinimas	244, 266	Pirmosios pagalbos priemonių rinkinys	576
Atstumo įspėjimas	302	Automatiškas variklio išsijungimas		trikampis avarinis ženklas	576
aktyvinti / išaktyvinti	303	automatiškas sustojimas	440	Avarinio pradurtos padangos remonto rinkinys	
Apribojimai	303	Automobilio apmušalai	622, 624, 625, 626	naudojimas	559
Laiko intervalo nustatymas	326	Automobilio būseną	582	Pripūsti padangą	563
Aukšta variklio temperatūra	461	Slėgis padangoje	548	Avarinis pradurtos padangos remonto rinkinys	558
Aušinimo sistema		Automobilio funkcijos		įgyvendinimas, tolesnė patikra	559
perkaito	461	centriniam ekrane	120	Pripūsti padangą	563
Aušinimo skystis	652	Automobilio modemas		Avarinis režimas	427
pildymas	593	Nuostatos	521	Avarinis signalas	160
Auto hold	425	prijungti automobilį prie interneto	520		
Automatinė pavarų dėžė	429	Automobilio pakėlimas	586		
alyva	652				

avarinis stabdymo signalas	160
AWD, visų ratų pavara	435
<b>B</b>	
<hr/>	
Bagaziinė	
Apšvietimas	163
Bagaziinės dangtis	
atidarymas / uždarymas kojos judesiu	275
atrakinti iš vidaus	270
galia	273
Užrakinimas / atrakinimas	245, 268
Bagazo skyrius	
elektros maitinimo lizdas	568, 570
Balso atpažinimas	143
Klimato reguliavimas	202
Nuostatos	147
radijas ir medija	146
Telefonas	145
Baterija	
Pagalbinis	608
techninė priežiūra	605
Užvedimas	605
užvedimas nuo išorinio šaltinio	462
Ženkliai ant akumulatoriaus	609
Bendroji automobilio masė	645
benzininis	451

Benzino dalelių filtras	452
Beraktė	
jutikliniai paviršiai	265
Nuostatos	267
Užrakinimas / atrakinimas	266
BLIS	357
aktyvinti / išaktyvinti	359
Apribojimai	359
Simboliai ir pranešimai	361
Bluetooth	
Nuostatos	517
prijungti automobilį prie interneto	519
prisijungti	499
Telefonas	509
<b>C</b>	
<hr/>	
CD grotuvas	497
Centrinis ekranas	
apžvalga	107
funkcijų rodinys	120
išjungti ir pakeisti garsumą	129
keisti išvaizdą	129
Klaviatūra	124
klimato reguliavimas	211
Nuostatos	130, 131
operacija	110, 113, 117, 122
Pranešimai	138, 139

rodiniai	113
valymas	622
ženklai būsenos juostoje	122
centrinis užraktas	269
City Safety	342
antrinės funkcijos	343
Apribojimai	352
apribojimai skersinio eismo atveju	349
kliūčių aptikimas	346
nustatyti įspėjimo atstumą	345
Simboliai ir pranešimai	355
skersinis eismas	348
stabdo priešais atvažiuojančias trans-	
porto priemones	351
užkirstas kelias išvengimo manevrui	350
Clean Zone	203
CO2 emisija	655
Corner Traction Control	285
Cross Traffic Alert	362
aktyvinti / išaktyvinti	363
Apribojimai	363
Pranešimai	365
CZIP (Švaraus salono oro palaikymo pake-	
tas)	204

**D**

Daiktadėžė	571
Dažų sluoksnis	
pažeidimas ir sutaisymas	633, 634, 635
spalvos kodas	635
Degalų bakas	
tūris	653
Degalų garai	451
Degalų papildymas	449
Dekoratyvinis apšvietimas	163
pritaikyti	163
Dėmės	622, 624, 625, 626
Dieninės šviesos	153
DivX®	498
Dyzelinas	453
baigėsi degalai	454
Dyzelino dalelių filtras	455
Drive-E	
Aplinkosaugos filosofija	28
Driver Alert Control	373
aktyvinti / išaktyvinti	374
Apribojimai	375
nukreipti į stovėjimo vietas poilsiu	375

Duomenys	
įrašymas	35
perdavimas tarp automobilio ir autoser- viso	580
Duomenų bendrinimas	524
Duomenų ryšio jungtis	38
Durų užraktai su apsauga nuo vaikų	271
Dviračių laikiklis	
sumontuotas vilkimo kablys	471

**E**

ECO slėgis	544, 661
Eismo juostos laikymo pagalba	375
aktyvinti / išaktyvinti	377
Apribojimai	378
pasirinkite pagalbos variantą	378
Simboliai ir pranešimai	379, 381
vairavimo pagalba	377
Ekranas	
informacija vairuotojui	80
Ekranų apšvietimas	163
Elektra valdomas bagažinės dangtis	273
Elektra valdoma sėdynė	183
Elektra valdomas stovėjimo stabdys	422

Elektra valdomi langai	168
apsauga nuo prispaudimo	166
Elektroninis matuoklis	592
Elektros lizdas	568
naudojimas	570
Elektros sistema	605
Emisijos kontrolė	456
Etanolio kiekis	451
etiketės	
vieta	640

**G**

Gabaritinių šviesų žibintas	153
Galia	648
Galinės durys	
užuolaidėlės nuo saulės	170
Galinė sėdynė	
atlošo nuleidimas	192
galvos atrama	194
Klimato reguliavimas	211
Šildymas	214
Temperatūra	225
Ventiliatorius	223
Galinio vaizdo veidrodėliai/durelių veidrodėliai	
durelės	171
Kompasas	479, 480



pakreipti išorinius veidrodėlius	172	Greičio rodikliai, padangos	540	Išankstinis parengimas	228
salonas	171	GSI – pavarų parinkimo pagalba	433	Ijungti / išjungti	228
sutraukiamas elektra	172			Laikmatis	229
Šildymas	221			Išjungti variklį	415
Užtamsinimas	171			Išoriniai matmenys	643
Galinis langas		<b>H</b>		ITPMS – netiesioginė slėgio padangose	
Šildymas	221	<hr/>		stebėjimo sistema	545
užuolaidėlės nuo saulės	170	Hermetizavimo skystis	558		
Galios taupymo režimas	462				
galvos atrama	194	<b>I</b>			
Garsas ir medija	482	<hr/>			
Garso klausyimosi patirtis	483	IAQS (Salono oro kokybės sistema)	204	Ikeliami	
Garso nuostatos	482, 516	IC (Užuolaidinė oro pagalbė)	56	Bendroji informacija	573
leisti mediją	494, 495	ID, Volvo	26	ilgas kroviny	574
Pranešimas	516	Identifikavimo numeris	39	krovinių fiksavimo kilpos	575
Telefonas	517	Imobilizatorius	255	Irankiai	550
Garso signalas	195	Imobilizatorius	255	Ispėjamasis garsas	
Gražulus	464	Individualus važiavimo režimas	435	Stovėjimo stabdžiai	424
sulankstomas	465	Informacija apie greičio matuoklius	372	Ispėjamieji ženklai	93
Techniniai duomenys	465	Informacija savininkui	16	sauga	42
Greičio ribotuvai	290	Informacinė pramogų sistema (Garsas ir medija)	482	Ispėjamosios lemputės	
aktyvinti iš naujo	292	Informacinis displėjus	80, 84	Ijungtas stovėjimo stabdys	93
Apribojimai	293	Internetas, žr. prie interneto prijungtą auto-		Ispėjimas	93
automatinis	294	mobilių	518	kintamosios srovės generatorius	
išaktyvinimas	293			neįkrauna	93
laikinas išjungimas	291			Pilot Assist	324
pakeisti greitį	328			priminimas užsisegti saugos diržą	93
suaktyvinti	291				

## ABĖCĖLINĖ RODYKLĖ

Prisitaikanti pastovaus greičio palai- kymo sistema	324
Saugos oro pagalvės – SRS	93
Stabdžių sistemų gedimas	93
stabilumo ir traukos kontrolės sistema	285
starterio akumuliatorius neįkraunamas	93
Žemas alyvos slėgis	93
Įspėjimas apie susidūrimo pavojų iš galo	356
Įspėjimo apie susidūrimą sistema skersinis eismas iš galo	362
žr. „City Safety“	342
Įtaisytoji vaikiška automobilinė kėdutė lenkimas į viršų	72 73
nuleidimas	74
<b>J</b>	
Jėgos pavara	
Pavarų dėžė	427
Judesio jutiklis	279
Jungtinis prietaisų skydelis	80
Nuostatos	84
jutikliai	
Kamera	336
Klimato reguliavimas	201
Oro kokybė	205
Radaras	331

<b>K</b>	
kaklo apsauga	43
Kaklo apsaugos sistema	43
Kalba	130
Kamera	336
Apribojimai	337
techninė priežiūra ir valymas	341
Kameros jutiklis	
žr. Kamera	336
Katalitinis neutralizatorius	
Pagalba kelyje	473
Key tag	242
Keleivių salono vidus	566
Daiktadėžė	571
elektros maitinimo lizdas	568
Saulės skydelis	573
Tunelinis valdymo pultas	567
Keleivių saugos oro pagalvių išjungiklis	53
Kėliklis	551
Kėlimo įrankis	551
Kelionės kompiuteris	85
rodyti vairuotojo ekrane	87
Kelionės ridos skaitiklis	85
Kelionės statistika	88
Nuostatos	89

Kelio ženklų informacija	366
aktyvinti / išaktyvinti	367
Apribojimai	372
ekranas	368
Greičio įspėjimas	371
informacija apie greičio matuoklius	372
Nuostatos	370
Sensus Navigation	370
Kelių eismo informacija	490
Keltas	444
Klaviatūra	124, 127
kalbos keitimas	127
Klientų privatumo politika	36
Klimatas ECO	437
Klimato kontrolės sistema	
Šaldymo skystis	653
Klimato reguliavimas	200, 211
automatinis reguliavimas	217
centrinis ekranas	211
Galinė sėdynė	211
jutikliai	201
jutiminė temperatūra	201
Stovėjimo aikštelė	227
temperatūros reguliavimas	224, 225, 226
valdymas balsu	202
ventiliatoriaus valdymas	222, 223
zonos	200

Kliūčių aptikimas	
City Safety	346
Kompasas	479
kalibravimas	480
Kondensatas priekiniuose žibintuose	628, 629, 630, 631
Krepšių laikiklis	575
Krovimo kabliai	575
Krovinių laikiklių kilpos	
krovinių skyrius	575
Krovinių skyrius	573
montavimo taškai	575
Kuras	451, 453
degalų sąnaudos	655
identifikatorius	451, 453
Kuro matuoklis	85
Kuro pylimas	
AdBlue	457
kuro pildymo angos apsauginis skydas	449
pildymas	449

**L**

Laikino stovėjimo vietos apšvietimo trukmė	161
Laikrodis, nustatymas	90

Laminuotas stiklas	166
Lane Keeping Aid	
žr. Eismo juostos pagalba	375
Langai ir stiklas	166
Langas	
užuolaidėlės nuo saulės	170
Large Animal Detection (LAD)	346
lauko temperatūros matuoklis	90
Lemputės	
keisti	595
priekaba	470
Techniniai duomenys	604
vieta	596
Lenkimo pagalba	
paleidimas su „Pilot Assist“	330
paleisti su prisitaikančia pastovaus greičio palaikymo sistema	330
Pilot Assist	330
Prisitaikanti pastovaus greičio palaikymo sistema	330
Licencinė sutartis	94, 526
Lietaus jutiklio atminties funkcija	179
Lietaus jutiklis	178, 179
Lygiagretus statymas	404
Lygio kontrolė	
Nuostatos	446
Lygio patikra	444

lipdukai	
vieta	640
Liukas slidėms	576

**M**

Maks. stogo apkrova	645
Masės	
tuščio automobilio masė	645
Matmenys	643
Gražulas	465
Mechaninė pavarų dėžė	428
alyva	652
medijos leistuvai	493, 494, 495
derantys failų formatai	501
valdymas balsu	146
Mentelė ant vairo	195
Mentelės prie vairo	430
Mobiliojo ryšio telefonas, žr. skyrelį „Telefonas“.	510

## ABĖCĖLINĖ RODYKLĖ

### N

Nulenkami elektra valdomi šoniniai veidro- dėliai	172
Nuolatinio greičio palaikymo sistema	297
aktyvinti iš naujo	301
suaktyvinti	299
Nuostatos	
Atstatymas	132
Kategorijos	133
kontekstinis	131
Nuotoliniai naujiniai	581
Nuotolinio valdymo imobilizatorius	255
Nuotolinio valdymo pultelio sistema, tipo atitikties patvirtinimas	256
Nuotolinio valdymo pultelis, „HomeLink®“ programuojamas	475
Nuotolinio valdymo raktelis	242
baterijos keitimas	247
išimama raktelio geležtė	252
nuostolis	250
Nuvažiuojamas atstumas	246
prijungti prie vairuotojo profilio	136
Nustatyti laiko intervalą įspėjimui apie atstumą	326
Nuvažiavimo nuo kelio apsauga	384

### O

Odiniai apmušalai, plovimo instrukcijos	625
oktano rodiklis	451
Oro kokybė	203, 204
alergijos ir astma	204
Automobilio salono filtras	205
Oro kondicionavimas	227
Oro kondicionavimo sistema	200, 211, 227
remontas	588
Oro kondicionieriaus skystis	
tūris ir kokybinis lygis	653
Oro paskirstymas	205
atitirpymas	219
keisti	206
Ortakiai	205, 207
parinkčių lentelė	208
Recirkuliacija	218
Oro recirkuliacija	218

### P

PACOS (Keleivių saugos oro pagalvių išjungiklis)	53
Padangos	538
daiktadėžė	538
matmenys	658

montavimas	554
nuėmimas	552
padangos protektoriaus nusidėvėjimo indikatoriai	542
Paspauskite	661
slėgio padangose lentelė	661
sukimas keitimo metu	538
sukimosi kryptis	541
Techniniai duomenys	658, 659, 661
žieminės padangos	557
Padangos matmenys	
keičiant ratus	550
Padangos matmuo	540
Padangos protektoriaus nusidėvėjimo indi- katoriai	542
Padangos protektorius	542
Padangų apkrovos indeksas	540
Pagalba kelyje	475
Pagalba kilus pavojui susidurti	382
aktyvinti / išaktyvinti	383
Apribojimai	387
esant priešpriešinio susidūrimo rizikai	385
esant rizikai nuvažiuoti nuo kelio	384
esant smūgio į galinę dalį rizikai	386
pagalbos lygis	383
Simboliai ir pranešimai	388
Pagalba vairuotojui	88
Nuostatos	89

Pagalbinės statymo sistemos kamera	394	Pavarų svirties blokatorius	431	Plovimo skystis	177, 637
Pagalbinis akumulatorius	608	išjungti	432	Pokrypio detektorius	279
Pajudėjimo įkalnėje pagalba	426	Perbridimas	448	Poliravimas	627
Pajudėjimo įkalnėje pagalba (HSA)	426	Perkaitimas	461, 467	Posūkio apšvietimo žibintai	159
Palaikomas klimato komfortas	232	Pėsčiųjų apsaugos sistema	44	Posūkio žibintas	157
įjungti / išjungti	232	Pilot Assist	314	Posūkių žibintai	157
Panoraminiis stogas		Apribojimai	321	PPS (Pėsčiųjų apsaugos sistema)	44
apsauga nuo prispaudimo	166	Automatinis stabdys	329	Prakišimo liukas	576
Papildomas šildytuvas	237	greičio valdymas	328	Pranešimai ekranuose	102, 138
Papildomas šildytuvas (Papildomas šildytuvas)	237	įspėjimas	324	išsaugota	105, 139
Parinktis / priedas	22	išjungti	319	valdyti	103, 138
Park Assist Pilot	404	laiko intervalo nustatymas	326	Pranešimai ir simboliai	
Pastovaus greičio palaikymo sistema		lenkimas	330	Aktyvi parkavimo pagalbos sistema	412
greičio valdymas	328	Simboliai ir pranešimai	322	BLIS	361
išaktyvinti	301	suaktyvinti	317	City Safety	355
laikinas išjungimas	300	taikinio pakeitimas	325	Cross Traffic Alert	365
Patarimai vairuotojui	447	PIN kodas	521	Eismo juostos laikymo pagalba	379, 381
Pavaros keitimo indikatorius	433	Asmeninis užraktas	277	Pagalba kilus pavojui susidurti	388
Pavarų dėžė	427	Pirmoji pagalba	576	Pilot Assist	322
automatinė	429	Pirmosios pagalbos priemonių rinkinys	576	Prisitaikanti pastovaus greičio palaikymo sistema	312
mechaninė	428	Plautuvai		stabilumo ir traukos kontrolės sistema	288
Pavarų padėtyš		plovimo skystis, pildymas	637	Statymo pagalba	393
Automatinė pavarų dėžė	429	Priekiniai žibintai	179	Statymo pagalbos kamera	402
Pavarų perjungimo svirties blokatoriaus išjungimas	432	Priekinis stiklas	179		
		Plautuvo antgaliai, šildomi	177		
		Plovimas aukšto slėgio srove	630		
		Plovimas rankomis	628		

## ABĖCĖLINĖ RODYKLĖ

prie interneto prijungtas automobilis		Priekinio stiklo plovimas	179	Automatinis stabdys	329
rezervuoti techninę priežiūrą ir remontą	583	Priekinio stiklo valytuvai	177	greičio valdymas	328
sistemos naujiniai	581	lietaus jutiklis	178, 179	įspėjimas	324
siųsti automobilio informaciją	584	Priekinis stiklas		išjungti	308
Priėjimo apšvietimo trukmė	161	projektuojamas vaizdas	140, 142	laiko intervalo nustatymas	326
priekaba		Šildymas	220	lenkimas	330
kabelis	468	Priekinių žibintų aukščio reguliavimas	152	pastovaus greičio palaikymo sistemos funkcijos keitimas	311
Lemputės	470	Priekinių žibintų spindulys		Simboliai ir pranešimai	312
švytavimas	469	aukščio reguliavimas	152	suaktyvinti	307
važiavimas su priekaba	467	Prietaisai ir valdymo elementai	76, 77	taikinio pakeitimas	325
Priekabos stabilumo pagalba	286, 469	Prietaisų apšvietimas	163	Trikčių šalinimas	310
Priekinė sėdynė		Prietaisų išdėstymas		Privatumo politika (Klientų privatumo politika)	36
Klimato reguliavimas	211	automobilis su vairu dešinėje pusėje	77	Privatusis užraktas	277
Šildymas	213, 214	automobilis su vairu kairėje pusėje	76	Įjungimas / išjungimas	277
Temperatūra	224	Prijungtas automobilis	518	Programinės įrangos naujiniai	35
Ventiliacija	216	internetu ryšio nėra arba jis prastas	523	Projekcinis rodinys	140
Ventiliatorius	222	Prijungti automobilį prie interneto		aktyvinti / išaktyvinti	141
Priekinė sėdynė, mechaninė	182	internetu ryšio nėra arba jis prastas	523	Atstumo įspėjimas	302
Priekinė sėdynė, valdoma elektra	183	per automobilinį modemą	520	laikymo padėtis	142, 184, 185
daugiafunkcis valdymo elementas	186, 187, 188, 189, 190	per mobilųjį įrenginį (WiFi)	520	Nuostatos	142
įrašyti padėtį	184, 185	telefonu (per „Bluetooth“)	519	priekinio stiklo keitimas	588
Juosmens atrama	190	Prijungti telefoną	510	valymas	623
keleivio sėdynės reguliavimas iš vairuotojo sėdynės	191	Priminimas užsisegti saugos diržą	48	Protektoriaus rašto gylis	542
Masažas	186, 187, 188	Pripūsti padangą	563	žeminės padangos	557
sėdynės reguliavimas	183	Prisitaikanti pastovaus greičio palaikymo sistema	304		
Šoninės atramos	189	Apribojimai	310		

**R**

Radaras	331
Apribojimai	337
techninė priežiūra ir valymas	341
Tipo atitikties patvirtinimas	332
Radaro jutiklis	
žr. Radaras	331
Radijas	487
DAB	492
ieškoti radijo stoties	489
keisti radijo dažnį ir radijo stotį	488
Nuostatos	490
paleidimas	487
valdymas balsu	146
Radijo parankiniai	489
Raktelis	242
Rankinis stabdys	422
Rasojimas	
kondensatas priekiniuose žibintuose	627, 629
Ratai	
montavimas	554
nuėmimas	552
sniego grandinės	557

Ratai ir padangos	
padangų apkrovos indeksas ir greičio rodiklis	659
patvirtinti matmenys	658
Ratlankiai	
matmenys	541
valymas	632
Ratlankių valymas	632
Ratų keitimas	550
Ratų varžtai	551
Raudonasis raktelis	
Nuostatos	251
riboto naudojimo nuotolinio valdymo raktelis	250
Rear Collision Warning	356
Apribojimai	356
Regeneracija	452, 455
Rekomendacijos dėl krovinių krovimo	573
Režimas ECO	437
aktyvinti funkcijų mygtuku	440
Rida	85
Ridos skaitiklis, atstatymas	88
Rūko žibintas	
galinis	159
Priekis	158

**S**

Safety mode	57
ijungti / judėjimas	57
Sąlygos ir nuostatai	
naudotojas	524
paslaugos	36
Salono oro kokybės sistema	204
Salono šildytuvas (Stovėjimo šildytuvas)	236
Sauga	42
nėštumas	42
Saugikliai	610
bagažinėje	618
keitimas	611
po daiktadėže	615
variklio skyriuje	612
Saugiklių dėžutė	611
Saugos diržas	45
nėštumas	42
priminimas užsisiegti saugos diržą	48
prisiegti / atsiesgti	46
saugos diržo įtempiklis	47
Saugos diržas, žr. Saugos diržai	45
Saugos diržo įtempiklis	47
Atstatymas	48
Saugos oro pagalvė, žr. Saugos oro pagalves	50

## ABĖCĖLINĖ RODYKLĖ

Saugos oro pagalvės	50	SIM kortelė	521	Stabdymas koja	419
Įjungimas / išjungimas	53	SIPS (Apsaugos šoninio smūgio atveju sistema)	55, 56	Stabdymas varikliu	419
keleivio pusė	51, 53	sistemos naujiniai	581	Stabdymo pagalba	
vairuotojo pusė	50	Skaitikliai		po susidūrimo	427
Saugos oro užsklanda	56	kuro matuoklis	85	Stabdžiai	419
Saugumo kodas	277	Skaitmeninis radijas (DAB)	492	automatiškai stovint	425
Saulės skydelis	573	Skysčiai, talpos	637, 653	avarinio stabdymo žibintai	160
veidrodelio apšvietimas	162	Skysčiai ir alyvos	652, 653	Stabdžių antiblokavimo sistema, ABS	419
Savininko pasikeitimas	132	Slėgio padangose lentelė	661	stabdžių pagalbinė sistema, BAS	420
Sėdynė, žr. „Sėdynės“	182	Slėgio padangose stebėjimas	545	stabdžių sistema	419
Sėdynės		Būsena	548	Stabdžių žibintas	160
elektra valdoma priekinė sėdynė	183	veiksmas	549	Stovėjimo stabdžiai	422
įrašyti padėtį	184, 185	Slėgio padangose stebėsena		šlapiuose keliuose	421
kaklo apsauga	43	įrašyti naują padangų slėgį	546	techninė priežiūra	421
mechaninė priekinė sėdynė	182	Slėgis padangoje		žvyrkeliuose	421
Šildymas	213, 214	lipdukas, rodantis rekomenduojamą		Stabdžių funkcijos	419
Ventiliacija	216	slėgį	544	Stabdžių sistema	
Senka aut. rakt. bater.	247	Patikrinti	542	skystis	652
Sensus Navigation		Reguliuoti	543	Stabdžių skystis	
Kelio ženklų informacija	370	Slydimas	448	klasė	652
Signalizacija	278	slidus kelias	448	Stabilizatorius	
išjungimas	280	Sniego grandinės	557	prikaba	469
judesio ir pokrypio jutikliai	279	Spalvos kodas, dažai	635	Stabilumo ir traukos kontrolės sistema	285
sumažintas signalizacijos saugos lygis	281	Spalvų kodai	635	Simboliai ir pranešimai	288
Simboliai ir pranešimai		Spin control	285	sportinis režimas	286, 287
centrinio ekrano statuso laukelis	122			Standusis diskas	
statymo klimatas	234			vieta	525



Start/Stop		Stovėjimo aikštelė		Šoniniai veidrodėliai	171
Apribojimai	442	ant kalno	424	Atstatoma	172
automobilio funkcija	440	Stovėjimo stabdžiai	422	įrašyti padėtį	184, 185
išjungti	442	aktyvinti / išaktyvinti	422	Užtamsinimas	171
Vairavimas	440	automatinis suaktyvinimas	424	Šoninių veidrodėlių atstatymas	172
Statymo klimatas	227	žema akumuliatoriaus įtampa	424	Švaraus salono oro palaikymo paketas	204
Simboliai ir pranešimai	234	Stovėjimo šildytuvai	236		
Statymo pagalba	389	sukimosi kryptis	541		
aktyvinti / išaktyvinti	391	Suodžių filtras	455		
Apribojimai	392	Susidūrimas	42, 45, 50, 57	<b>T</b>	
pirmyn, atgal ir išilgai šonų	390	Sustojimo / paleidimo funkcija	440	Taikinio pakeitimas	
Simboliai ir pranešimai	393			su prisitaikančia pastovaus greičio palaikymo sistema	325
Statymo pagalbos kamera				su „Pilot Assist“	325
Apribojimai	337			Taikomosios programos	484
jutiklių laukai	399			Taupus važiavimas	437, 446
rodiniai	395			Techninė priežiūra	
Simboliai ir pranešimai	402	<b>Š</b>		Antikorozinė danga	633
statymo pagalbos linijos	397	Šaldymo skystis	588	Techninės informacijos žymenys	640
suaktyvinti	400	klimato kontrolės sistema	653	Techninės priežiūros padėtis	636
Stiklas, laminuotas / armuotas	166	Šildymas		Telefonas	509
Stoglangis	174, 176	Langai	220, 221	atsijungti	513
apsauga nuo prispaudimo	166	Sėdynės	213, 214	keisti kitu	513
atidarymas ir uždarymas	175	vairas	216, 217	Pranešimas	515
stoglangis	176	Šildytuvai	235	prijungti rankiniu būdu	512
vėdinimo padėtis	176	Papildomas šildytuvai	237	prisijungti	510
Stogo apkrova, maks. svoris	645	Stovėjimo šildytuvai	236	prisijungti automatiškai	512
Stogo bagažo laikikliai	574	Šildomi valytuvų purkštukai	177	Skambučiai	514, 516
		Šoninė saugos oro pagalba	55		

## ABĖCĖLINĖ RODYKLĖ

šalinti	513	Tunelinis valdymo pultas	567	Užveskite variklį	414
valdymas balsu	145	Tunelio aptikimas	154		
Temperatūra		Tuščias kuro bakas		<b>V</b>	
jutiminė	201	dyzelinis	454		
Valdymas	224, 225, 226	Tuščio automobilio masė	645	Vaikiškos automobilinės kėdutės	58, 59,
Temporary Spare	555				62, 63
Tiekti maitinimą į stoglangį	174	<b>U</b>		apatiniai tvirtinimo taškai	60
Tipo atitikties patvirtinimas				i-matmenų / ISOFIX tvirtinimo taškai	61
radijo įranga	335	USB		i-matmenų lentelė	67
„HomeLink®“	479	lizdas medijai prijungti	500	ISOFIX lentelė	68
Tipo patvirtinimas		Uždegimo padėtis	416, 417	įtaisytoji vaikiška automobilinė kėdutė	72
nuotolinio valdymo raktelio sistema	256	Užrakinami ratų varžtai	551	padėties nustatymas / tvirtinimas	62, 63
radaro sistema	332	Užrakinimas/atrakinimas		vietos lentelė	65
Tolimųjų šviesų žibintai	155	Bagажinės dangtis	245, 268	Viršutiniai tvirtinimo taškai	60
Traction control	285	Užrakinimo patvirtinimas	240	Vaikų sauga	58
Trailer Stability Assist	286	Nustatoma	241	Vairaračio užraktas	196
Transmisija	427	Užraktas		Vairas	195, 196
Transmisijos alyva		atrakinimas	244	Klaviatūra	195
klasė	652	užrakinimas	244	mentelė	195
Trikampis avarinis ženklas	576	Užsakykite techninę priežiūrą ir remontą	583	Šildymas	216, 217
Trikčių šalinimas		Užuolaidėlės nuo saulės		vairo reguliavimas	196
City Safety	352	apsauga nuo prispaudimo	166	Vairavimas	
Kamera	337	Galinės durys	170	aušinimo sistema	461
Prisitaikanti pastovaus greičio palai-		galinis langas	170	su priekaba	467
kymo sistema	310	Užuolaidinė oro pagalvė	56	Vairavimo ekonomija	446
Radaras	337	Užvedimas nuo kito akumulatoriaus	462	Vairavimo jėga, susijusi su greičiu	284
TSA – priekabos stabilumo pagalba	469			Vairavimo jėgos lygis, žr. „Vairavimo jėga“	284

Vairavimo pagalba kilus pavojui susidurti	382	Valymas su pertrūkiais	177	perkaito	461
Vairavimo režimo keitimas	435	Valytuvų šluotelės	177	Start/Stopveikimas	440
Vairo klaviatūra	195	Darbinė padėtis	636	Vaškavimas	627
Vairo reguliavimas	196	keitimas	635	Važiavimas su priekaba	
Vairuotojo ekranas	80	Valytuvų šluotelės ir ploviklis	177	kablio apkrova	646
Nuostatos	84	Valytuvų šluotelių valymas	631	vilkimo pajėgumas	646
Pranešimai	102	Variklio alyva	591, 651	Važiavimas žiemą	448
programų meniu	100, 101	filtras	591	sniego grandinės	557
Vairuotojo pagalbos sistema	284	kokybinis lygis ir tūris	649	žeminės padangos	557
Važiavimo režimas	327	nepalankios vairavimo sąlygos	651	Važiavimo režimas	435
Vairuotojo profilis	134	pildymas	592	keisti	437
pasirinkti	135	Variklio alyvos lygio tikrinimas	592	Vairuotojo pagalba	327
redaguoti	135, 136, 137	Variklio gaubtas, atidarymas	589	„ECO“	437, 440
Vaizdas iš viršaus	130	Variklio išjungimas	415	Velkamas svoris ir vilkimo kablio apkrova	646
Vaizdo įrašas	498, 500	Variklio skyrius		Ventiliacija	205, 206, 207
Nuostatos	499	apžvalga	590	Sėdynės	216
Valdymo elementų apšvietimas	163	aušinimo skystis	593	Ventiliatorius	
Valdymo ženklai	91	Variklio alyva	591	Oro paskirstymas	206
Valymas	624, 626	Variklio techniniai duomenys	648	Ortakiai	207
apmušalai	622, 624, 625, 626	Variklio temperatūra		Valdymas	222, 223
automatinė automobilių plovykla	629	aukšta	461	Vibracijos slopintuvai	464
automobilių plovykla	627, 628, 629,	Variklio traukos kontrolė	285	Vidinis galinio vaizdo veidrodėlis	171
630,	631,	Variklio užvedimas	414	Užtamsinimas	171
632,	622	po susidūrimo	57	Vienetai	130
centrinis ekranas	622	Variklis		Vietos daiktams laikyti	566
Medžiaginiai apmušalai	622, 624, 625	išaktyvinti	415	Daiktadėžė	571
ratlankiai	632	paleidimas	414		
saugos diržai	624				

## ABĖCĖLINĖ RODYKLĖ

Saulės skydelis	573
Tunelinis valdymo pultas	567
Vilkimas	472, 475
Vilkimo aša	473
visiško užrakinimo sistema	281
išjungimas	282
Visiško vėdinimo funkcija	242
Visų ratų pavara, (AWD)	435
Visų ratų pavara (AWD)	435
Volvo ID	26
sukurti ir užregistruoti	26
VOL žymėjimas	538

## W

WHIPS (Kaklo apsaugos sistema)	43
WiFi	
bendrinti interneto jungtį, prieigos taš-	
kas	522
pašalinti tinklą	523
prijungti automobilį prie interneto	520
technologija ir saugumas	524

## Ž

Žema akumulatoriaus įtampa	
Akumulatorius	462
Žemas alyvos lygis	592
Ženkilai	
dinaminė	80
Įspėjamieji ženklai	93
Valdymo ženklai	91
Žibintų jungikliai	150, 163

## ”

„Android Auto“	506, 507, 508
„Apple CarPlay“	502, 503, 505
„Four-C“	444
„Gracenote“®	497
„HomeLink“®	475
naudojimas	478
programa	476
Tipo atitikties patvirtinimas	479
„IntelliSafe“	
Vairuotojo pagalba	31
„iPod“®, prijungimas	500
„Sensus“	
prijungimas ir pramogos	32



**V O L V O**