



VOLVO C30

INSTRUKTIONSBOK

Web Edition



BÄSTE VOLVOÄGARE

TACK FÖR ATT DU VALDE VOLVO

Vi hoppas att Du kommer att få glädje av många års körning i Din Volvo. Bilen är konstruerad för Din och Dina passagerares säkerhet och komfort. Volvo är en av världens säkraste personbilar. Din Volvo är också konstruerad för att uppfylla gällande säkerhets- och miljökrav.

För att öka Din trivsel med bilen rekommenderar vi att Du bekantar Dig med utrustning, anvisningar och underhållsinformation i denna instruktionsbok.





00 Introduktion

| | |
|-------------------------|----|
| Viktig information..... | 10 |
| Volvo och miljön..... | 13 |

00



01 Säkerhet

| | |
|---|----|
| Säkerhetsbälten..... | 18 |
| Airbag-systemet..... | 21 |
| Krockkuddar (SRS)..... | 22 |
| Aktivering/avaktivering av krockkudde (SRS)*..... | 25 |
| Sidokrockkudde (SIPS-bag)..... | 27 |
| Krockgardin (IC)..... | 29 |
| WHIPS..... | 30 |
| När löser systemen ut..... | 32 |
| Krockstatus..... | 33 |
| Barnsäkerhet..... | 34 |

01



02 Instrument och reglage

| | |
|--|----|
| Översikt vänsterstyrd bil..... | 42 |
| Översikt högerstyrd bil..... | 44 |
| Reglagepanel i förardörr..... | 46 |
| Kombinationsinstrument..... | 47 |
| Kontroll- och varningssymboler..... | 48 |
| Informationsdisplay..... | 52 |
| Eluttag..... | 54 |
| Belysningspanel..... | 55 |
| Vänster rattspak..... | 57 |
| Höger rattspak..... | 60 |
| Konstantfarthållare*..... | 62 |
| Knappsats i ratten*..... | 64 |
| Rattinställning, varningsblinkers..... | 65 |
| Parkeringsbroms..... | 66 |
| Elektriska fönsterhissar..... | 67 |
| Fönster och backspeglar..... | 69 |
| Elmanövrerad taklucka*..... | 73 |
| Personliga inställningar..... | 75 |
| HomeLink® *..... | 77 |

02



03 Klimat

| | |
|---|----|
| Allmänt om klimat..... | 82 |
| Manuell klimatanläggning, AC..... | 84 |
| Elektronisk klimatanläggning, ECC*..... | 86 |
| Luftdistribution..... | 89 |
| Bränsle driven motor- och kupévärmare*.. | 90 |
| Bränsle driven tillskottsvärmare* (diesel)... | 93 |

03



04 Interiör

| | |
|--------------------------------|-----|
| Framstolar..... | 96 |
| Kupébelysning..... | 101 |
| Förvaringsplatser i kupén..... | 104 |
| Baksäte..... | 108 |
| Lastutrymme..... | 109 |

04



05 Lås och larm

| | |
|---------------------------------|-----|
| Fjärrnyckel med nyckelblad..... | 114 |
| Låspunkter..... | 117 |
| Keyless drive*..... | 118 |
| Batteri i fjärrnyckel..... | 121 |
| Låsning och upplåsning..... | 122 |
| Larm*..... | 125 |

05



06 Start och körning

| | |
|--|-----|
| Allmänt..... | 130 |
| Bränslepåfyllning..... | 132 |
| Start av motor..... | 133 |
| Start av motor – Flexifuel..... | 135 |
| Keyless drive*..... | 137 |
| Manuell växellåda..... | 138 |
| Automatväxellåda..... | 140 |
| Bromssystemet..... | 144 |
| DSTC - Stabilitets- och dragkraftssystem*..... | 146 |
| Parkeringshjälp*..... | 148 |
| BLIS* – Blind Spot Information System. . | 150 |
| Bogsering och bärgning..... | 154 |
| Starthjälp..... | 156 |
| Körning med släpvagn..... | 157 |
| Draganordning*..... | 159 |
| Delbar dragkrok*..... | 161 |
| Lastning..... | 165 |
| Anpassning av ljusbild..... | 166 |



07 Hjul och däck

| | |
|---|-----|
| Allmänt..... | 170 |
| Lufttryck i däck..... | 174 |
| Varningstriangel* och reservhjul* | 176 |
| Byte av hjul..... | 178 |
| Provisorisk däcktätning*..... | 180 |



08 Bilvård

| | |
|-----------------------------|-----|
| Rengöring..... | 186 |
| Bättring av lackskador..... | 189 |
| Rostskydd..... | 190 |



09 Underhåll och service

| | |
|----------------------------|-----|
| Volvo service..... | 194 |
| Eget underhåll..... | 195 |
| Motorhuv och motorrum..... | 196 |
| Oljor och vätskor..... | 197 |
| Torkarblad..... | 202 |
| Batteri..... | 203 |
| Byte av glödlampor..... | 205 |
| Säkringar..... | 212 |



10 Infotainment

| | |
|------------------------------------|-----|
| Allmänt..... | 222 |
| Audiofunktioner..... | 223 |
| Radiofunktioner..... | 227 |
| Cd-funktioner..... | 232 |
| Menystruktur – ljudanläggning..... | 234 |
| Telefonfunktioner*..... | 235 |
| Menystruktur – telefon*..... | 242 |
| Bluetooth handsfree*..... | 245 |



11 Specifikationer

| | |
|-----------------------------|-----|
| Typbeteckning..... | 252 |
| Mått och vikter..... | 255 |
| Motorspecifikationer..... | 258 |
| Motorolja..... | 259 |
| Vätskor och smörjmedel..... | 263 |
| Bränsle..... | 266 |
| Katalysator..... | 270 |
| Elsystemet..... | 271 |
| Typgodkännande..... | 273 |



12 Index

Index..... 274

12





Viktig information

Att läsa instruktionsboken

Inledning

Ett bra sätt att lära känna sin nya bil är att läsa instruktionsboken, helst före den första åkturen. Då får du möjlighet att bekanta dig med nya funktioner, får råd om hur bilen bäst ska hanteras i olika situationer och lär dig utnyttja bilens alla finesser på bästa sätt. Var uppmärksam på de säkerhetsanvisningar som finns i boken.

Den utrustning som beskrivs i instruktionsboken finns inte i alla bilar. I boken beskrivs, förutom standardutrustning, även tillval (fabriksmonterad utrustning) och vissa tillbehör (eftermonterad extrautrustning). Om du är osäker på vad som är standard eller tillval/tillbehör, rekommenderar vi att du kontaktar din Volvo-återförsäljare.

Volvos bilar är olika utrustade beroende på anpassningar för olika marknadens behov och nationella eller lokala lagar och bestämmelser.

De specifikationer, konstruktionsuppgifter och illustrationer som finns i instruktionsboken är inte bindande. Vi förbehåller oss rätten att göra ändringar utan föregående meddelande.

© Volvo Personvagnar AB

Tillval

Alla typer av tillval/tillbehör markeras med en asterisk * .

Utbudet av tillval/tillbehör till de olika bilmodellerna varierar beroende på marknad. Merparten tillval är fabriksmonterade och kan inte eftermonteras, tillbehör monteras i efterhand.

Vi rekommenderar att du kontaktar din auktoriserade Volvoåterförsäljare för mer information.

Särskilda texter

VARNING

Varningstexter upplyser om risk för personskada.

VIKTIGT

Viktigt-texter upplyser om risk för materiella skador.

OBS

OBS-texter ger råd eller tips som underlättar vid användande av t.ex. finesser och funktioner.

Fotnot

I instruktionsboken finns det information som ligger som en fotnot längst ner på sidan. Denna information är ett tillägg till den text som den via numret hänvisar till. Om fotnoten syftar till text i en tabell används bokstäver istället för siffror som hänvisning.

Meddelandetexter

I bilen finns det displayer som visar textmeddelanden. Dessa textmeddelanden markeras i instruktionsboken med att texten är lite större och gråfärgad. Exempel på detta finns i meny- och meddelandetexter i informationsdisplayen (t.ex. **Ljudinställningar**).

Dekaler

I bilen finns olika typer av dekaler som är till för att förmedla viktig information på ett enkelt och tydligt sätt. Dekalerna finns i bilen i följande fallande grad av varning/information.

Viktig information

Varning för personskada



Svarta ISO-symboler på gult varningsfält, vit text/bild på svart meddelandefält. Används för att påvisa förekomst av fara som, om varningen ignoreras, kan resultera i allvarig personskada eller dödsfall.

Risk för egendomsskada

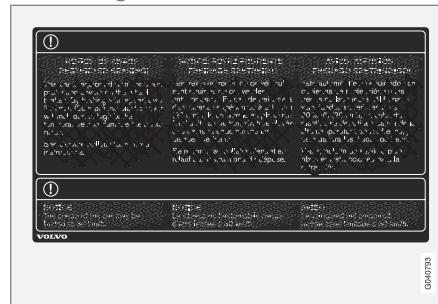

Vita ISO-symboler och vit text/bild på svart eller blått varningsfält och meddelandefält. Används för att påvisa förekomst av fara som, om varningen ignoreras, kan resultera i skador på egendom.

Information

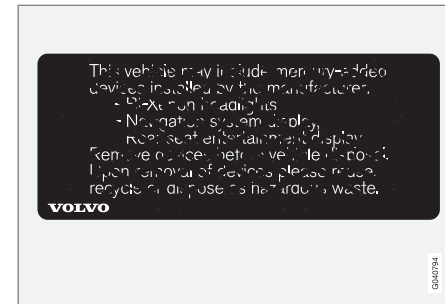

Vita ISO-symboler och vit text/bild på svart meddelandefält.

i OBS

De dekalerna som visas i instruktionsboken gör inte anspråk på att vara exakta avbildningar av de som finns i bilen. Syftet är att visa ungefär hur de ser ut och ungefär var på bilen de finns. Den information som gäller just din bil finns på respektive dekal på din bil.

Procedurlistor

Procedurer, där åtgärder måste göras i en viss ordningsföljd, är i instruktionsboken numrerade.



Viktig information

- 1** När det till en steg-för-steg instruktion finns en bildserie är varje moment numrerat på samma sätt som motsvarande bild.
- A** Numrerade listor med bokstäver förekommer vid bildserier där den inbördes ordningen av instruktionerna inte är relevant.
- 1** Pil är förekommer numrerade och onumrerade och används för att åskådliggöra en rörelse.

Om det inte finns någon bildserie till en steg-för-steg instruktion är de olika stegen numrerade med vanliga siffror.

Positionslistor

- 1** I översiktbilder där olika delar pekats ut används röda cirklar med en siffra i. Siffran återkommer i den positionslista som finns i anslutning till bilden, som beskriver objektet.

Punktlistor

När en uppräkningsförkommer i instruktionsboken används en punktlista.

Exempel:

- Kylvätska
- Motorolja

Fortsättning följer

- ▶▶ Denna symbol är placerad längst ned till höger när ett avsnitt fortsätter på nästa uppslag.

Inspelning av data

Kör- och säkerhetssystemen i bilen använder sig av datorer som kontrollerar och delar information med varandra om bilens funktion. En eller flera av dessa datorer kan eventuellt lagra information om systemen de kontrollerar vid normal körning, under förloppet av en kollision eller vid tillbud. Lagrad information kan komma att användas av:

- Volvo Personvagnar
- Service- eller reparationsverkstäder
- Polis- eller annan myndighet
- Andra parter som hävdar laglig rätt till att ta del av informationen eller någon som har ägarens tillstånd att ta del av informationen.

Tillbehör och extrautrustning

Felaktig inkoppling och installation av tillbehör kan påverka bilens elektroniska system negativt. Vissa tillbehör fungerar endast när därtill hörande programvara finns i bilens datorsystem. Vi rekommenderar därför att du alltid kontaktar en auktoriserad Volvoverkstad innan du installerar tillbehör som ansluts till eller påverkar det elektriska systemet.

Information på Internet

På www.volvocars.com finns ytterligare information som rör din bil.

Volvo Personvagnars miljöfilosofi



Miljöomsorg är ett av Volvo Personvagnars kärnvärden som vägleder all verksamhet. Vi tror också att våra kunder delar vår omtanke om miljön.

Din Volvo uppfyller stränga internationella miljökrav och är dessutom tillverkad i en av världens resurseffektivaste och renaste fabriker. Volvo Personvagnar har ett globalt ISO-certifikat vilket inkluderar Miljöstandarden ISO 14001 som täcker samtliga fabriker och flera av våra andra enheter. Vi ställer även krav på våra samarbetspartners att arbeta systematiskt med miljörelaterade frågor.

Bränsleförbrukning

Volvos bilar har konkurrenskraftig bränsleförbrukning i sina respektive klasser. Lägre bränsleförbrukning ger generellt lägre utsläpp av växthusgasen koldioxid.

Som förare är det möjligt att påverka bränsleförbrukningen. För mer information läs under rubriken **Spara miljön**.

Effektiv avgasrening

Din Volvo är tillverkad enligt "Ren inifrån och ut" – ett koncept som innefattar ren kupémiljö och högeffektiv avgasrening. I många fall ligger avgasutsläppen långt under gällande normer.

Ren luft i kupén

Ett kupéfilter förhindrar att damm och pollen kommer in i kupén via luftintaget.

Ett sofistikerat luftkvalitetssystem, IAQS* (Interior Air Quality System) säkerställer att den inkommande luften är renare än luften utanför i trafikerad miljö.

Systemet består av en elektronisk sensor och ett kolfilter. Den inkommande luften övervakas kontinuerligt och om halten av vissa ohälsosamma gaser såsom kolmonoxid blir för hög, stängs luftintaget. En sådan situation kan uppstå i t.ex. tät trafik, köer eller tunnlar.

* Tillval/tillbehör, för mer information se Introduktion.



Volvo och miljön

Inflödet av kväveoxider, marknära ozon och kolväten hindras av kolfiltret.

Textilstandard

Interiören i en Volvo är utformad för att vara trivsamt och behagligt, även för kontaktallergiker och astmatiker. Det har lagts ner extra stor vikt vid att välja miljöanpassade material. Därmed uppfyller de också kraven i standarden Öko-Tex 100¹, ett stort framsteg för en sundare kupemiljö.

Öko-Tex-certifieringen omfattar till exempel säkerhetsbälten, mattor och tyger. Läddret i klädslarna är kromfritt garvat med växtämnen och uppfyller certifieringskraven.

Volvos verkstäder och miljön

Genom regelbundet underhåll skapar du förutsättningar för lång livslängd och låg bränsleförbrukning för din bil. På så vis bidrar du till en renare miljö. När Volvos verkstäder får förtroendet för service och underhåll av din bil blir den en del i vårt system. Vi ställer krav på hur våra verkstadslokaler ska utformas för att förhindra spill och utsläpp till miljön. Vår verkstadspersonal har det kunnande och de verktyg som behövs för att garantera god miljöomsorg.

¹ Mer information på www.oekotex.com

Spara miljön

Det är enkelt att själv bidra till att spara miljön genom att t.ex. köra ekonomiskt samt göra service och underhålla bilen enligt anvisningarna i instruktionsboken.

Här följer några råd om hur du kan spara på miljön (för fler råd om hur du kan spara miljön och köra ekonomiskt, se sidan 130).

- Sänk bränsleförbrukningen genom att välja ECO däcktryck, se sidan 174.
- Taklast och skidbox ger högre luftmotstånd och höjer bränsleförbrukningen. Ta bort dem direkt efter användning.
- Töm bilen på onödiga saker. Ju mer last desto högre bränsleförbrukning.
- Om bilen är utrustad med motorvärmare, använd den alltid före kallstart. Det sänker förbrukningen och minskar utsläppen.
- Kör mjukt och undvik häftiga inbromsningar.
- Kör på högsta möjliga växel. Lägre varvtal ger lägre bränsleförbrukning.
- Utnyttja motorbroms vid inbromsning.
- Undvik tomgångskörning. Visa hänsyn till lokala bestämmelser. Stäng av motorn vid längre väntetider.
- Hantera miljöfarligt avfall som t.ex. batterier och olja på ett miljöanpassat sätt. Vi

rekommenderar att du rådgör med en auktoriserad Volvoverkstad om du är osäker på hur denna typ av avfall ska deponeras.

- Underhåll bilen regelbundet.
- Hög hastighet ökar förbrukningen avsevärt p.g.a. att luftmotståndet ökar. Vid en fördubbling av hastigheten ökar luftmotståndet 4 ggr.

Genom att följa dessa råd kan bränsleförbrukningen sänkas utan att varken restiden ökar eller nöjet med bilkörningen minskar. Du sparar bilen, pengar och jordens resurser.

Instruktionsboken och miljön

FSC-symbolen visar att pappersmassan i denna publikation kommer från FSC-certifierade skogar eller andra kontrollerade källor.



Mixed Sources

Product group from well-managed forests and other controlled sources
www.fsc.org Cert no. SW-COC-001344
© 1996 Forest Stewardship Council



| | |
|--|----|
| Säkerhetsbälten..... | 18 |
| Airbag-systemet..... | 21 |
| Krockkuddar (SRS)..... | 22 |
| Aktivering/avaktivering av krockkudde (SRS)* | 25 |
| Sidokrockkudde (SIPS-bag)..... | 27 |
| Krockgardin (IC)..... | 29 |
| WHIPS..... | 30 |
| När löser systemen ut..... | 32 |
| Krockstatus..... | 33 |
| Barnsäkerhet..... | 34 |

SÄKERHET



01





Säkerhetsbälten

Allmän information

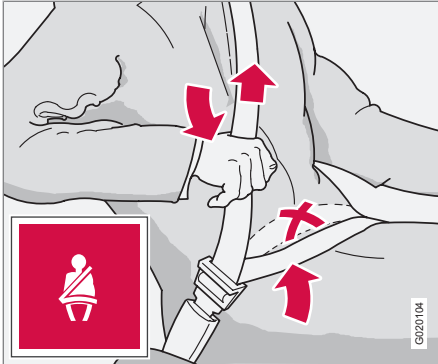

Sträckning av höftband. Bandet ska sitta lågt.

En inbromsning kan få svåra följder om inte säkerhetsbältet används. Se därför till att samtliga passagerare tagit på sig säkerhetsbältet. För att säkerhetsbältet ska ge maximalt skydd, är det viktigt att det ligger väl an mot kroppen. Luta inte ryggstödet för långt bakåt. Säkerhetsbältet är avsett att skydda vid normal sittställning.

Ta på säkerhetsbältet

- Dra långsamt ut säkerhetsbältet och lås fast det genom att skjuta ner dess låstunga i låset. Ett kraftigt "klick" indikerar att säkerhetsbältet är låst.

Lossa säkerhetsbältet

- Tryck på den röda knappen i låset och låt sedan rullen dra in säkerhetsbältet. Om det inte rullats in helt, mata in säkerhetsbältet för hand så att det inte hänger löst.

Säkerhetsbältet spärras och kan inte dras ut:

- om det dras ut för snabbt
- vid bromsning och acceleration
- om bilen lutar kraftigt.

Tänk på att

- inte använda clips eller annat som hindrar säkerhetsbältet att sitta åt ordentligt
- säkerhetsbältet inte får vara snott eller vridet
- höftbandet ska sitta lågt (inte över buken)
- sträcka höftbandet över höften genom att dra i diagonalbandet enligt bilden.

VARNING

Säkerhetsbältet och krockkudden samverkar. Om säkerhetsbältet inte används eller används på ett felaktigt sätt kan detta påverka krockkuddens effekt vid en kollision.

VARNING

Varje säkerhetsbälte är avsett för endast en person.

VARNING

Gör aldrig några ändringar eller reparationer av säkerhetsbältet på egen hand, Volvo rekommenderar att du kontaktar en auktoriserad Volvoverkstad. Om säkerhetsbältet har utsatts för en kraftig belastning, t.ex. i samband med en kollision, ska hela säkerhetsbältet bytas ut. En del av säkerhetsbältets skyddsegenskaper kan ha gått förlorade även om det verkar oskadat. Byt också säkerhetsbältet om det är slitet eller skadat. Det nya säkerhetsbältet ska vara typgodkänt och avsett för samma plats som det utbyttas säkerhetsbältet.

VARNING

Baksätet är avsett för maximalt två passagerare.



Säkerhetsbälten

Säkerhetsbälte och graviditet



Säkerhetsbältet ska alltid användas under graviditeten. Men det är viktigt att det används på rätt sätt. Säkerhetsbältet ska ligga tätt an mot axeln, med den diagonala delen av säkerhetsbältet mellan bröstet och på sidan av magen. Höftdelen av säkerhetsbältet ska ligga platt mot sidan av låren och så lågt som möjligt under magen – det får aldrig tillåtas att glida upp. Säkerhetsbältet ska sitta så nära kroppen som möjligt utan onödigt spel. Kontrollera också att det inte har vridit sig.

Allt eftersom graviditeten framskrider ska gravida förare justera stolen och ratten, så att de har full kontroll över bilen (vilket innebär att man lätt måste kunna nå ratten och fotpeda-

lerna). Eftersträva ett maximalt avstånd mellan magen och ratten.

Bältespåminnare

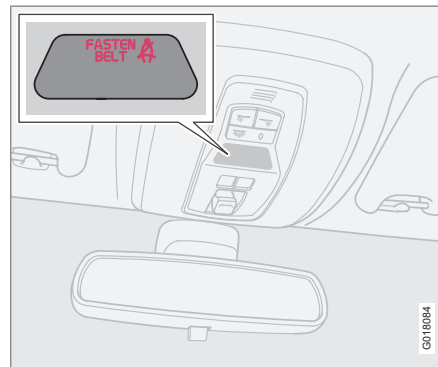

Obältade blir påmind om att ta på sig säkerhetsbältet genom ljud- och ljuspåminnelse. Ljudpåminnelsen är hastighetsberoende och i vissa fall tidsberoende. Ljuspåminnelse finns i takkonsolen och i kombinationsinstrumentet.

Barnstolar omfattas inte av bältespåminnar-systemet.

Baksäte

Bältespåminnaren i baksätet har två delfunktioner:

- Informera om vilka säkerhetsbälten som används i baksätet. Ett meddelande visas i informationsdisplayen vid användning av säkerhetsbältena. Meddelandet raderas automatiskt efter ca 30 sekunder, men kan också kvitteras manuellt med en tryckning på **READ**-knappen.
- Påminna om att något säkerhetsbälte i baksätet tagits av under färd. Påminnelse sker genom meddelande i informationsdisplayen kombinerat med ljud- och ljussignal. Påminnelsen upphör då säkerhetsbältet åter tagits på men kan också kvitteras manuellt med en tryckning på **READ**-knappen.

Meddelandet i informationsdisplayen, som visar vilka säkerhetsbälten som används, finns alltid tillgängligt. För att se lagrade meddelanden, tryck på **READ**-knappen.

Vissa marknader

Obältad förare blir påmind om att ta på sig säkerhetsbältet genom ljud- och ljuspåminnelse. Vid låg fart ges ljudpåminnelse de första sex sekunderna.



Säkerhetsbälten

Bältesförsträckare

Alla säkerhetsbältena är utrustade med bältesförsträckare. En mekanism i bältesförsträckaren sträcker säkerhetsbältet vid en tillräckligt kraftig kollision. Säkerhetsbältet fångar då mer effektivt upp den åkande.

Bältesguide

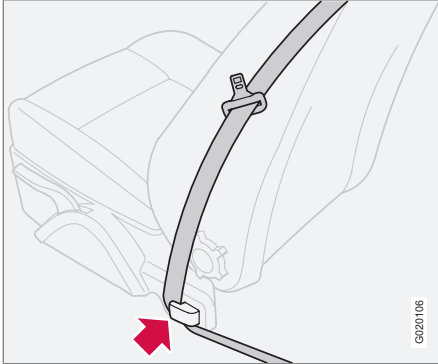

Bältesguiden finns på både förar- och passagerarstolen.

Bältesguiden är ett hjälpmedel för att skapa en bättre åtkomst av säkerhetsbältet. Vid in- och ursteg till baksätet ska säkerhetsbältet tas ur bältesguiden och placeras längst bak på bältesstängan. Sätt tillbaka säkerhetsbältet i bältesguiden efteråt.



Varningssymbol i kombinationsinstrumentet

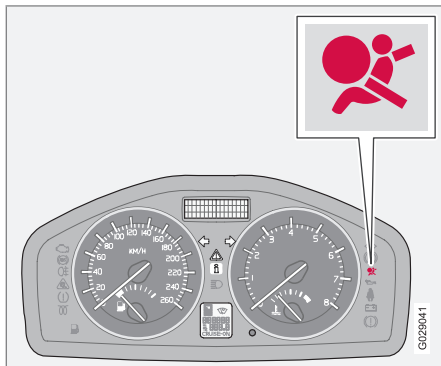

Airbag-systemet¹ övervakas kontinuerligt av systemets styrenhet. Varningssymbolen i kombinationsinstrumentet tänds när fjärrnyckeln vrids till läge **I**, **II** eller **III**. Symbolen släcks efter ca 6 sekunder om Airbag-systemet¹ är felfritt.



Tillsammans med varningssymbolen visas, i de fall det krävs, ett meddelande i displayen. Om varningssymbolen är trasig, tänds varningstriangeln och meddelandet **SRS-AIRBAG SERV.**



ERFORDRAS eller **SRS-AIRBAG SERV. SNARAST** visas i displayen. Volvo rekommenderar att du snarast kontakter en auktoriserad Volvo-verkstad.

VARNING

Om varningssymbolen för Airbag-systemet förblir tänd eller tänds under körning, är det ett tecken på att Airbag-systemet inte har fullgod funktion. Symbolen indikerar fel på bältesystemet, SIPS, SRS-systemet eller IC-systemet. Volvo rekommenderar att du snarast kontakter en auktoriserad Volvo-verkstad.

¹ Inkluderar SRS och bältesförsträckare, SIPS samt IC.



Krockkuddar (SRS)

Krockkuddesystemet

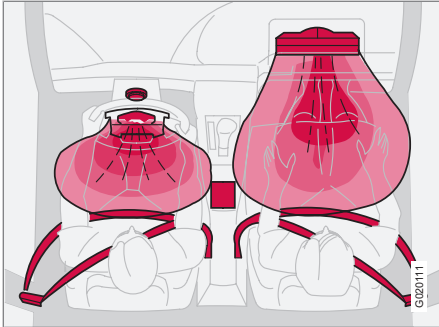

SRS-systemet, vänsterstyrd bil

Systemet består av krockkuddar och sensorer. Vid en tillräckligt kraftig kollision reagerar sensorer och krockkudden/krockkuddarna blåses upp, samtidigt som den blir varm. För att dämpa islaget mot krockkudden töms den igen när den pressas samman. I samband med detta bildas en del rök i bilen, vilket är helt normalt. Hela förloppet, med uppblåsning och tömning av krockkudden, sker på några tiondels sekunder.

VARNING

Volvo rekommenderar att du kontaktar en auktoriserad Volvoverkstad för reparation. Felaktigt ingrepp i krockkuddesystemet kan orsaka felaktig funktion och få allvarliga personskador till följd.

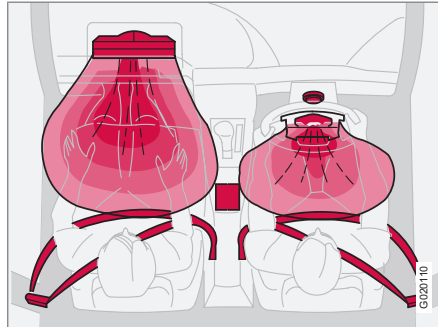

SRS-systemet, högerstyrd bil

OBS

Sensorerna reagerar olika beroende på krockförlopp och om säkerhetsbältet på försidan respektive passagerarsidan i framsätet används eller inte.

Olycksituationer kan därför uppstå då endast en (eller ingen) av krockkuddarna aktiveras. Krockkuddesystemet känner av det kollisionsvåld som fordonet utsätts för och anpassas efter detta så att en eller flera krockkuddar utlöses.

Även krockkuddarnas kapacitet anpassas efter det kollisionsvåld fordonet utsätts för.

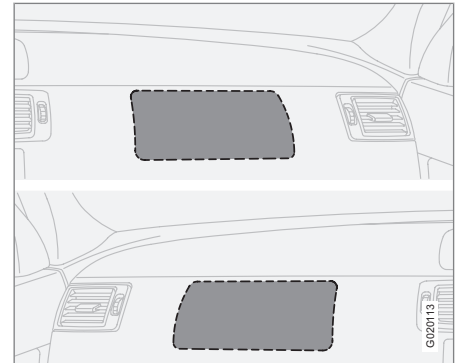

Placering av krockkudde på passagerarsida, vänsterstyrd respektive högerstyrd bil.



Krockkuddar (SRS)

! VARNING

Placera inga föremål framför eller ovanpå instrumentpanelen där krockkudden för passagerarplatsen är placerad.

Krockkudde (SRS) på förarsidan



Som ett komplement till säkerhetsbältet på förarsidan är bilen utrustad med en krockkudde, SRS (Supplemental Restraint System). Krockkudden är monterad hopvikt i rattens centrum. Ratten är märkt med **SRS AIRBAG**.

! VARNING

Säkerhetsbältet och krockkudden samverkar. Om säkerhetsbältet inte används eller används på ett felaktigt sätt kan detta påverka krockkuddens effekt vid en kollision.

Krockkudde (SRS) på passagerarsidan

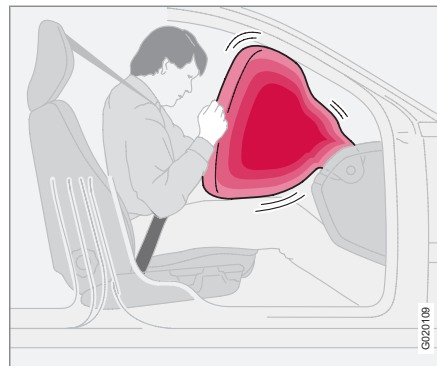

Som ett komplement till säkerhetsbältet på passagerarsidan är bilen utrustad med en krockkudde¹ som är monterad hopvikt i ett

utrymme ovanför handskfacket. Panelen är märkt med **SRS AIRBAG**.

! VARNING

För att inte skadas om krockkudden löses ut, måste passageraren sitta så upprätt som möjligt med fötterna på golvet och ryggen mot ryggstödet. Säkerhetsbältet ska vara fastspänt.

! VARNING

Placera aldrig barn i barnstol eller på barnkudde i framsätet om krockkudden (SRS) är aktiverad.²

Låt aldrig barn stå eller sitta framför passagerarstolen. Barn under 140 cm ska aldrig sitta på passagerarplatsen fram om krockkudden (SRS) är aktiverad.

Om ovanstående uppmaningar inte följs kan det leda till livsfara för barnet.

¹ Alla bilar har inte krockkudde (SRS) på passagerarsidan. Den kan vara bortvald vid inköpet.

² För information om aktiverad/avaktiverad krockkudde (SRS) se sidan 25.



Krockuddar (SRS)

Dekal, airbag

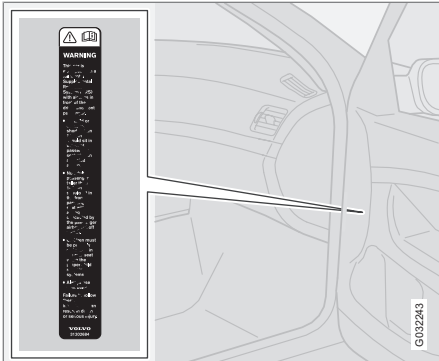

Placering av dekal för krockkudde på passagerarsidan fram.



Aktivering/avaktivering av krockkudde (SRS)*

Nyckelavstängning – PACOS

Allmän information

Krockkudden (SRS) på passagerarplatsen i framsätet kan avaktiveras om bilen är utrustad med en omkopplare PACOS. För information om hur aktivering/avaktivering sker, se under rubriken Aktivering/avaktivering.

Nyckelavstängning/omkopplare

Omkopplaren för krockkudden på passagerarplatsen (PACOS) är placerad på gaveln av instrumentpanelen på passagerarsidan och blir åtkomlig när dörren öppnas (se under rubriken Omkopplare – PACOS). Kontrollera att omkopplaren står i önskat läge. Volvo rekommenderar att nyckelbladet används för att ändra läge.

För information om nyckelbladet, se sidan 115.

! VARNING

Om ovanstående uppmaningar inte följs kan det leda till livsfara.

! VARNING

Om bilen är utrustad med krockkudde (SRS) på passagerarplatsen fram, men saknar omkopplare (PACOS), är krockkudden alltid aktiverad.

! VARNING

Placera aldrig barn i barnstol eller på krockkudde i framsätet om krockkudden är aktiverad och symbolen  i takkonsolen är tänd. Om denna uppmaning inte följs kan det leda till livsfara för barnet.

! VARNING

Låt ingen passagerare sitta på passagerarplatsen om textmeddelandet i takpanelen indikerar att krockkudden (SRS) är avaktiverad, samtidigt som varningssymbolen för Airbag-systemet visas i kombinationsinstrumentet. Detta tyder på att allvarligt fel uppstått. Volvo rekommenderar att du snarast uppsöker en auktoriserad Volvoverkstad

Aktivering/avaktivering

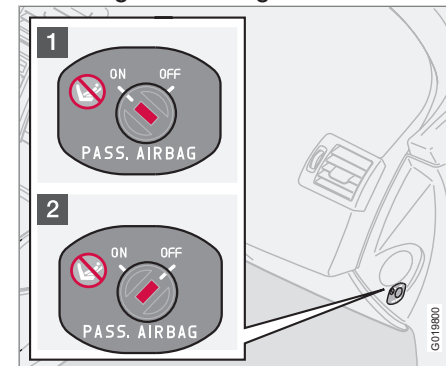

Omkopplarens placering.

- 1 Krockkudden är aktiverad. Med omkopplaren i detta läge kan barn över 140 cm sitta på passagerarplatsen i framsätet, aldrig barn i barnstol eller på kudde.
- 2 Krockkudden är avaktiverad. Med omkopplaren i detta läge kan barn i barnstol eller på kudde sitta på passagerarplatsen i framsätet, aldrig personer över 140 cm.

* Tillval/tillbehör, för mer information se Introduktion.



Aktivering/avaktivering av krockkudde (SRS)*

! VARNING

Aktiverad krockkudde (passagerarplats):

Placera aldrig barn som är kortare än 140 cm i barnstol eller på barnkudde på passagerarplatsen fram när krockkudden är aktiverad.

Avaktiverad krockkudde (passagerarplats):

Barn som är längre än 140 cm ska aldrig sitta på passagerarplatsen när krockkudden är avaktiverad.

Om ovanstående uppmaningar inte följs kan det leda till livsfara.

Meddelanden



Indikering som visar att passagerarplatsens krockkudde (SRS) är avaktiverad.

Ett textmeddelande och en symbol i takpanelen indikerar att krockkudden (SRS) på passagerarplatsen fram är avaktiverad (se föregående bild).



Indikering som visar att passagerarplatsens krockkudde (SRS) är aktiverad.

En varningssymbol i takpanelen indikerar att krockkudden (SRS) på passagerarplatsen fram är aktiverad (se föregående bild).

i OBS

När fjärrnyckeln sätts i tändningsläge **II** eller **III** visas varningssymbolen för krockkudden i kombinationsinstrumentet under ca 6 sekunder, se sidan 21.

Därefter tänds indikeringen i takkonsolen som visar korrekt status för passagerarplatsens krockkudde. För mer information om de olika tändningslägena, se sidan 133.



Sidokrockkudde (SIPS-bag)

Sidokrockkudde



Sidokrockkuddarnas placering.

Vid en sidokollision fördelas en stor del av kollisionskraften av SIPS (Side Impact Protection System) till balkar, stolpar, golv, tak och andra delar av karossen. Sidokrockkuddarna, på förar- och passagerarplats skyddar bröstet och är en viktig del av SIPS. Sidokrockkudden är placerad i framstolens ryggram.

VARNING

- Volvo rekommenderar att reparation endast utförs av en auktoriserad Volvo-verkstad. Felaktigt ingrepp i SIPS-bag-systemet kan orsaka felaktig funktion och få allvariga personskador som följd.
- Placera inga föremål i området mellan stolens yttre sida och dörrpanelen eftersom detta område kan påverkas av sidokrockkudden.
- Volvo rekommenderar att endast överdragsklädslar som godkänts av Volvo används. Andra klädslar kan hindra sidokrockkuddarnas funktion.
- Sidokrockkudden är ett komplement till säkerhetsbältet. Använd alltid säkerhetsbältet.

Barnstol och sidokrockkudde

Barnstolens eller barnkuddens skyddsegenskaper påverkas inte negativt av sidokrockkudden.

Barnstol/barnkudde kan placeras i framsätet såvida bilen inte är utrustad med aktiverad¹ krockkudde på passagerarsidan.

Placering

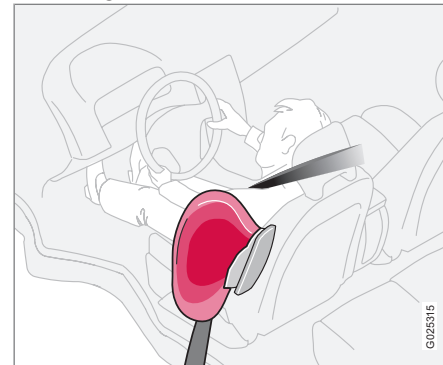

Förarplats, vänsterstyrd bil.

¹ För information om aktiverad/avaktiveradkrockkudde (SRS), se sidan 25.



Sidokrockkudde (SIPS-bag)

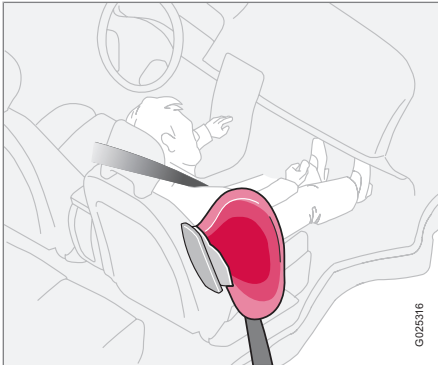

Passagerarplats, vänsterstyrd bil.

SIPS-bag-systemet består av sidokrockkuddar och sensorer. Vid en tillräckligt kraftig kollision reagerar sensorer och sidokrockkudden blåses upp. Krockkudden blåses upp mellan den åkande och dörrpanelen och dämpar stöten för den åkande i kollisionsogonblicket. När krockkudden pressas ihop under krocken töms den. Sidokrockkudden blåses normalt endast upp på krocksidan.

Dekal, sidokrockkudde

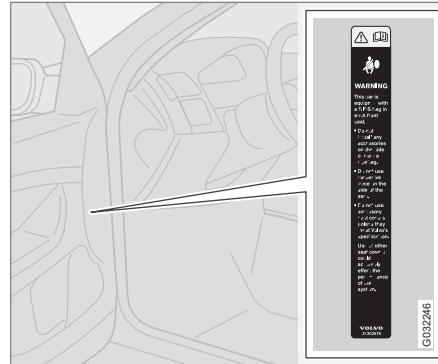

Placering av dekal för sidokrockkudde på förarsidan fram, vänsterstyrd bil.



Krockgardin (IC)

Egenskaper

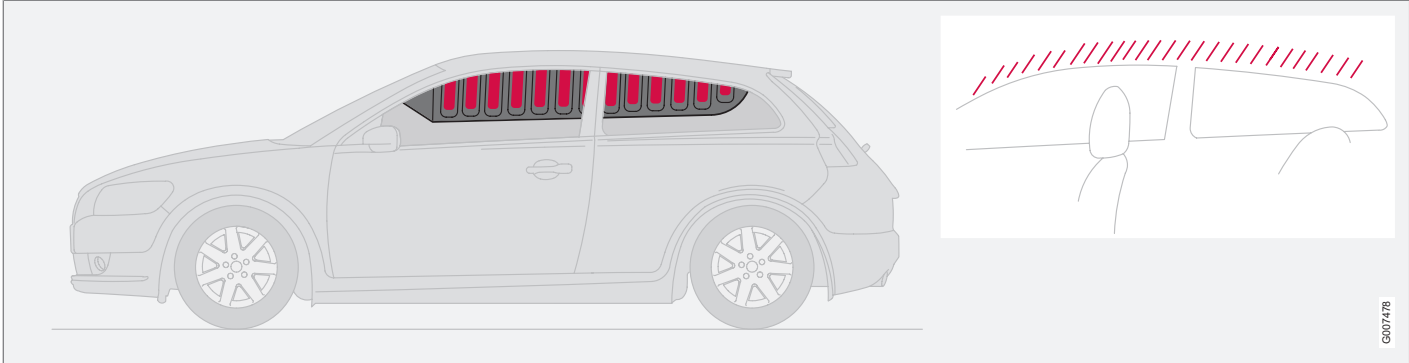

G007478

Krockgardinen IC (Inflatable Curtain) är ett komplement till SIPS och krockkuddarna. Den är monterad längs med innertaketets båda sidor och skyddar bilens åkande på ytterplatserna. Vid en tillräckligt kraftig kollision reagerar sensorer och krockgardinen blåses upp. Krockgardinen hjälper till att skydda förarens och passagerarnas huvuden från att slå emot bilens insida vid en kollision.

VARNING

Häng eller fäst aldrig tyngre föremål i handtagen i taket. Kroken är endast avsedd för lättare ytterplagg (inte för hårda föremål som t.ex. paraplyer).

Skruva inte fast eller montera någonting i bilens innertak, dörrstolpar eller sidopaneler. Den avsedda skyddseffekten kan då utebli. Volvo rekommenderar att du endast använder Volvos originaldelar som är godkända för placering inom dessa områden.

VARNING

Bilen får inte lastas högre än 50 mm under ovankanten av sidofönstren. Annars kan skyddseffekten av krockgardinen som finns dold innanför bilens innertak utebli.

VARNING

Krockgardinen är ett komplement till säkerhetsbältet.

Använd alltid säkerhetsbältet.



WHIPS

Skydd mot pisksnärtsskador – WHIPS

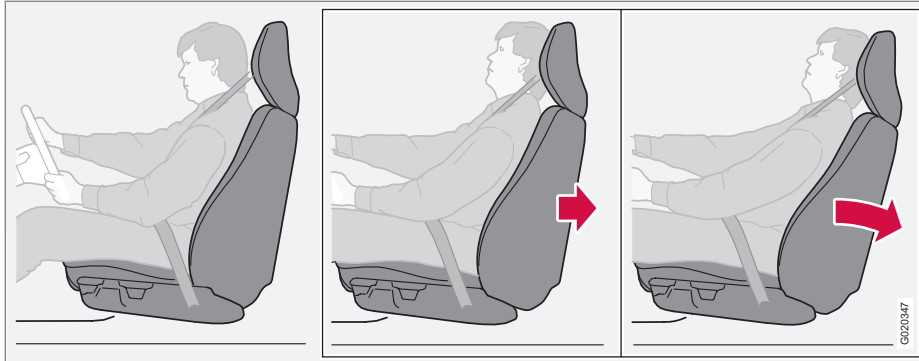

WHIPS-systemet (Whiplash Protection System) består av ett energiupptagande ryggstöd samt ett för systemet anpassat nackskydd i framsätena. Systemet aktiveras vid en krock bakifrån där krockvinkel, hastighet och det krockande fordonets egenskaper inverkar.

VARNING

WHIPS-systemet är ett komplement till säkerhetsbältet. Använd alltid säkerhetsbältet.

Stolens egenskaper

När WHIPS-systemet aktiveras fälls framstolarnas ryggstöd bakåt så att sittställningen för föraren och passageraren i framsätet förändras. På detta sätt minskar risken för pisksnärtsskador, s.k. whiplash-skador.

VARNING

Gör aldrig några ändringar eller reparationer av stolen eller WHIPS-systemet själv. Volvo rekommenderar att du kontaktar en auktoriserad Volvoverkstad.

WHIPS-systemet och barnstol/ barnkudde

Barnstolens eller barnkuddens skyddsegenskaper påverkas inte negativt av WHIPS-systemet.

Rätt sittställning

För bästa möjliga skydd bör förare och passagerare i framsätet sitta mitt i sätet med så litet avstånd som möjligt mellan nackskydd och huvud.



WHIPS

Hindra inte WHIPS-systemets funktion



Placera inga föremål på golvet bakom förar-/passagerarstol.

! VARNING

Placera inte boxliknande last så att denna kläms fast mellan baksätets sittdyna och framstolens ryggstöd. Tänk på att inte hindra WHIPS-systemets funktion.



Placera inga föremål i baksätet.

! VARNING

Om ett ryggstöd i baksätet är nedfällt måste motsvarande framstol flyttas framåt så att den inte har kontakt med det nedfällda ryggstödet.

! VARNING

Om stolen har utsatts för en kraftig belastning, t.ex. i samband med en kollision bakifrån, ska WHIPS-systemet kontrolleras. Volvo rekommenderar att det kontrolleras av en auktoriserad Volvoverkstad.

Delar av WHIPS-systemets skyddsegenskaper kan ha gått förlorade även om stolen verkar vara oskadd.

Volvo rekommenderar att du kontaktar en auktoriserad Volvoverkstad för kontroll av systemet även efter lindrigare påkörningsolyckor bakifrån.



När löser systemen ut

Aktivering av systemen

| System | Aktiveras |
|---------------------------------------|---|
| Bältesförsträckare framsäte | Vid frontal- och/eller sido- och/eller bakkollision |
| Bältesförsträckare baksäte ytterplats | Vid frontalkollision |
| Krockkuddar SRS | Vid frontalkollision ^A |
| Sidokrockkuddar SIPS | Vid sidokollision ^A |
| Krockgardin IC | Vid sidokollision ^A |
| Pisksnärtsskydd WHIPS | Vid påkörning bakifrån |

^A Bilen kan bli kraftigt deformerad i en kollision utan att krockkuddarna löser ut. Ett antal faktorer såsom kollisionföremålets styvhet och vikt, bilens hastighet, kollisionsvinkeln, m.m. påverkar hur bilens olika säkerhetssystem ska aktiveras.

Om krockkuddarna har löst ut rekommenderas följande:

- Bärga bilen. Volvo rekommenderar att du bärgar den till en auktoriserad Volvoverkstad. Kör inte med utlösta krockkuddar.
- Volvo rekommenderar att du låter en auktoriserad Volvoverkstad sköta byte av komponenter i bilens säkerhetssystem.
- Kontakta alltid läkare.



OBS

Aktivering av SRS-, SIPS-, IC- och bältesystemet sker endast en gång vid en kollision



VARNING

Airbag-systemets styrenhet är placerad i mittkonsolen. Om mittkonsolen blivit dränkt med vatten eller annan vätska, lossa batterikablarna. Försök inte starta bilen eftersom krockkuddarna kan utlösas. Bärga bilen. Volvo rekommenderar att du bärgar den till en auktoriserad Volvoverkstad.



VARNING

Kör aldrig med utlösta krockkuddar. Det kan försvåra styrningen av bilen. Även andra säkerhetssystem kan vara skadade. Den rök och det damm som bildas vid utlösning av kuddarna kan vid intensiv exponering förorsaka hud- och ögonirritation/skada. Vid besvär tvätta med kallt vatten. Det snabba utlösningförloppet kan också, i kombination med kuddens material, ge friktions- och brännskador på huden.



Krockstatus

Hantering efter kollision

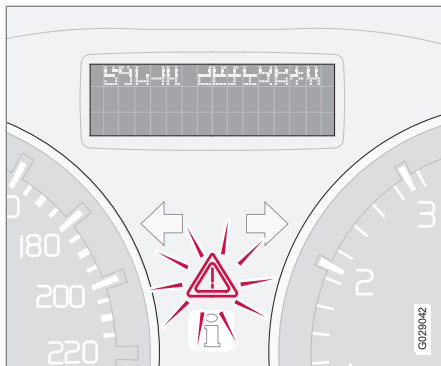

Om bilen varit utsatt för en kollision, kan texten **KROCKSTATUS SE MANUAL** visas i informationsdisplayen. Det betyder att bilens funktionalitet är nedsatt. Krockstatus är ett skydd som träder i kraft när kollisionen kan ha skadat någon viktig funktion i bilen som t.ex. bränsleledningar, sensorer för något av skyddssystemen eller bromssystemet.

Startförsök

Undersök först att inget bränsle runnit från bilen. Det får inte heller lukta bränsle.

Om allt verkar vara normalt och frånvaro av bränsleläckage är kontrollerat kan startförsök göras.

Ta först ur fjärrnyckeln och sätt tillbaka den. Bilens elektronik försöker då återställa sig till normal status. Försök därefter starta bilen. Om **KROCKSTATUS SE MANUAL** fortfarande visas i displayen ska bilen inte köras eller bogseras. Dolda skador kan under färd göra bilen omöjlig att manövrera, även om bilen verkar körbar.

Förflyttning

Om **NORMAL MODE** visas efter att **KROCKSTATUS SE MANUAL** återställts, kan bilen försiktigt flyttas ur sitt trafikfarliga läge. Flytta inte bilen längre än nödvändigt.

! VARNING

Försök aldrig själv reparera bilen eller återställa elektroniken efter att den varit i krockstatus. Det kan resultera i personsador eller att bilen inte fungerar som normalt. Volvo rekommenderar att du alltid låter en auktoriserad Volvoverkstad sköta kontrollen och återställandet av bilen till **NORMAL MODE** efter att **KROCKSTATUS SE MANUAL** visats.

! VARNING

Försök under inga omständigheter återstarta bilen om det luktar bränsle när meddelandet **KROCKSTATUS SE MANUAL** visas. Lämnna bilen snarast.

! VARNING

Då bilen är försatt i krockstatus får den inte bogseras. Den ska bärgas från platsen. Volvo rekommenderar att du bärgar den till en auktoriserad Volvoverkstad.



Barnsäkerhet

Barn ska sitta bra och säkert

Hur barnet placeras i bilen och vilken utrustning som ska användas, väljs med hänsyn till barnets vikt och storlek. För mer information, se sidan 35.

OBS

Lagbestämmelser om hur barn får placeras i bilen varierar från land till land. Ta reda på vad som gäller.

Barn, oavsett ålder och storlek, ska alltid sitta korrekt fastspända i bilen. Låt aldrig barn sitta i knäet på en passagerare.

Volvos egen barnsäkerhetsutrustning är avsedd för just din bil. Volvo rekommenderar att du använder Volvos originalutrustning för att erhålla de bästa förutsättningarna för att fästpunkter och fästankordningar sitter rätt och är tillräckligt starka.

OBS

Vid frågor gällande montering av barnsäkerhetsprodukten, kontakta tillverkaren för tydligare anvisningar.

Barnstolar

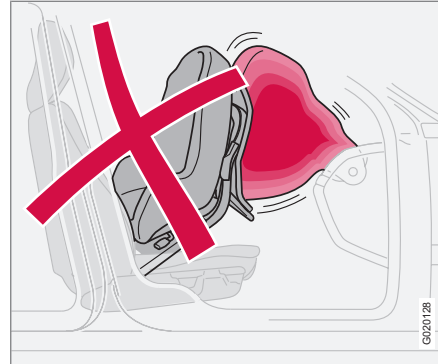

Barnstol och krockkudde hör inte ihop.

Volvo har barnsäkerhetsprodukter som är konstruerade för och utprovade av Volvo.

OBS

Vid användande av barnsäkerhetsprodukter är det viktigt att läsa den monteringsanvisning som medföljer produkten.

Sätt inte fast barnstolens fästband i stolens längdjusteringsstång, fjädrar eller skenor och

balkar under stolen. Vassa kanter kan skada fästbanden.

Titta i barnstolens monteringsanvisning för rätt montering.

Placering av barnstolar

Det går bra att placera:

- en barnstol/barnkudde i passagerarstolen i framsätet, så länge det inte finns någon aktiverad¹ krockkudde på passagerarsidan.
- en bakåtvänd barnstol i baksätet.

Placera alltid barn i baksätet om krockkudden på passagerarplatsen är aktiverad. Barnet kan skadas allvarligt om krockkudden blåses upp när det sitter på passagerarplatsen.

VARNING

Placera aldrig barn i barnstol eller på barnkudde i framsätet om krockkudden (SRS) är aktiverad².

Barn som är kortare än 140 cm ska aldrig sitta på passagerarplatsen fram om krockkudden (SRS) är aktiverad.

Om ovanstående uppmaningar inte följs kan det leda till livsfara för barnet.

¹ För information om aktiverad/avaktiverad krockkudde (SRS), se sidan 25.

² För information om aktivering/avaktivering av krockkudden, se sidan 25.

**! VARNING**

Barnkuddar/barnstolar med stålbyglar eller annan konstruktion som kan ligga mot bälteslåsets öppningsknapp ska inte användas, eftersom de oavsiktligt kan orsaka öppning av bälteslåset.

Låt inte barnstolens ovandel ligga mot vindrutan.

Dekal krockkudde

Dekal placerad på instrumentpanelens gavel.

Rekommenderade barnskydd³

| Vikt/Ålder | Framsäte ^A | Baksäte |
|---|--|--|
| Grupp 0 max 10 kg (0 – 9 månader) | Volvo barnstol – bakåtvänt barnskydd som fästs med bilens säkerhetsbälte och fästband. Använd skyddskudde mellan barnstolen och instrumentpanelen. Typgodkännande: E5 03135 | Volvo barnstol – bakåtvänt barnskydd som fästs med bilens säkerhetsbälte, fästband och stödben. ^B Typgodkännande: E5 03135 |
| Grupp 0+ max 13 kg | Volvo babystol – bakåtvänt barnskydd som fästs med ISOFIX fästsystem. Typgodkännande: E1 03301146 | Volvo babystol – bakåtvänt barnskydd som fästs med ISOFIX fästsystem. Typgodkännande: E1 03301146 |
| | Volvo babystol – bakåtvänt barnskydd som fästs med bilens säkerhetsbälte Typgodkännande: E1 03301146 | Volvo babystol – bakåtvänt barnskydd som fästs med bilens säkerhetsbälte Typgodkännande: E1 03301146 |

³ Beträffande andra barnskydd ska bilen finnas i tillverkarens bifogade fordonslista eller vara universellt godkänt enligt lagkravet ECE R44.



Barnsäkerhet

| Vikt/Ålder | Framsäte ^A | Baksäte |
|--|--|--|
| Grupp 1 9 – 18 kg (9 – 36 månader) | Volvo barnstol – bakåtvänt barnskydd som fästs med bilens säkerhetsbälte och fästband. Använd skyddskudde mellan barnstolen och instrumentpanelen. Typgodkännande: E5 03135 | Volvo barnstol – bakåtvänt barnskydd som fästs med bilens säkerhetsbälte, fästband och stödben. ^B Typgodkännande: E5 03135 |
| | Volvo vändbar barnstol – bakåtvänt barnskydd som fästs med bilens bälte och fästband. Typgodkännande: E5 04192 | Volvo vändbar barnstol – bakåtvänt barnskydd som fästs med bilens bälte och fästband. Typgodkännande: E5 04192 |
| | Britax Fixway – bakåtvänt barnskydd som fästs med ISOFIX fästsystem och fästband. Typgodkännande: E5 03171 | Britax Fixway – bakåtvänt barnskydd som fästs med ISO-FIX fästsystem och fästband. ^B Typgodkännande: E5 03171 |
| Grupp 2, 15–25 kg, 3–6 år | Volvo vändbar barnstol – framåtvänt barnskydd som fästs med bilens bälte. Typgodkännande: E5 04191 | Volvo vändbar barnstol – framåtvänt barnskydd som fästs med bilens bälte. Typgodkännande: E5 04191 |
| | Volvo vändbar barnstol – bakåtvänt barnskydd som fästs med bilens säkerhetsbälte och fästband Typgodkännande: E5 04192 | Volvo vändbar barnstol – bakåtvänt barnskydd som fästs med bilens säkerhetsbälte och fästband Typgodkännande: E5 04192 |



Barnsäkerhet

| Vikt/Ålder | Framsäte ^A | Baksäte |
|--|--|--|
| Grupp 2/3 15 – 36 kg (3 – 12 år) | Volvo barnkudde – med eller utan ryggstöd. Typgodkännande: E5 03139 | Volvo barnkudde – med eller utan ryggstöd. Typgodkännande: E5 03139 |
| | Volvo barnkudde med rygg. Typgodkännande: E1 04301198 | Volvo barnkudde med rygg. Typgodkännande: E1 04301198 |

^A För information om aktiverad/avaktiverad krockkudde (SRS), se sidan 25.

^B För att montera en bakåtvänd barnstol i baksätet, rekommenderar Volvo att du kontaktar en auktoriserad Volvoåterförsäljare för att få fästpunkter monterade.

VARNING

Placera aldrig barn i barnstol eller på barnkudde i framsätet om krockkudden (SRS) är aktiverad⁴.

Barn som är kortare än 140 cm ska aldrig sitta på passagerarplatsen fram om krockkudden (SRS) är aktiverad.

Om ovanstående uppmaningar inte följs kan det leda till livsfara för barnet.

ISOFIX fästsystem för barnstolar*



Fästpunkter för ISOFIX fästsystem finns dolda bakom den nedre delen av baksätets ryggstöd, i de yttre sittplatserna.

Fästpunkternas placering indikeras av symboler i ryggstödet klädsel (se bilden ovan).

För att komma åt fästpunkterna, tryck ner sittplatsens sittdyna.

Följ alltid tillverkarens monteringsanvisningar när ett barnskydd ska kopplas till ISOFIX-fästpunkterna.

⁴ För information om aktivering/avaktivering av krockkudden, se sidan 25.



Barnsäkerhet

Fästpunkter för barnstolar

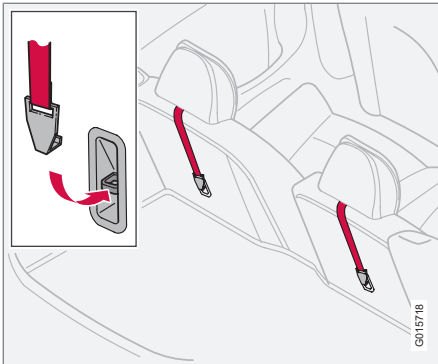

Bilen är utrustad med övre fästpunkter för barnstolar. Dessa fästpunkter är placerade på baksidan av baksätet.

Barnstolens fästband ska ligga mellan nackstödet och ryggramen.

För detaljerad information om hur barnstolen ska spännas fast i de övre fästpunkterna, se barnstolstillverkarens anvisningar.



| | |
|--|----|
| Översikt vänsterstyrd bil..... | 42 |
| Översikt högerstyrd bil..... | 44 |
| Reglagepanel i förardörr..... | 46 |
| Kombinationsinstrument..... | 47 |
| Kontroll- och varningssymboler..... | 48 |
| Informationsdisplay..... | 52 |
| Eluttag..... | 54 |
| Belysningspanel..... | 55 |
| Vänster rattspak..... | 57 |
| Höger rattspak..... | 60 |
| Konstantfarthållare*..... | 62 |
| Knappsats i ratten*..... | 64 |
| Rattinställning, varningsblinkers..... | 65 |
| Parkeringsbroms..... | 66 |
| Elektriska fönsterhissar..... | 67 |
| Fönster och backspeglar..... | 69 |
| Elmanövrerad taklucka*..... | 73 |
| Personliga inställningar..... | 75 |
| HomeLink® *..... | 77 |

INSTRUMENT OCH REGLAGE



02





Översikt vänsterstyrd bil

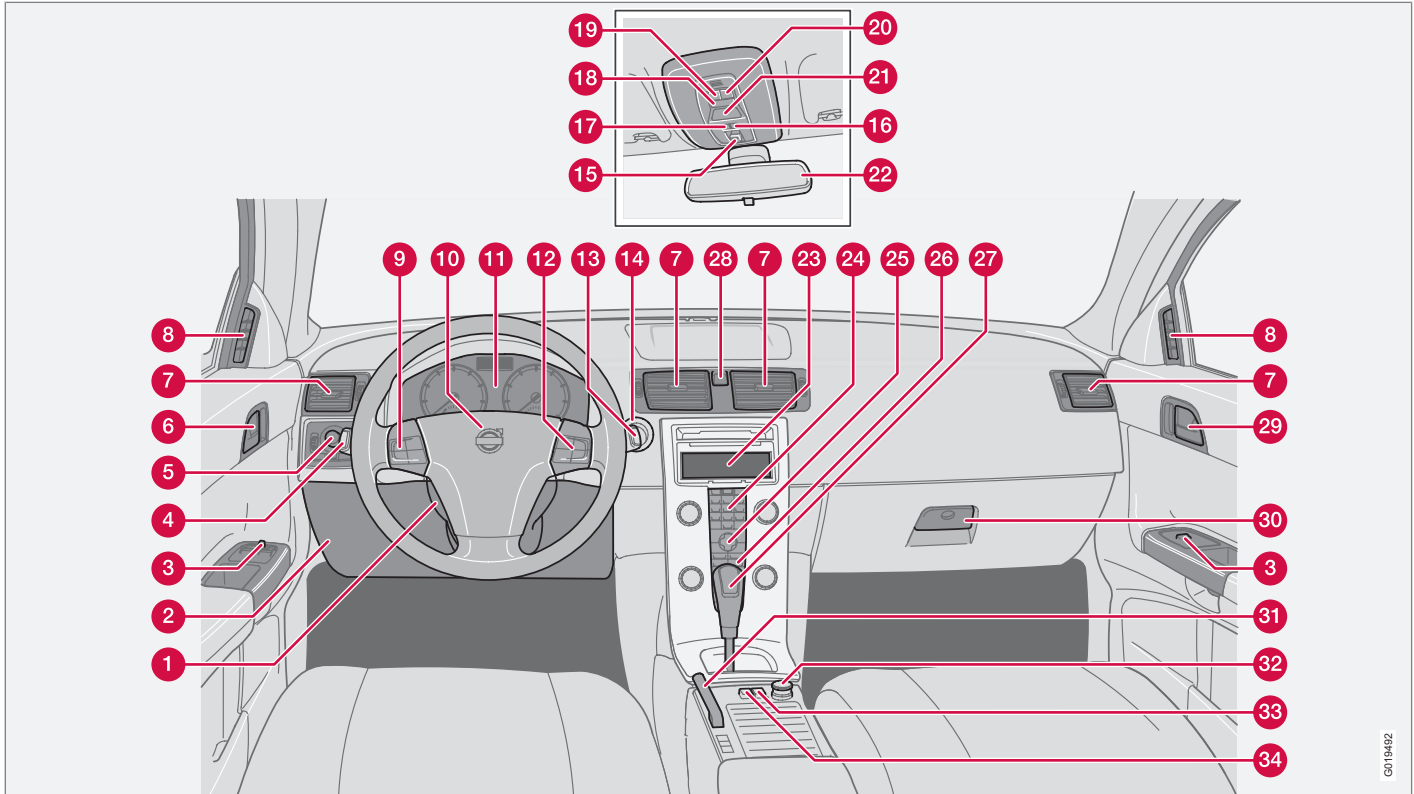

G019492

02



Översikt vänsterstyrd bil

- 1 Rattinställning
- 2 Motorhuvöppnare
- 3 Reglagepanel
- 4 Körriktningsvisare, helljus, färd dator
- 5 Belysning, öppnare för tanklucka
- 6 Dörröppningshandtag, låsknapp.
- 7 Ventilationsmunstycken instrumentpanel
- 8 Ventilationsmunstycke sidoruta
- 9 Konstantfarthållare
- 10 Signalthorn, krockkudde
- 11 Kombinationsinstrument
- 12 Knappsats för infotainment
- 13 Vindrutetorkare, spolare och strålkastarspolare
- 14 Tändningslås
- 15 Manövrering, taklucka
- 16 Ingen funktion
- 17 Ingen funktion
- 18 Innerbelysning, strömställare
- 19 Läslampa, vänster sida
- 20 Läslampa, höger sida
- 21 Bältespåminnare och indikering för krockkudde passagerarplats
- 22 Inre backspegel
- 23 Display för klimatanläggning och infotainment
- 24 Infotainment
- 25 Inställningar för klimatanläggning, infotainment och personliga inställningar
- 26 Klimatanläggning
- 27 Växelspak
- 28 Varningsblinkers
- 29 Dörröppningshandtag
- 30 Handskfack
- 31 Parkeringsbroms
- 32 Eluttag/cigarettändare
- 33 Blind Spot Information System, BLIS
- 34 Strömbrytare, valfri utrustning



Översikt högerstyrd bil

02

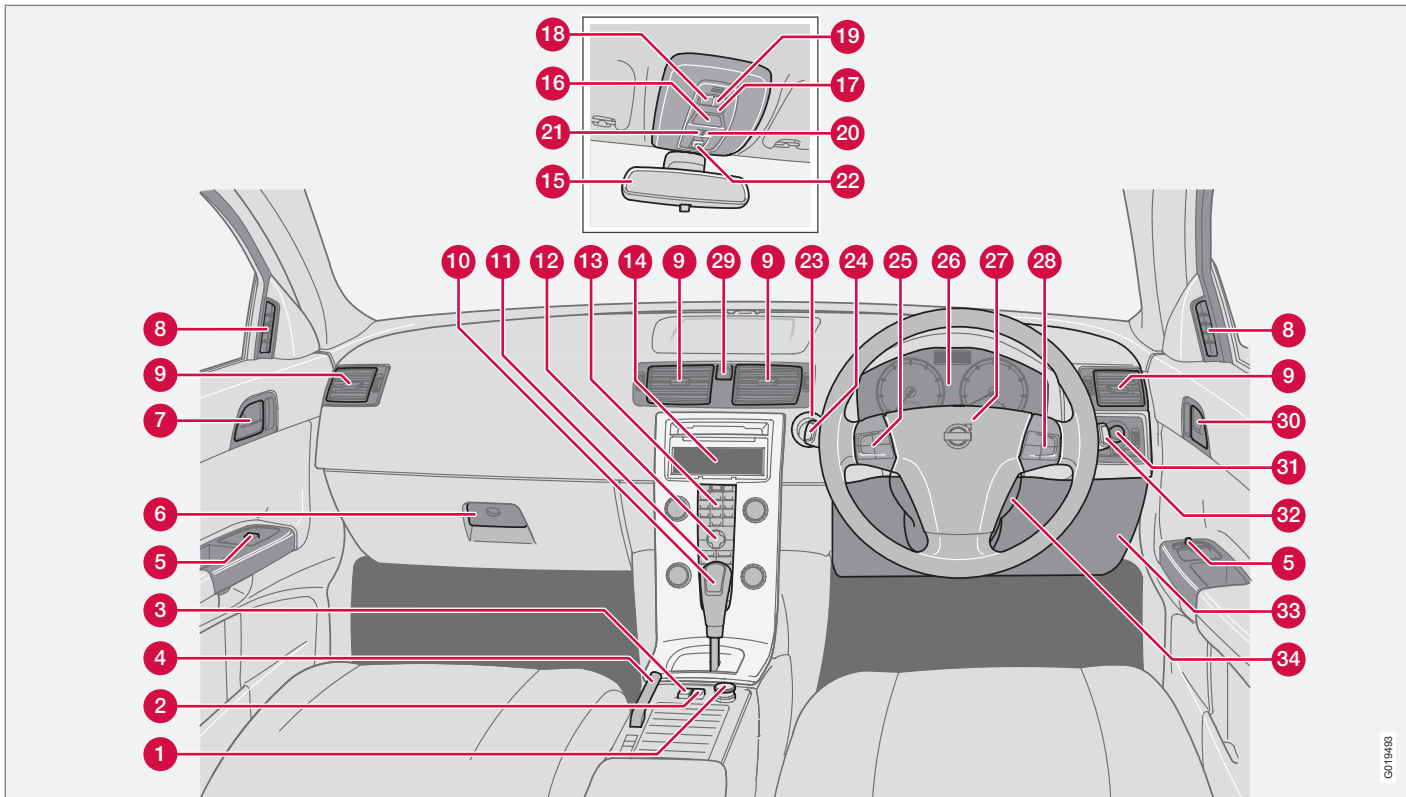

G015493



Översikt högerstyrd bil

- 1 Eluttag, cigarettändare
- 2 Blind Spot Information System, BLIS
- 3 Strömbrytare, valfri utrustning
- 4 Parkeringsbroms
- 5 Reglagepanel
- 6 Handskfack
- 7 Dörröppningshandtag
- 8 Ventilationsmunstycke, sidoruta
- 9 Ventilationsmunstycken, instrumentpanel
- 10 Växelspak
- 11 Klimatanläggning
- 12 Inställningar för klimatanläggning, infotainment och personliga inställningar
- 13 Infotainment
- 14 Display för klimatanläggning och infotainment
- 15 Inre backspegel
- 16 Bältespåminnare och indikering för krockkudde passagerarplats
- 17 Innerbelysning, strömställare
- 18 Läslampa, vänster sida
- 19 Läslampa, höger sida
- 20 Ingen funktion
- 21 Ingen funktion
- 22 Manövrering taklucka
- 23 Tändningslås
- 24 Vindrutetorkare och spolare, strålkastarspolare
- 25 Konstantfarthållare
- 26 Kombinationsinstrumentet
- 27 Signalthorn, krockkudde
- 28 Knappsats för infotainment
- 29 Varningsblinkers
- 30 Dörröppningshandtag, låsknapp
- 31 Belysning, öppnare för tanklucka
- 32 Körriktningsvisare, helljus, färddator
- 33 Motorhuvöppnare
- 34 Rattinställning



Reglagepanel i förardörr

Reglagepanel i förardörr

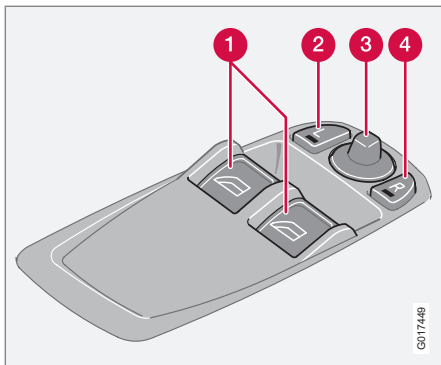

- 1 Fönsterhissar
- 2 Yttre backspegel, vänster sida
- 3 Yttre backspeglar, inställning
- 4 Yttre backspegel, höger sida



Kombinationsinstrument

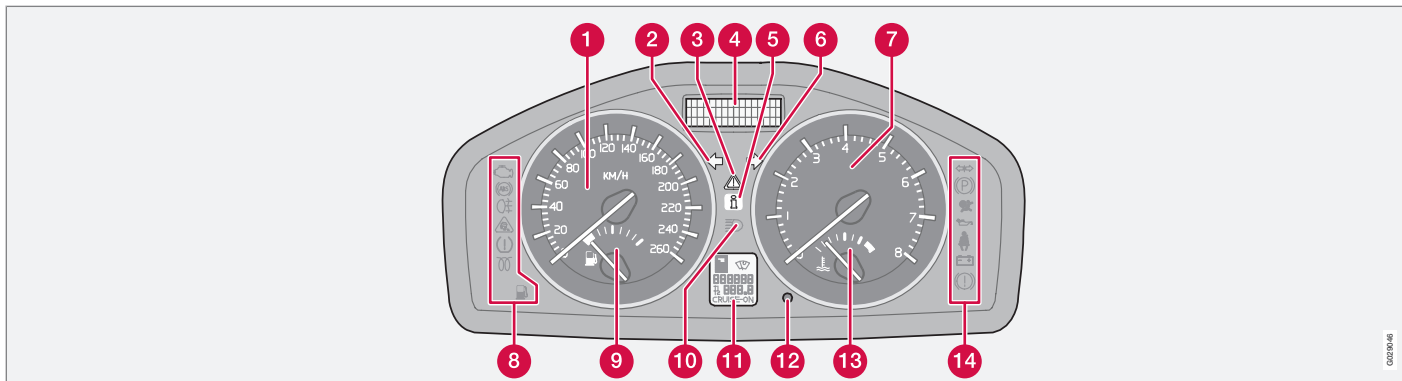

- 1** Hastighetsmätare.
- 2** Körriktningsvisare, vänster.
- 3** Varningssymbol.
- 4** Informationsdisplay – Visar information- eller varningsmeddelanden, yttertemperatur och klocka. När yttertemperaturen ligger inom området +2 °C till –5 °C lyser en snöflinga i displayen. Den varnar för halkrisk. När bilen stått stilla kan yttertemperaturmätaren visa ett för högt värde.
- 5** Informationssymbol.
- 6** Körriktningsvisare, höger.
- 7** Varvtalsmätare – Anger motorvarvtal i tusental varv/minut.
- 8** Kontroll- och informationssymboler.
- 9** Bränslemätare, se även färddator på sidan 58.
- 10** Helljusindikering.
- 11** Display – Visar växellägen i automatväxellåda, regnsensor, vägmätare, trippmätare och konstantfarthållare.
Visar även växlingsindikator (GSI) och växellägen i modell 1.6D DRIVE, se sidan 138.
- 12** Knapp för trippmätare – Används för att mäta korta sträckor. Korta tryck på knappen växlar mellan de båda trippmätarna T1 och T2. Ett långt tryck (mer än 2 sekunder) nollställer aktiverad trippmätare.
- 13** Temperaturmätare – Används för motorns kylsystem. Om temperaturen blir onormalt hög och visaren går in i det röda fältet visas ett meddelande i displayen. Tänk på att t.ex. extra strålkastare framför luftintaget försämrar kylningen vid höga yttertemperaturer och hård motorbelastning.
- 14** Kontroll- och varningssymboler.



Kontroll- och varningssymboler

Funktionskontroll, symboler

Samtliga kontroll- och varningssymboler¹ tänds när fjärrnyckeln vrids till läge II före start. Då verifieras att symbolerna fungerar. När motorn startas ska samtliga symboler slockna, utom den för handbromsen som släcks först när denna frigörs.

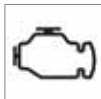

Om motorn inte startas inom fem sekunder slocknar samtliga symboler utom symbolerna för fel i bilens avgasreningssystem och för lågt oljetryck. Vissa symboler kan sakna bakomliggande funktion, beroende på bilens utrustning.



Symboler mitt i instrumentet

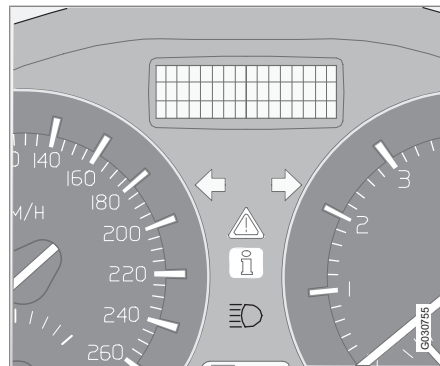

Den röda varningssymbolen tänds då ett fel har indikerats som kan påverka säkerheten och/eller bilens körbarhet. Samtidigt visas en förklarande text i informationsdisplayen. Symbolen förblir synlig tills felet är åtgärdat men textmeddelandet kan tryckas bort med **READ**-knappen, se sidan 52. Varningssymbolen kan även tändas i kombination med andra symboler.

Då symbolen lyser:

1. Stanna på ett säkert sätt. Bilen ska inte köras vidare.
2. Läs informationen i informationsdisplayen. Utför åtgärd enligt meddelandet i displayen. Radera meddelandet med **READ**.



Den gula informationssymbolen tänds i kombination med text i informationsdisplayen. Meddelandetexten släcks med hjälp av **READ**-knappen, se sidan 52, eller försvinner automatiskt efter en tid (tiden varierar beroende på vilken funktion som indikeras).

Den gula informationssymbolen kan även tändas i kombination med andra symboler.

OBS

När servicemeddelande visas släcks symbolen och meddelandet med hjälp av **READ**-knappen, eller försvinner automatiskt efter en tid.

¹ För vissa motorvarianter används inte symbolen för lågt oljetryck. Varning sker via displaytext, se sidan 52.



Kontroll- och varningssymboler

Kontrollsymboler – vänster sida

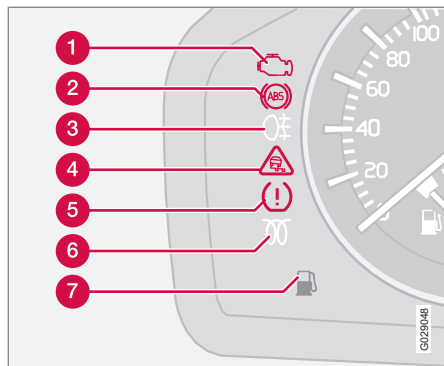

- 1 Fel i bilens avgasreningssystem
- 2 Fel i ABS-systemet
- 3 Dimljus bak
- 4 Stabilitetssystem STC eller DSTC
- 5 Ingen funktion
- 6 Motorförvärmare (diesel)
- 7 Låg nivå i bränsletank

Avgasreningssystem

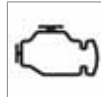

Om symbolen tänds kan det bero på fel i bilens avgasreningssystem. Volvo rekommenderar att du vänder dig till en auktoriserad Volvo-verkstad för kontroll.

Fel i ABS-systemet



Om symbolen tänds är systemet ur funktion. Bilens ordinarie bromssystem fungerar fortfarande, men utan ABS-funktionen.

1. Stanna bilen på en säker plats och stäng av motorn.
2. Starta motorn på nytt.
3. Kör till en verkstad för kontroll av ABS-systemet om symbolen förblir tänd. Volvo rekommenderar att du vänder dig till en auktoriserad Volvoverkstad.

Dimljus bak



Symbolen lyser när dimljuset är inkopplat.

Stabilitetssystem STC eller DSTC*



För information om systemets funktioner och symboler, se sidan 146.

Motorförvärmare (diesel)



Symbolen tänds då förvärmning av motorn pågår. Förvärmning sker då temperaturen understiger -2°C . När symbolen släckts kan bilen startas.

Låg nivå i bränsletank



När symbolen tänds är nivån i bränsletanken låg, fyll på bränsle snarast.

Kontroll- och varningssymboler

Kontrollsymboler – höger sida

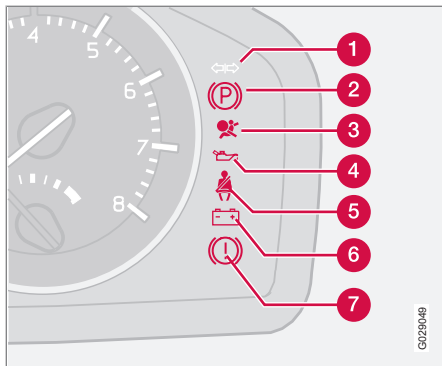

- 1 Kontrollsymbol för släp
- 2 Parkeringsbroms åtdragen
- 3 Krockkuddar – SRS
- 4 För lågt oljetryck
- 5 Bältespåminnare
- 6 Generatorm laddar inte
- 7 Fel i bromssystemet

Kontrollsymbol för släp



Symbolen blinkar när körriktningsvisarna används och släpet är inkopplat. Om symbolen inte blinkar är någon av lamporna på släpet eller bilen defekt.

Parkeringsbroms åtdragen



Symbolen lyser när parkeringsbromsen är åtdragen. Dra alltid parkeringsbromsen till ändläget.



OBS

Symbolen lyser oavsett hur hårt parkeringsbromsen är åtdragen.

Krockkuddar – SRS



Om symbolen förblir tänd eller tänds under körning har ett fel upptäckts i bälteslåset, SRS- SIPS- eller IC-systemet. Volvo rekommenderar att du snarast kör till en auktoriserad Volvoverkstad för kontroll.

För lågt oljetryck²

Om symbolen tänds under körning är motorns oljetryck för lågt. Stanna motorn omedelbart och kontrollera oljenivån i motorn, fyll på vid behov. Om symbolen tänds och oljenivån är normal rekommenderar Volvo att du kontaktar en auktoriserad Volvoverkstad.

Bältespåminnare



Symbolen lyser om någon i framsätet inte tagit på sig säkerhetsbältet eller om någon i baksätet tagit av sig säkerhetsbältet.

Generatorm laddar inte



Om symbolen tänds under körning finns ett fel i det elektriska systemet. Volvo rekommenderar att du uppsöker en auktoriserad Volvoverkstad.

Fel i bromssystemet



Om symbolen tänds kan bromsvätskenivån vara för låg.

² För vissa motorvarianter används inte symbolen för lågt oljetryck. Varning sker via displaytext, se sidan 52.



Kontroll- och varningssymboler

- Stanna bilen på en säker plats och kontrollera nivån i bromsvätskebehållaren, se sidan 201. Om nivån är under **MIN** i behållaren bör bilen inte köras vidare. Volvo rekommenderar att bilen bärgas till en auktoriserad Volvoverkstad för kontroll av bromssystemet.



Om BROMS- och ABS-symbolerna är tända samtidigt kan fel ha uppstått i bromskraftsfördelningen.



1. Stanna bilen på en säker plats och stäng av motorn.
2. Starta motorn på nytt.
3. Om båda symbolerna slocknar, kör vidare.
4. Om symbolerna förblir tända, kontrollera nivån i bromsvätskebehållaren, se sidan 201.
5. Om nivån i bromsvätskebehållaren är normal och symbolerna fortfarande är tända, kan bilen under stor försiktighet köras till en verkstad för kontroll av bromssystemet.

Volvo rekommenderar att du vänder dig till en auktoriserad Volvoverkstad.

6. Om nivån ligger under **MIN** i bromsvätskebehållaren bör inte bilen köras vidare utan bärgas till en verkstad för kontroll av bromssystemet. Volvo rekommenderar att du vänder dig till en auktoriserad Volvoverkstad.

VARNING

Om BROMS- och ABS-symbolerna är tända samtidigt finns det risk att bakvagnen sladdar vid kraftig inbromsning.

Påminnelse – ej stängda dörrar

Om en av dörrarna, motorhuven³ eller bakluckan, inte är riktigt stängd kommer föraren att göras uppmärksam på detta.

Låg fart



Om bilen rullar i lägre hastighet än 5 km/h tänds informationssymbolen samtidigt som **FÖRARDÖRR ÖPPEN**, **PASSAGERARDÖRR ÖPPEN** eller **MOTORHUV**

ÖPPEN visas i displayen. Stanna bilen på första bästa säkra plats och stäng den dörr eller lucka som är öppen.

Hög fart



Om bilen körs i högre hastighet än 10 km/h tänds symbolen samtidigt som displayen visar någon av de texter som visas i föregående stycke.

Påminnelse baklucka



Om bakluckan är öppen tänds informationssymbolen och **BAKLUCKA ÖPPEN** visas i displayen.

³ Endast bilar med larm.

Informationsdisplay

Meddelanden

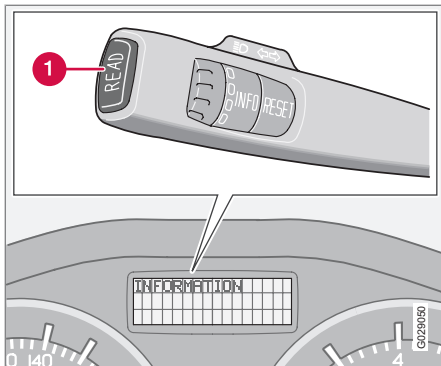

Samtidigt som en varnings- eller kontrollsymbol tänds visar informationsdisplayen ett kompletterande meddelande.

- Tryck in **READ**-knappen (1).

Bläddra mellan meddelanden med **READ**-knappen. Meddelanden om fel bevaras i en minneslista tills dess att felet åtgärdats.

OBS

Om ett varningsmeddelande visas när färdatorn används, måste meddelandet läsas (tryck på **READ**-knappen) innan den tidigare aktiviteten kan återupptas.

| Meddelande | Innebörd |
|---|--|
| STANNA SNA- RAST^A | Stanna bilen på ett säkert sätt och stäng av motorn. Allvarlig skaderisk. |
| SERVICE SNA- RAST^A | Volvo rekommenderar att en auktoriserad Volvoverkstad kontrollerar bilen omgående. |
| SE HANDBOK^A | Läs instruktionsboken. |
| SERV. ERFORD- RAS^A | Volvo rekommenderar att en auktoriserad Volvoverkstad kontrollerar bilen så snart som möjligt. |
| HÖG MOTOR- TEMP. STANNA MOTORN | Stanna bilen på ett säkert sätt och stäng av motorn. Allvarlig skaderisk. |

| Meddelande | Innebörd |
|--|---|
| BOKA TID FÖR SERVICE | Dags att boka service. Volvo rekommenderar att en auktoriserad Volvoverkstad utför service. |
| TID FÖR SERVICE | Dags för service. Volvo rekommenderar att en auktoriserad Volvoverkstad utför service. Tidpunkten påverkas av antal körda mil, antal månader sedan senaste service, motorns gångtid och oljekvalitet. |
| TID FÖR SERVICE ÖVERSKRIDEN | Följs inte serviceintervallen täcker inte garantin eventuellt skadade delar. Volvo rekommenderar att en auktoriserad Volvoverkstad utför service. |



Informationsdisplay

| Meddelande | Innebörd |
|------------------------------------|---|
| VÄXELLÅDSOLJA BEHÖVER BYTAS | Volvo rekommenderar att en auktoriserad Volvo-verkstad kontrollerar bilen så snart som möjligt. |
| PÅMINNELSE KOLLA OLVJENIVÅ | Kontrollera oljenivån. Meddelandet visas var 10 000:e km (vissa motorvarianter). För information om kontroll av oljenivå, se sidan 198. |
| SOTFILTER FULLT SE HANDBOK | Dieselpartikelfiltret behöver regenereras, se sidan 269. |
| STC/DSTC SPINNKONTROLL AV | Stabilitets- och dragkraftssystemets ingrepp är reducerat, se sidan 147 för fler varianter. |

| Meddelande | Innebörd |
|-----------------------------------|---|
| VÄXELLÅDA NEDSATT FUNKTION | Växellådan klarar ej full kapacitet. Kör försiktigt tills meddelandet slocknar, se sidan 142. Vid upprepad visning rekommenderar Volvo att en auktoriserad Volvo-verkstad kontaktas. |

| Meddelande | Innebörd |
|--------------------------------------|---|
| VÄXELLÅDA OLJETEMP. HÖG | Kör lugnare eller stanna bilen på ett säkert sätt. Lägg ur växeln och låt motorn gå på tomgång tills meddelandet slocknar. För mer information, se sidan 142. |
| VÄXELLÅDA VARM STANNA SNARAST | Kritiskt fel. Stanna genast bilen på ett säkert sätt. Volvo rekommenderar att en auktoriserad Volvo-verkstad kontaktas. ^B |

^A Del av meddelande, visas tillsammans med uppgift om var problem har uppstått.

^B För fler meddelanden rörande automatisk växellåda, se sidan 142.



Eluttag

12 V eluttag

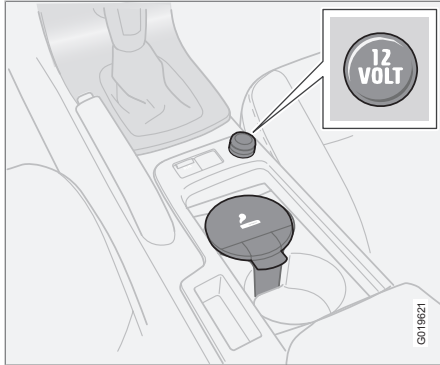

Eluttaget kan användas för olika tillbehör avsedda för 12 V, t.ex. mobiltelefon eller kylbox. Max strömuttag är 10 A. För att uttaget ska leverera ström måste fjärrnyckeln vara i minst läge I.

VARNING

Låt alltid pluggen sitta i uttaget när det inte används.

Cigarettändare*

Tändaren aktiveras genom att knappen trycks in. När tändfunktionen är klar hoppar knappen ut igen. Dra ut tändaren och använd glöden att tända med.

Eluttag i baksätet

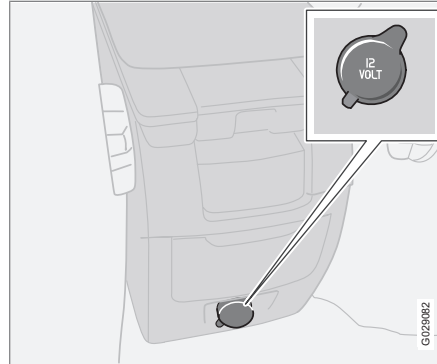

Eluttaget kan användas för olika tillbehör som t.ex. mobiltelefon eller kylbox.

OBS

Cigarettändare fungerar inte i detta uttag.

Det är avsett för 12 V. Max strömuttag är 10 A. Fjärrnyckeln måste vara i minst läge I för att uttaget ska kunna leverera ström.

VARNING

Låt alltid pluggen sitta i uttaget när det inte används.



Belysningspanel

Allmänt

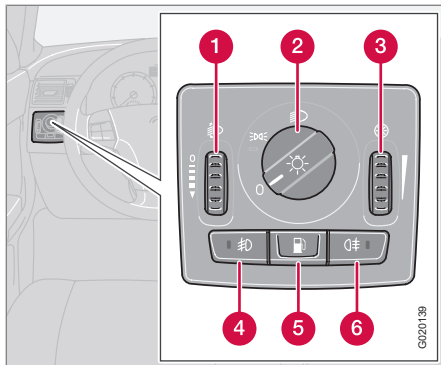

- 1 Tumhjul för ljushöjdsreglering
- 2 Ljusreglage
- 3 Tumhjul för justering av display- och instrumentbelysning
- 4 Dimstrålkastare*
- 5 Öppna tanklucka
- 6 Dimbakljus

| Läge | Innebörd |
|------|---|
| 0 | Automatiskt/avstängt halvljus. Endast helljusblink. |
| | Positions-/parkeringsljus |
| | Automatiskt halvljus. Helljus och helljusblink fungerar i detta läge. |

Ljushöjdsreglering

Bilens last ändrar strålkastarljusets riktning i höjdlöd, vilket kan leda till att mötande fordon bländas. Undvik detta genom att justera ljushöjden.

1. Vrid fjärrnyckeln till läge II.
2. Vrid ljusreglaget (2) till ett av ändlägena.
3. Rulla uppåt eller neråt med hjulet (1) för höjning respektive sänkning av ljushöjden.

Bilar med Dual Xenon-strålkastare* har automatisk ljushöjdsreglering, varför hjulet (1) saknas.

Positions-/parkeringsljus

Positions-/parkeringsljusen kan tändas oavsett fjärrnyckels läge.

- Vrid ljusreglaget (2) till mittläget.

När fjärrnyckeln är i läge II är positions-/parkeringsljusen och nummerskyltsbelysningen alltid tända.

Strålkastare

Automatiskt halvljus*

Halvljuset tänds automatiskt när fjärrnyckeln vrids till läge II, utom när ljusreglaget (2) står i mittläge. Vid behov kan halvljusautomatiken avaktiveras. Volvo rekommenderar att detta utförs av en auktoriserad Volvoverkstad.

Automatiskt halvljus, helljus

1. Vrid fjärrnyckeln till läge II.
2. Halvljuset aktiveras genom att ljusreglaget (2) vrids medurs till ändläget.
3. Helljuset aktiveras genom att vänster rattspak förs mot ratten till ändläget och släpps, se sidan 57.

Ljuset stängs av automatiskt när fjärrnyckeln vrids till läge I eller 0.



02 Instrument och reglage

Belysningspanel

Instrumentbelysning

Instrumentbelysningen är tänd när fjärrnyckeln är i läge II och ljusreglaget (2) står i ett av ändlägena. Belysningen dämpas automatiskt dagtid och kan regleras manuellt nattetid.

- Rulla uppåt eller neråt med hjulet (3) för starkare eller svagare belysning.

Utökad displaybelysning

För att underlätta avläsning av vägmätare, trippmätare, klocka och yttertemperaturmätare lyser dessa när bilen låses upp och när fjärrnyckeln tagits ur startlåset. Displayerna slocknar när bilen låses.

Dimljus

OBS

Bestämmelserna för användning av dimljus varierar från land till land.

Dimstrålkastare*

Dimstrålkastarna kan tändas i kombination med antingen strålkastarna eller positions-/parkeringsljusen.

- Tryck på knapp (4).

Lampan i knapp (4) lyser när dimstrålkastarna är tända.

Dimbakljus

Dimbakljuset kan endast tändas i kombination med antingen strålkastarna eller dimstrålkastarna.

- Tryck på knapp (6).

Dimbakljusets kontrollsymbol i kombinationsinstrumentet och lampan i knapp (6) lyser när dimbakljuset är tätt.

Tanklucka

Tryck på knapp (5) för att öppna tankluckan när bilen är olåst, se sidan 122.

Bromsljus

Bromsljuset tänds automatiskt vid inbromsning.

Nödbromsljus och automatisk varningsblinkers*

Nödbromsljus (Adaptive Brake Lights) aktiveras vid hård inbromsning eller om ABS-bromsarna aktiveras. Funktionen innebär att bromsljuset blinkar för att omedelbart göra bakomvarande extra uppmärksamma.

Systemet aktiveras om ABS har fått arbeta i mer än 0,5 sekunder eller vid kraftig inbromsning, dock endast när inbromsning sker från hastigheter över 50 km/h. När bilens hastighet är lägre än 30 km/h lyser åter bromsljuset nor-

malt och varningsblinkers slås på automatiskt. Varningsblinkers är på tills man accelererar igen, men kan avaktiveras med knappen för varningsblinkers, se sidan 65.



Vänster rattspak

Rattspakens lägen

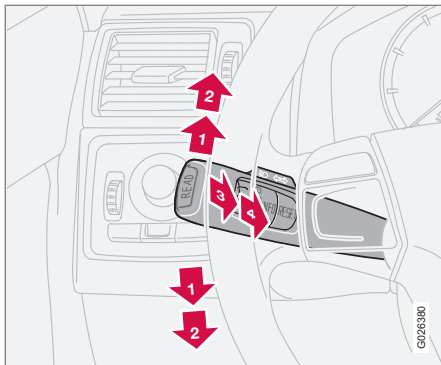

- 1 Kort blinksekvens, körriktningvisare
- 2 Kontinuerlig blinksekvens, körriktningvisare
- 3 Helljusblink samt omkoppling från hel- till halvljus
- 4 Ledbelysning samt omkoppling från halvtill helljus

Körriktningvisare

Kontinuerlig blinksekvens

- För rattspaken uppåt eller neråt till ändläge (2).

Spaken stannar i sitt ändläge och förs tillbaka för hand eller automatiskt av ratt rörelsen.

Kort blinksekvens

- För rattspaken uppåt eller neråt till läge (1) och släpp.

Körriktningvisarna blinkar tre gånger och rattspaken återgår till sitt utgångsläge.

Helljusblink

- För spaken lätt mot ratten till läge (3).

Helljuset lyser tills spaken släpps. Helljusblink fungerar enbart när fjärrnyckeln är placerad i tändningslåset.

Omkoppling av hel- och halvljus

Fjärrnyckeln måste vara i läge II och ljusreglaget i ändläget, se sidan 55, för att helljuset ska kunna tändas.

Aktivera helljuset:

- För rattspaken mot ratten till ändläge (4) och släpp.

Avaktivera helljuset:

- För rattspaken mot ratten till läge (3) och släpp.

Ledbelysning

En del av exteriörbelysningen kan hållas tänd och fungera som ledbelysning efter att bilen låsts. Tidsfördröjningen är 30¹ sekunder, men kan ändras till 60 eller 90 sekunder, se sidan 76.

1. Ta ut fjärrnyckeln ur tändningslåset.
2. För rattspaken mot ratten till ändläge (4) och släpp.
3. Stig ur bilen och lås dörren.

¹ Fabriksinställning.

Vänster rattspak

Färrdator*

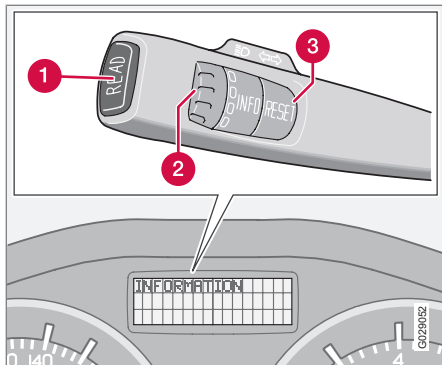

- 1 **READ** - bekräftar
- 2 Reglage tumhjul² - bläddrar mellan menyer och val i färrdatorlistan
- 3 **RESET**² - nollställer

Reglage

För att få tillgång till färrdatorns information måste tumhjulet vridas stegvis, antingen uppåt eller nedåt. Genom ytterligare en vridning kommer utgångsläget tillbaka igen.

i OBS

Om ett varningsmeddelande bryter igenom när färrdatorn används, måste varningsmeddelandet kvitteras. Kvittera genom att trycka på **READ**-knappen för att återgå till färrdatorfunktionen.

Funktioner

Färrdatorn visar följande information:

- **MEDELHASTIGHET**
- **VERKLIG HASTIG. MPH***
- **NUV. FÖRBRUKNING**
- **MEDELFÖRBRUKNING**
- **KILOMETER TILL TOM TANK**
- **STC/DSTC**, se sidan 146

MEDELHASTIGHET

När tändningen slås av lagras medelhastigheten och ligger till grund för det nya värdet när man kör vidare. Nollställning görs med **RESET**-knappen.

VERKLIG HASTIG. MPH

Aktuell hastighet visas i mph.

NUV. FÖRBRUKNING

Beräkning av den aktuella bränsleförbrukningen sker varje sekund. Uppgiften i displayen uppdateras med ett par sekunders mellanrum.

När bilen står stilla visas "--" i displayen. Under tiden regenerering³ pågår kan bränsleförbrukningen öka, se sidan 269.

MEDELFÖRBRUKNING

När tändningen slås av lagras genomsnittsförbrukningen och finns kvar tills funktionen nollställs. Nollställning görs med **RESET**-knappen.

i OBS

Viss felvisning kan uppstå om en bränsle-driven värmare använts.

KILOMETER TILL TOM TANK

Beräkningen av körsträcka till tom tank baseras på medelförbrukningen under de senast körda 30 km. När displayen visar "--- km till tom tank" finns ingen garanterad körsträcka kvar. Fyll på bränsle snarast.

i OBS

Viss felvisning kan uppstå vid ändrad bränsleförbrukning orsakad av t.ex. ändrad körstil eller användande av bränsle driven värmare.

Nollställning

1. Välj **MEDELHASTIGHET** eller **MEDELFÖRBRUKNING**

² Utan funktion i de bilar som saknar färrdator, bränsle driven parkeringsvärmare samt stabilitets- och dragkraftssystem.

³ Gäller endast dieselbilar med partikelfilter.



Vänster rattspak

2. Nollställ med ett tryck på **RESET**-knappen. Håll **RESET**-knappen intryckt minst fem sekunder för att nollställa medelhastighet och medelförbrukning samtidigt.



Höger rattspak

Vindrutetorkare

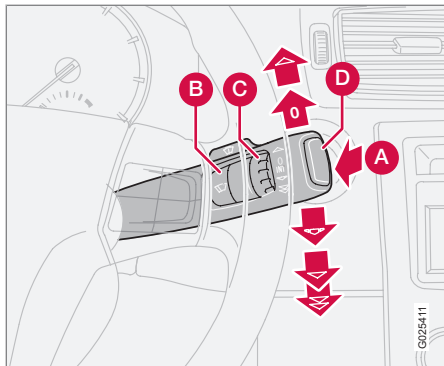

- A** Vindrute- och strålkastarspolare
- B** Regnsensor – på/av
- C** Tumhjul
- D** Torkare och spolare bakruta

Vindrutetorkare av



Vindrutetorkarna är avstängda med spaken i läge 0.

Enkelsvep



För spaken uppåt för att göra endast ett svep.

Intervalltorkning



Du kan själv ställa in lämplig hastighet för intervalltorkning. Vrid tumhjulet (C) uppåt för att få kortare tid mellan svepen. Vrid nedåt för att öka tiden.

Kontinuerlig torkning

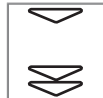

Torkarna sveper med normal hastighet.



Torkarna sveper med hög hastighet.

! VIKTIGT

Innan aktivering av torkare under vintertid – säkerställ att torkarbladen inte är fastfrusna och att eventuell snö eller is på vindrutan (och bakrutan) är bortskrapad.

! VIKTIGT

Använd rikligt med spolärvätska när torkarna rengör vindrutan. Vindrutan ska vara blöt när vindrutetorkarna arbetar.

Vindrute-/strålkastarspolare

För spaken mot ratten för att starta vindrute- och strålkastarspolarna. Efter att spaken släppts gör torkarna några extra svep.

Högtrycksspolning av strålkastare*

Högtrycksspolning av strålkastarna konsumerar stora mängder spolärvätska. För att spara vätska spolas strålkastarna enligt följande:

Halvljus inkopplat med vredet i belysningspanelen:

Strålkastarna spolas första gången vindrutorna spolas. Därefter vid var femte vindrutespolning så länge dessa sker inom tiominutersintervall. Vid längre intervall spolas strålkastarna varje gång.

Parkerings-/positionslys inkopplat med vredet i belysningspanelen:

- Dual Xenon-strålkastarna spolas endast var femte spolning oavsett tid som förflutit.
- Halogenstrålkastarna spolas inte.

Vredet i belysningspanelen i läge 0:

- Dual Xenon-strålkastarna spolas endast var femte spolning oavsett tid som förflutit.
- Halogenstrålkastarna spolas inte.



Höger rattspak

Torkare och spolare bakruta

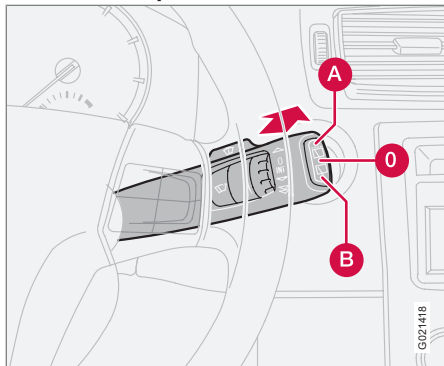

Genom att föra spaken framåt startar spolning och torkning av bakrutan. Torkarbladet gör några extra svep efter avslutad spolning. Knappen längst ut på spaken har tre lägen:

- A** Intervalltorkning: Tryck in knappens ovan-del.
- 0** Neutralläge: Funktionen är avstängd.
- B** Konstant hastighet: Tryck in knappens nederdel.

Torkare – backning

Om backväxeln läggs in när de främre vindrutetorkarna är aktiverade, kommer bakrutetorkaren att inta intervalltorkningsläge. Om bak-

rutetorkaren redan går med normal hastighet, sker ingen förändring.

Funktionen intervalltorkning vid backning kan stängas av. Volvo rekommenderar att du kontaktar en auktoriserad Volvoverkstad.

Regnsensor*

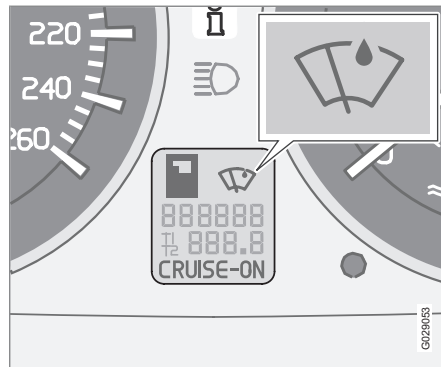

Regnsensorn känner av mängden vatten på vindrutan och aktiverar vindrutetorkarna automatiskt. Regnsensorns känslighet justeras med tumhjulet (C), se sidan 60.

Vrid tumhjulet uppåt för högre känslighet och nedåt för lägre känslighet (ett extra svep görs när tumhjulet vrids uppåt).

På/Av

När regnsensorn ska aktiveras måste fjärrnyckeln vara i läge **I** alt. **II** och spaken till vindrutetorkarna i läge **0** (inte aktiverad).

Aktivera regnsensorn:

- Tryck på knappen (B), se sidan 60. En displaysymbol visar att regnsensorn är aktiv.

Stäng av regnsensorn genom att välja något av nedanstående:

1. Tryck på knappen (B)
2. För spaken nedåt till annat torkarprogram. Om spaken förs uppåt förblir regnsensorn aktiv, torkarna gör ett extraslag och återgår till regnsensornläge när spaken släpps tillbaka till läge **0** (ej aktiverad), se sidan 60.

Regnsensorn stängs automatiskt av när fjärrnyckeln tas ut ur tändningslåset eller fem minuter efter att tändningen slagits av.

! VIKTIGT

Vid automatvätt: Stäng av regnsensorn genom att trycka på knapp (B) medan fjärrnyckeln är i läge **I** alt. **II**. Vindrutetorkarna kan annars startas och bli skadade.

Tumhjul

Ställ in torkarnas sveppfrekvens med tumhjulet då intervalltorkning är vald, eller känslighet för regnmängd då regnsensorn är vald.

* Tillval/tillbehör, för mer information se Introduktion.



Konstantfarthållare*

Inkoppling

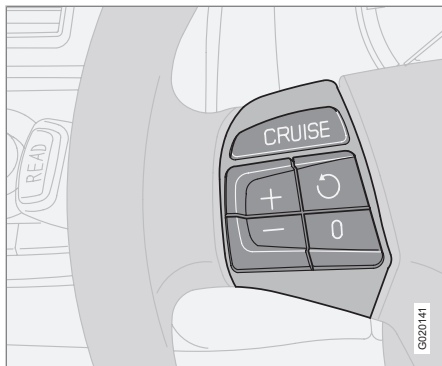

Konstantfarthållarens reglage sitter till vänster i ratten.

Inställning av önskad hastighet:

1. Tryck på **CRUISE**-knappen. **CRUISE** visas i kombinationsinstrumentet.
2. Tryck lätt på + eller - för att låsa bilens hastighet. **CRUISE-ON** visas i kombinationsinstrumentet.

Konstantfarthållaren kan inte kopplas in vid hastigheter under 30 km/h eller hastigheter över 200 km/h.

Öka eller minska hastigheten

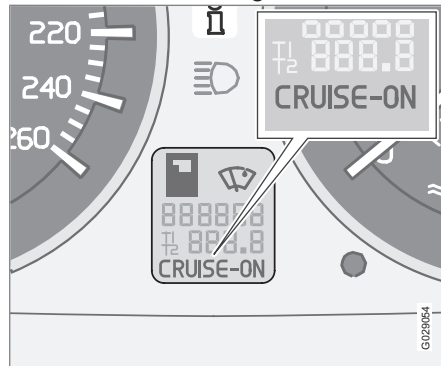

- Öka eller minska den låsta hastigheten genom att trycka in + eller -. Den hastighet bilen har när knappen släpps, blir då inprogrammerad.

En kort tryckning (mindre än en halv sekund) på + eller - motsvarar en hastighetsändring på 1 km/h eller 1 mph¹.

OBS

En tillfällig fartökning (kortare än en minut) med gaspedalen, som t.ex. vid omkörning, påverkar inte konstantfarthållarens inställning. När gaspedalen släpps återgår bilen till tidigare inställd hastighet.

Tillfällig urkoppling

- Tryck på **0** för att tillfälligt koppla ur konstantfarthållaren. **CRUISE** visas i kombinationsinstrumentet. Tidigare inställd hastighet behålls i minnet efter en tillfällig urkoppling.

Konstantfarthållaren kopplas dessutom ur tillfälligt om:

- bromspedalen eller kopplingspedalen trampas ned
- hastigheten i motlut sjunker under 25–30 km/h¹
- växelväljaren ställs i läge **N**
- hjulspinn eller hjullåsning uppkommer
- en tillfällig fartökning har varat längre än en minut.

¹ Beroende av motortyp.

**Konstantfarthållare*****Återgå till hastighet**

– Tryck på knappen för att återgå till den tidigare inställda hastigheten. **CRUISE ON** visas i kombinationsinstrumentet.

Urkoppling

- Tryck på **CRUISE** för att stänga av konstantfarthållaren. **CRUISE ON** slocknar i kombinationsinstrumentet.



Knappsats i ratten*

Knappfunktioner

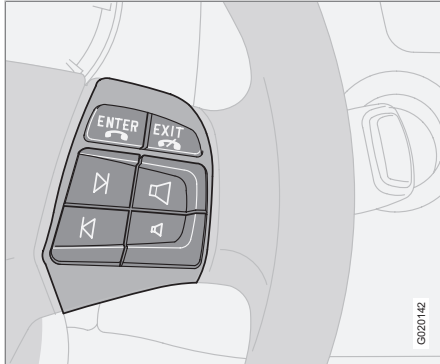

De fyra nedersta knapparna i rattens knapp-sats är gemensamma för radio och telefon. Knappfunktionen är beroende av vilket system som är aktiverat. Med knappsetsen i ratten kan man skifta mellan förinställda stationer, byta spår på cd och reglera volymen.

- Håll ner en av pilknapparna för att snabbspola eller söka efter en station.

För att kunna göra inställningar i audiosystemet måste telefonen vara påslagen. Den måste vara aktiverad med **ENTER**-knappen för att kunna styra telefonsystemet med pilknapparna.

För att återgå till enbart Audio, tryck **EXIT**.



Rattinställning, varningsblinkers

Rattinställning

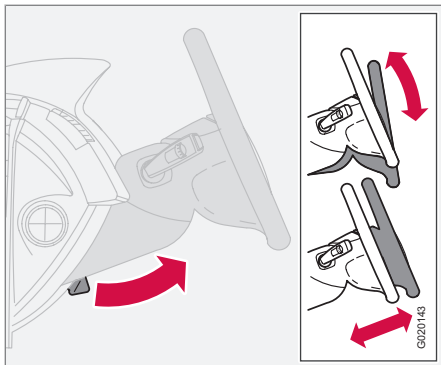

Ratten kan ställas in i höjd- och längsled.

1. Dra spaken åt dig för att lösgöra ratten.
2. Ställ in ratten i det läge som passar bäst.
3. Tryck tillbaka spaken för att fixera ratten. Om det går trögt, tryck lite på ratten samtidigt som spaken förs tillbaka.

VARNING

Ställ in ratten innan du börjar köra, aldrig under körning. Kontrollera före färd att ratten är fixerad i sitt läge.

Varningsblinkers

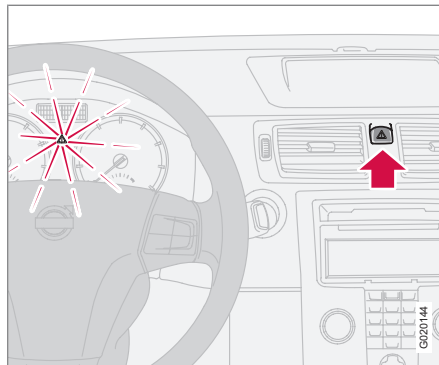

Varningsblinkers (alla körriktningvisarna blinkar) ska användas då bilen står så att den kan innebära en fara eller ett hinder i trafiken. Tryck in knappen för att aktivera funktionen.

Vid en tillräckligt kraftig kollision eller kraftig inbromsning aktiveras varningsblinkers automatiskt, se sidan 56. Det går att avaktivera funktionen med knappen.

OBS

Lagbestämmelser för användning av varningsblinkers varierar från land till land.



Parkeringsbroms

Parkeringsbroms (handbroms)

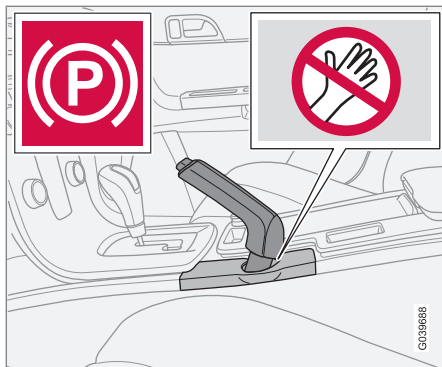

Parkeringsbromsspaken är placerad mellan framstolarna.

i OBS

Varningsymbolen i kombinationsinstrumentet lyser oavsett hur hårt parkeringsbromsen är åtdragen.

! VARNING

Kontrollera att barn, andra passagerare eller föremål inte kläms när parkeringsbromsen dras eller släpps av föraren.

Hur man drar parkeringsbromsen

1. Tryck ner fotbromsen helt.
2. Dra upp spaken bestämt.
3. Släpp fotbromsen och säkerställ att bilen står still.
4. Om bilen rör sig måste spaken dras upp ytterligare.

När bilen parkeras, välj växel **1** (manuell växellåda) eller **P** (automatisk växellåda)

Parkering i backe

Om bilen parkeras i uppførsbacke, vrid hjulen i riktning från trottoarkanten.

Om bilen parkeras i nedførsbacke, vrid hjulen i riktning mot trottoarkanten.

Hur man släpper parkeringsbromsen

1. Tryck ner fotbromsen bestämt.
2. Dra spaken något uppåt, tryck in knappen, släpp ner spaken och släpp knappen.



Elektriska fönsterhissar

Manövrering

De elektriska fönsterhissarna manövreras med reglagen i dörrarna. Fönsterhissarna fungerar i tändningsläge I och II.

Efter avslutad körning och efter att fjärrnyckeln tagits ur kan fönstren fortfarande öppnas eller stängas under en begränsad tid så länge ingen av dörrarna öppnas. Manövrera rutorna under uppsikt.

Öppna fönster:

- Tryck ned reglagets främre del.

Stänga fönster:

- Dra upp reglagets främre del.

Fjärrkontroll och låsappar

För manövrering av de elektriska fönsterhissarna med låsappar och fjärrkontroll, se sidorna 114 och 122.

! VARNING

Kontrollera att barn eller andra passagerare inte kläms när fönstren stängs. Håll noggrann uppsikt om fönstren stängs med fjärrkontrollen.

Fördörr

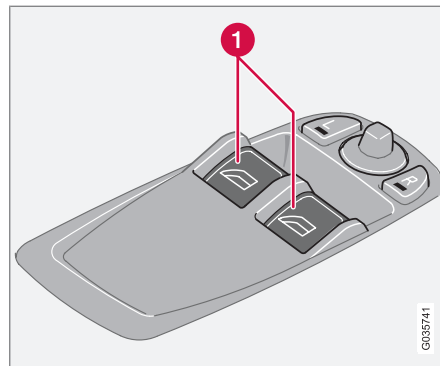

1 Reglage fönsterhissar fram

Föraren kan reglera båda fönsterhissar från sin plats.

Fönstren kan öppnas och stängas på två sätt:

Manuell manövrering

Tryck något av reglagen (1) lätt nedåt eller dra det lätt uppåt. Fönsterhissarna går upp eller ner så länge man rör reglagen.

Automatisk manövrering

Tryck något av reglagen (1) nedåt eller dra det uppåt, och släpp sedan. Sidorutorna öppnas eller stängs då automatiskt. Om rutan blockeras av något föremål avbryts rörelsen.

! VARNING

Funktionen som avbryter fönstrens rörelse vid blockering verkar både vid automatisk och manuell stängning, dock inte sedan klämskyddet löst ut.

! VARNING

Om det finns barn i bilen:

Tänk på att alltid bryta strömmen till fönsterhissarna genom att ta ur fjärrnyckeln om föraren lämnar bilen.

Kontrollera att barn eller andra passagerare inte kläms när fönstren stängs.



Elektriska fönsterhissar

Passagerarplats

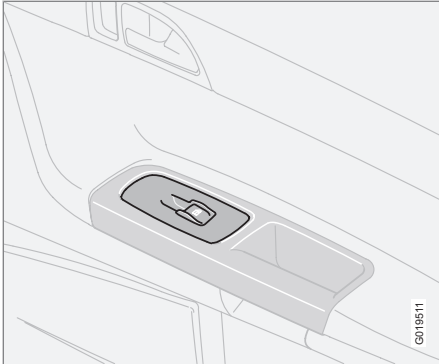

Passagerarplats.

Reglaget för fönsterhissen vid passagerarplatsen manövrerar endast det fönstret.



Fönster och backspeglar

Inre backspegel

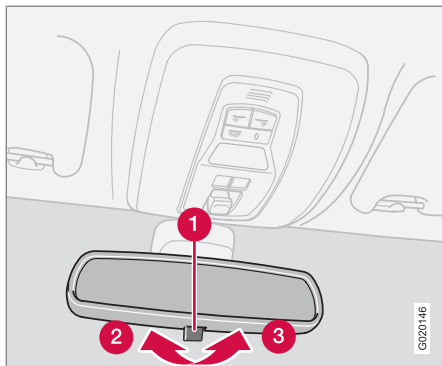

Om starkt ljus kommer in bakifrån kan det reflekteras i backspegeln och blända föraren. Blända av när bakomvarande ljus stör.

Avbländning

- 1 Reglage för avbländning
- 2 Normalt läge
- 3 Avbländat läge.

Automatisk avbländning*

Om starkt ljus kommer bakifrån bländar backspegeln av automatiskt. Reglaget (1) finns inte på speglar med automatisk avbländning.

Inre backspegel med kompass*

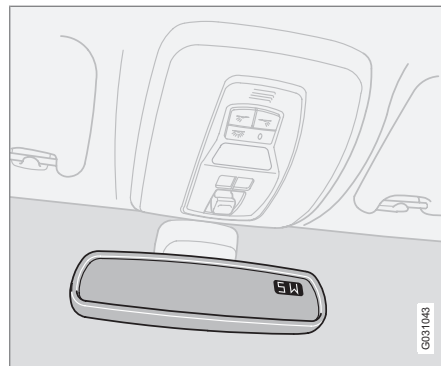

I backspegelns övre högra hörn finns en display som visar i vilken kompassriktning bilens front pekar. Åtta olika riktningar visas med engelsk förkortning: **N** (norr), **NE** (nordost), **E** (öster), **SE** (sydost), **S** (söder), **SW** (sydväst), **W** (väster) och **NW** (nordväst).

Kalibrering av kompass

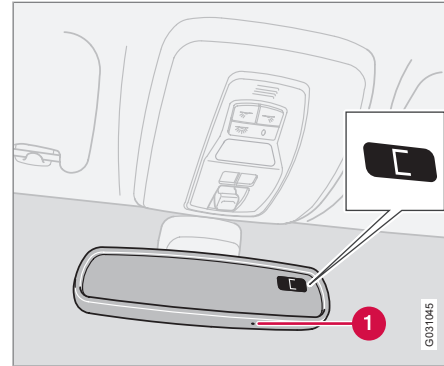

Jordklotet är indelat i 15 magnetiska zoner. Kompassen är inställd för det geografiska område bilen befann sig i vid leverans. Kompassen bör kalibreras om bilen förflyttas flera magnetiska zoner.

1. Stanna bilen på en stor öppen yta med motorn på tomgång.
2. Håll knapp (1) intryckt minst 6 sekunder. Därefter visas tecknet **C** (knappen är dold, använd därför t.ex. ett gem för att trycka på den).
3. Håll knapp (1) intryckt minst 3 sekunder. Numret för aktuell magnetisk zon visas.



Fönster och backspeglar

4. Tryck upprepade gånger på knapp (1) tills önskad magnetisk zon (1–15) visas, se kartan över magnetiska zoner för kompass.
5. Vänta tills displayen återgår till att visa tecknet **C**.
6. Håll därefter in knappen i 9 sekunder och välj **L** för vänsterstyrda bilar och **R** för högerstyrda.
7. Kör långsamt i en cirkel med en hastighet av högst 10 km/h tills en kompassriktning visas i displayen, vilket visar att kalibreringen är klar.

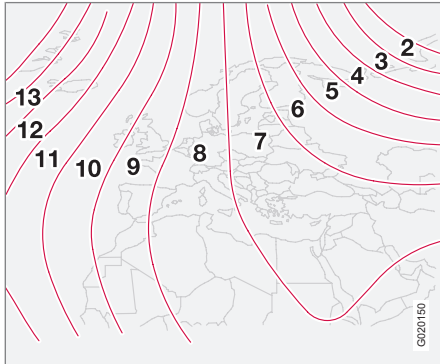

Magnetiska zoner, Europa.

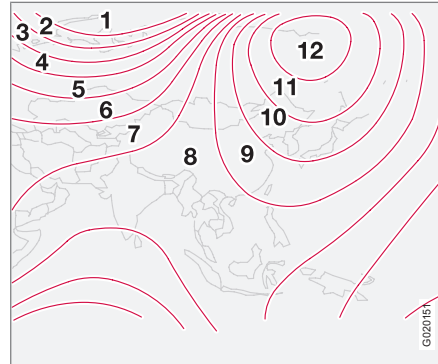

Magnetiska zoner, Asien.

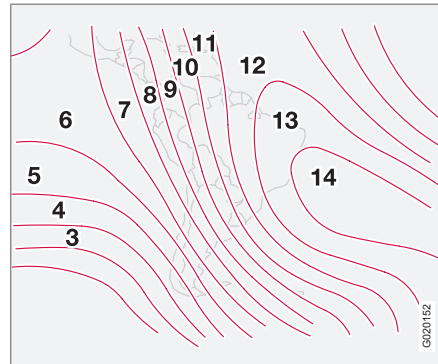

Magnetiska zoner, Syd Amerika.



Magnetiska zoner, Australien.

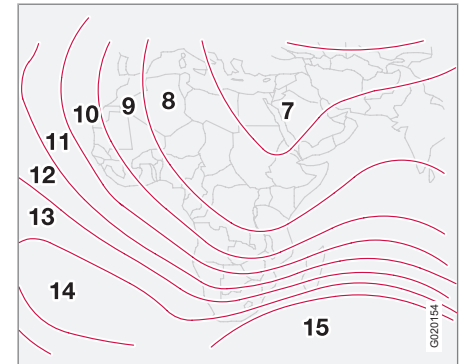

Magnetiska zoner, Afrika.



Fönster och backspeglar

Yttre backspeglar

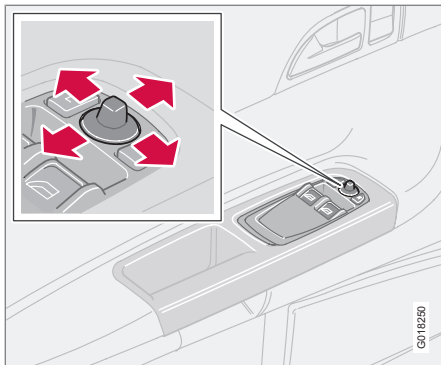

Reglagen för inställning av de två yttre backspeglarna sitter längst fram på förardörrens armstöd. Backspeglarna kan manövreras i tändningsläge I och II.

1. Tryck på knappen **L** för vänster backspegel eller **R** för höger backspegel. Lampan på knappen lyser.
2. Justera läget med inställningsspaken i mitten.
3. Tryck en gång till på knappen **L** eller **R**. Lampan släcks.

Elektriskt infällbara backspeglar*

För parkering/körning i trånga utrymmen kan speglarna fällas in. Detta kan göras i tändningsläge I och II.

Fälla in speglarna

1. Tryck ner knapparna **L** och **R** samtidigt.
2. Släpp knapparna. Spegelarna stannar automatiskt i maximalt infällt läge.

VARNING

Båda ytterbackspeglarna är av vidvinkeltyp för att ge god överblick. Föremål kan synas vara längre bort än vad de i verkligheten är.

Fälla ut speglarna

1. Tryck ner knapparna **L** och **R** samtidigt.
2. Släpp knapparna. Spegelarna stannar automatiskt i utfällt läge.

Automatisk in-/utfällning

När bilen låses/låses upp med fjärrkontrollen eller med hjälp av Keyless-systemet, se sidan 118, fälls backspeglarna in/ut automatiskt.

OBS

Backspeglarna kommer inte att fällas ut automatiskt vid upplåsning om de har fällts in med hjälp av reglagen i dörren.

Om bilen är låst med fjärrkontrollen och sedan startas, så kommer backspeglarna ändå att fällas ut.

Funktionen kan aktiveras/avaktiveras under **Bilinställningar...** → **Spegelfällning vid låsn.**, se sidan 76 för beskrivning av menysystemet.

Återställning till neutralläge

Spegel som p.g.a. yttre våld ändrats ur sitt läge måste återställas till neutralläge för att den elektriska in- eller utfällningen ska fungera.

1. Fäll in speglarna med **L**- och **R**-knapparna.
2. Fäll ut dem igen med **L**- och **R**-knapparna. Spegelarna är nu återställda i neutralläge.

Trygghetsbelysning och ledbelysning

Lampan* i backspeglarna tänds då trygghetsbelysning eller ledbelysning aktiveras.

Blind Spot Information System, BLIS*

BLIS är ett informationssystem som under vissa förutsättningar hjälper till att göra föraren uppmärksam på fordon som rör sig i samma riktning som det egna fordonet i den s.k. döda vinkeln, se sidan 150.

* Tillval/tillbehör, för mer information se Introduktion.



Fönster och backspeglar

Vatten- och smutsavvisande ytskikt*



De främre sidorutorna är behandlade med ett ytskikt som förbättrar sikten vid svåra väderförhållande, för information om skötsel, se sidan 187.



VIKTIGT

Använd inte iskrapa av metall för att ta bort is från rutorna. Det vatten- och smutsavvisande skiktet kan skadas.



Elmanövrerad taklucka*

Öppningslägen

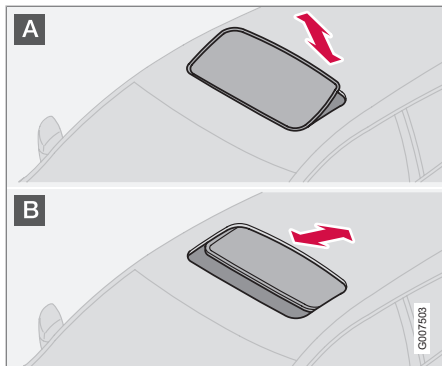

Takluckans manöverreglage är placerat i taket. Luckan kan öppnas i två lägen:

A Ventilationsläge, uppåt i bakkant

B Skjutläge, bakåt/framåt

Fjärrnyckeln måste vara i läge **I** eller **II**.

! VARNING

Om det finns barn i bilen:

Bryt strömmen till takluckan genom att ta ur fjärrnyckeln om föraren lämnar bilen.

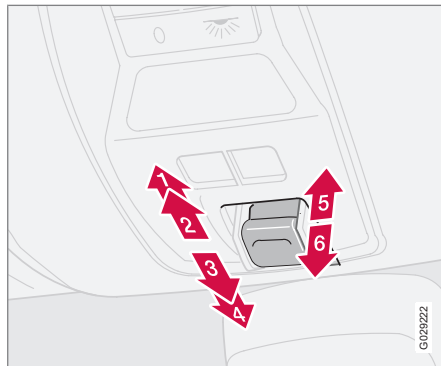

- 1** Öppning, automatisk
- 2** Öppning, manuell
- 3** Stängning, manuell
- 4** Stängning, automatisk
- 5** Öppning, ventilationsläge
- 6** Stängning, ventilationsläge

Ventilationsläge

Öppna:

- Tryck reglagets bakre kant (5) uppåt.

Stäng:

- Dra reglagets bakre kant (6) nedåt.

Från ventilationsläge till maximalt öppen taklucka:

- Dra reglaget bakåt till ändläge (1) och släpp.

Skjutläge

Automatisk manövrering

- Dra reglaget över tryckpunktsläget (2) till bakre ändläge (1) eller över tryckpunktsläge (3) till främre ändläge (4) och släpp. Takluckan öppnas/stängs helt.

Manuell manövrering

Öppna:

- Dra reglaget bakåt till tryckpunkten (2). Luckan rör sig mot maximalt öppet läge så länge knappen hålls intryckt.

Stäng:

- Tryck reglaget framåt till tryckpunkten (3). Luckan rör sig mot stängt läge så länge knappen hålls intryckt.

! VARNING

Takluckans klämskydd verkar endast vid automatisk stängning, inte vid manuell.



Elmanövrerad taklucka*

Stängning med fjärrkontroll eller låsknapp

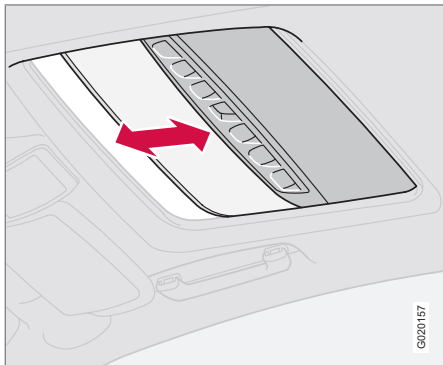

- Med ett långt tryck på låsknappen stängs takluckan och alla fönstren. Dörrarna och bakluckan låses.

Om stängningen behöver avbrytas:

- Tryck på låsknappen igen.

VARNING

Kontrollera att barn eller andra passagerare inte kommer i kläm om takluckan stängs med fjärrkontrollen. Manövrera endast takluckan under uppsikt.

Solskärm

Till takluckan hör en inre manuellt skjutbar solskärm. När takluckan öppnas förs solskärmen automatiskt bakåt. Ta tag i handtaget och skjut skärmen framåt för att stänga den.

Klämskydd

Takluckan har ett klämskydd som löser ut om luckan blockeras av något föremål. Vid blockering stannar takluckan och öppnas därefter automatiskt till det senast öppna läget.

VARNING

Takluckans klämskydd fungerar endast vid automatisk stängning, inte vid manuell.

Se till att ingen kommer i kläm då takluckan stängs.



Personliga inställningar

Möjliga inställningar

För vissa av bilens funktioner kan personliga inställningar göras. Det gäller lås-, klimat- och audiofunktioner. För audiofunktioner, se sidan 223.

Kontrollpanel

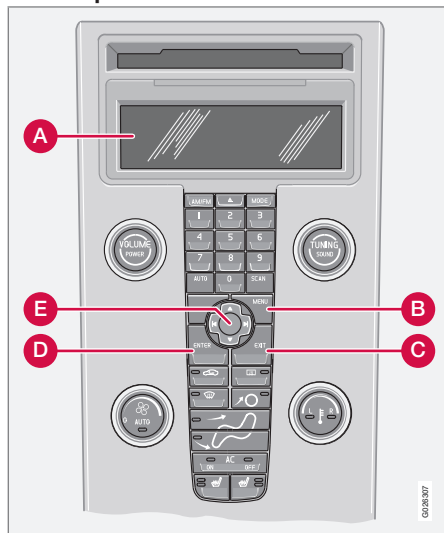

Kontrollpanel.

- A** Display
- B** MENU
- C** EXIT
- D** ENTER
- E** Navigering

Användning

Inställningarna visas i displayen (A).

Öppna menyn för att göra inställningar:

1. Tryck **MENU** (B).
2. Stega fram till t.ex. **Bilinställningar** med navigeringsknappen (E).
3. Tryck **ENTER** (D).
4. Välj alternativ med navigeringsknappen (E).
5. Aktivera valet med **ENTER**.

Stänga menyn:

- Håll in **EXIT** (C) under ca en sekund.

Klocka, justering

Timma och minut justeras var för sig.

1. Använd siffrorna på knappsetsen eller "pil upp" eller "pil ner" på navigeringsknappen (E).
2. Välj siffra för justering med "pil höger" eller "pil vänster" på navigeringsknappen.
3. Tryck **ENTER** för att starta klockan.

i OBS

Har bilen 12-timmars klocka väljs **AM/PM** med "pil upp" eller "pil ner" efter att sista minutsiffran har justerats.

Klimatinställningar

Autofläktjustering

I bilar som är utrustade med ECC kan fläktens hastighet i **AUTO**-läge ställas in:

- Välj mellan **Låg**, **Normal** och **Hög**.

Återcirkulationstimer

När timern är aktiv återcirkuleras luften i 3–12 minuter beroende på ytttemperaturen.

- Välj **På/Av** om återcirkulationens timer ska vara aktiv eller inte.



Personliga inställningar

Återställ allt

Återställer de valbara klimatfunktionerna till de fabriksinställda.

Bilinställningar

Fäll in speglar vid låsning*

Då bilen låses/låses upp med fjärrkontrollen kan backspeglarna fällas in/ut automatiskt. Alternativen **På/Av** finns.

Nedsatt skydd*

Blockerat låsläge kan tillfälligt avaktiveras och larmnivån tillfälligt reduceras om någon vill stanna kvar i bilen och dörrarna måste låsas från utsidan. Alternativen **Aktivera en gång** och **Fråga vid urstigning** finns, se sidorna 123 och 126.

Upplåsn. indikering, ljus

Då bilen låses upp med fjärrkontrollen kan en ljusblinkning med bilens blinkers väljas. Alternativen **På/Av** finns.

Låsindikering, ljus

Då bilen låses med fjärrkontrollen kan en ljusblinkning med bilens blinkers väljas. Alternativen **På/Av** finns.

Automatisk låsning – dörrar

Då bilens hastigheten överskrider 7 km/h kan dörrarna och bakluckan låsas automatiskt. Alternativen **På/Av** finns.

Upplåsning dörrar

Det finns två alternativ för upplåsning:

- **Alla dörrar** – låser upp båda dörrarna samt bakluckan vid en tryckning på fjärrkontrollen.
- **Förardörren, sedan alla** – låser upp förardörren vid en tryckning på fjärrkontrollen. Ytterligare ett tryck låser upp passagerardörren samt bakluckan.

Nyckelfri dörröppning

- **Alla dörrar** – båda dörrarna samt bakluckan låses upp samtidigt¹.
- **En av framdörrarna** – valfri dörr eller baklucka kan låsas upp separat.

Samtidig stängning/öppning alla rutor

För låsknappen på fjärrkontrollen och framdörrarnas centrallåsknapp samt yttre dörrhandtagsknapp på bilar med keyless-system kan denna funktion väljas:

- **Autostäng alla fönster** – alla rutor och takluckan stängs samtidigt med ett långt tryck på låsknappen.

För upplåsningsknappen på fjärrkontrollen och framdörrarnas centrallåsknapp kan denna funktion väljas:

- **Autoöppna alla fönster** – alla rutor öppnas samtidigt med ett långt tryck på upplåsningsknappen.

Trygghetsbelysning

Välj den tid bilens ljus ska vara tända vid tryck på fjärrkontrollens knapp för trygghetsbelysning. Följande alternativ kan väljas:
30/60/90 sekunder.

Ledbelysning

Välj den tid bilens ljus ska vara tända då vänster rattspak dras bakåt efter att fjärrnyckeln tagits ur. Följande alternativ kan väljas:
30/60/90 sekunder.

Information

- **VIN-nummer** – (Vehicle Identification Number) är bilens unika identitetsnummer.
- **Antal nycklar** – visar hur många nycklar som finns registrerade för bilen.

¹ Båda dörrarna samt bakluckan kan även låsas samtidigt.



Allmänt

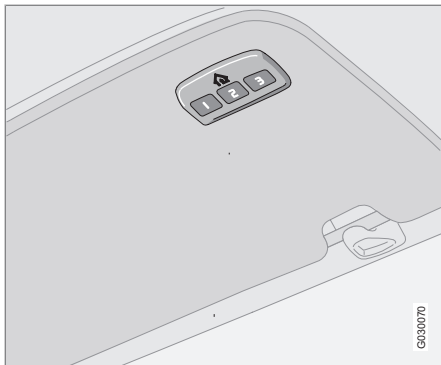

HomeLink® är en programmerbar fjärrkontroll som kan styra upp till tre olika anordningar (t.ex. garageport, larmsystem, utom- och inomhusbelysning m.m.) och därmed ersätta fjärrkontrollerna till dessa. HomeLink levereras inbyggd i det vänstra solskyddet.

HomeLink®-panelen består av tre programmerbara knappar och en indikeringslampan.

i OBS

HomeLink är konstruerad att inte fungera om bilen är låst från utsidan.

Spara originalfjärrkontrollerna för framtida programmering (t.ex. vid byte till annan bil).

Radera knapparnas programmering när bilen ska säljas.

Metalliska solskydd bör inte användas i bilar som är utrustade med HomeLink. Detta kan inverka negativt på HomeLinks funktion.

Handhavande

När HomeLink® väl är programmerad kan denna användas i stället för de lösa originalfjärrkontrollerna.

Tryck in den programmerade knappen för att aktivera garageport, larmsystem etc. Indikeringsknappen lyser under tiden knappen hålls intryckt.

i OBS

Ifall tändningen inte aktiveras, fungerar HomeLink i 30 minuter efter det att förardörren har öppnats.

Originalfjärrkontrollerna kan naturligtvis användas parallellt med HomeLink®.

! VARNING

Om HomeLink® används för att manövrera en garageport eller grind, säkerställ att ingen är i närheten av porten eller grinden under tiden den är i rörelse.

Använd inte HomeLink® fjärrkontroll till någon garageport som saknar säkerhetsstopp och säkerhetsback. Garageporten ska reagera omedelbart när den känner att något hindrar rörelsen, stoppa direkt och backa tillbaka. En garageport utan dessa egenskaper kan orsaka personskada. För vidare information – ta kontakt med leverantören via Internet: www.homelink.com.

Programmera första gången

Första punkten raderar minnet i HomeLink® och ska inte utföras när bara en enstaka knapp ska omprogrammeras.

1. Tryck in de två yttre knapparna och släpp inte förrän indikeringslampan börjar blinka efter ca 20 sekunder. Blinkandet tyder på att HomeLink® är satt i "inlärningsläge" och redo att programmeras.
2. Placera originalfjärrkontrollen 5-30 cm från HomeLink®. Ha indikeringslampan under uppsikt.

Vilket avstånd som krävs mellan originalfjärrkontrollen och HomeLink® beror på programmeringen av anordningen. Det



HomeLink® *

behövs kanske flera försök på olika avstånd. Behåll varje position ca 15 sekunder innan en ny prövas.

- Tryck på samtidigt in knappen till originalfjärrkontrollen och knappen som ska programmeras på HomeLink®. Släpp inte knapparna förrän indikeringslampan har övergått från ett lugnt till ett snabbt blinkande. Det snabba blinkandet tyder på en lyckad programmering.
- Testa programmeringen genom att trycka in den programmerade knappen på HomeLink® och titta på indikeringslampan:
 - Fast sken:** Indikeringslampan lyser med ett fast sken när knappen hålls intryckt, detta tyder på att programmeringen är klar. Garageport, grind eller liknande ska nu aktiveras när den programmerade HomeLink®-knappen trycks in.
 - Ej fast sken:** Indikeringslampan blinkar snabbt i ca 2 sekunder och övergår sedan till ett fast sken i ca 3 sekunder. Detta förlopp upprepas under ca 20 sekunder och tyder på att anordningen har en "rullande kod". Garageport, grind eller liknande aktiveras inte när den programmerade HomeLink®-

knappen trycks in. Fortsätt programmeringen enligt nedanstående.

- Leta upp "inlärningsknappen¹" på mottagaren till t.ex. garageporten, vanligen placerad nära antennens fäste på mottagaren. Om det är svårt att hitta knappen – titta i leverantörens manual eller ta kontakt med leverantören via Internet: www.homelink.com.
- Tryck in och släpp "inlärningsknappen". Knappen blinkar i ca 30 sekunder och inom denna tid måste nästa punkt utföras.
- Tryck in den programmerade knappen på HomeLink®, medan "inlärningsknappen" fortfarande blinkar, håll den intryckt ca 3 sekunder och släpp sedan. Upprepa tryck/håll/släpp-sekvensen upp till 3 gånger för att avsluta programmeringen.

Programmera enstaka knapp

För att programmera om enstaka knapp, gör enligt nedanstående:

- Tryck in önskad knapp på HomeLink® och släpp inte förrän punkt 3 är gjord.
- När indikeringslampan på HomeLink® börjar blinka, efter ca 20 sekunder, placera originalfjärrkontrollen 5-30 cm från

HomeLink®. Ha indikeringslampan under uppsikt.

Vilket avstånd som krävs mellan originalfjärrkontrollen och HomeLink beror på programmeringen av anordningen. Det behövs kanske flera försök på olika avstånd. Behåll varje position ca 15 sekunder innan en ny prövas.

- Tryck in knappen på originalfjärrkontrollen. Indikeringslampan börjar blinka. När blinkandet har övergått från ett lugnt till ett snabbt blinkande - släpp båda knapparna. Det snabba blinkandet tyder på en lyckad programmering.
- Testa programmeringen genom att trycka in den programmerade knappen på HomeLink och titta på indikeringslampan:
 - Fast sken:** Indikeringslampan lyser med ett fast sken när knappen hålls intryckt, detta tyder på att programmeringen är klar. Garageport, grind eller liknande ska nu aktiveras när den programmerade HomeLink®-knappen trycks in.
 - Ej fast sken:** Indikeringslampan blinkar snabbt i ca 2 sekunder och övergår sedan till ett fast sken i ca 3 sekunder.

¹ Benämning och färg på knappen varierar beroende på tillverkare.



Detta förlopp upprepas under ca 20 sekunder och tyder på att anordningen har en "rullande kod". Garageport, grind eller liknande aktiveras inte när den programmerade HomeLink®-knappen trycks in. Fortsätt programmeringen enligt nedanstående.

5. Leta upp "inlärningsknappen²" på mottagaren till t.ex. garageporten, vanligen placerad nära antennens fäste på mottagaren. Om det är svårt att hitta knappen – titta i leverantörens manual eller ta kontakt med leverantören via Internet: www.homelink.com.
6. Tryck in och släpp "inlärningsknappen". Knappen blinkar i ca 30 sekunder och inom denna tid måste nästa punkt utföras.
7. Tryck in den programmerade knappen på HomeLink®, medan "inlärningsknappen" fortfarande blinkar, håll den intryckt ca 3 sekunder och släpp sedan. Upprepa tryck/håll/släpp-sekvensen upp till 3 gånger för att avsluta programmeringen.

Radera programmering

Det går bara radera programmeringen för alla knapparna på HomeLink, inte för enstaka knapp.

- Tryck in de två yttre knapparna och släpp inte förrän indikeringslampan börjar blinka efter ca 20 sekunder.
 - > HomeLink® är nu satt i s.k. "learnmode" och redo att programmeras på nytt, se sidan 77.

² Benämning och färg på knappen varierar beroende på tillverkare.

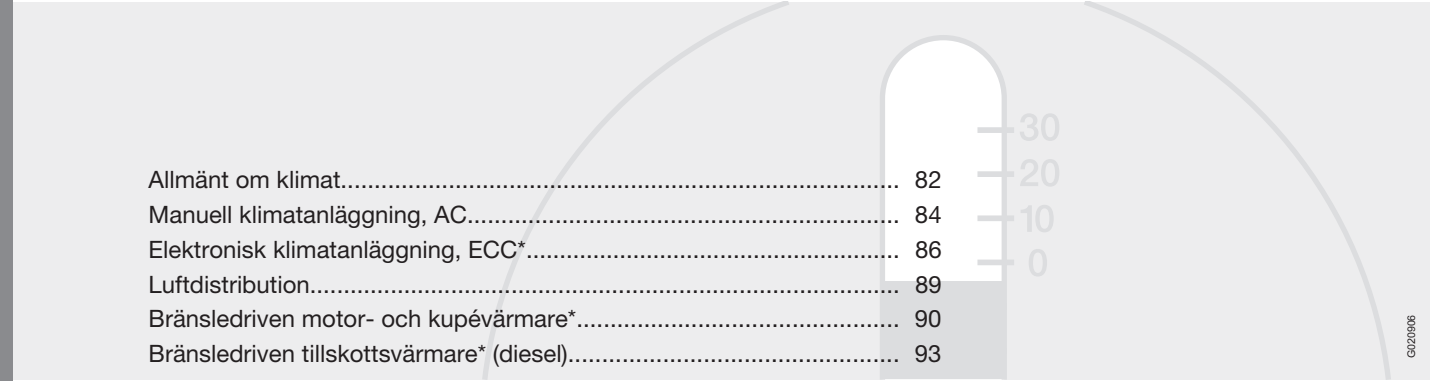

| | |
|---|----|
| Allmänt om klimat..... | 82 |
| Manuell klimatanläggning, AC..... | 84 |
| Elektronisk klimatanläggning, ECC*..... | 86 |
| Luftdistribution..... | 89 |
| Bränsle driven motor- och kupévärmare* | 90 |
| Bränsle driven tillskottsvärmare* (diesel)..... | 93 |

KLIMAT



03





Allmänt om klimat

Luftkonditionering

Klimatanläggningen kylar eller värmer samt avfuktar luften i kupén. Bilen är utrustad med antingen manuell (AC) eller automatisk klimatreglering (ECC, Electronic Climate Control).

OBS

Luftkonditioneringen kan stängas av, men för bästa möjliga luft i kupén och undvikande av imma på rutorna bör den alltid vara påslagen.

Imma på rutornas insida

För att ta bort imma på rutornas insida ska defrosterfunktionen användas i första hand.

För att minska risken för uppkomsten av imma ska rutorna putsas med ett vanligt fönsterputsmedel.

Is och snö

Sopa bort is och snö från luftintaget till klimatsystemet (spalten mellan huv och vindruta).

Felsökning och reparation

Volvo rekommenderar att endast auktoriserade Volvoverkstäder används för felsökning och reparation av klimatanläggningen.

Köldmedium

I luftkonditioneringsanläggningen finns köldmediet R134a. Detta innehåller inget klor, vilket innebär att det är ofarligt för ozonlagret. Vid påfyllning/byte av köldmedium får endast R134a användas, se även sidan 263. Volvo rekommenderar att en auktoriserad Volvoverkstad utför detta arbete.

Kupéfilter

All luft som kommer in i bilens kupé renas först med ett filter. Det måste bytas med jämna mellanrum. Följ Volvos serviceprogram för rekommenderat bytesintervall. Vid körning i starkt förorenad miljö kan filtret behöva bytas oftare.

OBS

Det finns olika typer av kupéfilter. Se till att rätt filter monteras.

Display

Ovanför klimatpanelen finns en display. Där visualiseras de gjorda klimatinställningarna.

Personliga inställningar

Två funktioner i klimatanläggningen kan ställas in:

- Fläkthastighet i **AUTO**-läge (gäller endast bilar med ECC).
- Timerstyrd återcirkulation av kupéluft.

För information om hur inställningarna görs, se sidan 75.



Allmänt om klimat

Ventilationsmunstycken i instrumentpanelen

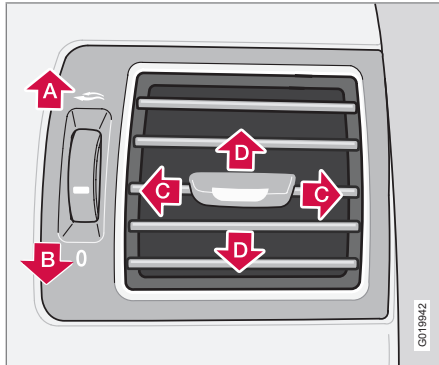

- A** Öppet
- B** Stängt
- C** Riktning av luftströmmen i sidled
- D** Riktning av luftströmmen i höjdlid

Rikta de yttersta munstyckena mot sidorutorna för att få bort imma från de främre sidorutorna.

Vid kall väderlek – Stäng de mittersta munstyckena för bästa klimatkomfort och avimning.

ECC*

Faktisk temperatur

Temperaturen som väljs motsvarar den fysiska upplevelsen med hänsyn tagen till lufthastighet, luftfuktighet, solinstrålning etc. som för tillfället råder i och kring bilen.

I systemet finns en solsensor som känner av från vilken sida solen skiner in i kupén. Detta medför att temperaturen kan skilja mellan höger och vänster luftmunstycken trots att regleringen är inställd på samma temperatur på båda sidor.

Sensorernas placering

- Solsensorn finns på instrumentpanelens ovansida.
- Temperatursensorn för kupén sitter bakom klimatpanelen.
- Yttertemperatursensorn sitter på ytterbackspegeln.
- Fuktensorn sitter i inre backspegeln.

OBS

Täck inte över eller blockera sensorerna med klädesplagg eller föremål.

Sidorutor och taklucka

För att luftkonditioneringen ska fungera tillfredsställande bör sidorutor och eventuell taklucka vara stängda.

Acceleration

Vid fullgasacceleration stängs luftkonditioneringen tillfälligt av. Du kan då under en kort stund känna av en tillfällig temperaturökning.

Kondensvatten

Vid varm väderlek kan kondensvatten från luftkonditioneringen droppa under bilen. Detta är normalt.



Manuell klimatanläggning, AC

Kontrollpanel

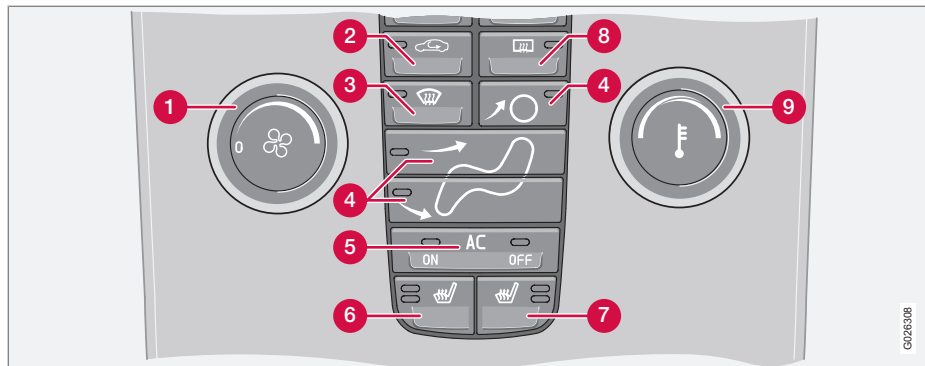

- 1 Fläkt
- 2 Återcirkulation
- 3 Defroster
- 4 Luftfördelning
- 5 **AC ON/OFF** – Luftkonditionering På/Av
- 6 Eluppvärmd vänster framstol
- 7 Eluppvärmd höger framstol
- 8 Eluppvärmd bakruta och yttre backspeglar
- 9 Temperatur

Funktioner

1. Fläkt

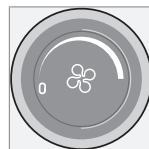

Öka eller minska fläkthastigheten genom att vrida på vredet.

Om vredet vridits moturs och fläktindikeringen i displayen slocknat, är fläkt och luftkonditionering avstängd. Displayen visar symbol för fläkt och **OFF**.

2. Återcirkulation

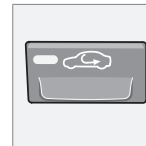

Återcirkulation utestänger dålig luft, avgaser etc. från kupén. Kupéluftens återcirkuleras. Ingen luft från utsidan sugns in i bilen. Med återcirkulation (tillsammans med luftkonditioneringsanläggningen)

kyls kupén ned snabbare i varmt klimat Om luften i bilen återcirkuleras för länge, finns det risk för imbildning på rutornas insidor.

Timer

Med timerfunktionen aktiverad (då funktionen återcirkulation är vald (minskas risken för is, imma och dålig luft. Se sidan 75, för att akti-

G026308



Manuell klimatanläggning, AC

vera/avaktivera funktionen. Vid val av program defroster (3) kopplas återcirkulationen ur.

3. Defroster



För att snabbt få bort is och is från framrutan och sidorutorna. Luft strömmar till rutorna med hög fläkthastighet. Lampan i defrosterknappen lyser när denna funktion är inkopplad.

När defrosterfunktionen aktiveras sker dessutom följande för att ge maximal avfuktning av luften i kupén:

- luftkonditioneringen (AC) slås automatiskt på (kan slås av med **AC**-knappen (5))
- återcirkulationen kopplas automatiskt ur.

När defrosterfunktionen stängs av återgår klimatanläggningen till de föregående inställningarna.

4. Luftfördelning



Genom att trycka på luftfördelningsknapparna fördelas luftströmmen efter önskemål på rutor, kupé och golv.

En symbol i displayen ovanför klimatpanelen och en tänd

lampa i respektive knapp visar vilken funktion som är vald.

Se tabellen på sidan 89.

5. AC – På/Av (ON/OFF)

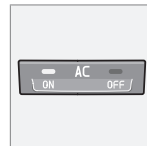

av.

När defrosterfunktionen aktiveras slås luftkonditioneringen automatiskt på (kan slås av med **AC**-knappen). En tänd lampa ovanför **ON** respektive **OFF** i knappen visar vilken funktion som är vald.

6 och 7. Eluppvärmda framstolar*



Högre värme:

- Ett tryck på knappen – båda lamporna lyser.

Lägre värme:

- Två tryck på knappen – en lampa lyser.

Värmen avstängd:

- Tre tryck på knappen – ingen lampa lyser.

8. Eluppvärmd bakruta och yttre backspeglar



Använd eluppvärmningen för att få bort is och is från bakruta och backspeglar. Ett tryck på knappen startar uppvärmningen av bakrutan och backspeglarna samtidigt. En tänd lampa i knappen visar att funktionen är aktiv.

Avstängning kan ske manuellt eller automatiskt. Manuellt sker det med ett tryck på knappen. Med automatik kopplas bakrutan och backspeglarna ifrån efter 12–20 minuter beroende på yttertemperatur.

Vid kall väderlek fortsätter uppvärmningen* även efter 20 minuter för att hålla bakruta och backspeglar fria från is och is. Intensiteten på uppvärmningen anpassas till yttertemperaturen. Funktionen måste stängas av manuellt.

9. Temperatur



Välj kyla eller värme för både förar- och passagerarsidan.

* Tillval/tillbehör, för mer information se Introduktion.



Elektronisk klimatanläggning, ECC*

Kontrollpanel

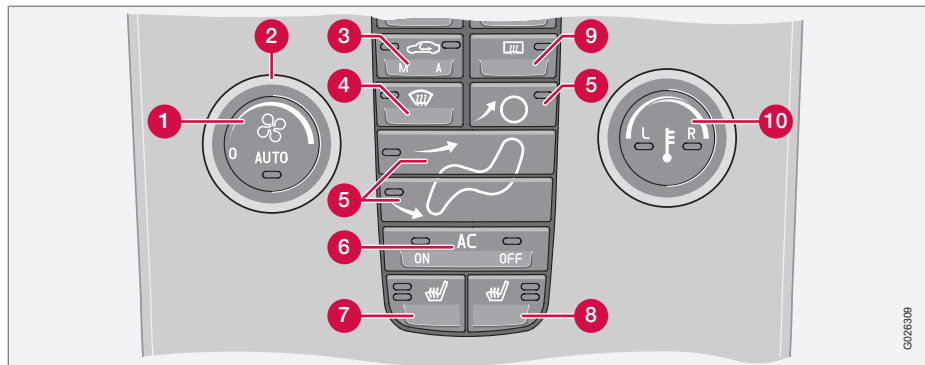

- 1 **AUTO**
- 2 Fläkt
- 3 Återcirkulation/Luftkvalitetssystem
- 4 Defroster
- 5 Luftfördelning
- 6 **AC ON/OFF** – Luftkonditionering På/Av
- 7 Eluppvärmd framstol, vänster
- 8 Eluppvärmd framstol, höger
- 9 Eluppvärmd bakruta och yttre backspeglar
- 10 Temperaturväljare

Funktioner

1. AUTO

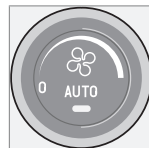

AUTO-funktionen reglerar automatiskt klimatanläggningen så att vald temperatur uppnås. Automaten styr värme, luftkonditionering, fläkthastighet, återcirkulation och luftfördelning.

Vid val av en eller flera manuella funktioner fortsätter övriga funktioner att styras automatiskt. Vid tryck på **AUTO** stängs alla manuella inställningar av. Displayen visar **AUTO KLIMAT**.

2. Fläkt

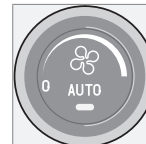

Vrid på vredet för att öka eller minska fläkthastigheten. Om **AUTO** väljs, regleras fläkthastigheten automatiskt. Tidigare inställd fläkthastighet kopplas ur.

i OBS

Om vredet vridits moturs och fläktindikeringen i displayen slocknat, är fläkt och luftkonditionering avstängda. Displayen visar symbol för fläkt och **OFF**.

G02R309



Elektronisk klimatanläggning, ECC*

3. Återcirkulation



Funktionen väljs för att ute-stänga dålig luft, avgaser etc. från kupén. Kupéluften återcirkuleras, d.v.s. ingen luft från utsidan sugas in i bilen när funktionen är aktiverad. Om luften i bilen återcirkuleras för

länge, finns det risk för imbildning på rutornas insidor.

Timer

Med timerfunktionen aktiverad (då funktionen återcirkulation är vald) minskas risken för is, imma och dålig luft. För att aktivera/avaktivera funktionen, se sidan 75.

i OBS

Vid val av defroster (4) kopplas alltid återcirkulationen ur.

3. Luftkvalitetssystem*

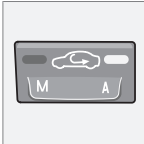

Samma knapp som återcirkulation.

Luftkvalitetssystemet består av ett multifilter och en sensor. Filtret avskiljer gaser och partiklar så att halten av lukter och föroreningar i kupén reduceras. Då sensorn känner av förorenad utomhusluft stängs luftintaget och luften återcirkuleras i kupén. När luftkvalitetssensorn är inkopplad, lyser den gröna lampan (A) i knappen.

Aktivera luftkvalitetssensorn:

- Tryck på **AUTO** (1) för att aktivera luftkvalitetssensorn (normal inställning).

Eller:

- Växla mellan tre funktioner genom att trycka upprepade gånger på återcirkulationsknappen.
- Luftkvalitetssensorn är inkopplad – lampan (A) lyser.
- Ingen återcirkulation inkopplad, såvida det inte behövs för nedkylning i varmt klimat – ingen lampa lyser.
- Återcirkulation är inkopplad – lampan (M) lyser.

Tänk på att:

- Som regel bör alltid luftkvalitetssensorn vara inkopplad.
- I kallt klimat är återcirkulationen begränsad för att undvika imbildning.

- Vid imbildning kan med fördel defrosterfunktionerna för framruta och sidorutor samt bakruta användas.

4. Defroster



För att snabbt få bort imma och is från framrutan och sidorutorna. Luft strömmar till rutorna med hög fläkthastighet. Lampan i defrosterknappen lyser när denna funktion är inkopplad.

När defrosterfunktionen aktiveras sker dessutom följande för att ge maximal avfuktning av luften i kupén:

- luftkonditioneringen (AC) slås automatiskt på (kan slås av med **AC**-knappen (6))
- återcirkulationen kopplas automatiskt ur.

När defrosterfunktionen stängs av återgår klimatanläggningen till de föregående inställningarna.

5. Luftfördelning

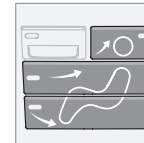

Genom att trycka på luftfördelningsknapparna fördelas luftströmmen efter önskemål på rutor, kupé och golv.

En symbol i displayen ovanför klimatpanelen och en tänd

lampa i respektive knapp visar vilken funktion som är vald.



Elektronisk klimatanläggning, ECC*

Se tabellen på sidan 89.

6. AC – På/Av (ON/OFF)

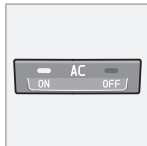

ON: Luftkonditioneringen är på. Den styrs av systemets automatik. På detta sätt kyles inkommande luft ner och avfuktas.

OFF: Av

När defrosterfunktionen aktiveras slås luftkonditioneringen automatiskt på (kan slås av med AC-knappen).

OBS

Klimatanläggningens avimningsfunktion med fuktsensor är kraftigt reducerad med luftkonditioneringen i avstängt läge (**OFF**), samt vid manuellt vald luftdistribution och fläkthastighet.

7 och 8. Eluppvärmda framstolar*



Gör så här för att få värme i en framstol:

Högre värme:

- Ett tryck på knappen – båda lamporna lyser.

Lägre värme:

- Två tryck på knappen – en lampa lyser.

Värmen avstängd:

- Tre tryck på knappen – ingen lampa lyser.

9. Eluppvärmd bakruta och yttre backspeglar



Använd eluppvärmningen för att få bort is och imma från bakruta och backspeglar. Ett tryck på knappen startar uppvärmningen av bakrutan och backspeglarna samtidigt. En tänd lampa i knappen visar att

funktionen är aktiv.

Avstängning kan ske manuellt eller automatiskt. Manuellt sker det med ett tryck på knappen. Med automatik kopplas bakrutan och backspeglarna ifrån efter 12–20 minuter beroende på yttertemperatur.

Vid kall väderlek fortsätter uppvärmningen* även efter 20 minuter för att hålla bakruta och backspeglar fria från is och imma. Intensiteten på uppvärmningen anpassas till yttertemperaturen. Funktionen måste stängas av manuellt.

10. Temperaturväljare

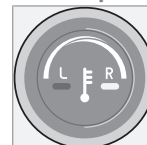

Temperaturen för förarsidan och passagerarsidan kan ställas in separat.

Ett tryck på knappen aktiverar enbart en sida. Ytterligare ett tryck aktiverar den andra sidan. Ett tredje tryck aktiverar båda sidorna.

Aktiv sida indikeras med knappens lampa och i displayen ovanför klimatpanelen.

När bilen startas är den senast gjorda inställningen kvar.

OBS

Det går inte att påskynda uppvärmning/ nedkylning genom att välja högre/lägre temperatur än den som egentligen önskas.



Luftdistribution

| | Luftdistribution | Används: | | Luftdistribution | Används: |
|---|---|---|---|---|---|
|  | Luft till rutorna. Visst luftflöde från ventilationsmunstycken. Luften återcirkuleras inte. Luftkonditioneringen är alltid inkopplad. | för att snabbt bli av med is och imma. |  | Luft till golv och rutor. Visst luftflöde från ventilationsmunstycken i instrumentpanelen. | för att få en behaglig komfort och bra avimning i kallt eller fuktigt klimat. |
|  | Luft till framruta och sidorutor. Visst luftflöde från ventilationsmunstycken. | för att undvika im- och isbildning i kallt och fuktigt klimat. (Inte för låg fläkthastighet.) |  | Luft till golv och från ventilationsmunstycken i instrumentpanelen. | i soligt väder vid svala utomhustemperaturer. |
|  | Luftström till rutorna och från instrumentpanelens ventilationsmunstycken. | för att få god komfort i varmt och torrt klimat. |  | Luft till golvet. Visst luftflöde från ventilationsmunstycken i instrumentpanelen och till rutor. | för att få värme till fötterna. |
|  | Luftström i huvud- och bröst höjd från ventilationsmunstyckena i instrumentpanelen. | för att få god nedkylning i varmt klimat. |  | Luftström till rutor, från ventilationsmunstycken i instrumentpanelen och till golv. | för att få svalare vid fötterna eller varmare upptill i kallt klimat eller varmt, torrt klimat. |



Bränsle driven motor- och kupévärmare*

Allmänt om värmare

Parkeringsvärmaren värmer motor samt kupétrymme och kan startas direkt eller med tidur.

Två olika tidpunkter kan väljas med tidur. Med tidpunkt avses här det klockslag då uppvärmningen av bilen är klar. Bilens elektronik väljer tidpunkt när uppvärmningen ska börja utifrån rådande yttertemperatur.

Om yttertemperaturen överstiger 15 °C kan värmaren inte startas. Vid -10 °C eller lägre är parkeringsvärmarens maximala gångtid 50 minuter.

! VARNING

Bilen måste stå utomhus när bensin- och dieselvärmare används.

i OBS

När parkeringsvärmaren är aktiv kan rök komma från bilens undersida, vilket är helt normalt.

Tankning

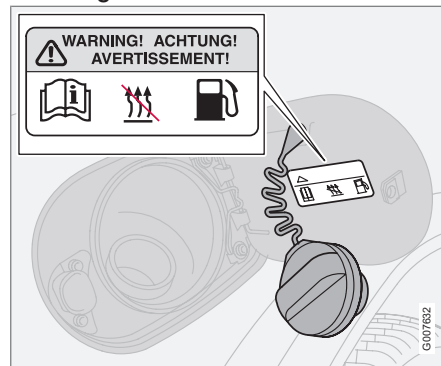

Varningsdekal på tankluckan.

! VARNING

Bränsle som spillts ut kan antändas. Stäng av bränsle driven värmare innan tankning påbörjas.

Kontrollera i informationsdisplayen att parkeringsvärmaren är avstängd. När den arbetar, visar informationsdisplayen **PARKVÄRMARE PÅ**.

Parkering i backe

I de fall då bilen parkeras i kraftig lutning, bör den stå med fronten nedåt för att säkra bränsletillförseln till parkeringsvärmaren.

Batteri och bränsle

Om batteriet inte har fullgod laddning eller om nivån i bränsletanken är för låg, stängs parkeringsvärmaren av automatiskt och informationsdisplayen visar ett meddelande.

- Bekräfta meddelandet med ett tryck på blinkerspakens **READ**-knapp.

! VIKTIGT

Upprepad användning av parkeringsvärmaren i kombination med korta körsträckor leder till att batteriet laddas ur med påföljande startproblem.

För att säkerställa att bilbatteriet återladdas med lika mycket energi som värmaren förbrukar, bör man vid regelbunden användning av värmaren köra bilen lika lång tid som värmaren används.



Bränsle driven motor- och kupévärmare*

Aktivering av värmare

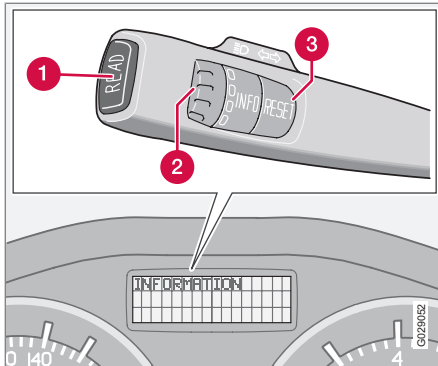

- 1 READ-knapp
- 2 Tumhjul¹
- 3 RESET-knapp¹

Symboler och displaymeddelanden



När någon av tidurens inställningar eller **Direktstart** aktiveras, lyser informationssymbolen i kombinationsinstrumentet och informationsdisplayen visar en förklarande

text.

| Display | Innebörd |
|------------------------------------|--|
| BRÄNSLEVÄRMARE PÅ | Värmaren är påslagen och arbetar. |
| TIDUR AKTIVT FÖR BRÄNSLEVÄRMARE | Påminnelse om att värmaren kommer att starta på inställd tid efter att bilen lämnats, då fjärrnyckeln tas ur startlåset. |
| VÄRMARE AVSTÄNGD – LÅG BATTERINIVÅ | Värmaren stoppad av bilens elektronik för att möjliggöra motorstart. |
| VÄRMARE AVSTÄNGD – LÅG BRÄNSLENIVÅ | Värmaren stoppad av bilens elektronik för att möjliggöra motorstart samt 50 km körning. |

Direktstart och direktavstängning

1. Stega med tumhjulet till **DIREKTSTART**.
2. Tryck på **RESET**-knappen för att välja mellan **PÅ** och **AV**.

PÅ: Parkeringsvärmaren påslagen manuellt eller med programmerat tidur.

AV: Parkeringsvärmaren avstängd.

Vid direktstart av värmaren kommer den att vara aktiverad i 50 minuter.

Uppvärmningen av kupén startar så fort motorns kylvätska uppnått rätt temperatur.

i OBS

Bilen kan startas och köras medan parkeringsvärmaren är igång.

Inställning av tidur

Med tiduren anges den tidpunkt då bilen ska användas och vara uppvärmd.

Välj mellan **TIDUR 1** och **TIDUR 2**.

1. Stega med tumhjulet till **PARKVÄRM TIDUR 1**.
2. Tryck kort på **RESET**-knappen för att komma till den blinkande timinställningen.

¹ Utan funktion i de bilar som saknar färd dator, bränsle driven parkeringsvärmare samt stabilitets- och dragkraftssystem.



Bränsle driven motor- och kupévärmare*

3. Välj önskad timme med tumhjulet.
4. Tryck kort på **RESET** för att komma till minutinställningen.
5. Välj önskad minut med tumhjulet.
6. Tryck kort på **RESET** för att bekräfta inställningen.
7. Tryck på **RESET** för att aktivera tiduren.

Efter inställning av **TIDUR 1** kan en andra tid programmeras i **TIDUR 2** genom att stega dit med tumhjulet.

Inställning av den alternativa tiden görs på samma sätt som för **TIDUR 1**.

Avstängning av tidurstartad värmare

En tidurstartad värmare kan stängas av manuellt, innan tiduret gör det. Gör så här:

1. Tryck på **READ**-knappen.
2. Stega fram till text **PARKVÄRM TIDUR 1** eller **PARKVÄRM TIDUR 2** med tumhjulet.

Texten **PÅ** blinkar i displayen.

3. Tryck på **RESET**.

Texten **AV** visas med fast sken och värmaren stängs av.

En tidurstartad värmare kan även stängas av enligt instruktionen i avsnittet "Direktstart och direktavstängning".

Klocka/tidur

Värmarens tidur är kopplade till bilens klocka.



OBS

Om bilens klocka ställs om, raderas eventuellt gjord programmering av tiduren.



Bränsle driven tillskottsvärmare* (diesel)

Tillskottsvärmare (diesel)

I dieseldrivna bilar kan tillskottsvärmaren behövas för att uppnå rätt temperatur i motor och kupé vid kallt väder.

Värmaren startar automatiskt när extra värme behövs då motorn är igång.

Värmaren stängs av automatiskt när rätt temperatur uppnåtts eller när motorn stängs av.



OBS

Tillskottsvärmaren kan inte sättas på eller stängas av manuellt utan kontrolleras enbart av bilens elektronik.

När tillskottsvärmaren är aktiv kan rök komma från bilens undersida, vilket är helt normalt.

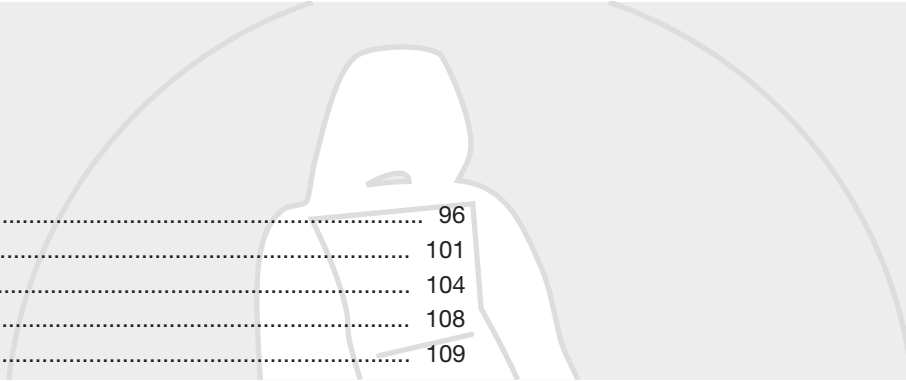

| | |
|--------------------------------|-----|
| Framstolar..... | 96 |
| Kupébelysning..... | 101 |
| Förvaringsplatser i kupén..... | 104 |
| Baksäte..... | 108 |
| Lastutrymme..... | 109 |

INTERIÖR



04





Framstolar

Sittställning



Förar- och passagerarstolen kan ställas in för optimal sitt- och körställning.

- 1 Framåt/bakåt, lyft handtaget för att ställa in rätt avstånd till ratt och pedaler. Kontrollera att stolen är spärrad efter att inställningen ändrats.
- 2 Höja/sänka sittdynans framkant, pumpa upp/ned.
- 3 Höja/sänka stolen, pumpa upp/ned.
- 4 Ändra svankstödet¹, vrid ratten.
- 5 Ändra ryggstödet lutning, vrid ratten.

¹ Gäller även elmanövrerad stol.

- 6 Manöverpanel för elmanövrerad stol*.

Spak (2) finns inte på alla stolsmodeller.

VARNING

Ställ in rätt körställning på förarstolen och justera säkerhetsbältet, se sidan 18, innan körning påbörjas, aldrig under färd.

Kontrollera att stolen är i låst läge.

OBS

Vid påtagning av bältet hämtas det enklast nere vid bältesguiden, inte över axeln.

Instieg till baksäte

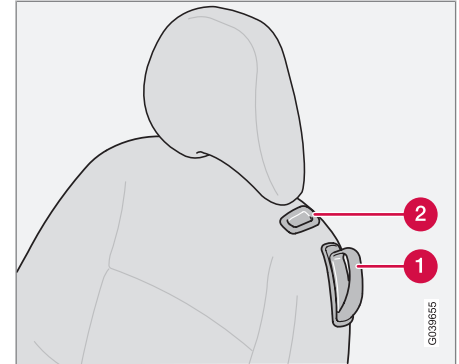

- 1 Handtag för fällning av ryggstöd
- 2 Knapp för flyttning av elmanövrerad stol i längdled

OBS

Ingen får sitta i stolen när den skjuts framåt för insteg till baksätet.



Framstolar

Manuell stol

i OBS

Sänk stolen innan den skjuts framåt – annars finns det risk för att nackskyddet tar i solskyddet.

Skjuta stolen framåt

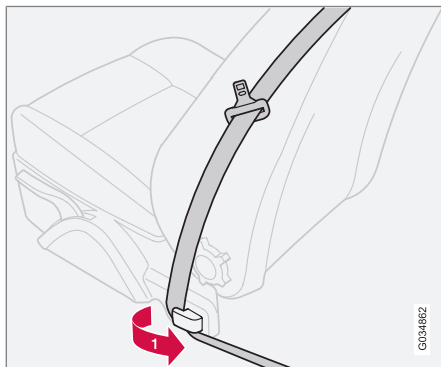

- i** Lossa bältet från bältesguiden, se även sidan 20.

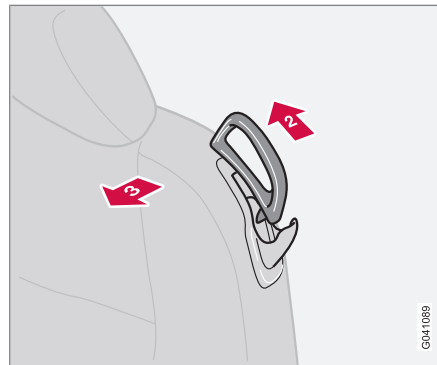

- 2** Lyft handtaget
- 3** Fäll fram ryggstödet till låst läge.
4. Skjut fram stolen.

Skjuta stolen bakåt:

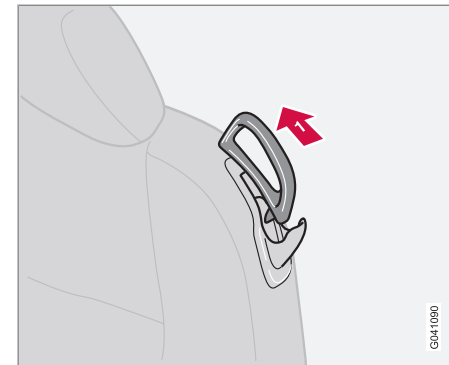

- 1** Lyft handtaget och fäll tillbaka ryggstödet.
2. Skjut stolen bakåt.
3. Justera stolen i längdled.
4. Sätt tillbaka bältet i bältesguiden.

Positionsminne

Om stolen, efter att ha skjutits bakåt, inte återgår till samma position som innan fällning för insteg – nollställ positionsminnet så här:

1. Sitt ned i stolen.
2. Lyft handtaget (1), se sidan 96, och skjut stolen till bakre ändläget



Framstolar

3. Med fortsatt lyft handtag, skjut fram stolen till önskad position och släpp handtaget.

Elmanövrerad stol* Skjuta stolen framåt

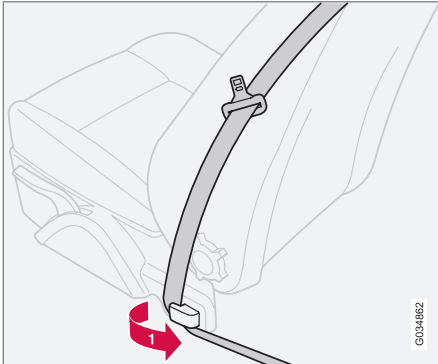

1. Lossa bältet från bältesguiden, se även sidan 20.

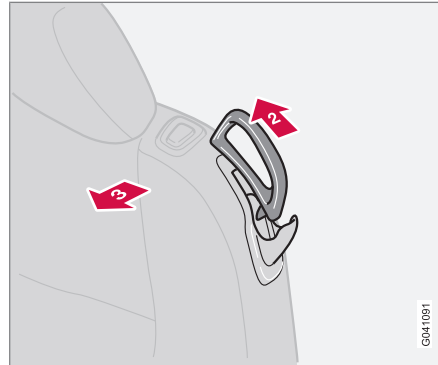

2. Lyft handtaget.
3. Fäll fram ryggstödet till låst läge.

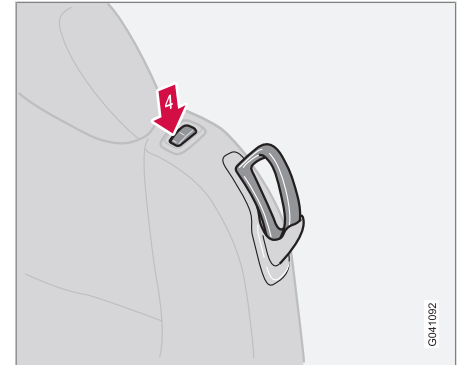

4. Håll nere knappens främre del.

Om stolen är inställd i ett högt läge – kommer den automatiskt att sänkas för att inte nackskyddet ska ta i solskyddet.



Framstolar

Skjuta stolen bakåt

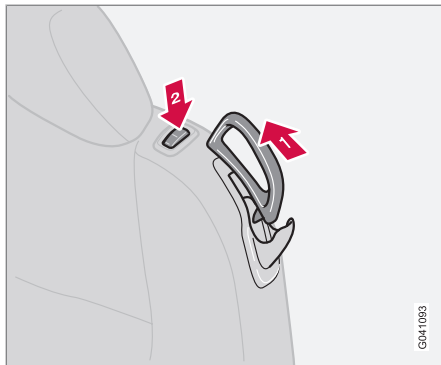

G041093

- 1 Lyft handtaget och fäll tillbaka ryggstödet.
- 2 Håll nere knappens bakre del.
3. Sätt tillbaka bältet i bältesguiden.

OBS

Endast när ryggstödet är i framfällt läge kan stolen skjutas maximalt framåt (+6 cm) för att underlätta in- och ursteg till baksätet. Om ryggstödet fälls bakåt när stolen är i sitt främsta läge går stolen automatiskt bakåt ca 6 cm efter några sekunder.

VARNING

Kontrollera att ryggstödet är ordentligt tillbakafällt genom att trycka och dra i nackstödet.

Bältet på passagerarsidan fram ska vara i bältesguiden under körning, även när ingen passagerare sitter i stolen.

Golvmattor*

Volvo tillhandahåller golvmattor speciellt tillverkade för din bil.

VARNING

Golvmattan vid förarplatsen ska vara ordentligt nedstucken och förankrad i fasthållningsclipsen för att inte komma i kläm vid och under pedalerna.

Elmanövrerad stol*

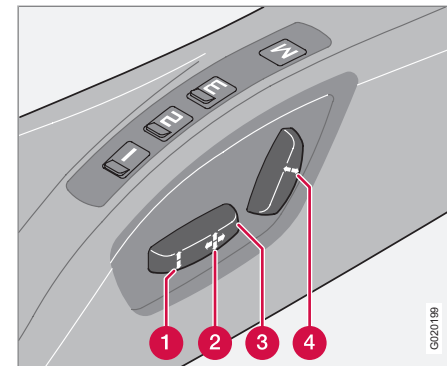

G020199

Inställning av stolen kan göras en viss tid efter att dörren har låsts upp med fjärrnyckeln utan att nyckeln har satts i startlåset. Stolen kan alltid ställas in i tändningsläge I eller II.

- 1 Sittdynans framkant upp/ner
- 2 Stol framåt/bakåt
- 3 Stol upp/ner
- 4 Ryggstödslutning

Ett överbelastningsskydd utlöses om någon stol blockeras. Om det händer, slå av tändningen och vänta en kort stund innan stolen manövreras igen. Endast en av stolens inställningar kan justeras åt gången.

* Tillval/tillbehör, för mer information se Introduktion.



Framstolar

Minnesfunktion

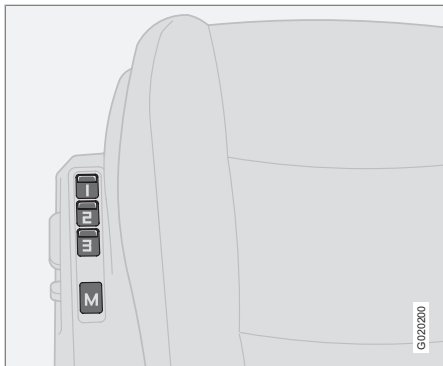

Knappar för minnesfunktion.

Lagra inställning

1. Ställ in stolen.
2. Håll knapp **M** intryckt, samtidigt som knapp **1**, **2** eller **3** trycks in.

Använda lagrad inställning

Tryck in en av minnesknapparna **1–3** tills stolen stannar. Om knappen släpps kommer stolens rörelse att avbrytas.

Nödstopp

Om stolen oavsiktligt kommer i rörelse, tryck på valfri knapp så avbryts rörelsen.

VARNING

Klämrisk. Se till att barn inte leker med reglagen.

Kontrollera att inga föremål finns framför, bakom eller under stolen vid inställning.

Försäkra dig om att ingen av passagerarna i baksätet kan komma i kläm.

Minne i fjärrnyckel

Förarstolens inställningar lagras i minnet till den fjärrnyckel som bilen låses med. När bilen låses upp med samma fjärrnyckel intar förarstolen de lagrade inställningarna när förardörren öppnas.

OBS

Fjärrnyckelns minne är oberoende av stolens minne.



Kupébelysning

Läslampor och kupébelysning

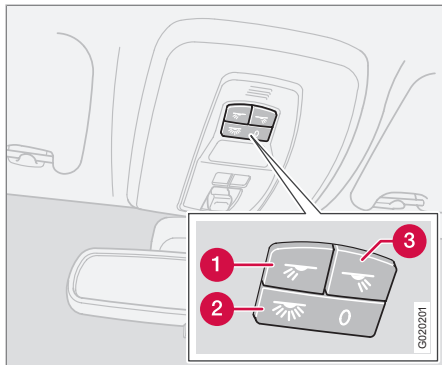

Reglage i takkonsolen för främre läslampor och kupébelysning.

- 1 Läslampa vänster, på/av
- 2 Kupébelysning
- 3 Läslampa höger, på/av

All belysning i kupén kan tändas i tändningsläge **I** och **II** samt när motorn är igång. Belysningen kan även aktiveras inom 30 minuter efter det att:

- motorn stängts av och tändningen är i läge **0**
- bilen har låsts upp men motorn har inte startats.

Takbelysning

Läslamporna tänds eller släcks med ett tryck på respektive knapp i takkonsolen.

Instegsbelysning

Instegsbelysningen (och kupébelysningen) tänds respektive släcks när en sidodörr öppnas eller stängs.

Make up-spegel*

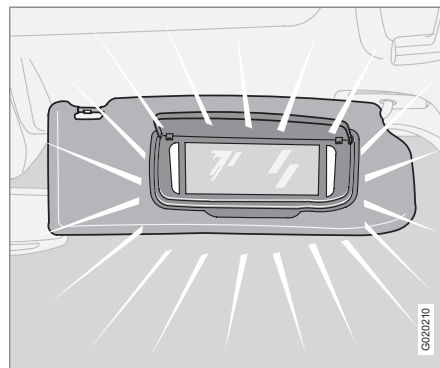

Lampan tänds respektive släcks automatiskt då locket öppnas eller stängs.

Handskfacksbelysning

Handskfacksbelysningen tänds respektive släcks när luckan öppnas eller stängs.

Belysning lastutrymme

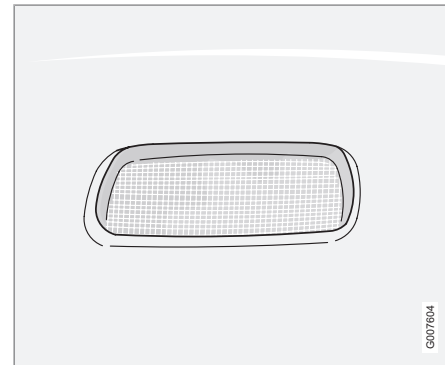

Kupébelysning i baksäte och lastutrymme.

Förutom kupébelysningen har lastutrymmet ytterligare en lampa på vänster sida i lastutrymmet.

Belysningen i kupé och lastutrymme tänds respektive släcks då bakluckan öppnas eller stängs.



Kupébelysning

Belysningsautomatik

Med knapp (2), se sidan 101, kan tre lägen väljas för belysningen i kupén:

- Av – höger sida (märkt med **0**) nedtryckt, belysningsautomatiken är avstängd.
- Neutralläge – belysningsautomatiken är aktiverad. Dimmerfunktionen är aktiv.
- På – vänster sida nedtryckt, kupébelysningen är tänd.

Neutralläge

När knapp (2) är i neutralläge tänds och släcks kupébelysningen automatiskt enligt nedanstående.

Kupébelysningen tänds och förblir tänd i 30 sekunder om:

- bilen låses upp med fjärrnyckel eller nyckelblad.
- motorn stannats och fjärrnyckeln vridits till läge **0**.

Kupébelysningen släcks när:

- motorn startar
- bilen låses med nyckel eller fjärrnyckel.

Kupébelysningen tänds och förblir tänd i 5 minuter om någon av dörrarna är öppen.

Om någon belysning tänds manuellt och bilen låses kommer den att släckas automatiskt efter 5 minuter.



Kupébelysning



Förvaringsplatser i kupén

Förvaringsplatser

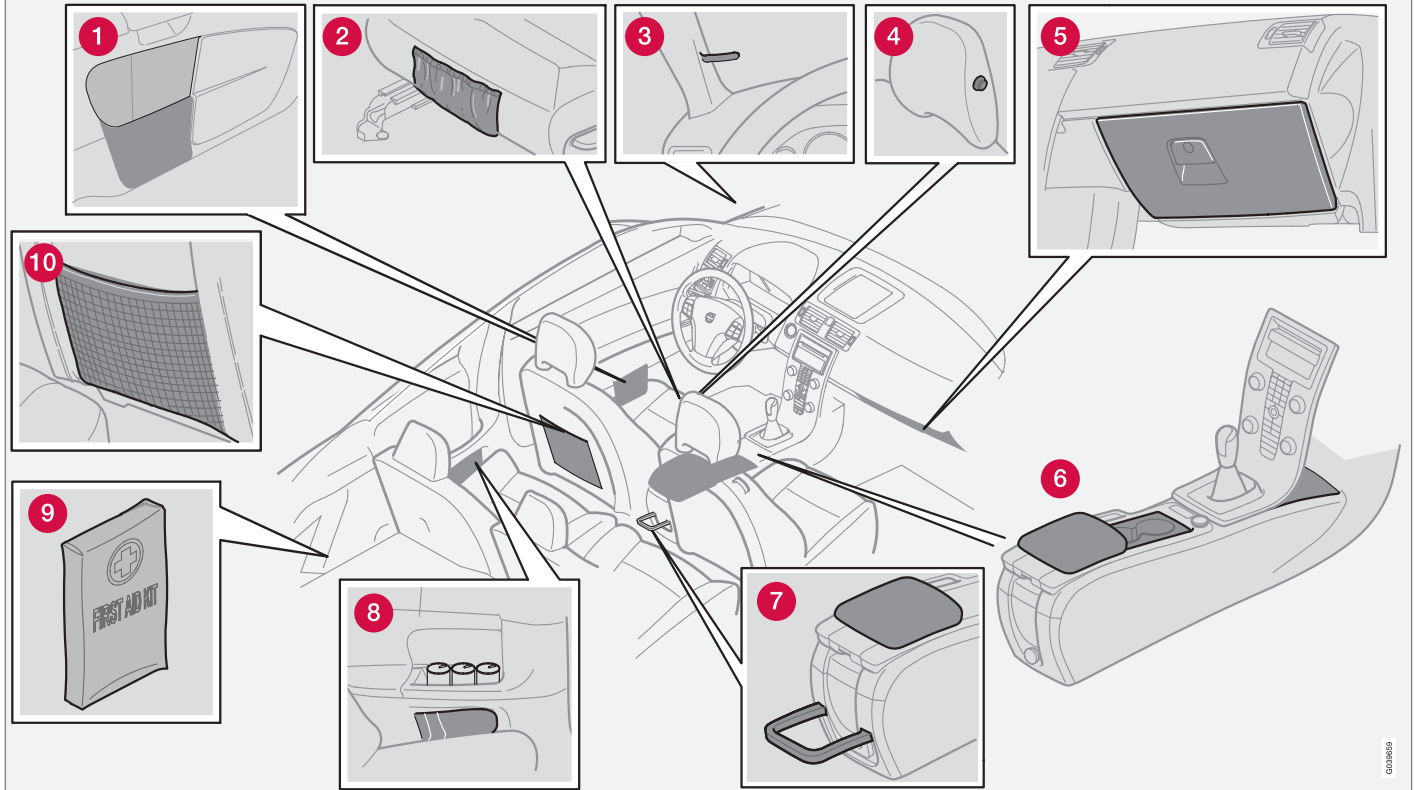

000000



Förvaringsplatser i kupén

- 1 Förvaringsfack i dörrpanel.
- 2 Förvaringsficka i framkant på framstolarnas sittdynor (klädselberoende).
- 3 Biljettklämma
- 4 Kavajhållare, endast för lätta plagg.
- 5 Handskfack
- 6 Förvaringsfack (t.ex. för cd-skivor) och mugghållare* och förvaringsfack bakom mittkonsolen.
- 7 Flaskhållare*
- 8 Förvaringsfack i bakre sidopaneler med plats för upp till tre stycken läskedrycksburkar.
- 9 Förvaringsfack för första förband.
- 10 Förvaringsfickor för kartor och tidningar.



VARNING

Se till att inga hårda, skarpa eller tunga föremål ligger eller sticker ut så att de kan orsaka personskador vid en kraftig inbromsning.

Spänn alltid fast stora och tunga saker med säkerhetsbältet eller lastsäkringsband.

Handskfack

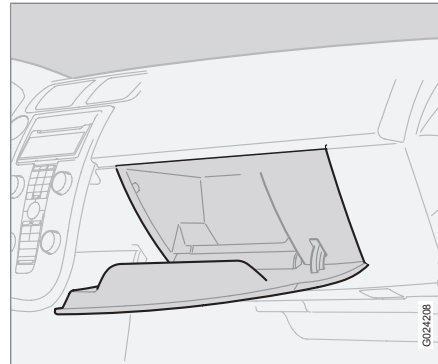

Här kan t.ex. bilens instruktionsbok och kartor förvaras. Även hållare för mynt, pennor och bensinkort finns.

Handskfacket kan låsas med fjärrmyckelns löstagbara nyckelblad. Mer information finns på sidan 115.

Kavajhållare

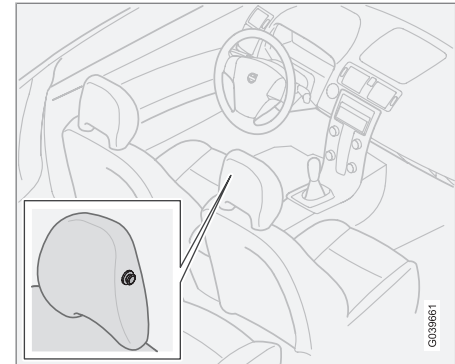

Kavajhållaren finns på passagerarstolens nackskydd. Häng endast lätta plagg på hållaren.



Förvaringsplatser i kupén

Förvaring under främre armstödet

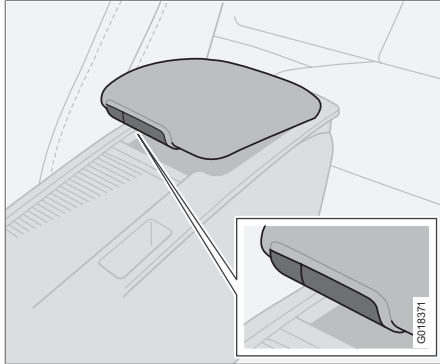

Under armstödet finns ett förvaringsutrymme. Det finns även ett mindre förvaringsutrymme i det delbara armstödet. Tryck på den mindre knappen och lyft armstödet för att öppna det grunda facket. Tryck på den större knappen och lyft armstödet för att öppna det djupare facket.

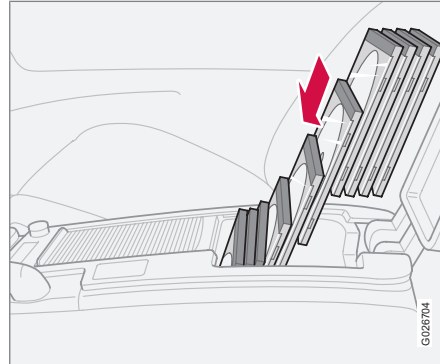

I det djupare facket finns det plats för 10 stycken vanliga cd-fodral. Fodralen måste förvaras stående på högkant för att alla 10 ska få plats.

Mugghållare i mittkonsolen

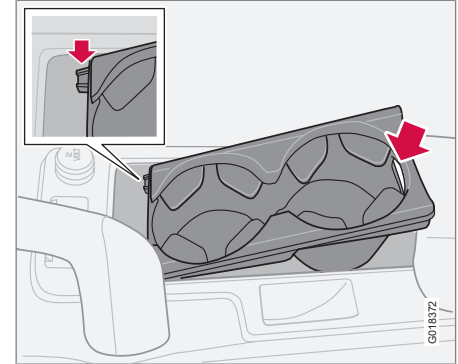

Under jalusiet finns utrymme för en dubbel mugghållare. Utrymmet kan användas för förvaring genom att mugghållaren lyfts ur. Lyft i mugghållarens bakkant där ett urtag finns.

Om mugghållaren ska monteras – passa först in mugghållarens två styrklackar i de två urtagen i utrymmets framkant och tryck sedan ner mugghållarens bakkant.

Stäng jalusiet genom att underifrån ta tag i dess framkant och dra framåt.



Förvaringsplatser i kupén

Förvaringsfack bakom växelspaken

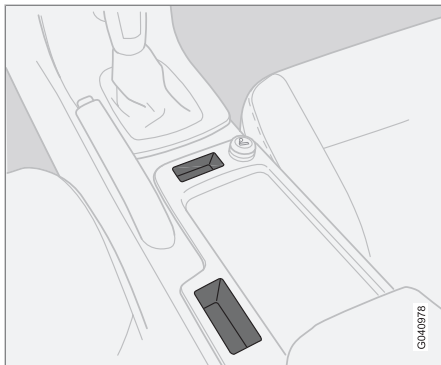

Då knappar inte finns för parkeringshjälp och BLIS, se sidorna 148 och 150, kan utrymmet användas som förvaringsfack.

Flaskhållare*



En flaskhållare för större flaskor är placerad bak på tunnelkonsolen.

Askkopp*

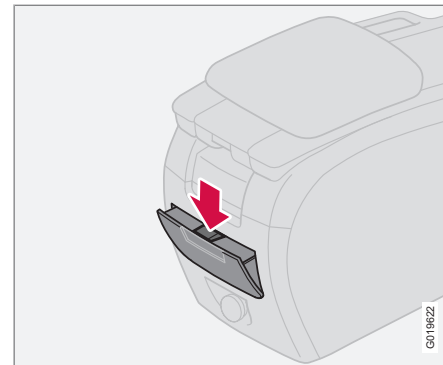

En askkopp är placerad bak på tunnelkonsolen.

Öppna askkopen genom att dra ut luckans överkant.

För att tömma askkopen:

1. Tryck ned spärren, se föregående bild, och tippa luckan utåt.
2. Lyft sedan ut askkopen.



Baksäte

Fällning av ryggstöd i baksäte

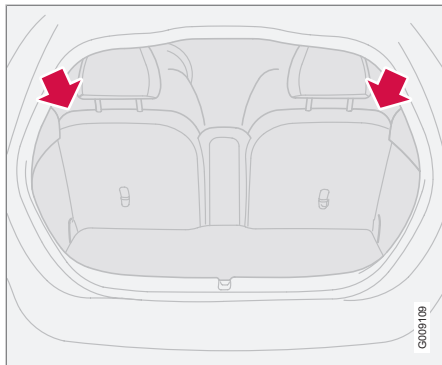

Ryggstöden i baksätet kan fällas framåt, tillsammans eller var för sig, för att underlätta frakt av långa föremål.

Nerfällning av ryggstöd

1. Dra upp och fram låsspärren för att lösgöra ryggstödet. En röd indikering (A) visar att ryggstödet inte längre är spärrat.
2. Fäll ryggstödet framåt.

Uppfällning av ryggstöd

1. Vik upp ryggstödet.
2. Lägg bilbältet över ryggstödet.
3. Tryck ryggstödet bakåt till låst läge.

4. Kontrollera att ryggstödet är låst.

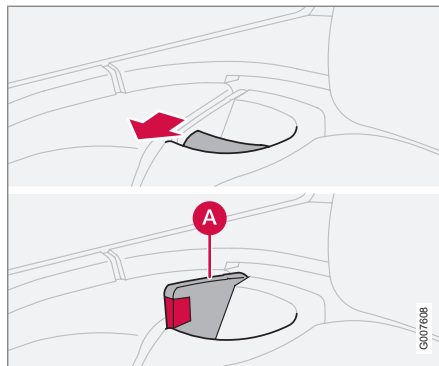

VARNING

Lägg bältesbanden över ryggstöden innan ryggstöden åter fälls upp till fastlåst läge.

OBS

När ryggstödet har fällts tillbaka ska den röda indikeringen (A) inte visas längre. Om den fortfarande visas är ryggstödet inte spärrat.

Armstöd i baksätet

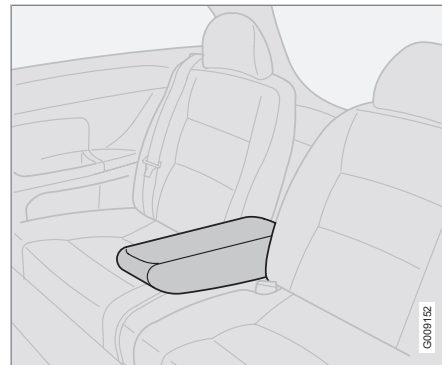

Armstödet i baksätet kan fällas ner för passagerarnas bekvämlighet eller för att ge plats för lång last. Armstödet fälls ner när något av ryggstöden fälls ner.

För säkring av last, se sidan 165.

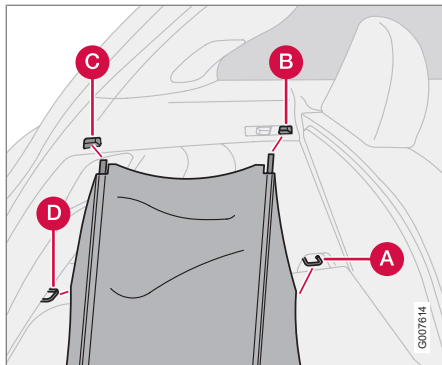

Lastutrymme

Mjukt insynsskydd*

Mjukt insynsskydd.

Insynsskyddet dras över bagaget och sätts fast i de bakre lastsäkringsöglorna. Lossa (D) och vid behov (C) under lastning.

Ditsättning av insynsskydd

1. Haka fast krokarna i de främre lastsäkringsöglorna vid golvet (A).
2. Sätt i de främre fästena i (B) genom trycka ihop den fjäderbelastade skenan och sätta den på plats på båda sidor.
3. Sätt i de bakre fästena i (C) på samma sätt.
4. Haka fast krokarna i de bakre lastsäkringsöglorna (D).

Upphängning av insynsskyddet när det inte används

1. Haka loss krokarna från de bakre lastsäkringsöglorna (D).
2. Tryck ihop skenan och ta loss den från det bakre fästet (C). Läg skenan längst fram på lastutrymmets golv.
3. Haka fast krokarna i skenan intill fästpunkterna (B).

Insynsskyddet hänger nu intill baksätets ryggstöd till nästa gång det ska användas.

Borttagning av insynsskydd

1. Haka loss krokarna och ta loss en skena i taget genom att trycka ihop dem och ta loss dem från sina fästpunkter.
2. När alla fästpunkter är lossade kan insynsskyddet rullas ihop och placeras längst bak på lastutrymmets golv för att göra plats för skrymmande last.

i OBS

Insynsskydd har ingen lastsäkrande funktion. Lasta aldrig någonting ovanpå insynsskyddet. För säkring av last, se sidan 165.

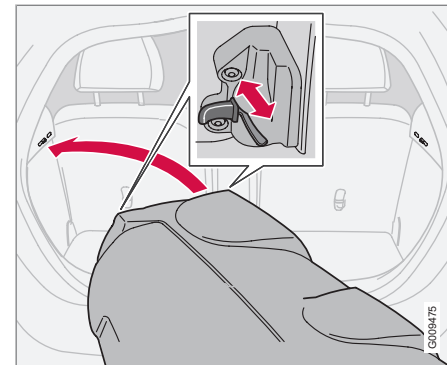
Hårt insynsskydd***Ditsättning av insynsskydd**

1. Skjut in alla fyra låskolvorna genom att dra låsknapparna till sitt ändläge innan insynsskyddet lyfts in i lastutrymmet. Låskolvorna stannar i infällt läge.
2. Lyft försiktigt in insynsskyddet på tvären i lastutrymmet, vrid det tillbaka och luta framkanten lite uppåt.



Lastutrymme

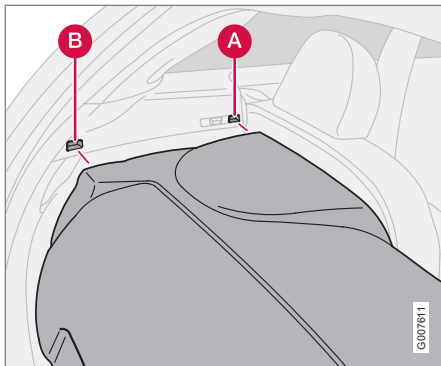

Lås och stödpinnar.

3. Lägg den främre delen på de två stödpinnarna bakom låspunkterna (A) på båda sidor.
4. Placera det ena bakre låset vid (B) och skjut ut låskolven genom att föra låsknappen framåt.
5. Placera det andra bakre låset på samma sätt och skjut ut låskolven genom att föra låsknappen framåt.
6. Skjut ut de främre låskolvorna, en i taget så att de låser i sina låspunkter (A).

Insynsskyddets lucka kan fällas upp vid lastning.

OBS

Insynsskydd har ingen lastsäkrande funktion. Lasta aldrig någonting ovanpå insynsskyddet. För säkring av last, se sidan 165.

Borttagning av insynsskydd

1. Skjut in de främre låskolvorna vid (A) till sina ändlägen genom att dra låsknapparna bakåt på båda sidor.
2. Skjut in de bakre låskolvorna vid (B) till sina ändlägen genom att dra låsknapparna bakåt på båda sidor.
3. Lyft upp och vrid insynsskyddet innan det lyfts ut från lastutrymmet.

Uppfällning av golvlucka

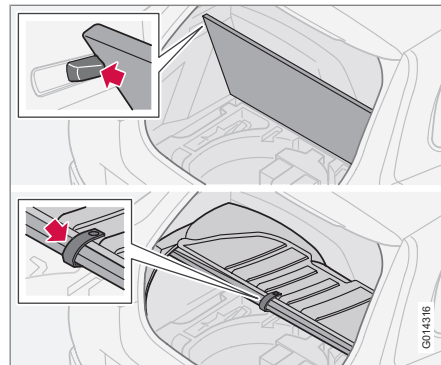

Utan insynsskydd

Fäll upp golvluckan och fäst den i låsklackarna på båda sidor.

Med hårt insynsskydd

Fäll upp luckan på insynsskyddet. Fäll därefter upp golvluckan och haka den i kroken som sitter under insynsskyddet.



Lastutrymme

Skyddsnet*

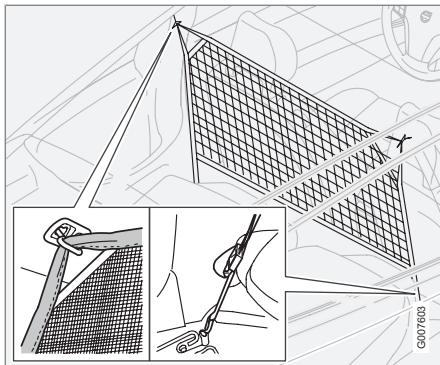

Skyddsnätet placeras bakom framstolarnas ryggstöd. Skyddsnätet är endast avsett att användas när baksätets ryggstöd är nerfällda. För säkring av last, se sidan 165.

Ditsättning av skyddsnet

1. Fäll ner ryggstöden på båda sidor, se sidan 108.
2. Sätt fast skyddsnätet i takpanelens fästen.
3. Sätt fast krokarna i öglorna vid säkerhetsbältets golvfäste på båda sidor.
4. Sträck banden vid behov.
5. Kontrollera alla infästningar.

Borttagning av skyddsnet

1. Lätta på bandens sträckning.
2. Haka av krokarna från öglorna vid säkerhetsbältets golvfäste på båda sidor.
3. Lossa nätet från fästpunkterna i takpanelerna.
4. Vik ihop skyddsnätet och förvara det i påsen.



VARNING

Last i lastutrymmet måste förankras väl även om skyddsnätet är korrekt monterat.

Lastsäkringsöglor*

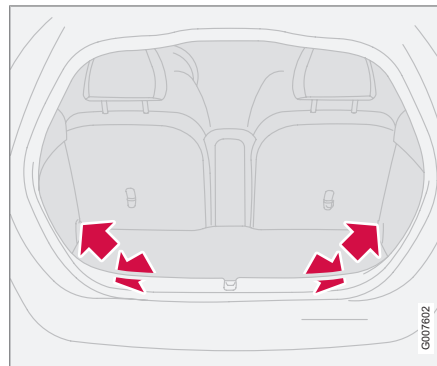

Lastsäkringsöglorna används till att fästa spännband eller nät som ska förankra gods i lastutrymmet.

Vid bilbältets glidskena på var sida finns ytterligare två öglor som kan användas för förankring av last när skyddsnet inte används.

För säkring av last, se sidan 165.



| | |
|---------------------------------|-----|
| Fjärrnyckel med nyckelblad..... | 114 |
| Låspunkter..... | 117 |
| Keyless drive*..... | 118 |
| Batteri i fjärrnyckel..... | 121 |
| Låsning och upplåsning..... | 122 |
| Larm*..... | 125 |

LÅS OCH LARM



05





Fjärrnyckel med nyckelblad

Fjärrnyckel

Bilen levereras med två fjärrnycklar.

Fjärrnycklarna innehåller löstagbara nyckelblad av metall för mekanisk låsning/upplåsning av förardörr och handskfack.

Nyckelbladens unika kod finns hos auktoriserade Volvoverkstäder, vilka rekommenderas vid beställning av nya nyckelblad.

Maximalt sex fjärrnycklar/nyckelblad till en och samma bil kan programmeras och användas.

Indikering med blinkningar vid låsning/upplåsning

När bilen låses upp med fjärrnyckeln eller Keyless drive-systemet, indikerar bilens körriktningsvisare med två korta blinkningar att upplåsningen utförts korrekt.

Vid låsning sker indikeringen med en lång blinkning och endast om alla lås är låsta, efter att dörrar och baklucka stängts.

I Menysystemet under Personliga inställningar är det möjligt att koppla bort indikeringen med blinkningar. Då går det inte längre att utläsa om korrekt låsstatus erhållits, se sidan 76.

Förlust av fjärrnyckel

Om någon av fjärrnycklarna förloras ska bilens återstående fjärrnycklar tas med till en Volvoverkstad – en auktoriserad Volvoverkstad rekommenderas. I stöldförebyggande syfte måste den förlorade fjärrnyckelns kod raderas ur systemet.

Elektronisk startspärr

Fjärrnycklarna är försedda med kodade chips. Koden måste stämma överens med läsaren (mottagaren) i startlåset. Bilen kan endast startas om rätt fjärrnyckel med korrekt kod används.

Fjärrnyckelfunktioner

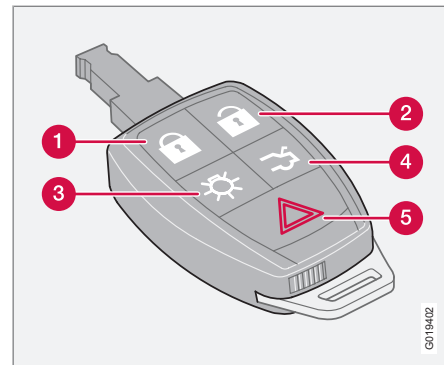

- 1 Låsning** – Låser samtliga dörrar och baklucka. Ett långt tryck stänger även sidordörrarna och takluckan.
- 2 Upplåsning** – Låser upp dörrarna och bakluckan.
- 3 Trygghetsbelysning** – Tänder belysningen på avstånd – lyser upp området runt bil parkerad på mörk plats. Ett tryck på knappen tänder innerbelysning, positions-/parkeringsljus, nummerskyltsbelysning och lampor i de yttre backspeglarna (tillval). Belysningen släcks automatiskt

GM19402



Fjärrnyckel med nyckelblad

efter 30, 60 eller 90 sekunder. För tidsinställning, se sidan 76.

- 4 Baklucka** – Ett tryck på knappen låser upp enbart bakluckan.¹
- 5 Panikfunktion** – Används för att i nödfall söka omgivningens uppmärksamhet. Om den röda knappen hålls intryckt i minst tre sekunder eller trycks in två gånger inom tre sekunder, aktiveras blinkers och signalhorn. Funktionen kan stängas av med samma knapp, efter att den varit aktiv minst 5 sekunder. I annat fall stängs den av efter 30 sekunder.

VIKTIGT

Fjärrnyckels smala del är extra känslig eftersom chipset sitter där. Bilen kan inte startas om chipset förstörs.

Löstagbart nyckelblad

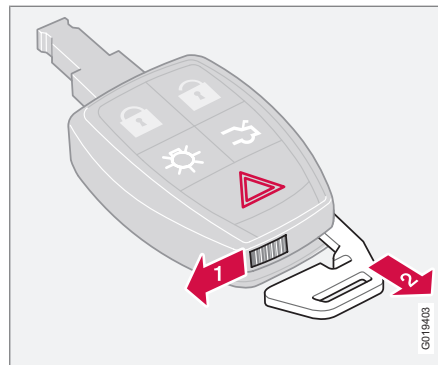

Med fjärrnyckels löstagbara nyckelblad kan:

- förardörren öppnas manuellt om centrallåset inte aktiveras med fjärrnyckeln, se sidan 119.
- åtkomst till handskfacket spärras, se sidan 116.

Losstagning av nyckelblad

För att ta fram nyckelbladet ur fjärrnyckeln:

- 1** Skjut den fjäderbelastade spärren åt sidan.
- 2** Dra samtidigt ut nyckelbladet.

Ditsättning av nyckelblad

Var försiktig när nyckelbladet sätts tillbaka på sin plats i fjärrnyckeln.

1. Håll fjärrnyckeln med den spetsiga änden ner och släpp ner nyckelbladet i sitt spår.
2. Tryck lätt på nyckelbladet för att låsa det i spärrat läge. Ett "klick" hörs.

Upplåsning dörr med nyckelblad

Om centrallåset inte kan aktiveras med fjärrnyckeln, t.ex. om batterierna är slut, kan förardörren låsas upp och öppnas på följande sätt:

1. Stick in nyckelbladet i förardörrens nyckelhål.
2. Vrid bladet 45 grader medurs och öppna dörren.

OBS

När förardörren låses upp med nyckelbladet och öppnas, utlöses larmet. Det stängs av genom att sätta fjärrnyckeln i startlåset, se sidan 126.

¹ Funktionen låser upp luckan – den öppnas inte.



Fjärrnyckel med nyckelblad

Låsning av handskfack

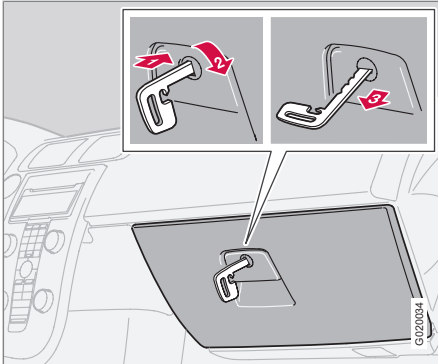

Handskfacket kan endast låsas/låsas upp med fjärrnyckelns löstagbara nyckelblad. (För information om nyckelblad, se sidan 115.)

- 1 Skjut in nyckelbladet i handskfackets lås.
 - 2 Vrid nyckelbladet 90 grader medurs. Nyckelhålet är horisontellt i låst läge.
 - 3 Dra ut nyckelbladet.
- Upplåsning sker i omvänd ordning.

i OBS

Fjärrnyckel utan nyckelblad kan inte låsa upp handskfacket.

Funktionen kan med fördel användas när bilen lämnas till service, hotell eller liknande.



Låspunkter

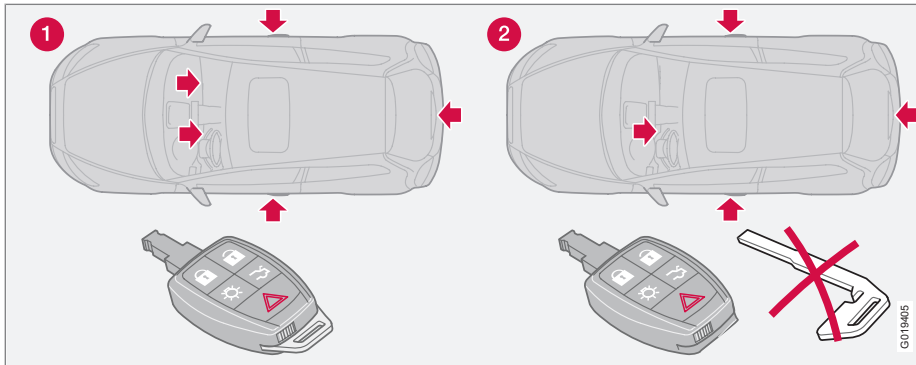

- 1 Låspunkter för fjärrnyckel med nyckelblad.
- 2 Låspunkter för fjärrnyckel utan nyckelblad.



Keyless drive*

Nyckellöst lås- och startsystem

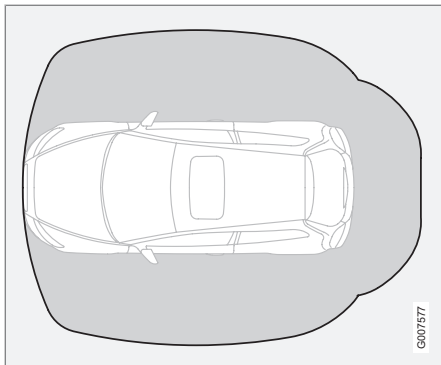

Med Keyless Drive-systemet kan bilen låsas upp, köras och låsas utan nyckel. Det räcker att ha fjärrnyckeln med sig i fickan eller i väskan.

Systemet gör det bekvämare att öppna bilen t.ex. med bärkassar i en hand och ett barn i den andra. Du slipper ta fram eller leta efter fjärrnyckeln.

Bilens två fjärrnycklar har keyless-funktion. Det går att beställa flera. Systemet kan hantera upp till sex fjärrnycklar med keyless-funktion.

Fjärrnyckeln inom maximalt 1,5 m från bilen

För att en dörr eller bakluckan ska kunna öppnas måste en fjärrnyckel finnas inom maximalt ca 1,5 m avstånd från bilens dörrhandtag eller baklucka.

Det innebär att den som skall öppna en dörr måste bära fjärrnyckeln med sig. Det går inte att öppna en dörr om fjärrnyckeln befinner sig på andra sidan av bilen.

Det gråmarkerade fältet i bilden illustrerar det område som täcks in av systemets antenner.

Om någon lämnar bilen och tar med sig en fjärrnyckel med keyless-funktionen så visas ett varningsmeddelande i informationsdisplayen samtidigt som en ljudpåminnelse hörs. Varningsmeddelandet försvinner när fjärrnyckeln återförts till bilen eller då startvredet vridits till läge **0**. Varningen kommer endast om nyckelvredet är i läge **I** eller **II** efter det att någon öppnat och stängt en dörr.

När fjärrnyckeln återförts till bilen försvinner varningsmeddelandet och ljudpåminnelsen efter att något av nedanstående gjorts:

- en dörr har öppnats och stängts
- startvredet har vridits till läge **0**
- **READ**-knappen har tryckts in.

Lämna aldrig någon fjärrnyckel i bilen

Om en fjärrnyckel med keyless-funktion glömts kvar i bilen så passiveras den när bilen låses. Ingen obehörig kan då öppna dörren.

Om någon bryter sig in i bilen och hittar fjärrnyckeln så kan den aktiveras och användas igen. Hantera därför alla fjärrnycklar med samma varsamhet.

Störningar i fjärrnyckelns funktion

Keyless-funktionen kan störas av elektromagnetiska avskärningar och fält. För att undvika detta: placera inte fjärrnyckeln nära mobiltelefon, metallföremål eller t.ex. i en portfölj av metall.

Om störningar ändå uppstår, använd fjärrnyckeln och nyckelbladet på vanligt sätt, se sidan 114.



Keyless drive*

Låsning

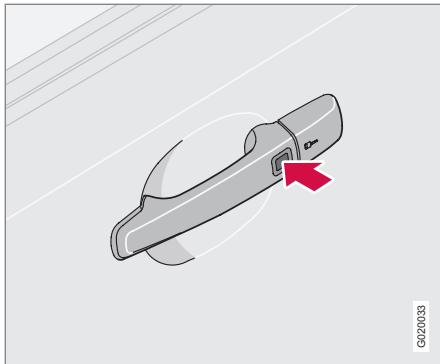

Bilar med Keyless-system har en knapp på dörrarnas ytterhandtag.

När fjärrnyckeln är inom det område som täcks av systemets antenner, låses dörrarna och bakluckan på följande sätt:

- Tryck in låsknappen på ett av dörrhandtagen.

Alla dörrar måste vara stängda innan låsknappen trycks in. I annat fall låses de inte.

När bilen låses åker låsknapparna på insidan av dörrarna ner.

i OBS

På bil med Keyless drive-system och automatisk växellåda måste växelväljaren föras till **P**-läget och startvredet vridas till **0**-läget. I annat fall kan bilen varken låsas eller larmas.

Upplåsning

När fjärrnyckeln är inom det område som täcks av systemets antenner:

1. Öppna dörrarna genom att dra i respektive dörrhandtag.
2. Öppna bakluckan genom att trycka underifrån på bakluckans öppningsknapp och lyft bakluckan.

Om keyless-funktionen i fjärrnyckeln av någon anledning inte fungerar kan bilen låsas upp med hjälp av fjärrnyckelfunktionerna, se sidan 114.

Elmanövrerad stol – minnesfunktion i fjärrnyckeln

Om flera personer med keyless-funktion i fjärrnyckeln stiger in i bilen så får den som först öppnar dörren sin inställning av förarstolen.

Upplåsning dörr med nyckelblad

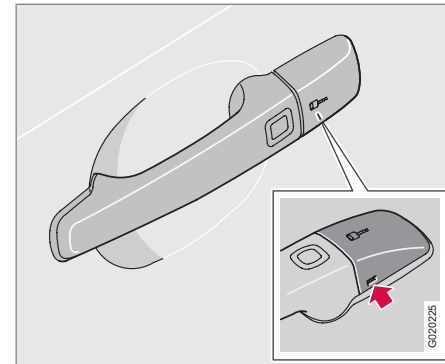

Om centrallåset inte kan aktiveras med fjärrnyckeln, t.ex. om batterierna är slut, kan förardörren öppnas på följande sätt:

1. För att komma åt nyckelhålet: Bänd försiktigt loss plastkåpan på handtaget genom att föra in nyckelbladet i hålet på plastkåpan undersida.
2. Lås upp dörren med nyckelbladet.

i OBS

När förardörren låses upp med nyckelbladet och öppnas, utlöses larmet. Det stängs av genom att sätta fjärrnyckeln i startlåset, se sidan 126.



Keyless drive*

Antennplacering

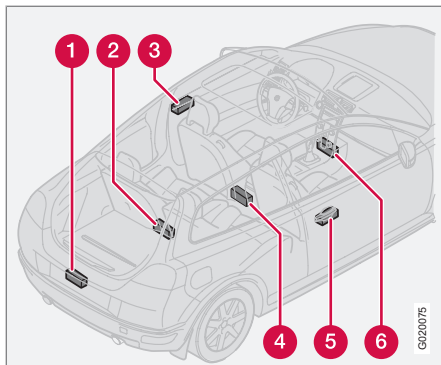

Keyless-systemet har ett antal inbyggda antenner utplacerade i bilen:

- 1 Stötfångare bak, mitten insida
- 2 Lastutrymme, mitten längst in under golv
- 3 Dörrhandtag, vänster
- 4 Mittkonsol, under bakre del
- 5 Dörrhandtag, höger bak
- 6 Mittkonsol, under främre del

VARNING

Personer med inopererad pacemaker bör inte komma närmare Keyless-systemets antenner än 22 cm med pacemakern. Detta för att omöjliggöra störningar mellan pacemakern och Keyless-systemet.

Personliga inställningar

För keyless-funktionerna kan personliga inställningar göras, se sidan 76.



Batteri i fjärrnyckel

Svagt batteri i fjärrnyckel

När batteriet börjar närma sig punkten där fullgod funktion inte kan garanteras, tänds informationssymbolen  och displayen visar **BYT BATTERI I BILNYCKELN** eller **BILNYCKEL – BYT BATTERI**.

Byte av batteri i fjärrnyckel

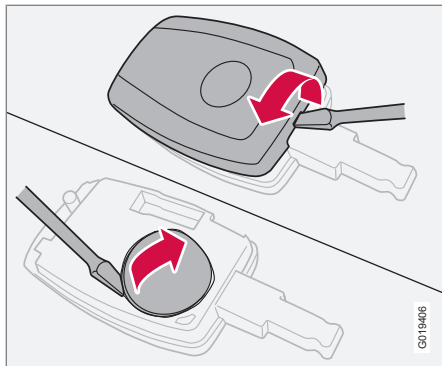

Om låsen vid upprepade tillfällen inte reagerar på signal från fjärrnyckeln vid normalt avstånd, bör batteriet bytas (typ CR 2450, 3 V).

1. Lägg fjärrnyckeln med knappsatsen nedåt och bänd upp locket med en liten mejsel.
2. Lyft av locket.

3. Titta noga hur batteriets (+)- och (-)-sida är monterat (en skiss finns under locket).
4. Bänd bort och byt batteriet. Undvik att vidröra batteriet och dess kontaktytor med fingrarna.
5. Sätt tillbaka locket och tryck fast det.

Se till att det uttjänta batteriet blir omhändertaget på ett på ett miljöanpassat sätt.



Låsning och upplåsning

Låsning/upplåsning från utsidan

För bilar med Keyless-system, se sidan 118.

Upplåsning

Med fjärrnyckelns upplåsningknapp kan bilen låsas upp på två olika sätt (välj i personliga inställningar, se sidan 76):

- Med ett tryck låsa upp dörrarna och bakluckan
- Med ett tryck låsa upp förardörren och med ytterligare ett tryck låsa upp de andra dörrarna samt bakluckan.

Låsning

Fjärrnyckelns låsknapp låser dörrarna och bakluckan samtidigt – dörrarnas låsknappar och dörrhandtagen på insidan frikopplas*.

i OBS

Bilen går att låsa även om bakluckan är öppen – när luckan sedan stängs finns risk att nycklarna blir inlåsta*.

! VARNING

Var uppmärksam på att någon kan bli inlåst i bilen om den låses utifrån med fjärrnyckeln. Det går då inte att ta sig ut med några regel i bilen.

Snabbstängning

Ett långt tryck (minst 4 sekunder) på fjärrnyckelns låsknapp stänger alla rutor och taklucka* samtidigt.

Olika personliga inställningar kan göras, se sidan 76.

Baklucka

Upplåsning

Upplåsning av enbart bakluckan:

- Tryck på fjärrnyckelns knapp för upplåsning av bakluckan.

Låsning

Om dörrarna är låsta när bakluckan stängs låses den inte. Lås med fjärrnyckelns låsknapp eller inifrån för att både dörrarna och bakluckan ska låsas.

Automatisk återlåsning

Om ingen av dörrarna eller bakluckan öppnats inom 2 minuter efter upplåsning, låses alla lås igen automatiskt (gäller inte vid låsning från insidan). Denna funktion minskar risken att bilen oavsiktligt lämnas olåst. (För bilar med Larm, se sidan 126.)

Låsning/upplåsning från insidan

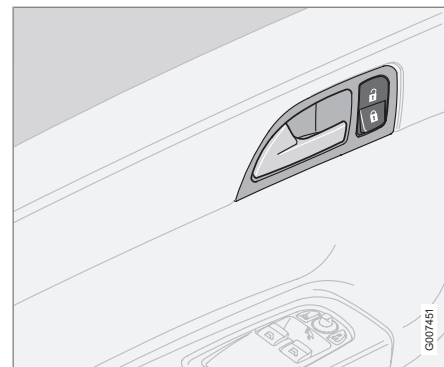

Med framdörrarnas knapp för centrallåsning kan dörrarna och bakluckan låsas eller låsas upp samtidigt.

Upplåsning

- Tryck in centrallåsknappens övre del .

Ett långt tryck (minst 4 sekunder) öppnar även alla sidorutor samtidigt – för att t.ex. snabbt vädra ur kupén vid varmt väder.

Låsning

- Tryck in centrallåsknappens nedre del .



Låsning och upplåsning

Ett långt tryck (minst 4 sekunder) stänger även alla rutor och takluckan* samtidigt.

Öppning av dörrar

När dörrarna är låsta från insidan:

- Dra två gånger i handtaget, dörren låses upp och öppnas.

Automatisk låsning

Då bilens hastighet överskrider 7 km/h låses dörrar och baklucka automatiskt.

När funktionen är aktiverad och dörrarna har låsts kan de öppnas på två sätt:

- Dra två gånger i något av dörröppningshandtagen
- Tryck på centrallåsknappens övre del 

Funktionen kan aktiveras/avaktiveras genom personliga inställningar, se sidan 76.

Blockerat låsläge*

Blockerat låsläge innebär att dörrarna inte kan öppnas från insidan om de är låsta med fjärrnyckeln.

Blockerat låsläge aktiveras med fjärrnyckeln och inträder med 25 sekunders fördröjning efter att dörrarna har låsts.

Bilen kan endast låsas upp med fjärrnyckeln vid Blockerat låsläge. Förardörren kan även låsas upp med det löstagbara nyckelbladet.

Tillfällig avaktivering

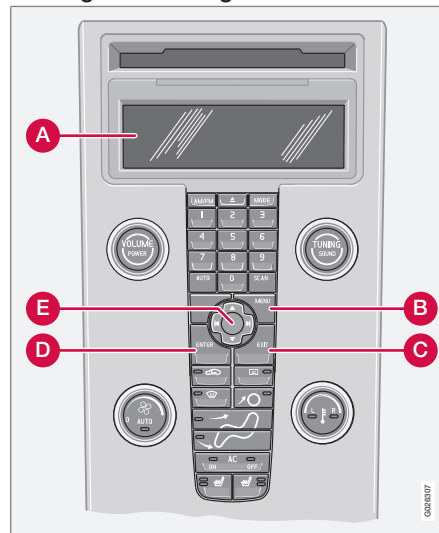

Aktiva menyval indikeras med ett kryss.

- A** Display
- B** MENU
- C** EXIT

D ENTER

E Navigering

Om någon vill stanna kvar i bilen och dörrarna måste låsas från utsidan, kan funktionen Blockerat låsläge tillfälligt stängas av.

Det görs på följande sätt:

1. Gå in i menysystemet under **Bilinställningar** (för utförlig beskrivning av menysystemet, se sidan 76).
2. Välj **Nedsatt skydd**.
3. Välj **Aktivera en gång**: Instrumentpanelens display visar meddelandet **Nedsatt skydd – Se handbok** och Blockerat låsläge stängs av när bilen låses.

eller

Välj **Fråga vid urstigning**: Varje gång nyckeln vrids till läge **0** visar ljudanläggningens display meddelandet **ENTER minskar skyddet tills motorn startas igen. EXIT avbryter** – välj då något av alternativen:

- Om Blockerat låsläge ska stängas av: Tryck **ENTER** och lås bilen.

Är bilen utrustad med Larm med rörelse- och lutningssensorer* stängs dessa av samtidigt, se sidan 126.





Låsning och upplåsning

Nästa gång fjärrnyckeln vrids till nyckelläge II nollställs systemet och instrumentpanelens display visar meddelandet **Fullt skydd** och därmed är Blockerat låsläge samt Larmets rörelse- och lutningssensorer* åter inkopplade.

eller

- Om låssystemet inte ska förändras: Gör inget val alls och lås bilen. Eller tryck **EXIT** och lås bilen.

OBS

Om bilen är utrustad med larm:

- Tänk på att bilen larmas när den låses.
- Om någon av dörrarna öppnas inifrån går larmet igång.

VARNING

Lämna inte kvar någon i bilen utan att först avaktivera funktionen Blockerat låsläge för att inte riskera att någon blir inlåst.



Larm*

Larmsystem

När larmet är inkopplat övervakar det kontinuerligt alla larmingångar.

Larmet löser ut om:

- en dörr, motorhuven eller bakluckan öppnas
- en icke godkänd nyckel används i startlåset eller om låset utsätts för åverkan
- en rörelse detekteras i passagerarutrymme (om det är utrustat med rörelsesensor)
- bilen lyfts eller bogseras iväg (om den är utrustad med lutningssensor)
- startbatteriets kabel kopplas ifrån
- någon försöker koppla bort sirenen
- bakrutan krossas.

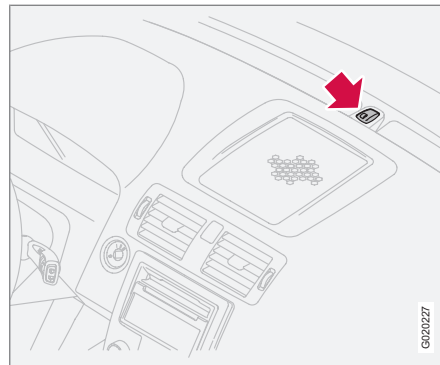
Larmindikator

En röd lysdiod på instrumentpanelen visar larmsystemets status:

- Dioden släckt – Larmet är fränkopplat.
- Dioden blinkar en gång varannan sekund – Larmet är inkopplat.
- Dioden blinkar snabbt efter fränkoppling av larmet och fram till dess att nyckelläge II aktiveras – Larmet har varit utlöst.

Om ett fel uppstått i larmsystemet visas ett meddelande i displayen. Kontakta då en verkstad – en auktoriserad Volvoverkstad rekommenderas.

OBS

Försök inte själv reparera eller förändra komponenter som ingår i larmsystemet. Alla sådana försök kan påverka försäkringsvillkoren.

Inkoppling av larmfunktion

- Tryck på fjärrnyckelns låsknapp. En lång blinksignal från bilens körriktningvisare bekräftar att larmet är inkopplat och att dörrarna är låsta.

VIKTIGT

Larmet är helt inkopplat när bilens körriktningvisare gjort en lång blinksignal och dioden på instrumentpanelen blinkar en gång varannan sekund.

Fränkoppling av larmfunktion

- Tryck på fjärrnyckelns upplåsningsknapp. Två korta blink signaler från bilens körriktningvisare bekräftar att larmet är fränkopplat och dörrarna upplåsta.



Larm*

Automatisk återaktivering av larm

Funktionen skyddar från att bilen oavsiktligt lämnas med larmet frånkopplat.

Om ingen av dörrarna eller bakluckan öppnats inom två minuter efter frånkoppling av larmet (och bilen har låsts upp med fjärrnyckeln) kopplas larmet automatiskt in igen. Bilen låses samtidigt.

Stänga av utlöst larm

- Tryck på fjärrnyckelns upplåsningssknapp eller sätt in nyckeln i startlåset.

En bekräftande signal ges genom att körriktningssvisarna avger två korta blinkningar.

Larmsignaler

Vid larm sker följande:

- En siren ljuder under 25 sekunder. Den har ett eget batteri som träder in om inte bilens startbatteri har tillräcklig laddning eller kopplas ifrån.
- Samtliga körriktningssvisare blinkar i 5 minuter eller tills larmet kopplas ifrån.

Fjärrnyckel ur funktion

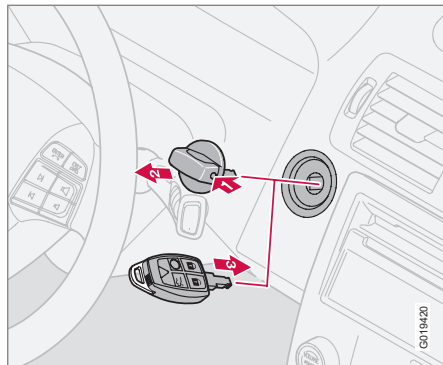

Om fjärrnyckeln av någon anledning inte fungerar, kan larmet ändå stängas av och bilen startas på följande sätt:

- Öppna förardörren med nyckelbladet. Larmet löser ut och sirenen ljuder.
- På bilar med Keyless drive-system: Ta först bort vreden genom att trycka in spärren (1) och dra ut (2).
- Sätt fjärrnyckeln i startlåset (3). Larmet avaktiveras. Larmlampan blinkar snabbt tills fjärrnyckeln vridits till nyckelläge II.

Reducerad larmnivå

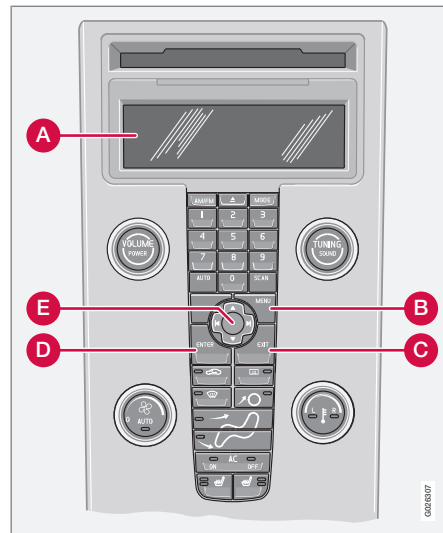

Aktiva menyval indikeras med ett kryss.

- A** Display
- B** MENU
- C** EXIT
- D** ENTER
- E** Navigering



För att undvika oavsiktlig aktivering av larmet – om man t.ex. lämnar en hund i bilen eller vid en färjeres – kan rörelse- och lutningssensornerna tillfälligt stängas av.

Det görs på följande sätt:

1. Gå in i menysystemet under **Bilinställningar** (för utförlig beskrivning av menysystemet, se sidan 76).

2. Välj **Nedsatt skydd**.

3. Välj **Aktivera en gång**: Instrumentpanelens display visar meddelandet **Nedsatt skydd – Se handbok** och Rörelse- och lutningssensorer stängs av när bilen låses.

eller

Välj **Fråga vid urstigning**: Varje gång nyckeln vrids till läge **0** visar ljudanläggningens display meddelandet **ENTER minskar skyddet tills motorn startas igen. EXIT avbryter** – välj då något av alternativen:

- Om rörelse- och lutningssensorer ska avaktiveras: Tryck **ENTER** och lås bilen.

Är bilen utrustad med Blockerat låsläge stängs det av samtidigt, se sidan 123.

Nästa gång fjärrnyckeln vrids till nyckelläge **II** nollställs systemet och instrumentpanelens display visar meddelandet **Fullt skydd** och

därmed är rörelse- och lutningssensorer samt Blockerat låsläge åter inkopplade.

eller

- Om sensorerna inte ska stängas av: Gör inget val alls och lås bilen. Eller tryck **EXIT** och lås bilen.

Test av larmsystem

Test av rörelsesensor i kupé

1. Öppna samtliga fönsterrutor.
2. Aktivera larmet. Aktivering av larmet bekräftas med en långsam blinkning av lampan.
3. Vänta 30 sekunder.
4. Testa rörelsesensorn i kupén genom att lyfta ut t.ex. en väska från stolsdynan. En siren skall nu ljuda och samtliga körriktningsvisare skall blinka.
5. Avaktivera larmet genom att låsa upp med fjärrnyckeln.

Test av larm för dörrar

1. Aktivera larmet.
2. Vänta 30 sekunder.
3. Lås upp med nyckel på förarsidan.

4. Öppna en av dörrarna. En siren skall nu ljuda och samtliga körriktningsvisare skall blinka.
5. Avaktivera larmet genom att låsa upp med fjärrnyckeln.

Test av larm för motorhuv

1. Sitt i bilen och avaktivera rörelsesensorn.
2. Aktivera larmet. Sitt kvar i bilen och lås dörrarna med knappen på fjärrnyckeln.
3. Vänta 30 sekunder.
4. Öppna motorhuvens handtag under instrumentpanelen. En siren skall nu ljuda och samtliga körriktningsvisare skall blinka.
5. Avaktivera larmet genom att låsa upp med fjärrnyckeln.

| | |
|--|-----|
| Allmänt..... | 130 |
| Bränslepåfyllning..... | 132 |
| Start av motor..... | 133 |
| Start av motor – Flexifuel..... | 135 |
| Keyless drive*..... | 137 |
| Manuell växellåda..... | 138 |
| Automatväxellåda..... | 140 |
| Bromssystemet..... | 144 |
| DSTC - Stabilitets- och dragkraftssystem*..... | 146 |
| Parkeringshjälp*..... | 148 |
| BLIS* – Blind Spot Information System..... | 150 |
| Bogsering och bärgning..... | 154 |
| Starthjälp..... | 156 |
| Körning med släpvagn..... | 157 |
| Draganordning*..... | 159 |
| Delbar dragkrok*..... | 161 |
| Lastning..... | 165 |
| Anpassning av ljusbild..... | 166 |

START OCH KÖRNING



06



Allmänt

Ekonomisk körning

Att köra ekonomiskt och spara miljö är att köra förutseende och mjukt samt att anpassa körsätt och hastighet till den rådande situationen. För fler råd om att spara miljö, se sidan 14.

- Kör motorn varm så snart som möjligt.
- Låt inte motorn gå på tomgång utan kör med lätt belastning så snart det är möjligt.
- En kall motor drar mer bränsle än en varm.
- Undvik häftiga inbromsningar.
- Kör inte med onödigt last i bilen.
- Använd inte vinterdäck när vägarna är torra.
- Ta bort lasthållaren när den inte används.
- Undvik att köra med öppna fönster.

Halt väglag

Öva halkkörning under kontrollerade former, för att lära känna den nya bilens reaktioner.

Motor och kylsystem

Under speciella förhållanden, t.ex. i brant terräng, extrem hetta eller med tung last, finns det risk att motor och kylsystem överhettas.

Undvik överhettning i kylsystemet

- Håll en låg hastighet vid körning med släpvagn upp för en lång brant stigning.
- Stäng inte av motorn omedelbart vid stopp efter en hård körning.
- Ta bort extraljus som sitter framför grillen om du kör i extremt varmt väder.

Undvik överhettning i motorn

Kör inte motorn på högre än 4500 varv per minut (dieselmotor: 3500 varv per minut) om du kör med släpvagn eller husvagn i kuperad terräng. Då kan oljtemperaturen bli för hög.

Öppen baklucka

Undvik att köra med öppen baklucka. Om det ändå är nödvändigt att köra med öppen lucka en kortare sträcka, gör så här:

1. Stäng alla fönster.
2. Fördela luften mot rutan och golvet och kör fläkten på högsta hastighet.



VARNING

Kör inte med öppen baklucka. Giftiga avgaser kan sugas in i bilen via lastutrymmet.

Vadning

Bilen kan köras genom ett vattendjup på högst 25 cm med en hastighet av högst 10 km/h. Extra försiktighet ska iakttas vid passage av strömmande vatten.



VIKTIGT

Motorskada kan uppstå om vatten kommer in i luftfiltret.

Vid större djup kan vatten komma in i transmissionen. Då minskar oljornas smörjande förmåga vilket förkortar livslängden på dessa system.

Vid vadning, håll låg hastighet och stanna inte bilen. När vattnet passerats, tryck lätt på bromspedalen och kontrollera att full bromsverkan uppnås. Vatten och t.ex. gytta kan göra bromsbeläggen våta med fördröjd bromsverkan som resultat.

Rengör de elektriska kontaktarna för elektrisk motorvärmare och släpvagnskoppling efter körning i vatten och lera.

**!** VIKTIGT

Låt inte bilen stå med vatten över trösklarna någon längre stund, det kan orsaka elfel i bilen.

Vid motorstopp i vatten, prova inte omstart. Bogsera bilen ur vattnet.

Överbelasta inte batteriet

De elektriska funktionerna i bilen belastar batteriet olika mycket. Undvik att ha fjärrnyckeln i läge II när motorn är avstängd. Använd istället nyckelläge I, då mindre ström förbrukas.

Observera att 12 V-uttaget i lastutrymmet lämnar ström även när fjärrnyckeln är tagen ur startlåset.

Exempel på funktioner som drar mycket ström är:

- kupéfläkt
- vindrutetorkare
- audioanläggning (hög volym)
- parkeringsljus.

Var även uppmärksam på olika tillbehör som belastar det elektriska systemet. Använd inte funktioner som drar mycket ström när motorn är avstängd.

Om batterispänningen är låg visas en text i displayen. Energisparfunktionen stänger ner vissa

funktioner eller reducerar belastningen på batteriet t.ex. genom att minska kupéfläkten och stänga av ljudanläggningen.

Ladda batteriet genom att starta motorn.



Bränslepåfyllning

Öppning av tanklucka

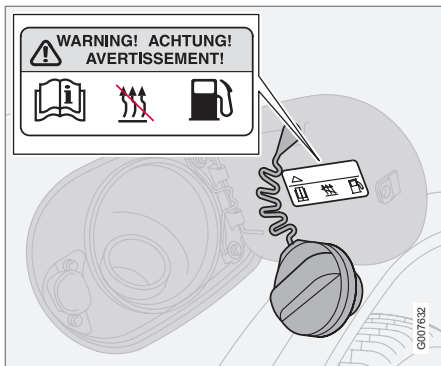

Glöm ej stänga av bränsle driven värmare innan tankning!

Öppna tankluckan med knappen på belysningspanelen, se sidan 56. Motorn måste vara avstängd innan luckan går att öppna. Tankluckan är placerad på höger bakskärm.

Stängning

Tryck in luckan tills ett klickande ljud hörs.

Tanklock

1. Vrid tanklocket tills ett påtagligt motstånd känns.
2. Vrid förbi motståndet till stopp.

3. Dra ut locket.
4. Häng upp locket på insidan av tankluckan.

i OBS

Sätt tillbaka tanklocket efter tankning. Vrid tills ett eller flera tydliga klick hörs.

Påfyllning av bränsle

Överfyll inte tanken utan avbryt när pumpmunstycket slår ifrån.

i OBS

En överfull tank kan vid varmt väder rinna över.

Bränsle med sämre kvalitet än som anges, ska inte användas då motoreffekten och bränsleförbrukningen kan påverkas negativt, se sidan 267.

! VARNING

Bränsle som spillts ut på marken kan antändas av avgaserna.

Stäng av bränsle driven värmare innan tankning påbörjas.

Bär aldrig en påslagen mobiltelefon i samband med tankning. Ringsignalen kan åstadkomma gnistbildning och antända bensenångorna, vilket i sin tur kan medföra brand och personskada.

Bensin

! VIKTIGT

Tillsätt inga renhållande tillsatser i bensinen, om det inte har rekommenderats av Volvo.

För mer information om bensin, se sidan 267.

Diesel

Dieseloljan kan vid låga temperaturer (-5 °C till -40 °C) ge en paraffinutfällning vilket kan leda till startsvårigheter. För mer information, se sidan 268 .

! VIKTIGT

Använd särskilt vinterbränsle under den kalla årstiden.



Start av motor

Innan motorn startas

- Dra åt parkeringsbromsen.

Automatväxellåda

- Sätt växelväljaren i läge **P** eller **N**.

Manuell växellåda

Lägg växelspaken i friläge och håll kopplingspedalen nedtryckt helt. Detta är särskilt viktigt vid sträng kyla.

VARNING

Ta aldrig fjärrnyckeln ur startlåset under körning eller när bilen bogseras. Rattlåset kan aktiveras, vilket gör bilen omöjlig att styra.

Fjärrnyckeln måste vara i nyckelläge **II** vid bogsering.

OBS

Vid kallstart kan tomgångsvarvtalet vara märkbart högre än normalt för vissa motortyper. Detta för att så snabbt som möjligt få upp avgasreningssystemet till normal driftstemperatur, vilket minimerar avgasemissioner och skonar miljön.

Start av motor

Bensin

- Vrid fjärrnyckeln till nyckelläge **III**. Om motorn inte startar inom 5–10 sekunder, släpp nyckeln och gör ett nytt startförsök.

Diesel

1. Vrid fjärrnyckeln till nyckelläge **II**.
 - > En kontrollsymbol i kombinationsinstrumentet visar att förvärmning av motorn pågår, se sidan 49.
2. Vrid nyckeln till läge **III** när kontrollsymbolen släcks.

Autostart (5-cylindrig)

Med autostartfunktionen behöver inte fjärrnyckeln (eller startvredet på bilar med Keyless drive, se sidan 118) hållas i nyckelläge **III** tills motorn har startat.

Vrid nyckeln till startläge **III** och släpp den bara – startmotorn arbetar sedan automatiskt tills motorn har startat.

OBS

Vid start av dieselmotor i extrem kyla, utan att invänta förvärmning av motorn, kan den automatiska startsekvensen fördröjas några sekunder.

Nyckellägen

0 – Låsläge

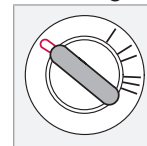

Rattlåset låser ratten när fjärrnyckeln tas ur startlåset.

I – Radioläge

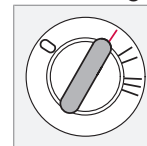

Vissa elkomponenter kan kopplas in. Motorns elsystem är inte inkopplat.

II – Köräge

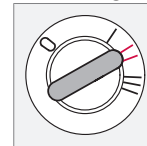

Fjärrnyckeln läges under körning. Bilens elsystem är inkopplat.

III – Startläge

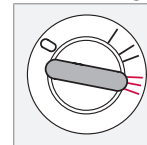

Startmotorn kopplas in. Fjärrnyckeln släpps och fjädrar automatiskt tillbaka till köräge då motorn startat.



Start av motor

Ett tickande ljud kan höras om nyckeln är i ett mellanläge. Vrid då nyckeln till läge **II** och tillbaka för att bli av med ljudet.

När rattlåset är aktiverat

Om framhjulen står så att det blir spänningar i rattlåset kan ett varningsmeddelande i informationsdisplayen visas och bilen går inte att starta.

1. Ta fjärrnyckeln ur startlåset och vrid ratten så att spänningen släpper.
2. Håll kvar ratten i samma läge medan nyckeln sätts tillbaka och ett nytt startförsök görs.

VARNING

Ta **aldrig** fjärrnyckeln ur startlåset under körning eller när bilen bogseras. Rattlåset aktiveras och bilen går inte att styra.

VARNING

Ta alltid fjärrnyckeln ur startlåset när bilen lämnas, särskilt om det finns barn i bilen.

Se till att rattlåset är aktiverat när bilen lämnas så minskar risken för stöld.

Fjärrnycklar och elektronisk startspärr

Fjärrnyckeln ska inte hänga ihop med andra nycklar eller metallföremål på samma nyckelknippa. Den elektroniska startspärren kan då aktiveras av misstag.



Start av motor – Flexifuel

Allmänt om start med Flexifuel

Motorn startas på samma sätt som i en bensindriven bil, se sidan 133.

i OBS

Startspärren aktiveras vid upprepade startförsök. Innan nytt startförsök kan göras måste startnyckeln/-vredet först vridas tillbaka till läge **I** eller **0**.

Vid startsvårigheter

Om motorn inte startar vid första försöket, gör följande:

1. Trampa ned gaspedalen 1/3 till 1/2.
2. Vrid fjärrnyckeln/startvredet till nyckelläge **III**.
3. När motorn startat; låtta gaspedalen efter hand som motorns varvtal ökar.

Om motorn inte startar efter 10 sekunder, andra försöket

- Vrid fjärrnyckeln/startvredet till nyckelläge **III** tills motorn startar, dock ej längre än 60 sekunder.

Om motorn fortfarande inte startar

- Vänta en minut, tryck ned gaspedalen helt och upprepa föregående moment.

! VIKTIGT

Om motorn inte startar trots upprepade startförsök; kontakta en verkstad – en auktoriserad Volvoverkstad rekommenderas.

Motorvärmare*

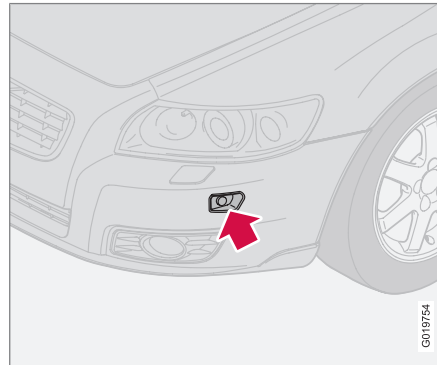

Elintag till motorvärmare.

När temperaturen förväntas bli lägre än -10 °C och bilen är tankad med bioetanol E85 bör motorvärmare användas ca 2 timmar för att underlätta en snabb start av motorn.

Ju lägre temperatur desto längre tid med motorvärmare behövs. Vid -20 °C bör värmaren användas ca 3 timmar.

Bilar avsedda för bioetanol E85 har en elektrisk motorvärmare*. Att starta och köra med en förvärd motor innebär kraftigt sänkta utsläpp och minskad bränsleförbrukning. Sträva därför efter att använda motorvärmare under hela vintherhalvåret.

! VARNING

Motorvärmaren drivs med högspänning. Felsökning och reparation på en elektrisk motorvärmare och dess elektriska anslutningar får enbart utföras av en verkstad – en auktoriserad Volvoverkstad rekommenderas.

i OBS

Att tänka på för den som vill ha reservbränsle med sig:

Vid motorstopp på grund av tom bränsletank kan bioetanol E85 från en reservdunk vid extrem kyla göra att motorn blir svårstartad. Det undviks genom att ha reservdunken fylld med 95-oktanig bensin.

För mer information om Flexifuels bränsle bioetanol E85, se sidan 268.



Start av motor – Flexifuel

Bränsleadaption

Om bränsletanken fylls på med bensin efter att bilen körts på bioetanol E85 (eller omvänt) kan motorn gå lite ojämnt en stund. Därför är det viktigt att låta motorn vänja sig (adaptera) till den nya bränsleblandningen.

Adaptionen sker automatiskt då bilen körs en kort period med jämn hastighet.



VIKTIGT

Efter ändring av bränsleblandning i tanken ska en adaption göras genom att köra med en jämn hastighet under ca 15 minuter.

Om startbatteriet varit urladdat eller bortkopplat krävs en något längre körperiod för adaption eftersom elektronikens minne tömts.



Keyless drive*

Allmänt

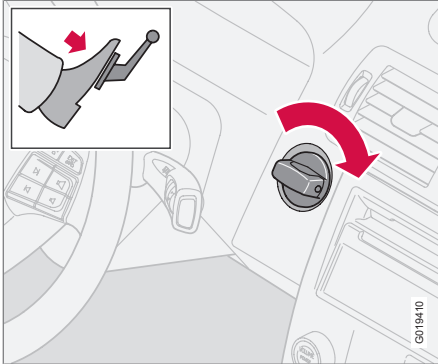

Med Keyless drive-systemet kan bilen låsas upp, köras och låsas utan nyckel, se sidan 118.

Startvredet i startlåset används på samma sätt som en fjärrnyckel. En förutsättning för att bilen ska starta är att bilens fjärrnyckel finns i kupén eller i lastutrymmet.

Start av bilen

- Trampa ner kopplingspedalen (manuellt växlad bil) eller bromspedalen (automatväxlad bil).

Bensinmotor

- Tryck in och vrid startvredet till nyckelläge III.

Dieselmotor

1. Vrid först startvredet till nyckelläge II och vänta tills dieselkontrollsymbolen i kombinationsinstrumentet slocknat, se sidan 49.
2. Vrid därefter startvredet till läge III.

Start med fjärrnyckel

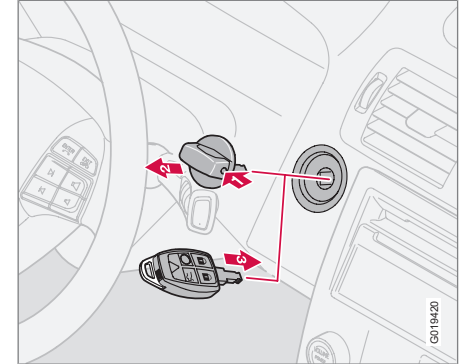

Om fjärrnyckels batteri är slut fungerar inte keyless drive-funktionen. Starta då bilen genom att använda fjärrnyckeln som startvred.

1. Tryck in spärren i startvredet.
2. Dra ut startvredet ur startlåset.
3. Stick in fjärrnyckeln i startlåset och starta på samma sätt som med startvredet.



Manuell växellåda

Växellägen – fem växlar

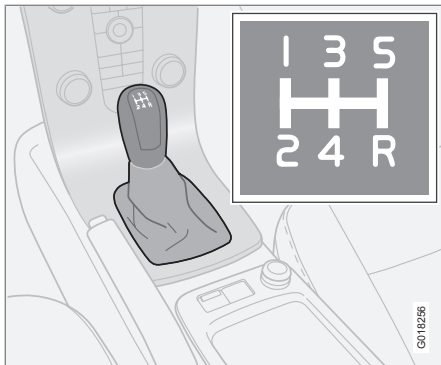

För att få bästa möjliga bränsleekonomi, använd så höga växlar som möjligt så ofta som möjligt.

- Trampa ned kopplingspedalen helt vid varje växling.
- Ta bort foten från kopplingspedalen mellan växlingarna.
- Följ det anvisade växlingsmönstret.

Växlingsindikator – GSI*



GSI – Gear Shift Indicator – meddelar föraren när det är mest fördelaktigt att växla. Indikeringen görs med en pil för upp- respektive nedväxling i kombinationsinstrumentets nedre informationsdisplay, se sidan 47.

Backväxelspär – fem växlar

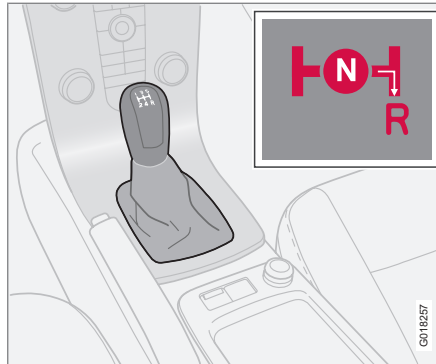

Backväxelspärren försvårar möjligheten att av misstag lägga i backväxeln vid normal färd framåt.

Lägg endast i backväxeln när bilen står stilla.

- För att lägga i backväxeln måste växelspaken först föras till läge **N**. Backväxeln kan alltså inte läggas i direkt från femte växeln p.g.a. backväxelspärren.

Växellägen – sex växlar (bensin)

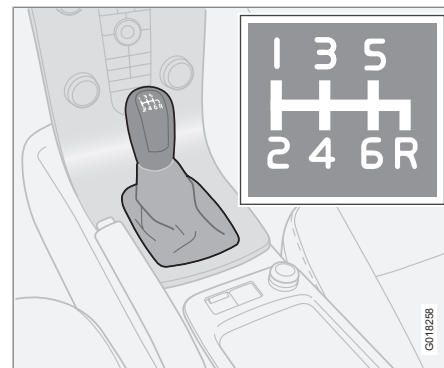

För att få bästa möjliga bränsleekonomi, använd så höga växlar som möjligt så ofta som möjligt.

- Trampa ned kopplingspedalen helt vid varje växling.
- Ta bort foten från kopplingspedalen mellan växlingarna.
- Följ det anvisade växlingsmönstret.



Manuell växellåda

Det kan vara svårt att hitta växellägena för femmans och sexans växel när bilen står stilla eftersom backväxelspärren (som spärrar sidoslaget mot backen) då inte är aktiverad.

Backväxelspärren – sex växlar (bensin)

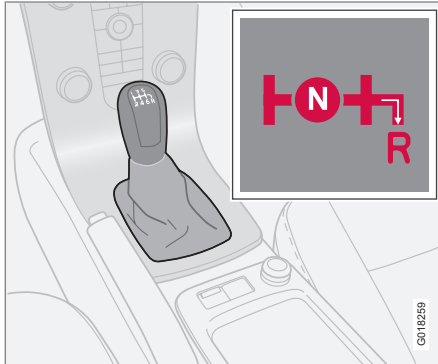

Backväxelspärren försvårar möjligheten att av misstag lägga i backväxeln vid normal färd framåt.

Lägg endast in backväxeln när bilen står stilla.

i OBS

Backväxeln är blockerad elektroniskt om bilen rullar fortare än ca 20 km/h.

Växellägen – sex växlar (diesel)

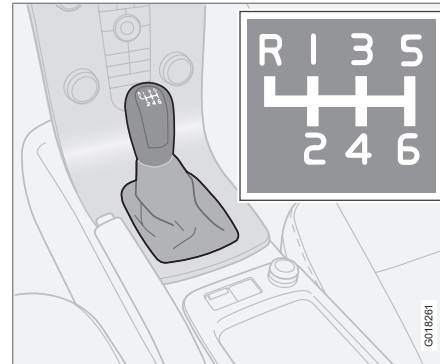

För att få bästa möjliga bränsleekonomi, använd så höga växlar som möjligt så ofta som möjligt.

- Trampa ned kopplingspedalen helt vid varje växling.
- Ta bort foten från kopplingspedalen mellan växlingarna.
- Följ det anvisade växlingsmönstret.

Backväxelspärren – sex växlar (diesel)

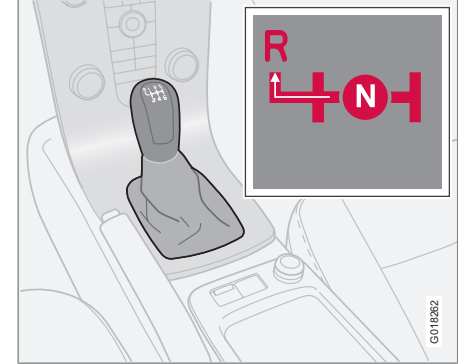

Backväxelspärren försvårar möjligheten att av misstag lägga i backväxeln vid normal färd framåt.

Lägg endast i backväxeln när bilen står stilla.

- För att lägga i backväxeln, tryck ner växelspaken och för den åt vänster.



Automatväxellåda

Geartronics automatiska växellådan

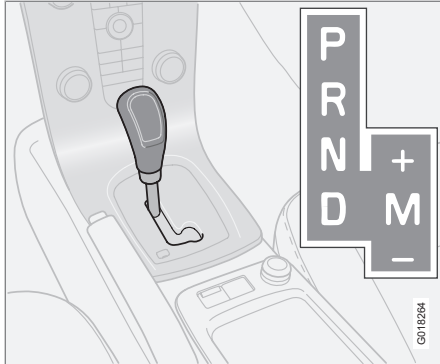

D – vänster läge: Automatisk växling.

M – höger läge: Manuell växling.

P – Parkeringsläge

Läge **P** väljs då motorn ska startas eller då bilen står parkerad.

! VIKTIGT

Bilen måste stå stilla då läge **P** väljs.

i OBS

Bromspedalen måste tryckas ner för att föra växelspaken ur **P**-läget.

Med **P**-läge är växellådan mekaniskt spärrad. Dra alltid åt parkeringsbromsen vid parkering.

R – Backläge

Bilen måste stå stilla då läge **R** väljs.

N – Neutralläge

Ingen växel är ilagd och motorn kan startas. Dra åt parkeringsbromsen då bilen står stilla med växelväljaren i läge **N**.

i OBS

Bromspedalen måste tryckas ner för att föra växelspaken ur **N**-läget om bilen stått still längre än 3 sekunder.

D – Kör läge

D är det normala kör läget. Upp- och nerväxling sker automatiskt beroende på gaspådrag och hastighet. Bilen ska stå stilla då läge **D** väljs från läge **R**.

Geartronics manuella växellådan

Med Geartronics automatiska växellåda kan föraren även växla manuellt. Bilen motorbromsar när gaspedalen släpps.

Manuellt växelläge nås genom att föra spaken från läge **D** till höger ändläge vid **M**. Informationsdisplayen skiftar tecken från **D** till någon av siffrorna "1-6", beroende på vilken växel som just då är ilagd, se sidan 47.

- Tryck spaken fram mot + (plus) för att växla upp ett steg och släpp spaken, som återgår till sitt viloläge vid **M**.
- Dra spaken bak mot – (minus) för att växla ner ett steg och släpp spaken.

Manuellt växelläge **M** kan väljas när som helst under färden.

För att återgå till automatiskt kör läge; för spaken till vänster ändläge vid **D**.

För att undvika ryck och motorstopp växlar Geartronic automatiskt ner om föraren låter farten sjunka lägre än vad som är lämpligt för den valda växeln.

Kickdown

Då gaspedalen trampas helt i botten (förbi det normala fullgasläget) sker automatiskt en omedelbar nerväxling, s.k. kickdown.

Om gaspedalen släpps ur kickdownläget, sker uppväxling automatiskt.



Automatväxellåda

Kickdown används när maximal acceleration behövs, t.ex. vid en omkörning.

Säkerhetsfunktion

För att förhindra övervarvning av motorn är växellådans styrprogram försett med ett nerväxlingsskydd som förhindrar kickdown-funktionen.

Geartronic tillåter inte nedväxlingar/kickdown som leder till så högt motorvarv att motorn kan skadas. Om föraren ändå försöker göra en sådan nedväxling vid högt motorvarv händer ingenting – den ursprungliga växeln förblir ilagd.

Vid kickdown kan bilen växla ner ett eller flera steg åt gången beroende på motorns varvtal. Bilen växlar upp när motorn når sitt maxvarvtal i syfte att förhindra motorskador.

Mekanisk växelväljarspärr

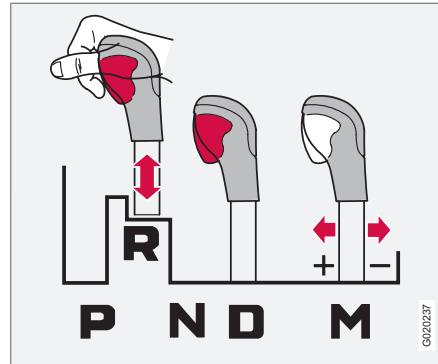

Spaken kan föras fritt framåt eller bakåt mellan **N** och **D**. Övriga lägen har en spärr som manövreras med spärrknappen på växelväljarspaken.

Med spärrknappen intryckt kan spaken föras framåt eller bakåt mellan **P**, **R**, **N** och **D**.

Automatisk växelväljarspärr

Bilar med automatväxellåda har särskilda säkerhetssystem:

Nyckelspärr – Keylock

För att kunna ta ut fjärrnyckeln måste växelväljaren vara i **P**-läget. I alla andra lägen är nyckeln spärrad.

Parkeringsläge (P-läge)

Stillastående bil med motorn igång:

- Håll foten på bromspedalen när växelväljaren förs till annat läge.

Elektrisk växlingsspärr – Shiftlock

Parkeringsläge (P-läge)

För att kunna föra växelväljaren från **P**-läget till övriga växellägen måste startnyckeln vara i läge **II** och bromspedalen vara nedtryckt.

Växlingsspärr – Neutral (N-läge)

Om växelväljaren är i **N**-läget och bilen har stått stilla i minst tre sekunder (oavsett om motorn är igång eller inte) är växelväljaren spärrad i **N**-läget.

För att kunna föra växelväljaren från **N**-läget till ett annat växelläge måste bromspedalen vara nedtryckt och startnyckeln måste vara i läge **II**.



Automatväxellåda

Urkoppling av växelväljarspärr

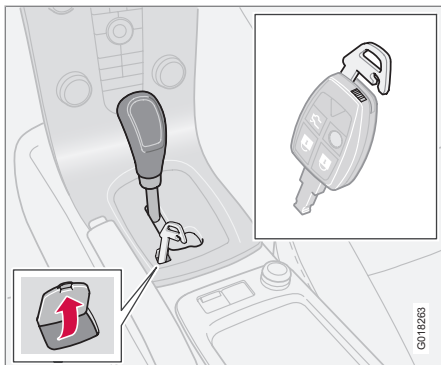

I vissa fall måste bilen kunna flyttas utan att den är körbar, t.ex. vid urladdat startbatteri. Gör så här för att kunna flytta bilen:

1. Nedanför texten **P-R-N-D** på växelväljarens panel finns en liten lucka. Öppna den i bakkanten.
2. Stick ner nyckelbladet från fjärrnyckeln till botten.
3. Håll nyckelbladet nedtryckt och för samtidigt växelspaken ur **P**-läget.

Kallstart

Vid start i låga temperaturer kan växlingarna ibland kännas hårda. Detta beror på växellå-

daljans tröghet vid låga temperaturer. För att minska motorns avgasutsläpp växlar växellådan upp senare än normalt om motorn startats vid låga temperaturer.

OBS

Beroende på motorns temperatur vid starttillfället är tomgångsvarvtalet vid kallstart högre än normalt för vissa motortyper.

Textmeddelande och åtgärd

I vissa situationer kan displayen visa ett meddelande samtidigt med att en symbol tänds.



Automatväxellåda

| Symbol | Display | Köregenskaper | Åtgärd |
|---|----------------------------------|--|---|
|  | VÄXELLÅDA VARM ANVÄND BROMS | Svårighet att hålla jämn hastighet med konstant motorvarv. | Växellådan överhettad. Håll bilen stilla med färdbronsen ^A . |
|  | VXLÅDA ÖVERHETT. PARKERA SNARAST | Kraftigt huggande framdrivning av bilen. | Växellådan överhettad. Parkera genast bilen på ett säkert sätt. |
|  | VÄXELLÅDAN KYLS LÅT MOTORN GÅ | Ingen drivning på grund av överhettad växellåda. | Växellådan överhettad. För snabbast kylning: Låt motorn gå på tomgång med växelspaken i N - eller P -läge tills meddelandet slocknar. |

^A För snabbast kylning: Låt motorn gå på tomgång med växelspaken i **N**- eller **P**-läge tills meddelandet slocknar.

Tabellen visar tre steg med ökad allvarlighetsgrad om växellådan skulle bli för varm. Parallellt med displaytexten, uppmärksammas föraren även genom att bilens elektronik tillfälligt förändrar köregenskaperna. Följ informationsdisplayens anvisning i förekommande fall.

 **OBS**

Tabellens exempel är ingen indikation på att bilen är defekt, utan visar att en säkerhetsfunktion aktiverats i avsikt att förhindra skada på någon av bilens komponenter.

För fler möjliga displaymeddelanden med sina respektive förslag till lösning, rörande automatisk växellåda, se sidan 52.

En displaytext slocknar automatiskt efter utförd åtgärd eller efter ett tryck på blinkerspakens **READ**-knapp.



Bromssystemet

Bromsservo

Om bilen rullar eller bogseras med avstängd motor måste man trampa ca fem gånger hårdare på bromspedalen jämfört med när motorn är igång. Om man håller bromspedalen nedtryckt vid start av motorn kan man uppleva att bromspedalen sjunker. Detta är normalt eftersom bromsservot blir aktivt. När bilen är utrustad med EBA (Emergency Brake Assistance) kan detta upplevas mer påtagligt.

VARNING

Bromsservon fungerar endast då motorn är igång.

OBS

Trampa endast en gång hårt och distinkt vid bromsning med avstängd motor, inte upprepa gånger.

Bromskretsar



Symbolen lyser om en bromskrets gått sönder.

Om ett fel skulle uppstå i en av kretsarna är det fortfarande möjligt att bromsa bilen. Bromspedalen tar längre ner och kan kännas mjukare än normalt. Ett hårdare pedaltryck krävs för att få normal bromseffekt.

Fukt kan ändra bromsegenskaperna

Bromsdetaljerna blir blöta om man kör i kraftigt regn, genom vattensamlingar eller när man tvättar bilen. Bromsbeläggens friktionsegenskaper kan då ändras så att bromseffekten fördröjs.

Trampa lätt på bromspedalen då och då om du kör längre sträckor i regn eller snöslask, samt efter start i mycket fuktigt eller kallt väder. Bromsbeläggen värms upp och vattnet torkar. Denna åtgärd är också bra att göra innan du långtidsparkerar bilen under dessa väderleksförhållanden.

Om bromsarna belastas hårt

Vid körning i alperna eller på andra vägar med motsvarande nivåskillnader belastas bilens bromsar mycket hårt även om man inte trampar särskilt hårt på bromspedalen.

Eftersom hastigheten dessutom ofta är låg kyls bromsarna inte så effektivt som vid körning på slät väg med hög hastighet.

För att inte belasta bromsarna hårdare än nödvändigt, växla ned i nedförsbacke istället för att använda fotbromsen. Använd samma växel nedför som du använder uppför. På detta sätt utnyttjas motorbromsen effektivare och fotbromsen behövs bara korta stunder.

Tänk på att körning med släpvagn belastar bilens bromsar ytterligare.

Låsningfria bromsar (ABS)



ABS-systemet (Anti-lock Braking System) hindrar hjulen från att låsa sig under inbromsning.

På så sätt behålls styrförmågan och det blir lättare att t.ex. väja för ett hinder.

Efter att motorn startats sker, vid en hastighet av ca 20 km/h, en kort självtest av ABS-systemet som kan kännas och höras som pulseringar i bromspedalen.

För att maximalt utnyttja ABS-systemet:

1. Trampa ned bromspedalen med full kraft. Pulseringar känns.
2. Styr bilen i färdriktningen. Släpp inte pedaltrycket.

Öva att bromsa med ABS-systemet på en otrafikerad plats och under olika väderförhållanden.

ABS-symbolen lyser i två sekunder om ett fel uppstod i ABS-systemet när motorn senast var igång.



Bromskraftsförstärkning – EBA

(Emergency Brake Assistance) Vid behov av en snabb inbromsning fås full bromseffekt omedelbart. Funktionen känner av när en kraftig inbromsning görs genom att registrera hur snabbt bromspedalen trampas ner. Fullfölj inbromsningen utan att lätta på bromspedalen. Funktionen avbryts när trycket på bromspedalen lättar. Funktionen är hela tiden aktiv. Den går inte att stänga av.

VARNING

Om BROMS- och ABS-varningssymbolerna är tända samtidigt, kan fel ha uppstått i bromssystemet. Om nivån i bromsvätskebehållaren vid detta tillfälle är normal, kör försiktigt till närmaste verkstad för kontroll av bromssystemet – en auktoriserad Volvo-verkstad rekommenderas.

Om bromsvätskan ligger under **MIN**-nivå i bromsvätskebehållaren bör inte bilen köras vidare utan att bromsvätska fyllts på.

Anledningen till bromsvätskeförlusten måste kontrolleras.

OBS

När EBA aktiveras sjunker bromspedalen ner lite längre än vanligt, tryck (håll) ner bromspedalen så länge det behövs. Släpps bromspedalen upphör all inbromsning.



DSTC - Stabilitets- och dragkraftssystem*

Allmänt

Stabilitets- och dragkraftssystemet STC/DSTC (Dynamic Stability and Traction Control) hjälper föraren att undvika sladd och förbättrar bilens framkomlighet.

När systemet arbetar kan ett pulserande ljud märkas vid bromsning eller gaspådrag. Vid gaspådrag kan bilen accelerera långsammare än förväntat.

Beroende av marknad är bilen utrustad med antingen STC eller DSTC. Tabellen visar respektive systems ingående funktioner.

| Funktion/System | STC | DSTC |
|--------------------|-----|------|
| Antisladdfunktion | | X |
| Antislirfunktion | X | X |
| Dragkraftsfunktion | X | X |

Antisladdfunktion

Funktionen begränsar hjulens driv- och bromskraft individuellt för att stabilisera bilen.

Antislirfunktion

Funktionen förhindrar att drivhjulen slirar mot vägbanan under acceleration.

Dragkraftsfunktion

Funktionen är aktiv i låg fart och överför kraft från det drivhjul som slirar till det drivhjul som inte slirar.

Reducerat ingrepp

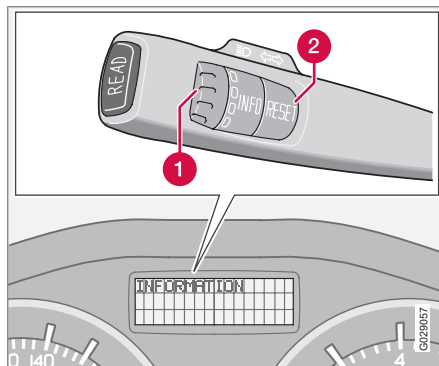

1 Tumhjul¹

2 **RESET**-knapp¹

Varje gång bilen startas aktiveras stabilitets-systemet automatiskt.

Systemets ingrepp vid sladd och gaspådrag kan delvis avaktiveras. Ingreppet vid sladd fördröjs då och tillåter därmed mer sladd, vilket

ger större frihet vid dynamisk körning. Samtidigt förbättras framkomligheten i djup snö eller sand eftersom gaspådraget inte längre begränsas.

Handhavande

– Vrid tumhjulet tills STC/DSTC-menyn visas.

DSTC PÅ betyder att systemets funktion är oförändrad.

DSTC SPINNKONTROLL AV betyder att systemets ingrepp reduceras.

– Håll in **RESET**-knappen tills STC/DSTC-menyn ändras.

Samtidigt lyser symbolen  som påminnelse om att systemet reducerats.

Systemet förblir reducerat tills nästa gång motorn startas.



VARNING

Bilens köregenskaper kan förändras om systemets funktion reduceras.

¹ Utan funktion i de bilar som saknar färd dator, bränsle driven parkeringsvärmare samt stabilitets- och dragkraftssystem.

* Tillval/tillbehör, för mer information se Introduktion.

**DSTC - Stabilitets- och dragkraftssystem*****OBS**

DSTC PÅ visas några sekunder i displayen och symbolen  lyser varje gång motorn startas.

Meddelanden i informationsdisplay

ANTI-SPIN TILLF. AVSTÄNGD betyder att systemet temporärt har reducerats p.g.a. för hög bromstemperatur. Funktionen återaktiveras automatiskt när bromsarna har svalnat.

ANTI-SLADD SERV. ERFORDRAS betyder att systemet har stängts av p.g.a. fel.

- Stanna bilen på en säker plats och stäng av motorn.

Om meddelandet finns kvar när motorn startas på nytt, kör till en verkstad – en auktoriserad Volvoverkstad rekommenderas.

Symboler i kombinationsinstrument**DSTC-system****Information**

Om symbolerna  och  visas samtidigt: Läs meddelandet i informationsdisplayen.

Uppträder symbolen  ensam, kan det ske på följande sätt:

- Blinkande sken innebär att STC/DSTC-systemet ingriper just då.
- Fast sken i två sekunder innebär systemkontroll vid start av motor.
- Fast sken efter motorstart eller under färd betyder fel i STC/DSTC-systemet.
- Fast sken efter avaktivering påminner om att STC/DSTC-systemet är reducerat.



Parkeringshjälp*

Allmänt om parkeringshjälp

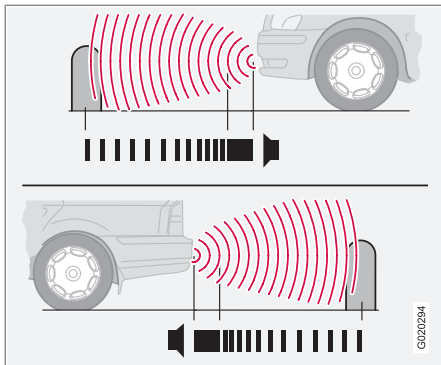

Parkeringshjälp framåt och bakåt.

Parkeringshjälpen används som ett hjälpmedel vid parkering. En signal indikerar avståndet till det avkända hindret.

⚠ VARNING

Parkeringshjälpen kan aldrig ersätta det ansvar som föraren själv har vid parkering. Sensorerna har döda vinklar där hinder inte kan upptäckas. Var uppmärksam på barn eller djur som befinner sig nära bilen.

Varianter

Parkeringshjälp finns i två varianter:

- Enbart bakåt.
- Både framåt och bakåt.

Funktion

Ju kortare avstånd till det bakom- eller framförvarande hindret, desto tätare ljuder signalen. Annat ljud från ljudanläggningen dämpas automatiskt vid hög volym.

Vid ett avstånd om ca 30 cm är tonen konstant. Om hinder finns närmare än så, både bakom och framför bilen, växlar tonen mellan vänster och höger högtalare.

Parkeringshjälp enbart bakåt

Systemet sätts på automatiskt när bilen startas.

Parkeringshjälpen bakåt aktiveras när backväxeln läggs i och meddelandet **Parkeringshjälp aktiv, Stäng av med Exit** visas på ljudanläggningens display.

Om systemet är avstängt visar displayen **Parkeringshjälp inaktiv Aktivera m.** Enter när backväxeln läggs i. För att ändra inställningen, se sidan 76.

Mätområdet rakt bakom bilen är ca 1,5 m. Ljudsignalen kommer från de bakre högtalarna.

Begränsningar

Vid backning med t.ex. släpvagn eller med cykelhållare på dragkroken måste systemet stängas av. I annat fall reagerar sensorerna på släpet eller cykelhållaren.

i OBS

Parkeringshjälpen bakåt stängs av automatiskt vid körning med släpvagn om Volvo original släpvcagnskabel används.

Parkeringshjälp både framåt och bakåt

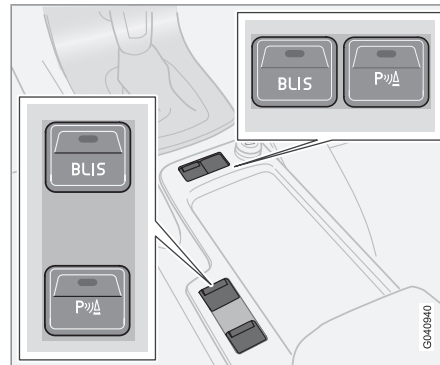

Knapp för Av/På (placering av knapp beror på övrig vald utrustning).



Parkeringshjälp*

Systemet sätts på automatiskt när bilen startas och strömbrytarens lampa för Av/På lyser. Stängs parkeringshjälpen av med knappen, slöcknar lampan.

Framåt

Parkeringshjälpen framåt är aktiv vid farter under 15 km/h. Vid högre hastighet avaktiveras systemet. När hastigheten understiger 10 km/h aktiveras systemet igen.

Mätområdet rakt framför bilen är ca 0,8 m. Ljudsignalen för hinder framåt kommer från de främre högtalarna.

Begränsningar

Det går inte att kombinera parkeringshjälp fram med extraljus eftersom sensorerna reagerar på extraljus.

Bakåt

Parkeringshjälpen bakåt aktiveras när backväxeln läggs i.

Mätområdet rakt bakom bilen är ca 1,5 m. Ljudsignalen för hinder bakåt kommer från de bakre högtalarna.

Begränsningar

Se föregående avsnitt Parkeringshjälp enbart bakåt.

Indikering av fel på systemet



Om informationssymbolen lyser med fast sken och displayen visar **PARKERINGSHJÄLP SERV ERFORDRAS** är parkeringshjälpen ur funktion. För åtgärd, kontakta en verkstad – en auktoriserad Volvoverkstad rekommenderas.

! VIKTIGT

Under vissa omständigheter kan parkeringshjälpsystemet ge falska varningssignaler orsakade av externa ljudkällor som avger samma ultraljudfrekvenser som systemet arbetar med.

Exempel på sådana källor är bl.a. signalhorn, våta däck på asfalt, pneumatiska bromsar, avgasljud från motorcyklar m.m.

Rengöring av sensorer

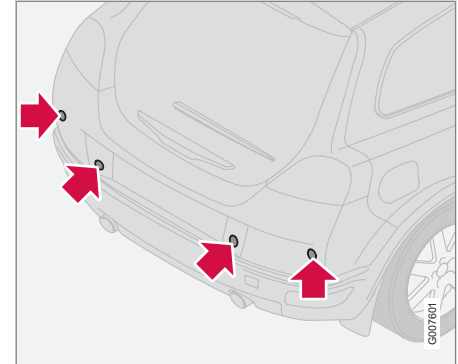

Sensorer för parkeringshjälp.

För att sensorerna ska fungera korrekt måste de rengöras regelbundet med vatten och bilschampo.

i OBS

Smuts, is och snö som täcker sensorerna kan ge upphov till falska varningssignaler.



BLIS* – Blind Spot Information System

Allmänt

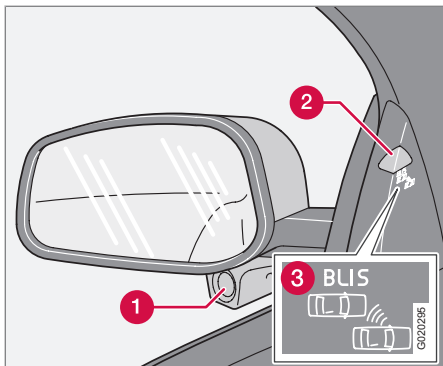

Backspegel med BLIS-system.

- 1 BLIS-kamera
- 2 Indikeringslampa
- 3 BLIS-symbol

! VARNING

Systemet är ett komplement till, inte en ersättning för, ett säkert körsätt och användande av backspeglarna. Det kan aldrig ersätta förarens uppmärksamhet och ansvar. Ansvaret för att byta fil på ett trafik-säkert sätt ligger alltid på föraren.

BLIS är ett informationssystem som under vissa förutsättningar hjälper till att göra föraren uppmärksam på fordon som rör sig i samma riktning som det egna fordonet i den s.k. döda vinkeln.

Systemet är konstruerat för att fungera optimalt vid körning i tät trafik på flerfiliga vägar.

BLIS är baserat på kamerateknik. Kamerorna (1) är placerade under de yttre backspeglarna.

När en kamera har upptäckt ett fordon inom zonen för den döda vinkeln lyser indikeringslampa (2) med fast sken.

i OBS

Lampan tänds på den sidan av bilen där systemet har upptäckt fordonet. Om bilen skulle bli omkörd på båda sidor samtidigt tänds båda lamporna.

BLIS ger föraren ett meddelande om något fel skulle uppstå i systemet. Om t.ex. systemets kameror är skymda blinkar BLIS indikeringslampa och instrumentpanelens display visar ett meddelande. Kontrollera och rengör i sådana fall linserna. Om nödvändigt kan systemet stängas av tillfälligt genom att trycka på **BLIS**-knappen, se sidan 151.

Döda vinklar

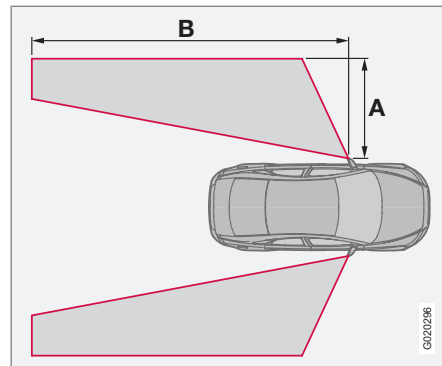

A = ca 3,0 m, B = ca 9,5 m.

När fungerar BLIS

Systemet är aktivt när det egna fordonet körs i hastigheter över 10 km/h.

Omkörningar

Systemet är konstruerat för att reagera om du kör om i en hastighet upp till 10 km/h fortare än det omkörda fordonet.

Systemet är konstruerat för att reagera om du blir omkörd av ett fordon som håller upp till 70 km/h högre hastighet än ditt fordon.



BLIS* – Blind Spot Information System

! VARNING

BLIS fungerar inte i skarpa kurvor.

BLIS fungerar inte när bilen backar.

En bred släpvagn kopplad till bilen kan skymma andra fordon i angränsande körfiler. Det kan orsaka att fordon i detta skugområde inte kan upptäckas av BLIS.

Dagsljus och mörker

I dagsljus reagerar systemet på omgivande bilers form. Systemet är konstruerat att upptäcka motorfordon såsom bilar, lastbilar, bussar och motorcyklar.

I mörker reagerar systemet på omgivande bilers strålkastare. Fordon med släckta strålkastare upptäcks inte av systemet. Detta innebär t.ex. att systemet inte reagerar för en släpvagn utan strålkastare som dras bakom en personbil eller lastbil.

! VARNING

Systemet reagerar inte för cyklister och mopedister.

BLIS-kamerorna kan störas av intensivt ljus eller vid körning i mörker då ljuskällor (t.ex. vägbelysning eller andra fordon) saknas. Då kan systemet tolka avsaknaden av ljus som om kamerorna har blivit blockerade.

I båda fallen visar informationsdisplayen ett meddelande.

Vid körning under sådana förhållanden kan systemets prestanda tillfälligt försämrans och ett textmeddelande visas, se sidan 152.

Om meddelandet försvinner automatiskt har BLIS återgått till normal funktion.

BLIS-kamerorna har begränsningar liknande det mänskliga ögat, dvs. de ser sämre i t.ex. kraftigt snöfall eller tät dimma.

Aktivera/avaktivera

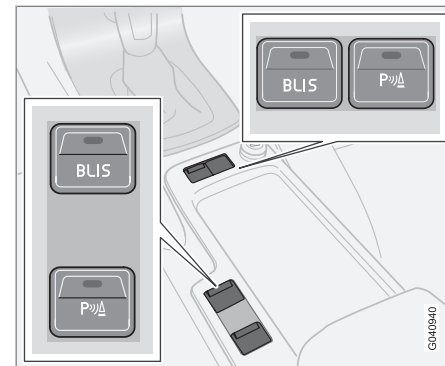

Knapp för Av/På (placering av knapp beror på övrig vald utrustning).

BLIS aktiveras när motorn startas. Indikeringslamporna i dörrpanelerna blinkar tre gånger när BLIS aktiveras.

Systemet kan avaktiveras/aktiveras genom att trycka på **BLIS**-knappen.

När BLIS avaktiveras slocknar lampan i knappen och ett textmeddelande visas i displayen i instrumentpanelen.

När BLIS aktiveras lyser lampan i knappen, ett nytt textmeddelande visas i displayen och indikeringslamporna i dörrpanelerna blinkar tre gånger. Tryck på **READ**-knappen för att få bort



BLIS* – Blind Spot Information System

textmeddelandet. För mer information om meddelandehantering, se sidan 52.

BLIS systemmeddelande

| Text i display | Innebörd |
|------------------------|--|
| BLIS PÅ | BLIS-system på. |
| BLIS NEDSATT FUNKTION | BLIS-kameran störs av t.ex. dimma eller stark sol rakt in i kameran. Kameran återställer sig själv när miljön åter är normal. |
| BLIS KAMERA SKYMD | En eller båda kameror skymda. Rengör linserna. |
| BLIS SERVICE ERFORDRAS | BLIS ur funktion. Kontakt med en auktoriserad Volvo- verkstad rekommenderas. |
| BLIS AV | BLIS-system av. |

! VIKTIGT

Reparation av BLIS-systemets komponenter får endast utföras av en verkstad – en auktoriserad Volvoverkstad rekommenderas.

Rengöring

För att fungera optimalt måste BLIS-kamerornas linsar vara rena. Linserna kan rengöras med en mjuk trasa eller fuktig svamp. Rengör linserna försiktigt så att de inte repas.

! VIKTIGT

Linserna är elppvärmade för att kunna smälta bort is eller snö. Om nödvändigt borsta bort snö från linserna.

Begränsningar

I vissa situationer kan BLIS' indikeringslampa lysa trots att inget annat fordon finns i den döda vinkeln.

i OBS

Om BLIS' indikeringslampa vid enstaka tillfällen lyser trots att ett annat fordon inte finns i den döda vinkeln, betyder detta inte att ett fel uppstått i systemet.

Vid fel på BLIS-systemet visar displayen texten **BLIS SERVICE ERFORDRAS**.

Här är några exempel på situationer där BLIS indikeringslampa kan lysa även om inget annat fordon finns i den döda vinkeln.

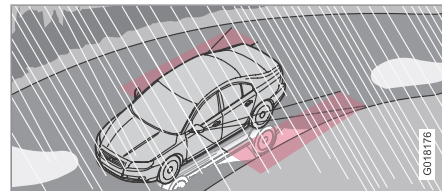

Reflex från blank våt vägban.

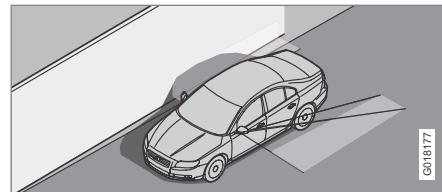

Egen skugga på stor ljus slät yta, t.ex. ljudbarriär eller vägbeläggning av betong.

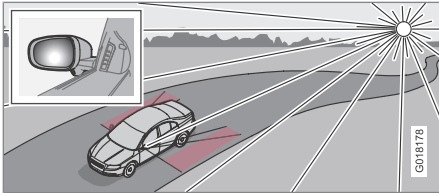
**BLIS* – Blind Spot Information System**

Lågt stående sol i kameran.



Bogsering och bärgning

Starthjälp

Använd ett hjälpbatteri om startbatteriet är så urladdat att motorn inte kan startas. Bogsera inte igång bilen, se sidan 156.

VIKTIGT

Katalysatorn kan skadas om man bogserar igång bilen.

Bogsering

Ta reda på den högsta tillåtna hastigheten för bogsering enligt lag innan bilen bogseras.

1. Vrid fjärnnyckeln till läge **II** och lås upp rattlåset så att bilen går att styra, se sidan 134.
2. Startnyckeln måste vara kvar i läge **II** under hela bogseringen.
3. Se till att bogserlinan hela tiden är sträckt genom att hålla foten lätt på bromspedalen, så undviks hårda ryck.

VARNING

Rattlåset stannar i den position det var när spänningen bröts. Rattlåset måste vara upplåst innan bogsering.

Fjärrnyckeln ska vara i läge **II**. Ta aldrig nyckeln ur startlåset under körning eller när bilen bogseras.

OBS

Är bilen strömlös måste rattlåset låsas upp med ett hjälpstartbatteri innan bogsering kan påbörjas.

VARNING

Broms- och styrservon fungerar inte när motorn är avstängd. Man måste trampa ca fem gånger hårdare på bromspedalen och styrningen går betydligt tyngre än normalt.

Manuell växellåda

- För växelspaken till friläge och frigör parkeringsbromsen.

Automatisk växellåda

- För växelväljaren till läge **N** och frigör parkeringsbromsen.

VIKTIGT

Observera att bilen alltid måste bogseras så att hjulen rullar framåt.

- Bogsera inte bil med automatisk växellåda i högre hastighet än 80 km/h och inte längre sträcka än 80 km.

Modell 2.0 Auto

2.0 med automatisk växellåda bör inte bogseras. Då växellådsoljan inte kan hållas på korrekt arbetstemperatur av den motordrivna cirkulationspumpen är risken för skador på växellådan mycket stor.

För att flytta bilen från en trafikfarlig plats kan den dock bogseras undan en kort sträcka i låg hastighet – inte längre än 30 km och inte högre hastighet än 30 km/h.

VIKTIGT

Bogsering vid temperaturer under fryspunkten avrådes bestämt.



Bogsering och bärgning

Bogserögla

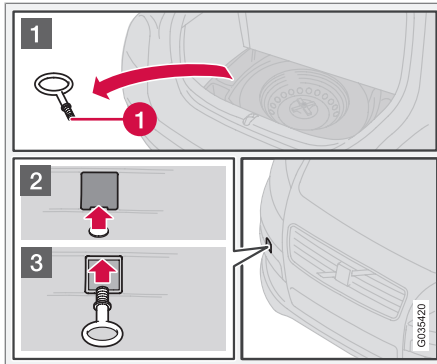

Använd bogserögla om bilen behöver bogseras på vägen. Bogserögla fästs i uttaget på höger sida av stötfångaren fram eller bak.

Montering bogserögla

- 1 Ta fram bogserögla (1) som ligger under golvluckan i lastutrymmet.
- 2 Lossa på täcklocket i stötfångaren genom att trycka på markeringen i nederkant på locket.
- 3 Skruva fast bogserögla ordentligt, ända in till flänsen. Använd hjulmutternyckeln att vrida fast ögla med.

- Efter användning skruvas bogserögla loss och läggs tillbaka på sin plats.
- Sätt tillbaka täcklocket på stötfångaren.

! VIKTIGT

Bogserögla är endast avsedd för bogsering på väg, inte för bärgning efter dikeskörning eller fastkörning. Tillkalla professionell hjälp för bärgning

i OBS

På vissa bilar med monterad dragkrok kan bogserögla inte fästas i det bakre fästet. Fäst då bogserlinan i dragkroken.

Av den anledningen är det lämpligt att förvara dragkrokens kuldell i bilen, se sidan 159.

Bärgning

Tillkalla professionell hjälp för bärgning.

Bilen måste alltid bärgas så att hjulen rullar framåt.

! VIKTIGT

Bil med automatisk växellåda får bara bärgas med drivhjulen lyfta från vägbanan.



Starthjälp

Start med annat batteri

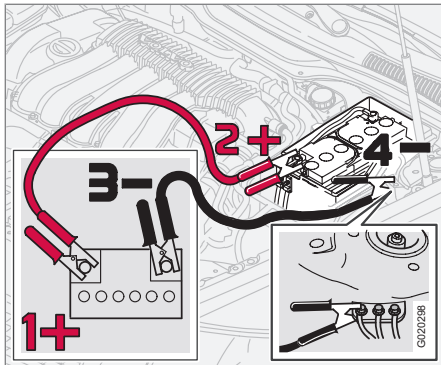

Om startbatteriet i bilen har laddats ur kan man "låna" ström från antingen ett löst batteri eller från en annan bil. Kontrollera alltid att klammorna på startkablarna sitter fast ordentligt så att det inte uppstår gnistor under startförsöket.

Vid starthjälp med annat batteri rekommenderas följande steg för att undvika explosionsrisk:

1. Vrid fjärrmyckeln till nyckelläge 0.
2. Se till att hjälpstartbatteriet har 12 V spänning.

3. Sitter hjälpstartbatteriet i en annan bil, stanna motorn på den hjälpande bilen och se till att bilarna inte vidrör varandra.
4. Sätt den röda startkabeln mellan hjälpbatteriets pluspol (1+) och det egna batteriets pluspol (2+).
5. Sätt den svarta startkabelns ena klamma på hjälpbatteriets minuspol (3-).
6. Sätt den andra klamman på jordningspunkt (4-) som finns vid vänster fjäderben.
7. Starta motorn på "hjälpbilen". Låt motorn gå någon minut med högre tomgång än normalt, 1500 varv/minut.
8. Starta motorn på den bil som har det urladdade batteriet.
9. Ta bort startkablarna, först den svarta och sedan den röda.

Se till så inte någon av klammorna på den svarta startkabeln kommer i kontakt med batteriets pluspol eller ansluten klamma på den röda startkabeln.

! VIKTIGT

Rör inte anslutningarna under startförsöket. Det finns risk för gnistbildning.

! VARNING

Batteriet kan bilda knallgas som är mycket explosivt. En gnista, som kan bildas om du sätter dit startkablarna felaktigt, räcker för att batteriet skall explodera.

Batteriet innehåller svavelsyra som kan orsaka allvariga frätskador. Sköj med stora mängder vatten om svavelsyran kommer i kontakt med ögon, hud eller kläder.

Vid stänk i ögonen, kontakta omedelbart läkare.



Körning med släpvagn

Allmänt

Lastförmågan beror på bilens tjänstevikt. Summan av passagerares vikt och samtliga tillval, t.ex. dragkrok, reducerar bilens lastförmåga med motsvarande vikt. För utförlig information om vikter, se sidan 255.

Om draganordningen monteras av en auktoriserad Volvoverkstad, levereras bilen med nödvändig utrustning för körning med släpvagn.

- Draganordningen på bilen ska vara av godkänd typ.
- Om dragkroken monteras i efterhand, kontrollera med din Volvoåterförsäljare att bilen är fullt utrustad för släpvaugskörning.
- Lägg lasten i släpvaugnen så att trycket på bilens draganordning följer angivet maximumt kultryck.
- Öka däcktrycket till rekommenderat lufttryck för full last. Däcktrycksdekalens placering, se sidan 174.
- Gör ren draganordningen regelbundet och smörj in dragkulan¹ med fett.
- Kör inte med tungt släp då bilen är helt ny. Vänta tills den körts minst 1000 km.
- I långa och branta nedförsbackar belastas bilens bromsar mycket mer än normalt.

Växla ner till en lägre växel och anpassa hastigheten.

- Motorn belastas hårdare än normalt vid körning med släpvagn.
- Körs bilen med hård belastning i varmt klimat kan motorn och växellådan överhettas. Om temperaturvisaren för motorns kylsystem går in i det röda fältet, stanna och låt motorn gå på tomgång under några minuter. Automatväxellådan reagerar genom en inbyggd skyddsfunktion. Se meddelande i informationsdisplayen. Vid överhettning kan bilens luftkonditionering komma att stängas av temporärt.
- Av säkerhetsskäl bör man inte köra fortare än 80 km/h, även om vissa länders lagar tillåter högre hastigheter.
- Växelväljaren ska vara i parkeringsläge **P** när bil med automatväxellåda och påkopplat släp parkeras. Använd alltid parkeringsbromsen. Använd stoppklossar för att blockera hjulen när bil med påkopplat släp parkeras i backe.

Släpvaugsvikter

Information om tillåtna släpvaugsvikter, se sidan 255.

VARNING

Följ angivna rekommendationer för släpvaugsvikt. Hela ekipaget kan annars bli svårkontrollerbart vid undanmanövrar och inbromsningar.

OBS

Angivna högsta tillåtna släpvaugsvikter är de som Volvo tillåter. Nationella fordonsbestämmelser kan begränsa släpvaugsvikt och hastighet ytterligare. Dragkrokarna kan vara certifierade för högre dragvikter än vad bilen får dra.

Automatväxellåda, körning med släpvagn

Parkering i backe

1. Dra åt parkeringsbromsen (handbromsen).
2. För växelväljaren till parkeringsläge **P**.

Start i backe

1. För växelväljaren till köräge **D**.
2. Frigör parkeringsbromsen (handbromsen).

¹ Gäller inte dragkulan vid användning av kulhandske med svängningsdämpare.



Körning med släpvagn

Branta stigningar

- Välj lämpligt manuellt lågväxelläge vid körning i branta stigningar eller i låg fart. Då hindras växellådan från att växla upp och växellådsoljan förblir svalare.
- Använd inte en högre manuell växel än motorn "orkar med". Det är inte alltid ekonomiskt att köra på höga växlar.
- Undvik att köra med släpvagn vid stigningar över 12 %.

Dieselmotor 1.6D med manuell växellåda, körning med släpvagn

Körs bilen med hård belastning i varmt klimat kan motorns kylfläkt bytas ut till en kylfläkt med större kapacitet än den standardmonterade. Kontrollera med närmaste Volvoåterförsäljare vad som gäller just din bil.



Draganordning*

Dragkrok

Om bilen utrustats med delbar dragkrok ska monteringsanvisningen för ditsättning av kuldelen följas noggrant, se sidan 161.

! VARNING

Om bilen är försedd med Volvos delbara dragkrok:

- Följ monteringsanvisningen för kuldelen noggrant.
- Kuldelen måste vara låst med nyckel innan körning påbörjas.
- Kontrollera att indikatorfönstret visar grönt.

Viktigt att kontrollera

- Kuldelen dragkula behöver rengöras och smörjas med fett regelbundet.

i OBS

När kulhandske med svängningsdämpare används skall dragkulan inte smörjas in.

Förvaring kuldell

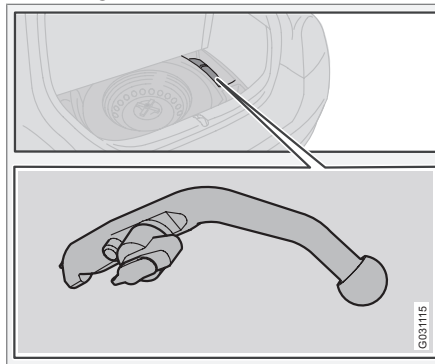

Kuldellens förvaringsplats.

! VIKTIGT

Ta alltid loss kuldelen efter användning och förvara den på dess bestämda plats i bilen, ordentligt fastspänd med sin rem.

Släpvagnskabel

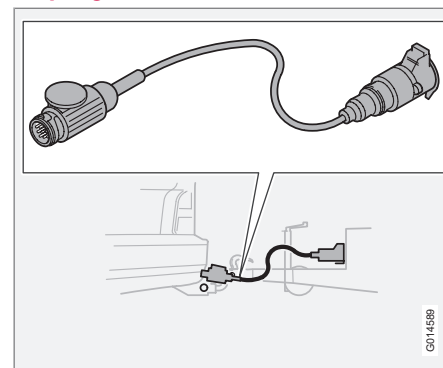

Om bilens draganordning har en 13-polig kontakt och släpet har en 7-polig kontakt behövs en adapter. Använd en adapterkabel som är godkänd av Volvo. Se till att kabeln inte släpar i marken.



Draganordning*

Specifikationer

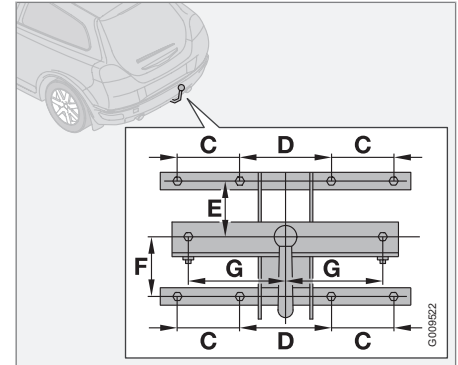
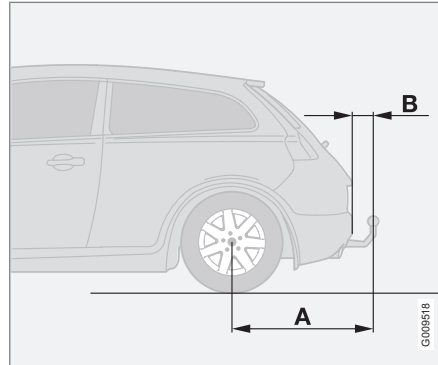
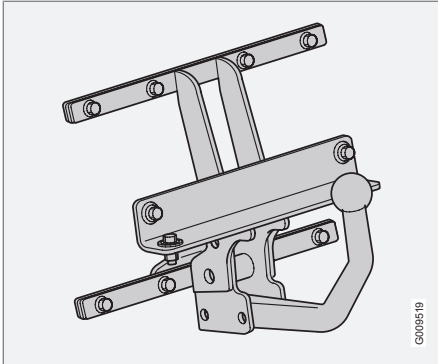

Mått för fästpunkter (mm)

| A | B | C | D | E | F | G |
|-----|----|-----|-----|-----|-----|-----|
| 854 | 98 | 100 | 140 | 130 | 113 | 150 |



Delbar dragkrok*

Montering av kuldel

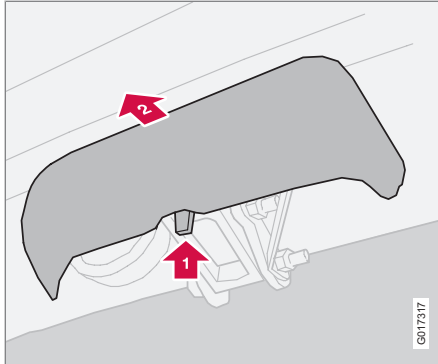

1. Ta bort skyddskåpan genom att först trycka in spärren **1** och sedan dra kåpan rakt bakåt **2**.

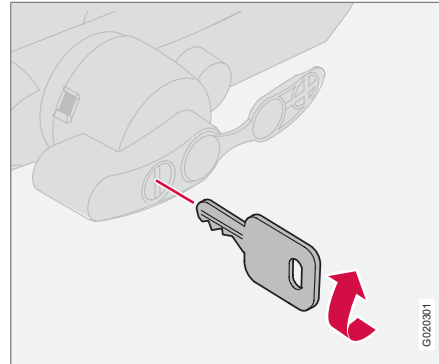

2. Kontrollera att mekanismen är i upplåst läge genom att vrida nyckeln medurs.

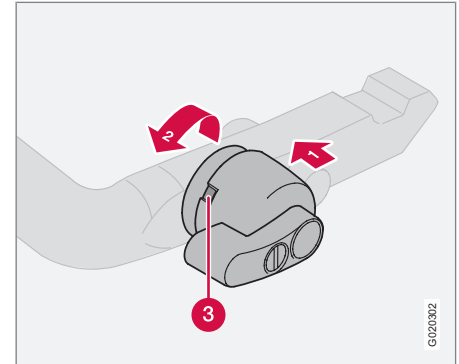

3. Kontrollera att indikatorfönstret (3) visar rätt. Om fönstret inte visar rätt, tryck in **1** och vrid låsratten moturs **2** tills ett klick hörs.



Delbar dragkrok*

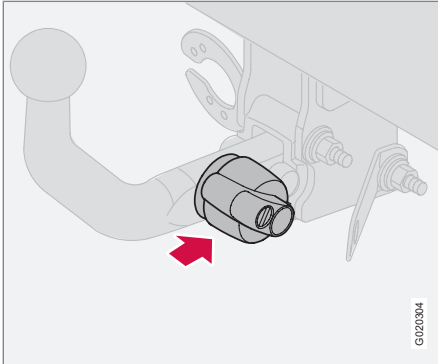

4. Sätt i och skjut in kuldelen tills ett klick hörs.

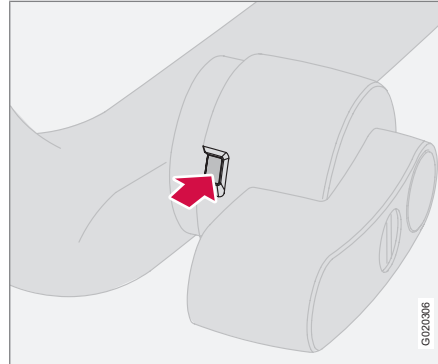

5. Kontrollera att indikatorfönstret visar grönt.

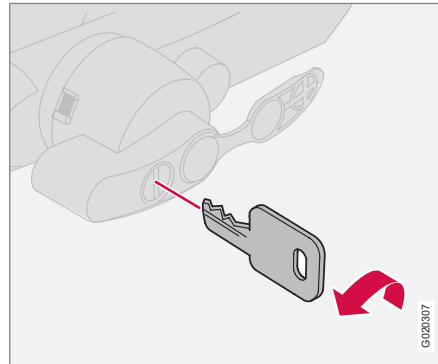

6. Vrid nyckeln moturs till låst läge. Ta nyckeln ur låset.

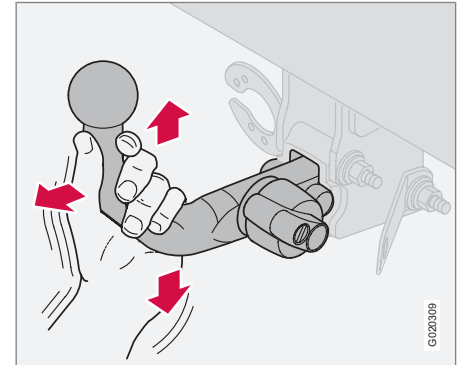

7. Kontrollera att kuldelen sitter fast genom att rycka uppåt, nedåt och bakåt.

VARNING

Om kuldelen inte sitter korrekt ska den tas av och sättas dit igen enligt tidigare steg.

VIKTIGT

Smörj bara in kulan för draghandsken, resten av kuldelen ska vara ren och torr.



Delbar dragkrok*

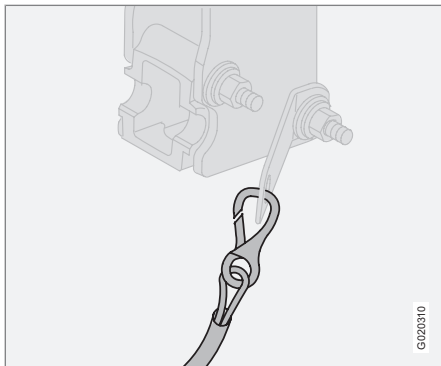

GJ20310

8. Säkerhetsvajer.

VARNING

Var noga med att fästa släpets säkerhetsvajer i avsett fäste.

Borttagning av kuldell

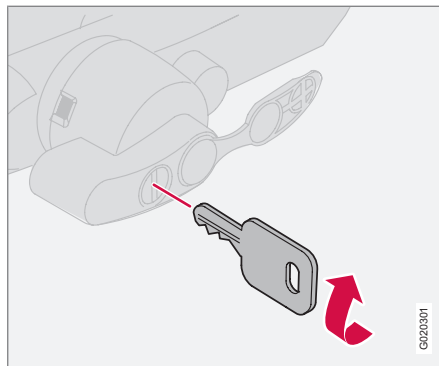

GJ20301

1. Sätt i nyckeln och vrid den medurs till upplåst läge.

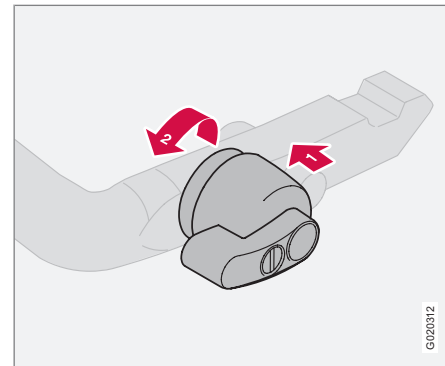

GJ20312

2. Tryck in låsratten och vrid den moturs tills ett klick hörs.



Delbar dragkrok*

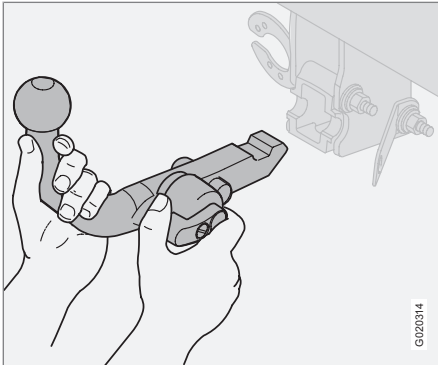

3. Vrid ner låsratten helt, tills det tar stopp och håll ned samtidigt som kuldelen dras ut bakåt och uppåt.

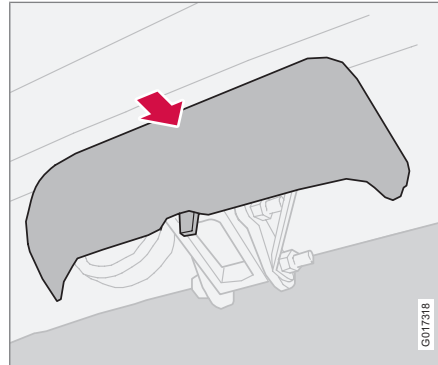

4. Skjut på skyddskåpan.

VARNING

Förankra dragkrokens lösa kuldela på ett säkert sätt om den förvaras i bilen, se sidan 159.

**Lastning****Allmänt**

Lastförmågan beror på bilens tjänstevikt. Summan av passagerares vikt och samtliga tillval reducerar bilens lastförmåga med motsvarande vikt. För utförlig information om vikter, se sidan 255.

⚠ VARNING

Bilens köregenskaper förändras beroende på hur tungt lastad bilen är och hur lasten är placerad.

Lastning i lastutrymmet

Stanna motorn och dra åt parkeringsbromsen när långa föremål ska lastas eller lossas. Växelspaken eller växelväljaren kan stötas ur sitt läge av lång last och få bilen i rullning.

För att förlänga lastutrymmet kan nackskydden tas bort och sätena fällas, se sidan 108.

Placera lasten tryckt mot ryggstödet framför.

- Nackskydden kan avlägsnas för att inte skadas.
- Centra bred last.
- Tungta föremål ska placeras så lågt som möjligt. Undvik att placera tung last på det nedfällda ryggstödet.

- Täck skarpa kanter med något mjukt för att inte skada klädseln eller bakluckans glasyta.
- Förankra all last med remmar eller spännband i lastsäkringsöglorna.

⚠ VARNING

Ett löst föremål som väger 20 kg kan vid en frontalkollision i en hastighet av 50 km/h komma att uppnå en rörelsevikt som motsvarar 1000 kg.

⚠ VARNING

Lasta aldrig ovanför ryggstöden.

Skyddseffekten från krockgardinen i inner-taket kan utebli eller reduceras om lasten når för högt.

Förankra alltid lasten. Vid en hård inbromsning kan den annars förskjutas och skada personer i bilen.

Användning av lasthållare*

För att undvika skador på bilen och för att uppnå största möjliga säkerhet vid färd, rekommenderas de lasthållare som Volvo har utvecklat just för din bil.

Följ noggrant den monteringsanvisning som levereras med lasthållaren.

- Kontrollera regelbundet att lasthållarna och lasten sitter ordentligt fast. Surra lasten väl med lastband.
- Fördela lasten jämnt över lasthållarna. Lägg den tyngsta lasten underst.
- Bilens vindfång och därmed bränsleförbrukningen ökar med lastens storlek.
- Kör mjukt. Undvik häftiga accelerationer, hårda inbromsningar och hård kurvtagning.

⚠ VARNING

Bilens tyngdpunkt och köregenskaper förändras vid lastning på taket.



Anpassning av ljusbild

Rätt ljusbild vid körning i höger- eller vänstertrafik

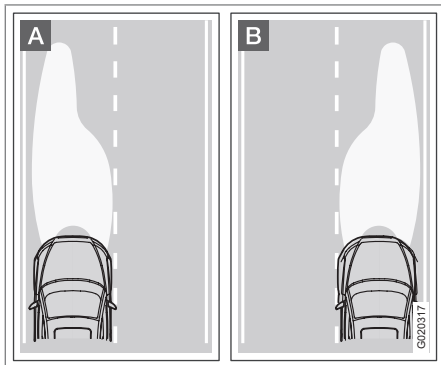

A Ljusbild för vänstertrafik.

B Ljusbild för högertrafik.

För att inte blända mötande trafik kan strålkastarens ljusbild ställas om med ett reglage i varje strålkastarhus.

Rätt ljusbild ger även effektivare ljus ut på vägrenen.

Strålkastare med halogenljus

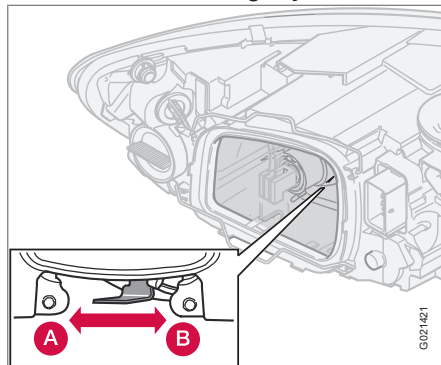

A Vänstertrafik.

B Högertrafik.

Strålkastare med Xenon-ljus

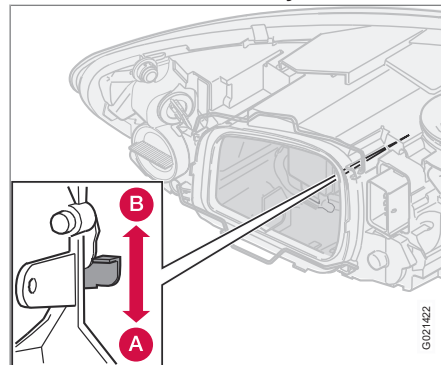

A Vänstertrafik.

B Högertrafik.

VARNING

På bilar utrustade med Dual Xenon-strålkastare ska byte av Dual Xenon-lampan utföras på verkstad – en auktoriserad Volvo-verkstad rekommenderas. Strålkastaren kräver särskild försiktighet eftersom Dual Xenon-lampan är utrustad med ett högspänningsaggregat.



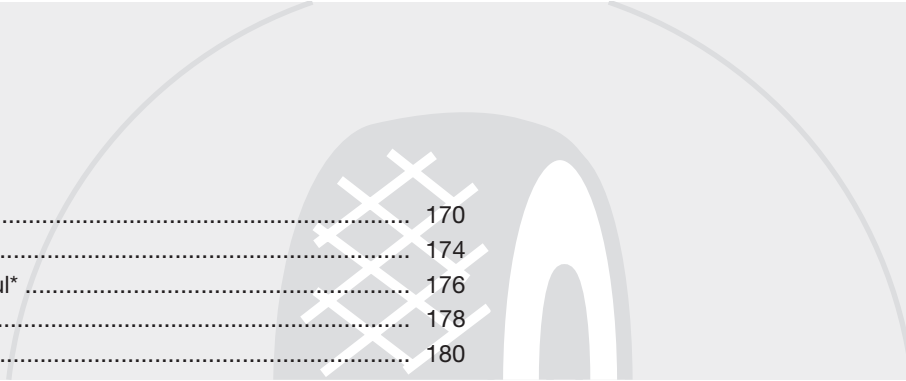

| | |
|---|-----|
| Allmänt..... | 170 |
| Lufttryck i däck..... | 174 |
| Varningstriangel* och reservhjul* | 176 |
| Byte av hjul..... | 178 |
| Provisorisk däcktätning* | 180 |

HJUL OCH DÄCK



07





Allmänt

Köregenskaper och däck

Däcken betyder mycket för bilens köregenskaper. Däcktyp, dimension, däcktryck och hastighetsklass är viktiga för hur bilen uppträder.

Vid däckbyte, se till att ha samma typ och dimension och helst också samma fabrikat på alla fyra hjulen. Följ rekommenderat däcktryck som finns angivet på däcktrycksdekalen, se sidan 174.

Dimensionsbeteckning

På alla bildäck finns en beteckning för dimension. Exempel på beteckning: 205/55R16 91 W.

| | |
|-----|---|
| 205 | Sektionsbredd (mm) |
| 55 | Förhållande mellan sektionshöjd och bredd (%) |
| R | Radialdäck |
| 16 | Fälgdiameter i tum (") |
| 91 | Kodsiffror för max tillåten däckbelastning (i detta fall 615 kg) |
| W | Kodbeteckning för maximal tillåten hastighet (i detta fall 270 km/h). |

Hastighetsklasser

Bilen är helbilsgodkänd, vilket innebär att dimensioner och hastighetsklasser inte får avvika från dem som anges i fordonets registreringsbevis. Enda undantaget från dessa bestämmelser är vinterdäck (både dubbade och dubb fria däck). Om ett sådant däck väljs får bilen inte köras fortare än däckets klassat för (t.ex. får klass Q köras i maximalt 160 km/h).

Tänk på att det är väglaget som avgör hur fort bilen kan köras, inte hastighetsklassen på däckets.

Observera att det är maximal tillåten hastighet som anges.

| | |
|---|---|
| Q | 160 km/h (används endast på vinterdäck) |
| T | 190 km/h |
| H | 210 km/h |
| V | 240 km/h |
| W | 270 km/h |
| Y | 300 km/h |

Nya däck

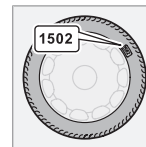

Däck är färskvara. Efter några år börjar de hårdna samtidigt som friktionsegenskaperna försämras undan för undan. Eftersträva därför att få så färska däck som möjligt vid utbyte. Det är särskilt viktigt

när det gäller vinterdäck. De sista siffrorna sifferföljden betyder tillverkningsvecka och -år. Detta är däckets DOT-märkning (Department of Transportation) och anges med fyra siffror, exempelvis 1502. Däcket på bilden är tillverkat vecka 15, år 2002.

Däckens ålder

Alla däck som är äldre än sex år bör kontrolleras av fackman även om de verkar oskadade. Anledningen till detta är att däck åldras och bryts ner även om de sällan eller aldrig används. Funktionen kan därför påverkas på grund av att de material som däckets består av har brutits ner. Däcket bör i så fall inte användas. Det gäller även reservdäck, vinterdäck och däck som sparas för framtida bruk. Exempel på yttre tecken som indikerar att däckets är olämpligt för användning är sprickor eller missfärgningar.

Däckets ålder kan fastställas genom DOT-märkningen, se föregående bild.



Allmänt

Jämnare slitage och underhåll

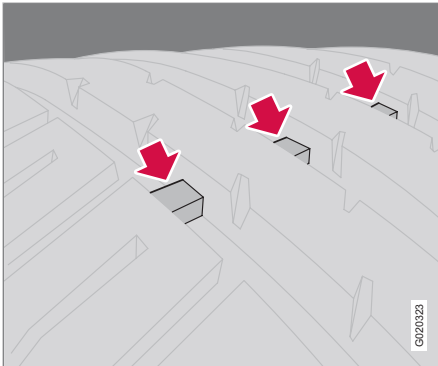

Slitagevarnare.

Rätt däcktryck ger jämnare slitage, se sidan 174. Körsätt, däcktryck, klimat och vägarnas beskaffenhet har en inverkan på hur snabbt dina däck åldras och slits. För att undvika skillnader i mönsterdjup samt förhindra att slitagemönster uppstår kan fram- och bakhjulen skiftas med varandra. Lämplig körsträcka vid första skiftet är ca 5000 km och därefter med 10000 km intervall. Volvo rekommenderar dig att kontakta en auktoriserad Volvoverkstad för kontroll vid osäkerhet om mönsterdjupet.

Hjul ska förvaras liggande eller upphängda, inte stående.

Däck med slitagevarnare

Slitagevarnare är en smal upphöjning tvärs över slitbanan. På sidan av däcket syns bokstäverna TWI (Tread Wear Indicator). När däckets mönsterdjup är reducerat till 1,6 mm, kommer det i jämnhöjd med slitagevarnarna. Byt då snarast till nya däck. Tänk på att däck med litet mönsterdjup har mycket dåligt väggrepp i regn eller snö.

Vinterdäck

Volvo rekommenderar vinterdäck med vissa bestämda vinterdäcksdimensioner. Däckdimensionerna är beroende av motorvariant. Vid körning med vinterdäck måste dessa vara monterade på alla fyra hjulen.

i OBS

Volvo rekommenderar att du rådgör med en Volvoåterförsäljare om vilken fälg och däcktyp som passar bäst.

Dubbäck

Dubbade vinterdäck ska köras in 500–1000 km, mjukt och lugnt så att dubbarna sätter sig riktigt i däcken. Det ger däcken och speciellt dubbarna längre livslängd.

i OBS

Lagbestämmelser för användning av dubbdäck varierar från land till land.

Mönsterdjup

Väglag med is, snömodd och låga temperaturer ställer betydligt högre krav på däck än vid sommarförhållanden. Därför rekommenderas att inte köra på vinterdäck som har mindre mönsterdjup än 4 mm.

Snökedjor

Snökedjor får endast användas på framhjulen, gäller även fyrhjulsdrivna bilar.

Kör aldrig fortare än 50 km/h med snökedjor. Undvik att köra på barmark eftersom detta sliter mycket hårt på både snökedjor och däck. Använd aldrig s.k. snabbänkar eftersom utrymmet mellan skivbromsarna och hjulen är för litet.

! VIKTIGT

Använd Volvo originalsnoökedjor eller likvärdiga som är anpassade till rätt bilmodell, däck- och fälgdimensioner. Vid osäkerhet rekommenderar Volvo att du rådgör med en auktoriserad Volvoverkstad.



Allmänt

Fälgar och hjulmuttrar

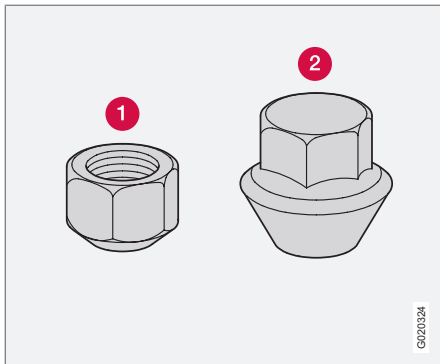

- 1 Låg hjulmutter.
- 2 Hög hjulmutter.

Använd endast fälgar som är testade och godkända av Volvo och som ingår i Volvo originaltillbehörssortiment.

Det finns två olika modeller av hjulmuttrar beroende på om fälgarna är tillverkade av stål eller aluminium.

1. Dra åt hjulmuttrarna med 110 Nm.
2. Kontrollera åtdragningsmomentet med momentnyckel.

! VIKTIGT

Hjulmuttrarna ska dras åt med 110 Nm. Vid alltför hård åtdragning kan skruvförbandet skadas.

Stålfälg – låg hjulmutter (1)

Normalt sitter stålfälgar monterade med den låga varianten av mutter, men stålfälgar får även användas med den höga typen.

! VARNING

Använd aldrig den låga typen av mutter till en aluminiumfälg. Hjulet kan lossna.

Aluminiumfälg – hög hjulmutter (2)

Använd endast den höga modellen av mutter till aluminiumfälgar. Den skiljer sig markant från övriga muttertyper eftersom den har en roterande konisk tryckbricka.

i OBS

Denna mutter får även användas till stålfälgar.

Låsbar hjulmutter

Låsbar hjulmutter kan användas på både aluminiumfälg och stålfälg. Om stålfälg med låsbar hjulmutter används i kombination med hjulsida, ska den låsbara hjulmuttern monteras på

pinnskraven närmast luftventilen. Hjulsidan kan annars inte sättas dit på fälgen.

Reservhjulet Temporary Spare*

Reservhjulet är endast avsett att användas under den korta tid det tar att få det ordinarie hjulet utbytt eller reparerat. Ersätt reservhjulet snarast med ett vanligt hjul. Under körning med reservhjulet kan bilen få annorlunda köregenskaper.

Kör aldrig fortare än 80 km/h med ett reservhjul på bilen.

! VIKTIGT

Bilen får aldrig köras utrustad med fler än ett reservhjul av typen "Temporary Spare" samtidigt.



Sommar- och vinterhjul

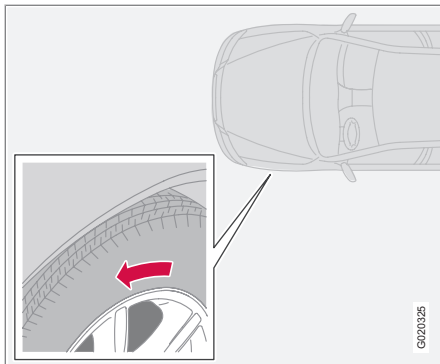

Pilen visar däckets rotationsriktning.

När sommar- och vinterhjulena skiftas, se sidan 178, ska hjulen märkas upp med vilken sida de har suttit på, t.ex. **V** för vänster och **H** för höger. Däck med mönster som är tillverkat för att endast rulla åt ett håll, har rotationsriktningen markerad med en pil på däckets

Däcket ska ha samma rotationsriktning under hela sin livslängd. De bör endast skiftas mellan fram och bak, aldrig från vänster till höger sida eller omvänt.

Om däcken monteras felaktigt försämras bilens bromsegenskaper och förmåga att pressa undan regn, snö och slask.

Däck med störst mönsterdjup ska alltid monteras bak (för att minska risken för sladd).

Volvo rekommenderar att du kontaktar en auktoriserad Volvoverkstad för kontroll vid osäkerhet om mönsterdjupet.



Lufttryck i däck

Rekommenderat däcktryck

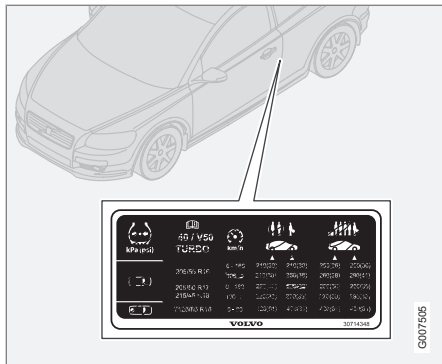

Däcktrycksdekalen på förarsidans dörrstolpe visar vilka tryck däcken ska ha vid olika last och hastighetsförhållanden.

i OBS

Full last i bilen motsvarar antal platser med bilbälten.

På dekalen anges:

- Däcktryck för bilens rekommenderade däckdimension
- ECO-tryck
- Reservdäckets tryck (Temporary Spare).

Kontrollera däcktrycket

Kontrollera lufttrycket i däcken regelbundet.

i OBS

Däcktrycket sjunker med tiden, det är ett naturligt fenomen. Däcktrycket varierar också beroende på omgivningens temperatur.

Redan efter några kilometers körning blir däcken varma och trycket högre. Därför ska alltså inte luft släppas ur om trycket kontrolleras när däcken är varma. Däremot ska trycket ökas om det är för lågt.

För lågt pumpade däck ökar bränsleåtgången, förkortar däckens livslängd och försämrar

bilens vägegenskaper. Körning med för lågt däcktryck innebär att däcken kan bli överhettade och gå sönder.

För information om korrekt däcktryck, se däcktryckstabellen. De angivna däcktrycken avser kalla däck. (Med kalla däck avses att däcken har samma temperatur som yttertemperaturen.)

Bränsleekonomi, ECO-tryck

För hastigheter under 160 km/h rekommenderas det allmänna däcktrycket för max last för att få den bästa bränsleekonomin.

Däcktrycket påverkar åkkomfort, vägljud och styregenskaper.



Luftryck i däck

Däcktryckstabell

| Variant | Däckstorlek | Hastighet (km/h) | Last, 1 – 3 personer | | Max last | | ECO-tryck ^B |
|--------------------------|-------------------------|------------------|-------------------------|-----------|------------|-----------|------------------------|
| | | | Fram (kPa) ^A | Bak (kPa) | Fram (kPa) | Bak (kPa) | |
| 1.6 | 195/65 R15 | 0–160 | 230 | 210 | 250 | 250 | 250 |
| 1.8 | 205/55 R16 | 160+ | 250 | 210 | 280 | 260 | - |
| 1.8F | 205/50 R17 | 0–160 | 240 | 220 | 250 | 250 | 250 |
| 2.0 | 215/45 R18 ^C | 160+ | 260 | 220 | 280 | 260 | - |
| 1.6D | | | | | | | |
| 2.4i | 205/55 R16 | 0–160 | 230 | 210 | 250 | 250 | 250 |
| 2.0D | | 160+ | 250 | 210 | 280 | 260 | - |
| | 205/50 R17 | 0–160 | 240 | 220 | 250 | 250 | 250 |
| | 215/45 R18 | 160+ | 260 | 220 | 280 | 260 | - |
| T5 | 205/55 R16 | 0–160 | 230 | 210 | 250 | 250 | 250 |
| D5 | | 160+ | 260 | 210 | 280 | 260 | - |
| | 205/50 R17 | 0–160 | 240 | 220 | 250 | 250 | 250 |
| | 215/45 R18 | 160+ | 270 | 220 | 290 | 270 | - |
| Reserv-hjul ^D | T125/85 R16 | 0–80 | 420 | 420 | 420 | 420 | - |

^A I vissa länder förekommer enheten bar vid sidan av SI-enheten pascal: 1 bar = 100 kPa.

^B Bränsleekonomisk körning, se sidan 174

^C 1.6 och 1.6D DRiVe kan inte välja detta däck.

^D Temporary Spare.



Varningstriangel* och reservhjul*

Varningstriangel

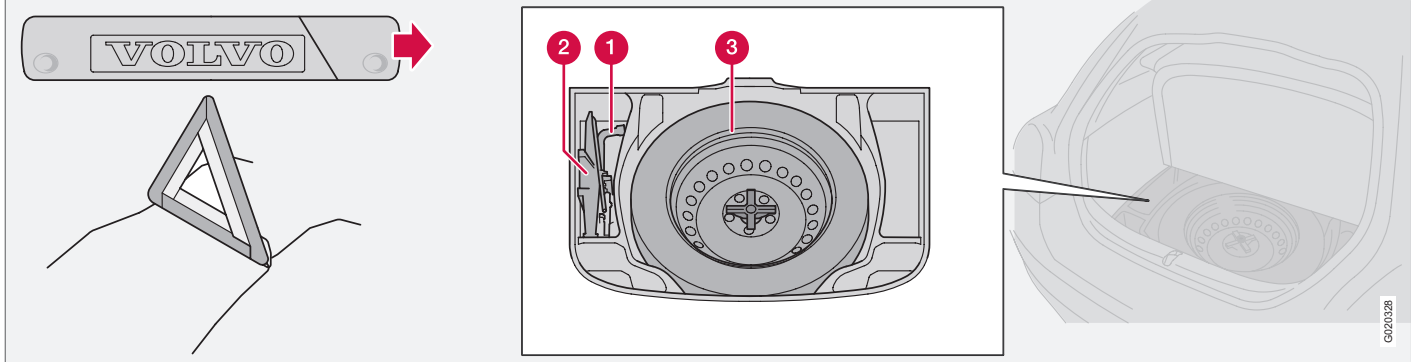

Följ de bestämmelser som gäller för användning av varningstriangel*. Placera varningstriangeln på ett lämpligt ställe med tanke på trafiksituationen.

1. Lossa fodralet med varningstriangeln, det är fäst med kardborreband. Ta varningstriangeln ur fodralet.
2. Fäll ut stödbenen på varningstriangeln.

Se till att varningstriangeln med fodral sitter ordentligt fast i lastutrymmet efter användning.

Reservhjul* och domkraft*

Bilens originaldomkraft*

Använd originaldomkraften* endast vid hjulbyte. Domkraftens skruv ska alltid vara välsmord. Reservhjul* med domkraft* och hjulmutternyckel* finns under golvet i lastutrymmet.

OBS

Volvo rekommenderar endast användning av den domkraft* som hör till respektive bilmodell.

Framtagning av reservhjulet

Reservhjulet hålls fast med en genomgående skruv.

1. Vik upp lastgolvet.
2. Skruva ur fästskruven och lyft ur hjulet.

Reservhjul* och domkraft*, placering i lastutrymmet

- 1 Hjulmutternyckel*.
- 2 Domkraft* och vev, fastdraget med en spännrem.
- 3 Reservhjulet med fölgsidan nedåt skruvas fast med den genomgående skruven.

6020328



Varningstriangel* och reservhjul*

Verktyg – återplacering

Verktyg och domkraft* ska återplaceras på rätt sätt efter användning.

- För bilar utrustade med reservhjul ska domkraften vevas så att den passar in i reservhjulet.
- För bilar utrustade med med provisorisk däcktätning ska domkraften vevas ihop maximalt och läggas tillbaka i skumblocket.



VIKTIGT

Verktyg och domkraft* ska förvaras på avsedd plats i bilens lastutrymme då de inte används.

Första hjälpen*

En väska med första hjälpenutrustning finns placerad i lastutrymmet.



Byte av hjul

Losstagning av hjul

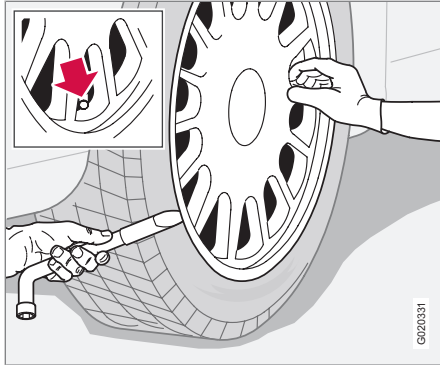

Sätt ut varningstriangeln om ett hjul måste bytas vid en trafikerad plats. Se till att bilen och domkraften står på ett fast horisontellt underlag.

! VARNING

Kontrollera att domkraften inte är skadad, gångorna ordentligt smorda samt att den är fri från smuts.

i OBS

Volvo rekommenderar endast användning av den domkraft* som hör till respektive bilmodell.

1. Ta fram reservhjul*, domkraft* och hjulmutternyckel* som ligger under mattan i lastutrymmet. Om annan domkraft väljes, se sidan 195.

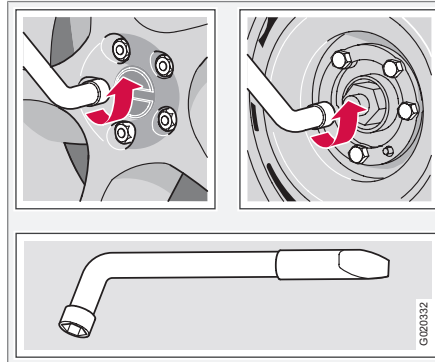

2. Dra åt parkeringsbromsen och lägg i ettans växel eller läge **P** om bilen har automatisk växellåda.
3. Blockera framför och bakom de hjul som ska stå kvar på marken. Använd kraftiga tråklossar eller större stenar.

4. Bilar med stålfälgar har löstagbara hjulsidor. Bänd loss hjulsidan med hjulmutternyckelns ände eller ryck loss den för hand.
5. Lossa hjulmuttrarna ½–1 varv moturs med hjulmutternyckeln.

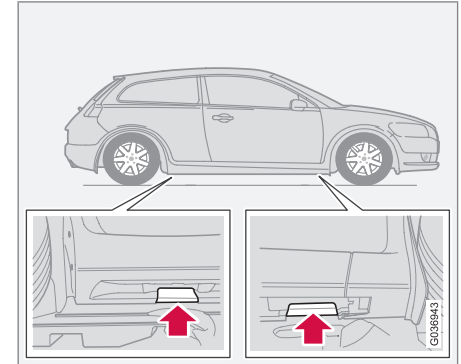

! VARNING

Placera aldrig något mellan marken och domkraften, inte heller mellan domkraftsfästet och domkraften.

6. På varje sida av bilen finns två domkraftsfästen. Vid varje fäste finns ett urtag i plasttäckningen. Veva ned domkraftens fot så att den pressas plant mot marken. Kon-

* Tillval/tillbehör, för mer information se Introduktion.

**Byte av hjul**

trollera att domkraften sitter i fästet avsett för domkraften, enligt bilden och att foten är placerad lodrät under detta fäste.

7. Lyft bilen så högt att hjulet går fritt. Ta bort hjulmuttrarna och lyft av hjulet.

Ditsättning av hjul

1. Rengör anliggningsytorna på hjul och nav.
2. Sätt dit hjulet. Skruva fast hjulmuttrarna.
3. Sänk ned bilen så att hjulen inte kan rotera.
4. Dra fast hjulmuttrarna korsvis. Det är viktigt att hjulmuttrarna blir ordentligt åtdragna. Dra åt med 110 Nm. Kontrollera åtdragningsmomentet med momentnyckel.
5. Sätt på hjulsidan (stålfälg).

 VARNING

Kryp aldrig under bilen då den är upphissad på domkraft.

Låt aldrig passagerare uppehålla sig i bilen då den lyfts upp med domkraft.

Se till att passagerare uppehåller sig så att de har bilen eller helst ett vägräcke mellan sig och vägbanan.



Provisorisk däcktätning*

Provisorisk däcktätning, allmänt

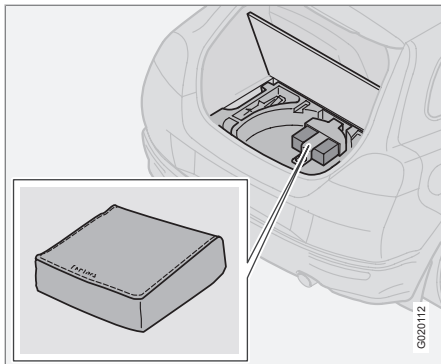

Däcktätningssatsen används till att tätta en punktering samt kontrollera och justera däcktrycket. Den består av en kompressor och en behållare med tätningsvätska. Satsen fungerar som en provisorisk reparation. Flaskan med tätningsvätskan ska bytas ut innan bäst föredatumet passerats och efter användning.

Tätningsvätskan tätar effektivt däck som punkteras i slitbanan.

i OBS

Däcktätningssatsen är endast avsedd för tätning av däck med punktering i slitbanan.

Däcktätningssatsen har begränsad förmåga att tätta däck som har punktering i däcksidan. Tätta inte däck med den provisoriska däcktätningen om de uppvisar större skårar, sprickor eller liknande skador.

12 V-uttag för anslutning av kompressorn finns fram vid mittkonsolen och vid baksätet. Välj det eluttag som är närmast det punkterade däck.

! VARNING

Hastigheten får inte överstiga 80 km/h efter att den provisoriska däcktätningen använts. Volvo rekommenderar dig att uppsöka en auktoriserad Volvoverkstad för inspektion av det tätade däck (maximal körsträcka 200 km). Personalen kan avgöra om däck kan lagas eller behöver bytas.

Framtagning av däcktätningssats

Däcktätningssats med kompressor och verktyg finns under golvet i lastutrymmet.

1. Fäll upp lastgolvet.
2. Lossa skruven och ta bort hållaren.
3. Lyft upp däcktätningssatsen.

Ditsättning av däcktätningssats

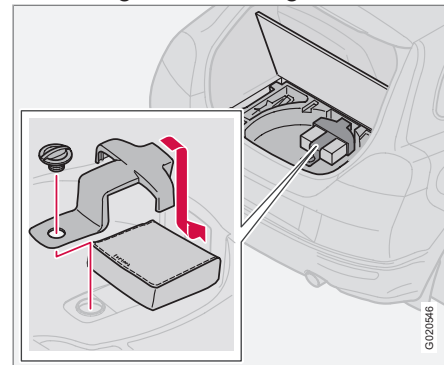

1. Lägg ner däcktätningssatsen.
2. Passa in hållaren i reservhjulsbaljans inre, samt nedre spår
3. Skruva fast skruven.

i OBS

Vid felaktig ditsättning av hållaren kan däcktätningssatsen skramla.



Provisorisk däcktätning*

Översikt

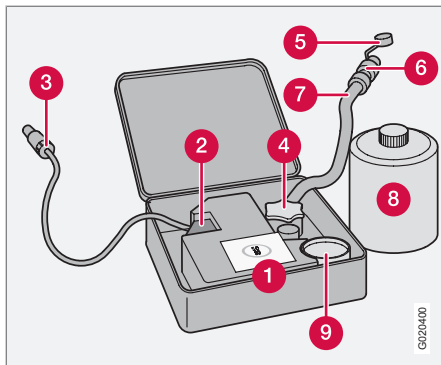

- 1 Dekal, högsta tillåtna hastighet
- 2 Strömbrytare
- 3 Kabel
- 4 Flaskhållare (orange lock)
- 5 Skyddslock
- 6 Tryckreduceringsventil
- 7 Luftslang
- 8 Flaska med tätningsvätska
- 9 Tryckmätare

Tätning av punkterat däck

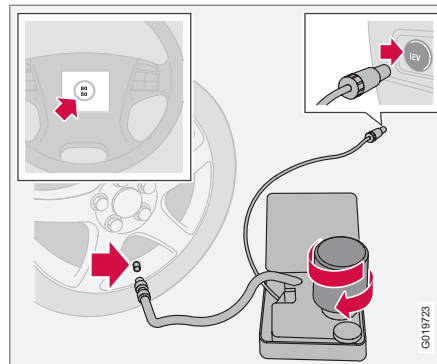

För information om detaljernas funktion, se föregående bild.

1. Öppna locket på däcktätningssatsen.
2. Lossa dekalen om högsta tillåtna hastighet och sätt fast den på ratten.

⚠ VARNING

Tätningvätskan kan irritera huden. Vid hudkontakt, tvätta omedelbart bort vätskan med tvål och vatten.

3. Kontrollera att strömbrytaren är i position **0** och ta fram kabeln och luftslangen.

i OBS

Bryt inte flaskans plombering. När flaskan skruvas fast bryts plomberingen.

4. Skruva av det orange locket och skruva loss flaskans kork.

⚠ VARNING

Skruva inte av flaskan, den är försedd med backspår för att förhindra läckage.

5. Skruva fast flaskan i flaskhållaren.
6. Skruva loss hjulets ventilhatt och skruva fast luftslangens ventilanslutning till botten på däckventilens gänga.

⚠ VARNING

Lämna inte barn i bilen utan uppsikt då motorn är igång.

7. Sätt i kabeln i 12-V uttaget och starta bilen.



Provisorisk däcktätning*

VARNING

Stå aldrig intill däckets då kompressorn pumpar. Om det uppstår sprickbildningar eller ojämnheter ska kompressorn omedelbart stängas av. Färden bör inte fortsätta. Att kontakta en auktoriserad däckverkstad rekommenderas.

OBS

När kompressorn startar kan trycket öka upp till 6 bar men trycket sjunker efter ca 30 sekunder.

8. Sätt strömbrytaren i position I.

VIKTIGT

Risk för överhettning. Kompressorn ska inte arbeta längre än 10 minuter.

9. Fyll däckets i 7 minuter.

VARNING

Om trycket understiger 1,8 bar är hålet i däckets för stort. Färden bör inte fortsätta. Att kontakta en auktoriserad däckverkstad rekommenderas.

10. Stäng av kompressorn för att kontrollera trycket på tryckmätaren. Minsta tryck är 1,8 bar och max 3,5 bar.
11. Stäng av kompressorn och dra ur kabeln ur 12 V-uttaget.
12. Ta loss slangen från däckventilen och sätt på ventilhatten.
13. Kör snarast ca 3 km med en maximal hastighet på 80 km/h så tätningssvetskan kan täta däckets.

Efterkontroll av lagning och tryck

1. Anslut utrustningen igen.
2. Läs av däcktrycket på tryckmätaren.
3. Ligger det under 1,3 bar har däckets inte tätats tillräckligt. Färden bör inte fortsättas. Kontakta en däckverkstad.
4. Är däcktrycket högre än 1,3 bar ska däckets pumpas upp till angivet däcktryck enligt däcktrycksdekalen. Släpp ut luft med tryckreduceringsventilen om däcktrycket är för högt.

VARNING

Skruva inte av flaskan, den är försedd med backspärr för att förhindra läckage.

5. Stäng av kompressorn. Lossa luftslangen och kabeln. Sätt tillbaka ventilhatten.

OBS

Efter användning ska flaskan med tätningssvetska och slang bytas ut. Volvo rekommenderar att dessa byten utförs av en auktoriserad Volvoverkstad.

VARNING

Kontrollera däcktrycket regelbundet.

6. Lägg tillbaka däcktätningssatsen i lastutrymmet.
7. Volvo rekommenderar att du kör till närmaste auktoriserade Volvoverkstad för att byta ut/reparera det skadade däckets. Informera verkstaden om att däckets innehåller däcktätningssvetska.

VARNING

Hastigheten får inte överstiga 80 km/h efter att den provisoriska däcktätningen använts. Volvo rekommenderar dig att uppsöka en auktoriserad Volvoverkstad för inspektion av det tätade däckets (maximal körsträcka 200 km). Personalen kan avgöra om däckets kan lagas eller behöver bytas.



Provisorisk däcktätning*

Pumpning av däck

Bilens originaldäck kan pumpas upp av kompressorn.

1. Kompressorn skall vara avstängd. Se till att strömbrytaren står i position **0** och ta fram kabel och luftslang.
2. Skruva loss hjulets ventilhatt och skruva dit luftslangens ventilanslutning till botten på däckventilens gänga.

! VARNING

Inandning av bilavgaser kan medföra livsfara. Låt aldrig motorn gå i utrymmen som är tillslutna eller saknar tillräcklig ventilation.

! VARNING

Lämna inte barn i bilen utan uppsikt då motorn är igång.

3. Anslut kabeln till något av bilens 12 V-uttag och starta bilen.
4. Starta kompressorn genom att ställa strömbrytaren i position **I**.

! VIKTIGT

Risk för överhettning. Kompressorn ska inte arbeta längre än 10 minuter.

5. Pumpa upp däck till angivet tryck enligt däcktrycksdekalen. (Släpp ut luft med tryckreduceringsventilen om däcktrycket är för högt.)
6. Stäng av kompressorn. Lossa luftslangen och kabeln.
7. Sätt tillbaka ventilhatten.

Byte av behållare med tätningsvätska

Byt flaska innan bäst före-datum passerats. Hantera den gamla flaskan som miljöfarligt avfall.

! VARNING

Flaskan innehåller 1,2-Etanol och naturrågummi-latex.

Farligt vid förtäring. Kan ge allergi vid hudkontakt.

Undvik kontakt med huden och ögonen.

Förvaras oåtkomligt för barn.

i OBS

Lämna behållaren till ett insamlingsställe för förvaring av farligt avfall.

A stylized illustration in the background of the table of contents. It features a large, light gray semi-circle. Inside this semi-circle, there is a glass filled with liquid, with several white circles of varying sizes representing bubbles rising from it. To the right of the glass, a waterfall is depicted with white lines representing the falling water.

| | |
|-----------------------------|-----|
| Rengöring..... | 186 |
| Bättring av lackskador..... | 189 |
| Rostskydd..... | 190 |

BILVÅRD



08





Rengöring

Tvätta bilen

Tvätta bilen så snart den blivit smutsig. Använd bilschampo. Smuts och vägsalt kan lätt leda till korrosion.

- Stå inte i direkt solljus så lacken är varm, det kan ge bestående skador på lacken. Håll till på en spolplatta med avloppsseparator.
- Spola noggrant av underredet.
- Tvätta med svamp och bilschampo och rikligt med ljummet vatten.
- Om smutsen sitter fast hårt, tvätta bilen med kallavfettningsmedel.
- Torka bilen torr med ett rent, mjukt sämskskinn eller en vattenskrapa.

VARNING

Låt alltid motortvätt utföras av en verkstad. Om motorn är varm finns risk för brand.

VIKTIGT

Smutsiga strålkastare har försämrad funktionalitet. Rengör dem regelbundet, till exempel vid bränslepåfyllning.

OBS

Yttre belysning såsom strålkastare, dimljus och baklampor kan tillfälligt få kondens på insidan av glaset. Det är ett naturligt fenomen, all ytterbelysning är konstruerad för att motstå detta. Kondens ventileras normalt ut ur lampan då den varit tänd en stund.

Rengöring av torkarblad

Asfalts-, damm- och saltrester på torkarbladet samt insekter, is m.m. på vindrutan försämrar bladets livslängd.

OBS

Tvätta regelbundet blad och vindruta med ljummen tvållösning eller bilschampo. Använd inga starka lösningsmedel.

Ta bort fågelspillning

Tvätta bort fågelspillning från lacken så snart som möjligt. Den innehåller kemikalier som påverkar och missfärgar lacken mycket snabbt. Missfärgningen kan endast avlägsnas av fackman.

Kromade hjul

VIKTIGT

Fälgrengöringsmedel kan fläcka ytan på krompläterade hjul. Tvätta med svamp och bilschampo och rikligt med ljummet vatten.

Automattvätt

En automattvätt är ett enkelt och snabbt sätt att få bilen ren, men den kan aldrig ersätta en riktig handtvätt. Automatens borstar kommer inte åt på alla ställen.

VIKTIGT

Handtvätt är skonsammare mot lacken än automattvätt. Lacken är också känsligare när den är ny. Därför rekommenderas handtvätt under bilens första månader.

Högtryckstvätt

Vid högtryckstvätt, använd svepande rörelser och se till att munstycket inte kommer närmare bilens ytor än 30 cm (avståndet gäller alla externa detaljer).



Rengöring

VIKTIGT

Spola hela bilen tills den lösa smutsen avlägsnats. Vid användning av högtrycks-tvätt: Se till att högtrycks-sprutans munstycke inte kommer närmare karossen än 30 cm. Spruta inte direkt på låsen.

Prova bromsarna

VARNING

Provbromsa alltid efter tvättning, även parkeringsbromsen, så att fukt och korrosion inte angriper bromsbeläggen och försämrar bromsarna.

Tryck lätt på bromspedalen då och då vid körning av längre sträckor i regn eller snöslask. Då värms bromsbeläggen upp och torkar. Gör samma sak efter start i mycket fuktigt eller kall väderlek.

Exteriör plast-, gummi- och prydnadsdetalj

För rengöring av infärgade plastartiklar, gummi- och prydnadsdetaljer (till exempel blanklister) rekommenderas speciellt rengöringsmedel som finns hos Volvoåterförsäljare. Vid användning av sådant rengöringsmedel ska instruktionerna följas noggrant.

VIKTIGT

Undvik vaxning samt polering på plast och gummi.

Vid användning av avfettningsmedel på plast och gummi, om nödvändigt gnugga endast med lätt tryck. Använd mjuk tvätt-svamp.

Polering av blanklister kan nöta bort eller skada det blanka ytskiktet.

Polermedel som innehåller slipmedel ska inte användas.

Polering och vaxning

Polera och vaxa bilen när lacken är matt eller för att ge den ett extra skydd.

Bilen behöver inte poleras förrän den är minst ett år gammal, vaxa kan man göra tidigare. Polera och vaxa inte bilen i direkt solljus.

Tvätta och torka bilen mycket noga före polering eller vaxning. Tvätta bort asfalt eller tjärstänk med Volvos asfaltsborttagare eller lack-nafta. Svårare fläckar kan tas bort med fin slip-pasta (rubbing) avsedd för billack.

Polera först med polish och vaxa sedan med flytande eller fast vax. Följ noga instruktionerna på förpackningarna. Många preparat innehåller både polish och vax.

VIKTIGT

Lackbehandlingar såsom konservering, försegling, skydd, glansförsegling eller liknande kan skada lacken. Lackskada orsakad av sådana behandlingar täcks inte av Volvos garanti.

Vattenavvisande ytskikt*

Använd aldrig produkter som bilvax, avfettningsmedel eller liknande på glasytan då detta kan förstöra dess vattenavvisande egenskaper.

Var försiktig vid rengöring så att inte glasytan repas.

För att undvika skador på glasytan vid isborttagning – använd endast isskrapa av plast.

Det sker ett naturligt slitage på de vattenavvisande ytskikten.

i OBS

För att de vattenavvisande egenskaperna ska bestå rekommenderas en behandling med ett speciellt efterbehandlingsmedel som finns hos Volvoåterförsäljare. Det bör användas första gången efter tre år och där-efter varje år.

* Tillval/tillbehör, för mer information se Introduktion.





Rengöring

Rengöring av interiör

Behandling av fläckar på textilklädsel

För smutsiga textilklädsel rekommenderas speciellt rengöringsmedel som finns hos Volvoåterförsäljare. Andra kemikalier kan äventyra klädselns brandhärdighetsegenskaper.

! VIKTIGT

Vassa föremål och kardborreförslutningar kan skada bilens textilklädsel.

Behandling av fläckar på läderklädsel

Volvos läderklädsel är kromfri och godkänd enligt standard Öko-Tex 100.

Läder förädlas och bearbetas för att det ska bibehålla sina naturliga egenskaper. Det blir försett med ett skyddande ytskikt, men för att bibehålla både egenskaper och utseende krävs regelbunden rengöring. Volvo erbjuder en heltäckande produkt för rengöring och efterbehandling av läderklädsel, som då den används enligt instruktionerna, bevarar lädrets skyddande ytskikt.

Efter en tids användning kommer lädrets naturliga utseende ändå att framträda mer eller mindre beroende på lädrets ytstruktur. Detta är en naturlig mognad av lädret och visar att det är en naturprodukt.

För att uppnå bästa resultat rekommenderar Volvo att rengöra och applicera skyddskräm en till fyra gånger per år (eller fler vid behov). Fråga en Volvoåterförsäljare efter Volvos Lädervårdsprodukt.

! VIKTIGT

Använd aldrig starka lösningsmedel. Det kan skada såväl textil-, vinyl- som läderklädsel.

! VIKTIGT

Observera att material som torrfäller (nya jeans, mockaplagg etc.) kan missfärga klädselmateriäl.

Tvåtråd för läderklädsel

1. Häll läderrengöring på den förfuktade svampen och krama fram ett kraftigt skum.
2. Arbeta bort smutsen med lätta cirkulerande rörelser.
3. Badda noga med svampen på fläckarna. Låt svampen suga upp fläcken. Gnugga inte.
4. Torka av med ett mjukt papper eller en duk och låt lädret torka helt.

Skyddsbehandling av läderklädsel

1. Häll lite av skyddskrämen på filtduken och massera in ett tunt skikt av kräm med lätta cirkulerande rörelser på lädret.
2. Låt lädret torka i 20 minuter före användning.

Lädret har nu fått ett förbättrat fläckskydd och UV-skydd.

Behandling av fläckar på interiör plast-, metall- och trädetalj

För rengöring av interiöra detaljer och ytor rekommenderas speciellt rengöringsmedel som finns hos Volvoåterförsäljare. Skrapa eller gnid aldrig på en fläck. Använd aldrig starka fläckborttagningsmedel.

Rengöring av säkerhetsbälten

Använd vatten och syntetiskt tvättmedel, särskilt textilrengöringsmedel finns hos din Volvoåterförsäljare. Tillse att bältet är torrt innan det rullas tillbaka in igen.



Bättring av lackskador

Lacken

Lacken utgör en viktig del av bilens rostskydd och behöver därför kontrolleras regelbundet. För att undvika rostangrepp bör lackskador åtgärdas genast. De vanligaste lackskadorna är mindre stenskott, repor och skador på t.ex. skärmkanter och dörrar.

Färgkod

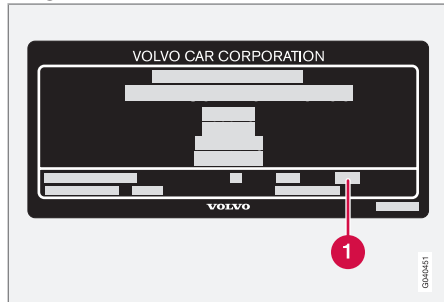

Produktskylt.

1 Kod för bilens färg

Det är viktigt att använda rätt färg. För produktdekalens placering, se sidan 252.

Stenskott och repor

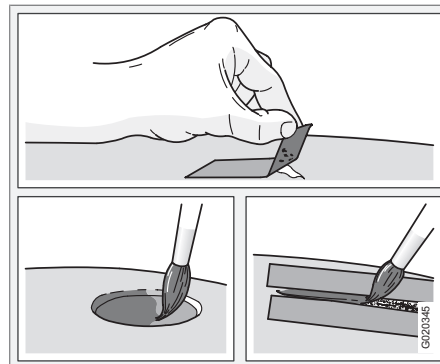

Innan arbetet med bättring av lacken påbörjas måste bilen vara rentvättad och torr och ha en temperatur över 15 °C.

Materiel

- Grundfärg (primer) på burk
- Lack på burk eller färgpenna
- Pensel
- Maskeringstejp.

Mindre stenskott och repor

Om stenskottet inte gått ner till plåten och ett oskadat färgskikt fortfarande finns kvar, fyll i färg direkt efter att smutsen tagits bort.

Om stenskottet gått ner till plåten

1. Fäst en bit maskeringstejp över den skadade ytan. Dra sedan av tejpbiten så att lackresterna följer med.
2. Rör om grundfärgen (primer) väl och lägg på med hjälp av en fin pensel eller tändsticka. Lägg på lack med pensel när grundfärgen torkat.
3. Vid repor, gör som tidigare, men maskera runt skadan för att skydda den oskadade lacken.
4. Vänta någon dag och polera sedan bättringarna. Använd en mjuk trasa och sparsamt med slippasta.



Rostskydd

Kontroll och underhåll

Din bil fick ett mycket noggrant och komplett rostskydd redan på fabriken. Delar av karossen består av galvaniserad plåt. Underredet är skyddat av ett nötningsbeständigt rostskyddsmedel. En tunn, penetrerande rostskyddsvätska sprutades in i balkar, hålrum och slutna sektioner.

Upprätthåll bilens rostskydd.

- Håll bilen ren. Spola underredet. Vid högttryckstvätt, håll sprutan minst 30 cm från lackerade ytor.
- Kontrollera regelbundet och förbättra rostskyddet vid behov.

Bilen är byggd med ett rostskydd som inte kräver någon efterbehandling under normala förhållanden förrän efter ca 12 år. Efter denna tid bör efterbehandling göras med tre års intervall. Om bilen behöver efterbehandlas, rekommenderar Volvo att låta en auktoriserad Volvoverkstad hjälpa dig.





| | |
|----------------------------|-----|
| Volvo service..... | 194 |
| Eget underhåll..... | 195 |
| Motorhuv och motorrum..... | 196 |
| Oljor och vätskor..... | 197 |
| Torkarblad..... | 202 |
| Batteri..... | 203 |
| Byte av glödlampor..... | 205 |
| Säkringar..... | 212 |

UNDERHÅLL OCH SERVICE

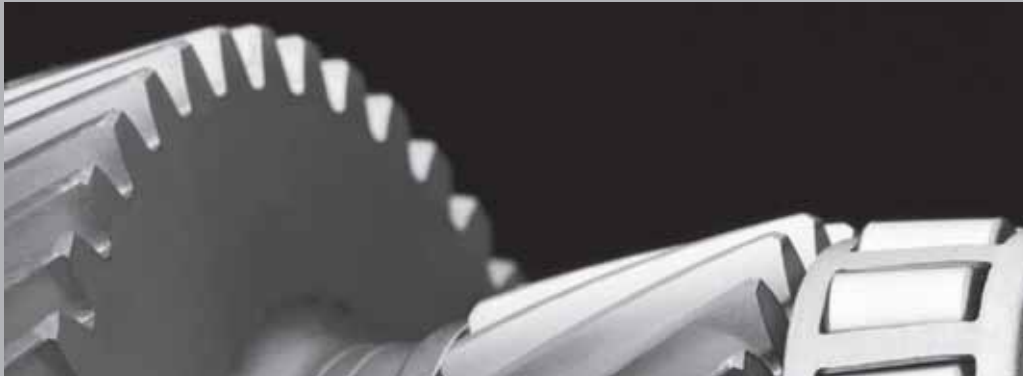

09



Volvo service

Volvos serviceprogram

Innan bilen lämnade fabriken provkördes den omsorgsfullt. Ytterligare en kontroll enligt Volvo Personvagnar AB:s föreskrifter gjordes strax innan den överlämnades till dig.

För att även fortsättningsvis hålla din Volvo på en hög nivå vad gäller trafiksäkerhet, driftsäkerhet och tillförlitlighet bör Volvos serviceprogram följas, som finns specificerat i Service- och garantiboken. Volvo rekommenderar dig även att låta en auktoriserad Volvoverkstad utföra service- och underhållsarbeten. Volvos verkstäder har den personal, servicelitteratur och de specialverktyg som garanterar högsta servicekvalitet.



VIKTIGT

För att Volvos garanti ska gälla, kontrollera och följ Service- och garantiboken.

Särskilda serviceåtgärder

Vissa serviceåtgärder, som berör bilens elektriska system, kan endast utföras med hjälp av för bilen speciellt utvecklad elektronisk utrustning, därför rekommenderar Volvo dig att alltid kontakta en auktoriserad Volvoverkstad, innan du låter påbörja eller utföra servicearbeten som påverkar det elektriska systemet.



Eget underhåll

Innan du börjar arbeta med bilen**Batteriet**

Kontrollera att batteriledningarna är rätt anslutna och väl åtdragna.

Koppla aldrig ifrån batteriet då motorn är igång (t.ex. vid batteribyte).

Vid laddning av batteriet får aldrig snabbbladdare användas. Batteriledningarna ska vara fränkopplade vid laddning av batteriet.

Batteriet innehåller syra som är frätande och giftig. Det är därför viktigt att batteriet hanteras på ett miljökämpligt sätt. Låt din Volvohandlare hjälpa dig.

⚠ VARNING

Tändsystemet har mycket hög effekt. Livsfarlig spänning råder i tändsystemet. Tändningen ska därför alltid vara avstängd när arbete utförs i motorrummet.

Vidrör inte tändstift eller tändspole när tändningen är tillslagen eller motorn är varm.

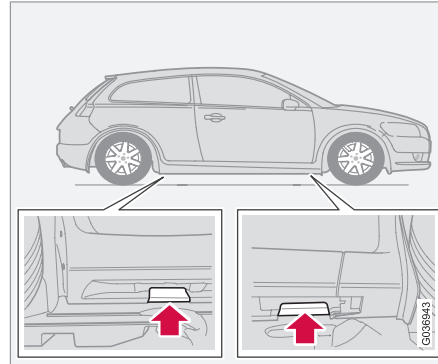
Lyftning av bilen**i OBS**

Volvo rekommenderar endast användning av den domkraft som hör till respektive bilmodell. Om annan domkraft väljes än den av Volvo rekommenderade, följ de instruktionsanvisningar som följer med utrustningen

Om bilen lyfts med verkstadsdomkraft ska den sättas mot framkanten på motorns bärram.

Skada inte stänkplåten under motorn. Var noga med att sätta verkstadsdomkraften så att bilen inte kan glida av domkraften. Använd alltid pallbockar eller liknande.

Om du lyfter bilen med en verkstadslyft av tvåpelartyp, ska de främre och bakre lyftarmarna sättas under lyftpunkterna på bottenvällaren. Se föregående bild.

Kontrollera regelbundet

Kontrollera följande vid jämna mellanrum, t.ex. vid tankning:

- Kylvätska – Nivån ska ligga mellan **MIN**- och **MAX**-markeringarna på expansions-tanken.
- Motorolja – Nivån ska ligga mellan **MIN**- och **MAX**-markeringarna.
- Styrervoolja – Nivån ska ligga mellan **MIN**- och **MAX**-markeringarna.
- Spolarvätska – Behållaren ska vara välfylld. Fyll på med frostskyddsmedel vid temperaturer kring fryspunkten.
- Broms- och kopplingsvätska – Nivån ska ligga mellan **MIN**- och **MAX**- markeringarna.

⚠ VARNING

Tänk på att kylarfläkten kan starta automatiskt någon tid efter att motorn stängts av.

Låt alltid motortvätt utföras av en verkstad. Om motorn är varm finns risk för brand.



Motorhuv och motorrum

Öppning av motorhuv

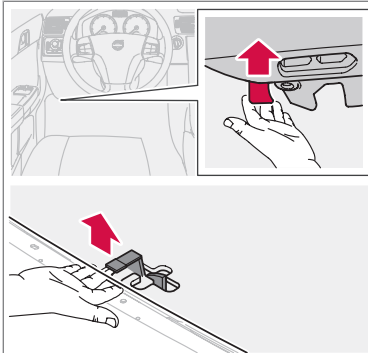

Bilden visar en vänsterstyrd bil.

1. Dra i låshandtaget längst till vänster under instrumentpanelen. (I högerstyrda bilar är handtaget placerat längst till höger.) Det hörs när spärren släpper.
2. För in handen mitt på huvens framkant och tryck spärren upp åt höger.
3. Öppna huvan.

VARNING

Kontrollera att huvan låser ordentligt vid stängning.

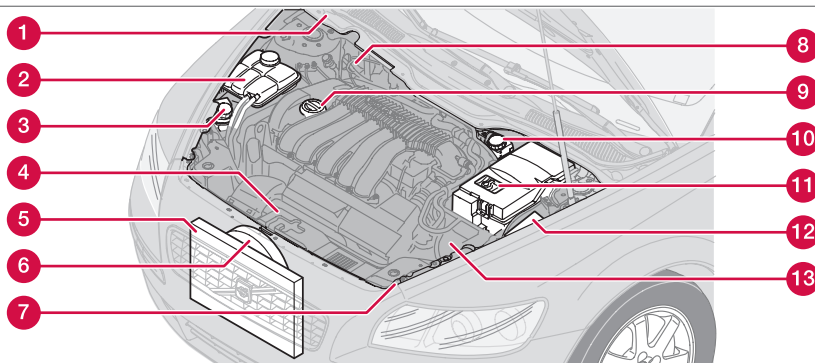

GM10598

Motorrum

- | | |
|--|---|
| 1 Behållare för spolärvätska (4-cyl.) | 8 Behållare för broms- och kopplingsvätska (högerstyrd) |
| 2 Expansionskärl för kylsystem | 9 Påfyllning för motorolja ¹ |
| 3 Behållare för styrervoolja (dold bakom strålkastaren) | 10 Behållare för broms- och kopplingsvätska (vänsterstyrd) |
| 4 Mätsticka för motorolja ¹ | 11 Batteri |
| 5 Kylare | 12 Relä- och säkringscentral, motorrum |
| 6 Kylarfläkt | 13 Luftfilter ¹ |
| 7 Behållare för spolärvätska (5-cyl.) | |

¹ Placeringen varierar beroende på motoralternativ



Oljor och vätskor

Motorrumsdekal för oljekvalitet.

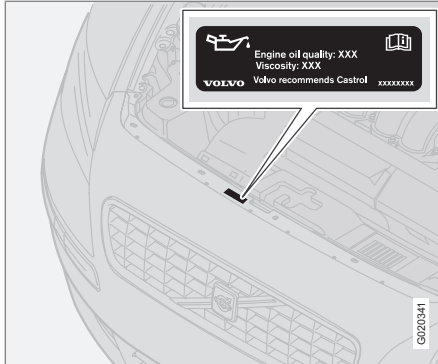

G020341

Kontroll av motorolja och oljefilter

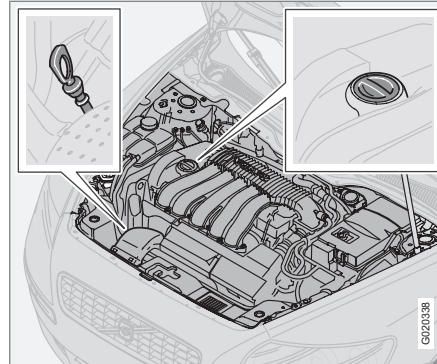

G020338

Mätsticka, bensenmotorer.

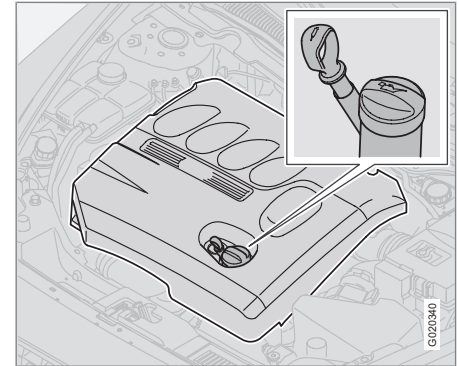

G020340

Mätsticka, dieselmotorer. (D5, Euro5 har en elektronisk mätsticka.)

Volvo rekommenderar Castrol oljeprodukter.

Byt olja och oljefilter enligt de bytesintervaller som finns angivna i Service- och garantiboken.

! VIKTIGT

Använd alltid olja av föreskriven kvalitet, se motorrumsdekal. Kontrollera oljenivån ofta och byt olja regelbundet. Användning av olja med lägre kvalitet än den angivna eller körning med för låg oljenivå skadar motorn.

Att använda olja av högre kvalitet än den angivna är tillåtet. Vid körning under ogynnsamma förhållanden rekommenderar Volvo en olja med högre kvalitet än den som dekalen föreskriver, se sidan 260.



Oljor och vätskor

VIKTIGT

För att uppfylla kraven för motorns serviceintervall fabriksfylls alla motorer med en speciellt anpassad syntetisk motorolja. Valet av olja har gjorts med stor omsorg och med hänsyn tagen till livslängd, startbarhet, bränsleförbrukning och miljöbelastning.

För att rekommenderade serviceintervall skall kunna tillämpas, krävs att godkänd motorolja används. Använd enbart föreskriven oljekvalitet (se dekal i motorrummet), både vid påfyllning och vid oljebyte, annars riskerar du att påverka livslängd, startbarhet, bränsleförbrukning och miljöbelastning.

Volvo Personvagnar fransäger sig allt garantiansvar om inte motorolja med föreskriven kvalitet och viskositet används.

Volvo använder olika system för varning för låg oljenivå eller lågt oljetryck. Vissa varianter har oljetryckgivare, då används lampan för oljetryck. Andra varianter har oljenivågivare, då informeras föraren via varningssymbolen mitt i instrumentet samt displaytexter. Vissa modeller har båda varianterna. För mer information rekommenderar Volvo att kontakta en auktoriserad Volvoåterförsäljare.

Det är viktigt att oljenivån kontrolleras redan innan första ordinarie oljebyte äger rum på den

nya bilen. Service- och garantiboken anger vid vilken mätarställning det ska ske.

Volvo rekommenderar att oljenivån kontrolleras var 2 500:e km. Det säkraste mätvärdet fås på kall motor före start. Mätvärdet är felvisande omedelbart efter att motorn stängts av. Mätsticken visar för låg nivå eftersom all olja inte hunnit rinna ner i oljeträget.

Oljekontroll

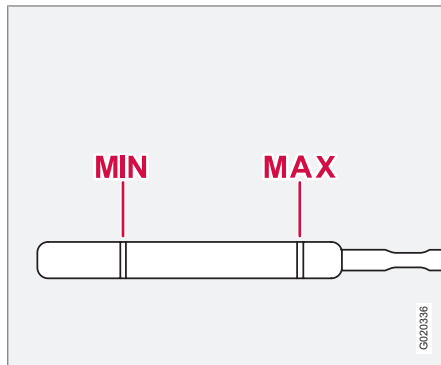

Oljenivån ska ligga inom det markerade området på mätsticken.

Oljekontroll på kall bil

1. Torka av mätsticken före kontrollen.

2. Kontrollera oljenivån med mätsticken. Nivån ska ligga mellan **MIN**- och **MAX**-markeringarna.
3. Ligger nivån nära **MIN**-markeringen kan 0,5 liter fyllas på till en början. Fyll på tills oljenivån är närmare markeringen **MAX** än **MIN** på mätsticken, se sidan 260 för påfyllningsbar volym.

Oljekontroll på varmkörd bil

1. Ställ bilen plant och vänta 10-15 minuter efter det att motorn stängts av så att oljan hinner rinna tillbaka ner i oljeträget.
2. Torka av mätsticken före kontrollen.
3. Kontrollera oljenivån med mätsticken. Nivån ska ligga mellan **MIN**- och **MAX**-markeringarna.

Ligger nivån nära **MIN**-markeringen kan 0,5 liter fyllas på till en början. Fyll på tills oljenivån är närmare markeringen **MAX** än **MIN** på mätsticken, se sidan 260 för påfyllningsbar volym.



VARNING

Spill inte olja på de heta avgasgrenrören då det finns risk för brand.



Oljor och vätskor

VIKTIGT

Fyll aldrig över **MAX**-markeringen. Oljeförbrukningen kan öka om för mycket olja fylls på i motorn.

För motorer med elektronisk mätsticka¹

Oljenivå kontrolleras med hjälp av den elektroniska oljenivåmätaren med tumhjulet då motorn är avstängd, se sidan 58.

Kontroll av oljenivå:

1. Slå på tändningen till nyckelläge **II**, se sidan 133.
2. Vrid tumhjulet till position "**OLJENIVÅ MOTOR**".
 - > Då visas vilken oljenivå som finns i motorn.

OBS

Oljenivån uppdateras endast av systemet under körning. Systemet kan inte känna av förändringar då olja fylls på eller tappas av.

Om motorolja fyllts på eller tappats av så måste bilen köras ca 30 km innan den uppmätta oljenivån blir korrekt.

| Meddelande | |
|---------------------------------------|---|
| OK | Allt normalt |
| VÄNTA | Systemet initieras, visas under ca 2 sekunder |
| LÅG OLJENIVÅ. Fyll på 1 L OLJA | Fyll på motorolja, se sidan 196, kapitel "Motorrum". |
| SERV.ERFORDRAS | Visas då systemet har upptäckt något som behöver avhjälpas för att kunna leverera rätt information avseende oljevolyt |

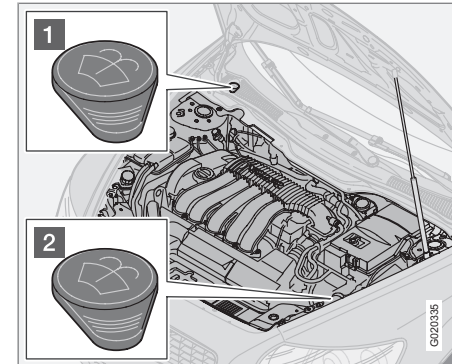
Spolarvätska, påfyllning

Placering av behållare för spolarvätska².

Vindrute- och strålkastarspolarna har gemensam vätskebehållare.

För volymuppgifter, se tabellen Vätskor på sidan 264.

- 1 Påfyllning 4-cylindriga modeller samt diesel.
- 2 Påfyllning 5-cylindriga modeller.

Använd frostskyddsmedel under vintern så att det inte fryser i pump, behållare och slangar.

¹ Gäller enbart för diesel (D5) med emmissionsklass Euro5.

² Beroende på motoralternativ.



Oljor och vätskor

i OBS

Blanda frostskyddsmedel med vattnet före påfyllning.

TIPS! Gör samtidigt rent torkarbladen vid påfyllning av spolarvätska.

Kylvätska, nivåkontroll och påfyllning

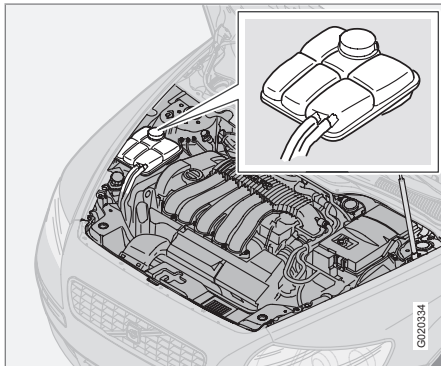

Vid påfyllning ska instruktionerna på förpackningen följas. Det är viktigt att balansera mängden kylvätska och vatten för rådande väderlek. Komplettera aldrig med endast rent vatten. Frysrisken ökar med såväl för liten som för stor andel kylvätska.

i VIKTIGT

- Höga halter av klor, klorider och andra salter kan orsaka korrosion i kylsystemet.
- Använd alltid kylvätska med korrosionskydd enligt Volvos rekommendation.
- Tillse att blandningen av kylvätska är 50 % vatten och 50 % kylvätska.
- Blanda kylvätskan med kranvatten av godkänd kvalitet, se sidan 264. Vid tveksamhet gällande vattnets kvalitet använd färdigblandad kylvätska enligt Volvos rekommendationer.
- Vid byte av kylvätska/kylsystemskomponent ska kylsystemet spolas rent med kranvatten av godkänd kvalitet alternativt spolas med färdigblandad kylvätska, se sidan 264.
- Motorn får endast köras med välfyllt kylsystem. Höga temperaturer kan uppstå med risk för skador (sprickor) i cylinderhuvudet.

För volymuppgifter samt standard med avseende på vattenkvalitet, se sidan 264.

Kontrollera kylvätskan regelbundet

Nivån ska ligga mellan **MIN**- och **MAX**-markeringarna på expansionstanken. Om systemet

inte är välfyllt, kan höga lokala temperaturer uppstå med risk för skador (sprickor) i cylinderhuvudet. Fyll på vätska då nivån sjunkit till **MIN**-markeringen.

i VARNING

Kylarvätskan kan vara mycket het. Om påfyllning behöver göras då motorn är varm skruvas expansionskärllets lock sakta av så att övertrycket försvinner.

i OBS

Motorn får endast köras med välfyllt kylsystem. Höga temperaturer kan uppstå med risk för skador (sprickor) i cylinderhuvudet.



Broms- och kopplingsvätska, nivåkontroll och påfyllning

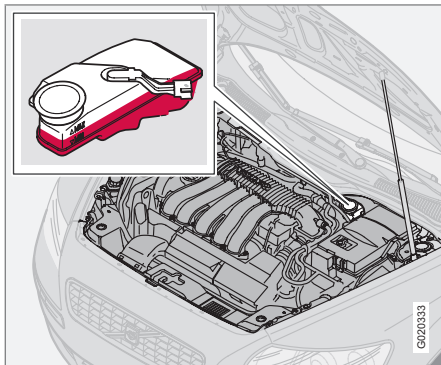

Broms- och kopplingsvätskan har gemensam behållare³. Nivån ska ligga mellan **MIN**- och **MAX**-märkena. Kontrollera nivån regelbundet. Byt bromsvätska vartannat år eller vid vartannat ordinarie servicetillfälle.

För volymuppgifter och rekommenderad kvalitet för bromsvätska, se tabellen Vätskor på sidan 264.

På bilar som körs så att bromsarna används ofta och hårt, t.ex. vid bergskörning eller kör-

ning i tropiskt klimat med hög luftfuktighet, ska vätskan bytas varje år.

VARNING

Om bromsoljan ligger under **MIN**-nivå i bromsvätskebehållaren bör inte bilen köras vidare utan att bromsolja fyllts på.

Anledningen till bromsvätskeförlusten måste kontrolleras.

Styrervoolja, nivåkontroll och påfyllning

OBS

Oljenivån kontrolleras vid varje service.

Byte av olja behövs inte. För volymuppgifter och rekommenderad oljekvalitet, se sidan 260.

Om ett fel uppstår i styrervosystemet eller om bilen blir strömlös och måste bogseras, kan bilen fortfarande styras. Styrningen blir då mycket tyngre än normalt och mer kraft behövs för att vrida ratten.

³ Placering beroende på vänster- eller högerstyrd variant.



Torkarblad

Torkarblad

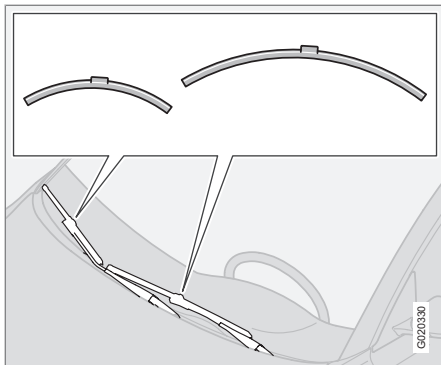

i OBS

Torkarbladen har olika längd. Bladet på försidan är längre än det andra.

Rengöring

För rengöring av torkarblad och vindruta, se sidan 186.

! VIKTIGT

Kontrollera torkarbladen regelbundet. Efter satt underhåll förkortar bladens livslängd.

Byte av torkarblad, vindruta

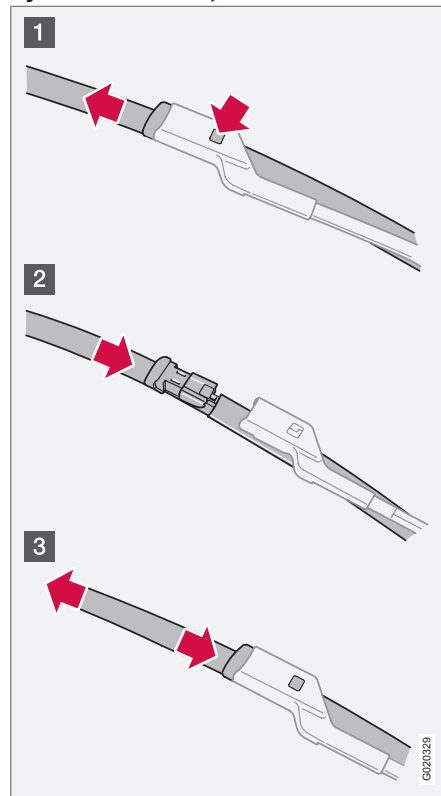

1. Fäll upp torkarmen.
2. Tryck på knappen som sitter på torkarbladsinfästningen och dra rakt ut (1), parallellt med torkarmen.
3. Skjut in (2) det nya torkarbladet tills det säger klick.
 - > Kontrollera (3) att bladet sitter fast ordentligt och fäll ner torkarmen.

Byte av torkarblad, bakruta

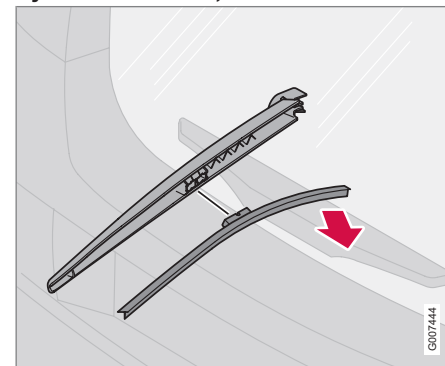

1. Fäll torkarmen utåt.
2. Dra loss torkarbladet mot bakluckan.
3. Tryck fast det nya torkarbladet.
 - > Kontrollera att det sitter fast ordentligt och fäll tillbaka torkarmen.



Batteri

Batteriskötsel

Batteriets livslängd och funktion påverkas av antal starter, urladdningar, körsätt, körförhållanden och klimatförhållanden etc.

i OBS

Förbrukat batteri ska återvinnas på ett miljöriktigt sätt, det innehåller bly.

! VARNING

Batterier kan bilda knallgas som är mycket explosiv. En gnista, som kan bildas om du sätter dit startkablarna felaktigt, räcker för att batteriet skall explodera. Batteriet innehåller svavelsyra som kan orsaka allvarliga frätskador. Skölj med stora mängder vatten om svavelsyran kommer i kontakt med ögon, hud eller kläder. Vid stänk i ögonen, kontakta omedelbart läkare.

i OBS

Om startbatteriet laddas ur många gånger påverkas dess livslängd negativt.

Startbatteriets livslängd påverkas av flera faktorer, bl.a. av körförhållande och klimat. Batteriets startkapacitet sjunker gradvis med tiden och behöver därför laddas om bilen inte används under en längre tid eller om den bara körs korta sträckor. Stark kyla begränsar startkapaciteten ytterligare.

För att startbatteriet ska hållas i bra kondition rekommenderas minst 15 minuters körning/vecka eller att batteriet ansluts till en batteriladdare med automatisk underhållsladdning.

Ett startbatteri som hålls ständigt fulladdat har maximal livslängd.

Symboler på batteriet

| | |
|--|---|
| | Använd skyddsglasögon. |
| | Ytterligare information i bilens instruktionsbok. |
| | Förvara batteriet utom räckhåll för barn. |
| | Batteriet innehåller frätande syra. |



Batteri



Undvik gnistor eller öppen eld.



Explosionsfara.

Ditsättning av batteri

1. Sätt batteriet på plats.
2. Sätt dit klamman som håller batteriet.
3. Sätt tillbaka batteriboxens främre vägg.
4. Anslut pluskabeln.
5. Anslut minuskabeln.
6. Sätt dit täckkåpan över batteriet.

Byte av batteri

Borttagning av batteri

1. Stäng av tändningen och ta ur fjärrnyckeln.
2. Vänta i minst 5 minuter innan några elektriska anslutningar rörs. Bilsens elektriska system ska lagra information till styrenheterna.
3. Ta bort täckkåpan.
4. Lossa minuskabeln.
5. Lossa pluskabeln.
6. Lossa batteriboxens främre vägg med en skruvmejsel.
7. Lossa klamman som håller batteriet.
8. Lyft bort batteriet.



Byte av glödlampor

Allmänt

Alla glödlampor finns specificerade på sidan 271.

Glödlampor och punktljus som är av särskild typ eller som inte lämpar sig för byte annat än av verkstad är:

- Allmänbelysning i taket
- Läslampor och handskfacksbelysning
- Blinkers, yttre backspegel och trygghetsbelysning
- Högt placerat bromslyjus
- Dual Xenon-strålkastare

! VARNING

På bilar utrustade med Dual Xenon-strålkastare ska byte av Dual Xenon-lampan utföras på verkstad – en auktoriserad Volvo-verkstad rekommenderas. Strålkastaren kräver särskild försiktighet eftersom Dual Xenon-lampan är utrustad med ett högspänningsaggregat.

! VIKTIGT

Vidrör aldrig glaset på glödlamporna direkt med fingrarna. Fett och olja från fingrarna förångas av värmen och ger en beläggning på reflektorn som då kan förstöras.

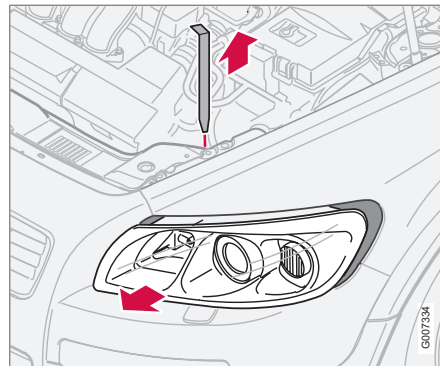
Byte av glödlampor fram

Samtliga glödlampor fram (utom för dimljus) byts genom att via motorrummet lossa och ta ut hela lamphuset.

Losstagning av lamphus

1. Ta ur fjärrnyckeln och vrid strömställaren för belysningen till läge 0.
2. Dra upp lamphusets låssprint.

! VIKTIGT

Dra inte i kabeln, endast i kontaktstycket.

3. Dra lamphuset åt sidan och sedan framåt.

4. Lossa kontaktstycket genom att pressa ner clipset med tummen och samtidigt föra ut kontaktstycket med andra handen.

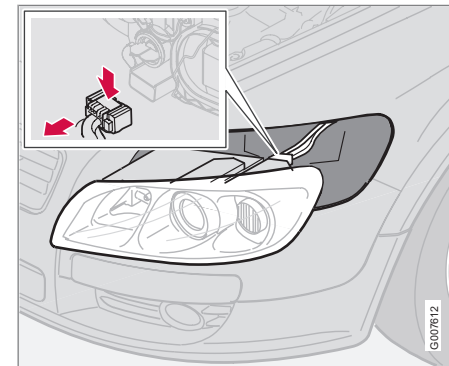

5. Lyft ut lamphuset och lägg det på ett mjukt underlag så att inte linsen repas.

Ditsättning av lamphus

1. Anslut kontaktstycket och sätt tillbaka lamphuset och låssprinten. Kontrollera att sprinten är korrekt nerstucken.
2. Kontrollera belysningen.

Lamphuset måste vara inkopplat och sitta fast på sin plats innan belysningen slås på eller fjärrnyckeln sätts in i startlåset.



Byte av glödlampor

Halvljus

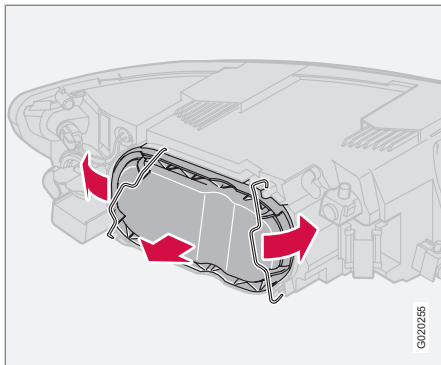

Borttagning av täcklock och glödlampa

1. Lossa hela lamphuset.
2. Vik undan låsbyglarna och ta loss locket.
3. Lossa klämfjäders som håller glödlampen. Tryck först åt vänster för att lossa den, för den sedan utåt och nedåt.
4. Dra ut glödlampen.
5. Sätt tillbaka lamphuset.

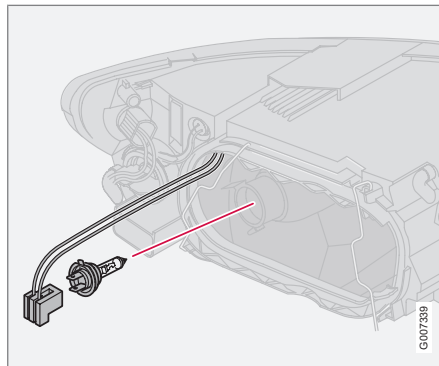

Ditsättning av ny glödlampa

1. Sätt dit den nya glödlampen. Den kan bara sitta på ett sätt.
2. Tryck klämfjäders inåt/uppåt och sedan en aning åt höger för att snäppa fast den i sitt läge.
3. Tryck tillbaka kontaktstycket.
4. Sätt tillbaka plastlocket.
5. Sätt tillbaka lamphuset.

Helljus

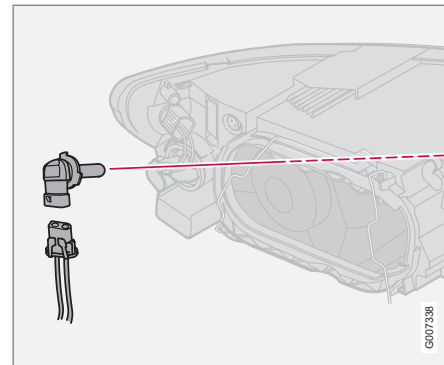

1. Lossa hela lamphuset.
2. Vänster strålkastare:
vrid lamphållaren moturs.
Höger strålkastare:
vrid lamphållaren medurs.
3. Dra ut lamphållaren och byt glödlampa.
4. Sätt tillbaka lamphållaren. Den kan bara sättas tillbaka på ett sätt.
5. Sätt tillbaka lamphuset.

Byte av glödlampor

Positions-/parkeringsljus

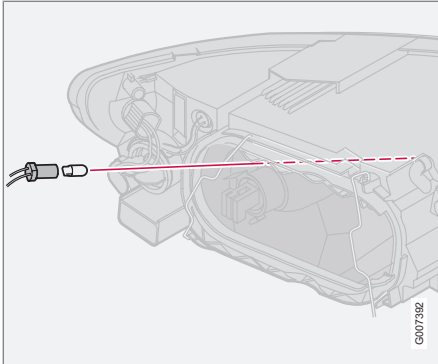

1. Dra ut lamphållaren med en tång. Dra inte ut lamphållaren genom att dra i ledningen.
2. Byt glödlampa.
3. Tryck tillbaka lamphållaren. Den kan bara sättas tillbaka på ett sätt.

Blinkers

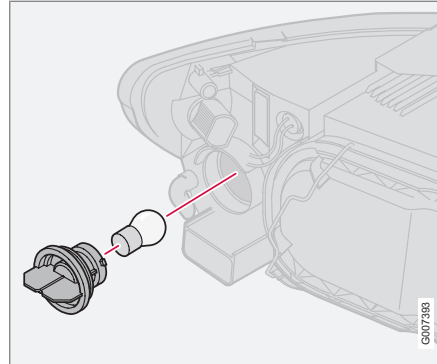

1. Vrid lamphållaren moturs och tag ut den.
2. Ta bort glödlampan ur lamphållaren genom att trycka in den och vrida moturs.
3. Sätt dit en ny glödlampa och sätt tillbaka lamphållaren i lamphuset.

Sidomarkeringsljus

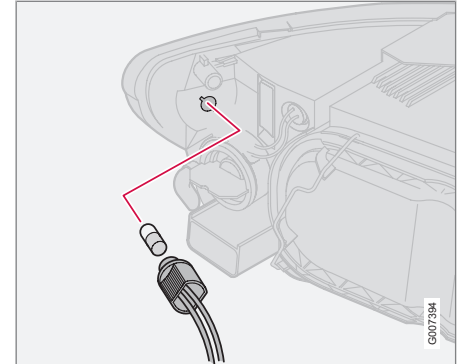

1. Vrid lamphållaren moturs, dra ut den och byt glödlampa.
2. Sätt tillbaka lamphållaren. Den kan bara sitta på ett sätt.



Byte av glödlampor

Dimstrålkastare

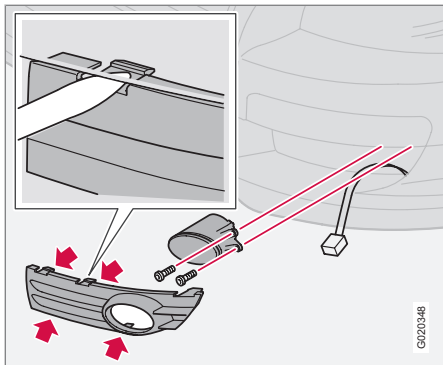

1. Släck belysningen och vrid fjärrnyckeln till läge **0**.
2. Ta bort panelen runt lamphuset.
3. Skruva bort lamphusets båda torx-skruvor och ta fram lamphuset.
4. Lossa kontaktstycket från glödlampan.
5. Vrid glödlampan moturs och dra ut den.
6. Passa in den nya glödlampan och vrid medurs.
7. Anslut kontaktstycket till glödlampan.
8. Fäst lamphuset med skruvarna och tryck tillbaka panelen.

Losstagning av lamphållare

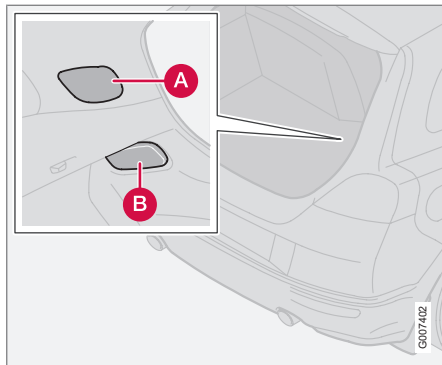

Alla lampor i baklyktan byts inifrån lastutrymmet.

1. Släck belysningen och vrid fjärrnyckeln till läge **0**.
2. Ta bort luckan (A eller B) i vänster/höger panel för att komma åt lamporna.
3. Glödlamporna är placerade i separata lamphållare.
4. Ta loss kontaktstycket från lamphållaren.
5. Tryck samman spärrhakarna och dra ut lamphållaren.
6. Byt glödlampa.

7. Anslut kontaktstycket.
8. Tryck lamphållaren på plats och sätt tillbaka luckan (A eller B).



OBS

Om ett felmeddelandet kvarstår efter att felaktig glödlampa ersatts, rekommenderas att en auktoriserad Volvoverkstad uppsöks.

Placering av lampor i baklampa

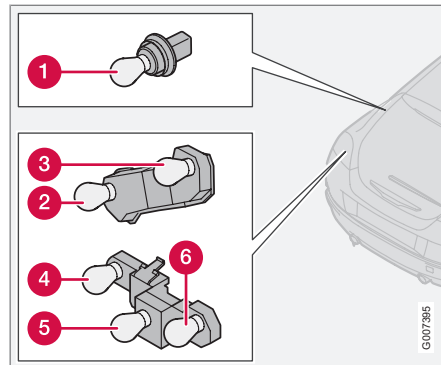

Lamphållare.

- 1 Bromsljus
- 2 Positions-/parkeringsljus- och dimljus



Byte av glödlampor

- 3 Positions-/parkeringsljus
- 4 Blinkers
- 5 Backljus
- 6 Positions-/parkeringsljus

Nummerskyltsbelysning

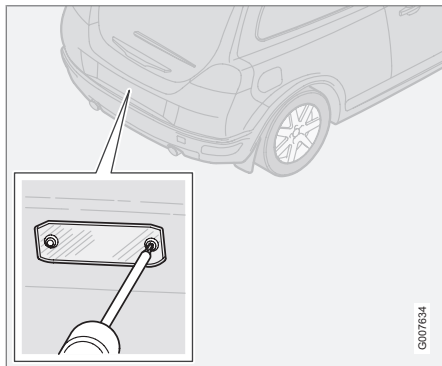

1. Släck belysningen och vrid fjärrnyckeln till läge 0.
2. Lossa skruvarna med en skruvmejsel.
3. Lossa glaset försiktigt.
4. Byt till ny glödlampa.
5. Sätt tillbaka och skruva fast glaset.

Reflex

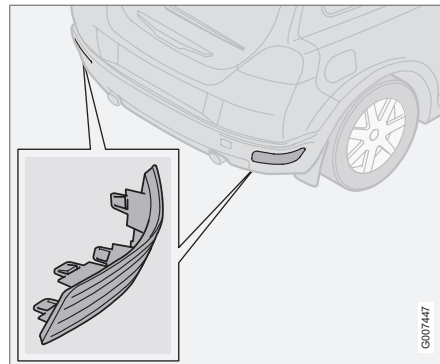

Reflexen sitter fast med clips och trycks fast. Den kan bara sitta på ett sätt.

Instegsbelysning

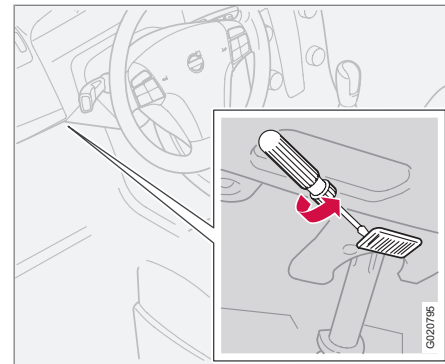

Instegsbelysning finns under instrumentpanelen på förar- och passagerarsidan.

1. Stick in en skruvmejsel och vrid lätt så att linsen lossnar.
2. Ta bort den trasiga glödlampa.
3. Sätt dit en ny glödlampa.
4. Sätt tillbaka linsen.



Byte av glödlampor

Lastutrymme

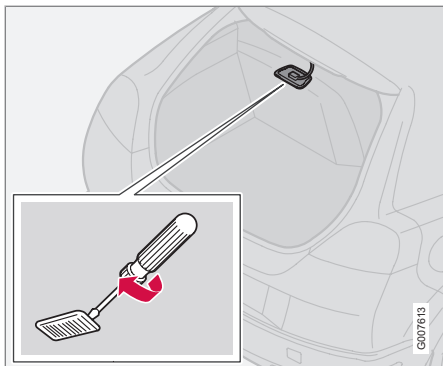

1. Stick in en skruvmejsel och vrid lätt så att lamphuset lossnar.
2. Ta bort den trasiga glödlampan.
3. Sätt dit en ny glödlampa.

Kupébelysning i lastutrymme

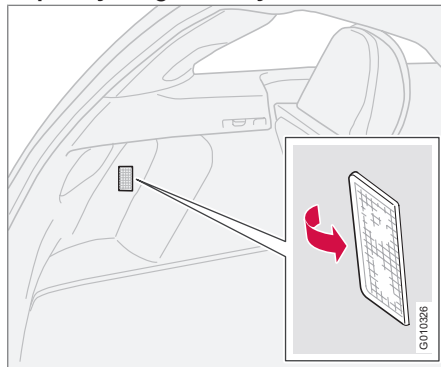

Belysningen i lastutrymmet består även av en lampa på vänster sida i lastutrymmet.

1. Stick in en skruvmejsel och vrid lätt så att linsen lossnar.
2. Ta loss kontaktstycket från lamphållaren.

Belysning i make up-spegel*

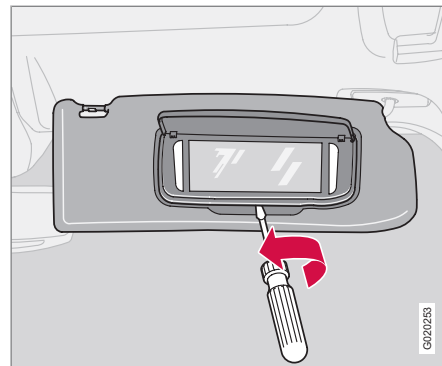

Borttagning av spegelglas

1. Stick in en skruvmejsel under den nedre kanten i mitten och vrid och bänd försiktigt upp låsklacken på kanten.
2. För mejseln under kanten åt både vänster och höger sida (vid de svarta gummipunkterna) och bänd försiktigt så att glaset lossnar i underkanten.
3. Lossa försiktigt och lyft bort hela spegelglaset med lock.
4. Ta ut den trasiga glödlampan och byt till en ny.

**Ditsättning av spegelglas**

1. Tryck först tillbaka spegelglasets tre låsklackar i ovankanten.
2. Tryck sedan fast de tre nedre.



Säkringar

Allmänt

För att förhindra att bilens elektriska system skadas genom kortslutning eller överbelastning, är alla de olika elektriska funktionerna och komponenterna skyddade med ett antal säkringar.

Säkringarna är placerade på två olika ställen i bilen:

- Relä-/säkringscentral i motorrummet.
- Relä-/säkringscentral i kupén.

Byte

Om någon elektrisk komponent eller funktion inte fungerar, kan det bero på att komponentens säkring tillfälligt överbelastats och bränts av.

1. Titta i säkringsförteckningen för att lokalisera säkringen.
2. Dra ut säkringen och titta från sidan om den böjda tråden är avbränd.
3. Byt i så fall till en ny säkring med samma färg och samma amperebeteckning.

I varje säkringscentral finns plats för ett antal reservsäkringar. Om samma säkring bränns av upprepade gånger föreligger något fel på komponenten. Volvo rekommenderar då att en

auktoriserad Volvoverkstad uppsöks för kontroll.



VARNING

Använd aldrig ett främmande föremål, eller en säkring med högre amperetal än specificerat för att ersätta en säkring. Detta kan förorsaka betydande skador på elsystemet och möjligtvis leda till brand.

Relä/säkringscentral i motorrum

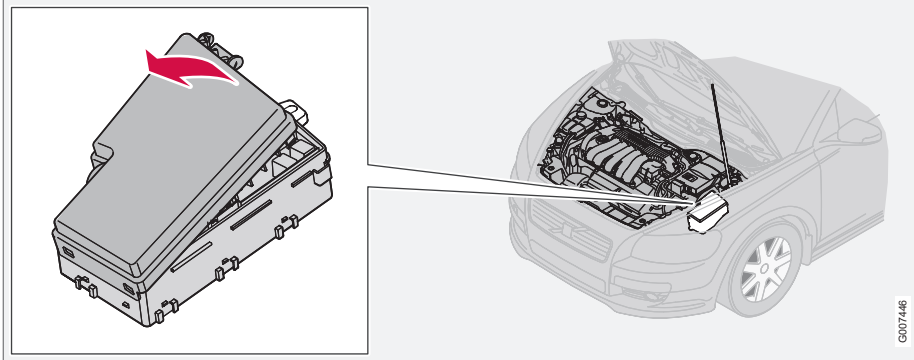

Det finns 36 säkringspositioner. Var noga med att ersätta avbränd säkring med en ny som har samma färg och amperebeteckning.

- 19-36 är av typ "MiniFuse".
- 7-18 är av typ "JCASE" och för att byta rekommenderas att uppsöka en auktoriserad Volvoverkstad.
- 1-6 är av typ "Midi Fuse" och får enbart bytas av en verkstad. Volvo rekommenderar en auktoriserad Volvoverkstad.

På insidan av locket finns en tång som underlättar för att dra ut och sätta tillbaka en säkring.



Säkringar

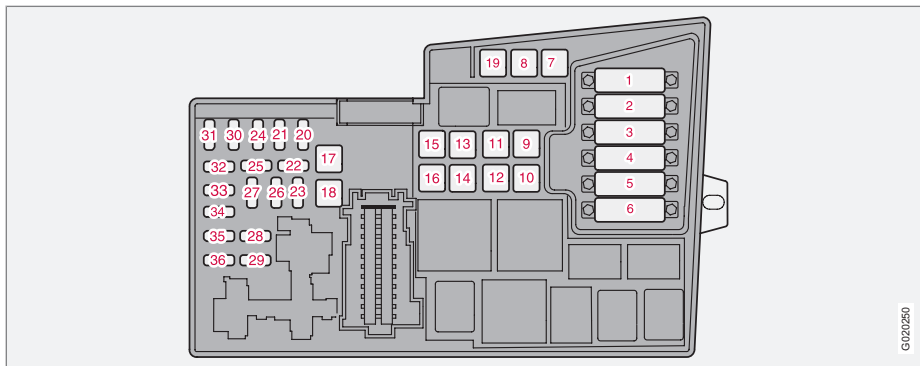

G020250

| | | |
|----|---|------|
| 1. | Kylarfläkt | 50 A |
| 2. | Styrervo (exkl. 1,6 l motor) | 80 A |
| 3. | Matning till säkringscentral i kupé | 60 A |
| 4. | Matning till säkringscentral i kupé | 60 A |
| 5. | Element klimatenhet, tillsatsvärmare PTC* | 80 A |
| 6. | Glödstift (4-cyl. diesel) | 60 A |
| | Glödstift (5-cyl. diesel) | 70 A |
| 7. | ABS-pump | 30 A |

| | | |
|-----|---------------------------------|------|
| 8. | ABS-ventiler | 20 A |
| 9. | Motorfunktioner | 30 A |
| 10. | Fläkt klimatenhet | 40 A |
| 11. | Strålkastar rengörare | 20 A |
| 12. | Matning till eluppvärmd bakruta | 30 A |
| | | 30 A |
| 13. | Startmotorrelä | 30 A |
| 14. | Dragkablage* | 40 A |
| 15. | Reservplats | – |
| 16. | Matning till infotainment | 30 A |

| | | |
|-----|--|------|
| 17. | Vindrutetorkare | 30 A |
| 18. | Matning till säkringscentral i kupé | 40 A |
| 19. | Reservplats | – |
| 20. | Signalhorn | 15 A |
| 21. | Bränsle driven tillsatsvärmare, kupévärmare* | 20 A |
| 22. | Reservplats | – |



Säkringar

| | | |
|-----|---|------|
| 23. | Motorstyrenhet ECM (5-cyl. bensin), Transmission (TCM) (5-cyl auto) | 10 A |
| | Transmission (TCM) (4-cyl. aut.) | 15 A |
| 24. | Eluppvärmt bränslefilter, PTC-element oljefälla (5-cyl. diesel) | 20 A |
| 25. | Reservplats | – |
| 26. | Startlås | 15 A |
| 27. | Kompressor för luftkonditionering | 10 A |
| 28. | Reservplats | – |
| 29. | Dimljus fram | 15 A |
| 30. | Motorstyrenhet ECM (1.6 l bensin, 2.0 l diesel) | 3 A |
| 31. | Spänningsregulator generator 4-cyl. | 10 A |
| 32. | Insprutningsventiler (5-cyl. bensin), lambdasond (4-cyl. bensin), laddluftkylare (4-cyl. diesel), luftmassemätare och turbokontroll (5-cyl. diesel) | 10 A |

| | | |
|-----|--|------|
| 33. | Lambdasond och vakuumpump (5-cyl. bensin), motorstyrenhet (5-cyl. diesel), dieselfiltervärmare (4-cyl. diesel) | 20 A |
| 34. | Tändspolar (bensin), insprutningsventiler, (1.6 l bensin), bränslepump (4-cyl. diesel), tryckvakt klimatanläggning (5-cyl.), glödstift och EGR avgasrening (5-cyl. diesel) | 10 A |
| 35. | Motorgivare till ventiler, reläspole luftkonditionering PTC-element oljefälla (5-cyl. bensin), motorstyrenhet ECM (5-cyl. diesel), canister (bensin), insprutningsventiler (1.8/2.0 l bensin, MAF luftmassemätare (5-cyl. bensin, 4-cyl. diesel), turbokontroll (4-cyl. diesel), tryckvakt servostyrning (1.6 l bensin), EGR avgasrening (4-cyl. diesel) | 15 A |
| 36. | Motorstyrenhet ECM (exkl. 5-cyl. diesel, gaspedalgivare, lambdasond (5-cyl. diesel)) | 10 A |



Säkringar

Relä/säkringscentral i kupé

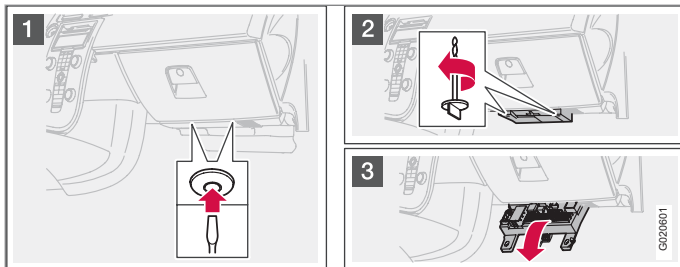

Det finns 50 säkringspositioner. Säkringarna är placerade under handskfacket. Där finns även plats för ett antal reservsäkringar. Verktyg för säkringsbyte finns i relä/säkringscentralen i motorrummet, se sidan 213.

Byte av säkringar

1. Ta bort innerklädseln som täcker säkringscentralen genom att först trycka in centrumstiftet ca en cm i fästclipsen (1) och sedan dra ut dessa.
2. Vrid de båda vingförsedda skruvarna (som håller säkringscentralen på plats) (2) motsols så de lossar.
3. Fäll ner säkringscentralen (3) halvvägs. Dra den mot stolen, till stopp. Fäll ner den helt. Säkringscentralen kan hakas loss helt.
4. Stäng igen säkringscentralen i omvänd ordningsföljd.
5. Dra loss centrumstiftet ur fästclipsen helt, fäst klädseln med fästclipsen och tryck i det lösa stiftet i fästclipsen igen. Då expanderar fästclipsen och håller klädseln på plats.



Säkringar

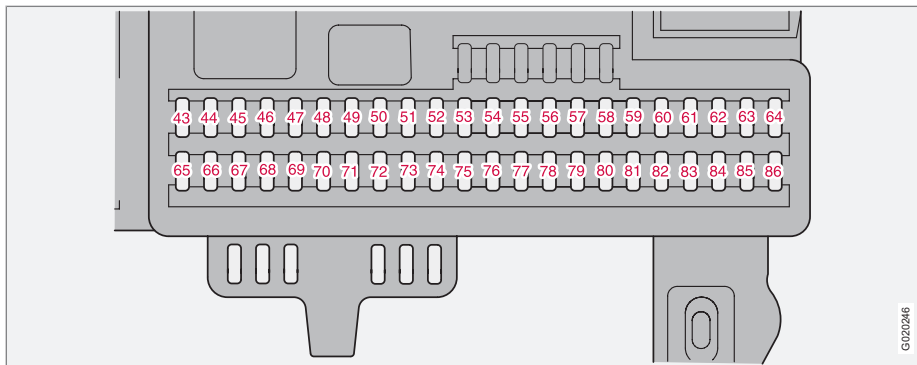

| | | |
|-----|---|------|
| 43. | Telefon, ljudanläggning, RTI*, Bluetooth* | 15 A |
| 44. | SRS-system, motorstyrenhet ECM (5-cyl.) | 10 A |
| 45. | Eluttag, kupé | 15 A |
| 46. | Belysning kupé, handskfack och insteg | 5 A |
| 47. | Innerbelysning | 5 A |
| 48. | Spolare, bakrutetorkare | 15 A |
| 49. | SRS-system | 10 A |
| 50. | Reservplats | – |

| | | |
|-----|---|------|
| 51. | Tillsatsvärmare för kupé, bränslefilterrelä eluppvärmning | 10 A |
| 52. | Transmissionsmodul (TCM), ABS-system | 5 A |
| 53. | Servostyrning | 10 A |
| 54. | Parkeringsassistans, Xenon* | 10 A |
| 55. | Keyless styrenhet | 20 A |
| 56. | Fjärrkontroll styrenhet, Styrenhet siren | 10 A |

| | | |
|-----|------------------------------------|-------|
| 57. | Diagnosuttag, bromsljuskontakt | 15 A |
| 58. | Helljus höger, extraljus reläspole | 7,5 A |
| 59. | Helljus vänster | 7,5 A |
| 60. | Stolsvärme förarsida | 15 A |
| 61. | Stolsvärme passagerarsida | 15 A |
| 62. | Taklucka | 20 A |
| 63. | Reservplats | – |
| 64. | Reservplats | – |



Säkringar

| | | |
|-----|--|------|
| 65. | Infotainment | 5 A |
| 66. | Styrenhet för infotainment (ICM), klimatanläggning | 10 A |
| 67. | Reservplats | – |
| 68. | Konstantfarthållare | 5 A |
| 69. | Klimatanläggning, regnsensor, BLIS-knapp | 5 A |
| 70. | Reservplats | – |
| 71. | Reservplats | – |
| 72. | Reservplats | – |
| 73. | Taklucka, konsol för innerbelysning (OHC) bältespåminnare bak, autodimspegel | 5 A |
| 74. | Relä bränslepump | 15 A |
| 75. | Reservplats | – |
| 76. | Reservplats | – |
| 77. | Reservplats | – |
| 78. | Reservplats | – |
| 79. | Backljus | 5 A |

| | | |
|-----|--|------|
| 80. | Reservplats | – |
| 81. | Reservplats | – |
| 82. | Matning höger framdörr | 25 A |
| 83. | Matning vänster framdörr | 25 A |
| 84. | Passagerarstol elmanövrerad | 25 A |
| 85. | Förarstol elmanövrerad | 25 A |
| 86. | Innerbelysning, lastutrymmesbelysning, elmanövrerade stolar, bränslenivåvisning (1.8F) | 5 A |



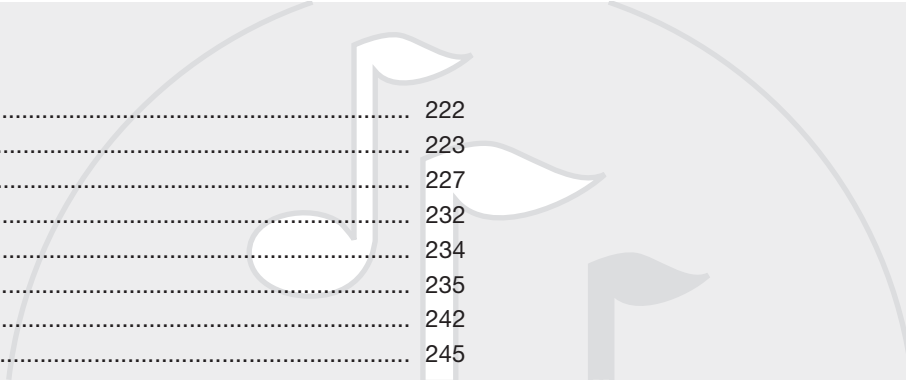

| | |
|------------------------------------|-----|
| Allmänt..... | 222 |
| Audiofunktioner..... | 223 |
| Radiofunktioner..... | 227 |
| Cd-funktioner..... | 232 |
| Menystruktur – ljudanläggning..... | 234 |
| Telefonfunktioner*..... | 235 |
| Menystruktur – telefon*..... | 242 |
| Bluetooth handsfree*..... | 245 |

INFOTAINMENT



10





Allmänt

Infotainment

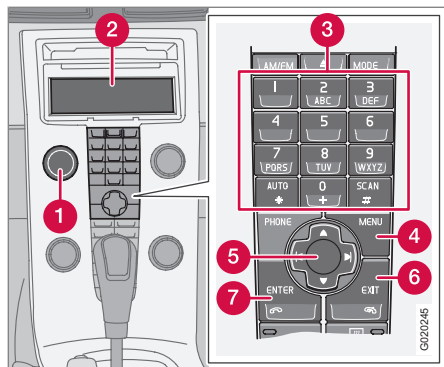

1 POWER - tryckknapp

2 Display

3 Knappsats

4 MENU - Menysystemet

5 Navigeringsknappar

6 EXIT - Går ur menysystemet

7 ENTER - Väljer/aktiverar/avaktiverar

Infotainment är ett system där ljudanläggningen och telefonen* har integrerats. Infotainmentssystemet kan enkelt användas med kon-

trollpanelen och med knappsatsen* i ratten, se sidan 64. I displayen (2) visas meddelanden och information om den aktuella funktionen.

Ljudanläggningen

Till/från

POWER (1) startar/stänger av ljudanläggningen. Om ljudanläggningen är aktiv när fjärrnyckeln vrids till läge **0** fortsätter den att vara aktiv tills fjärrnyckeln dras ur tändningslåset. Ljudanläggningen startas då automatiskt nästa gång fjärrnyckeln vrids till läge **1**.

Menyhantering

En del av infotainmentfunktionerna styrs via ett menysystem. Den aktuella menynivån visas högst upp till höger i displayen. Menyalternativen visas i mitten av displayen.

- **MENU** (4) leder till menysystemet.
- Uppåt/nedåt med navigeringsknappen (5) stegar mellan menyalternativen.
- **ENTER** (7) väljer/aktiverar/avaktiverar något av menyalternativen.
- **EXIT** (6) går tillbaka ett steg i menystrukturen. Ett långt tryck på **EXIT** leder ut ur menysystemet.

Snabbval

Menyalternativen är numrerade och kan även väljas direkt med knappsatsen (3).

Utrustning

Ljudanläggningen kan utrustas med olika tillval och audiosystemnivåer. Det finns tre audiosystemnivåer:

- Performance,
- High Performance* eller
- Premium Sound*

FM- och AM-radio med RDS samt cd-spelare ingår dock i alla ljudanläggningar.

Dolby Surround Pro Logic II®¹

Dolby Surround Pro Logic II® fördelar stereoljudets två kanaler till vänster-, center-, höger- och bakhögtalarna. Ljudåtergivningen blir därför mer verklighetstrogen än normal tvåkanalsstereo.



Dolby Surround Pro Logic II® och Dolbyikonen är varumärken som tillhör Dolby Laboratories Licensing Corporation.

Dolby Surround Pro Logic II System® är tillverkat på licens från Dolby Laboratories Licensing Corporation.

¹ Premium Sound.

* Tillval/tillbehör, för mer information se Introduktion.



Audiofunktioner

Audiofunktionernas reglage

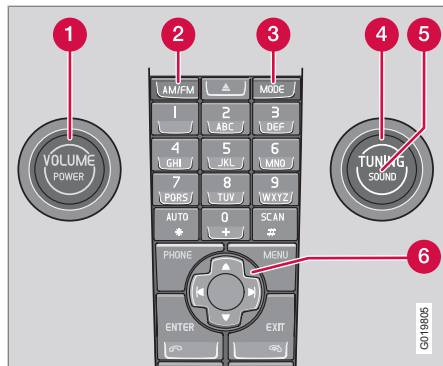

- 1 **VOLUME** – Vridknapp
- 2 **AM/FM** – Val av ljudkälla
- 3 **MODE** – Val av ljudkälla, CD, AUX och USB (t. ex. iPod®)¹
- 4 **TUNING** – Vridknapp
- 5 **SOUND** – Tryckknapp
- 6 Navigeringsknapp – Stationssökning och menyantering

Volym

Använd **VOLUME** (1) eller knappsetsen i ratten för att reglera volymen, se sidan 64. Ljudvoly-

men justeras automatiskt beroende på bilens hastighet, se sidan 225.

Val av ljudkälla

Upprepade tryck på **AM/FM** växlar mellan **FM1**, **FM2** och **AM**.

Upprepade tryck på **MODE** växlar mellan **CD**, **USB** och **AUX**.

Externa ljudkällor

Allmänt

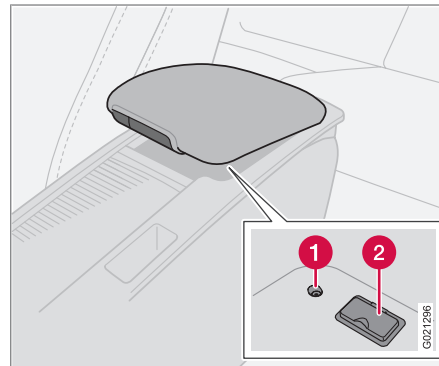

- 1 AUX-ingång
- 2 USB-ingång*

AUX- och USB-ingångarna ger möjlighet att koppla in en extern ljudkälla, t. ex. en iPod®¹ eller mp3-spelare.

Om du väljer att koppla en iPod®, mp3-spelare eller ett USB-minne till USB-anslutningen kan du hantera mediat via bilens ljudkontroller.

Med **MODE**-knappen väljer du vilken extern ljudkälla du vill använda.

1. Om **USB** väljs visas **Anslut enhet** i displayen.
2. Anslut din iPod®, mp3-spelare eller USB-minne till USB-anslutningen i mittkonso-lens förvaringsfack (se föregående bild).
 - > Texten **Laddar** visas i displayen när systemet läser in lagringsmediets filstruktur. Detta tar en stund.

När inläsningen är klar visas spårinformation på displayen och det är möjligt att välja önskat spår.

Val av spår kan ske på två sätt:

1. Vrid **TUNING** (3) med- eller moturs
2. eller använd navigationsreglaget (4) höger- eller vänsterknapp för att stega fram till önskat spår.

¹ USB gäller bara High Performance och Premium Sound. Varumärket iPod tillhör Apple Computer Inc.



Audiofunktioner

Det går även att byta spår med knappsatsen i ratten.

I USB- eller iPod®-läge fungerar Infotainment-systemet på motsvarande sätt som för cd-spelaren vid uppspelning av musikfiler. För mer information, se sidan 232.

OBS

Systemet stöder uppspelning av musikfiler i filformaten mp3, wma och wav. Dock finns det varianter av dessa filformat som systemet inte stöder. Systemet stöder vidare flertalet iPod®-modeller tillverkade 2005 eller senare. iPod® Shuffle stöds inte.

USB-minne

För att underlätta användandet av USB-minne undvik att lagra annat än musikfiler på minnet. Det tar betydligt längre tid för systemet att läsa in lagringsmedier som innehåller annat än kompatibla musikfiler.

OBS

Systemet stöder flyttbara media som följer USB 2.0 och filsystemet FAT32 och kan hantera maximalt 500 mappar och 64 000 filer. Minnet måste minst vara av storleken 256 Mb.

Mp3-spelare

Många mp3-spelare har ett eget filsystem som inte stöds av systemet. För att kunna använda en mp3-spelare i systemet måste den vara inställd på läge **USB Removable device/ Mass Storage Device**.

iPod®

En iPod® laddas och strömförsörjs av USB-anslutningen via spelarens anslutningskabel. Är spelarens batteri helt urladdat ska det dock laddas innan den ansluts.

OBS

När iPod® används som ljudkälla har bilens infotainmentsystem en menystruktur som liknar iPod®-spelarens egen menystruktur.

För information om USB och iPod® i kombination med Performance audio, se tillbehörsmanualen för USB och iPod® Music Interface.

AUX

Ibland kan den externa ljudkällan AUX höras med en annan volym än de interna ljudkällorna exempelvis cd-spelaren. Om den externa ljudkällans ljudvolym är för hög kan ljudkvaliteten försämrats. Förhindra detta genom att justera AUX-ingångens volym.

OBS

Ljudkvaliteten kan försämrats om spelaren laddas när ljudanläggningen är i AUX-läge. Undvik i så fall att ladda spelaren.

Ljudinställningar

Justera ljudinställningar

Upprepade tryck på **SOUND** bläddrar bland alternativen nedan. Justeringen görs genom att vrida på **TUNING**.

- **BAS** – Basens nivå.
- **DISKANT** – Diskantens nivå.
- **FADER** – Balans mellan främre och bakre högtalare.
- **BALANS** – Balans mellan höger och vänster högtalare.
- **CENTER²** – Nivå för centerhögtalare. Trekanalsstereo eller Pro Logic II® måste aktiveras innan justering är möjlig, se under rubriken Aktivera/avaktivera surround-ljud nedan.
- **SURROUND²** – Nivå för surround. Pro Logic II® måste aktiveras innan justering är möjlig, se under rubriken Ljudinställningar nedan.

² Premium Sound.



Audiofunktioner

Surround²



Surround-inställningarna styr rymdupplevelsen av ljudet. Inställningar och aktivering/avaktivering görs separat för varje ljudkälla.

Dolby®-ikonen i displayen visar att Dolby Pro Logic II® är aktivt. Det finns tre olika inställningar för surround-ljudet:

- **Dolby Pro Logic II**
- **3-kanalsstereo**
- **Av** – 2-kanalsstereo.

Aktivera/avaktivera surround-ljud

1. Tryck **MENU** och därefter **ENTER**.
2. Stega till **Ljudinställningar...** och tryck **ENTER**.
3. Stega till **Surround FM...**, **Surround AM...**, **Surround CD...** eller **Surround AUX...** och tryck **ENTER**.
4. Stega till **Dolby Pro Logic II³**, **3-kanalsstereo** eller **Av** och tryck **ENTER**.

Equalizer fram/bak⁴

Med equalizern kan ljudnivån för olika frekvensband justeras separat.

Justera equalizer

1. Tryck **MENU** och därefter **ENTER**.
2. Stega till **Ljudinställningar...** och tryck **ENTER**.
3. Stega till **Equalizer fram...** eller **Equalizer bak...** och tryck **ENTER**.
4. Pelaren i displayen visar ljudnivån för det aktuella frekvensbandet.
5. Justera nivån med **TUNING** (4) eller upp/ner med navigeringsknappen. Ytterligare frekvenser kan väljas med vänster/höger på navigeringsknappen.
6. Spara med **ENTER** eller avsluta med **EXIT**.

Automatisk volymkontroll⁵

Automatisk volymkontroll innebär att ljudvolymen ökar med bilens hastighet. Tre nivåer kan väljas: **Låg**, **Medium** och **Hög**.

Justera automatisk volymkontroll

1. Tryck **MENU** och därefter **ENTER**.
2. Stega till **Ljudinställningar...** och tryck **ENTER**.
3. Stega till **Automatisk volymkontroll...** och tryck **ENTER**.
4. Stega till **Låg**, **Medium** eller **Hög** och tryck **ENTER**.

Optimal ljudåtergivning

Audiosystemet är kalibrerat för optimal ljudåtergivning med hjälp av digital signalbehandling.

Denna kalibrering tar hänsyn till högtalare, förstärkare, kupéakustik, lyssnarposition m.m. för varje kombination av bilmodell och audiosystem.

Det finns även en dynamisk kalibrering som tar hänsyn till volymkontrollens läge, radiomottagning och bilens hastighet.

² Premium Sound.

³ Finns inte i AM- och FM-läge.

⁴ Vissa audionivåer.

⁵ Ej Performance Sound.



Audiofunktioner

De kontroller som förklaras i denna bruksanvisning, t. ex. bas, diskant och equalizer* är endast avsedda för att användaren ska kunna anpassa ljudåtergivningen till sin personliga smak.



Radiofunktioner

Radiofunktionernas reglage

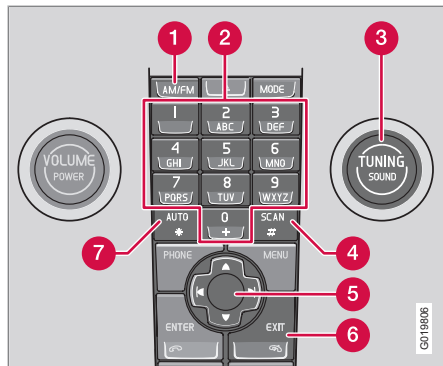

- 1 **FM/AM** – Val av frekvensband
- 2 Förvalsknappar
- 3 **TUNING** – Vridknapp för stationssökning
- 4 **SCAN** – Scanning
- 5 Navigeringsknapp – Stationssökning och menyhantering
- 6 **EXIT** – Avbryt pågående funktion
- 7 **AUTO** – Automatisk förvalslagring

Stationssökning

Automatisk stationssökning

1. Välj frekvensband med **AM/FM** (1).
2. Gör ett kort tryck på **◀** eller **▶**.

Manuell stationssökning

1. Välj frekvensband med **AM/FM** (1).
2. Justera frekvensen genom att vrida **TUNING** (3).

En station kan även ställas in med ett långt tryck på **◀** eller **▶**. Eller med knappsetsen i ratten:

- Håll inne **◀** eller **▶** på navigeringsknappen tills den önskade frekvensen visas i displayen.

Medan frekvensspelaren fortfarande syns i displayen kan sökningen göras med korta tryck på **◀** eller **▶**.

Förvalslagring

Tio förval kan sparas per frekvensband. FM har två minnesbanker för förval: **FM1** och **FM2**. Förvalen väljs med förvalsknapparna (2) eller med knappsetsen i ratten.

Manuell förvalslagring

1. Ställ in en station.
2. Håll en av förvalsknapparna intryckt tills meddelandet **Stationen sparad** visas i displayen.

Automatisk förvalslagring

AUTO (7) söker de tio starkaste radiostationerna och förvalslagar dem automatiskt i en separat minnesbank. Funktionen är särskilt användbar i områden där man inte är bekant med radiostationerna eller deras frekvenser.

Starta automatisk förvalslagring

1. Välj frekvensband med **AM/FM** (1).
2. Håll **AUTO** (7) intryckt tills **Autolagring** visas i displayen.

När **Autolagring** inte längre visas i displayen är lagringen klar. Radion försätts i autoläge och **Av** visas i displayen. De automat-lagrade förvalen kan nu väljas direkt med förvalsknapparna (2).

Avbryta automatisk förvalslagring

- Tryck **EXIT** (6).



Radiofunktioner

Välja autolagrat förval

Genom att försätta radion i autoläge kan de automatiskt lagrade förvalen användas.

1. Tryck kort **AUTO** (7).
 - > **Auto** visas i displayen.
2. Tryck på en förvalsknapp (2).
 - > Radion stannar i autoläge ända tills ett kort tryck på **AUTO** (7), **EXIT** (6) eller **AM/FM** (1) avbryter.

Lagra automatlagrade förval i annan minnesbank

Ett automatiskt lagrat förval kan överföras till minnesbankerna för FM eller AM.

1. Tryck kort på **AUTO** (7).
 - > **Auto** visas i displayen.
2. Tryck på en förvalsknapp.
3. Tryck på den förvalsknapp där förvalet ska lagras och håll den intryckt tills meddelandet **Stationen sparad** visas i displayen.
 - > Radion går ur autoläget och den lagrade stationen kan väljas som ett förval.

Scanning

SCAN (4) söker automatiskt igenom ett frekvensband efter starka stationer. När en station hittats spelas den i ca 8 sekunder, därefter fortsätter sökningen.

Aktivera/avaktivera Scan

1. Välj frekvensband med **AM/FM**.
2. Tryck **SCAN** för att aktivera.
 - > **SCAN** visas i displayen. Avsluta med **SCAN** eller **EXIT**.

Förvalslagra en funnen station

Medan **SCAN** är aktiv kan en önskad station förvalslagras.

- Tryck på en förvalsknapp och håll den intryckt tills meddelandet **Stationen sparad** visas i displayen.
 - > Scanningen avbryts och den lagrade stationen kan väljas som ett förval.

RDS-funktioner

Radio Data System – RDS länkar samman FM-sändare i nätverk. En FM-sändare i ett sådant nätverk sänder information som ger en RDS-radio bl.a. följande funktioner:

- Automatiskt byte till en starkare sändare om mottagningen i området är dålig.
- Sökning av programriktning, t.ex. trafikinformation eller nyheter.
- Mottagning av textinformation om pågående radioprogram.

Vissa radiostationer använder inte RDS eller bara valda delar av dess funktionalitet.

Programfunktioner

Radion kan i FM-läge söka efter radiostationer med vissa programriktningar. Om en önskad programriktning hittas, kan radion byta station och pågående ljudkälla avbrytas. Om t.ex. cd-spelaren är aktiv försätts den i pausläge. Den avbrytande sändningen spelas med en förinställd ljudvolym, se sidan 231. Radion återgår till föregående ljudkälla och ljudvolym när den inställda programriktningen slutar sändas.

Programfunktionerna larm (**LARM!**), trafikinformation (**TP**), nyheter (**Nyheter**), och programtyper (**PTY**) avbryter varandra i prioritetsordning där larm har högst prioritet och programtyper lägst.

För ytterligare inställningar av programavbrott, se EON och REG se sidan 230. Programfunktionerna ändras med hjälp av menysystemet, se sidan 222.



Radiofunktioner

Återgång till den avbrutna ljudkällan

Tryck **EXIT** för att återgå till den avbrutna ljudkällan.

Larm

Funktionen används för att varna allmänheten om allvarliga olyckor och katastrofer. Larm kan inte avbrytas tillfälligt eller avaktiveras. Meddelandet **LARM!** visas i displayen när ett larmmeddelande sänds ut.

Trafikinformation – TP



Funktionen bryter för trafikinformation som sänds inom en inställd stations RDS-nätverk. **TP** visar att funktionen är aktiverad. Om den inställda stationen kan sända trafikinformation visas **TP** i displayen.

Aktivera/avaktivera TP

1. Tryck **MENU** och därefter **ENTER**.
2. Stega till **TP** och tryck **ENTER**.

TP från nuvarande station/alla stationer

Radion kan avbryta för trafikinformation från endast den inställda (nuvarande) stationen eller alla stationer.

1. Välj en FM-station.
2. Tryck **MENU** och därefter **ENTER**.
3. Stega till **Avancerade radioinst...** och tryck **ENTER**.

4. Stega till **TP** och tryck **ENTER**.
5. Stega till **TP-station...** och tryck **ENTER**.
> Antingen visas **TP från nuv. station** eller **TP från alla stationer** i displayen.
6. Tryck **ENTER**.

Aktivera/avaktivera TP-sökning

TP-sökning är användbar vid längre resor när annan ljudkälla än radion spelar. Funktionen söker då automatiskt efter trafikinformation inom olika RDS-nätverk.

1. Tryck **MENU** och därefter **ENTER**.
2. Stega till **Avancerade radioinst...** och tryck **ENTER**.
3. Stega till **TP** och tryck **ENTER**.
4. Stega till **TP-sökning** och tryck **ENTER**.

Nyheter



Funktionen bryter för nyhetssändningar som sker inom en inställd stations RDS-nätverk. Meddelandet **Nyheter** visar att funktionen är aktiv.

Aktivera/avaktivera nyheter

1. Tryck **MENU** och därefter **ENTER**.
2. Stega till **Nyheter** och tryck **ENTER**.

Nyheter från nuvarande station/alla stationer

Radion kan avbryta för nyheter från endast den inställda (nuvarande) stationen eller alla stationer.

1. Välj en FM-station.
2. Tryck **MENU** och därefter **ENTER**.
3. Stega till **Avancerade radioinst...** och tryck **ENTER**.
4. Stega till **Nyhetsstation...** och tryck **ENTER**.
> Antingen visas **Tryck ENTER för nyheter från nuvarande station enbart.** eller **Nyheter fr. alla stationer** i displayen.
5. Tryck **ENTER**.

Programtyper – PTY



Med PTY-funktionen kan olika programtyper, t.ex. **Popmusik** och **Klassisk musik** väljas.

PTY-symbolen visar att funktionen är aktiv. Funktionen bryter för programtyper som sänds inom en inställd stations RDS-nätverk.

Aktivera/avaktivera PTY

1. Välj **FM1** eller **FM2** med **FM/AM**.
2. Tryck **MENU** och därefter **ENTER**.



Radiofunktioner

3. Stega till **PTY** och tryck **ENTER**.
4. Stega till **Välj PTY...** och tryck **ENTER**.
 - > En lista över programtyper visas: **Aktualiteter**, **Information** osv. Funktionen **PTY** aktiveras genom att välja programtyper och avaktiveras genom att nollställa alla **PTY**:er.
5. Välj önskade programtyper eller **Nollställ alla PTY:er...**

Sök PTY

Denna funktion söker igenom hela frekvensbandet efter vald programtyp.

1. Aktivera **PTY**.
2. Tryck **MENU** och därefter **ENTER**.
3. Stega till **PTY** och tryck **ENTER**.
4. Stega till **Sök PTY** och tryck **ENTER**.

Om radion hittar någon av de valda programtyperna, visas > i displayen. Ett tryck med navigeringsknappen  söker då vidare efter en annan sändning av de valda programtyperna.

Visning av programtyp

Den nuvarande stationens programtyp kan visas i displayen.

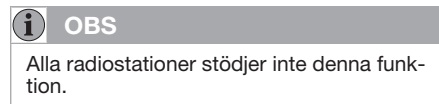

Aktivera/avaktivera visning

1. Tryck **MENU** och därefter **ENTER**.
2. Stega till **PTY** och tryck **ENTER**.
3. Stega till **Visa PTY** och tryck **ENTER**.

Radiotext

Vissa RDS-stationer sänder information om programmets innehåll, artister etc. Informationen kan visas i displayen.

Aktivera/avaktivera radiotext

1. Tryck **MENU** och därefter **ENTER**.
2. Stega till **Radiotext** och tryck **ENTER**.

Automatisk frekvensuppdatering – AF

AF-funktionen väljer en av de starkaste sändarna för en inställd station. Ibland behöver radion söka igenom hela FM-bandet för att finna en stark sändare. Då tystnar radion och **PI-sökning EXIT** för att avbryta. visas i displayen.

Aktivera/avaktivera AF

1. Tryck **MENU** och därefter **ENTER**.
2. Stega till **Avancerade radioinst...** och tryck **ENTER**.
3. Stega till **AF** och tryck **ENTER**.

Regionala radioprogram – REG



Funktionen gör att radion fortsätter att lyssna till en regional sändare fastän dess signalstyrka är låg.

Regional visar att funktionen är aktiv. Regionalfunktionen är normalt avaktiverad.

Aktivera/avaktivera REG

1. Tryck **MENU** och därefter **ENTER**.
2. Stega till **Avancerade radioinst...** och tryck **ENTER**.
3. Stega till **Regional** och tryck **ENTER**.



Enhanced Other Networks – EON

EON-funktionen är särskilt användbar i storstadsområden med många regionala radiostationer. Den låter avståndet mellan bilen och radiostationens sändare styra när programfunktionerna ska avbryta pågående ljudkälla.

- **Lokal** – avbryter endast om radiostationens sändare är nära.
- **Avlägsen**¹ – avbryter om stationens sändare är långt bort, även om signalen är bruklig.
- **Av** – avbryter inte för programinriktning från andra sändare.

Aktivera/avaktivera EON

1. Tryck **MENU** och därefter **ENTER**.
2. Stega till **Avancerade radioinst...** och tryck **ENTER**.
3. Stega till **EON...** och tryck **ENTER**.
4. Stega till **Lokal**, **Avlägsen** eller **Av** och tryck **ENTER**.

Återställning av RDS-funktioner

Återställ samtliga radioinställningar till den ursprungliga fabriksinställningen.

1. Tryck **MENU** och därefter **ENTER**.
2. Stega till **Avancerade radioinst...** och tryck **ENTER**.
3. Stega till **Återställ allt...** och tryck **ENTER**.

Volymkontroll programtyper

De avbrytande programinriktningarna hörs med den volym som valts för respektive programinriktning. Om ljudnivån justeras under programavbrottet, sparas den nya nivån till nästa programavbrott.

¹ Fabriksinställning



Cd-funktioner

Cd-funktionernas regler

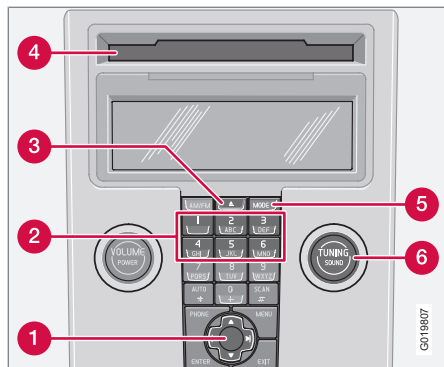

- 1 Navigeringsknapp – Snabbspolning, val av spår och menyhantering
- 2 Positionsval i cd-växlare*
- 3 In- och utmatning av cd
- 4 In- och utmatningsöppning för cd
- 5 **MODE** – Val av ljudkällorna CD eller AUX*
- 6 **TUNING** – Vridknapp för val av spår

Starta uppspelning (cd-spelare)

Om en musik-cd finns i spelaren när ljudanläggningen är i cd-läge startas uppspelningen automatiskt. Mata annars in en skiva och byt till cd-läge genom att trycka på **MODE**.

Starta uppspelning (cd-växlare*)

Om en cd-position med en musik-cd redan är vald när ljudanläggningen aktiveras startas uppspelningen automatiskt. Byt annars till cd-växlar-läge med **MODE** och välj en skiva med sifferknapparna **1-6** eller upp/ner på navigeringsknappen.

Mata in en cd

1. Välj en tom position med sifferknapparna **1-6** eller upp/ner på navigeringsknappen.
 - > En tom position markeras i displayen. Texten **Sätt i skiva** visar att en ny skiva kan matas in. Cd-växlaren kan innehålla upp till 6 cd-skivor.
2. Mata in en cd i cd-växlaren.

Utmatning av cd

En cd stannar i utmatat läge ca 12 sekunder. Därefter matas den åter in i spelaren som fortsätter uppspelningen.

Mata ut enstaka skivor med ett tryck på utmatningsknappen **3**.

Mata ut alla skivor med ett långt tryck på utmatningsknappen. Hela magasinet töms, skiva för skiva. Meddelandet **Mata ut alla** visas i displayen.

Paus

När volymen sänks helt stannar cd-spelaren. När volymen höjs startar den igen.

Ljudfiler*

Cd-spelaren stödjer även ljudfiler av formaten mp3 och wma.

i OBS

Vissa kopieringsskyddade ljudfiler kan inte läsas av spelaren.

När en cd med ljudfiler matas in i spelaren läses skivans katalogstruktur in. Beroende av skivans kvalitet kan det dröja en stund innan uppspelningen startar.

Navigering och uppspelning

Om en skiva med ljudfiler finns i cd-spelaren visas skivans katalogstruktur med **ENTER**. Navigering i katalogstrukturen görs på samma sätt som i ljudanläggningens menystruktur. Ljudfiler har symbolen och kataloger har symbolen . Uppspelning av ljudfiler startas med **ENTER**.

När uppspelningen av en fil är klar fortsätts uppspelningen av de andra filerna i just den katalogen. Byte av katalog sker automatiskt när alla filer i aktuell katalog har spelats upp.

Tryck vänster/höger på navigeringsknappen om displayens bredd inte räcker till för att visa hela ljudfilens namn.

**Cd-funktioner****Snabbspola/byta cd-spår och ljudiler**

Korta tryck höger/vänster på navigeringsknappen stegar bland cd-spår/ljudfiler. Långa tryck spolar cd-spår/ljudfiler. **TUNING** (eller knappsetsen i ratten) kan även användas för detta ändamål.

Skanna cd

Funktionen spelar de första 10 sekunderna av varje cd-spår/ljudfil. Tryck **SCAN** för att aktivera. Avbryt med **EXIT** eller **SCAN** för att fortsätta uppspelningen av det aktuella cd-spåret/ljudfilen.

Slumpval

Funktionen spelar spåren i slumpvis ordning. Det går att stega mellan de slumpvalda cd-spåren/ljudfilerna på vanligt sätt.

i OBS

Stegning mellan slumpvalda cd-spår fungerar endast på aktuell skiva.

Displayen visar olika meddelanden beroende på vilken slumpvalsfunktion som har valts:

- **RANDOM** betyder att spåren från endast en musik-cd spelas
- **RND ALL** betyder att alla spår på samtliga musik-cd i cd-växlaren spelas.

- **RANDOM FOLDER** betyder att ljudfilerna i en katalog på aktuell cd spelas.

Aktivera/avaktivera (cd-spelare)

Om en vanlig musik-cd spelas:

1. Tryck **MENU** och därefter **ENTER**.
2. Stega till **Random** och tryck **ENTER**.

Om en skiva med ljudfiler spelas:

1. Tryck **MENU** och därefter **ENTER**.
2. Stega till **Random** och tryck **ENTER**.
3. Stega till **Mapp** eller **Skiva** och tryck **ENTER**.

Aktivera/avaktivera (cd-växlare)

Om en vanlig musik-cd spelas:

1. Tryck **MENU** och därefter **ENTER**.
2. Stega till **Random** och tryck **ENTER**.
3. Stega till **En skiva** eller **Alla skivor** och tryck **ENTER**.

Valet **Alla skivor** gäller endast de musik-cd som finns i växlaren.

Om en cd med ljudfiler spelas:

1. Tryck **MENU** och därefter **ENTER**.
2. Stega till **Random** och tryck **ENTER**.

3. Stega till **En skiva** eller **Mapp** och tryck **ENTER**.

När en annan cd väljs avaktiveras funktionen.

Skivtext

Om titelinformation finns på en musik-cd kan den visas i displayen¹.

Aktivera/avaktivera

1. Starta uppspelning av en cd.
2. Tryck **MENU** och därefter **ENTER**.
3. Stega till **Skivtext** och tryck **ENTER**.

Cd-skivor

Användande av cd-skivor med dålig kvalitet kan medföra dåligt eller uteblivet ljud.

! VIKTIGT

Använd endast standardskivor (12 cm i diameter). Använd inte cd-skivor med påklisterade skivetiketter. Värmen i cd-spelaren kan göra att etiketten lossnar och att cd-spelaren skadas.

¹ Gäller cd-växlaren.



Menystruktur – ljudanläggning

Översikt

FM-meny

1. Nyheter
2. TP
3. PTY
4. Radiotext
5. Avancerade radioinställningar
6. Ljudinställningar*

AM-meny

1. Ljudinställningar*

Cd-meny

1. Slumpval
2. Nyheter
3. TP
4. Skivtext
5. Ljudinställningar*

Cd-växlar meny

1. Slumpval
2. Nyheter
3. TP
4. Skivtext
5. Ljudinställningar*

AUX-meny

1. AUX-volym
2. Nyheter
3. TP
4. Ljudinställningar*



Telefonfunktioner*

Översikt - Telefonsystemets delar

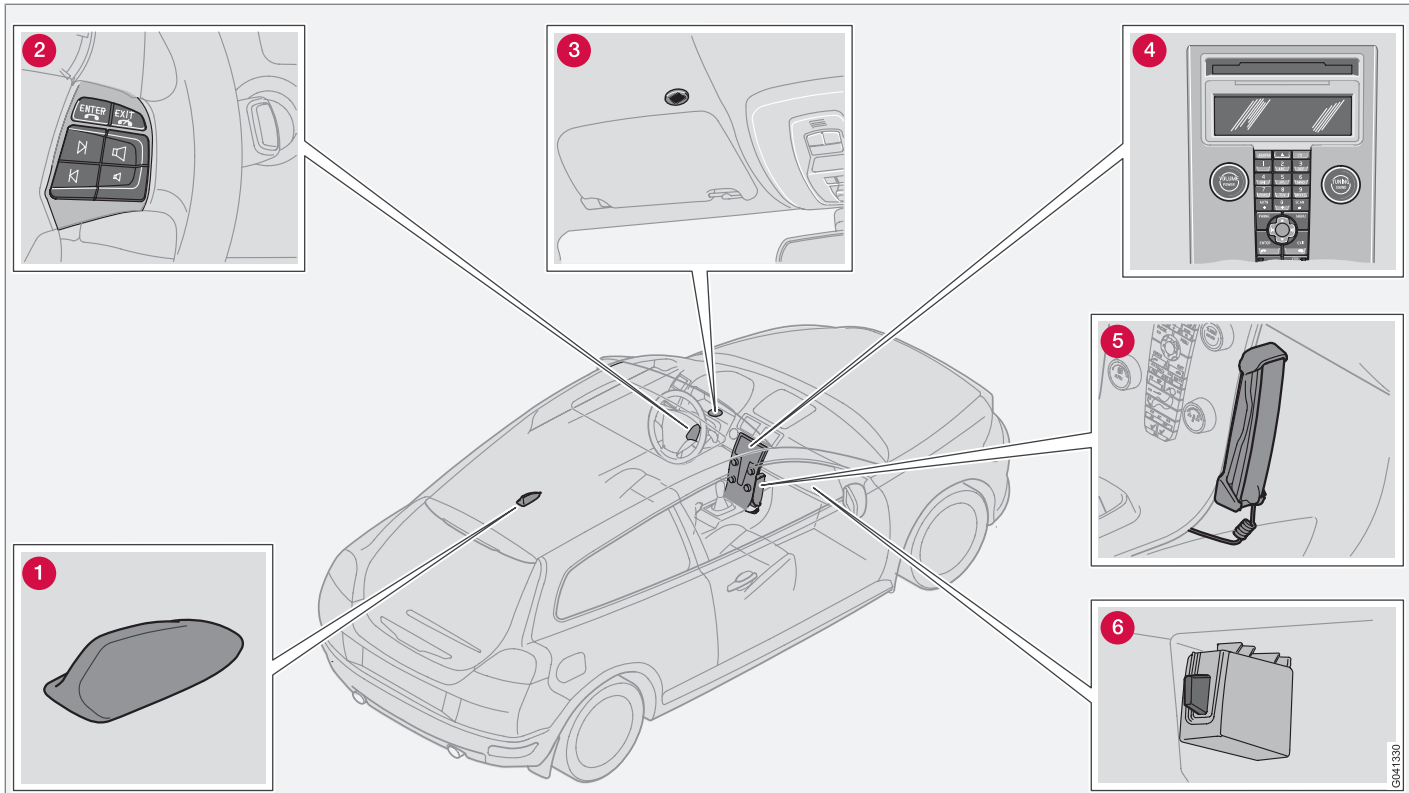



Telefonfunktioner*

Telefonsystemets delar

1. Antenn

2. Knappsats i ratten

Med knappsatsen kan de flesta av telefonsystemets funktioner användas, se sidan 237.

3. Mikrofon

Mikrofonen för handsfree är inbyggd i takkonsolen vid den inre backspeglens.

4. Kontrollpanel i mittkonsol

Samtliga telefonfunktioner (utom samtalsvolymer) kan styras från kontrollpanelen.

5. Sekretesslur

6. SIM-kortsläsare

Allmänt

- Sätt alltid trafiksäkerheten främst.
- Om bilens förare måste använda sekretessluren, parkera först på en säker plats.
- Stäng av telefonsystemet när bilen tankas.
- Stäng av telefonsystemet i närheten av sprängningsarbete.
- Volvo rekommenderar att en auktoriserad Volvoverkstad utför service på telefonsystemet.

Nödsamtal

Nödsamtal till larmnummer kan även genomföras utan SIM-kort förutsatt att det finns täckning hos någon GSM-operatör.

Ringa nödsamtal

1. Aktivera telefonen.
2. Slå det larmnummer som gäller för den aktuella regionen (inom EU: 112).
3. Tryck **ENTER**.

IDIS

Med IDIS-systemet (Intelligent Driver Information System) kan inkommande telefonsamtal och SMS fördröjas så att koncentrationen kan fokuseras på körningen. Inkommande telefonsamtal och SMS kan fördröjas 5 sekunder innan de kopplas upp. Missade samtal visas i displayen. IDIS kan kopplas bort i menyfunktion 5.5, se sidan 242.

SIM-kort

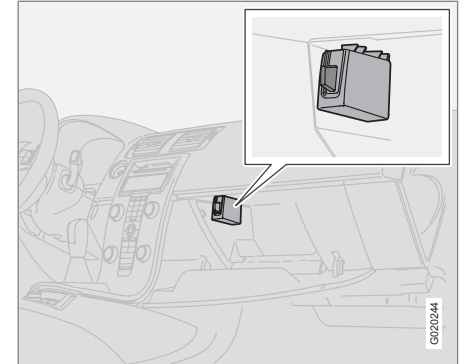

Telefonen kan endast användas tillsammans med ett giltigt SIM-kort (Subscriber Identity Module). Kort tillhandahålls av olika nätoperatörer. Vid problem med kortet, kontakta nätoperatören.

i OBS

Den inbyggda telefonen kan inte läsa SIM-kort av typen enbart 3G. Kombinerade 3G/GSM-kort fungerar. Kontakta din nätverksoperatör om du behöver byta SIM-kort.



Telefonfunktioner*

SIM-kortsdubbletter

Många nätoperatörer erbjuder ett extra SIM-kort till samma telefonnummer. Det extra SIM-kortet kan användas i bilen.

Ditsättning av SIM-kort

1. Stäng av telefonen och öppna handskfacket.
2. Dra ut SIM-kortshållaren ur SIM-kortsläsaren, se bild på sidan 236.
3. Placera SIM-kortet i hållaren med metalltan synlig. Det fasade hörnet på SIM-kortet ska passa SIM-kortshållarens fasning.
4. Tryck försiktigt in SIM-kortshållaren.

Menyhantering

Hur telefonfunktionerna kontrolleras med menysystemet beskrivs på sidan 242.

Trafiksäkerhet

Delar av menysystemet för telefonen är av säkerhetsskäl inte tillgängliga i hastigheter över 8 km/h.

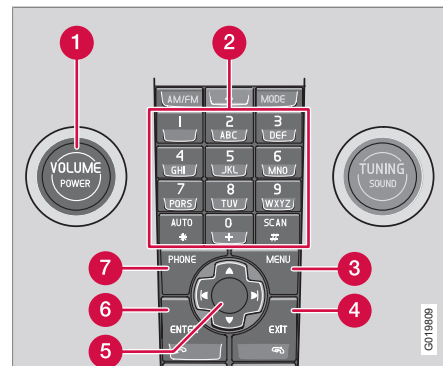
Telefonens reglage

Kontrollpanel i mittkonsol.

- 1 **VOLUME** – Reglerar bakgrundsvolym från radio etc. under samtal
- 2 Siffer- och bokstavsknappar
- 3 **MENU** – Öppnar huvudmenyn
- 4 **EXIT** – Avbryter/avvisar samtal, raderar inmatade tecken
- 5 Navigeringsknapp – Stegar i menyer och teckenrader
- 6 **ENTER** – Accepterar samtal. Ett knapptryck visar senast slagna nummer
- 7 **PHONE** – Till/från och beredskapsläge (standby)

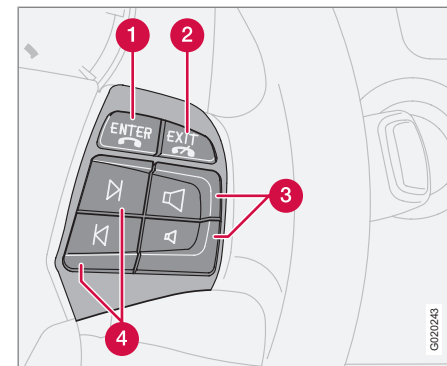
Knappsats i ratten

När telefonen är aktiverad styr knappsatsen i ratten endast telefonfunktionerna. För att styra ljudanläggningen måste telefonen vara i beredskapsläge (standby).

- 1 **ENTER** – Fungerar på samma sätt som i kontrollpanelen
- 2 **EXIT** – Fungerar på samma sätt som i kontrollpanelen
- 3 Samtalsvolym – Höjning/sänkning
- 4 Navigeringsknappar – Stegar i menyer



Telefonfunktioner*

Till/från

När telefonsystemet är aktiverat eller i beredskapsläge (standby) visas en telefonlur i displayen. Om fjärrnyckeln vrids till läge **0** när telefonen är i ett av dessa lägen, återgår telefonen automatiskt till samma läge nästa gång fjärrnyckeln vrids till läge **I** eller **II**.

Aktivera telefonsystemet

Telefonsystemets funktioner kan bara användas när telefonen är i aktivt läge.

1. Tryck **PHONE**.
2. Ange PIN-kod (om nödvändigt) och tryck **ENTER**.

Avaktivera telefonsystemet

När telefonsystemet är avaktiverat går det inte att ta emot några samtal.

- Håll **PHONE** intryckt tills telefonen avaktiveras.

Beredskapsläge (standby)

I beredskapsläge kan ljudanläggningen vara igång samtidigt som samtal tas emot. I beredskapsläge går det däremot inte att ringa ut.

Sätta telefonen i beredskapsläge

Telefonen måste vara i aktivt läge innan den kan sättas i beredskapsläge.

- Tryck **PHONE**.

Aktivera från beredskapsläge

- Tryck **PHONE**.

Samtalshantering

Om sekretessluren är lyft när ett telefonsamtal påbörjas, kommer ljudet ut i handsfreesystemet. För att växla mellan sekretesslur och handsfree under samtal, se sidan 240.

Ringa upp

1. Aktivera telefonsystemet (om nödvändigt).
2. Slå önskat nummer eller använd telefonboken, se sidan 240.
3. Tryck **ENTER** eller lyft luren. Lossa luren genom att trycka den neråt.

Ta emot samtal

För autosvar, se menyalternativ 4.3, se sidan 242.

- Tryck **ENTER** eller lyft luren. Lossa luren genom att trycka den neråt.

Avsluta samtal

- Tryck **EXIT** eller lägg på luren.

Avvisa samtal

- Tryck **EXIT**.

Väntande samtal

Om ytterligare telefonsamtal inkommer under pågående telefonsamtal hörs två tonstötter. I

displayen visas **Svara?**. Det går att avvisa eller ta emot samtalet på vanligt vis. Om det inkommande samtalet tas emot parkeras det föregående.

Parkera/återta samtal

1. Tryck **MENU** eller **ENTER**.
2. Stega till **Parkera** eller **Återta** och tryck **ENTER**.

Ringa under pågående samtal

1. Parkera samtalet.
2. Slå numret till nästa samtalspart.

Växla mellan samtalsparter

1. Tryck **MENU** eller **ENTER**.
2. Stega till **Växla** och tryck **ENTER**.

Starta konferenssamtal

Ett konferenssamtal består av minst tre samtalsparter som kan prata med varandra. Efter att ett konferenssamtal har påbörjats kan inga fler parter anslutas. Alla pågående samtal avslutas om ett konferenssamtal avslutas.

1. Starta två telefonsamtal.
2. Tryck **MENU** eller **ENTER**.
3. Stega till **Sammankoppla** och tryck **ENTER**.

* Tillval/tillbehör, för mer information se Introduktion.



Telefonfunktioner*

Ljudvolym

Telefonen använder högtalaren i förardörren.

Samtalsvolym



Samtalsvolymen regleras med rattens knappats.

Om sekretessluren används regleras ljudvolymen med en ratt på sidan av luren.

Ljudanläggningens ljudvolym

Ljudvolymen sänks tillfälligt under ett telefonsamtal. När samtalet avslutas återgår ljudvolymen till den ursprungliga. Om volymen regleras under samtalets gång bibehålls den nya ljudnivån när samtalet avslutas. Ljudet kan också stängas av automatiskt vid telefonsamtal, se meny 5.4.3 på sidan 244. Funktionen gäller endast för Volvos integrerade telefonsystem.

Textinmatning

Textinmatningen görs med telefonens knappats.

- Tryck på den knapp som är märkt med önskat tecken, en gång för knappens första tecken, två gånger för det andra o.s.v., se tabellen.

- Tryck **1** för mellanrum. Om två tecken ska skrivas med samma knapp i en följd, tryck * eller vänta några sekunder.

Ett kort tryck på **EXIT** raderar ett inmatat tecken. Ett långt tryck på **EXIT** raderar alla inmatade tecken.

| Knapp | Funktion |
|-----------|-----------------------------|
| 1 | space 1 - ? ! , . : " ' () |
| 2 ABC | a b c 2 ä å à æ ç |
| 3 DEF | d e f 3 è é |
| 4 GHI | g h i 4 ì |
| 5 JKL | j k l 5 |
| 6 MNO | m n o 6 ñ ò ø |
| 7 PQRS | p q r s 7 ß |
| 8 TUV | t u v 8 ü ù |
| 9 WXYZ | w x y z 9 |

| Knapp | Funktion |
|-----------|--|
| AUTO * | Trycks in kort om två tecken ska skrivas efter varandra med samma knapp. |
| 0 + | + 0 @ * # & \$ £ / % |
| SCAN # | Växla mellan versaler och gemener. |

Nummerhantering

Ringa senast uppringda nummer

Telefonen lagrar automatiskt de senast uppringda telefonnumren.

- Tryck **ENTER**.
- Stega till ett nummer och tryck **ENTER**.

Telefonbok

Om telefonboken innehåller en påkallande samtalsparts kontaktuppgifter, visas dessa i displayen. Kontaktuppgifter kan lagras på SIM-kortet och i telefonen.

Lagra kontakter i telefonboken

- Tryck **MENU**.
- Stega till **Telefonbok** och tryck **ENTER**.
- Stega till **Lägg till** och tryck **ENTER**.

* Tillval/tillbehör, för mer information se Introduktion.



Telefonfunktioner*

4. Mata in ett namn och tryck **ENTER**.
5. Mata in ett nummer och tryck **ENTER**.
6. Stega till **SIM-kort** eller **Telefon** och tryck **ENTER**.

Söka kontakter i telefonboken

Pil neråt på navigeringsknappen istället för **MENU** leder direkt till menyn **Sök**.

1. Tryck **MENU**.
2. Stega till **Telefonbok** och tryck **ENTER**.
3. Stega till **Sök** och tryck **ENTER**.
4. Skriv begynnelsebokstaven i den post som söks och tryck **ENTER**, eller tryck endast **ENTER**.
5. Stega till en post och tryck **ENTER**.

Kopiera mellan SIM-kort och telefonbok

1. Tryck **MENU**.
2. Stega till **Telefonbok** och tryck **ENTER**.
3. Stega till **Kopiera alla** och tryck **ENTER**.
4. Stega till **SIM till telefon** eller **Telefon till SIM** och tryck **ENTER**.

Radera kontakter i telefonboken

1. Tryck **MENU**.
2. Stega till **Telefonbok** och tryck **ENTER**.
3. Stega till **Sök** och tryck **ENTER**.

4. Skriv begynnelsebokstaven i den post som söks och tryck **ENTER**, eller tryck endast **ENTER**.
5. Stega till den post som ska raderas och tryck **ENTER**.
6. Stega till **Radera** och tryck **ENTER**.

Radera alla kontakter

1. Tryck **MENU**.
2. Stega till **Telefonbok** och tryck **ENTER**.
3. Stega till **Töm SIM** eller **Töm telefon** och tryck **ENTER**.

Ange om nödvändigt telefonkoden. Den fabriksinställda koden är 1234.

Snabbuppringning

En siffra på knappsatsen (1–9) kan användas som kortnummer till en kontakt i telefonboken.

1. Tryck **MENU**.
2. Stega till **Telefonbok** och tryck **ENTER**.
3. Stega till **Snabbuppringning** och tryck **ENTER**.
4. Stega till **Välj nummer** och tryck **ENTER**.
5. Stega till den siffra där kortnumret ska lagras och tryck **ENTER**.

6. Skriv begynnelsebokstaven i den post som söks och tryck **ENTER**, eller tryck endast **ENTER**.
7. Stega till en post och tryck **ENTER**.
8. Håll in **EXIT** för att gå ur menysystemet.

Ringa med snabbuppringning

- Tryck kort på önskad knapp i knappsatsen följt av **ENTER**.



OBS

När telefonen har slagits på tar det en stund innan snabbuppringning kan ske.

För att kunna slå ett kortnummer måste valet **Snabbuppringning** vara aktiverat i menyn **Telefonbok**, se sidan 243.

Uppringning från telefonbok

1. Tryck **MENU**.
2. Stega till **Telefonbok** och tryck **ENTER**.
 - > Alla kontakter i telefonbokens minne visas. Antalet visade kontakter kan minskas genom att en del av den sökta kontaktens namn matas in.
3. Stega till en kontakt och tryck **ENTER**.



Telefonfunktioner*

i OBS

Tryck **ENTER** för att ringa upp.

i OBS

Håll in önskad bokstav/knapp i knappsatsen i ca 2 sekunder för att nå motsvarande bokstav i telefonboken.

Funktioner under pågående samtal

Under ett pågående samtal är flera funktioner tillgängliga. En del funktioner kan bara användas om ett samtal är parkerat.

Tryck **MENU** eller **ENTER** för att komma till samtalsmenyn och stega till ett av följande val:

1. **Sekretess/Sekretess av** – Sekretessläge.
2. **Parkera/Återta** – Återuppta eller parkera pågående samtal.
3. **Handsfree/Lur** – Använd handsfree eller sekretesslur.
4. **Telefonbok** – Visa telefonboken.
5. **Sammankoppla** – Konferenssamtal (tillgänglig om fler än tre parter är anslutna)
6. **Växla** – Växla mellan två samtal. (tillgänglig om högst tre parter är anslutna).

SMS – Short message service**Läsa SMS**

1. Tryck **MENU**.
2. Stega till **Meddelanden** och tryck **ENTER**.
3. Stega till **Läsa** och tryck **ENTER**.
4. Stega till ett meddelande och tryck **ENTER**.
> Meddelandets text syns i displayen. Ytterligare val fås genom att trycka **ENTER**. Håll in **EXIT** för att komma ur menysystemet.

Skriva och skicka

1. Tryck **MENU**.
2. Stega till **Meddelanden** och tryck **ENTER**.
3. Stega till **Skriv nytt** och tryck **ENTER**.
4. Skriv text och tryck **ENTER**.
5. Stega till **Skicka** och tryck **ENTER**.
6. Ange ett telefonnummer och tryck **ENTER**.

IMEI-nummer

För att spärra telefonen måste nätoperatören underrättas om telefonens IMEI-nummer. Det är ett 15-siffrigt serienummer som finns inprogrammerat i telefonen. Slå ***#06#** för att få fram numret i displayen. Skriv upp det och spara det på ett säkert ställe.

Specifikationer

| | |
|-----------------------------|------------------|
| Uteffekt | 2 W |
| SIM-kort | Litet |
| Minnesplatser | 250 ^A |
| SMS (Short Message Service) | Ja |
| Data/Fax | Nej |
| Dualband (900/1800 MHz) | Ja |

^A Antal minnesplatser på SIM-kortet varierar beroende på typ av SIM-kort.



Menystruktur – telefon*

Telefonmeny

1. Samtalslogg

- 1.1. Missade samtal
- 1.2. Mottagna samtal
- 1.3. Utgående samt.
- 1.4. Radera lista
 - 1.4.1. Alla samtal
 - 1.4.2. Missade samtal
 - 1.4.3. Mottagna samt.
 - 1.4.4. Utgående samt.
- 1.5. Samtalslängd
 - 1.5.1. Senaste samtal
 - 1.5.2. Antal samtal
 - 1.5.3. Sammanlagd tid
 - 1.5.4. Nollställt tid

2. Telefonbok

- 2.1. Lägg till
- 2.2. Sök
- 2.3. Kopiera alla
 - 2.3.1. SIM till telefon
 - 2.3.2. Telefon till SIM

- 2.4. Snabbuppring
 - 2.4.1. Aktiv
 - 2.4.2. Välj nummer

- 2.5. Töm SIM
- 2.6. Töm telefon
- 2.7. Minnesstatus

3. Meddelanden

- 3.1. Läs
- 3.2. Skriv
- 3.3. Medd.inställn.
 - 3.3.1. SMSC-nummer
 - 3.3.2. Giltighetstid
 - 3.3.3. Meddelan.typ

4. Samtalsalt.

- 4.1. Sänd nummer
- 4.2. Samtal väntar
- 4.3. Autosvar
- 4.4. Autom. återuppringning
- 4.5. Telefonsvararnummer
- 4.6. Vidarekoppling
 - 4.6.1. Alla samtal
 - 4.6.2. Vid upptaget

- 4.6.3. Inget svar
- 4.6.4. Ej nåbar
- 4.6.5. Faxanrop
- 4.6.6. Dataanrop
- 4.6.7. Upphäv alla

5. Tlf.Inställn.

- 5.1. Operatör
 - 5.1.1. Automatisk
 - 5.1.2. Manuell
- 5.2. SIM-säkerhet
 - 5.2.1. På
 - 5.2.2. Av
 - 5.2.3. Automatisk
- 5.3. Byta kod
 - 5.3.1. PIN-kod
 - 5.3.2. Telefonkod
- 5.4. Ljud
 - 5.4.1. Ringvolym
 - 5.4.2. Ringsignal
 - 5.4.3. Dämpa radio
 - 5.4.4. Meddel.pip
- 5.5. IDIS

**Menystruktur – telefon***

10

5.6 Fabrikinst.

Beskrivning av menyalternativ**1. Samtalslogg****1.1. Missade samtal**

Lista med missade samtal. Välj att ringa upp, radera eller spara i telefonboken.

1.2. Mottagna samtal

Lista med mottagna samtal. Välj att ringa upp, radera eller spara i telefonboken.

1.3. Utgående samtal

Lista med tidigare uppringda nummer. Välj att ringa upp, radera eller spara i telefonboken.

1.4. Radera lista

Radera de listor som finns i menyerna 1.1, 1.2 och 1.3 enligt nedan.

1.4.1. Alla samtal

1.4.2. Missade samtal borttagna

1.4.3. Mottagna samtal borttagna

1.4.4. Uppringda samtal borttagna

1.5. Samtalslängd

Samtalslängd för samtliga samtal eller för det senaste samtalet. För nollställning av samtalsmätare, se meny 1.5.4.

1.5.1. Senaste samtal

1.5.2. Antal samtal

1.5.3. Sammanlagd tid

1.5.4. Nollställ tid

2. Telefonbok**2.1. Lägg till**

Lagra namn och telefonnummer i telefonboken, se sidan 239.

2.2. Sök

Sök efter namn i telefonboken.

2.3. Kopiera alla

Kopiera SIM-kortets telefonnummer och namn till telefonens minne.

2.3.1. Från SIM- till telefonminne

2.3.2. Från telefon- till SIM-minne.

2.4. Snabbuppringning

Nummer som är lagrade i telefonboken kan lagras som kortnummer.

2.5. Töm SIM

Radera hela minnet i SIM-kortet.

2.6. Töm telefon

Radera hela minnet i telefonen.

2.7. Minnesstatus

Visa hur många minnesplatser som är upptagna i SIM-kortet respektive telefonen. I tabellen visas hur många av det totala antalet platser som är upptagna, t.ex. 100 (250).

3. Meddelanden**3.1. Läs**

Inkomna textmeddelanden. Välj att radera läst meddelande, skicka vidare, ändra, spara hela eller delar av meddelandet.

3.2. Skriv

Skriv meddelande med hjälp av knappsatsen. Välj att spara eller skicka det.

3.3. Meddelandeinställning

Ange numret (SMSC-nummer) till den meddelandecentral som skall överföra meddelandena samt hur länge de ska lagras i meddelandecentralen. Kontakta nätoperatören för information om meddelandeinställningar. Inställningarna bör normalt inte ändras.

3.3.1. SMSC-nummer

3.3.2. Giltighetstid

3.3.3. Meddelandetyp

4. Samtalsalternativ**4.1. Sänd nummer**

Visa eller dölj eget telefonnummer för samtalsparten. Kontakta nätoperatören för permanent dolt nummer.

4.2. Samtal väntar

Ta emot ett meddelande om att samtal väntar under pågående samtal.





Menystruktur – telefon*

4.3. Autosvar

Ta emot inkommande samtal automatiskt.

4.4. Autom. återuppringning

Ringer automatiskt upp ett tidigare upptaget nummer.

4.5. Telefonsvararnummer

Lagr nummer till telefonsvararen.

4.6. Vidarekoppla

Välj när och vilka typer av samtal som ska vidarekopplas till ett angivet telefonnummer.

4.6.1. Alla samtal

Inställningen gäller endast under aktuellt samtal

4.6.2. Vid upptaget

4.6.3. Inget svar

4.6.4. Ej nåbar

4.6.5. Faxanrop

4.6.6. Dataanrop

4.6.7. Upphäv alla

5. Telefoninställningar

5.1. Operatör

Välj operatör automatiskt eller manuellt. Vald operatör visas i displayen i telefonens grundläge.

5.1.1. Automatisk

5.1.2. Manuell

5.2. SIM-säkerhet

Välj om PIN-koden ska vara på, av eller om telefonen automatiskt ska ange PIN-kod.

5.2.1. På

5.2.2. Av

5.2.3. Automatisk

5.3. Ändra koder

Ändra PIN- eller telefonkoden. Skriv upp och spara koderna på ett säkert ställe.

5.3.1. PIN-kod

5.3.2. Telefonkod.

Den fabriksinställda telefonkoden 1234 används vid första ändringstillfället.

5.4. Ljud

5.4.1. Volym.

Reglera volymen på ringsignalen.

5.4.2. Ringsignal.

Det finns sju olika ringsignaler.

5.4.3. Dämpa radio. On/off

5.4.4. Meddelande-pip

5.5. IDIS

Om IDIS-funktionen kopplas bort fördröjs inte inkommande samtal oavsett körsituation.

5.5. Fabriksinst.

Återgår till systemets fabriksinställningar.



Bluetooth handsfree*

Allmänt

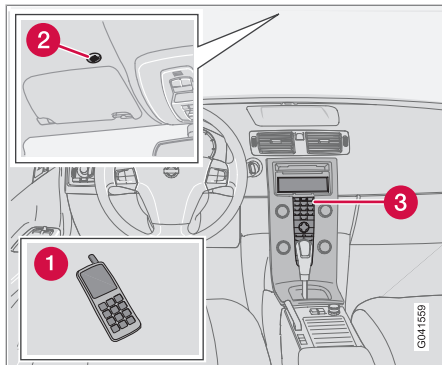

Systemöversikt.

- 1 Mobiltelefon
- 2 Mikrofön
- 3 Mittkonsol

Bluetooth™

En mobiltelefon som är utrustad med Bluetooth™ kan anslutas trådlöst till ljudanläggningen. Ljudanläggningen fungerar då som handsfree, med möjlighet att fjärrstyra ett urval av mobiltelefonens funktioner. Mikrofön finns i takkonsolen (2). Mobiltelefonen kan hanteras från sina knappar oavsett om den är ansluten eller inte.

i OBS

Endast ett urval av mobiltelefoner är helt kompatibla med handsfree-funktionen. Volvo rekommenderar att du vänder dig till en auktoriserad Volvoåterförsäljare eller på www.volvocars.com för att få information om kompatibla telefoner.

Menyer och reglage

Menyerna styrs från kontrollpanelen i mittkonsolen (3), se sidan 237.

Att komma igång

Menyerna styrs från mittkonsolen och knapp-satsen i ratten. För allmän information om menyantering, se sidan 242.

Aktivera/avaktivera

Ett kort tryck på **PHONE** aktiverar handsfree-funktionen. Texten **TELEFON** högst upp i displayen visar att den är i telefonläge. Symbolen  visar att handsfree-funktionen är aktiv.

Ett långt tryck på **PHONE** avaktiverar handsfree-funktionen och kopplar ifrån en ansluten telefon.

Ansluta mobiltelefon

Anslutningen av en mobiltelefon sker på olika sätt beroende på om mobiltelefonen har varit ansluten tidigare eller inte. Om det är första

gången mobiltelefonen ansluts, följ instruktionerna nedan:

Alternativ 1 - via bilens menyssystem

1. Gör mobiltelefonen sökbar/synlig via Bluetooth™, se mobiltelefonens manual eller www.volvocars.com.
2. Aktivera handsfree-funktionen med **PHONE**.
 - > Menyvalet **Lägg till telefon** visas i displayen. Om en eller flera mobiltelefoner redan har registrerats visas även dessa.
3. Välj **Lägg till telefon**.
 - > Ljudanläggningen söker efter mobiltelefoner i närheten. Sökningen tar ungefär 30 sekunder. De mobiltelefoner som hittas anges med sina respektive Bluetooth™-namn i displayen. Handsfree-funktionens Bluetooth™-namn visas i mobiltelefonen som **My Car**.
4. Välj en av mobiltelefonerna i ljudanläggningens display.
5. Mata in sifferserien som visas i ljudanläggningens display via mobiltelefonens knappsats.



Bluetooth handsfree*

Alternativ 2 - via telefonens menyssystem

1. Aktivera handsfree-funktionen med **PHONE**. Om det finns en telefon uppkopplad, koppla ifrån den redan kopplade telefonen.
2. Sök med mobiltelefonens Bluetooth™, se mobiltelefonens manual.
3. Välj **My Car** i lista över funna enheter i din mobiltelefon.
4. Mata in PIN-koden '1234' i mobiltelefonen när du uppmanas ange PIN-kod.
5. Välj att ansluta till **My Car** från mobiltelefonen.

Mobiltelefonen registreras och ansluts automatiskt till ljudanläggningen medan texten **Synkroniserar** visas i displayen. För mer information om hur mobiltelefoner registreras, se sidan 247.

När anslutningen är upprättad visas symbolen  och mobiltelefonens Bluetooth™-namn i displayen. Nu kan mobiltelefonen styras från ljudanläggningen.

Ringa upp

1. Säkerställ att texten **TELEFON** visas högst upp i displayen och att symbolen  är synlig.
2. Slå önskat nummer eller använd telefonboken, se sidan 248.
3. Tryck **ENTER**.

Samtalet avbryts med **EXIT**.

Koppla ifrån mobiltelefonen

Automatisk frånkoppling sker om mobiltelefonen kommer utom ljudanläggningens räckhåll. För mer information om anslutning, se sidan 247.

Manuell frånkoppling sker genom att avaktivera handsfree-funktionen med ett långt tryck på **PHONE**. Handsfree-funktionen avaktiveras även när motorn stängs av eller när dörren öppnas¹.

När mobiltelefonen kopplats ifrån kan ett pågående samtal fortsättas med mobiltelefonens inbyggda mikrofon och högtalare.

OBS

Vissa mobiltelefoner kräver att övergången från handsfree bekräftas från mobiltelefonens knappsats.

Samtalshantering

Inkommande samtal

Samtal tas emot med **ENTER** även om ljudanläggningen är i t.ex. cd- eller FM-läge. Avvisa eller avsluta med **EXIT**.

Autosvar

Funktionen autosvar gör att inkommande samtal tas emot automatiskt. Aktivera/avaktivera under **Telefonmeny** → **Telefoninställningar** → **Samtalsalternativ** → **Autosvar**.

Samtalsmeny

Tryck **MENU** eller **ENTER** under pågående samtal för att få tillgång till följande funktioner:

- **Mikrofon av** – ljudanläggningens mikrofon tystas.
- **Koppla samtal till mobil** – samtalet flyttas till mobiltelefonen.

OBS

För vissa mobiltelefoner bryts anslutningen när sekretessfunktionen används. Detta är normalt. Handsfree-funktionen frågar om du vill ansluta igen.

- **Telefonbok** – sökning i telefonbok.

¹ Gäller Keyless Drive.

**Bluetooth handsfree*****i OBS**

En nytt samtal kan inte startas under pågående samtal.

Ljudinställningar**Samtalsvolym**

Samtalsvolymen kan regleras när handsfree-funktionen är i telefonläge. Använd knappsatsen i ratten eller **VOLUME**.

Ljudanläggningens volym

Så länge inget samtal pågår regleras ljudanläggningens volym som vanligt med **VOLUME**. För att reglera ljudanläggningens volym under pågående samtal måste du växla till någon av ljudkällorna.

Ljudkällan kan tystas automatiskt vid inkommande telefonsamtal under **Telefonmeny** → **Telefoninställningar** → **Ljud och volym** → **Dämpa radio**.

Ringvolym

Gå till **Telefonmeny** → **Telefoninställningar** → **Ljud och volym** → **Ringvolym** och justera med  /  på navigeringsknappen.

Ringsignaler

Handsfree-funktionens inbyggda ringsignaler kan väljas under **Telefonmeny** → **Telefoninställningar** → **Ljud och volym** → **Ringsignaler...** → **Ringsignal 1, 2, 3 o.s.v.**

i OBS

Den anslutna mobiltelefonens ringsignal stängs inte av när en av handsfree-systemets inbyggda signaler används.

För att välja den anslutna telefonens ringsignal², gå till **Telefonmeny** → **Telefoninställningar** → **Ljud och volym** → **Ringsignaler...** → **Anv. mobiltelefons signal**.

Mer om registrering och anslutning

Maximalt fem mobiltelefoner kan registreras. Registreringen görs en gång per telefon. Efter registreringen behöver mobiltelefonen inte längre vara synlig/sökbar. Högst en mobiltelefon kan vara ansluten åt gången. Telefoner kan avregistreras under **Bluetooth meny** → **Bluetooth** → **Ta bort telefon**.

Automatisk anslutning

När handsfree-funktionen är aktiv och den senast anslutna mobiltelefonen är inom räck-

håll ansluts den automatiskt. När ljudanläggningen söker efter den senast anslutna telefonen visas dess namn i displayen. För att övergå till manuell anslutning av annan telefon, tryck **EXIT**.

Manuell anslutning

Om du vill ansluta en annan mobiltelefon än den senast anslutna eller byta ansluten mobiltelefon, gör så här:

1. Sätt ljudanläggningen i telefonläge.
2. Tryck **PHONE** och välj en av telefonerna i listan.

Anslutningen kan också upprättas via menysystemet under **Bluetooth meny** → **Bluetooth** → **Anslut telefon** eller **Byt telefon**.

Telefonbok

All hantering av telefonboken förutsätter att texten **TELEFON** visas högst upp i displayen och att symbolen  är synlig.

Ljudanläggningen lagrar en kopia av varje registrerad mobiltelefons telefonbok. Telefonboken kopieras automatiskt till ljudanläggningen vid varje anslutning. Avaktivera funktionen

² Stöds inte av alla mobiltelefoner.



Bluetooth handsfree*

under **Telefoninställningar** → **Synkronisera telefonbok**. Sökning av kontakter görs endast i den anslutna mobiltelefonens telefonbok.





OBS

Om mobiltelefonen inte stödjer kopiering av telefonbok visas **Listan är tom** när kopieringen är klar.

Om telefonboken innehåller en uppringande samtalsparts kontaktuppgifter, visas dessa i displayen.

Söka kontakter

Det enklaste sättet att söka i telefonboken är att trycka länge på knapparna **2-9**. Det startar en sökning i telefonboken baserad på knappens första bokstav.

Telefonboken kan även nås med  /  på navigeringsknappen eller med  /  på knappsatsen i ratten. Sökningen kan även göras från telefonbokens sökmeny under **Telefonbok** → **Sök**:

1. Skriv begynnelsebokstaven i den kontakt som söks och tryck **ENTER**. Eller tryck endast **ENTER**.
2. Stega till en kontakt och tryck **ENTER** för att ringa upp.

Röststyrning

Mobiltelefonens röststyrningsfunktion för uppringning kan användas genom att hålla in **ENTER**.

Nummer till telefonsvarare

Numret till telefonsvararen ändras under **Telefoninställningar** → **Samtalsalternativ** → **Nr till telefonsvarare**. Om inget nummer finns lagrat kan denna meny nås med ett långt tryck på **1**. Tryck länge på **1** för att använda det lagrade numret.

Samtalslistor

Samtalslistorna kopieras till handsfree-funktionen vid varje ny anslutning och uppdateras sedan under anslutningen. Tryck **ENTER** för att visa de senast uppringda. Övriga samtalslistor finns under **Samtalslista....**

OBS

Vissa mobiltelefoner visar listan över de senast uppringda i omvänd ordning.

Mata in text

Textinmatningen sker med knappsatsen i mittkonsolen. Tryck en gång för knappens första tecken, två gånger för det andra o.s.v. Fortsätt trycka för fler tecken, se tabell på sidan 239.

Ett kort tryck på **EXIT** raderar ett inmatat tecken. Ett långt tryck på **EXIT** raderar alla

inmatade tecken.  /  på navigeringsknappen stegar mellan tecken.

Menystruktur - Bluetooth

1. **Missade samtal**
2. **Mottagna samtal**
3. **Uppringda samtal**
4. **Telefonbok**
 - 4.1. Sök
 - 4.2. Kopiera från telefon
5. **Bluetooth...**
 - 5.1. Byt telefon
 - 5.2. Anslut telefon
 - 5.3. Koppla ur telefon
 - 5.4. Anslut från mobiltelefon
6. **Telefoninställningar**
 - 6.1. Samtalsalternativ
 - 6.1.1. Automatsvar
 - 6.1.2. Telefonsvararnummer
 - 6.2. Ljud och volym
 - 6.3. Synkronisera telefonbok



| | |
|-----------------------------|-----|
| Typbeteckning..... | 252 |
| Mått och vikter..... | 255 |
| Motorspecifikationer..... | 258 |
| Motorolja..... | 259 |
| Vätskor och smörjmedel..... | 263 |
| Bränsle..... | 266 |
| Katalysator..... | 270 |
| Elsystemet..... | 271 |
| Typgodkännande..... | 273 |

01 10

SPECIFIKATIONER



A close-up photograph of a technical drawing table. The table is divided into cells by black lines. The text is embossed or printed in a light gray color. The visible text includes:

| | |
|---------|------------|
| 5659949 | 426-20 |
| kg | |
| kg | 33AB635219 |

11

Typbeteckning

Vid alla kontakter med Volvoåterförsäljaren om bilen och vid beställning av reservdelar och tillbehör kan det underlätta om man vet bilens typbeteckning, chassi- och motornummer.

- 1 Typbeteckning, chassinummer, tillåtna max-vikter och kodnummer för färg och klädsel samt tygodkännandenummer.
- 2 Dekal för parkeringsvärmare.
- 3 Motorns typbeteckning, detalj- och tillverkningsnummer.
- 4 Dekal för motorolja.
- 5 Växellådans typbeteckning och tillverkningsnummer:
 - A manuell växellåda
 - B, C automatväxellåda
- 6 VIN-nummer (typ- och modellårsbeteckning samt chassinummer).

I bilens registreringsbevis finns ytterligare information om bilen.

Typbeteckning



OBS

De dekaler som visas i instruktionsboken gör inte anspråk på att vara exakta avbildningar av de som finns i bilen. Syftet är att visa ungefär hur de ser ut och ungefär var på bilen de finns. Den information som gäller just din bil finns på respektive dekal på din bil.

Mått och vikter

Mått

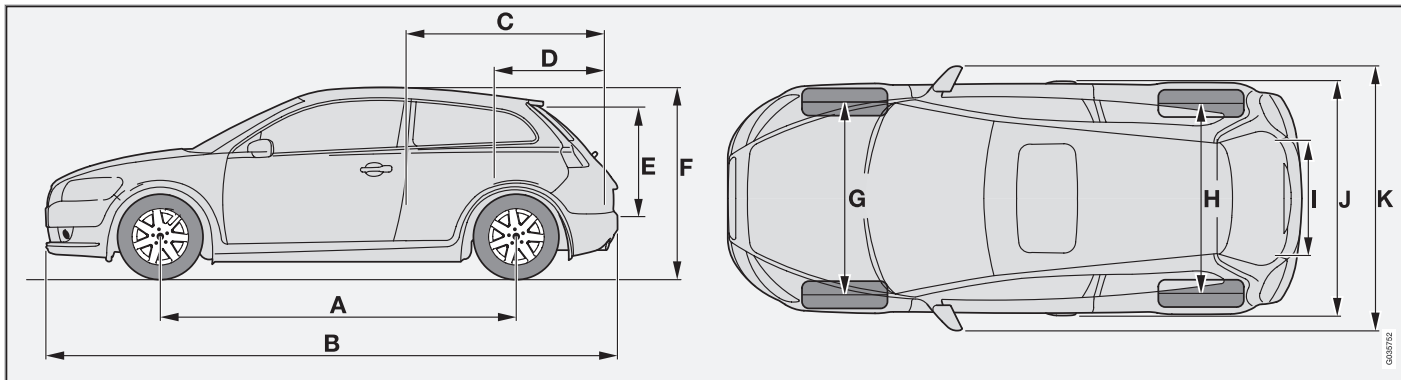

| | Mått | mm |
|---|-----------------------------|------|
| A | Hjulbas | 2640 |
| B | Längd | 4252 |
| C | Lastlängd, golv, fält sätet | 1486 |
| D | Lastlängd, golv | 663 |
| E | Lasthöjd | 642 |
| F | Höjd | 1447 |
| G | Spårvidd fram | 1535 |

| | Mått | mm |
|---|-------------------------|------|
| H | Spårvidd bak | 1531 |
| I | Lastbredd, golv | 713 |
| J | Bredd | 1782 |
| K | Bredd inkl. backspeglar | 2039 |

Vikter

Tjänstevikten inkluderar föraren, bränsletankens vikt då den är fylld till 90 %, alla oljor och vätskor.

Passagerarnas vikt och monterade tillval samt kultryck (vid påkopplad släpvagn, se tabell) påverkar lastförmågan och räknas inte in i tjänstevikten.

Tillåten Max last = Totalvikt – Tjänstevikt.

Mått och vikter

i OBS

Dokumenterad tjänstevikt gäller bil i basutförande – alltså en bil utan extra utrustning eller tillval. Det innebär att för varje tillval som adderas, minskar bilens lastkapacitet motsvarande tillvalets vikt.

Exempel på tillval som reducerar lastkapaciteten är utrustningsnivåerna Kinetic/Momentum/Summum samt andra tillval såsom Dragkrok, Lasthållare, Takbox, Ljudanläggning, Extraljus, GPS, Bränsle driven värmare, Skyddsgaller, Mattor, Insynskydd, Elmanövrerade stolar, etc.

Att väga bilen är ett säkert sätt att få reda på tjänstevikten för just Din bil.

! VARNING

Bilens köregenskaper förändras beroende på hur tungt lastad bilen är och hur lasten är placerad.

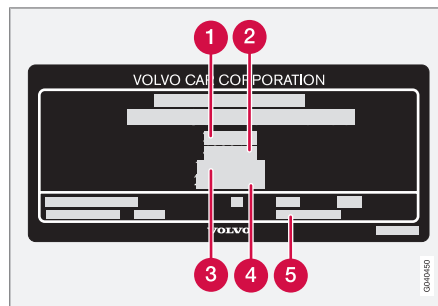

För dekalens placering, se sidan 252.

- 1 Max totalvikt
- 2 Max tågvikt (bil+släp)
- 3 Max framaxeltryck
- 4 Max bakaxeltryck
- 5 Utrustningsnivå

Max last: Se registreringsbevis.

Max taklast: 75 kg.

Dragvikt och kultryck

| Motor | Maxvikt, bromsad släpvagn (kg) | Max kultryck (kg) |
|-------|--------------------------------|-------------------|
| 1.6 | 1200 | 50 |
| 1.6D | 1300 | 75 |

Mått och vikter

| Motor | Maxvikt, bromsad släpvagn (kg) | Max kultryck (kg) |
|--------|--------------------------------|-------------------|
| 1.8 | 1300 | 75 |
| 1.8F | 1300 | |
| 2.0 | 1350 | |
| övriga | 1500 | |

| Maxvikt obromsad släpvagn (kg) | Max kultryck (kg) |
|--------------------------------|-------------------|
| 700 | 50 |

Motorspecifikationer

Översikt

| Motor | | Effekt (kW/ rpm) | Effekt (hk/rpm) | Vridmo- ment (Nm/ rpm) | Cylinder- antal | Cylinder- diameter (mm) | Slaglängd (mm) | Slagvo- lym (liter) | Kompres- sionsförhål- lande |
|-------|----------------------|------------------------|--------------------|---------------------------------|--------------------|-------------------------------|-------------------|------------------------|-----------------------------------|
| 1.6 | B4164S3 | 74/6000 | 100/6000 | 150/4000 | 4 | 79 | 81,4 | 1,596 | 11,0:1 |
| 1.8 | B4184S11 | 92/6000 | 125/6000 | 165/4000 | 4 | 83 | 83,1 | 1,798 | 10,8:1 |
| 1.8F | B4184S8 | 92/6000 | 125/6000 | 165/4000 | 4 | 83 | 83,1 | 1,798 | 10,8:1 |
| 2.0 | B4204S3 | 107/6000 | 145/6000 | 185/4500 | 4 | 87,5 | 83,1 | 1,999 | 10,8:1 |
| 2.4i | B5244S4 | 125/6000 | 170/6000 | 230/4400 | 5 | 83 | 90,0 | 2,435 | 10,3:1 |
| T5 | B5254T7 | 169/5000 | 230/5000 | 320/1500 – 5000 | 5 | 83 | 93,2 | 2,521 | 9,0:1 |
| 1.6D | D4164T | 80/4000 | 109/4000 | 240/1750 | 4 | 75 | 88,3 | 1,560 | 18,3:1 |
| 2.0D | D4204T | 100/4000 | 136/4000 | 320/2000 | 4 | 85 | 88,0 | 1,997 | 18,5:1 |
| D5 | D5244T8 | 132/4000 | 180/4000 | 350/1750 – 3250 | 5 | 81 | 93,2 | 2,401 | 17,3:1 |
| D5 | D5244T13 | 132/4000 | 180/4000 | 400/2000- 2750 | 5 | 81 | 93,2 | 2,401 | 17,3:1 |
| D5 | D5244T9 ^A | 120/4000 | 163/4000 | 340/1750 – 3000 | 5 | 81 | 93,2 | 2,401 | 17,3:1 |

^A Belgien

Motorspecifikationer

Motorns typbeteckning, detalj- och tillverkningsnummer kan avläsas på motorn, se sidan 252.

Ogynnsamma körförhållanden

Kontrollera oljenivån oftare vid långvarig körning:

- med husvagn eller släpvagn
- i bergslandskap
- i hög hastighet
- i temperaturer kallare än $-30\text{ }^{\circ}\text{C}$ eller varmare än $+40\text{ }^{\circ}\text{C}$.

Detta kan ge onormalt hög oljetemperatur eller oljeförbrukning.

Kontrollera också oljenivån oftare vid många kortare körsträckor (kortare än 10 km) vid låga temperaturer (under $+5\text{ }^{\circ}\text{C}$).

Välj en helsyntetisk motorolja vid ogynnsamma körförhållanden. Det ger ett extra skydd för motorn.

Volvo rekommenderar Castrol oljeprodukter.

! VIKTIGT

För att uppfylla kraven för motorns serviceintervall fabriksfylls alla motorer med en speciellt anpassad syntetisk motorolja. Valet av olja har gjorts med stor omsorg och med hänsyn tagen till livslängd, startbarhet, bränsleförbrukning och miljöbelastning.

För att rekommenderade serviceintervall skall kunna tillämpas, krävs att godkänd motorolja används. Använd enbart föreskriven oljekvalitet (se dekal i motorrummet), både vid påfyllning och vid oljebyte, annars riskerar du att påverka livslängd, startbarhet, bränsleförbrukning och miljöbelastning.

Volvo Personvagnar fransäger sig allt garantiansvar om inte motorolja med föreskriven kvalitet och viskositet används.

Viskositetsdiagram

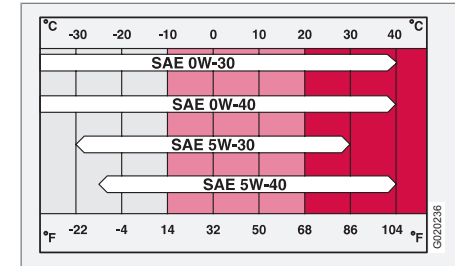

Motorolja

Oljedekal

Motoroljekvalitet

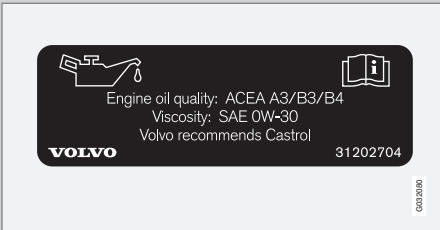
| | Motorvariant | | Påfyllningsbar volym mellan MIN-MAX (liter) | Volym ^A (liter) |
|-----------------|---|-------------------|---|----------------------------|
| |  <p>Oljedekalens placering i motorrummet, se sidan 197.</p> <p>Oljekvalitet: ACEA A3/B3/B4</p> <p>Viskositet: SAE 0W-30</p> <p>Vid körning under ogynnsamma förhållanden, använd ACEA A5/B5 SAE 0W-30.</p> | 2.4i ^B | B5244S4 | 1,3 |
| T5 ^B | | B5254T7 | 1,3 | 5,8 |
| 1.6D | | D4164T | 1,0 | 3,8 |

^A Inkluderar filterbyte

^B Gäller inte Europa, för Europa se olja ACEA A5/B5

Motorolja

Motoroljekvalitet

| | Motorvariant | | Påfyllningsbar volym mellan MIN-MAX (liter) | Volym ^A (liter) |
|------|--|----------|---|----------------------------|
| |  <p>Oljedekalens placering i motorrummet, se sidan 197.</p> <p>Oljekvalitet: WSS-M2C913-B</p> <p>Viskositet: SAE 5W-30</p> <p>Vid körning under ogynnsamma förhållanden, använd ACEA A5/B5 SAE 0W-30.</p> | 1.6 | B4164S3 | 0,75 |
| 1.8 | | B4184S11 | 0,75 | 4,3 |
| 1.8F | | B4184S8 | 0,75 | 4,3 |
| 2.0 | | B4204S3 | 0,75 | 4,3 |
| 2.0D | | D4204T | 1,8 | 5,0 |

^A Inkluderar filterbyte

Motorolja

Motoroljekvalitet

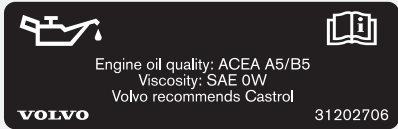
| | Motorvariant | | Påfyllningsbar volym mellan MIN-MAX (liter) | Volym ^A (liter) |
|----|---|-----------------------------|---|----------------------------|
| |  <p>Oljedekalens placering i motorrummet, se sidan 197.</p> <p>Oljekvalitet: ACEA A5/B5</p> <p>Viskositet: SAE 0W-30</p> | 2.4i | B5244S4 ^B | 1,3 |
| T5 | | B5254T7 ^B | 1,3 | 5,5 |
| D5 | | D5244T8 | 1,5 | 6,0 |
| | | D5244T9 (Endast Belgien) | | |
| | | D5244T13 | | |

^A Inkluderar filterbyte

^B Enbart Europa, för övriga marknader se olja ACEA A3/B3/B4

Vätskor och smörjmedel

Översikt

 **VIKTIGT**

Rekommenderad transmissionsolja ska användas för att inte skada växellådan och den får inte blandas med någon annan transmissionsolja. Om annan olja fyllts på kontakta närmaste verkstad för service. Volvo rekommenderar att du kontakter en auktoriserade Volvoverkstad.

Växellådsolja

| System | | Volym (liter) | Föreskriven transmissionsolja |
|----------------|-------------------------|---------------|-------------------------------|
| 1.6 bensin | Manuell 5-växlad, IB5 | 2,1 | BOT 130 M |
| 1.8 bensin | Manuell 5-växlad, MTX75 | 1,8 | BOT 350 M3 |
| 1.8F flexifuel | Manuell 5-växlad, MTX75 | 1,8 | BOT 350 M3 |
| 2.0 bensin | Manuell 5-växlad, MTX75 | 1,8 | BOT 350 M3 |
| 2.0 bensin | Automat, MPS6 | 5,5 | BOT 341 |
| 2.4i bensin | Manuell 5-växlad, MTX75 | 2,1 | BOT 350 M3 |
| 2.4i bensin | Automatisk, AW55-51 | 7,7 | JWS 3309 |
| T5 bensin | Manuell 6-växlad, M66 | 1,9 | BOT 350 M3 |
| T5 bensin | Automatisk, AW55-51 | 7,7 | JWS 3309 |
| 1.6D diesel | Manuell 5-växlad, MTX75 | 1,8 | BOT 350 M3 |

Vätskor och smörjmedel

| System | | Volym (liter) | Föreskriven transmissionsolja |
|-------------|------------------------|---------------|-------------------------------|
| 2.0D diesel | Manuell 6-växlad, MMT6 | 1,7 | BOT 350 M3 |
| 2.0D diesel | Automat, MPS6 | 5,5 | BOT 341 |
| D5 diesel | Manuell 6-växlad, M66 | 1,9 | BOT 350 M3 |
| D5 diesel | Automatisk, AW55-51 | 7,7 | JWS 3309 |

Vätskor

| Vätska | System | Volym (liter) | Rekommenderad kvalitet |
|--------------|--------------------------|---------------|---|
| Kylvätska | 1.6 bensen | 6,2 | Kylvätska med korrosionsskydd utblandad med vatten ^A , se förpackning. Termostaten öppnar vid: bensinmotor (1.6) 82 °C bensinmotorer 90 °C, dieselmotorer 82 °C dieselmotor (1.6D) 83 °C |
| | 1.8, 1.8F och 2.0 bensen | 7,5 | |
| | 5-cyl. manuell växellåda | 9,5 | |
| | 5-cyl. automatväxellåda | 10,0 | |
| | 1.6D diesel | 7,2 | |
| | 2.0D diesel | 9,5 | |
| Köldmedium | Luftkonditionering | ^B | R134a (HFC134a) Olja: PAG |
| Bromsvätska | Bromssystem | 0,6 | DOT 4+ |
| Styrervoolja | Servostyrning | 0,8 – 0,9 | WSS M2C204-A2 eller likvärdig produkt med samma specifikation. |

Vätskor och smörjmedel

| Vätska | System | Volym (liter) | Rekommenderad kvalitet |
|--------------|----------------------|---------------|---|
| Spolarvätska | 4-cyl. bensin/diesel | 4,0 | Av Volvo rekommenderat frostskyddsmedel utblandat med vatten rekommenderas vid minusgrader. |
| | 5-cyl. bensin/diesel | 6,5 | |

A Vattenkvaliteten ska uppfylla standard STD 1285,1.

B Mängden köldmedium varierar beroende på motorvariant. Kontakta en auktoriserad Volvoverkstad för rätt information.

Bränsle

Förbrukning, CO₂-utsläpp och tankvolym

| Motor | | Växellåda | Utsläpp av koldioxid CO ₂ (g/km) | Förbrukning (liter/100 km) | Tankvolym (liter) |
|-------------------|------------------|----------------------------|---|----------------------------|-------------------|
| 1.6 | B4164S3 | Manuell 5-växlad (IB5) | 167 | 7,0 | ca 53 |
| 1.8 | B4184S11 | Manuell 5-växlad (MTX75) | 174 | 7,3 | ca 53 |
| 1.8F ^A | B4184S8 | Manuell 5-växlad (MTX75) | 174 | 7,3 | ca 53 |
| 2.0 | B4204S3 | Manuell 5-växlad (MTX75) | 177 | 7,4 | ca 53 |
| 2.4i | B5244S4 | Manuell 5-växlad (M56) | 200 | 8,4 | ca 62 |
| 2.4i | B5244S4 | Automatväxellåda (AW55-51) | 214 | 9,0 | ca 62 |
| T5 | B5254T7 | Manuell 6-växlad (M66) | 203 | 8,7 | ca 62 |
| T5 | B5254T7 | Automatväxellåda (AW55-51) | 211 | 9,0 | ca 62 |
| 1.6D | D4164T | Manuell 5-växlad (MTX75) | 119 | 4,5 | ca 52 |
| 2.0D | D4204T EURO4) | Manuell 6-växlad (MMT6) | 151 | 5,7 | ca 52 |
| 2.0D | D4204T | Manuell 5-växlad (M56) | 146 | 5,5 | ca 52 |
| 2.0D | D4204T | Automatväxellåda (MPS6) | 156 | 5,9 | ca 52 |
| D5 | D5244T13 | Manuell 6-växlad (M66) | 164 | 6,2 | ca 60 |

Bränsle

| Motor | | Växellåda | Utsläpp av koldioxid CO ₂ (g/km) | Förbrukning (liter/100 km) | Tankvolym (liter) |
|-------|-----------------------------|----------------------------|---|----------------------------|-------------------|
| D5 | D5244T8 | Automatväxellåda (AW55-51) | 182 | 6,9 | ca 60 |
| D5 | D5244T9 (Endast Belgien) | Automatväxellåda (AW55-51) | 182 | 6,9 | ca 60 |

A Flexifuel kan köras på valfritt 95-oktanig blyfri bensin, alternativt bioetanol E85, samt alla möjliga blandningar av dessa två bränslen. Bilen drar 30-40 % mer av E85 som har ett lägre energiinnehåll. Den exakta skillnaden är beroende av bl.a. körsätt, omgivningstemperatur och variationer i bränslespecifikation.

Bränsleförbrukning och utsläpp av koldioxid

De officiellt deklarerade bränsleförbruknings-siffrorna är baserade på en standardiserad kör-cykel enligt EU-direktiv 80/1268/EEC comb. samt 92/21/EEC..

Bränsleförbrukningssiffrorna kan påverkas om bilen utrustas med extra tillbehör vilket påverkar bilens vikt. Dessutom kan körsätt och andra icke tekniska faktorer påverka bilens bränsleförbrukning.

Vid körning med bränsle med oktantal 91 RON blir förbrukningen högre och effekten lägre.

OBS

Extrema väderförhållanden, dra en släpvagn eller körning på höga altituder i kombination med bränslekvalitet är faktorer som kan inverka på bilens prestationsförmåga.

Allmänt om bränsle

VARNING

Undvik alltid att inandas bränsleångor och bränslestänk i ögonen.

Om ni får bränsle i ögonen, ta ut eventuella kontaktlinser och skölj ögonen i rikligt med vatten under minst 15 minuter och sök läkarvård.

Swälj aldrig bränsle. Bränslen som bensin, bioetanol och blandningar av dessa och diesel är mycket giftiga och kan orsaka permanenta skador eller dödsfall om de sväljs. Sök läkarvård omedelbart om bränsle har svalts.

VIKTIGT

Blandning av olika bränsletyper eller användning av bränsle som inte rekommenderas upphäver Volvos garantier samt eventuella kompletterande serviceavtal, detta gäller samtliga motorer. OBS! Det gäller inte bilar med motorer som är anpassade för att köras på etanolbränsle (E85).

Bensin

Bensin ska uppfylla normen EN 228. De flesta motorer kan köras på oktantal 91, 95 och 98 RON.

- 91 RON ska inte användas till 4-cylindriga motorer och bör endast användas i undantagsfall för övriga motorer.
- 95 RON kan användas vid normal körning.
- 98 RON rekommenderas för maximal prestanda och lägsta bränsleförbrukning.

Bränsle

Vid körning i varmare klimat än +38 °C rekommenderas högsta möjliga oktantal för bästa möjliga prestanda och bränsleförbrukning.

! VIKTIGT

- Använd endast blyfri bensin för att inte skada katalysatorn.
- Använd inga tillsatser som inte har rekommenderats av Volvo.

Bioetanol E85

Modifiera inte bränslesystemet eller dess komponenter och ersätt inte komponenter med delar som inte är speciellt konstruerade för användning med bioetanol.

! VARNING

Metanol får inte användas. En dekal på tankluckans insida visar korrekt alternativt bränsle.

Användning av komponenter som inte är konstruerade för bioetanolmotorer kan ge upphov till brand, person- eller motorskador.

Reservdunk

Reservdunk i bilen bör fyllas med bensin, se sidan 135.

! VARNING

Etanol är känsligt för gnistbildning och explosiva gaser kan bildas i reservdunken om den fylls med etanol.

Diesel

Diesel ska uppfylla normen EN 590 eller JIS K2204.

Dieselmotorer är känsliga för föroreningar som t.ex. för hög mängd svavelpartiklar. Använd endast dieselbränslen från välkända tillverkare. Fyll aldrig på diesel med tveksam kvalitet.

Dieselbränsle kan vid låga temperaturer (-40 °C till -6 °C) ge en paraffinutfällning vilket kan leda till startsvårigheter. De större oljebo-lagen har ett speciellt dieselbränsle som är avsett för yttre temperaturer kring fryspunkten. Detta bränsle är mer lättflytande vid låga temperaturer och reducerar risken för paraffinutfällning.

Risken för kondensvatten i tanken minskar om tanken hålls välfylld. Se till att det är rent runt påfyllningsröret vid tankning. Undvik spill på

lackerade ytor. Tvätta med tvål och vatten vid spill.

! VIKTIGT

Endast bränsle som uppfyller europeisk dieselstandard får användas.

! VIKTIGT

Dieselliknande bränslen som inte ska användas: specialtillsatser, Marine Diesel Fuel, eldningsolja, RME¹ (vegetabilisk oljemetylester) och vegetabilisk olja. Dessa bränslen uppfyller inte kraven enligt Volvos rekommendation och ger ökat slitage och motorskador som inte täcks av Volvos garantier.

! VIKTIGT

Svavelhalten får vara maximalt 50 ppm.

Bränslestopp

Efter ett motorstopp på grund av bränslebrist behöver bränslesystemet en kort stund för att utföra en kontroll. Gör då så här innan motorn startas:

¹ Dieselbränsle kan innehålla en viss mängd RME, ytterligare mängd får inte tillsättas.

Bränsle

1. Fyll på minst 5 liter diesel i bränsletanken.
2. Sätt fjärrnyckeln i startlåset och vrid till nyckelläge II (se sidan 133).
3. Vänta ca 1 minut.
4. För att starta motorn: Tryck ner broms- och/eller kopplingspedal och vrid fjärrnyckeln till startläge III.

Avtappning av kondensvatten i bränslefilter

I bränslefiltret separeras kondensvatten från bränslet. Kondensvattnet kan i annat fall orsaka motorstörningar.

Avtappning av bränslefiltret ska göras enligt serviceintervallerna i Service- och garantiboken eller vid misstanke om att förorenat bränsle använts.

VIKTIGT

Vissa specialtillsatser avlägsnar vattensepareringen i bränslefiltret.

Dieselpartikelfilter (DPF)

Dieslbilar kan vara utrustade med ett partikelfilter, vilket medför effektivare avgasrening. Partiklarna i avgaserna samlas i filtret under normal körning. För att bränna bort partiklarna och tömma filtret startas en s.k. regenerering. För detta krävs att motorn har nått normal arbetstemperatur.

Regenereringen av filtret sker automatiskt med ett intervall om 30–90 mil beroende på körförhållanden. Regenereringen tar normalt 10–20 minuter. Vid låg medelhastighet kan det ta lite längre tid. Under regenereringen ökar bränsleförbrukningen något.

Bakrutevärmaren kan aktiveras automatiskt för att öka belastningen på motorn under regenerering utan indikering.

Regenerering vid kallt väder

Om bilen ofta körs korta sträckor i kallt väder når inte motorn normal arbetstemperatur. Detta innebär att regenerering av dieselpartikelfiltret inte sker och att filtret inte töms.

När filtret har fyllts med partiklar till ca 80 % tänds den gula informationssymbolen på instrumentpanelen och meddelandet **SOTFILTER FULLT – SE HANDBOK** visas på instrumentpanelens display.

Starta regenerering av filtret genom att köra bilen, helst på landsväg eller motorväg, tills motorn uppnår normal arbetstemperatur. Bilen bör sedan köras i ytterligare ca 20 minuter.

Efter avslutad regenerering raderas meddelandet automatiskt.

VIKTIGT

Om filtret fylls helt kan det bli funktionsodugligt. Då blir det svårt att starta motorn och det finns risk att filtret måste bytas ut.

Använd parkeringsvärmare* i kallt väder så när motorn normal arbetstemperatur snabbare.

Katalysator

Allmänt

Katalysatorn har till uppgift att rena avgaserna. Den är placerad i avgasströmmen nära motorn för att snabbt nå arbetstemperatur. Katalysatorn består av en monolit (keramsten eller metall) med kanaler. Kanalväggarna är belagda med platina/rodium/palladium. Metallerna svarar för katalysatorfunktionen, dvs. de påskyndar den kemiska processen utan att förbrukas.

Lambdasond™ syremätgivare

Lambda-sonden är en del i ett regelsystem, som har till uppgift att minska utsläppen och att förbättra utnyttjandet av bränslet.

En syremätgivare övervakar syreinnehållet i de avgaser som lämnar motorn. Mätvärdet från avgasanalysen matas in i ett elektronisystem, som kontinuerligt styr insprutningsventilerna. Förhållandet mellan det bränsle och den luft som förs till motorn regleras hela tiden. Regleringen skapar optimala förhållanden för en effektiv förbränning, av de skadliga ämnena (kolväten, koloxid och kväveoxider) med hjälp av en trevägskatalysator.

Elsystemet

Allmänt

12 V-systemmed spänningsreglerad växelströmgenerator. Enpoligt system där chassi och motorstomme används som ledare.

Om startbatteriet byts ut, var noga med att byta till ett batteri med samma köldstartförmåga och reservkapacitet som originalbatteriet (se dekal på batteriet).

Startbatteri

| Motor | Spänning, V | Köldstartförmåga (CCA, Cold Cranking Amperes), A | Reservkapacitet, minuter | Kapacitet, Ah |
|----------------------|-------------|--|--------------------------|---------------|
| 4- och 5-cyl. bensin | 12 | 590 | 100 | 60 |
| | | 600 ^A | 120 | 70 |
| 4- och 5-cyl. diesel | 12 | 700 ^B | 135 | 80 |

^A Bilar utrustade med audionivå High Performance.

^B Bilar utrustade med diesel, keyless drive, audionivå Premium Sound, bränsle driven värmare eller RTI.

Glödlampor

| Belysning | Effekt (W) | Typ |
|---|------------|--------|
| Halvljus | 55 | H7 |
| Helljus | 55 | H9 |
| Bromsljus, backljus, dimbakljus | 21 | P21W |
| Blinkers fram/bak | 21 | PY21W |
| Bakre positions-/parkerings- och sidomarkeringsljus bakre | 4 | P21/5W |

Elsystemet

| Belysning | Effekt (W) | Typ |
|--|------------|-----------|
| Instegsbelysning, bagagerumsbelysning, nummerskyltsbelysning | 5 | C5W |
| Make up-spegel* | 1,2 | Spollampa |
| Främre positions-/parkeringsljus, sidomarkeringsljus främre | 5 | W5W |
| Dimstrålkastare | 55 | H8 |
| Handskfacksbelysning | 3 | Spollampa |

Fjärrnyckelsystem

| Land och område | |
|---|--|
| A, B, CY, CZ, D, DK, E, EST, F, FIN, GB, GR, H, I, IRL, L, LT, LV, M, NL, P, PL, S, SK, SLO |  Härmed intygar Delphi att detta fjärrnyckelsystem står i överensstämmelse med de väsentliga egenskapskrav och övriga relevanta bestämmelser som framgår av direktiv 1999/5/EG. |
| IS, LI, N, CH | |
| HR | |
| ROK | Delphi 2003-07-15, Germany R-LPD1-03-0151 |
| BR |  |
| TW |  ETC093LPD0155 |

Certifiering av keyless drive-systemet

Härmed intygar Siemens VDO Automotive A.G. att denna utrustningstyp 5WK4 8952, 5WK48956, 5WK48812 står i överensstämmelse med de väsentliga egenskapskrav och övriga relevanta bestämmelser som framgår av direktiv 1999/5/EG.

A**A/C**

- elektronisk klimatanläggning..... 88
- manuell klimatanläggning..... 84, 85

ABS, fel i ABS-systemet..... 49, 144

Adaption..... 136

AF – automatisk frekvensuppdatering..... 230

Allmänt om bränsle..... 266

Anpassning av ljusbild..... 166

- Dual Xenon-strålkastare..... 166

- Halogenstrålkastare..... 166

Antennplacering, Keyless drive..... 120

Audio, se även Ljud..... 223

AUTO

- förvalslagring..... 227

- klimatinställning..... 86

AUTO KLIMAT..... 86

Automatisk låsning..... 123

Automatisk återlåsning..... 122

Automatvätt..... 186

Automatväxellåda

- bogsering och bärgning..... 154

- manuella växellågen (Geartronic)..... 140

- släpvagn..... 157

Autostart..... 133

Avgasrening

- felindikering..... 49

Avvisa samtal..... 238

B**Backspeglar**

- automatisk in-/utfällning..... 71, 76

- elektriskt infällbara..... 71

- inre..... 69

- kompass..... 69

- yttre..... 71

Backväxelspär

- fem växlar..... 138

- sex växlar, bensin..... 138

Baklucka

- körning med öppen baklucka..... 130

- låsning/upplåsning..... 114, 122

Baksäte

- insteg..... 96

Barn..... 34

- barnstol och sidokrockkudde..... 27

- placering i bilen..... 34

- placering i bilen, tabell..... 35

- säkerhet..... 34

Barnskydd..... 34

- ISOFIX fästsystem för barnstolar..... 37

- övre fästpunkter för barnstolar..... 38

Barnstol..... 34

Bashögtalare..... 224

Batteri..... 203

- batteribyte i fjärrnyckel..... 121

- specifikationer..... 271

- starthjälp..... 156

- symboler på batteriet..... 203

- underhåll..... 195, 203

- överbelastning..... 131

Belysning

- belysningsautomatik..... 102

- belysningsautomatik, halvljus..... 55

- belysningspanel, kupé..... 55

- dimljus bak..... 56

- dimstrålkastare..... 56

- displaybelysning..... 56

- glödlampor, specifikationer..... 271

- halvljus..... 55

- hel-/halvljus..... 55, 57

- i kupé..... 101

- lastutrymme..... 101

- ledbelysning..... 57, 71

- ljushöjdsreglering..... 55

- läslampor..... 101

| | | | | |
|----------------------------------|-----|--|------------------------|-----|
| positions-/parkeringsljus..... | 55 | Blind spot information system, BLIS. 71, 150 | nivåindikering..... | 49 |
| trygghetsbelysning..... | 71 | Blinkers..... | parkeringsvärmare..... | 90 |
| Belysning, lampbyte..... | 205 | Blockerat låsläge..... | påfyllning..... | 132 |
| baklampa..... | 208 | avaktivering..... | Bältespåminnare..... | 19 |
| blinkers..... | 207 | tillfällig avaktivering..... | | |
| dimljus..... | 208 | Bluetooth | | |
| fram..... | 205 | handsfree..... | | |
| halvljus..... | 206 | koppla samtal till mobil..... | | |
| helljus..... | 206 | mikrofon av..... | | |
| instegsbelysning..... | 209 | Bogsering..... | | |
| kupébelysning i lastutrymme..... | 210 | bogseringsögla..... | | |
| lastutrymme..... | 210 | Bogserögla..... | | |
| make-up spegel..... | 210 | Bromsar | | |
| nummerskyltsbelysning..... | 209 | bromsljus..... | | |
| parkeringsljus..... | 207 | handbroms..... | | |
| positionsljus..... | 207 | låsningsfria bromsar, ABS..... | | |
| reflex..... | 209 | nödbromsförstärknig, EBA..... | | |
| sidomarkeringsljus..... | 207 | nödbromsljus..... | | |
| Bensinkvalitet..... | 267 | Bromsljus..... | | |
| Beredskapsläge, telefon..... | 238 | Broms- och kopplingsvätska..... | | |
| Bilinställningar..... | 76 | Bromssystem..... | | |
| Bilklädsel..... | 188 | Bränsle | | |
| Biltvätt..... | 186 | bränsleekonomi..... | | |
| Bilvård..... | 186 | bränsleförbrukning, visning..... | | |
| Bilvård, läderklädsel..... | 188 | CO ₂ -utsläpp..... | | |
| Bioetanol E85..... | 266 | förbrukning..... | | |

C

| | |
|---------------------|-----|
| Cd-funktioner..... | 232 |
| CD-skivor | |
| förvaringsfack..... | 106 |
| Cigarettändaruttag | |
| framsäte..... | 54 |
| Cruise control..... | 62 |

D

| | |
|------------------------------|-----|
| Defroster..... | 85 |
| Diesel..... | 268 |
| Diesel, motorförvärmare..... | 49 |
| Dieselpartikelfilter..... | 269 |
| Dimljus | |
| bak..... | 56 |
| Dimljus, på/av..... | 56 |

| | |
|--------------------------------------|----------|
| Display, meddelanden..... | 52 |
| Displaybelysning..... | 56 |
| Dolby Surround Pro Logic II..... | 222, 225 |
| Domkraft..... | 176 |
| Draganordning..... | 159 |
| borttagning..... | 163 |
| montering..... | 161 |
| specifikationer..... | 160 |
| Dragkrok, se Draganordning..... | 159 |
| Dragvikt..... | 255 |
| DSTC, se även Stabilitetssystem..... | 146 |
| symbol..... | 49 |
| Däck | |
| allmänt..... | 170 |
| däcktätning..... | 180 |
| hastighetsklasser..... | 170 |
| köregenskaper..... | 170 |
| lufttryck..... | 174, 175 |
| rotationsriktning..... | 173 |
| skötsel..... | 170 |
| slitagevarnare..... | 171 |
| specifikationer..... | 170 |
| vinterdäck..... | 173 |
| Döda vinkeln (BLIS)..... | 150 |
| Dörröppning, nyckelfri..... | 76 |

E

| | |
|--|--------|
| ECC, elektronisk klimatanläggning..... | 83 |
| ECO-tryck..... | 174 |
| tabell..... | 174 |
| Ekonomisk körning..... | 130 |
| Elektronisk startspärr..... | 114 |
| Elmanövrerad stol..... | 99 |
| Elmanövrerad taklucka..... | 73 |
| Elsystem..... | 271 |
| Eluppvärmning | |
| backspeglar..... | 85, 88 |
| bakruta..... | 85, 88 |
| framstolar..... | 85, 88 |
| Eluttag | |
| baksäte..... | 54 |
| mittkonsol..... | 54 |
| EON – Enhanced Other Networks..... | 231 |
| Equalizer..... | 225 |
| Extravärmare (Diesel)..... | 93 |

F

| | |
|--|-----|
| Felmeddelanden i BLIS..... | 152 |
| Fjärrkontroll..... | 114 |
| batteribyte..... | 121 |
| programmerbar..... | 77 |
| Fjärrnyckel..... | 134 |
| batteribyte..... | 121 |
| funktioner..... | 114 |
| löstagbart nyckelblad..... | 115 |
| Fjärrnyckelsystem, typgodkännande..... | 273 |
| Flexifuel..... | 135 |
| adaption..... | 136 |
| Fläckar..... | 188 |
| Fläkt | |
| AC..... | 84 |
| ECC..... | 86 |
| Framstolar, eluppvärmda..... | 85 |
| Frekvensuppdatering, automatisk..... | 230 |
| FSC, miljömärkning..... | 14 |
| Fälgar | |
| rengöring..... | 186 |
| Färddator..... | 58 |
| Färgkod, lack..... | 189 |

| | |
|---|-----|
| Fönsterhissar..... | 67 |
| passagerarplats..... | 68 |
| Första hjälpen-utrustning..... | 177 |
| Förvalslagring, manuell och automatisk .. | 227 |
| Förvaringsfack..... | 104 |
| CD-skivor..... | 106 |
| Förvaringsplatser i kupén..... | 104 |

G

| | |
|--------------------------------------|----------|
| Geartronic..... | 140 |
| Genomvädringsfunktion..... | 122 |
| Glödlampor | |
| byte..... | 205 |
| Glödlampor, se Belysning..... | 205, 271 |
| Golvlucka..... | 110 |
| Golv mattor..... | 99 |
| Gravida kvinnor, säkerhetsbälte..... | 19 |
| GSI – Gearshift indicator..... | 138 |

H

| | |
|--|-----|
| Handbroms..... | 66 |
| Handskfack..... | 105 |
| låsning..... | 116 |
| Hastighetskompensering..... | 225 |
| Hel-/halvljus, se Belysning..... | 55 |
| Helljus | |
| blinkning..... | 57 |
| Hjul | |
| byte..... | 178 |
| ditsättning..... | 179 |
| fälgar..... | 172 |
| losstagning..... | 178 |
| reservhjul..... | 176 |
| snökedjor..... | 171 |
| HomeLink® EU..... | 77 |
| Högtrycksspolning av strålkastare..... | 60 |

Imma

| | |
|--|--------|
| avlägsna med defrosterfunktionen. | 85, 87 |
| bakruta..... | 85 |
| behandling av rutorna..... | 82 |
| kondens i strålkastare..... | 186 |
| timerfunktion..... | 84, 87 |
| Informationsdisplay..... | 52 |
| Infotainment | |
| menyhantering..... | 222 |
| Inre backspegel..... | 69 |
| automatisk avbländning..... | 69 |
| Insteg | |
| baksäte..... | 96 |
| Instruktionsbok, miljömärkning..... | 14 |
| Instrumentbelysning..... | 56 |
| Instrumentöversikt | |
| högerstyrd bil..... | 44 |
| vänsterstyrd bil..... | 42 |
| Insynsskydd..... | 109 |
| Intervalltorkning..... | 60 |
| iPod®, anslutning..... | 223 |
| ISOFIX fästsystem för barnstolar..... | 37 |

K

| | | | | | |
|-------------------------------|---------------|---|-----|-------------------------|-----|
| Kallstart..... | 142 | Kompass..... | 69 | Körning | |
| automatväxellåda..... | 142 | kalibrering..... | 69 | ekonomisk..... | 130 |
| Katalysator..... | 270 | ställ in zon..... | 69 | halt väglag..... | 130 |
| bärgning..... | 154 | Kondens i strålkastare..... | 186 | i vatten..... | 130 |
| Kavajhållare..... | 105 | Konstantfarthållare..... | 62 | kylsystem..... | 130 |
| Keyless drive..... | 118, 137, 273 | Kontroller | | med släpvagn..... | 157 |
| start av bilen..... | 137 | vätskor och oljor..... | 198 | Körning med släpvagn | |
| Kick-down | | Kopplingsvätska, kontroll & påfyllning..... | 201 | dragvikt..... | 255 |
| automatväxellåda..... | 140 | Krock, se Kollision..... | 33 | kultryck..... | 255 |
| Klimat | | Krockgardin..... | 29 | Körriktningsvisare..... | 57 |
| allmänt..... | 82 | Krockkudde..... | 22 | | |
| personliga inställningar..... | 75 | aktivering/avaktivering, PACOS..... | 25 | | |
| Klimatinställning | | avaktivering/aktivering..... | 25 | | |
| AUTO..... | 86 | förar- och passagerarsida..... | 23 | | |
| Klocka, justering..... | 75 | Kupébelysning, se Belysning..... | 101 | | |
| Klämskydd, taklucka..... | 74 | Kupéfilter..... | 82 | | |
| Knallgas..... | 156 | Kupévärmare | | | |
| Knappsats i ratten..... | 62, 64, 237 | bränsle driven..... | 90 | | |
| Kollision | | Kylsystem..... | 130 | | |
| krockgardin, IC..... | 29 | Kylvätska..... | 200 | | |
| krockstatus..... | 33 | Kylvätska, kontroll och påfyllning..... | 200 | | |
| Kombinationsinstrument..... | 47 | Köldmedium..... | 82 | | |

L

| | |
|---------------------------------------|-----|
| Lack | |
| färgkod..... | 189 |
| lackskador och bättring..... | 189 |
| Lambdasond..... | 270 |
| Lamphållare | |
| losstagning..... | 208 |
| Larm..... | 125 |
| aktivera..... | 125 |
| automatisk återställning av larm..... | 126 |
| frånkoppling..... | 125 |
| inkoppling..... | 125 |
| larmindikator..... | 125 |
| RDS trafikvarning..... | 229 |

- reducerad larmnivå..... 126
 stänga av utlöst larm..... 126
 test av larmsystem..... 127
- Lastning
 allmänt..... 165
 lastförmåga..... 165
 lastsäkringsöglor..... 111
- Lastsäkringsöglor..... 111
- Lastutrymme..... 109
 belysning..... 101
 insynsskydd..... 109
 lastning..... 165
 skyddsnet..... 111
- Ledbelysning..... 57, 71
 inställning..... 76
- Ljud
 ljudinställningar..... 223, 224
 ljudkälla..... 223
 volym..... 223
- Ljudvolym
 hastighetskompensering..... 225
 ljudanläggning..... 223
 mediaspelare..... 223
 programtyper..... 231
 ringsignal, telefon..... 247
 telefon..... 239, 247
 telefon/mediaspelare..... 247
- Ljustuta..... 57
- Luftdistribution..... 89
 ECC..... 87
- Luftfördelning, A/C..... 85
- Luftkonditionering..... 84
 allmänt..... 82
 ECC..... 86
- Luftkvalitetssystem, ECC..... 87
- Lås
 låsning..... 122
- Låsning..... 119
 upplåsning..... 122
- Låsning/upplåsning..... 122
 insidan..... 122
 utsidan..... 122
- Läderklädsel, tvättråd..... 188
- Läslampor, se Belysning..... 101
- M**
- Manuella växellågen (Geartronic)..... 140
- Manuell växellåda..... 138
 bogsering och bärgning..... 154
 GSI – Gearshift indicator..... 138
- Meddelanden i BLIS..... 152
- Meddelanden i informationsdisplay..... 52
- Medelbränsleförbrukning..... 58
- Menyhantering
 ljudanläggning..... 222
- Menystruktur..... 75
 mediaspelare..... 234
 telefon, menyalternativ..... 243
 telefon, översikt..... 242
- Miljömärkning, FSC, instruktionsbok..... 14
- Minnesfunktion i stol..... 100
- Mobiltelefon
 ansluta..... 247
 handsfree..... 245
 registrera telefon..... 245
- Motorhuv, öppning..... 196
- Motorolja..... 198, 259
 filter..... 197
 ogynnsamma körförhållanden..... 259
 oljekvalitet..... 259
 oljetryck..... 50
 volymuppgifter..... 259
- Motorrum..... 196
 kylvätska..... 200
 styrservoolja..... 201

| | |
|-----------------------------------|-----|
| Motorspecifikationer..... | 258 |
| Motorvärmare..... | 135 |
| bränsledriven..... | 90 |
| Mätare i kombinationsinstrumentet | |
| bränslemätare..... | 47 |
| hastighetsmätare..... | 47 |
| trippmätare..... | 47 |
| varvtalsmätare..... | 47 |
| yttertemperaturmätare..... | 47 |
| Mätsticka, elektronisk..... | 198 |

N

| | |
|--------------------------------------|----------|
| Nedsatt skydd | |
| inställningar..... | 76 |
| NEWS..... | 229 |
| Nyckel | |
| fjärrnyckel..... | 114 |
| nyckellöst lås- och startsystem..... | 118 |
| Nyckelblad..... | 115, 119 |
| låspunkter..... | 117 |
| Nyckelfri dörröppning..... | 76 |
| Nyckelfri start (keyless drive)..... | 118 |
| Nyckellägen..... | 133 |
| Nödsamtal..... | 236 |

| | |
|-----------------------|-----|
| Nödutrustning | |
| varningstriangel..... | 176 |

O

| | |
|------------------------------|----------|
| Olja, se även Motorolja..... | 198, 259 |
|------------------------------|----------|

P

| | |
|--------------------------------------|--------|
| PACOS..... | 25 |
| PACOS, omkopplare..... | 25 |
| Parkera samtal..... | 238 |
| Parkeringsbroms..... | 50, 66 |
| Parkeringshjälp..... | 148 |
| sensorer för parkeringshjälp..... | 149 |
| Parkeringsvärmare | |
| allmänt..... | 90 |
| batteri och bränsle..... | 90 |
| parkering i backe..... | 90 |
| symboler och displaymeddelanden..... | 91 |
| tidsinställning..... | 91 |
| Partikelfilter..... | 269 |
| Personliga inställningar..... | 75 |
| autofläktjustering..... | 75 |

| | |
|---------------------------------|----|
| automatisk låsning..... | 76 |
| ledbelysning..... | 76 |
| låsindikering, ljus..... | 76 |
| nyckelfri dörröppning..... | 76 |
| trygghetsbelysning..... | 76 |
| upplåsning, dörrar..... | 76 |
| upplåsningindikering, ljus..... | 76 |
| återcirkulationstimer..... | 75 |

| | |
|----------------------------------|----------|
| Pisksnärtskador..... | 30 |
| Polering..... | 187 |
| Programtyp..... | 230 |
| Provisorisk däcktätning..... | 180 |
| PTY – Programtyp..... | 229 |
| Punktering, se Däck..... | 176, 178 |
| Pågående samtal, funktioner..... | 241 |

R

| | |
|--------------------------|-----|
| Radio | |
| EON..... | 231 |
| frekvensuppdatering..... | 230 |
| NEWS..... | 229 |
| programtyper..... | 228 |
| radioinställningar..... | 227 |

| | |
|-------------------------------------|-------------|
| radiostationer..... | 227 |
| REG..... | 230 |
| Radiotext..... | 230 |
| Ratt | |
| cruise control..... | 62 |
| knappsats..... | 62, 64, 237 |
| rattinställning..... | 65 |
| Rattlås..... | 133 |
| RDS-funktioner..... | 228 |
| återställning..... | 231 |
| Reglagepanel i förardörr..... | 46, 67 |
| Regnsensor..... | 61 |
| REG – Regionala radioprogram..... | 230 |
| Relä/säkringsbox, se Säkringar..... | 212 |
| Rengöring | |
| automattvätt..... | 186 |
| biltvätt..... | 186 |
| fålgar..... | 186 |
| klädsel..... | 188 |
| säkerhetsbälten..... | 188 |
| Reservhjul..... | 176 |
| Temporary spare..... | 172, 176 |
| Ringa samtal..... | 238, 246 |
| Rostskydd..... | 190 |
| Ryggstöd baksäte, fällning..... | 108 |

S

Samtal

| | |
|---------------------------------------|----------|
| funktioner under pågående samtal..... | 238, 241 |
| hantering..... | 238, 246 |
| inkommande..... | 246 |
| volym i telefon..... | 239 |

SCAN

| | |
|-----------------------|-----|
| cd och ljudfiler..... | 233 |
| radiostationer..... | 228 |

| | |
|---------------------|-----|
| Serviceprogram..... | 194 |
|---------------------|-----|

| | |
|-----------------------|----|
| Sidockrockkuddar..... | 27 |
|-----------------------|----|

| | |
|----------------------------|----|
| Sidockrockkudde, SIPS..... | 27 |
|----------------------------|----|

| | |
|---------------|-----|
| SIM-kort..... | 236 |
|---------------|-----|

| | |
|---------------|----|
| SIPS-bag..... | 27 |
|---------------|----|

| | |
|---------------|-----|
| Skivtext..... | 233 |
|---------------|-----|

| | |
|----------------|-----|
| Skyddsnät..... | 111 |
|----------------|-----|

| | |
|---------------------------------|-----|
| Slumpval, cd och ljudfiler..... | 233 |
|---------------------------------|-----|

| | |
|---------------|-----|
| Släpvagn..... | 157 |
|---------------|-----|

| | |
|------------|-----|
| kabel..... | 159 |
|------------|-----|

| | |
|----------|-----|
| SMS..... | 241 |
|----------|-----|

| | |
|-----------|-----|
| läsa..... | 241 |
|-----------|-----|

| | |
|-------------|-----|
| skriva..... | 241 |
|-------------|-----|

| | |
|-----------------|-----|
| Smörjmedel..... | 263 |
|-----------------|-----|

| | |
|---------------------------------|-----|
| Smörjmedel, volymuppgifter..... | 263 |
|---------------------------------|-----|

| | |
|-----------------|-----|
| Snabbspola..... | 233 |
|-----------------|-----|

| | |
|-----------------------|-----|
| Snabbuppringning..... | 240 |
|-----------------------|-----|

| | |
|-------------------------|----|
| Solskärm, taklucka..... | 74 |
|-------------------------|----|

| | |
|----------------|---------|
| Sotfilter..... | 52, 269 |
|----------------|---------|

| | |
|----------------------|-----|
| SOTFILTER FULLT..... | 269 |
|----------------------|-----|

Spolare

| | |
|--------------|----|
| bakruta..... | 61 |
|--------------|----|

| | |
|-------------------------------|-----|
| spolarvätska, påfyllning..... | 199 |
|-------------------------------|-----|

| | |
|-------------------|----|
| strålkastare..... | 60 |
|-------------------|----|

| | |
|---------------|----|
| vindruta..... | 60 |
|---------------|----|

| | |
|-------------------------------|-----|
| Spolarvätska, påfyllning..... | 199 |
|-------------------------------|-----|

| | |
|-----------------|----|
| SRS-AIRBAG..... | 22 |
|-----------------|----|

| | |
|-------------------|----|
| SRS-systemet..... | 22 |
|-------------------|----|

| | |
|--------------|----|
| allmänt..... | 22 |
|--------------|----|

| | |
|--|-----|
| Stabilitets- och dragkraftssystem..... | 146 |
|--|-----|

| | |
|---------------------|-----|
| Start av motor..... | 133 |
|---------------------|-----|

| | |
|--------------------|----------|
| keyless drive..... | 118, 137 |
|--------------------|----------|

| | |
|-------------------|-----|
| Startbatteri..... | 271 |
|-------------------|-----|

| | |
|-----------------|-----|
| Starthjälp..... | 156 |
|-----------------|-----|

| | |
|-------------------|-----|
| Startnycklar..... | 134 |
|-------------------|-----|

| | |
|-----------------|----------|
| Startspärr..... | 114, 134 |
|-----------------|----------|

| | |
|----------------------------|-----|
| Stationssökning Radio..... | 227 |
|----------------------------|-----|

| | |
|--------------------------|-----|
| Stenskott och repor..... | 189 |
|--------------------------|-----|

| | | | |
|--|----------|--|--|
| Stol | | | |
| elmanöverrad..... | 99 | | |
| manuell inställning..... | 96 | | |
| Strålkastare..... | 55 | | |
| Styrervoolja, kontroll och påfyllning..... | 201 | | |
| Sub-bas..... | 224 | | |
| Surround..... | 222, 225 | | |
| Svängningsdämpare..... | 159 | | |
| Symboler..... | 147 | | |
| kontrollsymboler..... | 49, 50 | | |
| varningssymboler..... | 48 | | |
| Symboler och displaymeddelanden | | | |
| parkeringsvärmare..... | 91 | | |
| Säkerhet | | | |
| säkerhetssystem, tabell..... | 32 | | |
| Säkerhetsbälte | | | |
| bältesförsträckare..... | 20 | | |
| bältesguide..... | 20 | | |
| graviditet..... | 19 | | |
| Säkerhetsbälten..... | 18 | | |
| Säkringar..... | 212 | | |
| allmänt..... | 212 | | |
| box i motorrum..... | 213 | | |
| byte..... | 212 | | |
| relä/säkringscentral i kupé..... | 216 | | |
| Säten | | | |
| fällning av ryggstöd bak..... | 108 | | |
| T | | | |
| Taklucka..... | 73 | | |
| klämskydd..... | 74 | | |
| solskärm..... | 74 | | |
| ventilationsläge..... | 73 | | |
| öppning och stängning..... | 73, 74 | | |
| Tankning | | | |
| påfyllning..... | 132 | | |
| tanklock..... | 132 | | |
| tanklucka, elektrisk öppning..... | 132 | | |
| Tankvolym..... | 266 | | |
| Tekniska data, motor..... | 258 | | |
| Telefon | | | |
| ansluta..... | 247 | | |
| beredskapsläge, standby-läge..... | 238 | | |
| handsfree..... | 245 | | |
| inkommande samtal..... | 246 | | |
| registrera telefon..... | 245 | | |
| reglage..... | 237 | | |
| ringa samtal..... | 246 | | |
| snabbuppringning..... | 240 | | |
| ta emot samtal..... | 246 | | |
| telefonbok..... | 247 | | |
| telefonbok, genväg..... | 247 | | |
| textinmatning..... | 239 | | |
| till/från..... | 238 | | |
| trafiksäkerhet..... | 237 | | |
| uppringning från telefonbok..... | 240 | | |
| Telefonbok | | | |
| nummerhantering..... | 239 | | |
| Telefonsystem..... | 236 | | |
| Temperatur | | | |
| faktisk temperatur..... | 83 | | |
| kupé, elektronisk klimatanläggning..... | 88 | | |
| kupé, manuell klimatanläggning..... | 85 | | |
| Test av larmsystem..... | 127 | | |
| Tillskottsvärmare..... | 93 | | |
| Timer | | | |
| A/C..... | 84 | | |
| ECC..... | 87 | | |
| Tjänstevikt..... | 255 | | |
| Torkarblad..... | 202 | | |
| byte bakruta..... | 202 | | |
| byte framruta..... | 202 | | |
| rengöring..... | 202 | | |
| Torkare | | | |
| bakruta..... | 61 | | |
| Totalvikt..... | 255 | | |

| | |
|--|-----|
| TP – trafikinformation..... | 229 |
| Traction control..... | 146 |
| Trafikinformation..... | 229 |
| Trygghetsbelysning..... | 71 |
| inställning..... | 76 |
| Typbeteckning..... | 252 |
| Typgodkännande, fjärrnyckelsystem..... | 273 |

U

| | |
|-------------------------------------|----------|
| Underhåll..... | 195 |
| eget underhåll..... | 195 |
| rostskydd..... | 190 |
| Upplåsning..... | 119, 122 |
| inställningar..... | 76 |
| Urkoppling av växelväljarspärr..... | 142 |
| USB, anslutning..... | 223 |

V

| | |
|-----------------------|-----|
| Vadning..... | 130 |
| Varningsblinkers..... | 65 |

| | |
|---|----------|
| Varningslampa | |
| stabilitets- och dragkraftssystem..... | 146 |
| Varningssymbol, AIRBAG-system..... | 21 |
| Varningstriangel..... | 176 |
| Vattenavvisande ytskikt, rengöring..... | 187 |
| Vatten- och smutsavvisande ytskikt..... | 72 |
| Vaxning..... | 187 |
| Ventilation..... | 83 |
| Ventilationsmunstycken..... | 83 |
| Verktyg..... | 176 |
| Vikter | |
| tjänstevikt..... | 255 |
| Vindrutetorkare..... | 60 |
| regnsensor..... | 61 |
| Vinterdäck..... | 173 |
| Vätskor, volymuppgifter..... | 263 |
| Vätskor och oljor..... | 197, 263 |
| Vätskor och oljor, kontroller motorrum.... | 197 |
| Vätskor och oljor allmänt..... | 197 |
| Växellåda | |
| manuell..... | 138 |
| Växelväljarhus (GSI – Gearshift indicator)..... | 138 |
| Växelväljarspärr..... | 141 |

W

WHIPS

| | |
|-------------------------|----|
| barnstol/barnkudde..... | 30 |
| pisksnärtskador..... | 30 |

Y

| | |
|------------------------|-----|
| Yttermått..... | 255 |
| Yttre backspeglar..... | 71 |

A

Återcirkulation

| | |
|---|----|
| A/C..... | 84 |
| ECC..... | 87 |
| Återställning av yttre backspeglar..... | 71 |

Volvo. for life

VOLVO

Volvo Car Corporation TP 10911 (Swedish), AT 0920, Printed in Sweden, Göteborg 2009, Copyright © 2000-2009 Volvo Car Corporation