



V90

CROSS COUNTRY

ĪPAŠNIEKA ROKASGRĀMATA

VÄLKOMMEN!

Mēs ceram, ka braukšana ar Volvo sagādās Jums prieku daudzus gadus. Automašīna ir izstrādāta Jūsu un Jūsu pasažieru drošībai un komfortam. Volvo ir viena no drošākajām automašīnām pasaulē. Jūsu Volvo ir izstrādāta tā, lai atbilstu visām esošajām drošības un vides aizsardzības prasībām.

Lai jūsu Volvo jums sagādātu vēl vairāk prieka, iesakām izlasīt šajā īpašnieka rokasgrāmatā sniegtos norādījumus un apkopes informāciju. Īpašnieka rokasgrāmata ir pieejama arī kā mobilo ierīču lietotne (Volvo Manual) un Volvo Cars atbalsta vietnē (support.volvocars.com).

SATURA RĀDĪTĀJS

IEVADS

Īpašnieka informāciju varat atrast šādi	14
Digitālā īpašnieka rokasgrāmata automašīnā	15
Pārvietošanās pa digitālo īpašnieka rokasgrāmatu	16
Īpašnieka rokasgrāmata mobilo sakaru ierīcēs	18
Volvo Cars atbalsta vietne	19
Īpašnieka rokasgrāmatas lasīšana	19
Datu ierakstīšana	22
Svarīga informācija par piederumiem, papildu aprīkojumu un diagnostikas ligzdu	23
Volvo ID	23
Drive-E — tīrāks braukšanas baudījums	25
IntelliSafe vadītāja atbalsts	28
Sensus — pievienošana un apkope	29
Īpašnieka rokasgrāmata un vide	32
Logi, stikli un spoguļi	32
Vidējā displeja pārskats	33
Vidējā displeja izmantošana	36
Pārvietošanās pa vidējā displeja skatiem	40
Vidējā displeja statusa joslas simboli	45
Iestatījumu maiņa vidējā displejā	45
Funkciju skats ar automašīnas funkciju taustiņiem	47

Vidējā displeja tastatūras izmantošana	49
Rakstzīmju rakstīšana ekrānā ar roku	53

DROŠĪBA

Drošība	56
Drošība grūtniecības laikā	56
Whiplash Protection System	57
Pedestrian Protection System	58
Drošības josta	59
Drošības jostas nospriegotājs	59
Drošības jostas piesprādzēšana/atsprādzēšana	60
Durvis un drošības jostu piesprādzēšanas atgādinājums	62
Drošības spilveni	63
Vadītāja un blakussēdētāja drošības spilveni	64
Blakussēdētāja drošības spilvena aktivizēšana/deaktivizēšana*	66
Sānu drošības spilvens	68
Sānu logu drošības (piepūšamie) aizkari	69
Safety mode	69
Automašīnas iedarbināšana/pārvietošana pēc drošības režīma ieslēgšanas	70
Bērnu drošība	71
Bērnu sēdekļi	72
Augšējie stiprinājuma punkti bērnu sēdekļiem	74
Apakšējie stiprinājuma punkti bērnu sēdekļiem	75

Tabula, kurā norādītas bērnu sēdekļu piestiprināšanas vietas, izmantojot automašīnas drošības jostas	76
i-Size/ISOFIX stiprinājuma punkti	78
ISOFIX bērnu sēdekļu atrašanās vieta tabula	79
i-Size bērnu sēdekļu atrašanās vietu tabula	82
Iebūvētais sēdekļa paliktņis*	83
Iebūvētā sēdekļa paliktņa pacelšana*	83
Iebūvētā sēdekļa paliktņa nolaišana*	85

INSTRUMENTI UN VADĪBAS IERĪCES

Instrumenti un vadības slēdži, auto- mašīna ar stūri kreisajā pusē	88	Radio un multivides balss atpazīša- nas vadība	120
Instrumenti un vadības slēdži, auto- mašīna ar stūri labajā pusē	89	Klimata kontroles balss vadība	121
Vadītāja displejs	92	Balss atpazīšana un kartes navigācija	122
Vadītāja displeja iestatījumi	96	Manuāli vadāmi priekšējie sēdekļi	123
Indikatora simboli vadītāja displejā	97	Elektriski vadāmi priekšējie sēdekļi*	123
Brīdinājuma simboli vadītāja displejā	99	Elektriski vadāmā priekšējā sēdekļa regulēšana*	124
Āra temperatūras mērierīce	101	Elektriski vadāmā priekšējā sēdekļa atmiņas funkcijas izmantošana*	124
Pulkstenis	101	Daudzfunkcionāls priekšējais sēdekļis*	125
Vadītāja displeja licences līgums	102	Daudzfunkcionālā priekšējā sēdekļa funkciju regulēšana*	126
Lietotņu izvēlne vadītāja displejā	107	Blakussēdētāja sēdekļa regulēšana vadītāja sēdekļī*	129
Lietotņu izvēlnes izmantošana vadī- tāja displejā	108	Aizmugurējais sēdekļis	130
Paziņojumi vadītāja displejā un vidējā displejā	109	Aizmugurējā sēdekļa galvas balstu regulēšana	130
Vadītāja displeja un vidējā displeja paziņojumu pārvaldība	111	Atzveltnu ielocīšana aizmugurējā sēdekļī	132
Vadītāja displejā un vidējā displejā saglabāto paziņojumu pārvaldīšana	113	Stūre	133
Augšējais displejs*	114	Stūres regulēšana	135
Balss atpazīšana	117	Gaismu slēdži	136
Balss atpazīšanas lietošana	118	Priekšējo lukturu stara augstuma regulēšana	137
Balss atpazīšanas iestatījumi	119	gabarītlukturi;	138
Tālruņa balss atpazīšanas vadība	120	Dienas gaismas lukturi	139
		Tuvās gaismas	139

Tālo gaismu aktivizēšana/deaktivizēšana	140
Aktīvie pagriezienu lukturi*	143
Priekšējo lukturu gaismas stara formas pielāgošana	144
Priekšējie miglas lukturi/liikumu izgaismošanas gaismas*	144
Aizmugurējais miglas lukuris	145
Bremžu signāls	146
Avārijas gaismas signāls	146
Pagriezienu rādītāju izmantošana	146
Salona apgaismojums	147
Mājās nokļūšanas apgaismojuma degšanas ilgums	150
Approach light duration	150
Vējstikla tīrītāju lietošana	150
Lietus sensora aktivizēšana/deaktivizēšana	151
Vējstikla un priekšējo lukturu skalotāji	152
Aizmugurējā loga tīrītājs un skalotājs	153
Elektriskie logu pacelāji	153
Elektrisko logu pacelēju darbināšana	154
Saulessargu lietošana*	155
Sānu spoguļu regulēšana	156
Salona atpakaļskata spogulis	157
Kompass*	158
Kompasa kalibrēšana*	159

Panorāmas jumts*	160
Panorāmas jumta atvēršana*	161
HomeLink®*	164
HomeLink®* programmēšana	165
Vadītāja infocentrs	167
Brauciena datu attēlošana vadītāja displejā	169
Brauciena statistikas attēlošana vidējā displejā	170
Iestatījumu skats	171
Iestatījumu skata kategorijas	172
Sistēmas iestatījumu maiņa iestatījumu skatā	174
Iestatījumu atiestatīšana iestatījumu skatā	175
Vadītāju profili	175
Vadītāja profila atlasīšana	176
Vadītāja profila rediģēšana	177
Tālvadības pulsts atslēgas piesaistīšana vadītāja profilam	178
Vadītāja profila importēšana/eksportēšana no USB/uz USB	178
Lietotņu iestatījumu maiņa	179
Lietotāja datu atiestatīšana īpašnieka maiņas gadījumā	180

KLIMATS

Klimata kontrole	182
Klimata kontrole — sensori	183
Noteiktā temperatūra	183
Gaisa kvalitāte	184
Pasažieru salona gaisa filtrs	185
Clean Zone Interior Package*	185
Interior Air Quality System*	185
Klimata kontroles vadības ierīces	186
Klimata kontroles vadības ierīces vidējā displejā	187
Klimata kontroles vadības ierīces tuneļkonsoles aizmugurē*	189
Klimata automātiskā regulēšana	189
Gaisa kondicionētāja aktivizēšana/deaktivizēšana	190
Temperatūras regulēšana	191
Ventilatora līmeņa regulēšana	193
Logu un sānu spoguļu atkausēšanas aktivizēšana/deaktivizēšana	195
Gaisa recirkulācijas aktivizēšana/deaktivizēšana	197
Gaisa plūsmas sadalījums	198
Gaisa sadales maiņa	199
Gaisa ieplūdes atveru atvēršana/aizvēršana un pagriešana	199
Gaisa sadales opciju tabula	201

Sēdekļu apsildes aktivizēšana/deaktivizēšana*	203
Sēdekļu ventilācijas aktivizēšana/deaktivizēšana*	204
Stūres apsildes aktivizēšana/deaktivizēšana*	205
Klimats stāvēšanas laikā*	206
Sagatavošanas darbu sākšana/beigšana*	207
Sagatavošanas darbu taimeris*	208
Sagatavošanas darbu taimera iestatīšana*	208
Sagatavošanas daru taimera aktivizēšana/deaktivizēšana*	210
Klimata kontroles uzturēšanas funkcijas ieslēgšana/izslēgšana*	210
Stāvēšanas klimata kontroles* simboli un paziņojumi	212
Sildītājs*	213
Stāvapsilde*	214
Papildu sildītājs*	215

BAGĀŽAS IEKRAUŠANA UN GLABĀŠANA

Pasažieru salona interjers	218
Tuneļkonsole	219
Elektrības kontaktligzda	220
Piesmēķētāja izmantošana*	224
Pelnu trauku iztukšošana*	224
Cimdu nodalījuma lietošana	225
Saulesargi	226
Bagāžas nodalījums	227
Bagāžas iekraušana	227
Kravas fiksēšanas cilpas	228
Somu āķi	229
Garu priekšmetu lūka aizmugurējā sēdekļi	230
Bagāžas pārsegs*	230
Drošības tīkls*	232
Aizsargrežģis*	234

ATSLĒGAS UN SIGNALIZĀCIJA

Tālvadības pults atslēga	238
Tālvadības pults atslēgas darbības rādiuss	240
Red Key — ierobežotas darbības tālvadības pults atslēga*	241
Iedarbināšanas un aizslēgšanas sistēmas antenas atrašanās vietas	242
Aizslēgšana/atslēgšana no ārpusē	243
Automatizēta aizslēgšanas/atslēgšanas signāli	245
Aizslēgšana/atslēgšana no salona	247
Vispārējā bloķēšana*	248
Aizmugures durvju aizslēgšana/atslēgšana	249
Privātās aizslēgšanas lietošana	251
Noņemama atslēgas slēdzošā daļa	252
Aizslēgšana/atslēgšana ar noņemamo atslēgas slēdzošo daļu	253
Elektriski vadāmās aizmugures durvis*	255
Aizmugures durvju atvēršana/aizvēršana ar kājas kustību*	258
Tālvadības atslēgas baterijas maiņa	259
Imobilaizers	263
Bērnu drošības slēdži	263
Signalizācija*	265
Automātiskā signalizācijas aktivizēšana/atkārtota aktivizēšana*	267

Signalizācijas deaktivizēšana*, ja tāl- vadības atslēga nedarbojas	267
Tālvadības pults atslēgas sistēmas tipa apstiprinājums	268

VADĪTĀJA ATBALSTS

No ātruma atkarīgs stūrēšanas spēks	276	Distances brīdinājuma laika intervāla aktivizēšana un iestatīšana*	293
Roll Stability Control	276	Distances brīdinājuma* ierobežojumi	294
Elektroniskā stabilitātes kontrole	277	Adaptīvā kruīza kontrole*	294
Elektroniskās stabilitātes kontroles sporta režīms	278	Adaptīvās kruīza kontroles aktivizē- šana un ieslēgšana*	298
Elektroniskās stabilitātes kontroles simboli un paziņojumi	279	Adaptīvās kruīza kontroles ātruma pārvaldība*	299
Ātruma ierobežotājs*	281	Adaptīvās kruīza kontroles* laika intervāla iestatīšana	300
Ātruma ierobežotāja aktivizēšana un ieslēgšana	282	Adaptīvās kruīza kontroles aktivizē- šana/deaktivizēšana*	301
Ātruma ierobežotāja ātruma pārvaldība	282	Apdzīšanas palīgsistēma ar adaptīvo kruīza kontroli* vai Pilot Assist*	303
Ātruma ierobežotāja deaktivizēšana/ atkārtota aktivizēšana	283	Mērķa un automātiskās bremsēšanas maiņa, izmantojot adaptīvo kruīza kontroli	304
Ātruma ierobežotāja izslēgšana	284	Adaptīvās kruīza kontroles* ierobežojumi	305
Automātiskais ātruma ierobežotājs*	285	Pārslēgšanās starp kruīza kontroli un adaptīvo kruīza kontroli*	306
Automātiskā ātruma ierobežotāja aktivizēšana/deaktivizēšana	286	Adaptīvās kruīza kontroles simboli un paziņojumi*	307
Automātiskā ātruma ierobežotāja pielaišanas maiņošana	287	Pilot Assist*	309
Kruīzkontrole	288	Pilot Assist* aktivizēšana un ieslēgšana	312
Kruīza kontroles aktivizēšana un ieslēgšana	288	Pilot Assist* ātruma pārvaldība	314
Kruīza kontroles ātruma pārvaldība	289	Pilot Assist* laika intervāla iestatījums	315
Kruīza kontroles deaktivizēšana/ atkārtota aktivizēšana	290	Pilot Assist* aktivizēšana/deaktivizēšana	316
Kruīza kontroles deaktivizēšana	291	Mērķa maiņa un automātiska brem- zēšana ar Pilot Assist*	318
Distances brīdinājums*	292		

Pilot Assist* ierobežojumi	319	Blind Spot Information* un Cross Traffic Alert* paziņojumi	352	Stāvietā novietošanas palīgsistēmas* paziņojumi	372
Pilot Assist* simboli un paziņojumi	321	Ceļazīmju informācija*	353	Stāvietā novietošanas kamera*	373
Radiolokācijas bloks	323	Zīmju rādījumi kopā ar ceļazīmju informāciju	353	Stāvietā novietošanas kameras kontroles līnijas un lauki*	375
Radiolokācijas bloka ierobežojumi	324	Fotoradaru informācija*	355	Stāvietā novietošanas palīgsistēmas kameras* ieslēgšana	377
Radiolokācijas bloku tipa apstiprinājums	328	Ceļazīmju informācijas aktivizēšana/deaktivizēšana	356	Stāvietā novietošanas palīgsistēmas kameras* ierobežojumi	378
Kameras bloks	331	Ceļazīmju informācijas ierobežojumi*	357	Aktīvā stāvietā novietošanas palīgsistēma*	380
Kameras bloka ierobežojumi	332	Driver Alert Control	358	Novietošana stāvēšanai ar aktīvo stāvietā novietošanas palīgsistēmu*	381
City Safety	335	Aktivēšana / deaktivēšana Driver Alert Control	359	Aktīvās stāvietā novietošanas palīgsistēmas* ierobežojumi	384
Sistēmas City Safety brīdinājuma attāluma iestatīšana	338	Driver Alert Control ierobežojumi	359	Park Assist Pilot* paziņojumi	387
Šķēršļu uztveršana ar City Safety™	339	Joslas saglabāšanas palīgfunkcija	360		
City Safety šķērsvirziena satiksmē	341	Aktivēšana / deaktivēšana Lane Keeping Aid	362		
Sistēma City Safety, kad tiek bloķēti izvairīšanās manevri	341	Joslas saglabāšanas palīgfunkcijas simboli un paziņojumi	363		
City Safety ierobežojumi	342	Nobraukšanas novēršana Run-off Mitigation	365		
City Safety paziņojumi	344	Nobraukšanas novēršanas sistēmas simboli un paziņojumi	367		
Rear Collision Warning	345	Stāvietā novietošanas sistēma*	368		
Blind Spot Information*	345	Automašīnas novietošanas sensoru aktivizēšana/deaktivizēšana*	370		
Blind Spot Information* aktivizēšana/deaktivizēšana	347	Automašīnas novietošanas sensoru* ierobežojumi	370		
Blind Spot Information* ierobežojumi	348				
Cross Traffic Alert*	348				
Cross Traffic Alert* aktivizēšana/deaktivizēšana	349				
Cross Traffic Alert ierobežojumi	350				

IEDARBINĀŠANA UN BRAUKŠANA

Alkomets*	390
Alkometra apiešana*	390
Pirms dzinēja iedarbināšanas ar alko- metru	390
Aizdedzes pozīcijas	391
Automašīnas iedarbināšana	392
Automašīnas izslēgšana	393
Stūres bloķētājs	394
Iedarbināšana, izmantojot savienotāj- vadus un citu akumulatoru	394
Pānesumkārbā	395
Automātiskās pānesumkārbas pār- nesumu pozīcijas	396
Manuālā pānesumkārbā	398
Pānesumu maiņas indikators*	398
Pānesumu pārslēga bloķētājs	400
Pānesumu pārslēgšana ar stūres vadības svirām*	401
Iedarbināšana/izslēgšana	402
Funkcijas Start/Stop lietošana	403
Funkcijas Start/Stop darbības nosacījumi	405
Piedziņas režīmi*	406
Braukšanas pozīcija ECO	409
Līmeņa vadība* un amortizācija	411
Pilnpiedziņa	412

Bremžu funkcijas	412
Kājas bremze	413
Avārijas bremžu signāli	414
Bremžu spēka palielināšana	415
Automātiska bremzēšana pēc sadursmes.	415
Stāvbremze	416
Stāvbremzes lietošana	416
Ja stāvbremzes darbībā radusies kļūme	418
Palīgsistēma braukšanas uzsākšanai kalnā	419
Automātiskā bremzēšana, kad auto- mašīna stāv uz vietas	419
Zema ātruma vadība	420
Palīgsistēmai braukšanai lejā no kalna	421
Ūdens šķērsošana	422
Dzinēja un piedziņas sistēmas pār- karšana	423
Startera akumulatora pārmērīga uzlāde	424
Sagatavošanās ilgam braucienam	425
Braukšana ziemā	425
Degvielas tvertnes aizvirtņa atvēr- šana/aizvēršana un degvielas iepildīšana	426
Rīkošanās ar degvielu	427
Benzīndzinējs	428
Dīzeļdzinējs	429
Tukša tvertne un dīzeļdzinējs	430

Dīzeļdaļiņu filtrs	431
Ekonomiska braukšana	431
Vilkšanas kronšteins*	433
Izvirzāmi/ievelkami vilkšanas kronšteini*	433
Vilkšanas kronšteina specifikācijas*	435
Braukšana ar piekabi	436
Braukšana ar piekabi īpašos apstākļos	438
Piekabes stabilitātes palīgsistēma*	439
Vilkšanas cilpa	440
Vilkšana	441
Automobiļa evakuēšana	442

AUDIO UN MULTIVIDE

Audio un multivide	444	Apple CarPlay*	460	Audio un multivides licenču līgums	480
Aplikācijas	444	Apple CarPlay* lietošana	461	Pakalpojumu sniegšanas noteikumi un nosacījumi un klientu konfidencialitātes politika	490
Audio iestatījumi	445	Apple CarPlay* iestatījumi	462		
Radio	446	Android Auto*	463		
Radio staciju mainīšana un meklēšana	446	Android Auto* iestatījumi	464		
RDS radio	449	Multivides tehniskās specifikācijas	465		
Digitālais radio	450	Tālrunis	466		
Sasaistes izveide starp dažādiem FM un DAB radio viļņu garumiem	450	Tālruņa pievienošana	467		
Radio iestatījumi	451	Tālruņa pievienošana/atvienošana	468		
Mediju atskaņotājs	452	Tālruņa zvanu pārvaldīšana	469		
Multivides ierīces atskaņošana	453	Īsziņu pārvaldīšana	470		
Gracenote®	455	Tālruņu kataloga pārvaldība	471		
Multivides meklēšana	456	Tālruņa iestatījumi	472		
CD atskaņotājs*	456	Īsziņu iestatījumi	472		
Multivide, izmantojot Bluetooth	457	Bluetooth iestatījumi	473		
Multivides ierīces pievienošana, izmantojot Bluetooth	457	Automašīnas tiešsaistes funkcija*	473		
Multivides ierīces pievienošana AUX/USB pieslēgvietai	457	Savienojuma izveide automašīnā	474		
Multivides ierīces pievienošana, izmantojot AUX/USB pieslēgvietu	458	Interneta kopīgošana, izmantojot Wi-Fi tīklāju	475		
video	458	Nav savienojuma vai tas ir vājš	476		
Multivides audio iestatījumi	458	Wi-Fi tīkla noņemšana	477		
TV*	459	Wi-Fi tehnoloģija un drošība	477		
TV lietošana*	459	Automašīnas modema* iestatījumi	478		
		Lietotņu lejupielāde, atjaunināšana un atinstalēšana	478		

RITEŅI UN RIEPAS

Riepas	492
Riepu griešanās virziens	493
Riepu protektora nodiluma indikatori	494
Riepu gaisa spiediena pārbaude	494
Riepu uzraudzība*	495
Riepu spiediena pārbaudīšana ar riepu uzraudzības sistēmu*	497
Zema riepu spiediena koriģēšana, izmantojot riepu uzraudzības sistēmu*	498
Riepu uzraudzības sistēmas kalibrēšana*	499
Riepu avārijas remonta komplekts	500
Avārijas pārdūruma remonta komplekta lietošana	501
Riepas piesūkņēšana ar avārijas pārdūruma remonta komplektā iekļauto kompresoru	504
Riteņu maiņa	505
Riteņa noņemšana	505
Riteņu uzstādīšana	507
Riteņu skrūves	508
Rezerves ritenis*	508
Ziemas riepas	509
Instrumentu komplekts	510
Brīdinājuma trijstūris	511
Domkrats*	511
Pirmās palīdzības aptieciņa	512

Riteņu disku izmēru apzīmējumi	512
Riepu izmēru apzīmējumi	513

TEHNISKĀ APKOPE UN SERVISS

Volvo apkopes programma	516
Automašīnas statuss	516
Apkopes un remonta rezervēšana	516
Attālā atjaunināšana	519
Sistēmas atjauninājumi	519
Datu pārsūtīšana starp automašīnu un servisu.	520
Automašīnas pacelšana	522
Dzinēja pārsega atvēršana un aizvēršana	524
Dzinēja nodalījuma pārskats	525
Dzinēja eļļa	526
Dzinēja eļļas pārbaude un iepildīšana	527
Dzesēšanas šķidrums iepildīšana	528
Klimata kontroles sistēmas apkopes veikšana	530
Lukturu nomaiņa	531
Tuvo gaismu luktura nomaiņa	533
Tālo gaismu luktura nomaiņa	533
Priekšējā avārijas signālluktura/gabarītluktura spuldzes nomaiņa	534
Priekšējā pagrieziena rādītāja spuldzes nomaiņa	535
Atpakaļgaitas spuldzes nomaiņa	535
Aizmugurējā miglas luktura nomaiņa	536
Spuldžu specifikācijas	537
Tīrītāju slotiņas apkopes pozīcijā	537

Tīrītāju slotiņu nomainīšana	538
Apskalošanas šķīduma iepildīšana	540
Akumulators	541
Simboli uz akumulatoriem	543
Atbalsta akumulators	544
Drošinātāji	545
Drošinātāja nomainīšana	546
Drošinātāji dzinēja nodalījumā	547
Drošinātāji zem cimdu nodalījumā	551
Drošinātāji bagāžas nodalījumā	555
Automašīnas ārpuses tīrīšana	559
Pulēšana un vaskošana	561
Pretkoroziijas aizsardzība	562
Salona tīrīšana	562
Vidējā displeja tīrīšana	564
Krāsas bojājumi	564
Krāsojuma bojājumu novēršana	565

TEHNISKIE PARAMETRI

Tipa apzīmējums	568
Izmēri	571
Svars	572
Vilkšanas jauda un slodze uz piekabe- bes āķi	573
Dzinēja specifikācijas	575
Dzinēja eļļa — specifikācijas	576
Apgrūtinātas braukšanas apstākļi dzinēja eļļai	577
Dzesēšanas šķidrums — specifikācijas	578
Transmisijas šķidrums — specifikācijas	578
Bremžu šķidrums — specifikācijas	578
Degvielas tvertne - tilpums	579
Gaisa kondicionētājs — specifikācijas	579
Degvielas patēriņš un CO2 emisija	581
Apstiprinātie riteņu un riepu izmēri	583
Slodzes indekss un ātruma indekss	584
Apstiprinātie spiedieni riepās	585

ALFABĒTISKAIS RĀDĪTĀJS

Alfabētiskais rādītājs	587
------------------------	-----

IEVADS

Īpašnieka informāciju varat atrast šādi

Īpašnieka rokasgrāmata ir pieejama vairākos dažādos produktu formātos — gan digitālos, gan drukātos. Īpašnieka rokasgrāmata ir pieejama automašīnas vidējā displejā, kā mobilā lietotne un Volvo Cars atbalsta vietnē. Cimdū nodalījumā ir pieejama Quick Guide un īpašnieka rokasgrāmatas pielikums, kurā ir norādītas specifikācijas un drošinātāju informācija, kā arī citi dati. Var pasūtīt drukātu īpašnieka rokasgrāmatas versiju.

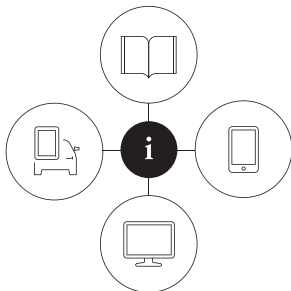

000000

Automašīnas vidējais displejs¹



Vidējā displeja augšējā skatā velciet uz leju un pieskarieties **Īpašnieka rokasgr.** Šeit ir pieejamas vizuālas navigācijas opcijas ar automašīnas eksterjera un interjera attēliem. Informāciju var meklēt, un tā arī ir

iedalīta kategorijās.

Mobilā lietotne

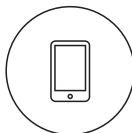

Veikalā App Store vai Google Play meklējiet "Volvo Manual" (Volvo rokasgrāmata), lejupielādējiet lietotni viedtālrunī vai planšetdatorā un atlasiet automašīnu. Lietotnē ir pieejamas video pamācības, kā arī vizuālas

navigācijas opcijas ar automašīnas eksterjera un interjera attēliem. Starp īpašnieka rokasgrāmatas sadaļām var vienkārši pārvietoties, un tās saturu var meklēt.

Volvo Cars atbalsta vietne



Atveriet vietni support.volvocars.com un atlasiet savu valsti. Šeit varat atrast īpašnieka rokasgrāmatas: gan tiešsaistē, gan PDF formātā. Volvo Cars atbalsta vietnē ir pieejamas arī video pamācības

un plašāka informācija un palīdzība par jūsu Volvo un tā lietošanu. Lapa ir pieejama lielākajā daļā tirgu.

Drukāta informācija

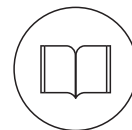

Cimdū nodalījumā atrodas īpašnieka rokasgrāmatas pielikums¹, kurā ir ietverta informācija par drošinātājiem un specifikācijām, kā arī svarīgas un praktiskas informācijas kopsavilkums.

Arī Quick Guide ir pieejama drukātā formātā — tā palīdz sākt darbu, izmantojot visbiežāk lietotās automašīnas funkcijas.

Atkarībā no izvēlētā aprīkojuma līmeņa, tirgus, u.c., automašīnā var būt pieejama papildu īpašnieka informācija drukātā formātā.

Var pasūtīt drukātu īpašnieka rokasgrāmatu un tās pielikumu. Lai to pasūtītu, sazinieties ar Volvo izplatītāju.

¹ Valstīs, kurās īpašnieka rokasgrāmata nav pieejama vidējā displejā, automašīnas komplektā ir iekļauta pilna drukātās īpašnieka rokasgrāmatas versija.

Valodas maiņa automašīnas vidējā displejā

Nomainot vidējā displeja valodu, iespējams, daļa īpašnieka informācijas neatbildīs valsts vai vietējiem likumiem un noteikumiem. Nemainiet uz valodu, ko ir grūti saprast, jo pēc tam var būt grūti ekrānā atkal atrast valodas nomainas opciju.

! SVARĪGI

Vadītājs vienmēr ir atbildīgs par drošu automašīnas vadīšanu un spēkā esošo likumu un noteikumu ievērošanu. Ir svarīgi arī, lai automašīna tiktu uzturēta un lietota atbilstoši īpašnieka rokasgrāmatā sniegtajiem Volvo ieteikumiem.

Ja ir neatbilstība starp centrālajā displejā redzamo informāciju un drukāto informāciju, vienmēr spēkā ir drukātā informācija.

Saistītā informācija

- Digitālā īpašnieka rokasgrāmatā automašīnā (15 lpp.)
- Īpašnieka rokasgrāmatā mobilo sakaru ierīcēs (18 lpp.)
- Volvo Cars atbalsta vietne (19 lpp.)
- Īpašnieka rokasgrāmatas lasīšana (19 lpp.)

Digitālā īpašnieka rokasgrāmatā automašīnā

Īpašnieka rokasgrāmatas digitālā² versija ir pieejama automašīnas vidējā displejā.

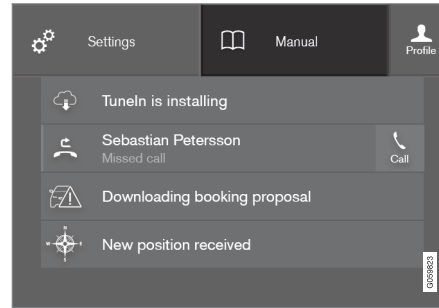

Digitālajai īpašnieka rokasgrāmatai var piekļūt augšējā skatā.

Lai atvērtu digitālo īpašnieka rokasgrāmatu — velciet uz leju vidējā displeja augšējo skatu un pieskarieties **Īpašnieka rokasgr.**

i PIEZĪME

Digitālā īpašnieka rokasgrāmatā nav pieejama braukšanas laikā.

Ir vairāki veidi, kā digitālajā īpašnieka rokasgrāmatā atrast informāciju. Šīm opcijām var piekļūt

no īpašnieka rokasgrāmatas sākuma lapas. Tām var piekļūt arī augšējā izvēlnē, pieskaroties .

Simboli Īpašnieka rokasgrāmatas izvēlnē un to nozīme



Atver īpašnieka rokasgrāmatas sākuma lapu.

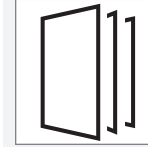

Sadaļas ir sakārtotas pēc to kategorijas. Viena sadaļa var tikt parādīta vairākās kategorijās.

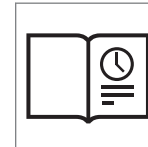

Ved uz lapu Quick Guide ar saitēm uz rakstiem, kas var būt īpaši noderīgi. Sniedz atbildes uz bieži uzdotajiem jautājumiem par automašīnu.

² Attiecas uz lielāko daļu tirgu.

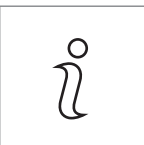

Simboli Īpašnieka rokasgrāmatas izvēlnē un to nozīme	
	Automašīnas salona un eksterjera pārskata attēli. Dažādas daļas ir apzīmētas ar piekļuves vietām, kas ļauj atvērt sadaļas par attiecīgajām automašīnas daļām.
	
	Šeit ir apkopotas visas sadaļas, kas atzīmētas kā "izlases elementi".

Simboli Īpašnieka rokasgrāmatas izvēlnē un to nozīme	
	Ved uz īsām video pamācībām par dažādām automašīnas funkcijām.
	Norāda, kura īpašnieka rokasgrāmatas versija ir pieejama automašīnā un sniedz noderīgu informāciju.

Saistītā informācija

- Pārvietošanās pa digitālo īpašnieka rokasgrāmatu (16 lpp.)

Pārvietošanās pa digitālo īpašnieka rokasgrāmatu

Digitālajai īpašnieka rokasgrāmatai var piekļūt, izmantojot automašīnas vidējo displeju. Saturā var veikt meklēšanu, ir pārvietošanās starp sadaļām ir vienkārša.

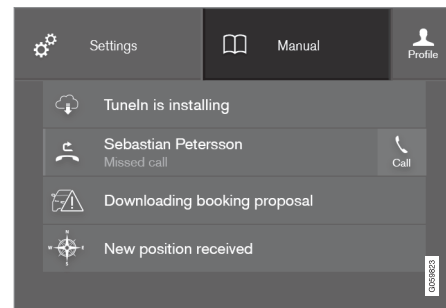

Digitālajai īpašnieka rokasgrāmatai var piekļūt augšējā skatā.

Digitālās īpašnieka rokasgrāmatas atvēršana



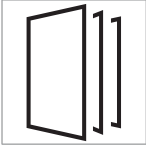

- Lai atvērtu digitālo īpašnieka rokasgrāmatu — velciet uz leju vidējā displeja augšējo skatu un pieskarieties **Īpašnieka rokasgr.**

Ir vairāki veidi, kā digitālajā īpašnieka rokasgrāmatā atrast informāciju. Lai atvērtu īpašnieka rokasgrāmatu, nospiediet  īpašnieka rokasgrāmatas augšējā joslā.

Meklēšana, izmantojot kategorijas



Īpašnieka rokasgrāmatas raksti iedalās galvenajās kategorijās un apakškategorijās. Viens un tas pats raksts var būt ievietots vairākās atbilstošās kategorijās, lai atvieglotu tā atrašanu.

1. Nospiediet  un pēc tam atlasiet **Kategorijas**.
> Tiek parādīts galveno kategoriju saraksts.
2. Pieskarieties galvenajai kategorijai ().
> Tiek parādīts apakškategoriju () un rakstu () saraksts.
3. Pieskarieties sadaļai, lai to atvērtu. Lai dotos atpakaļ, nospiediet atpakaļ vērsto bultiņu.

Eksterjera un interjera karstvietas



Automašīnas salona un eksterjera pārskata attēli. Dažādas daļas ir apzīmētas ar piekļuves vietām, kas ļauj atvērt sadaļas par attiecīgajām automašīnas daļām.



1. Nospiediet  un pēc tam atlasiet **Exterior/Interior**.
> Eksterjera/interjera attēli tiek parādīti ar karstvietām. Karstvietas ļauj atvērt sadaļas par attiecīgajām automašīnas daļām. Pārvēlciet horizontāli pāri ekrānam, lai pārlūkotu attēlus.
2. Pieskarieties karstvietai.
> Tiek parādīts virsraksts sadaļai par šo zonu.
3. Pieskarieties virsrakstam, lai atvērtu sadaļu. Lai dotos atpakaļ, nospiediet atpakaļ vērsto bultiņu.

Uzziniet par visbiežāk izmantotajām automašīnas funkcijām, izmantojot rokasgrāmatu Quick Guide.

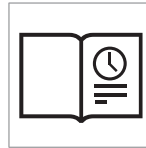



Ved uz lapu ar saitēm uz rakstiem, kas var būt īpaši noderīgi, lai iepazītu biežāk lietotās automašīnas funkcijas. Rakstiem var piekļūt arī, izmantojot kategorijas, bet tie ir apkopoti šeit, lai tiem varētu āri piekļūt. Pieskarieties sadaļai, lai izlasītu to pilnībā.

Izlases



Šeit atrodas sadaļas, kas saglabātas kā izlases. Pieskarieties sadaļai, lai izlasītu to pilnībā.

Izlases sadaļu saglabāšana/dzēšana

Saglabājiet rakstu izlasē, tā augšējā labajā stūrī nospiežot , kad raksts ir atvērts. Ja raksts ir saglabāts izlasē, zvaigznīte ir aizpildīta: .

Lai noņemtu sadaļu no izlases, vēlreiz nospiediet pašreizējās sadaļas zvaigznīti.

Video

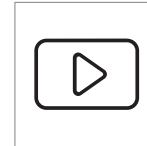

Ved uz īsām video pamācībām par dažādām automašīnas funkcijām.

Information

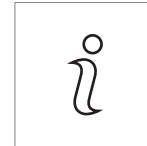

Pieskarieties simbolam, lai iegūtu informāciju par to, kura īpašnieka rokasgrāmatas versija automašīnā ir pieejama, kā arī citu noderīgu informāciju.

◀ Sākuma lapa



Pieskarieties simbolam, lai pārietu atpakaļ uz īpašnieka rokasgrāmatas sākuma lapu.

Meklēšanas funkcijas izmantošana

1. Īpašnieka rokasgrāmatas augšējā izvēlnē pieskarieties . Ekrāna apakšējā daļā tiek parādīta tastatūra.
2. Ierakstiet atslēgas vādu, piemēram, "drošības josta".
 - > Ievadot burtus, tiek rādīti rakstu un kategoriju ieteikumi.
3. Pieskarieties rakstam/kategorijai, lai tai piekļūtu.

Saistītā informācija

- Digitālā īpašnieka rokasgrāmatas automašīnā (15 lpp.)
- Vidējā displeja tastatūras izmantošana (49 lpp.)

Īpašnieka rokasgrāmatas mobilo sakaru ierīcēs

Īpašnieka rokasgrāmatu ir pieejama kā mobilā lietotne gan vietnē App Store, gan Google Play. Lietotne ir pielāgota izmantošanai viedtālrunos un planšētdatoros.



Īpašnieka rokasgrāmatu var lejupielādēt kā mobilo lietotni vietnē App Store vai Google Play. Šeit redzamais QR kods ļauj uzreiz atvērt šo lietotni. Tā vietā varat arī meklēt "Volvo manual" vietnē App Store vai

Google Play.

Lietotne ietver videoklipus, kā arī eksterjera un interjera attēlus, kuros dažādas automašīnas daļas ir iezīmētas kā karstvietas, kas ļauj atvērt sadaļas par attiecīgajām zonām. Starp īpašnieka

rokasgrāmatas sadaļām var vienkārši pārvietoties, un tās saturu var meklēt.

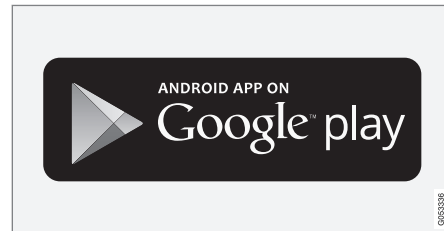
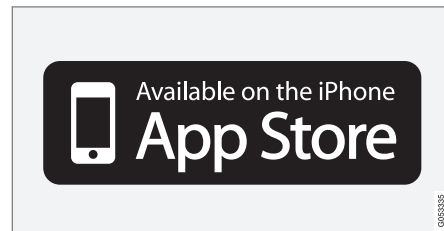

Mobilā lietotne ir pieejama gan vietnē App Store, gan Google Play.

Saistītā informācija

- Īpašnieka rokasgrāmatas lasīšana (19 lpp.)
- Volvo Cars atbalsta vietne (19 lpp.)

Volvo Cars atbalsta vietne

Plašāka informācija par automašīnu ir pieejama Volvo Cars tīmekļa vietnē un atbalsta vietnē. Tajā varat izmantot My Volvo³ — personīgu tīmekļa lapu jūsu un jūsu automašīnai.

Atbalsts internetā

Lai apmeklētu šo lapu, dodieties uz support.volvocars.com. Atbalsta vietne ir pieejama lielākajā daļā tirgu.

Tā ietver atbalstu funkcijām, piemēram, tīmekļa platformas pakalpojumiem un funkcijām, Volvo On Call*, navigācijas sistēmai* un lietotnēm. Videoklipi un instrukcijas soli pa solim izskaidro dažādas procedūras, piemēram, kā izveidot automašīnā interneta savienojumu, izmantojot mobilo tālruni.

Lejupielādējama informācija

Kartes

Automašīnām, kas aprīkotas ar Sensus Navigation, atbalsta lapā var lejupielādēt kartes.

Īpašnieka rokasgrāmatas PDF formātā

Īpašnieka rokasgrāmatas ir pieejamas lejupielādēšanai PDF formātā. Atlasiet automašīnas modeli un modeļa gadu, lai lejupielādētu vajadzīgo rokasgrāmatu.

Kontaktinformācija

Atbalsta vietne ietver klientu atbalsta un tuvākā Volvo izplatītāja kontaktinformāciju.

My Volvo internetā³

No vietnes www.volvocars.com var doties uz vietni My Volvo, kas ir jūsu un jūsu automašīnas personīgā tīmekļa vietne.

Izveidojiet personīgo Volvo ID, piesakieties vietnē My Volvo un saņemiet apkopes, līgumu, garantiju u.c. pārskatus. Vietnē My Volvo ir sniegta informācija par jūsu automašīnai pielāgotiem piederumiem un programmatūru.

Saistītā informācija

- Volvo ID (23 lpp.)

Īpašnieka rokasgrāmatas lasīšana

Labs veids, kā iepazīt savu jauno automašīnu, ir izlasīt īpašnieka rokasgrāmatu, ideālā gadījumā - pirms pirmā brauciena.

Īpašnieka rokasgrāmata ļaus iepazīties ar jaunajām funkcijām, izprast, kā vislabāk rīkoties ar automašīnu dažādās situācijās, un uzzināt, kā vislabākajā veidā izmantot visas automašīnas iespējas. Lūdzu, pievērsiet uzmanību rokasgrāmatā esošajiem norādījumiem par drošību.

Notiek nepārtraukts izstrādes darbs, lai uzlabotu mūsu produktu. Pārveidojumi var nozīmēt, ka īpašnieka rokasgrāmatā iekļautā informācija, apraksti un attēli var atšķirties no automašīnas faktiskā aprīkojuma. Paturam tiesības veikt izmaiņas bez iepriekšēja brīdinājuma.

Neizņemiet šo rokasgrāmatu no automašīnas — ka radīsies problēmas, nebūs pieejama svarīga informācija par to, kur un kā meklēt profesionālu palīdzību.

© Volvo Car Corporation

Papildu aprīkojums/piederumi

Papildus informācijai par standarta aprīkojumu, šajā īpašnieka rokasgrāmatā aprakstīts arī papildu aprīkojums (rūpnīcā uzstādīts aprīkojums) un dažādi piederumi (papildu uzlabojumu komplekti).

³ Attiecas uz dažu valstu tirgiem.



- « Visa veida papildu aprīkojums/piederumi ir atzīmēti ar zvaigznīti *.

Īpašnieka rokasgrāmatā aprakstītais aprīkojums nav pieejams visās automašīnās - to aprīkojums atšķiras atkarībā no pielāgošanas dažādu valstu tirgu vajadzībām, kā arī nacionālajiem vai vietējiem likumiem un noteikumiem.

Ja rodas neskaidrības par standarta vai papildu aprīkojumu, sazinieties ar Volvo izplatītāju.

Īpašie teksti

⚠ BRĪDINĀJUMS

Ja pastāv ievainojumu risks, tiek parādīti brīdinājumu paziņojumi.

! SVARĪGI

Paziņojumi "Svarīgi" parādās, ja pastāv bojājumu risks.

i PIEZĪME

Teksts IEVĒROJIET sniedz ieteikumu vai padomus, kas atvieglo, piemēram, funkciju izmantošanu.

Parinde

Noteiktās vietās īpašnieka rokasgrāmatā ietver informāciju zemteksta piezīmes veidā, kas izvietota lapas apakšā vai tabulas beigās. Šī informā-

cija papildina tekstu, ar kuru to saista numurs. Ja zemsvītras piezīmes attiecas uz tekstu tabulā, tad atsaucei skaitļu vietā izmantoti burti.

Ziņojumu teksti

Automašīnā ir pieejami izvēlņu tekstu un paziņojumu tekstu rādījumi. Īpašnieka rokasgrāmatā šo tekstu izskats atšķiras no parastā teksta. Izvēlņu tekstu un paziņojumu tekstu piemēri: **Tālrūnis, Jauns ziņojums.**

Uzlīmes

Automobilim ir dažāda veida uzlīmes, kas ir paredzētas, lai vienkārši un skaidri paziņotu svarīgu informāciju. Uzlīmes automobili atbilst turpmākas brīdinājuma/informācijas svarīguma pakāpēm pēc nozīmes lejupejošā secībā.

Brīdinājums par iespējamām traumām



Melni ISO simboli uz dzeltena brīdinājumu lauka, balts teksts/attēls uz melna ziņojuma lauka.

Izmanto, lai informētu par bīstamību, kas brīdinājuma neievērošanas gadījumā var izraisīt ievainojumus vai nāvi.

Īpašuma bojājuma risks



Balti ISO simboli un balts teksts/attēls uz melna vai zila brīdinājuma lauka un ziņojuma lauka. Izmanto, lai informētu par bīstamību, kas brīdinājuma neievērošanas gadījumā var izraisīt īpašuma bojājumus.

Information



Balti ISO simboli un balts teksts/attēls uz melna ziņojuma lauka.

i PIEZĪME

Īpašnieka rokasgrāmatas attēlos redzamās uzlīmes ne vienmēr precīzi atbilst automašīnā esošajām. Attēlu mērķis ir parādīt uzlīmju aptuveno izskatu un atrašanās vietu automašīnā. Informācija, kas attiecas tieši uz jūsu automašīnu, ir sniegta jūsu automašīnas attiecīgajās uzlīmēs.

Procedūru saraksti

Procedūras, kurās darbības jāveic noteiktā secībā, īpašnieka rokasgrāmatā ir numurētas:

- 1** Ja pakāpeniskām instrukcijām ir vairākas ilustrācijas, katrs instrukcijas solis ir numurēts tāpat kā atbilstošā ilustrācija.
- A** Blakus attēlu sērijām ir numurēti saraksti ar burtiem, kur instrukciju kārtība nav būtiska.
- 1** Bultiņas ir numurētas un nenumurētas, un tiek lietotas kustības apzīmēšanai.
- A** Bultiņas ar burtiem izmanto, lai norādītu kustību gadījumos, kad apgrieztajai secībai nav nozīmes.

Ja pakāpeniskām instrukcijām nav ilustrāciju, instrukciju soļi ir numurēti ar parastiem cipariem.

Atrašanās vietu saraksti

- 1** Sarkanos aplūš ar cipariem izmanto pārskata attēlos, norādot vairākas detaļas. Cipars atrodas arī atrašanās vietas sarakstā, kas norādīts saistībā ar attēlu, kurā paskaidrota attiecīgā pozīcija.

Darbības soļu saraksti

Darbības soļu sarakstus izmanto, ja īpašnieka rokasgrāmatā dota numurēta secība.

Piemērs:

- Dzesēšanas šķidrums
- Dzinēja eļļa

Saistītā informācija

Saistītā informācija attiecas uz citām sadaļām, kurās ir sniegta saistīta informācija.

Attēli

Reizēm rokasgrāmatas attēli ir shematiski un var atšķirties no automašīnas izskata atkarībā no aprīkojuma līmeņa un tirgus.

Turpinājums sekos

▶▶ Šis simbols atrodas vistālāk lejā pa lapi, kad raksts turpinās nākamajā lappusē.

Turpinājums no iepriekšējās lappuses

◀◀ Šis simbols atrodas vistālāk augšā pa kreisi, kad raksts turpinās no iepriekšējās lappuses.

Saistītā informācija

- Digitālā īpašnieka rokasgrāmatā automašīnā (15 lpp.)
- Īpašnieka rokasgrāmatā mobilo sakaru ierīcēs (18 lpp.)
- Volvo Cars atbalsta vietne (19 lpp.)

Datu ierakstīšana

Volvo drošības un kvalitātes kontroles procesa ietvaros automašīnā tiek reģistrēta noteikta informācija par transportlīdzekļa darbību, funkcionālītāti un incidentiem.

Šī automašīna ir aprīkota ar sistēmu "Event Data Recorder" (EDR). Tā galvenais mērķis ir reģistrēt un ierakstīt datus, kas ir saistīti ar satiksmes negadījumiem vai sadursmēm līdzīgām situācijām, piemēram, gadījumos, kad izplešas drošības gaisa spilveni vai transportlīdzeklis saduras ar šķērslī uz ceļa. Dati tiek reģistrēti, lai labāk izprastu, kā šādās situācijās darbojas automašīnas sistēmas. EDR uzdevums ir īslaicīgi reģistrēt datus, kas ir saistīti ar automašīnas dinamiku un drošības sistēmām (parasti 30 sekundes vai mazāk).

Šīs automašīnas sistēmas EDR mērķis ir reģistrēt datus satiksmes negadījumos vai sadursmēm līdzīgās situācijās, lai uzzinātu:

- to, kā darbojas dažādas automašīnas sistēmas;
- vai vadītāja un blakussēdētāja drošības jostas bijušas piesprādzētas/nospriegotas;
- kā vadītājs ir izmantojis gāzes vai bremžu pedāli;
- kāds ir bijis automašīnas braukšanas ātrums.

Šī informācija var palīdzēt mums labāk izprast apstākļus, kādos notiek satiksmes negadījumi, tiek gūtas traumas un bojājumi. EDR reģistrē datus tikai neparastās situācijās. EDR neregistrē

datus parastas braukšanas apstākļos. Tāpat sistēma nekad neregistrē, kurš vada automašīnu, kā arī negadījuma vai gandrīz notikuša negadījuma ģeogrāfisko atrašanās vietu. Taču citas puses, piemēram, policija, var izmantot reģistrētos datus kopā ar identificējamu personas informāciju, kas parasti tiek iegūta pēc satiksmes negadījuma. Lai varētu nolasīt reģistrētos datus, nepieciešams īpašs aprīkojums un piekļuve vai nu transportlīdzeklim, vai EDR.

Papildus EDR automašīna ir aprīkota arī ar vairākiem datoriem, kas nepārtraukti pārbauda un uzrauga automašīnas funkcijas. Tās var ierakstīt datus parastas braukšanas laikā, bet tās jo īpaši reģistrē kļūmes, kas ietekmē automašīnas darbu un funkcionālītāti vai kas rodas pēc automašīnas vadītāja atbalsta funkcijas (piemēram, City Safety) un automātiskās bremzēšanas funkcijas aktivizēšanas.

Daļa reģistrēto datu ir nepieciešami, lai apkopes mehāniķi varētu diagnosticēt un novērst kļūmes, kas radušās automašīnas darbībā. Reģistrētā informācija ir nepieciešama arī tādēļ, lai Volvo varētu ievērot likumos noteiktās un varas iestāžu izdotās juridiskās prasības. Automašīnā reģistrētā informācija tiek saglabāta tās datorā līdz automašīnas apkopei vai remontam.

Papildus iepriekš minētajam reģistrēto informāciju var izmantot apkopotā formā izpētēm un produktu izstrādes vajadzībām ar mērķi nepārtraukti uzlabot Volvo automašīnu drošību un kvalitāti.

Volvo neizpauž iepriekš aprakstīto informāciju trešajām pusēm bez automašīnas īpašnieka piekrišanas. Lai ievērotu valsts normatīvo aktu un noteikumu prasības, Volvo var būt spiests izpaust šāda veida informāciju policijai vai citām varas iestādēm, kam var būt juridiskas tiesības tai piekļūt. Lai varētu nolasīt un izprast ierakstītos datus, ir nepieciešams īpašs tehniskais aprīkojums, kurš ir Volvo un to servisu rīcībā, kuri noslēguši līgumu ar Volvo. Volvo ir atbildīgs par to, lai informācija, kas nodota Volvo tehniskās apkopes un uzturēšanas laikā, tiktu saglabāta un apstrādāta droši un rīkošanās ar to atbilstu spēkā esošajām juridiskajām prasībām. Lai saņemtu plašāku informāciju, zazinieties ar Volvo izplatītāju.

Svarīga informācija par piederumiem, papildu aprīkojumu un diagnostikas ligzdu

Nepareiza piederumu, papildu aprīkojuma/diagnostikas rīku pievienošana un uzstādīšana var negatīvi ietekmēt automašīnas elektrosistēmu.

Daži piederumi darbojas tikai tad, ja automašīnas datorsistēmā ir instalēta attiecīga programmatūra. Tādēļ pirms tādu piederumu uzstādīšanas, kas tiek pievienoti elektrosistēmai vai var to ietekmēt, Volvo iesaka vienmēr sazināties ar autorizētu Volvo servisu.

Aprīkojuma pievienošana automašīnas diagnostikas ligzdai

BRĪDINĀJUMS

Volvo Cars neuzņemas atbildību par sekām gadījumos, kad automašīnas datu stiepņa savienotājam (On-Board-Diagnostics (OBD-II)) tiek pievienots neatļauts aprīkojums.

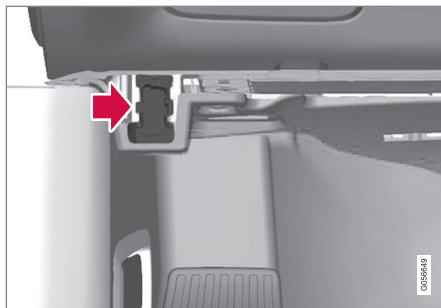

Diagnostikas ligzda atrodas zem instrumentu paneļa tājā pašā pusē, kur stūre.

Volvo ID

Volvo ID ļauj tiešsaistē piekļūt plašam personalizētu Volvo pakalpojumu klāstam⁴.

Volvo ID var izveidot automašīnā, vietnē My Volvo⁵ vai lietotnē Volvo On Call⁶. Lai lietotu noteiktas funkcijas un pakalpojumus, automašīnā jābūt reģistrētam personīgam Volvo ID. Reģistrējot Volvo ID, plašs Volvo pakalpojumu klāsts kļūst pieejams tieši automašīnā.

Pakalpojumu piemēri:

- My Volvo — jūsu un jūsu automašīnas personīgā tīmekļa vietne.
- Volvo On Call* — Volvo ID lieto, piesakoties lietotnē Volvo On Call.
- Send to Car (Sūtīšana uz automašīnu) — ļauj nosūtīt adresi no interneta kartes pakalpojuma tieši uz automašīnu.
- Book Service and Repair (Apkopes un remonta pieteikšana) — reģistrējiet sev izvēlētu servisu/izplatītāju vietnē My Volvo, lai varētu pieteikti apkopi tieši no automašīnas.

Volvo ID izveide

Volvo ID var izveidot vairākos veidos. Ja Volvo ID ir izveidots vietnē My Volvo vai lietotnē Volvo On

⁴ Pieejamie pakalpojumi var laika gaitā mainīties, un tie atšķiras atkarībā no aprīkojuma līmeņa un tirgus.

⁵ Pieejams dažos tirgos.

⁶ Ja jums ir Volvo On Call*.

- ◀ Call, Volvo ID jāreģistrē arī automašīnā, lai varētu lietot dažādus Volvo ID pakalpojumus.

Vietnē My Volvo⁵

1. Atveriet www.volvocars.com un dodieties uz My Volvo.
2. Ievadiet savu e-pasta adresi.
3. Ievērojiet instrukcijas, kas tiks automātiski nosūtītas uz norādīto e-pasta adresi.
 - > Tagad ir izveidots Volvo ID. Informāciju par to, kā pierēģistrēt ID automašīnai, skatiet turpmāk.

Mobilajā lietotnē Volvo On Call⁶

1. Lejupielādējiet viedtālrunī visjaunāko lietotnes Volvo On Call versiju, izmantojot, piemēram, App Store, Windows Phone vai Google Play.
2. Lietotnes sākuma lapā izvēlieties izveidot Volvo ID un ievadiet savu e-pasta adresi.
3. Ievērojiet instrukcijas, kas tiks automātiski nosūtītas uz norādīto e-pasta adresi.
 - > Tagad ir izveidots Volvo ID. Informāciju par to, kā pierēģistrēt ID automašīnai, skatiet turpmāk.

Volvo ID reģistrēšana automašīnai

Ja esat izveidojis Volvo ID tīmekļa vietnē vai lietotnē Volvo On Call, pierēģistrējiet to automašīnai šādi:

1. Lejupielādējiet lietotni Volvo ID no **Lejupielādes centrs** vidējā displeja lietotņu skatā.

PIEZĪME

Lai lejupielādētu lietotnes, automašīnā jābūt izveidotam interneta savienojumam.

2. Palaidiet lietotni un ievadiet savu Volvo ID/e-pasta adresi.
3. Ievērojiet instrukcijas, kas tiks automātiski nosūtītas uz jūsu Volvo ID piesaistīto e-pasta adresi.
 - > Tagad jūsu Volvo ID ir pierēģistrēts automašīnai. Tagad var lietot Volvo ID pakalpojumus.

Volvo ID izveide un reģistrēšana automašīnai

1. Ja tas vēl nav izdarīts, lejupielādējiet lietotni Volvo ID no **Lejupielādes centrs**.
2. Palaidiet lietotni un pierēģistrējiet personīgo e-pasta adresi.

3. Ievērojiet instrukcijas, kas tiks automātiski nosūtītas uz norādīto e-pasta adresi.
 - > Tagad ir izveidots Volvo ID un automātiski pierēģistrēts automašīnai. Tagad var lietot Volvo ID pakalpojumus.

Volvo ID priekšrocības

- Viens lietotājvārds un viena parole, lai piekļūtu tiešsaistes pakalpojumiem, t.i., jāatceras tikai viens lietotājvārds un viena parole.
- Nomainot pakalpojuma (piemēram, Volvo On Call) lietotājvārdu/paroli, tā tiek automātiski nomainīta arī citiem pakalpojumiem (piemēram,)

Saistītā informācija

- Lietotņu lejupielāde, atjaunināšana un atinstalēšana (478 lpp.)
- Savienojuma izveide automašīnā (474 lpp.)

⁵ Pieejams dažos tirgos.

⁶ Ja jums ir Volvo On Call*.

Drive-E — tīrāks braukšanas baudījums

Volvo Car Corporation nepārtraukti izstrādā drošākus un efektīvākus produktus un risinājumus, lai samazinātu to negatīvo ietekmi uz vidi.



Saudzīga attieksme pret vidi ir viena no Volvo Car pamatvērtībām, kas ietekmē visas darbības. Vides aizsardzības darbs ir balstīts uz visu automašīnas ekspluatācijas ciklu, un tiek ņemta vērā ietekme uz vidi, kas radīta visa procesa laikā — sākot ar automašīnas dizaina izstrādi un beidzot ar tās nodošanu metāllūžņos un pārstrādi. Volvo Cars pamatprincips nosaka, ka katra jaunā izstrādātā produkta ietekmei uz vidi jābūt mazākai, nekā produktam, ko tas aizstāj.

Volvo vides pārvaldības darbs ir jāvis izstrādāt transmisijas Drive-E, kas ir efektīvākas un ar zemāku piesārņojuma līmeni. Volvo ir svarīga arī personīgā vide — piemēram, pateicoties klimata kontroles sistēmai, gaiss Volvo salonā ir tīrāks, nekā ārpusē.

Jūsu Volvo automašīna atbilst stingriem vides standartiem. Visām Volvo ražotnēm jābūt sertificētām saskaņā ar ISO 14001 – šis uzstādījums nosaka sistemātisku pieeju darbību vides jautājumiem, kā rezultātā tiek veikti nepārtraukti uzlabo-

jumi, kas samazina ietekmi uz vidi. ISO sertifikāta iegūšana nozīmē arī to, ka ir ievēroti spēkā esošie likumi un noteikumi attiecībā uz vidi. Volvo arī prasa, lai tā partneri ievērotu šīs prasības.

Degvielas patēriņš

Tā kā lielu daļu no automašīnas kopējās ietekmes uz vidi rada tās lietošana, Volvo Cars vides aizsardzības darba uzsvars tiek likts uz degvielas patēriņa, oglekļa dioksīda izmešu un citu gaisa piesārņotāju daudzuma samazināšanu. Volvo automašī-



- ◀ nām, salīdzinot ar citām automašīnām attiecīgajās mašīnu klasēs, ir konkurētspējīgs degvielas patēriņš. Zemāks degvielas patēriņš parasti rada zemāku siltumnīcas efektu izraisošās gāzes - oglekļa dioksīda - emisiju.

Ieguldījums rūpēs par vidi

Enerģiju un degvielu taupoša automašīna samazina ne tikai ietekmi uz vidi, bet arī ekspluatācijas izmaksas. Vadītājs var vienkārši samazināt degvielas patēriņu, tādējādi ietaupot naudu un rūpēties par vidi, ievērojot šos padomus.

- Plānojiet braukt ar efektīvu vidējo ātrumu. Ātrums, kas ir lielāks par aptuveni 80 km/h (aptuveni 50 mph) vai mazāks par 50 km/h (aptuveni 30 mph), palielina enerģijas patēriņu.
- Ievērojiet apkopes un garantijas grāmatiņā ieteiktos automašīnas apkopes intervālus.
- Neļaujiet dzinējam darboties tukšgaitā - izslēdziet dzinēju, ilgāku laiku stāvod. Ievērojiet vietējos noteikumus.
- Plānojiet braucienus — daudz nevajadzīgu pieturu un nevienmērīgs ātrums palielina degvielas patēriņu.
- Pirms automašīnas iedarbināšanas aukstā laikā izmantojiet sagatavošanas darbus* - tie uzlabo iedarbināšanas spēju un samazina nolietojumu aukstā laikā. Dzinējs sasniedz normālu darba temperatūru ātrāk, tādējādi samazinot patēriņu un izmešu daudzumu.

Tāpat atcerieties vienmēr likvidēt videi bīstamus atkritumus, piemēram, akumulatorus un eļļu, nekaitējot videi. Ja nezināt, kā jāatbrīvojas no šāda tipa atkritumiem, sazinieties ar servisu - ieteicams autorizētu Volvo servisu.

Efektīva izmešu ierobežošana

Jūsu Volvo ir izgatavots, ievērojot "Clean inside and out" (tīrība iekšpusē un ārpusē) – koncepciju, kas ietver tīru iekšējo vidi un ļoti efektīvu emisijas kontroli. Daudzos gadījumos izmešu daudzums ir ievērojami zemāks par attiecīgo standartu prasībām.

Tīrs gaiss automašīnas salonā

Pasažieru salona gaisa filtrs neļauj pa gaisa ieplūdes kanāliem salonā ieplūst putekļiem un ziedputekšņiem.

Interior Air Quality System (IAQS)* (salona gaisa kvalitātes sistēma) — nodrošina, ka salonā ienākošais gaiss ir tīrāks nekā ārpusē esošais.

Sistēma attīra gaisu salonā no tādiem piemaisījumiem kā daļiņas, oglekļa raži, slāpekļa oksīdi un zemes līmeņa ozons. Ja āra gaiss ir piesārņots, gaisa ieplūde tiek aizvērta, un gaiss tiek recirkulēts. Šāda situācija var rasties, piemēram, sastrēgumos, rindās un tuneļos.

IAQS ir daļa no tīrās zonas salona pakotnes (CZIP)*, kas ietver arī funkciju, kas ļauj iedarbināt ventilatoru, kad automašīna ir atslēgta ar tālvadības pults atslēgu.

Salons

Volvo salonā izmantotie materiāli ir rūpīgi izvēlēti un pārbaudīti, lai būtu patīkami un ērti. Dažas detaļas ir roku darbs, piemēram, stūres rata šuves ir šūtas ar rokām. Tiek veikta salona uzraudzība, lai nepieļautu spēcīgu, diskomfortu izraisošu smaku vai vielu rašanos, piemēram, liela karstuma vai spilgtas gaismas rezultātā.

Volvo remontdarbnīcas un apkārtējā vide

Regulāra apkope nodrošina priekšnoteikumus ilgam automobiļa kalpošanas laikam un zemam degvielas patēriņam. Šādi jūs arī veicināt tīrākas vides nodrošināšanu. Ja Volvo servisam tiek uzticēts veikt remontu un apkopi jūsu automašīnai, tas kļūst par Volvo sistēmas daļu. Volvo izvirza skaidras prasības attiecībā uz veidu, kādā mūsu servisi novērs piesārņojuma nokļūšanu apkārtējā vidē. Mūsu servisu apkalpojošajam personālam ir pietiekamas zināšanas un aprīkojums, lai garantētu apkārtējai videi nekaitīgu darbību.

Otrreizēja pārstrāde

Tā kā Volvo darbība balstās uz ekspluatācijas cikla perspektīvu, ir svarīgi arī pārstrādāt automašīnu videi draudzīgā veidā. Pārstrādāt iespējams gandrīz visu automobili. Tādēļ pēdējam automobiļa īpašniekam vajadzētu sazināties ar izplatītāju, lai saņemtu informāciju par sertificētu/apstiprinātu pārstrādes vietu.

Saistītā informācija

- Piedziņas režīmi* (406 lpp.)
- Īpašnieka rokasgrāmata un vide (32 lpp.)
- Ekonomiska braukšana (431 lpp.)
- Degvielas patēriņš un CO2 emisija (581 lpp.)
- Gaisa kvalitāte (184 lpp.)

IntelliSafe vadītāja atbalsts

IntelliSafe ir Volvo Cars koncepts attiecībā uz automašīnas drošību. Tas ietver vairākas sistēmas, kas palīdz padarīt braucienu drošāku, novēršot traumu gūšanu un pasargājot pasažierus no citiem ceļu satiksmes dalībniekiem.

Atbalsts

IntelliSafe ietver vairākas sistēmas, kas palīdz vadīt automašīnu droši. Automašīnā iebūvētās vadītāja atbalsta funkcijas ietver, piemēram, adaptīvo kruīza kontroli (Adaptive Cruise Control)*, kas nodrošina vienmērīga attāluma uzturēšanu starp jūsu automašīnu un priekšā braucošo transportlīdzekli.

Pilot Assist* vadītājam palīdz vadīt automašīnu starp joslas sānu līnijām, ievērojot iepriekš iestatītu laika intervālu līdz priekšā braucošajam transportlīdzeklim.

Park Assist Pilot* palīdz vadītājam novietot automašīnu stāvvietā, skenējot zonu ap to.

Citi vadītāja palīgsistēmu piemēri ir: aktivās tālās gaismas, kā arī sistēmas Cross Traffic Alert (CTA)* un Blind Spot Information (BLIS)*.

Novēršana

Viena no funkcijām, kas palīdz novērst negadījumus, ir City Safety. Šī funkcija brīdina vadītāju par sadursmes risku ar citu transportlīdzekli, gājējiem, velosipēdistiem vai lieliem dzīvniekiem. Ja vadītājs nereaģē uz brīdinājumu un sadursme ir nenovēr-

šama, City Safety var bremsēt automašīnu automātiski.

Lane Keeping Aid (LKA)* ir vēl viena funkcija, kas palīdz novērst negadījumus, brīdinot vadītāju un stūrējot, ja automašīna gatavojas šķērsot joslas sānu marķējumu.

Ir pieejama arī nobraukšanas riska mazināšanas funkcija (Run off mitigation), kuras mērķis ir mazināt risku, ka automašīna netīši nobrauks no ceļa, un kas aktīvi stūrē automašīnu atpakaļ uz ceļa.

Aizsardzība

Lai aizsargātu vadītāju un pasažierus, automašīna ir aprīkota ar drošības jostu priegotājiem, kas kritiskās situācijās un sadursmēs var nospriegot automašīnas drošības jostas. Tai ir arī drošības gaisa spilveni un sānu logu drošības aizkari, kā arī Whiplash Protection System (WHIPS), kas aizsargā pret kakla skriemeļu ievainojumiem.

Ir pieejama arī sistēma Pedestrian Protection System (PPS), kas frontālas sadursmes gadījumā mazīna gājēja sadursmi ar automašīnu.

Saistītā informācija

- Adaptīvā kruīza kontrole* (294 lpp.)
- Aktivā stāvvietā novietošanas palīgsistēma* (380 lpp.)
- Tālo gaismu aktivizēšana/deaktivizēšana (140 lpp.)
- Cross Traffic Alert* aktivizēšana/deaktivizēšana (349 lpp.)

- Blind Spot Information* (345 lpp.)
- City Safety (335 lpp.)
- Joslas saglabāšanas palīgfunckcija (360 lpp.)
- Roll Stability Control (276 lpp.)
- Drošības josta (59 lpp.)
- Drošība (56 lpp.)
- Drošības spilveni (63 lpp.)
- Pilot Assist* (309 lpp.)
- Nobraukšanas novēršana Run-off Mitigation (365 lpp.)
- Whiplash Protection System (57 lpp.)

Sensus — pievienošana un apkope

Sensus sniedz iespēju pārlūkot internetu, izmantot dažādas lietotnes un automašīnā aktivizēt Wi-Fi karstvietu.

Tas ir Sensus

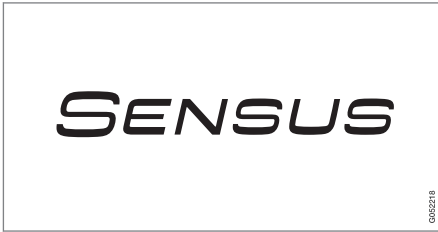

Sensus piedāvā inteliģentu saskarni un tiešsaistes savienojumu ar digitālo pasauli. Intuitīva navigācijas struktūra sniedz iespēju saņemt atbalstu, informāciju un izklaidi, kad tā ir nepieciešama, nenovēršot vadītāja uzmanību.

Sistēmā Sensus ir ietverti visi automašīnas risinājumi, kas ir saistīti ar izklaidi, tiešsaistes savienojumu, navigāciju* un lietotāja saskarni starp vadītāju un automašīnu. Sensus padara iespējamu saziņu starp jums, automašīnu un ārējo pasauli.

Informācija īstajā laikā un vietā

Dažādie automašīnas displeji nodrošina informāciju īstajā laikā. Informācija tiek rādīta dažādās vietās, pamatojoties uz tās prioritāti vadītājam.



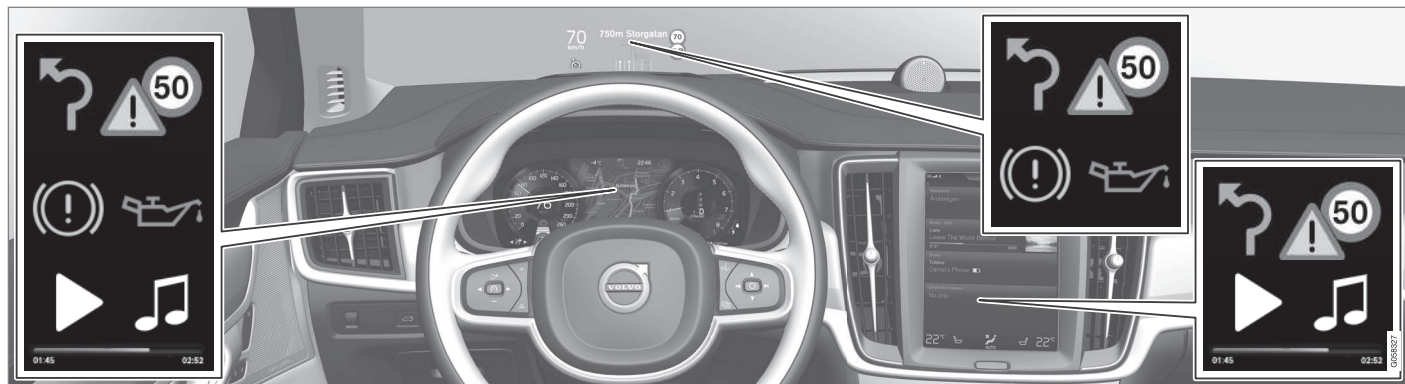

Dažādu veidu informācija tiek rādīta dažādos displejos atkarībā no tās prioritātes.

Augšējais displejs*

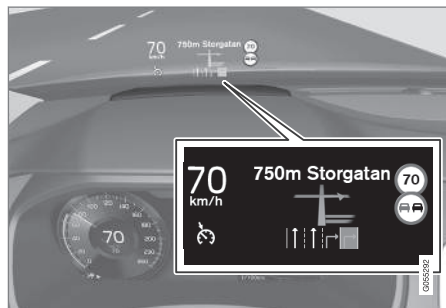

Augšējā displejā ir attēlota informācija, kam vadītājam jāpievērš uzmanība, tiklīdz tas ir iespējams. Šeit tiek rādīti satiksmes brīdinājumi, kā arī infor-

mācija par ātrumu un navigāciju*. Augšējā displejā tiek rādīta arī ceļa zīmju informācija un ienākošie tālruņa zvani.

Vadītāja displejs



12 collu vadītāja displejs.

* Papildaprīkojums/piederums.



8 collu vadītāja displejs.

Vadītāja displejā tiek rādīta informācija par ātrumu un, piemēram, ienākošajiem zvaniem vai atskaņotajiem dziesmu celiņiem. Displeju vada ar abām stūres vadības tastatūrām.

Vidējais displejs



Daudzas no automašīnas galvenajām funkcijām vada vidējā displejā — tas ir skārienekrāns, kas reaģē uz pieskārieniem. Līdz ar to fizisko taustiņu un vadības elementu skaits automašīnā ir minimāls. Ekrānu var lietot pat ar cimdiem.

Šeit vada, piemēram, klimata kontroles sistēmu, izklaides sistēmu un sēdekļa pozīciju. Vidējā displejā rādīto informāciju var izmantot vadītājs vai kāds no automašīnas pasažieriem, kad tas ir iespējams.

Balss atpazīšanas sistēma



Lietojot balss atpazīšanas sistēmu, vadītājam nav jānoņem rokas no stūres. Sistēma var saprast dabisku runu. Balss atpazīšanas sistēmu varat izmantot, lai atskaņotu kādu dziesmu, kādam piezvanītu, palielinātu temperatūru vai nolasītu izziņu.

Plašāku informāciju par visām funkcijām/sistēmām skatiet īpašnieka rokasgrāmatas vai tās pielikuma attiecīgajā sadaļā.

Saistītā informācija

- Vidējā displeja izmantošana (36 lpp.)
- Pārvietošanās pa vidējā displeja skatiem (40 lpp.)
- Augšējais displejs* (114 lpp.)
- Vadītāja displejs (92 lpp.)
- Balss atpazīšana (117 lpp.)

- Automašīnas tiešsaistes funkcija* (473 lpp.)
- Audio un multivide (444 lpp.)

Īpašnieka rokasgrāmata un vide

Īpašnieka rokasgrāmata ir drukāta uz papīra, kas iegūts no kontrolētas augšanas mežu koksnes.

Mežu uzraudzības padomes (FSC — The Forest Stewardship Council®) simbols norāda, ka šajā publikācijā izmantotais papīrs iegūts no FSC® sertificētas koksnes vai citiem kontrolētiem avotiem.

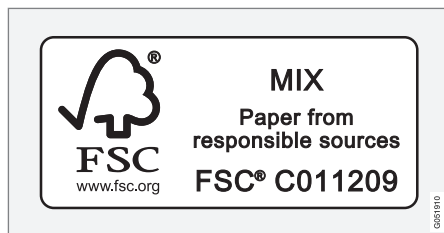

Saistītā informācija

- Drive-E — tīrāks braukšanas baudījums (25 lpp.)

Logi, stikli un spoguļi

Automašīnā ir logu, stiklu un spoguļu vadības elementi. Daļa automašīnas logu ir laminēti, tādējādi uzlabojot pasažieru salona skaņas izolāciju un nodrošinot citas priekšrocības.

Daudzslāņainais (tripleksa) stikls

Vējstiklam un panorāmas* jumtam ir laminēts stikls. Stikls ir rūdīts, un tas nodrošina labāku aizsardzību pret ielaušanos, kā arī labāku skaņas izolāciju pasažieru nodalījumā. Noteiktām stikla virsmām kā papildaprīkojums ir pieejams laminēts stikls.



Uz logiem, kuros iestiklots daudzslāņainais stikls, ir norādīts simbols⁷.

Saistītā informācija

- Panorāmas jumts* (160 lpp.)
- Elektriskie logu pacelāji (153 lpp.)
- Logu un sānu spoguļu atkausēšanas aktivizēšana/deaktivizēšana (195 lpp.)
- Saulesargu lietošana* (155 lpp.)
- Salona atpakaļskata spogulis (157 lpp.)
- Sānu spoguļu regulēšana (156 lpp.)
- Augšējais displejs* (114 lpp.)

- Vējstikla tīrītāju lietošana (150 lpp.)
- Vējstikla un priekšējo lukturu skalotāji (152 lpp.)

⁷ Neattiecas uz vējstiklu un panorāmas jumtu*, kam vienmēr ir izmantots laminēts stikls, tādēļ tiem nav šī simbola.

Vidējā displeja pārskats

Vairākas automašīnas funkcijas var vadīt vidējā displejā. Šeit ir redzams centrālais displejs un tā varianti.

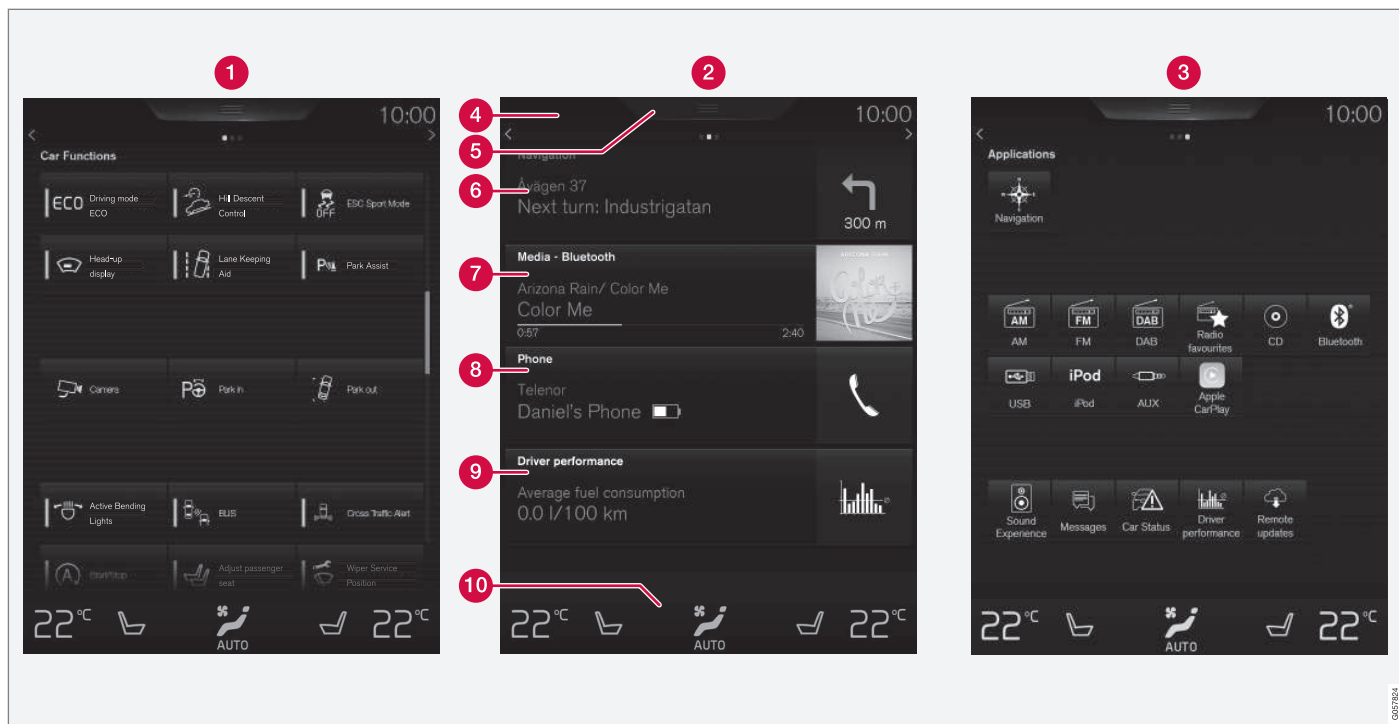

Trīs no vidējā displeja pamata skatiem. Pārvelciet pa labi vai pa kreisi, lai atvērtu attiecīgi funkciju skatu vai lietotņu skatu.⁸

1 Funkciju skats — šeit nospiežot, var aktivizēt/deaktivizēt automašīnas funkcijas. Dažas

funkcijas ir arī palaišanas funkcijas — tas nozīmē, ka tās atver logu ar iestatījumu opcijām.

⁸ Automašīnās ar stūri labajā pusē skati ir pieejami apgriezta veidā.

jām. Tās ir, piemēram, **Kamera** un stāvvietā novietošanas funkcijas.

- 2 Sākuma skats — pirmais skats, kas tiek parādīts, ieslēdzot ekrānu.
- 3 Lietotņu skats — lejupielādētās lietotnes (trešo pušu lietotnes) un iegulto funkciju lietotnes, piemēram, **FM radio**. Pieskarieties lietotnes ikonai, lai atvērtu lietotni.
- 4 Statusa josla – automašīnas aktivitātes ir redzamas ekrāna augšdaļā. Tīkla/savienojuma informācija tiek rādīta statusa lauka kreisajā pusē, bet multivides informācija, pulkstenis un notiekošas fona aktivitātes rādījums tiek rādīts labajā pusē.
- 5 Augšējais skats — velciet uz leju cilni, lai piekļūtu augšējam skatam. Šeit var piekļūt **Iestatījumi**, **Īpašnieka rokasgr.**, **Profils** un automašīnā saglabātajiem ziņojumiem.
- 6 Navigācija — ved uz kartes navigāciju, piemēram, ar Sensus Navigation*. Pieskarieties apakšskatam, lai to izvērstu.
- 7 Multivide — nesen izmantotās ar multividi saistītās lietotnes. Pieskarieties apakšskatam, lai to izvērstu.
- 8 Tālrunis – no šejienes var piekļūt tālruņa funkcijai. Pieskarieties apakšskatam, lai to izvērstu.
- 9 Papildu apakšskats — nesen izmantotās lietotnes/automašīnas funkcijas, kas neietilpst

nevienā citā apakšskatā. Pieskarieties apakšskatam, lai to izvērstu.

- 10 Klimata rinda — informācija un tieša vadība, kas ļauj iestatīt temperatūru, sēdekļu apsildes līmeni un ventilatora darbības līmeni. Pieskarieties klimata joslas centrā esošajam simbolam, lai atvērtu klimata skatu ar vairāk iestatījumu opcijām.

Saistītā informācija

- Vidējā displeja izmantošana (36 lpp.)
- Pārvietošanās pa vidējā displeja skatiem (40 lpp.)
- Funkciju skats ar automašīnas funkciju tautstīņiem (47 lpp.)
- Lietotņu iestatījumu maiņa (179 lpp.)
- Vidējā displeja statusa joslas simboli (45 lpp.)
- Iestatījumu skats (171 lpp.)
- Mediju atskaņotājs (452 lpp.)
- Tālrunis (466 lpp.)
- Klimata kontroles vadības ierīces vidējā displejā (187 lpp.)
- Vidējā displeja tīrīšana (564 lpp.)

Vidējā displeja izmantošana

Vairākas automašīnas funkcijas var vadīt un regulēt vidējā displejā. Vidējais displejs ir skārienekrāns, kas reaģē uz pieskārieniem.

Skārienekrāna funkcionalitātes izmantošana vidējā displejā

Ekrāns reaģē atšķirīgi atkarībā no tā, vai nospiežat, velkat vai pārvelkat pāri tam. Peeskaroties

ekrānam dažādos veidos, var veikt noteiktas darbības, piemēram, pārlūkot dažādus skatus, atzīmēt objektus, ritināt sarakstu un pārvietot lietotnes.



Infrasarkanā filma ļauj ekrānam uztvert pirkstu, kas atrodas tieši priekšā ekrānam. Šī tehnoloģija ļauj lietot ekrānu pat tad, ja rokās ir uzvilkti cimdi.





Vienlaikus ekrānu var darbināt divi cilvēki, piemēram, regulēt klimatu attiecīgi vadītāja un blakus-sēdētāja pusē.

! **SVARĪGI**

Nepieskarieties ekrānam ar asiem priekšmetiem, jo tie var saskrāpēt ekrānu.

Tabulā tālāk ir norādītas dažādas ekrāna darbināšanas procedūras:

Procedūra	Izpildīšana	Rezultāts
	Nospiediet vienreiz.	lezīmē objektu, apstiprina atlasīto vai aktivizē funkciju.
	Nospiediet divreiz ātri pēc kārtas.	Tuvina digitālu objektu, piemēram, karti*.
	Nospiediet un turiet.	Satver objektu. Var lietot, lai pārvietotu lietotnes vai kartes punktus kartē*. Nospiediet un turiet pirkstu pie ekrāna un vienlaikus velciet objektu uz vajadzīgo atrašanās vietu.
	Vienreiz pieskarieties ar diviem pirkstiem.	Tālina digitālu objektu, piemēram, karti*.

Procedūra	Izpildīšana	Rezultāts
	Vilkšana	Pārslēdz starp dažādiem skatiem, ritina sarakstu, tekstu vai skatu. Turiet nospiestu un velciet, lai pārvietotu lietotnes vai kartes objektus kartē*. Velciet horizontāli vai vertikāli pāri ekrānam.
	Ātra pārvilkšana/vilkšana	Pārslēdz starp dažādiem skatiem, ritina sarakstu, tekstu vai skatu. Velciet horizontāli vai vertikāli pāri ekrānam.
	Vilkšana attālinot	Tuvina.
	Vilkšana tuvinot	Tālina.

◀◀ Ekrāna izslēgšana un aktivizēšana



Vidējā displeja sākuma taustiņš.

Izslēdzot vidējo displeju, ekrāns tiek aptumšots, lai tas netraucētu braukšanas laikā. Klimata josla joprojām ir redzama, turklāt lietotnes un citas ar ekrānu saistītas funkcijas turpina darboties.

1. Turiet nospiestu fizisko sākuma taustiņu, kas atrodas zem ekrāna.
 - > Ekrāns tiek aptumšots, izņemot klimata rindu, kas joprojām ir redzama. Visas funkcijas, piemēram, klimata kontrole, audio, norādes* un lietotnes, turpina darboties. Šajā režīmā ekrānu var notīrīt un komplektā iekļauto drānu; skatiet sadaļu "Vidējā displeja tīrīšana".

2. Vēlreiz aktivizējiet ekrānu – īsi nospiediet sākuma taustiņu.
 - > Tiek atkal rādīts skats, kas bija redzams pirms ekrāna izslēgšanas.

i PIEZĪME

Kad ekrānā ir redzama darbības veikšanas uzvedne, ekrānu nevar deaktivizēt.

i PIEZĪME

Izslēdzot dzinēju un atverot vadītāja durvis, vidējais displejs tiek deaktivizēts automātiski.

Atgriešanās sākuma skatā no cita skata

1. Īsi nospiediet sākuma taustiņu.
 - > Tiek attēlota sākuma skata pēdējā pozīcija.
2. Vēlreiz īsi nospiediet.
 - > Visiem sākuma skata apakšskatiem tiek noregulētas noklusējuma vērtības.

i PIEZĪME

Sākuma skata standarta režīmā īsi nospiediet sākuma taustiņu. Ekrānā tiek parādīta animācija, kas apraksta piekļūvi dažādiem skatiem.

Automašīnas funkciju lietotņu un taustiņu pārvietošana

Automašīnas funkciju lietotnes un taustiņus, kas atrodas attiecīgi lietotņu skatā un funkciju skatā, var pārvietot un sakārtot pēc vēlēšanās.

1. Pieskarities lietotnei/taustiņam un turiet to nospiestu.
 - > Lietotne/taustiņš maina izmēru un kļūst mazliet caurspīdīgs. Tagad to var pārvietot.
2. Velciet lietotni/taustiņu uz brīvu vietu skatā.

Maksimālais rindu skaits, kurās var izvietot lietotnes/taustiņus, ir 48. Lai pārvietotu lietotni/taustiņu ārpus redzamā skata, velciet to uz skata apakšdaļu. Tiks pievienotas jaunas rindas, kurās izvietot lietotni/taustiņu.

Tādējādi lietotni/taustiņu var izvietot vēl zemāk, kur tas nav redzams skata parastajā režīmā.

Pārvelciet pāri ekrānam, lai skatā ritinātu uz augšu/uz leju.

i PIEZĪME

Paslēpiet lietotnes, ko izmantojat reti vai nekad, pārvietojot tās uz leju, prom no redzamā ekrāna. Tādējādi atvieglosiet bieži izmantoto lietotņu atrašanu.

Saraksta, sadaļas vai skata ritināšana

Tiklīdz ekrānā tiek parādīts ritināšanas indikators, skatā var ritināt uz leju vai uz augšu. Pārvelciet uz leju/uz augšu jebkurā skata vietā.

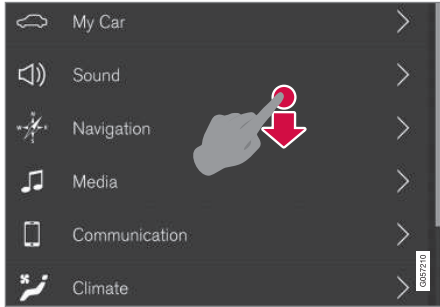

Kad skatā var ritināt, vidējā displejā tiek parādīts ritināšanas indikators.

Vadīklu lietošana vidējā displejā

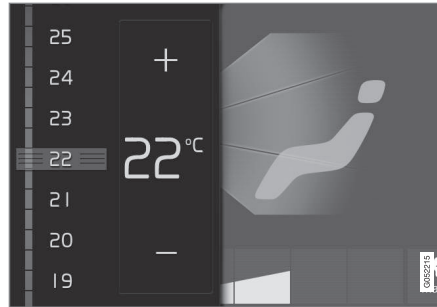

Temperatūras vadības ierīce.

Šo vadības ierīci lieto vairākām automašīnas funkcijām. Regulējiet, piemēram, temperatūru, vienā no šiem veidiem:

- velciet vadības ierīci līdz vajadzīgajai temperatūrai,
- pieskarieties + / – , lai pakāpeniski palielinātu/samazinātu temperatūru, vai
- pieskarieties vēlamajai temperatūrai uz vadības ierīces.

Saistītā informācija

- Pārvietošanās pa vidējā displeja skatiem (40 lpp.)
- Iestatījumu skats (171 lpp.)
- Sensus — pievienošana un apkope (29 lpp.)

- Tālvadības pults atslēgas darbības rādiuss (240 lpp.)
- Lietotņu lejupielāde, atjaunināšana un atinstalēšana (478 lpp.)
- Vidējā displeja tastatūras izmantošana (49 lpp.)
- Iestatījumu maiņa vidējā displejā (45 lpp.)

Pārvietošanās pa vidējā displeja skatiem

Vidējā displejā ir pieci dažādi pamata skati: sākuma skats, augšējais skats, klimata skats, lietotņu skats un funkciju skats. Atverot vadītāja durvis, ekrāns ieslēdzas automātiski.

Sākuma skats

Sākuma skats ir skats, kas tiek parādīts, ieslēdzot ekrānu. Tas sastāv no četriem apakšskatiem:

Navigācija, Multivide, Tālrunis un papildu apakšskata.

Lietotņu/funkciju skatā atlasītā lietotne/automatizācijas funkcija tiek palaista attiecīgajā sākuma skata apakšskatā. Piemēram, **FM radio** tiek palaista apakšskatā **Multivide**.

Papildu apakšskats ietver pēdējo izmantoto lietotni/automatizācijas funkciju, kas nav saistīta ne ar vienu no pārējām trīs tēmām.

Apakšskati rāda īsu informāciju par katru no lietotnēm.

i PIEZĪME
Pirmo reizi lietojot automašīnu, dažos sākuma skata apakšskatos nav saturs.

i PIEZĪME
Sākuma skata standarta režīmā īsi nospiediet sākuma tautiņu. Ekrānā tiek parādīta animācija, kas apraksta piekļuvi dažādiem skatiem.

Apakšskata izvēšana noklusējuma režīmā

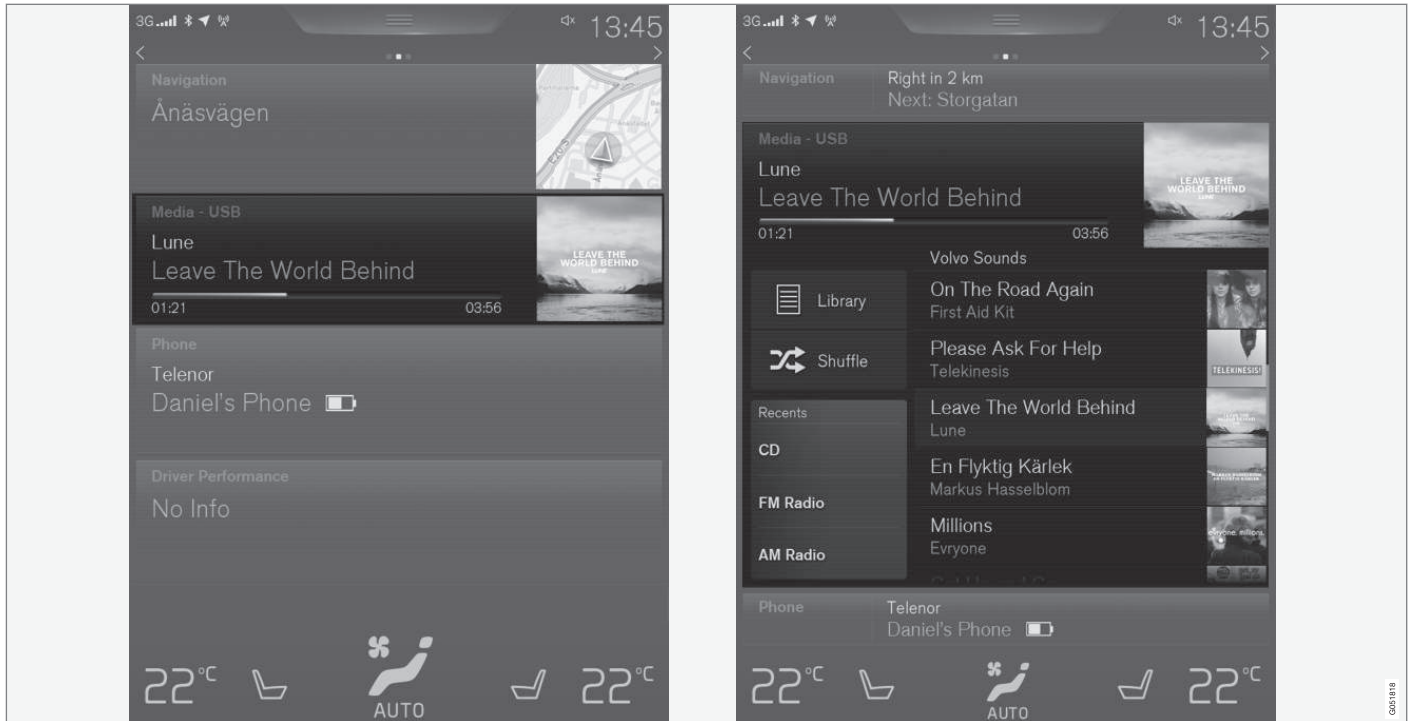

Apakšskata standarta režīms un izvērtais režīms vidējā displejā.

◀◀ Apakšskata izvēršana:

- Nospiediet jebkurā apakšskata vietā. Izvēršot apakšskatu, ceturtais sākuma skata apakšskats tiek īslaicīgi noņemts. Abi pārējie tiek minimizēti un tiek attēlota tikai noteikta informācija.

Izvērstais skats ļauj piekļūt lietotnes pamata funkcijām.

Izvērta apakšskata aizvēršana:

- Apakšskatu var aizvērt trīs dažādos veidos.
 - Pieskarities izvērstā apakšskata augšdaļai.
 - Pieskarities citam apakšskatam (šis apakšskats tiks atvērts izvērstā režīmā).
 - Īsi nospiediet vidējā displeja fizisko sākuma taustiņu.

Apakšskata atvēršana/aizvēršana pilnkrāna režīmā

Papildu apakšskatu un **Navigācija** apakšskatu var atvērt pilnkrāna režīmā ar vēl vairāk informācijas un papildu iestatījumu opcijām.

Atverot jaunu apakšskatu pilnkrāna režīmā, netiek rādīta pārējo apakšskatu informācija.



Izvērstajā režīmā atveriet lietotni pilnkrāna režīmā — nospiediet simbolu.



Nospiediet simbolu, lai dotos atpakaļ uz izvērsto režīmu, vai nospiediet sākuma taustiņu ekrāna apakšdaļā.



Vidējā displeja sākuma taustiņš.

Vienmēr var atgriezties sākuma skatā, nospiežot sākuma taustiņu. Atgriezieties sākuma skata standarta skatā no pilnkrāna režīma, divreiz nospiežot sākuma taustiņu.

Statusa josla

Automašīnas aktivitātes ir redzamas ekrāna augšdaļā. Tīkla/savienojuma informācija tiek rādīta statusa lauka kreisajā pusē, bet multivides informācija, pulkstenis un notiekošas fona aktivitātes rādījums tiek rādīts labajā pusē.

Augšējais skats

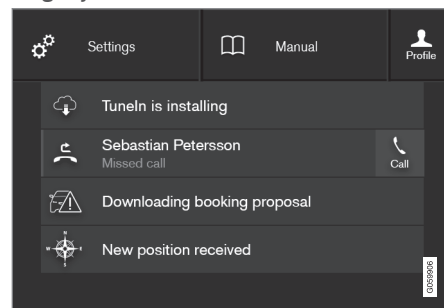

Augšējais skats novilkts lejā.

Ekrāna augšdaļā esošās statusa joslas centrā atrodas cilne. Atveriet augšējo skatu, nospiežot cilni vai velkot no augšas uz leju pāri ekrānam.

Augšējā skatā var piekļūt:

- **Iestatījumi**
- **Īpašnieka rokasgr.**
- **Profils**
- Automašīnā saglabātie ziņojumi.

Izejiet no augšējā skata, nospiežot ārpus augšējā skata, nospiežot sākuma pogu vai nospiežot augšējā skata apakšdaļā un velkot uz augšu. Tiek parādīts paslēptais skats, un to atkal var izmantot.

i PIEZĪME

Augšējais skats nav pieejams iedarbināšanas/izslēgšanas laikā vai kad ekrānā tiek rādīts paziņojums. Tas nav pieejams arī tad, ja ir attēlota klimata informācija.

Augšējā skata atvēršana lietotnē

Velciet uz leju augšējo skatu, kad darbojas lietotne, piemēram, FM radio:

- Nospiediet **FM radio iestatījumi** – tiek parādīti ar FM radio saistītie iestatījumi.
- Nospiediet **FM radio rokasgrāmata** – tiek atvērta ar FM radio saistītā sadaļa.

Tas attiecas tikai uz dažām automašīnas lietotnēm. Nevar piekļūt, piemēram, ar lejupielādētajām trešās puses lietotnēm saistītajām sadaļām vai iestatījumiem.

Klimata skats

Klimata josla ir vienmēr redzama ekrāna apakšā. Tajā var veikt visbiežāk izmantotos klimata iestatījumus, piemēram, noregulēt temperatūru, sēdekļu apsildi un ventilatora darbību.



Nospiediet klimata rindas centrā esošo simbolu, lai atvērtu klimata skatu un varētu piekļūt citiem klimata iestatījumiem.



Nospiediet simbolu, lai aizvērtu klimata skatu un atgrieztos iepriekšējā skatā.

Lietotņu skats



Lietotņu skats ar automašīnas lietotnēm.

Atrodies sākuma skatā, pārvelciet pāri ekrānam no labās puses uz kreiso⁹, lai atvērtu lietotņu skatu. Šeit atrodas lejupielādētās lietotnes (trešo pušu lietotnes) un iegulto funkciju lietotnes, piemēram, **FM radio**. Dažām lietotnēm tieši lietotņu skatā ir redzama īsa informācija, piemēram, netaisīto **Ziņojumi** izziņu skaits.

⁹ Attiecas uz automašīnām ar stūri kreisajā pusē. Automašīnām ar stūri labajā pusē pārvelciet pretējā virzienā.

- ◀ Pieskarieties lietotnei, lai to atvērtu. Tā tiks atvērta saistītajā apakšskatā, piemēram, **Multivide**.

Atkarībā no lietotņu skaita skatā var rītināt uz leju. To var izdarīt, pārvelkot/velkot no ekrāna lejasdaļas uz augšu.

Lai pārvietotu lietotni:

1. Pieskarieties lietotnei un turiet to nospiestu.
 - > Kad lietotni var pārvietot, tā kļūst nedaudz caurspīdīga un lielāka.
2. Velciet lietotni uz vajadzīgo vietu.

i PIEZĪME

Lietotnes un automašīnas funkciju taustiņus nevar izvietot vietās, kas jau ir aizņemtas.

Atgriezieties sākuma skatā, atkal velkot pāri ekrānam no kreisās puses uz labo⁹ vai nospiežot sākuma taustiņu.

Funkciju skats

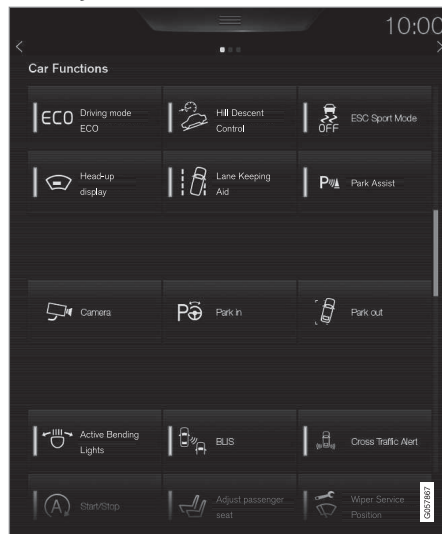

Funkciju skats ar dažādu automašīnas funkciju taustiņiem.

Atrodoties sākuma skatā, velciet pāri ekrānam no kreisās puses uz labo⁹, lai atvērtu funkciju skatu. Šeit var aktivizēt/deaktivizēt dažādas automašīnas funkcijas, piemēram, **Lane Departure Warning**, **Lane Keeping Aid*** un **Stāvvietā nov. palīgsistēma***.

Atkarībā no funkciju skaita šeit var arī rītināt uz leju skatā. To var izdarīt, pārvelkot/velkot no ekrāna lejasdaļas uz augšu.

Atšķirībā no lietotņu skata, kur lietotni var atvērt, to nospiežot, šeit funkciju var aktivizēt/deaktivizēt, nospiežot attiecīgās funkcijas taustiņu. Dažas funkcijas (palaišanas funkcijas) atver jaunu logu, kad tās tiek nospiestas.

Tāpat kā lietotņu skatā funkciju taustiņus var pārvietot un izvietot vēlamajā secībā.

Saistītā informācija

- Vidējā displeja izmantošana (36 lpp.)
- Vidējā displeja pārskats (33 lpp.)
- Funkciju skats ar automašīnas funkciju taustiņiem (47 lpp.)
- Lietotņu iestatījumu maiņa (179 lpp.)
- Vidējā displeja statusa joslas simboli (45 lpp.)
- Klimata kontroles vadības ierīces vidējā displejā (187 lpp.)







⁹ Attiecas uz automašīnām ar stūri kreisajā pusē. Automašīnām ar stūri labajā pusē pārvelciet pretējā virzienā.

Vidējā displeja statusa joslas simboli

Vidējā displeja/statusa joslas simbolu pārskats.

Statusa josla rāda notiekošās aktivitātes un dažos gadījumos arī to statusu. Lauka ierobežotās vietas dēļ visi simboli netiek rādīti visu laiku.

Simbols	Tehniskie parametri
	Viesabonēšana aktivizēta.
	Mobilo tālrunu tīkla signāla stiprums.
	Pievienota Bluetooth ierīce.
	Bluetooth aktivizēta, bet neviena ierīce nav pievienota.
	Izveidots savienojums ar Wi-Fi tīklu.
	Piesaiste aktivizēta (Wi-Fi). Automātiski koplieto pieejamo savienojumu.
	Automātiskas modems aktivizēts.
	Attālā diagnostika aktīva.
	Notiek process.
	Notiek sagatavošanas darbi.

Simbols	Tehniskie parametri
	Tiek atskaņots audio avots.
	Audio avots apturēts.
	Notiekošs tālruna zvans.
	Izslēgta audio avota skaņa
	No radio kanāla ir saņemtas ziņas.
	Ir saņemta satiksmes informācija.
	Pulkstenis.

Saistītā informācija

- Paziņojumi vadītāja displejā un vidējā displejā (109 lpp.)
- Pārvietošanās pa vidējā displeja skatiem (40 lpp.)

Iestatījumu maiņa vidējā displejā

Atverot vadītāja durvis, vidējais displejs sāk darboties automātiski. Varat mainīt vidējā displeja iestatījumus, lai personalizētu skaņas un motīvus. Ekrānu var izslēgt, lai tas netraucētu braukšanas laikā.

Sistēmas skaņas skaļuma izslēgšana/ mainīšana vidējā displejā.

Sistēmas skaņas skaļumu var pilnīgi izslēgt/ mainīt vidējā displejā:

1. Vidējā displeja augšējā skatā nospiediet **Iestatījumi**.
2. Nospiediet **Skaņa** → **Sistēmas skaļuma līmeņi**.
3. Sadaļā **Pieskaršanās ekrānam** velciet vadības elementu, lai mainītu skaļumu/izslēgtu ekrāna pieskārienu skaņas, un **Pieskaršanās tastatūrai**, lai mainītu skaļumu/izslēgtu tastatūras pieskārienu skaņas. Velciet vadības elementu līdz vajadzīgajam skaļuma līmenim.

Ekrāna izskata mainīšana

1. Augšējā skatā nospiediet **Iestatījumi**.
2. Nospiediet **My Car** → **Vadītāja displejs** → **Rādīt motīvus**.
3. Pēc tam atlasiet motīvu, piemēram, **Minimalistic** vai **Chrome rings**.

- ◀◀ Papildinot šos motīvus, varat izvēlēties režīmu **Normāls** vai **Spilgts**. Režīmā **Normāls** ekrāna fons ir tumšs un teksts ir gaišs. Šis variants ir noklusējums visiem motīviem. Var atlasīt arī gaišo variantu, kurā fons ir gaišs un teksts ir tumšs. Šis variants var būt noderīgs, piemēram, intensīvā saules gaismā.

Šis variants vienmēr ir pieejams lietotājam, un to neietekmē apkārtējā apgaismojuma līmenis.

Saistītā informācija

- Iestatījumu skats (171 lpp.)
- Sensus — pievienošana un apkope (29 lpp.)
- Vidējā displeja tīrīšana (564 lpp.)
- Vidējā displeja izmantošana (36 lpp.)

Funkciju skats ar automašīnas funkciju taustiņiem

Visi automašīnas funkciju taustiņi atrodas funkciju skatā, kas ir viens no vidējā displeja pamata

skatiem. Funkciju skatam var piekļūt, sākuma skatā pārvelkot pāri ekrānam no kreisās puses uz labo¹⁰.

Dažādi taustiņu veidi

Ir trīs dažādu veidu automašīnas funkciju taustiņi; skatiet turpmāk:

Taustiņa veids	Īpašības	Ietekmētās automašīnas funkcijas
Funkciju pogas	Ir ieslēgšanas/izslēgšanas pozīcijas. Kad funkcija darbojas, pa kreisi no taustiņa ikonas izgaismojas gaismas diodes indikators. Nospiediet taustiņu, lai aktivizētu/deaktivizētu funkciju.	Lielākā daļa no funkciju skatā pieejamajiem taustiņiem ir funkciju taustiņi.
Palaišanas taustiņi	Nav ieslēgšanas/izslēgšanas pozīciju. Nospiežot palaišanas taustiņu, tiek atvērts attiecīgās funkcijas logs. Piemēram, tas var būt sēdekļa pozīcijas mainīšanas funkcijas logs.	<ul style="list-style-type: none"> • Kamera • Nolocīt galvas balstu • Sēdekļu pieliekšanas funkcijas • Head-Up displeja regul.
Stāvvietā novietošanas taustiņi	Ir ieslēgšanas, izslēgšanas un stāvvietas izmēru noteikšanas pozīcijas. Līdzīgi funkciju taustiņiem, bet ar papildu pozīciju stāvvietas izmēru noteikšanai.	<ul style="list-style-type: none"> • Iebraukšana stāvvietā • Izbraukšana no stāvvietas

¹⁰ Attiecas uz automašīnām ar stūri kreisajā pusē. Automašīnām ar stūri labajā pusē pārvelciet pretējā virzienā.

◀ Dažādie taustiņu režīmi

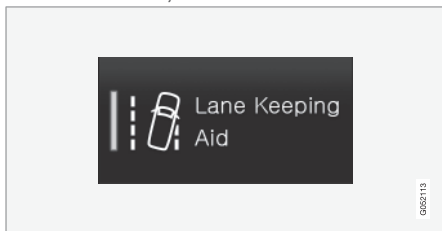

Kad stāvietā novietošanas gaismas diodes indikators ir izgaismots zaļā krāsā, funkcija ir aktivizēta. Aktivizējot noteiktas funkcijas, tiek parādīts papildu teksts ar skaidrojumu. Šī informācija tiek rādīta dažas sekundes, pēc tam taustiņā izgaismojas gaismas diodes indikators.

Piemēram, nospiežot funkcijas **Lane Keeping Aid** pogu, tiek rādīts teksts **Darbojas tikai noteiktā ātrumā**.

Vienreiz īsi nospiediet taustiņu, lai aktivizētu/deaktivizētu šo funkciju.

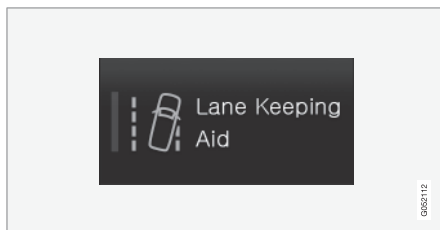

Funkcija ir deaktivizēta, kad gaismas diodes indikators nodziest.

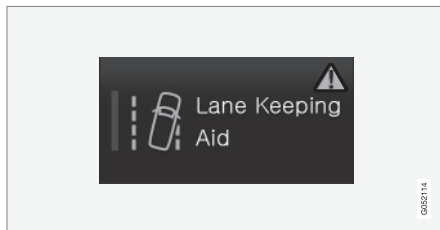

Ja taustiņa labajā pusē ir redzams brīdinājuma trīsstūris, darbībā ir radusies kļūme.

Saistītā informācija

- Vidējā displeja pārskats (33 lpp.)
- Pārvietošanās pa vidējā displeja skatiem (40 lpp.)
- Iestatījumu skata kategorijas (172 lpp.)

Vidējā displeja tastatūras izmantošana

Vidējā displeja tastatūra ļauj veikt ierakstus, izmantojot taustiņus. Burtus un rakstzīmes var arī "ierakstīt" ekrānā ar roku.

Ierakstu veikšana, izmantojot tastatūru

Tastatūru var izmantot, lai ievadītu rakstzīmes, burtus un ciparus, piemēram, lai automašīnā rakstītu īsziņas, ievadītu paroles vai meklētu digitālās īpašnieka rokasgrāmatas sadaļas.

Tastatūra ir redzama tikai tad, kad ekrānā var veikt ierakstus.

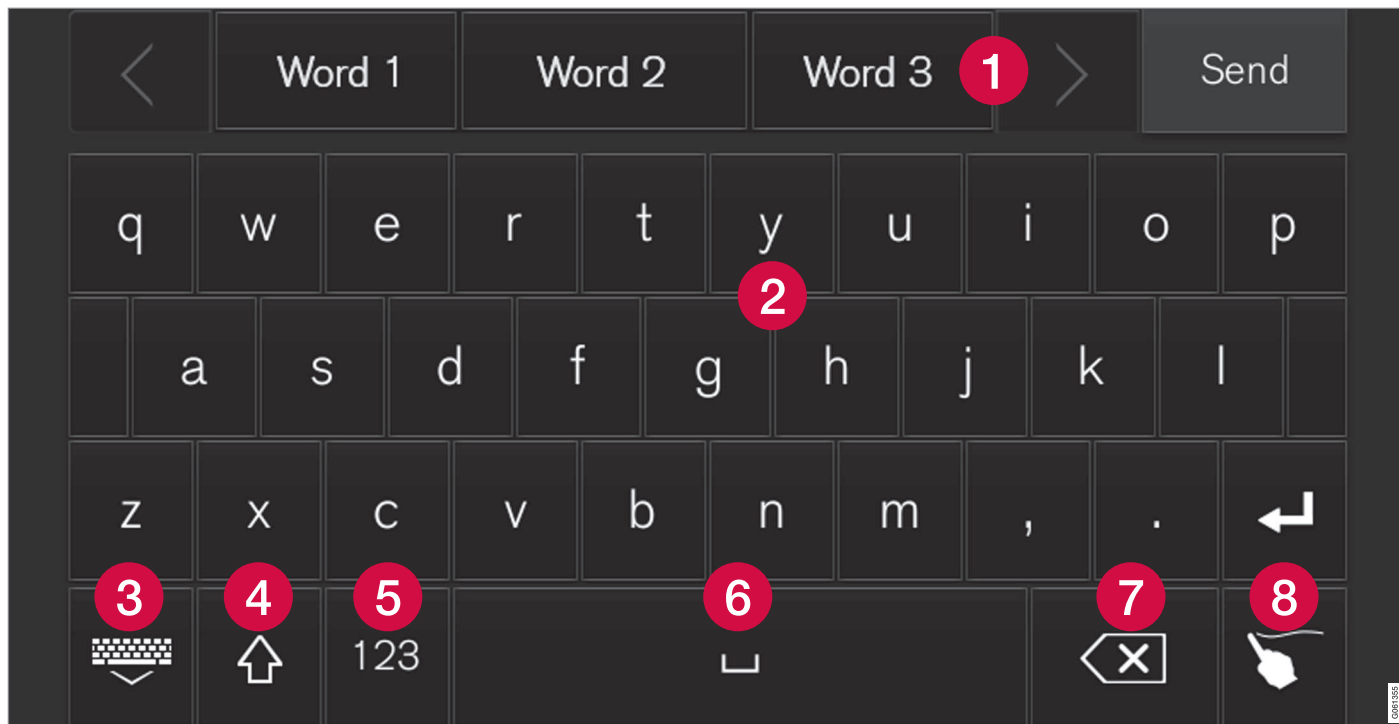

Attēlā ir redzams dažu taustiņu pārskats, kas var tikt attēloti tastatūrā. Izskats var atšķirties atkarībā no valodas iestatījumiem un konteksta, kādā tiek izmantota tastatūra.

1 Ieteicamo vārdu vai rakstzīmju¹¹ rinda. Ievadot jaunus burtus, ieteiktie vārdi tiek tiem

pielāgoti. Pārlūkojiet ieteikumus, nospiežot labās un kreisās puses bultiņas. Lai atlasītu

ieteikumu, pieskarieties tam. Ievērojiet, ka šī funkcija netiek atbalstīta visos valodu varian-

¹¹ Attiecas uz Āzijas valodām.

tos. Ja tā nav pieejama, rinda netiek rādīta tastatūrā.

2. Tastatūrā pieejamās rakstzīmes ir atkarīgas no atlasītās valodas (skatiet 7. punktu). Lai ievadītu rakstzīmi, pieskarieties tai.
3. Šis taustiņš darbojas dažādos veidos atkarībā no konteksta, kurā tastatūra tiek lietota, — lai ievadītu @ (ievadot e-pasta adresi) vai **izveidotu jaunu rindu** (parastai teksta ievadišanai).
4. Paslēpj tastatūru. Ja tas nav iespējams, taustiņš nav redzams.
5. Lieto, lai rakstītu ar lielajiem burtiem. Nospiediet vēlreiz, lai ierakstītu vienu lielo burtu un turpinātu rakstīt ar mazajiem burtiem. Nospiežot vēlreiz, visi burti tiek rakstīti kā liele. Nospiežot vēlreiz, visi burti tiek atkal rakstīti kā mazie. Šajā režīmā pirmais burts pēc punkta, izsaukuma vai jautājuma zīmes ir lielais burts. Arī pirmais burts teksta laukā ir lielais burts. Vārdiem un adresēm paredzētajos teksta laukos katrs vārds automātiski sākas ar lielo burtu. Parolēm, tīmekļa adresēm vai e-pasta adresēm paredzētajos teksta laukos visi burti tiek automātiski rakstīti kā mazie, ja vien lietotājs neiestata citādi, nospiežot taustiņu.
6. Ciparu ievadišana. Tastatūra (2) tiek parādīta ar cipariem. Nospiediet ABC, kas ciparu režīmā tiek attēlots 123 vietā, lai atgrieztos

burtu tastatūrā, vai #\~, lai atvērtu tastatūru ar speciālajām rakstzīmēm.

7. Maina teksta ievadišanas valodu, piemēram, UK. Pieejamās rakstzīmes un vārdu ieteikumi (1) atšķiras atkarībā no atlasītās valodas. Nospiediet, lai atvērtu valodu sarakstu, un pēc tam pieskarieties vajadzīgajai valodai. Informāciju par papildu valodu pievienošanu tastatūrai skatiet sadaļā "Tastatūras valodas maiņa" turpmāk.
8. Atstarpe.
9. Dzēš ievadīto tekstu. Īsi nospiediet, lai vienā reizē izdzēstu vienu rakstzīmi. Nospiediet un turiet, lai rakstzīmes dzēstu ātrāk.
10. Maina tastatūras režīmu uz burtu un rakstzīmju rakstīšanu ar roku. Plašāku informāciju skatiet sadaļā "Rakstzīmju/burtu rakstīšana ekrānā ar roku".

Nospiediet virs tastatūras esošo apstiprināšanas taustiņu (nav redzams attēlā), lai apstiprinātu ievadīto tekstu. Taustiņa izskats atšķiras atkarībā no konteksta.

Tastatūras valodas maiņa

Lai varētu pārslēgt dažādas tastatūras valodas, valoda vispirms jāpievieno sadaļā **Iestatījumi**.

Valodu pievienošana/dzēšana iestatījumos

Tastatūra tiek automātiski iestatīta uz to pašu valodu kā sistēmas valoda. Tastatūras valodu var manuāli pielāgot, neietekmējot sistēmas valodu.

1. Augšējā skatā nospiediet **Iestatījumi**.
2. Nospiediet **Sistēma** → **Tastatūras izkārtojumi**.
3. Sarakstā atlasiet vienu vai vairākas valodas.
 - > Tagad varat pārslēgt atlasītās valodas tieši teksta ievadišanas tastatūrā.

Ja neviena valoda nav aktīvi atlasīta zem **Iestatījumi**, tastatūra izmanto to pašu valodu, ko lieto automašīnas sistēma; skatiet sadaļu "Sistēmas iestatījumu maiņa iestatījumu skatā".

« Dažādu valodu pārslēgšana tastatūrā



Ja sadaļā **Iestatījumi** ir atlasītas vairākas valodas, dažādas valodas var pārslēgt ar tastatūras taustiņu (augstāk redzamajā ilustrācijā tas attēlots ar ciparu 7).

Lai mainītu tastatūras valodu:

1. Nospiediet un turiet taustiņu (skatiet attēlu iepriekš).
 - > Tiek atvērts saraksts.
2. Atlasiet vajadzīgo valodu. Ja zem **Iestatījumi** ir atlasītas vairāk par četrām valodām, sarakstā var ritināt, izmantojot tastatūru.
 - > Tastatūra tiek pielāgota atlasītajai valodai, un tiek sniegti citi vārdu ieteikumi.

Burta vai rakstzīmes varianti

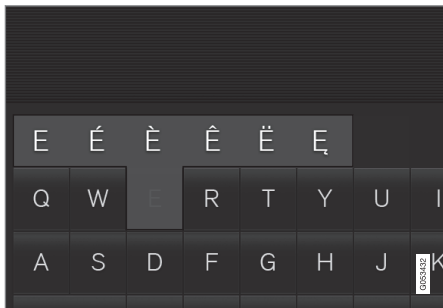

Lai ievadītu burta/rakstzīmes variantu, piemēram, **é** vai **è**:

1. Nospiediet un turiet burtu/rakstzīmi.
 - > Tiek parādīts lodziņš ar iespējamajiem burta/rakstzīmes variantiem.
2. Nospiediet vajadzīgo variantu. Ja netiek atlasīts neviens no variantiem, tiek ievadīts oriģinālais burts/rakstzīme.

Saistītā informācija

- Iestatījumu skats (171 lpp.)
- Vidējā displeja izmantošana (36 lpp.)
- Īsziņu pārvaldīšana (470 lpp.)
- Sistēmas iestatījumu maiņa iestatījumu skatā (174 lpp.)

Rakstzīmju rakstīšana ekrānā ar roku

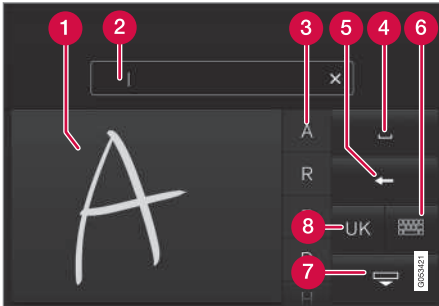

- 1 Vieta burtu/rakstzīmju rakstīšanai.
- 2 Teksta lauks, kurā tiek ievadīti burti/rakstzīmes, rakstot tos ekrānā.
- 3 Ieteiktie burti/rakstzīmes. Sarakstu var ritināt.
- 4 Atstarpe.
- 5 Dzēst ievadīto tekstu. Īsi nospiediet, lai vienā reizē izdzēstu vienu burtu/rakstzīmi. Brīdi nogaidiet un tad nospiediet vēlreiz, lai izdzēstu nākamo burtu/rakstzīmi utt.
- 6 Atgriezieties tastatūrā ar parasto rakstzīmju ievadi.

7 Paslēpt tastatūru. Ja tas nav iespējams, taustiņš nav redzams.

8 Mainīt teksta ievadīšanas valodu.

Rakstzīmju/burtu rakstīšana ar roku

1. Rakstiet rakstzīmi/burtu vietā, kas paredzēta ar roku rakstītiem burtiem (1).
 - > Tiek parādītas vairākas ieteiktās rakstzīmes vai burti (3). Visticamākā izvēle atrodas saraksta augšgalā.
2. Ievadiet rakstzīmi/burtu, brīdi nogaidot.
 - > Tiek ievadīta saraksta augšgalā esošā rakstzīme/burts. Var atlasīt arī citu rakstzīmi, sarakstā nospiežot vajadzīgo rakstzīmi/burtu.

Ar roku rakstīto rakstzīmju/burtu dzēšana/mainīšana

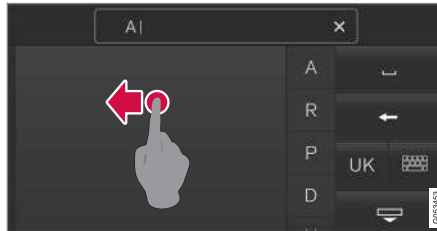

Visas teksta laukā (2) ievadītās rakstzīmes var izdzēst, pārvelkot pāri laukam, kas paredzēts rakstīšanai ar roku (1).

- Rakstzīmes/burtus var izdzēst/mainīt vairākos veidos.
 - Sarakstā nospiediet vajadzīgo burtu (3).
 - Nospiediet teksta dzēšanas taustiņu (5), lai izdzēstu burtu un sāktu no jauna.
 - Horizontāli velciet no labās puses uz kreiso¹² pāri rokraksta burtu laukam (1). Vairākus burtus varat dzēst, vairākkārt velkot pāri šim laukam.
 - Teksta laukā (2) nospiežot X, tiek izdzēsts viss ievadītais teksts.

Rindas mainīšana brīvā teksta laukā, kas paredzēta rakstīšanai ar roku



Mainiet rindu, ar roku velkot iepriekš norādīto rakstzīmi rokraksta laukā¹³.

Saistītā informācija

- Īsziņu pārvaldīšana (470 lpp.)
- Sistēmas iestatījumu maiņa iestatījumu skatā (174 lpp.)

¹² Lai lietotu arābu valodas tastatūru, velciet pretējā virzienā. Velkot no labās puses uz kreiso, tiek izveidota atstarpe.

¹³ Arābu tastatūrām — velciet to pašu rakstzīmi, bet otrādi.

DROŠĪBA

Drošība

Transportlīdzeklis ir aprīkots ar vairākām drošības sistēmām, kas kopīgi darbojas, lai pasargātu vadītāju un pasažierus, ja notiek negadījums.

Automašīna ir aprīkota ar vairākiem sensoriem, kas reaģē negadījumā un atkarībā no konkrētā negadījuma aktivizē dažādus drošības gaisa spilvenus un drošības jostu spriegotājus. Lai nodrošinātu vislabāko aizsardzību, sistēmas reaģē atšķirīgi atkarībā no konkrētā negadījuma, piemēram, sadursme dažādos leņķos, apgāšanās vai nobraukšana no ceļa.

Ir pieejamas arī mehāniskas drošības sistēmas, piemēram, Whiplash Protection System. Automašīna ir arī konstruēta tā, lai liela daļa no sadursmes trieciena spēka tiktu novirzīta uz balstiem, statņiem, grīdu, jumtu un citām virsbūves daļām.

Ja sadursmē ir bojāta kāda no svarīgajām funkcijām, var aktivizēt automašīnas drošības režīmu.

Brīdinājuma simbols vadītāja displejā



Iestatot automašīnas elektrosistēmu aizdedzes pozīcijā II, vadītāja displejā izgaismojas brīdinājuma simbols. Ja drošības sistēmas darbībā nav kļūmju, simbols nodziest aptuveni pēc 6 sekundēm.

BRĪDINĀJUMS

Ja brīdinājuma simbols paliek izgaismots vai ieslēdzas braukšanas laikā un vadītāja displejā tiek attēlots paziņojums **SRS drošības spilvens Steidzami jāveic apkope Brauciet uz autoservisu**, tas nozīmē, ka daļa no vienas drošības sistēmas nedarbojas pilnībā. Volvo iesaka sazināties ar autorizētu Volvo servisu, tiklīdz tas ir iespējams.



Ja specifiskais brīdinājuma simbols nedarbojas, tā vietā izgaismojas vispārīgais brīdinājuma simbols un vadītāja displejā tiek attēlots paziņojums.

Saistītā informācija

- Drošība grūtniecības laikā (56 lpp.)
- Drošības josta (59 lpp.)
- Drošības spilveni (63 lpp.)
- Whiplash Protection System (57 lpp.)
- Pedestrian Protection System (58 lpp.)
- Safety mode (69 lpp.)
- Bērnu drošība (71 lpp.)

Drošība grūtniecības laikā

Grūtniecības laikā ir svarīgi pareizi piesprādzēt drošības jostu un noregulēt sēdekli.

Drošības josta

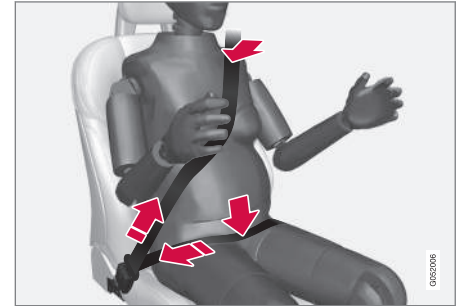

Diagonālajai daļai jāgulstas pār plecu, tad starp krūtīm un uz vēdera sānu daļas.

Jostas klēpja daļai jāguļ plakaniski uz augšstilbiem, pēc iespējas zemāk zem vēdera. – Nedrīkst tai ļaut slidēt augšup. Nostiepiet jostu stingri un raugieties, lai tā piegulētu augumam pēc iespējas ciešāk. Turklāt pārbaudiet, vai drošības josta nav sagriezusi.

Sēdēšanas pozīcija

Grūtniecībai attīstoties, autovadītājām grūtniecēm jānoregulē sēdeklis un stūre tā, lai varētu viegli vadīt automašīnu (t. i., ērti lietot pedāļus un stūri). Tādēļ vajadzētu censties novietot sēdekli tā, lai

panāktu iespējami lielu atstatumu starp vēderu un stūri.

Saistītā informācija

- Drošība (56 lpp.)
- Drošības josta (59 lpp.)
- Manuāli vadāmi priekšējie sēdekļi (123 lpp.)
- Elektriski vadāmi priekšējie sēdekļi* (123 lpp.)

Whiplash Protection System

Whiplash Protection System (WHIPS) ir aizsardzība pret kakla un sprandas traumām. Šo sistēmu veido enerģiju absorbējošas atzveltnes un sēdekļu polsterējumi, kā arī speciāli konstruēti priekšējo sēdekļu galvas balsti.

Sistēmu WHIPS aktivizē sadursme no aizmugures; ietekme ir sadursmes leņķim un ātrumam, kā arī sadursmē iesaistītā transportlīdzekļa veidam.

Aktivizējoties sistēmai WHIPS, priekšējo sēdekļu atzveltnes atkrīt uz aizmuguri un sēdekļu polsterējumi pārvietojas uz leju, mainot vadītāja un blakussēdētāja stāvokli. Tas samazina risku gūt kakla un sprandas ievainojumus.

⚠ BRĪDINĀJUMS

WHIPS papildina drošības jostu sniegto aizsardzību. Vienmēr piesprādzējiet drošības jostu.

⚠ BRĪDINĀJUMS

Nekādā gadījumā nepārveidojiet un neremontējiet sēdekli vai WHIPS saviem spēkiem. Volvo iesaka sazināties ar autorizētu Volvo servisu.

Ja priekšējie sēdekļi ir bijuši pakļauti lielai slozdei, piemēram, sadursmē, tie ir jānomaina. Dažas no sēdekļu aizsargājošajām īpašībām var būt zudušas pat, ja nešķiet, ka tie ir bojāti.

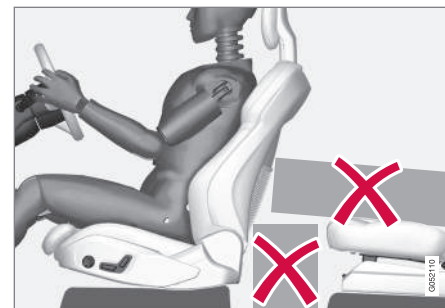

Neatstājiet nekādus priekšmetus uz grīdas aiz priekšējiem sēdekļiem vai zem tiem, kā arī aizmugurējā sēdekli, jo pretējā gadījumā var tikt kavēta sistēmas WHIPS darbība.

⚠ BRĪDINĀJUMS

Neiespiediet cietus priekšmetus starp aizmugurējā sēdekļa polsterējumu un priekšējā sēdekļa atzveltni.

⚠ BRĪDINĀJUMS

Nolokot aizmugurējā sēdekļa atzveltni, attiecīgais priekšējais sēdeklis jāpabīda uz priekšu, lai tas nesaskartos ar nolocīto atzveltni.

Sēdēšanas pozīcija

Lai WHIPS varētu nodrošināt optimālu aizsardzību, vadītāja un blakussēdētāja sēdekļa pozīcijai jābūt pareizi noregulētai un jānodrošina, lai sistēmas darbība netiktu traucēta.



- ◀ Pirms braukšanas noregulējiet pareizu priekšējā sēdekļa pozīciju.

Maksimālas aizsardzības nolūkā vadītājam un blakussēdētājam jāsež sēdekļa vidū tā, lai starp galvu un galvas balstu būtu pēc iespējas mazāks attālums.

WHIPS un bērnu sēdekļi

WHIPS nemazina automašīnas aizsardzību bērniem, kuri sež bērnu sēdekļi vai uz sēdekļa paliktņa.

Saistītā informācija

- Drošība (56 lpp.)
- Manuāli vadāmi priekšējie sēdekļi (123 lpp.)
- Elektriski vadāmi priekšējie sēdekļi* (123 lpp.)
- Rear Collision Warning (345 lpp.)
- Bērnu sēdekļi (72 lpp.)

Pedestrian Protection System

Pedestrian Protection System (PPS) ir sistēma, kura noteiktās frontālās sadursmēs mazina gājēja triecieni pret automašīnu.

Noteiktās frontālās sadursmēs ar gājēju reaģē automašīnas priekšdaļā iebūvētie sensori un sistēma tiek aktivizēta.

Kad tiek aktivizēta PPS, notiek tālāk norādītais:

- Tiek pacelta dzinēja pārsega aizmugurējā daļa.
- Tiek nosūtīts automātisks signāls, izmantojot Volvo On Call*.

Sensori ir aktīvi aptuveni 25–50 km/h (15–30 mph) ātrumā.

Sensoru mērķis ir noteikt sadursmi ar objektu, kura īpašības līdzinās cilvēka kājas īpašībām.

PIEZĪME

Uz ceļa var būt objekti, kas raida uz sensoriem signālu, kas ir līdzīgs signālam, kas rodas sadursmē ar gājēju. Saduroties ar šādu objektu, iespējams, sistēma tiks aktivizēta.

BRĪDINĀJUMS

Neuzstādi piederumus un nemaini neko priekšpusē. Nepareiza iejaukšanās priekšpusē var izraisīt nepareizu sistēmas darbību, kā arī nopietnus savainojumus un automašīnas bojājumus.

Volvo iesaka lietot oriģinālās tīrītāju sviras un oriģinālās to detaļas.

BRĪDINĀJUMS

Ja ir bojāta automašīnas priekšdaļa, Volvo iesaka sazināties ar autorizētu Volvo servisu, lai pārbaudītu, vai sistēma ir neskarta.

Simboli vadītāja displejā

Simbols	Tehniskie parametri
	Ir aktivizēts PPS vai sistēmā ir radusies kļūda. Ievērojiet sniegto ieteikumu.

Saistītā informācija

- Drošība (56 lpp.)

Drošības josta

Ja netiek lietotas drošības jostas, asas bremsēšanas laikā pastāv risks gūt smagas traumas.

Ir svarīgi lai drošības josta atrastos ap ķermeni tā lai nodrošinātu maksimālu aizsardzību. Neatgāziet atzveltni pārāk tālu atpakaļ. Drošības josta ir konstruēta tā, lai pasargātu pasažieri normālā sēdēšanas stāvoklī.

BRĪDINĀJUMS

Atcerieties nepiespraust un neaizāķēt drošības jostu aiz āķiem vai citiem salona elementiem, jo tie neļauj jostu stingri nofiksēt.

BRĪDINĀJUMS

Drošības jostas un drošības gaisa spilveni viens otru papildina. Ja drošības josta netiek lietota vai tiek lietota nepareizi, var samazināties drošības gaisa spilvena sniegtā aizsardzība sadursmes gadījumā.

BRĪDINĀJUMS

Nekādā gadījumā nepārveidojiet un neremontējiet drošības jostas saviem spēkiem. Volvo iesaka sazināties ar autorizētu Volvo servisu.

Ja drošības josta ir bijusi pakļauta lielai slodzei, piemēram, sadursmē, ir jānomaina visa drošības josta. Dažas no drošības jostas aizsargājošajām īpašībām var būt zudušas pat, ja nešķiet, ka tā ir bojāta. Drošības josta jānomaina arī gadījumā, ja ir redzamas nodiluma vai bojājumu pēdas. Jaunajai drošības jostai jābūt saņemtam tipa apstiprinājumam, un tai jābūt paredzētai uzstādīšanai tajā pašā vietā, kur atradās iepriekšējā drošības josta.

Saistītā informācija

- Drošība (56 lpp.)
- Drošības jostas nospriegotājs (59 lpp.)
- Drošības jostas piesprādzēšana/atsprādzēšana (60 lpp.)
- Durvis un drošības jostu piesprādzēšanas atgādinājums (62 lpp.)

Drošības jostas nospriegotājs

Automašīna ir aprīkota ar pirotehniskiem elektriskiem drošības jostu spriegotājiem, kas var nospriegot drošības jostas kritiskās situācijās un sadursmēs.

Drošības jostas spriegotāji sadursmes laikā

Visas drošības jostas ir aprīkotas ar pirotehniskiem drošības jostu spriegotājiem.

Pirotehniskie drošības jostas spriegotāji sadursmē nosprīego drošības jostu ar pietiekamu spēku, lai efektīvāk noturētu pasažierus vietā.

Drošības jostas spriegotāji kritiskās situācijās

Vadītāja un blakussēdētāja drošības jostas ir aprīkotas ar elektrisku drošības jostas spriegotāju.

Drošības jostu spriegotāji darbojas kopā, un tos var aktivizēt kopā ar vadītāja atbalsta sistēmām City Safety un Rear Collision Warning. Kritiskās situācijās, piemēram, ja automašīna strauji bremzē, veic asus izvairīšanās manevrus, nobrauc no ceļa (piemēram, ierīpo grāvī, tiek pacelta virs zemes vai ietriecas kādā objektā), izslīd vai gadījumos, kad pastāv sadursmes risks, drošības jostas spriegotāja elektromotors var nospriegot drošības jostu.

Elektriskais drošības jostas spriegotājs notur pasažieri labākā pozīcijā, samazinot risku ietriekties automašīnas salonā un uzlabojot drošības



- ◀◀ sistēmu, piemēram, drošības gaisa spilvenu, darbību.

! SVARĪGI

Atspējot blakussēdētāja drošības spilvenu, tiek atspējots arī blakussēdētāja elektriskais drošības jostu spriegotājs.

Elektrisko drošības jostu spriegotāju atiestatīšana

Kad kritiskā situācija ir garām, drošības jostas un elektriskie drošības jostu spriegotāji tiek automātiski atiestatīti.

Ja josta paliek nospriegota:

1. Apturiet automašīnu drošā vietā.
2. Atsprādzējiet drošības jostu un vēlreiz piesprādzējiet.
 - > Drošības jostas un elektriskie drošības jostu spriegotāji tiek atiestatīti.

! BRĪDINĀJUMS

Nekādā gadījumā nepārveidojiet un neremontējiet drošības jostas saviem spēkiem. Volvo iesaka sazināties ar autorizētu Volvo servisu.

Ja drošības josta ir bijusi pakļauta lielai slodzei, piemēram, sadursmē, ir jānomaina visa drošības josta. Dažas no drošības jostas aizsargājošajām īpašībām var būt zudušas pat, ja nešķiet, ka tā ir bojāta. Drošības josta jānomaina arī gadījumā, ja ir redzamas nodiluma vai bojājumu pēdas. Jaunajai drošības jostai jābūt saņemtam tipa apstiprinājumam, un tai jābūt paredzētai uzstādīšanai tajā pašā vietā, kur atradās iepriekšējā drošības josta.

Saistītā informācija

- Drošības josta (59 lpp.)
- Drošības jostas piesprādzēšana/atSprādzēšana (60 lpp.)
- Durvis un drošības jostu piesprādzēšanas atgādinājums (62 lpp.)
- City Safety (335 lpp.)
- Rear Collision Warning (345 lpp.)
- Blakussēdētāja drošības spilvena aktivizēšana/deaktivizēšana* (66 lpp.)

Drošības jostas piesprādzēšana/atSprādzēšana

Pirms sākt braukšanu, pārliecinieties, vai visi pasažieri ir piesprādzējušies.

Drošības jostas uzlikšana

1. Lēnām izvelciet drošības jostu un pārliecinieties, ka tā nav sagriezusies vai bojāta.

i PIEZĪME

Josta nobloķējas, un to nav iespējams izvilkt:

- ja to velk laukā pārāk strauji
- bremsēšanas un paātrināšanās laikā
- ja automašīna strauji sasveras.

2. Nofiksējiet drošības jostu, ievietojot fiksācijas mēlīti tai paredzētajā sprādzē.
 - > Skaļš "klikšķis" norāda, ka josta ir nofiksēta.

! BRĪDINĀJUMS

Vienmēr ievietojiet drošības jostas plāksnes mēlīti pareizās puses sprādzē. Pretējā gadījumā sadursmes laikā drošības jostas un sprādzes var nedarboties kā paredzēts. Pastāv nopietnu savainojumu risks.

3. Priekšējos sēdekļos var regulēt drošības jostu augstumu.



Saspiediet kopā sēdekļa stiprinājumu un pārvietojiet drošības jostu uz augšu vai uz leju.

Novietojiet jostu pēc iespējas augstāk tā, lai josta neskartu kaklu.

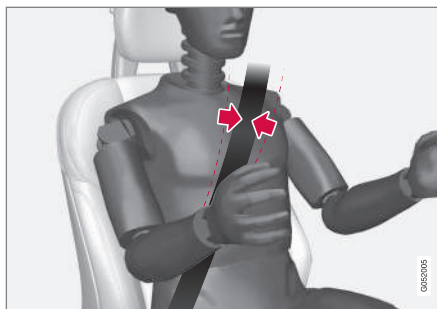

Drošības jostai jāatrodas uz pleca (nevis padusē).

4. Nostiepiet jostas gumu daļu pār klēpi, pavelkot diagonālo plecu jostu uz augšu pleca virzienā.

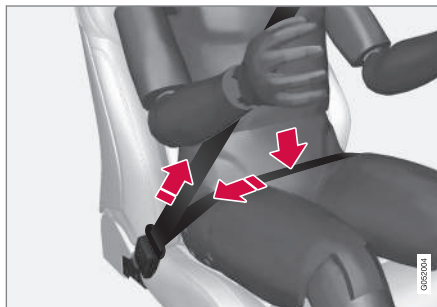

Klēpja jostai jābūt uzliktai zemu (tā nedrīkst stiepties pār vēderu).

⚠️ BRĪDINĀJUMS

Katra drošības josta ir paredzēta tikai vienai personai.

⚠️ BRĪDINĀJUMS

Atcerieties nepiespraust un neaizākēt drošības jostu aiz āķiem vai citiem salona elementiem, jo tie neļauj jostu stingri nofiksēt.

⚠️ BRĪDINĀJUMS

Nekādā gadījumā nebojājiet drošības jostas un neievietojiet sprādzēs svešķermeņus. Pretējā gadījumā sadursmes laikā drošības jostas un sprādzes var nedarboties kā paredzēts. Pastāv nopietnu savainojumu risks.

Drošības jostas atsprādzēšana

1. Nospiediet sarkano pogu drošības jostas fiksatorā un ļaujiet jostai ietīties.
2. Ja josta neietinas pilnībā, ievadiet to ar roku uzlīšanas mehānismā, lai tā brīvi nekarātos.

Saisītā informācija

- Drošības josta (59 lpp.)
- Drošības jostas nosprīgotājs (59 lpp.)
- Durvis un drošības jostu piesprādzēšanas atgādinājums (62 lpp.)

Durvis un drošības jostu piesprādzēšanas atgādinājums

Sistēma atgādina piesprādzēt drošības jostas, ja tas vēl nav izdarīts, un arī brīdina par neaizvērtām durvīm, dzinēja pārsegu, aizmugures durvīm vai degvielas tvertnes aizvitrni.

Vadītāja displeja attēli

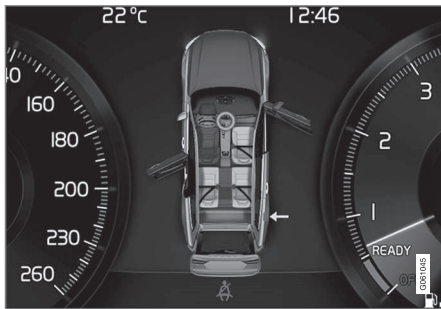

Grafiskie attēli vidējā displejā ar dažāda veida brīdinājumiem. Durvju un aizmugures durvju brīdinājuma krāsa ir atkarīga no transportlīdzekļa ātruma.

Vadītāja displeja grafiskie attēli rāda, kuros sēdekļos sēž piesprādzējušies un nepiesprādzējušies automašīnas pasažieri.

Tie paši grafiskie attēli rāda, vai nav palicis neaizvērts dzinējs pārsegs, aizmugures durvis, degvielas tvertnes aizvitrnis vai kādas no durvīm.

Attēls automātiski nodzīst aptuveni pēc 30 sekunžu braukšanas vai nospiežot stūres labās puses vadības tastatūras taustiņu **O**.

Drošības jostu atgādinātājs



Vizuāls atgādinājums jumta konsolē.

Jumta konsolē tiek parādīts vizuāls atgādinājums, bet vadītāja displejā — brīdinājuma simbols.

Skaņas atgādinājums ir atkarīgs no ātrums, braukšanas laika un attāluma.

Piesprādzējot vai atsprādzējot vadītāja un pasažieru jostas, to statuss tiek atlīdzināts vadītāja displejā ar grafiskiem attēliem.

Bērnu sēdekļi nav apgādāti ar drošības jostu atgādinātāju.

Priekšējais sēdekis

Vizuāls atgādinājums un skaņas signāls atgādina vadītājam un blakussēdētājam piesprādzēt drošības jostu, ja kāds no viņiem to nav izdarījis.

Aizmugurējais sēdekis

Drošības jostu atgādinātājam aizmugurējā sēdekli ir divas apakšfunkcijas:

- Tas sniedz informāciju par to, kuras drošības jostas aizmugurējā sēdekli tiek izmantotas. Vadītāja displeja attēls tiek rādīts, kad drošības jostas ir piesprādzētas.
- Atgādina, ka brauciena laikā nav piesprādzēta aizmugurējā sēdekļa drošības josta, izmantojot vizuālu atgādinājumu un skaņas signālu. Atgādinājums tiek pārtraukts, atkārtoti piesprādzējot drošības jostu. To arī var izslēgt manuāli, nospiežot stūres labās puses tastatūras taustiņu **O**.

Durvju, dzinēja pārsega, aizmugures durvju un degvielas tvertnes aizvitrņa aizvēšanas atgādinājums

Ja dzinēja pārsegs, aizmugures durvis, degvielas tvertnes aizvitrnis vai durvis nav kārtīgi aizvērtas, vadītāja displeja attēls parāda, kas ir atvērts. Tiklīdz iespējams, apturiet automašīnu drošā vietā un aizveriet brīdinājuma avotu.



Ja automašīna brauc ar ātrumu, kas mazāks par aptuveni 10 km/h (6 mph), vadītāja displejā izgaismojas informācijas simbols.



Ja automašīna brauc ar ātrumu, kas lielāks par aptuveni 10 km/h (6 mph), vadītāja displejā izgaismojas brīdinājuma simbols.

Saistītā informācija

- Drošības josta (59 lpp.)
- Drošības jostas nospriegotājs (59 lpp.)
- Drošības jostas piesprādzēšana/atsprādzēšana (60 lpp.)

Drošības spilveni

Automašīna ir aprīkota ar vadītāja un pasažieru drošības spilveniem un sānu logu drošības (piepūšamajiem) aizkariem.

BRĪDINĀJUMS

Drošības spilvenu sistēmas vadības modulis atrodas viduskonsolē. Ja viduskonsolē ir iekļūvis ūdens vai cits šķidrums, atvienojiet startera akumulatora kabelus. Nemēģiniet iedarbināt automobili, jo var nostrādāt drošības spilveni. Automobiļa evakuācija. Volvo iesaka transportēt automašīnu uz Volvo pilnvarotu servisu.

Izplestie drošības spilveni

Ja kāds no drošības spilveniem ir izpleties, ievērojiet šādus ieteikumus:

- Automobiļa evakuēšana. Volvo iesaka to transportēt uz Volvo pilnvarotu servisu. Nebrauciet, ja drošības spilveni ir atvērušies.
- Automašīnas drošības sistēmu komponentu maiņas veikšanu Volvo iesaka uzticēt autorizētam Volvo servisam.
- Noteikti sazinieties ar ārstu.

BRĪDINĀJUMS

Nekādā gadījumā nebrauciet, ja drošības gaisa spilveni ir izpletušies. Tie var apgrūtināt stūrēšanu. Var tikt bojātas arī citas drošības sistēmas. Ilgstoša atrašanās dūmos un putekļos, kas radušies drošības gaisa spilvenu izplešanās laikā, var izraisīt ādas un acu kairinājumu/savainojumus. Ja rodas kairinājums, izskalojiet acis ar aukstu ūdeni. Ātrā drošības gaisa spilvenu izplešanās un to audums var izraisīt berzi un ādas apdegumus.

Saistītā informācija

- Drošība (56 lpp.)
- Vadītāja un blakussēdētāja drošības spilveni (64 lpp.)
- Sānu drošības spilvens (68 lpp.)
- Sānu logu drošības (piepūšamie) aizkari (69 lpp.)

Vadītāja un blakussēdētāja drošības spilveni

Papildus drošības jostām transportlīdzeklis ir aprīkots arī ar drošības gaisa spilveniem vadītāja un blakussēdētāja sēdekļos.

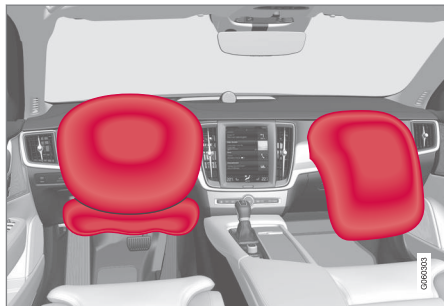

Vadītāja un pasažiera drošības gaisa spilveni¹.

Frontālas sadursmes gadījumā drošības gaisa spilvenu sistēma palīdz pasargāt vadītāju un pasažieri no galvas, sejas un krūškurvja traumām, kā arī vadītāju no ceļgalu un kāju¹ traumām.

Pietiekami spēcīga sadursme iedarbina sensorus, un drošības spilvens/spilveni tiek izplesti. Drošības spilvens amortizē vadītāja vai pasažiera sākotnējo sadursmes triecienu. Kad drošības spilveni sadursmē tiek saspiesti, tie saplok. Kad tas notiek, salonā izplatās dūmi. Tas ir pilnīgi normāli.

Viss process, ieskaitot drošības spilvena piepildīšanu un saplākšanu, norisinās sekundes desmitdaļās.

i PIEZĪME

Detektori reaģē atšķirīgi atkarībā no sadursmes veida un tā, vai ir piesprādzētas drošības jostas. Attiecas uz visām siksņas pozīcijām.

Tādēļ ir iespējams, ka sadursmē izplešas tikai viens (vai neviens) no drošības gaisa spilveniem. Detektori nosaka sadursmes spēku uz automašīnu un attiecīgi pielāgojas, neizplešot nevienu vai izplešot vienu vai vairākus drošības gaisa spilvenus.

⚠ BRĪDINĀJUMS

Drošības jostas un drošības gaisa spilveni viens otru papildina. Ja drošības josta netiek lietota vai tiek lietota nepareizi, var samazināties drošības gaisa spilvena sniegtā aizsardzība sadursmes gadījumā.

Lai samazinātu savainojumu gūšanas risku gadījumā, ja izplešas drošības gaisa spilveni, pasažieriem jāšēž vertikāli, atbalstot abas kājas pret grīdu, bet muguras - pret atzveltni.

⚠ BRĪDINĀJUMS

Volvo iesaka sazināties ar autorizētu Volvo servisu, lai veiktu remontu. Nepilnīgs drošības gaisa spilvenu sistēmas remonts var izraisīt darbības kļūmes un nopietnus savainojumus.

Vadītāja drošības spilveni

Drošības spilvens stūrē

Šis drošības spilvens ir uzstādīts stūres centrā. Uz stūres ir marķējums **AIRBAG**.

Ceļgalu drošības spilvens¹

Drošības spilvens ir salocīts instrumentu paneļa apakšdaļā vadītāja pusē. Uz tā pārsega paneļa ir marķējums **AIRBAG**.

⚠ BRĪDINĀJUMS

Nenovietojiet un nepiestipriniet nekādus priekšmetus uz paneļa, kurā atrodas ceļgalu drošības spilvens, vai tā priekšā.

Pasažiera drošības gaisa spilvens

Drošības gaisa spilvens ir uzstādīts vietā virs cimdū nodalījuma. Uz tā pārsega paneļa ir marķējums **AIRBAG**.

¹ Ar ceļgalu drošības spilvenu automašīna ir aprīkota tikai dažos tirgos.

⚠️ BRĪDINĀJUMS

Nenovietojiet nekādus priekšmetus instrumentu paneļa priekšpusē vai virs tā vietā, kur atrodas pasažiera drošības gaisa spilvens.

Blakussēdētāja drošības spilvena uzlīme

Uzlīme uz blakussēdētāja puses saulesarga.



Uzlīme uz blakussēdētāja puses durvju statņa. Drošības gaisa spilvena uzlīme kļūst redzama, atverot pasažiera durvis.

Blakussēdētāja drošības spilvena atrašanās vietas brīdinājuma uzlīme ir novietota, kā parādīts attēlā iepriekš.

⚠️ BRĪDINĀJUMS

Ja automašīna nav aprīkota ar blakussēdētāja drošības spilvena aktivizēšanas/deaktivizēšanas slēdzi, drošības slēdzis vienmēr ir aktivizēts.

⚠️ BRĪDINĀJUMS

Nekādā gadījumā neļaujiet nevienam stāvēt vai sēdēt priekšējā pasažiera sēdekļa priekšā.

Priekšējā pasažiera sēdekli nekādā gadījumā neizmantojiet uz aizmuguri vērstu bērna sēdekli, ja ir aktivizēts gaisa drošības spilvens.

Priekšējā pasažiera sēdekli ar seju uz priekšu nedrīkst sēdēt pasažieri (ne bērni, ne pieaugušie), ja pasažiera gaisa drošības spilvens ir deaktivizēts.

Iepriekšminēto norādījumu neievērošana var apdraudēt dzīvību vai izraisīt nopietnas traumas.

Saistītā informācija

- Drošības spilveni (63 lpp.)
- Blakussēdētāja drošības spilvena aktivizēšana/deaktivizēšana* (66 lpp.)

Blakussēdētāja drošības spilvena aktivizēšana/deaktivizēšana*

Blakussēdētāja drošības spilvenu var deaktivizēt, ja automašīna aprīkota ar slēdzi Passenger Airbag Cut Off Switch (PACOS).

Slēdzis

Blakussēdētāja drošības gaisa spilvena izslēgšanas slēdzis atrodas instrumentu panelā galā blakussēdētāja pusē, un tas ir pieejams, kad blakussēdētāja durvis ir atvērtas.

Pārbaudiet, vai slēdzis ir vajadzīgajā pozīcijā.

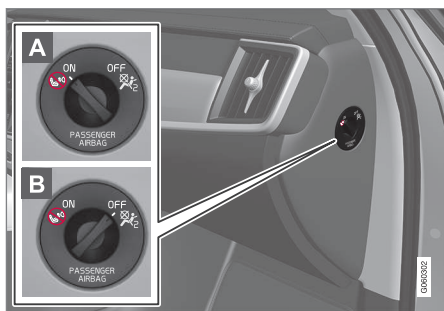

- A ON** — drošības gaisa spilvens ir aktivizēts, un visi pasažieri (bērni un pieaugušie) var droši sēdēt pasažiera sēdekļi ar seju uz priekšu.
- B OFF** — drošības gaisa spilvens ir deaktivizēts, un bērni var droši sēdēt uz aizmuguri

vērstā bērnu drošības sēdekļi, kas novietots pasažiera sēdekļi.

BRĪDINĀJUMS

Ja automašīna nav aprīkota ar blakussēdētāja drošības spilvena aktivizēšanas/deaktivizēšanas slēdzi, drošības slēdzis vienmēr ir aktivizēts.

Blakussēdētāja drošības spilvena aktivizēšana

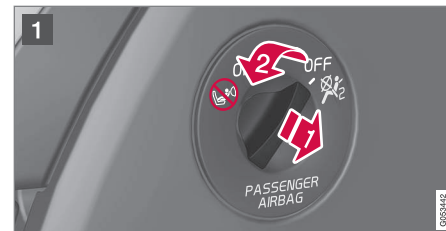

- 1** Pavelciet slēdzi uz āru un pagrieziet no pozīcijas **OFF** (B) pozīcijā **ON** (A).
 - > Vadītāja displejā ir redzams paziņojums **Pasaž. droš. spilv. iesl. Lūdzu, apstipriniet.**

PIEZĪME

Ja blakussēdētāja drošības gaisa spilvens tiek aktivizēts/deaktivizēts, kad automašīnas aizdedzei ir ieslēgta pozīcija I vai zemāka, aptuveni 6 sekundes pēc automašīnas elektrosistēmas ieslēgšanas aizdedzes pozīcijā II vadītāja displejā tiek attēlots paziņojums un jūmta konsolē ir redzams šāds indikators.

2. Apstipriniet paziņojumu, nospiežot stūres labās puses vadības tastatūras taustiņu **O**.

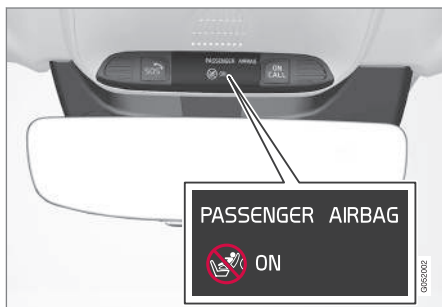

- > Teksta paziņojums un brīdinājuma simbols jūmta konsolē norāda, ka blakussēdētāja sēdekļa drošības spilvens ir aktivizēts.

⚠ BRĪDINĀJUMS

Priekšējā pasažiera sēdekli nekādā gadījumā neizmantojiet uz aizmuguri vērstu bērna sēdekli, ja ir aktivizēts gaisa drošības spilvens.

Kad priekšējā pasažiera sēdekli pasažieri (bērni un pieaugušie) sēž ar seju uz priekšu, vienmēr ir jābūt aktivizētam pasažiera gaisa drošības spilvenam.

Iepriekšminēto norādījumu neievērošana var apdraudēt dzīvību vai izraisīt nopietnas traumas.

Blakussēdētāja drošības spilvena deaktivizēšana



- 1 Pavelciet slēdzi uz āru un pagrieziet no pozīcijas **ON** (A) pozīcijā **OFF** (B).

- > Vadītāja displejā ir redzams paziņojums **Pasaž. droš. spilv. izsl. Lūdzu, apstipriniet.**

ⓘ PIEZĪME

Ja blakussēdētāja drošības gaisa spilvens tiek aktivizēts/deaktivizēts, kad automašīnas aizdedzei ir ieslēgta pozīcija **I** vai zemāka, aptuveni 6 sekundes pēc automašīnas elektrosistēmas ieslēgšanas aizdedzes pozīcijā **II** vadītāja displejā tiek attēlots paziņojums un jūmta konsolē ir redzams šāds indikators.

2. Apstipriniet paziņojumu, nospiežot stūres labās puses vadības tastatūras taustiņu **O**.

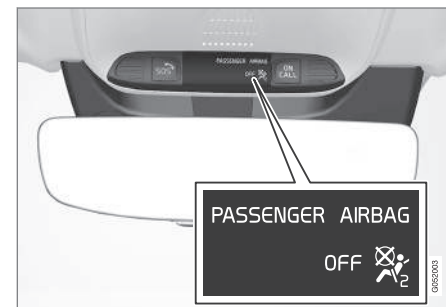

- > Teksta paziņojums un simbols jūmta konsolē norāda, ka blakussēdētāja sēdekļa drošības spilvens ir deaktivizēts.

⚠ BRĪDINĀJUMS

Priekšējā sēdekli ar seju uz priekšu nedrīkst sēdēt pasažieri (ne bērni, ne pieaugušie), ja gaisa drošības spilvens ir deaktivizēts.

Iepriekšminēto norādījumu neievērošana var apdraudēt dzīvību vai izraisīt smagas traumas.

⚠ SVARĪGI

Atspējējot blakussēdētāja drošības spilvenu, tiek atspējots arī blakussēdētāja elektriskais drošības jostu spriegotājs.

◀ Saistītā informācija

- Vadītāja un blakussēdētāja drošības spilveni (64 lpp.)
- Drošības jostas nospriegotājs (59 lpp.)
- Bērnu sēdekļi (72 lpp.)

Sānu drošības spilvens

Sadursmes gadījumā vadītāja un blakussēdētāja sēdekļa sānu drošības gaisa spilveni aizsargā krūškurvi un gurnus.



Sānu drošības gaisa spilveni ir uzstādīti priekšējo sēdekļu ārējos atzveltnu karkasos un palīdz pasargāt vadītāju un blakussēdētāju.

Pietiekami spēcīga sadursme iedarbina sensorus, un sānu drošības spilveni tiek piepūsti. Drošības spilvens piepūšas starp braucēju un durvju paneli, tādējādi amortizējot sākotnējo triecienu. Kad drošības spilveni sadursmē tiek saspiesti, tie saplok. Sānu drošības spilvens parasti tiek piepūsts trieciena pusē.

⚠ BRĪDINĀJUMS

Volvo iesaka sazināties ar autorizētu Volvo servisu, lai veiktu remontu. Nepilnīgs sānu drošības spilvenu sistēmas remonts var izraisīt darbības kļūmes un nopietnus savainojumus.

⚠ BRĪDINĀJUMS

Nenovietojiet nekādus priekšmetus vietā starp sēdekļa ārmaļu un durvju paneli, jo šī vieta ir nepieciešama, lai varētu izplesties sānu drošības gaisa spilvens.

Volvo iesaka lietot tikai Volvo apstiprinātus sēdekļu pārvalkus. Citi sēdekļu pārvalki var traucēt sānu drošības gaisa spilvenu darbību.

⚠ BRĪDINĀJUMS

Sānu drošības gaisa spilveni papildina drošības jostu sniegto aizsardzību. Vienmēr piesprādzējiet drošības jostu.

Sānu drošības spilvens un bērnu sēdekļi

Sānu drošības spilveni nemazina automobiļa aizsardzību bērniem, kuri sēž bērnu sēdekļī vai uz sēdekļa paliktna.

Saistītā informācija

- Drošības spilveni (63 lpp.)
- Bērnu sēdekļi (72 lpp.)

Sānu logu drošības (piepūšamie) aizkari

Sānu logu drošības (piepūšamie) aizkari Inflatable Curtain (IC) sadursmes laikā palīdz pasargāt vadītāja un blakussēdētāja galvu no trieciena pret salona iekšpusi.

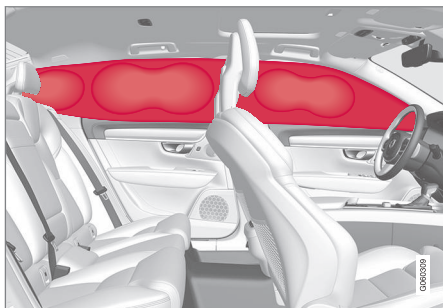

Sānu logu drošības (piepūšamie) aizkari ir iebūvēti abās griestu apšuvuma pusēs un palīdz pasargāt vadītāju un automašīnas ārejo sēdvietu pasažierus. Uz paneļiem atrodas uzlīmes **IC AIRBAG**.

Pietiekami spēcīga sadursme iedarbina sensorus un drošības aizkari tiek piepūsti.

⚠ BRĪDINĀJUMS

Nekad nepakariniet vai nepiestipriniet smagus priekšmetus pie griestu rokturiem. Āķi ir paredzēti tikai vieglu mēteļu un jaku (nevis cietu priekšmetu, piemēram, lietussargu) pakarināšanai.

Neko nepieskrūvējiet vai neuzstādieliet pie automašīna griestiem, durvju statņiem vai sānu paneļiem. Tas var mazināt paredzēto aizsardzību. Volvo iesaka vienmēr izmantot tikai Volvo oriģinālās rezerves daļas, kas ir apstiprinātas uzstādīšanai šajās zonās.

⚠ BRĪDINĀJUMS

Ja automašīnas bagāžas augstums pārsniedz durvju logu augšmalu, atstājiet 10 cm atstarpi starp bagāžu un sānu logiem. Pretējā gadījumā griestu apdarē esošo aizkarveida drošības gaisa spilvenu sniegtā aizsardzība var pasliktināties.

⚠ BRĪDINĀJUMS

Aizkarveida drošības gaisa spilveni papildina drošības jostu sniegto aizsardzību. Vienmēr piesprādzējiet drošības jostu.

Saistītā informācija

- Drošības spilveni (63 lpp.)

Safety mode

Drošības režīms ir aizsardzības stāvoklis, kas tiek ieslēgts, ja sadursmes gadījumā var būt bojātas svarīgas automašīnas funkcijas, piemēram, degvielas padeves sistēma, kādas drošības sistēmas sensori vai bremžu sistēma.

Ja automašīna ir cietusi sadursmē, vadītāja displejā tiek attēlots teksts **Safety mode Skatiet īpašnieka rokasgrāmatu** un brīdinājuma simbols. Tas nozīmē, ka ir samazinājusies automašīnas funkcionalitāte.

Ja automašīnai iestatīts drošības režīms, sistēmu var mēģināt atiestatīt un pēc tam iedarbināt automašīnu un pēc pārvietot prom no bīstamās zonas.

⚠ BRĪDINĀJUMS

Nekad nemēģiniet saremontēt savu automašīnu vai atiestatīt elektroniku pats, ja automašīnā ir bijis drošības režīms. Tas var izraisīt ievainojumus vai neatbilstošu automašīna sistēmu darbību. Automašīnas pārbaudi un atjaunošanu normālā stāvoklī pēc tam, kad ticis parādīts **Safety mode Skatiet īpašnieka rokasgrāmatu**, Volvo iesaka uzticēt autorizētam Volvo servisam.

⚠ BRĪDINĀJUMS

Ja automašīnā atrodas drošības režīms, to nedrīkst vilkt. Tas ir jātransportē. Volvo iesaka to transportēt uz Volvo pilnvarotu servisu.

◀ Saistītā informācija

- Drošība (56 lpp.)
- Automašīnas iedarbināšana/pārvietošana pēc drošības režīma ieslēgšanas (70 lpp.)

Automašīnas iedarbināšana/ pārvietošana pēc drošības režīma ieslēgšanas

Ja automašīnai iestatīts drošības režīms, automašīnu var iedarbināt un pēc tam pārvietot prom no bīstamās zonas.

Automašīnas iedarbināšana pēc drošības režīma ieslēgšanas

1. Pirmkārt, pārbaudiet, vai no automašīnas neiztek degviela. Nedrīkst būt jūtama degvielas smaka.

Ja viss šķiet kārtībā un esat pārbaudījis, vai nenoplūst degviela, varat mēģināt iedarbināt automašīnu.

BRĪDINĀJUMS

Nekādā gadījumā un nekādos apstākļos nemēģiniet iedarbināt automašīnu atkārtoti, ja vadītāja displejā ir attēlots paziņojums **Safety mode Skatiet īpašnieka rokasgrāmatu** un ir jūtama degvielas smaka. Nekavējoties izkāpiet no automobiļa.

2. Pagrieziet iedarbināšanas slēdzi pozīcijā **STOP** un atlaidiet.

3. Pēc tam mēģiniet iedarbināt automašīnu.
 - > Automašīnas elektronika veic sistēmu pārbaudi un pēc tam mēģina atjaunot parasto statusu.

SVARĪGI

Ja displejā joprojām ir attēlots paziņojums **Safety mode Skatiet īpašnieka rokasgrāmatu**, ar automašīnu nedrīkst braukt vai to vilkt - tā vietā jāizmanto tehniskās palīdzības dienesta pakalpojums. Pat tad, ja mašīna šķiet braucama, slēpts defekts braucot var padarīt to nevadāmu.

Automašīnas pārvietošana pēc drošības režīma ieslēgšanas

1. Ja pēc iedarbināšanas mēģinājuma vadītāja displejā ir redzams paziņojums **Normal mode The car is now in normal mode**, automašīnu drīkst uzmanīgi izbraukt ārā no bīstamās zonas.
2. Nepārvietojiet automašīnu tālāk nekā nepieciešams.

BRĪDINĀJUMS

Ja automobilis atrodas drošības režīmā, to nedrīkst vilkt. Tas ir jātransportē. Volvo iesaka to transportēt uz Volvo pilnvarotu servisu.

Saistītā informācija

- Safety mode (69 lpp.)

Bērnū drošība

Volvo ir konkrēti jūsu automašīnai paredzēts bērnu drošības aprīkojums (bērnu sēdekļi, sēdekļa paliktņi un stiprināšanas ierīces).

Lietojot Volvo bērnu drošības aprīkojumu, tiek nodrošināti optimāli apstākļi drošai bērna pārvadāšanai automašīnā. Turklāt bērnu drošības aprīkojums piemērots automašīnai, un tā lietošana ir vienkārša.

Visu vecumu un augumu bērniem automašīnā vienmēr jābūt pareizi nosēdinātiem. Nekādā gadījumā neļaujiet bērnam sēdēt klēpī pasažierim.

Volvo iesaka pārvadāt bērnus uz aizmuguri vērsta bērnu sēdekļi pēc iespējas ilgāk, vismaz līdz 3-4 gadu vecumam, un pēc tam izmantot uz priekšu vērstu sēdekļa paliktņi/bērnu sēdekļi, līdz bērns ir 140 cm garš.

 PIEZĪME

Juridiskie noteikumi par bērnu sēdekļiņiem, kas jāizmanto dažāda vecuma un auguma bērniem, katrā valstī atšķiras. Pārbaudiet, kuri noteikumi ir spēkā jūsu valstī.

 PIEZĪME

Ja rodas jautājumi par bērnu drošības aprīkojuma uzstādīšanu, sazinieties ar ražotāju, lai saņemtu skaidrākus norādījumus.

Saistītā informācija

- Drošība (56 lpp.)
- Bērnu sēdekļi (72 lpp.)
- Iebūvētais sēdekļa paliktņi* (83 lpp.)

Bērnu sēdekļi

Bērnu sēdekliša novietojums automobilī un aprīkojuma izvēle ir atkarīga no bērnu svara un auguma.

Bērnam jāsež ērti un droši. Nodrošiniet, lai bērnu sēdekli tiktu lietots pareizi.

Lai pareizi uzstādītu bērna sēdekli, izlasiet uzstādīšanas instrukciju.

i PIEZĪME

Lietojot bērnu drošības aprīkojumu, ir svarīgi izlasīt komplektā iekļautās uzstādīšanas instrukcijas.

Bērnu sēdekļu atrašanās vieta



Uz aizmuguri vērsti bērnu sēdekliši un drošības gaisa spilveni nav saderīgi.

Ja ir aktivizēts pasažiera drošības gaisa spilvens, uz aizmuguri vērstu bērnu drošības sēdekli ir noteikti jāuzstāda aizmugurējā sēdekļi. Ja bērns sež priekšējā pasažiera sēdekļi, viņš var gūt smagus traumas, drošības spilvenam izplešoties.

Ja pasažiera drošības gaisa spilvens ir deaktivizēts, tad priekšējā pasažiera sēdekļi var uzstādīt uz aizmuguri vērstus bērnu drošības sēdeklišus.

i PIEZĪME

Dažādu valstu noteikumi par bērnu izvietošanu automašīnās atšķiras. Pārbaudiet, kuri noteikumi ir spēkā jūsu valstī.

⚠ BRĪDINĀJUMS

Nekādā gadījumā neļaujiet nevienam stāvēt vai sēdēt priekšējā pasažiera sēdekļa priekšā.

Priekšējā pasažiera sēdekļi nekādā gadījumā neizmantojiet uz aizmuguri vērstu bērnu sēdekli, ja ir aktivizēts gaisa drošības spilvens.

Priekšējā pasažiera sēdekļi ar seju uz priekšu nedrīkst sēdēt pasažieri (ne bērni, ne pieaugušie), ja pasažiera gaisa drošības spilvens ir deaktivizēts.

Iepriekšminēto norādījumu neievērošana var apdraudēt dzīvību vai izraisīt nopietnas traumas.

Bērnu sēdekļa uzstādīšana

Uzstādot bērnu sēdekli, svarīgi ņemt vērā šādus faktorus.

⚠ BRĪDINĀJUMS

Nedrīkst lietot sēdekļa paliktņus/bērnu sēdekļus ar tērauda stiprinājumiem vai citiem piederumiem, kas var atbalstīties pret drošības jostas sprādzes atvēršanas pogu, pretējā gadījumā drošības jostas sprādze var nejauši atsprādzēties.

Nepiestipriniet bērnu sēdekļa siksnas sēdekļa horizontālajam regulēšanas stienim, atspērēm vai sliedēm vai balstiem, kas atrodas zem sēdekļa. Asas malas var sabojāt siksnas.

Neļaujiet bērnu sēdekļa augšdaļai atbalstīties pret vējstiklu.

Uzstādīšana priekšējā sēdekļī

- Uzstādot uz aizmuguri vērstus bērnu sēdekļus, pārbaudiet, vai pasažiera drošības gaisa spilvens ir deaktivizēts.
- Uzstādot uz priekšu vērstus bērnu sēdekļus, pārbaudiet, vai pasažiera drošības gaisa spilvens ir aktivizēts.
- Lietojiet tikai Volvo ieteiktos, universāli apstiprinātos vai daļēji ierobežotas kategorijas bērnu sēdekļus, kuru ražotāju izstrādātajā transportlīdzekļu sarakstā ir iekļauts jūsu automašīnas modelis.
- ISOFIX bērnu sēdekļus var uzstādīt tikai gadījumā, ja automašīna ir aprīkota ar ISOFIX konsoles² piederumu.
- Ja bērnu sēdekļi ir aprīkoti ar apakšējām siksnām, Volvo iesaka tās lietot kopā ar apakšējiem stiprinājuma punktiem².
- Var lietot ISOFIX vadotni, lai atvieglotu bērnu sēdekļa uzstādīšanu.

Uzstādīšana aizmugurējā sēdekļī

- Lietojiet tikai Volvo ieteiktos, universāli apstiprinātos vai daļēji ierobežotas kategorijas bērnu sēdekļus, kuru ražotāju izstrādātajā transportlīdzekļu sarakstā ir iekļauts jūsu automašīnas modelis.
- Bērnu sēdekļi ar atbalsta kājām nedrīkst uzstādīt vidējā sēdekļī.

- Ārējās sēdvietas ir aprīkotas ar ISOFIX stiprinājumu sistēmu, un tās ir piemērotas i-Size³.
- Ārējie sēdekļi ir aprīkoti ar augšējiem stiprinājuma punktiem. Volvo iesaka izvilkt bērnu sēdekļa augšējās siksnas cauri galvas balsta atverei un tikai pēc tam nospriegot stiprinājuma punktā. Ja tas nav iespējams, ievērojiet bērnu sēdekļa ražotāja ieteikumu.
- Ja bērnu sēdekļi ir aprīkoti ar apakšējām siksnām, nekādā gadījumā neregulējiet priekšā esošā sēdekļa pozīciju pēc tam, kad siksnas ir iestiprinātas apakšējos stiprinājuma punktos. Vienmēr atcerieties noņemt apakšējās siksnas, kad bērnu sēdekļi nav uzstādīti.

Blakussēdētāja drošības spilvena uzlīme



Uzlīme uz blakussēdētāja puses saulesarga.



Uzlīme uz blakussēdētāja puses durvju statņa. Drošības gaisa spilvena uzlīme kļūst redzama, atverot pasažiera durvis.

² Piederumu klāsts dažādos tirgos atšķiras.

³ Atšķiras atkarībā no tirgus.

- ◀◀ Blakussēdētāja drošības spilvena atrašanās vietas brīdinājuma uzlīme ir novietota, kā parādīts attēlā iepriekš.

Saisītā informācija

- Bērnu drošība (71 lpp.)
- Augšējie stiprinājuma punkti bērnu sēdekļiem (74 lpp.)
- Apakšējie stiprinājuma punkti bērnu sēdekļiem (75 lpp.)
- i-Size/ISOFIX stiprinājuma punkti (78 lpp.)
- Blakussēdētāja drošības spilvena aktivizēšana/deaktivizēšana* (66 lpp.)

Augšējie stiprinājuma punkti bērnu sēdekļiem

Automašīnas aizmugurējā sēdekļa ārējās sēdvietas ir aprīkotas ar augšējiem bērnu sēdekļu stiprinājuma punktiem.

Augšējie stiprinājuma punkti galvenokārt ir paredzēti izmantošanai uz priekšu vērstiem bērnu sēdekļiem.

Pievienojot bērnu sēdekli augšējiem stiprinājuma punktiem, vienmēr ievērojiet ražotāja sniegtās uzstādīšanas instrukcijas.

Stiprinājuma punktu atrašanās vieta

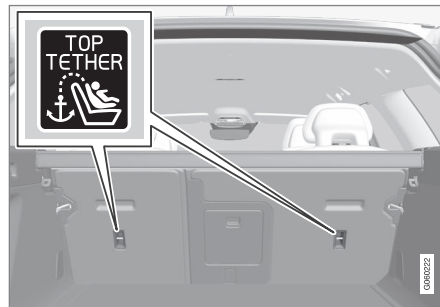

Stiprinājumu punktu atrašanās vietas ir apzīmētas ar simboliem atzveltnes aizmugurē.

Stiprinājuma punkti atrodas aizmugurējo sēdekļu ārējās sēdvietās.

⚠ **BRĪDINĀJUMS**

Pirms nospriegot bērnu sēdekļa augšējo siksnu stiprināšanas vietā, tās jāizvelk cauri galvas balsta kāju atvērsumam. Ja tas nav iespējams, ievērojiet bērna sēdekļa ražotāja ieteikumus.

i **PIEZĪME**

Nolokiet galvas balstus, lai atvieglotu šāda veida bērnu sēdekliša uzstādīšanu automašīnās, kuru ārmalu sēdekļiem iespējams nolocīt galvas balstus.

i **PIEZĪME**

Automašīnām, kas aprīkotas ar kravas pārsegu virs bagāžas nodalījuma, tas jānoņem, lai stiprinājuma punktiem varētu piestiprināt bērnu sēdekļus.

Saisītā informācija

- Bērnu sēdekļi (72 lpp.)
- Apakšējie stiprinājuma punkti bērnu sēdekļiem (75 lpp.)
- i-Size/ISOFIX stiprinājuma punkti (78 lpp.)
- Tabula, kurā norādītas bērnu sēdekļu piestiprināšanas vietas, izmantojot automašīnas drošības jostas (76 lpp.)

Apakšējie stiprinājuma punkti bērnu sēdekļiem

Šī automašīna ir aprīkota ar bērnu sēdekļu apakšējiem stiprinājuma punktiem priekšējā sēdekļī* un aizmugurējos sēdekļos.

Apakšējos stiprinājuma punktus ir paredzēts izmantot kopā ar noteiktiem uz aizmuguri vērstiem bērnu sēdekļiem.

Pievienojot bērnu sēdekli apakšējiem stiprinājuma punktiem, vienmēr ievērojiet ražotāja sniegtās uzstādīšanas instrukcijas.

Stiprinājuma punktu atrašanās vieta



Uzstādīšanas punktu atrašanās vietas priekšējā sēdekļī.

Priekšējā sēdekļa stiprinājuma punkti atrodas blakussēdētāja sēdekļa kāju zonas sānos.

Priekšējā sēdekļa stiprinājuma punkti ir pieejami automašīnā tikai tādā gadījumā, ja tā ir aprīkota ar

blakussēdētāja drošības gaisa spilvena aktivizēšanas/deaktivizēšanas slēdzi*.

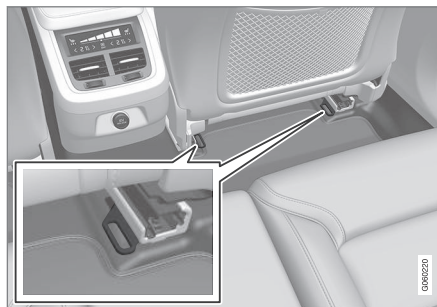

Uzstādīšanas punktu atrašanās vietas aizmugurējā sēdekļī.

Aizmugurējā sēdekļa stiprinājuma punkti atrodas priekšējā sēdekļa grīdas sliežu aizmugurē.

Saistītā informācija

- Bērnu sēdekļi (72 lpp.)
- Augšējie stiprinājuma punkti bērnu sēdekļiem (74 lpp.)
- i-Size/ISOFIX stiprinājuma punkti (78 lpp.)
- Tabula, kurā norādītas bērnu sēdekļu piestiprināšanas vietas, izmantojot automašīnas drošības jostas (76 lpp.)
- Blakussēdētāja drošības spilvena aktivizēšana/deaktivizēšana* (66 lpp.)

Tabula, kurā norādītas bērnu sēdekļu piestiprināšanas vietas, izmantojot automašīnas drošības jostas

Tabulā ir sniegti ieteikumi par bērnu sēdekļu uzstādīšanas vietu un piemērotajiem bērnu augumiem.

i PIEZĪME
Pirms automašīnā uzstādīt bērnu sēdekli, noteikti izlasiet sadaļu "Bērnu sēdekļi".

Masa	Priekšējais sēdeklis (ar deaktivizētu drošības gaisa spilvenu, tikai uz aizmuguri vērsti bērnu sēdekļi)	Priekšējais sēdeklis (ar aktivizētu drošības gaisa spilvenu, tikai uz priekšu vērsti bērnu sēdekļi)	Malējais aizmugurējais sēdeklis	Vidējais aizmugurējais sēdeklis
0 grupa maks. 10 kg	U ^{A,B}	X	U ^B	U ^B
0+ grupa maks. 13 kg	U ^{A,B}	X	U ^B	U ^B
1 grupa 9–18 kg	L ^C	U ^{F,A,D}	U, L ^C	U
2. grupa 15–25 kg	L ^C	U ^{F,A}	U ^{E,F,B*,G,L^C}	U ^E

Masa	Priekšējais sēdekļis (ar deaktivētu drošības gaisa spilvenu, tikai uz aizmuguri vērsti bērnu sēdekļi)	Priekšējais sēdekļis (ar aktivētu drošības gaisa spilvenu, tikai uz priekšu vērsti bērnu sēdekļi)	Malējais aizmugurējais sēdekļis	Vidējais aizmugurējais sēdekļis
3. grupa 22-36 kg	X	UF ^A	U ^{F, H} , B*, G	U ^H

U: piemērots universāli apstiprinātiem bērnu sēdekļiem.

UF: piemērots uz priekšu vēršiem universāli apstiprinātiem bērnu sēdekļiem.

L: piemērots specifiskiem bērnu sēdekļiem. Šie bērnu sēdekļi var būt paredzēti lietošanai noteiktā automašīnas modelī, ierobežotās vai daļēji ierobežotās kategorijās.

B: iebūvēts bērnu sēdekļis, kas apstiprināts lietošanai šajā svara kategorijā.

X: sēdekļis nav piemērots bērniem šajā svara grupā.

A Noregulējiet atzveltni vairāk uz augšu.

B Volvo iesaka: Volvo bērnu sēdekļis (tipa apstiprinājums E1 04301146).

C Volvo iesaka: Divpusējais Volvo sēdekļis pozīcijā ar skatu uz aizmuguri (tipa apstiprinājums E5 04192); Volvo sēdekļis pozīcijā ar skatu uz aizmuguri (tipa apstiprinājums E5 04212).

D Šajā svara grupā Volvo iesaka lietot uz aizmuguri vērstu bērnu sēdekli.

E Volvo iesaka: divpusējais Volvo sēdekļis pozīcijā ar skatu uz priekšu (tipa apstiprinājums E5 04191), sēdekļa paliktis ar atzveltni un bez tās (tipa apstiprinājums E5 04216), Volvo sēdekļa paliktis ar atzveltni (tipa apstiprinājums E1 04301169), Volvo paaugstinotais sēdekļis (tipa apstiprinājums E1 04301312).

F Volvo iesaka: Römer KidFix XP (tipa apstiprinājums E1 04301312).

G Volvo iesaka: iebūvētais sēdekļa paliktis.

H Volvo iesaka: sēdekļa paliktis ar atzveltni un bez tās (tipa apstiprinājums E5 04216), Volvo sēdekļa paliktis ar atzveltni (tipa apstiprinājums E1 04301169).

BRĪDINĀJUMS

Priekšējā pasažiera sēdekli nekādā gadījumā neizmantojiet uz aizmuguri vērstu bērnu sēdekļi, ja ir aktivizēts pasažiera gaisa drošības spilvens.

Saistītā informācija

- Bērnu sēdekļi (72 lpp.)
- Augšējie stiprinājuma punkti bērnu sēdekļiem (74 lpp.)
- ISOFIX bērnu sēdekļu atrašanās vietu tabula (79 lpp.)
- i-Size bērnu sēdekļu atrašanās vietu tabula (82 lpp.)

i-Size/ISOFIX stiprinājuma punkti

Šī automašīna ir aprīkota ar bērnu sēdekļu i-Size/ISOFIX⁴ stiprinājuma punktiem aizmugurējā sēdekļi.

i-Size/ISOFIX ir automašīnas bērnu sēdekļu stiprinājumu sistēma, kas ir balstīta uz starptautiskiem standartiem.

Pievienojot bērnu sēdekli i-Size/ISOFIX stiprinājuma punktiem, vienmēr ievērojiet ražotāja sniegtās uzstādīšanas instrukcijas.

Stiprinājuma punktu atrašanās vieta



Stiprinājumu punktu atrašanās vietas ir apzīmētas ar simboliem⁴ atzveltnes polsterējumā.

i-Size/ISOFIX stiprinājuma punkti atrodas aiz pārsegamiem aizmugurējos ārējos sēdekļos atzveltnes apakšdaļā.

Lai piekļūtu stiprinājuma punktiem, paceliet pārsegus.

Saistītā informācija

- Bērnu sēdekļi (72 lpp.)
- Augšējie stiprinājuma punkti bērnu sēdekļiem (74 lpp.)
- Apakšējie stiprinājuma punkti bērnu sēdekļiem (75 lpp.)
- i-Size bērnu sēdekļu atrašanās vietu tabula (82 lpp.)
- ISOFIX bērnu sēdekļu atrašanās vietu tabula (79 lpp.)

⁴ Nosaukumi un simboli var mainīties atkarībā no tirgus.

ISOFIX bērnu sēdekļu atrašanās vietu tabula

Tabulā ir sniegti ieteikumi par ISOFIX bērnu sēdekļu uzstādīšanas vietu un piemērotajiem bērnu augumiem.

Bērnu sēdeklim jābūt apstiprinātam saskaņā ar UN Reg R44, un automašīnas modelim jābūt iekļautam ražotāja izstrādātajā transportlīdzekļu sarakstā.

i PIEZĪME
Pirms automašīnā uzstādīt bērnu sēdekli, noteikti izlasiet sadaļu "Bērnu sēdekļi".

Masa	Izmēra klase ^A	Bērnu sēdekļa veids	Priekšējais sēdekis (ar deaktivizētu drošības gaisa spilvenu, tikai uz aizmuguri vērsti bērnu sēdekļi) ^B	Priekšējais sēdekis (ar aktivizētu drošības gaisa spilvenu, tikai uz priekšu vērsti bērnu sēdekļi) ^B	Malējais aizmugurējais sēdekis	Vidējais aizmugurējais sēdekis
0 grupa maks. 10 kg	E	Uz aizmuguri vērsts zīdaiņa sēdekļītis	IL ^{B,C} , X ^D	X	IL ^C	X
0+ grupa maks. 13 kg	E	Uz aizmuguri vērsts zīdaiņa sēdekļītis	IL ^{B,C,E} , X ^D	X	IL ^C	X
	C	Uz aizmuguri vērsts bērnu sēdekis				
	D	Uz aizmuguri vērsts bērnu sēdekis				



Masa	Izmēra klase ^A	Bēnu sēdekliša veids	Priekšējais sēdekis (ar deaktivizētu drošības gaisa spilvenu, tikai uz aizmuguri vērsti bērnu sēdekji) ^B	Priekšējais sēdekis (ar aktivizētu drošības gaisa spilvenu, tikai uz priekšu vērsti bērnu sēdekji) ^B	Malējais aizmugurējais sēdekis	Vidējais aizmugurējais sēdekis
1 grupa 9–18 kg	A	Uz priekšu vērsts bērnu sēdekis	X	IL ^{B, E, F} , X ^D	IL ^F , IU ^F ^F	X
	B	Uz priekšu vērsts bērnu sēdekis				
	B1	Uz priekšu vērsts bērnu sēdekis	IL ^{B, E} , X ^D	X	IL ^G	X
	C	Uz aizmuguri vērsts bērnu sēdekis				
	D	Uz aizmuguri vērsts bērnu sēdekis				

Masa	Izmēra klase ^A	Bērnu sēdekliša veids	Priekšējais sēdekis (ar deaktivizētu drošības gaisa spilvenu, tikai uz aizmuguri vērsti bērnu sēdekļi) ^B	Priekšējais sēdekis (ar aktivizētu drošības gaisa spilvenu, tikai uz priekšu vērsti bērnu sēdekļi) ^B	Malējais aizmugurējais sēdekis	Vidējais aizmugurējais sēdekis
------	---------------------------	-----------------------	---	---	--------------------------------	--------------------------------

IL: piemērots specifiskiem ISOFIX bērnu sēdekļiem. Šie bērnu sēdekļi var būt paredzēti noteiktam automašīnas modelim, ierobežotās vai daļēji ierobežotās kategorijās.

IUF: piemērots uz priekšu vērstām universālas kategorijas ISOFIX bērnu drošības sistēmām, kas apstiprinātas lietošanai šajā svara kategorijā.

X: nav piemērots ISOFIX bērnu sēdekļiem.

^A Bērnu sēdekļiem ar ISOFIX stiprinājumu sistēmu ir izmēru klasifikācija, kas atvieglo pareizā bērnu sēdekļa veida izvēli. Izmēra kategorija ir norādīta bērnu sēdekļa uzlīmē.

^B Attiecas uz daļēji ierobežotās kategorijas ISOFIX bērnu sēdekļu uzstādīšanu, ja (IL) automašīna ir aprīkota ar ISOFIX konsoles piederumu (piederumu klāsts atšķiras atkarībā no tirgus).

^C Volvo iesaka: Volvo zidainu sēdekli, kas nostiprināts, izmantojot ISOFIX stiprinājumu sistēmu (tipa apstiprinājums E1 04301146).

^D Ir spēkā, ja automašīna nav aprīkota ar ISOFIX kronšteinu.

^E Noregulējiet atzveltni tā, lai galvas balsts neskartos pie bērnu sēdekliša.

^F Šajā svara grupā Volvo iesaka lietot uz aizmuguri vērstu bērnu sēdekli.

^G Volvo iesaka: BeSafe iZi Kid X3 ISOfix (tipa apstiprinājums E5 04200).

BRĪDINĀJUMS

Priekšējā pasažiera sēdekli nekādā gadījumā neizmantojiet uz aizmuguri vērstu bērnu sēdekli, ja ir aktivizēts pasažiera gaisa drošības spilvens.

PIEZĪME

Lai saņemtu informāciju par to, kurus i-Size/ISOFIX bērnu sēdekļus Volvo iesaka izmantot, sazinieties ar autorizētu Volvo izplatītāju.

PIEZĪME

Ja i-Size/ISOFIX bērnu sēdeklim nav izmēru klasifikācijas, automašīnas modelim jābūt norādītam bērnu sēdekļa ražotāja izveidotajā automašīnu sarakstā.

Saistītā informācija

- Bērnu sēdekļi (72 lpp.)
- i-Size/ISOFIX stiprinājuma punkti (78 lpp.)
- i-Size bērnu sēdekļu atrašanās vietu tabula (82 lpp.)
- Tabula, kurā norādītas bērnu sēdekļu piestiprināšanas vietas, izmantojot automašīnas drošības jostas (76 lpp.)

i-Size bērnu sēdekļu atrašanās vietu tabula

Tabulā ir sniegti ieteikumi par i-Size bērnu sēdekļu uzstādīšanas vietu un piemērotajiem bērnu augumiem.

Bērni sēdeklim jābūt apstiprinātam saskaņā ar UN Reg R129.

i PIEZĪME
Pirms automašīnā uzstādīt bērnu sēdekli, noteikti izlasiet sadaļu "Bērnu sēdekļi".

Bērnu sēdekļa veids	Priekšējais sēdeklis (ar deaktivizētu drošības gaisa spilvenu, tikai uz aizmuguri vērsti bērnu sēdekļi)	Priekšējais sēdeklis (ar aktivizētu drošības gaisa spilvenu, tikai uz priekšu vērsti bērnu sēdekļi)	Malējais aizmugurējais sēdeklis	Vidējais aizmugurējais sēdeklis
i-Size bērnu sēdekļi	X	X	i-U ^A	X

i-U: piemērots uz priekšu un uz aizmuguri vērstiem i-Size "universālās" kategorijas bērnu sēdekļiem.

X: nav piemērots universāli apstiprinātiem bērnu sēdekļiem.

A Šai grupai Volvo iesaka uz aizmuguri vērstus bērnu sēdekļiņus.

Saistītā informācija

- Bērnu sēdekļi (72 lpp.)
- i-Size/ISOFIX stiprinājuma punkti (78 lpp.)
- ISOFIX bērnu sēdekļu atrašanās vietu tabula (79 lpp.)
- Tabula, kurā norādītas bērnu sēdekļu piestiprināšanas vietas, izmantojot automašīnas drošības jostas (76 lpp.)

Iebūvētais sēdekļa paliktnis*

Aizmugurējo ārējo sēdekļu iebūvētie sēdekļa paliktņi ļauj bērniem sēdēt ērti un droši.

Sēdekļa paliktnis ir speciāli konstruēti, lai nodrošinātu optimālu drošību. Kombinācijā ar drošības jostu tas ir apstiprināts lietošanai bērniem, kuru svars ir no 15 līdz 36 kg un kuru garums ir vismaz 97 cm.

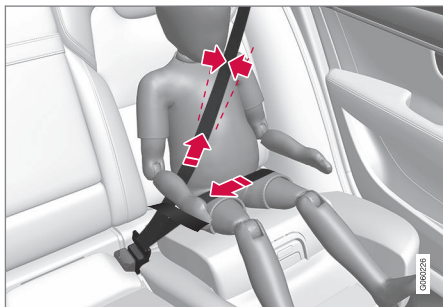

Pareiza pozīcija, drošības jostai jābūt pārvilkta pār plecu.

Pirms braukšanas pārliedzinieties, vai:

- iebūvētais sēdekļa paliktnis ir nofiksētā režīmā
- drošības josta atrodas saskarē ar bērna ķermeni un tā nav vaļīga vai sagrieziesies
- drošības josta neguļas pār bērna kaklu un nav zem padusēm

- drošības jostas klēpja daļa ir novietota zemu pāri iegurnim, nodrošinot optimālu aizsardzību.

⚠ BRĪDINĀJUMS

Volvo iesaka remontu vai maiņu veikt tikai Volvo pilnvarotā servisā. Neveiciet nekādus pārveidojumus vai papildinājumus sēdekļa paliktņim. Ja iebūvētais sēdekļa paliktnis ir bijis pakļauts lielai slodzei, piemēram, sadursmes gadījumā, jānomaina viss sēdekļa paliktnis. Pat tad, ja sēdekļa paliktnis neizskatās bojāts, tas var nenodrošināt atbilstošu aizsardzības līmeni. Sēdekļa paliktnis ir jānomaina arī tad, ja tas ir ļoti nodilis.

⚠ BRĪDINĀJUMS

Neievērojot iebūvētā sēdekļa paliktņa instrukcijas, negadījuma laikā bērns var gūt nopietnas traumas.

Saistītā informācija

- Bērnu drošība (71 lpp.)
- Iebūvētā sēdekļa paliktņa pacelšana* (83 lpp.)
- Iebūvētā sēdekļa paliktņa nolaišana* (85 lpp.)

Iebūvētā sēdekļa paliktņa pacelšana*

Iebūvētie paliktņi aizmugurējos ārējos sēdekļos ir salocīti lietošanai.

Iebūvēto paliktņi var salocīt divos stāvokļos. Izmantojamā pozīcija ir atkarīga no bērna svara.

	Apakšējā pozīcija	Augšējā pozīcija
Masa	22-36 kg	15-25 kg

Apakšējā pozīcija:

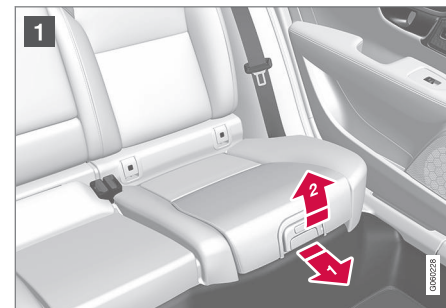

- 1 Lai nolaistu sēdekļa paliktņi, pavelciet rokturi uz priekšu un uz augšu.



2 Piespiediet sēdekļa paliktņi atpakaļ, līdz tas nofiksējas.

Augšējā pozīcija, sākot no apakšējās pozīcijas:



1 Nospiediet pogu, lai atbrīvotu iebūvēto paliktņi.

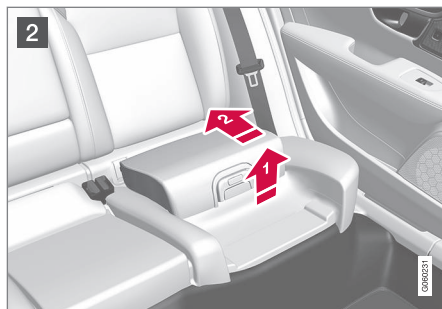

2 Paceliet sēdekļa paliktņi aiz priekšējās malas un piespiediet to atpakaļ pret atzveltni, lai tas fiksētos.

⚠ BRĪDINĀJUMS

Neievērojot iebūvētā sēdekļa paliktņa instrukcijas, negadījuma laikā bērns var gūt nopietnas traumas.

i PIEZĪME

Paaugstinošo sēdekli nevar noregulēt no augšējās pozīcijas apakšējā pozīcijā. No augšējās pozīcijas paaugstinošais sēdekļītis ir jānoloka līdz galam sēdekļa sēdvirsmā un pēc tam jāatloka uz augšu apakšējā pozīcijā.

Saisītā informācija

- Iebūvētais sēdekļa paliktņis* (83 lpp.)
- Iebūvētā sēdekļa paliktņa nolaišana* (85 lpp.)

Iebūvētā sēdekļa paliktņa nolaišana*

Kad aizmugurējo ārējo sēdekļu iebūvētie sēdekļa paliktņi netiek lietoti, tos var nolaist.

i PIEZĪME

Paaugstinošo sēdekli nevar noregulēt no augšējās pozīcijas apakšējā pozīcijā. No augšējās pozīcijas paaugstinošais sēdekļītis ir jānoloka līdz galam sēdekļa sēdvirmā un pēc tam jāatloka uz augšu apakšējā pozīcijā.



- 1** Lai atbrīvotu paliktņi, pavelciet rokturi uz priekšu.



- 2** Nospiediet ar roku uz leju paliktņa vidusdaļu, lai to nofiksētu.

! SVARĪGI

Pirms nolaišanas pārbaudiet, vai brīvajā vietā zem sēdekļa paliktņa nav atstāti nostiprināti priekšmeti (piem., rotaļlietas).

i PIEZĪME

Pirms atzveltnes nolaišanas jānolaiž paliktņa polsterējums.

Saistītā informācija

- Iebūvētais sēdekļa paliktņis* (83 lpp.)
- Iebūvētā sēdekļa paliktņa pacelšana* (83 lpp.)

INSTRUMENTI UN VADĪBAS IERĪCES

Instrumenti un vadības slēdži, automašīna ar stūri kreisajā pusē

Pārskatos ir redzamas vadītāja tuvumā esošo displeju un vadības ierīču atrašanās vietas.

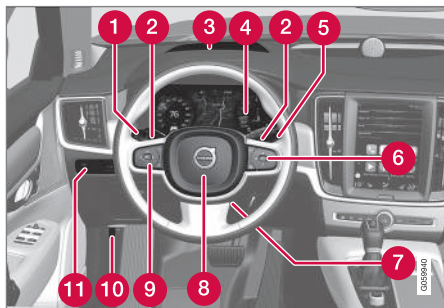

	Displejs/funkcija/vadības slēdzis
1	Gabarītlukturi, dienas gaitas lukturi, tuvās gaismas, tālās gaismas, pagrieziņa rādītāji, priekšējie miglas lukturi/likumu izgaišsmošanas gaismas*, aizmugures miglas lukturi, brauciena odometra atiestatīšana
2	Stūres lāpstiņas manuālai pārnēsumu pārslēgšanai ar automātisko pārnēsumkārbu*
3	Augšējais displejs*
4	Vadītāja displejs

	Displejs/funkcija/vadības slēdzis
5	Stiklu tīrītāji un mazgāšana, lietus sensors*
6	Stūres labās puses vadības tastatūra
7	Stūres pielāgošana
8	Skaņas signāls
9	Stūres kreisās puses vadības tastatūra
10	Dzinēja pārsega atvēršana
11	Displeja apgaismojums, aizmugures durvju atslēgšana, aizmugures durvju atvēršana/aizvēršana*, halogēna priekšējo lukturu līmeņa regulēšana



	Displejs/funkcija/vadības slēdzis
1	Priekšējās lampas lasīšanai un salona apgaismojums
2	Panorāmas jumts*
3	Displejs jumta konsolē
4	Salona atpakaļskata spoguļa manuāla aptumšošana

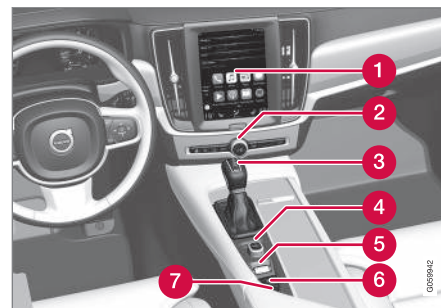

	Displejs/funkcija/vadības slēdzis
1	Vidējais displejs
2	Avārijas gaismas signāls, mals. atkausētājs/vējstikla apsilde*, multivide, cimdū nodalījuma pārsega atvēršana

	Displejs/funkcija/vadības slēdzis
3	Pārnesumu pārslēgs
4	Iedarbināšanas slēdzis
5	Piedziņas režīma vadības slēdzis*
6	Stāvbremze
7	Automātiskā bremsēšana, kad automašīna stāv uz vietas

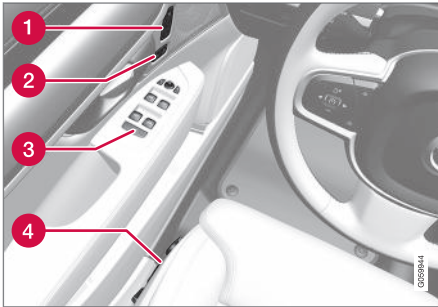

	Displejs/funkcija/vadības slēdzis
1	Atmiņas funkcija, kas ļauj regulēt: <ul style="list-style-type: none"> • elektriskie vadāmos priekšējos sēdekļus*; • sānu spoguļus; • Augšējais displejs*
2	Durvju atvēršana/sānu durvju un aizmugures durvju aizslēgšana/atslēgšana
3	Elektriskie logu pacelāji, sānu spoguļi
4	Priekšējo sēdekļu regulēšana

Instrumenti un vadības slēdži, automašīna ar stūri labajā pusē

Pārskatos ir redzamas vadītāja tuvumā esošo displeju un vadības ierīču atrašanās vietas.

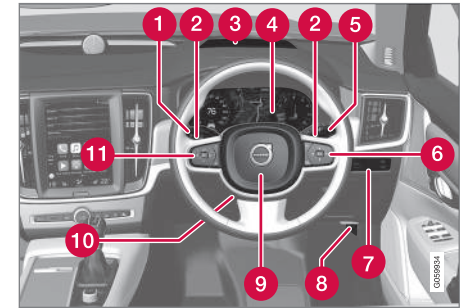

	Displejs/funkcija/vadības slēdzis
1	Gabarītlukturi, dienas gaitas lukturi, tuvās gaismas, tālās gaismas, pagrieziena rādītāji, priekšējie miglas lukturi/likumu izgaišmošanas gaismas*, aizmugures miglas lukturi, brauciena odometra atiestatīšana
2	Stūres lāpstiņas manuālai pārnesumu pārslēgšanai ar automātisko pārnesumkārbu*
3	Augšējais displejs*
4	Vadītāja displejs



	Displejs/funkcija/vadības slēdzis
5	Stiklu tīrītāji un mazgāšana, lietus sensors*
6	Stūres labās puses vadības tastatūra
7	Displeja apgaismojums, bagāžas nodalījuma durvju atslēgšana, bagāžas nodalījuma durvju atvēršana/aizvēršana*
8	Dzinēja pārsega atvēršana
9	Skaņas signāls
10	Stūres pielāgošana
11	Stūres kreisās puses vadības tastatūra



	Displejs/funkcija/vadības slēdzis
1	Priekšējās lampas lasīšanai un salona apgaismojums
2	Panorāmas jumts*
3	Displejs jumta konsolē
4	Salona atpakaļskata spoguļa manuāla aptumšošana

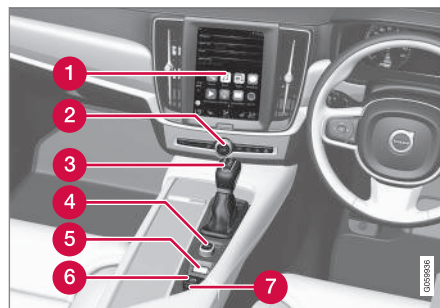

	Displejs/funkcija/vadības slēdzis
1	Vidējais displejs
2	Avārijas gaismas signāls, mals. atkausētājs/vējstikla apsilde*, multivide, cimdņu nodalījuma pārsega atvēršana

	Displejs/funkcija/vadības slēdzis
3	Pārnesumu pārslēgs
4	Iedarbināšanas slēdzis
5	Piedziņas režīma vadības slēdzis*
6	Stāvbremze
7	Automātiskā bremzēšana, kad automašīna stāv uz vietas

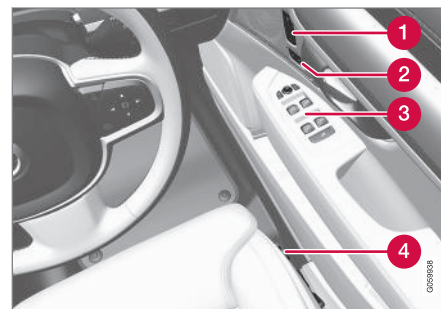

	Displejs/funkcija/vadības slēdzis
1	Atmiņas funkcija, kas ļauj regulēt: <ul style="list-style-type: none"> • elektriskie vadāmos priekšējos sēdekļus*; • sānu spoguļus; • Augšējais displejs*
2	Durvju atvēršana/sānu durvju un aizmugures durvju aizslēgšana/atslēgšana
3	Elektriskie logu pacelāji, sānu spoguļi
4	Priekšējo sēdekļu regulēšana

Vadītāja displejs

Vadītāja displejā ir attēlota informācija par auto-mašīnu un braukšanu.

Vadītāja displejā ir redzamas mērierīces, indika-tori, kā arī indikatoru un brīdinājumu simboli. Vadītāja displeja saturs ir atkarīgs no automašīnas aprīkojums, iestatījumiem un tobrīd aktīvajām funkcijām.

Vadītāja displejs ir pieejams divās versijās: 12 collu un 8 collu.

BRĪDINĀJUMS

Kļūmes gadījumā vadītāja displejā var netikt attēlota informācija par, piemēram, bremzēm, drošības gaisa spilveniem vai citām drošības sistēmām. Tādā gadījumā vadītājs nevar pārbaudīt automašīnas sistēmu statusu un saņemt aktuālos brīdinājumus un informāciju.

BRĪDINĀJUMS

Ja vadītāja displejs nodziest, neizgaismojas aktivizēšanās/ieslēgšanās laikā vai tajā attēlotā informācija ir pilnīgi vai daļēji nesalasāma, automašīnu lietot nedrīkst. Nekavējoties dodieties uz servisu. Volvo iesaka vērsties autorizētā Volvo servisā.

Vadītāja displejs, 12 collu



Atrašanās vieta vadītāja displejā:

Pa kreisi	Vidu	Pa labi
Spidometrs	Indikatora un brīdinājuma simboli	Tahometrs ^A
Brauciena odometrs	Āra temperatūras mērierīce	ECO skala ^A
Brauciena odometrs	Pulkstenis	Pārnesumu pārslēgšanas indikators
Kruīza kontrole un ātruma ierobežotāja informācija	Paziņojumi, dažos gadījumos ar — grafiskiem attēliem	Braukšanas režīms (Comfort, Off Road, Eco, Dynamic vai Individual)

Pa kreisi	Vidū	Pa labi
Ceļazīmju informācija*	Durvju un drošības jostu informācija	Degvielas daudzuma rādītājs
–	Mediju atskaņotājs	Funkcijas Start/Stop statuss
–	Navigācijas karte*	Attālums līdz tukšai tvertnei
–	Tālrūnis	Pašreizējais degvielas patēriņš
–	Balss atpazīšana	Lietotņu izvēlne (var aktivizēt ar stūres vadības tastatūru)
–	Kompass ^A	–

^A Atkarībā no izvēlētā piedziņas režīma.

Vadītāja displejs, 8 collu



INSTRUMENTI UN VADĪBAS IERĪCES

◀◀ Atrašanās vieta vadītāja displejā:

Pa kreisi	Vidū	Pa labi
Degvielas daudzuma rādītājs	Spidometrs	Mediju atskaņotājs
Braukšanas režīms (Comfort, Off Road, Eco, Dynamic vai Individual)	Ceļazīmju informācija*	Tālrūnis
Pārnesumu pārslēgšanas indikators	Kruīza kontrole un ātruma ierobežotāja informācija	Navigācijas informācija*
Tahometrs ^A	Durvju un drošības jostu informācija	Pulkstenis
ECO skala ^A	Funkcijas Start/Stop statuss	Lietotņu izvēlne (var aktivizēt ar stūres vadības tastatūru)
Attālums līdz tukšai tvertnei	–	Pašreizējais degvielas patēriņš
Āra temperatūras mērierīce	–	Brauciena odometrs
Indikatora un brīdinājuma simboli	–	Brauciena odometrs
–	–	Indikatora un brīdinājuma simboli
–	–	Balss atpazīšana
–	–	Dzinēja temperatūras mērierīce
–	–	Paziņojumi, dažos gadījumos ar — grafiskiem attēliem
–	–	Kompass ^A

^A Atkarībā no izvēlēta piedziņas režīma.

* Papildaprīkojums/piederums.

Pielāgojamā simbola atrašanās vieta



Indikatora simbola piemērs vadītāja 12 collu displejā.

Vadītāja displeja centrā dažādiem ziņojumu veidiem var tikt rādīti dažādi simboli. Tie var būt kā indikatori vai brīdinājuma simboli vai sastāvēt no attēlu virknes, kas sākas šajā pozīcijā un pēc tam tiek pārveidoti lielākā attēlā.

Vadītāja displeja aktivizēšana

Vadītāja displejs tiek aktivizēts uzreiz pēc durvju atvēršanas, t.i., aizdedzes pozīcijā **0**. Ja vadītāja displejs netiek izmantots, pēc brīža tas nodziest. Lai to vēlreiz aktivizētu, veiciet vienu no šīm darbībām:

- Nospiediet bremžu pedāli.
- Pagrieziet aizdedzes slēdzi pozīcijā **I**.
- atveriet kādas no durvīm.

Saistītā informācija

- Vadītāja displeja iestatījumi (96 lpp.)
- Indikatora simboli vadītāja displejā (97 lpp.)
- Brīdinājuma simboli vadītāja displejā (99 lpp.)
- Lietotņu izvēlne vadītāja displejā (107 lpp.)
- Vadītāja displeja licences līgums (102 lpp.)

Vadītāja displeja iestatījumi

Vadītāja displeja iestatījumus var veikt vadītāja displeja lietojumprogrammu izvēlnē un centrālā displeja izvēlnē **lestatījumi**.

Iestatījumi lietoņņu izvēlnē

Lietoņņu izvēlnē var izvēlēties, kāda informācija vadītāja displejā tiek attēlota no:

- borta datora,
- multivides atskaņotāja,
- tālruņa,
- navigācijas sistēmas*.

Lietojumprogrammu izvēlni vadītāja displejā atver un pārlūko, izmantojot stūres labo tastatūru; skatiet sadaļu "Lietojumprogrammu izvēlnes lietošana vadītāja displejā".

Iestatījumi centrālajā displejā

Informācijas veida atlasīšana

1. Centrālā displeja augšējā skatā pieskarieties **lestatījumi**.
2. Nospiediet **My Car → Displeji → Vadītāja displeja centra opcijas**.

3. Atlasiet, kas ir jārāda fonā:

- **Nerādīt fonā informāciju**
- **Rādīt pašreiz atskaņotās multivides inform.**
- **Rādīt navigāciju pat, ja nav iestatīts maršruts¹.**

12 collu vadītāja displejā informācija tiek attēlota centrā, bet 8 collu vadītāja displejā — augšējā labajā laukā.

Motīva atlasīšana

1. Centrālā displeja augšējā skatā pieskarieties **lestatījumi**.
2. Pieskarieties **My Car → Displeji → Rādīt motīvus**.
3. Atlasiet vadītāja displeja motīvu (izskatu):
 - **Glass**
 - **Minimalistic**
 - **Performance**
 - **Chrome rings**.

Valodas atlasīšana

1. Centrālā displeja augšējā skatā pieskarieties **lestatījumi**.
2. Lai atlasītu valodu, pieskarieties **Sistēma → Sistēmas valoda**.
 - > Izmaiņas ietekmēs valodu visos displejos.

Saistītā informācija



- Vadītāja displejs (92 lpp.)
- Lietoņņu izvēlnē vadītāja displejā (107 lpp.)
- Iestatījumu skats (171 lpp.)

¹ Karte tiek rādīta tikai 12 collu displejā. Vadītāja 8 collu displejā tiek rādītas tikai norādes. Plašāku informāciju skatiet sadaļās "Displeji un vadības ierīces kartes navigācijai" un "Kartes navigācija vadītāja displejā".

Indikatora simboli vadītāja displejā

Indikatoru simboli brīdina vadītāju par to, ka funkcija ir aktivizēta, sistēma darbojas vai ir radusies kļūda vai atteice.

Simbols	Tehniskie parametri
	<p>Informācija, nolasīt tekstu displejā</p> <p>Ja kāda no automašīnas sistēmām nedarbojas, kā paredzēts, vadītāja displejā tiek parādīts šis informācijas simbols un teksts. Informācijas simbols var izgaismoties arī saistībā ar citiem simboliem.</p>
	<p>Bojājums bremžu sistēmā</p> <p>Simbols izgaismojas, ja stāvbremzes darbībā ir radusies kļūme.</p>
	<p>ABS sistēmas bojājums</p> <p>Ja šis simbols iedegas, sistēma nedarbojas. Automašīnas parastā bremžu sistēma turpina darboties, bet bez ABS funkcijas.</p>

Simbols	Tehniskie parametri
	<p>Ieslēgta automātiskā bremzēšana</p> <p>Šis simbols izgaismojas, kad ir aktivizēta funkcija un darbojas kājas bremze vai stāvbremze. Bremzes notur automašīnu vietā, kad tā ir apstājusies.</p>
	<p>Riepu gaisa spiediena sistēma</p> <p>Simbols izgaismojas, ja riepās ir zems gaisa spiediens. Ja riepu spiediena sistēmā ir radusies kļūme, simbols vispirms mirgo aptuveni 1 minūti un pēc tam pastāvīgi izgaismojas. Iespējams, tā noticis tādēļ, ka sistēma nevar noteikt zemu gaisa spiedienu riepās vai brīdināt par to, kā paredzēts.</p>
	<p>Emisijas sistēma</p> <p>Ja simbols izgaismojas pēc dzinēja iedarbināšanas, tas var norādīt, ka radusies kļūme automašīnas emisijas sistēmā. Brauciet uz servisu, lai veiktu pārbaudi. Volvo iesaka sazināties ar Volvo pilnvarotu servisu.</p>

Simbols	Tehniskie parametri
	<p>Labās un kreisās puses pagrieziena rādītājs</p> <p>Simbols mirgo, ja ir ieslēgti pagrieziena rādītāji.</p>
	
	<p>gabarītlukturi;</p> <p>Simbols iedegas, ja tiek ieslēgti gabarītlukturi.</p>
	<p>Kļūme priekšējo lukturu sistēmā</p> <p>Šis simbols iedegas, ja ABL funkcijā (aktīvie pagriezienu lukturi, Active Bending Lights) ir radusies kļūme vai ja priekšējo lukturu sistēmā ir radusies kāda cita kļūme.</p>
	<p>Aktīvās tālās gaismas ieslēgtas</p> <p>Simbols izgaismojas zilā krāsā, ja ir ieslēgtas tālās gaismas.</p>
	<p>Aktīvās tālās gaismas izslēgtas</p> <p>Simbols izgaismojas baltā krāsā, ja ir izslēgtas tālās gaismas.</p>



Simbols	Tehniskie parametri
	<p>Tālās gaismas iesl</p> <p>Šis simbols iedegas, kad ir ieslēgtas tālās gaismas un kad tālās gaismas zibsnī.</p>
	<p>Aktīvās tālās gaismas ieslēgtas</p> <p>Simbols izgaismojas zilā krāsā, ja ir ieslēgtas tālās gaismas. Tiek ieslēgti gabarītlukturi.</p>
	<p>Aktīvās tālās gaismas izslēgtas</p> <p>Simbols izgaismojas baltā krāsā, ja ir izslēgtas tālās gaismas. Tiek ieslēgti gabarītlukturi.</p>
	<p>Tālās gaismas iesl</p> <p>Simbols iedegas, ja tiek ieslēgti tālās gaismas lukturi un gabarītlukturi.</p>
	<p>Priekšējie miglas lukturi ieslēgti</p> <p>Šis simbols izgaismojas, kad ir ieslēgts automašīnas priekšējais miglas lukturis.</p>
	<p>Aizmugurējais miglas lukturis ieslēgts</p> <p>Šis simbols iedegas, kad ir ieslēgts automašīnas aizmugurējais miglas lukturis.</p>

Simbols	Tehniskie parametri
	<p>Lietus sensors ieslēgts</p> <p>Šis simbols izgaismojas, kad ir ieslēgts lietus sensors.</p>
	<p>Sagatavošanas darbi ieslēgti</p> <p>Šis simbols izgaismojas, kad dzinēja nodalījuma un salona sildītājs/ gaisa kondicionētājs sagatavo automašīnu braukšanai.</p>
	<p>Stabilitātes sistēma</p> <p>Ja simbols mirgo, tas norāda uz to, ka stabilitātes sistēma pašlaik darbojas. Ja šis simbols deg pastāvīgi, sistēmā ir kļūme.</p>
	<p>Stabilitātes sistēma, sporta režīms</p> <p>Šis simbols izgaismojas, kad ir aktīvizēts sporta režīms. Sporta režīms nodrošina aktīvākas braukšanas baudījumu. Šī sistēma konstatē, vai akseleratora pedāļa un stūres kustības un pagriezienu veikšana notiek aktīvāk nekā parasti, un atļauj veikt kontrolētu aizmugurējās daļas buksēšanu līdz noteiktam brīdim, pirms tā iejaucas un stabilizē automobili.</p>

Simbols	Tehniskie parametri
	<p>Joslas saglabāšanas palīgsistēma</p> <p>Balts simbols: Joslas saglabāšanas palīgsistēma ir ieslēgta, un ceļa marķējumi tiek uztverti.</p> <p>Pelēks simbols: Joslas saglabāšanas palīgsistēma ir ieslēgta, bet ceļa marķējumi netiek uztverti.</p> <p>Dzeltens simbols: Joslas saglabāšanas palīgsistēma brīdina/iejaucas.</p>
	<p>Joslas saglabāšanas palīgfunkcija un lietus sensors</p> <p>Balts simbols: Joslas saglabāšanas palīgsistēma ir ieslēgta, un ceļa marķējumi tiek uztverti. Lietus sensors ir ieslēgts.</p> <p>Pelēks simbols: Joslas saglabāšanas palīgsistēma ir ieslēgta, bet ceļa marķējumi netiek uztverti. Lietus sensors ir ieslēgts.</p>

Neaizvērtu durvju, dzinēja pārsega, aizmugures durvju un degvielas tvertnes aizvirtņa atgādinājums

Ja dzinēja pārsegs, aizmugures durvis, degvielas tvertnes aizvirtnis vai durvis nav kārtīgi aizvērti,

vadītāja displejā izgaismojas informācijas brīdinājuma simbols un attēls.

Saistītā informācija

- Vadītāja displejs (92 lpp.)
- Brīdinājuma simboli vadītāja displejā (99 lpp.)
- Durvis un drošības jostu piesprādzēšanas atgādinājums (62 lpp.)

Brīdinājuma simboli vadītāja displejā

Brīdinājuma simboli brīdina vadītāju par to, ka visas svarīgās funkcijas ir aktivizētas vai ir radusies nopietna kļūda vai atteice.

BRĪDINĀJUMS

Ja bremžu šķidrums līmenis ir zem bremžu šķidruma tvertnes **MIN** līmeņa, apturiet automašīnu un uzpildiet bremžu šķidrumu.



Servisā jānosaka bremžu šķidruma zuduma iemesls. Volvo iesaka sazināties ar autorizētu Volvo servisu.

BRĪDINĀJUMS

Ja vienlaikus ir izgaismots simbols BRAKE un ABS, pastāv risks, ka spēcīgas bremzēšanas laikā var izslidēt automašīnas aizmugure.

Simbols	Tehniskie parametri
	<p>Brīdinājums</p> <p>Sarkanais brīdinājuma simbols iedegas, ja ir konstatēts bojājums, kas var ietekmēt drošību un/vai automašīnas vadāmību. Vienlaikus vadītāja displejā redzams paskaidrojošs teksts. Brīdinājuma simbols var izgaismoties arī saistībā ar citiem simboliem.</p>
	<p>Drošības jostu atgādinātājs</p> <p>Šis simbols mirgo, ja kāds no priekšējos sēdekļos sēdošajiem nav uzlicis savu drošības jostu vai ja kāds no aizmugurējos sēdekļos sēdošajiem ir noņēmis drošības jostu.</p>
	<p>Drošības spilveni</p> <p>Ja simbols turpina izgaismoties vai iedegas braukšanas laikā, kādā automašīnas drošības sistēmā ir radusies kļūme. Izlasiet paziņojumu vadītāja displejā. Volvo iesaka sazināties ar Volvo pilnvarotu servisu.</p>



Simbols	Tehniskie parametri
	<p>Bojājums bremžu sistēmā</p> <p>Ja šis simbols deg, bremžu šķidruma līmenis var būt pārāk zems. Dodieties uz tuvāko autorizēto servisu, lai pārbaudītu bremžu šķidruma līmeni un vajadzības gadījumā papildinātu.</p>
	<p>Ieslēgta stāvbremze</p> <p>Šis simbols iedegas ar pastāvīgu gaismu, ja novilkta stāvbremze.</p> <p>Simbola mirgošana norāda uz radušos bojājumu. Izlasiet paziņojumu vadītāja displejā.</p>

Simbols	Tehniskie parametri
	<p>Zems eļļas spiediens</p> <p>Ja šis simbols iedegas braukšanas laikā, dzinēja eļļas spiediens ir pārāk zems. Nekavējoties apstādiniet dzinēju un pārbaudiet eļļas līmeni dzinējā, nepieciešamības gadījumā papildiniet eļļu. Ja simbols izgaismojas, bet eļļas līmenis ir normāls, sazinieties ar servisu. Volvo iesaka sazināties ar Volvo pilnvarotu servisu.</p>
	<p>Ģenerators nelādē</p> <p>Šis simbols iedegas braukšanas laikā, ja elektriskajā sistēmā atgadījies bojājums. Dodieties uz servisu. Volvo iesaka sazināties ar Volvo pilnvarotu servisu.</p>

- Durvis un drošības jostu piesprādzēšanas atgādinājums (62 lpp.)
- Drošība (56 lpp.)

Neaizvērtu durvju, dzinēja pārsega, aizmugures durvju un degvielas tvertnes aizvirtņa atgādinājums

Ja dzinēja pārsegs, aizmugures durvis, degvielas tvertnes aizvirtnis vai durvis nav kārtīgi aizvērti, vadītāja displejā izgaismojas informācijas brīdinājuma simbols un attēls.

Saistītā informācija

- Vadītāja displejs (92 lpp.)
- Indikatora simboli vadītāja displejā (97 lpp.)

Āra temperatūras mērierīce

Vadītāja displejā ir attēlota āra gaisa temperatūras mērierīce.

Sensors nosaka temperatūru ārpus automašīnas.

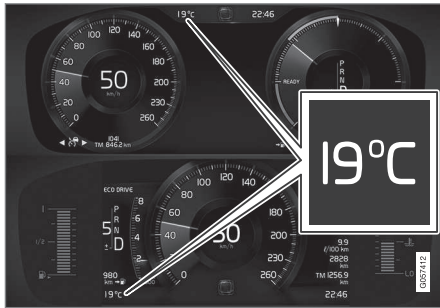

Āra temperatūras skalas atrašanās vieta 12 collu un 8 collu vadītāja displejā.

Ja automašīna stāv, mērierīce var rādīt augstāku temperatūru, nekā tā ir patiesībā.

Ja āra gaisa temperatūra ir no +2°C līdz -5°C, vadītāja displejā ir redzams sniegpārslīņas simbols, kas brīdina par iespējami slidenu brauktuvi. Ja automašīna ir aprīkota ar augšējo displeju, sniegpārslīņas simbols īsi iedegas arī tajā.

Āra gaisa temperatūras mērierīces iestatījums

Temperatūras mērierīces mērvienību var mainīt vidējā displeja augšējā skatā.

- Atlasiet **Iestatījumi** → **Sistēma** → **Mērvienības** un atzīmējiet vajadzīgo mērvienības tipu: **Metriskā**, **Standarta** vai **ASV**.

Saistītā informācija

- Vadītāja displejs (92 lpp.)
- Klimata kontrole — sensori (183 lpp.)

Pulkstenis

Pulkstenis ir redzams gan vadītāja displejā, gan vidējā displejā.

Atrašanās vieta

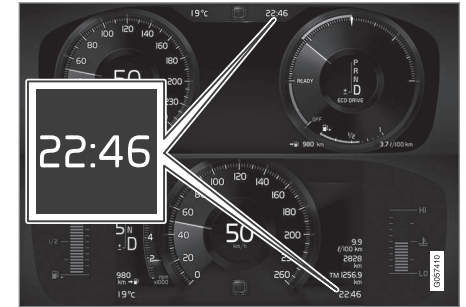

Pulksteņa atrašanās vieta 12 collu un 8 collu vadītāja displejā.

Vidējā displejā pulkstenis atrodas statusa lauka augšdaļas labajā pusē.

Dažās situācijās paziņojumi un informācija var aizklāt vadītāja displejā redzamo pulksteni.

Laika un datuma iestatījumi

Vidējā displeja augšējā skatā atlasiet **Iestatījumi** → **Sistēma** → **Datums un laiks**, lai mainītu laika un datuma formāta iestatījumus.

Laiku un datumu var noregulēt, skārienekrānā nospiežot bultiņu uz augšu vai uz leju.

◀◀ **Automātiska laika regulēšana automašīnām ar GPS**

Ja automašīna ir aprīkota ar navigācijas sistēmu, var atlasīt **Automātiski iestatīt laiku**. Tādā gadījumā laika zona tiks noregulēta automātiski, balstoties uz automašīnas atrašanās vietu. Noteikta veida navigācijas sistēmām jāiestata arī pašreizējā atrašanās vieta (valsts), lai noregulētu pareizu laika zonu. Ja **Automātiski iestatīt laiku** nav atlasīts, laiku un datumu var noregulēt, izmantojot skārienekrāna bultiņu uz augšu vai uz leju.

Vasaras laiks

Dažās valstīs var atlasīt automātisku vasaras laika iestatīšanu, izmantojot **Automātiski**. Citās valstīs vasaras laiku var iestatīt ar **leslēgt** vai **Izslēgt**.

Saistītā informācija

- Vadītāja displejs (92 lpp.)
- Iestatījumu skats (171 lpp.)

Vadītāja displeja licences līgums

License ir vienošanās par tiesībām veikt noteiktu darbību vai tiesībām izmantot kāda cita pilnvaras atbilstoši vienošanās noteikumiem un nosacījumiem. Turpmākais teksts ir Volvo vienošanās ar ražotāju/izstrādātāju angļu valodā.

BSD 4-clause "Original" or "Old" License

Copyright (c) 1982, 1986, 1990, 1991, 1993 The Regents of the University of California. All rights reserved.

Redistribution and use in source and binary forms, with or without modification, are permitted provided that the following conditions are met:

1. Redistributions of source code must retain the above copyright notice, this list of conditions and the following disclaimer.
2. Redistributions in binary form must reproduce the above copyright notice, this list of conditions and the following disclaimer in the documentation and/or other materials provided with the distribution.
3. All advertising materials mentioning features or use of this software must display the following acknowledgement: This product includes software developed by the University of California, Berkeley and its contributors.
4. Neither the name of the University nor the names of its contributors may be used to

endorse or promote products derived from this software without specific prior written permission.

THIS SOFTWARE IS PROVIDED BY THE REGENTS AND CONTRIBUTORS "AS IS" AND ANY EXPRESS OR IMPLIED WARRANTIES, INCLUDING, BUT NOT LIMITED TO, THE IMPLIED WARRANTIES OF MERCHANTABILITY AND FITNESS FOR A PARTICULAR PURPOSE ARE DISCLAIMED. IN NO EVENT SHALL THE REGENTS OR CONTRIBUTORS BE LIABLE FOR ANY DIRECT, INDIRECT, INCIDENTAL, SPECIAL, EXEMPLARY, OR CONSEQUENTIAL DAMAGES (INCLUDING, BUT NOT LIMITED TO, PROCUREMENT OF SUBSTITUTE GOODS OR SERVICES; LOSS OF USE, DATA, OR PROFITS; OR BUSINESS INTERRUPTION) HOWEVER CAUSED AND ON ANY THEORY OF LIABILITY, WHETHER IN CONTRACT, STRICT LIABILITY, OR TORT (INCLUDING NEGLIGENCE OR OTHERWISE) ARISING IN ANY WAY OUT OF THE USE OF THIS SOFTWARE, EVEN IF ADVISED OF THE POSSIBILITY OF SUCH DAMAGE.

BSD 3-clause "New" or "Revised" License

Copyright (c) 2011-2014, Yann Collet.

Redistribution and use in source and binary forms, with or without modification, are permitted provided that the following conditions are met:

1. Redistributions of source code must retain the above copyright notice, this list of conditions and the following disclaimer.
2. Redistributions in binary form must reproduce the above copyright notice, this list of conditions and the following disclaimer in the documentation and/or other materials provided with the distribution.
3. Neither the name of the organisation nor the names of its contributors may be used to endorse or promote products derive from this software without specific prior written permission.

THIS SOFTWARE IS PROVIDED BY THE COPYRIGHT HOLDERS AND CONTRIBUTORS "AS IS" AND ANY EXPRESS OR IMPLIED WARRANTIES, INCLUDING, BUT NOT LIMITED TO, THE IMPLIED WARRANTIES OF MERCHANTABILITY AND FITNESS FOR A PARTICULAR PURPOSE ARE DISCLAIMED. IN NO EVENT SHALL THE COPYRIGHT HOLDER OR CONTRIBUTORS BE LIABLE FOR ANY DIRECT, INDIRECT, INCIDENTAL, SPECIAL, EXEMPLARY, OR CONSEQUENTIAL DAMAGES (INCLUDING, BUT NOT LIMITED TO, PROCUREMENT OF SUBSTITUTE GOODS OR SERVICES; LOSS OF USE, DATA, OR PROFITS; OR BUSINESS INTERRUPTION) HOWEVER CAUSED AND ON ANY THEORY OF LIABILITY, WHETHER IN CONTRACT, STRICT LIABILITY, OR TORT (INCLUDING NEGLIGENCE OR OTHERWISE) ARISING IN ANY WAY OUT OF

THE USE OF THIS SOFTWARE, EVEN IF ADVISED OF THE POSSIBILITY OF SUCH DAMAGE.

BSD 2-clause "Simplified" license

Copyright (c) <YEAR>, <OWNER> All rights reserved.

Redistribution and use in source and binary forms, with or without modification, are permitted provided that the following conditions are met:

1. Redistributions of source code must retain the above copyright notice, this list of conditions and the following disclaimer.
2. Redistributions in binary form must reproduce the above copyright notice, this list of conditions and the following disclaimer in the documentation and/or other materials provided with the distribution.

THIS SOFTWARE IS PROVIDED BY THE COPYRIGHT HOLDERS AND CONTRIBUTORS "AS IS" AND ANY EXPRESS OR IMPLIED WARRANTIES, INCLUDING, BUT NOT LIMITED TO, THE IMPLIED WARRANTIES OF MERCHANTABILITY AND FITNESS FOR A PARTICULAR PURPOSE ARE DISCLAIMED. IN NO EVENT SHALL THE COPYRIGHT OWNER OR CONTRIBUTORS BE LIABLE FOR ANY DIRECT, INDIRECT, INCIDENTAL, SPECIAL, EXEMPLARY, OR CONSEQUENTIAL DAMAGES (INCLUDING, BUT NOT LIMITED TO, PROCUREMENT OF SUBSTITUTE GOODS OR

SERVICES; LOSS OF USE, DATA, OR PROFITS; OR BUSINESS INTERRUPTION) HOWEVER CAUSED AND ON ANY THEORY OF LIABILITY, WHETHER IN CONTRACT, STRICT LIABILITY, OR TORT (INCLUDING NEGLIGENCE OR OTHERWISE) ARISING IN ANY WAY OUT OF THE USE OF THIS SOFTWARE, EVEN IF ADVISED OF THE POSSIBILITY OF SUCH DAMAGE.

The views and conclusions contained in the software and documentation are those of the authors and should not be interpreted as representing official policies, either expressed or implied, of the FreeBSD Project.

FreeType Project License

1. 1 Copyright 1996-1999 by David Turner, Robert Wilhelm, and Werner Lemberg
Introduction The FreeType Project is distributed in several archive packages; some of them may contain, in addition to the FreeType font engine, various tools and contributions which rely on, or relate to, the FreeType Project. This license applies to all files found in such packages, and which do not fall under their own explicit license. The license affects thus the FreeType font engine, the test programs, documentation and makefiles, at the very least. This license was inspired by the BSD, Artistic, and IJG (Independent JPEG Group) licenses, which all encourage inclusion and use of free software in commercial and freeware





products alike. As a consequence, its main points are that: o We don't promise that this software works. However, we are interested in any kind of bug reports. ('as is' distribution) o You can use this software for whatever you want, in parts or full form, without having to pay us. ('royalty-free' usage) o You may not pretend that you wrote this software. If you use it, or only parts of it, in a program, you must acknowledge somewhere in your documentation that you've used the FreeType code. ('credits') We specifically permit and encourage the inclusion of this software, with or without modifications, in commercial products, provided that all warranty or liability claims are assumed by the product vendor. Legal Terms 0. Definitions Throughout this license, the terms 'package', 'FreeType Project', and 'FreeType archive' refer to the set of files originally distributed by the authors (David Turner, Robert Wilhelm, and Werner Lemberg) as the 'FreeType project', be they named as alpha, beta or final release. 'You' refers to the licensee, or person using the project, where 'using' is a generic term including compiling the project's source code as well as linking it to form a 'program' or 'executable'. This program is referred to as 'a program using the FreeType engine'. This license applies to all files distributed in the original FreeType archive, including all source code, binaries and documentation, unless

otherwise stated in the file in its original, unmodified form as distributed in the original archive. If you are unsure whether or not a particular file is covered by this license, you must contact us to verify this. The FreeType project is copyright (C) 1996-1999 by David Turner, Robert Wilhelm, and Werner Lemberg. All rights reserved except as specified below. 1. No Warranty THE FREETYPE ARCHIVE IS PROVIDED 'AS IS' WITHOUT WARRANTY OF ANY KIND, EITHER EXPRESSED OR IMPLIED, INCLUDING, BUT NOT LIMITED TO, WARRANTIES OF MERCHANTABILITY AND FITNESS FOR A PARTICULAR PURPOSE. IN NO EVENT WILL ANY OF THE AUTHORS OR COPYRIGHT HOLDERS BE LIABLE FOR ANY DAMAGES CAUSED BY THE USE OR THE INABILITY TO USE, OF THE FREETYPE PROJECT. As you have not signed this license, you are not required to accept it. However, as the FreeType project is copyrighted material, only this license, or another one contracted with the authors, grants you the right to use, distribute, and modify it. Therefore, by using, distributing, or modifying the FreeType project, you indicate that you understand and accept all the terms of this license.

2. Redistribution Redistribution and use in source and binary forms, with or without modification, are permitted provided that the following conditions are met: o Redistribution

of source code must retain this license file ('licence.txt') unaltered; any additions, deletions or changes to the original files must be clearly indicated in accompanying documentation. The copyright notices of the unaltered, original files must be preserved in all copies of source files. o Redistribution in binary form must provide a disclaimer that states that the software is based in part of the work of the FreeType Team, in the distribution documentation. We also encourage you to put an URL to the FreeType web page in your documentation, though this isn't mandatory. These conditions apply to any software derived from or based on the FreeType code, not just the unmodified files. If you use our work, you must acknowledge us. However, no fee need be paid to us.

3. Advertising The names of FreeType's authors and contributors may not be used to endorse or promote products derived from this software without specific prior written permission. We suggest, but do not require, that you use one or more of the following phrases to refer to this software in your documentation or advertising materials: 'FreeType Project', 'FreeType Engine', 'FreeType library', or 'FreeType Distribution'.

4. Contacts There are two mailing lists related to FreeType: o freetype@freetype.org Discusses general use and applications of FreeType, as well as future and wanted

additions to the library and distribution. If you are looking for support, start in this list if you haven't found anything to help you in the documentation. o devel@freetype.org
Discusses bugs, as well as engine internals, design issues, specific licenses, porting, etc. o <http://www.freetype.org> Holds the current FreeType web page, which will allow you to download our latest development version and read online documentation. You can also contact us individually at: David Turner <david.turner@freetype.org> Robert Wilhelm <robert.wilhelm@freetype.org> Werner Lemberg <werner.lemberg@freetype.org>

Libpng License

This copy of the libpng notices is provided for your convenience. In case of any discrepancy between this copy and the notices in the file `png.h` that is included in the libpng distribution, the latter shall prevail.

COPYRIGHT NOTICE, DISCLAIMER, and LICENSE:

If you modify libpng you may insert additional notices immediately following this sentence.

libpng versions 1.0.7, July 1, 2000, through 1.0.13, April 15, 2002, are Copyright (c) 2000-2002 Glenn Randers-Pehrson and are distributed according to the same disclaimer and license as libpng-1.0.6 with the following individuals added to the list of Contributing Authors

Simon-Pierre Cadieux

Eric S. Raymond

Gilles Vollant

and with the following additions to the disclaimer:

There is no warranty against interference with your enjoyment of the library or against infringement. There is no warranty that our efforts or the library will fulfill any of your particular purposes or needs. This library is provided with all faults, and the entire risk of satisfactory quality, performance, accuracy, and effort is with the user.

libpng versions 0.97, January 1998, through 1.0.6, March 20, 2000, are Copyright (c) 1998, 1999 Glenn Randers-Pehrson, and are distributed according to the same disclaimer and license as libpng-0.96, with the following individuals added to the list of Contributing Authors:

Tom Lane

Glenn Randers-Pehrson

Willem van Schaik

libpng versions 0.89, June 1996, through 0.96, May 1997, are Copyright (c) 1996, 1997 Andreas Dilger Distributed according to the same disclaimer and license as libpng-0.88, with the following individuals added to the list of Contributing Authors:

John Bowler

Kevin Bracey

Sam Bushell

Magnus Holmgren

Greg Roelofs

Tom Tanner

libpng versions 0.5, May 1995, through 0.88, January 1996, are Copyright (c) 1995, 1996 Guy Eric Schalnat, Group 42, Inc.

For the purposes of this copyright and license, "Contributing Authors" is defined as the following set of individuals:

Andreas Dilger

Dave Martindale

Guy Eric Schalnat

Paul Schmidt

Tim Wegner

The PNG Reference Library is supplied "AS IS". The Contributing Authors and Group 42, Inc. disclaim all warranties, expressed or implied, including, without limitation, the warranties of merchantability and of fitness for any purpose. The Contributing Authors and Group 42, Inc. assume no liability for direct, indirect, incidental, special, exemplary, or consequential damages, which may result from the use of the PNG Reference Library, even if advised of the possibility of such damage.

- « Permission is hereby granted to use, copy, modify, and distribute this source code, or portions hereof, for any purpose, without fee, subject to the following restrictions:
1. The origin of this source code must not be misrepresented.
 2. Altered versions must be plainly marked as such and must not be misrepresented as being the original source.
 3. This Copyright notice may not be removed or altered from any source or altered source distribution.

The Contributing Authors and Group 42, Inc. specifically permit, without fee, and encourage the use of this source code as a component to supporting the PNG file format in commercial products. If you use this source code in a product, acknowledgment is not required but would be appreciated.

A "png_get_copyright" function is available, for convenient use in "about" boxes and the like:
`printf("%s",png_get_copyright(NULL));`

Also, the PNG logo (in PNG format, of course) is supplied in the files "pngbar.png" and "pngbar.jpg (88x31)" and "pngnow.png" (98x31).

Libpng is OSI Certified Open Source Software. OSI Certified Open Source is a certification mark of the Open Source Initiative.

Glenn Randers-Pehrson randeg@alum.rpi.edu
April 15, 2002

MIT License

Copyright (c) <year> <copyright holders>

Permission is hereby granted, free of charge, to any person obtaining a copy of this software and associated documentation files (the "Software"), to deal in the Software without restriction, including without limitation the rights to use, copy, modify, merge, publish, distribute, sublicense, and/or sell copies of the Software, and to permit persons to whom the Software is furnished to do so, subject to the following conditions:

The above copyright notice and this permission notice shall be included in all copies or substantial portions of the Software.

THE SOFTWARE IS PROVIDED "AS IS", WITHOUT WARRANTY OF ANY KIND, EXPRESS OR IMPLIED, INCLUDING BUT NOT LIMITED TO THE WARRANTIES OF MERCHANTABILITY, FITNESS FOR A PARTICULAR PURPOSE AND NONINFRINGEMENT. IN NO EVENT SHALL THE AUTHORS OR COPYRIGHT HOLDERS BE LIABLE FOR ANY CLAIM, DAMAGES OR OTHER LIABILITY, WHETHER IN AN ACTION OF CONTRACT, TORT OR OTHERWISE, ARISING FROM, OUT OF OR IN CONNECTION WITH THE SOFTWARE OR THE USE OR OTHER DEALINGS IN THE SOFTWARE.

zlib License

The zlib/libpng License Copyright (c) <year> <copyright holders>

This software is provided 'as-is', without any express or implied warranty. In no event will the authors be held liable for any damages arising from the use of this software.

Permission is granted to anyone to use this software for any purpose, including commercial applications, and to alter it and redistribute it freely, subject to the following restrictions:

1. The origin of this software must not be misrepresented; you must not claim that you wrote the original software. If you use this software in a product, an acknowledgment in the product documentation would be appreciated but is not required.
2. Altered source versions must be plainly marked as such, and must not be misrepresented as being the original software.
3. This notice may not be removed or altered from any source distribution.

SGI Free Software B License Version 2.0.

SGI FREE SOFTWARE LICENSE B (Version 2.0, Sept. 18, 2008)

Copyright (C) [dates of first publication] Silicon Graphics, Inc. All Rights Reserved. Permission is

hereby granted, free of charge, to any person obtaining a copy of this software and associated documentation files (the "Software"), to deal in the Software without restriction, including without limitation the rights to use, copy, modify, merge, publish, distribute, sublicense, and/or sell copies of the Software, and to permit persons to whom the Software is furnished to do so, subject to the following conditions: The above copyright notice including the dates of first publication and either this permission notice or a reference to <http://oss.sgi.com/projects/FreeB/> shall be included in all copies or substantial portions of the Software.

THE SOFTWARE IS PROVIDED "AS IS", WITHOUT WARRANTY OF ANY KIND, EXPRESS OR IMPLIED, INCLUDING BUT NOT LIMITED TO THE WARRANTIES OF MERCHANTABILITY, FITNESS FOR A PARTICULAR PURPOSE AND NONINFRINGEMENT. IN NO EVENT SHALL SILICON GRAPHICS, INC. BE LIABLE FOR ANY CLAIM, DAMAGES OR OTHER LIABILITY, WHETHER IN AN ACTION OF CONTRACT, TORT OR OTHERWISE, ARISING FROM, OUT OF OR IN CONNECTION WITH THE SOFTWARE OR THE USE OR OTHER DEALINGS IN THE SOFTWARE.

Except as contained in this notice, the name of Silicon Graphics, Inc. shall not be used in advertising or otherwise to promote the sale, use or other dealings in this Software without prior written authorization from Silicon Graphics, Inc.

Saistītā informācija

- Vadītāja displejs (92 lpp.)

Lietotņu izvēlne vadītāja displejā

Vadītāja displeja lietotņu izvēlne ļauj ātri piekļūt noteiktu lietotņu bieži izmantotajām funkcijām.

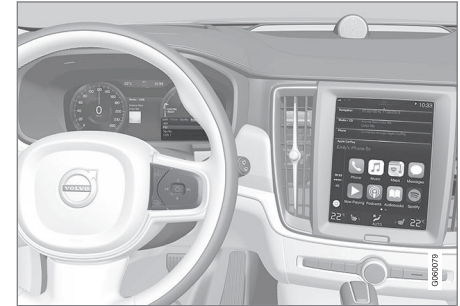

Vadītāja displeja lietotņu izvēlni var izmantot vidējā displeja vietā.

Lietotņu izvēlne tiek parādīta vadītāja displejā, un to var vadīt ar stūres labās puses tastatūru. Lietotņu izvēlne atvieglo pārslēgšanos starp dažādām lietotnēm vai lietotņu funkcijām, neatlaižot stūri un nenovēršot acis no ceļa.

Lietotņu izvēlnes funkcijas

Dažādas lietotnes ļauj piekļūt dažāda veida funkcijām. Lietotņu izvēlnē var vadīt šādas lietotnes un to funkcijas:



Lietotne	Funkcijas
Vadītāja infocentrs	Brauciena odometra atlasīšana, vadītāja displejā attēlojamās informācijas atlasīšana u.c.
Mediju atskaņotājs	Multivides atskaņotāja aktivā avota atlasīšana.
Tālrunis	Zvanišana kontaktu sarakstā esošam kontaktam.
Navigācija	Vadības pauzēšana, vadības sākšana uz nesen izmantotu galamērķi u.c.

Saistītā informācija

- Vadītāja displejs (92 lpp.)
- Vidējā displeja pārskats (33 lpp.)
- Lietotņu izvēlnes izmantošana vadītāja displejā (108 lpp.)

Lietotņu izvēlnes izmantošana vadītāja displejā

Vadītāja displeja lietotņu izvēlni var vadīt ar stūres labās puses vadības tastatūru.

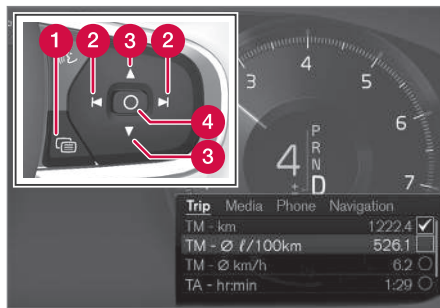

Lietotņu izvēlne un stūres labās puses vadības tastatūra.

- 1 Atvēršana/aizvēršana
- 2 Pa kreisi/pa labi
- 3 Uz augšu/uz leju
- 4 Apstipriniet

Lietotņu izvēlnes atvēršana/aizvēršana

- Nospiediet atvēršanas/aizvēršanas taustiņu (1).

(Lietotņu karti nevar atvērt, kamēr vadītāja displejā ir redzams neapstiprināts paziņojums. Lai varētu atvērt lietotņu izvēlni, paziņojums jāapstiprina.)

> Lietotņu izvēlne tiek atvērta/aizvērta.

Pēc noteikta neaktivitātes laika vai konkrētu opciju atlasīšanas lietotņu izvēlne aizveras automātiski.

Pārvietošanās pa lietotņu izvēlni un atlasīšana

1. Pārvietojieties starp dažādām pieejamajām lietotnēm, pieskaroties kreisajā vai labajā pusē (2).
> Lietotņu izvēlnē ir redzamas iepriekšējās/nākamās lietotnes funkcijas.
2. Pārīkvojiet atlasītās lietotnes funkcijas, pieskaroties uz augšu vai uz leju (3).
3. Apstipriniet vai iezīmējiet funkcijas opciju, nospiežot apstiprināšanas taustiņu (4).
> Funkcija tiek aktivizēta, un dažas lietotņu izvēlnes opcijas tiek aizvērtas.

Vēlreiz atverot lietotņu izvēlni, tā atver pēdējās atlasītās lietotnes funkcijas.

Saistītā informācija

- Lietotņu izvēlne vadītāja displejā (107 lpp.)
- Vadītāja displeja un vidējā displeja paziņojumu pārvaldība (111 lpp.)

Paziņojumi vadītāja displejā un vidējā displejā

Vadītāja displejā un vidējā displejā var attēlot paziņojumus, lai informētu vadītāju vai palīdzētu dažādās situācijās.

Vadītāja displejs



Paziņojums vadītāja displejā².



Paziņojums vadītāja displejā³.

Vadītāja displejā ir redzami paziņojumi, kam piešķirta augsta prioritāte.

Atkarībā no pašreiz attēlotās informācijas paziņojumus var parādīt dažādās vadītāja displeja vietās. Pēc brīža vai, kad paziņojums ir apstiprināts/veikta darbība, vadītāja displejā redzamais paziņojums nodzīst. Ja paziņojums ir jāsauglabā, tas tiek ievietots lietotnē **Automaš. statuss**, ko var atvērt vidējā displeja lietotņu skatā.

Paziņojumu izskats var atšķirties, un tie var tikt attēloti, piemēram, kopā ar attēliem, simboliem vai paziņojuma vai pieprasījuma apstiprināšanas taustiņiem.

² 8 collu vadītāja displejā.

³ 12 collu vadītāja displejā.

◀◀ **Apkopes paziņojumi**

Tālāk ir attēloti svarīgi apkopes paziņojumi un to nozīme.

Paziņojums	Tehniskie parametri
Apturiet drošā vietā^A	Apstājieties un izslēdziet dzinēju. Nopietns bojājumu risks - sazinieties ar remontdarbniecu ^B .
Izslēdziet dzinēju^A	Apstājieties un izslēdziet dzinēju. Nopietns bojājumu risks - sazinieties ar remontdarbniecu ^B .
Steidzami jāveic apkope Brauciet uz autoservisu^A	Sazinieties ar remontdarbniecu ^B , lai nekavējoties veiktu automobilim pārbaudi.
Jāveic apkope^A	Sazinieties ar remontdarbniecu ^B , lai veiktu automobilim pārbaudi pēc iespējas ātrāk.
Regulārā apkope Piesakiet apkopi	Laiks veikt periodisko apkopi - sazinieties ar remontdarbniecu ^B . Rāda pirms nākamā apkopes datuma.

Paziņojums	Tehniskie parametri
Regulārā apkope Laiks veikt apkopi	Laiks veikt periodisko apkopi - sazinieties ar remontdarbniecu ^B . Rāda nākamās apkopes datumā.
Regulārā apkope Apkope tiek kavēta	Laiks veikt periodisko apkopi - sazinieties ar remontdarbniecu ^B . Rāda, kad apkopes datums ir pagājis.
Īslaicīgi izslēgts^A	Funkcija ir pagaidām izslēgta un automātiski tiks atiestatīta braukšanas laikā vai pēc atkārtotas iedarbināšanas.

^A Ziņojuma daļa, kas ir redzama kopā ar informāciju par problēmas atrašanās vietu.

^B Ieteicams sazināties ar autorizētu Volvo servisu.

Vidējais displejs

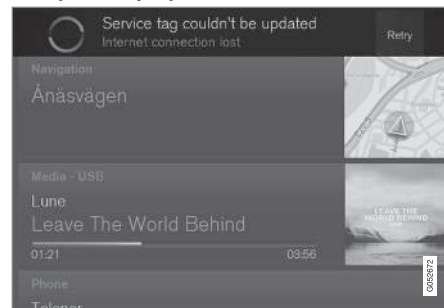

Paziņojums vidējā displejā.

Vidējā displejā ir redzami paziņojumi, kam piešķirta zemāka prioritāte.

Lielākā daļa paziņojumu tiek attēloti virs vidējā displeja statusa joslas. Pēc brīža vai, kad ir veikta jebkura prasība, ar paziņojumu saistīta darbība, paziņojums izzūd no statusa joslas. Ja paziņojums ir jā saglabā, tas tiek ievietots vidējā displeja augšējā skatā.

Paziņojumu kompozīcija var atšķirties, un tie var tikt parādīti kopā ar grafiskiem attēliem, simboliem vai ar paziņojumu saistītas funkcijas aktivizēšanai/deaktivizēšanai paredzētu taustiņu.

Uznirstošie paziņojumi

Dažos gadījumos paziņojums tiek attēlots uznirstoša loga veidā. Uznirstošajiem paziņojumiem ir augstāka prioritāte, nekā statusa joslā attēlotajiem paziņojumiem, un, lai šie paziņojumi nodzistu, tie jāapstiprina/jāveic attiecīgā darbība. Ja paziņojums ir jāsaģlabā, tas tiek ievietots vidējā displeja augšējā skatā.

Saistītā informācija

- Vadītāja displejs (92 lpp.)
- Vidējā displeja pārskats (33 lpp.)
- Vadītāja displeja un vidējā displeja paziņojumu pārvaldība (111 lpp.)
- Vadītāja displejā un vidējā displejā saglabāto paziņojumu pārvaldīšana (113 lpp.)

Vadītāja displeja un vidējā displeja paziņojumu pārvaldība

Vadītāja displeja un vidējā displeja paziņojumus var pārvaldīt ar stūres labās puses vadības tastatūru un vidējā displeja skatos.

Vadītāja displejs



Paziņojums vadītāja displejā⁴ un stūres labās puses vadības tastatūra.



Paziņojums vadītāja displejā⁵ un stūres labās puses vadības tastatūra.

- 1 Pa kreisi/pa labi
- 2 Apstiprināt

Daži vadītāja displejā attēlotie paziņojumi var ietvert, piemēram, vienu vai vairākus paziņojuma vai pieprasījuma apstiprināšanas taustiņus.

⁴ 8 collu vadītāja displejā.

⁵ 12 collu vadītāja displejā.

◀◀ Jauna paziņojuma pārvaldība

Paziņojumi ar taustiņiem:

1. Pārvietojieties starp dažādiem pieejamajiem taustiņiem, pieskaroties kreisajā vai labajā pusē (1).
2. Apstipriniet savu izvēli, nospiežot apstiprināšanas taustiņu (2).
 - > Vadītāja displejā redzamais paziņojums nodziest.

Paziņojumi bez taustiņiem:

- Aizveriet paziņojumu, nospiežot apstiprināšanas taustiņu (2), vai ļaujiet paziņojumam pēc brīža aizvērties automātiski.
 - > Vadītāja displejā redzamais paziņojums nodziest.

Ja paziņojums ir jāsaglabā, tas tiek ievietots lietotnē **Automaš. statuss**, ko var atvērt vidējā displeja lietotņu skatā. Šādā situācijā vidējā displejā tiek parādīts paziņojums **Paziņojums saglabāts autom. statusa lietotnē**.

Vidējais displejs

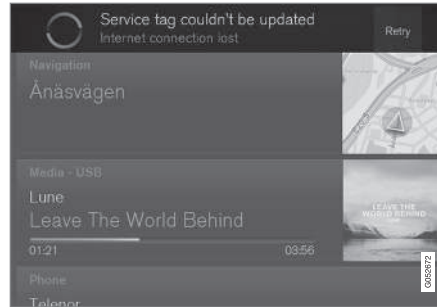

Paziņojums vidējā displejā.

Dažiem centrālajā displejā redzamiem ziņojumiem ir taustiņš (vai vairāki taustiņi uznirostošajos ziņojumos), kas ļauj, piemēram, aktivizēt/deaktivizēt ar ziņojumu saistītu funkciju.

Jauna paziņojuma pārvaldība

Paziņojumi ar taustiņiem:

- Nospiediet taustiņu, lai veiktu darbību, vai ļaujiet paziņojumam pēc brīža automātiski aizvērties.
 - > Statusa joslā redzamais paziņojums nodziest.

Paziņojumi bez taustiņiem:

- Aizveriet paziņojumu, pieskaroties tam, vai ļaujiet paziņojumam pēc brīža aizvērties automātiski.
 - > Statusa joslā redzamais paziņojums nodziest.

Ja paziņojums ir jāsaglabā, tas tiek ievietots vidējā displeja augšējā skatā.

Saistītā informācija

- Paziņojumi vadītāja displejā un vidējā displejā (109 lpp.)
- Vadītāja displejā un vidējā displejā saglabāto paziņojumu pārvaldīšana (113 lpp.)

Vadītāja displejā un vidējā displejā saglabāto paziņojumu pārvaldīšana

Neatkarīgi no tā, vai paziņojumi ir saglabāti vadītāja displejā vai vidējā displejā, ziņojumus var pārvaldīt vidējā displejā.

Vadītāja displejā saglabātie paziņojumi

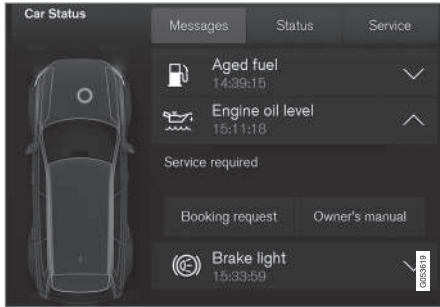

Saglabātie paziņojumi un lietotnē **Automaš. statuss** pieejamās opcijas.



Paziņojumi, kas tiek attēloti vadītāja displejā un ir jā saglabā, atrodas vidējā displeja lietotnē **Automaš. statuss**. Šādā situācijā vidējā displejā tiek parādīts paziņojums **Paziņojums saglabāts**

autom. statusa lietotnē.

Saglabāta paziņojuma lasīšana

Lai uzreiz izlasītu saglabātu paziņojumu:

- Nospiediet taustiņu pa labi no paziņojuma **Paziņojums saglabāts autom. statusa lietotnē** vidējā displejā.
 - > Saglabātais paziņojums tiek attēlots lietotnē **Automaš. statuss**.

Lai izlasītu saglabātu paziņojumu vēlāk:

1. Vidējā displeja lietotņu skatā atveriet lietotni **Automaš. statuss**.
 - > Lietotne tiek atvērta sākuma skata apakšējā apakšskatā.
2. Lietotnē atlasiet cilni **Ziņojumi**.
 - > Tiek parādīts saglabāto paziņojumu saraksts.
3. Nospiediet bultiņu pa labi, lai izvērstu/minimizētu paziņojumu.
 - > Plašāka informācija par paziņojumu ir sniegta sarakstā, bet lietotnes kreisās puses attēlā ir sniegta grafiska informācija par paziņojumu.

Saglabāta paziņojuma pārvaldīšana

Izvērstā režīmā dažiem paziņojumiem ir pieejami divi taustiņi, kas ļauj pieteikt apkopi vai lasīt īpašnieka rokasgrāmatu.

Lai pieteiktu apkopi saistībā ar saglabātu paziņojumu:

- Izvērstajā paziņojuma režīmā nospiediet **Pieprasīt rezervāciju Zvanīt, lai veiktu rezervāc.**⁶, lai saņemtu apkopes pieteikšanas palīdzību.
 - > Izmantojot **Pieprasīt rezervāciju**. Lietotnē tiek atvērta cilne **Rezervācijas** un izveidots apkopes un remonta pieteikuma pieprasījums.
 - Izmantojot **Zvanīt, lai veiktu rezervāc.** Tiek palaista tālruņa lietotne un veikts zvans uz apkopes centru, lai pieteiktu apkopes un remonta veikšanu.

Lai lasītu īpašnieka rokasgrāmatu saistībā ar saglabātu paziņojumu:

- Izvērstajā paziņojuma režīmā nospiediet **Īpašnieka rokasgrāmata**, lai izlasītu informāciju par paziņojumu īpašnieka rokasgrāmatā.
 - > Vidējā displejā tiek atvērta īpašnieka rokasgrāmata un parādīta informācija saistībā ar šo paziņojumu.

Ikreiz iedarbinot dzinēju, lietotnē saglabātie paziņojumi tiek automātiski izdzēsti.

⁶ Atkarībā no tirgus.

« Vidējā displejā saglabātie paziņojumi

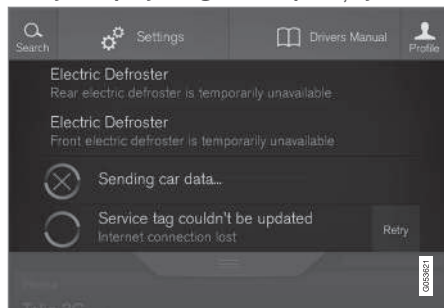

Saglabātie paziņojumi un augšējā skatā pieejamās opcijas.

Paziņojumi, kas tiek attēloti vidējā displejā un ir jā saglabā, atrodas vidējā displeja augšējā skatā.

Saglabāta paziņojuma lasīšana

1. Atveriet vidējā displeja augšējo skatu.
 - > Tiek parādīts saglabāto paziņojumu saraksts. Paziņojumus ar bultiņu labajā pusē var izvērst.
2. Nospiediet bultiņu, lai izvērstu/minimizētu paziņojumu.

Saglabāta paziņojuma pārvaldīšana

Dažiem paziņojumiem ir taustiņš, kas ļauj, piemēram, aktivizēt/deaktivizēt ar šo paziņojumu saistīto funkciju.

- Nospiediet taustiņu, lai veiktu darbību.

Izslēdzot automašīnu, augšējā skatā saglabātie paziņojumi tiek automātiski izdzēsti.

Saistītā informācija

- Paziņojumi vadītāja displejā un vidējā displejā (109 lpp.)
- Vadītāja displeja un vidējā displeja paziņojumu pārvaldība (111 lpp.)

Augšējais displejs*

Vējistikla displejs papildina automašīnas vadītāja displeju un projicē informāciju no vadītāja displeja uz vējistikla. Projicēto attēlu var redzēt tikai no vadītāja sēdvietas.

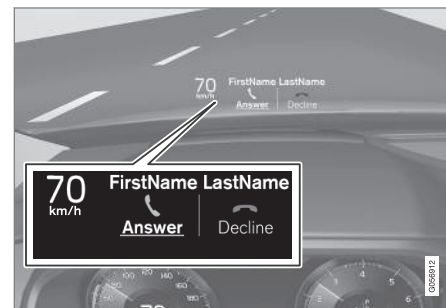

Ienākošie tālruna zvani.

Augšējā displejā vadītāja redzamības laukā ir redzami brīdinājumi un informācija par ātrumu, kruīza kontroles funkcijām, navigāciju u.c. Augšējā displejā tiek attēlota arī ceļazīmju informācija un ienākošie tālruna zvani.

! SVARĪGI

Displeja bloks, no kura tiek projicēta informācija, atrodas instrumentu panelī. Lai nesabojātu displeja bloka pārsega stiklu, neglabājiet uz tā nekādus priekšmetus un nodrošiniet, lai uz tā neuzkristu nekādi priekšmeti.

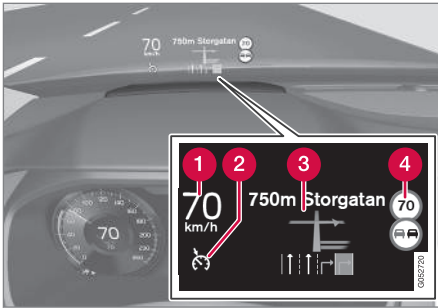

Displejā redzamās informācijas piemēri.

- 1 Ātrums
- 2 Kruīzkontrole
- 3 Navigācija
- 4 Ceļazīmes

Vējstikla displejā var tikt īslaicīgi rādīti vairāki simboli, piemēram:



Ja izgaismojas brīdinājuma simbols, izlasiet vadītāja displejā esošo brīdinājuma paziņojumu.



Ja izgaismojas informācijas simbols, izlasiet vadītāja displejā esošo brīdinājuma paziņojumu.

PIEZĪME

Vadītājs spēju redzēt informāciju augšējā displejā var pasliktināt šādi faktori:

- polarizējošo saulesbrīļļu lietošana;
- braukšanas pozīcija, kuras laikā vadītājs nesēž sēdekļa centrā;
- priekšmeti uz displeja bloka pārsega stikla;
- nelabvēlīgi gaismas apstākļi.

PIEZĪME

Noteikti vizuālie defekti augšējā displeja lietošanas laikā var izraisīt galvassāpes un stresa sajūtu.

City Safety vējstikla displejā

PIEZĪME

Aktivējot City Safety*, augšējā displeja informācija tiek aizstāta ar City Safety grafisko attēlu. Šis attēls ir izgaismots pat tad, kad augšējais displejs ir izslēgts.



City Safety attēls mirgo, lai pievērstu vadītāja uzmanību.

Vējstikla displeja aktivizēšana/deaktivizēšana

Šo funkciju var aktivizēt/deaktivizēt vadītāja displejā divos veidos:

Izmantojot funkciju skatu



Nospiediet taustiņu **Head-Up displejs**.

◀ Izmantojot iestatījumus

1. Augšējā skatā nospiediet **Iestatījumi**.
2. Nospiediet **My Car → Displeji**.
3. Atlasiet/noņemiet atlasi **Head-Up displejs**.

Šo opciju var saglabāt vadītāja profilā kā personīgo iestatījumu.

i PIEZĪME

Augšējā displeja aktivizēšanu/deaktivizēšanu un regulēšanu var veikt tikai tad, kad ir redzams projicētais attēls. Automašīnas dzinējam ir jādarbojas.

Vējstikla displeja iestatījumi

Atlasiet šo opciju un pielāgojiet iestatījumus vējstikla displeja projicēšanai uz vējstikla.

Displeja opciju atlasīšana

1. Centrālā displeja augšējā skatā pieskarieties **Iestatījumi**.
2. Nospiediet **My Car → Displeji → Head-Up displeja iestatījumi**.
3. Atlasiet, kuras funkcijas ir jāredz.
 - Rādīt navigāciju
 - Rādīt Road Sign Information
 - Rādīt vadītāja atbalstu
 - Rādīt tālrūni.

Šo iestatījumu var saglabāt vadītāja profilā kā personīgo iestatījumu.

Spilgtuma un vertikālās pozīcijas regulēšana



1. Vidējā displeja funkciju skatā nospiediet taustiņu **Head-Up displeja regul.**
2. Noregulējiet vadītāja redzamības laukā projicētā attēla spilgtumu un vertikālo pozīciju, izmantojot stūres labās puses vadības tastatūru.

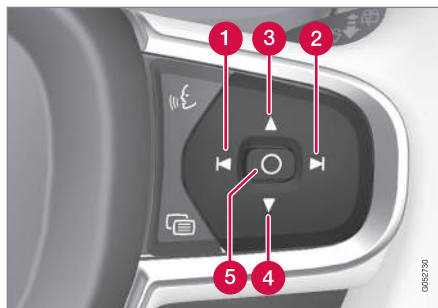

- 1 Spilgtuma samazināšana
- 2 Spilgtuma palielināšana

- 3 Pozīcijas pacelšana
- 4 Pozīcijas nolaišana
- 5 Apstipriniet

Attēlu spilgtums tiek automātiski pielāgots fona apgaismojuma apstākļiem. Šo spilgtumu ietekmē arī citu automašīnas displeju spilgtuma regulēšana.

Vertikālo pozīciju var saglabāt elektriski vadāmā priekšējā sēdekļa atmiņā*.

Horizontālās pozīcijas kalibrēšana

Mainot vējstiklu vai displeja bloku, iespējams, būs jākalibrē augšējā displeja vertikālā pozīcija. Kalibrēšana nozīmē projicētā attēla pagriešanu pulksteņrādītāju kustības virzienā vai pretēji tam.

1. Centrālā displeja augšējā skatā pieskarieties **lestatījumi**.
2. Atlasiet **My Car → Displeji → Head-Up displeja kalibrēšana**.
3. Kalibrējiet attēla horizontālo pozīciju ar stūres labās puses vadības tastatūru.

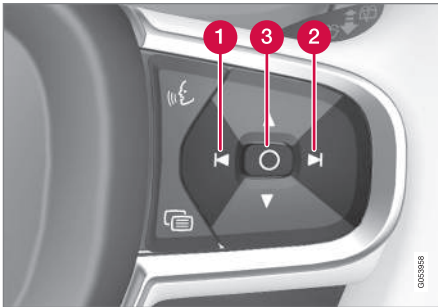

1. Pagriešana pulksteņrādītāju kustības virzienā
2. Pagriešana pretēji pulksteņrādītāju kustības virzienam
3. Apstipriniet

⁷ Ieteicams sazināties ar autorizētu Volvo servisu.

⁸ Attiecas uz dažu valstu tirgiem.

Tīrīšana

Viegli noslaukiet displeja pārsega stiklu ar tīru un sausu mikrošķiedras drānu. Vajadzības gadījumā viegli samitriniet mikrošķiedras drānu.

Nekad neizmantojiet spēcīgus traipu tīrītājus. Speciāls tīrīšanas līdzeklis, kas nepieciešams nopietnai tīrīšanai, iegādājams pie Volvo izplatītājiem.

Nomainot vējstiklu

Automašīnas ar augšējo displeju ir aprīkotas ar īpašu vējstikla veidu, kas atbilst projicētā attēla attēlošanas prasībām.

Mainot vējstiklu, sazinieties ar autorizētu servisu⁷. Jāuzstāda pareizā vējstikla versija, lai augšējā displeja attēli tiktu attēloti pareizi.

Saistītā informācija

- Funkciju skats ar automašīnas funkciju taustiņiem (47 lpp.)
- Iestatījumu skats (171 lpp.)
- Stūre (133 lpp.)
- Elektriski vadāmā priekšējā sēdekļa atmiņas funkcijas izmantošana* (124 lpp.)
- Vadītāja displejs (92 lpp.)

Balss atpazīšana⁸

Balss atpazīšanas sistēma ļauj vadītājam izmantot balss atpazīšanu, lai vadītu noteiktas multivides atskaņotāja funkcijas, Bluetooth pievienotu tālruni, klimata kontroles sistēmu un Volvo navigācijas sistēmu*.

Balss komandu lietošana ir ērta un palīdz vadītājam nenovērst uzmanību, tā vietā koncentrējoties uz braukšanu un situāciju uz ceļa.

BRĪDINĀJUMS

Vadītājs ir vienmēr atbildīgs par drošu automobīļa vadīšanu un visu spēkā esošo ceļu satiksmes noteikumu ievērošanu.

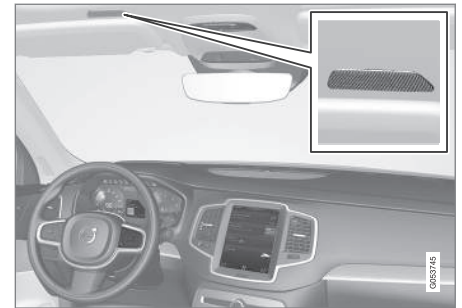

Balss vadības sistēmas mikrofons

- ◀ Balss atpazīšanas vadība notiek dialoga formā ar lietotāja izrunātām komandām un sistēmas izrunātām atbildēm. Balss atpazīšanas sistēma izmanto to pašu mikrofonu, kuru lieto Bluetooth brīvroku sistēma, un balss atpazīšanas sistēmas atbildes tiek atskaņotas caur automašīnas skaļruņiem. Dažos gadījumos vadītāja displejā tiek attēlots arī teksta paziņojums. Funkcijas var vadīt ar stūres labās puses tastatūru. Iestatījumus var veikt vidējā displejā.

Sistēmas atjaunināšana

Balss atpazīšanas sistēma tiek nepārtraukti uzlabota. Lai nodrošinātu optimālu veiktspēju, lejupielādējiet atjauninājumus — skatiet support.volvocars.com.

Saisītā informācija

- Balss atpazīšanas lietošana (118 lpp.)
- Tālruna balss atpazīšanas vadība (120 lpp.)
- Radio un multivides balss atpazīšanas vadība (120 lpp.)
- Klimata kontroles balss vadība (121 lpp.)
- Balss atpazīšana un kartes navigācija (122 lpp.)
- Balss atpazīšanas iestatījumi (119 lpp.)

Balss atpazīšanas lietošana⁹

balss atpazīšanas vadības pamata instrukcijas.





Nospiediet balss atpazīšanas taustiņu  uz stūres, lai aktivizētu sistēmu un sāktu dialogu, izmantojot balss komandas.

Sarunas laikā paturiet prātā:

- Lai sniegtu komandu - runājiet pēc signāla normālā balsī, normālā ātrumā.
- Nerunājiet, kamēr sistēma atbild (šajā laikā sistēma nesaprot komandas).
- Fona troksni pasažieru salonā var novērst, aizverot durvis, logus un jumta lūku.

Balss atpazīšanu var deaktivizēt šādi:

- sakot: **"Cancel"**;
- turot nospiestu balss atpazīšanas taustiņu  uz stūres.

Lai paātrinātu saziņu un izlaistu sistēmas vaicājumus, sistēmas runas laikā nospiediet balss atpazīšanas stūres taustiņu  un izrunājiet nākamo komandu.

Balss atpazīšanas vadības piemērs

Pieskarieties , sakiet: **"Call [Forename] [Surname] [number category]"** — zvana tālrunu katalogā atlasītajam kontaktam, ja šim kontaktam ir vairāki tālrunu numuri (piemēram, mājas, mobilā tālruna, darba), piemēram:

Nospiediet , sakiet: **"Call Robin Smith Mobile"**.

Komandas/frāzes

Vienmēr var izmantot šīs komandas:

- **"Repeat"** — atkārtoti pēdējo notiekošo dialoga balss norādi.
- **"Cancel"** — pārtraukt dialogu
- **"Help"** — sāk palīdzības dialogu. Sistēma atbild ar pašreizējā situācijā pieejamajām komandām, pieprasījumu vai piemēru.

Specifisku funkciju komandas ir aprakstītas attiecīgajās sadaļās, piemēram, sadaļā "Tālruna balss atpazīšanas vadība".

⁹ Attiecās uz dažu valstu tirgiem.

Cipari

Ciparu komandas jāizrunā atšķirīgi atkarībā no kontrolējamās funkcijas:

- **Tālrūņi un pasta indeksi** jāizrunā atsevišķi — ciparu pēc cipara, piemēram, nulle, trīs, viens, divi, divi, četri, četri, trīs (03122443).
- **Māju numurus** var izrunāt atsevišķi vai grupās, piemēram, divi, divi vai divdesmit divi (22). Angļu un holandiešu valodā secīgi var nosaukt vairākas grupas, piemēram, divdesmit divi, divdesmit divi (22 22). Angļu valodā var nosaukt divus vai trīs vienādus ciparus, piemēram, divas nulles (00). Ciparus un skaitļus var nosaukt amplitūdā no 0-2300.
- **Frekvences** var izrunāt kā deviņdesmit astoņi komats astoņi (98,8), simts un četri komats divi vai simtu četri komats divi (104,2).

Saistītā informācija

- Balss atpazīšana (117 lpp.)
- Tālrūņa balss atpazīšanas vadība (120 lpp.)
- Radio un multivides balss atpazīšanas vadība (120 lpp.)
- Klimata kontroles balss vadība (121 lpp.)
- Balss atpazīšana un kartes navigācija (122 lpp.)
- Balss atpazīšanas iestatījumi (119 lpp.)

Balss atpazīšanas iestatījumi¹⁰

Balss atpazīšanas sistēmai var veikt vairākus iestatījumus.

1. Augšējā skatā nospiediet **Iestatījumi**.
2. Nospiediet **Sistēma** → **Balss vadība** un atlasiet iestatījumus.
 - **Atkārtot balss komandu**
 - **Dzimums**
 - **Runas ātrums**

Audio iestatījumi

1. Augšējā skatā nospiediet **Iestatījumi**.
2. Nospiediet **Skaņa** → **Sistēmas skaļuma līmeņi** → **Balss vadība** un atlasiet iestatījumus.

Valodas maiņa

Balss atpazīšanas funkcija nav pieejama visās valodās. Valodas, kurās ir pieejama balss atpazīšanas funkcija, valodu sarakstā ir apzīmētas ar ikonu - .

Valodas maiņa ietekmē arī izvēlnes, paziņojumu un palīdzības tekstus.

1. Augšējā skatā nospiediet **Iestatījumi**.
2. Nospiediet **Sistēma** → **Sistēmas valoda** un atlasiet valodu.

Saistītā informācija

- Balss atpazīšana (117 lpp.)
- Balss atpazīšanas lietošana (118 lpp.)
- Tālrūņa balss atpazīšanas vadība (120 lpp.)
- Radio un multivides balss atpazīšanas vadība (120 lpp.)
- Klimata kontroles balss vadība (121 lpp.)
- Balss atpazīšana un kartes navigācija (122 lpp.)

¹⁰ Attiecas uz dažu valstu tirgiem.

Tālruņa balss atpazīšanas vadība¹¹

Izmantojot balss atpazīšanas komandu, lieciet Bluetooth pievienotam mobilajam tālrunim, piemēram, zvanīt kontaktam, numuram vai klausīties paziņojumu.

Lai norādītu kontaktu tālruņu katalogā, balss atpazīšanas komandai jāietver tālruņu katalogā saglabātā kontakta informācija. Ja kontaktam, piemēram, **Robyn Smith**, ir vairāki tālruņa numuri, var norādīt arī numura kategoriju, piemēram, **Home** vai **Mobile**: "**Call Robin Smith Mobile**".

Pieskarieties  un izrunājiet vienu no šīm komandām:

- "**Call [contact]**" — zvina tālruņu katalogā atlasītajam kontaktam.
- "**Call [telefona numurs]**" — zvina uz telefona numuru.
- "**Recent calls**" — parāda zvanu sarakstu.
- "**Read message**" — ziņojums tiek nolasīts. Ja ir attēloti vairāki paziņojumi, atlasiet, kuru ziņojumu nolasīt.

Saistītā informācija

- Balss atpazīšana (117 lpp.)
- Balss atpazīšanas lietošana (118 lpp.)
- Balss atpazīšanas iestatījumi (119 lpp.)

¹¹ Attiecas uz dažu valstu tirgiem.

¹² Attiecas uz dažu valstu tirgiem.

Radio un multivides balss atpazīšanas vadība¹²

Radio un multivides atskaņotāja balss atpazīšanas vadības komanda.

Pieskarieties  un izrunājiet vienu no šīm komandām:

- "**Media**" — sāk dialogu par multividi un radio un rāda komandu piemērus.
- "**Play [izpildītājs]**" — atskaņo atlasītā izpildītāja mūziku.
- "**Play [dziesmas nosaukums]**" — atskaņo atlasīto dziesmu.
- "**Play [dziesmas nosaukums] no [albums]**" — atskaņo atlasīto dziesmu no atlasītā albuma.
- "**Play [TV channel name]**" — sāk atskaņot atlasīto TV kanālu.
- "**Play [radio stacija]**" — sāk atskaņot atlasīto radio kanālu.
- "**Tune to [frekvence]**" — sāk atskaņot atlasīto radio frekvenci pašreizējā frekvenču diapazonā. Ja neviens radio avots nav aktīvs, pēc noklusējuma tiek sākta FM viļņu garuma atskaņošana.

- "**Tune to [frekvence] [viļņu diapazons]**" — sāk atskaņot atlasīto radio frekvenci atlasītajā frekvenču diapazonā.
- "**Radio**" — sāk atskaņot FM radio.
- "**Radio FM**" — sāk atskaņot FM radio.
- "**Radio AM**" — sāk atskaņot AM radio.
- "**DAB**" — sāk atskaņot DAB radio.
- "**TV**" — sāk atskaņot TV*.
- "**CD**" — sāk atskaņot CD*.
- "**USB**" — sāk atskaņot no USB.
- "**iPod**" — sāk atskaņot no iPod.
- "**Bluetooth**" — sāk atskaņot Bluetooth pievienotu multivides avotu.
- "**Similar music**" — atskaņo mūziku, kas ir līdzīga pašlaik atskaņotajai USB ierīces mūzikai.

Saistītā informācija

- Balss atpazīšana (117 lpp.)
- Balss atpazīšanas lietošana (118 lpp.)
- Balss atpazīšanas iestatījumi (119 lpp.)

Klimata kontroles balss vadība¹³

Klimata kontroles sistēmas balss vadības komandas ļauj, piemēram, mainīt temperatūru, aktivizēt sēdekļu apsildi vai mainīt ventilatora darbības līmeni.

Nospiediet  un izrunājiet vienu no šīm komandām:

- **"Climate"** — sāk dialogu par klimata kontroli un rāda komandu piemērus.
- **"Set temperature to X degrees"** — iestata vēlamo temperatūru.
- **"Raise temperature/Lower temperature"** — paaugstināt/pazemināt temperatūras iestatījumu par vienu soli.
- **"Sync temperature"** — sinhronizē visu automašīnas klimata zonu temperatūru ar vadītāja pusē iestatīto temperatūru.
- **"Air on feet"/"Air on body"** — atver vēlamo gaisa plūsmas atveri.
- **"Air on feet off"/"Air on body off"** — aizver vēlamo gaisa plūsmas atveri.
- **"Set fan to max"/"Turn off fan"** — maina gaisa plūsmu uz **Max/Off**.
- **"Raise fan speed/Lower fan speed"** — paaugstina/pazemina ventilatora darbības līmeni par vienu soli.
- **"Turn on auto"** — aktivizē automātisko klimata regulēšanu.
- **"Air condition on/Air condition off"** — aktivizē/deaktivizē gaisa kondicionētāju.
- **"Recirculation on/Recirculation off"** — aktivizē/deaktivizē gaisa cirkulāciju.
- **"Turn on defroster /Turn off defroster"** — aktivizē/deaktivizē logu un sānu spoguļu atkausēšanu.
- **"Turn on max defroster/Turn max defroster off"** — aktivizē/deaktivizē atkausētāju maksimālas darbības līmeni.
- **"Turn on electric defroster/Turn off electric defroster"** — aktivizē/deaktivizē vējstikla apsildi*.
- **"Turn on rear defroster/Turn off rear defroster"** — aktivizē/deaktivizē aizmugurējā loga un sānu spoguļu apsildi.
- **"Turn steering wheel heat on/Turn steering wheel heat off"** — aktivizē/deaktivizē stūres apsildi*.
- **"Raise steering wheel heat/Lower steering wheel heat"** — paaugstina/samazina stūres apsildes* iestatījumu par vienu soli.
- **"Turn on seat heat/Turn off seat heat"** — aktivizē/deaktivizē sēdekļa apsildi*.
- **"Raise seat heat/Lower seat heat"** — paaugstina/samazina sēdekļa apsildes* iestatījumu par vienu soli.
- **"Turn on seat ventilation/Turn off seat ventilation"** — aktivizē/deaktivizē sēdekļu ventilāciju*.
- **"Raise seat ventilation/Lower seat ventilation"** — paaugstina/samazina sēdekļa ventilācijas* iestatījumu par vienu soli.

Saistītā informācija

- Balss atpazīšana (117 lpp.)
- Balss atpazīšanas lietošana (118 lpp.)
- Balss atpazīšanas iestatījumi (119 lpp.)
- Klimata kontrole (182 lpp.)

¹³ Attiecas uz dažu valstu tirgiem.

Balss atpazīšana un kartes navigācija¹⁴

Komanda navigācijas sistēmas vadībai ar balsi, piemēram, galamērķa iestatīšanai vai norāžu pauzēšanai.

Pieskarieties  un izrunājiet vienu no šīm komandām:

- **"Navigācija"** — sāk navigācijas dialogu un rāda komandu piemērus.
- **"Take me home"** — tiek sniegta vadība uz **Sākums** atrašanās vietu.
- **"Go to [City]"** — norāda pilsētu kā galamērķi. Piemēram, "braukt uz Rīgu".
- **"Go to [Address]"** — norāda adresi kā galamērķi. Adresē ir jābūt pilsētai un ielas nosaukumam. Piemēram, "braukt uz Brīvības 103".
- **"Add intersection"** — sāk dialogu, kurā ir jānorāda divas ielas. Norādīto ielu krustojums kļūst par galamērķi.
- **"Go to [Post code]"** — norāda pasta indeksu kā galamērķi. Piemēram, "braukt uz 1 2 3 4 5".
- **"Go to [contact]"** — norāda adresi no tālrunu kataloga kā galamērķi. Piemēram, "braukt pie Jāņa Bērziņa".
- **"Search [POI category]"** — meklē tuvākos noteiktas kategorijas objektus (POI) (piemēram, restorānus).¹⁵ Lai sarakstu kārtotu pēc pozīcijas maršrutā — sakiet **"Along the route"**, kad tiek rādīts rezultātu saraksts.
- **"Search [POI category] in [City]"** — meklē objektus (POI) noteiktā kategorijā un pilsētā. Rezultātu saraksts tiek kārtots atbilstoši pilsētas centram. Piemēram, "meklēt restorānu Londonā".
- **"Search [Objekta nosaukums]"**. Piemēram, "meklēt Vērmanes dārzu".
- **"Change country/Change state"**^{16, 17} — maina navigācijas meklēšanas zonu.
- **"Show favourites"** — rāda izlases atrašanās vietas vadītāja displejā.
- **"Clear itinerary"** — nodzēš visus saglabātos brauciena plāna starpmērķus un galamērķi.
- **"Repeat voice guidance"** — atkārtoti izrunāto norādi.
- **"Turn off voice guidance"** — izslēdz balss vadību.
- **"Turn on voice guidance"** — sāk izslēgto balss vadību.

Saistītā informācija

- Balss atpazīšana (117 lpp.)
- Balss atpazīšanas lietošana (118 lpp.)
- Balss atpazīšanas iestatījumi (119 lpp.)

¹⁴ Attiecas uz dažu valstu tirgiem.

¹⁵ Lietotājs var zvanīt uz objektu vai norādīt to kā galamērķi.

¹⁶ Eiropā administratīvā dalījuma apzīmēšanai lieto vārdu "Country", nevis "State".

¹⁷ Brazīlijā un Indijā meklēšanas zonu var mainīt vidējā displejā.

Manuāli vadāmi priekšējie sēdekļi

Automašīnas priekšējiem sēdekļiem ir atšķirīgas iestatījumu opcijas, kas ļauj nodrošināt optimālu sēdēšanas komfortu.

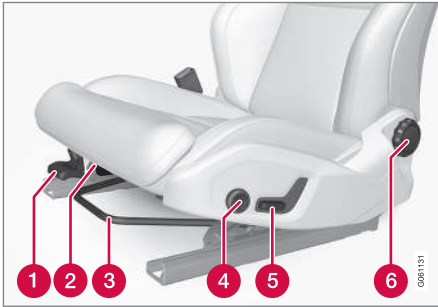

- 1 Sēdekļa polsterējuma priekšējo malu var pacelt/nolaist*, veicot sūkņņejošas kustības uz augšu/uz leju.
- 2 Mainiet sēdekļa sēdvirsmas garumu, pavelkot sviru uz augšu un ar roku pārvietojot sēdekļa sēdvirsmu uz priekšu/atpakaļ.
- 3 Sēdekļus var pārvietot uz priekšu/atpakaļ, paceļot rokturi un noregulējot attālumu līdz stūrei un pedāļiem. Pārbaudiet, vai sēdeklis ir nofiksējies pēc pozīcijas izmaiņššanas.
- 4 Gurnu atbalstu* var mainīt, nospiežot taustiņu virzienā uz augšu/uz leju/uz priekšu/atpakaļ.

- 5 Sēdekli var pacelt/nolaist, regulējot vadības ierīci uz augšu/uz leju.
- 6 Atzveltnes slīpumu var mainīt, pagriežot vadības slēdzi.

⚠ BRĪDINĀJUMS

Noregulējiet vadītāja sēdekli, pirms sākt braukšanu - nekādā gadījumā nedariet to braukšanas laikā. Pārliecinieties, ka sēdeklis ir nofiksēts, lai nesavinotos straujas bremsēšanas vai negadījuma laikā.

Saistītā informācija

- Elektriski vadāmi priekšējie sēdekļi* (123 lpp.)
- Daudzfunkcionāls priekšējais sēdeklis* (125 lpp.)
- Sēdekļu apsildes aktivizēšana/deaktivizēšana* (203 lpp.)
- Drošības josta (59 lpp.)

Elektriski vadāmi priekšējie sēdekļi*

Automašīnas priekšējiem sēdekļiem ir atšķirīgas iestatījumu opcijas, kas ļauj nodrošināt optimālu sēdēšanas komfortu. Elektriski vadāmo sēdekli var pārbīdīt uz priekšu/atpakaļ un uz augšu/uz leju. Sēdekļa polsterējuma priekšējo malu var pacelt/nolaist. Var mainīt atzveltnes leņķi. Gurnu atbalstu var regulēt uz augšu/uz leju/uz priekšu/atpakaļ.

Elektriski vadāmie sēdekļi ir aizsargāti pret pārslodzi, kas var rasties, ja kāds priekšmets bloķē sēdekļu pārvietošanos. Ja tā notiek, aizvēciet šo priekšmetu un darbiniet sēdekli vēlreiz.

Sēdekli var regulēt kādu laiku pēc durvju atslēgšanas, kad dzinējs nedarbojas. Sēdekli vienmēr var regulēt dzinēja darbības laikā. Regulēšanu var veikt arī kādu laiku pēc dzinēja izslēgšanas.

Saistītā informācija

- Daudzfunkcionāls priekšējais sēdeklis* (125 lpp.)
- Elektriski vadāmā priekšējā sēdekļa regulēšana* (124 lpp.)
- Elektriski vadāmā priekšējā sēdekļa atmiņas funkcijas izmantošana* (124 lpp.)
- Manuāli vadāmi priekšējie sēdekļi (123 lpp.)
- Sēdekļu apsildes aktivizēšana/deaktivizēšana* (203 lpp.)

Elektriski vadāmā priekšējā sēdekļa regulēšana*

Iestatiet vajadzīgo sēdēšanas pozīciju, izmantojot vadības slēdzi priekšējā sēdekļa sānos.

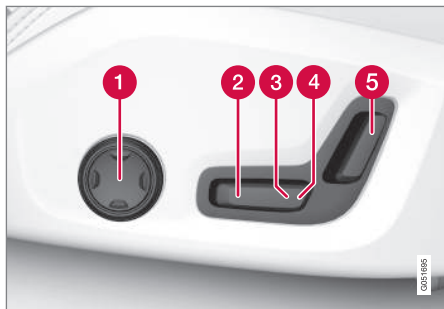

- 1 Gurnu atbalstu var mainīt, nospiežot taustiņu uz augšu/uz leju/uz priekšu/atpakaļ.
- 2 Sēdekļa polsterējuma priekšējo malu var pacelt/nolaist, pārvietojot vadības ierīci uz augšu/uz leju.
- 3 Sēdekli var pacelt/nolaist, regulējot vadības ierīci uz augšu/uz leju.
- 4 Sēdekli var pārvietot uz priekšu/atpakaļ, regulējot vadības ierīci uz priekšu/atpakaļ.
- 5 Atzveltnes slīpumu var mainīt, regulējot vadības ierīci uz priekšu/atpakaļ.

Vienlaikus var veikt tikai vienu kustību (uz priekšu/atpakaļ/uz augšu/uz leju).

Priekšējo sēdekļu atzveltnes nevar pieliekt pilnīgi uz priekšu.

Saistītā informācija

- Elektriski vadāmi priekšējie sēdekļi* (123 lpp.)
- Elektriski vadāmā priekšējā sēdekļa atmiņas funkcijas izmantošana* (124 lpp.)
- Daudzfunkcionāls priekšējais sēdeklis* (125 lpp.)
- Drošības josta (59 lpp.)

Elektriski vadāmā priekšējā sēdekļa atmiņas funkcijas izmantošana*

Ar atmiņas funkciju tiek saglabāti sēdekļa, sānu spoguļu un augšējā displeja iestatījumi*.

Ar atmiņas funkciju var saglabāt divus dažādus iestatījumus. Atmiņas funkcijas tastatūra atrodas uz vienām vai abām priekšējām durvīm*.

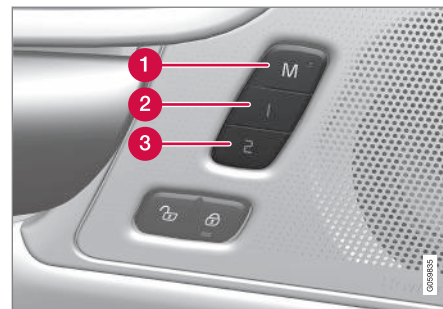

- 1 Taustiņš **M** iestatījumu saglabāšanai.
- 2 Atmiņas poga
- 3 Atmiņas poga

Iestatījumu saglabāšana

1. Noregulējiet sēdekli, sānu spoguļus un augšējo displeju vēlamajā pozīcijā.
2. Nospiediet un atlaidiet pogu **M**. Iedegas taustiņa gaismas indikators.

3. Trīs sekunžu laikā nospiediet taustiņu **1** vai **2**.
- > Kad pozīcija ir saglabāta izvēlētajā atmiņas taustiņā, atskan skaņas signāls un nodziest taustiņa **M** gaismas indikators.

Ja trīs sekunžu laikā netiek nospiests neviens no atmiņas taustiņiem, taustiņš **M** nodziest un iestatījumi netiek saglabāti.

Lai varētu saglabāt jaunu atmiņas iestatījumu, sēdekļis jānoregulē atkārtoti.

Saglabāto iestatījumu izmantošana

Saglabāto iestatījumu var lietot, gan tad, kad priekšējās durvis ir atvērtas, gan tad, kad tās ir aizvērtas:

Atvērtas priekšējās durvis

- Īsi nospiediet vienu no atmiņas taustiņiem **1** vai **2**. Sēdekļis, sānu spoguļi un augšējais displejs pārvietojas un apstājas pozīcijās, kas saglabātas izvēlētajā atmiņas taustiņā.

Aizvērtas priekšējās durvis

- Nospiediet un turiet vienu no atmiņas taustiņiem **1** vai **2**, līdz sēdekļis, sānu spoguļi un vējstikla displejs apstājas pozīcijās, kas saglabātas izvēlētajā atmiņas taustiņā.

Atlaižot atmiņas taustiņu, sēdekļa, sānu spoguļu un augšējā displeja kustība apstājas.

⚠ BRĪDINĀJUMS

Iespiešanas risks! Nodrošiniet, lai bērni nerotaļātos ar vadības tastatūru. Pārlicinieties, ka regulēšanas laikā nekas neatrodas priekšā sēdekļiem, aiz vai zem tiem. Nodrošiniet, lai neviens no aizmugurējā sēdekļa pasažieriem netiktu iespiests.

Saistītā informācija

- Elektriski vadāmi priekšējie sēdekļi* (123 lpp.)
- Elektriski vadāmā priekšējā sēdekļa regulēšana* (124 lpp.)

Daudzfunkcionāls priekšējais sēdekļis*

Sēdekļa komforta uzlabošana, izmantojot daudzfunkcionālo vadības slēdzi.



Daudzfunkcionālais vadības slēdzis, atrodas sēdvietas sānos.

Dažos variantos ar daudzfunkcionālo vadības slēdzi var regulēt gurnu atbalstu*, sānu atbalstu* un sēdvirsmas garumu, kā arī masāžas iestatījumus*. Ar daudzfunkcionālo vadības slēdzi veiktie iestatījumi ir redzami vidējā displejā*. Dažas funkcijas var atlasīt tieši vidējā displejā.

Vidējais displejs

Ar daudzfunkcionālo slēdzi veiktie vadītāja un blakussēdētāja sēdekļa iestatījumi ir redzami vidējā displejā. Ja vidējā displejā tiek rādīti tikai viena priekšējā sēdekļa iestatījumi, tie ir redzami ekrāna vidusdaļā. Kad var parādīt abu priekšējo sēdekļu



- ◀◀ iestatījumus, vadītāja iestatījumu opcijas ir redzamas ekrāna augšdaļā, bet blakussēdētāja iestatījumu opcijas — apakšdaļā.

Lai izslēgtu sēdekļu iestatījumu skatu vidējā displejā, nospiediet sākuma taustiņu, kas atrodas zem vidējā displeja.

Saistītā informācija

- Elektriski vadāmi priekšējie sēdekļi* (123 lpp.)
- Daudzfunkcionālā priekšējā sēdekļa funkciju regulēšana* (126 lpp.)
- Sēdekļu apsildes aktivizēšana/deaktivizēšana* (203 lpp.)

Daudzfunkcionālā priekšējā sēdekļa funkciju regulēšana*

Iestatījumus var mainīt gan ar sēdekļa daudzfunkcionālo vadības slēdzi, gan vidējā displejā. Dažādie iestatījumi ir redzami vidējā displejā*.



Daudzfunkcionālais vadības slēdzis, atrodas sēdvietas sānos.

Lai aktivizētu daudzfunkcionālo vadības slēdzi, pagrieziet to uz augšu/uz leju.

Masāžas iestatījumu regulēšana* priekšējam sēdeklim

Priekšējo sēdekļu atzveltnē ir masāžas funkcija. Masāžu veic gaisa polsterējums, un ir pieejami dažādi masāžas iestatījumi.

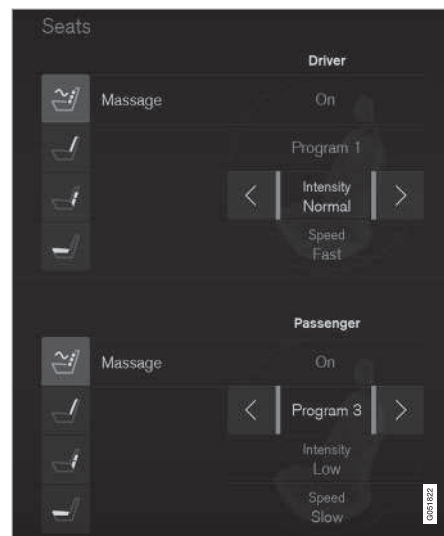

Masāžas skats vidējā displejā.

1. Aktivizējiet daudzfunkcionālo vadības slēdzi, pagriežot to uz augšu/uz leju. Vidējā displejā būs redzams sēdekļa iestatījumu skats.
2. Sēdekļu iestatījumu skatā atlasiet **Masāža**.

3. Lai izvēlētos kādu no dažādajām masāžas funkcijām, atlasiet tās vai nu tieši skārienekrānā, vai pārvietojot kursoru uz augšu/uz eju, izmantojot daudzfunkcionālā slēdža augšējo/apakšējo taustiņu. Atlasītās funkcijas iestatījumu var mainīt, vai nu atlasot tieši skārienekrānā, vai nospiežot bultiņas, vai izmantojot daudzfunkcionālā slēdža priekšējo/aizmugures taustiņu.

Masāžas iestatījumi

Ir pieejamas šādas masāžas iestatījumu opcijas:

- **Iesl./Izsl.:** atlasiet **Iesl./Izsl.**, lai ieslēgtu/izslēgtu masāžas funkciju.
- **Programs 1-5:** ir pieejamas 5 iepriekš iestatītas masāžas programmas. Izvēlieties **Viļņojoša, Soļojoša, Papildu, Gurnu vai Plecu.**
- **Intensitāte:** atlasiet **Zems, Normāls** vai **Augsts.**
- **Ātrums:** atlasiet **Lēni, Normāls** vai **Ātri.**

Masāžas atsākšana

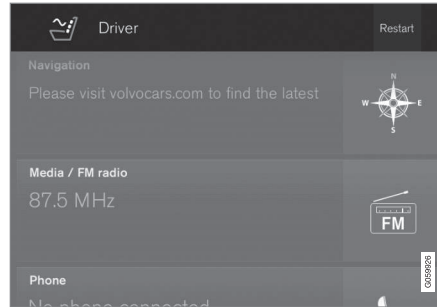

Masāžas atsākšanas taustiņš vidējā displejā.

Masāžas funkcija tiek automātiski deaktivizēta pēc 20 minūtēm. Funkcija tiek aktivizēta atkārtoti automātiski.

- Vidējā displejā pieskarieties **Restartēt**, lai atsāktu atlasīto masāžas programmu.
 - > Masāžas programma tiek sākota no sākuma. Ja nekāda darbība netiek veikta, ziņojums joprojām tiek rādīts augšējā skatā.

Masāžas funkciju nevar lietot, kad dzinējs ir izslēgts.

Priekšējo sēdekļu atzveltnu sānu atbalsta regulēšana*

Atzveltnes sānus var regulēt, lai nodrošinātu sānu atbalstu.

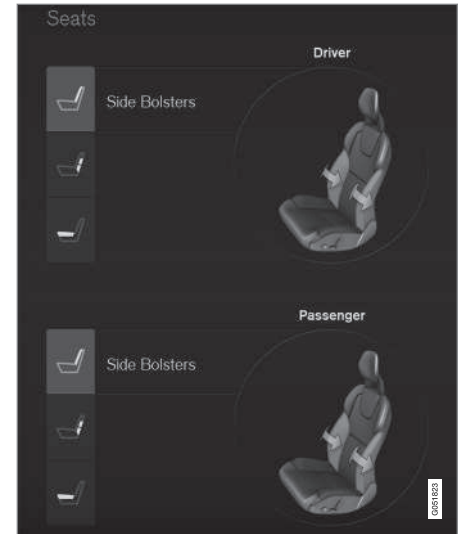

Regulējama sānu atbalsta skats vidējā displejā.

Lai regulētu sānu atbalstu:

1. Aktivizējiet daudzfunkcionālo vadības slēdzi, pagriežot to uz augšu/uz leju. Vidējā displejā būs redzams sēdekļa iestatījumu skats.



- ◀ 2. Sēdekļu iestatījumu skatā atlasiet **Sānu paliktni**.
- Nospiediet priekšējā sēdekļa taustiņu, lai palielinātu sānu atbalstu.
 - Nospiediet aizmugurējā sēdekļa taustiņu, lai samazinātu sānu atbalstu.

Priekšējo sēdekļu gurnu atbalsta regulēšana*

Gurnu atbalstu var regulēt uz augšu/uz leju/uz priekšu/atpakaļ.

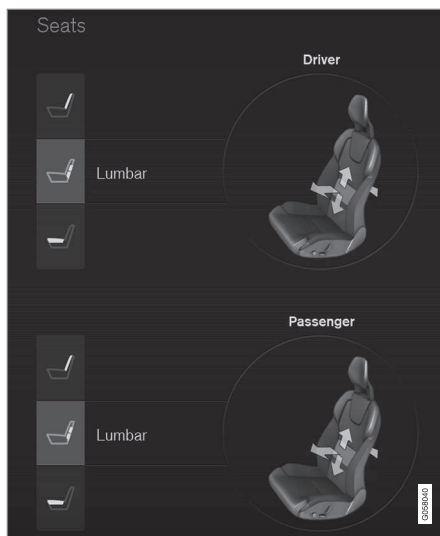

Gurnu atbalsta skats vidējā displejā.

Lai regulētu gurnu atbalstu:

1. Aktivizējiet daudzfunkcionālo vadības slēdzi, pagriežot to uz augšu/uz leju. Vidējā displejā būs redzams sēdekļa iestatījumu skats.

2. Sēdekļu iestatījumu skatā atlasiet **Gurnu**.

- Nospiediet sēdekļa taustiņu uz augšu/uz leju, lai pārvietotu gurnu atbalstu uz augšu/uz leju.
- Nospiediet priekšējā sēdekļa taustiņu, lai palielinātu gurnu atbalstu.
- Nospiediet aizmugurējā sēdekļa taustiņu, lai samazinātu gurnu atbalstu.

Priekšējā sēdekļa polsterējuma pagarināšana

Sēdekļa polsterējuma garumu var regulēt, izmantojot sēdekļa daudzfunkcionālo vadības slēdzi.

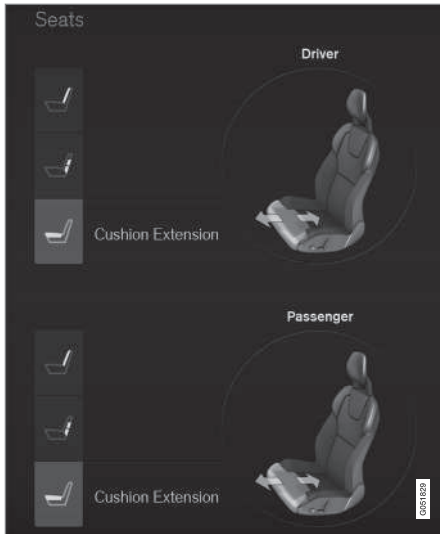

Polsterējuma pagarinājuma skats vidējā displejā.

1. Aktivizējiet daudzfunkcionālo vadības slēdzi, pagriežot to uz augšu/uz leju. Vidējā displejā būs redzams sēdekļa iestatījumu skats.
2. Sēdekļu iestatījumu skatā atlasiet **Sēdv. pagarināš..**
 - Nospiediet priekšējā sēdekļa taustiņu, lai pagarinātu sēdekļa polsterējumu.
 - Nospiediet aizmugurējā sēdekļa taustiņu, lai saīsinātu sēdekļa polsterējumu.

Saistītā informācija

- Daudzfunkcionāls priekšējais sēdeklis* (125 lpp.)
- Vadītāja displejā un vidējā displejā saglabāto paziņojumu pārvaldīšana (113 lpp.)

Blakussēdētāja sēdekļa regulēšana vadītāja sēdekļī*

Priekšējā pasažiera sēdekli var regulēt no vadītāja sēdekļa.

Funkcijas aktivizēšana

Funkciju var aktivizēt vidējā displejā divos veidos.

Izmantojot funkciju skatu



Nospiediet taustiņu **Pielāgot pasaž. sēdekli**, lai aktivizētu.

Izmantojot iestatījumus

1. Augšējā skatā nospiediet **Iestatījumi**.
2. Nospiediet **My Car** → **Sēdekļi**.
3. Atlasiet **Pielāgot pasaž. sēdekli no vadītāja vietas**, lai aktivizētu.

Regulēt blakussēdētāja sēdekli

Vadītājam jānoregulē blakussēdētāja sēdeklis 10 sekunžu laikā pēc funkcijas aktivizēšanas. Ja šajā laika posmā netiek veikta regulēšana, funkcija tiek deaktivizēta.

Vadītājs regulē blakussēdētāja sēdekli, izmantojot vadītāja sēdekļa vadības ierīces:





- 1 Blakussēdētāja sēdekli var pārvietot uz priekšu/atpakaļ, regulējot vadības ierīci uz priekšu/atpakaļ.
- 2 Blakussēdētāja sēdekļa atzveltnes slīpumu var mainīt, regulējot vadības ierīci uz priekšu/atpakaļ.

Saistītā informācija

- Elektriski vadāmi priekšējie sēdekļi* (123 lpp.)
- Elektriski vadāmā priekšējā sēdekļa regulēšana* (124 lpp.)
- Drošības josta (59 lpp.)

Aizmugurējais sēdeklis

Automašīnā ir 5 sēdekļi. Otrā sēdekļu rinda ir sadalīta divās daļās ar vienu vai diviem pasažieru sēdekļiem.

Saistītā informācija

- Atzveltnu ielocīšana aizmugurējā sēdekli (132 lpp.)
- Aizmugurējā sēdekļa galvas balstu regulēšana (130 lpp.)
- Sēdekļu apsildes aktivizēšana/deaktivizēšana* (203 lpp.)

Aizmugurējā sēdekļa galvas balstu regulēšana

Noregulējiet vidējā sēdekļa galvas balstu atbilstoši pasažiera augumam. Nolikiet ārējo sēdekļa galvas balstus*, lai uzlabotu redzamību uz aizmuguri.

Vidējās sēdvietas galvas balsta regulēšana

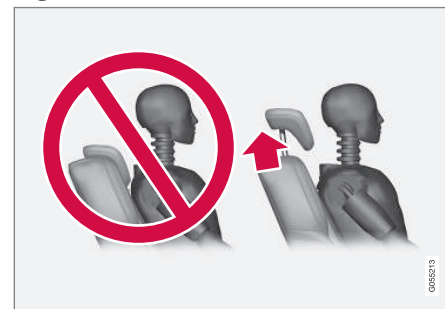

Vidējās sēdvietas galvas balsts jānoregulē atbilstoši pasažiera augumam tā, lai atbalstītu visu muguru un galvu, ja tas ir iespējams. Nepieciešamības gadījumā pārbīdiet to uz augšu manuāli.

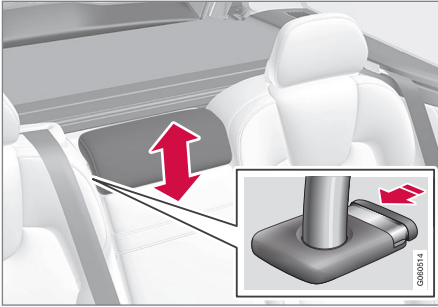

Lai nolaistu galvas balstu, jānospiež taustiņš (skatiet attēlu), vienlaikus uzmanīgi spiežot galvas balstu uz leju.

BRĪDINĀJUMS

Ja vidējās sēdvietā netiek lietota, tās galvas balstam jāatrodas viszemākajā pozīcijā. Ja vidējā sēdvietā tiek lietota, galvas balsts pareizi jānoregulē pasažiera augumā, lai tas atbalstītu visu pakausi, ja tas ir iespējams.

Aizmugurējā sēdekļa ārējo sēdvietu galvas balstu elektriska nolaīšana*



Ārējo sēdvietu galvas balstus var nolaist divos veidos, izmantojot vidējo displeju:

Izmantojot funkciju skatu



Nospiediet taustiņu **Nolocīt galvas balstu**, lai aktivizētu/deaktivizētu nolaīšanas funkciju.

Izmantojot iestatījumus

Automašīnas elektrosistēmai jāatrodas aizdedzes pozīcijā **II**.

1. Augšējā skatā nospiediet **Iestatījumi**.
2. Nospiediet **My Car** → **Sēdekļi**.

3. Atlasiet **Nolocīt 2. rindas galvas balstus**, lai nolaistu ārējo sēdvietu galvas balstus.

BRĪDINĀJUMS

nenolaidiet ārējos galvas balstus, ja kādā no ārējām sēdvietām atrodas pasažieri.

Manuāli bīdiet galvas balstu uz aizmuguri, līdz atskan klikšķis.

BRĪDINĀJUMS

Pēc pacelšanas galvas balstiem jābūt fiksētā pozīcijā.

Saistītā informācija

- Aizmugurējais sēdekļis (130 lpp.)
- Atzveltņu ielocīšana aizmugurējā sēdekli (132 lpp.)

Atzveltņu ielocīšana aizmugurējā sēdekļī

Aizmugurējā sēdekļa atzveltne ir sadalīta divās daļās. Abas daļas var atsevišķi nolocīt uz priekšu.

BRĪDINĀJUMS

Pirms braukšanas sākšanas noregulējiet un nofiksējiet sēdekli. Regulējot sēdekli, ievērojiet piesardzību. Regulējot nekontrolēti vai nevērtīgi, varat iespiest ādu.

SVARĪGI

Pirms noliekt uz leju atzveltņi, pārliecinieties, ka uz aizmugures sēdekļa neatrodas nekādi priekšmeti. Arī drošības jostas nedrīkst būt piesprādzētas. Pretējā gadījumā pastāv risks sabojāt aizmugures sēdekļa polsterējumu.

SVARĪGI

Pirms sēdekļa nolaišanas ir jānolaiž ārējos sēdekļos iebūvētie paliktņi*.

Pirms nolaist sēdekli, jāpaceļ vidējā sēdekļa elkoņbalsts*.

Ja automašīna ir aprīkota ar privātās aizslēgšanas funkciju, pirms sēdekļa nolaišanas ir jāaizver bagāžas nodalījuma durvis.

PIEZĪME

Lai līdz galam uz priekšu varētu nolocīt aizmugurējā sēdekļa atzveltnes, var nākties pabīdīt uz priekšu priekšējos sēdekļus un/vai noregulēt augstāk sēdekļu atzveltnes.

Atzveltnes nolocīšana

Automašīnas ar elektronisku nolocīšanu



Ja automašīna ir aprīkota ar aizmugurējo sēdekļu elektriskas nolocīšanas funkciju*, bagāžas nodalījumā atrodas tās taustiņi. Atzveltnes var nolocīt arī manuāli.

BRĪDINĀJUMS

Pievērsiet uzmanību, lai aizmugurējā sēdekļa automātiskas salocīšanas laikā nevarētu tikt iespiesti cilvēki. Tā kā salocīšana notiek automātiski, uz aizmugurējā sēdekļa vai tā tuvumā neviens nedrīkst atrasties.

Elektroniski vadītai atzveltņu nolocīšanai:

1. Pārliecinieties, ka aizmugurējā sēdekļī nav pasažieru vai priekšmetu.
2. Manuāli nolaidiet vidējā sēdekļa galvas balstu.
3. Nospiediet un turiet nolocīšanas taustiņu. Taustiņi ir apzīmēti ar L un R attiecīgi kreisajai un labajai atzveltnes sadaļai.
4. Atzveltnes tiek automātiski nolocītas horizontālā pozīcijā. Arī galvas balsti tiek nolaisti automātiski.

Lai varētu nolocīt aizmugurējo sēdekli, automašīnai ir jāstāv un jābūt atvērtām bagāžas nodalījuma durvīm.

Lai manuāli nolocītu atzveltņi:

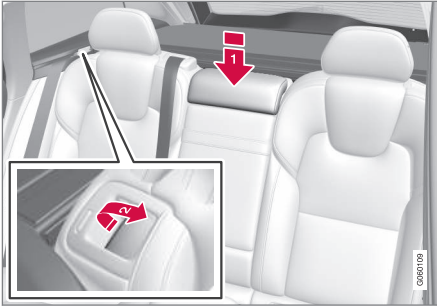

1. Manuāli nolaidiet vidējo galvas balstu.
2. Pavelciet uz priekšu rokturus, kas atrodas automašīnas kreisā un labā aizmugurējā sēdekļa atzveltnēs.
3. Atzveltnē tiek atvienota no fiksatora un automātiski nolaista horizontālā stāvoklī.

Automašīnas bez elektroniskas nolocīšanas

Ja automašīna ir aprīkota tikai ar aizmugurējā sēdekļa manuālas nolocīšanas funkciju:

1. Manuāli nolaidiet vidējā sēdekļa galvas balstu.
2. Pavelciet uz priekšu rokturus, kas atrodas automašīnas kreisā un labā aizmugurējā sēdekļa atzveltnēs.
3. Sēdekļi tiek atbrīvoti no fiksatora, bet paliek tajā pašā pozīcijā. Nolaidiet atzveltni horizontālā pozīcijā.

Atzveltnes pacelšana

Atzveltnes pacelšana vertikālā stāvoklī ir jāveic manuāli:

1. Manuāli pārvietojiet galvas balstu uz augšu/uz leju.
2. Bīdiet atzveltni, līdz nostrādā fiksators.
3. Galvas balstu var pacelt manuāli.
4. Vajadzības gadījumā paceliet vidējā sēdekļa galvas balstu.

Saistītā informācija

- Aizmugurējais sēdekļis (130 lpp.)
- Aizmugurējā sēdekļa galvas balstu regulēšana (130 lpp.)

Stūre

Uz stūres atrodas signāldaures, vadītāja atbalsta sistēmu, balss atpazīšanas u.c. vadības ierīces.



Stūres vadības tastatūra un vadības sviras*.

- 1 Vadītāja atbalsta sistēmu vadības ierīces¹⁸.
- 2 Vadības svira* manuālai automātiskās pārnesumkārbas pārnesumu pārslēgšanai.
- 3 Balss atpazīšanas un augšējā displeja iestatījumu vadības ierīces, kā arī izvēlnu, paziņojumu un tālruņa pārvaldība.

Skaņas signāls



Skaņas signāls atrodas stūres centrā.

Saistītā informācija

- Stūres regulēšana (135 lpp.)
- Stūres apsildes aktivizēšana/deaktivizēšana* (205 lpp.)
- Ātruma ierobežotājs* (281 lpp.)
- Kruīzkontrolle (288 lpp.)
- Adaptīvā kruīza kontrole* (294 lpp.)
- Distances brīdinājums* (292 lpp.)
- Pilot Assist* (309 lpp.)
- Pārnesumu pārslēgšana ar stūres vadības svirām* (401 lpp.)
- Balss atpazīšana (117 lpp.)
- Augšējais displejs* (114 lpp.)

- Lietotņu izvēlnes izmantošana vadītāja displejā (108 lpp.)
- Vadītāja displeja un vidējā displeja paziņojumu pārvaldība (111 lpp.)
- Tālrunis (466 lpp.)

¹⁸ Ātruma ierobežotājs*, kruīza kontrole, adaptīvā kruīza kontrole*, distances brīdinājums* un Pilot Assist*.

Stūres regulēšana

Stūri var noregulēt dažādās pozīcijās.

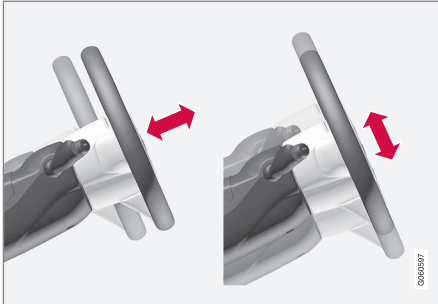

Stūrei var regulēt augstumu un dziļumu.

Stūres regulēšanu var veikt dažādos veidos atkarībā no tā, vai automašīna ir aprīkota ar ceļu drošības gaisa spilvenu¹⁹.

⚠ BRĪDINĀJUMS

Pirms braukšanas sākšanas noregulējiet un nofiksējiet stūri.

Izmantojot no ātruma atkarīgo stūres pastiprinātāju, var regulēt stūrēšanas spēka līmeni. Stūres spēks tiek regulēts atbilstoši automašīnas ātrumam, lai nodrošinātu vadītājam labāku reakciju uz ceļa.

Ar ceļu drošības gaisa spilvenu

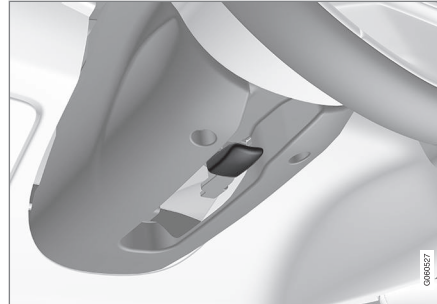

Stūres pielāgošana.

1. Pabīdiet sviru uz priekšu, lai atbrīvotu stūri.
2. Noregulējiet stūri stāvoklī, kas jums vislabāk piemērots.
3. Pavelciet sviru atpakaļ, lai nofiksētu stūri vietā. Ja sviru nevar pakustināt, spiežot sviru atpakaļ, vienlaicīgi nedaudz uzspiediet arī stūrei.

Bez ceļu drošības gaisa spilvena

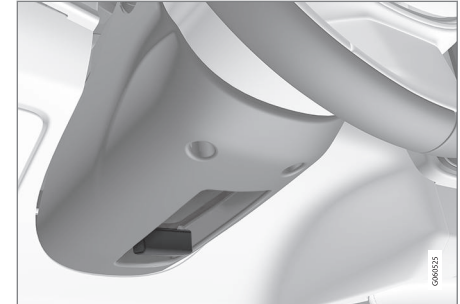

Stūres pielāgošana.

1. Pavelciet sviru atpakaļ, lai atbrīvotu stūri.
2. Noregulējiet stūri stāvoklī, kas jums vislabāk piemērots.
3. Pabīdiet sviru uz priekšu, lai nostiprinātu stūri. Ja sviru nevar pakustināt, spiežot sviru atpakaļ, vienlaicīgi nedaudz uzspiediet arī stūrei.

Saistītā informācija

- Stūre (133 lpp.)
- No ātruma atkarīgs stūrēšanas spēks (276 lpp.)

¹⁹ Ar ceļu drošības gaisa spilvenu automašīna tiek aprīkota tikai dažos tirgos.

Gaismu slēdži

Izmantojiet stūres kreisās puses svirslēdža lukturu vadības ierīces, lai aktivizētu āra apgaismojumu. Izmantojiet instrumentu panelā ikšķratus, lai noregulētu priekšējo lukturu stara augstumu²⁰ un salona apgaismojuma spilgtumu.

Stūres svirslēdža rotējošais gredzens



Stāvoklis	Tehniskie parametri
	Dienas gaitas lukturi, kad automašīnas elektrosistēmai ir ieslēgta aizdedzes pozīcija II vai kad automašīna darbojas. Var izmantot tālo gaismu mirgošanas funkciju.
	Dienas gaitas lukturi un gabarītlukturi, kad automašīnas elektrosistēmai ir ieslēgta aizdedzes pozīcija II vai kad automašīna darbojas. Gabarītlukturi, kad automašīna ir novietota stāvēšanai ^A . Var izmantot tālo gaismu mirgošanas funkciju.
	Tuvās gaismas un gabarītlukturi. Var ieslēgt tālās gaismas. Var izmantot tālo gaismu mirgošanas funkciju.

Stāvoklis	Tehniskie parametri
	Dienas gaitas lukturi un gabarītlukturi dienasgaismā, kad automašīnas elektrosistēmai ir ieslēgta aizdedzes pozīcija II vai kad automašīna darbojas. Tuvās gaismas un gabarītlukturi vājā dienasgaismā, tumsā vai laikā, kad ir ieslēgts priekšējais miglas lukturis* un/vai aizmugurējais miglas lukturis. Var aktivizēt funkciju Aktivās tālās gaismas. Tālās gaismas var aktivizēt, kad ir ieslēgtas tuvās gaismas. Var izmantot tālo gaismu mirgošanas funkciju.
	Aktivās tālās gaismas ieslēgtas/izslēgtas.

^A Arī kad automašīna **stāv** un darbojas, ja vien pagriežamais gredzens ir pārvietots šajā pozīcijā no **citas pozīcijas**.

Volvo iesaka braukšana slaikā izmantot režīmu **AUTO**.

²⁰ Attiecas uz sportlīdzekļiem ar halogēna priekšējiem lukturiem.

* Papildaprīkojums/piederums.

⚠ BRĪDINĀJUMS

Automašīnas apgaismojuma sistēma nespēj noteikt, kad dienas gaiss ir pārāk vāja vai pietiekoši spēcīga, piemēram, miglā un lietū.

Vadītājam vienmēr jānodrošina, lai automašīna tiktu vadīta ar satiksmes apstākļiem atbilstoši noregulētiem lukturiem un ievērojot visus spēkā esošos satiksmes noteikumus.

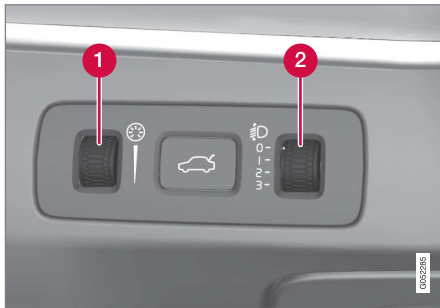
Instrumentu paneļa ritenītis

- 1** Ritenītiņš salona spilgtuma regulēšanai
- 2** Īkšķrats priekšējo lukturu regulēšanai

Automašīnām ar gaismas diodu²¹ priekšējiem lukturiem* ir automātiska priekšējo lukturu stara augstuma regulēšanas funkcija, un tādēļ tie nav

aprīkoti ar priekšējo lukturu augstuma regulēšanas īkšķratu.

Salona spilgtuma regulēšana

Salona lampas ieslēgšanās mainās atkarībā no izvēlētas aizdezes pozīcijas.

Ar īkšķratu var regulēt displeja apgaismojuma spilgtumu, vadīt apgaismojumu, apkārtējo apgaismojumu un noskaņas apgaismojumu*.

Priekšējo lukturu stara augstuma regulēšana

Mašīnas noslogojums maina starmešu stara vertikālo virzienu, radot iespēju apzīlbināt pretimbraucējus. No tā var izvairīties, noregulējot stara augstumu. Pazeminiet staru, ja automašīna ir smagi piekrauta.

Norādījumus par dažādiem slodzes gadījumiem un iestatījumiem skatiet sadaļā "Priekšējo lukturu stara augstuma regulēšana".

Saistītā informācija

- Salona apgaismojums (147 lpp.)
- Tālo gaismu aktivizēšana/deaktivizēšana (140 lpp.)
- Aizdezes pozīcijas (391 lpp.)
- gabarītlukturi; (138 lpp.)
- Priekšējo lukturu stara augstuma regulēšana (137 lpp.)

Priekšējo lukturu stara augstuma regulēšana

Priekšējo lukturu stara augstumu²² maina, izmantojot vienu no instrumentu paneļa īkšķratiem.

1. Atstājiet dzinēju darbojamies vai ieslēdziet automašīnas elektrosistēmu aizdezes pozīcijā I.
2. Paritiniet īkšķratu uz augšu vai uz leju, lai staru paceltu uz augšu vai nolaiestu uz leju.

Tālāk ir parādīta īkšķrata pozīcija, kas jāizmanto dažādos noslodzes gadījumos.

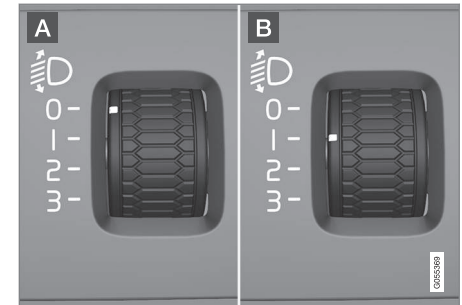

Īkšķrata pozīcijas piemēri.

- A** Īkšķrats pozīcijā 0
- B** Īkšķrats pozīcijā 1

²¹ Gaismas diodes (Light Emitting Diode)

²² Attiecas uz transportlīdzekļiem ar halogēna priekšējiem lukturiem.



Noslodzes gadījumi	Īkšķrata pozīcija
Tikai vadītājs.	0
Vadītājs un pasažieris priekšējā pasažiera sēdekli.	0
Vadītājs un pasažieris priekšējā pasažiera sēdekli. Aizmugurējā sēdekli sēž trīs pasažieri.	1
Vadītājs un pasažieris priekšējā pasažiera sēdekli. Aizmugurējā sēdekli sēž trīs pasažieri. 220 kg smaga krava bagāžas nodalījumā.	1
Vadītājs un maksimāli noslogots bagāžas nodalījums.	2

Saistītā informācija

- Gaismu slēdži (136 lpp.)

gabarītlukturi;

Gabarītlukturus var ieslēgt ar stūres svirslēdža rotējošo gredzenu.

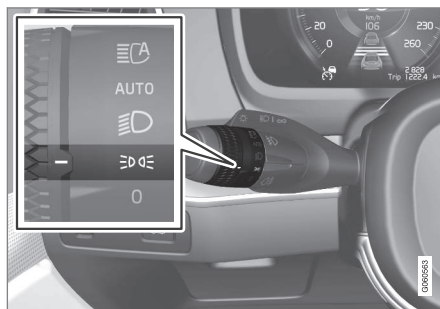

Svirslēdža rotējošais gredzens gabarītlukturu pozīcijā.

Pagrieziet pagriežamo gredzenu pozīcijā — tiek ieslēgti gabarītlukturi (vienlaikus ieslēdzas numura zīmes apgaismojums).

Ja automašīnas elektrosistēma atrodas aizdedzes pozīcijā **II** vai darbojas, ieslēdzas dienas gaitas lukturi, nevis priekšējie gabarītlukturi. Tomēr šis nosacījums nav spēkā, kad automašīna **stāv** un darbojas, ja pagriežamo gredzenu pārslēdz pozīcijā no **kādas citas pozīcijas**. Šajā gadījumā tiek ieslēgti gabarītlukturi.

Ja aizmugures durvis tiek atvērtas tumšā laikā, iedegas aizmugures gabarītlukturi (ja tie vēl nedeg), lai brīdinātu aizmugurē esošos satiksmes dalībniekus. Tas notiek neatkarīgi no rotējošā

gredzena pozīcijas un automašīnas elektrosistēmas aizdedzes pozīcijas.

Braucot vairāk nekā 30 sekundes ar maks. 10 km/h (aptuveni 6 mph) vai ja ātrums pārsniedz 10 km/h (aptuveni 6 mph), tiek ieslēgti dienas gaitas lukturi. Šajā gadījumā vadītājam slēdzis jāpagriež kādā citā pozīcijā, nevis .

Saistītā informācija

- Gaismu slēdži (136 lpp.)
- Aizdedzes pozīcijas (391 lpp.)

Dienas gaismas lukturi

Dienas gaitas lukturi iedegas, kad stūres svirslēdža rotējošais gredzens tiek pagriezts pozīcijā

0,  vai AUTO un automašīnas elektrosistēma atrodas aizdedzes pozīcijā II vai automašīna darbojas. Pozīcijai AUTO šis nosacījums ir spēkā dienas laikā. Vājā dienasgaismā vai tumsā to vietā tiek ieslēgtas tuvās gaismas.

Dienas gaismas lukturi diennakts gaišajā laikā. DRL

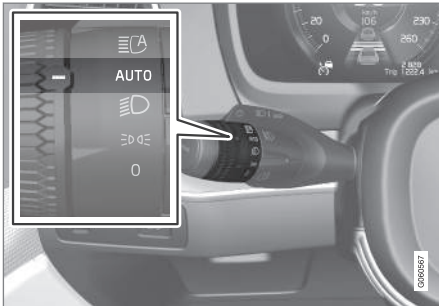

Svirslēdža rotējošais gredzens pozīcijā **AUTO**.

Ja svirslēdža rotējošais gredzens atrodas pozīcijā **AUTO**, braucot dienas laikā, iedegas speciālās gaismas (Daytime Running Lights — DRL). Vājā dienasgaismā vai tumsā automašīna automātiski pārslēdz priekšējos lukturus no dienas gaitas lukturiem uz tuvās gaismas lukturiem. Pārslēgšana uz tuvās gaismas lukturiem notiek arī tad, ja tiek

aktivizēts priekšējais miglas lukturis un/vai aizmugurējais miglas lukturis.

Kad automašīna **stāv** un darbojas, citu lukturu vietā tiek ieslēgti gabařtlukturi, ja pagriežamais gredzens no **kādas citas pozīcijas** tiek pagriezts gabařtlukturu pozīcijā .

BRĪDINĀJUMS

Šī sistēma palīdz taupīt enerģiju - tā nespēj visās situācijās, piemēram, miglā un lietū, noteikt, kad dienas gaisma ir pārāk vāja vai pietiekoši spēcīga.

Vadītājam vienmēr jānodrošina, lai automašīna tiktu vadīta ar atbilstoši satiksmes situācijai noregulētiem lukturiem un ievērojot visus spēkā esošos satiksmes noteikumus.

Saistītā informācija

- Gaismu slēdži (136 lpp.)
- Tuvās gaismas (139 lpp.)
- Aizdedzes pozīcijas (391 lpp.)

Tuvās gaismas

Ja braukšanas laikā svirslēdža pagriežamais gredzens atrodas pozīcijā **AUTO**, vājā dienasgaismā vai tumsā tuvās gaismas lukturi tiek aktivizēti automātiski.

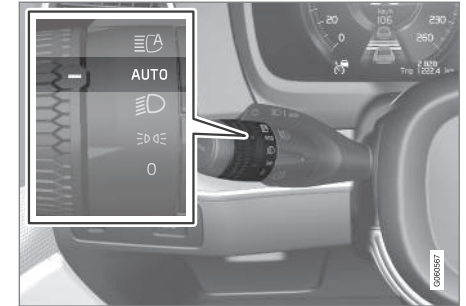

Svirslēdža rotējošais gredzens pozīcijā **AUTO**.

Ja svirslēdža pagriežamais gredzens atrodas pozīcijā **AUTO**, tuvās gaismas tiek automātiski aktivizētas vājā dienasgaismā vai tumsā, kad automašīnas elektrosistēma atrodas aizdedzes pozīcijā II vai kad automašīna darbojas.

Kamēr svirslēdža pagriežamais gredzens atrodas pozīcijā **AUTO**, tuvās gaismas tiek aktivizētas automātiski, ja:

- tiek aktivizēti priekšējie miglas lukturi*;
- tiek aktivizēts aizmugurējais miglas lukturis;
- tiek aktivizēti priekšējie un aizmugurējie miglas lukturi;



- ◀ Tuvās gaismas vienmēr tiek ieslēgtas, kad svirslēdža pagriežamais gredzens tiek pagriezts pozīcijā  un automašīnas elektrosistēma atrodas aizdedzes pozīcijā II vai automašīna darbojas.

Tuneļa uztveršana

Automašīna uztver iebraukšanu tunelī un pārslēdz dienas gaitas lukturus uz tuvajām gaismām.

ņemiet vērā, ka, lai darbotos tuneļu uztveršanas funkcija, kreisās puses svirslēdža rotējošajam gredzenam jāatrodas režīmā **AUTO**.

Saistītā informācija

- Dienas gaismas lukturi (139 lpp.)
- Gaismu slēdži (136 lpp.)
- Aizdedzes pozīcijas (391 lpp.)

Tālo gaismu aktivizēšana/ deaktivizēšana

Tālās gaismas var ieslēgt ar stūres svirslēdzi.

Aktīvās tālās gaismas var ieslēgt ar svirslēdža rotējošo gredzenu.

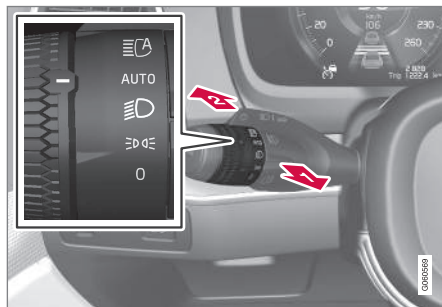

Stūres svirslēdzis ar rotējošu gredzenu.

 Tālo gaismu zibsnīšanas pozīcija

 Tālo gaismu pozīcija

Tālo gaismu "zibsnīšana"

Pārvietojiet svirslēdzi mazliet uz aizmuguri tālo gaismu signāla pozīcijā. Tiklīdz svirslēdzis tiks atlaists, iedegsies tālās gaismas.

Tālās gaismas

Tālās gaismas var aktivizēt, ja stūres svirslēdža rotējošais gredzens atrodas pozīcijā **AUTO**²³ vai

. Aktivizējiet tālās gaismas, pārvietojot svirslēdzi uz priekšu. Deaktivizējiet, pārvietojot svirslēdzi atpakaļ.

Ja tālās gaismas ir aktivizētas, vadītāja displejā izgaismojas simbols .

Aktīvās tālās gaismas

Aktīvās tālās gaismas ir funkcija, kas izmanto vējstikla augšpusē esošo kameras sensoru, lai uztvertu pretī braucošo transportlīdzekļu priekšējo lukturu gaismas vai priekšā esošo transportlīdzekļu aizmugurējo lukturu gaismas, un pēc tam pārslēdz tālās gaismas uz tuvajām gaismām. Šī funkcija var ņemt vērā arī ielas apgaismojumu.

Tālās gaismas tiek atkal aktivizētas, kad kameras sensors vairs neredz pretī vai priekšā braucošos transportlīdzekļus.

Automašīnas ar halogēna lukturiem

Tālās gaismas tiek atkal ieslēgtas apmēram sekundi pēc tam, kad kameras sensors vairs neuztver pretī braucošo transportlīdzekļu priekšējo lukturu gaismas vai priekšā esošo transportlīdzekļu aizmugurējo lukturu gaismas.

²³ Ja ir aktivizēti tuvās gaismas lukturi.

Automašīnas ar gaismas diožu²⁴ priekšējiem lukturiem*

Ja aktivajām tālajām gaismām ir ieslēgšanas/izslēgšanas funkcija²⁵, tālās gaismas tiek atkal ieslēgtas apmēram sekundi pēc tam, kad kameras sensors vairs neuztver pretī braucošo transportlīdzekļu priekšējo lukturu gaismas vai priekšā esošo transportlīdzekļu aizmugures lukturu gaismas.

Ja aktivajām tālajām gaismām ir adaptīvā funkcija²⁵, tad, atšķirībā no parastās aptumšošanas funkcijas tālās gaismas paliek iedegtas abās pretī braucošo vai priekšā esošo transportlīdzekļu pusēs — tiek aptumšots tikai tas gaismas stara punkts, kurš ir vērstis tieši uz transportlīdzekli.

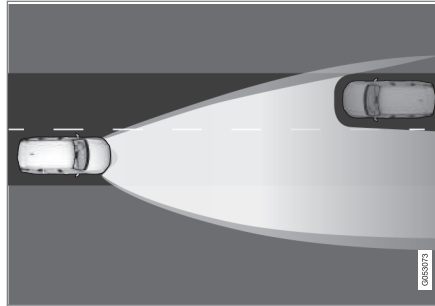

Adaptīva funkcija: Tuvās gaismas tieši pret pretī braucošajiem transportlīdzekļiem, bet pastāvīgas tālās gaismas abās transportlīdzekļa pusēs.

Tālās gaismas tiek atkal ieslēgtas apmēram sekundi pēc tam, kad kameras sensors vairs neuztver pretī braucošo transportlīdzekļu priekšējo lukturu gaismas vai priekšā esošo transportlīdzekļu aizmugures lukturu gaismas.

Aktivēšana / deaktivēšana

Funkcija var ieslēgties, braucot tumsā ar aptuveni 20 km/h (12 mph) vai lielāku ātrumu.

Aktivizējiet/deaktivizējiet tālās gaismas, pagriežot svirslēdža rotējošo gredzenu pozīcijā  un atlaižot. Ja aktivās tālās gaismas tiek izslēgtas, kamēr deg tālās gaismas, nekavējoties tiek ieslēgtas tuvās gaismas.

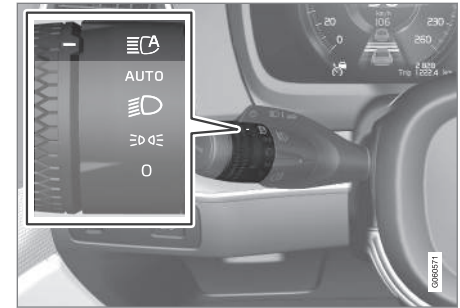

Kad ir aktivizētas tālās gaismas, vadītāja displejā ar baltu gaismas izgaismojuma simbolu .

Kad ir ieslēgtas tālās gaismas, simbols izgaismojas zilā krāsā. Tas attiecas arī uz gaismas diožu priekšējiem lukturiem, ja tālās gaismas ir daļēji aptumšotas, t.i., ja gaismas stars ir nedaudz spēcīgāks par tuvajām gaismām.

²⁴ Gaismas diodes (Light Emitting Diode)

²⁵ Atkarībā no automašīnas aprīkojuma līmeņa.

◀ **Manuālā darbība**

i **PIEZĪME**

Nodrošiniet, lai vējstikla virsma priekšā kameras sensoram būtu brīva no ledus, sniega, aizsviduma un netīrumiem.

Nepielīmējiet un nepiestipriniet neko pie vējstikla priekšā kameras sensoram, pretējā gadījumā var samazināties kādas sistēmas efektivitāte vai tikt pārtraukta vienas vai vairāku no kameras atkarīgu sistēmu darbība.



Ja šis simbols tiek attēlots vadītāja displejā kopā ar paziņojumu **Aktīvās tālās gaismas Īslaicīgi nav pieejams**, tuvās un tālās gaismas jāpārslēdz manuāli. Stūres svirslēdža rotējošais gredzens var joprojām atrasties pozīcijā **AUTO**. Kad parādās šie paziņojumi, simbols  nodziest.



Tas pats attiecas uz gadījumiem, kas šis simbols tiek attēlots kopā ar paziņojumu **Vējstikla sensors Sensors bloķēts, skatiet īpašnieka rokasgrāmatu**.

Aktīvās tālās gaismas var būt īslaicīgi nepieejamas, piemēram, situācijā, kad ir bieža migla vai spēcīgs lietus. Kad atkal ir pieejamas aktīvās tālās gaismas vai vējstikla sensori vairs nav aizsegti,

paziņojums nodziest un izgaismojas simbols



! BRĪDINĀJUMS

Aktīvās tālās gaismas ir optimāla gaismas stara izmantošanas palīg līdzeklis piemērotos apstākļos.

Vadītājs ir vienmēr atbildīgs par manuālo pārslēgšanos starp tālajām un tuvajām gaismām, kad to prasa satiksmes situācijas vai laika apstākļi.

! SVARĪGI

Situācijas, kurās var būt nepieciešama manuāla pārslēgšanās starp tālajām un tuvajām gaismām:

- spēcīgā lietū vai biežā miglā;
- Lietū, kad temperatūra ir ap nulli
- sniegunos vai slapjdraņķi;
- mēnesgaismā;
- braucot slikti apgaismotās apdzīvotās vietās;
- ja priekšā braucošajam transportlīdzeklim ir vājš apgaismojums;
- ja uz ceļa vai blakus tam atrodas gājēji;
- ja ceļa tuvumā atrodas izteikti atstarojoši priekšmeti, piemēram, ceļazīmes;
- ja pretī braucošo transportlīdzekļu apgaismojumu aizsedz, piemēram, aizsargstienis;
- ja pa savienojošiem ceļiem pārvietojas transportlīdzekļi;
- uz kalna kraujas vai ieplakas;
- asos līkumos.

Plašāku informāciju par kameras sensora ierobežojumiem skatiet sadaļā "City Safety ierobežojumi".

Saistītā informācija

- Gaismu slēdži (136 lpp.)
- City Safety ierobežojumi (342 lpp.)

Aktīvie pagriezienu lukturi*

Aktīvie pagriezienu lukturi nodrošina maksimālu apgaismojumu līkumos un krustojumos.

Automašīnām ar LED²⁶ priekšējiem lukturiem* var būt aktīvie pagriezienu lukturi — atkarībā no automašīnas aprīkojuma līmeņa.

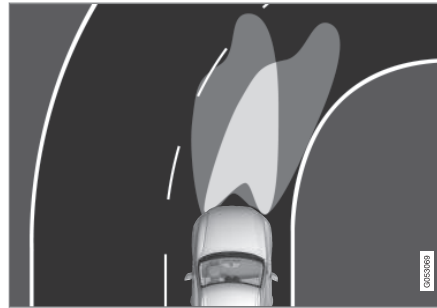

Priekšējo lukturu gaismas staru trajektorija, kad šī funkcija ir attiecīgi izslēgta (pa kreisi) un ieslēgta (pa labi).

LED priekšējiem lukturiem var būt aktīvo pagriezienu lukturu funkcija — atkarībā no automašīnas aprīkojuma līmeņa. Aktīvie pagriezienu lukturi seko stūres kustībai, maksimāli izgaismojot ceļu līkumos un krustojumos un tādējādi palielinot drošību.

Funkcija tiek aktivēta automātiski, iedarbinot automobili. Funkcijas traucējumu gadījumā vadīt-

tāja displejā izgaismojas simbols , un vienlaikus vadītāja displejā tiek parādīts skaidrojošs teksts.

Šī funkcija ir aktīva tikai vājā dienasgaismā vai tumsā un tikai tad, ja automašīna atrodas kustībā un ir ieslēgtas tuvās gaismas.

Funkcijas deaktivizēšana/aktivizēšana

Šī funkcija ir aktivizēta, piegādājot automašīnu no rūpnīcas, un to var deaktivizēt/aktivizēt vidējā displejā divos veidos:

Izmantojot funkciju skatu

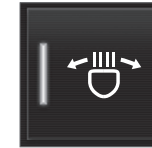

Nospiediet taustiņu **Aktīvie līkumu izgaism. lukturi**.

Izmantojot iestatījumus

1. Augšējā skatā nospiediet **Iestatījumi**.
2. Nospiediet **My Car** → **Lukturi** un **apgaisojums** → **Ārējie lukturi**.
3. Notīriet atlasī/atlasiet **Aktīvie līkumu izgaism. lukturi**,

²⁶ Gaismas diodes (Light Emitting Diode)

◀ Saistītā informācija

- Iestatījumu skats (171 lpp.)
- Priekšējie miglas lukturi/līkumu izgaismošanas gaismas* (144 lpp.)

Priekšējo lukturu gaismas stara formas pielāgošana

Ja automašīnai ir LED priekšējie lukturi ar adaptīvo funkcionalitāti, tad, iebraucot valstī, kurā satiksme notiek pa pretējo ceļa pusi, jāatstata lukturu gaismas stara forma.

Halogēna lukturi

Gaismas stara forma nav jāregulē. Priekšējo lukturu gaismas stara forma ir konstruēta tā, lai neapžilbinātu pretī braucošo transportlīdzekļu vadītājus.

Gaismas diožu priekšējie lukturi*

Priekšējo lukturu stara regulēšana ir jāveic, ja aktīvajam tālās gaismas lukturim ir adaptīvā funkcionalitāte, skatiet sadaļu "Tālo gaismu aktivizēšana/deaktivizēšana". Kamēr tiek mainīta priekšējo lukturu forma braukšanai pa ceļa labo vai kreiso pusi, automašīnai ir jāstāv un jādarbojas.

1. Vidējā displeja augšējā skatā nospiediet **Iestatījumi**.
2. Nospiediet **My Car → Lukturi un apgaismojums → Ārējie lukturi**.
3. Atlasiet **Īslaicīga labās puses satiksme/Īslaicīga kreisās puses satiksme**.

Saistītā informācija

- Iestatījumu skats (171 lpp.)
- Tālo gaismu aktivizēšana/deaktivizēšana (140 lpp.)

Priekšējie miglas lukturi/līkumu izgaismošanas gaismas*

Miglas lukturi ietver līkumu izgaismošanas gaismas, kas spīd pa diagonāli uz sāniem.

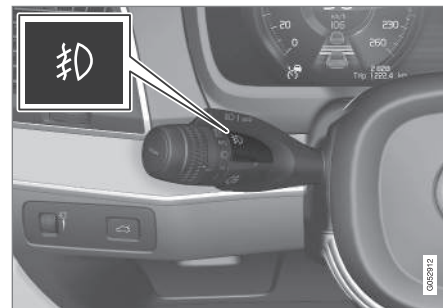

Spiedpoga priekšējo miglas lukturu ieslēgšanai.

Priekšējos miglas lukturus var ieslēgt tikai tad, ja ir ieslēgta aizdedzes pozīcija **II** vai darbojas automašīna un stūres svirslēdža pagriezamais gredzens atrodas pozīcijā **AUTO**, **☰** vai **☰☰**.

Nospiediet ieslēgšanas/izslēgšanas taustiņu. Ieslēdzot priekšējos miglas lukturus, vadītāja displejā iedegas simbols **☰**.

Priekšējie miglas lukturi izslēdzas automātiski, kad aizdedzes slēdzis tiek pagriezts pozīcijā **STOP** vai svirslēdža rotējošais gredzens tiek pagriezts pozīcijā **0**.

i PIEZĪME

Dažādās valstīs noteikumi par aizmugurējo miglas lukturu izmantošanu atšķiras.

Līkumu izgaismošanas gaismas

Priekšējie miglas lukturi ietver līkumu izgaismošanas gaismu funkciju, kas īslaicīgi izgaismo diagonāli pretī automašīnas priekšpusei esošo zonu stūres pagriešanas virzienā asos likumos vai tajā virzienā, kura pagriezienu rādītāji ir ieslēgti.

Šī funkcija tiek aktivizēta vājā dienasgaismā vai tumsā, kad svirslēdža pagriežamais gredzens atrodas pozīcijā **AUTO** vai  un automašīnas ātrums ir mazāks par aptuveni 30 km/h (20 mph).

Turklāt, braucot atpakaļgaitā, papildus atpakaļgaitas lukturiem tiek ieslēgti abi līkumu izgaismošanas lukturi.

Šī funkcija tiek aktivizēta, piegādājot automašīnu no rūpnīcas, un to var deaktivizēt/aktivizēt vidējā displejā.

Saistītā informācija

- Gaismu slēdži (136 lpp.)
- Aizmugurējais miglas lukturis (145 lpp.)
- Aktīvie pagriezienu lukturi* (143 lpp.)
- Aizdedzes pozīcijas (391 lpp.)

Aizmugurējais miglas lukturis



Ja redzamība ir apgrūtināta miglas dēļ, var ieslēgt aizmugures miglas lukturi, lai citi satiksmes dalībnieki jau laicīgi pamanītu transportlīdzekli.



Spiedpoga aizmugurējā miglas luktura ieslēgšanai.

Automašīnām ar stūri kreisajā pusē miglas lukturis atrodas kreisajā pusē, savukārt automašīnām ar stūri labajā pusē miglas lukturis atrodas labajā pusē.

Aizmugurējo miglas lukturi var ieslēgt tikai gadījumā, ja:

- ir ieslēgta aizdedzes pozīcija **II** vai automašīna darbojas un svirslēdža pagriežamais gredzens atrodas pozīcijā **AUTO** vai  ;
- svirslēdža rotējošais gredzens atrodas pozīcijā  un ir ieslēgti priekšējie miglas lukturi.

Nospiediet ieslēgšanas/izslēgšanas taustiņu. Ieslēdzot aizmugurējo miglas lukturi, vadītāja displejā iedegas simbols  .

Aizmugurējais miglas lukturis izslēdzas automātiski, kad:

- aizdedzes slēdzis tiek pagriezts pozīcijā **STOP** vai svirslēdža rotējošais gredzens tiek pagriezts pozīcijā **0** ;
- svirslēdža rotējošais gredzens atrodas pozīcijā  un ir ieslēgti priekšējie miglas lukturi.

i PIEZĪME

Dažādās valstīs atšķiras noteikumi par aizmugurējo miglas lukturu izmantošanu.

Saistītā informācija

- Gaismu slēdži (136 lpp.)
- Priekšējie miglas lukturi/līkumu izgaismošanas gaismas* (144 lpp.)
- Aizdedzes pozīcijas (391 lpp.)

Bremžu signāls

Bremžu signāls automātiski iedegas bremzēšanas laikā.

Nospiežot bremžu pedāli, ieslēdzas bremžu signāls. Turklāt tas ieslēdzas arī tad, kad kāda no vadītāja atbalsta sistēmām — adaptīvā kruīza kontrole*, City Safety vai aizmugures sadursmes brīdinājuma sistēma — bremzē automašīnu.

Saistītā informācija

- Avārijas bremžu signāli (414 lpp.)
- Adaptīvā kruīza kontrole* (294 lpp.)
- City Safety (335 lpp.)
- Rear Collision Warning (345 lpp.)

Avārijas gaismas signāls

Kad šī funkcija ir aktivizēta, avārijas gaismas signāls brīdina citus ceļa lietotājus, vienlaicīgi mirkš-ķinot visu automašīnas pagriezienu rādītājus.

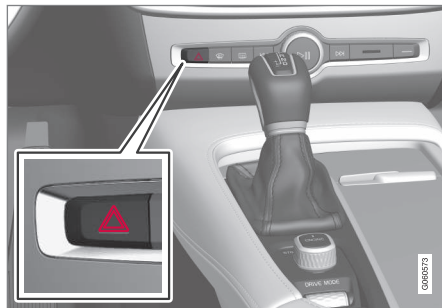

Avārijas gaismas signālu taustiņš.

Nospiediet taustiņu, lai aktivētu mirgojošo avārijas gaismas signālu.

Ja automašīna bremzē tik spēcīgi, ka tiek ieslēgti avārijas bremžu signāllukturi, un ātrums ir neliels, automātiski tiek ieslēgts avārijas gaismas signāls. Kad ārkārtas bremzēšanas lukturi ir beiguši mirgot, sāk mirgot avārijas gaismas signāls, un tas tiek automātiski deaktivizēts, kad automašīna uzsāk gaitu, un to var arī deaktivizēt, nospiežot pogu.

Saistītā informācija

- Pagriezienu rādītāju izmantošana (146 lpp.)
- Avārijas bremžu signāli (414 lpp.)

Pagriezienu rādītāju izmantošana

Automašīnas pagriezienu rādītājus var darbināt ar kreisās puses svirslēdzi. Pagriezienu rādītāju lukturi iemirgojas trīs reizes vai mirgo nepārtraukti atkarībā no tā, cik tālu augšā vai lejā ir pārvietots svirslēdzis.

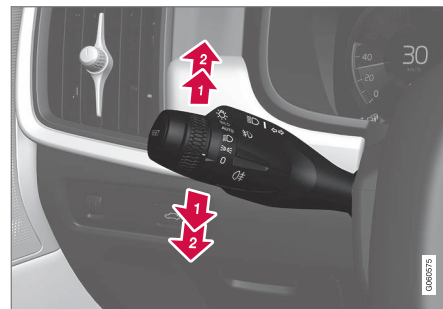

Pagriezienu rādītāji.

Īslaicīgs mirgojošs signāls

- ▶ Pārvietojiet svirslēdzi uz augšu vai uz leju līdz pirmajai pozīcijai un atļaidiet. Pagriezienu rādītāju lukturi iemirgojas trīs reizes. Šo funkciju var aktivizēt/deaktivizēt vidējā displejā.

i PIEZĪME

- Šo automātisko mirgošanu var pārtraukt, nekavējoties pārslēdzot svirslēdzi pretējā virzienā.
- Ja pagrieziena rādītāju simbols vadītāja displejā mirgo straujāk nekā parasti, skatiet ziņojumu vadītāja displejā.

Pastāvīgs mirgojošs signāls

2 Pārvietojiet svirslēdzi uz augšu vai uz leju līdz gala pozīcijai.

Svirslēdzis paliek savā stāvoklī, pārslēgšana atpakaļ notiek manuāli vai automātiski, pagriežot stūri.

Saistītā informācija

- Gaismu slēdži (136 lpp.)
- Avārijas gaismas signāls (146 lpp.)
- Iestatījumu skats (171 lpp.)

Salona apgaismojums

Pasažieru salona apgaismojumu var aktivizēt/deaktivizēt ar augšējiem vadības taustiņiem virs priekšējiem sēdekļiem un aizmugures sēdekļa.

Visu salona apgaismojumu var ieslēgt un izslēgt manuāli 30 minūšu laikā pēc:

- automašīnas izslēgšanas un tās elektrosistēmas ieslēgšanas aizdedzes pozīcijā **0**
- automašīnas atslēgšanas, ja tā nav iedarbināta.

Priekšējais apgaismojums

Priekšējo lasāmlampu un salona apgaismojuma slēdži jumta konsolē.

- 1** Lasāmlampa, kreisā puse
- 2** Salona apgaismojums

- 3** Pasažieru salona apgaismojuma automātiskās darbības funkcija
- 4** Lasāmlampa, labā puse

Priekšējās lasāmlampas

Labajā un kreisajā pusē esošās lampas lasīšanai var ieslēgt un izslēgt, īsi nospiežot taustiņus jumta konsolē. Spilgtumu regulē, turot iespiestu taustiņu.

Salona apgaismojums

Grīdas un salona jumta apgaismojumu var ieslēgt un izslēgt, īsi nospiežot jumta konsolē esošo taustiņu.

Pasažieru salona apgaismojuma automātiskās darbības funkcija

Automātisko funkciju var aktivizēt, īsi nospiežot jumta konsolē esošo taustiņu **AUTO**. Kad ir aktivizēta automātiskā funkcija, taustiņā iedegas gaismas indikators. Nospiediet taustiņu **AUTO**, lai ieslēgtu vai izslēgtu pasažieru salona apgaismojumu atbilstoši tālāk aprakstītajiem nosacījumiem.

Pasažieru salona apgaismojums:

- iedegas, automašīna tiek atslēgta un izslēgta;
- nodziest, kad automašīna tiek iedarbināta un aizslēgta;
- ieslēdzas vai izslēdzas tad, kad attiecīgi tiek atvērtas vai aizvērtas sānu durvis;
- paliek iedegts divas minūtes, ja ir atvērtas kādas no sānu durvīm.

◀ Aizmugures apgaismojums

Automašīnas aizmugurē atrodas lasīšanas apgaismojums, ko var lietot arī kā pasažieru salona apgaismojumu.

Lasāmlampas ir iebūvētas salona jumtā.



Lampas lasīšanai virs aizmugurējā sēdekļa²⁷.



Lampa lasīšanai virs aizmugurējā sēdekļa automašīnās ar panorāmas jumtu*.

Lampas lasīšanai var ieslēgt un izslēgt, īsi nospiežot lampas taustiņu. Spilgtumu regulē, turot iespiestu taustiņu.

Cimdu nodalījuma apgaismojums

Cimdu nodalījuma apgaismojums ieslēdzas un izslēdzas, kad nodalījuma vāks attiecīgi tiek atvērts vai aizvērts.

Saulesarga spoguļa apgaismojums*

Saulesarga spoguļa apgaismojums, ieslēdzas un izslēdzas, attiecīgi atverot vai aizverot pārsegu.

Zemes apgaismojums

Zemes apgaismojums ieslēdzas un izslēdzas, atverot vai aizverot attiecīgās durvis.

Sliekšņu apgaismojums

Sliekšņu apgaismojums ieslēdzas un izslēdzas, atverot vai aizverot attiecīgās durvis.

Bagāžas nodalījuma apgaismojums

Apgaismojums bagāžas nodalījumā ieslēdzas un izslēdzas attiecīgi, kad tiek atvērtas vai aizvērtas aizmugures durvis.

Noskaņas apgaismojums

1. Vidējā displeja augšējā skatā nospiediet **Iestatījumi**.
2. Nospiediet **My Car** → **Lukturi un apgaismojums** → **Salona gaismas**.
3. Izvēlieties kādu no šiem iestatījumiem:
 - Zem **Apkārtējā apgaismojuma intensitāte** atlasiet **Izslēgts**, **Zems** un **Augsts**.
 - Zem **Apkārtējā apgaismojuma līmenis** atlasiet **Samazināts** un **Pilns**.

²⁷ Automašīnās ar panorāmas jumtu* ir divi lampu bloki — pa vienam katrā jumta pusē.



Vadības ierīces blakus stūrei.

Apkārtējā apgaismojuma intensitāti var regulēt, izmantojot instrumentu panelī esošo vadības ierīci:

- pagrieziet iekškratu, lai regulētu intensitāti.

Noskaņas apgaismojums*

Automašīna ir aprīkota ar vairākām gaismas diodēm, kas ļauj mainīt apgaismojuma krāsu. Šis apgaismojums deg, kad automašīna darbojas.

Noskaņas apgaismojumu var mainīt vidējā displejā:

Apgaismojuma spilgtuma maiņa

1. Vidējā displeja augšējā skatā nospiediet **Iestatījumi**.
2. Nospiediet **My Car** → **Lukturi un apgaismojums** → **Salona gaismas** → **Salona noskaņas apgaism..**

3. Zem **Salona noskaņas apgaism. intensitāte** atlasiet **Izslēgts, Zems un Augsts**.

Apgaismojuma krāsas maiņa

1. Vidējā displeja augšējā skatā nospiediet **Iestatījumi**.
2. Nospiediet **My Car** → **Lukturi un apgaismojums** → **Salona gaismas** → **Salona noskaņas apgaism..**
3. Lai mainītu apgaismojuma gaismu, izvēlieties **Pēc temperatūras, Pēc krāsas** vai **Moņīva krāsas**.

Pateicoties krāsu opcijai **Pēc temperatūras**, apgaismojuma krāsa mainās atbilstoši iestatītajai pasažieru salona temperatūrai.



Vadības ierīces blakus stūrei.

Noskaņas apgaismojuma intensitāti var regulēt, izmantojot instrumentu panelī esošās vadības ierīces:

- pagrieziet iekškratu, lai regulētu intensitāti.

Apgaismojums durvju glabāšanas nodaļījumos

Apgaismojums durvju glabāšanas nodaļījumos tiek ieslēgts, kad automašīna darbojas. Spilgtumu var precīzi regulēt, izmantojot vadības slēdzi instrumentu panelī.

Apgaismojums tuneļkonsoles priekšējās glāžu turētājos

Apgaismojums tuneļkonsoles priekšējās glāžu turētājos tiek ieslēgts, kad automašīna tiek atslēgta, un tiek ieslēgts, kad automašīna tiek aizslēgta. Spilgtumu var precīzi regulēt, izmantojot vadības slēdzi instrumentu panelī.

Saistītā informācija

- Gaisma slēdži (136 lpp.)
- Aizdedzes pozīcijas (391 lpp.)
- Iestatījumu skats (171 lpp.)

Mājās nokļūšanas apgaismojuma degšanas ilgums

Daļa ārējā apgaismojuma var palikt ieslēgta un kalpot par apgaismojumu drošai nokļūšanai mājās pēc tam, kad automobilis ir aizslēgts.

Lai aktivētu šo funkciju:

1. Izslēdziet automašīnu.
2. Pārvietojiet kreisās puses svirslēdzi uz instrumentu paneļa pusi un atlaidiet.
3. Izkāpiet no mašīnas un aizslēdziet durvis.

Kad tiek aktivizēta šī funkcija, tiek ieslēgti tuvās gaismas lukturi, gabarītlukturi, apgaismojums ārējos rokturos* un numura zīmes apgaismojums.

Mājupceļa apgaismojuma degšanas ilgumu var iestatīt vidējā displejā.

Saistītā informācija

- Approach light duration (150 lpp.)
- Iestatījumu skats (171 lpp.)

Approach light duration

Pietuvošanās apgaismojums tiek ieslēgts, atslēdzot automašīnu, un to izmanto, lai no attāluma ieslēgtu automašīnas apgaismojumu.

Pēc funkcijas aktivizēšanas ar tālvadības pults atslēgu atslēgšanas laikā tiek ieslēgti gabarītlukturi, ārējo rokturu apgaismojums*, numura zīmes apgaismojums, salona jumta apgaismojums un grīdas apgaismojums. Ja aktivizācijas laikā tiek atvērtas kādas no durvīm, tad ārējo rokturu* apgaismojuma un salona apgaismojuma laiks tiek pagarināts.

Šo funkciju var aktivizēt/deaktivizēt vidējā displejā.

Saistītā informācija

- Mājās nokļūšanas apgaismojuma degšanas ilgums (150 lpp.)
- Tālvadības pults atslēga (238 lpp.)
- Iestatījumu skats (171 lpp.)

Vējstikla tīrītāju lietošana

Vējstikla tīrītāji tīra vējstiklu. Ar stūres labās puses svirslēdzi var veikt dažādus vējstikla tīrītāju iestatījumus.

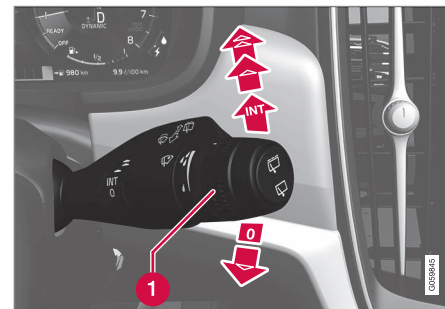

Labās puses svirslēdzis.

- 1 Īkšķrata jutība/frekvence

Viens vēziens



Nolaidiet svirslēdzi un atbrīvojiet, lai tiktu izpildīts viens vēziens.

Vējstikla tīrītāji izslēgti



Pārvietojiet svirslēdzi pozīcijā **0**, lai izslēgtu vējstikla tīrītājus.

Regulārā tīrīšana



Iestatiet vēzienu skaitu laika vienībā ar īkšķratu, kad izvēlēta regulārā tīrīšana.

Nepārtrauktā tīrīšana

Paceliet svirslēdzi, lai tīrītāji darbotos normālā ātrumā.



Paceliet svirslēdzi vēl tālāk, lai tīrītāji darbotos lielā ātrumā.

! SVARĪGI

Pirms ieslēgt stiklu tīrītājus, pārliecinieties, ka tīrītāju slotiņas nav piesalušas, un notīriet no vējstikla (un aizmugures stikla) sniegu un ledu.

! SVARĪGI

Kad stiklu tīrītāji tīra vējstiklu, izsmidziniet lielu daudzumu stiklu skalošanas šķidrums. Kad vējstikla tīrītāji darbojas, vējstiklam jābūt slapjam.

Saistītā informācija

- Lietus sensora aktivizēšana/deaktivizēšana (151 lpp.)
- Vējstikla un priekšējo lukturu skalotāji (152 lpp.)
- Tīrītāju slotiņas apkopes pozīcijā (537 lpp.)

**Lietus sensora aktivizēšana/
deaktivizēšana**

Lietus sensors atkarībā no lietus daudzuma, kas tiek noteikts uz vējstikla, automātiski aktivizē vējstikla tīrītājus. Lietus sensora jutību var regulēt ar labās puses svirslēdža īkšķratu.

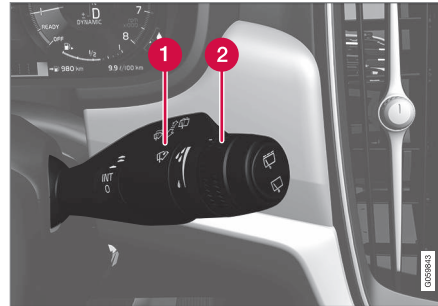

Labās puses svirslēdzis.

- 1 Lietus sensora taustiņš
- 2 Īkšķrata jutība/frekvence

Kad lietus sensors ir aktivizēts, vadītāja displejā ir redzams lietus sensora simbols

Lietus sensora aktivizēšana

Aktivizējot lietus sensoru, automašīnai jābrauc vai elektrosistēmai jābūt aizdedzes pozīcijā **I** vai **II** bet vējstikla tīrītāju svirslēdzim jābūt pozīcijā **0** vai viena vāzienu pozīcijā.

Aktivējiet lietus sensoru, nospiežot lietus sensora taustiņu

Piespiediet svirslēdzi uz leju, un stikla tīrītāji veiks vienu papildu vāzienu.

Pagrieziet īkšķratu uz augšu, lai paaugstinātu jutību, vai uz leju, lai pazeminātu jutību. Papildu vāziens tiek izdarīts, ja īkšķrats tiek pagriezts uz augšu.

Lietus sensora deaktivizēšana

Deaktivizējiet lietus sensoru, nospiežot lietus sensora taustiņu

Lietus sensors tiek deaktivizēts automātiski aizdedzes pozīcijā **0** vai tad, kad tiek izslēgts dzinējs.

Lietus sensors tiek deaktivizēts automātiski, kad tīrītāju slotiņas tiek iestāpītas apkopes pozīcijā. Izslēdzot apkopes pozīciju, lietus sensors tiek atkal aktivizēts.

! SVARĪGI

Automātiskajā automazgātavā vējstikla tīrītāji var sākt darboties un tikt sabojāti. Deaktivizējiet lietus sensoru, kamēr automašīna darbojas vai kad automašīnas elektrosistēmai ir ieslēgta aizdedzes pozīcija **I** vai **II**. Vadītāja displejā redzamais simbols nodziest.

« Atmiņas funkcijas aktivizēšana/ deaktivizēšana

Lietus sensora atmiņas funkciju var aktivizēt tā, lai lietus sensora taustiņš nebūtu jānospiež ikreiz, iedarbinot automašīnu:

1. Vidējā displeja augšējā skatā nospiediet **lestaļtājumi**.
2. Nospiediet **My Car** → **Vējstikla tīrītājs**.
3. Atlasiet **Lietus sensora atmiņas funkcija**, lai aktivizētu/deaktivizētu atmiņas funkciju.

Saistītā informācija

- Vējstikla tīrītāju lietošana (150 lpp.)
- Tīrītāju slotiņas apkopes pozīcijā (537 lpp.)
- Aizmugurējā loga tīrītājs un skalotājs (153 lpp.)

Vējstikla un priekšējo lukturu skalotāji

Vējstikla un priekšējo lukturu skalotāji mazgā vējstiklu un priekšējos lukturus. Mazgāšanu/tīrīšanu var sākt, izmantojot labās puses svirslēdzi.

Vējstikla un priekšējo lukturu skalotāju ieslēgšana



Mazgāšanas funkcija, labās puses svirslēdzis.

- Lai iedarbinātu vējstikla un priekšējo lukturu mazgātājus, pārvietojiet labās puses svirslēdzi uz priekšu stūres virzienā.
 - > Vējstikla tīrītāji veiks vēl vairākus vēzienus pēc sviras atbrīvošanas.

! SVARĪGI

Neaktivizējiet skalotāja sistēmu, kad tā ir sasalusi vai skalotāja tvertne ir tukša, pretējā gadījumā pastāv sūkņa sabojāšanas risks.

Apsildāmas apsklotāja sprauslas*

Aukstā laikā mazgātāja sprauslas tiek automātiski apsildītas, lai izvairītos no mazgāšanas šķidrumsa sasaldēšanas.

Priekšējo lukturu mazgāšana*

Šķidrumsa taupīšanas nolūkā priekšējie lukturi tiek skaloti automātiski ik pēc pieciem vējstikla skalotāšanas cikliem.

Samazināta apskalošana

Ja mazgāšanas šķidrumsa tvertnē ir atlicis tikai 1 litrs šķidrumsa un vadītāja displejā tiek parādīts paziņojums **Stiklu skaloš. šķidr. Zems līmenis, uzpildiet** kopā ar simbolu , tiek pārtraukta mazgāšanas šķidrumsa padeve priekšējiem lukturiem. Tā notiek tādēļ, ka vējstikla mazgāšanai un redzamībai caur to ir piešķirta lielāka prioritāte.

Saistītā informācija

- Vējstikla tīrītāju lietošana (150 lpp.)
- Aizmugurējā loga tīrītājs un skalotājs (153 lpp.)
- Apskalošanas šķidrumsa iepildīšana (540 lpp.)

Aizmugurējā loga tīrītājs un skalotājs



Aizmugurējā loga tīrītājs un skalotājs tīra aizmugurējo logu. Izmantojot stūres labās puses svirslēdzi, var sākt mazgāšanu/tīrīšanu un mainīt iestatījumus.

i PIEZĪME

Aizmugurējā stikla tīrītājs ir aprīkots ar pārkaršanas aizsardzības sistēmu, kas izslēdz dzinēju, ja tas pārkarst. Pēc atdzišanas perioda aizmugurējā stikla tīrītājs atkal darbojas.

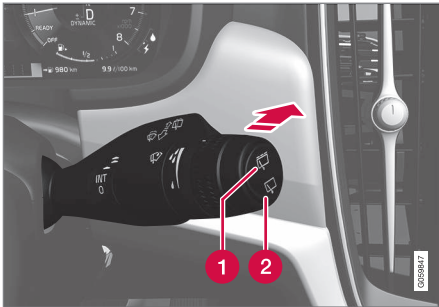
Aizmugurējā loga tīrītāja un skalotāja lietošana



- 1 Atlasiet , lai aizmugurējam logam veiktu regulāras tīrīšanas darbību.
- 2 Atlasiet , lai aizmugurējam logam veiktu nepārtrauktas tīrīšanas darbību.

- Pārvietojiet stūres labajā pusē esošo svirslēdzi uz priekšu, lai sāktu skalot un tīrīt aizmugurējo logu.

Stiklu tīrīšanas aktivizēšana/deaktivizēšana atpakaļgaitas manevra laikā

1. Vidējā displeja augšējā skatā nospiediet **Iestatījumi**.
2. Nospiediet **My Car** → **Vējstikla tīrītājs**.
3. Atlasiet **Autom. aizm. stikla tīrīšana**, lai aktivizētu/deaktivizētu stiklu tīrīšanu atpakaļgaitas manevra laikā.

Ieslēdzot atpakaļgaitas pārnesumu, kamēr vējstikla tīrītāji ir ieslēgti, tiek aktivizēta aizmugurējā loga tīrīšana. Šī funkcija tiek apturēta, kad tiek ieslēgts atpakaļgaitas pārnesums.

Ja aizmugurējā loga tīrītājs jau ir ieslēgts nepārtrauktā režīmā, nekādas izmaiņas nenotiek.

Saistītā informācija

- Vējstikla tīrītāju lietošana (150 lpp.)
- Vējstikla un priekšējo lukturu skalotāji (152 lpp.)
- Lietus sensora aktivizēšana/deaktivizēšana (151 lpp.)

Elektriskie logu pacelāji

Izmantojot vadītāja durvju vadības paneli, var vadīt visus elektriskos logu pacelājus — izmantojot citu durvju vadības paneļus, var vadīt tikai attiecīgo durvju elektrisko logu pacelājus.

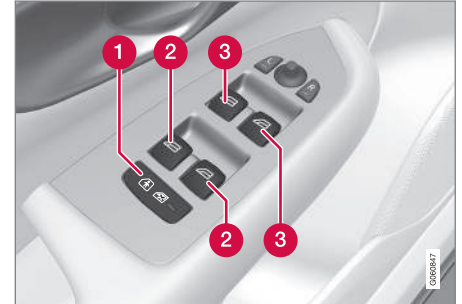

Vadības panelis vadītāja durvis.

- 1 Elektriski slēdži bērnu drošībai*, kas bērniem neļauj atvērt aizmugurējās durvis no iekšpuses un atvērt/aizvērt aizmugurējos logus.
- 2 Aizmugures logu vadības slēdži.
- 3 Priekšējo logu vadības slēdži.

Saistītā informācija

- Elektrisko logu pacelēju darbināšana (154 lpp.)
- Bērnu drošības slēdži (263 lpp.)

Elektrisko logu pacelāju darbināšana

Izmantojot vadītāja durvju vadības paneli, var vadīt visus elektriskos logu pacelājus — izmantojot citu durvju vadības paneļus, var vadīt tikai attiecīgo durvju elektrisko logu pacelāju.

⚠ BRĪDINĀJUMS

Ja aizverat logus, atrodoties vadītāja sēdekli, pārlicinieties, ka tajos netiks iespiesti bērni vai citi pasažieri.

⚠ BRĪDINĀJUMS

Aizverot logus ar tālvadības pults atslēgu, pārlicinieties, ka tajos netiks iespiesti bērni vai citi pasažieri.

⚠ BRĪDINĀJUMS

Ja automašīnā atrodas bērni, atcerieties vienmēr izslēgt elektrisko logu pacelāju strāvas padevi, iestatot automašīnas elektrosistēmu aizdedzes pozīcijā **0** un, izkāpjot no automašīnas, ņemiet tālvadības pults atslēgu sev līdzi.

Ekspluatācija



Elektrisko logu pacelāju darbība.

- ➔** Ekspluatācija, neizmantojot automātisko darbības režīmu
- ➔** Ekspluatācija, izmantojot automātisko darbības režīmu

Izmantojot vadītāja durvju vadības paneli, var vadīt visus elektriskos logu pacelājus — izmantojot citu durvju vadības paneļus, var vadīt tikai attiecīgo durvju elektrisko logu pacelāju. Vienlaikus var darbināt tikai vienu vadības paneli.

Lai varētu lietot elektriskos logu pacelājus, aizdedzes pozīcijai jābūt vismaz **I**. Elektrisko logu pacelājus var regulēt dažas minūtes pēc automašīnas un aizdedzes izslēgšanas, bet ne pēc tam, kad ir atvērtas kādas no durvīm.

Logu aizvēršana tiek apturēta un logs tiek atvērts, ja kaut kas traucē to kustību. Ja loga aizvēršana

tiek apturēta, piemēram, ledus dēļ, aizsardzību pret iespiešanu var ignorēt. Ja aizvēršana tiek pārtraukta divas reizes pēc kārtas, ieslēdzas aizsardzība pret iespiešanu un automātiskā funkcija tiek uz brīdi deaktivēta. Tagad logu var aizvērt, nepārtraukti turot taustiņu uz augšu, līdz logs ir aizvērts.

i PIEZĪME

Viens no veidiem, kā samazināt pulsējošo vēja troksni, kas rodas, kad aizmugures logi ir atvērti, ir nedaudz pavērt arī priekšējos logus.

i PIEZĪME

Logus nevar atvērt ātrumā, kas pārsniedz aptuveni 180 km/h (112 mph), bet tos var aizvērt.

Ekspluatācija, neizmantojot automātisko darbības režīmu

Viegli pabīdiet vienu no slēdžiem uz augšu/uz leju. Elektriskie logu pacelāji darbosies uz augšu/uz leju tik ilgi, cik slēdzis tiks turēts attiecīgajā pozīcijā.

Ekspluatācija, izmantojot automātisko darbības režīmu

Pārvietojiet kādu vadību uz augšu/uz leju līdz galējam stāvoklim un atbrīvojiet to. Logs pārvietojas automātiski līdz tā galējam stāvoklim.

Darbināšana ar tālvadības atslēgu, durvju rokturi vai centrālās aizslēgšanas taustiņu

Informāciju par elektrisko logu pacelēju vadību, atrodoties ārpus automašīnas un izmantojot tālvadības atslēgu vai durvju rokturi, vai, atrodoties salonā un izmantojot centrālās aizslēgšanas taustiņu, skatiet sadaļās "Tālvadības atslēga", "Aizslēgšana/atslēgšana no ārpusēs" vai "Aizslēgšana/atslēgšana no salona".

Atkārtota iestatīšana

Ja startera akumulators tiek atvienots, tad automātiskās atvēršanas funkcija jāiestata no jauna, lai tā varētu darboties pareizi.

1. Uzmanīgi paceliet spiedpogas priekšējo daļu, lai paceltu logu līdz tā galējam stāvoklim, un noturiet to šādā stāvoklī vienu sekundi.
2. Īsi atbrīvojiet spiedpogu.
3. Vēlreiz uz vienu sekundi paceliet spiedpogas priekšējo daļu.

BRĪDINĀJUMS

Lai darbotos aizsardzība pret iespiešanu, jāveic atiestatīšana.

Saistītā informācija

- Elektriskie logu pacelāji (153 lpp.)
- Aizdedzes pozīcijas (391 lpp.)
- Tālvadības pults atslēga (238 lpp.)

- Aizslēgšana/atslēgšana no ārpusēs (243 lpp.)
- Aizslēgšana/atslēgšana no salona (247 lpp.)

Saulesargu lietošana*

Saules aizsargi ir iebūvēti panelī katrās aizmugurējās durvīs.

Aizmugurējās durvīs — manuāli vadāms



1 Āķis ar saistītu aizturi

- Pavelciet uz augšu saules aizsargu un aizāķējiet to pie āķa augšējā durvju rāmī.

Logu var atvērt un aizvērt arī tad, ja saules aizsargs ir pavilkts uz augšu.

Sānu spoguļu regulēšana

Sānu spoguļu pozīcijas var regulēt ar vadības sviru, kas atrodas vadītāja durvju vadības panelī.



Sānu spoguļu slēdži.

Regulēšana

1. Nospiediet **L** kreisās puses sānu spoguļa taustiņu vai **R** labās puses sānu spoguļa taustiņu. Iedegas gaisma spiedpoģā.
2. Noregulējiet spoguļi ar vadības sviru centrā.
3. Vēlreiz nospiediet **L** vai **R** taustiņu. Gaismai jānodziest.

⚠ BRĪDINĀJUMS

Abi spoguļi ir platleņķa tipa, kas ļauj nodrošināt optimālu redzamību. Var šķīst, ka priekšmeti atrodas tālāk, nekā tie ir patiesībā.

Elektriski vadāmā priekšējā sēdekļa atmiņas funkcija*

Sānu spoguļu pozīcijas var saglabāt elektriski vadāmā priekšējā sēdekļa atmiņā.

Sānu spoguļu nolocīšana slīpi, novietojot automašīnu stāvvietā²⁸

Sānu spoguļi var nolocīt uz leju, lai vadītājs varētu redzēt ceļa apmali, piemēram, novietojot automobili stāvēšanai.

- Ieslēdziet atpakaļgaitas pārnesumu un nospiediet **L** vai **R** taustiņu.

Kad tiek izslēgts atpakaļgaitas pārnesums, spoguļi automātiski atgriežas sākotnējā pozīcijā pēc aptuveni 10 sekundēm vai ātrāk, nospiežot attiecīgi apzīmēto taustiņu **L** vai **R**.

Automātiska sānu spoguļa nolocīšana slīpi, novietojot automašīnu stāvvietā²⁸

Ieslēdzot atpakaļgaitu, sānu spoguļi tiek automātiski nolocīti uz leju, lai vadītājs varētu redzēt ceļa apmali, piemēram, novietojot automobili stāvēšanai. Izslēdzot atpakaļgaitu, spoguļi pēc brīža automātiski atgriežas sākotnējā pozīcijā.

Šīs funkcijas iestatījumus var veikt vidējā displejā:

1. Augšējā skatā nospiediet **Iestatījumi**.
2. Nospiediet **My Car → Spoguļi un ērtā iekāpšana**.

3. Zem **Ārējo spoguļu savēršana, braucot atpakaļgaitā** atlasiet **Izslēgta, Vadītāja, Pasaižiera** vai **Abi**, lai aktivizētu/deaktivizētu un atlasītu, kuru atpakaļskata spoguļi savērt.

Automātiskā pielocīšana, automobili aizslēdzot*

Kad automašīna tiek aizslēgta/atslēgta ar tālvadības pults atslēgu, sānu spoguļi tiek automātiski pielocīti/atlocīti.

Šo funkciju var aktivizēt/deaktivizēt vidējā displejā:

1. Augšējā skatā nospiediet **Iestatījumi**.
2. Nospiediet **My Car → Spoguļi un ērtā iekāpšana**.
3. Atlasiet **Pēc aizslēgšanas nolocīt spoguļus**, lai aktivizētu/deaktivizētu.

Atiestatīšana neitrālā pozīcijā

Spoguļi, kuri ārējas iedarbības dēļ ir izregulēti, ir jānoregulē atpakaļ neitrālā pozīcijā ar elektropievadu, lai to pielocīšanas/atlocīšanas funkcija darbotos pareizi:

1. Ievelciet spoguļus ar **L** un **R** taustiņiem.
2. Izbīdīiet spoguļus uz āru, vēlreiz izmantojot **L** un **R** taustiņus.
3. Ja nepieciešams, atkārtojiet iepriekšējās darbības.

²⁸ Tikai kombinācijā ar elektriski vadāmo sēdekļu atmiņas funkciju.

Tagad spoguļi ir atiestatīti neitrālā stāvoklī.

Automātiskā aptumšošana*

Salona atpakaļskata spogulis un sānu spoguļi automātiski aptumšo spilgtu gaismu no aizmugures.

Lai sānu spoguļus varētu aprīkot ar šo funkciju, salona atpakaļskata spogulim jābūt aprīkotam ar automātisko aptumšošanas funkciju, skatiet sadaļu "Salona atpakaļskata spogulis".

Braukšanas laikā vienmēr darbojas automātiskā aptumšošana, izņemot gadījumus, kad ir ieslēgts atpakaļgaitas pārnesums. Salona atpakaļskata un sānu spoguļu aptumšošanas jutību var noregulēt trīs līmeņos.

i PIEZĪME

Mainot jutību, aptumšošanas izmaiņas nav pamanāmas uzreiz, bet pēc brīža.

Šīs funkcijas iestatījumus var veikt vidējā displejā:

1. Augšējā skatā nospiediet **Iestatījumi**.
2. Nospiediet **My Car** ➔ **Spoguļi un ērtā iekāpšana**.
3. Zem **Atpakaļskata spoguļu autom. aptumšošana** atlasiet **Normāls, Tumša vai Gaiša**.

Levelkamie elektriski vadāmie sānu spoguļi*

Spoguļus iespējams ievilkt, kad novietojat automašīnu stāvēšanai vai braucat šaurās vietās:

1. Nospiediet **L** un **R** taustiņus vienlaicīgi (jābūt ieslēgtai vismaz aizdedzes pozīcijai **I**).
2. Atlaidiet tos pēc apmēram 1 sekundes. Spoguļi automātiski apstājas pilnībā ievilkta stāvoklī.

Atlokiet spoguļus, vienlaikus nospiežot **L** un **R** taustiņus. Spoguļi automātiski apstājas pilnībā izbīdītā stāvoklī.

Saistītā informācija

- Salona atpakaļskata spogulis (157 lpp.)
- Iestatījumu skats (171 lpp.)
- Elektriski vadāmā priekšējā sēdekļa atmiņas funkcijas izmantošana* (124 lpp.)

Salona atpakaļskata spogulis

Salona atpakaļskata spoguļi var aptumšot ar spoguļa apakšdaļā esošo vadības slēdzi. Tā vietā atpakaļskata spogulis var aptumšoties automātiski.

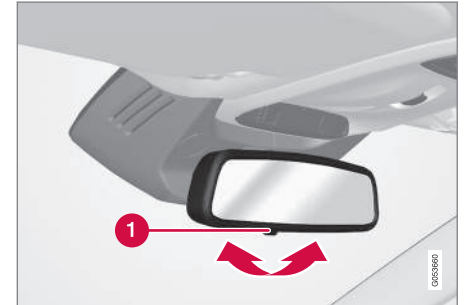

1 Aptumšošanas vadība

Manuālā aptumšošana

Spilgtu gaismu no aizmugures var atspīdēt atpakaļskata spoguļi un apzīlbināt vadītāju. Izmantojiet aptumšošanu, aktivējot to ar aptumšošanas slēdzi, kad braukšanu traucē gaismas, kas spīd no aizmugures:

1. Izmantojiet aptumšošanas funkciju, pārvietojot slēdzi salona virzienā.
2. Atiestatiet parastā pozīcijā, pārvietojot slēdzi vējstikla virzienā.



« **Automātiskā aptumšošana***

Atpakaļskata spogulis automātiski aptumšo spilgtu gaismu no aizmugures. Manuālās aptumšošanas slēdzis nav pieejams spoguļiem ar automātisko aptumšošanas funkciju.

Atpakaļskata spoguļim ir divi sensori - viens pavērsts turpgaitas virzienā, bet otrs - atpakaļgaitas virzienā; tie kopā palīdz identificēt un samazināt žilbinošo gaismu. Turpgaitas virzienā vērsta sensors uztver apkārtējo gaismu, bet atpakaļgaitā vērsta sensors - aizmugurē braucošā transportlīdzekļa priekšējo lukturu gaismu.

i **PIEZĪME**

Ja sensorus aizklāj, piemēram, stāvēšanas atļaujas, raidītāji, saulesargi vai sēdekļos vai bagāžas nodalījumā esošie priekšmeti tā, ka gaisma nenasniedz sensorus, atpakaļskata spoguļa aptumšošanas funkcija ir samazināta.

Braukšanas laikā vienmēr darbojas automātiskā aptumšošana, izņemot gadījumus, kad ir ieslēgts atpakaļgaitas pārnesums. Salona atpakaļskata un sānu spoguļu aptumšošanas jutību var noregulēt trīs līmeņos.

i **PIEZĪME**

Mainot jutību, aptumšošanas izmaiņas nav pamanāmas uzreiz, bet pēc brīža.

Šīs funkcijas iestatījumus var veikt vidējā displejā:

1. Augšējā skatā nospiediet **Iestatījumi**.
2. Nospiediet **My Car → Spoguļi un ērtā iekāpšana**.
3. Zem **Atpakaļskata spoguļu autom. aptumšošana** atlasiet **Normāls, Tumša vai Gaiša**.

Saisītā informācija

- Sānu spoguļu regulēšana (156 lpp.)
- Iestatījumu skats (171 lpp.)

Kompass*

Augšējais labais atpakaļskata spoguļa stūris vienlaicīgi ir arī integrētais displejs, kas parāda kompasas virzienu, kādā vērsta automašīnas priekšpuse.

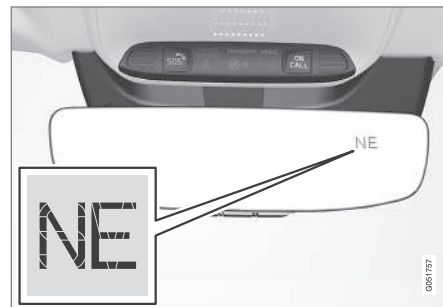

Atpakaļskata spoguļis ar kompasu.

Ar angļu valodas sāsinājumiem tiek parādīti astoņi dažādi kompasas virzieni: **N** (ziemeļi), **NE** (ziemeļaustrumi), **E** (austrumi), **SE** (dienvidaustrumi), **S** (dienvidi), **SW** (dienvidrietumi), **W** (rietumi) un **NW** (ziemeļrietumi).

Kompasa aktivizēšana/deaktivizēšana

Iedarbinot automašīnu, kompass tiek aktivizēts automātiski.

Lai deaktivizētu/aktivizētu kompasu:

- Izmantojot, piemēram, papīra skavu, nospiediet zem atpakaļskata spoguļa esošo taustiņu.

Saistītā informācija

- Kompasa kalibrēšana* (159 lpp.)
- Aizdedzes pozīcijas (391 lpp.)
- Logu un sānu spoguļu atkausēšanas aktivizēšana/deaktivizēšana (195 lpp.)

Kompasa kalibrēšana*

Zemeslode ir sadalīta 15 magnētiskajās zonās. Kompass ir jākalibrē, ja automašīna tiek pārvietota pāri vairākām magnētiskajām zonām.

Lai veiktu kalibrēšanu, rīkojieties šādi:

1. Apturiet automobili plašā no tērauda konstrukcijām un augstsprieguma līnijām brīvā teritorijā.
2. Iedarbiniet automašīnu, izslēdziet visas elektriskās ierīces (gaisa kondicionētāju, stiklu tīrītājus u.c.) un pārliecinieties, ka visas durvis ir aizvērtas.

i PIEZĪME

Ja elektroierīce nav izslēgta, kalibrēšana var neizdoties vai vispār nesākties.

3. Turiet nospiestu atpakaļskata spoguļa apakšdaļā esošo pogu (izmantojiet papīra saspraudi vai līdzīgu priekšmetu), apmēram 3 sekundes. Tiek parādīts pašreizējās magnētiskās zonas numurs.

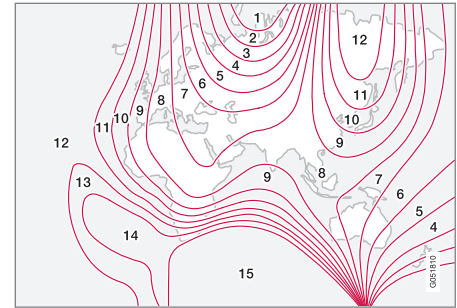

Magnētiskās zonas.

4. Nospiediet šo pogu atkārtoti, līdz tiek parādīta nepieciešamā magnētiskā zona (1–15). Skatiet magnētisko zonu karti kompasam.
5. Nogaidiet, līdz displejā atkal ir redzams simbols **C** vai turiet nospiestu atpakaļskata spoguļa apakšdaļā esošo pogu apmēram 6 sekundes, līdz tiek parādīts simbols **C**.
6. Brauciet lēnām pa apli ar ātrumu, kas nepārsniedz 10 km/h (6 mph), līdz displeja ekrānā tiek attēlots kompas virziens, norādot, ka kalibrēšana ir pabeigta. Pēc tam brauciet vēl 2 aplis precīzai kalibrēšanai.



- ◀ 7. **Automašīnām ar vējstikla apsildi***: ja laikā, kamēr ir ieslēgta vējstikla apsilde, displejā ir attēlots simbols **C**, veiciet kalibrēšanu, kā aprakstīts 6. punktā, atstājot vējstikla apsildi ieslēgtu.
8. Ja nepieciešams, atkārtojiet iepriekšējās darbības.

Saistītā informācija

- Kompas* (158 lpp.)

Panorāmas jumts*

Panorāmas jumts ir sadalīts divās stikla daļās. Priekšējās daļas aizmugurējo malu var pacelt vertikāli (ventilācijas pozīcija) vai horizontāli (atvērtā pozīcija) Aizmugurējā daļa ir fiksēts jumta stikls.

Panorāmas jumts ir aprīkots ar vēja deflektoru.

Panorāmas lūkai ir saules aizsargs, kas ir izgatavots no perforēta materiāla un novietots zem lūkas stikla, lai nodrošinātu papildu aizsardzību pret, piemēram, stipru saules gaismu.



Panorāmas jumtu un saulesargu vada ar vadības slēdzi, kas atrodas jumtā.

Slēdzi var aktivizēt, kad automašīnas elektrosistēma atrodas aizdedzes pozīcijā **I** vai **II**.

BRĪDINĀJUMS

Panorāmas jumta kustīgās detaļas vai iespiest bērņus, citus pasažierus vai priekšmetus.

- Darbinot panorāmas jumtu, vienmēr ievērojiet piesardzību.
- Neļaujiet bērniem spēlēties ar vadības ierīcēm.
- Atcerieties vienmēr izslēgt panorāmas jumta strāvas padevi, iestatot automašīnas elektrosistēmu aizdedzes pozīcijā **0** un, izkāpjot no automašīnas, ņemiet tālvadības pults atslēgu sev līdzi.

SVARĪGI

Neatveriet panorāmas jumtu, kad ir uzstādīts jumta bagāžnieks.

Vēja aizsargs

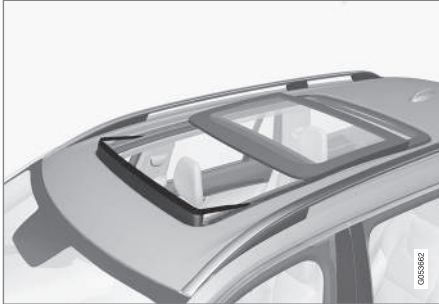

Panorāmas lūka ir aprīkota ar vēja aizsargu, kas tiek uzlocīts uz augšu, kas panorāmas lūka ir atvērtā pozīcijā.

Saistītā informācija

- Panorāmas jumta atvēršana* (161 lpp.)
- Aizdedzes pozīcijas (391 lpp.)

Panorāmas jumta atvēršana*

Vadot ar jumtā izvietoto vadības slēdzi, panorāmas jumts vispirms tiek atvērts horizontāli komforta pozīcijā.

Ventilācijas stāvoklī tiek pacelta jumta priekšējā stikla pārsega aizmugure.

⚠ BRĪDINĀJUMS

Panorāmas jumta kustīgās detaļas vai iespiest bērņus, citus pasažierus vai priekšmetus.

- Darbinot panorāmas jumtu, vienmēr ievērojiet piesardzību.
- Neļaujiet bērniem spēlēties ar vadības ierīcēm.
- Atcerieties vienmēr izslēgt panorāmas jumta strāvas padevi, iestatot automašīnas elektrosistēmu aizdedzes pozīcijā **0** un, izkāpjot no automašīnas, ņemiet tālvadības pults atslēgu sev līdzi.

⚠ SVARĪGI

Neatveriet panorāmas jumtu, kad ir uzstādīts jumta bagāžnieks.

Lai varētu lietot panorāmas jumtu, automašīnas elektrosistēmai jāatrodas vismaz aizdedzes pozīcijā **I**.

Vadība ar vadības slēdzi jumtā

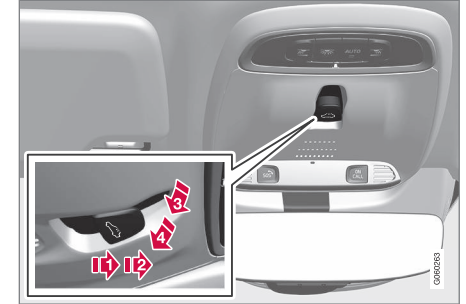

- 1 ➤ Atvēršana, manuāla
- 2 ➤ Atvēršana, automātiska
- 3 ➤ Aizvēršana, manuāla
- 4 ➤ Aizvēršana, automātiska

◀ Manuālā darbība

1. Lai atvērtu saulesargu, nospiediet slēdzi uz aizmuguri manuālas atvēršanas pozīcijā. Saulesargs tiek pārvietots maksimāli atvērta stāvokļa virzienā, kamēr vien vadības slēdzis tiek turēts nospiests uz aizmuguri.
2. Atveriet panorāmas jumtu – vēlreiz nospiediet slēdzi uz aizmuguri manuālas atvēršanas pozīcijā. Panorāmas jumts vispirms sasniedz komforta pozīciju²⁹. Lai atvērtu maksimāli atvērtā pozīcijā, trešoreiz nospiediet slēdzi uz aizmuguri.

Aizveriet jumtu/žalūziju, atkārtotot iepriekšējās darbības pretējā secībā — nospiediet slēdzi uz priekšu/uz leju manuālās aizvēršanas pozīcijā.

Jumta kustība apstājas, ja vadības slēdzis tiek atlaists vai stikls sasniedz komforta, maksimāli atvērtu vai aizvērtu pozīciju.

PIEZĪME

Lai manuāli atvērtu panorāmas lūku, vispirms ir pilnībā jāatver saules aizsegs. Kad šī procedūra tiek izpildīta pretējā virzienā, pirms saules aizsega aizvēršanas ir pilnībā jāaizver panorāmas lūka.

Automātiskā darbība

1. Atveriet saules aizsargu maksimālā pozīcijā – nospiediet slēdzi uz aizmuguri automātiskās atvēršanas pozīcijā un atlaidiet.
2. Atveriet panorāmas jumtu – vēlreiz nospiediet slēdzi uz aizmuguri automātiskās atvēršanas pozīcijā un atlaidiet. Panorāmas jumts vispirms sasniedz komforta pozīciju²⁹. Lai atvērtu maksimāli atvērtā pozīcijā, trešoreiz nospiediet slēdzi uz aizmuguri automātiskās atvēršanas pozīcijā un atlaidiet.

Aizveriet jumtu/žalūziju, atkārtotot iepriekšējās darbības pretējā secībā — nospiediet slēdzi uz priekšu/uz leju automātiskās aizvēršanas pozīcijā.

Jumta kustība apstājas, kad stikls sasniedz komforta pozīciju vai maksimālā atvēruma vai aizvēruma pozīciju. Kustība tiek arī apturēta, ja slēdzi vēlreiz pārslēdz kustības virzienam pretējā virzienā.

Jumtam aizveroties no maksimālā atvēruma pozīcijas un sasniedzot komforta pozīciju, tā kustība neapstājas.

Automātiska vadība — ātra atvēršana/ aizvēršana

Panorāmas lūku un saules aizsargu var atvērt/ aizvērt vienlaikus:

- Lai atvērtu - divreiz nospiediet slēdzi uz aizmuguri automātiskās darbības pozīcijā un atlaidiet.
- Lai aizvērtu, divreiz nospiediet slēdzi virzienā uz priekšu/uz leju automātiskās darbības pozīcijā un atlaidiet.

Jumta kustība apstājas, kad stikls sasniedz komforta pozīciju vai aizvērtu pozīciju. Kustība tiek arī apturēta, ja slēdzi vēlreiz pārslēdz kustības virzienam pretējā virzienā.

Jumtam aizveroties no maksimālā atvēruma pozīcijas un sasniedzot komforta pozīciju, tā kustība neapstājas. Saulesarga kustība nekad neapstājas, kad jumts sasniedz komforta pozīciju.

²⁹ Komforta pozīcija ir stikla pārsega atvērtā pozīcija, kurā braukšanas laikā saglabājas komfortabli zems vēja trokšņa un rezonanses trokšnis.

Ventilācijas pozīcija



Ventilācijas pozīcija, vertikāla pie aizmugurējās malas.

1 Atveriet, nospiežot slēdzi uz augšu.

2 Aizveriet, nospiežot slēdzi virzienā uz priekšu/uz leju.

Izvēloties ventilācijas pozīciju, tiek pacelta priekšējā stikla pārsega aizmugurējā mala. Ja ventilācijas stāvokļa atlasīšanas brīdī saulesargs ir pilnīgi aizvērts, tas tiek automātiski atvērts aptuveni par 50 mm.

Saules aizsarga automātiska aizvēršana

Novietojot automašīnu stāvēšanai saulainā/karstā laikā, saules aizsargs automātiski aizveras 15 minūtes pēc automašīnas aizslēgšanas. Tas tiek darīts, lai samazinātu pasažieru salona temperatūru un pasargātu automašīnas polsterējumu no izbalēšanas saulē.

Šī funkcija tiek deaktivizēta, piegādājot automašīnu no rūpnīcas, un to var aktivizēt/deaktivizēt:

1. Vidējā displeja augšējā skatā nospiediet **lestatījumi**.
2. Nospiediet **My Car** → **Aizslēgšana**.

Atlasiet **Automātiska saulesarga aizvēršana**, lai aktivizētu/deaktivizētu.

Aizvēršana, izmantojot tālvadības pults atslēgu, centrālās aizslēgšanas taustiņš vai durvju rokturus

Tālvadības pults atslēgu;

- Turiet nospiestu tālvadības atslēgas aizslēgšanas taustiņu (🔒), līdz panorāmas jumts un saules aizsargs sāk kustību aizvērtas pozīcijas virzienā. Pēc tam atlaidiet aizslēgšanas taustiņu.

Kustība apstājas, ja vēlreiz tiek nospiests tālvadības atslēgas aizslēgšanas taustiņš vai jumts/aizsargs ir sasniedzis aizvērtu pozīciju.

Centrālās aizslēgšanas taustiņš



Centrālās aizslēgšanas taustiņš.

Ja automašīnas elektrosistēmai ir ieslēgta vismaz aizdezes pozīcija I, panorāmas jumts var aizvērt, izmantojot vadītāja vai pasažiera durvju centrālās aizslēgšanas taustiņu*.

- Turiet nospiestu centrālās aizslēgšanas taustiņu (🔒), līdz panorāmas jumts un saules aizsargs sāk kustību aizvērtas pozīcijas virzienā. Pēc tam atlaidiet taustiņu.

Kustība apstājas, ja vēlreiz tiek nospiests centrālās aizslēgšanas taustiņš vai jumts/aizsargs ir sasniedzis aizvērtu pozīciju.



« Durvju rokturis

Automašīnām, kas aprīkotas ar bezatslēgas aizslēgšanas/atslēgšanas funkciju*, ir skārienjutīgs padziļinājums ārējā durvju roktura ārējā daļā.

- Turiet pirkstu uz kāda durvju roktura ārpusē skārienjutīgā padziļinājuma, līdz panorāmas jumts un saules aizsargs sāk kustību aizvēršanas pozīcijā virzienā. Pēc tam atlaidiet durvju roktura padziļinājumu.

Kustība apstājas, ja pirksts tiek vēlreiz novietots uz durvju roktura padziļinājuma vai jumts/saules aizsargs sasniedz aizvērtu pozīciju.

⚠ BRĪDINĀJUMS

Ja panorāmas jumts tiek aizvērts, izmantojot tālvadības pults atslēgu, centrālo aizslēgšanas taustiņu vai durvju rokturi, pārliecinieties, ka nepastāv iespiešanas risks.

! SVARĪGI

Pēc aizvēršanas pārliecinieties, ka panorāmas jumts ir kārtīgi aizvērts.

Aizsardzība pret iespiešanu

Panorāmas jumtam ir aizsardzība pret iespiešanu, kas tiek aktivizēta, ja stikla pārsegu vai saules aizsargu aizvēršanās laikā bloķē kāds priekšmets. Ja kustība tiek bloķēta, stikla pārsegs vai saules aizsargs tiek apturēts un automātiski atvērts aptuveni 50 mm attālumā no bloķēšanas pozīcijas (vai

pilnas ventilācijas stāvoklī). Aizsardzība pret iespiešanu ir aktīva arī gadījumā, ja stikla pārsegs vai saules aizsargs ir atvērts.

Ja ir nostrādājusi aizsardzība pret iespiešanu, stikla pārsegu un/vai žalūziju var vēlreiz pārvietot tajā pašā virzienā bez aizsardzības pret iespiešanu, ja tas tiek darīts 10 sekunžu laikā, kopš ir nostrādājusi aizsardzība pret iespiešanu. Ja aizvēršana tiek apturēta, piemēram, stikla pārsega apledojuuma dēļ, iespiešanas aizsardzību var ignorēt, nospiežot taustiņu uz priekšu/uz leju, līdz stikla pārsegs un/vai žalūzija ir aizvērta.

Saistītā informācija

- Panorāmas jumts* (160 lpp.)
- Aizdedzes pozīcijas (391 lpp.)
- Tālvadības pults atslēga (238 lpp.)
- Aizslēgšana/atslēgšana no salona (247 lpp.)
- Aizslēgšana/atslēgšana no ārpusē (243 lpp.)

HomeLink®*30

HomeLink® ir programmējama tālvadības pults, kas ir iebūvēta automašīnas elektrosistēmā.

Vispārīgi

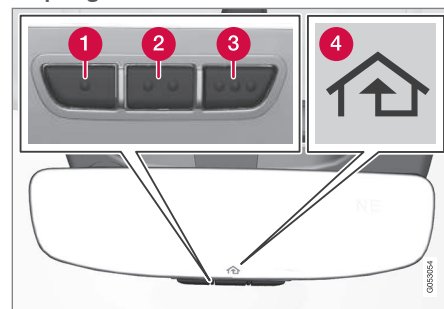

1. taustiņš
2. taustiņš
3. taustiņš
4. Indikatora lampa

HomeLink®³¹ ir programmējama tālvadības pults, ar ko var attāli vadīt līdz trim dažādām ierīcēm (piemēram, garāžas vārtu atvēršanas mehānismu, signalizācijas sistēmas, āra un telpu apgaismojumu u.c.), tādējādi aizstājot to tālvadības pultis. HomeLink® ir iebūvēts salona atpakaļskata spoguļi. HomeLink® panelis sastāv no trīs program-

mējamiem taustiņiem un vienas indikatora lampiņas spoguļa stiklā.

Lai iegūtu plašāku informāciju par HomeLink®, apmeklējiet www.HomeLink.com, www.youtube.com/HomeLinkGentex vai zvaniet uz bezmaksas tālruņa numuru 00 8000 466 354 65 (vai maksas tālruņa numuru +49 6838 907 277).

BRĪDINĀJUMS

- Ja garāžas durvju vai vārtu vadībai izmantojat HomeLink®, nodrošiniet, lai durvju vai vārtu kustības laikā neviens neatrastos tuvumā.
- HomeLink programmēšanas laikā var tikt aktivizētas programmējamās garāžas durvis vai vārti. Tādēļ nodrošiniet, lai programmēšanas laikā neviens neatrastos durvju vai vārtu tuvumā.
- Programmējot garāžas durvju atvēršanas mehānismu, automašīnai jāatrodas ārpus garāžas.
- Nelietojiet HomeLink® tālvadības pultī garāžas durvīm, kas nav aprīkotas ar drošības atduri vai atpakaļkustības funkciju.

Saglabājiet oriģinālās tālvadības pultis vēlākai ieprogrammēšanai (piemēram, ja nomaināt auto-

mašīnu vai lietošanai citā automašīnā). Pārdodot automašīnu, ieteicams arī izdzēst taustiņiem ieprogrammētās funkcijas; skatiet sadaļu "HomeLink® programmēšana".

Saistītā informācija

- HomeLink®* programmēšana (165 lpp.)

HomeLink®*32 programmēšana

HomeLink® programmēšanas instrukcijas.

HomeLink® programmēšana

PIEZĪME

Dažām automašīnām aizdedze jāieslēdz vai jāpagriež "piederumu pozīcijā", lai varētu ieprogrammēt vai izmantot HomeLink®. Tālvadības pultī, kuru plānojat aizstāt ar HomeLink®, ir ieteicams ievietot jaunas baterijas, lai programmēšana noritētu ātrāk un radio signāls būtu spēcīgāks. Pirms programmēšanas HomeLink® pogas ir jāatiestata, skatiet tēmu "HomeLink® pogu atiestatīšana". Kad atiestatīšana ir pabeigta, HomeLink® tiek iestatīts "apgūšanas režīmā" un ir gatavs ieprogrammēšanai.

1. Nospiediet to³³ pults HomeLink® taustiņu, kuru vēlaties ieprogrammēt. Pults HomeLink® indikatora lampiņai³³ jāmirgo dzeltenā krāsā reizi sekundē. Taustiņš nav jātur nospiests.

³⁰ Attiecas uz dažu valstu firēm.

³¹ HomeLink un HomeLink mājas simbols ir reģistrētas Gentex Corporation preču zīmes.

2. Pavērsiet tālvadības pultis pret HomeLink® programmējamo taustiņu un turiet to 2-8 cm attālumā no šī taustiņa. Neaizklājiet HomeLink® indikatora lampiņu.

Ņemiet vērā: dažas tālvadības pultis var ieprogrammēt HomeLink® sekmīgāk, ja attālums sasniedz 15-20 cm. Paturiet to prātā, ja programmēšanas laikā rodas problēmas.

3. Nospiediet un turiet to oriģinālās tālvadības pults taustiņu, kuru vēlaties ieprogrammēt HomeLink®, un pievērsiet skatienu indikatora lampiņai. Neatļaidiet taustiņu, līdz indikatora lampiņa nav beigus mirgot dzeltenā krāsā reizi sekundē un sākusī vai nu mirgot zaļā krāsā 10 reizes sekundē, vai nepārtraukti izgaismoties zaļā krāsā. Tālvadības pults taustiņu var atļaidīt, tiklīdz indikatora lampiņa sāk mirgot vai paliek pastāvīgi iedegta zaļā krāsā.

Ņemiet vērā: Dažiem uztvērējiem 3. programmēšanas solis jāaizstāj ar 4. soli.

4. Nospiediet un atļaidiet oriģinālās tālvadības pults taustiņu reiz divās sekundēs, līdz indikatora lampiņa beidz mirgot dzeltenā krāsā reizi sekundē un sāk vai nu mirgot zaļā krāsā 10 reizes sekundē, vai nepārtraukti izgaismojas zaļā krāsā.

5. Nospiediet ieprogrammēto HomeLink® taustiņu un aplūkojiet indikatora lampiņu.

> **Nepārtraukti izgaismojas zaļā krāsā:** ja indikatora lampiņa nepārtraukti izgaismojas zaļā krāsā, **programmēšana ir pabeigta.** Tagad, nospiežot ieprogrammēto taustiņu, garāžas durvīm, vārtiem u. tml. ir jāaktivizējas.

Mirgo zaļā krāsā 10 reizes sekundē:

nospiediet programmējamo taustiņu, **turiet to nospiestu 2 sekundes un pēc tam atļaidiet.** Atkārtojiet nospiešanas/atļaišanas darbības otro reizi un — atkarībā no uztvērēja modeļa — arī trešo reizi. Tagad programmēšanai jābūt pabeigtai un, nospiežot ieprogrammēto taustiņu, garāžas durvīm, vārtiem u. tml. ir jāaktivizējas.

Ja uztvērējs joprojām nav aktivizējies:

pāreijiet pie 6.-8. programmēšanas soļa, lai pabeigtu programmēšanu.

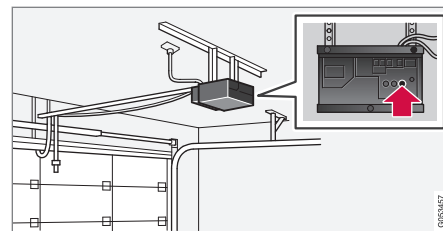

6. Atrodiet garāžas durvju u. tml. uztvērēja "mācīšanās taustiņu"³⁴. Parasti tas atrodas netālu no uztvērēja antenas stiprinājuma.
7. Nospiediet un atļaidiet antenas "mācīšanās taustiņu". 8. solis jāveic 30 sekunžu laikā kopš taustiņa nospiešanas.
8. nospiediet programmējamo taustiņu, **turiet to nospiestu 2 sekundes un pēc tam atļaidiet.** Atkārtojiet nospiešanas/atļaišanas darbības otro reizi un — atkarībā no uztvērēja modeļa — arī trešo reizi. Tagad **programmēšana ir pabeigta** un, nospiežot ieprogrammēto taustiņu, garāžas durvīm, vārtiem u. tml. ir jāaktivizējas.

Ekspluatācija

Kad HomeLink® ir pilnībā saprogrammēts, to var izmantot atsevišķu oriģinālo tālvadības pulšu vietā.

³² Attiecas uz dažu valstu tirgiem.

³³ Taustiņu un indikatora lampiņas atrašanās vietu skatiet sadaļā "HomeLink®".

³⁴ Taustiņa apzīmējums un krāsa atšķiras atkarībā no ražotāja.

Nospiediet ieprogrammēto taustiņu. Garāžas durvis, vārti, signalizācijas sistēma u. tml. tiek aktivizēti (tas var aizņemt dažas sekundes). Nospiežot taustiņu, indikatora lampiņa izgaismojas vai mirgo. Protams, vajadzības gadījumā oriģinālās tālvadības pults taustiņus joprojām var lietot paralēli HomeLink®.

i PIEZĪME

Ja aizdedze ir izslēgta, HomeLink® darbojas 30 minūtes pēc vadītāja durvju atvēršanas.

Ja programmēšanas laikā rodas problēmas, sazinieties ar HomeLink® vietnē www.HomeLink.com, www.youtube.com/HomeLinkGentex vai zvaniet uz bezmaksas tālruņa numuru 00 8000 466 354 65 (vai maksas tālruņa numuru +49 6838 907 277).

HomeLink® taustiņu atiestatīšana

Iespējams atiestatīt tikai visus HomeLink® taustiņus vienlaicīgi, nevis katru taustiņu atsevišķi. Taču atsevišķus taustiņus var ieprogrammēt atkārtoti; skatiet sadaļu "Atsevišķu taustiņu programmēšana" turpmāk.

1. Nospiediet HomeLink® 1. un 3. taustiņu un turiet nospiestu, līdz indikatora lampiņa sāk mirgot zaļā krāsā (aptuveni 10 sekundes).

2. Atbrīvojiet taustiņus.
 - > Tagad HomeLink® ir iestatīts tā dēvētais "mācīšanās režīms", un tas ir gatavs atkārtoti ieprogrammēšanai; skatiet sadaļu "HomeLink® programmēšana" iepriekš.

Atsevišķu taustiņu programmēšana

Lai pārprogrammētu atsevišķu HomeLink® taustiņu, rīkojieties šādi:

1. Nospiediet vajadzīgo taustiņu un **neatļaidiet**.
2. Aptuveni pēc 20 sekundēm, kad HomeLink® indikatora lampiņa sāk mirgot dzeltenā krāsā, veiciet iepriekšējā sadaļā "HomeLink® programmēšana" aprakstīto 1. soli.

Ņemiet vērā: Ja atkārtoti programmējamajam taustiņam netiek ieprogrammēta jauna ierīce, tas atjauno iepriekš saglabāto programmēšanu.

Lai iegūtu plašāku informāciju vai izteiktu komentārus par HomeLink®, apmeklējiet www.HomeLink.com, www.youtube.com/HomeLinkGentex vai zvaniet uz bezmaksas tālruņa numuru 00 8000 466 354 65 (vai maksas tālruņa numuru +49 6838 907 277).

Saistītā informācija

- HomeLink®* (164 lpp.)

Vadītāja infocentrs

Automašīnas vadītāja infocentrs braukšanas laikā reģistrē un aprēķina dažādas vērtības, piemēram, attālumu, degvielas patēriņu un vidējo ātrumu.

Lai atvieglotu degvielas ekonomiju, tiek reģistrēta informācija gan par pašreizējo, gan vidējo degvielas patēriņu. Vadītāja infocentra informāciju var attēlot vadītāja displejā.



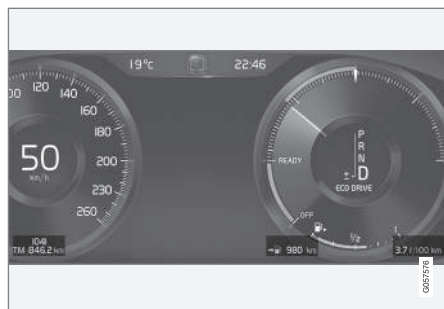

12 collu vadītāja displejs.



8 collu vadītāja displejs.

Vadītāja infocentrā ir ietverti šādi rādītāji:

- Brauciena odometrs
- Brauciena odometrs
- Pašreizējais degvielas patēriņš

- Attālums līdz tukšai tvertnei
- Tūrists — spidometra alternatīva

Brauciena odometrs

Ir pieejami divi brauciena odometri: TM un TA.

TM var atiestatīt manuāli, bet TA tiek atiestatīts automātiski, ja automašīna nav izmantota vismaz četras stundas.

Braukšanas laikā tiek reģistrēta šāda informācija:

- Nobraukums
- Braukšanas ilgums
- Vidējais ātrums
- Vidējais degvielas patēriņš.

Tiek rādītas vērtības kopš pēdējās brauciena odometra atiestatīšanas reizes.

Brauciena odometrs

Brauciena odometrs reģistrē automašīnas kopējo nobraukumu. Šo vērtību nevar atiestatīt uz nulli.

Pašreizējais degvielas patēriņš

Šī mērierīce rāda automašīnas pašreizējo degvielas patēriņu. Vērtība tiek atjaunināta aptuveni reizi sekundē.

Attālums līdz tukšai tvertnei

Vadītāja infocentrs aprēķina attālumu, ko var nobraukt ar tvertnē atlikušo degvielas daudzumu.

Aprēķinos tiek izmantots vidējais degvielas patēriņš pēdējos 30 km un atlikušais braukšanai izmantojamais degvielas daudzums.

Kad mērierīce rāda "----", netiek saglabāts garantētais patēriņa diapazons. Tādā gadījumā uzpildiet degvielu, tiklīdz tas ir iespējams.

i PIEZĪME

Ja esat mainījis braukšanas stilu, var rasties neliela nobīde.

Ekonomiskam braukšanas stilam galvenie rezultāti ir lielos braukšanas attālumos.

Tūrists — spidometra alternatīva

Alternatīvais digitālais spidometrs atvieglo braukšanu valstīs, kur ātruma ierobežojuma ceļazīmēs ir izmantota cita mērvienība, nevis automašīnas instrumentu panelī redzamā.

Tādā gadījumā digitālais ātrums tiek attēlots pretējā mērvienībā (attiecībā uz analogo spidometru). Ja analogais spidometrs ir graduēts **mph** (jūdzēs stundā), digitālais spidometrs rāda attiecīgo ātrumu **km/h** un otrādi.

Saistītā informācija

- Brauciena datu attēlošana vadītāja displejā (169 lpp.)
- Brauciena statistikas attēlošana vidējā displejā (170 lpp.)

Brauciena datu attēlošana vadītāja displejā

Vadītāja displejā var skatīt vadītāja infocentra reģistrētās un aprēķinātās vērtības.

Šīs vērtības tiek saglabātas vadītāja infocentra lietotnē. Lietotņu izvēlnē var izvēlēties, kādu informāciju attēlot vadītāja displejā.

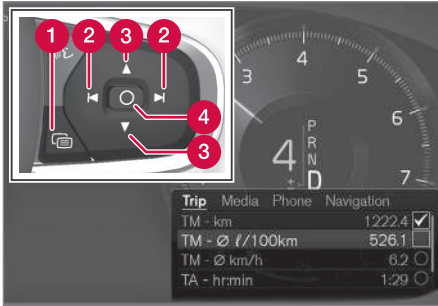

Atveriet lietotņu izvēlni³⁵ un pārvietojieties pa to, izmantojot stūres labās puses vadības tastatūru.

- 1 Lietotņu izvēlne
- 2 Pa kreisi/pa labi
- 3 Uz augšu/uz leju
- 4 Apstipriniet

1. Vadītāja displejā atveriet lietotņu izvēlni, nospiežot (1).
(Lietotņu karti nevar atvērt, kamēr vadītāja displejā ir redzams neapstiprināts paziņojums. Lai varētu atvērt lietotņu izvēlni, paziņojums jāapstiprina.)
2. Dodieties uz vadītāja infocentra lietotni pa kreisi vai pa labi, izmantojot (2).
> Četrās augšējās izvēlnes rindās ir redzamas izmērītās brauciena odometra TM vērtības. Nākamajās četrās izvēlnes rindās ir redzamas izmērītās brauciena odometra TA vērtības. Sarakstā var rītināt uz augšu vai uz leju ar (3).
3. Rītiniet uz leju līdz opciju taustiņiem, lai atlasītu, kādu informāciju attēlot vadītāja displejā:
 - Pašreizējais degvielas patēriņš
 - Attālums līdz tukšai tvertnei
 - Brauciena odometrs
 - Brauciena odometra TM nobraukums, brauciena odometra TA nobraukums vai bez nobraukuma rādījuma
 - Tūrists (spidometra alternatīva).
 Atlasiet opciju vai notīriet tās atlasī ar taustiņu **O** (4). Izmaiņas tiek veiktas nekavējoties.

Brauciena odometra atiestatīšana

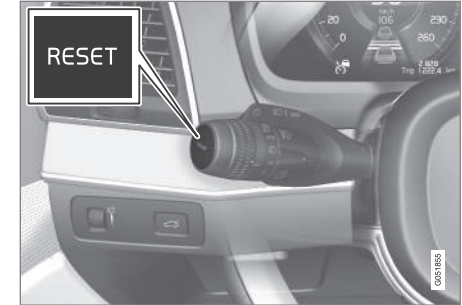

Atiestatiet brauciena odometru TM, turot nospiestu kreisā svirslēdža taustiņu **RESET**.

Brauciena odometrs TA tiek atiestatīts automātiski. Ja automašīna netiek izmantota četras stundas vai ilgāk, brauciena odometrs tiek atiestatīts.

Mērvienības maiņa

Nobraukuma, ātruma u.c. mērvienību vidējā displejā var mainīt šādi:

1. Augšējā skatā nospiediet **Iestatījumi**.
2. Nospiediet **Sistēma** → **Mērvienības**.
3. Sadaļā **Mērvienības** atlasiet vajadzīgo mērvienību standartu: **Metriskā**, **Standarta** vai **ASV**.

³⁵ Displeja izskats var atšķirties atkarībā no instrumentu paneļa varianta.



PIEZĪME

Šīs mērvienības tiek mainītas ne tikai vadītāja infocentrā, bet arī Volvo navigācijas sistēmā*.

Saistītā informācija

- Vadītāja infocentrs (167 lpp.)
- Brauciena statistikas attēlošana vidējā displejā (170 lpp.)
- Lietotņu izvēlnes izmantošana vadītāja displejā (108 lpp.)

Brauciena statistikas attēlošana vidējā displejā

Vadītāja infocentra brauciena statistiku var grafiski attēlot vidējā displejā, parādot pārskatu, kas atvieglo ekonomiskāku braukšanu.

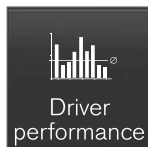

Lietotņu skatā atveriet lietotni **Vadītāja efektivitāte**, lai parādītu brauciena statistiku.

Katra diagrammas josla simbolizē 1, 10 vai 100 km (jūdžu) nobraukumu. Brauciena laikā joslas tiek aizpildītas no labās puses. Pašā labajā malā esošā josla rāda pašreizējā attāluma vērtību.

Vidējais degvielas patēriņš un kopējais braukšanas laiks ir aprēķināts kopš pēdējās brauciena statistikas atiestatīšanas reizes.

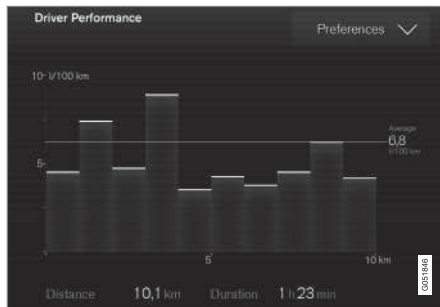

Brauciena statistika no vadītāja infocentra³⁶.

Brauciena statistikas iestatījumi

Nospiediet **Preferences**, lai

- Mainītu diagrammas mērogu. Atlasiet joslas izšķirtspēju 1, 10 vai 100 km/jūdzes.
- Atiestatītu datus pēc katra brauciena. To veic pēc tam, kad automašīna ir stāvējusi uz vietas ilgāk par 4 stundām.
- Atiestatītu pašreizējā brauciena datus.

Brauciena statistika, aprēķināts vidējais patēriņš un kopējais braukšanas laiks vienmēr tiek atiestatīti vienlaikus.

Mērvienības maiņa

Nobraukuma, degvielas patēriņa u.c. mērvienību vidējā displejā var mainīt šādi:

1. Augšējā skatā nospiediet **Iestatījumi**.
2. Nospiediet **Sistēma** → **Mērvienības**.
3. Sadaļā **Mērvienības** atlasiet vajadzīgo mērvienību standartu: **Metriskā**, **Standarta** vai **ASV**.

Saistītā informācija

- Vadītāja infocentrs (167 lpp.)
- Brauciena datu attēlošana vadītāja displejā (169 lpp.)

³⁶ Attēls ir shematisks – izkārtojums var atšķirties atkarībā no atlasītā bloka standarta vai atjauninātās programmatūras.

Iestatījumu skats

Vairāku automašīnas funkciju sadaļu iestatījumi un informāciju var pārvaldīt vidējā displeja iestatījumu skatā.

Iestatījumu skata atvēršana/aizvēršana un pārvietošanās pa to

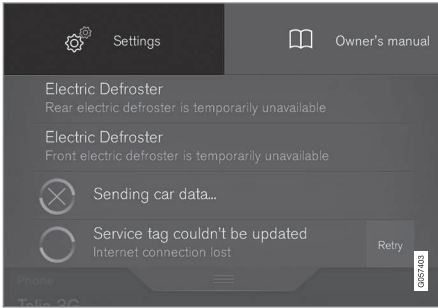

Augšējais skats, nospiežot taustiņu **Iestatījumi**.

1. Velciet uz leju vidējā displeja augšpusē esošo cilni, lai atvērtu augšējo skatu.
2. Pieskarieties **Iestatījumi**, lai atvērtu iestatījumu skatu.
3. Nospiediet vienu no redzamajām kategorijām un atveriet apakškategorijas un sadaļu **Iestatījumi**, nospiežot vēlreiz.
4. Nospiediet **Atpakaļ**, lai dotos atpakaļ iestatījumu skatā.

Pieskarieties **Aizvērt**, lai aizvērtu iestatījumu skatu.

Iestatījuma maiņa

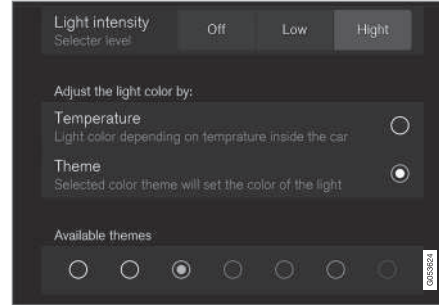

Iestatījumu skata apakškategorija ar dažādiem iestatījumiem (šeit attēlots vairākcipiju taustiņš un radio taustiņi).

1. Nospiediet kategorijas un apakškategorijas, lai atvērtu vajadzīgo iestatījumu.
2. Mainiet vienu vai vairākus iestatījumus. Dažāda veida iestatījumi tiek mainīti dažādos veidos (katra veida aprakstu skatiet tabulā tālāk).
> Izmāiņas tiek nekavējoties saglabātas.

Iestatījumu veidi

Ir vairāki iestatījumu veidi:

Iestatījumu veids	Apraksts
Palaišanas funkcija	Palaiž lietotni vai atsevišķu papildu iestatījumu skatu, nospiežot tekstu, piemēram, lai izveidotu savienojumu starp ierīci un Bluetooth.
Radio taustiņš	Izvēlieties kādu no vairākiem iestatījumiem, nospiežot vajadzīgo radio taustiņu, piemēram, lai atlasītu sistēmas valodu.
Vairākcipiju taustiņš	Atlasiet līmeni, nospiežot vajadzīgo taustiņa daļu, piemēram, lai atlasītu City Safety jutības līmeni.
Izvēles rūtiņa	Aktivizējiet/deaktivizējiet funkciju, nospiežot rūtiņu, lai to atlasītu/ņoņemtu atlasī, piemēram, lai ieslēgtu sēdekļu apsildes automātisko ieslēgšanos.
Slīdnis	Atlasiet līmeni noteiktā intervālā, nospiežot un velkot slīdni, piemēram, lai atlasītu skaļuma līmeni.
Informācijas attēlošana	Nav faktiska iestatījuma. Rāda noteiktu informāciju, piemēram, automašīnas identifikācijas numuru.



◀ Saistītā informācija

- Vidējā displeja pārskats (33 lpp.)
- Iestatījumu skata kategorijas (172 lpp.)

Iestatījumu skata kategorijas

Iestatījumu skatā ir vairākas galvenās kategorijas un apakškategorijas, kurās apkopoti vairāku automašīnas funkciju iestatījumi un informācija.

Iestatījumu skatam ir 7 galvenās kategorijas: **My Car**, **Skaņa**, **Navigācija**, **Multivide**, **Sakari**, **Klimats** un **Sistēma**.

Katra kategorija ietver vairākas apakškategorijas un iestatījumu opcijas. Tabulās tālāk ir norādīts pirmais apakškategoriju līmenis. Funkcijas vai zonas iestatījumu opcijas ir plašāk aprakstītas īpašnieka rokasgrāmatas saistītajā sadaļā. Informācija par tiem sistēmas iestatījumiem, kas nav aprakstīti saistītajā sadaļā, ir sniegta sadaļā "Sistēmas iestatījumu maiņa iestatījumu skatā".

Daži iestatījumi ir personiski — tas nozīmē, ka tos var saglabāt vadītāja profilam **Vadītāju profili**. Citi iestatījumi ir vispārēji — tas nozīmē, ka tie nav piesaistīti vadītāja profilam. Tabulās tālāk ir sniegts pārskats, kas ļauj saprast, vai kategorijas iestatījumi ir personiski, vispārēji vai jaukti.

My Car

Apakškategorijas	Iestatījumi
Displeji	Personiski
IntelliSafe	Jaukti
Stāvvietā novietošanas palīg-sistēma	Vispārēji

Apakškategorijas	Iestatījumi
Braukšanas režīms/Individuāls braukšanas režīms*	Jaukti
Lukturi un apgaismojums	Jaukti
Spoguļi un ērtā iekāpšana	Personiski
Aizslēgšana	Jaukti
Stāvbremze un piekare	Jaukti
Sēdekļi	Jaukti
Vējstikla tīrītājs	Jaukti
Piekare	Vispārēji

Audio

Apakškategorijas	Iestatījumi
Skaņas baudījums *	Personiski
Tonis	Personiski
Skaņas sadalījums	Personiski
Sistēmas skaļuma līmeņi	Jaukti

Navigācija

Apakškategorijas	Iestatījumi
Karte	Personiski
Maršruts un vadība	Personiski

Apakškategorijas	Iestatījumi
Satiksmē	Personiski
Vadība	Personiski
Sistēma	Personiski

Multivide

Apakškategorijas	Iestatījumi
AM/FM radio	Personiski
DAB	Personiski
Gracenote®	Personiski
Video	Personiski

Saziņa

Apakškategorijas	Iestatījumi
Tālrunis	-
Īsziņas	-
Bluetooth ierīces	-
Wi-Fi	Vispārēji
Automašīnas Wi-Fi tīklājs	Vispārēji
Automašīnas modema Inter- nets	Vispārēji

Apakškategorijas	Iestatījumi
Volvo On Call	-
Volvo apkopes tīkli	Vispārēji

Klimata kontrole

Galvenajai kategorijai **Klimats** nav apakškategoriju.

Sistēma

Apakškategorijas	Iestatījumi
Vadītāja profils	Personiski
Datums un laiks	-
Sistēmas valoda	Personiski
Tastatūras izkārtējumi	Vispārēji
Balss vadība	Personiski
Mērvienības	Personiski
Krātuve	-
Programmatūras atjauninājumi	-
Atiestatīt uz rūpnīcas iestatījumiem	-
Pakalpojumi	-

Saistītā informācija

- Iestatījumu skats (171 lpp.)
- Sistēmas iestatījumu maiņa iestatījumu skatā (174 lpp.)

Sistēmas iestatījumu maiņa iestatījumu skatā

Iestatījumu skata kategorijā **Sistēma** ir apkopoti vispārējie iestatījumi un automašīnas sistēmu informācija, piemēram, valoda un mērvienības.

Sistēmas iestatījumi, kas pieejami sadaļās **Vadītāja profils**, **Datums un laiks**, **Tastatūras izkārtojumi**, **Balss vadība**, **Programmatūras atjauninājumi**, **Atiestatīt uz rūpnīcas iestatījumiem**, **Atiestatīšana uz rūpn. iestat.** un **Pakalpojumi**, ir aprakstīti attiecīgajās īpašnieka rokasgrāmatas sadaļās.

Sistēmas valodas maiņa

1. Vidējā displeja augšējā skatā nospiediet **Iestatījumi**.
2. Nospiediet **Sistēma → Sistēmas valoda**.
3. Atlasiet sistēmas valodu. Valodām, kas atbalsta balss vadību, ir balss valodas simbols.
 - > Tiek mainīta vadītāja displejā, vidējā displejā un augšējā displejā izmantotā valoda.

Sistēmas mērvienību maiņa

Attāluma un tilpuma mērvienību maiņa

1. Vidējā displeja augšējā skatā nospiediet **Iestatījumi**.
2. Nospiediet **Sistēma → Mērvienības → Mērvienības**.

3. Atlasiet vienu no šiem mērvienību standartiem:

- **Metriskā** — kilometri, litri un grādi pēc Celsija.
 - **Standarta** — jūdzes, galoni un grādi pēc Celsija.
 - **ASV** — jūdzes, galoni un grādi pēc Fārenheita.
- > Tiek mainīta vadītāja displejā, vidējā displejā un augšējā displejā izmantotās mērvienības.

Krātuves informācijas skatīšana

1. Vidējā displeja augšējā skatā nospiediet **Iestatījumi**.
2. Nospiediet **Sistēma → Krātuve**.
 - > Tiek parādīta automašīnas krātuves informācija, tostarp kopējā ietilpība, pieejamā ietilpība un instalēto lietotņu izmantotā vieta.

Transportlīdzekļa identifikācijas numura skatīšana

1. Vidējā displeja augšējā skatā nospiediet **Iestatījumi**.
2. Nospiediet **Sistēma → Transportlīdz. identif. numurs**.
 - > Tiek parādīts transportlīdzekļa identifikācijas numurs (VIN³⁷).

Saistītā informācija

- Iestatījumu skata kategorijas (172 lpp.)
- Vadītāju profili (175 lpp.)
- Pulkstenis (101 lpp.)
- Vidējā displeja tastatūras izmantošana (49 lpp.)
- Balss atpazīšanas iestatījumi (119 lpp.)
- Sistēmas atjauninājumi (519 lpp.)
- Iestatījumu atiestatīšana iestatījumu skatā (175 lpp.)
- Apkopes un remonta rezervēšana (516 lpp.)

³⁷ Vehicle Identification Number.

Iestatījumu atiestatīšana iestatījumu skatā

Iestatījumu skatā visiem pārveidotajiem iestatījumiem var vienlaikus atiestatīt rūpnīcas iestatījumus.

Atiestatīšanas veidi

Iestatījumu skatā iestatījumus var atiestatīt trīs dažādos veidos:

- **Atiestatīšana uz rūpn. iestat.** — notīra visus datus un multivīdi, kā arī atiestata visiem iestatījumiem to noklusējuma vērtības.
- **Atiestatīt automaš. iestatījumus** — atiestata vispārējiem iestatījumiem to noklusējuma vērtības.
- **Atiestatīt pers. iestatījumus** — notīra personīgos datus un atiestata personīgajiem iestatījumiem to noklusējuma vērtības.

Iestatījumu atiestatīšana

i PIEZĪME
Atiestatīt uz rūpnīcas iestatījumiem ir iespējama, tikai ja automašīna stāv.

1. Vidējā displeja augšējā skatā nospiediet **Iestatījumi**.
2. Nospiediet **Sistēma** → **Atiestatīt uz rūpnīcas iestatījumiem**.

3. Atlasiet vajadzīgo atiestatīšanas veidu.
 - > Tiek parādīts uznirotais logs.
4. Nospiediet **OK**, lai apstiprinātu atiestatīšanu.

Lai veiktu atiestatīšanu **Atiestatīt pers. iestatījumus**, atiestatīšana jāapstiprina, nospiežot **Atiestatīt aktīvajam profilam** vai **Atiestatīt visiem profiliem**.

 - > Tiek atiestatīti izvēlētie iestatījumi.

Saistītā informācija

- Sistēmas iestatījumu maiņa iestatījumu skatā (174 lpp.)
- Vadītāju profili (175 lpp.)
- Lietotāja datu atiestatīšana īpašnieka maiņas gadījumā (180 lpp.)

Vadītāju profili

Vairākus automašīnā veiktos iestatījumus var pielāgot vadītāja personīgajām preferencēm un saglabāt vienā vai vairākos vadītāju profilos.

Personīgie iestatījumi tiek automātiski saglabāti aktīvajā vadītāja profilā. Katru atslēgu var piesaistīt vadītāja profilam. Lietojot piesaistītu atslēgu, automašīnā tiek aktivizēti attiecīgā vadītāja profila iestatījumi.

Kuri iestatījumi tiek saglabāti vadītāju profilos?

Vairāki no automašīnā veiktajiem iestatījumiem tiek automātiski saglabāti aktīvajā vadītāja profilā, ja tas nav bloķēts; skatiet sadaļu "Vadītāja profila rediģēšana". Automašīnā veiktie iestatījumi ir vai nu personiski, vai vispārēji. Vadītāju profilos tiek saglabāti tikai personiskie iestatījumi.

Vadītāja profilā var saglabāt šādus iestatījumus: ekrāni, spoguļi, priekšējie sēdekļi, navigācija, audio un multivides sistēma, valoda, balss vadība u.c.

Dažus vispārējos iestatījumus var mainīt, bet tie netiek saglabāti konkrētā vadītāja profilā. Vispārējo iestatījumu izmaiņas ietekmē visus profilus.

◀◀ **Vispārējie iestatījumi**

Pārslēdzoties starp vadītāju profiliem, vispārējie iestatījumi un parametri nemainās. Tie paliek tādi paši neatkarīgi no aktīvā vadītāja profila.

Tastatūras izkārtojuma iestatījumi ir vispārējo iestatījumu piemērs. Ja vadītāja profila X tastatūra tiek pievienotas papildu valodas, tās var lietot arī tad, ja tiek izmantots vadītāja profils Y. Tastatūras izkārtojuma iestatījumi netiek saglabāti konkrētam vadītāja profilam — šie iestatījumi ir vispārēji.

Personiskie režīmi

Ja vidējā displeja spilgtuma iestatīšanai tiek izmantots vadītāja profils X, šis iestatījums neietekmē vadītāja profilu Y. Tas ir saglabāts vadītāja profilā X — spilgtuma iestatījums ir personisks iestatījums.

Plašāku informāciju par to, kuri iestatījumi ir personiski, bet kuri — vispārēji, skatiet sadaļā "Iestatījumu skata kategorijas".

Saistītā informācija

- Vadītāja profila rediģēšana (177 lpp.)
- Iestatījumu skata kategorijas (172 lpp.)
- Vadītāja profila atlasīšana (176 lpp.)

Vadītāja profila atlasīšana

Kad automašīna tiek atslēgta, tiek atlasīts pēdējais izmantotais vadītāja profils. Pēc automašīnas atslēgšanas to var mainīt uz citu vadītāja profilu.

Kad ir ieslēgts centrālais displejs, atlasītais vadītāja profils tiek rādīts ekrāna augšdaļā. Pēdējais izmantotais vadītāja profils būs aktīvs arī nākamajā automašīnas atslēgšanas reizē. Tomēr, ja tālvadības atslēga ir saistīta ar vadītāja profilu, tad pēc automašīnas iedarbināšanas tiek atlasīts šis profils. Skatiet sadaļu "Tālvadības pults atslēgas piesaistīšana vadītāja profilam".

Citu vadītāja profilu var atlasīt divos veidos.

1. variants

1. Pieskarieties vadītāja profila nosaukumam, kas pēc displeja ieslēgšanas tiek rādīts centrālā displeja augšdaļā.
 - > Ir attēlots atlasāmu vadītāja profilu saraksts.
2. Atlasiet vajadzīgo vadītāja profilu.
3. Nospiediet **Apstiprināt**.
 - > Vadītāja profils tiek atlasīts, un sistēma ielādē jaunā vadītāja profila iestatījumus.

2. variants

1. Vidējā displejā velciet augšējo skatu uz leju.
2. Nospiediet **Profils**.
 - > Tiek rādīts tas pats saraksts kā 1. variantā.

3. Atlasiet vajadzīgo vadītāja profilu.

4. Nospiediet **Apstiprināt**.

- > Vadītāja profils tiek atlasīts, un sistēma ielādē jaunā vadītāja profila iestatījumus.

Saistītā informācija

- Vadītāju profili (175 lpp.)
- Vadītāja profila rediģēšana (177 lpp.)
- Tālvadības pults atslēgas piesaistīšana vadītāja profilam (178 lpp.)

Vadītāja profila rediģēšana

Varat mainīt dažādo automašīnā izmantoto vadītāja profilu nosaukumus.

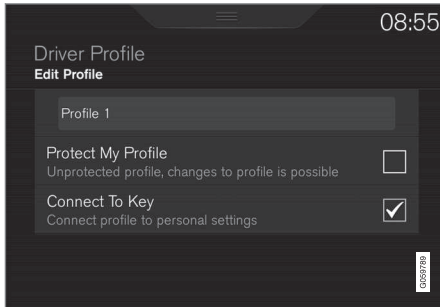

Visas vadītāju profilu izmaiņas var veikt vidējā displeja augšējā skatā — **Iestatījumi** → **Sistēma** → **Vadītāju profili**.

Vadītāja profila pārdēvēšana

Pārdēvējiet vadītāja profilu logā **Vadītāja profils**:

1. Nospiediet **Rediģēt profilu**.
 - > Tiek atvērta izvēlne, kurā var rediģēt profilu.
2. Pieskarieties laukam **Profila nosaukums**.
 - > Tiek parādīta tastatūra, un var mainīt nosaukumu. Pieskarieties , lai aizvērtu tastatūru.

3. Saglabājiet nosaukuma izmaiņas, pieskarieties **Atpakaļ/Aizvērt**.
 - > Tagad nosaukums ir mainīts.

PIEZĪME

Profila nosaukums nevar sākties ar atstarpī, jo tad profila nosaukums netiks saglabāts.

Vadītāju profilu iestatījumu atiestatīšana

Iestatījumus, kas ir saglabāti vienā vai vairākos vadītāja profilos, var atiestatīt, ja automašīna stāv.

PIEZĪME

Atiestatīt uz rūpnīcas iestatījumiem ir iespējama, tikai ja automašīna stāv.

1. Augšējā skatā nospiediet **Iestatījumi**.
2. Nospiediet **Sistēma** → **Atiestatīšana uz rūpn. iestat.** → **Atiestatīt pers. iestatījumus**.
3. Atlasiet opciju **Atiestatīt aktīvajam profilam**, **Atiestatīt visiem profiliem** vai **Atcelt**.

Saistītā informācija

- Vadītāju profili (175 lpp.)
- Iestatījumu atiestatīšana iestatījumu skatā (175 lpp.)

- Vidējā displeja tastatūras izmantošana (49 lpp.)
- Vadītāja profila atlasīšana (176 lpp.)

Tālvadības pults atslēgas piesaistīšana vadītāja profilam

Atslēgu var piesaistīt vadītāja profilam. Pēc tam ikreiz, kad automašīnā tiks izmantota šī konkrētā tālvadības pults atslēga, automātiski tiks atlasīts vajadzīgais vadītāja profils un visi tā iestatījumi.

Pirmo reizi lietojot tālvadības pults atslēgu, tā nav piesaistīta nevienam vadītāja profilam. Iedarbinot automašīnu, automātiski tiek aktivizēts profils **Viesis**.

Vadītāja profilu var atlasīt manuāli, nepiesaistot to atslēgai. Kad automašīna tiek atslēgta, tiek aktivizēts pēdējais aktīvais vadītāja profils. Kad atslēga ir piesaistīta vadītāja profilam, tas nav jāatlasa, ja tiek lietota tieši šī atslēga.

Tālvadības pults atslēgas piesaistīšana vadītāja profilam

Vispirms atlasiet profilu, kas ir jāsaista ar atslēgu, ja saistāmais profils nav jau aktīvs. Pēc tam aktīvo profilu var saistīt ar atslēgu.

1. Vidējā displeja augšējā skatā nospiediet **Iestatījumi**.
2. Nospiediet **Sistēma → Vadītāju profili**.
3. Atlasiet vajadzīgo profilu. Profilu **Viesis** nevar piesaistīt atslēgai.
4. Velciet augšējo skatu uz leju un pieskarieties **Iestatījumi → Sistēma → Vadītāju profili → Rediģēt profilu**.

5. Atlasiet **Pievienojiet atslēgu**, lai saistītu profilu ar atslēgu. Vadītāja profilu nevar piesaistīt citai atslēgai, kas šobrīd netiek lietota automašīnā. Ja automašīnā atrodas vairākas atslēgas, tiek parādīts paziņojums **Ir atrastas vairākas atslēgas – novietojiet atslēgu, ar kuru vēlaties izveidot savienojumu, uz rezerves lasītāja**.



Rezerves lasītāja atrašanās vieta tuneļkonsolē.

- > Kad tiek parādīts paziņojums **Profilam izveidots savienojums ar atslēgu**, atslēga tiek piesaistīta vadītāja profilam.
6. Nospiediet **OK**.
 - > Tagad šī atslēga ir piesaistīta vadītāja profilam un paliks piesaistīta tik ilgi, kamēr laukā **Pievienojiet atslēgu** netiks noņemta atzīme.

Saistītā informācija

- Vadītāju profili (175 lpp.)
- Vadītāja profila rediģēšana (177 lpp.)
- Tālvadības pults atslēga (238 lpp.)

Vadītāja profila importēšana/eksportēšana no USB/uz USB

Vadītāja profiliem saglabātos personiskos iestatījumus var eksportēt/importēt uz citām automašīnām, izmantojot USB ierīci.

Lai importētu/eksportētu vadītāja profilu no USB/uz USB atmiņas ierīci, ievērojiet šos soļus.

1. Vidējā displeja augšējā skatā nospiediet **Iestatījumi**.
2. Nospiediet **Sistēma → Vadītāju profili**.



USB ligzda tuneļkonsolē

3. Ievietojiet USB atmiņas ierīci tuneļkonsolē.

4. Atlasiet **Importēt profilu no USB/ Eksportēt profilu uz USB.**

i **PIEZĪME**

Kamēr notiek profilu importēšana un eksportēšana, portam var būt pievienota tikai viena USB atmiņa. Ja ir pievienotas vairākas atmiņas, pastāv risks, ka profils tiks saglabāts nepareizajā USB atmiņā vai ka automašīna nevarēs atrast importējamo profilu.

i **PIEZĪME**

USB ierīcē var eksportēt vairākus profilus, bet vienlaikus importēt var tikai vienu profilu. Kad tiek importēts profils, tas pārraksta pašreizējo profilu. Profila nosaukums tiek arī pārrakstīts. Viesa profilu nevar eksportēt vai importēt.

5. Atlasiet importējamo profilu vai eksportējamo(-s) profilu(-s).
 - > Importējot jaunu vadītāja profilu, pašreizējais tiek pārrakstīts.
6. Izvēlieties **OK**.

Ja eksportēšana neizdodas, iespējamais cēlonis var būt kāds no turpmāk nosauktajiem.

- USB atmiņas ierīce ir pilna.
- USB atmiņas ierīce ir nepareizi ievietota vai izņemta eksportēšanas laikā.

Ja importēšana neizdodas, iespējamais cēlonis var būt kāds no turpmāk nosauktajiem.

- USB atmiņas ierīce ir ievietota nepareizi vai izņemta importēšanas laikā.
- USB atmiņas ierīcē nav saglabāts vadītāja profils.
- Vadītāja profila fails USB atmiņas ierīcē ir bojāts.

Saistītā informācija

- Vadītāju profili (175 lpp.)

Lietotņu iestatījumu maiņa

Visas automašīnas lietotnes ir redzamas lietotņu skatā. Ar automašīnas iegultajām funkcijām saistītos lietotņu iestatījumus var mainīt vidējā displeja augšējā skatā.

Iegulto funkciju lietotnes — pamata lietotnes

Automašīnā sākotnēji instalētās lietotnes, piemēram, **FM radio** un **USB**, ir daļa no Sensus un daļa no automašīnas iegultajām funkcijām. Šo lietotņu iestatījumus var mainīt tieši vidējā displeja augšējā skatā.

Mainiet pamata lietotnes iestatījumus

1. Pieskarieties lietotnei, piemēram, **FM radio**.
2. Velciet uz leju augšējo skatu.
3. Nospiediet **FM radio iestatījumi**.
4. Mainiet iestatījumus pēc vēlēšanās un apstipriniet atlasēs.
5. Nospiediet vai nu fizisko sākuma pogu, vai arī virtuālo aizvēršanas pogu.

Vairumam automašīnas pamata lietotņu ir šī konteksta iestatījuma opcija, bet ne visām. Plašāku informāciju par iestatījumu maiņu skatiet sadaļā "Iestatījumu skata kategorijas".

Trešās puses lietotnes

Trešās puses lietotnes nav iekļautas automašīnas sistēmā kopš tās iegādes brīža, bet tās var lejupielādēt, piemēram, **Volvo ID**. Šeit iestatījumi



- ◀◀ vienmēr tiek veikti pašā lietotnē, nevis augšējā skatā.

Saistītā informācija

- Pārvietošanās pa vidējā displeja skatiem (40 lpp.)
- Iestatījumu skats (171 lpp.)
- Lietotņu lejupielāde, atjaunināšana un atinstalēšana (478 lpp.)
- Iestatījumu skata kategorijas (172 lpp.)

Lietotāja datu atiestatīšana īpašnieka maiņas gadījumā

Īpašnieka maiņa gadījumā lietotāja datiem un sistēmas iestatījumiem jāatjauno noklusējuma vērtības.

Automašīnā iestatījumus var atiestatīt dažādos līmeņos. Īpašnieka maiņas gadījumā atjaunojiet visiem lietotāja datiem un sistēmas iestatījumiem oriģinālās rūpnīcas vērtības. Īpašnieka maiņas gadījumā ir svarīgi arī mainīt pakalpojuma Volvo On Call* īpašnieku.

Saistītā informācija

- Iestatījumu atiestatīšana iestatījumu skatā (175 lpp.)
- Volvo ID (23 lpp.)

KLIMATS

Klimata kontrole

Šis automobilis ir aprīkots ar elektronisko klimata kontroli. Klimatkontroles sistēma sistēma dzesē vai silda, kā arī sausina gaisu salonā.

2 zonu klimata sistēma

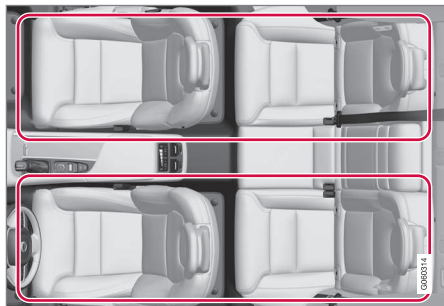

Klimata zonas ar 2 zonu klimata sistēmu.

2 zonu klimata sistēmā pasažieru salona temperatūru var iestatīt atsevišķi automašīnas kreisajai un labajai pusei.

Visas klimata kontroles funkcijas var vadīt vidējā displejā un izmantojot viduskonsoles taustiņus.

4 zonu klimata sistēma*

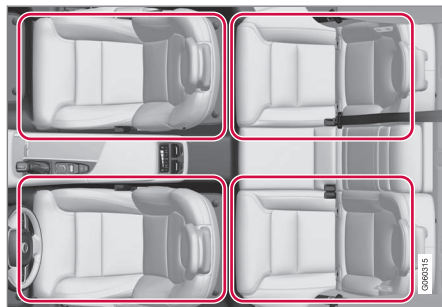

Klimata zonas ar 4 zonu klimata sistēmu.

4 zonu klimata sistēmā pasažieru salona temperatūru var iestatīt atsevišķi automašīnas kreisajai un labajai pusei gan priekšējiem, gan aizmugurējiem sēdekļiem.

Visas klimata kontroles funkcijas var vadīt vidējā displejā un izmantojot viduskonsoles taustiņus. Aizmugurējā sēdekļa funkcijas var arī vadīt klimata panelī, kas atrodas tuneļkonsoles aizmugurē.

Saistītā informācija

- Klimata kontrole — sensori (183 lpp.)
- Noteiktā temperatūra (183 lpp.)
- Gaisa kvalitāte (184 lpp.)
- Klimata kontroles vadības ierīces (186 lpp.)
- Gaisa plūsmas sadalījums (198 lpp.)

- Klimats stāvēšanas laikā* (206 lpp.)
- Klimata kontroles balss vadība (121 lpp.)

Klimata kontrole — sensori

Klimata kontroles sistēmai ir vairāki sensori, kas palīdz kontrolēt automašīnas klimatu.

Sensoru atrašanās vieta

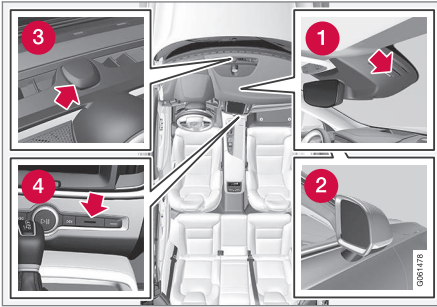

- 1 Mitruma sensors — ietvarā pie salona atpakaļskata spoguļa.
- 2 Āra gaisa temperatūras sensors — labās puses sānu spogulī.
- 3 Saules sensors — instrumentu paneļa augšpusē.
- 4 Pasažieru salona temperatūras salons — viduskonsolē pie fiziskajiem taustiņiem.

i PIEZĪME

Neapklājiet un nenobloķējiet sensorus ar apģērbi vai citiem priekšmetiem.

Ja automašīna ir aprīkota ar Interior Air Quality System*, tās klimata kontroles sistēmas gaisa iekļūdes atverē ir uzstādīts arī gaisa kvalitātes sensors.

Saistītā informācija

- Klimata kontrole (182 lpp.)
- Noteiktā temperatūra (183 lpp.)
- Interior Air Quality System* (185 lpp.)

Noteiktā temperatūra

Klimata kontroles sistēma regulē pasažieru salona klimatu, balstoties uz noteikto temperatūru, nevis faktisko temperatūru.

Pasažieru salonam izvēlēta temperatūra atbilst fiziskajām sajūtām, ko ietekmē pašreizējā apkārtējā gaisa temperatūra, gaisa ātrums, mitrums, saules iedarbība salonā un automašīnas ārpusē u.c.

Sistēmā iekļauts saules sensors, kas nosaka, no kuras puses salonā spīd saule. Tas nozīmē, ka temperatūra starp labās un kreisās puses gaisa iekļūdes atverēm var atšķirties, neskatoties uz to, ka abām pusēm iestatīta vienāda temperatūra.

Saistītā informācija

- Klimata kontrole (182 lpp.)
- Klimata kontrole — sensori (183 lpp.)
- Temperatūras regulēšana (191 lpp.)

Gaisa kvalitāte

Pasažieru salona izvēlētie materiāli un gaisa attīrīšanas sistēma nodrošina augstu salona gaisa kvalitāti.

Pasažieru salonā izmantotie materiāli

Volvo pasažieru salona interjers ir veidots tā, lai būtu patīkams un ērts, arī cilvēkiem, kam ir kontaktalerģijas vai astma.

Ir izstrādāti pārbaudīti materiāli, lai samazinātu putekļu daudzumu pasažieru salonā, un tie atvieglo pasažieru salona uzturēšanu tīrībā.

Paklāji gan salonā, gan bagāžas nodaļā ir izņemami, tos ir viegli izņemt un iztīrīt.

Salona tīrīšanai lietojiet Volvo ieteiktos tīrīšanas līdzekļus un automašīnas kopšanas produktus.

Gaisa attīrīšanas sistēma

Papildus pasažieru salona filtram arī Clean Zone Interior Package* modifikācijas un gaisa kvalitātes sistēma Interior Air Quality System* palīdz uzturēt augstu gaisa kvalitāti pasažieru salonā.

Clean Zone*

Funkcija Clean Zone pārbauda, vai ir piepildījušies visi nosacījumi labai gaisa kvalitātei pasažieru salonā.

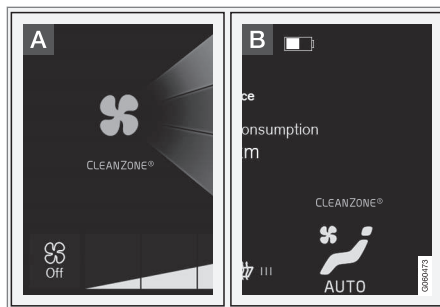

A Šis indikators ir redzams vidējā displeja klimata skatā.

B Šis indikators ir redzams klimata rindā, kad klimata skats nav atvērts.

Ja nosacījumi nav piepildījušies, teksts **Clean Zone** ir baltā krāsā. Ja visi nosacījumi ir piepildījušies, teksta krāsa mainās uz zilu.

Nosacījumi, kas tiek pārbaudīti:

- Visas salona durvis un bagāžas nodaļuma durvis ir aizvērtas.
- Visi sānu logi un panorāmas jumts* ir aizvērti.
- Ir aktivizēta gaisa kvalitātes sistēma Interior Air Quality System*.
- Ir aktivizēts ventilators.
- Ir deaktivizēta gaisa recirkulācija.

i PIEZĪME

Clean Zone nenorāda, ka gaisa kvalitāte ir laba. Tas tikai norāda, ka ir sasniegti nosacījumi labai gaisa kvalitātei.

Saistītā informācija

- Klimata kontrole (182 lpp.)
- Pasažieru salona gaisa filtrs (185 lpp.)
- Clean Zone Interior Package* (185 lpp.)
- Interior Air Quality System* (185 lpp.)
- Salona tīrīšana (562 lpp.)
- Klimata kontroles vadības ierīces vidējā displejā (187 lpp.)

Pasažieru salona gaisa filtrs

Viss automašīnas pasažieru salonā ienākošais gaiss tiek attīrīts filtrā.

Pasažieru salona filtra nomaiņa

Lai klimata kontroles sistēma darbotos efektīvi, ir pēc regulāriem intervāliem jāmaina tās filtrs. Ieteicamie maiņas intervāli atrodami Volvo apkopes programmā. Ja automobilis tiek ekspluatēts nopietni piesārņotā apkārtējā vidē, var būt nepieciešams filtru nomainīt daudz biežāk.

i PIEZĪME

Ir dažādu veidu pasažieru salona filtri. Pārliedzieties, ka ir uzstādīts pareizais filtrs.

Saistītā informācija

- Gaisa kvalitāte (184 lpp.)
- Clean Zone Interior Package* (185 lpp.)
- Interior Air Quality System* (185 lpp.)
- Volvo apkopes programma (516 lpp.)

Clean Zone Interior Package*

Clean Zone Interior Package (CZIP) ietver vairākas modifikācijas, kas nodrošina vēl lielāku pasažieru salona tīrību attiecībā uz alerģijas un astmu izraisošām vielām.

Komplektā ietverts:

- Pastiprināta ventilatora darbība, kas nozīmē, ka ventilators sāk darboties pēc automašīnas atslēgšanas ar tālvadības pults atslēgu. Ventilators piepilda pasažieru salonu ar svaigu gaisu. Šī funkcija sāk darboties pēc vajadzības un tiek izslēgta automātiski pēc kāda laika, kad tiek atvērtas kādas no salona durvīm. Ventilatora darbības laiks tiek pakāpeniski samazināts, samazinoties nepieciešamībai, līdz automobilis kļūst 4 gadus vecs.
- Pilnībā automātiska gaisa kvalitātes sistēma Interior Air Quality System (IAQS).

Saistītā informācija

- Gaisa kvalitāte (184 lpp.)
- Pasažieru salona gaisa filtrs (185 lpp.)
- Interior Air Quality System* (185 lpp.)

Interior Air Quality System*

Interior Air Quality System (IAQS) ir pilnīgi automātiska gaisa kvalitātes sistēma, kas atdala gāzes un daļiņas, lai samazinātu aromātu un piesārņojuma līmeņus pasažieru salonā.

IAQS ir daļa no Clean Zone Interior Package (CZIP), un tā attīra pasažieru salona gaisu no tādiem piemaisījumiem kā daļiņas, ogļūdeņraži, slāpekļa oksīdi un zemes līmeņa ozons.

Ja gaisa kvalitātes sensors konstatē, ka āra gaiss ir piesārņots, tiek aizvērta gaisa iepļūdes atvere un aktivizēta gaisa recirkulācija.

i PIEZĪME

Gaisa kvalitātes sensoram vienmēr jābūt iespējamam, lai nodrošinātu pasažieru salonā vislabāko gaisa kvalitāti.

Auksta klimata zonās recirkulācijas funkcija ir ierobežota, lai novērstu aizsvīduma veidošanos.

Smidzināšanas laikā jāizmanto vējstikla, sānu logu un aizmugures loga atkausēšanas funkcija.

Gaisa kvalitātes sensora aktivizēšana/deaktivizēšana

Var iestatīt, vai gaisa kvalitātes sensoram jābūt aktivizētam/deaktivizētam



1. Vidējā displeja augšējā skatā nospiediet **lestatījumi**.
2. Nospiediet **Klimats**.
3. Atlasiet **Gaisa kvalitātes sensors**, lai aktivizētu/deaktivizētu gaisa kvalitātes sensoru.

Saistītā informācija

- Gaisa kvalitāte (184 lpp.)
- Pasažieru salona gaisa filtrs (185 lpp.)
- Clean Zone Interior Package* (185 lpp.)
- Gaisa recirkulācijas aktivizēšana/deaktivizēšana (197 lpp.)

Klimata kontroles vadības ierīces

Klimata kontroles sistēmas funkcijas var vadīt vidējā displejā, izmantojot viduskonsoles fiziskos taustiņus un tuneļkonsoles aizmugurē esošajā klimata panelī*.

Klimata kontroles vadības ierīču pārskats



- 1 Klimata kontroles vadības ierīces vidējā displejā.
- 2 Atkausēšanas taustiņi viduskonsolē.
- 3 Klimata kontroles vadības ierīces tuneļkonsoles aizmugurē*.

Saistītā informācija

- Klimata kontrole (182 lpp.)
- Klimata kontroles vadības ierīces vidējā displejā (187 lpp.)

- Klimata kontroles vadības ierīces tuneļkonsoles aizmugurē* (189 lpp.)
- Logu un sānu spoguļu atkausēšanas aktivizēšana/deaktivizēšana (195 lpp.)

Klimata kontroles vadības ierīces vidējā displejā

Visas klimata funkcijas var regulēt klimata joslā un vidējā displeja klimata skatā.

Klimata joslā

Visbiežāk lietotās klimata funkcijas var regulēt klimata joslā.



- 1 Temperatūras vadības ierīces vadītāja un pasažiera pusē.
- 2 Vadītāja un blakussēdētāja sēdekļa apsildes* un ventilācijas*, kā arī stūres apsildes* vadības ierīces.
- 3 Taustiņš, kas ļauj atvērt klimata skatu. Taustiņa attēls norāda aktivizētos klimata iestatījumus.

Klimata skats

Vienreiz pieskaroties klimata joslā esošajam vidējam taustiņam, var atvērt klimata skatu. Klimata skats ir sadalīts cīlnēs **Galvenais klimats**, **Aizmugures klimats*** un **Stāvēšanas klimats***. Starp cīlnēm var pārslēgties, pārvelkot pa kreisi/pa labi vai nospiežot attiecīgo virsrakstu.

Galvenās klimata kontroles funkcijas

Papildus klimata joslās funkcijām cīlnē **Galvenais klimats** var regulēt arī citas galvenās klimata funkcijas.

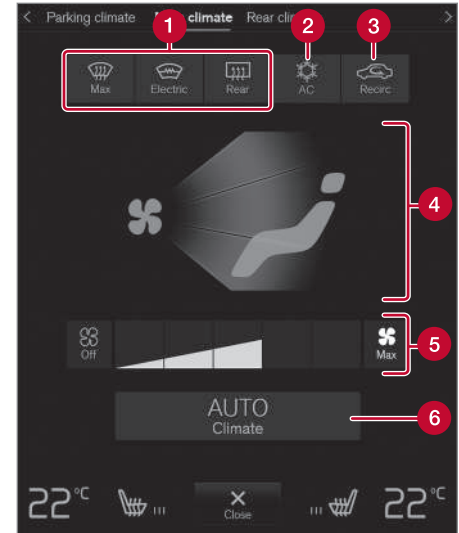

- 1 **Max, Elektrisks, Aizmug.** — logu un sānu spoguļu atkausēšanas vadības ierīces.
- 2 **Kondic.** — gaisa kondicionētāja vadības ierīces.
- 3 **Recirkul.** — gaisa recirkulācijas vadības ierīces.
- 4 Gaisa sadales vadības ierīces.
- 5 Ventilatora vadība priekšējiem sēdekļiem (2 zonu klimata sistēmā šī vadība ir kopīga ar aizmugurējo sēdekli).



6 AUTO — automātiska klimata regulēšana.

Aizmugurējā klimata kontrole*

Visas aizmugurējā sēdekļa klimata funkcijas var regulēt cilnē **Aizmugures klimats**.

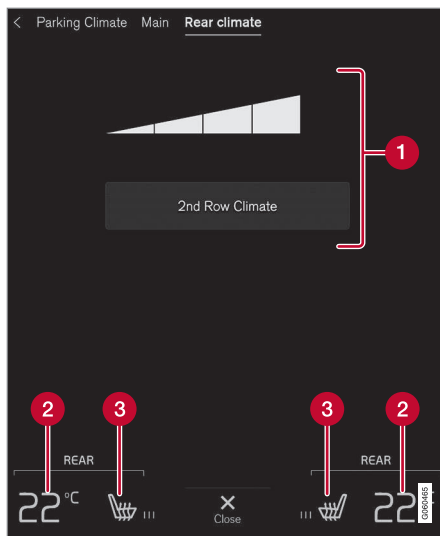

- 1 **Otrās rindas klimats** — vadīklas klimata funkcionalitātei aizmugurējā sēdekli. Aizmugurējā sēdekļa ventilatora vadības ierīces.
- 2 Aizmugurējā sēdekļa temperatūras vadības ierīces.
- 3 Aizmugurējā sēdekļa apsildes vadības ierīces*.

Klimats stāvēšanas laikā*

Automašīnas stāvēšanas klimata kontroli var regulēt cilnē **Stāvēšanas klimats**.

Saistītā informācija

- Klimata kontroles vadības ierīces (186 lpp.)
- Logu un sānu spoguļu atkausēšanas aktivizēšana/deaktivizēšana (195 lpp.)
- Gaisa kondicionētāja aktivizēšana/deaktivizēšana (190 lpp.)
- Gaisa recirkulācijas aktivizēšana/deaktivizēšana (197 lpp.)
- Gaisa sadales maiņa (199 lpp.)
- Ventilatora līmeņa regulēšana (193 lpp.)
- Klimata automātiskā regulēšana (189 lpp.)
- Temperatūras regulēšana (191 lpp.)
- Sēdekļu apsildes aktivizēšana/deaktivizēšana* (203 lpp.)
- Sēdekļu ventilācijas aktivizēšana/deaktivizēšana* (204 lpp.)
- Stūres apsildes aktivizēšana/deaktivizēšana* (205 lpp.)
- Klimats stāvēšanas laikā* (206 lpp.)

Klimata kontroles vadības ierīces tuneļkonsoles aizmugurē*

Aizmugurējā sēdekļa klimata funkcijas var regulēt tuneļkonsoles aizmugurē esošajā klimata panelī.

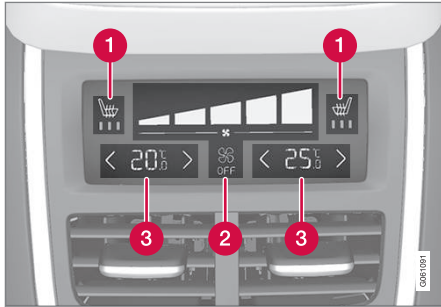

- 1 Aizmugurējā sēdekļa apsildes vadības ierīces*.
- 2 Aizmugurējā sēdekļa ventilatora vadības ierīces.
- 3 Aizmugurējā sēdekļa temperatūras vadības ierīces.

Ja automašīna nav aprīkota ar klimata paneli tuneļkonsoles aizmugurē, bet ir aprīkota ar aizmugurējo sēdekļu apsildi*, tuneļkonsoles aizmugurē atrodas fiziskie taustiņi to regulēšanai.

Saistītā informācija

- Klimata kontroles vadības ierīces (186 lpp.)
- Sēdekļu apsildes aktivizēšana/deaktivizēšana* (203 lpp.)
- Ventilatora līmeņa regulēšana (193 lpp.)
- Temperatūras regulēšana (191 lpp.)

Klimata automātiskā regulēšana

Ja klimats tiek regulēts automātiski, klimata kontroles sistēma automātiski regulē vairākas klimata funkcijas.

Automātiskā regulēšana automātiski kontrolē gaisa recirkulāciju, gaisa kondicionēšanu un gaisa sadali.



Automātiskās regulēšanas taustiņš klimata skatā.

1. Atveriet klimata skatu vidējā displejā.

2. Īsi nospiediet vai turiet nospiestu **AUTO**.

Temperatūra un ventilatoru darbības līmenis mainās atkarībā no taustiņa nospiešanas ilguma:

- Īsi nospiežot — atiestata uz iepriekšējiem iestatījumiem automātiskai klimata kontroles regulēšanai.
 - Nospiežot ilgi — tiek pārslēgts uz noklusējuma iestatījumiem: 22°C/72°F un līmeni **3** (līmeni **2** aizmugurējā sēdekļī¹).
- > Klimata automātiskā regulēšana tiek aktivizēta/deaktivizēta, un taustiņš izgaismojas/nodziest.

Saistītā informācija

- Klimata kontroles vadības ierīces vidējā displejā (187 lpp.)

Gaisa kondicionētāja aktivizēšana/deaktivizēšana

Gaisa kondicionētājs pēc vajadzības atdzesē ienākošo gaisu un samazina gaisa mitrumu.

Galvenā gaisa kondicionētāja aktivizēšana/deaktivizēšana

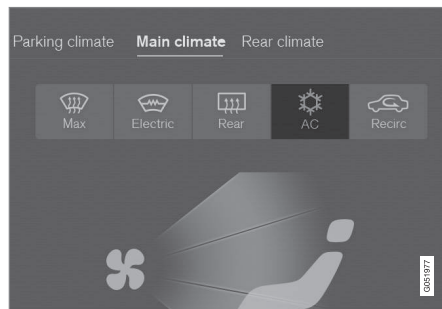

Gaisa kondicionētāja taustiņš klimata skatā.

1. Atveriet klimata skatu vidējā displejā.
 2. Nospiediet **Kondic..**
 - > Gaisa kondicionētājs tiek aktivizēts/deaktivizēts, un taustiņš izgaismojas/nodziest.
- Kad ir aktivizēts gaisa kondicionētājs, klimata kontroles sistēma pēc vajadzības to automātiski ieslēdz un izslēdz.

i PIEZĪME

Aizveriet visus sānu logus un panorāmas jumtu*, lai gaisa kondicionēšana darbotos optimāli.

i PIEZĪME

Gaisa kondicionētāju nevar aktivizēt, kad ventilatora vadība atrodas **Off** pozīcijā.

Saistītā informācija

- Klimata kontroles vadības ierīces vidējā displejā (187 lpp.)

¹ Automašīnās ar 4 mikroklīmata zonām*.

Temperatūras regulēšana

Temperatūru var iestatīt atsevišķi kreisajai un labajai pusei. 4 zonu klimata sistēmā* temperatūru var iestatīt atsevišķi priekšējiem un aizmugurējiem sēdekļiem.

Priekšējo sēdekļu temperatūras regulēšana²



Temperatūras taustiņi klimata rindā.

1. Vidējā displeja klimata rindā nospiediet kreisās vai labās puses temperatūras taustiņu, lai atklātu vadības ierīces.

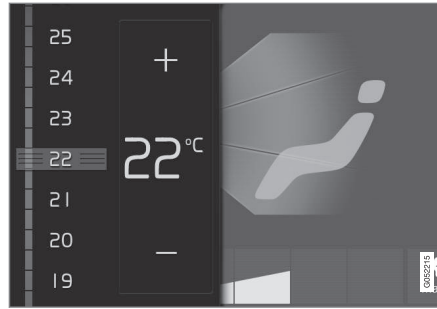

Temperatūras vadības ierīce.

2. Regulējiet temperatūru vienā no šiem veidiem:
 - velciet vadiklu līdz vajadzīgajai temperatūrai vai
 - nospiediet +/-, lai pakāpeniski palielinātu/samazinātu temperatūru.

> Temperatūra mainās, un taustiņš rāda iestatīto temperatūru.

Temperatūras sinhronizēšana

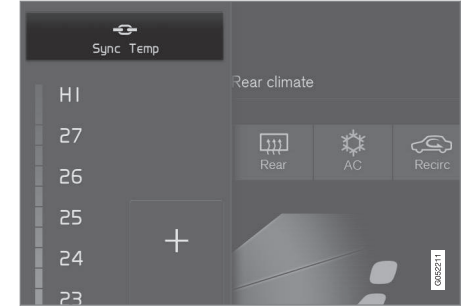

Pie vadītāja puses temperatūras vadības ierīcēm esošais sinhronizācijas taustiņš.

1. Vidējā displeja klimata rindā nospiediet vadītāja puses temperatūras taustiņu, lai atklātu vadības ierīces.
2. Nospiediet **Sinhronizēt temperatūru** .
 - > Visu automašīnas zonu temperatūru var sinhronizēt ar vadītāja pusē iestatīto temperatūru — blakus temperatūras taustiņam tiek attēlots sinhronizācijas simbols.

Sinhronizāciju var apturēt, vēlreiz nospiežot **Sinhronizēt temperatūru** vai mainot blakussēdētāja puses vai aizmugurējā sēdekļa* temperatūras iestatījumus.

² Arī aizmugurējiem sēdekļiem, ja automašīnā ir 2 zonu klimata sistēma.

◀◀ Aizmugurējo sēdekļu temperatūras regulēšana*

No priekšējā sēdekļa



temperatūras taustiņi klimata skata cilnē **Aizmugures klimats**.

1. Atveriet klimata skatu centrālajā displejā un atlasiet cilni **Aizmugures klimats**.
2. Nospiediet kreisās vai labās puses temperatūras taustiņu, lai atklātu vadības ierīci.

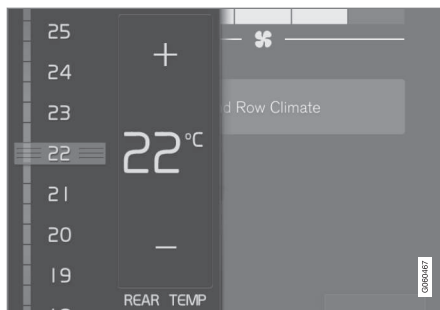

Temperatūras vadības ierīce.

3. Regulējiet temperatūru vienā no šiem veidiem:
 - velciet vadīklu līdz vajadzīgajai temperatūrai vai
 - nospiediet +/-, lai pakāpeniski palielinātu/samazinātu temperatūru.
- > Temperatūra mainās, un taustiņš rāda iestatīto temperatūru.

No aizmugurējā sēdekļa



Klimata paneļa temperatūras vadības slēdži tuneļkonsoles aizmugurē.

- Tuneļkonsoles klimata panelī nospiediet kreisās vai labās puses </> taustiņus, lai pakāpeniski samazinātu/palielinātu temperatūru.
 - > Temperatūra mainās, un klimata paneļa ekrānā tiek parādīta iestatītā temperatūra.

i PIEZĪME

Apsildi vai atdzesēšanu nevar paātrināt, izvēloties augstāku vai zemāku temperatūru nekā nepieciešams.

Saistītā informācija

- Klimata kontroles vadības ierīces (186 lpp.)
- Klimata kontroles vadības ierīces vidējā displejā (187 lpp.)

- Klimata kontroles vadības ierīces tūnelkonsoles aizmugurē* (189 lpp.)
- Noteiktā temperatūra (183 lpp.)

Ventilatora līmeņa regulēšana

Ventilatoram var iestatīt piecus dažādus darbības līmeņus, kā arī **Off** un **Max**. 4 zonu klimata sistēmā* ventilatora darbības līmeni var iestatīt atsevišķi priekšējiem un aizmugurējiem sēdekļiem.

Priekšējo sēdekļu ventilatora līmeņa regulēšana³

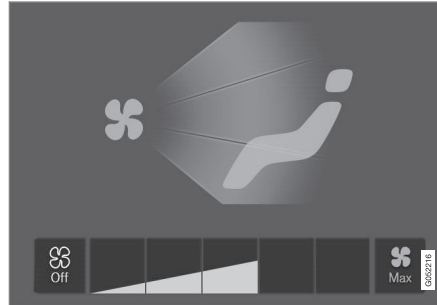

Ventilatora vadības taustiņi klimata skatā.

1. Atveriet klimata skatu vidējā displejā.
2. Pieskarieties ventilatora līmenim, **Off**, **1-5** vai **Max**.
 - > Ventilatora līmenis mainās, un atlasītā līmeņa taustiņi izgaismojas.

! SVARĪGI

Ja ventilators ir pilnīgi izslēgts, tad gaisa kondicionētājs nedarbojas, un tas var izraisīt logu aizsvīšanu automašīnas iekšpusē.

³ Arī aizmugurējiem sēdekļiem, ja automašīnā ir 2 zonu klimata sistēma.

◀◀ Aizmugurējo sēdekļu ventilatora līmeņa regulēšana*

No priekšējā sēdekļa

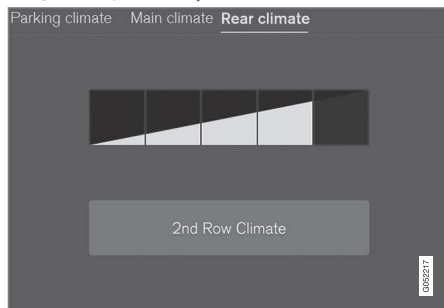

Ventilatora vadības taustiņi klimata skata cilnē **Aizmugures klimats**.

1. Atveriet klimata skatu centrālajā displejā un atlasiet cilni **Aizmugures klimats**.
2. Pieskarieties ventilatora līmenim, 1-5.
 - Aizmugurējā sēdekļa ventilatoru var izslēgt, pieskaroties **Otrās rindas klimats**.
 - > Ventilatora līmenis mainās, un atlasītā līmeņa taustiņi izgaismojas.

No aizmugurējā sēdekļa



Klimata paneļa ventilatora vadības slēdži tuneļkonsoles aizmugurē.

- Tuneļkonsoles klimata panelī nospiediet vēlamo ventilatora līmeni **Off** vai **1-5**.
 - > Ventilatora līmenis mainās, un atlasītā līmeņa taustiņi izgaismojas.

i PIEZĪME

Aizmugurējā sēdekļa ventilatora līmeni nevar iestatīt, ja priekšējo sēdekļu ventilatora līmenis ir noregulēts pozīcijā **Off**.

i PIEZĪME

Klimata kontroles sistēma automātiski pielāgo gaisa plūsmu atlasītajam ventilatora darbības līmenim, balstoties uz prasībām — tas nozīmē, ka ventilatora ātrums var mainīties, lai gan ventilatora darbības līmenis ir nemainīgs.

Saistītā informācija

- Klimata kontroles vadības ierīces vidējā displejā (187 lpp.)
- Klimata kontroles vadības ierīces tuneļkonsoles aizmugurē* (189 lpp.)

Logu un sānu spoguļu atkausēšanas aktivizēšana/deaktivizēšana

Maks. atkausētāja, vējstikla apsildes* un aizmugurējā loga un sānu spoguļu apsildes funkcijas lieto, lai ātri notīrītu aizsvīdumu un apledojumumu no logiem un sānu spoguļiem.

Izmantojot viduskonsoles fiziskos taustiņus

Viduskonsolē atrodas fiziskie taustiņi, kas ļauj ātri piekļūt atkausētāja funkcijām.

Ja automašīna aprīkota ar vējstikla apsildi*, vidējā displeja klimata skatā var aktivizēt tikai maksimālā atkausētāja darbības līmeņa funkciju.

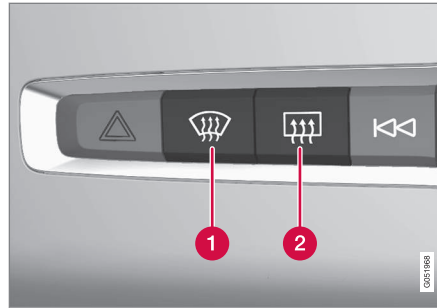

Fiziskie taustiņi viduskonsolē.

- 1 Vējstikla apsildes* un maks. atkausētāja funkcijas taustiņš.
- 2 Aizmugurējā loga un sānu spoguļu apsildes taustiņš.

Automašīnām bez vējstikla apsildes:

- Nospiediet taustiņu (1).
 - > Maks. atkausētāja funkcija tiek aktivizēta/deaktivizēta, un taustiņš izgaismojas/nodziest.

Automašīnām ar vējstikla apsildi:

- Vairākas reizes nospiediet taustiņu (1), lai pārslēgtos starp trīs līmeņiem:
 - Aktivizēta vējstikla apsilde
 - Aktivizēta vējstikla apsilde un maks. atkausētāja funkcija
 - Deaktivizēts.
- > Vējstikla apsilde un maks. atkausētāja funkcija tiek aktivizēta/deaktivizēta, un taustiņš izgaismojas/nodziest.

i PIEZĪME

Maks. atkausētāja iestatījums sāk darboties ar noteiktu nobīdi, lai novērstu īslaicīgu ventilatora līmeņa pieaugumu, ja vējstikla apsilde tiek deaktivizēta, divreiz ātri nospiežot taustiņu.

Aizmugurējā stikla un sānu spoguļu apsildītāji:

- Nospiediet taustiņu (2).
 - > Aizmugurējā loga un sānu spoguļu apsilde tiek aktivizēta/deaktivizēta, un taustiņš izgaismojas/nodziest.

« Vidējā displeja klimata skatā

Maks. atkausētāja aktivizēšana/ deaktivizēšana

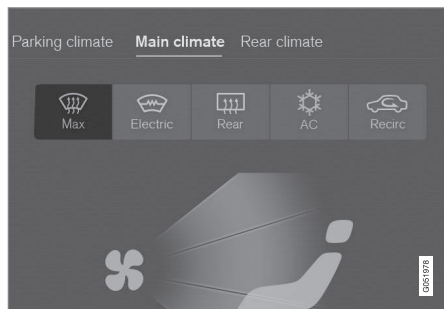

Maks. atkausētāja taustiņš klimata skatā.

1. Atveriet klimata skatu vidējā displejā.
 2. Nospiediet **Max**.
 - > Maks. atkausētāja funkcija tiek aktivizēta/deaktivizēta, un taustiņš izgaismojas/nodziest.
- Maks. atkausētāja funkcija deaktivizē klimata un gaisa recirkulācijas automātisko regulēšanu, aktivizē gaisa kondicionēšanu un maina ventilatora darbības līmeni uz **5**, bet temperatūru — uz **HI**.

Kad maks. atkausētājs ir deaktivizēts, klimata kontroles sistēma atjauno iepriekšējos iestatījumus.

i PIEZĪME

Mainot ventilatora līmeni uz **5**, palielinās trokšņu līmenis.

Vējstikla apsildes aktivizēšana/ deaktivizēšana*

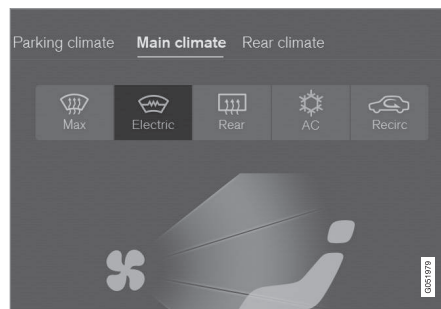

Vējstikla apsildes taustiņš klimata skatā.

1. Atveriet klimata skatu vidējā displejā.
2. Nospiediet **Elektrisks**.
 - > Vējstikla apsilde tiek aktivizēta/deaktivizēta, un taustiņš izgaismojas/nodziest.

i PIEZĪME

Trīsstūra zona katrā vējstikla galā netiek apsildīta elektriski, tādēļ tā atkausēšana vai aizņem t ilgāku laiku.

i PIEZĪME

Apsildāmais vējstikls var ietekmēt raidītāju un citu sakaru ierīču darbību.

i PIEZĪME

Ja laikā, kad funkcija Start/Stop ir automātiski izslēgusi dzinēju, tiek aktivizēta vējstikla apsilde, dzinējs atkal tiek iedarbināts.

Vējstikla apsildes un sānu spoguļu aktivizēšana/deaktivizēšana

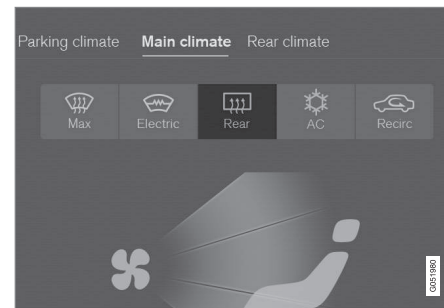

Aizmugurējā loga un sānu spoguļu apsildes taustiņš klimata skatā.

1. Atveriet klimata skatu vidējā displejā.
2. Nospiediet **Aizmug.**
 - > Aizmugurējā loga un sānu spoguļu apsilde tiek aktivizēta/deaktivizēta, un taustiņš izgaismojas/nodziest.

Logu apsildes automātiskās ieslēgšanās aktivizēšana/deaktivizēšana

Var iestatīt, lai, iedarbinot dzinēju, vējstikla apsildes* un aizmugurējā loga un sānu spoguļu apsildes automātiskā ieslēgšanās tiktu aktivizēta/deaktivizēta. Ja automātiskā ieslēgšanās ir aktivizēta, apsilde sāk darboties, kad pastāv vējstikla/logu apledošanas vai aizsvīduma risks. Apsilde izslēdzas automātiski, tiklīdz vējstikls/logs ir pietiekami silts un apledojums ir izkusis vai aizsvīdums ir novērsts.

1. Vidējā displeja augšējā skatā nospiediet **Iestatījumi**.
2. Nospiediet **Klimats**.
3. Atlasiet **Automātisks priekšējais atkausētājs**, lai aktivizētu/deaktivizētu vējstikla apsildes automātisko ieslēgšanos.

Atlasiet **Automātisks aizmugurējais atkausētājs**, lai aktivizētu/deaktivizētu logu un sānu spoguļu apsildes automātisko ieslēgšanos.

Saistītā informācija

- Klimata kontroles vadības ierīces (186 lpp.)
- Klimata kontroles vadības ierīces vidējā displejā (187 lpp.)

Gaisa recirkulācijas aktivizēšana/deaktivizēšana

Gaisa recirkulācija neļauj pasažieru salonā ieplūst nepatīkamam gaisam, izplūdes gāzēm u.c., neļaujot ieplūst āra gaisam.

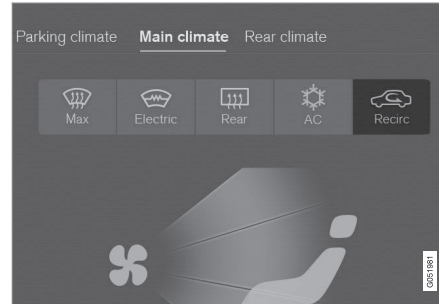

Gaisa recirkulācijas taustiņš Klimata skatā.

1. Atveriet klimata skatu vidējā displejā.
2. Nospiediet **Recirkul.**
 - > Gaisa recirkulācija tiek aktivizēta/deaktivizēta, un taustiņš izgaismojas/nodziest.

! SVARĪGI

Ja gaiss salonā cirkulē pārāk ilgi, pastāv risks, ka logi automašīnas iekšpusē var aizsvīst.

! PIEZĪME

Kad ir aktivizēts maksimālas atkausētāja darbības režīms, nevar aktivizēt gaisa recirkulāciju.

Gaisa recirkulācijas taimera aktivizēšana/deaktivizēšana

Var iestatīt gaisa recirkulācijas taimera aktivizēšanu/deaktivizēšanu. Kad taimeris ir aktivizēts, gaisa recirkulācija automātiski izslēdzas pēc 20 minūtēm.

1. Vidējā displeja augšējā skatā nospiediet **Iestatījumi**.
2. Nospiediet **Klimats**.
3. Atlasiet **Recirkulācijas taimeris**, lai aktivizētu/deaktivizētu gaisa recirkulācijas taimeri.

Saistītā informācija

- Klimata kontroles vadības ierīces vidējā displejā (187 lpp.)

Gaisa plūsmas sadalījums

Klimata kontroles sistēma sadala iepļūstošo gaisu uz vairākām dažādām ventilācijas atverēm salonā.

Sadales pārskats

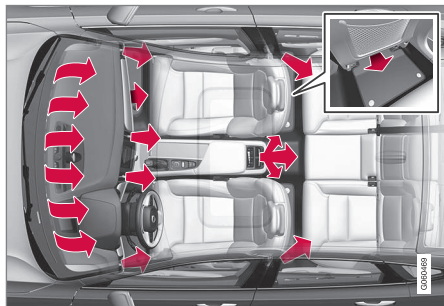

Gaisa sadale pasažieru salonā ar 4 zonu klimata sistēmu.

Automātiska un manuāla gaisa sadale

Kad darbojas automātiski regulējamā klimata kontrole, gaisa sadale notiek automātiski. Vajadzības gadījumā gaisa sadali var regulēt manuāli.

Regulējamas ventilācijas atveres

Atkarībā no klimata kontroles sistēmas pasažieru salonā atrodas 6 vai 8* regulējamas gaisa iepļūdes atveres.

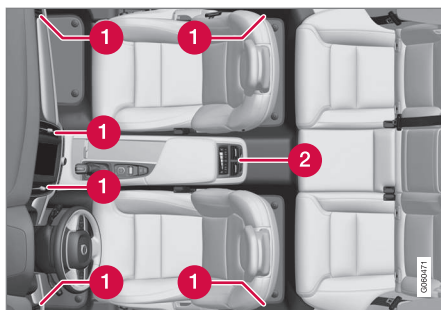

Regulējamo gaisa iepļūdes atveru atrašanās vieta pasažieru salonā.

- 1 Automātiskās ar 2 klimata zonām: četras gaisa iepļūdes atveres atrodas instrumentu panelī un vēl pa vienai – uz katra durvju statņa starp priekšējām un aizmugurējām durvīm.
- 2 Automātiskās ar 4 klimata zonām*: vēl divas atrodas tuneļkonsoles aizmugurē.

i PIEZĪME

Atcerieties, ka mazi bērni var būt jutīgi pret gaisa plūsmu un caurvēju.

Saistītā informācija

- Klimata kontrole (182 lpp.)
- Gaisa sadales maiņa (199 lpp.)
- Gaisa iepļūdes atveru atvēršana/aizvēršana un pagriešana (199 lpp.)

- Gaisa sadales opciju tabula (201 lpp.)
- Klimata automātiskā regulēšana (189 lpp.)

Gaisa sadales maiņa

Vajadzības gadījumā gaisa sadali var mainīt manuāli.

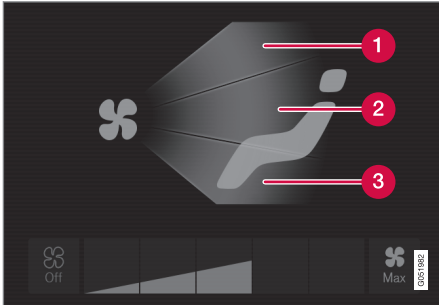

Gaisa sadales taustiņi klimata skatā.

- 1 Gaisa plūsmas sadale — vējstikla atkausētāja gaisa ieplūdes atveres
 - 2 Gaisa sadale — gaisa ieplūdes atveres instrumentu panelī un viduskonsolē
 - 3 Gaisa sadale — gaisa ieplūdes atveres grīdā
1. Atvēriet klimata skatu vidējā displejā.
 2. Nospiediet vienu vai vairākus gaisa sadales taustiņus, lai atvērtu/aizvērtu attiecīgo gaisa ieplūdes atveri.
 - > Gaisa sadale mainās, un taustiņi izgaismojas/nodziest.

Saistītā informācija

- Gaisa plūsmas sadalījums (198 lpp.)
- Gaisa ieplūdes atveru atvēršana/aizvēršana un pagriešana (199 lpp.)
- Gaisa sadales opciju tabula (201 lpp.)
- Klimata kontroles vadības ierīces vidējā displejā (187 lpp.)

Gaisa ieplūdes atveru atvēršana/aizvēršana un pagriešana

Dažas pasažieru salona gaisa ieplūdes atveres var atvērt, aizvērt un pagriezt atsevišķi.

Pagriežot durvju statņos esošās gaisa ieplūdes atveres un instrumentu paneļa ārējās gaisa ieplūdes atveres pret sānu logiem, var notīrīt aizsīdumu.

Pagriežot durvju statņos esošās gaisa ieplūdes atveres uz iekšu, karstā laikā pasažieru salonā var panākt komfortablu vidi.

« Gaisa ieplūdes atveru atvēršana/ aizvēršana

Priekšējā sēdekļa ventilācijas atveres:

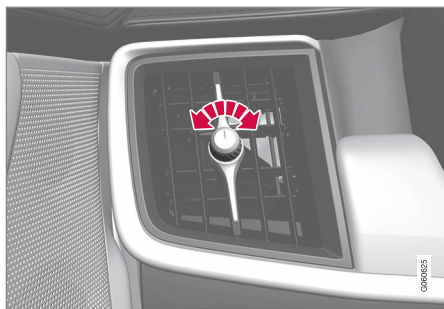

Ventilācijas slēdzis⁴.

- Grieziet slēdzi, lai atvērtu/aizvērtu gaisa plūsmu no ventilācijas atveres.

Gaisa plūsma ir maksimāla, kad marķējums uz slēdža ir vertikālā pozīcijā.

Aizmugurējā sēdekļa ventilācijas atveres:



Ventilācijas atveru regulēšanas ritenītis⁴.

- Ritiniet iekškratu, lai atvērtu/aizvērtu sprauslas radīto gaisa plūsmu.

Jo garākas ir uz iekškrata redzamās baltās līnijas, jo lielāka ir gaisa plūsma.

Gaisa ieplūdes atveru pagriešana

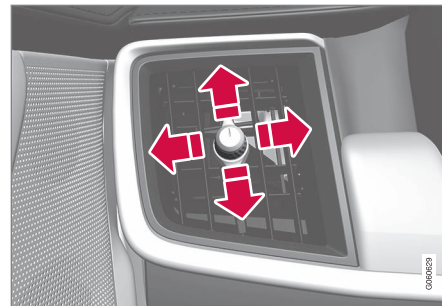

Gaisa ieplūdes atveru svira⁴.

- Pārvietojiet sviru sāniski/vertikāli, lai pavērstu gaisa plūsmu vajadzīgajā virzienā.





Saisītā informācija

- Gaisa plūsmas sadalījums (198 lpp.)
- Gaisa sadales maiņa (199 lpp.)
- Gaisa sadales opciju tabula (201 lpp.)

⁴ Attēls ir shematisks – sprauslas dizains atšķiras atkarībā no atrašanās vietas.

Gaisa sadales opciju tabula

Vajadzības gadījumā gaisa sadali var mainīt manuāli. Iestatījumus var veikt šīm opcijām.

	Gaisa plūsmas sadalījums	Mērķis
	Ja visu gaisa sadales taustiņu atlase tiek atcelta manuālajā režīmā, klimata kontroles sistēma ieslēdz automātiski regulējamu klimata kontroli.	
	Galvenā gaisa plūsma no atkausētāja gaisa ieplūdes atverēm. Zināma gaisa daļa plūst no citām gaisa ieplūdes atverēm.	Novērš aizsvīšanu un apledojuumu aukstā un mitrā laikā (lai to panāktu, ventilatora darbības līmenis nedrīkst būt zems).
	Galvenā gaisa plūsma no gaisa ieplūdes atverēm instrumentu panelī. Zināma gaisa daļa plūst no citām gaisa ieplūdes atverēm.	Nodrošina efektīvu dzesēšanu karstā laikā.
	Galvenā gaisa plūsma no gaisa ieplūdes atverēm pie grīdas. Zināma gaisa daļa plūst no citām gaisa ieplūdes atverēm.	Nodrošina karstā vai vēsā gaisa plūsmu uz grīdu.





	Gaisa plūsmas sadalījums	Mērķis
	Galvenā gaisa plūsma no atkausētāja un instrumentu paneļa gaisa ieplūdes atverēm. Zināma gaisa daļa plūst no citām gaisa ieplūdes atverēm.	Nodrošina komfortu karstā un sausā laikā.
	Galvenā gaisa plūsma no atkausētāja atverēm un gaisa ieplūdes atverēm pie grīdas. Zināma gaisa daļa plūst no citām gaisa ieplūdes atverēm.	Nodrošina komfortu un atkausēšanu aukstā un mitrā laikā.
	Galvenā gaisa plūsma no gaisa ieplūdes atverēm instrumentu panelī un pie grīdas. Zināma gaisa daļa plūst no citām gaisa ieplūdes atverēm.	Nodrošina komfortu saulainā, vēsā laikā.
	Galvenā gaisa plūsma no atkausētāja gaisa ieplūdes atverēm instrumentu panelī un pie grīdas.	Sniedz līdzsvarotu komfortu pasažieru salonā.

Saistītā informācija

- Gaisa plūsmas sadalījums (198 lpp.)
- Gaisa sadales maiņa (199 lpp.)
- Gaisa ieplūdes atveru atvēršana/aizvēršana un pagriešana (199 lpp.)
- Klimata kontroles vadības ierīces vidējā displejā (187 lpp.)

Sēdekļu apsildes aktivizēšana/ deaktivizēšana*

Var ieslēgt sēdekļu apsildi, lai palielinātu vadītāja un pasažieru komfortu aukstā laikā.

Priekšējo sēdekļu apsildes aktivizēšana/deaktivizēšana*



Stūres un sēdekļu taustiņi klimata rindā.

1. Vidējā displeja klimata rindā nospiediet kreisās vai labās puses stūres un sēdekļa taustiņu, lai atklātu sēdekļu un stūres vadības ierīces.

Ja automašīna nav aprīkota ar sēdekļu ventilāciju vai stūres apsildi, sēdekļu apsildes taustiņi atrodas tieši klimata rindā.

2. Vairākas reizes nospiediet sēdekļu apsildes taustiņu, lai pārslēgtos starp četriem līmeņiem: **Izslēgts, Augsts, Vidēja un Zems.**
 - > Līmenis mainās, un taustiņš rāda iestatīto līmeni.

Aizmugurējo sēdekļu apsildes aktivizēšana/deaktivizēšana*

No priekšējā sēdekļa*



Grupas **Aizmugures klimats** sēdekļu apsildes taustiņi klimata skatā.

1. Atveriet klimata skatu centrālajā displejā un atlasiet cilni **Aizmugures klimats**.
2. Vairākas reizes nospiediet sēdekļu apsildes taustiņu, lai pārslēgtos starp četriem līmeņiem: **Izslēgts, Augsts, Vidēja un Zems.**
 - > Līmenis mainās, un taustiņš rāda iestatīto līmeni.

No aizmugurējā sēdekļa

Ar 2 zonu klimatu:

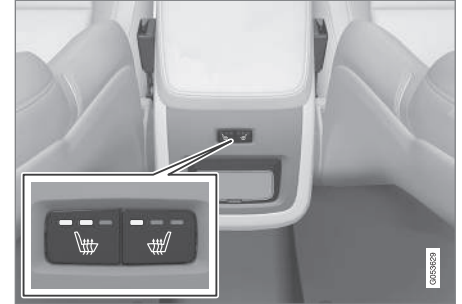

Sēdekļu apsildes taustiņi tuneļkonsoles aizmugurē.

- Vairākas reizes nospiediet kreisās vai labās puses fiziskos sēdekļu apsildes taustiņus, kas atrodas tuneļkonsoles aizmugurē, lai pārslēgtos starp četriem līmeņiem: **Izslēgts, Augsts, Vidēja un Zems.**
 - > Līmenis mainās, un taustiņa gaismas diodes rāda iestatīto līmeni.

Ar 4 zonu klimatu*:



Sēdekļu apsildes rādījums un vadības slēdži klimata panelī tuneļkonsoles aizmugurē.

- Vairākas reizes nospiediet kreisās vai labās puses sēdekļu apsildes taustiņus, kas atrodas tuneļkonsoles klimata panelī, lai pārslēgtos starp četriem līmeņiem: **Izslēgts**, **Augsts**, **Vidēja** un **Zems**.
 - > Līmenis mainās, un klimata paneļa ekrānā tiek parādīts iestatītais līmenis.

⚠ BRĪDINĀJUMS

Apsildāmos sēdekļus nedrīkst lietot cilvēki, kuriem ir apgrūtināta spēja sajust temperatūras paaugstināšanos samazinātas jutības dēļ vai kuriem ir apgrūtināta apsildāmo sēdekļu vadības slēdžu regulēšana. Pretējā gadījumā var gūt apdegumus.

Sēdekļu apsildes automātiskās ieslēgšanās/ deaktivizēšana/ deaktivizēšana

Var iestatīt, lai, iedarbinot dzinēju, sēdekļu apsildes automātiskā ieslēgšanās tiktu aktivizēta/ deaktivizēta. Ja ir aktivizēta automātiskā iedarbināšana, apsilde sāk darboties zemas apkārtējās temperatūras gadījumā.

1. Vidējā displeja augšējā skatā nospiediet **Iestatījumi**.
2. Nospiediet **Klimats**.
3. Zem **Vadītāja sēdekļa autom. apsildes līmenis** un **Pasaž. sēdekļa automātiskās apsildes līmenis** atlasiet **Izslēgts**, **Zems**, **Vidēja**, vai **Augsts**, lai aktivizētu/deaktivizētu vadītāja un blakussēdētāja sēdekļu apsildes automātisko ieslēgšanos un atlasītu apsildes līmeni.

Saistītā informācija

- Klimata kontroles vadības ierīces (186 lpp.)
- Klimata kontroles vadības ierīces vidējā displejā (187 lpp.)
- Klimata kontroles vadības ierīces tuneļkonsoles aizmugurē* (189 lpp.)

Sēdekļu ventilācijas aktivizēšana/ deaktivizēšana*

Sēdekļus var ventilēt, piemēram, lai likvidētu mitrumu uz apģērba.

Ventilācijas sistēmu veido ventilatori sēdekļos un to atzveltnēs, kas sūknē gaisu cauri sēdekļu polsterējumam. Jo vēsāks kļūst salons, jo lielāks ir vēsinošais efekts. Sistēmu var aktivizēt, kad dzinējs darbojas un ņem vērā sēdekļu temperatūru, saules radiāciju un āra temperatūru.

Priekšējā sēdekļa ventilācijas aktivizēšana/deaktivizēšana*



Stūres un sēdekļu taustiņi klimata rindā.

1. Vidējā displeja klimata rindā nospiediet kreisās vai labās puses stūres un sēdekļa taustiņu, lai atklātu sēdekļu un stūres vadības ierīces.

Ja automašīna nav aprīkota ar sēdekļu apsildi vai stūres apsildi, sēdekļu ventilācijas taustiņi atrodas tieši klimata rindā.

2. Vairākas reizes nospiediet sēdekļu ventilācijas taustiņu, lai pārslēgtos starp četriem līmeņiem: **Izslēgts**, **Augsts**, **Vidēja** un **Zems**.
 - > Līmenis mainās, un taustiņš rāda iestatīto līmeni.

! PIEZĪME

Cilvēkiem, kas ir jutīgi pret caurvēju, jābūt piesardzīgiem, lietojot sēdekļu ventilāciju. Ilgstošai lietošanai ieteicams līmenis **Zems**.

! SVARĪGI

Sēdekļu ventilāciju nevar ieslēgt, ja temperatūra pasažieru salonā ir pārāk zema. Tas ļauj novērst sēdekļī esošā pasažiera pārmērīgu atdzišanu.

Saistītā informācija

- Klimata kontroles vadības ierīces (186 lpp.)
- Klimata kontroles vadības ierīces vidējā displejā (187 lpp.)

Stūres apsildes aktivizēšana/deaktivizēšana*

Var ieslēgt stūres apsildi, lai palielinātu vadītāja komfortu aukstā laikā.

Stūres apsildes aktivizēšana/deaktivizēšana



Stūres un sēdekļu taustiņi klimata rindā.

1. Vidējā displeja klimata rindā nospiediet vadītāja puses stūres un sēdekļa taustiņu, lai atklātu sēdekļu un stūres vadības ierīces.

Ja automašīna nav aprīkota ar sēdekļu apsildi vai ventilāciju, stūres apsildes taustiņi atrodas tieši klimata rindā.

2. Vairākas reizes nospiediet stūres apsildes taustiņu, lai pārslēgtos starp četriem līmeņiem: **Izslēgts**, **Augsts**, **Vidēja** un **Zems**.
 - > Līmenis mainās, un taustiņš rāda iestatīto līmeni.



« Stūres apsildes automātiskās ieslēgšanās/ deaktivizēšana/ deaktivizēšana

Var iestatīt, lai, iedarbinot dzinēju, stūres apsildes automātiskā ieslēgšanās tiktu aktivizēta/deaktivizēta. Ja ir aktivizēta automātiskā iedarbināšana, apsilde sāk darboties zemas apkārtējās temperatūras gadījumā.

1. Vidējā displeja augšējā skatā nospiediet **Iestatījumi**.
2. Nospiediet **Klimats**.
3. Zem **Stūres automātiskas apsildes līmenis** atlasiet **Izslēgts**, **Zems**, **Vidēja** vai **Augsts**, lai aktivizētu/deaktivizētu stūres apsildes automātisko ieslēgšanos un atlasītu apsildes līmeni.

Saistītā informācija

- Klimata kontroles vadības ierīces (186 lpp.)
- Klimata kontroles vadības ierīces vidējā displejā (187 lpp.)
- Stūre (133 lpp.)

Klimats stāvēšanas laikā*

Pasažieru salona klimatu var iepriekš sagatavot vai uzturēt laikā, kamēr automašīna ir novietota.

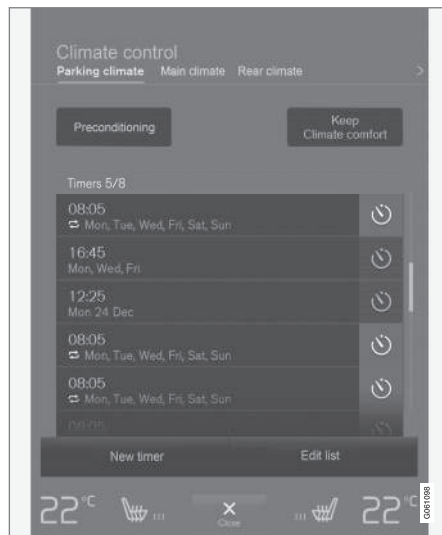

Sagatavošanas darbus un klimata komforta uzturēšanu var vadīt vidējā displeja klimata skata cilnē **Stāvēšanas klimats**.

Priekšnosacījumi

Veicot automašīnas sagatavošanas darbus pirms braukšanas, samazinās nolietojums un enerģijas patēriņš brauciena laikā.

Sagatavošanas darbus var ieslēgt, izmantojot tiešo iedarbināšanu vai taimera iestatījumu.

Šī funkcija dažādos gadījumos izmanto vairākas sistēmas:

- Aukstā laikā stāvapsilde* sasilta gan pasažieru salonu, gan dzinēju.
- Karstā laikā ventilators atdzesē pasažieru salonu līdz pašreizējai āra gaisa temperatūrai.

i PIEZĪME

Veicot automašīnas pasažieru salona iepriekšēju sagatavošanu, automašīnas mērķis ir sasniegt komfortablu temperatūru, nevis klimata kontroles sistēmā iestatīto temperatūru.

Klimata komforta uzturēšana

Laikā, kad automašīna ir novietota stāvēšanai, pasažieru salona klimatu var uzturēt nemainīgu gadījumos, kad, piemēram, dzinējs jāizslēdz, bet vadītājs vai pasažieri(-s) vēlas palikt automašīnā un saglabāt klimata komforta līmeni.

Iedarbināšanas klimata komforta uzturēšanu nodrošina tikai tiešā iedarbināšana.

Šī funkcija dažādos gadījumos izmanto vairākas sistēmas:

- Aukstā laikā dzinēja siltums sasilta pasažieru salonu līdz komfortablai temperatūrai.
- Karstā laikā ventilators atdzesē pasažieru salonu līdz pašreizējai āra gaisa temperatūrai.

i PIEZĪME

Aizslēdzot automašīnu no ārpusē, tiek izslēgta klimata komforta uzturēšanas funkcija, lai nevajadzīgi neizmantoju pārpalikušo karstumu. Šīs funkcijas mērķis ir saglabāt vienmērīgu klimata komfortu laikā, kad vadītājs un pasažieri paliek automašīnā.

Saistītā informācija

- Klimata kontrole (182 lpp.)
- Sagatavošanas darbu sākšana/beigšana* (207 lpp.)
- Sagatavošanas darbu taimeris* (208 lpp.)
- Klimata kontroles uzturēšanas funkcijas ieslēgšana/izslēgšana* (210 lpp.)
- Stāvēšanas klimata kontroles* simboli un paziņojumi (212 lpp.)
- Sildītājs* (213 lpp.)
- Stāvapsilde* (214 lpp.)

Sagatavošanas darbu sākšana/beigšana*

Veicot sagatavošanas darbus, tiek uzsildīts pasažieru salons un dzinējs vai izvēdināts pasažieru salons pirms braukšanas. Šo funkciju var ieslēgt tieši vidējā displejā vai mobilajā tālrunī.

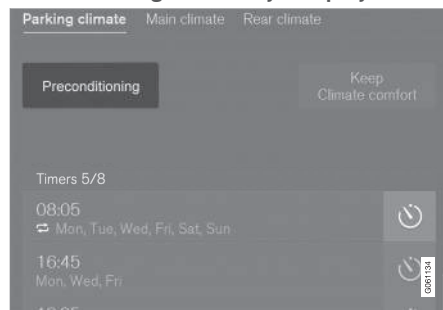
Sākšana/beigšana vidējā displejā

Sagatavošanas darbu taustiņš klimata skata cilnē **Stāvēšanas klimats**.

1. Atveriet klimata skatu vidējā displejā.
2. Atlasiet cilni **Stāvēšanas klimats**.
3. Nospiediet **Sagatavošanas darbi**.
 - > Sagatavošanas darbi tiek sākti/izslēgti, un taustiņš izgaismojas/nodiest.

i PIEZĪME

Pasažieru salona sagatavošanas darbu laikā automašīnas durvīm un logiem ir jābūvē aizvērtiem.

⚠ BRĪDINĀJUMS

Neizmantojiet sagatavošanas darbus, ja automašīna ir aprīkota ar sildītāju*:

- Nevēdināmās iekštelpās. Tiklīdz ieslēdzas sildītājs, sāk plūst izplūdes gāzes.
- Vietās, kur tuvumā atrodas ar viegli uzliesmojoši vai degoši materiāli. Degviela, gāze, gara zāle, zāģu skaidas u.c. var aizdegties.
- Ja pastāv risks, ka sildītāja izplūdes līnija var būt bloķēta. Piemēram, dziļš sniegs priekšējā labās puses riteņa korpusā var bloķēt sildītāja ventilāciju.

Atcerieties, ka sagatavošanas darbus var sākt, izmantojot taimerī, kas iestatīts jau ilgu laiku iepriekš.

Ieslēgšana no lietotnes*

Izmantojot ierīci, kurā ir lietotne Volvo On Call*, var ieslēgt sagatavošanu un pārvaldīt informāciju par atlasītajiem iestatījumiem. Sagatavošanas darbi uzsilda pasažieru salonu līdz komfortablai temperatūrai vai izvēdina to līdz pašreizējai āra gaisa temperatūrai.



- ◀◀ Lai varētu atdzēsēt pasažieru salonu līdz komfortablai temperatūrai (ar automašīnas gaisa kondicionētāju), var lietot dzinēja attālas iedarbināšanas funkciju Engine Remote Start — ERS⁵, ko var palaist, izmantojot lietotni Volvo On Call*.

Saistītā informācija

- Klimats stāvēšanas laikā* (206 lpp.)
- Sagatavošanas darbu taimeris* (208 lpp.)
- Klimata kontroles uzturēšanas funkcijas ieslēgšana/izslēgšana* (210 lpp.)
- Stāvēšanas klimata kontroles* simboli un paziņojumi (212 lpp.)
- Sildītājs* (213 lpp.)

Sagatavošanas darbu taimeris*

Taimeris var iestatīt tā, lai sagatavošanas darbi tiktu beigti iepriekš noteiktā laikā.

Taimeris ļauj saglabāt līdz 8 dažādiem šādiem iestatījumiem:

- Laiks noteiktā datumā
- Laiks vienā vai vairākās nedēļas dienās ar atkārtojumu vai bez tā.

Saistītā informācija

- Klimats stāvēšanas laikā* (206 lpp.)
- Sagatavošanas darbu taimera iestatīšana* (208 lpp.)
- Sagatavošanas daru taimera aktivizēšana/deaktivizēšana* (210 lpp.)
- Sagatavošanas darbu sākšana/beigšana* (207 lpp.)
- Stāvēšanas klimata kontroles* simboli un paziņojumi (212 lpp.)

Sagatavošanas darbu taimera iestatīšana*

Sagatavošanas darbu taimerim var veikt līdz 8 iestatījumiem.

Laika iestatījuma pievienošana

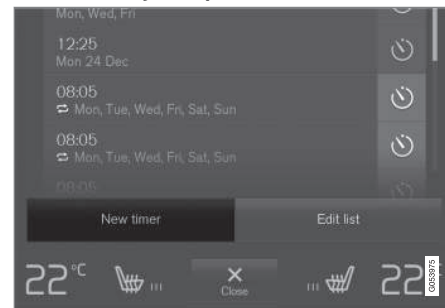

Taustiņš laika iestatījuma pievienošanai klimata skata cilnē **Stāvēšanas klimats**.

1. Atveriet klimata skatu vidējā displejā.
2. Atlasiet cilni **Stāvēšanas klimats**.

⁵ Noteiktiem automašīnu modeļiem un tirgiem.

3. Nospiediet **Pievienot taimerī**.
 > Tiek parādīts uznirstošais logs.

i PIEZĪME

Ja taimerim ir ievadīti 8 iestatījumi, vairāk laika iestatījumu pievienot nevar. Lai pievienotu jaunu laika iestatījumu, izdzēsiet kādu no iepriekšējiem.

4. Pieskarieties **Datums**, lai iestatītu laiku konkrētam datumam.
 Pieskarieties **Dienas**, lai iestatītu laiku vienai vai vairākām nedēļas dienām.
 Izmantojot **Dienas**, aktivizējiet/deaktivizējiet atkārtošānu, atzīmējot/noņemot atzīmi laukā **Atk.katru nedēļu**.
5. Izmantojot **Datums**. Atlasiet sagatavošanas darbu datumu, ritinot datumu sarakstu ar bultiņām.
 Izmantojot **Dienas**. Atlasiet nedēļas dienas, kurās veikt sagatavošanas darbus, pieskaroties nedēļas dienu taustiņiem.
6. Iestatiet sagatavošanas darbu beigšanas laiku, ritinot ar bultiņām.
7. Pieskarieties **Apstiprināt**, lai pievienotu laika iestatījumu.
 > Laika iestatījums tiek pievienots sarakstam un aktivizēts.

! BRĪDINĀJUMS

Neizmantojiet sagatavošanas darbus, ja automašīna ir aprīkota ar sildītāju*:

- Nevēdināmās iekšējās. Tiklīdz ieslēdzas sildītājs, sāk plūst izplūdes gāzes.
- Vietās, kur tuvumā atrodas ar viegli uzliesmojoši vai degoši materiāli. Degviela, gāze, gara zāle, zāģu skaidas u.c. var aizdegies.
- Ja pastāv risks, ka sildītāja izplūdes līnija var būt bloķēta. Piemēram, dziļš sniegs priekšējā labās puses riteņa korpusā var bloķēt sildītāja ventilāciju.

Atcerieties, ka sagatavošanas darbus var sākt, izmantojot taimerī, kas iestatīts jau ilgu laiku iepriekš.

Laika iestatījuma rediģēšana

1. Atveriet klimata skatu vidējā displejā.
2. Atlasiet cilni **Stāvēšanas klimats**.
3. Nospiediet laika iestatījumu, kuru vēlaties rediģēt.
 > Tiek parādīts uznirstošais logs.
4. Rediģējiet laika iestatījumu tāpat, kā aprakstīts sadaļā "Laika iestatījuma pievienošana" iepriekš.

Laika iestatījuma dzēšana

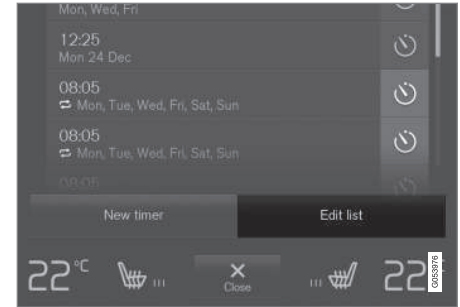

Taustiņš saraksta rediģēšanai/laika iestatījuma dzēšanai klimata skata cilnē **Stāvēšanas klimats**.

1. Atveriet klimata skatu vidējā displejā.
2. Atlasiet cilni **Stāvēšanas klimats**.
3. Nospiediet **Rediģēt sarakstu**.
4. Nospiediet, lai izdzestu saraksta labajā pusē esošo ikonu.
 > Ikona izzūd, un tiek parādīts teksts **Dzēst**.
5. Nospiediet **Dzēst**, lai apstiprinātu.
 > Laika iestatījums ir noņemts no saraksta.

Saistītā informācija

- Sagatavošanas darbu taimeris* (208 lpp.)
- Sagatavošanas daru taimera aktivizēšana/deaktivizēšana* (210 lpp.)
- Sildītājs* (213 lpp.)

Sagatavošanas daru taimera aktivizēšana/deaktivizēšana*

Sagatavošanas darbu taimera laika iestatījumu var aktivizēt vai deaktivizēt pēc vajadzības.



Taimera taustiņi klimata skata cilnē **Stāvēšanas klimats**.

1. Atveriet klimata skatu vidējā displejā.
2. Atlasiet cilni **Stāvēšanas klimats**.
3. Aktivizējiet/deaktivizējiet laika iestatījumu, pieskaroties taimera taustiņam pa labi no iestatījuma.
 - > Laika iestatījums tiek aktivizēts/deaktivizēts, un taustiņš izgaismojas/nodziest.

⚠ BRĪDINĀJUMS

Neizmantojiet sagatavošanas darbus, ja automašīna ir aprikota ar sildītāju*:

- Nevēdināmās iekšējās. Tiklīdz ieslēdzas sildītājs, sāk plūst izplūdes gāzes.
- Vietās, kur tuvumā atrodas ar viegli uzliesmojoši vai degoši materiāli. Degviela, gāze, gara zāle, zāģu skaidas u.c. var aizdegties.
- Ja pastāv risks, ka sildītāja izplūdes līnija var būt bloķēta. Piemēram, dziļš sniegs priekšējā labās puses riteņa korpusā var bloķēt sildītāja ventilāciju.

Atcerieties, ka sagatavošanas darbus var sākt, izmantojot taimeri, kas iestatīts jau ilgu laiku iepriekš.

Saistītā informācija

- Sagatavošanas darbu taimeris* (208 lpp.)
- Sagatavošanas darbu taimera iestatīšana* (208 lpp.)
- Sildītājs* (213 lpp.)

Klimata kontroles uzturēšanas funkcijas ieslēgšana/izslēgšana*

Klimata kontroles uzturēšanas funkcija saglabā klimatu pasažieru salonā pēc braukšanas. Šo funkciju var ieslēgt tieši vidējā displejā.



Klimata komforta uzturēšanas taustiņš klimata skata cilnē **Stāvēšanas klimats**.

1. Atveriet klimata skatu vidējā displejā.
2. Atlasiet cilni **Stāvēšanas klimats**.
3. Nospiediet **Saglabāt klimata komfortu**.
 - > Klimata kontroles uzturēšanas funkcija tiek ieslēgta/izslēgta, un taustiņš izgaismojas/nodziest.

i PIEZĪME

Klimata komforta saglabāšanu nevar sākt, ja dzinējā nav atlicis pietiekams siltuma daudzums, lai uzturētu pasažieru salona klimatu, vai arī ja āra temperatūra pārsniedz aptuveni 20°C.

i PIEZĪME

Aizslēdzot automašīnu no ārpuses, tiek izslēgta klimata komforta uzturēšanas funkcija, lai nevajadzīgi neizmantotu pārpalikušo karstumu. Šīs funkcijas mērķis ir saglabāt vienmērīgu klimata komfortu laikā, kad vadītājs un pasažieri paliek automašīnā.

Saistītā informācija

- Klimats stāvēšanas laikā* (206 lpp.)
- Sagatavošanas darbu sākšana/beigšana* (207 lpp.)

Stāvēšanas klimata kontroles* simboli un paziņojumi

Vadītāja displejā var tikt attēloti vairāki simboli un paziņojumi saistībā ar stāvēšanas klimata kontroli.



Šis simbols vadītāja displejā iedegas, kad ir aktīva stāvapsilde.

Simbols	Paziņojums	Tehniskie parametri
	Stāvēšanas klimats Jāveic apkope	Stāvēšanas klimata kontrole ir deaktivizēta. Sazinieties ar servisu ^A , lai pārbaudītu funkciju pēc iespējas ātrāk.
	Stāvēšanas klimats Īslaicīgi nav pieejams	Stāvēšanas klimata kontrole ir īslaicīgi deaktivizēta. Ja problēma kādu laiku atkārtojas, sazinieties ar autoservisu ^A , lai pārbaudītu darbību.
	Stāvēšanas klimats Nav pieejams, degvielas līmenis pārāk zems	Stāvēšanas klimata kontroli nevar aktivizēt, ja degvielas līmenis ir pārāk zems, lai iedarbinātu stāvapsildi*. Jāuzpilda automašīnas parastās degvielas tvertne.
	Stāvēšanas klimats Nav pieejams, uzlādes līmenis ir pārāk zems	Stāvēšanas klimata kontroli nevar aktivizēt, ja startera akumulatora uzlādes līmenis ir pārāk zems, lai iedarbinātu stāvapsildi*. Notiek akumulatora uzlāde.

A Ieteicams sazināties ar autorizētu Volvo servisu.

Saistītā informācija

- Klimats stāvēšanas laikā* (206 lpp.)
- Sagatavošanas darbu sākšana/beigšana* (207 lpp.)
- Klimata kontroles uzturēšanas funkcijas ieslēgšana/izslēgšana* (210 lpp.)
- Sagatavošanas darbu taimeris* (208 lpp.)
- Sildītājs* (213 lpp.)
- Vadītāja displeja un vidējā displeja paziņojumu pārvaldība (111 lpp.)

Sildītājs*

Sildītājs palīdz sasniegt vajadzīgo dzinēja un pasažieru salona temperatūru pirms braukšanas un tās laikā.

Sildītājam ir divas apakšfunkcijas:

- Stāvapsilde – vajadzības gadījumā silda dzinēju un pasažieru salonu, ja ir aktivizēti klimata kontroles sagatavošanas darbi*.
- Papildu sildītājs — vajadzības gadījumā silda pasažieru salonu un dzinēju braukšanas laikā.

Sildītāju darbina degviela, un tas atrodas priekšējā labās puses riteņa korpusā.



Šis simbols vadītāja displejā iedegas, kad ir aktīvs sildītājs.

i PIEZĪME

Kad darbojas sildītājs, no priekšējā labā riteņa korpusa var nākt dūmi un var atskanēt zema dūkoņa. No degvielas sūkņa automašīnas aizmugurē var atskanēt tikšķēšana. Tas ir pilnīgi normāli.

Akumulators un uzlāde

Sildītāju darbina automašīnas startera akumulators. Ja startera akumulatora uzlādes līmenis ir

pārāk zems, sildītājs automātiski izslēdzas un vadītāja displejā tiek attēlots paziņojums.

i PIEZĪME

Ja jāizmanto sildītājs, pārliecinieties, ka akumulatora uzlādes līmenis ir pietiekams.

Degviela un degvielas iepildīšana⁶

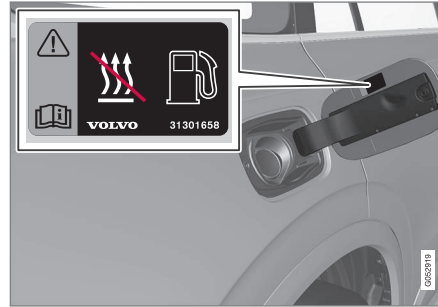

Brīdinājuma uzlīme uz degvielas tvertnes aizvitrņa.

Sildītājs izmanto degvielu, kas ir iepildīta automašīnas parastajā degvielas tvertnē.

Novietojot automašīnu stāvā nogāzē, automašīnas priekšpusei jābūt vērstai uz leju, lai nodrošinātu degvielas padevi sildītājam.

Ja degvielas tvertnē esošais līmenis ir pārāk zems, sildītājs automātiski izslēdzas un vadītāja displejā tiek attēlots paziņojums.

i PIEZĪME

Ja jāizmanto sildītājs, pārliecinieties, ka automašīnas parastajā degvielas tvertnē ir pietiekams degvielas daudzums.

! BRĪDINĀJUMS

Izlijusi degviela var aizdegties. Pirms degvielas uzpildes sākšanas izslēdziet ar degvielu darbināmo papildu sildītāju.

Vadītāja displejā pārliecinieties, ka sildītājs ir izslēgts. Tā darbības laikā ir attēlots apsildes simbols.

Saistītā informācija

- Stāvapsilde* (214 lpp.)
- Papildu sildītājs* (215 lpp.)
- Klimats stāvēšanas laikā* (206 lpp.)

⁶ Attiecās uz sildītājiem, ko darbina ar degvielu.

Stāvapsilde*

Stāvapsilde palīdz pirms braukšanas sasniegt vajadzīgo pasažieru salona temperatūru.

Stāvapsilde ir viena no divām automašīnas sildītāja apakšfunkcijām. Sildītājs atrodas priekšējā labās puses riteņa korpusā.

i PIEZĪME

Kad darbojas sildītājs, no priekšējā labā riteņa korpusa var nākt dūmi un var atskanēt zema dūkoņa. No degvielas sūkņa automašīnas aizmugurē var atskanēt tikšķēšana. Tas ir pilnīgi normāli.

Stāvapsilde sāk darboties automātiski, kad nepieciešams papildu siltums, ja tiek aktivizēti stāvēšanas klimata kontroles sagatavošanas darbi*.

Kad ir sasniegta vajadzīgā temperatūra, iestatītais taimera laiks vai maksimālais sildītāja darbība slaiks, tā izslēdzas automātiski.

Maksimālais sildītāja darbība slaiks ir 40 minūtes.

i PIEZĪME

Ja jāizmanto sildītājs, pārlicinieties, ka automašīnas parastajā degvielas tvertnē ir pietiekams degvielas daudzums.

Ja jāizmanto sildītājs, pārlicinieties, ka startera akumulatora uzlādes līmenis ir pietiekams.

! SVARĪGI

Atkārtoti lietojot stāvapsildi, kad tiek veikti īsi pārbraucieni, akumulators var izlādēties un iedarbināšana - tikt apgrūtināta.

Ja sildītājs tiek lietots regulāri, automašīnai jābrauc tikpat ilgi, cik ilgi tiek darbināta stāvapsilde, lai nodrošinātu, ka automašīnas akumulators tiek pietiekoši uzlādēts un varētu aizstāt stāvapsildes izmantošanas laikā patērēto enerģiju. Katrā reizē stāvapsildi var lietot ne ilgāk kā 40 minūtes.

! BRĪDINĀJUMS

Neizmantojiet sagatavošanas darbus, ja automašīna ir aprikota ar sildītāju*:

- Nevēdināmās iekšējās. Tiklīdz ieslēdzas sildītājs, sāk plūst izplūdes gāzes.
- Vietās, kur tuvumā atrodas ar viegli uzliesmojoši vai degoši materiāli. Degviela, gāze, gara zāle, zāģu skaidas u.c. var aizdegties.
- Ja pastāv risks, ka sildītāja izplūdes līnija var būt bloķēta. Piemēram, dziļš sniegs priekšējā labās puses riteņa korpusā var bloķēt sildītāja ventilāciju.

Atcerieties, ka sagatavošanas darbus var sākt, izmantojot taimeri, kas iestatīts jau ilgu laiku iepriekš.

! BRĪDINĀJUMS

Ja ir jūtama degvielas smaka, redzams neparasti daudz dūmu, melni dūmi vai dzirdamas neparastas skaņas, ko rada stāvapsilde, izslēdziet sildītāju un, ja iespējams, izvelciet tā drošinātāju. Volvo iesaka sazināties ar autorizētu Volvo servisu, lai veiktu remontu.

Saistītā informācija

- Sildītājs* (213 lpp.)
- Papildu sildītājs* (215 lpp.)
- Klimats stāvēšanas laikā* (206 lpp.)
- Drošinātāji dzinēja nodalījumā (547 lpp.)

Papildu sildītājs*

Papildu sildītājs palīdz sasniegt vajadzīgo pasažieru salona un dzinēja temperatūru braukšanas laikā.

Papildu sildītājs ir viena no divām automašīnas sildītāja apakšfunkcijām. Sildītājs atrodas priekšējā labās puses riteņa korpusā.

i PIEZĪME

Kad darbojas sildītājs, no priekšējā labā riteņa korpusa var nākt dūmi un var atskanēt zema dūkoņa. No degvielas sūkņa automašīnas aizmugurē var atskanēt tikšķēšana. Tas ir pilnīgi normāli.

Ja apsilde ir nepieciešama braukšanas laikā, papildu sildītājs sāk darboties un tiek vadīts automātiski.

Izslēdzot automašīnu, tā izslēdzas automātiski.

i PIEZĪME

Ja jāizmanto sildītājs, pārlicinieties, ka automašīnas parastajā degvielas tvertnē ir pietiekams degvielas daudzums.

Ja jāizmanto sildītājs, pārlicinieties, ka startera akumulatora uzlādes līmenis ir pietiekams.

Papildu sildītāja automātiskās ieslēgšanās aktivizēšana/deaktivizēšana

Var iestatīt, lai papildu sildītāja automātiskā ieslēgšanās tiktu aktivizēta/deaktivizēta.

1. Vidējā displeja augšējā skatā nospiediet **Iestatījumi**.
2. Nospiediet **Klimats**.
3. Atlasiet **Papildu sildītājs**, lai aktivizētu/deaktivizētu papildu sildītāja automātisko ieslēgšanos.

i PIEZĪME

Volvo iesaka īsu pārbraucienu laikā izslēgt papildu sildītāja automātisko iedarbināšanu.

Saistītā informācija

- Sildītājs* (213 lpp.)
- Stāvapsilde* (214 lpp.)

BAGĀŽAS IEKRAUŠANA UN GLABĀŠANA

Pasažieru salona interjers

Pasažieru salona interjera un glabāšanas nodaļjumu pārskats.

Priekšējais sēdekļis

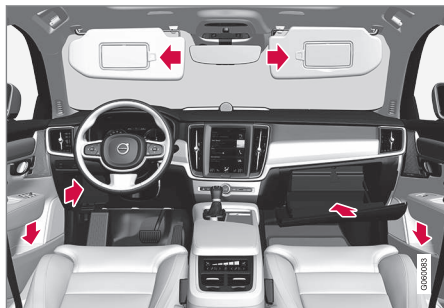

Glabāšanas nodaļjums durvju panelī un pie stūres, cimdā nodaļjuma un saulesargiem.

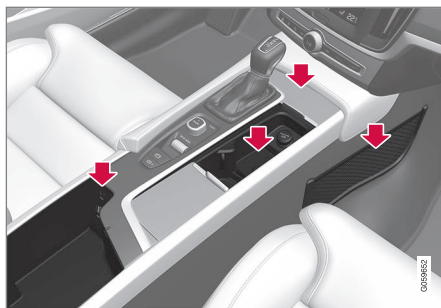

Glabāšanas nodaļjumi ar glāžu turētāju, pelnu trauku*, elektrības kontaktligzdu un cigarešu piesmēķētāju*, tīkļveida kabatu*, kā arī AUX/USB ligzdu tuneļkonsole.

Aizmugurējais sēdekļis

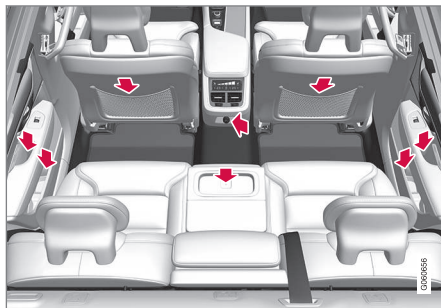

Glabāšanas nodaļjums un pelnu trauks* durvju panelī, glāžu turētājs* vidējā sēdekļa atzveltnē, glabāšanas kabata* priekšējā sēdekļa atzveltnē un arī elektrības kontaktligzdas un cigarešu piesmēķētājs* tuneļkonsole.

⚠ BRĪDINĀJUMS

Glabājiet nenostiprinātus priekšmetus, piemēram, mobilos tālruņus, kameras, piederumu tālvadības pultis u.c. cimdā nodaļjumā vai citos nodaļjumos. Pretējā gadījumā straujas bremzēšanas vai sadursmes laikā tie var kādu savainot.

Saistītā informācija

- Tuneļkonsole (219 lpp.)
- Cimdā nodaļjuma lietošana (225 lpp.)
- Saulesargi (226 lpp.)
- Elektrības kontaktligzda (220 lpp.)
- Pelnu trauku iztukšošana* (224 lpp.)

Tuneļkonsole

Tuneļkonsole atrodas starp priekšējiem sēdekļiem.

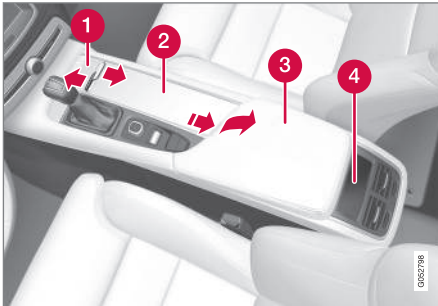

- 1 Glabāšanas nodaļums ar lūku*. Lūku atver/ aizver, piespiežot rokturi.
- 2 Glabāšanas nodaļums ar glāžu turētāju vadītājam un pasažieriem, kā arī 12 V kontaktligzdu. (Ja ir norādīts pelnu trauks un cigarešu piesmēķētājs, tad cigarešu piesmēķētājs ir pievienots 12 V kontaktligzdu un noņemams pelnu trauks atrodas glāžu turētājā).
- 3 Glabāšanas nodaļums un AUX/USB ieeja zem elkoņbalsta.
- 4 Aizmugurējā sēdekļa klimata funkciju* klimata vadības slēdži vai glabāšanas nodaļums.

Saistītā informācija

- Pasažieru salona interjers (218 lpp.)
- Elektrības kontaktligzda (220 lpp.)
- Piesmēķētāja izmantošana* (224 lpp.)
- Pelnu trauku iztukšošana* (224 lpp.)
- Multivides ierīces pievienošana, izmantojot AUX/USB pieslēgvietu (458 lpp.)
- Klimata kontroles vadības ierīces tuneļkonsoles aizmugurē* (189 lpp.)

Elektrības kontaktligzda

Tuneļkonsolē ir divas 12 V elektrības kontaktligzdas un viena 230 V elektrības kontaktligzda*, bet bagāžas nodalījumā — viena 12 V elektrības kontaktligzda*.

Lai kontaktligzdās būtu strāvas padeve, automašīnas elektrosistēmai jābūt noregulētai vismaz aizdedzes pozīcijā I. Pēc tam kontaktligzdas būs aktīvas tik ilgi, kamēr startera akumulatora enerģijas līmenis nekļūš pārāk zems.

Izslēdzot dzinēju un aizslēdzot automašīnu, kontaktligzdas tiek deaktivizētas. Ja dzinējs tiek aizslēgts, bet automašīna netiek aizslēgta vai tiek aizslēgta, bet aizslēgšanas pozīcijas bloķēšana ir īslaicīgi deaktivizēta, kontaktligzdas būs aktīvas vēl desmit minūtes.

i PIEZĪME

Atcerieties, ka, lietojot elektrības kontaktligzdu, kad dzinējs ir izslēgts, pastāv risks izlādēt startera akumulatoru, tādējādi ierobežojot tā funkcionalitāti.

230 V elektrības kontaktligzda*



230 V elektrības kontaktligzda tuneļkonsolē, aizmugurējais sēdekļis.

Kontaktligzdu var izmantot dažādiem piederumiem, kas darbojas 230 V tīklā, piemēram, lādētājiem un portatīvajiem datoriem.

! SVARĪGI

Kontaktligzdas maksimālā jauda ir 150 W.

Kontaktligzdas izmantošana

1. Pavelciet uz leju kontaktligzdas vāku un ievietojiet tajā piederuma spraudni.
 - > Kontaktligzdas diode norāda statusu.
2. Pārlicinieties, ka diode pastāvīgi izgaismojas zaļā krāsā — tikai tādā gadījumā kontaktligzdā ir pieejama strāva.

3. Atvienojiet piederumu, izvelkot laukā spraudni — nevelciet aiz vada.

Ja kontaktligzda netiek lietota vai kontaktligzda tiek atstāta bez uzraudzības, pavelciet uz augšu tās vāku.

! SVARĪGI

- Nelietojiet piederumus ar lieliem vai smagiem savienotājiem — tie var sabojāt kontaktligzdu vai atvienoties braukšanas laikā.
- Nelietojiet piederumus, kas var izraisīt, piemēram, automašīnas radio uztvērēja vai elektrosistēmas traucējumus.
- Novietojiet piederumu tā, lai tie neradītu vadītāja vai pasažieru traumēšanas risku straujas bremzēšanas vai sadursmes gadījumā.
- Uzmaniet pievienotos piederumus, jo tie var sakarst, apdedzinot pasažierus vai atstājot deguma pēdas salonā.

! BRĪDINĀJUMS

- Lietojiet tikai nebojātus piederumus, kas darbojas bez kļūmēm. Piederumiem jābūt paredzētiem darbībai 230 V un 50 Hz tīklā ar kontaktligzdai paredzētajiem savienotājiem. Piederumiem ir jābūt CE

marķējumam, UL marķējumam vai ekvivalentam drošības marķējumam.

- Nekādā gadījumā neļaujiet kontaktligzdām, savienotājiem vai piederumiem saskarties ar ūdeni vai citiem šķidrumiem. Nepieskarieties kontaktligzdai un nelietojiet to, ja izskatās, ka tā ir bojāta vai ir bijusi saskarē ar ūdeni vai citu šķidrumu.
- Nepievienojiet kontaktligzdai elektrības sadalītājus, adapterus vai pagarinātājus, jo uz tiem var neattiekties kontaktligzdas drošības funkcijas.
- Kontaktligzda ir aprīkota ar drošības vāciņu — pārliecinieties, lai nekas nebūtu izvirzīts no kontaktligzdas un to nebojātu, tādējādi neļaujot vāciņam nodrošināt aizsardzību. Kad kontaktligzda ir aktīva, neatstājiet bērnus automašīnā bez uzraudzības.

Iepriekšminēto norādījumu neievērošana var izraisīt spēcīgus vai nāvējošus elektrības triecienus.

Statusa rādījums

Kontaktligzdas diode norāda tās statusu:

Statusa rādījums	Iemesls	Rīcība
Pastāvīga zaļa gaisma	Kontaktligzda nodrošina strāvu pievienotajai ierīcei.	Nav.



Statusa rādījums	Iemesls	Rīcība
Mirgojoša oranža gaisma	Kontaktlīgzdas sprieguma pārveidotāja temperatūra ir pārāk augsta (jo, piemēram, piederums patērē pārāk lielu strāvas daudzumu vai pasažieru salons ir pārāk silts).	Atvienojiet spraudni un ļaujiet sprieguma pārveidotājam atdzist, pirms ievietot spraudni atpakaļ.
	Pievienotais piederums patērē pārāk lielu strāvas daudzumu (periodiski vai pastāvīgi) vai ir bojāts.	Nav. Piederumu nevar pievienot kontaktlīgzdai.
Diode nav izgaismota	Kontaktlīgzda neuztver, ka ir ievietots spraudnis.	Pārliedzinieties, ka spraudnis ir ievietots kontaktlīgzdā kārtīgi.
	Kontaktlīgzda nav aktīva.	Ieslēdziet automašīnas elektrosistēmu viszemākajā aizdedzes pozīcijā I.
	Kontaktlīgzda ir bijusi aktīva, bet tagad ir deaktivizēta.	Iedarbiniet dzinēju un/vai uzlādējiet akumulatoru.

Ja problēma neizzūd, sazinieties ar servisu — ieteicams vērsties autorizētā Volvo servīs.

BRĪDINĀJUMS

Nekādā gadījumā nepārveidojiet un neremontējiet 230 V elektrības kontaktlīgzdu saviem spēkiem. Volvo iesaka sazināties ar autorizētu Volvo servisu.

12 V elektrības kontaktlīgzda



12 V elektrības kontaktlīgzda tuneļkonsolē, pie priekšējiem sēdekļiem.

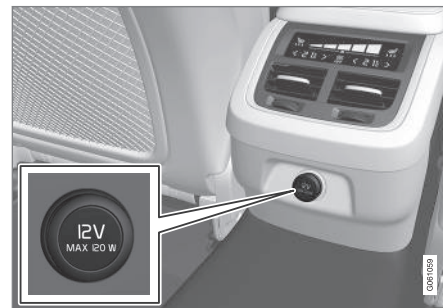

12 V elektrības kontaktlīgzda tuneļkonsolē, aizmugurējais sēdekļis.



12 V elektrības kontaktligzda bagāžas nodaļumā*.

Kontaktligzdas var izmantot dažādiem piederumiem, kas paredzēti lietošanai 12 V sprieguma kontaktligzdās, piemēram, mūzikas atskaņotājiem, pārnēsājamajiem ledusskapjiem un mobilajiem tālruņiem.

Tuneļkonsolē esošo kontaktligzdu var papildināt ar piesmēķētāju*.

! SVARĪGI

Katras kontaktligzdas maksimālā izvade ir 120 W sekundē.

Kontaktligzdu izmantošana

1. Izņemiet aizbāzni (tuneļkonsolē) vai nolokiet uz leju vāku (bagāžas nodaļums) un ievietojiet piederumu.

2. Ja kontaktligzda netiek lietota vai ligzda tiek atstāta bez uzmanības, atvienojiet piederumu un ievietojiet aizbāzni atpakaļ vietā (tuneļkonsolē) vai uzlokiet uz augšu vāku (bagāžas nodaļumā).

Saistītā informācija

- Pasažieru salona interjers (218 lpp.)

Piesmēķētāja izmantošana*.

Piesmēķētāju var uzstādīt tuneļkonsoles priekšā un aizmugurē esošajās 12 V kontaktligzdās.



Piesmēķētājs tuneļkonsoļē, priekšējais sēdekļis.

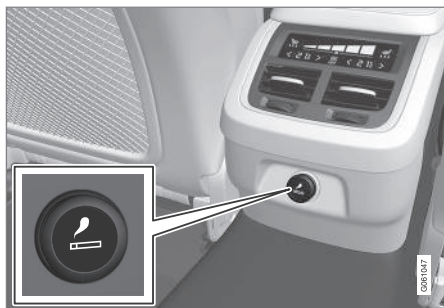

Piesmēķētājs tuneļkonsoļē, aizmugurējais sēdekļis.

1. Nospiediet piesmēķētāja taustiņu.
> Kad piesmēķētājs kvēlo, taustiņš iznāk uz āru.
2. Izvelciet piesmēķētāju no ligzdas un aizdedziniet cigareti pie kvēlojošās spirāles.
3. Ievietojiet piesmēķētāju atpakaļ ligzdā.

! SVARĪGI

Aktivējot piesmēķētāju, ievērojiet piesadzību, lai, piemēram, kvēlojošā daļa nesabojātu salonu.

Saistītā informācija

- Tuneļkonsole (219 lpp.)
- Elektribas kontaktligzda (220 lpp.)
- Pelnu trauku iztukšošana* (224 lpp.)

Pelnu trauku iztukšošana*

Automašīna ir aprīkota ar piesmēķētāju, un tās tuneļkonsoles glāžu turētājos un aizmugurējā sēdekļa durvju paneļos atrodas izņemami pelnu trauki.

Tuneļkonsoļē esošo pelnu trauku iztukšošana

1. Izņemiet pilnu trauku, izvelkot to taisni laukā no glāžu turētāja un iztukšojot tā saturu.
2. Ievietojiet pelnu trauku atpakaļ glāžu turētājā.

Aizmugurējā sēdekļa durvju paneļu pelnu trauku iztukšošana

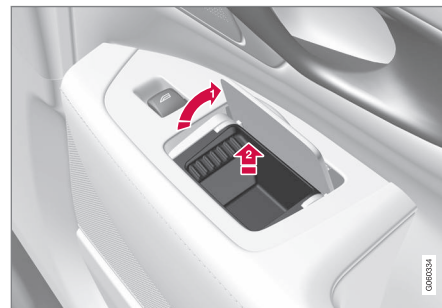

1. Atveriet pilnu trauka vāku un nospiediet vāku uz augšu pilnīgi vertikālā pozīcijā.
> Tiek atbrīvots fiksators, kas notur vietā pelnu trauku.
2. Izņemiet pelnu trauku un iztukšojiet tā saturu.

3. Novietojiet pelnu trauku vietā un ļaujiet tam slīdēt uz eju pa sānu vadotnēm.

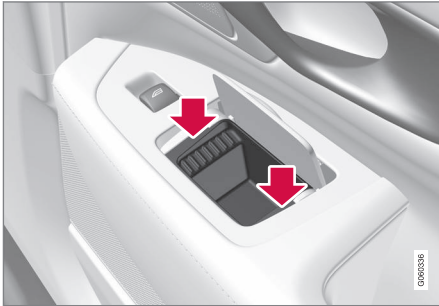

4. Uzmanīgi uzspiediet pelnu trauka abiem īsa-jiem sāniem.
> Fiksators, kas notur vietā pelnu trauku, tiek atkal nofiksēts.

Saistītā informācija

- Pasāžieru salona interjers (218 lpp.)
- Tuneļkonsole (219 lpp.)
- Piesmēķētāja izmantošana*. (224 lpp.)

Cimdu nodalījuma lietošana

Cimdu nodalījums atrodas pasažiera pusē.

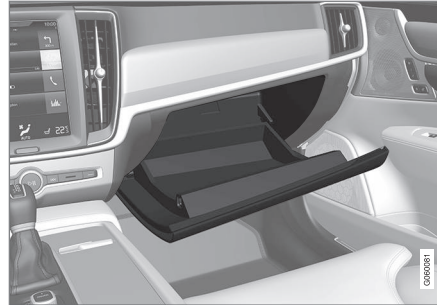

Cimdu nodalījumā var glabāt, piemēram, drukāto īpašnieka rokasgrāmatu un kartes. Vāciņa iekšpusē ir arī pildspalvas turētājs.

Cimdu nodalījuma aizslēgšana/atslēgšana*

Cimdu nodalījumu var aizslēgt, piemēram, atstājot automašīnu apkopes veikšanai, pie viesnīcas u.c. Cimdu nodalījumu var aizslēgt/atslēgt tikai ar atbilstošu atslēgu.

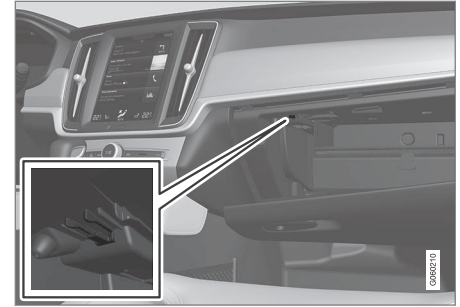

Atslēgai paredzētā uzglabāšanas vieta

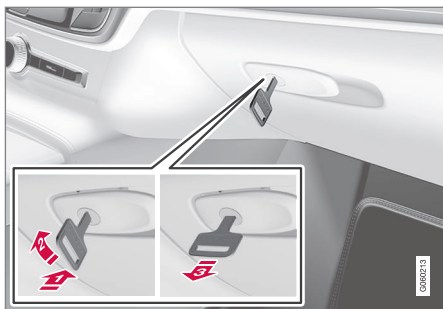

Cimdu nodalījuma aizslēgšana:

- 1 Ievietojiet atslēgu cimdu nodalījuma slēdzenes cilindrā.
 - 2 Pagrieziet atslēgu par 90 grādiem pulksteņrādītāju kustības virzienā.
 - 3 Izvelciet atslēgu.
- Lai atslēgtu, veiciet to pretējā secībā.

Cimdu nodalījuma izmantošana par dzesēšanas zonu*

Cimdu nodalījumu var izmantot, lai atdzesētu, piemēram, dzērienus vai pārtiku. Dzesēšana darbojas, kad ir aktivizēta klimata kontroles sistēma (t.i., kad automašīnas aizdedzei ir iestatīta pozīcija II vai darbojas dzinējs).

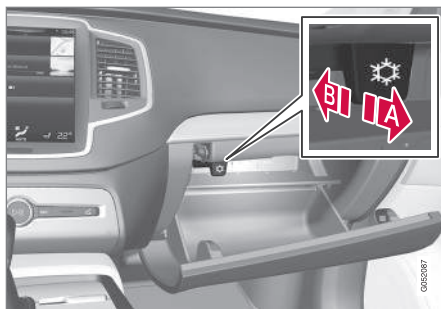

- A Dzesēšana aktivizēta
 - E Dzesēšana deaktivizēta
- Dzesēšanu var aktivizēt/deaktivizēt, līdz galam pārvietojot vadības ierīci pasažieru salona/cimdu nodalījuma virzienā.

Saistītā informācija

- Pasažieru salona interjers (218 lpp.)
- Privātās aizslēgšanas lietošana (251 lpp.)

Saulesarga

Katra saulesarga aizmugurē atrodas saulesarga spoguļītis ar karšu turētāju.

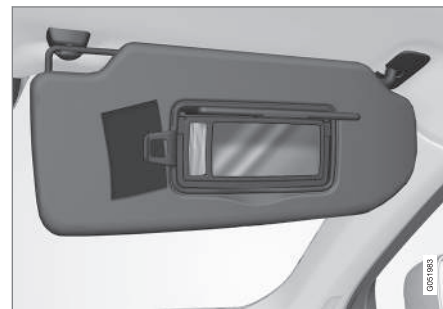

Saulesarga spoguļītis ar apgaismojumu un karšu turētāju.

Saulesarga spoguļīša apgaismojums* iedegas, paceļot vāciņu.

Saulesarga spoguļīša rāmī atrodas turētājs, ko var izmantot, piemēram, kartēm vai biļetēm.

Saistītā informācija

- Pasažieru salona interjers (218 lpp.)

Bagāžas nodalījums

Automašīnai ir elastīga bagāžas zona, lai būtu iespējams pārvadāt un nostiprināt lielus priekšmetus.

Nolokot aizmugurējo sēdekļu atzveltnes, bagāžas zona kļūst ļoti ietilpīga. Bagāžas nostiprināšanai izmantojiet bagāžas cilpas vai somu turētājus, kā arī izvelkamo bagāžas pārsegu*, lai nosegtu kravu, ja nepieciešams. Bagāžas nodalījumā ir noglabāts arī brīdinājuma trīsstūris un pirmās medicīniskās palīdzības aptieciņa.

Automašīnas vilkšanas cilpa un riepu remonta komplekts vai rezerves ritenis* ir noglabāts zem bagāžas nodalījuma grīdas.

Saistītā informācija

- Garu priekšmetu lūka aizmugurējā sēdekli (230 lpp.)
- Atzveltnu ielocīšana aizmugurējā sēdekli (132 lpp.)
- Bagāžas iekraušana (227 lpp.)
- Instrumentu komplekts (510 lpp.)

Bagāžas iekraušana

Ievietojot automašīnā bagāžu, jāpatur prātā vairākas lietas.

Derīgās kravas svars ir atkarīgs no automobiļa masas. Pasažieru un visa aprīkojuma kopējais svars par atbilstošu vērtību samazina automobiļa derīgās kravas svaru.

BRĪDINĀJUMS

Automašīnas vadāmība mainās atkarībā no bagāžas svara un izvietojuma.

Ieteikumi bagāžas iekraušanai bagāžas nodalījumā

- Novietojiet bagāžu, to stingri atspiežot pret aizmugurējā sēdekļa atzveltni.
- Novietojiet bagāžu centrā.
- Smagi priekšmeti jānovieto pēc iespējas zemāk. Nenovietojiet smagas kravas uz nolaistām atzveltnēm.
- Nosedziet asus galus ar kaut ko mīkstu, lai izvairītos no polsterējuma sabojāšanas.
- Nostipriniet visas kravas ar kravas fiksēšanas cilpu palīdzību, tās piestiprinot ar saitēm vai tīklu.

BRĪDINĀJUMS

Braucot ar 50 km/h (30 mph) ātrumu, nenostiprināts priekšmets, kas sver 20 kg, frontālā sadursmē var triekties ar spēku, kas līdzvērtīgs 1000 kg smaga priekšmeta spēkam.

BRĪDINĀJUMS

Aizsardzību, ko sniedz jumta apšuvumā iebūvētais drošības spilvens, var daļēji vai pilnīgi samazināt augstu novietota bagāža.

- Nekādā gadījumā nenovietojiet bagāžu virs sēdekļu atzveltnēm.

BRĪDINĀJUMS

Vienmēr nostipriniet bagāžu. Pretējā gadījumā straujas bremzēšana laikā bagāža var pārvietoties, kādu savainojot.

Aplājiet asās malas un stūrus ar kaut ko mīkstu.

Iekraujot/izkraujot garus priekšmetus, izslēdziet dzinēju un ieslēdziet stāvbremzi. Pretējā gadījumā varat ar bagāžu nejauši aizskart ātrumpārslēga sviru, pārbīdot to braukšanas pozīcijā, un automobilis var sākt braukt.

« **Bagāžas nodalījuma vietas palielināšana**

Lai paplašinātu bagāžas zonu un vienkāršotu iekraušanu, aizmugurējā sēdekļa atzveltni var nolocīt. Ņemiet vērā, ka, gadījumā, ja kāda no aizmugurējā sēdekļa atzveltnēm ir nolocīta, nekādi priekšmeti nedrīkst traucēt priekšējo sēdekļu WHIPS sistēmas darbību.

Lai pārvadātu garus un šaurus priekšmetus, var nolocīt garu priekšmetu lūku aizmugurējā sēdekli.

Ieteikumi par jumta slodzi

Bagāžas novietošanai uz jumta ieteicams izmantot Volvo ražotos jumta šķērsstienus¹. Tas ļaus novērst automašīnas bojājumus un brauciena laikā nodrošināt maksimālo iespējamo drošību.

Rūpīgi ievērojiet no piegādātāja saņemtās montāžas instrukcijas norādījumus.

- Periodiski pārbaudiet, vai jumta šķērsstieni un krava ir pienācīgi nostiprināta. Droši piesitpiniet kravu ar stiprinājuma saitēm.
- Kravu izlīdziniet vienmērīgi virs jumta šķērsstieniem. Smagākos priekšmetus novietojiet apakšā.
- Pieaugot kravas izmēriem, pieaug arī platība, kas pakļauta vēja spiedienam, un tādējādi palielinās arī degvielas patēriņš.
- Brauciet uzmanīgi. Izvairieties no strauja pātrinājuma, straujas bremsēšanas un asas līkumu izbraukšanas.

¹ Volvo jumta šķērsstienus var iegādāties pie autorizētiem Volvo izplatītājiem.

⚠ BRĪDINĀJUMS

Automobiļa gravitātes centrs un braukšanas īpašības mainās atkarībā no jumta slodzes.

Izlasiet informāciju par maksimālo atļauto jumta svaru sadaļā "Svars".

Saistītā informācija

- Kravas fiksēšanas cilpas (228 lpp.)
- Aizmugures durvju aizslēgšana/atslēgšana (249 lpp.)
- Garu priekšmetu lūka aizmugurējā sēdekli (230 lpp.)
- Atzveltnu ielocīšana aizmugurējā sēdekli (132 lpp.)
- Aizsargrežģis* (234 lpp.)
- Drošības tīkls* (232 lpp.)
- Bagāžas pārsegs* (230 lpp.)
- Svars (572 lpp.)

Kravas fiksēšanas cilpas

Lai ar siksnām nostiprinātu priekšmetus bagāžas nodalījumā, tiek izmantotas atlokāmās kravas fiksēšanas cilpas.

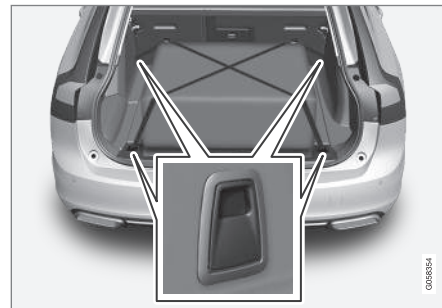

⚠ BRĪDINĀJUMS

Cieti, asi un/vai smagi priekšmeti, kas var izvīrīties uz āru, var asas bremsēšanas gadījumā izraisīt savainojumus.

Vienmēr nostipriniet lielus un smagus priekšmetus ar drošības jostu vai bagāžas nostiprināšanas siksnām.

Saistītā informācija

- Bagāžas iekraušana (227 lpp.)
- Somu āķi (229 lpp.)

- Aizsargrežģis* (234 lpp.)
- Drošības tīkls* (232 lpp.)
- Bagāžas pārsegs* (230 lpp.)

Somu āķi

Somu āķi un elastīgā siksnā notur somas vietā un neļauj tām apgāzties, saturam izbirstot bagāžas nodalījumā.

Zem grīdas lūkas*

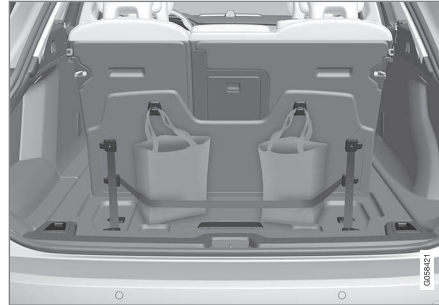

Pārsegā ir divi somu āķi un elastīgā siksnā², kas ir daļa no bagāžas nodalījuma grīdas lūkas. Siksnu var uzstādīt četrās dažādās pozīcijās.

Paceliet pārsegu, lai varētu izmantot somu āķus. Piestipriniet somas piemērotā pozīcijā, izmantojot komplektā iekļauto elastīgo siksnu. Ja somām ir rokturi un piemērots augstums, uzkariet tās uz āķiem.

Gar sāniem



Katrā bagāžas nodalījuma pusē sānu panelī ir divi somu āķi.

! SVARĪGI

Somu āķu slodze nedrīkst pārsniegt 5 kg.

Saisītā informācija

- Bagāžas iekraušana (227 lpp.)
- Aizsargrežģis* (234 lpp.)
- Drošības tīkls* (232 lpp.)
- Bagāžas pārsegs* (230 lpp.)

² Pie Volvo izplatītāja var pasūtīt papildu elastīgās siksnas.

Garu priekšmetu lūka aizmugurējā sēdekļi

Lai pārvadātu garus un šaurus priekšmetus, piemēram, slēpes, var atvērt lūku aizmugurējā sēdekļa atzveltnē.



1. Bagāžas nodalījumā satveriet lūkas rokturi un nolokiet lūku uz leju.
2. Nolokiet uz leju elkoņbalstu aizmugurējā sēdekļi.

Ja tiek izmantota privātās aizslēgšanas* funkcija, lūkai ir jābūt aizvērtai.

Saistītā informācija

- Privātās aizslēgšanas lietošana (251 lpp.)
- Bagāžas iekraušana (227 lpp.)
- Kravas fiksēšanas cilpas (228 lpp.)

Bagāžas pārsegs*

Izvilktā stāvoklī bagāžas nodalījuma pārsegs neļauj ieskatīties bagāžas nodalījumā.

Uzstādīšana

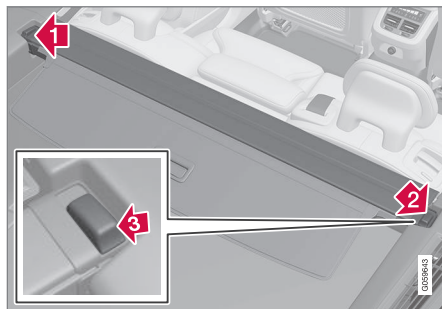

1. Ievietojiet vienu no bagāžas nodalījuma pārsega galiem bagāžas nodalījuma sānu paneļa padziļinājumā.
2. Pēc tam ievietojiet otru galu pretējās puses sānu paneļa padziļinājumā.
3. Pa vienam nospiediet uz leju abus galus.
 - > Kad atskan klikšķis un nav redzama abos galos esošā sarkanā atzīme, bagāžas nodalījuma pārsegs ir piestiprināts – pārliedzinieties, ka tas ir droši nostiprināts.



4. Nolokiet bagāžas pārsega priekšējo izolējošo disku uz priekšu, lai aizvērtu spraugu starp bagāžas pārsegu un aizmugurējo sēdekļu atzveltnēm.

Ja kopā ar bagāžas pārsegu tiks izmantots drošības tīkls*, tad vispirms ir jāuzstāda drošības tīkls.

Lietošana

Bagāžas pārsegu var lietot divos izvilktos stāvokļos — pilnīgi izvilktā stāvoklī un bagāžas iekraušanas pozīcijā, kad tas ir daļēji izvilkts, lai varētu ērtāk aizsniegt bagāžas nodalījuma tālāko daļu.

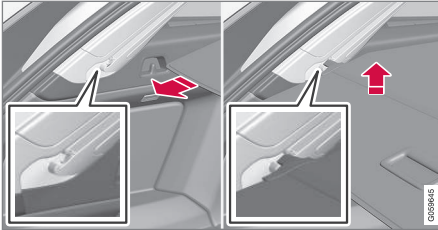
Pilnīgi izvilkts stāvoklis

1. Satveriet rokturi un izvelciet bagāžas pārsegu, velkot to pāri bagāžas nodalījuma sānu paneļiem. Velciet līdz galējai pozīcijai.
2. Ievadiet pārsega stiprinājuma tapas sānu paneļu rievās. Atlaidiet, vienlaikus nedaudz pagriežot rokturi uz augšu, lai stiprinājuma tapas aizāķētos.
 - > Bagāžas nodalījuma pārsegs tiek nofiksēts pilnīgi izvilkta pozīcijā.

Bagāžas iekraušanas režīms

Pilnīgi izvilkta stāvoklī:

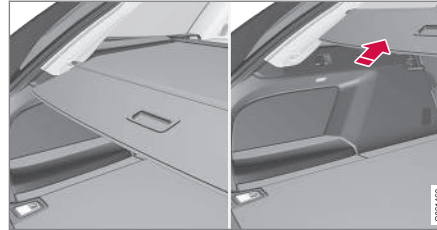

- Satveriet rokturi, lai atbrīvotu stiprinājuma tapas no āķiem.
 - > Pārsegs tiek ievilkts, līdz tas apstājas bagāžas iekraušanas pozīcijā.

Lai pārsegu no bagāžas iekraušanas pozīcijas atkal izvilktu līdz galam uz āru:

1. Satveriet rokturi un līdz galam izvelciet bagāžas nodalījuma pārsegu.
2. Atlaidiet rokturi, lai stiprinājuma tapas nofiksētos āķos.
 - > Pārsegs tiks nofiksēts bagāžas iekraušanas pozīcijā.

Ja ir uzstādīts automātisks* bagāžas pārsegs, katrā aizmugures durvju atvēršanas reizē pārsegs no pilnīgi izvilkta stāvokļa tiek ievilkts iekraušanas pozīcijā un pēc aizmugures durvju aizvēršanas atkal tiek izvīzīts. Ja bagāžas pārsega kustība tiek traucēta, tas tiek automātiski ievilkts.

 PIEZĪME

Kad salonā ir zema temperatūra, bagāžas nodalījuma pārsegs var nedarboties automātiski.

 SVARĪGI

Nenovietojiet nekādus priekšmetus uz bagāžas nodalījuma pārsega.

 SVARĪGI

Atverot un aizverot ar automātisko* bagāžas nodalījuma pārsegu, pievērsiet uzmanību iespēšanas riskam.

 SVARĪGI

Ja bagāžas nodalījumā ir ievietota liela krava, tad automātiskais* bagāžas nodalījuma pārsegs tiek pārvietots ievilkta pozīcijā, lai tas nesaskartos ar kravu.



◀ Ievilkšana

1. Pilnīgi izvilkta stāvoklī:

Paceliet rokturi uz augšu un velciet to atpakaļ, lai atvienotu bagāžas pārsega stiprinājuma tapas, un pēc tam atlaidiet.

No bagāžas iekraušanas pozīcijas:

Satveriet rokturi un pa rievām līdz galam izvelciet bagāžas nodalījuma pārsegu. Paceliet rokturi uz augšu un velciet to atpakaļ, lai atvienotu stiprinājuma tapas, un pēc tam atlaidiet.

2. Ievelciet pārsegu, kad stiprinājuma tapas atrodas ārpus sānu paneliem, līdz tas apstājas ievilkta pozīcijā.

Atcerieties, ka ievilkts kravas pārsegs var mazināt atpakaļskata redzamību.

Noņemšana

Kad pārsegs ir ievilkts:

1. nospiediet taustiņu, kas atrodas viena ievilkta pārsega galā, un izceliet šo galu laukā.
2. Uzmanīgi noregulējiet pārsega leņķi uz augšu/uz āru.
 - > Otrs gals automātiski atbrīvojas, un pārsegu var izcelt no bagāžas nodalījuma.

Saistītā informācija

- Bagāžas iekraušana (227 lpp.)
- Aizsargrežģis* (234 lpp.)

- Drošības tīkls* (232 lpp.)
- Kravas fiksēšanas cilpas (228 lpp.)

Drošības tīkls*

Straujas bremzēšanas gadījumā aizsargtīkls neļauj bagāžai ietriekties pasažieru salonā.

Drošības tīklu uzstāda četros stiprinājumu punktos.

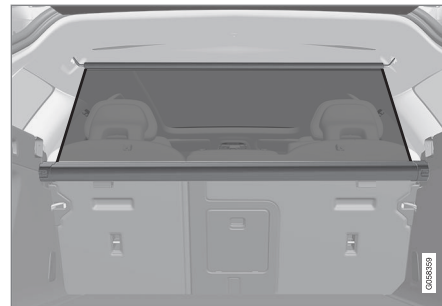

Drošības apsvērumu dēļ drošības tīkls vienmēr jāuzstāda un jānostiprina, kā aprakstīts tālāk.

Tīkls gatavots no stingra neilona materiāla, un to automobili var nostiprināt divās atšķirīgās vietās:

- Uzstādīšana aiz mugurē — aiz mugurējā sēdekļa.
- Uzstādīšana priekšā — aiz priekšējiem sēdekļiem.

⚠ BRĪDINĀJUMS

Bagāžas nodalījumā esošā krava kārtīgi jānostiprina (arī izmantojot pareizi uzstādītu drošības tīklu).

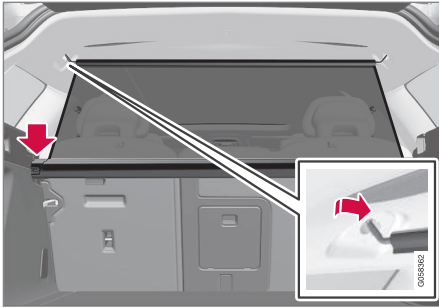
Uzstādīšana**Aizmugurējais stiprinājums**

1. Ja nepieciešams, nolokiet aizmugurējo sēdekļa atzveltnes uz priekšu, lai uzstādīšana būtu ērtāka.
2. Nolaidiet drošības tīkla kasetes gala elementus pāri montāžas cilpām sānu panelu padziļinājumos. Spiediet gala elementu uz leju vispirms vienā pusē un pēc tam otrā. Pārbaudiet, vai kasete ir kārtīgi nostiprināta.
3. Pavelciet tīklu uz augšu.

4. Aizāķējiet vienu no drošības tīkla nostiprināšanas āķiem aizmugurējā jumta stiprinājumā un pēc tam spiediet uz priekšu galējā pozīcijā.
5. Aizāķējiet otru drošības tīkla nostiprināšanas āķi pretējā pusē un spiediet uz priekšu galējā pozīcijā.

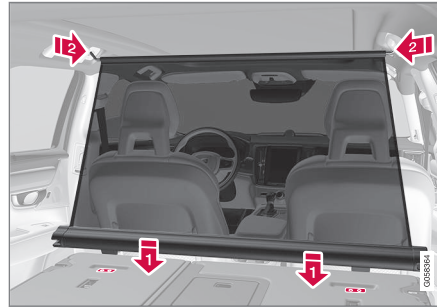
Priekšējā uzstādīšana

1. Nolokiet aizmugures sēdekļa atzveltni uz priekšu.
2. Iecentrējiet drošības tīkla kasetes fiksācijas slīdes atzveltnes stiprinājumu austiņu priekšā.
3. Iebīdīet kaseti stiprinājumu austiņās.
4. Pavelciet tīklu uz augšu.

5. Aizāķējiet vienu no drošības tīkla nostiprināšanas āķiem priekšējā jumta stiprinājumā un pēc tam spiediet uz priekšu galējā pozīcijā.
6. Aizāķējiet otru drošības tīkla nostiprināšanas āķi pretējā pusē un spiediet uz priekšu galējā pozīcijā.

Noņemšana un glabāšana

1. Atāķējiet drošības tīklu no jumta stiprinājumiem, spiežot nostiprināšanas āķus uz aizmuguri. Ļaujiet tīklam ierullēties kasetē.
- 2.



Aizmugurējais stiprinājums:

Nospiediet pogu katrā kasetes pusē, lai atbrīvotu gala elementus no stiprinājuma cilpām. Izceliet drošības tīklu.

Priekšējā uzstādīšana:

Nobīdīet kaseti no stiprinājuma austiņām un izceliet drošības tīklu.

« Saistītā informācija

- Bagāžas iekraušana (227 lpp.)
- Aizsargrežģis* (234 lpp.)
- Bagāžas pārsegs* (230 lpp.)
- Kravas fiksēšanas cilpas (228 lpp.)

Aizsargrežģis*

Aizsargrežģis neļauj bagāžas nodalījumā esošajai bagāžai un mājdzīvniekiem ietrieties salonā.

Drošības režģis ir pārbaudīts drošības testos saskaņā ar ECE R17 juridiskajām prasībām un atbilst Volvo stiprības kritērijiem.

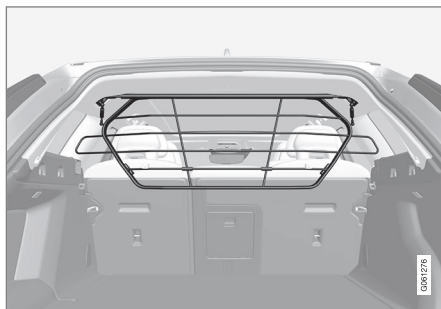

Drošības apsvērumu dēļ drošības režģim ir vienmēr jābūt pareizi uzstādītam un piestiprinātam.

⚠ BRĪDINĀJUMS

Automašīnas kustības laikā neviens nekādā gadījumā nedrīkst atrasties bagāžas nodalījumā. Pretējā gadījumā var gūt traumas straujas bremzēšanas vai negadījuma laikā.

Uzstādīšana

Pirms drošības režģa pirmās uzstādīšanas reizes esošie plastmasas jumta moldingi ir jāaizstāj ar

tērauda jumta moldingiem. Volvo iesaka jumta moldingu nomaiņu veikt autorizētā Volvo servisā vai pie izplatītāja.

1. Nolokiet aizmugures sēdekļa atzveltni uz priekšu.
2. Pārlicinieties, ka drošības režģis ir pagriezts pareizajā virzienā. Ieceliet drošības režģi pa vienām no aizmugurējām sānu durvīm.

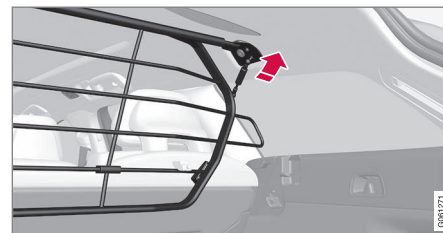

3. Izvietojiet drošības režģa kronšteinus uz jumta moldingiem.

Nākamo darbību veikt ir vienkāršāk, ja divi cilvēki tur drošības režģi pareizajā pozīcijā.

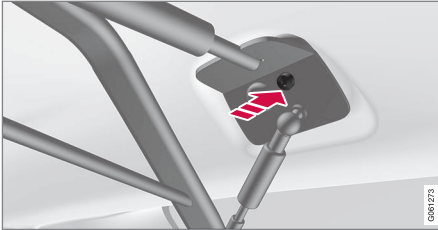

4. Ievietojiet komplektā iekļauto skrūvi un ieskrūvējiet to. Atkārtojiet otrā pusē.
 - > Pārbaudiet, vai drošības režģis ir stingri uzstādīts.

Plašāku informāciju par nepieciešamajiem instrumentiem un uzstādīšanas/noņemšanas metodēm skatiet uzstādīšanas norādījumos³, kas iekļauti komplektā.

! SVARĪGI

Uzstādot bagāžas nodaļuma pārsegu, aizsargrežģi var nolocīt uz augšu vai uz leju.

Saistītā informācija

- Bagāžas iekraušana (227 lpp.)
- Kravas fiksēšanas cilpas (228 lpp.)
- Drošības tīkls* (232 lpp.)
- Bagāžas pārsegs* (230 lpp.)

³ Uzstādīšanas norādījumi nr. 31659257.

ATSLĒGAS UN SIGNALIZĀCIJA

Tālvadības pults atslēga

Ar tālvadības atslēgu aizslēdz/atslēdz salona durvis un bagāžas nodalījuma durvis. Lai automašīnu varētu iedarbināt, tālvadības atslēgai ir jāatrodas automašīnā.



Tālvadības pults atslēga pa kreisi ir atslēga bez taustiņiem (Key Tag) pa labi.

Iedarbināšanas laikā tālvadības pults atslēga netiek lietota fiziski, jo automašīnas standarta aprīkojumā ir iekļauts bezatslēgas iedarbināšanas atbalsts (Passive Start). Atslēgai jāatrodas pasažieru salona priekšdaļā, piemēram, vadītāja kabatā vai viduskonsoles glāžu turētājā, lai automašīnu varētu iedarbināt. Skatiet sadaļu "Dzinēja iedarbināšana".

Kā papildu aprīkojums ir pieejama arī durvju un aizmugures durvju bezatslēgas aizslēgšana/atslēgšana (Passive Entry*). Atslēgas darbības diapazons veido pusloku, kura rādiuss ir aptuveni

1,5 metri aiz vadītāja durvīm un aptuveni 1 metrs aiz aizmugures durvīm. Skatiet sadaļu "Tālvadības pults atslēgas darbības diapazons".

Izmantojot bezatslēgas iedarbināšanas un bezatslēgas aizslēgšanas/atslēgšanas funkciju, tālvadības pults atslēga var atrasties jebkurā vietā pasažieru salonā vai bagāžas nodalījumā, un automašīnu varēs netraucēti iedarbināt.

Visas automašīnas komplektācijā iekļautās tālvadības pults atslēgas var piesaistīt vadītāja profilam ar unikāliem automašīnas iestatījumiem. Lietojot atslēgu ar noteiktu profilu, automašīnas iestatījumi tiek noregulēti atbilstoši šī profila iestatījumiem. Skatiet sadaļu "Vadītāju profil".

Atslēga bez taustiņiem (Key Tag)

Automašīnām, kas aprīkotas ar bezatslēgas aizslēgšanas/atslēgšanas funkciju*, tiek nodrošināta nedaudz mazāka un vieglāka atslēga bez taustiņiem (Key Tag). Tā darbojas tāpat kā parastā tālvadības pults atslēga (attiecībā uz bezatslēgas iedarbināšanu un aizslēgšanu/atslēgšanu). Tai nav noņemamas atslēgas slēdzošās daļas, un tās bateriju nevar nomainīt. Autorizētā Volvo servisā var pasūtīt jaunu Key Tag.

Papildu atslēgu pasūtīšana

Automašīnas komplektācijā ir divas tālvadības atslēgas — ja automašīna ir aprīkota ar bezatslēgas aizslēgšanas/atslēgšanas funkciju*, tiek nodrošināts viens Key Tag. Var pasūtīt papildu atslēgas. Vienai automašīnai var ieprogrammēt un



lietot līdz divpadsmit atslēgām. Pasūtot papildu atslēgas, tiek pievienoti papildu vadītāju profili — viens katrai tālvadības pults atslēgai. Tas attiecas arī uz atslēgas tagu.

Atslēgas nozaudēšanas gadījumā skatiet sadaļu "Tālvadības pults atslēgas nozaudēšana" turpmāk.

Tālvadības pults atslēgas taustiņi



Tālvadības pults atslēgai ir četri taustiņi — viens kreisajā pusē un trīs labajā pusē.

-  **Aizslēgšana** — nospiežot taustiņu, tiek aizslēgtas salona durvis un bagāžas nodalījuma durvis, kā arī aktivizēta signalizācija*. Nospiežot turiet, lai vienlaikus aizvērtu visus logus un panorāmas jumtu*. Skatiet sadaļu "Aizslēgšana/atslēgšana no ārpusē" un "Aizslēgšana/atslēgšana no salona".
-  **Atslēgšana** — nospiežot taustiņu, tiek vienlaikus atslēgtas durvis un aizmugures

durvis, kā arī deaktivizēta signalizācija. Nospiežot ilgāk, vienlaikus tiek atvērti arī visi sānu logi (to dēvē arī par vispārējas atvēršanas funkciju)¹. Skatiet sadaļu "Aizslēgšana/atslēgšana no ārpusēs".

 **Aizmugures durvis** – atslēdz tikai aizmugures durvis un deaktivizē signalizāciju tikai aizmugures durvīm. Automašīnām, kas aprīkotas ar mehāniski darbināmām aizmugurējām durvīm*, tās tiek automātiski atvērtas pēc tam, kad taustiņš tiek turēts nospiests. Aizmugures durvis var atvērt arī, turot taustiņu nospiešanu — atskan skaņas signāls. Skatiet sadaļu "Elektriski vadāmās aizmugures durvis".

 **Trauksmes funkcija** – lieto, lai ārkārtas situācijā piesaistītu uzmanību. Nospiediet un turiet taustiņu vismaz 3 sekundes vai arī nospiediet to divreiz 3 sekunžu laikā, lai ieslēgtu virzienu rādītājus un signāltauri. Funkciju, ja tā bijusi aktīva vismaz 5 sekundes, iespējams ieslēgt ar to pašu taustiņu. Pretējā gadījumā funkcija automātiski izslēdzas aptuveni pēc 3 minūtēm.

BRĪDINĀJUMS

Ja kāds ir palicis automašīnā, nodrošiniet, lai elektriskos logu pacēlājus un elektriski vadāmo jumta lūku nevarētu regulēt, vienmēr ņemot tālvadības pults atslēgu sev līdzi, kad izkāpjat no automašīnas.

PIEZĪME

Ņemiet vērā, ka pastāv risks ieslēgt tālvadības atslēgu/Key Tag automašīnā.

Automašīnā atstāta tālvadības atslēga/Key Tag tiek deaktivizēta, kad automašīna tiek aizslēgta un signalizācija tiek aktivizēta, izmantojot citu derīgu atslēgu. Deaktivizētā atslēga tiek atkal aktivizēta, kad automašīnu atslēdz.

Traucējumi

Tālvadības atslēgas darbībai bezatslēgas iedarbības un bezatslēgas aizslēgšanas/atslēgšanas režīmā* var traucēt elektromagnētiskie lauki un ekranēšana.

PIEZĪME

Neglabājiet tālvadības pulti blakus metāla priekšmetiem vai elektroniskām ierīcēm, piemēram, mobilajiem tālruniem, planšetdatoriem, klēpj datoriem vai lādētājiem — ieteicams ievērot 10-15 cm attālumu.

Ja joprojām ir traucējumi, izmantojiet tālvadības atslēgas slēdzošo daļu un pēc tam ievietojiet atslēgu rezerves lasītājā, kas atrodas glāzu turētājā, lai deaktivizētu automašīnas signalizāciju. Skatiet sadaļu "Aizslēgšana/atslēgšana ar noņemamo atslēgas slēdzošo daļu".

PIEZĪME

Ievietojot tālvadības atslēgu glāzu turētājā, pārliecinieties, ka tajā neatrodas citas automašīnas atslēgas, metāla priekšmeti vai elektroniskas ierīces (piemēram, mobilie tālruni, planšetdatori, klēpj datori vai lādētāji). Ja glāzu turētājā tuvu cita citai atrodas vairākas atslēgas, to darbībā var rasties traucējumi.

Tālvadības pults atslēgas nozaudēšana

Ja esat nozaudējis tālvadības pults atslēgu, tad jaunu varat pasūtīt servisā, ieteicams autorizētā Volvo servisā. Atlikušās tālvadības pults atslēgas ir jānogādā servisā. Pazaudētas atslēgas kods ir

¹ To lieto, lai, piemēram, ātri izvēdinātu automašīnu karstā laikā.

- ◀ jādzdēš no sistēmas pretaizdzīšanas aizsardzības nolūka.

Pašreizējo automašīnai reģistrēto atslēgu skaitu var pārbaudīt vidējā displejā zem augšējā skata.



Saistītā informācija

- Tālvadības pults atslēgas darbības rādiuss (240 lpp.)
- Noņemama atslēgas slēdzošā daļa (252 lpp.)
- Tālvadības atslēgas baterijas maiņa (259 lpp.)
- Aizslēgšana/atslēgšana no salona (247 lpp.)
- Aizslēgšana/atslēgšana no ārpuses (243 lpp.)
- Vadītāju profili (175 lpp.)
- Elektriski vadāmās aizmugures durvis* (255 lpp.)
- Automašīnas iedarbināšana (392 lpp.)
- Red Key — ierobežotas darbības tālvadības pults atslēga* (241 lpp.)

Tālvadības pults atslēgas darbības rādiuss

Lai tālvadības pults atslēga darbotos pareizi, tai jāatrodas noteiktā attālumā no automašīnas.

Manuālai lietošanai

Darbības diapazons tālvadības pults atslēgas funkcijām, piemēram, aizslēgšanas/atslēgšanas funkcijai, ko var aktivizēt, nospiežot  vai , sniedzas aptuveni 20 metru rādiusā ap automašīnu.

Ja automobilis nereaģē uz taustiņa nospiešanu, pieejiet tuvāk un mēģiniet vēlreiz.

Bezatslēgas lietošanai²

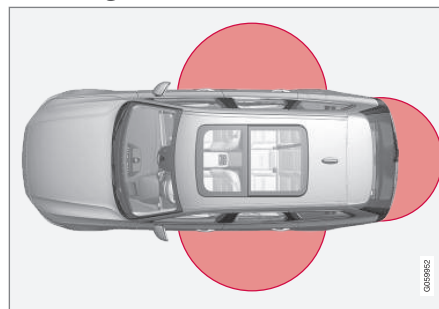

Attēlā atzīmētā zona norāda vietas, kurās ir sistēmas antenas pārklājums.

Lai lietu bezatslēgas režīmā, tālvadības atslēgai vai atslēgai bez taustiņiem (Key Tag) ir jāatrodas aptuveni 1,5 metru rādiusā no abiem garajiem sāniem un aptuveni 1 metra attālumā no bagāžas nodalījuma durvīm.

PIEZĪME

Tālvadības pults atslēgas funkcijas var traucēt apkārt esošie radio viļņi, ēkas, topogrāfiskais novietojums u.c. Automašīnu vienmēr var aizslēgt/atslēgt ar atslēgas slēdzošo daļu.

Ja tālvadības pults atslēga tiek izņemta no automašīnas



Izņemot tālvadības atslēgu no automašīnas, kamēr darbojas dzinējs, vadītāja displejā tiek attēlots brīdinājuma paziņojums **Atslēga nav atrasta Izņemts**

no autom. un, aizverot pēdējās durvis, atskan skaņas signāls.

Paziņojums nodziest, tiklīdz atslēga atkal tiek novietota automašīnā un tiek nospiests labās puses tastatūras taustiņš **O** vai tiek aizvērtas pēdējās durvis.

Saistītā informācija

- Tālvadības pults atslēga (238 lpp.)
- Iedarbināšanas un aizslēgšanas sistēmas antenas atrašanās vietas (242 lpp.)

² Attiecas tikai uz automašīnām ar bezatslēgas aizslēgšanas/atslēgšanas funkciju (Passive Entry*).

Red Key — ierobežotas darbības tālvadības pults atslēga*

Red Key ļauj automašīnas īpašniekam iestatīt ierobežojumus noteiktām automašīnas īpašībām. Šo ierobežojumu mērķis ir veicināt drošu automašīnas vadīšanu, piemēram, aizdodot automašīnu.



Atslēgai Red Key var noteikt maksimālo braukšanas ātrumu, iestatīt ātruma atgādinājumus un skaļruņu sistēmas maksimālo skaļumu. Turklāt dažas automašīnas vadītāja atbalsta sistēmas vienmēr būs aktīvas. Pārējās atslēgas funkcijas ir tādas pašas, kā parastai tālvadības pults atslēgai.

Pie Volvo izplatītāja var pasūtīt vienu vai vairākas Red Keys. Vienai automašīnai var ieprogrammēt un lietot vienpadsmit atslēgas ar ierobežojumiem,

bet vismaz vienai jābūt parastajai tālvadības pults atslēgai.

Parastās tālvadības pults atslēgas lietotājs var veikt Red Key iestatījumus vidējā displeja augšējā skatā. Dodieties uz **Iestatījumi** → **Sistēma** →

Vadītāja profili → **Sarkanās atslēgas**

Red Key lietotājs nevar deaktivizēt dažas no automašīnas vadītāja atbalsta funkcijām.

Ierobežojumu mērķis ir samazināt negadījumu risku, tādējādi padarot drošāku automašīnas nodošanu, piemēram, gados jauniem vadītājiem, darbiniekiem, kas novieto automašīnu jūsu vietā vai servisa darbiniekiem. Persona, kas lieto Red Key, nevar mainīt iestatījumus.

Iespējamie iestatījumi

Atslēgai Red Key var veikt šādus iestatījumus:

Ātruma ierobežotājs³ (ieslēgts/izslēgts):

- Iestatījuma intervāls: 50-250 km/h (30-160 mph)
- Iestatījums pirmajā lietošanas reizē ir 120 km/h (75 mph)
- Intervāli: 1 km/h (1 mph)



Vadītāja displejā tiek rādīts simbols un ziņojums

Sarkanā atslēga Ātruma ierobežojumu nevar pārsniegt.

Ātruma atgādinātājs³ (ieslēgts/izslēgts):

- Iestatījuma intervāls: 0-250 km/h (0-160 mph)
- Iestatījums pirmajā lietošanas reizē ir 50, 70 un 90 km/h (30, 45 un 55 mph)
- Intervāli: 1 km/h (1 mph)
- Maksimālais vienlaicīgu atgādinājumu skaits: 6

Samazināts maksimālais skaļums³

(ieslēgts/izslēgts):

- Iestatījums pirmajā lietošanas reizē: ieslēgts

Adaptīvā krūža kontrole*:

- Iestatījums pirmajā lietošanas reizē: Garākie intervāli
- Plašāku informāciju skatiet sadaļā "Adaptīvā krūža kontrole"

Vadītāja atbalsta funkcijas

Red Key lietotājam vienmēr ir aktīvas šādas vadītāja atbalsta funkcijas:

- Blind Spot Information (BLIS)* — skatiet sadaļu "Blind Spot Information"
- Joslas saglabāšanas palīgfunckcija (LDW un LKA)* — skatiet sadaļu "Joslas saglabāšanas palīgfunckcija"
- Distances brīdinājums* — skatiet sadaļu "Distances brīdinājums"
- City Safety — skatiet sadaļu "City Safety"

³ Papildaprīkojums, pieejams tikai kopā ar Red Key.

- Driver Alert Control (DAC)* — skatiet sadaļu "Driver Alert Control"
- Ceļazīmju informācija* — skatiet sadaļu "Ceļazīmju informācija".

Saistītā informācija

- Tālvadības pults atslēga (238 lpp.)
- Adaptīvā kruīza kontrole* (294 lpp.)
- Distances brīdinājums* (292 lpp.)
- Blind Spot Information* (345 lpp.)
- City Safety (335 lpp.)
- Joslas saglabāšanas palīgfunckija (360 lpp.)
- Driver Alert Control (358 lpp.)
- Ceļazīmju informācija* (353 lpp.)
- Vadītāju profili (175 lpp.)

Iedarbināšanas un aizslēgšanas sistēmas antenas atrašanās vietas

Šī automašīna ir aprīkota ar bezatslēgas iedarbināšanas un aizslēgšanas sistēmu⁴, tādēļ dažādās automašīnas vietās atrodas vairākas iebūvētās antenas.

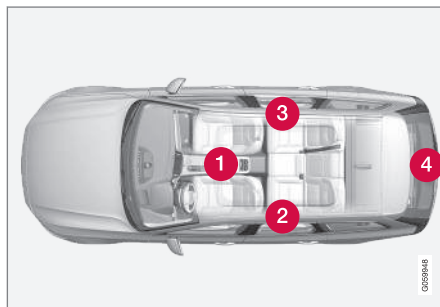

Antenu atrašanās vietas.

- 1 Zem glāžu turētāja tunelīkonsoles priekšdaļā
- 2 Kreisās puses aizmugurējo durvju priekšdaļas augšpusē⁵
- 3 Labās puses aizmugurējo durvju priekšdaļas augšpusē⁵
- 4 Bagāžas nodalījumā

⚠️ BRĪDINĀJUMS

Cilvēki, kuriem ir ievietots elektrokardiostimulators, nedrīkst atrasties tuvāk par 22 cm no bezatslēgas sistēmas antenām. Tādējādi tiks novērsti elektrokardiostimulatora un bezatslēgas sistēmas traucējumi.

Saistītā informācija

- Tālvadības pults atslēga (238 lpp.)
- Tālvadības pults atslēgas darbības rādiuss (240 lpp.)

⁴ Bezatslēgas aizslēgšanas sistēma attiecas tikai uz automašīnām, kas aprīkotas ar bezatslēgas aizslēgšanu/atslēgšanu (Passive Entry*).

⁵ Tikai automašīnās, kas aprīkotas ar bezatslēgas aizslēgšanu/atslēgšanu (Passive Entry*).

Aizslēgšana/atslēgšana no ārpuses

Ja automašīna ir aprīkota ar bezatslēgas aizslēgšanas/atslēgšanas funkciju (Passive Entry)*, to var aizslēgt/atslēgt no ārpuses ar tālvadības pults taustiņiem vai durvju vai aizmugures durvju rokturiem. Aizmugures durvis var darbināt elektriski* un/vai ar kājas kustību*.

Aizslēgšana/atslēgšana



Izmantojot tālvadības pults atslēgas taustiņus, visas durvis un aizmugures durvis var aizslēgt/atslēgt vienlaikus.

Aizslēgšana

Lai aktivizētu aizslēgšanas darbību secību, vadītāja durvim ir jābūt aizvērtām. Ja ir atvērtas kādas citas salona durvis vai bagāžas nodalījuma durvis, tās netiek aizslēgtas un to signalizācija netiek aktivizēta*, kamēr tās netiek aizvērtas. Signalizācijas kustības detektoris* tiek aktivizēti, kad visas

salona durvis un bagāžas nodalījuma durvis ir aizvērtas un aizslēgtas.

i PIEZĪME

Nemiet vērā, ka pastāv risks ieslēgt tālvadības atslēgu/Key Tag automašīnā.

Automašīnā atstāta tālvadības atslēga/Key Tag tiek deaktivizēta, kad automašīna tiek aizslēgta un signalizācija tiek aktivizēta, izmantojot citu derīgu atslēgu. Deaktivizētā atslēga tiek atkal aktivizēta, kad automašīnu atslēdz.

! BRĪDINĀJUMS

Lai novērstu iespēju kādu ieslēgt automobili, nelaujiet nevienam tajā atrasties, ja nav izslēgta vispārējās bloķēšanas funkcija.

Atslēgšana

Ja nav iespējams aizslēgt/atslēgt ar tālvadības pults atslēgu, iespējams baterija ir izlādējusies — tādā gadījumā aizslēdziet vai atslēdziet vadītāja durvis ar noņemamo atslēgas slēdzošo daļu. Plašāku informāciju skatiet sadaļā "Noņemama atslēgas slēdzošā daļa".

i PIEZĪME

Vienmēr pieeļiet tuvāk automašīnai un mēģiniet to atslēgt vēlreiz.

Atslēgšanas tālvadības iestatījumi

Varat atlasīt dažādu atslēgšanas darbību secību.

1. Centrālā displeja augšējā skatā pieskarieties **iestatījumi**.
2. Nospiediet **My Car → Aizslēgšana → Atslēgšana ar tālvadību un no salona/→**
3. Atlasiet variantu:

- **Atslēgt visas durvis**

- Atslēdz visas durvis uzreiz.

- **Jebkuras durvis**

- Atslēdz vadītāja durvis. Lai atslēgtu visas durvis, ir divreiz jānospiež tālvadības atslēgas atslēgšanas taustiņš.

Funkcijai **Atslēgšana ar tālvadību un no salona**

veiktie iestatījumi ietekmē arī centrālu atslēgšanu, izmantojot atvēršanas rokturus no salona. Plašāku informāciju par to, kā tiek ietekmēta atslēgšana no salona, skatiet sadaļā "Aizslēgšana/atslēgšana no salona".

Bezatslēgas aizslēgšana/atslēgšana*

Ja automašīna ir aprīkota ar bezatslēgas aizslēgšanas/atslēgšanas funkciju*, tālvadības pults atslēgai pietiek atrasties tuvumā, piemēram, kabatā vai somā, lai tā atvieglotu automašīnas atvēršanu, ja rokas ir aizņemtas. Informāciju par sistēmas darbības diapazonu skatiet sadaļā "Tālvadības pults atslēgas darbības diapazons".



Skārienjutīgas virsmas

Durvju rokturu ārpusē atrodas padziļinājums aizslēgšanai, bet iekšpusē — skārienjutīga virsma atslēgšanai. Aizmugures durvju rokturim ir gumijas spiedplāksne, ko lieto tikai atslēgšanai.

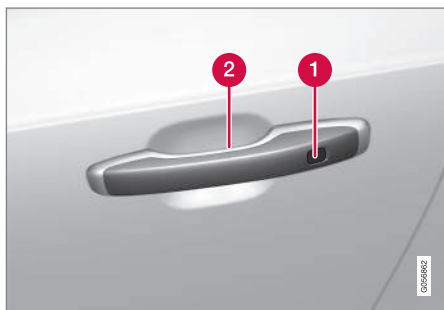

- 1 Skārienjutīgs padziļinājums aizslēgšanai
- 2 Skārienjutīga virsma atslēgšanai

PIEZĪME

Ir svarīgi vienlaikus aktivizēt tikai vienu skārienjutīgu virsmu. Satverot rokturi un vienlaikus pieskaroties aizslēgšanas virsmai, pastāv risks dot dubultkomandas. Tas nozīmē, ka pieprasītā darbība (aizslēgšana/atslēgšana) netiks veikta vai tiks veikta ar nokavēšanos.

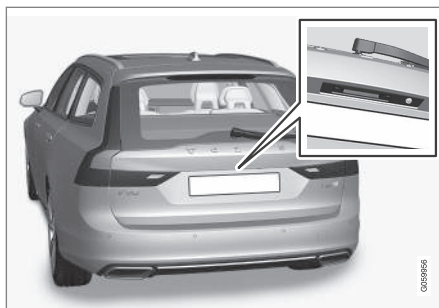

Bagāžas nodalījuma pārsega gumijas spiedplāksne, ko lieto tikai atslēgšanai.

Bezatslēgas aizslēgšana

Lai automašīnu varētu aizslēgt, visām sānu durvīm jābūt aizvērtām. Taču aizmugures durvis var būt atvērtas, ja aizslēgšana tiek veikta ar sānu durvju rokturi.

- Kad durvis ir aizvērtas, pieskarieties durvju roktura ārpusē esošajai atzīmētajai virsmai virzienā uz aizmuguri vai nospiediet aizmugures durvju apakšā esošo taustiņu, lai nofiksētu slēdzenes pirms aizvēršanas.
 - > Vējistīklā esošais aizslēgšanas indikators sāk mirgot, norādot, ka automašīna ir aizslēgta.

Lai aizvērtu visus sānu logus un panorāmas jumtu* vienlaikus, turiet pirkstu uz durvju roktura ārpusē skārienjutīgā padziļinājuma, līdz visi sānu logi un panorāmas jumts* ir aizvērti.

Bezatslēgas iekāpšana

- Lai atslēgtu automašīnu, satveriet durvju rokturi vai nospiediet zem aizmugures durvju roktura esošo gumijas spiedplāksni.
 - > Vējistīklā esošais aizslēgšanas indikators nodziest, apstiprinot, ka automašīna ir atslēgta — atveriet durvis vai aizmugures durvis kā parasti.

Bezatslēgas iekāpšanas iestatījumi

Varat atlasīt dažādu darbību secību bezatslēgas atslēgšanai.

1. Centrālā displeja augšējā skatā pieskarieties **Iestatījumi**.
2. Pieskarieties **My Car** → **Aizslēgšana** → **Bezatslēgas atslēgšana**
3. Atlasiet variantu:
 - **Visas durvis**
 - Atslēdz visas durvis uzreiz.
 - **Jebkuras durvis**
 - Atslēdz atlasītās durvis.

Atkārtota automātiskā aizslēgšana

Ja nevienas durvis vai aizmugurējās durvis netiek atvērtas divu minūšu laikā pēc atslēgšanas, tās tiek automātiski aizslēgtas. Šī funkcija neļauj automobili nejauši atstāt neaizslēgtu.

Atslēgšana ar Volvo On Call

Automašīnu var atslēgt attāli, izmantojot lietotni Volvo On Call*.

Saistītā informācija

- Tālvadības pults atslēga (238 lpp.)
- Elektriski vadāmās aizmugures durvis* (255 lpp.)
- Aizmugures durvju aizslēgšana/atslēgšana (249 lpp.)
- Aizmugures durvju atvēršana/aizvēršana ar kājas kustību* (258 lpp.)
- Tālvadības pults atslēgas darbības rādiiuss (240 lpp.)
- Noņemama atslēgas slēdzošā daļa (252 lpp.)
- Signalizācija* (265 lpp.)

Automašīnas aizslēgšanas/atslēgšanas signāli

Aizslēdzot vai atslēdzot mašīnu ar tālvadības pults atslēgu, pagrieziena rādītāji nomirgo, apstiprinot, ka aizslēgšanas/atslēgšanas darbība bijusi veiksmīga.

Aizslēgšanas/atslēgšanas rādījumu var pielāgot atsevišķi, skatiet sadaļu "Atlasiet, kā automašīna apstiprina aizslēgšanu un atslēgšanu".

Ārējs signāls

Aizslēgšana

- Par aizslēgšanu liecina automašīnas avārijas gaismas signāla iemirgošanās un sānu spoguļu ievilkšana⁶.
- Par atslēgšanu liecina automašīnas avārijas gaismas signāla iemirgošanās divas reizes un sānu spoguļu izvēršana⁶.

Lai norādītu, ka automašīna ir aizslēgta, visām salona durvīm, aizmugures durvīm un dzinēja pārsegam ir jābūt aizvērtam.

Ja aizslēgšanas darbība tiek veikta, kad ir aizvērtas tikai vadītāja durvis⁷, automašīna tiek aizslēgta, bet rādījums tiek aktivizēts tikai pēc visu durvju, aizmugures durvju un dzinēja pārsega aizvēršanas.

Aizslēgšanas un signalizācijas indikators

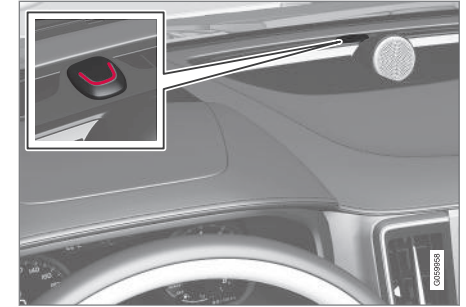

Instrumentu panelī esošais aizslēgšanas un signalizācijas indikators rāda signalizācijas sistēmas statusu.

Ilga iedegšanās norāda uz automašīnas aizslēgšanu. Kad automašīna ir aizslēgta, par to liecina īsa pulsējoša iemirgošanās.

⁶ Tikai automobiļiem ar elektriski pieliecamiem sānu spoguļiem.

⁷ Neattiecas uz automašīnām ar bezatslēgas aizslēgšanas/atslēgšanas funkciju (Passive Entry*).

◀ Rādījumi aizslēgšanas taustiņos

Priekšējās durvis



Aizslēgšanas taustiņi ar indikatora lampiņu priekšējās durvis.

Ja deg kādu priekšējo durvju aizslēgšanas taustiņa indikatora lampiņa, tas norāda, ka visas durvis ir aizslēgtas. Ja tiek atvērtas kādas no durvīm, lampiņa nodzīsis abās durvis.

Visās durvīs*



Aizslēgšanas taustiņš ar indikatora lampiņu aizmugurējās durvis.

Ja deg kādu durvju aizslēgšanas taustiņa indikatora lampiņa, tas norāda, ka durvis ir aizslēgtas. Ja kādas no durvīm tiek atslēgtas, tajās esošā lampiņa nodzīst, kamēr pārējās paliek iedegtas.

Atlasiet, kā automašīna apstiprina aizslēgšanu un atslēgšanu

Vidējā displejā var iestatīt dažādas iespējas, kā norādīt aizslēgšanu/atslēgšanu.

1. Centrālā displeja augšējā skatā pieskarieties **Iestatījumi**.
2. Nospiediet **My Car** → **Aizslēgšana** → **Vizuāls aizslēgšanas signāls**/>
3. Atlasiet skaņas un vizuālā signāla iestatījumu.

Plašāk par aizslēgšanas/atslēgšanas rādījumiem varat lasīt sadaļā "Pietuvošanās apgaismojums" un "Sānu spoguļu regulēšana".

Saistītā informācija

- Aizslēgšana/atslēgšana no ārpuses (243 lpp.)
- Approach light duration (150 lpp.)
- Sānu spoguļu regulēšana (156 lpp.)



Aizslēgšana/atslēgšana no salona

Durvis un aizmugures durvis var aizslēgt un atslēgt no salona, izmantojot centrālās aizslēgšanas vadības ierīces priekšējās durvis. Ar aizmugurējās durvis esošajām aizslēgšanas vadības ierīcēm* var aizslēgt attiecīgās durvis.

Centrālā aizslēgšana



Aizslēgšanas/atslēgšanas taustiņš ar indikatora lampiņu priekšējās durvis.

- Nospiediet taustiņu , lai aizslēgtu, un taustiņu , lai atslēgtu.

Atslēgšana

- Nospiediet taustiņu , lai atslēgtu visas sānu durvis un aizmugures durvis.

Turot nospiestu taustiņu , vienlaikus tiek atvērti arī visi sānu logi (to dēvē arī par vispārējās atvēršanas funkciju)⁸.

Alternatīva atslēgšanas metode





Alternatīvā atslēgšanas mehānisma atvēršanas rokturis priekšējās durvis.

- Pavelciet kādu priekšējo durvju atvēršanas rokturi un atlaidiet.
 - > Ja tālvadības pulsts atslēgas funkcijai **Atslēgšana ar tālvadību un no salona** ir atlasīta opcija **Atslēgt visas durvis**, tiek atslēgtas visas durvis. Ja ir atlasīta opcija **Jebkuras durvis**, tiks atslēgtas un atvērtas tikai atsevišķās priekšējās durvis.

Plašāku informāciju par **Atslēgšana ar tālvadību un no salona** skatiet sadaļā "Aizslēgšana/atslēgšana no ārpuses".

Aizslēgšana

- Nospiediet taustiņu  — abām priekšējām durvīm jābūt aizvērtām.
 - > Visas durvis un aizmugures durvis tiek aizslēgtas.

Turot nospiestu taustiņu , visi sānu logi un panorāmas jumts* tiek aizvērti vienlaikus.

Aizslēgšanas poga* aizmugurējām durvīm



Aizslēgšanas taustiņš ar indikatora lampiņu aizmugurējās durvis.

Ar aizmugurējo durvju aizslēgšanas pogām var aizslēgt tikai attiecīgās durvis.

Lai atslēgtu aizmugurējās durvis:

- Pavelciet durvju rokturi — aizmugurējās durvis tiek atslēgtas un atvērtas.

⁸ To lieto, lai, piemēram, ātri izvēdinātu automašīnu karstā laikā.

◀ Automātiskas aizslēgšanas iestatījumi

Durvis un aizmugurējās durvis var automātiski aizslēgt, kad automobilis uzsāk kustību.

1. Centrālā displeja augšējā skatā pieskarieties **Iestatījumi**.
2. Nospiediet **My Car** → **Aizslēgšana**.
3. Izvēlieties **Braukšanas laikā automātiski aizslēgt durvis**.

Saistītā informācija

- Aizslēgšana/atslēgšana no ārpusē (243 lpp.)
- Automašīnas aizslēgšanas/atslēgšanas signāli (245 lpp.)

Vispārējā bloķēšana*

Vispārējas bloķēšanas funkcija paredz visu durvju rokturu mehānisku bloķēšanu, kas neļauj durvis atvērt no automašīnas salona.

Vispārējo bloķēšanu var aktivizēt ar tālvadības atslēgu un bezatslēgas aizslēgšanas funkciju (Passive Entry)*. Vispārēja bloķēšana tiek aktivizēta ar aptuveni 10 sekunžu aizkavi pēc durvju aizslēgšanas.

PIEZĪME

Ja aizkaves laikā tiek atvērtas durvis, tad secība tiek pārtraukta un signalizācija - deaktivēta.

Kad ir aktivizēta vispārēja bloķēšana, automašīnu var atslēgt tikai ar tālvadības pults atslēgu, bezatslēgas atslēgšanas funkciju vai lietotni Volvo On Call*.

Priekšējās kreisās puses durvis var atslēgt arī ar noņemamo atslēgas slēdzošo daļu. Ja automašīnu atslēdz ar noņemamo atslēgas slēdzošo daļu, nostrādā signalizācija*. Norādījumus par signalizācijas izslēgšanu skatiet sadaļā "Signalizācija".

BRĪDINĀJUMS

Lai novērstu iespēju kādu ieslēgt automobilī, neļaujiet nevienam tajā atrasties, ja nav izslēgta vispārējās bloķēšanas funkcija.

Vispārējas bloķēšanas īslaicīga izslēgšana

Ja kāds paliek automašīnā, bet durvis nepieciešams aizslēgt no ārpusē, vispārēju bloķēšanu var īslaicīgi izslēgt ar funkciju **Samazināta aizsardzība**.



Centrālā displeja funkciju skatā pieskarieties taustiņam **Samazināta aizsardzība**.

Centrālā displeja augšējā skatā var atlasīt arī signalizācijas līmeņa samazināšanu.

- Pieskarieties **Iestatījumi** → **My Car** → **Aizslēgšana** un atlasiet **Samazināta signalizācijas aizsardzība**.

Pēc tam centrālajā displejā ir redzams teksts **Samazināta signalizācijas aizsardzība** un automašīnas aizslēgšanas gaitā vispārēja bloķēšana tiek īslaicīgi deaktivizēta.

Parastas aizslēgšanas režīmā elektrības kontaktligzdas tiek deaktivizētas nekavējoties; kad vispārēja bloķēšana tiek īslaicīgi deaktivizēta, tās ir aktīvas maksimāli 10 minūtes pēc aizslēgšanas.

Ja automašīna tiek atslēgta un pēc tam atkal aizslēgta, vispārējo aizslēgšanu nepieciešams īslaicīgi deaktivizēt vēlreiz. Ņemiet vērā, ka signalizāci-

jas kustības un savēršanās detektori* tiek izslēgti vienlaikus.

Nākamreiz iedarbinot dzinēju, sistēma tiek atiestatīta.

i PIEZĪME

- Atcerieties, ka signalizācija tiek ieslēgta, kad automobilis tiek aizslēgts.
- Ja kādas durvis tiek atvērtas no iekšpusēs, tad tiek iedarbināta signalizācija.

Saistītā informācija

- Tālvadības pults atslēga (238 lpp.)
- Aizslēgšana/atslēgšana no ārpusēs (243 lpp.)
- Aizslēgšana/atslēgšana no salona (247 lpp.)
- Aizslēgšana/atslēgšana ar noņemamo atslēgas slēdzošo daļu (253 lpp.)
- Signalizācija* (265 lpp.)

Aizmugures durvju aizslēgšana/atslēgšana

Atkarībā no automašīnas aprīkojuma līmeņa aizmugures durvis var aizslēgt/atslēgt un atvērt dažādos veidos.

Aizmugures durvju atslēgšana ar tālvadības pults atslēgu

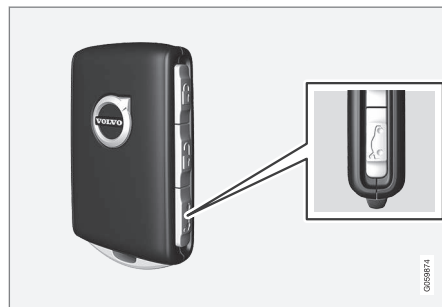

Bagāžas nodalījuma durvju signalizāciju var deaktivizēt un bagāžas nodalījuma durvis var atslēgt, izmantojot tālvadības atslēgas taustiņu .

Aizmugures durvis var atslēgt divos veidos

1. Nospiediet tālvadības pults atslēgas taustiņu .

> Instrumentu panelī esošais aizslēgšanas un signalizācijas indikators nodziest, norādot, ka signalizācija nav aktivizēta visai automašīnai.

Signalizācijas līmeņa un kustības sensori, un aizmugurējo durvju atvēršanas sensori tiek atvienoti.

Aizmugures durvis tiek atslēgtas, bet paliek aizvērtas, automašīnas durvis paliek aizslēgtas un to signalizācijas funkcija – aktivizēta.

Lai atvērtu aizmugures durvis, satveriet gumijas spiedplāksni, kas atrodas zem aizmugures durvju roktura, un atveriet aizmugures durvis.

Ja aizmugures durvis netiek atvērtas 2 minūšu laikā, tās atkal aizslēdzas un no jauna tiek aktivizēta signalizācija.

2. Elektriski vadāmām aizmugures durvīm*

Turot nospiestu (aptuveni 1,5 sekundes) tālvadības atslēgas taustiņu .

> Aizmugures durvis tiek atslēgtas un atvērtas, bet automašīnas durvis paliek aizslēgtas un to signalizācijas funkcija – aktivizēta.



◀ Aizmugures durvju bezatslēgas atslēgšana*

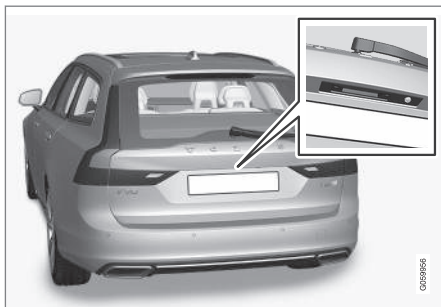

Gumijas plāksne ar spiedienjutīgu virsmu.

Aizmugures durvis aizvērtas notur elektrisks fiksators. Pietiek, ja tālvadības pults atslēga atrodas tuvumā, piemēram, kabatā vai makā.

1. Lai atvērtu aizmugures durvis, viegli nospiediet gumijas plāksni zem aizmugures durvju roktura.
 - > Fiksators tiek atbrīvots.

i PIEZĪME

Ja tālvadības atslēga neatrodas pietiekoši tuvu aizmugures durvīm, aizslēgšana/atslēgšana nedarbojas. Plašāku informāciju skatiet sadaļā "Tālvadības atslēgas darbības rādiuss".

2. Paceliet ārējo rokturi, lai pilnībā atvērtu aizmugures durvis.

! SVARĪGI

- Lai atbrīvotu nodalījuma fiksatoru, ir nepieciešams minimāls spēks - vienkārši viegli nospiediet uz gumijas paneļa.
- Atverot nodalījumu, neceliet uz augšu gumijas paneli - lai paceltu, izmantojiet rokturi. Lietojot pārāk daudz spēka, varat sabojāt gumijas paneli esošos elektriskos savienojumus.

⚠ BRĪDINĀJUMS

Nebrauciet ar atvērtām aizmugures durvīm! Indīgās izplūdes gāzes var iekļūt automašīnā caur bagāžas nodalījumu.

Bagāžas nodalījuma durvju atslēgšana no automašīnas salona



Lai atslēgtu aizmugures durvis:

1. Īsi nospiediet taustiņu  instrumentu panelī.
 - > Aizmugures durvis var atslēgt un atvērt no ārpusēs, satverot gumijas spiedplāksni.
2. Plus ar elektriski vadāmajām aizmugures durvīm (papildaprīkojums)

Turiet nospiestu taustiņu  instrumentu panelī.

- > Aizmugures durvis tiek atvērtas.

Aizslēgšana ar tālvadības pults atslēgu

- Nospiediet tālvadības pults atslēgas taustiņu .
- > Instrumentu panelī sāk mirgot atslēgas un signalizācijas indikators — automašīna tiek aizslēgta, un tiek aktivizēta signalizācija*.

Saistītā informācija

- Tālvadības pults atslēga (238 lpp.)
- Elektriski vadāmās aizmugures durvis* (255 lpp.)
- Aizmugures durvju atvēršana/aizvēršana ar kājas kustību* (258 lpp.)

Privātās aizslēgšanas lietošana

Bagāžas nodalījuma durvis var aizslēgt, veicot tā dēvēto privāto aizslēgšanu, piemēram, atstājot automašīnu servisā, pie viesnīcas vai tamlīdzīgi.

PIEZĪME

Lai varētu aktivizēt privātās aizslēgšanas funkciju, jābūt ieslēgtam vismaz aizdedzes režīmam I.



Privātās aizslēgšanas funkcijas taustiņš. Atkarībā no aizslēgšanas pašreizējā statusa tiek rādīts **Indiv. aizslēgš. atbloķēta** vai **Indiv. aizslēgš. bloķēta**.

Drošības koda ievadīšana pirms pirmās lietošanas reizes

Funkcijas pirmajā lietošanas reizē ir jāatlasa drošības kods. Pēc tam to var izmantot privātās aizslēgšanas deaktivizēšanai, ja atlasītais PIN kods ir pazaudēts vai aizmirsts. Šis drošības kods darbojas kā PUK kods visiem turpmākajiem PIN kodiem, kas tiek iestatīti privātās aizslēgšanas funkcijai.

Noglabājiet drošības kodu drošā vietā.

1. Drošības kodu var aktivizēt centrālā displeja funkciju skatā vai augšējā skatā.
 - Funkciju skatā pieskarieties taustiņam **Privātā aizslēgšana**.
- Vai:
 - Augšējā skatā pieskarieties **Iestatījumi**. Pieskarieties **My Car → Aizslēgšana** un atlasiet **Privātā aizslēgšana**.
- > Tiek parādīts uznirotais logs.
2. Ievadiet vajadzīgo drošības kodu.
 - > Drošības kods tiek saglabāts. Privātās aizslēgšanas funkcija tagad ir gatava aktivizēšanai.

Ja sistēma ir atiestatīta uz nulli, tad iepriekš aprakstītā procedūra ir jāatkārto.

Privātās aizslēgšanas aktivizēšana

1. Šo funkciju var aktivizēt centrālā displeja funkciju skatā vai augšējā skatā.
 - Funkciju skatā pieskarieties taustiņam **Privātā aizslēgšana**.
- Vai:
 - Augšējā skatā pieskarieties **Iestatījumi**. Pieskarieties **My Car → Aizslēgšana** un atlasiet **Privātā aizslēgšana**.
- > Tiek parādīts uznirotais logs.



- ◀ 2. Ievadiet kodu, kas jāizmanto, lai atslēgtu aizmugures durvis pēc aizslēgšanas, un pieskarieties **Apstiprināt**.
- > Aizmugures durvis ir aizslēgtas. Aizslēgšanu apstiprina zaļš rādījums pie taustiņa funkciju skatā un atzīme iestatījumu skata privātās aizslēgšanas laukā.

Privātās aizslēgšanas deaktivizēšana

1. Šo funkciju var deaktivizēt centrālā displeja funkciju skatā vai augšējā skatā.
 - Funkciju skatā pieskarieties taustiņam **Privātā aizslēgšana**.
- Vai:
- Augšējā skatā pieskarieties **Iestatījumi**. Pieskarieties **My Car → Aizslēgšana** un atlasiet **Privātā aizslēgšana**.
 - > Tiek parādīts uznirstošais logs.
2. Ievadiet kodu, ko izmantojāt aizslēgšanai, un pieskarieties **Apstiprināt**.
 - > Aizmugures durvis ir atslēgtas. Atslēgšanu apstiprina zaļā rādījuma izzušana pie taustiņa funkciju skatā un atzīmes izzušana iestatījumu skata privātās aizslēgšanas laukā.

i **PIEZĪME**

Ja PIN kods ir pazaudēts/aizmirsts vai ja nepareizais PIN kods ir ievadīts vairāk nekā trīs reizes, privātās aizslēgšanas deaktivizēšanai var izmantot drošības kodu.

i **PIEZĪME**

Ja privātā aizslēgšana ir aktivizēta un automašīna tiek atslēgta, izmantojot funkciju Volvo On Call* vai lietotni Volvo On Call*, privātā aizslēgšana tiek automātiski deaktivizēta.

Saistītā informācija

- Cimdņu nodaļuma lietošana (225 lpp.)
- Aizmugures durvju aizslēgšana/atslēgšana (249 lpp.)

Noņemama atslēgas slēdzošā daļa

Tālvadības pults atslēgai ir noņemama metāla slēdzošā daļa, ar kuru var aktivizēt vairākas funkcijas un veikt dažas darbības.

Atslēgas slēdzošās daļas unikālo kodu apstiprina Volvo pilnvaroti servisi, kuros ieteicams vērsties arī, pasūtot jaunas atslēgas slēdzošās daļas.

Atslēgas slēdzošās daļas izmantošana

Izmantojot tālvadības pults atslēgas noņemamo atslēgas slēdzošo daļu:

- var manuāli atvērt priekšējās kreisās puses durvis⁹, ja centrālās aizslēgšanas funkciju nevar aktivizēt ar tālvadības atslēgu.
- visām durvīm ir veikta ārkārtas aizslēgšana — skatiet sadaļu "Aizslēgšana/atslēgšana ar noņemamo atslēgas slēdzošo daļu";
- var aktivizēt/deaktivizēt aizmugurējo durvju mehāniskos slēdžus bērnu drošībai, skatiet sadaļu "Slēdži bērnu drošībai".

Atslēgai bez taustiņiem¹⁰ (Key Tag) nav noņemamas atslēgas slēdzošās daļas. Vajadzības gadījumā lietojiet parastās tālvadības pults atslēgas noņemamo slēdzošo daļu.

⁹ Tas attiecas gan uz automašīnām ar stūri kreisajā pusē, gan uz automašīnām ar stūri labajā pusē.

¹⁰ Iekļauta komplektācijā automašīnām ar bezatslēgas aizslēgšanas/atslēgšanas funkciju (Passive Entry*).

Noņemamā atslēgas slēdzošā daļa



1 ➔ Turiet tālvadības pults atslēgu tā, lai būtu redzama tās priekšpuse, un Volvo logotips būtu vērsts pareizā virzienā un bīdiet apakšā pie atslēgas gredzena esošo taustiņu pa labi. Pavirziet priekšpuses apvalku dažus milimetrus uz augšu.

➔ Apvalks tiks atbrīvots, un to varēs noņemt no atslēgas.



2 ➔ Noņemiet atslēgas slēdzošo daļu, to pagriežot uz augšu.



3 Pēc lietošanas ievietojiet atslēgas slēdzošo daļu atpakaļ tai paredzētajā vietā tālvadības pults atslēgā.

➔ Uzlieciet apvalku atpakaļ un spiediet to uz leju, līdz atskan klikšķis.

➔ Pēc tam aizbīdiet apvalku atpakaļ.

> Atskan vēl viens klikšķis, norādot, ka apvalks ir droši nofiksēts.

Saistītā informācija

- Aizslēgšana/atslēgšana ar noņemamo atslēgas slēdzošo daļu (253 lpp.)
- Bērnu drošības slēdži (263 lpp.)
- Tālvadības pults atslēga (238 lpp.)

Aizslēgšana/atslēgšana ar noņemamo atslēgas slēdzošo daļu

Noņemamo atslēgas slēdzošo daļu var cita starpā izmantot, lai atslēgtu automašīnu no ārpusē, piemēram, ja izlādējusies tālvadības pults atslēgas baterija.

Atslēgšana

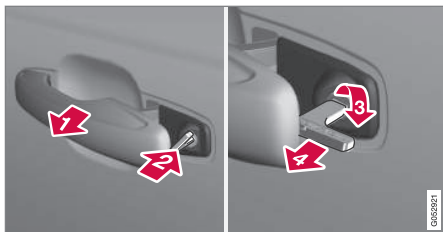

- 1 Izvelciet priekšējo kreisās puses¹¹ durvju rokturi līdz galam uz āru, lai atsegtu slēdzenes cilindru.
- 2 Ievietojiet atslēgu slēdzenes cilindrā.
- 3 Pagrieziet pulksteņrādītāja virzienā par 45 grādiem, lai atslēgas slēdzošā daļa būtu vērsta tieši uz aizmuguri.
- 4 Pagrieziet atslēgu atpakaļ par 45 grādiem tās sākuma pozīcijā. Izņemiet atslēgu no slēdzenes cilindra un atlaidiet rokturi, lai roktura aizmugures daļa atkal atbalstītos pret automašīnu.
5. Izvelciet rokturi.
 - > Durvis tiek atvērtas.

Aizslēgšanu veic tāpat, tikai 3. darbībā pagriežot atslēgu par 45 grādiem pretēji pulksteņrādītāja virzienam.

Signalizācijas izslēgšana*

PIEZĪME

Ja durvis tiek atslēgtas un pēc tam atvērtas, izmantojot atslēgas slēdzošo daļu, tiek iedarbināta signalizācija.



Rezerves lasītāja atrašanās vieta glāžu turētājā.

Deaktivizējiet signalizāciju šādi:

1. Ievietojiet tālvadības pults atslēgu rezerves lasītājā, kas atrodas tunelīkonsoles glāžu turētāja apakšdaļā.
2. Pēc tam pagrieziet iedarbināšanas slēdzi pozīcijā **START** un atlaidiet.
 - > Poga automātiski atgriežas sākuma pozīcijā, signalizācija apklust un izslēdzas.

Aizslēgšana

Automašīnu var aizslēgt arī ar tālvadības pults atslēgas noņemamo atslēgas slēdzošo daļu, piemēram, gadījumā, kad nav strāvas padeves un automašīnas akumulators ir izlādējies.

Priekšējās kreisās puses durvis var aizslēgt, izmantojot slēdzenes cilindru un atslēgas noņemamo slēdzošo daļu.

Citām durvīm nav slēdzenes cilindru - tā vietā katru durvju malā atrodas aizslēgs, kas jānospiež, izmantojot atslēgas slēdzošo daļu, tad durvis tiks mehāniski aizslēgtas/bloķētas, lai neļautu tās atvērt no ārpuses.

Durvis joprojām varēs atvērt no iekšpuses.

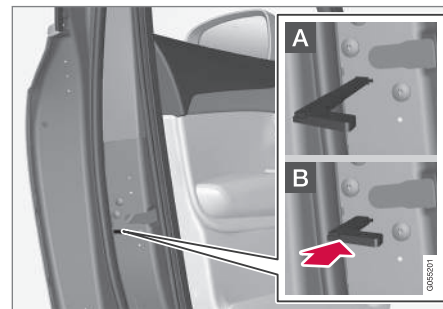

Manuāla durvju aizslēgšana. Nejauciet ar slēdžiem bērnu drošībai.

¹¹ Tas attiecas gan uz automašīnām ar stūri labajā pusē, gan uz automašīnām ar stūri kreisajā pusē.

- Izņemiet atslēgas slēdzošo daļu no tālvadības pults atslēgas. Ievietojiet atslēgas slēdzošo daļu slēdzenes atverē un iespiediet atslēgu uz iekšu līdz galam, aptuveni 12 mm.

A Durvis var atvērt gan no ārpuses, gan iekšpusēs.

B Durvis tiek bloķētas, lai tās nevarētu atvērt no ārpuses. Lai vēlreiz noregulētu A pozīciju, jāatver iekšējais durvju rokturis.

Durvis var atslēgt arī ar tālvadības pults atslēgas atslēgšanas pogu vai ar vadītāja durvju centrālās aizslēgšanas pogu.

i PIEZĪME

- Durvju aizslēga atiestatīšana aizslēdz tikai attiecīgās durvis, nevis visas durvis vienlaicīgi.
- Manuāli aizslēgtas aizmugurējās durvis ar aktivizētiem manuāliem vai elektriskiem slēdžiem bērnu drošībai nevar atvērt ne no ārpuses, ne no iekšpusēs. Šādi aizslēgtas aizmugurējās durvis var atslēgt tikai ar tālvadības pults atslēgu vai centrālās aizslēgšanas taustiņu.

Saistītā informācija

- Noņemama atslēgas slēdzošā daļa (252 lpp.)

Elektriski vadāmās aizmugures durvis*

Automatīnas aizmugures durvis var atvērt/aizvērt elektriski.

Atvēršana/aizvēršana ar kājas kustību ir pieejama kā paplašinātā opcija — plašāku informāciju skatiet sadaļā "Elektriski vadāmo aizmugures durvju atvēršana/aizvēršana ar kājas kustību".



Atvēršana

Aizmugures durvis var atvērt ar to rokturi, kājas kustību*, taustiņu instrumentu panelī vai tālvadības atslēgu.



Atvēršanas/aizvēršanas taustiņš instrumentu panelī.



Atveriet aizmugures durvis vienā no šiem veidiem:

- Viegli nospiediet aizmugures durvju rokturi.
- Turiet nospiestu taustiņu  instrumentu panelī, līdz aizmugures durvis sāk atvērties.
- Turiet nospiestu tālvadības pults atslēgas taustiņu , līdz aizmugures durvis sāk atvērties.

Aizvēršana

Aizmugures durvis var aizvērt ar instrumentu paneļa taustiņu, kājas kustību*, tālvadības atslēgu vai taustiņiem¹², kas atrodas aizmugures durvju apakšā.

Aizveriet aizmugures durvis vienā no šiem veidiem.

- Turiet nospiestu instrumentu paneļa taustiņu  vai tālvadības atslēgas taustiņu .
 - > Aizmugures durvis automātiski aizveras, un atskan skaņas signāli — aizmugures durvis paliek atslēgtas.

¹² Automatīnām ar bezatslēgas aizslēgšanu/iekāpšanu (pasīvo iekāpšanu*) ir viens aizvēršanas taustiņš un viens aizvēršanas un aizslēgšanas taustiņš.



Aizvēršanas un aizslēgšanas taustiņš aizmugures durvju apakšā.

- Lai aizvērtu, nospiediet taustiņu¹² aizmugures durvju apakšā.
 - > Aizmugures durvis automātiski aizveras — aizmugures durvis paliek atslēgtas.

i PIEZĪME

Taustiņš ir aktīvs 24 stundas pēc lūkas atstāšanas vaļā. Pēc tam tā jāaizver manuāli.

- Nospiediet taustiņu ¹² aizmugures durvju apakšā, lai tās aizvērtu un vienlaikus aizslēgtu aizmugures durvis un durvis (lai varētu aizslēgt, visām durvīm jābūt aizvērtām).
 - > Bagāžas nodalījuma durvis automātiski aizveras — bagāžas nodalījuma durvis un salona durvis tiek aizslēgtas, un tiek aktivizēta signalizācija*.

i PIEZĪME

Ja tālvadības atslēga neatrodas pietiekoši tuvu aizmugures durvīm, aizslēgšana/atslēgšana nedarbojas. Plašāku informāciju skatiet sadaļā "Tālvadības atslēgas darbības rādiuss".

i PIEZĪME

Ja, izmantojot bezatslēgas funkciju* bloķēšanai/aizvēršanai, atslēga neatrodas pietiekoši tuvu aizmugures durvīm, atskan trīs skaņas signāli. Plašāku informāciju skatiet sadaļā "Tālvadības atslēgas darbības rādiuss" un "Slēdzenes un tālvadības atslēgas".

! SVARĪGI

Darbinot aizmugures durvis manuāli, atveriet vai aizveriet tās lēnām. Nelietojiet spēku, lai atvērtu/aizvērtu, ja ir jūtama pretestība. Tās var sabojāties un beigt darboties pareizi.

Atvēršanas/aizvēršanas atcelšana

- Atvēršanu/aizvēršanu var atcelt piecos veidos:
 - Nospiediet taustiņu instrumentu panelī.
 - Nospiediet tālvadības pults atslēgas taustiņu.
 - Nospiediet aizvēršanas taustiņu¹² aizmugures durvju apakšā.
 - Nospiediet gumijoto spiedplāksni zem ārējā roktura.
 - Ar kājas kustību (plašāku informāciju skatiet sadaļā "Elektriski vadāmo aizmugures durvju atvēršana/aizvēršana ar kājas kustību").
- > Aizmugures durvju kustība tiks pārtraukta, un pēc tam aizmugures durvis varēs pārvietot manuāli.

Ieprogrammējams maks. atvērums

Aizmugures durvju maksimālo atvērumu var regulēt, piemēram, ja garāžā ir zemi griesti.

¹² Automašīnām ar bezatslēgas aizslēgšanu/iekāpšanu (pasīvo iekāpšanu) ir viens aizvēršanas taustiņš un viens aizvēršanas un aizslēgšanas taustiņš.

Lai regulētu maks. atvērumu:

1. Atveriet aizmugures durvis — apturiet tās atvērtā pozīcijā.
2. Turiet nospiešu zem aizmugures durvīm esošo taustiņu  vismaz 3 sekundes.
 - > Atskan divi īsi skaņas signāli, norādot, ka iestatītā pozīcija ir saglabāta.

Lai atiestatītu maks. atvērumu:

- Manuāli pārvietojiet aizmugures durvis visaugstākajā iespējamajā pozīcijā, turiet nospiešu aizmugures durvju taustiņu  vismaz 3 sekundes.
 - > Atskan divi skaņas signāli, norādot, ka iestatītā pozīcija ir notīrīta. Atverot aizmugures durvis, tās tiks atvērtas maks. atvēruma pozīcijā.

PIEZĪME

- Ja sistēma ir darbojusies ilgstoši, tā izslēdzas, lai novērstu pārkaršanu. To varēs atkal izmantot pēc apmēram 2 minūtēm.

Aizsardzība pret iespiešanu

Ja kaut kas ar pietiekamu pretestību neļauj aizmugurējām durvīm atvērties vai aizvērties, iedarbojas aizsardzība pret iespiešanu.

- Atvēršanas laikā kustība tiek pārtraukta, aizmugures durvis apstājas un atskan garš skaņas signāls.
- Aizvēršanas laikā kustība tiek pārtraukta, aizmugures durvis apstājas, atskan garš skaņas signāls un aizmugures durvis atkal noregulē ieprogrammēto maks. pozīciju.

BRĪDINĀJUMS

Atvēršanas/aizvēršanas laikā apzinieties iespiešanas risku. Pirms sākt atvēršanu/aizvēršanu, pārliecinieties, ka aizmugures durvju tuvumā neviens neatrodas, jo iespiešanas sekas var būt nopietnas.

Darbinot aizmugures durvis, vienmēr ievērojiet piesardzību.

Priekšspriegotas atsperes

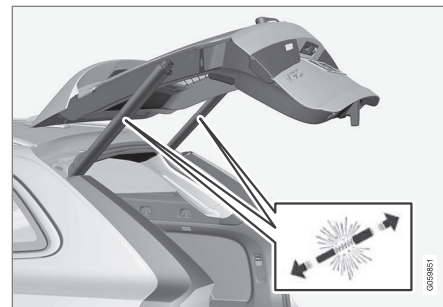

Elektriski vadāmo aizmugures durvju priekšspriegotās atsperes.

BRĪDINĀJUMS

Neatveriet elektriski vadāmo aizmugures durvju priekšspriegotās atsperes. Tās ir priekšspriegotas ar augstu spiedienu un atvēršanas gadījumā var izraisīt traumas.

Saistītā informācija

- Aizmugures durvju atvēršana/aizvēršana ar kājas kustību* (258 lpp.)
- Tālvadības pults atslēgas darbības rādiuss (240 lpp.)

Aizmugures durvju atvēršana/ aizvēršana ar kājas kustību*

Lai atvieglotu aizmugures durvju darbināšanu, kad rokas ir aizņemtas, tās var atvērt/aizvērt, zem aizmugures triecienstieņa veicot spērienam līdzīgu kājas kustību automašīnas virzienā.

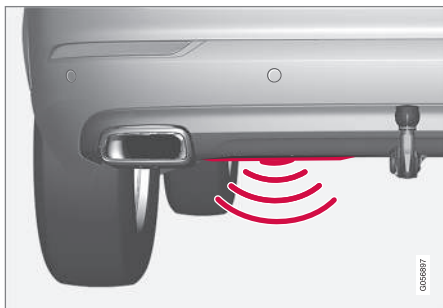

Sensors atrodas pa kreisi no bufera centra¹³.

Lai varētu atvērt/aizvērt, vienai no automašīnas tālvadības atslēgām jāatrodas darbības diapazonā¹⁴. Tas attiecas arī uz jau atslēgtu automašīnu, un ļauj novērst nejaušu atvēršanu, piemēram, automazgātavā.

Ekspluatācija



Spērienam līdzīga kustība detektora aktivizācijas zonā.

Atvēršana/aizvēršana

i PIEZĪME

Ar kāju vadāmo bagāžas nodalījuma durvju funkcija ir pieejama divās versijās:

- Atvēršana un aizvēršana ar kājas kustību
- Tikai atslēgšana ar kājas kustību (lai atvērtu bagāžas nodalījuma durvis, manuāli paceliet tās)

Ņemiet vērā, ka atvēršanai un aizvēršanai ar kājas kustību ir nepieciešams papildaprīkojums "Elektriskās bagāžas nodalījuma durvis"^{**}.

- Veiciet **vienu** lēnu, spērienam līdzīgu kustību virzienā uz priekšu zem aizmugures triecienstieņa kreisās puses. Pēc tam atkāpieties vienu soli atpakaļ. Triecienstienim nav jāpieskaras.
- > Aktivizējot atvēršanu/aizvēršanu, atskan īss skaņas signāls – aizmugures durvis tiek atvērtas/aizvērtas.

Ja aizmugures durvis ir atvērtas, tās vienmēr tiek aizvērtas, aktivizējot ar kājas kustību.

¹³ Ja automašīna ir aprīkota ar slidplāksni/izkļiedētāju*, sensors atrodas bufera kreisajā stūrī.

¹⁴ Plašāku informāciju skatiet sadaļā "Tālvadības pults atslēgas darbības diapazons".

Aizmugures durvis var arī aizvērt ar instrumentu paneļa taustiņu, tālvadības atslēgu vai taustiņu(-iem)¹⁵, kas atrodas zem aizmugures durvīm. Plašāku informāciju skatiet sadaļā "Elektriski vadāmās aizmugures durvis".

Ja tiek veiktas vairākas spēriemam līdzīgas kājas kustības, un aiz automašīnas neatrodas apstiprināta tālvadības atslēga, atvēršana būs iespējama tikai pēc noteikta laika.

Veicot spēriemam līdzīgu kustību, neatstājiet kāju zem automašīnas, pretējā gadījumā aktivizēšana var nedarboties.

Atvēršanas/aizvēršanas atcelšana

- Lai apturētu aizmugures durvju kustību atvēršanas/aizvēršanas laikā, veiciet **vienu** lēnu spēriemam līdzīgu kājas kustību automašīnas virzienā.

Lai atceltu atvēršanu/aizvēršanu, tālvadības atslēgai nav jāatrodas automašīnas tuvumā.

i PIEZĪME

Ja aizmugures buferi klāj liels daudzums ledus, sniega, netīrumu u.tml., pastāv risks, ka funkcija var darboties nepilnīgi vai nedarboties nemaz. Tādēļ nodrošiniet, lai tas būtu tīrs.

i PIEZĪME

Nemiet vērā, ka sistēma var tikt aktivizēta automazgātavā vai līdzīgā vietā, ja tālvadības atslēga atrodas darbības zonā.

Saisītā informācija

- Aizmugures durvju aizslēgšana/atslēgšana (249 lpp.)
- Elektriski vadāmās aizmugures durvis* (255 lpp.)
- Tālvadības pults atslēgas darbības rādiuss (240 lpp.)

Tālvadības atslēgas baterijas maiņa

Kad tālvadības pults baterija ir izlādējusies, tā jānomaina.

i PIEZĪME

Visu akumulatoru ekspluatācijas laiks ir ierobežots, un tie periodiski jāmaina (neattiecas uz Key Tag). Akumulatora ekspluatācijas ilgums ir atkarīgs no transportlīdzekļa/atslēgas lietošanas biežuma.

Tālvadības pults atslēgas baterija jāmaina, ja:



vadītāja displejā izgaismojas informācijas simbols un tiek parādīts paziņojums **Zems atslēgas bat. līm Skatiet īpašnieka rokasgrāmatu**

un/vai

- slēdži atkārtoti nereaģē uz tālvadības pults atslēgas signāliem 20 metru rādiusā ap automašīnu.

i PIEZĪME

Vienmēr pieejiet tuvāk automašīnai un mēģiniet to atslēgt vēlreiz.

¹⁵ Attiecas tikai uz automašīnām, kas aprīkotas ar bezatslēgas aizslēgšanas/iekāpšanas funkciju (pasīvā iekāpšana)*.

- ◀◀ Atslēgai bez taustiņiem¹⁶ (Key Tag) nevar nomainīt bateriju — autorizētā Volvo servisā jāpasūta jauna atslēga.

! SVARĪGI

Izlādējusies Key Tag jānodod autorizēta Volvo servisa darbiniekam. Atslēga jāizdēš no automašīnas informācijas, jo to joprojām var izmantot, lai iedarbināt automašīnu, izmantojot rezerves iedarbināšanas funkciju.

Atvēršana un nomaiņa

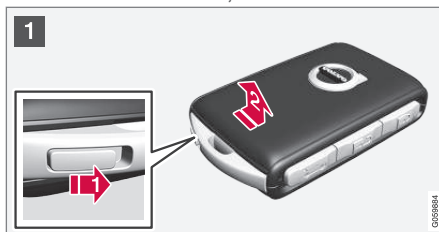

- 1 **1** Turiet tālvadības atslēgu tā, lai būtu redzama tās priekšpuse un Volvo logotips būtu vērsts pareizā virzienā, un bīdiet apakšā pie atslēgas gredzena esošo taustiņu pa labi. Pārvirziet priekšpuses apvalku dažus milimetrus uz augšu.

2 Apvalks tiks atbrīvots, un to varēs noņemt no atslēgas.

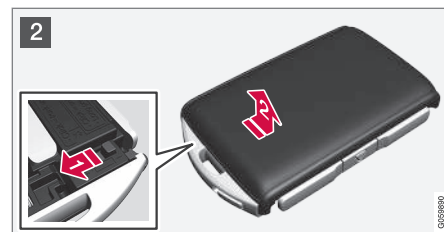

- 2 **1** Pārvietojiet taustiņu uz sāniem un pārvirziet aizmugurējo apvalku dažus milimetrus uz augšu.

2 Apvalks tiks atbrīvots, un to varēs noņemt no atslēgas.

¹⁶ Šī atslēga ir iekļauta komplektācijā automašīnām ar bezatslēgas aizslēgšanas/iekāpšanas funkciju (Passive Entry*).

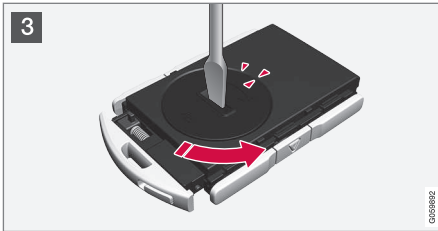

- 3 Izmantojot skrūvgriezi vai līdzīgu priekšmetu, pagrieziet baterijas nodalījuma vāciņu pulksteņrādītāju kustības virzienā, līdz atzīmes saskaras ar tekstu **OPEN**.

Uzmanīgi noņemiet baterijas vāciņu, iespiežot padziļinājumā, piemēram, ar nagu.

Pēc tam paceliet baterijas vāciņu uz augšu.



- 4 Baterijas (+) puse ir vērsta uz augšu. Pēc tam uzmanīgi izņemiet bateriju, kā parādīts attēlā.

! **SVARĪGI**

Nepieskarieties ar pirktiem jauniem akumulatoriem un to saskares virsmām, pretējā gadījumā to funkcionēšana var pasliktināties.

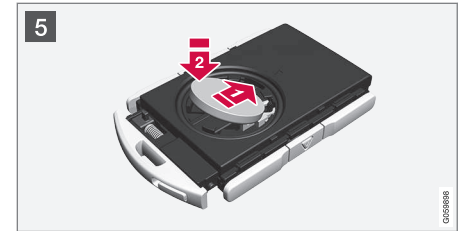

- 5 Ievietojiet jaunu bateriju, pavēršot (+) pusi uz augšu. Nepieskarieties tālvadības pults atslēgas kontaktiem ar pirkstiem.

1 Ievietojiet bateriju turētājā ar malu uz leju. Pēc tam bīdiet bateriju uz priekšu, lai tā nofiksētos zem abiem plastmasas fiksatoriem.

2 Nospiediet bateriju uz leju, lai tā nofiksētos zem augšējā melnā plastmasas fiksatora.

i **PIEZĪME**

Izmantojiet akumulatorus ar apzīmējumu CR2032, 3 V.



i **PIEZĪME**

Volvo iesaka nodrošināt, lai tālvadības pults atslēgas baterijas atbilstu UN Manual of Test and Criteria, Part III, sub-section 38.3 prasībām. Rūpniecā uzstādītās vai autorizētā Volvo autoservisā nomainītās baterijas atbilst šiem kritērijiem.

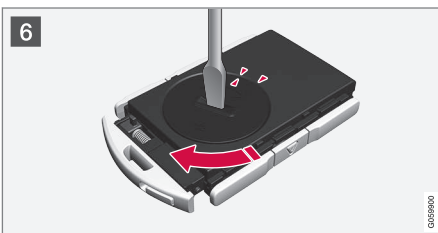

6 Uzlieciet baterijas vāciņu atpakaļ un pagrieziet to pulksteņrādītāju kustības virzienā, līdz atzīme ir vērsta pret tekstu **CLOSE**.



7 **1** Novietojiet atpakaļ vietā aizmugures apvalku un nospiediet uz leju, līdz atskan klikšķis.

2 Pēc tam aizbīdiat apvalku atpakaļ.

> Atskan vēl viens klikšķis, norādot, ka apvalks ir pareizi novietots un droši piesti-prināts.



8 **1** Apgrieziet tālvadības atslēgu otrādi un uzlieciet atpakaļ vietā priekšpuses apvalku, nospiežot to uz leju, līdz atskan klikšķis.

2 Pēc tam aizbīdiat apvalku atpakaļ.

> Atskan vēl viens klikšķis, norādot, ka apvalks ir droši nifiksēts.

i **SVARĪGI**

Noteikti atbrīvojieties no izlietotajiem akumulatoriem videi draudzīgā veidā.

Saistītā informācija

- Tālvadības pults atslēga (238 lpp.)

Imobilizērs

Elektroniskais imobilizērs ir pretaidzības sistēma, kas neļauj nepiederošām personām iedarbināt automašīnu.

Automašīnu var iedarbināt tikai ar īsto tālvadības pults atslēgu.

Šis vadītāja displeja kļūdas paziņojums ir saistīts ar elektronisko imobilizēru:

Simbols	Paziņojums	Tehniskie parametri
	Autom. atsl. nav atr. Skatiet īpašnieka rokasgrāmatu	Kļūda, nolasot tālvadības pults atslēgu iedarbināšanas laikā – ievietojiet atslēgu glāžu turētājā blakus atslēgas simbolam un mēģiniet vēlreiz.

Tālvadības imobilizērs ar izsekošanas sistēmu¹⁷

Automašīna ir aprīkota ar sistēmu, kas ļauj izsekot automašīnu un noteikt tās atrašanās vietu, kā arī attālināti aktivizēt imobilizēru, neļaujot iedarbināt dzinēju. Sazinieties ar tuvāko Volvo izplatītāju, lai saņemtu plašāku informāciju un palīdzību sistēmas aktivēšanā.

Šis vadītāja displeja kļūdas paziņojums ir saistīts ar tālvadības imobilizēru ar izsekošanas sistēmu:

Simbols	Paziņojums	Tehniskie parametri
	Imobilizēts ar tālvadību Nevar iedarbināt	Tālvadības imobilizērs ar izsekošanas sistēmu ir aktivizēts. Automašīnu nevar iedarbināt. Sazinieties ar Volvo On Call apkalpošanas centru.

Saistītā informācija

- Tālvadības pults atslēga (238 lpp.)
- Tālvadības pults atslēgas darbības rādītājs (240 lpp.)

Bērnu drošības slēdži

Slēdži bērnu drošībai neļauj bērniem no iekšpusē atvērt aizmugurējās durvis. Ir pieejama elektriskā* un manuāla slēdzene.

Elektriska aktivizēšana/deaktivizēšana*

Elektriskos slēdžus bērnu drošībai vai aktivizēt/deaktivizēt visās aizdedzes pozīcijās, kas pārsniedz **0**. Aktivizēšanu/deaktivizēšanu var veikt līdz 2 minūtēm pēc dzinēja izslēgšanas, ja nav atvērtas nevienas no durvīm. Plašāku informāciju skatiet sadaļā "Aizdedzes pozīcija".



Elektriskās aktivizēšanas/deaktivizēšanas taustiņš.

1. Iedarbiniet dzinēju vai pagrieziet aizdedzes pozīcijā, kas pārsniedz **0**.

¹⁷ Tikai noteiktos tirgos un kombinācijā ar Volvo On Call*.

2. Nospiediet taustiņu vadītāja durvju panelī.
- > Vadītāja displejā tiek parādīts paziņojums **Bērnu drošības slēdzis Aktivizēts**, un taustiņā esošā lampiņa izgaismojas — slēdzenes ir aktivizētas.



Kad elektriskais bērnu drošības slēdzis ir aktivēts, tad aizmugurējos:

- logus var atvērt tikai ar slēdžiem vadītāja durvju panelī
- durvis nevar atvērt no iekšpuses.

Lai deaktivizētu slēdzenes:

- Nospiediet taustiņu vadītāja durvju panelī.
- > Vadītāja displejā tiek parādīts paziņojums **Bērnu drošības slēdzis Deaktivizēts**, un taustiņā esošā lampiņa nodziest — slēdzenes ir deaktivizētas.

Izslēdzot dzinēju, pašreizējais iestatījums saglabājas - ja slēdži bērnu drošībai tiek aktivēti, kad dzinējs ir izslēgts, šī funkcija tiks ieslēgta arī, nākamreiz iedarbinot dzinēju.

Simbols	Paziņojums	Tehniskie parametri
	Bērnu drošības slēdzis Aktivizēts	Ir aktivizēti slēdži bērnu drošībai.
	Bērnu drošības slēdzis Deaktivizēts	Ir deaktivizēti slēdži bērnu drošībai.

Manuāla aktivizēšana/deaktivizēšana

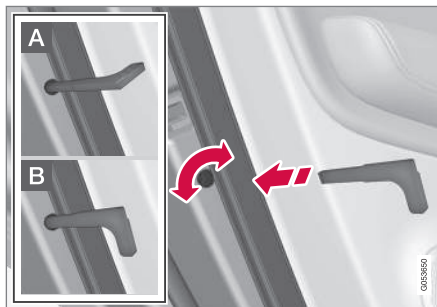

Ar slēdžiem bērnu drošībai. Nejauciet ar manuālajiem durvju slēdžiem.

- Pagrieziet slēdži, izmantojot tālvadības pults atslēgas noņemamo slēdzošo daļu. Plašāku informāciju skatiet sadaļā "Noņemama atslēgas slēdzošā daļa".

- A** Durvis tiek bloķētas, lai tās nevarētu atvērt no iekšpuses.
- B** Durvis var atvērt gan no ārpuses, gan iekšpuses.

i PIEZĪME

- Durvju slēdzis bloķē tikai attiecīgās durvis, nevis abas aizmugurējās durvis vienlaicīgi.
- Automobiļiem, kas aprīkoti ar elektrisko bērnu drošības slēdži, nav manuāla bērnu drošības slēdža.

Saistītā informācija

- Noņemama atslēgas slēdzošā daļa (252 lpp.)
- Aizdedzes pozīcijas (391 lpp.)

Signalizācija*

Signalizācija brīdina, piemēram, ja automašīnā notikusi ielašanās.

Aktivēta signalizācija atskan, ja:

- tiek atvērtas durvis, dzinēja pārsegs vai aizmugurējās durvis¹⁸
- salonā konstatēta kustība (ja salons ir aprīkots ar kustību detektoru*)
- automobilis tiek pacelts vai vilkts projām (ja automobilis ir aprīkots ar saskāšanās detektoru*)
- tiek atvienots akumulatora kabelis vai
- sirēna tiek atslēgta.



Ja signalizācijas sistēmā ir kļūme, vadītāja displejā tiek parādīts simbols un paziņojums **Signaliz. sist. atteice jāveic apkope**. Šajā gadījumā sazinieties ar servisu, ieteicams Volvo pilnvarotu servisu.

i PIEZĪME

Nemēģiniet saviem spēkiem salabot vai mainīt signalizācijas sistēmas komponentus. Jebkurš šāds mēģinājums var ietekmēt apdrošināšanas nosacījumus.

i PIEZĪME

Ja salonā tiek konstatēta kustība, tajā skaitā gaisa plūsmas, tad kustības sensori iedarbina signalizāciju. Tādēļ, ja automašīnai ir atstāts atvērts logs vai panorāmas jumts* vai pasažieru salonā tiek izmantots sildītājs, var ieslēgties signalizācija.

Lai tā nenotiktu: Izkāpjot no automašīnas, vienmēr aizveriet logu/panorāmas jumtu. Ja jāizmanto automašīnas iebūvētā stāvapsilde (vai pārnēsājamais elektriskais sildītājs), pagrieziet ventilatorus tā, lai gaisa plūsma nebūtu vērsta uz augšu pasažieru salonā. Tā vietā varat izmantot pazeminātu signalizācijas līmeni — skatiet šīs sadaļas apakšsadaļu tālāk.

Signalizācijas aktivizēšana

Aizslēdziet automašīnu un aktivizējiet signalizāciju šādi:

- nospiediet tālvadības pults atslēgas aizslēgšanas taustiņu;
- pieskarieties atzīmētajai zonai durvju roktura ārpusē¹⁹ vai
- Nospiediet aizmugures durvju gumijas spiedplāksni¹⁹.

Ja automašīna ir aprīkota ar elektriski vadāmām aizmugures durvīm, aizmugures durvju apakšā

esošo taustiņu var izmantot, arī lai aizslēgtu automašīnu un aktivizētu signalizāciju.

Deaktivējiet signalizāciju

Atslēdziet automašīnu un deaktivizējiet signalizāciju šādi:

- nospiediet tālvadības pults atslēgas atslēgšanas taustiņu;
- satveriet kādu no durvju rokturiem¹⁹, vai
- Nospiediet aizmugures durvju gumijas spiedplāksni¹⁹.

Ieslēgušās signalizācijas izslēgšana

- Nospiediet tālvadības pults atslēgas atslēgšanas taustiņu vai ieslēdziet automašīnai aizdedzes pozīciju **I**, pagriežot iedarbināšanas slēdzi pozīcijā **START** un atlaižot.

i PIEZĪME

- Atcerieties, ka signalizācija tiek ieslēgta, kad automobilis tiek aizslēgts.
- Ja kādas durvis tiek atvērtas no iekšpuses, tad tiek iedarbināta signalizācija.

¹⁸ Attiecas uz dažiem tirgiem.

¹⁹ Attiecas tikai uz automašīnām ar bezatslēgas aizslēgšanas/iekāpšanas funkciju (Passive Entry*)



« Signalizācijas trauksmes signāli

Kad ir izraisīta signalizācijas trauksme:

- Sirēna skan 30 sekundes vai kamēr signalizācija tiek izslēgta.
- Pagriezienu rādītāji mirgo 5 minūtes vai kamēr signalizācija tiek izslēgta.

Ja signalizācijas aktivizēšanas cēlonis netiek novērsts, signalizācijas cikls tiek atkārtots maks. 10 reizes²⁰.

Aizslēgšanas un signalizācijas indikators

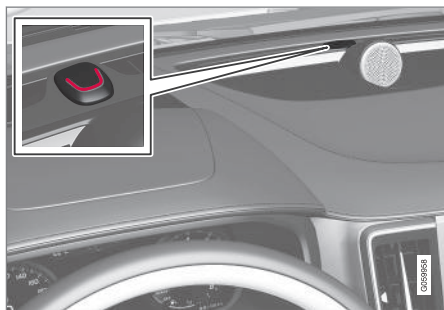

Sarkana gaisma diode kontrolmērinstrumentu panelī norāda signalizācijas sistēmas statusu:

- Gaismas diode nedeg — signalizācija nav ieslēgta.
- Gaismas diode mirgo reizi divās sekundēs — signalizācija ir ieslēgta
- Kad signalizācija ir deaktivizēta, gaismas diode ātri mirgo līdz 30 sekundēm vai līdz aizdedzes pozīcijas I atslaišanai, pagriežot aizdedzes slēdzi pozīcijā **START** un atlaižot – signalizācija tiek aktivizēta.

Samazināts signalizācijas līmenis

Samazināta aizsardzība nozīmē, ka kustības un savēršanās sensorus var īslaicīgi deaktivizēt.

Izslēdziet kustības un slīpuma detektorus, lai izvairītos no signalizācijas nejaušas nostrādāšanas — piemēram, atstājot aizslēgtā automašīnā suni vai transportējot ar autovilcienu vai prāmi. Procedūra ir tāda pati, kā īslaicīgi deaktivizējot vispārējās bloķēšanas funkciju.



Lai īslaicīgi izslēgtu kustības un slīpuma sensorus, centrālā displeja funkciju skatā nospiediet taustiņu **Samazināta aizsardzība**.

Plašāku informāciju skatiet sadaļā "Vispārējās bloķēšanas funkcija".

Saistītā informācija

- Automātiskā signalizācijas aktivizēšana/ atkārtota aktivizēšana* (267 lpp.)
- Signalizācijas deaktivizēšana*, ja tālvadības atslēga nedarbojas (267 lpp.)
- Vispārējā bloķēšana* (248 lpp.)

²⁰ Attiecas uz dažu valstu tirgiem.

Automātiskā signalizācijas aktivizēšana/atkārtota aktivizēšana*

Automātiskā atkārtota signalizācijas aktivizēšana novērš iespēju nejauši pamest automašīnu ar neaktivizētu signalizāciju.

Ja automašīnu atslēdz ar tālvadības pults atslēgu (signalizācija tiek izslēgta), bet nevienas sānu durvis vai aizmugures durvis netiek atvērtas divu minūšu laikā, signalizācija automātiski tiek ieslēgta no jauna. Vienlaikus automobilis tiek aizslēgts no jauna.

Dažs tirgos signalizācija tiek aktivizēta automātiski kādu laiku pēc tam, kad vadītāja durvis tiek atvērtas un aizvērtas, bet netiek aizslēgtas.

Saistītā informācija

- Signalizācija* (265 lpp.)
- Signalizācijas deaktivizēšana*, ja tālvadības atslēga nedarbojas (267 lpp.)

Signalizācijas deaktivizēšana*, ja tālvadības atslēga nedarbojas

Automašīnu var atslēgt un tās signalizāciju var deaktivizēt, pat ja tālvadības atslēga nedarbojas, piemēram, ja tālvadības atslēgas baterija ir izlādējusies.

1. Atveriet vadītāja durvis ar nenoņemamo atslēgas slēdzošo daļu.
 - > Signalizācija ieslēdzas.



Rezerves lasītāja atrašanās vieta glāžu turētājā.

2. Novietojiet tālvadības pults atslēgu rezerves lasītājā, kas atrodas tuneļkonsoles glāžu turētājā.
3. Pagrieziet aizdedzes slēdzi pozīcijā **START** un atlaidiet.
 - > Signalizācija ir deaktivēta.

Saistītā informācija

- Signalizācija* (265 lpp.)
- Automātiskā signalizācijas aktivizēšana/atkārtota aktivizēšana* (267 lpp.)

- Nenoņemama atslēgas slēdzošā daļa (252 lpp.)
- Automašīnas iedarbināšana (392 lpp.)

Tālvadības pults atslēgas sistēmas tipa apstiprinājums

Tālvadības atslēgas tipa sertifikātu var skatīt tabulā.

Aizslēgšanas sistēmas bezatslēgas iedarbināšana (pasīvā iedarbināšana) un bezatslēgas aizslēgšana/atslēgšana (pasīvā iekāpšana*)

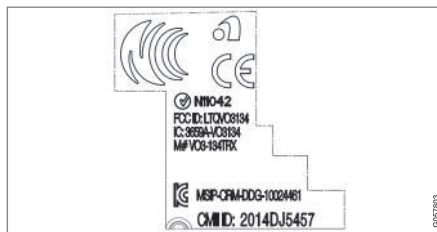

Tālvadības atslēgas sistēmas CEM marķējums. Papildu tipa sertifikāta numuru skatiet tabulā tālāk.

Valsts/reģions	Tipa sertifikāts	
Jordāna	TRC/LPD/2014/250	
Serbija	P1614120100	
Argentīna	CNC ID: C-14771	

Valsts/reģions	Tipa sertifikāts	
Brazīlija	MT-3245/2015	 0589-15-6830  (01) 0 7897843840961 <small>0308122</small>
Indonēzija	Nomor: 38301/SDPPI/2015	
Malaizija	RAAT/37A/0315/S(15-0663)	
Meksika	IFETEL: RLVDEVO15-0396	
Krievija		 <small>0067605</small>
Apvienotie Arābu Emirāti	ER37847/15 DA0062437/11	

Plašāku informāciju par tālvadības atslēgas sistēmas tipa sertifikātu skatiet support.volvocars.com.

◀◀ **Tālvadības pults atslēga**

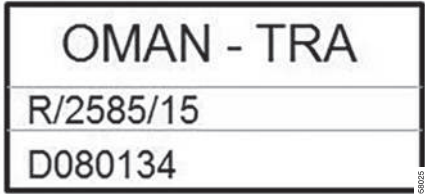
Valsts/reģions	Tipa sertifikāts	
Jordāna	TRC/LPD/2015/104	
Maroka	AGREE PAR L'ANRT MAROC Numéro d'agrément: MR 10668 ANRT 2015 Date d'agrément: 24/07/2015	
Meksika	IFETEL Marca: HUF Modelo (s): HUF8423 NOM-121-SCT1-2009 La operación de este equipo está sujeta a las siguientes dos condiciones: (1) es posible que este equipo o dispositivo no cause interferencia perjudicial y (2) este equipo o dispositivo debe aceptar cualquier interferencia, incluyendo la que pueda causar su operación no deseada.	
Omāna		 <p>OMAN - TRA R/2585/15 D080134</p>

Valsts/reģions	Tipa sertifikāts	
Serbija		
Apvienotie Arābu Emirāti		

Atslēgas tags

Valsts/reģions	Tipa sertifikāts	
Jordāna	TRC/LPD/2015/107	
Maroka	AGREE PAR L'ANRT MAROC Numéro d'agrément: MR 10667 ANRT 2015 Date d'agrément: 24/07/2015	

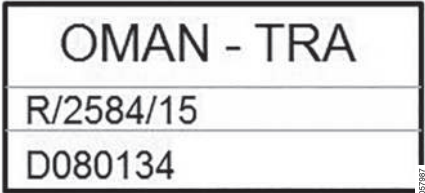

Valsts/reģions	Tipa sertifikāts	
Meksika	IFETEL Marca: HUF Modelo (s): HUF8432 NOM-121-SCT1-2009 La operación de este equipo está sujeta a las siguientes dos condiciones: (1) es posible que este equipo o dispositivo no cause interferencia perjudicial y (2) este equipo o dispositivo debe aceptar cualquier interferencia, incluyendo la que pueda causar su operación no deseada.	
Omāna		

Valsts/reģions	Tipa sertifikāts	
Serbija		 <p data-bbox="1203 367 1337 396">I011 15</p> <small data-bbox="1474 367 1485 404">0305019</small>
Apvienotie Arābu Emirāti		 <p data-bbox="1150 463 1401 631">TRA REGISTERED No: ER38971/15 DEALER No: DA36976/14</p> <small data-bbox="1474 624 1485 661">0305022</small>

Saistītā informācija

- Tālvadības pults atslēga (238 lpp.)

VADĪTĀJA ATBALSTS

No ātruma atkarīgs stūrēšanas spēks

No ātruma atkarīgais stūres pastiprinātājs izraisa stūrēšanas spēka palielināšanos līdz ar automašīnas ātrumu, lai uzlabotu jutību.

Uz automaģistrālēm stūres kustība šķiet stingrāka. Novietojot automašīnu stāvēšanai un braucot nelielā ātrumā, stūrēšana ir viegla un neprasa papildu piepūli.

PIEZĪME

Noteiktās situācijās stūres pastiprinātājs var pārāk sakarst, tādēļ tas ir īslaicīgi jāatdzesē. Šajā laikā stūres apstiprinātājs darbojas ar samazinātu jaudu, un stūres pagriešana var būt nedaudz apgrūtināta.

Laikā, kad īslaicīgi ir samazināta stūres pastiprinātāja funkcija, vadītāja displejā ir redzams paziņojums.

Stūrēšanas spēka mainīšana*

Lai atlasītu stūrēšanas spēka līmeni, dodieties uz sadaļu "Braukšanas režīmi" un skatiet alternatīvas INDIVIDUAL aprakstu apakšsadaļā "Atlasāmie braukšanas režīmi".

Automašīnu modeļiem bez piedziņas režīma vadības slēdža ar tā opciju INDIVIDUAL stūrēšanas spēku var atlasīt, izmantojot centrālā displeja augšējo skatu un šādu meklēšanas ceļu:

Iestatījumi → My Car → Braukšanas režīmi
→ Stūrēšanas spēks

Stūrēšanas spēka atlasīšanas opcijai nevar piekļūt pagriezienā.

Saistītā informācija

- Piedziņas režīmi* (406 lpp.)

Roll Stability Control

Roll Stability Control (RSC) ir stabilitātes sistēma, kura līdz minimumam samazina automašīnas apgāšanās risku, piemēram, strauja izvairīšanās manevra gadījumā vai tad, ja automašīna sāk slīdēt.

Sistēma RSC reģistrē automašīnas sānu slīpuma izmaiņas un to apmēru. Šī informācija tiek izmantota, lai aprēķinātu automašīnas apgāšanās risku. Ja pastāv apgāšanās risks, ieslēdzas elektriskā stabilitātes kontroles sistēma, tiek samazināts dzinēja griezes moments un bremzēts viens vai vairāki riteņi, līdz automašīna atgūst stabilitāti.

BRĪDINĀJUMS

Parastos braukšanas apstākļos sistēma RSC uzlabo automašīnas drošību uz ceļa, bet tas nav iemesls, lai palielinātu ātrumu. Vienmēr ievērojiet parastos drošas braukšanas priekšnosacījumus.

Saistītā informācija

- Elektroniskā stabilitātes kontrole (277 lpp.)
- Drošība (56 lpp.)

Elektroniskā stabilitātes kontrole

Elektroniskā stabilitātes sistēma (Electronic Stability Control — ESC) palīdz vadītājam izvairīties no riteņu izslīdēšanas un uzlabo automašīnas vilkmi.



ESC aktivizēšana bremzēšanas laikā ir jūtama kā pulsējoša skana. Automobili paātrināt var lēnāk, nekā sagaidāms pēc gāzes pedāļa nospiešanas.

BRĪDINĀJUMS

Stabilitātes sistēma ESC ir palīgfunckcija — tā nevar nevainojami darboties visās situācijās un visos ceļa apstākļos.

Vadītājs vienmēr ir atbildīgs par drošu automašīnas vadīšanu un spēkā esošo ceļu satiksmes noteikumu ievērošanu.

Sistēmai ESC ir šādas funkcijas:

- Aktīvā novirzīšanās no ceļa kontrole
- Spolēšanas kontrole
- Saskares kontroles sistēma
- Dzinēja vilkmes kontrole
- Piekabes stabilitātes palīgsistēma (Trailer stability assist)

Aktīvā novirzīšanās no ceļa kontrole

Funkcija pārbauda katra atsevišķā riteņa braukšanas un bremzēšanas spēku, lai stabilizētu automašīnu.

Spolēšanas kontrole

Funkcija novērš dzenošo riteņu spolēšanu pa ceļa virsmu ātruma uzņemšanas laikā.

Saskares kontroles sistēma

Funkcija darbojas pie neliela ātruma un pārnes spēku no spolējošā dzenošā riteņa uz nespolējošo.

Dzinēja vilkmes kontrole

Dzinēja vilkmes kontrole (Engine Drag Control) — EDC novērš neparedzētu riteņu bloķēšanos, piemēram, pēc zemāka pārnesuma ieslēgšanas vai bremzēšanas ar dzinēju, braucot ar zemu pārnesumu pa slidenām brauktuvēm.

Nejauša riteņu bloķēšanās braukšanas laikā var cita starpā negatīvi ietekmēt vadītāja spēju stūrēt automobilī.

Piekabes stabilitātes palīgsistēma*¹

Piekabes stabilitātes palīgsistēmas funkcijas (Trailer Stability Assist — TSA) mērķis ir stabilizēt automašīnu kopā ar piekabi, ja sākas sānnovirze. Plašāku informāciju skatiet sadaļā "Braukšana ar piekabi".

PIEZĪME

Aktivējot sporta režīmu, funkcija TSA tiek deaktivizēta.

Saistītā informācija

- Elektroniskās stabilitātes kontroles sporta režīms (278 lpp.)
- Elektroniskās stabilitātes kontroles simboli un paziņojumi (279 lpp.)
- Roll Stability Control (276 lpp.)
- Braukšana ar piekabi (436 lpp.)

¹ Piekabes stabilitātes palīgsistēma ir iekļauta Volvo oriģinālās vilkšanas iekārtas uzstādīšanas komplektā.

Elektroniskās stabilitātes kontroles sporta režīms

Elektroniskā stabilitātes sistēma (Electronic Stability Control — ESC) palīdz vadītājam izvairīties no riteņu izslīdēšanas un uzlabo automašīnas vilkmi.

Sistēma ESC vienmēr ir aktivizēta – to nevar izslēgt. Taču vadītājs var izvēlēties režīmu Sport, kas sniedz aktīvākas braukšanas izjūtas.

Režīmā Sport sistēma ESC nosaka, vai gāzes pedāļa un stūres kustības, kā arī braukšana līkumos ir aktīvāka nekā parasti, un pēc tam atļauj veikt kontrolētu riteņu izslīdēšanu ar aizmugures daļu, pirms ESC iejaucas un stabilizē automašīnu.

Piemēram, ja vadītājs aptur kontrolēto izslīdēšanu, atlaižot gāzes pedāli, sistēma ESC iejaucas un stabilizē automašīnu.

Režīms Sport nodrošina maksimālu vilkmi arī gadījumos, kad automašīna ir iestigus vai brauc pa nestabilu virsmu, piemēram, smiltīm vai dziļu sniegu.

Režīma Sport atlasīšana/atlases atcelšana



Sporta režīmu var aktivizēt/deaktivizēt vidējā displeja funkciju skatā.

– Funkciju skatā pieskarieties taustiņam **ESC sporta režīms**.

> Sporta režīms tiek aktivizēts/deaktivizēts — taustiņā tiek parādīts zaļš/pelēks indikators.



Par sporta režīma darbību liecina simbola pastāvīga izgaismošanās vadītāja displejā. Tas izgaismojas, līdz tiek deaktivizēta šī funkcija tiek deaktivizēta vai izslēgts dzinējs. Nākamreiz iedarbinot dzinēju, sistēma ESC atsāk darboties parastajā režīmā.

Sporta režīma ierobežojumi

Funkciju **ESC sporta režīms** nevar atlasīt, ja ir aktivizēta ātruma ierobežotāja, krūza kontroles vai adaptīvās krūza kontroles funkcija.





Saistītā informācija

- Elektroniskā stabilitātes kontrole (277 lpp.)
- Ātruma ierobežotājs* (281 lpp.)
- Kruīzkontrolle (288 lpp.)
- Adaptīvā krūza kontrole* (294 lpp.)

Elektroniskās stabilitātes kontroles simboli un paziņojumi

Vadītāja displejā var tikt attēloti vairāki simboli un paziņojumi saistībā ar elektronisko stabilitātes kontroli (Electronic Stability Control — ESC).

Tabulā tālāk ir parādīti daži piemēri.

Simbols	Paziņojums	Tehniskie parametri
	Nepārtraukti izgaismojas aptuveni 2 sekundes.	Iedarbinot dzinēju, tiek veikta sistēmas pārbaude.
	Mirgo.	ESC sistēma tiek aktivēta.
	Deg nepārtraukti.	Ir atlasīts režīms Sport. PIEZĪME: sistēma ESC šajā režīmā nav deaktivizēta – tās darbība ir tikai ierobežota.
	ESC Īslaicīgi izslēgts	Sistēma ESC uz laiku darbojas ierobežotā režīmā bremžu pārmērīgas sakaršanas dēļ. Šī funkcija atkal automātiski ieslēgsies, tiklīdz bremzes būs atdzisušas.
	ESC Jāveic apkope	ESC sistēma ir deaktivēta. <ul style="list-style-type: none"> • Apturiet automašīnu drošā vietā, izslēdziet dzinēju un vēlreiz iedarbiniet. • Ja ziņojums neizzūd, brauciet uz servisu, ieteicams uz Volvo pilnvarotu servisu.

◀◀ **Saistītā informācija**

- Elektroniskā stabilitātes kontrole (277 lpp.)
- Elektroniskās stabilitātes kontroles sporta režīms (278 lpp.)
- Vadītāja displeja un vidējā displeja paziņojumu pārvaldība (111 lpp.)

Ātruma ierobežotājs*

Ātruma ierobežotāju (Speed Limiter — SL) var uztvert kā krūza kontroli, kas darbojas pretēji — vadītājs regulē ātrumu ar gāzes pedāli, bet ātruma ierobežotājs neļauj viņam nejauši pārsniegt iepriekš izvēlētu/iestatītu maksimālo ātrumu.

Pārskats

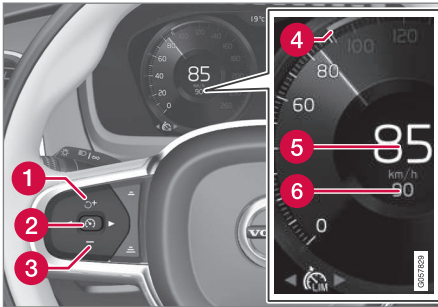

Funkciju taustiņi un simboli².

- 1 Palielināt saglabāto maksimālo ātrumu vai atkārtoti aktivizēt ātruma ierobežotāju un atjaunot saglabāto maksimālo ātrumu
- 2 Aktivizēt ātruma ierobežotāju un saglabāt pašreizējo ātrumu vai deaktivizēt ātruma ierobežotāju
- 3 samazina saglabāto maksimālo ātrumu

- 4 Saglabātā maksimālā ātruma marķieris
- 5 Pašreizējais braukšanas ātrums
- 6 Saglabātais maksimālais ātrums

⚠ BRĪDINĀJUMS

Ātruma ierobežotājs ir palīgīdzeklis, un tas nedarbojas visās braukšanas situācijās vai jebkādos laika un ceļa apstākļos.

Vadītājam vienmēr jāpievērš uzmanība satiksmei un jārikojas, kad ātruma ierobežotājs neuztur piemērotu ātrumu.

Vadītājs vienmēr ir atbildīgs par drošu automašīnas vadīšanu saskaņā ar satiksmes noteikumiem — arī gadījumos, kad tiek izmantota ātruma ierobežotāja funkcija.

Ierobežojumi

Braucot pa stāviem ceļu kritumiem, ātruma ierobežotāja bremsēšanas efekts var būt neadekvāts, tādēļ saglabātais maksimālais ātrums var tikt pārsniegts. Tādā gadījumā vadītājs tiek brīdināts, vadītāja displejā attēlojot paziņojumu **Pārsniegts ātruma ierobežoj.**

ⓘ PIEZĪME

Ja maksimālais ātrums tiek pārsniegts vismaz par 3 km/h (aptuveni 2 mph), tiek aktivizēts paziņojums par maksimālā ātruma pārsniegšanu.

Saistītā informācija

- Ātruma ierobežotāja aktivizēšana un ieslēgšana (282 lpp.)
- Ātruma ierobežotāja ātruma pārvaldība (282 lpp.)
- Ātruma ierobežotāja deaktivizēšana/atkārtota aktivizēšana (283 lpp.)
- Ātruma ierobežotāja izslēgšana (284 lpp.)
- Automātiskais ātruma ierobežotājs* (285 lpp.)

² PIEZĪME. Attēls ir shematisks, un dažādiem automašīnu modeļiem detaļas var atšķirties.

Ātruma ierobežotāja aktivizēšana un ieslēgšana

Lai varētu regulēt ātrumu, vispirms jāatlasa un jāaktivizē ātruma ierobežotāja funkcija (Speed Limiter — SL).

Ātruma ierobežotāja aktivizēšana

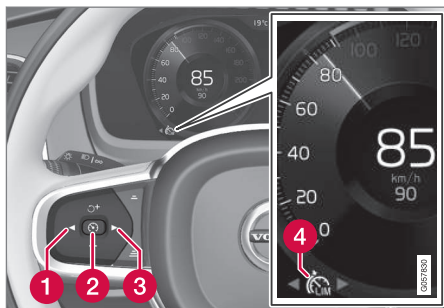



PIEZĪME. Attēls ir shematisks, un dažādiem automašīnu modeļiem detaļas var atšķirties.

- Nospiediet ◀ (1) vai ▶ (3), lai dotos līdz simbolam/funkcijai  (4).
 - > Tiek attēlots simbols, un var aktivizēt ātruma ierobežotāju.

Ieslēdziet ātruma ierobežotāju.

Viszemākais maksimālais ātrums, ko var saglabāt, ir 30 km/h (20 mph).

- Kad ir attēlots simbols/funkcija  nospiediet vadības taustiņu uz stūres  (2).
 - > Ātruma ierobežotājs sāk darboties, un pašreizējais ātrums tiek saglabāts kā maksimālais ātrums.

Saistītā informācija

- Ātruma ierobežotājs* (281 lpp.)
- Ātruma ierobežotāja ātruma pārvaldība (282 lpp.)
- Ātruma ierobežotāja deaktivizēšana/atkārtota aktivizēšana (283 lpp.)
- Ātruma ierobežotāja izslēgšana (284 lpp.)

Ātruma ierobežotāja ātruma pārvaldība

Ātruma ierobežotājam (Speed Limiter — SL) var iestatīt dažādus ātrumus.

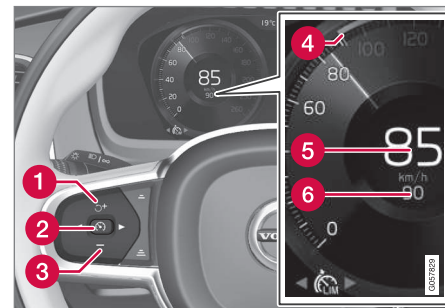

PIEZĪME. Attēls ir shematisks, un dažādiem automašīnu modeļiem detaļas var atšķirties.

- Saglabāto maksimālo ātrumu var mainīt, īsi nospiežot vai turot nospiestu stūres taustiņu **+** (1) vai **-** (3):
 - Izmantojiet **īsus piespiedienus**, lai pielāgotu par +/- 5 km/h (+/- 5 mph) ar **katru piespiedienu**.
 - **Nospiediet taustiņu un turiet**, lai pielāgotu par +/- 1 km/h (+/- 1 mph), un **atļaidiet**, kad vadītāja displeja markējums (4)/(6) atbilst **vajadzīgajam ātrumam**.
 - > Pēdējā taustiņa nospiešanas reize tiek saglabāta atmiņā.

Saistītā informācija

- Ātruma ierobežotājs* (281 lpp.)
- Ātruma ierobežotāja aktivizēšana un ieslēgšana (282 lpp.)
- Ātruma ierobežotāja deaktivizēšana/atkārtota aktivizēšana (283 lpp.)
- Ātruma ierobežotāja izslēgšana (284 lpp.)

Ātruma ierobežotāja deaktivizēšana/atkārtota aktivizēšana

Ātruma ierobežotāju (Speed Limiter — SL) var īslaicīgi deaktivizēt, iestatīt tam gaidīšanas režīmu, un atkal aktivizēt vēlāk.

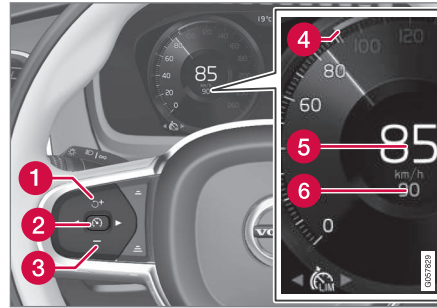

PIEZĪME. Attēls ir shematisks, un dažādiem automašīnu modeļiem detaļas var atšķirties.

Ātruma ierobežotāja deaktivizēšana un iestatīšana gaidīšanas režīmā

- Nospiediet stūres vadības taustiņu (2).
 - > Vadītāja displejā redzami ātruma ierobežotāja apzīmējumi un simboli maina krāsu no BALTAS uz PELĒKU — tagad ātruma ierobežotājs tiek īslaicīgi deaktivizēts, un vadītājs var pārsniegt maksimālo ātruma iestatījumu.

Ātruma ierobežotāja atkārtota aktivizēšana pēc gaidīšanas režīma

- Nospiediet stūres vadības taustiņu (1).
 - > Vadītāja displejā esošie ātruma ierobežotāja apzīmējumi maina krāsu no PELĒKAS uz BALTU – automašīna atkal brauc ar pēdējo saglabāto ātrumu.

vai

- Nospiediet stūres vadības taustiņu (2).
 - > Vadītāja displejā esošie ātruma ierobežotāja indikatori un simboli maina krāsu no PELĒKAS uz BALTU – automašīna izmanto pašreizējo ātrumu kā maksimālo ātrumu.

Ātruma īslaicīga palielināšana ar gāzes pedāli

Ātruma ierobežotāju arī var īslaicīgi ignorēt, nospiežot gāzes pedāli, lai ātruma ierobežotājam netiktu ieslēgts gaidīšanas režīms, piemēram, lai varētu ātri palielināt ātrumu, kad tas ir nepieciešams. Tādā gadījumā rīkojieties šādi:

1. Līdz galam nospiediet gāzes pedāli un atlaidiet, lai ātruma palielināšana tiktu pārtraukta, kad ir sasniegts vajadzīgais ātrums.
 - > Tādā gadījumā ātruma ierobežotājs joprojām darbojas, tādēļ vadītāja displejā redzamais simbols ir BALTĀ krāsā.



- ◀ 2. Kad ir pabeigta īslaicīgā ātruma palielināšana, pilnībā atlaidiet gāzes pedāli.
 > Automašīnas ātrums tiek samazināts zem pēdējā saglabātā maksimālā ātruma.

Saistītā informācija



- Ātruma ierobežotājs* (281 lpp.)
- Ātruma ierobežotāja aktivizēšana un ieslēgšana (282 lpp.)
- Ātruma ierobežotāja ātruma pārvaldība (282 lpp.)
- Ātruma ierobežotāja izslēgšana (284 lpp.)

Ātruma ierobežotāja izslēgšana

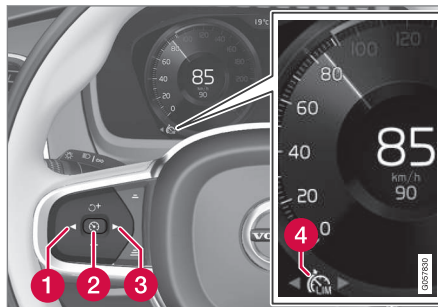
Ātruma ierobežotāju Speed Limiter — SL var deaktivizēt.



PIEZĪME. Attēls ir shematisks, un dažādiem automašīnu modeļiem detaļas var atšķirties.

1. Nospiediet stūres vadības taustiņu  (2).
 > Ātruma ierobežojumam tiek ieslēgts gaidīšanas režīms.
2. Nospiediet vadības taustiņu uz stūres ◀ (1) vai ▶ (3), lai ieslēgtu citu funkciju.
 > Vadītāja displeja simbols nodziest un tiek izslēgts ātruma ierobežotāja (4) indikators, tādējādi izdzēšot iestatīto/saglabāto maksimālo ātrumu.
3. Vēlreiz nospiediet stūres vadības taustiņu  (2).
 > Tiek aktivizēta cita funkcija.

Saistītā informācija

- Ātruma ierobežotājs* (281 lpp.)
- Ātruma ierobežotāja aktivizēšana un ieslēgšana (282 lpp.)
- Ātruma ierobežotāja ātruma pārvaldība (282 lpp.)
- Ātruma ierobežotāja deaktivizēšana/atkārtota aktivizēšana (283 lpp.)

Automātiskais ātruma ierobežotājs*

Automātiskā ātruma ierobežotāja (Automatic Speed Limiter — ASL) funkcija palīdz vadītājam pielāgot automašīnas maksimālo ātrumu ceļazīmēs norādītajam ātrumam.

Ātruma ierobežotāja funkciju (Speed Limiter — SL) var pārslēgt uz automātiskā ātruma ierobežotāja funkciju.

Automātiskais ātruma ierobežotājs izmanto informāciju no ceļazīmju informācijas³ funkcijas, lai pielāgotu automašīnas maksimālo ātrumu.

BRĪDINĀJUMS



Automātiskā ātruma ierobežotāja funkcija ir vadītāja palīgīdzeklis, un tā nedarbojas visās braukšanas un satiksmes situācijās vai jebkādos laika un ceļa apstākļos. Vadītājam vienmēr jāuzņemas atbildība par pareizas distanču un ātruma ievērošanu, arī ja tiek lietots automātiskais ātruma ierobežotājs.

Pat ja vadītājs skaidri redz ātruma ierobežojuma ceļazīmi, ceļazīmju informācijas noteiktais ātrums var būt nepareizs — šādos gadījumos vadītājam pašam/pašai ir ātrums jāsamazina/jāpalielina līdz piemērotam ātrumam.

Skatiet arī sadaļu "Ceļazīmju informācijas sistēmas ierobežojumi".

Vai ir aktivizēts SL vai ASL?

Simboli vadītāja displejā norāda, ka ir aktīva ātruma ierobežotāja funkcija:

Simbols	SL	ASL
 A	✓	✓
 Zīmes simbols ^B pēc "70" = ASL ir aktivizēts.		✓

A BALTS simbols: Funkcija aktīva, PELĒKS simbols: Gaidīšanas režīms.

B Informāciju par simbola krāsas nozīmi skatiet nākamajā sadaļā "ASL simbols".

Simbols ASL



Zīmes simbolu (redzams blakus saglabātajam ātrumam "70" spidometra centrā) var attēlot trīs krāsās. Katrai no tām ir sava nozīme:

Zīmes simbola krāsa	Nozīme
Zaļgani dzeltena	Funkcija ASL ir aktīva
Pelēka	Funkcijai ASL ir ieslēgts gaidīšanas režīms.
Dzeltena/oranža	Funkcijai ASL ir īslaicīgi ieslēgts gaidīšanas režīms ^A

A Piemēram, nav izdevies zīmes noteikšana.

ASL ierobežojumi

Automātiska ātruma ierobežošana notiek, izmantojot ātruma informāciju no funkcijas RSI³ — nevis no ātruma ierobežojuma ceļazīmēm, kurām automašīna pabrauc garām.

Ja funkcija RSI³ nevar interpretēt un sniegt ātruma informāciju sistēmai ASL, tad sistēma ASL tiek iestatīta gaidīšanas režīmā un pārslēdzas uz SL. Tādos gadījumos vadītājam jāiejaucas un jābremzē, līdz ir sasniegts atļautais ātrums.

Sistēma ASL atkal tiks aktivizēta, kad funkcija RSI³ atkal varēs interpretēt un sniegt ātruma informāciju funkcijai ASL.

Skatiet arī sadaļu "Ceļazīmju informācijas ierobežojumi".

³ Road Sign Information – RSI

◀ Saistītā informācija

- Ātruma ierobežotājs* (281 lpp.)
- Automātiskā ātruma ierobežotāja aktivizēšana/deaktivizēšana (286 lpp.)
- Automātiskā ātruma ierobežotāja pielaišanas mainīšana (287 lpp.)
- Ceļazīmju informācija* (353 lpp.)
- Ceļazīmju informācijas ierobežojumi* (357 lpp.)

Automātiskā ātruma ierobežotāja aktivizēšana/deaktivizēšana

Automātiskā ātruma ierobežotāja funkciju (Automatic Speed Limiter — ASL) var aktivizēt/deaktivizēt kā ātruma ierobežotāja (Speed Limiter — SL) palīgfunkciju.



Šo funkciju var aktivizēt/deaktivizēt vidējā displeja funkciju skatā.

Automātiskā ātruma ierobežotāja aktivizēšana

1. Funkciju skatā pieskarieties taustiņam **Ātruma zīmju palīgs**.
 - > Funkcija ASL tiek iestatīta gaidīšanas režīmā, taustiņā iedegas zaļš indikators, un vadītāja displeja spidometra centrā tiek parādīts zīmes simbols.
2. Nospiediet stūres vadības taustiņu .
 - > Funkcija ASL tiek aktivizēta ar pašreizējo automašīnas ātrumu.

Automātiskā ātruma ierobežotāja deaktivizēšana

- Funkciju skatā pieskarieties taustiņam **Ātruma zīmju palīgs**.
 - > Sistēma ASL tiek deaktivizēta, un taustiņa rādījums kļūst PELĒKS — tās vietā tiek aktivizēta sistēma SL.

BRĪDINĀJUMS

Pēc pārslēgšanas no ASL uz SL automašīna vairs neievēro ceļazīmēs norādīto ātruma ierobežojumu, bet ievēro maksimālo atmiņā saglabāto ātrumu.

Saistītā informācija

- Automātiskais ātruma ierobežotājs* (285 lpp.)
- Automātiskā ātruma ierobežotāja pielaišanas mainīšana (287 lpp.)

Automātiskā ātruma ierobežotāja pielaides mainīšana

Ātruma ierobežotāja funkcijai (Automatic Speed Limiter — ASL) var iestatīt dažādus pielaides līmeņus.

Zīmēs norādīto ātruma ierobežojumu var palielināt un samazināt. Piemēram, ja automašīna ievēro zīmē norādītu ātruma ierobežojumu 70 km/h (43 mph), vadītājs var izvēlēties atļaut automašīnai uzturēt ātrumu 75 km/h (47 mph).

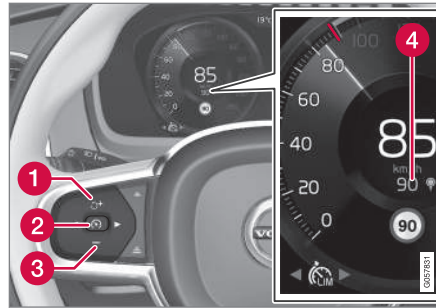

Funkciju taustiņi un simboli.

- Nospiediet stūres taustiņu **+** (1), līdz spidometra centrā (4) ātrums 70 km/h (43 mph) mainās uz 75 km/h (47 mph).
 - > Pēc tam automašīna izmanto atlasīto pielaidi 5 km/h (4 mph), kamēr vien ceļazīmēs, kurām automašīna brauc garām, ir norādīts ātrums 70 km/h (43 mph).

Pielaide tiek ievērota tik ilgi, līdz automašīna pabrauc garām ceļazīmei ar zemāku vai augstāku ātruma ierobežojumu — pēc tam automašīna ievēro jauno ceļazīmē norādīto ātruma ierobežojumu un pielaide tiek izdzēsta no atmiņas.

Ja ir aktivizēta ceļazīmju informācijas* funkcija, ceļazīmēs norādītais ātruma ierobežojums tiek attēlots spidometrā ar SAR-KANU indikatoru.

Pielaidi regulē tāpat, kā maina ātruma ierobežotāja ātruma iestatījumu.

i PIEZĪME

Maksimālā atlasāmā pielaide ir +/- 10 km/h (5 mph).

Saistītā informācija

- Automātiskais ātruma ierobežotājs* (285 lpp.)
- Automātiskā ātruma ierobežotāja aktivizēšana/deaktivizēšana (286 lpp.)
- Ceļazīmju informācija* (353 lpp.)
- Ātruma ierobežotāja ātruma pārvaldība (282 lpp.)

Kruīzkontrolle

Kruīza kontrole (Cruise Control — CC) palīdz vadītājam uzturēt nemainīgu ātrumu, ļaujot relaksēti veikt garus braucienus pa ātrgaitas ceļiem un taisniem galvenajiem ceļiem ar vienmērīgu satiksmes plūsmu.

Pārskats

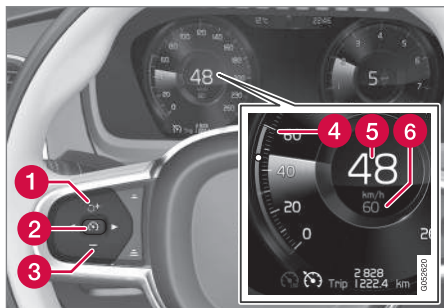

Funkciju taustiņi un simboli.

- 1 Palielināt saglabāto ātrumu vai atkārtoti aktivizēt kruīza kontroli un atjaunot saglabāto ātrumu
- 2 Aktivizēt kruīza kontroli un saglabāt pašreizējo ātrumu vai deaktivizēt kruīza kontroli
- 3 samazina saglabāto ātrumu
- 4 Saglabātā ātruma marķieris

5 Pašreizējais braukšanas ātrums

6 Saglabātais ātrums

Automašīnās, kas ir aprīkotas ar adaptīvo kruīza kontroli (papildu aprīkojums), vadītājs var pārslēgties starp CC un ACC — skatiet sadaļu "Pārslēgšanās starp kruīza kontroli un adaptīvo kruīza kontroli".

BRĪDINĀJUMS

Vadītājam ir vienmēr jāievēro satiksmes noteikumi un jāiejaucas, ja kruīza kontrole neuztur piemērotu ātrumu un/vai piemērotu attālumu.

Vadītājs vienmēr ir atbildīgs par drošu automašīnas vadīšanu.

Saistītā informācija

- Kruīza kontroles aktivizēšana un ieslēgšana (288 lpp.)
- Kruīza kontroles ātruma pārvaldība (289 lpp.)
- Kruīza kontroles deaktivizēšana/atkārtota aktivizēšana (290 lpp.)
- Kruīza kontroles deaktivizēšana (291 lpp.)
- Pārslēgšanās starp kruīza kontroli un adaptīvo kruīza kontroli* (306 lpp.)
- Adaptīvā kruīza kontrole* (294 lpp.)

Kruīza kontroles aktivizēšana un ieslēgšana

Lai varētu regulēt ātrumu, vispirms jāatlasa un jāaktivizē kruīza kontroles funkcija (Cruise Control — CC).

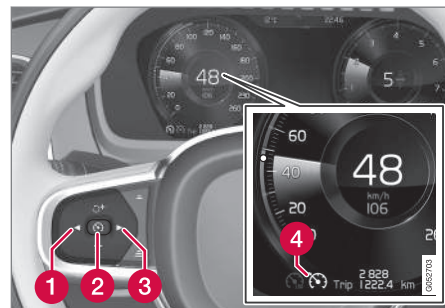



PIEZĪME. Attēls ir shematisks, un dažādiem automašīnu modeļiem detaļas var atšķirties.

Aktīvā kruīza kontrole

- Nospiediet ◀ (1) vai ▶ (3), lai dotos līdz simbolam/funkcijai  (4).
- > Tiek attēlots simbols, un var aktivizēt kruīza kontroli.

Kruīza kontroles ieslēgšana

Lai ieslēgtu kruīza kontroli gaidīšanas režīmā, automašīnas ātrumam jābūt 30 km/h (20 mph) vai lielākam. Viszemākais ātrums, ko var saglabāt, ir 30 km/h (20 mph).

- Kad ir attēlots simbols/funkcija  nospiediet vadības taustiņu uz stūres  (2).
- > Kruīza kontrole sāk darboties, un pašreizējais ātrums tiek saglabāts atmiņā.

i PIEZĪME

Kruīza kontroli nevar iespējot, ja braukšanas ātrums ir zemāks par 30 km/h (20 mph).

Saistītā informācija

- Kruīzkontrole (288 lpp.)
- Kruīza kontroles ātruma pārvaldība (289 lpp.)
- Kruīza kontroles deaktivizēšana/atkārtota aktivizēšana (290 lpp.)
- Kruīza kontroles deaktivizēšana (291 lpp.)

Kruīza kontroles ātruma pārvaldība

Kruīza kontrolei (Cruise Control — CC) var iestatīt dažādus ātrumus.

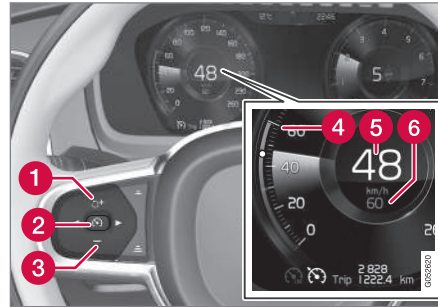

PIEZĪME. Attēls ir shematisks, un dažādiem automašīnu modeļiem detaļas var atšķirties.

- Saglabāto ātrumu var mainīt, īsi nospiežot vai turot nospiestu stūres taustiņu **+** (1) vai **-** (3):
 - Izmantojiet **īsus piespiedienus**, lai pielāgotu par +/- 5 km/h (+/- 5 mph) ar **katru piespiedienu**.
 - **Nospiediet taustiņu un turiet**, lai pielāgotu par +/- 1 km/h (+/- 1 mph), un **atļaidiet**, kad vadītāja displeja marķējums (4)/(6) atbilst **vajadzīgajam ātrumam**.
- > Pēdējā taustiņa nospiešanas reize tiek saglabāta atmiņā.

Ja vadītājs palielina automašīnas ātrumu, izmantojot gāzes pedāli, pirms tiek nospiests stūres taustiņš **+**, tad, nospiežot taustiņu, saglabātais ātrums tiek iestatīts par braukšanas ātrumu ar noteikumu, ka taustiņa nospiešanas brīdī vadītāja kāja atrodas uz gāzes pedāļa.

Īslaicīgs ātruma palielinājums ar gāzes pedāli, piem., apdzīšanas laikā, neietekmē iestatījumu — atlaižot gāzes pedāli, automašīna atjauno pēdējo atmiņā saglabāto ātrumu.

Dzinēja bremsēšanas izmantošana kājas bremzes vietā

Ja ir ieslēgta kruīza kontrole, ātrums tiek regulēts, retāk izmantojot kājas bremzi. Kalna kritumā reizēm var būt vēlams paātrināt kustību un ierobežot ātruma palielināšanos, bremsējot ar dzinēju. Tādā gadījumā vadītājs var īslaicīgi neļaut kruīza kontrolei izmantot kājas bremzi.

- Nospiediet gāzes pedāli apmēram līdz pusei un atļaidiet.
 - > Kruīza kontrole pārtrauc automātisko kājas bremzes izmantošanu un pēc tam bremsē tikai ar dzinēju.

Saistītā informācija

- Kruīzkontrole (288 lpp.)
- Kruīza kontroles aktivizēšana un ieslēgšana (288 lpp.)

- Kruīza kontroles deaktivizēšana/atkārtota aktivizēšana (290 lpp.)
- Kruīza kontroles deaktivizēšana (291 lpp.)

Kruīza kontroles deaktivizēšana/ atkārtota aktivizēšana

Kruīza kontroli (Cruise Control — CC) var īslaicīgi deaktivizēt, iestatot tai gaidīšanas režīmu, un atkal aktivizēt vēlāk.

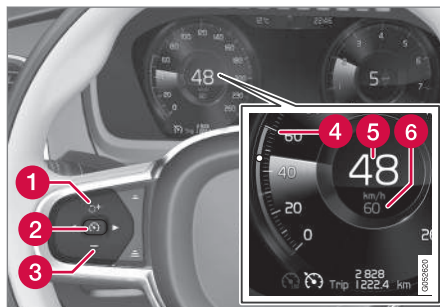

PIEZĪME. Attēls ir shematisks, un dažādiem automašīnu modeļiem detaļas var atšķirties.

Kruīza kontroles deaktivizēšana un iestatīšana gaidīšanas režīmā

- Nospiediet stūres vadības taustiņu (2).
- > Vadītāja displejā redzami ātruma ierobežotāja apzīmējumi un simboli maina krāsu no BALTAS uz PELĒKU — kruīza kontrole tiek īslaicīgi deaktivizēta, un vadītājs var īslaicīgi pārsniegt iestatīto ātrumu.

Vadītāja iejaukšanās gaidīšanas režīms

Kruīza kontrole tiek īslaicīgi deaktivizēta un iestatīta gaidīšanas režīmā, ja:

- tiek nospiests bremžu pedālis
- pārnese tiek pārvietots pozīcijā **N**
- sajūga pedālis tiek turēts nospiests ilgāk par 1 minūti
- vadītājs saglabā ātrumu, kas ir lielāks par saglabāto ātrumu ilgāk par 1 minūti.

Tādā gadījumā vadītājam pašam jāregulē automobiļa ātrums.

Īslaicīgs ātruma palielinājums ar gāzes pedāli, piem., apdzīšanas laikā, neietekmē iestatījumu — atlaižot gāzes pedāli, automašīna atjauno pēdējo atmiņā saglabāto ātrumu.

Automātisks gaidīšanas režīms

Kruīza kontrole tiek īslaicīgi deaktivizēta un iestatīta gaidīšanas režīmā, ja:

- riteņi zaudējuši saķeri
- dzinēja ātrums ir pārāk zems/augsts
- bremžu temperatūra ir pārāk augsta
- ātrums samazinās zem 30 km/h (20 mph).

Tādā gadījumā vadītājam pašam jāregulē automobiļa ātrums.

Kruīza kontroles atkārtota aktivizēšana pēc gaidīšanas režīma

- Nospiediet stūres vadības taustiņu  (1).
- > Vadītāja displejā esošie kruīza kontroles apzīmējumi un simboli maina krāsu no PELĒKAS uz BALTU – automašīna atkal brauc ar pēdējo saglabāto ātrumu.

vai

- Nospiediet stūres vadības taustiņu  (2).
- > Vadītāja displejā esošie kruīza kontroles apzīmējumi un simboli maina krāsu no PELĒKAS uz BALTU – automašīna brauc ar pašreizējo ātrumu.

PIEZĪME

Ātrums var pieaugt par noteiktu vērtību tikai pēc tam, kad ātrums ir atjaunots, nospiežot stūres taustiņu .

Saistītā informācija



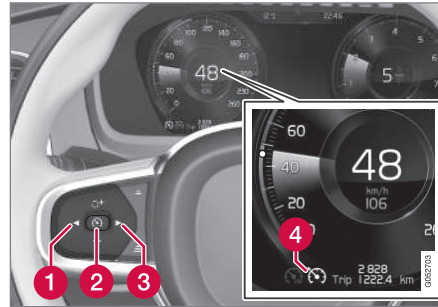

- Kruīzkontrolē (288 lpp.)
- Kruīza kontroles aktivizēšana un ieslēgšana (288 lpp.)
- Kruīza kontroles ātruma pārvaldība (289 lpp.)
- Kruīza kontroles deaktivizēšana (291 lpp.)

Kruīza kontroles deaktivizēšana

Kruīza kontroli Cruise Control — CC var deaktivizēt.



Funkciju taustiņi un simboli.

1. Nospiediet stūres vadības taustiņu  (2).
 - > Kruīza kontrolei tiek ieslēgts gaidīšanas režīms.
2. Nospiediet vadības taustiņu uz stūres  (1) vai  (3), lai ieslēgtu citu funkciju.
 - > Vadītāja displeja simbols nodziest un tiek izslēgts kruīza kontroles (4) indikators, tādējādi izdzēšot iestatīto/saglabāto ātrumu.
3. Vēlreiz nospiediet stūres vadības taustiņu  (2).
 - > Tiek aktivizēta cita funkcija.

Automašīnās, kas ir aprīkotas ar adaptīvo kruīza kontroli*, var pārslēgt abas kruīza kontroles funkcijas — skatiet sadaļu "Pārslēgšanās starp CC un ACC".

Saistītā informācija

- Kruīzkontrolē (288 lpp.)
- Kruīza kontroles aktivizēšana un ieslēgšana (288 lpp.)
- Kruīza kontroles ātruma pārvaldība (289 lpp.)
- Kruīza kontroles deaktivizēšana/atkārtota aktivizēšana (290 lpp.)
- Pārslēgšanās starp kruīza kontroli un adaptīvo kruīza kontroli* (306 lpp.)

Distances brīdinājums*

Distances brīdinājuma funkcija (Distance Alert) brīdina vadītāju, ja laika intervāls līdz priekšā esošajam transportlīdzeklim kļūst pārāk īss.

Distances brīdinājums darbojas, ja ātrums pārsniedz 30 km/h (20 mph), un reaģē tikai uz tajā pašā virzienā braucošiem transportlīdzekļiem. Distances informācija netiek sniegta par transportlīdzekļiem, kas tuvojas, brauc lēni vai stāv uz vietas.

i PIEZĪME

Laikā, kamēr ir aktivēta adaptīvā kruīza kontrole, distances brīdinājuma funkcija ir izslēgta.

⚠ BRĪDINĀJUMS

Distances brīdinājuma funkcija reaģē tikai tad, ja attālums līdz priekšā braucošajam transportlīdzeklim ir mazāks, nekā iestatītā vērtība - automobiļa ātrums netiek ietekmēts.

Augšējais displejs*



Distances brīdinājuma simbols vējstiklā⁴.

Automašīnās, kas aprīkotas ar augšējo displeju, vējstiklā tiek rādīts simbols, kamēr vien laika intervāls līdz priekšā braucošajam transportlīdzeklim ir īsāks par iestatīto vērtību. Tomēr šeit tiek pieņemts, ka automašīnas izvēlnu sistēmas iestatījumos ir aktivizēta funkcija **Rādīt vadītāja atbalstu** — lai noskaidrotu, kā tas darbojas, skatiet sadaļu "Augšējais displejs".

i PIEZĪME

Spēcīgā saules gaismā vai ar saulesbrillēm vējstiklā projicētās informācijas saskatīšana var būt apgrūtināta.

Saistītā informācija

- Distances brīdinājuma laika intervāla aktivizēšana un iestatīšana* (293 lpp.)
- Distances brīdinājuma* ierobežojumi (294 lpp.)
- Augšējais displejs* (114 lpp.)
- Adaptīvā kruīza kontrole* (294 lpp.)

⁴ PIEZĪME. Attēls ir shematisks, un dažādiem automašīnu modeļiem detaļas var atšķirties.

Distances brīdinājuma laika intervāla aktivizēšana un iestatīšana*

Var aktivizēt/deaktivizēt distances brīdinājuma funkciju (Distance Alert) un iestatīt laika intervālu.

Distances brīdinājuma aktivizēšana/deaktivizēšana



Šo funkciju var aktivizēt/deaktivizēt vidējā displeja funkciju skatā.

- Funkciju skatā pieskarieties taustiņam **Distance Alert**.
 - > Distances brīdinājums tiek aktivizēts/deaktivizēts — taustiņā tiek parādīts zaļš/pelēks indikators.

Distances brīdinājuma laika intervāla iestatījums

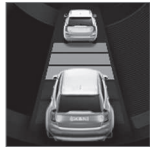

Var izvēlēties dažādus laika intervālus līdz priekšā braucošajam transportlīdzeklim, kas tiek vadītāja displejā attēloti kā 1-5 horizontālas līnijas – jo vairāk līniju, jo ilgāks laika intervāls. Viena līnija atbilst

aptuveni 1 sekundei līdz priekšā braucošajam transportlīdzeklim, 5 līnijas — aptuveni 3 sekundēm.

Tas pats simbols tiek parādīts arī, kad ir aktivizēta adaptīvās kruīza kontroles funkcija.

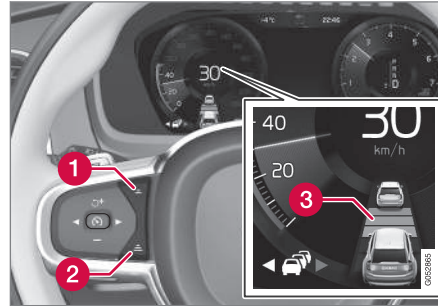

Laika intervāla vadība.

- 1 Laika intervāla samazināšana
- 2 Laika intervāla palielināšana
- 3 Distances brīdinājums

- Nospiediet stūres taustiņu (1) vai (2), lai palielinātu vai samazinātu laika intervālu.
 - > Attāluma indikators (3) rāda pašreizējo laika intervālu.

i PIEZĪME

Jo lielāks ātrums, jo lielāks aprēķinātais attālums metros noteiktā laika intervālā.

Iestatīto laika intervālu izmanto arī adaptīvā kruīza kontroles funkcija.

Lietojiet tikai tādus laika intervālus, kādi ir atļauti vietējos satiksmes noteikumos.

Saistītā informācija

- Distances brīdinājums* (292 lpp.)
- Distances brīdinājuma* ierobežojumi (294 lpp.)
- Adaptīvā kruīza kontrole* (294 lpp.)

Distances brīdinājuma* ierobežojumi

Noteiktās situācijās distances brīdinājuma funkcija (Distance Alert) var būt ierobežota.

i PIEZĪME

Spēcīgas saules gaismas, atspīdumu vai krasu gaismas intensitātes izmaiņu, kā arī saulesbrīļu valkāšanas dēļ varat neredzēt, ka vējstiklā ir izgaismojusies brīdinājuma lampiņa

Slikti laika apstākļi vai līkumoti ceļi var ietekmēt radiolokācijas bloka spēju uztvert priekšā esošos transportlīdzekļus.

Arī citu transportlīdzekļu, piemēram, motociklu, izmērs var ietekmēt uztveršanas spēju. Tas var nozīmēt, ka brīdinājuma lampiņa izgaismojas tad, kad līdz šķērslim ir palicis mazāks attālums, nekā iestatīts vai ka brīdinājums īslaicīgi netiek dots.

Arī tad, ja ātrums ir ārkārtīgi liels, lampiņa var iedegties tad, kad līdz šķērslim ir palicis mazāks attālums, nekā iestatīts, jo sensora darbības diapazons ir ierobežots.

i PIEZĪME

Funkcija izmanto automašīnas radiolokācijas bloku, kam ir daži vispārīgi ierobežojumi, skatiet sadaļu "Radiolokācijas bloka ierobežojumi".

Saistītā informācija

- Distances brīdinājums* (292 lpp.)
- Distances brīdinājuma laika intervāla aktivizēšana un iestatīšana* (293 lpp.)
- Radiolokācijas bloka ierobežojumi (324 lpp.)

Adaptīvā kruīza kontrole*

Adaptīvā kruīza kontrole (Adaptive Cruise Control — ACC) palīdz vadītājam saglabāt nemainīgu attālumu, kā arī iepriekš iestatīto laika intervālu līdz priekšā braucošajam transportlīdzeklim.

Adaptīvā kruīza kontrole ļauj relaksēti veikt garus braucienus pa ātrgaitas ceļiem un taisniem galvenajiem ceļiem ar vienmērīgu satiksmes plūsmu.

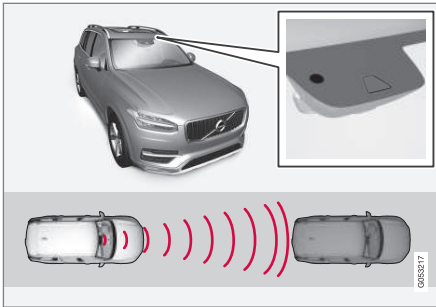

Kamera un radiolokācijas bloks mēra attālumu līdz priekšā braucošajam transportlīdzeklim⁵.

Vadītājs atlasa vajadzīgo ātrumu un laika intervālu līdz priekšā braucošajam transportlīdzeklim. Ja kameras un radara iekārta automašīnas priekšā nosaka lēnāk braucošu transportlīdzekli, ātrums tiek automātiski pielāgots, izmantojot iepriekšnoteikto laika intervālu līdz transportlīdzeklim. Kad ceļš atkal ir brīvs, automobilis atjauno izvēlēto ātrumu.

⚠ BRĪDINĀJUMS

Adaptīvā kruīza kontrole ir palīgīdzeklis, un tā nedarbojas visās braukšanas un satiksmes situācijās vai jebkādos laika un ceļa apstākļos.

Vadītājam ir vienmēr jāpievērš uzmanība satiksmes situācijai un jāiejaucas, ja adaptīvā kruīza kontrole neievēro piemērotu ātrumu vai piemērotu laika intervālu.

Izlasiet visas īpašnieka rokasgrāmatas sadaļas par adaptīvo kruīza kontroli, lai uzzinātu par tās ierobežojumiem, kas vadītājam jāzina pirms šīs funkcijas lietošanas.

Vadītājam vienmēr jāuzņemas atbildība par pareiza laika intervāla un ātruma uzturēšanu, pat ja tiek lietota adaptīvā kruīza kontrole.

Adaptīvā kruīza kontrole regulē ātrumu ar automobiļa gaitas paātrināšanu un bremsēšanu. Ir normāli, ja no bremsēm atskan zema skaņa, kad tās tiek izmantotas ātruma regulēšanai.

Adaptīvās kruīza kontroles mērķis ir uzturēt vienmērīgu ātrumu. Situācijās, kad nepieciešams strauji bremsēt, tas vadītājam jādara pašam. Tas jādara, ja ir liels ātruma atšķirības vai arī priekšējais transportlīdzeklis strauji bremsē. Radiolokācijas bloka darbības ierobežojumu dēļ bremsēšana var notikt negaidīti vai nenotikt nemaz.

Adaptīvās kruīza kontroles mērķis ir braukt aiz priekšā esošā transportlīdzekļa pa to pašu joslu,

ievērojot vadītāja iestatīto laika intervālu. Ja radiolokācijas bloks priekšā neuztver nevienu transportlīdzekli, automašīna uztur vadītāja iestatīto saglabāto ātrumu. Tā notiek arī tad, ja priekšā braucošā transportlīdzekļa ātrums palielinās un pārsniedz saglabāto ātrumu.

Tālāk norādītais attiecas uz automašīnām ar automātisko pārsenumkārbu:

- Adaptīvā kruīza kontrole var sekot citam transportlīdzeklim ātruma diapazonā no nulles līdz 200 km/h (125 mph).

Tālāk norādītais attiecas uz automašīnām ar manuālo pārsenumkārbu:

- Adaptīvā kruīza kontrole var sekot citam transportlīdzeklim ātrumā no 30 km/h (20 mph) līdz 200 km/h (125 mph).

⁵ PIEZĪME. Attēls ir shematisks, un dažādiem automašīnu modeļiem detaļas var atšķirties.



⚠️ BRĪDINĀJUMS

Adaptīvā krūza kontrole nav sadursmes novēršanas sistēma. Ja sistēma neuztver priekšā braucošu transportlīdzekli, vadītājam ir jāiejaucas.

Adaptīvā krūza kontrole nebremzē, ja tā uztver cilvēkus vai dzīvniekus, kā arī mazus transportlīdzekļus, piemēram, velosipēdus un motociklus. Tāpat tā nebremzē, ja tiek uztvertas zemas piekabes, pretī braucoši, lēni vai stāvoši transportlīdzekļi un objekti.

Neizmantojiet adaptīvo krūza kontroli, piemēram, pilsētas satiksmē, ceļu krustojumos, uz slideniem vai applūdušiem ceļiem, šļūdonī, stiprā lietū/sniegā, sliktas redzamības apstākļos, uz līkumotiem ceļiem vai uzbrauktuvēm.

⚠️ SVARĪGI

Adaptīvās krūza kontroles sistēmas komponentu apkopi drīkst veikt tikai servisā - ieteicams autorizētā Volvo servisā.

Pārskats

Vadība

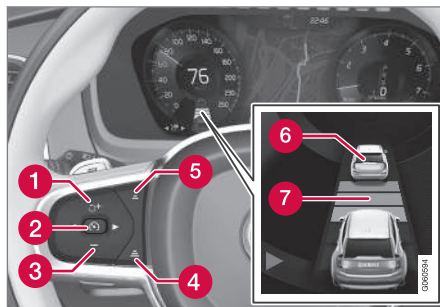

Funkciju taustiņi un simboli⁵.

- 1** Palielina saglabāto ātrumu vai atkārtoti aktivizē adaptīvo krūza kontroli un atjauno saglabāto ātrumu un laika intervālu
- 2** Aktivizēt adaptīvo krūza kontroli un saglabāt pašreizējo ātrumu vai deaktivizēt adaptīvo krūza kontroli.
- 3** samazina saglabāto ātrumu
- 4** Palielina laika intervālu līdz priekšā braucošajiem transportlīdzekļiem
- 5** Samazina laika intervālu līdz priekšā braucošajiem transportlīdzekļiem

- 6** Mērķa transportlīdzekļa indikators: ACC ir uztvērusi mērķa transportlīdzekli un seko tam, ievērojot iepriekš iestatītu laika intervālu.
- 7** Laika intervāla un priekšā braucošo transportlīdzekļu simbols

Automašīnās, kas ir aprīkotas ar adaptīvo krūza kontroli (papildu aprīkojums), vadītājs var pārslēgties starp CC un ACC — skatiet sadaļu "Pārslēgšanās starp krūza kontroli un adaptīvo krūza kontroli".

⁵ PIEZĪME. Attēls ir shematisks, un dažādiem automašīnu modeļiem detaļas var atšķirties.

Vadītāja displejs

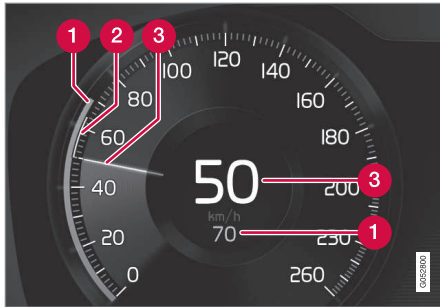

Ātruma rādījums⁵.

- 1 Saglabātais ātrums
- 2 Priekšā esošā transportlīdzekļa ātrums.
- 3 Jūsu automašīnas pašreizējais ātrums.

Lai skatītu dažādas simbolu kombinācijas atkarībā no satiksmes situācijas — skatiet tēmu "Adaptīvās kruīza kontroles simboli un paziņojumi".

Sadursmes riska brīdinājums

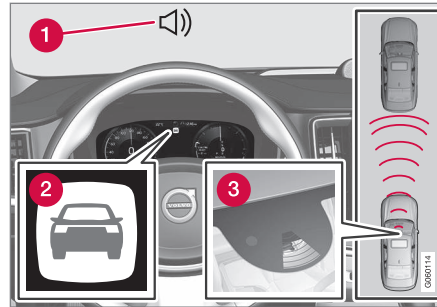

Sadursmes brīdinājuma audio signāls un simbols⁵

- 1 Brīdinājuma skaņas signāls sadursmes riska gadījumā
- 2 Brīdinājuma signāls sadursmes riska gadījumā
- 3 Kameras un radiolokācijas bloka veikts attāluma mērījums

Adaptīvā kruīza kontrole izmanto aptuveni 40% no kājas bremzes jaudas. Ja automašīna jābremzē spēcīgāk, nekā to var adaptīvā kruīza kontrole, un vadītājs nebremzē, tiek aktivizēta brīdinājuma lampiņa un skaņas signāls, lai brīdinātu vadītāju, ka nepieciešama tūlītēja iejaukšanās.

⚠ BRĪDINĀJUMS

Adaptīvā kruīza kontrole brīdina tikai par tiem transportlīdzekļiem, kurus uztvēris tās radiolokācijas sensora bloks - tādēļ brīdinājums var netikt raidīts vai var tikt raidīts ar aizkavēšanos. Negaidiet brīdinājumu, lai bremzētu, kad tas ir nepieciešams.

⁵ PIEZĪME. Attēls ir shematisks, un dažādiem automašīnu modeļiem detaļas var atšķirties.

« Augšējais displejs*

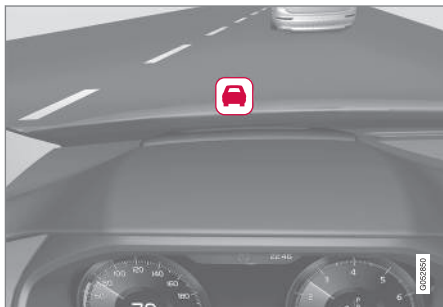

Simbols par sadursmes brīdinājumu vējstiklā⁵.

Automašīnās, kas ir aprīkotas ar augšējo displeju, brīdinājums tiek attēlots vējstiklā ar mirgojošu simbolu.

i PIEZĪME

Spēcīgā saules gaismā vai ar saulesbrīlēm vējstiklā projicētās informācijas saskatīšana var būt apgrūtināta.

Saistītā informācija

- Adaptīvās krūiza kontroles aktivizēšana un ieslēgšana* (298 lpp.)
- Adaptīvās krūiza kontroles ātruma pārvaldība* (299 lpp.)

- Adaptīvās krūiza kontroles* laika intervāla iestatīšana (300 lpp.)
- Mērķa un automātiskās bremsēšanas maiņa, izmantojot adaptīvo krūiza kontroli (304 lpp.)
- Pārslēgšanās starp krūiza kontroli un adaptīvo krūiza kontroli* (306 lpp.)
- Apdzīšanas palīgsistēma ar adaptīvo krūiza kontroli* vai Pilot Assist* (303 lpp.)
- Adaptīvās krūiza kontroles aktivizēšana/deaktivizēšana* (301 lpp.)
- Adaptīvās krūiza kontroles* ierobežojumi (305 lpp.)
- Adaptīvās krūiza kontroles simboli un paziņojumi* (307 lpp.)
- Pilot Assist* (309 lpp.)
- Distances brīdinājums* (292 lpp.)
- Augšējais displejs* (114 lpp.)
- Radiolokācijas bloka ierobežojumi (324 lpp.)

Adaptīvās krūiza kontroles aktivizēšana un ieslēgšana*

Lai kontrolētu ātrumu un distanci, adaptīvā krūiza kontrole (Adaptive Cruise Control — ACC) vispirms jāaktivizē un pēc tam jāieslēdz.

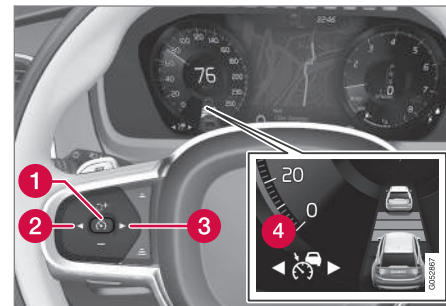

PIEZĪME. Attēls ir shematisks, un dažādiem automašīnu modeļiem detaļas var atšķirties.

Adaptīvās krūiza kontroles aktivizēšana



Uzreiz pēc dzinēja iedarbināšanas adaptīvajai krūiza kontrolei tiek ieslēgts gaidīšanas režīms.

- Nospiediet ◀ (2) vai ▶ (3), lai dotos līdz simbolam/funkcijai  (4).
- > Simbols tiek parādīts, un adaptīvajai krūiza kontrolei tiek ieslēgts gaidīšanas režīms.

⁵ PIEZĪME. Attēls ir shematisks, un dažādiem automašīnu modeļiem detaļas var atšķirties.

Adaptīvās krūiza kontroles ieslēgšana

Lai varētu ieslēgt ACC, jāievēro šādi priekšnoteikumi:

- Vadītāja drošības jostai jābūt piesprādzētai, un vadītāja durvīm — aizvērtām.
 - Automašīnai priekšā piemērotā attālumā jāatrodas transportlīdzeklim ("mērķa transportlīdzeklim") vai pašreizējam ātrumam jābūt vismaz 15 km/h (9 mph).
 - Automašīnām ar manuālo pārnesumkārbu. Braukšanas ātrumam jābūt vismaz 30 km/h (20 mph).
- Kad ir attēlots simbols/funkcija , nospiežiet vadības taustiņu uz stūres  (1).
- > Adaptīvā krūiza kontrole sāk darboties, pašreizējais ātrums tiek saglabāts atmiņā, un tā skaitliskā vērtība tiek attēlota spidometra centrā.



Kad distances simbols rāda divus transportlīdzekļus, ACC regulē laika intervālu tikai līdz priekšā esošajam transportlīdzeklim.



Vienlaikus tiek norādīts ātruma diapazons.

Lielākais ātrums ir saglabātais/atlasītais ātrums, bet mazākais ātrums — priekšā braucošā transportlīdzekļa (mērķa transportlīdzekļa) ātrums.

Saistītā informācija

- Adaptīvā krūiza kontrole* (294 lpp.)

Adaptīvās krūiza kontroles ātruma pārvaldība*

Adaptīvajai krūiza kontrolei (Adaptive Cruise Control — ACC) var iestatīt dažādus ātrumus.

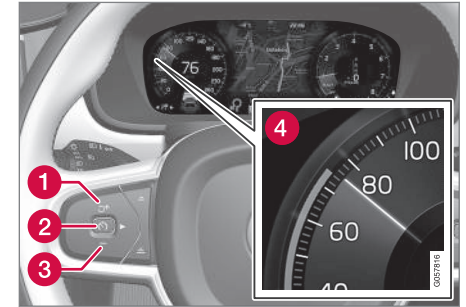

PIEZĪME. Attēls ir shematisks, un dažādiem automašīnu modeļiem detaļas var atšķirties.

- Saglabāto ātrumu var mainīt, īsi nospiežot vai turot nospiestu stūres taustiņu **+** (1) vai **-** (3):
 - Izmantojiet **īsus piespiedienus**, lai pielāgotu par +/- 5 km/h (+/- 5 mph) ar **katru piespiedienu**.
 - **Nospiežiet taustiņu un turiet**, lai pielāgotu par +/- 1 km/h (+/- 1 mph), un **atļaidiet**, kad vadītāja displeja marķējums (4) atbilst **vajadzīgajam ātrumam**.
- > Pēdējā taustiņa nospiešanas reize tiek saglabāta atmiņā.



- ◀◀ Ja vadītājs palielina automašīnas ātrumu, izmantojot gāzes pedāli, pirms tiek nospiests stūres taustiņš **+**, tad, nospiežot taustiņu, saglabātais ātrums tiek iestatīts par braukšanas ātrumu ar noteikumu, ka taustiņa nospiešanas brīdī vadītāja kāja atrodas uz gāzes pedāļa.

Īslaicīgs ātruma palielinājums ar gāzes pedāli, piem., apdzīšanas laikā, neietekmē iestatījumu — atlaižot gāzes pedāli, automašīna atjauno pēdējo atmiņā saglabāto ātrumu.

Automātiskā pāresumkārbā

Adaptīvā kruīza kontrole var sekot citam transportlīdzeklim ātruma diapazonā no nulles līdz 200 km/h (125 mph).

Ņemiet vērā, ka viszemākais adaptīvajai kruīza kontrolei ieprogrammējams ātrums ir 30 km/h (20 mph). Lai gan tā spēj sekot citam transportlīdzeklim, līdz tas apstājas (0 km/h), zemāku ātrumu par 30 km/h (20 mph) nevar atlasīt/saglabāt.

Maksimālais atlasāmais ātrums ir 200 km/h (125 mph).

Manuālā pāresumkārbā

Adaptīvā kruīza kontrole var sekot citam transportlīdzeklim ātrumā no 30 km/h (20 mph) līdz 200 km/h (125 mph).

Zemākais ieprogrammējams ātrums adaptīvajai kruīza kontrolei ir 30 km/h (20 mph) — maksimālais ātrums ir 200 km/h (125 mph).

Saistītā informācija

- Adaptīvā kruīza kontrole* (294 lpp.)

Adaptīvās kruīza kontroles* laika intervāla iestatīšana

Adaptīvajai kruīza kontrolei (Adaptive Cruise Control — ACC) var iestatīt dažādus laika intervālus.

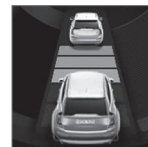

Var izvēlēties dažādus laika intervālus līdz priekšā braucošajam transportlīdzeklim, kas tiek vadītāja displejā attēloti kā 1-5 horizontālas līnijas – jo vairāk līniju, jo ilgāks laika intervāls. Viena līnija atbilst

aptuveni 1 sekunde līdz priekšā braucošajam transportlīdzeklim, 5 līnijas — aptuveni 3 sekundēm.

Tas pats simbols tiek parādīts arī tad, kad ir aktivizēta distances brīdinājuma funkcija.

i PIEZĪME

Ja vadītāja displejā ir redzams simbols ar divām automašīnām, ACC seko priekšā esošajam transportlīdzeklim, ievērojot iepriekš iestatītu laika intervālu.

Ja ir attēlota tikai viena automašīna, priekšā saprātīgā attālumā nav neviena transportlīdzekļa.

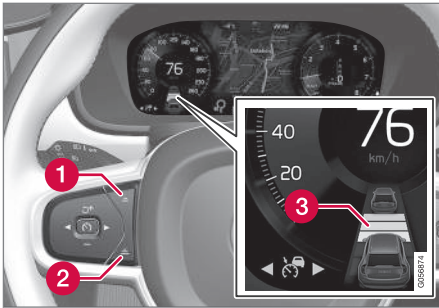

Laika intervāla vadība.

- 1 Laika intervāla samazināšana
 - 2 Laika intervāla palielināšana
 - 3 Distances brīdinājums
- Nospiediet stūres taustiņu (1) vai (2), lai palielinātu vai samazinātu laika intervālu.
- > Attāluma indikators (3) rāda pašreizējo laika intervālu.

Adaptīvā pastāvīga ātruma uzturēšanas sistēma noteiktās situācijās pieļauj ievērojamu laika intervāla maiņu, lai automobīlis varētu sekot priekšējam transportlīdzeklim vienmērīgi un viegli. Nelielā ātrumā, kad attālumi ir mazi, adaptīvā pastāvīga ātruma uzturēšanas sistēma nedaudz palielina laika intervālu.

Nemiet vērā, ka neparedzētu problēmu gadījumā īss laika intervāls vadītājam nodrošina īsu reaģēšanas un rīkošanās laiku.

PIEZĪME

Lietojiet tikai tādus laika intervālus, kādi ir atļauti vietējos satiksmes noteikumos.

Ja šķiet, ka adaptīvā kruīza kontrole pēc aktivēšanas nereaģē, iespējams, tas ir tādēļ, ka laika attālums līdz priekšā esošajam transportlīdzeklim neļauj palielināt ātrumu.

Jo lielāks ātrums, jo lielāks aprēķinātais attālums metros noteiktā laika intervālā.

Saistītā informācija

- Adaptīvā kruīza kontrole* (294 lpp.)
- Adaptīvās kruīza kontroles ātruma pārvaldība* (299 lpp.)
- Distances brīdinājums* (292 lpp.)

Adaptīvās kruīza kontroles aktivizēšana/deaktivizēšana*

Adaptīvo kruīza kontroli (Adaptive Cruise Control — ACC) var īslaicīgi deaktivizēt, iestatot tai gaidīšanas režīmu, un atkal aktivizēt vēlāk.

Adaptīvās kruīza kontroles deaktivizēšana un iestatīšana gaidīšanas režīmā

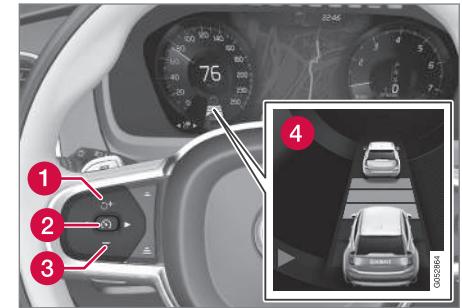

PIEZĪME. Attēls ir shematisks, un dažādiem automašīnu modeļiem detaļas var atšķirties.

Lai īslaicīgi izslēgtu adaptīvo kruīza kontroli un iestatītu tai gaidīšanas režīmu:

- Nospiediet stūres vadības taustiņu (2).
- > Vadītāja displejā redzamais simbols maina krāsu no BALTAS uz PELĒKU, un saglabātais ātrums spidometra centrā maina krāsu no SMILŠKRĀSAS uz PELĒKU.



- ◀ Gaidīšanas režīmā vadītājam ir pašam jākontrolē ātrums un distance.

Kad adaptīvā kruīza kontrole atrodas gaidīšanas režīmā un automašīna piebrauc pārāk tuvu priekšā braucošajam transportlīdzeklim, par nepietiekamu distanci vadītāju brīdina distances brīdinājuma funkcija (skatiet tēmu "Distances brīdinājums" šīs sadaļas beigās).

Vadītāja lejaukšanās gaidīšanas režīms

Adaptīvā kruīza kontrole tiek īslaicīgi deaktivizēta un iestatīta gaidīšanas režīmā, ja:

- tiek nospiests Bremžu pedālis
- pārnesumu pārslēgš tiek pārvietots pozīcijā **N**.
- vadītājs saglabā ātrumu, kas ir lielāks par saglabāto ātrumu ilgāk par 1 minūti.
- sajūga pedālis ir nospiests aptuveni 1 minūti — attiecas uz automašīnām ar manuālo pārnesumkārbu.

Šādā situācijā vadītājam ir jāiejaucas un jāpielāgo ātrums un distance priekšā braucošajam transportlīdzeklim.

Īslaicīgs ātruma palielinājums ar gāzes pedāli, piem., apdzīšanas laikā, neietekmē iestatījumu — atlaižot gāzes pedāli, automašīna atjauno pēdējo atmiņā saglabāto ātrumu.

Automātiskais gaidīšanas režīms

Adaptīvā kruīza kontrole ir atkarīga no citām sistēmām, piemēram, stabilitātes kontroles/pretsizl-

dēšanas sistēmas ESC. Ja kāda no šīm sistēmām pārstāj darboties, sistēma adaptīvā kruīza kontrole tiek automātiski izslēgta.

Automātiskās deaktivizēšanas gadījumā atskanēs signāls un vadītāja displejā tiks parādīts paziņojums. Tādā gadījumā vadītājam ir jāiejaucas un jāpielāgo ātrums un attālums priekšā braucošajam transportlīdzeklim.

Automātiskā deaktivizēšana var notikt šādu iemeslu dēļ:

- ātrums ir mazāks par 5 km/h (3 mph) un ACC nevar noteikt, vai priekšā esošais transportlīdzeklis ir stāvošs transportlīdzeklis vai cits objekts, piemēram, ātrumvalnis;
- ātrums ir mazāks par 5 km/h (3 mph) un priekšā esošais transportlīdzeklis nogriežas, tādējādi sistēmai ACC vairs nav transportlīdzekļa, kuram sekot;
- ātrums tiek samazināts zem 30 km/h (20 mph) — attiecas tikai uz automašīnām ar manuālo pārnesumkārbu.
- vadītājs atver durvis
- vadītājs atsprādzē drošības jostu;
- dzinēja ātrums ir pārāk zems/augsts
- riteņi zaudējuši saķeri
- bremžu temperatūra ir pārāk augsta
- ir ieslēgta stāvbremze;

- kameras un radiolokācijas bloku klāj, piemēram, sniegs vai tā darbību traucē spēcīgs lie-tus (kameras lēca/radio viļņi ir bloķēti).

Adaptīvās kruīza kontroles atkārtota aktivizēšana pēc gaidīšanas režīma

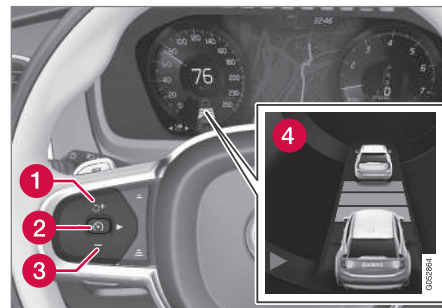

PIEZĪME. Attēls ir shematisks, un dažādiem automašīnu modeļiem detaļas var atšķirties.

Lai atkārtoti aktivizētu ACC no gaidīšanas režīma:

- Nospiediet stūres vadības taustiņu  (1).
> Pēc tam tiek iestatīts pēdējais saglabātais ātrums.

i PIEZĪME

Ātrums var pieaugt par noteiktu vērtību tikai pēc tam, kad ātrums ir atjaunots, nospiežot stūres taustiņu .

Saistītā informācija

- Adaptīvā kruīza kontrole* (294 lpp.)
- Distances brīdinājums* (292 lpp.)

Apdzīšanas palīgsistēma ar adaptīvo kruīza kontroli* vai Pilot Assist*

Adaptīvā kruīza kontrole (Adaptive Cruise Control — ACC) vai Pilot Assist var palīdzēt vadītājam apdzīt citus transportlīdzekļus.

Kad ACC vai Pilot Assist seko citam transportlīdzeklim un vadītājs izrāda apdzīšanas iniciatīvu, ieslēdzot pagrieziena rādītāju⁶, adaptīvā kruīza kontrole vai Pilot Assist palīdz, palielinot automašīnas ātrumu attiecībā pret priekšā braucošo transportlīdzekli, pirms automašīna ir sasniegusi apdzīšanas joslu.

Pēc tam funkcija vēl nesamazina ātrumu, lai izvairītos no pārāgras bremzēšanas gadījumos, kad automašīna tuvojas lēnāk braucošam transportlīdzeklim.

Funkcija paliek aktīva, līdz automašīna ir pilnībā apdzinusi otru transportlīdzekli.

BRĪDINĀJUMS

Nemiet vērā, ka šī funkcija var ieslēgties ne tikai apdzīšanas laikā, bet arī citās situācijās, piemēram, ja ir ieslēgts pagrieziena rādītājs, lai signalizētu par joslas maiņu vai izbaukšanu uz cita ceļa - tādā gadījumā automašīna īsu brīdi palielina ātrumu.

Apdzīšanas palīgfunckijas ieslēgšana

Lai apdzīšanas palīgfunckiju varētu aktivizēt, jāievēro šie priekšnosacījumi:

- priekšā jāatrodas transportlīdzeklim ("mērķa transportlīdzeklim");
 - ātrumam jābūt vismaz 70 km/h (43 mph);
 - saglabātajam ACC vai Pilot Assist ātrumam ir jābūt pietiekoši lielam, lai apdzīšanas manevrs būtu drošs.
- Ieslēdziet pagrieziena rādītāju.

Automašīnās ar stūri kreisajā pusē izmantojiet kreiso pagrieziena rādītāju, bet automašīnās ar stūri labajā pusē — labo pagrieziena rādītāju.

> Tiek ieslēgta apdzīšanas palīgsistēma.

Ierobežojumi

Izmantojot apdzīšanas palīgfunckiju, vadītājam jābūt gatavam straujai apstākļu maiņai. Dažos gadījumos apdzīšanas palīgfunckija var veikt nevēlamu ātruma palielināšanu.

⁶ Kreisā pagrieziena rādītāja pamirskškināšana automobiļiem ar stūri kreisajā pusē vai labā pagrieziena rādītāja pamirskškināšana automobiļiem ar stūri labajā pusē.

◀ Šī iemesla dēļ jācenšas izvairīties no noteiktām situācijām. Šādu situāciju piemēri ir:

- automašīna tuvojas izbrauktuvei, lai veiktu pagrieziena tajā pašā virzienā, kas parasti tiek izmantots apdzīšanas manevram;
- priekšā esošais transportlīdzeklis samazina ātrumu, pirms automašīna ir iebraukusi apdzīšanas joslā;
- apdzīšanas joslā esošie transportlīdzekļi samazina ātrumu;
- automašīna, kas paredzēta braukšanai pa ceļa labo pusi, brauc valstī, kur satiksme norit pa ceļa kreiso pusi (vai otrādi).

No šādām situācijām var izvairīties, īslaicīgi iestatot ACC vai Pilot Assist gaidīšanas režīmā.

Saisītā informācija

- Pilot Assist* (309 lpp.)
- Adaptīvā kruīza kontrole* (294 lpp.)

Mērķa un automātiskās bremzēšanas maiņa, izmantojot adaptīvo kruīza kontroli

Kopā ar automātisko pānesumkārbu adaptīvajai kruīza kontrolei (Adaptive Cruise Control — ACC) ir funkcionalitāte mērķa maiņai un bremzēšanai noteiktā ātrumā.

Mērķa maiņa

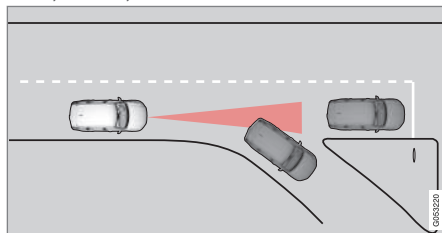

Ja priekšā esošais mērķa transportlīdzeklis pēkšņi veic pagrieziena, iespējams, ka priekšā atrodas stāvoši transportlīdzekļi.

Ja adaptīvā kruīza kontrole seko citam transportlīdzeklim ar ātrumu, kas ir mazāks par 30 km/h (20 mph) un mērķis tiek mainīts no braucoša transportlīdzekļa uz stāvošu, adaptīvā kruīza kontrole bremzē, ņemot vērā stāvošo transportlīdzekli.

⚠ BRĪDINĀJUMS

Ja adaptīvā kruīza kontrole seko citam transportlīdzeklim ar ātrumu, kas pārsniedz aptuveni 30 km/h (20 mph) un mērķis tiek mainīts no braucoša transportlīdzekļa uz stāvošu, adaptīvā kruīza kontrole ignorē stāvošo transportlīdzekli, tā vietā izvēloties saglabāto ātrumu.

- Pēc tam vadītājam ir pašam jāiejaucas un jābremzē.

Automātiskais gaidīšanas režīms ar mērķa maiņu

Adaptīvā kruīza kontrole tiek deaktivizēta, un tai tiek iestatīts gaidīšanas režīms:

- ja ātrums ir mazāks par 5 km/h (3 mph) un adaptīvā kruīza kontrole nevar noteikt, vai mērķa objekts ir stāvošs transportlīdzeklis vai cits objekts, piemēram, ātrumvalnis;
- ja ātrums ir mazāks par 5 km/h (3 mph) un priekšā braucošais transportlīdzeklis nogriežas, līdz ar to adaptīvajai kruīza kontrolei vairs nav transportlīdzekļa, kuram sekot.

Automātiskā bremzēšana

Vairākas reizes veicot īslaicīgu apstāšanos, piemēram, lēnas satiksmes vai luksofora signālu dēļ, braukšana tiek automātiski atsākta, ja apstāšanās ilgums nepārsniedz apmēram 3 sekundes –. Ja nepieciešams ilgāks laiks, pirms priekšā esošais transportlīdzeklis atsāk kustību, tad adaptīvajai

kruīza kontrolei tiek iestatīts gaidīšanas režīms ar automātisko bremzēšanas funkciju.

- Aktivizējiet adaptīvo kruīza kontroli atkāroti vienā no šiem veidiem:
 - Nospiediet stūres vadības taustiņu .
 - Nospiediet akceleratora pedāli.
- > Adaptīvā kruīza kontrole atsāk sekot priekšā esošajam transportlīdzeklim, ja tas sāk braukt uz priekšu 6 sekunžu laikā.

i PIEZĪME

ACC spēj noturēt automašīnu nekustīgu maksimumāli 5 minūtes — pēc tam ieslēdzas stāvbremze, bet adaptīvā kruīza kontrole izslēdzas. Lai varētu vēlreiz aktivizēt adaptīvo kruīza kontroli, stāvbremze ir jāizslēdz.

Automātiskās bremzēšanas pārtraukšana

Dažās situācijās automātiskā bremzēšana tiek pārtraukta, ja automašīna tiek apturēta, un adaptīvajai kruīza kontrolei tiek ieslēgts gaidīšanas režīms. Tas nozīmē, ka bremzes tiek atbrīvotas un automašīna var sākt ripot - tādēļ vadītājam jāiejaucas un pašam jābremzē, lai noturētu automašīnu uz vietas.

Tā var notikt šādās situācijās:

- vadītājs novieto kāju uz bremžu pedāļa
- tiek ieslēgta stāvbremze

- pārnesumu pārlēgsvira tiek pārvietota pozīcijā **P**, **N** vai **R**;
- vadītājs iestata adaptīvajai kruīza kontrolei gaidīšanas režīmu.

Automātiska stāvbremzes aktivizēšana

Dažās situācijās tiek ieslēgta stāvbremze, lai noturētu automašīnu uz vietas.

Tas notiek, ja adaptīvā kruīza kontrole notur automašīnu uz vietas ar kājas bremzēm un:

- vadītājs atver durvis vai atsprādzē savu drošības jostu
- ACC ir noturējusi automašīnu uz vietas ilgāk par aptuveni 5 minūtēm
- bremzes ir pārkarušas
- tiek izslēgts dzinējs.

Saistītā informācija

- Adaptīvā kruīza kontrole* (294 lpp.)

Adaptīvās kruīza kontroles* ierobežojumi

Noteiktās situācijās funkcija (Adaptive Cruise Control — ACC) var būt ierobežota.

Stāvi ceļi un / vai smaga bagāža

Paturiet prātā, ka adaptīvo kruīza kontroli galvenokārt ir paredzēts izmantot braukšanai pa līdzeniem ceļiem. Braucot lejup stāvā nogāzē, šai funkcijai var būt grūtības ievērot pareizu distanci līdz priekšā braucošajam transportlīdzeklim — tādā gadījumā brauciet īpaši piesardzīgi un esiet gatavs bremzēt. Neizmantojiet adaptīvo kruīza kontroli, ja vedat smagu kravu vai ja automašīnai ir pievienota piekabe.

Dažādi

- Braukšanas režīmu **Off Road** nevar atlasīt, ja ir aktivizēta adaptīvā kruīza kontrole.

i PIEZĪME

Funkcija izmanto automašīnas radiolokācijas bloku, kam ir daži vispārīgi ierobežojumi, skatiet sadaļu "Radiolokācijas bloka ierobežojumi".



Saistītā informācija

- Adaptīvā kruīza kontrole* (294 lpp.)
- Radiolokācijas bloka ierobežojumi (324 lpp.)

Pārslēgšanās starp krūiza kontroli un adaptīvo krūiza kontroli*

Ja automašīna aprīkota ar adaptīvo krūiza kontroli (ACC), vadītājs var pārslēgt krūiza kontroli (CC) un ACC.

Simbols vadītāja displejā norāda, ka ir aktīva krūiza kontrole:

CC Cruise Control	ACC Adaptive Cruise Control
	
Krūizkontrolle	Adaptīvā pastāvīga ātruma uzturēšanas sistēma

A BALTS simbols: Funkcija aktīva, PELĒKS simbols: Gaidīšanas režīms



Pārslēgšana no ACC uz CC

Kā pārslēgt no adaptīvās krūiza kontroles (ACC) uz krūiza kontroli (CC).

1. Iestatiet adaptīvo krūiza kontroli gaidīšanas režīmā, izmantojot stūres taustiņu .

2. Funkciju skatā pieskarieties taustiņam **Krūizkontrolle** — taustiņa indikatora krāsa mainās no PELĒKAS uz ZAĻU.

> Vadītāja displejā esošais simbols mainās

no  ACC uz  CC. Adaptīvā krūiza kontrole (ACC) tiek izslēgta, un krūiza kontrole (CC) tiek ieslēgta gaidīšanas režīmā.

3. Nospiediet stūres vadības taustiņu .

> Krūiza kontrole sāk darboties un saglabā pašreizējo ātrumu.

BRĪDINĀJUMS

Pārslēdzoties no sistēmas ACC uz CC, automašīna vairs neievēro iestatīto laika intervālu — tā vienkārši uztur iestatīto ātrumu.

Ja, izslēdzot dzinēju, ir aktīva CC, nākamreiz iedarbinot dzinēju, tiks aktivizēta ACC.

Pārslēgšana no CC uz ACC

Lai automašīnu no krūiza kontroles (CC) pārslēgtu uz adaptīvo krūiza kontroli (ACC), rīkojieties šādi:

1. Iestatiet krūiza kontroli gaidīšanas režīmā, izmantojot stūres taustiņu .

2. Funkciju skatā pieskarieties taustiņam **Krūizkontrolle** — taustiņa indikatora krāsa mainās no ZAĻAS uz PELĒKU.

> Vadītāja displejā esošais simbols mainās

no  CC uz  ACC. Adaptīvā krūiza kontrole tiek ieslēgta gaidīšanas režīmā.

3. Nospiediet stūres vadības taustiņu .

> Sāk darboties adaptīvā krūiza kontrole, un tiek saglabāts pašreizējais ātrums kopā ar iepriekš iestatīto laika intervālu līdz priekšā braucošajam transportlīdzeklim.

Saistītā informācija

- Krūizkontrolle (288 lpp.)
- Adaptīvā krūiza kontrole* (294 lpp.)

Adaptīvās kruīza kontroles simboli un paziņojumi*

Vadītāja displejā un/vai vējstikla displejā* var tikt rādīti vairāki simboli un paziņojumi par adaptīvo kruīza kontroli (Adaptive Cruise Control — ACC).

Tālāk ir sniegti dažī piemēri⁷.

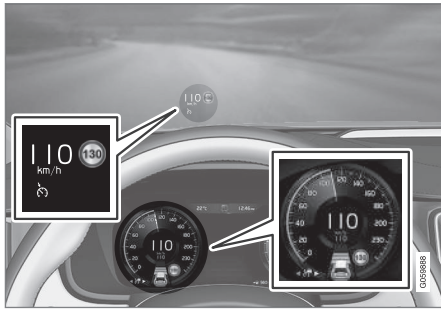

Iepriekšējā ilustrācijā⁸ ir attēlots, ka adaptīvā kruīza kontrole ir iestatīta uzturēt 110 km/h ātrumu un ka priekšā nebrauc neviens transportlīdzeklis, kuram varētu sekot.

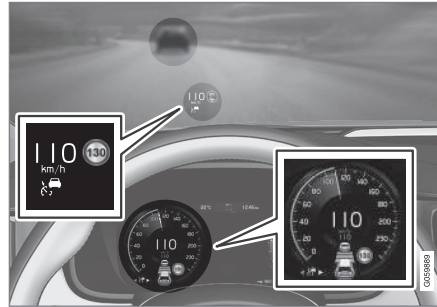

Iepriekšējā ilustrācijā⁸ ir attēlots, ka adaptīvā kruīza kontrole ir iestatīta uzturēt 110 km/h

ātrumu un vienlaikus sekot priekšā braucošajam transportlīdzeklim, kas brauc ar tādu pašu ātrumu.



Simbols	Paziņojums	Tehniskie parametri
	Simbols ir BALTĀ krāsā	Automobilis saglabā atmiņā saglabāto/atlasīto ātrumu.
	Nav pieejams un simbols ir PEĻĒKĀ krāsā	Adaptīvajai kruīza kontrolei ir iestatīts gaidīšanas režīms.

⁷ Tālāk sniegtajā ilustratīvajā piemērā funkcija RSI (Road Sign Information) informē, ka maksimālais pieļaujamais ātrums ir 130 km/h.

⁸ PIEZĪME. Attēls ir shematisks, un dažādiem automašīnu modeļiem detaļas var atšķirties.





Simbols	Paziņojums	Tehniskie parametri
	Adapt. kruīzkontrole Jāveic apkope	Sistēma nedarbojas pareizi. Jāsazinās ar servisu — ieteicams sazināties ar autorizētu Volvo servisu.
	Vējstikla sensors Sensors bloķēts, skatiet īpašnieka rokasgrāmatu	Notīriet vējstiklu kameras un radiolokācijas bloka sensoru priekšā.

Saistītā informācija

- Adaptīvā kruīza kontrole* (294 lpp.)
- Ceļazīmju informācija* (353 lpp.)

Pilot Assist*

Pilot Assist palīdz vadītājam vadīt automašīnu starp joslas atdalošajām līnijām, izmantojot stūrēšanas palīdzības funkciju, kā arī uzturēt vienmērīgu ātrumu un iepriekš atlasītu laika intervālu līdz priekšā braucošajam transportlīdzeklim.

Funkcija Pilot Assist nodrošina komfortablāku un patīkamāku braukšanu, piemēram, garos braucienos pa automaģistrālēm ar vienmērīgu satiksmes plūsmu.

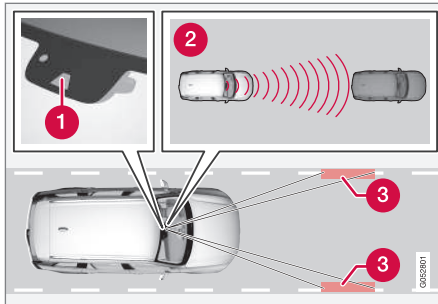

Kamera un radiolokācijas bloks mēra attālumu līdz priekšā braucošajam transportlīdzeklim un nosaka sānu marķējumus⁹.

- 1 Kameras un radiolokācijas bloks
- 2 Attāluma nolasītāji
- 3 Lasītāji, sānu marķējumi

Vadītājs atlasa vajadzīgo ātrumu un laika intervālu līdz priekšā braucošajam transportlīdzeklim. Pilot Assist skenē attālumu līdz priekšā braucošajam transportlīdzeklim un joslas atdalošajām līnijām uz ceļa virsmas, izmantojot kameras un radiolokācijas bloku. Iepriekš iestatītais laika intervāls tiek saglabāts, automātiski regulējot ātrumu, bet stūrēšanas palīgsistēma palīdz noturēt automašīnu savā joslā.

Stūrēšanas palīgsistēma Pilot Assist ņem vērā priekšā braucošā transportlīdzekļa ātrumu un joslu marķējumus. Vadītājs var jebkurā laikā ignorēt Pilot Assist ieteikumus par stūrēšanu un stūrēt citā virzienā, piemēram, lai mainītu joslu vai apbrauktu uz ceļa esošu šķērslī.

Ja Pilot Assist nevar viennozīmīgi interpretēt joslu, piemēram, ja kameras un radiolokācijas bloks neredz joslas sānu apzīmējumus, Pilot Assist īslaicīgi deaktivizē stūrēšanas palīdzību, bet to atsāk, ja joslu atkal var interpretēt, — lai gan ātruma un distances kontroles funkcijas paliek aktīvas.

i PIEZĪME

Pilot Assist stūrēšanas palīdzība tiek deaktivizēta un atsākta bez iepriekšēja brīdinājuma.

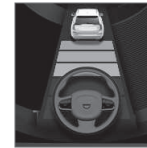

Stūrēšanas palīdzības pašreizējo statusu norāda stūres simbola krāsa:

- ZAĻA stūre norāda uz aktīvu stūrēšanas palīdzības funkciju
- PELĒKA stūre (kā ilustrācijā) norāda uz deaktivizētu stūrēšanas palīdzības funkciju.

⁹ PIEZĪME. Attēls ir shematisks, un dažādiem automašīnu modeļiem detaļas var atšķirties.



BRĪDINĀJUMS

Pilot Assist ir palīgīdzeklis, un tā nedarbojas visās braukšanas situācijās vai jebkādos laika un ceļa apstākļos.

Vadītājam ir vienmēr jāpievērš uzmanība satiksmes situācijai un jāiejaucas, ja Pilot Assist nenodrošina pietiekamu stūrēšanas palīdzību vai neievēro piemērotu ātrumu vai piemērotu laika intervālu.

Izlasiet visas īpašnieka rokasgrāmatas sadaļas par šo funkciju, lai uzzinātu par tās ierobežojumiem, kas vadītājam jāzina pirms šīs funkcijas lietošanas.

Pilot Assist drīkst lietot tikai gadījumā, ja uz brauktuves abās joslās malās ir uzkrāsotas skaidri redzamas joslas sadalošās līnijas. Lietojot visos pārējos gadījumos, pastāv risks sadurties ar apkārt esošiem šķēršļiem, ko funkcija neuztver.

Vadītājam vienmēr jāuzņemas atbildība par automašīnas vadīšanu un pareiza attāluma un ātruma uzturēšanu pat tad, ja tiek lietota sistēma Pilot Assist.

Pilot Assist regulē ātrumu, paātrinot automašīnas gaitu un bremzējot. Ir normāli, ja no bremzēm atskan zema skaņa, kad tās tiek izmantotas ātruma regulēšanai.

Pilot Assist mēģina regulēt ātrumu vienmērīgi. Situācijās, kad nepieciešams strauji bremzēt, tas vadītājam jādara pašam. Tas notiek tādos gadījumos, kad ir lielas ātruma atšķirības vai arī priekšē-

jais transportlīdzeklis strauji bremzē. Kameras un radiolokācijas bloka darbības ierobežojumu dēļ bremzēšana var notikt negaidīti vai nenotikt nemaz.

Funkcijas Pilot Assist mērķis ir braukt aiz priekšā braucošā transportlīdzekļa pa to pašu joslu, ievērojot vadītāja iestatīto laika intervālu. Ja radiolokācijas bloks priekšā neuztver nevienu transportlīdzekli, automašīna uztur vadītāja iestatīto un saglabāto ātrumu. Tā notiek arī tad, ja priekšā braucošā transportlīdzekļa ātrums palielinās un pārsniedz saglabāto ātrumu.

Tālāk norādītais attiecas uz automašīnām ar automātisko pārnesumkārbu:

- Pilot Assist var sekot citam transportlīdzeklim ātrumā no 0 km/h līdz 200 km/h (125 mph).
- Pilot Assist var sniegt stūrēšanas palīdzību no gandrīz stāvošas pozīcijas līdz 140 km/h (87 mph).

Tālāk norādītais attiecas uz automašīnām ar manuālo pārnesumkārbu:

- Pilot Assist var sekot citam transportlīdzeklim ātrumā no 30 km/h (20 mph) līdz 200 km/h (125 mph).
- Pilot Assist var sniegt stūrēšanas palīdzību no 30 km/h (20 mph) līdz 140 km/h (87 mph).

BRĪDINĀJUMS

Pilot Assist nav sadursmes novēršanas sistēma. Ja sistēma neuztver priekšā braucošu transportlīdzekli, vadītājam ir jāiejaucas.

Sistēma Pilot Assist nebremzē, nosakot cilvēkus, dzīvniekus, objektus, mazus transportlīdzekļus (piemēram, velosipēdus un motociklus), zemas piekabes, kā arī pretimbraucošus, lēnus vai stāvošus transportlīdzekļus.

Neizmantojiet Pilot Assist, piemēram, pilsētas satiksmē, ceļu krustojumos, uz slideniem vai applūdušiem ceļiem, šļūdonī, stiprā lietū/ sniegā, sliktas redzamības apstākļos, uz likumotiemiem ceļiem, uz uzbrauktuvēm vai braucot ar piekabi.

SVARĪGI

Sistēmas Pilot Assist komponentu apkopi drīkst veikt tikai servisā — ieteicams autorizētā Volvo servisā.

Pārskats

Vadība

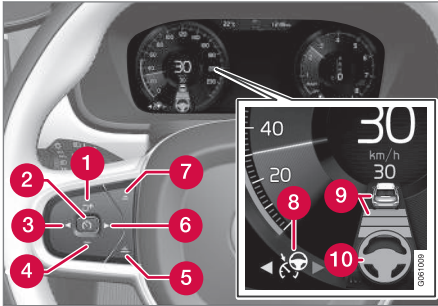

Funkciju taustiņi un simboli⁹.

- 1 Palielina saglabāto ātrumu vai atkārtoti aktivizē sistēmu Pilot Assist un atjauno saglabāto ātrumu un laika intervālu
- 2 Aktivizē/deaktivizē Pilot Assist
- 3 Pārslēdz no Pilot Assist uz adaptīvo krūiza kontroli
- 4 samazina saglabāto ātrumu
- 5 Palielina attālumu līdz priekšā esošajiem transportlīdzekļiem
- 6 Pārslēdz no adaptīvās krūiza kontroles uz Pilot Assist

- 7 Samazina attālumu līdz priekšā esošajiem transportlīdzekļiem
- 8 Funkcijas simbols
- 9 Mērķa transportlīdzekļa un laika intervāla simboli
- 10 Aktivizētas/deaktivizētas stūrēšanas palīdzības simbols

Vadītāja displejs

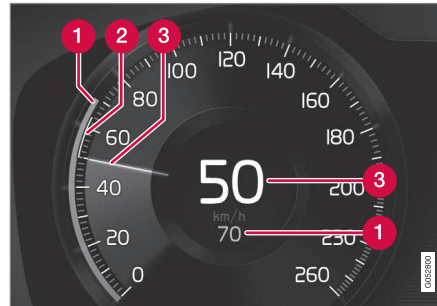

Ātruma rādījums⁹.

- 1 Saglabātais ātrums
- 2 Priekšā esošā transportlīdzekļa ātrums.
- 3 Jūsu automašīnas pašreizējais ātrums.

Lai skatītu dažādas simbolu kombinācijas atkarībā no satiksmes situācijas — skatiet tēmu "Funkcijas Pilot Assist simboli un paziņojumi".

Sadursmes riska brīdinājums

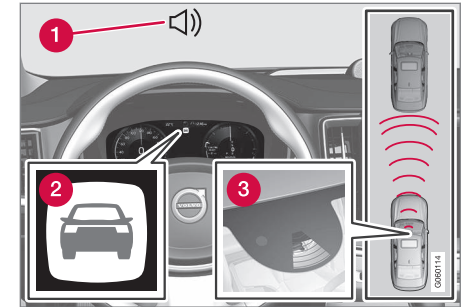

Sadursmes brīdinājuma audio signāls un simbols⁹

- 1 Brīdinājuma skaņas signāls sadursmes riska gadījumā
- 2 Brīdinājuma signāls sadursmes riska gadījumā
- 3 Kameras un radiolokācijas bloka veikts attāluma mērījums

Pilot Assist izmanto aptuveni 40% bremžu spēka. Ja automašīna jābremzē spēcīgāk, nekā to spēj Pilot Assist, un vadītājs nebremzē, tiek aktivizēta brīdinājuma lampa un skaņas signāls, lai brīdinātu vadītāju, ka nepieciešama tūlītēja iejaukšanās.

⁹ PIEZĪME. Attēls ir shematisks, un dažādiem automašīnu modeļiem detaļas var atšķirties.



⚠ BRĪDINĀJUMS

Pilot Assist brīdina tikai par tiem transportlīdzekļiem, kuru kameras un radiolokācijas bloks ir uzvertis, tādēļ brīdinājums var netikt raidīts vai var būt novēlota. Negaidiet brīdinājumu, lai bremsētu, kad tas ir nepieciešams.

Augšējais displejs*

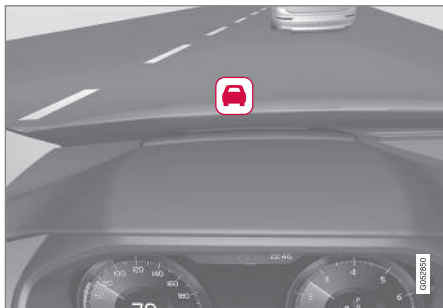

Simbols par sadursmes brīdinājumu vējstiklā⁹.

Automašīnās, kas ir aprīkotas ar augšējo displeju, brīdinājums tiek attēlots vējstiklā ar mirgojošu simbolu.

i PIEZĪME

Spēcīgā saules gaismā vai ar saulesbrillēm vējstiklā projicētās informācijas saskatīšana var būt apgrūtināta.

⁹ PIEZĪME. Attēls ir shematisks, un dažādiem automašīnu modeļiem detaļas var atšķirties.

Saistītā informācija

- Pilot Assist* aktivizēšana un ieslēgšana (312 lpp.)
- Pilot Assist* ātruma pārvaldība (314 lpp.)
- Pilot Assist* laika intervāla iestatījums (315 lpp.)
- Mērķa maiņa un automātiska bremsēšana ar Pilot Assist* (318 lpp.)
- Pilot Assist* aktivizēšana/deaktivizēšana (316 lpp.)
- Apdzīšanas palīgsistēma ar adaptīvo krūza kontroli* vai Pilot Assist* (303 lpp.)
- Pilot Assist* ierobežojumi (319 lpp.)
- Pilot Assist* simboli un paziņojumi (321 lpp.)
- Adaptīvā krūza kontrole* (294 lpp.)
- Distances brīdinājums* (292 lpp.)
- Augšējais displejs* (114 lpp.)
- Radiolokācijas bloka ierobežojumi (324 lpp.)
- Kameras bloka ierobežojumi (332 lpp.)

Pilot Assist* aktivizēšana un ieslēgšana

Sistēma Pilot Assist ir vispirms jāaktivizē un pēc tam jāieslēdz, lai tā varētu kontrolēt ātrumu un distanci un sniegt stūrēšanas palīdzību.

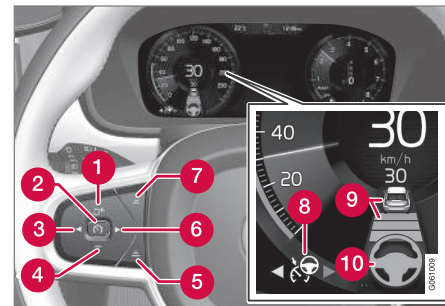

PIEZĪME. Attēls ir shematisks, un dažādiem automašīnu modeļiem detaļas var atšķirties.



Lai varētu ieslēgt sistēmu Pilot Assist, jāievēro šādi priekšnoteikumi:

- Vadītāja drošības jostai jābūt piespraudzētai, un vadītāja durvīm — aizvērtām.
- Automašīnai priekšā piemērotā attālumā jāatrodas transportlīdzeklim ("mērķa transportli-

dzeklim") vai pašreizējam ātrumam jābūt vismaz 15 km/h (9 mph).

- Automašīnām ar manuālo pārnenumkārbu. Braukšanas ātrumam jābūt vismaz 30 km/h (20 mph).

Kad adaptīvajai krūīza kontrolei ir ieslēgts gaidīšanas režīms:

1. Nospiediet ► (6).
 - > Gaidīšanas režīmā simbols  mainās uz Pilot Assist (8).
2. Nospiediet stūres vadības taustiņu  (2).
 - > Tiek ieslēgta sistēma Pilot Assist, un tiek saglabāts pašreizējais ātrums, kas tiek attēlots ar skaitļiem spidometra centrā.

...vai...

Kad ir ieslēgta adaptīvā krūīza kontrole:

- Nospiediet ► (6).
 - > Tiek ieslēgta sistēma Pilot Assist.



Sistēmas Pilot Assist stūrēšanas palīdzības funkcija ir aktīva, tikai ja stūres simbola (2) krāsa ir mainījiesies no PELĒKAS uz ZAĻU.

Sistēma Pilot Assist regulē laika intervālu līdz priekšā braucošajam transportlīdzeklim, tikai ja distances attēls virs stūres simbola ir attēlots transportlīdzekļa (1) simbols.



Vienlaikus tiek norādīts ātruma diapazons.

Lielākais ātrums ir saglabātais/atlasītais ātrums, bet mazākais ātrums — priekšā braucošā transportlīdzekļa (mērķa trans-

portlīdzekļa) ātrums.

Rokas uz stūres

Lai Pilot Assist darbotos, vadītāja rokām jāatrodas uz stūres. Sistēma to nepārtraukti uzrauga. Ja laikā, kad tiek parādīts teksta paziņojums, sistēma konstatē, ka rokas neatrodas uz stūres, tiek parādīts teksta paziņojums, aicinot vadītāju aktīvi stūrēt automašīnu. Turklāt, ja tas nenotiek, atskan brīdinājuma signāls.

Ja arī pēc tam vadītājs nenoliek rokas uz stūres, sistēma Pilot Assist tiek pārslēgta gaidīšanas režīmā. Pēc tam Pilot Assist ir atkal jāiedarbina ar stūres taustiņu .

PIEZĪME

Nemiet vērā, ka Pilot Assist darbojas tikai tādā gadījumā, ja vadītāja rokas atrodas uz stūres.

Saistītā informācija

- Pilot Assist* (309 lpp.)
- Pilot Assist* ātruma pārvaldība (314 lpp.)

- Pilot Assist* laika intervāla iestatījums (315 lpp.)
- Mērķa maiņa un automātiska bremsēšana ar Pilot Assist* (318 lpp.)
- Pilot Assist* aktivizēšana/deaktivizēšana (316 lpp.)
- Apdzīšanas palīgsistēma ar adaptīvo krūīza kontroli* vai Pilot Assist* (303 lpp.)
- Pilot Assist* ierobežojumi (319 lpp.)
- Pilot Assist* simboli un paziņojumi (321 lpp.)

Pilot Assist* ātruma pārvaldība

Funkcijai Pilot Assist var iestatīt dažādus ātrumus.

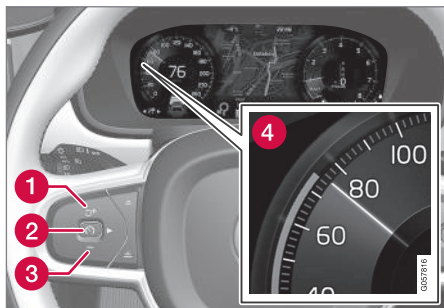

PIEZĪME. Attēls ir shematisks, un dažādiem automašīnu modeļiem detaļas var atšķirties.

- Saglabāto ātrumu var mainīt, īsi nospiežot vai turot nospiestu stūres taustiņu **+** (1) vai **-** (3):
 - Izmantojiet **īsus piespiedienus**, lai pielāgotu par +/- 5 km/h (+/- 5 mph) ar **katru piespiedienu**.
 - **Nospiediet taustiņu un turiet**, lai pielāgotu par +/- 1 km/h (+/- 1 mph), un **atļaidiet**, kad vadītāja displeja marķējums (4) atbilst **vajadzīgajam ātrumam**.
- > Pēdējā taustiņa nospiešanas reize tiek saglabāta atmiņā.

Ja vadītājs palielina automašīnas ātrumu, izmantojot gāzes pedāli, pirms tiek nospiests stūres taustiņš **+**, tad, nospiežot taustiņu, saglabātais ātrums tiek iestatīts par braukšanas ātrumu ar noteikumu, ka taustiņa nospiešanas brīdī vadītāja kāja atrodas uz gāzes pedāļa.

Īslaicīgs ātruma palielinājums ar gāzes pedāli, piem., apdzīšanas laikā, neietekmē iestatījumu – atlaižot gāzes pedāli, automašīna atjauno pēdējo atmiņā saglabāto ātrumu.

Automātiskā pārnēsūmkārba

Pilot Assist var sekot citam transportlīdzeklim ātrumā no 0 km/h līdz 200 km/h (125 mph).

Ņemiet vērā, ka viszemākais funkcijai Pilot Assist ieprogrammējams ātrums ir 30 km/h (20 mph). Lai gan tā spēj sekot citam transportlīdzeklim, līdz tas apstājas (0 km/h), zemāku ātrumu par 30 km/h (20 mph) nevar atlasīt/saglabāt.

Maksimālais atlasāmais ātrums ir 200 km/h (125 mph).

Manuālā pārnēsūmkārba

Pilot Assist var sekot citam transportlīdzeklim ātrumā no 30 km/h (20 mph) līdz 200 km/h (125 mph).

Zemākais ieprogrammējams ātrums funkcijai Pilot Assist ir 30 km/h (20 mph) — maksimālais ātrums ir 200 km/h (125 mph).

Saistītā informācija

- Pilot Assist* (309 lpp.)
- Pilot Assist* aktivizēšana un ieslēgšana (312 lpp.)
- Pilot Assist* laika intervāla iestatījums (315 lpp.)
- Mērķa maiņa un automātiska bremsēšana ar Pilot Assist* (318 lpp.)
- Pilot Assist* aktivizēšana/deaktivizēšana (316 lpp.)
- Apdzīšanas palīgsistēma ar adaptīvo krūza kontroli* vai Pilot Assist* (303 lpp.)
- Pilot Assist* ierobežojumi (319 lpp.)
- Pilot Assist* simboli un paziņojumi (321 lpp.)

Pilot Assist* laika intervāla iestatījums

Sistēmai Pilot Assist var iestatīt dažādus laika intervālus.

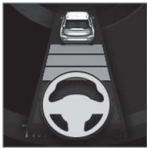

Var izvēlēties dažādus laika intervālus līdz priekšā braucošajam transportlīdzeklim, kas tiek vadītāja displejā attēloti kā 1-5 horizontālas līnijas – jo vairāk līniju, jo ilgāks laika intervāls. Viena līnija atbilst

aptuveni 1 sekundei līdz priekšā braucošajam transportlīdzeklim, 5 līnijas — aptuveni 3 sekundēm.

i PIEZĪME

Kad vadītāja displejā ir redzams automašīnas un stūres simbols, Pilot Assist seko priekšā braucošajam transportlīdzeklim ar iepriekš iestatītu laika intervālu.

Ja ir attēlots tikai stūres simbols, priekšā piemērotā attālumā nav neviena transportlīdzekļa.

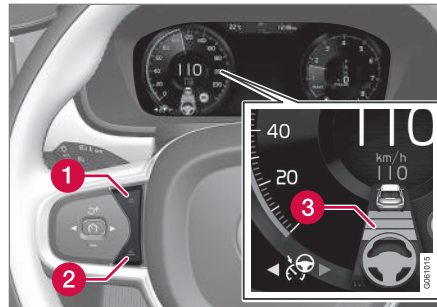

Laika intervāla vadība.

- 1** Laika intervāla samazināšana
- 2** Laika intervāla palielināšana
- 3** Distances brīdinājums

- Nospiediet stūres taustiņu (1) vai (2), lai palielinātu vai samazinātu laika intervālu.
 - > Attāluma indikators (3) rāda pašreizējo laika intervālu.

Lai seko tu priekšā braucošajam transportlīdzeklim plūstošā un komfortablā veidā, noteiktos apstākļos Pilot Assist ļauj laika intervālam būtiski atšķirties. Piemēram, lēnā ātrumā, kad distance kļūst īsa, Pilot Assist nedaudz palielina laika intervālu.

Ņemiet vērā, ka neparedzētu problēmu gadījumā īss laika intervāls vadītājam nodrošina īsu reaģēšanas un rīkošanās laiku.

i PIEZĪME

Lietojiet tikai tādus laika intervālus, kādi ir atļauti vietējos satiksmes noteikumos.

Ja šķiet, ka Pilot Assist pēc aktivēšanas nereaģē, iespējams, tas ir tādēļ, ka laika attālums līdz priekšā esošajam transportlīdzeklim neļauj palielināt ātrumu.

Jo lielāks ātrums, jo lielāks aprēķinātais attālums metros noteiktā laika intervālā.

Saistītā informācija

- Pilot Assist* (309 lpp.)
- Pilot Assist* aktivizēšana un ieslēgšana (312 lpp.)
- Pilot Assist* ātruma pārvaldība (314 lpp.)
- Mērķa maiņa un automātiska bremsēšana ar Pilot Assist* (318 lpp.)
- Pilot Assist* aktivizēšana/deaktivizēšana (316 lpp.)
- Apdzīšanas palīgsistēma ar adaptīvo krūiza kontroli* vai Pilot Assist* (303 lpp.)
- Pilot Assist* ierobežojumi (319 lpp.)
- Pilot Assist* simboli un paziņojumi (321 lpp.)
- Distances brīdinājums* (292 lpp.)

Pilot Assist* aktivizēšana/ deaktivizēšana

Pilot Assist var īslaicīgi deaktivizēt, iestatot gaidīšanas režīmu, un atkal aktivizēt vēlāk.

Pilot Assist deaktivizēšana un iestatīšana gaidīšanas režīmā

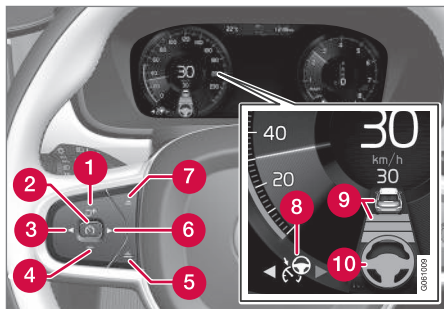

PIEZĪME. Attēls ir shematisks, un dažādiem automašīnu modeļiem detaļas var atšķirties.

Lai īslaicīgi izslēgtu Pilot Assist un iestatītu gaidīšanas režīmu:

- Nospiediet stūres vadības taustiņu (2).
 - > Sistēma Pilot Assist tiek iestatīta gaidīšanas režīmā — vadītāja displejā redzamais simbols (8) maina krāsu no BALTAS uz PELĒKU, un saglabātais ātrums spidometra centrā maina krāsu no SMILŠKRĀSAS uz PELĒKU.

...vai...

- Nospiediet (3).
 - > Pilot Assist tiek izslēgts, un adaptīvajai kruīza kontrolei tiek ieslēgts aktīvais režīms.

Gaidīšanas režīmā vadītājam vairs netiek sniegti stūrēšanas ieteikumi, un gan ātrums, gan distānce ir jākontrolē pašam.

Kad Pilot Assist atrodas gaidīšanas režīmā un automašīna piebrauc pārāk tuvu priekšā braucošajam transportlīdzeklim, par nepietiekamu distānci vadītāju brīdina distānces brīdinājuma funkcija (skatiet tēmu "Distānces brīdinājums" šīs sadaļas beigās).

Vadītāja iejaukšanās gaidīšanas režīms

Pilot Assist tiek īslaicīgi deaktivizēta un iestatīta gaidīšanas režīmā, ja:

- tiek nospiests bremžu pedālis
- pārnesumu pārslēgs tiek pārvietots pozīcijā **N**.
- pagrieziena rādītāji tiek lietoti ilgāk par 1 minūti
- vadītājs saglabā ātrumu, kas ir lielāks par saglabāto ātrumu ilgāk par 1 minūti.
- sajūga pedālis ir nospiests aptuveni 1 minūti — attiecas uz automašīnām ar manuālo pārnesumkārbu.

Īslaicīgs ātruma palielinājums ar gāzes pedāli, piem., apdzīšanas laikā, neietekmē iestatījumu –

atlaižot gāzes pedāli, automašīna atjauno pēdējo atmiņā saglabāto ātrumu.

Kad tiek lietoti pagrieziena rādītāji, Pilot Assist stūrēšanas palīdzība tiek īslaicīgi deaktivizēta. Kad tas vairs netiek darīts, stūrēšanas palīdzības funkcija atkal tiek automātiski aktivizēta, ja vien joslas atdalošās līnijas joprojām ir nosakāmas.

Automātisks gaidīšanas režīms

Sistēma Pilot Assist ir atkarīga no citām sistēmām, piemēram, stabilitātes kontroles/pretizslīdēšanas sistēmas ESC. Ja kāda no šīm citām sistēmām pārstāj darboties, sistēma Pilot Assist tiek automātiski izslēgta.

Automātiskās deaktivizēšanas gadījumā atskanēs signāls un vadītāja displejā tiks parādīts paziņojums. Tādā gadījumā vadītājam ir jāiejaucas un jāpielāgo ātrums un attālums priekšā braucošajam transportlīdzeklim.

Automātiskā deaktivēšana var notikt šādu iemeslu dēļ:

- ātrums ir mazāks par 5 km/h (3 mph) un Pilot Assist nevar noteikt, vai priekšā esošais transportlīdzeklis ir stāvošs transportlīdzeklis vai cits objekts, piemēram, ātrumvalnis;
- ātrums ir mazāks par 5 km/h (3 mph) un priekšā esošais transportlīdzeklis nogriežas, tādējādi sistēmai Pilot Assist vairs nav transportlīdzekļa, kuram sekot;
- ātrums tiek samazināts zem 30 km/h (20 mph) — attiecas tikai uz automašīnām ar manuālo pārnesumkārbu.
- vadītāja rokas neatrodas uz stūres;
- vadītājs atver durvis;
- vadītājs atsprādzē drošības jostu;
- dzinēja ātrums ir pārāk zems/augsts
- riteņi zaudējuši saķeri

- bremžu temperatūra ir pārāk augsta
- ir ieslēgta stāvbremze;
- kameras un radiolokācijas bloku klāj, piemēram, sniegs vai tā darbību traucē spēcīgs lietus (kameras lēca/radio viļņi ir bloķēti).

Pilot Assist atkārtota aktivizēšana pēc gaidīšanas režīma

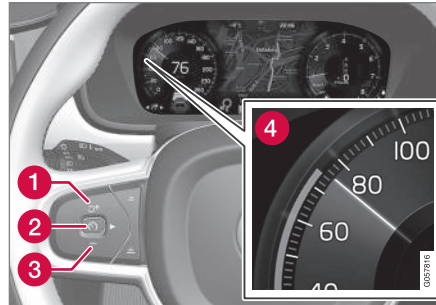

PIEZĪME. Attēls ir shematisks, un dažādiem automašīnu modeļiem detaļas var atšķirties.

- Nospiediet stūres vadības taustiņu  (1).
> Pēc tam tiek iestatīts pēdējais saglabātais ātrums.

PIEZĪME

Ātrums var pieaugt par noteiktu vērtību tikai pēc tam, kad ātrums ir atjaunots, nospiežot stūres taustiņu .

Saistītā informācija

- Pilot Assist* (309 lpp.)
- Pilot Assist* aktivizēšana un ieslēgšana (312 lpp.)
- Pilot Assist* ātruma pārvaldība (314 lpp.)
- Pilot Assist* laika intervāla iestatījums (315 lpp.)
- Mērķa maiņa un automātiska bremzēšana ar Pilot Assist* (318 lpp.)
- Apdzīšanas palīg sistēma ar adaptīvo krūiza kontroli* vai Pilot Assist* (303 lpp.)
- Pilot Assist* ierobežojumi (319 lpp.)
- Pilot Assist* simboli un paziņojumi (321 lpp.)
- Distances brīdinājums* (292 lpp.)

Mērķa maiņa un automātiska bremsēšana ar Pilot Assist*

Kopā ar automātisko pāresumkārbu sistēmai Pilot Assist ir funkcionalitāte mērķa maiņai un bremsēšanai noteiktā ātrumā.

Mērķa maiņa

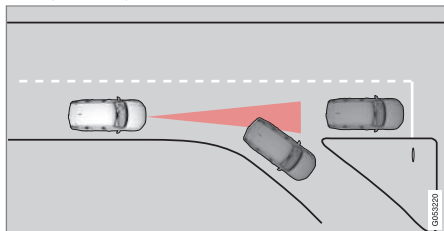

Ja priekšā esošais mērķa transportlīdzeklis pēkšņi veic pagriezienu, iespējams, ka priekšā atrodas stāvoši transportlīdzekļi.

Ja sistēma Pilot Assist seko citam transportlīdzeklim ar ātrumu, kas ir **mazāks** par 30 km/h (20 mph) un maina mērķi no kustīga transportlīdzekļa uz stāvošu, sistēma Pilot Assist sāk samazināt ātrumu, pielāgojoties stāvošajam transportlīdzeklim.

⚠ BRĪDINĀJUMS

Ja Pilot Assist seko citam transportlīdzeklim ar ātrumu, kas **pārsniedz** aptuveni 30 km/h (20 mph) un mērķis tiek mainīts no braucoša transportlīdzekļa uz stāvošu, Pilot Assist ignorē stāvošo transportlīdzekli, tā vietā izvēloties saglabāto ātrumu.

- Pēc tam vadītājam ir pašam jāiejaucas un jābremzē.

Automātisks gaidīšanas režīms ar mērķa maiņu

Sistēma Pilot Assist tiek atslēgta un iestatīta gaidīšanas režīmā:

- ja ātrums ir mazāks par 5 km/h (3 mph) un sistēma Pilot Assist nevar noteikt, vai mērķis ir stāvošs transportlīdzeklis vai cits objekts, piemēram, ātrumvalnis;
- ja ātrums ir mazāks par 5 km/h (3 mph) un priekšā braucošais transportlīdzeklis nogriežas, tādējādi sistēmai Pilot Assist vairs nav transportlīdzekļa, kuram sekot;

Automātiskā bremsēšana

Vairākas reizes veicot īslaicīgu apstāšanos, piemēram, lēnas turpgaitas satiksmes vai luksofora signālu dēļ, braukšana tiek automātiski atsākta, ja apstāšanās ilgums nepārsniedz apmēram 3 sekundes -. Ja nepieciešams ilgāks laiks, pirms priekšā esošais transportlīdzeklis atsāk kustību,

tas sistēmai Pilot Assist tiek iestatīts gaidīšanas režīms ar automātisko bremsēšanas funkciju.

- Pilot Assist var aktivizēt atkārtoti šādi:
 - Nospiediet stūres vadības taustiņu .
 - Nospiediet akceleratora pedāli.
- > Sistēma Pilot Assist atsāk sekot priekšā esošajam transportlīdzeklim, ja tas sāk braukt uz priekšu 6 sekunžu laikā.

PIEZĪME

Pilot Assist spēj noturēt automašīnu nekusīgu maksimāli 5 minūtes — pēc tam ieslēdzas stāvbremze un funkcija izslēdzas.

Lai Pilot Assist varētu aktivizēt atkārtoti, jāatbrīvo stāvbremze.

Automātiskās bremsēšanas pārtraukšana

Dažās situācijās automātiskā bremsēšana tiek pārtraukta, ja automašīna tiek apturēta, un sistēmai Pilot Assist tiek ieslēgts gaidīšanas režīms. Tas nozīmē, ka bremzes tiek atbrīvotas un automašīna var sākt rīpot - tādēļ vadītājam jāiejaucas un pašam jābremzē, lai noturētu automašīnu uz vietas.

Tā var notikt šādās situācijās:

- vadītājs novieto kāju uz bremžu pedāļa
- tiek ieslēgta stāvbremze
- pārnesumu pārslēgvira tiek pārvietota pozīcijā **P**, **N** vai **R**;
- vadītājs iestata sistēmai Pilot Assist gaidīšanas režīmu.

Automātiska stāvbremzes aktivizēšana

Dažās situācijās tiek ieslēgta stāvbremze, lai noturētu automašīnu uz vietas.

Tas notiek, ja Pilot Assist notur automašīnu uz vietas ar kājas bremzēm un:

- vadītājs atver durvis vai atsprādzē savu drošības jostu
- Pilot Assist ir noturējusi automašīnu uz vietas ilgāk par aptuveni 5 minūtēm
- bremzes ir pārkarsušas
- tiek izslēgts dzinējs.

Saistītā informācija

- Pilot Assist* (309 lpp.)
- Pilot Assist* aktivizēšana un ieslēgšana (312 lpp.)
- Pilot Assist* ātruma pārvaldība (314 lpp.)
- Pilot Assist* laika intervāla iestatījums (315 lpp.)
- Pilot Assist* aktivizēšana/deaktivizēšana (316 lpp.)
- Apdzīšanas palīgsistēma ar adaptīvo kruīza kontroli* vai Pilot Assist* (303 lpp.)
- Pilot Assist* ierobežojumi (319 lpp.)
- Pilot Assist* simboli un paziņojumi (321 lpp.)

Pilot Assist* ierobežojumi

Noteiktās situācijās funkcija Pilot Assist var būt ierobežota.

Funkcija Pilot Assist ir palīglīdzeklis, kas var palīdzēt vadītājam daudzās situācijās. Taču vadītājs ir vienmēr atbildīgs par droša attāluma ievērošanu līdz objektiem, kā arī noturēšanos savā joslā.





! SVARĪGI

Noteiktās situācijās Pilot Assist stūrēšanas palīdzības funkcijai var būt grūtības palīdzēt vadītājam pareizajā veidā vai tā var tikt automātiski deaktivizēta — šajā gadījumā nav ieteicams lietot Pilot Assist. Šādu situāciju piemēri:

- joslu marķējumi ir nodiluši, to trūkst vai tie šķērso viens otru;
- joslu sadalošais marķējums ir neskaids, piemēram, vietā, kur joslas sadalās vai saplūst kopā, pie izbrauktuvēm vai vairāku marķējumu gadījumā;
- uz ceļa vai blakus tam atrodas malas vai citas līnijas, kas nav joslu marķējumi, piemēram, ietves, ceļa virsmas šuves vai remonta laukumi, barjeru malas, ceļa apmales vai tumšas ēnas;
- josla ir šaura vai līkumota;
- joslā ir risas vai bedrītes;
- laika apstākļi ir slikti, piemēram, līst, lietus, snieg, ir migla vai slapjdraņķis vai redzamību apgrūtina sliktis apgaismojums, fona apgaismojums, slapja brauktuve u.c.

Vadītājam jāņem vērā arī šādi Pilot Assist ierobežojumi:

- Nav uztvertas augstas ietves malas, ceļus norobežojošās barjeras, īslaicīgi šķēršļi (satiksmes ierobežošanas konusi, droši-

bas norobežojumi u.c.). Tie var arī tikt uztverti nepareizi kā joslu marķējumi, radot izrietošu risku automašīnai sadurties ar šādiem šķēršļiem. Vadītājam jānodrošina, lai automašīna atrastos pienācīgā attālumā no šādiem šķēršļiem.

- Kameras un radiolokācijas sensors nespēj uztvert visus pretī braucošos objektus un šķēršļus uz ceļa, piemēram, bedres, stāvošus šķēršļus vai objektus, kas bloķē maršrutu pilnīgi vai daļēji.
- Sistēma Pilot Assist "neredz" gājējus, dzīvniekus u.c.
- Ieteicamais stūrēšanas spēks ir ierobežots — tas nozīmē, ka tas nevar vienmēr palīdzēt vadītājam stūrēt un noturēt automašīnu savā joslā.

Vadītājam vienmēr ir iespēja labot vai pielāgot Pilot Assist stūrēšanu, un viņš var pagriezt stūri vajadzīgajā leņķī.

Stāvi ceļi un / vai smaga bagāža

Paturiet prātā, ka Pilot Assist galvenokārt ir paredzēts izmantot braukšanai pa līdzeniem ceļiem. Braucot lejup stāvā nogāzē, šai funkcijai var būt grūtības ievērot pareizu distanci līdz priekšā braucošajam transportlīdzeklim — tādā gadījumā brauciet īpaši piesardzīgi un esiet gatavs bremsēt. Neizmantojiet Pilot Assist, ja vedat smagu kravu vai ja automašīnai ir pievienota piekabe.

Dažādi

- **Off Road** braukšanas režīmu nevar atlasīt, ja ir aktivizēta funkcija Pilot Assist.

i PIEZĪME

Funkcija izmanto automašīnas kameras bloku, kam ir daži vispārīgi ierobežojumi, skatiet sadaļu "Kameras bloka ierobežojumi".

i PIEZĪME

Funkcija izmanto automašīnas radiolokācijas bloku, kam ir daži vispārīgi ierobežojumi, skatiet sadaļu "Radiolokācijas bloka ierobežojumi".

Saistītā informācija

- Pilot Assist* (309 lpp.)
- Pilot Assist* aktivizēšana un ieslēgšana (312 lpp.)
- Pilot Assist* ātruma pārvaldība (314 lpp.)
- Pilot Assist* laika intervāla iestatījums (315 lpp.)
- Mērķa maiņa un automātiska bremsēšana ar Pilot Assist* (318 lpp.)
- Pilot Assist* aktivizēšana/deaktivizēšana (316 lpp.)
- Apdzīšanas palīg sistēma ar adaptīvo krūiza kontroli* vai Pilot Assist* (303 lpp.)

- Pilot Assist* simboli un paziņojumi (321 lpp.)
- Kameras bloka ierobežojumi (332 lpp.)
- Radiolokācijas bloka ierobežojumi (324 lpp.)

Pilot Assist* simboli un paziņojumi

Vadītāja displejā un/vai vējstikla displejā* var tikt rādīti vairāki simboli un paziņojumi par Pilot Assist.

Tālāk ir sniegti dažī piemēri¹⁰.

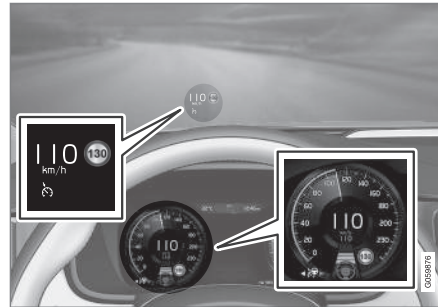

Iepriekšējā ilustrācijā¹¹ ir attēlots, ka sistēma Pilot Assist ir iestatīta uzturēt 110 km/h ātrumu un ka priekšā nebrauc neviens transportlīdzeklis, kuram varētu sekot.

Pilot Assist nenodrošina stūrēšanas palīdzību, jo joslu atdalošās līnijas nevar noteikt.

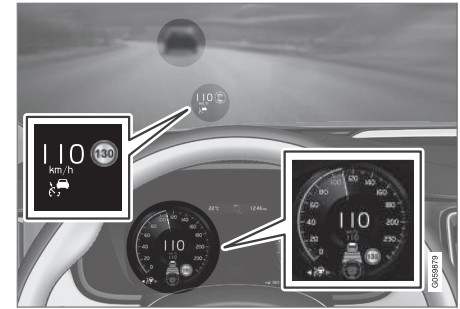

Iepriekšējā ilustrācijā¹¹ ir attēlots, ka sistēma Pilot Assist ir iestatīta uzturēt 110 km/h ātrumu un vienlaikus sekot priekšā braucošajam transportlīdzeklim, kas brauc ar tādu pašu ātrumu.

Pilot Assist nenodrošina stūrēšanas palīdzību, jo joslu atdalošās līnijas nevar noteikt.

¹⁰ Tālāk sniegtajā ilustratīvajā piemērā funkcija RSI (Road Sign Information) informē, ka maksimālais pieļaujamais ātrums ir 130 km/h.

¹¹ PIEZĪME. Attēls ir shematisks, un dažādiem automašīnu modeļiem detaļas var atšķirties.



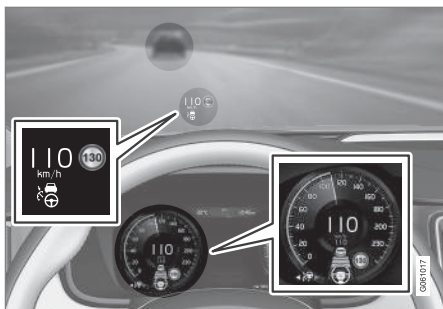

Iepriekšējā ilustrācijā¹¹ ir attēlots, ka sistēma Pilot Assist ir iestatīta uzturēt 110 km/h ātrumu un vienlaikus sekot priekšā braucošajam transportlīdzeklim, kas brauc ar tādu pašu ātrumu.

Šeit Pilot Assist nodrošina arī stūrēšanas palīdzību, jo joslas atdalošās līnijas var noteikt.

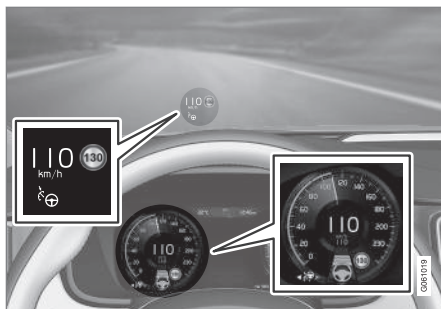

Iepriekšējā ilustrācijā¹¹ ir attēlots, ka sistēma Pilot Assist ir iestatīta uzturēt 110 km/h ātrumu un ka priekšā nebrauc neviens transportlīdzeklis, kuram varētu sekot.

Arī šeit Pilot Assist nodrošina stūrēšanas palīdzību, jo joslas atdalošās līnijas var noteikt.

Saistītā informācija

- Pilot Assist* (309 lpp.)
- Pilot Assist* aktivizēšana un ieslēgšana (312 lpp.)
- Pilot Assist* ātruma pārvaldība (314 lpp.)
- Pilot Assist* laika intervāla iestatījums (315 lpp.)
- Mērķa maiņa un automātiska bremsēšana ar Pilot Assist* (318 lpp.)

- Pilot Assist* aktivizēšana/deaktivizēšana (316 lpp.)
- Apdzīšanas palīgsistēma ar adaptīvo krūza kontroli* vai Pilot Assist* (303 lpp.)
- Pilot Assist* ierobežojumi (319 lpp.)
- Ceļazīmju informācija* (353 lpp.)

¹¹ PIEZĪME. Attēls ir shematisks, un dažādiem automašīnu modeļiem detaļas var atšķirties.

Radiolokācijas bloks

Radiolokācijas bloku izmanto vairākas vadītāja atbalsta sistēmas, un tā uzdevums ir uztvert citus transportlīdzekļus.



PIEZĪME. Attēls ir shematisks, un dažādiem automašīnu modeļiem detaļas var atšķirties.

Radiolokācijas bloku izmanto šādas funkcijas:

- Distances brīdinājums*
- Adaptīvā kruīza kontrole*
- Pilot Assist*
- City Safety

Radiolokācijas bloka pārveidošana var padarīt tā lietošanu pretlikumīgu.

Saistītā informācija

- Radiolokācijas bloka ierobežojumi (324 lpp.)
- Radiolokācijas bloku tipa apstiprinājums (328 lpp.)

- Distances brīdinājums* (292 lpp.)
- Adaptīvā kruīza kontrole* (294 lpp.)
- Pilot Assist* (309 lpp.)
- City Safety (335 lpp.)

Radiolokācijas bloka ierobežojumi

Radiolokācijas blokam ir noteikti ierobežojumi, kas ietekmē arī tās funkcijas, kas izmanto šo bloku.

Bloķēts bloks



Atzīmētajā zonā nedrīkst atrasties uzlīmes, priekšmeti, tonējuma plēve utt.¹²

Radiolokācijas bloks ir novietots vējstikla augšdaļā kopā ar automašīnas kameras bloku.

! SVARĪGI

Nenovietojiet, nepielīmējiet un nepiestipriniet neko vējstikla ārpusē vai iekšpusē priekšā kameras un radiolokācijas blokam vai blakus tam, pretējā gadījumā var tikt traucētas no kameras un radiolokācijas bloka darbības atkarīgās funkcijas.

Tas nozīmē, ka funkciju pieejamība ir ierobežota, tās ir pilnīgi deaktivizētas vai sniedz nepareizas atbildes.



Ja vadītāja displejā ir redzams šis simbols un paziņojums **Vējstikla sensors** **Sensors bloķēts, skatiet īpašnieka rokasgrāmatu**, tas nozīmē, ka kame-

ras un radiolokācijas bloks nevar uztvert citus automašīnas priekšā esošos transportlīdzekļus.

Tālāk esošajā tabulā ir norādīti iespējamo paziņojuma parādīšanas cēloņu piemēri, kā arī veicamās darbības:

Cēlonis	Rīcība
Vējstikla virsma kameras un radiolokācijas bloka priekšā ir netīra vai aizsegta ar ledu vai sniegu.	Notīriet netīrumus, ledu un sniegu no vējstikla virsmas kameras un radiolokācijas bloka priekšā.
Bieza migla un spēcīgs lietus vai sniegs var nobloķēt radiolokācijas iekārtas signālus vai kameras skatu.	Nedarbojas. Dažkārt bloks nedarbojas spēcīga lietus vai intensīvas snigšanas laikā.

¹² PIEZĪME. Attēls ir shematisks, un dažādiem automašīnu modeļiem detaļas var atšķirties.

Cēlonis	Rīcība
Ūdens un sniegs uz ceļa virsmas tiek mests uz augšu, tādējādi bloķējot radiolokācijas iekārtas signālus vai kameras skatu.	Nedarbojas. Dažkārt bloks nedarbojas, braucot pa ļoti slapjām vai apsniegušām brauktuvēm.
Parādījušies netīrumi starp vējstikla iekšpusi un kameras un radiolokācijas bloku.	Lai notīrītu vējstikla iekšpusi bloka priekšā, brauciet uz servisu, ieteicams — uz autorizētu Volvo servisu.

i PIEZĪME

Nodrošiniet, lai vējstikls kameras un radiolokācijas bloka priekšā būtu tīrs.

Transportlīdzekļa ātrums

Radiolokācijas bloka spēja uztvert priekšā esošos transportlīdzekļus būtiski pasliktinās šādos apstākļos:

- priekšā braucošā transportlīdzekļa ātrums ievērojami atšķiras no jūsu automašīnas ātruma;

Ierobežots redzamības lauks

Radiolokācijas bloka redzes lauks ir ierobežots. Dažās situācijās cits transportlīdzeklis var netikt uztverts vai uztveršana var notikt vēlāk nekā gaidīts.

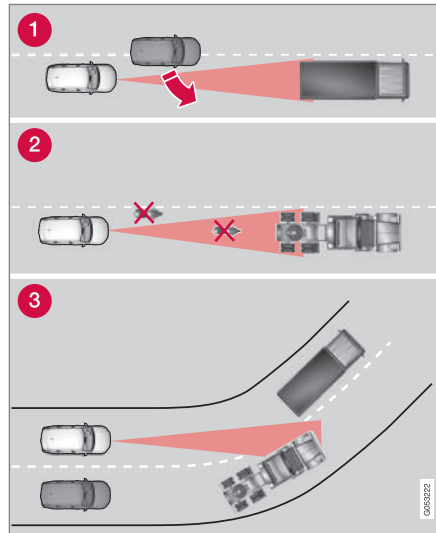

Radiolokācijas bloka redzamības lauks.

- 1 Dažreiz radiolokācijas bloks ar nokavēšanos nosaka tiešā tuvumā esošus transportlīdzekļus, piemēram, transportlīdzekli, kas iebruc

starp jūsu vadīto automašīnu un priekšā braucošo transportlīdzekli.

- 2 Neuzverti var palikt mazi transportlīdzekļi, tādi kā motocikli vai transportlīdzekļi, kas nebrauc radiolokācijas sensora ass līnijas centrā.
- 3 Likumos radiolokācijas bloks var uztvert citu transportlīdzekli vai pazaudēt uztverta transportlīdzekļa signālu.



◀ Zemas piekabe

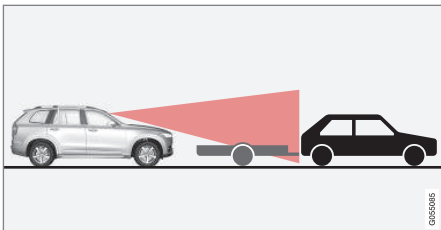

Zema piekabe radiolokācijas bloka ēnā.

Arī zemu piekabju uztveršana radiolokācijas blokam var būt apgrūtināta vai tās var vispār netikt uztvertas — tādēļ vadītājam jābūt īpaši uzmanīgam, braucot aiz zemām piekabēm, kad ir aktivizēta adaptīvā krūza kontrole vai Pilot Assist.

Augsta temperatūra

Ļoti augstā temperatūrā pēc dzinēja iedarbināšanas kameras un radiolokācijas bloks var īslaicīgi izslēgties uz aptuveni 15 minūtēm, lai pasargātu bloka elektroniku. Kad temperatūra ir pietiekoši samazinājusies, kameras un radiolokācijas bloks atsāk darboties automātiski.

Bojāts vējstikls

! SVARĪGI

Ja vējstiklā kāda kameras un radiolokācijas bloka "lodziņa" priekšā ir plaisa, skrāpējums vai akmeņu izraisīts bojājums, kas aptver aptuveni 0,5 x 3,0 mm vai lielāku laukumu, jāvērsas servisā, lai nomainītu vējstiklu. Ieteicams vērsties autorizētā Volvo servisā.

Ja tas netiek novērsts, var samazināties to vadītāja atbalsta sistēmu veikspēja, kas izmanto kameru un radiolokācijas bloku.

Tas nozīmē, ka funkciju pieejamība ir ierobežota, tās ir pilnīgi deaktivizētas vai sniedz nepareizas atbildes.

Lai novērstu risku, ka radiolokācijas bloku izmantojošās vadītāja atbalsta sistēmas varētu nedarboties, darboties kļūdaini vai daļēji, jāievēro arī šādi nosacījumi:

- Volvo iesaka **neremontēt** plaisas, skrāpējumus vai akmeņu izraisītus bojājumus, ja tie atrodas priekšā kameras un radiolokācijas blokam — tā vietā jānomaina viss vējstikls.
- Pirms vējstikla nomaiņas sazinieties ar autorizētu Volvo servisu, lai pārliecinātos, ka ir pasūtīts pareizs vējstikls, kurš derēs jūsu automašīnai.
- Mainot vējstiklu, jāuzstāda tāda paša tipa vai Volvo apstiprināti vējstikla tīrītāji.

! SVARĪGI

Nomainot vējstiklu, kameras un radiolokācijas bloks atkārtoti jākalibrē servisā, lai nodrošinātu visu automašīnas kameras un radiolokācijas sistēmu darbību. Ieteicams vērsties autorizētā Volvo servisā.

Apkope

Lai radiolokācijas un kameras bloks darbotos pareizi, uz vējstikla bloka priekšā nedrīkst atrasties netīrumi, ledus un sniegs, un tas regulāri jāmazgā ar ūdeni un autošampūnu.

i PIEZĪME

Ja kameras un radiolokācijas bloku klāj netīrumi, ledus vai sniegs, to funkcionalitāte samazinās un mērījumu veikšana var nebūt iespējama.

Tas nozīmē, ka funkciju pieejamība ir ierobežota, tās ir pilnīgi deaktivizētas vai sniedz nepareizas atbildes.



Saistītā informācija



- Radiolokācijas bloks (323 lpp.)
- Kameras bloka ierobežojumi (332 lpp.)
- Distances brīdinājuma* ierobežojumi (294 lpp.)
- Adaptīvās krūza kontroles* ierobežojumi (305 lpp.)

- City Safety ierobežojumi (342 lpp.)
- Pilot Assist* (309 lpp.)



Radiolokācijas bloku tipa apstiprinājums

Automašīnas radiolokācijas bloku tipa apstiprinājums ir norādīts tabulā tālāk.

Tirgus	ACC ^A	BLIS ^B	Simbols	Tipa apstiprinājums
Brazīlija		✓		Este equipamento opera em caráter secundário, isto é, não tem direito à proteção contra interferência prejudicial, mesmo de estações do mesmo tipo, e não pode causar interferência a sistemas operando em caráter primário. Modelo: L2C0055TR 1500-15-8065 EAN: 07897843840978
	✓			Modelo: L2C0054TR 4122-14-8645 EAN: (01)07897843840855
Eiropa	✓	✓		Hereby, Delphi Electronics & Safety declares that L2C0054TR / L2C0055TR are in compliance with the essential requirements and other relevant provisions of Directive 1999/5/EC. The Declaration of Conformity may be consulted at Delphi Electronics & Safety / 2151 E. Lincoln Road / Kokomo, Indiana 46902 USA
Apvienotie Arābu Emirāti	✓			TRA REGISTERED No: ER37536/15 DEALER No: DA37380/15
		✓		TRA REGISTERED No: ER37357/15 DEALER No: DA37380/15

Tirgus	ACCA ^A	BLIS ^B	Simbols	Tipa apstiprinājums
Indonēzija	✓			37295/POSTEL/2014 4927
		✓		38806/SDPPI/2015 4927
Jordāna	✓			Type Approval No.: TRC/LPD/2014/255 Equipment Type: Low Power Device (LPD)
		✓		Type Approval No.: TRC/LPD/2015/3 Equipment Type: Low Power Device (LPD)
Koreja	✓			Certification No. MSIP-CMI- DPH-L2C0054TR
		✓		Certification No. MSIP-CMI-DPH-L2C0055TR
Maroka	✓	✓		AGREE PAR L'ANRT MAROC NUMÉRO D'AGRÉMENT: MR 9929 ANRT 2014 DATE D'AGRÉMENT: 26/12/2014
Moldāvija	✓	✓		1024



Tirgus	ACC ^A	BLIS ^B	Simbols	Tipa apstiprinājums
Singapūra	✓	✓		Complies with IDA Standards DA105753
Dienvidāfrika	✓			TA-2014/1824 APPROVED
		✓		TA-2014/2390 APPROVED
Taivāna	✓			CCAB15LP0560T3
		✓		CCAB15LP0680T0

^A ACC = Adaptive Cruise Control

^B BLIS = Blind Spot Information

Saistītā informācija

- Radiolokācijas bloks (323 lpp.)
- Radiolokācijas bloka ierobežojumi (324 lpp.)
- Adaptīvā kruīza kontrole* (294 lpp.)
- Blind Spot Information* (345 lpp.)

Kameras bloks

Kameras bloku izmanto vairākas vadītāja atbalsta sistēmas, un tā uzdevums ir, piemēram, uztvert joslu sānu līnijas vai luksoforus.



PIEZĪME. Attēls ir shematisks, un dažādiem automašīnu modeļiem detaļas var atšķirties.

Kameras bloku izmanto šādas funkcijas:

- Adaptīvā kruīza kontrole*
- Joslas saglabāšanas palīgfunckija*
- Driver Alert Control*
- Pilot Assist*
- City Safety
- Nobraukšanas novēršana Run-off Mitigation
- Ceļazīmju informācija*
- Aktīvās tālās gaismas *

Saistītā informācija

- Kameras bloka ierobežojumi (332 lpp.)
- Adaptīvā kruīza kontrole* (294 lpp.)
- Joslas saglabāšanas palīgfunckija (360 lpp.)
- Driver Alert Control (358 lpp.)
- Pilot Assist* (309 lpp.)
- City Safety (335 lpp.)
- Nobraukšanas novēršana Run-off Mitigation (365 lpp.)
- Ceļazīmju informācija* (353 lpp.)
- Tālo gaismu aktivizēšana/deaktivizēšana (140 lpp.)

Kameras bloka ierobežojumi

Kameras blokam ir noteikti ierobežojumi, kas ietelmē arī tās funkcijas, kas izmanto šo bloku.

Pasliktināta redzamība

Kameras ir ierobežojumi līdzīgi kā cilvēka acij, t.i., tā "redz" sliktāk, piemēram, spēcīgā sniegunī vai lietū, biežā miglā, kā arī spēcīgās smilšu un sniega vētrās. Šādos apstākļos no kameras atkarīgo sistēmu darbība var ievērojami pasliktināties vai tās var īslaicīgi nedarboties vispār.

Spilgtas pretimbraucošā transportlīdzekļa gaismas, brauktuves atspīdums, apsnigusi, apledojuši, netīra brauktuve vai neskaidrs joslu marķējums arī var ievērojami pasliktināt kameras darbību, ja tā tiek izmantota, lai skenētu brauktuvi un uztvertu gājējus, velosipēdistus, lielus dzīvniekus un citus transportlīdzekļus.

Bloķēts bloks



Atzīmētajā zonā nedrīkst atrasties uzlīmes, priekšmeti, tonējuma plēve utt.¹³

Kameras bloks ir novietots vējstikla augšdaļā kopā ar automašīnas radiolokācijas bloku.

! SVARĪGI

Nenovietojiet, nepielīmējiet un nepiestipriniet neko vējstikla ārpusē vai iekšpusē priekšā kameras un radiolokācijas blokam vai blakus tam, pretējā gadījumā var tikt traucētas no kameras un radiolokācijas bloka darbības atkarīgās funkcijas.

Tas nozīmē, ka funkciju pieejamība ir ierobežota, tās ir pilnīgi deaktivizētas vai sniedz nepareizas atbildes.



Ja vadītāja displejā ir redzams šis simbols un paziņojums **Vējstikla sensors** **Sensors bloķēts, skatiet īpašnieka rokasgrāmatu**, tas nozīmē, ka kameras un radiolokācijas bloks nevar uztvert citus automašīnas priekšā esošos transportlīdzekļus.

Tālāk esošajā tabulā ir norādīti iespējamo paziņojuma parādīšanas cēloņu piemēri, kā arī veicamās darbības:

¹³ PIEZĪME. Attēls ir shematisks, un dažādiem automašīnu modeļiem detaļas var atšķirties.

Cēlonis	Rīcība
Vējstikla virsma kameras un radiolokācijas bloka priekšā ir netīra vai aizsegta ar ledu vai sniegu.	Notīriet netīrumus, ledu un sniegu no vējstikla virsmas kameras un radiolokācijas bloka priekšā.
Bieza migla un spēcīgs lietus vai sniegs var nobloķēt radiolokācijas iekārtas signālus vai kameras skatu.	Nedarbojas. Dažkārt bloks nedarbojas spēcīga lietus vai intensīvas snigšanas laikā.
Ūdens un sniegs uz ceļa virsmas tiek mests uz augšu, tādējādi bloķējot radiolokācijas iekārtas signālus vai kameras skatu.	Nedarbojas. Dažkārt bloks nedarbojas, braucot pa ļoti slapjām vai apsniģušām brauktuvēm.
Parādījušies netīrumi starp vējstikla iekšpusi un kameras un radiolokācijas bloku.	Lai notīrītu vējstikla iekšpusi bloka priekšā, brauciet uz servisu, ieteicams — uz autorizētu Volvo servisu.
Spēcīga pretī braucošo transportlīdzekļu lukturu gaisma	Nedarbojas. Labvēlīgākos gaismas apstākļos kameras bloks tiek automātiski atiestatīts.

i PIEZĪME

Nodrošiniet, lai vējstikls kameras un radiolokācijas bloka priekšā būtu tīrs.

Augsta temperatūra

Ļoti augstā temperatūrā pēc dzinēja iedarbināšanas kameras un radiolokācijas bloks var īslaicīgi izslēgties uz aptuveni 15 minūtēm, lai pasargātu bloka elektroniku. Kad temperatūra ir pietiekoši samazinājusies, kameras un radiolokācijas bloks atsāk darboties automātiski.

Bojāts vējstikls

! SVARĪGI

Ja vējstiklā kāda kameras un radiolokācijas bloka "lodziņa" priekšā ir plaša, skrāpējums vai akmeņu izraisīts bojājums, kas aptver aptuveni 0,5 x 3,0 mm vai lielāku laukumu, jāvērstas servisā, lai nomainītu vējstiklu. Ieteicams vērsties autorizētā Volvo servisā.

Ja tas netiek novērsts, var samazināties to vadītāja atbalsta sistēmu veikspēja, kas izmanto kameru un radiolokācijas bloku.

Tas nozīmē, ka funkciju pieejamība ir ierobežota, tās ir pilnīgi deaktivizētas vai sniedz nepareizas atbildes.

Lai novērstu risku, ka radiolokācijas bloku izmantojošās vadītāja atbalsta sistēmas varētu nedarboties, darboties kļūdaini vai daļēji, jāievēro arī šādi nosacījumi:

- Volvo iesaka **neremontēt** plaisas, skrāpējumus vai akmeņu izraisītus bojājumus, ja tie atrodas priekšā kameras un radiolokācijas blokam — tā vietā jānomaina viss vējstikls.
- Pirms vējstikla nomainas sazinieties ar autorizētu Volvo servisu, lai pārliecinātos, ka ir pasūtīts pareizs vējstikls, kurš derēs jūsu automašīnai.
- Mainot vējstiklu, jāuzstāda tāda paša tipa vai Volvo apstiprināti vējstikla tīrītāji.





! SVARĪGI

Nomainot vējstiklu, kameras un radiolokācijas bloks atkārtoti jākalibrē servisā, lai nodrošinātu visu automašīnas kameras un radiolokācijas sistēmu darbību. Ieteicams vērsties autorizētā Volvo servisā.

Apkope

Lai radiolokācijas un kameras bloks darbotos pareizi, uz vējstikla bloka priekšā nedrīkst atrasties netīrumi, ledus un sniegs, un tas regulāri jāmazgā ar ūdeni un autošampūnu.

i PIEZĪME

Ja kameras un radiolokācijas bloku klāj netīrumi, ledus vai sniegs, to funkcionalitāte samazinās un mērījumu veikšana var nebūt iespējama.

Tas nozīmē, ka funkciju pieejamība ir ierobežota, tās ir pilnīgi deaktivizētas vai sniedz nepareizas atbildes.

Saistītā informācija

- Kameras bloks (331 lpp.)
- Radiolokācijas bloka ierobežojumi (324 lpp.)
- Joslas saglabāšanas palīgfunckcija (360 lpp.)
- Driver Alert Control ierobežojumi (359 lpp.)
- Pilot Assist* ierobežojumi (319 lpp.)

- City Safety ierobežojumi (342 lpp.)
- Ceļazīmju informācijas ierobežojumi* (357 lpp.)

City Safety

City Safety izmanto vizuālus, jūtamus un skaņas signālus, lai brīdinātu vadītāju par pamanītiem gājējiem, velosipēdistiem, lieliem dzīvniekiem un transportlīdzekļiem — automašīna bremzē automātiski, izņemot gadījumus, kad vadītājs pats laicīgi reaģē.

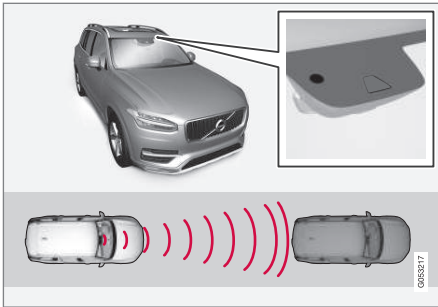

Radiolokācijas bloka atrašanās vieta¹⁴.

City Safety var novērst sadursmi vai samazināt sadursmes ātrumu.

City Safety ir vadītāja palīg līdzeklis situācijās, kad pastāv risks nokļūt sadursmē ar gājēju, lielu dzīvnieku, velosipēdistu vai transportlīdzekli.

Funkcija City Safety var palīdzēt vadītājam izvairīties no sadursmes, braucot rindā, piemēram, kad izmaiņas priekšā esošās satiksmes kustībā apvie-

nojumā ar uzmanības atslābuma brīdi var izraisīt negadījumu.

Šī funkcija palīdz vadītājam, automātiski bremzējot draudošas sadursmes gadījumā, ja vadītājs laicīgi nereaģē, bremzējot un/vai pagriežot stūri.

City Safety aktivizē īsu, strauju bremzēšanu un normālos apstākļos aptur automašīnu nedaudz aiz priekšā esošā transportlīdzekļa. Vairumam vadītāju tas neietilpst normālā braukšanas stilā un var traucēt.

Sistēma City Safety tiek aktivēta situācijās, kad autovadītājam jāšāk bremzēt agrāk, un tāpēc tā nevar palīdzēt autovadītājam jebkurā situācijā.

City Safety ir paredzēts aktivēt iespējami vēlu, lai novērstu nevajadzīgu iejaukšanos.

Autovadītājs vai pasažieri parasti neievēro sistēmu City Safety, izņemot gadījumus, kad automašīna ir ļoti tuvu tam, lai nokļūtu sadursmē.

City Safety var izvairīties no sadursmes ar priekšā esošu transportlīdzekli vai velosipēdu, samazinot automašīnas ātrumu par maks. 50 km/h (30 mph). Reaģējot uz gājēju, City Safety var samazināt ātrumu par maks. 45 km/h (28 mph).

Ja ātruma atšķirība pārsniedz attiecīgi 50 km/h (30 mph) vai 45 km/h (28 mph), sistēmas City Safety automātiskās bremzēšanas funkcija nevar novērst sadursmi, bet var samazināt tās sekas.

Ja pastāv risks nokļūt sadursmē ar lielu dzīvnieku, City Safety var samazināt automašīnas ātrumu par 15 km/h (9 mph). Bremzēšanas funkcija, reaģējot uz lieliem dzīvniekiem, galvenokārt ir paredzēta, lai samazinātu sadursmes spēku lielā ātrumā. Bremzēšana ir visefektīvākā ātrumā, kas pārsniedz 70 km/h (43 mph), un mazāk efektīva mazākā ātrumā.

¹⁴ PIEZĪME. Attēls ir shematisks, un dažādiem automašīnu modeļiem detaļas var atšķirties.



⚠️ BRĪDINĀJUMS

City Safety ir vadītāja palīgīdzeklis, un tā nedarbojas visās braukšanas situācijās vai jebkādos laika un ceļa apstākļos.

Brīdinājums tiek aktivēts tikai tad, ja pastāv nopietns sadursmes risks. Šajā sadaļā un sadaļā "City Safety ierobežojumi" ir sniegta informācija par ierobežojumiem, kas vadītājam jāzina pirms City Safety izmantošanas.

Brīdinājumi un bremžu iedarbināšana gadījumos, kad tiek uztverti gājēji un velosipēdisti, izslēdzas, ja automašīnas ātrums pārsniedz 70 km/h (43 mph).

Sistēmas City Safety automātiskās bremzēšanas funkcija var novērst sadursmi vai samazināt sadursmes ātrumu. Lai nodrošinātu optimālu bremžu veikspēju, vadītājam vienmēr jānospiež bremžu pedālis - pat tad, ja automašīna bremzē automātiski.

Strauji palielinot ātrumu, City Safety neaktivizē automātiskās bremzēšanas funkciju.

Vadītājs vienmēr ir atbildīgs par pareiza attāluma un ātruma uzturēšanu - nekādā gadījumā negaidiet, lai iejauktos sadursmes brīdinājuma sistēma vai City Safety.

Tirgus ierobežojumi

City Safety nav pieejama visās valstīs. Ja City Safety nav redzama vidējā displeja izvēlnē

Iestatījumi, automašīna nav aprīkota ar šo funkciju.

Meklēšanas ceļš augšējā izvēlnē: **Iestatījumi** → **My Car** → **IntelliSafe**

Pārskats

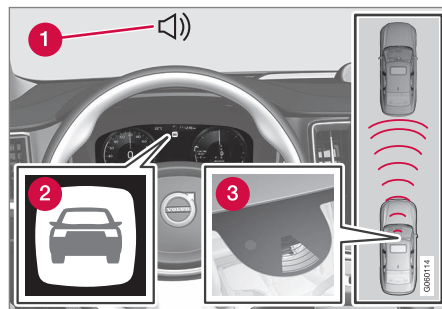

Funkciju pārskats¹⁴.

- 1** Brīdinājuma skaņas signāls sadursmes riska gadījumā
- 2** Brīdinājuma signāls sadursmes riska gadījumā
- 3** Kameras un radiolokācijas bloka veikts attāluma mērījums

City Safety veic trīs darbības šādā secībā:

1. Sadursmes brīdinājums
2. Bremžu atbalstsistēma

3. Automātiskā bremzēšana

Sadursmes brīdinājums

Vispirms vadītājs tiek brīdināts par draudošu sadursmi.

City Safety var noteikt gājējus, riteņbraucējus vai transportlīdzekļus, kas stāv vai pārvietojas tajā pašā virzienā kā automašīna un atrodas tās priekšā. City Safety var arī noteikt gājējus, riteņbraucējus vai lielus dzīvniekus, kas šķērso ceļu automašīnas priekšā.

Ja pastāv risks sadursmei ar gājēju, lielu dzīvnieku, velosipēdistu vai transportlīdzekli (tostarp sadaļā "City Safety šķērsvirziena satiksmē" aprakstītajiem transportlīdzekļiem), vadītājs tiek brīdināts ar mirgojošu sarkanu brīdinājuma signālu, skaņas signālu un bremžu pedāļa pulsēšanu. Ja braukšanas ātrums ir neliels vai tas tiek strauji samazināts vai paātrināts, netiek raidīts taktīls brīdinājums. Bremžu pulsācijas biežums mainās atkarībā no automašīnas ātruma.

Bremžu atbalstsistēma

Ja pēc sadursmes brīdinājuma aktivēšanas sadursmes risks ir vēl vairāk palielinājies, tiek aktivēta bremžu atbalstsistēma.

Bremžu atbalsts papildina vadītāja veiktu bremzēšanu, ja sistēma uzskata, ka bremzēšana nav pietiekoša, lai spētu izvairīties no sadursmes.

¹⁴ PIEZĪME. Attēls ir shematisks, un dažādiem automašīnu modeļiem detaļas var atšķirties.

Automātiskā bremzēšana

Automātiskā bremzēšanas funkcija tiek aktivēta pēdējā.

Ja šādā situācijā vadītājs vēl nav sācis veikt darbības, kas ļautu izvairīties no sadursmes, un sadursmes risks ir nenovēršams, tiek izmantota automātiskās bremzēšanas funkcija neatkarīgi no tā, vai vadītājs bremzē. Tādā gadījumā bremzēšana notiek ar ierobežotu bremzēšanas spēku, lai samazinātu sadursmes ātrumu vai ar tādu bremzēšanas spēku, kas ir pietiekošs, lai izvairītos no sadursmes.

Automātiskās bremzēšanas laikā var tiks aktivizēti arī drošības jostu spriegotāji. Plašāku informāciju skatiet sadaļā "Drošības jostu spriegotāji".

Dažās situācijās automātiskā bremzēšana sākumā var būt neliela, bet vēlāk — spēcīga.

Kad City Safety ir novērsusi sadursmi ar stāvošu objektu, automašīna paliek stāvēt, gaidot pozitīvu vadītāja rīcību. Ja automašīna tiek bremzēta priekšā braucoša lēnāka transportlīdzekļa dēļ, ātrums tiek samazināts līdz tādām pašām līmenim, kā priekšā braucošajam transportlīdzeklim.

PIEZĪME

Automašīnām ar manuālo pārnesumkārbu dzinēja darbība tiek pārtraukta, kad automātiskā bremžu funkcija ir apstādinājusi automašīnu, ja vien vadītājs pirms tam nav nospiedis sajūga pedāli.

Vadītājs var vienmēr pārtraukt bremzēšanas iejaukšanos, līdz galam nospiežot gāzes pedāli.

PIEZĪME

Kad City Safety™ bremzē, iedegas bremžu signāllukturi.

Kad funkcija City Safety ir aktivizēta un veic bremzēšanu, vadītāja displejā ir redzams teksta paziņojums, kas norāda, ka funkcija ir/bija aktīva.

BRĪDINĀJUMS

Sistēmu City Safety nedrīkst izmantot par attaisnojumu vadītājam, lai mainītu viņa braukšanas stilu. Ja vadītājs paļaujas vienīgi uz sistēmu City Safety, lai bremzētu, agrāk vai vēlāk notiks sadursme.

Saistītā informācija

- Sistēmas City Safety brīdinājuma attāluma iestatīšana (338 lpp.)
- Šķēršļu uztveršana ar City Safety™ (339 lpp.)

- Sistēma City Safety, kad tiek bloķēti izvairīšanās manevri (341 lpp.)
- City Safety šķērsvirziena satiksmē (341 lpp.)
- City Safety ierobežojumi (342 lpp.)
- City Safety paziņojumi (344 lpp.)
- Drošības jostas nospriegotājs (59 lpp.)

Sistēmas City Safety brīdinājuma attāluma iestatīšana

Sistēma City Safety vienmēr ir aktivizēta, bet šai funkcijai var atlasīt brīdinājuma attālumu.

i PIEZĪME

Funkciju City Safety nevar deaktivizēt. Iedarbinot dzinēju/elektrodzinēju, tā tiek aktivizēta automātiski un paliek ieslēgta, līdz dzinējs/elektrodzinējs tiek izslēgts.

Brīdinājuma attālums nosaka sistēmas jutību un regulē attālumu, pie kāda jāaktivizē vizuālais, skaņas un taktlais brīdinājums.

1. Vidējā displeja augšējā skatā pieskarieties **Iestatījumi**.
2. Nospiediet **My Car** → **IntelliSafe**.
3. Zem **City Safety brīdinājums** atlasiet **Novēlota**, **Normāls** vai **Agra**, lai iestatītu vajadzīgo brīdinājuma attālumu.

Ja iestatījums **Agra** aktivizē pārāk daudz brīdinājumu, kas noteiktās situācijās var traucēt, izmantojiet brīdinājuma attālumu **Normāls** vai **Novēlota**.

Ja šķiet, ka brīdinājumi tiek aktivēti pārāk bieži vai tie traucē, brīdinājuma attālumu var samazināt. Tādējādi sistēma brīdinās vēlāk, un tiek samazināts kopējais brīdinājumu skaits.

Brīdinājuma attālums **Novēlota** jāizmanto tikai izņēmuma gadījumos, piemēram, dinamiskas braukšanas laikā.

i PIEZĪME

City Safety brīdina vadītāju, ja rodas sadursmes risks, taču šī funkcija nevar samazināt vadītāja reakcijas laiku.

Kad brīdinājuma attālums ir iestatīts līmenī **Agra**, brīdinājumi tiek aktivizēti agrāk. Tas var nozīmēt, ka brīdinājumi tiek aktivizēti biežāk nekā ar attālumu **Normāls**.

i PIEZĪME

Pat ja brīdinājuma attālums ir iestatīts uz **Agra**, dažās situācijās brīdinājumi var tikt saņemti ar nokavēšanos, piemēram, ja automašīnu ātrumi ir ļoti atšķirīgi vai priekšā esošie transportlīdzekļi strauji bremzē.

i PIEZĪME

Sistēmas Rear Collision Warning brīdinājums ar pagrieziena rādītājiem tiek deaktivizēts, ja sadursmes brīdinājuma attālums funkcijai City Safety tiek iestatīts uz viszemāko līmeni "**Novēlota**".

Taču drošības jostu spriegošanas un bremzēšanas funkcijas joprojām darbojas.

⚠ BRĪDINĀJUMS

Neviens automātiskā sistēma nevar garantēt 100 % pareizu darbību visās situācijās. Tādēļ nekādā gadījumā nepārbaudiet City Safety, braucot virsū cilvēkiem, dzīvniekiem vai transportlīdzekļiem — varat izraisīt nopietnus bojājumus un traumas, kā arī apdraudēt kāda dzīvību.

Saistītā informācija

- City Safety (335 lpp.)

Šķēršļu uztveršana ar City Safety™

City Safety var uztvert šādus šķēršļus: transportlīdzekļus, velosipēdistus, lielus dzīvniekus un gājējus.

Transportlīdzekļi

City Safety nosaka lielāko daļu transportlīdzekļu, kas vai nu stāv uz vietas, vai arī brauc tajā pašā virzienā kā jūsu automašīna, kā arī transportlīdzekļus, kas aprakstīti sadaļā "City Safety šķērsvirziena satiksmē".

Lai City Safety varētu uztvert transportlīdzekli tumsā, tā priekšējiem un aizmugures lukturiem jādarbojas un skaidri jādeg.

Velosipēdisti

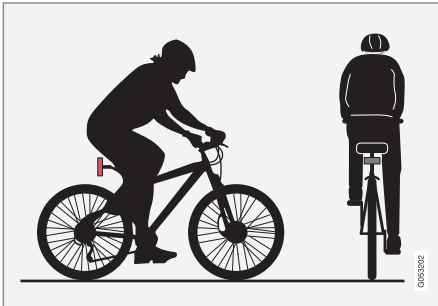

Piemēri tam, ko City Safety uztver kā velosipēdistu — ar skaidrām auguma aprisēm un velosipēda kontūru.

Lai sistēma darbotos optimāli, funkcijai, kas uztver velosipēdistus, ir jāsaņem pēc iespējas skaidrāka

informācija par ķermeņa aprisēm un velosipēda kontūrām — tai jāspēj identificēt velosipēds, galva, rokas, pleci, kājas, ķermeņa augšdaļa un apakšdaļa, kā arī jāspēj atpazīt normālas cilvēka kustības pazīmes.

Ja šīs funkcijas kamera neredz lielu daļu velosipēdistas auguma vai velosipēda, sistēma nespēj uztvert velosipēdistu.

Lai funkcija spētu uztvert velosipēdistu, viņam jābūt pieaugušajam un jābrauc ar pieaugušajiem paredzētu velosipēdu.

⚠ BRĪDINĀJUMS

Funkcija City Safety ir palīgīdzeklis, un tā nevar uztvert riteņbraucējus visās situācijās un, piemēram, nevar noteikt:

- daļēji aizsegtus velosipēdistus;
- velosipēdisti ar apģērbu, kas noslēpj auguma aprises;
- velosipēdus, kuriem ir piestiprināti lieli priekšmeti.

Vadītājs vienmēr ir atbildīgs par to, lai automašīna tiktu vadīta pareizi, ievērojot drošu attālumu atkarībā no ātruma.

Gājēji

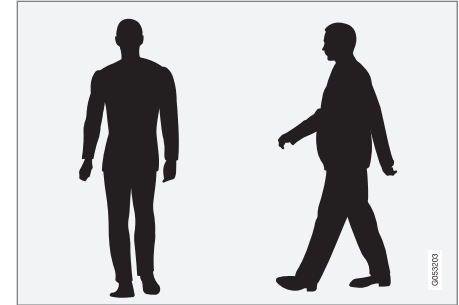

Piemēri tam, ko sistēma uzskata par gājējiem ar skaidrām ķermeņa kontūrām.

Lai sistēma darbotos optimāli, funkcijai, kas uztver gājējus, ir jāsaņem pēc iespējas skaidrāka informācija par ķermeņa kontūrām - tai jāspēj identificēt galva, rokas, pleci, kājas, ķermeņa augšdaļa un apakšdaļa, kā arī jāspēj atpazīt normālas cilvēka kustības pazīmes.

Lai varētu uztvert gājēju, nepieciešams kontrasts ar fonu, un to nodrošina, piemēram, apģērbs, fons un laika apstākļi. Vāja kontrasta gadījumā sistēma var vai nu uztvert gājēju vēl, vai neuztvert vispār — tas nozīmē, ka visi brīdinājumi un bremsēšana aizkavējas vai netiek aktivizēti vispār.

City Safety var noteikt gājējus arī tumsā, ja tos izgaismo automašīnas priekšējie lukturi.



⚠️ BRĪDINĀJUMS

City Safety ir palīgīdzeklis, un tā nevar uztvert gājējus visās situācijās un, piemēram, noteikt:

- daļēji aizsegtus gājējus, cilvēkus brīvi krītošā apgērbā vai gājējus, kuru augums ir mazāks par 80 cm;
- gājējus, ja to fona kontrasts ir vājš — tādā gadījumā brīdinājumu raidīšana un sistēmas bremzēšana var būt novēlota vai nenotikt vispār.
- gājējus, kas nes lielus priekšmetus.

Vadītājs vienmēr ir atbildīgs par to, lai automašīna tiktu vadīta pareizi, ievērojot drošu attālumu atkarībā no ātruma.

Lieli dzīvnieki

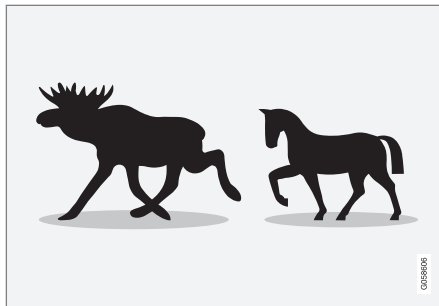

Optimāli piemēri par to, ko City Safety interpretē kā lielus dzīvniekus — stāvošus vai lēni ejošus un ar skaidrām ķermeņa kontūrām.

Lai sistēma darbotos optimāli, funkcijai, kas nosaka lielu dzīvnieku (piemēram, alni un zirgu), ir jāsaņem iespējami skaidra informācija par ķermeņa kontūrām, lai varētu identificēt dzīvnieku tieši no sāniem, kā arī tā normālas kustības veidu.

Ja dzīvnieka ķermeņa daļas nav redzamas funkcijas kamerai, tad sistēma nevar noteikt dzīvnieku.

City Safety var noteikt lielus dzīvniekus arī tumsā, ja tos izgaismo automašīnas priekšējie lukturi.

⚠️ BRĪDINĀJUMS

Funkcija City Safety ir palīgīdzeklis, un tā nevar uztvert lielus dzīvniekus visās situācijās un, piemēram, nevar noteikt:

- daļēji aizsegtus lielus dzīvniekus
- lielākus dzīvniekus, kas tuvojas no priekšpuses vai aizmugures.
- lielus dzīvniekus, kas skrien vai ātri pārvietojas
- lielus dzīvniekus, ja to fona kontrasts ir vājš, — tādā gadījumā brīdinājumi un bremzēšana var būt novēlota vai nenotikt vispār.
- nelielus dzīvniekus, piemēram, suņus un kaķus

Vadītājs vienmēr ir atbildīgs par to, lai automašīna tiktu vadīta pareizi, ievērojot drošu attālumu atkarībā no ātruma.

Saistītā informācija

- City Safety (335 lpp.)

City Safety šķērsvirziena satiksmē

City Safety var palīdzēt vadītājam, krustojumā veicot pagriezienu un šķērsojot pretī braucošā transportlīdzekļa trajektoriju.

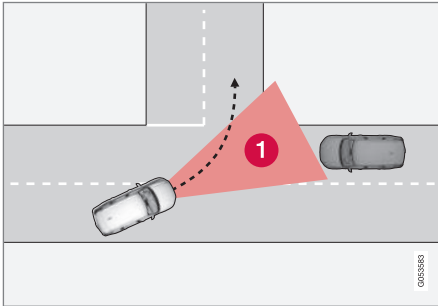

Sektors, kurā City Safety var uzvert pretī braucošos ceļu šķērsojošos transportlīdzekļus.

Lai City Safety varētu uzvert pretī braucošu transportlīdzekļi, kas var izraisīt sadursmi, tam vispirms jāiebrauc sektorā (1), kurā City Safety var izanalizēt situāciju.

Jāievēro arī šādi kritēriji:

- jūsu automašīnas braukšanas ātrumam jābūt vismaz 4 km/h (3 mph);
- jūsu automašīnai ir jānogriežas pa kreisi valstīs ar satiksmi pa labo ceļa pusi (vai pa labi valstīs ar satiksmi pa kreiso ceļa pusi);
- pretī braucošo transportlīdzekļu priekšējiem lukuriem jābūt ieslēgtiem.

⚠ BRĪDINĀJUMS

City Safety ir vadītāja palīgļīdzeklis, un tā nedarbojas visās braukšanas situācijās vai jebkādos laika un ceļa apstākļos.

Brīdinājumi un automātiskā bremsēšana, ko izraisa sadursmes draudi ar pretī braucošu transportlīdzekļi, bieži vien tiek aktivizēti pārāk vēlu.

Vadītājs vienmēr ir atbildīgs par pareiza attālumā un ātruma uzturēšanu - nekādā gadījumā negaidiet, lai iejauktos sadursmes brīdinājuma sistēma vai City Safety.

Ierobežojumi šķērsvirziena satiksmē

Dažos gadījumos City Safety var nespēt palīdzēt vadītājam tikt galā ar risku, ko rada pretī braucošie ceļu šķērsojošie transportlīdzekļi. Piemēri:

- stabilitātes kontroles sistēma ESC iejaucas slidenu braukšanas apstākļu gadījumā;
- ja pretī braucošais transportlīdzeklis tiek uzverts pārāk vēlu;
- ja pretī braucošo transportlīdzekli kaut kas aizsedz;
- ja pretī braucošajam transportlīdzeklim ir izslēgti priekšējie lukuri;
- ja pretī braucošais transportlīdzeklis brauc neprognozējami, piemēram, pēdējā brīdī strauji maina joslas.

Saisītā informācija

- City Safety (335 lpp.)

Sistēma City Safety, kad tiek bloķēti izvairšanās manevri

Sistēma City Safety var palīdzēt vadītājam, automātiski bremsējot automašīnu agrāk, ja no sadursmes nevar izvairīties, tikai stūrējot.

Sistēma City Safety palīdz vadītājam, pastāvīgi mēģinot paredzēt, vai sānos ir pieejama "izvairšanās trajektorija", ja lēni braucošs vai stāvošs transportlīdzeklis priekšā tiek noteikts novēloti.

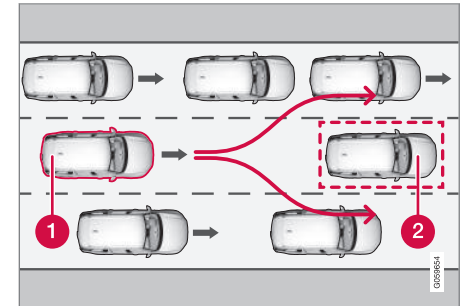

Automašīna (1) "neredz" iespējas izvairīties no priekšā braucošā transportlīdzekļa (2) un līdz ar to var bremsēt agrāk.

- 1 Jūsu automašīna
- 2 Lēni braucošs/stāvošs transportlīdzeklis

City Safety neiejaucas ar automātiskas bremsēšanas funkciju, kamēr vien vadītājam ir iespēja izvairīties no sadursmes, veicot stūrēšanas manevru.



- ◀ Tomēr, ja City Safety paredz, ka izvairīšanās manevrs nav iespējams blakusjoslas satiksmes situācijas dēļ, šī funkcija var palīdzēt vadītājam, automātiski sākot bremzēt agrāk.

BRĪDINĀJUMS

Funkcijas City Safety spēja paredzēt noteiktas situācijas ir palīg līdzeklis, un tā nedarbojas visās braukšanas vai satiksmes situācijās vai laika un ceļa apstākļos.

Vadītājs vienmēr ir atbildīgs par drošu automašīnas vadīšanu un spēkā esošo likumu un ceļu satiksmes noteikumu ievērošanu.

Saistītā informācija

- City Safety (335 lpp.)
- City Safety ierobežojumi (342 lpp.)

City Safety ierobežojumi

Noteiktās situācijās funkcija City Safety var būt ierobežota.

Apkārtne

Zemi objekti

Darbību ierobežo arī piekārti priekšmeti, piemēram, karodziņš pie pagarinātas kravas uz jumta, vai arī tādi piederumi kā papildu lukturi un triecienstieņi, kas ir augstāki par dzinēja pārsegu.

Buksēšana

Uz slidenām ceļa virsmām bremzēšanas attālumus palielinās, un tas var samazināt City Safety spēju novērst sadursmi. Šādās situācijās bremžu pretbloķēšanas sistēma un stabilitātes kontrole ESC nodrošinās vislabāko iespējamo bremzēšanu un saglabās stabilitāti.

Pretimnākoša gaisma

Spēcīgas saules gaismas un atspīduma gadījumā var būt grūti pamanīt vējstiklā esošo vizuālo brīdinājuma signālu, ja tiek lietotas saulesbrilles, kā arī ja vadītājs neskatās taisni uz priekšu.

Karstums

Ja pasažieru salona temperatūra ir augsta, piemēram, spēcīgas saules gaismas dēļ, vizuālo brīdinājuma signālu vējstiklā var īslaicīgi izslēgt.

Kameras un radiolokācijas bloka redzamības lauks

Kameras redzamības lauks ir ierobežots, tādēļ tā dažās situācijās nespēj noteikt gājējus, lielus dzīv-

niekus, velosipēdistus un transportlīdzekļus vai arī tie tiek uztverti vēlāk, nekā prognozēts.

Netīri transportlīdzekļi var tikt uztverti vēlāk par tīriem transportlīdzekļiem. Tumšajā diennaktī laikā motocikli var tikt uztverti vēl vai netikt uztverti vispār.

Ja vadītāja displejā tiek parādīts teksta paziņojums par to, ka kameras un radiolokācijas bloks ir bloķēts, iespējams, City Safety nevarēs noteikt gājējus, lielus dzīvniekus, velosipēdistus vai ceļa marķējumus automašīnas priekšā. Tas nozīmē, ka funkcijas City Safety darbība var būt ierobežota.

Taču kļūdas paziņojums netiek rādīts visās situācijās, kad vējstikla sensori ir bloķēti, tādēļ vadītājam jāpievērš uzmanība tam, lai vējstikls un zona kameras un radiolokācijas bloka priekšā būtu tīra.

SVARĪGI

City Safety komponentu apkopi un nomaiņu drīkst veikt tikai servisā - ieteicams autorizētā Volvo servisā.

Vadītāja iejaukšanās

Braukšana atpakaļgaitā

Braucot atpakaļgaitā, City Safety tiek īslaicīgi deaktivizēta.

Zems ātrums

City Safety netiek aktivizēta ļoti zemā ātrumā — zem 4 km/h (3 mph), tādēļ sistēma neiejaucas situācijās, kad automašīna tuvojas priekšā esošam transportlīdzeklim ļoti lēni, piemēram, novieojot stāvēšanai.

Aktīvs vadītājs

Vadītāja komandām vienmēr tiek dota priekšroka, tādēļ City Safety neiejaucas situācijās un atliek brīdinājumu/iejaukšanos, kad vadītājs izlēmīgi stūrē un palielina ātrumu pat tad, ja sadursme nav novēršama.

Aktīvs un apzināts braukšanas stils tādēļ var aizkavēt sadursmes brīdinājuma raidīšanu un iejaukšanos, lai samazinātu nevajadzīgus brīdinājumus.

Dažādi

BRĪDINĀJUMS

Brīdinājumu sniegšana un bremžu iedarbināšana var notikt vēlāk vai nenotikt vispār, ja situācija uz ceļa vai kāda ārēja ietekme nozīmē to, ka kameras un radiolokācijas bloks nevar pareizi uztvert priekšā esošus gājējus, velosipēdistus, lielus dzīvniekus vai transportlīdzekļus.

Lai transportlīdzekļus varētu uztvert naktī, to priekšējiem lukturiem un aizmugurējo lukturu blokam jābūt ieslēgtiem un spoži jāizgaismojas.

Kameras un radiolokācijas bloka spēja uztvert gājējus un velosipēdistus ir ierobežota. Sistēma var raidīt brīdinājumus un bremzēt, ja relatīvais ātrums nepārsniedz 50 km/h (30 mph). Brīdinājumi un bremžu iedarbināšana gadījumos, kad tiek uztverti stāvoši vai lēni braucoši transportlīdzekļi, ir aktīva, ja braukšanas ātrums nepārsniedz 70 km/h (43 mph). Ātruma samazinājums lieliem dzīvniekiem ir mazāks par 15 km/h (9 mph), un to var sasniegt braukšanas ātrumā, kas pārsniedz 70 km/h (43 mph). Brīdinājums un bremžu aktivizēšana, konstatējot lielus dzīvniekus, mazākā ātrumā ir mazāk efektīva.

Brīdinājumi par stāvošām vai lēni braucošām automašīnām un lieliem dzīvniekiem var tikt izslēgti tumsas vai sliktas redzamības dēļ.

Brīdinājumi un bremžu iedarbināšana gadījumos, kad tiek uztverti gājēji un velosipēdisti, izslēdzas, ja automašīnas ātrums pārsniedz 70 km/h (43 mph).

Nenovietojiet, nepielīmējiet un nepiestipriniet neko vējstikla ārpusē vai iekšpusē priekšā kameras un radiolokācijas blokam vai blakus tam, pretējā gadījumā var tikt traucētas no kameras darbības atkarīgās funkcijas.

Objekti, sniegš, ledus vai netūrumi kameras sensora uztveršanas zonā var samazināt tā funkcionalitāti, to pilnīgi deaktivizēt vai arī sniegt nepareizus funkciju rādījumus.

PIEZĪME

Funkcija izmanto automašīnas kameras bloku, kam ir daži vispārīgi ierobežojumi, skatiet sadaļu "Kameras bloka ierobežojumi".

PIEZĪME

Funkcija izmanto automašīnas radiolokācijas bloku, kam ir daži vispārīgi ierobežojumi, skatiet sadaļu "Radiolokācijas bloka ierobežojumi".

Saistītā informācija

- City Safety (335 lpp.)
- Kameras bloka ierobežojumi (332 lpp.)
- Radiolokācijas bloka ierobežojumi (324 lpp.)

City Safety paziņojumi

Tabulā tālāk ir parādīti daži piemēri.

Vadītāja displejā var tikt attēloti vairāki paziņojumi saistībā ar sistēmu City Safety.

Paziņojums	Tehniskie parametri
Autom. iekļaušanās City Safety	Kad City Safety bremzē vai ir veikusi automātisko bremzēšanu, vairāki vadītāja displeja simboli var izgaismoties saistībā ar teksta paziņojuma attēlošanu.
City Safety Samaz. funkcionalitāte. Jāveic apkope	Sistēma nedarbojas pareizi. Jāsazinās ar servisu — ieteicams sazināties ar autorizētu Volvo servisu.

Saistītā informācija

- City Safety (335 lpp.)

Rear Collision Warning

Funkcija Rear Collision Warning (RCW) var palīdzēt vadītājam izvairīties no aizmugures sadursmēm.

RCW tiek automātiski aktivizēta katrā dzinēja iedarbināšanas reizē.

RCW var brīdināt aizmugurē esošā transportlīdzekļa vadītāju par sadursmes risku, ātri mirkšķinot pagriezienu rādītājus.

Ja transportlīdzekļa ātrums ir zemāks par 30 km/h (20 mph) un funkcija RCW uzskata, ka pastāv aizmugures sadursmes risks, drošības jostu spriegotāji var nospriegot priekšējās drošības jostas un tiek aktivizēta drošības sistēma Whiplash Protection System.

Tieši pirms sadursmes RCW aktivizē arī kājas bremzi, lai samazinātu automašīnas paātrinājumu sadursmes laikā. Tomēr bremzes tiek aktivizētas tikai tad, ja automašīna stāv. Nospiežot gāzes pedāli, uzreiz tiek atlaista kājas bremze.

Ierobežojumi

Dažos gadījumos RCW var nespēt palīdzēt vadītājam tikt galā, ja rodas sadursmes risks. Tā var notikt, piemēram:

- ja pārāk vēlu tiek uztverts transportlīdzeklis, kas tuvojas no aizmugures;
- ja transportlīdzeklis, kas tuvojas no aizmugures, pēdējā brīdī maina joslu;

- ja transportlīdzeklis, kas tuvojas no aizmugures, brauc ar ātrumu, kas pārsniedz 80 km/h (50 mph).

PIEZĪME

Dažos tirgos RCW **nebrīdina** ar pagriezienu indikatoriem vietējo satiksmes noteikumu dēļ — tādos gadījumos šī funkcijas daļa tiek deaktivizēta.

PIEZĪME

Sistēmas Rear Collision Warning brīdinājums ar pagriezienu rādītājiem tiek deaktivizēts, ja sadursmes brīdinājuma attālumam funkcijai City Safety tiek iestatīts uz viszemāko līmeni "**Novēlota**".

Taču drošības jostu spriegošanas un bremzēšanas funkcijas joprojām darbojas.

Saistītā informācija

- City Safety (335 lpp.)
- Sistēmas City Safety brīdinājuma attāluma iestatīšana (338 lpp.)
- Drošības jostas nospriegotājs (59 lpp.)
- Whiplash Protection System (57 lpp.)

Blind Spot Information*

Funkcija Blind Spot Information (BLIS) brīdina par transportlīdzekļiem, kas atrodas pa diagonāli aizmugurē no automašīnas un tās sānos, lai sniegtu palīdzību intensīvā satiksmē uz ceļiem ar vairākām joslām katrā virzienā.

BLIS ir vadītāja palīglīdzeklis, kura mērķis ir brīdināt par:

- transportlīdzekļiem automašīnas "aklajā zonā";
- transportlīdzekļiem, kas automašīnai strauji tuvojas pa blakus esošo kreiso un labo joslu.



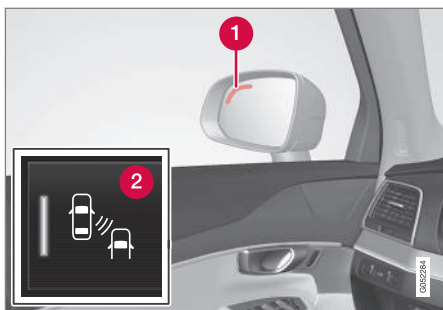

BLIS lampiņas¹⁵ atrašanās vieta.

- 1 Indikatora lampa
- 2 Šo funkciju aktivizē/deaktivizē ar taustiņu BLIS vidējā displeja funkciju skatā.

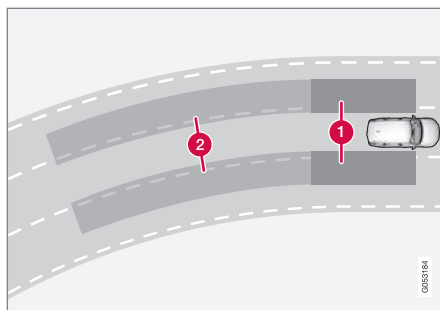

Blind Spot Information darbības princips

- 1 Aklā punkta zona
- 2 Ātri tuvojošamies transportlīdzekļu zona.

Funkcija BLIS ir aktīva, ja ātrums pārsniedz 10 km/h (6 mph).

Sistēmai paredzēts reaģēt, kad:

- automašīnu apdzēti citi transportlīdzekļi;
- automašīnai strauji tuvojas cits transportlīdzeklis.

Ja BLIS uztver transportlīdzekli 1. zonā vai transportlīdzekli, kas strauji tuvojas 2. zonā, attiecīgās puses sānu spoguļi esošā indikatora lampiņa nepārtraukti izgaismojas. Ja vadītājs ieslēdz pagrieziena rādītāju, kas atrodas tajā pašā pusē, kurā brīdinājums, tad indikatora lampiņa pārstāj

nepārtraukti izgaismoties un sāk mirgot ar spilgtāku gaismu.

PIEZĪME

Lampiņa iedegas tajā automašīnas pusē, kurā sistēma ir uztvērusi transportlīdzekli. Ja automašīna vienlaikus tiek apdzīta no abām pusēm, iedegas abas lampiņas.

BRĪDINĀJUMS

Blind Spot Information nedarbojas asos līkumos.

Blind Spot Information nedarbojas, braucot atpakaļgaitā.

BRĪDINĀJUMS

Blind Spot Information ir palīgsistēma, un tā nedarbojas visās situācijās.

Blind Spot Information neaizstāj drošu braukšanas stilu, kā arī atpakaļskata un sānu spoguļu lietošanu.

Blind Spot Information nekādā gadījumā neaizstāj vadītāja atbildību un uzmanību — vadītājs ir vienmēr atbildīgs par joslu maiņu drošā veidā.

¹⁵ IEVĒROJIET: attēls ir shematisks, un dažādiem automašīnu modeļiem detaļas var atšķirties.

⚠ BRĪDINĀJUMS

Šī sistēma papildina, nevis aizstāj drošu braukšanas stilu un atpakaļskata spoguļu lietošanu. Tā nekādā gadījumā nevar aizstāt vadītāja uzmanību un atbildību. Vadītājs vienmēr ir atbildīgs par joslu drošu maiņu.

Saistītā informācija

- Blind Spot Information* aktivizēšana/deaktivizēšana (347 lpp.)
- Blind Spot Information* ierobežojumi (348 lpp.)
- Blind Spot Information* un Cross Traffic Alert* paziņojumi (352 lpp.)
- Cross Traffic Alert* (348 lpp.)

Blind Spot Information* aktivizēšana/deaktivizēšana

Funkciju Blind Spot Information (BLIS) var aktivizēt/deaktivizēt.

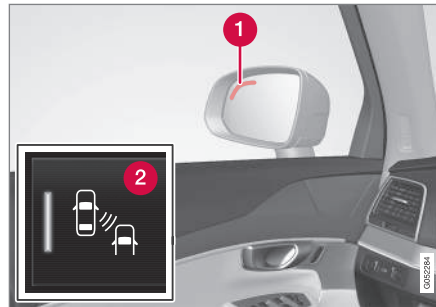

Blind Spot Information lampiņas¹⁶ atrašanās vieta.

- 1 Indikatora lampa
- 2 Šo funkciju aktivizē/deaktivizē, izmantojot BLIS taustiņu vidējā displeja funkciju skatā.
 - Funkciju skatā pieskarities taustiņam **BLIS**.
 - > BLIS tiek aktivizēta/deaktivizēta — taustiņā tiek parādīts zaļš/pelēks indikators.

Ja, iedarbinot dzinēju, BLIS ir aktivizēta, to apstiprina sānu spoguļu indikatora lampiņu iemirgošanās vienu reizi.

⚠ BRĪDINĀJUMS

Blind Spot Information ir palīgsistēma, un tā nedarbojas visās situācijās.

Blind Spot Information neaizstāj drošu braukšanas stilu, kā arī atpakaļskata un sānu spoguļu lietošanu.

Blind Spot Information nekādā gadījumā neaizstāj vadītāja atbildību un uzmanību — vadītājs ir vienmēr atbildīgs par joslu maiņu drošā veidā.

Saistītā informācija

- Blind Spot Information* (345 lpp.)
- Blind Spot Information* ierobežojumi (348 lpp.)
- Blind Spot Information* un Cross Traffic Alert* paziņojumi (352 lpp.)

¹⁶ PIEZĪME. Attēls ir shematisks, un dažādiem automašīnu modeļiem detaļas var atšķirties.

Blind Spot Information* ierobežojumi

Noteiktās situācijās funkcija Blind Spot Information (BLIS) var būt ierobežota.

Ierobežojumu piemēri:

- Ja sensorus klāj netīrumi, ledus un sniegs, tie var pasliktināt sistēmas darbību un deaktivizēt brīdinājumus.
- Pievienojot automašīnas elektrosistēmai piekabi, BLIS tiek deaktivizēta.

Sensori

Funkcijas BLIS sensori atrodas katrā aizmugures spārna/bufera stūrī. Sensorus izmanto arī funkcija Cross Traffic Alert (CTA).

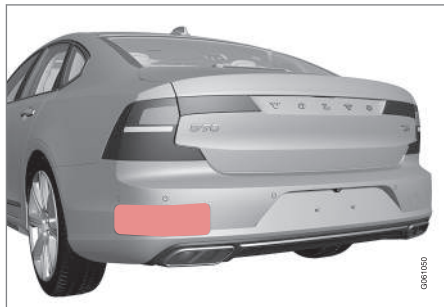

Gādāriet par šīs zonas tīrību — gan automašīnas kreisajā, gan labajā pusē¹⁷.

Lai nodrošinātu optimālu funkcionalitāti, vietai priekšā sensoriem jābūt tīrai.

Nepiestipriniet nekādus priekšmetus, līmlenti vai uzlīmes vietai ap sensoriem.

! SVARĪGI

BLIS un CTA komponentu remonts vai pārkrāsošana jāveic tikai servisā - ieteicams autorizētā Volvo servisā.

Saistītā informācija

- Blind Spot Information* (345 lpp.)
- Blind Spot Information* aktivizēšana/deaktivizēšana (347 lpp.)
- Blind Spot Information* un Cross Traffic Alert* paziņojumi (352 lpp.)
- Cross Traffic Alert ierobežojumi (350 lpp.)

Cross Traffic Alert*

Funkcija Cross Traffic Alert (CTA) ir vadītāja palīgīdzeklis, kura mērķis ir brīdināt par šķērsojošu satiksmi, kad automašīna brauc atpakaļgaitā. CTA papildina funkciju Blind Spot Information (BLIS).

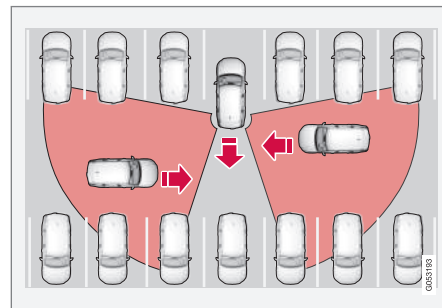

CTA darbības princips.

CTA papildina funkciju BLIS, uztverot šķērsvirziena satiksmi no sāniem atpakaļgaitas manevra laikā, piemēram, atpakaļgaitā izbraucot no stāvvietas.

CTA galvenais mērķis ir uztvert transportlīdzekļus. Labvēlīgos apstākļos tā var uztvert arī mazākus objektus, piemēram, velosipēdistus un gājējus.

CTA darbojas tikai tad, ja automašīna ripo atpakaļgaitā vai ir ieslēgts atpakaļgaitas pārnesums.

¹⁷ PIEZĪME. Attēls ir shematisks, un dažādiem automašīnu modeļiem detaļas var atšķirties.

Ja CTA ir uztvērusi, ka kāds tuvojas automašīnai no sāniem, par to liecina:

- skaņas signāls — tas atskan tās puses skaļrunī, no kuras tuvojas objekts;
- vidējā displeja PAS grafiskajā attēlā tiek attēlota izgaismota ikona;
- stāvietā novietošanas palīgsistēmas kameras augšējā skatā tiek attēlota ikona.



Ekrāna PAS grafiskajā attēlā tiek attēlota izgaismota CTA ikona.

⚠ BRĪDINĀJUMS

CTA ir palīgsistēma, un tā nedarbojas visās situācijās.

CTA neaizstāj drošu braukšanas stilu, kā arī atpakaļskata un sānu spoguļu lietošanu.

CTA nekādā gadījumā neaizstāj vadītāja atbildību un uzmanību - vadītājs ir vienmēr atbildīgs par drošu braukšanu atpakaļgaitā.

Saistītā informācija

- Cross Traffic Alert* aktivizēšana/deaktivizēšana (349 lpp.)
- Blind Spot Information* un Cross Traffic Alert* paziņojumi (352 lpp.)
- Cross Traffic Alert ierobežojumi (350 lpp.)
- Blind Spot Information* (345 lpp.)

Cross Traffic Alert* aktivizēšana/deaktivizēšana

Funkciju Cross Traffic Alert (CTA) var aktivizēt/deaktivizēt.



Šo funkciju var aktivizēt/deaktivizēt vidējā displeja funkciju skatā.

- Funkciju skatā pieskarieties taustiņam **Cross Traffic Alert**.
 - > • ZAĻŠ taustiņa rādījums — CTA ir aktivizēta
 - PELĒKS taustiņa rādījums — CTA ir deaktivizēta

Pēc dzinēja iedarbināšanas CTA vienmēr ir aktivizēta režīmā.

⚠ BRĪDINĀJUMS

CTA ir palīgsistēma, un tā nedarbojas visās situācijās.

CTA neaizstāj drošu braukšanas stilu, kā arī atpakaļskata un sānu spoguļu lietošanu.

CTA nekādā gadījumā neaizstāj vadītāja atbildību un uzmanību - vadītājs ir vienmēr atbildīgs par drošu braukšanu atpakaļgaitā.



◀ Saistītā informācija

- Cross Traffic Alert* (348 lpp.)
- Cross Traffic Alert ierobežojumi (350 lpp.)
- Blind Spot Information* un Cross Traffic Alert* paziņojumi (352 lpp.)

Cross Traffic Alert ierobežojumi

Noteiktās situācijās funkcija Cross Traffic Alert (CTA) var būt ierobežota.

CTA nedarbojas optimāli visās situācijās — tai ir noteikti ierobežojumi, piemēram, CTA sensori "neredz" cauri citiem autostāvētā novietotiem transportlīdzekļiem vai šķēršļiem.

Tālāk ir sniegti daži piemēri situācijām, kad CTA "redzamības lauks" var jau būt ierobežots, tādēļ tuvojošos transportlīdzekļus nevar uztvert līdz brīdim, kad tie atrodas ļoti tuvu:

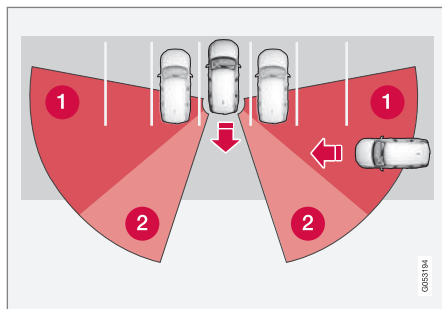

automašīna ir novietota stāvēšanai dziļi stāvētā;

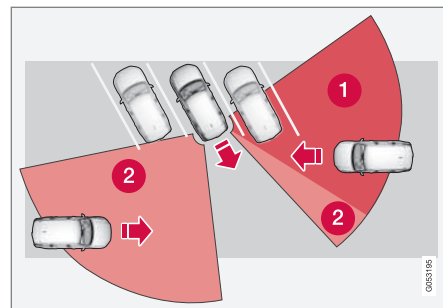

Slipā stāvētā CTA var pilnīgi neko neuztvert vienā pusē.

- 1 CTA aklās zonas sektors.
- 2 Sektors, kurā CTA nespēj uztvert/"redzēt".

Taču, ja automašīna lēnām brauc atpakaļgaitā, mainās leņķis attiecībā pret bloķējošo transportlīdzekli/objektu un strauji samazinās "aklās zonas" apmērs.

Papildu ierobežojumu piemēri:

- Ja sensorus klāj netīrumi, ledus un sniegs, tie var pasliktināt sistēmas darbību un deaktivizēt brīdinājumus.
- Pievienojot automašīnas elektrosistēmai piekabi, CTA tiek deaktivizēts.

Sensori

Funkcijas CTA sensori atrodas katrā aizmugures spārma/bufera stūrī. Sensorus izmanto arī funkcija Blind Spot Information (BLIS).

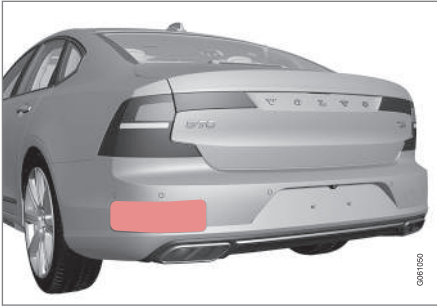

Gādājiet par šīs zonas tīrību — gan automašīnas kreisajā, gan labajā pusē¹⁸.

Lai nodrošinātu optimālu funkcionalitāti, vietai priekšā sensoriem jābūt tīrai.

Nepiestipriniet nekādus priekšmetus, līmlenti, uzlīmes vai līdzīgus priekšmetus vietai ap sensoriem.

! SVARĪGI

BLIS un CTA komponentu remonts vai pārkrāsošana jāveic tikai servisā - ieteicams autorizētā Volvo servisā.

Saistītā informācija

- Cross Traffic Alert* (348 lpp.)
- Cross Traffic Alert* aktivizēšana/deaktivizēšana (349 lpp.)

¹⁸ PIEZĪME. Attēls ir shematisks, un dažādiem automašīnu modeļiem detaļas var atšķirties.

Blind Spot Information* un Cross Traffic Alert* paziņojumi

Tabulā tālāk ir parādīti daži piemēri.

Vadītāja displejā var tikt attēloti vairāki paziņojumi saistībā ar sistēmu Blind Spot Information (BLIS) un Cross Traffic Alert (CTA).

Paziņojums	Tehniskie parametri
Aklo zonu sensors Jāveic apkope	Sistēma nedarbojas pareizi. Jāsazinās ar servisu — ieteicams sazināties ar autorizētu Volvo servisu.
Aklo zonu sist. izslēgta Pievienota piekabe	Sistēmas BLIS un CTA ir deaktivizētas, jo automašīnas elektrosistēmai ir pievienota piekabe.

Saistītā informācija

- Blind Spot Information* (345 lpp.)
- Blind Spot Information* aktivizēšana/deaktivizēšana (347 lpp.)
- Blind Spot Information* ierobežojumi (348 lpp.)
- Cross Traffic Alert* (348 lpp.)
- Cross Traffic Alert* aktivizēšana/deaktivizēšana (349 lpp.)
- Vadītāja displeja un vidējā displeja paziņojumu pārvaldība (111 lpp.)

Ceļazīmju informācija*

Ceļazīmju informācijas funkcija (Road Sign Information – RSI) palīdz vadītājam ievērot, kurām ātruma ierobežojuma un noteiktām aizlieguma ceļazīmēm automašīna ir pabraukusi garām.

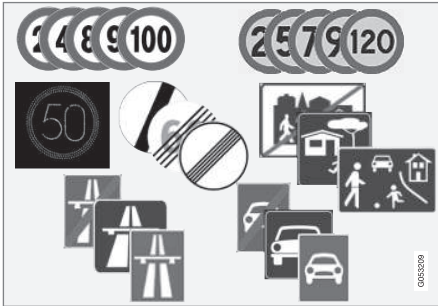

Nolasāmu zīmju piemēri¹⁹.

RSI sniedz informāciju par pašreiz atļauto ātrumu, automaģistrāles vai ceļa sākumu/beigām, apdzīšanas aizliegumu, vienvirziena ceļu u.c.

Ja automašīna pabrauc garām gan zīmei, kas apzīmē autostrādi/ceļu ar nodalītām satiksmes joslām, gan ātruma ierobežojuma zīmei, RSI izvēlas rādīt zīmes simbolu, kas apzīmē autostrādi/ceļu ar nodalītām satiksmes joslām. Jaunais ātruma ierobežojums tiek rādīts tieši ar līniju vadītāja displeja ātruma skalā.

⚠ BRĪDINĀJUMS

RSI nedarbojas visās situācijās, taču tam ir tikai palīglīdzekļa funkcija.

Vadītājs vienmēr ir atbildīgs par drošu automašīnas vadīšanu un spēkā esošo ceļu satiksmes noteikumu ievērošanu.

Saistītā informācija

- Zīmju rādījumi kopā ar ceļazīmju informāciju (353 lpp.)
- Fotoradaru informācija* (355 lpp.)
- Ceļazīmju informācijas aktivizēšana/deaktivizēšana (356 lpp.)
- Ceļazīmju informācijas ierobežojumi* (357 lpp.)

Zīmju rādījumi kopā ar ceļazīmju informāciju

Ceļazīmju informācijas funkcija (Road Sign Information — RSI) reģistrē un attēlo ceļazīmes dažādos veidos (atkarībā no zīmes un situācijas).

¹⁹ Ceļazīmes atšķiras atkarībā no tirgus – šo instrukciju attēlos ir redzami tikai daži piemēri.

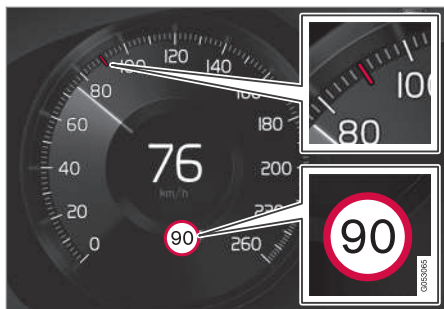

Reģistrētās ātruma informācijas piemērs²⁰.

Kad RSI uztver ceļazīmi ar ātruma ierobežojumu, vadītāja displejā šī zīme tiek attēlota kā simbols, un spidometrā tiek parādīts sarkans rādījums.



Papildus ātruma ierobežojuma simbolam var tikt attēlota arī vēl cita zīme, piemēram, apdzīšanas aizlieguma zīme.

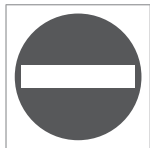

Ja vadītājs uzbrauc uz ceļa, kam ceļa malā uzstādīta iebraukšanas aizlieguma zīme, šīs zīmes simbols mirgo vadītāja displejā kā brīdinājums.

Ja automašīna ir aprīkota ar Sensus Navigation*, kartes informācija tiek arī izmantota, lai noteiktu, vai automašīna nebrauc nepareizajā virzienā.

Ja ir aktivizēts funkcija **Skaņas brīdinājums** un vadītājs brauc tāda ceļa virzienā, pa kuru braukt aizliegts, var atskanēt skaņas signāls — skatiet sadaļas "Ceļazīmju informācijas aktivizēšana/deaktivizēšana" apakšsadaļu "Skaņas signāla aktivizēšana/deaktivizēšana".

Ierobežojuma vai automaģistrāles beigas

Ja RSI uztver zīmi, kas var norādīt ātruma ierobežojuma beigas, piemēram, automaģistrāles beigas, attiecīgā ceļazīme tiek attēlota vadītāja displejā 10-30 sekundes.

Šādu zīmju piemēri ir:

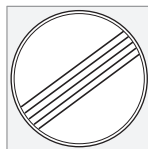

Visu ierobežojumu beigas.



Automaģistrāles beigas.

Pēc tam zīmes informācija tiek paslēpta, līdz tiek uztverta nākamā ar ātrumu saistītā ceļazīme.

Papildu zīmes

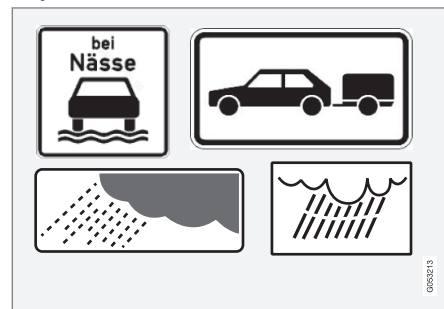

Papildu zīmju piemēri²⁰.

Dažreiz vienam un tam pašam ceļam ir noteikti atšķirīgi ātruma ierobežojumi - tādā gadījumā papildu zīme norāda apstākļus, kādos ir spēkā atšķirīgie braukšanas ātrumi. Konkrētais ceļa posms var, piemēram, būt īpaši bīstams satiksmei lietū un/vai miglā.

Papildu zīme ar informāciju par lietu tiek rādīta tikai gadījumā, ja tiek lietoti vējstikla tīrītāji.

Ja automašīnai ir pievienota piekabe un jūs pabraucat garām ceļazīmei ar papildzīmi "piekabe", norādītais ātrums tiek attēlots vadītāja displejā.

²⁰ Ceļazīmes atšķiras atkarībā no tirgus - šo instrukciju attēlos ir redzami tikai daži piemēri.

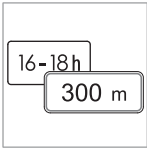

Daži ātruma ierobežojumi ir spēkā, piemēram, tikai pēc noteikta attāluma vai noteiktā diennakts laikā. Vadītājs tiek informēts par šādu informāciju, zem ātruma ierobežojuma simbola attēlojot papildu zīmes

simbolu. Vadītāja displejā tiks attēlots papildu simbols DIST vai TIME.



Vadītāja displejā zem ātruma simbola novietots papildu zīmes simbols tukša rāmja veidolā nozīmē, ka RSI ir uztvēris papildu zīmi ar informāciju, kura papildina pašreizējo ātruma ierobežojumu.

Sensus Navigation

Ja automašīna ir aprīkota ar Sensus Navigation, ātruma informācija tiek nolasīta no navigācijas ierīces šādos gadījumos:

- Nosakot zīmes, kas netieši norāda uz ātruma ierobežojumu, piemēram, autostrādes, šosejas ar nodalitām brauktuvēm un pilsētas ierobežojuma zīmes.
- Ja sistēmai šķiet, ka iepriekš uztvertā zīme vairs nav spēkā, bet jauna zīme nav uztverta.

i **PIEZĪME**

Izmantojot lejupielādētu trešās puses lietotni navigācijai, nav pieejams atbalsts ar ātrumu saistītajai informācijai.

Zīme "Skola" un "Bērni"



Ja satelītnavigācijas kartes datos ir ietverta brīdinājuma zīme "Skola" vai "Bērni", vadītāja displejā tiek rādīta šā tipa zīme²⁰.

Saistītā informācija

- Ceļazīmju informācija* (353 lpp.)
- Ceļazīmju informācijas aktivizēšana/deaktivizēšana (356 lpp.)

Fotoradaru informācija*

Ar Sensus Navigation aprīkota automašīna var sniegt vadītāja displejā informāciju par priekšā esošu fotoradaru.



Fotoradara brīdinājums vadītāja displejā.



Ja automašīna pārsniedz uztverto ātruma ierobežojumu, vadītājs var tikt brīdināts, automašīnai tuvojoties fotoradaram ar nosacījumu, ka attiecīgā tirgus navigācijas kartes ietver informāciju par fotoradariem.

Plašāku informāciju par ātruma brīdinājumiem saistībā ar fotoradariem skatiet sadaļas "Ceļazīmju informācijas aktivizēšana/deaktivizēšana" apakšsadaļā "Ātruma brīdinājumu aktivizēšana/

²⁰ Ceļazīmes atšķiras atkarībā no tirgus – šo instrukciju attēlos ir redzami tikai daži piemēri.

- « deaktivizēšana" un sadaļā "Ceļazīmju informācijas ierobežojumi".

i PIEZĪME

navigācijas karšu informācija par fotoradariem nav pieejama visos tirgos.

Saistītā informācija

- Ceļazīmju informācija* (353 lpp.)
- Ceļazīmju informācijas aktivizēšana/deaktivizēšana (356 lpp.)
- Ceļazīmju informācijas ierobežojumi* (357 lpp.)

Ceļazīmju informācijas aktivizēšana/deaktivizēšana

Ceļazīmju informācijas funkciju (Road Sign Information — RSI) var aktivizēt/deaktivizēt.

Ceļazīmju informācijas aktivizēšana/deaktivizēšana



Šo funkciju var aktivizēt/deaktivizēt vidējā displeja funkciju skatā.

– Funkciju skatā pieskarieties taustiņam **Road Sign Information**.

> Tiek aktivizēts RSI, un taustiņā tiek parādīts zaļš indikators — pelēks indikators nozīmē to, ka RSI ir deaktivizēts.

Ātruma brīdinājumu aktivizēšana/deaktivizēšana

Ātruma brīdinājuma funkcija brīdina vadītāju, kad ir pārsniegts atļautais ātruma ierobežojums. Ja tiek pārsniegts fotoradara informācijas norādītais ātruma ierobežojums, vienmēr tiek raidīts ātruma pārsniegšanas brīdinājums. Vadītājs var izvēlēties aktivizēt vai deaktivizēt šo funkciju.



Ātruma brīdinājums tiek sniegts vadītāja displejā ātruma pārsniegšanas laikā īslaicīgi mirgojot simbolam kas norāda spēkā esošo atļauto maksimālo ātrumu.

1. Vidējā displeja augšējā skatā nospiediet **lestatījumi**.
2. Nospiediet **My Car → IntelliSafe → Road Sign Information**.
3. Atlasiet **Ātruma ierobežojuma brīdinājums**, lai aktivizētu/deaktivizētu ātruma brīdinājumus.
 - > ja funkcija ir aktivizēta, ir redzams ātruma selektors.
4. Noregulējiet lielāku vai mazāku ātruma brīdinājuma attēlošanas ierobežojumu, nospiežot bultiņu uz augšu/uz leju.

Ņemiet vērā, ka, attēlojot vadītāja displejā fotoradara simbolu, robežvērtības netiek pielāgotas.

Skaņas brīdinājuma aktivizēšana/deaktivizēšana.

Ātruma brīdinājumam var izvēlēties arī skaņas signālu:

1. Vidējā displeja augšējā skatā nospiediet **lestatījumi**.

2. Nospiediet **My Car** → **IntelliSafe** → **Road Sign Information**.
3. Atlasiet **Skaņas brīdinājums**, lai aktivizētu/deaktivizētu skaņas brīdinājumu.

Ja ir aktivizēta funkcija **Skaņas brīdinājums**, vadītājs tiek brīdināts arī, braucot tāda ceļa virzienā, pa kuru braukt aizliegts.

Saistītā informācija

- Ceļazīmju informācija* (353 lpp.)
- Fotoradaru informācija* (355 lpp.)
- Zīmju rādījumi kopā ar ceļazīmju informāciju (353 lpp.)

Ceļazīmju informācijas ierobežojumi*

Noteiktās situācijās funkcija ceļazīmju informācijas funkcija **Road Sign Information** — **RSI** var būt ierobežota.

Funkcijas **RSI** darbību var ierobežot šādi:

- izbalējušas zīmes
- Ceļa līkumos izvietotas zīmes
- Pagrieztas vai bojātas zīmes
- Zīmes, kas izvietotas augstu virs brauktuves
- Pilnīgi/daļēji aizsegta vai slikti novietotas zīmes
- Ar salnu, sniegu un/vai dubļiem pilnīgi vai daļēji noklātas zīmes
- Digitālās ceļu kartes²¹ ir novecojušas vai neprecīzas vai tajās nav informācijas par ātrumu²².

PIEZĪME

Funkcija **RSI** var sajaukt dažu veidu velosipēdu turētājus (kas paredzēti pievienošanai piekabju elektrības kontaktligzdai) ar pievienotām piekabēm. Tādos gadījumos vadītājam var tikt parādīta nepareiza ātruma informācija.

PIEZĪME

Funkcija izmanto automašīnas kameras bloku, kam ir daži vispārīgi ierobežojumi, skatiet sadaļu "Kameras bloka ierobežojumi".

Saistītā informācija

- Ceļazīmju informācija* (353 lpp.)
- Ceļazīmju informācijas aktivizēšana/deaktivizēšana (356 lpp.)
- Zīmju rādījumi kopā ar ceļazīmju informāciju (353 lpp.)
- Kameras bloka ierobežojumi (332 lpp.)

²¹ Automašīnās, kas aprīkotas ar Sensus Navigation.

²² Karšu dati ar informāciju par ātrumu nav pieejami visos tirgos.

Driver Alert Control

Funkcijas Driver Alert Control mērķis ir piesaistīt vadītāja uzmanību, kad viņš sāk braukt nevienmērīgāk, piemēram, ja vadītājs kļūst izklaidīgs vai miegains.

DAC uzdevums ir uztvert lēnu braukšanas spēju pasliktināšanos, un tā galvenokārt ir paredzēta izmantošanai, braucot pa maģistrālajiem ceļiem. Funkcija nav paredzēta pilsētas satiksmei.

Šī funkcija tiek aktivizēta, kad ātrums pārsniedz 65 km/h (40 mph) un paliek aktīva tik ilgi, kamēr ātrums ir lielāks par 60 km/h (37 mph).

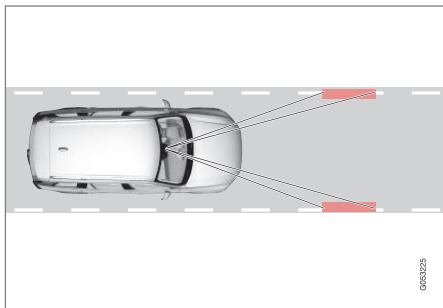

Kamera uztver malu marķējumus, kas uzkrāsoti uz brauktuves, un salīdzina ceļa posmu ar vadītāja stūrēšanas kustībām.

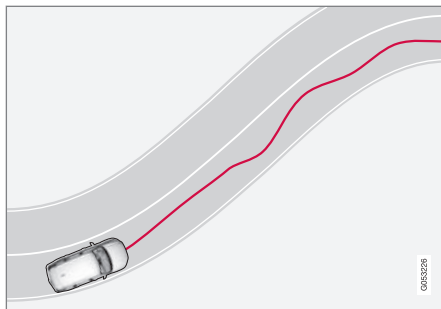

Ja automašīnas vadīšana kļūst patiešām nekontrolējama, vadītājs tiek brīdināts ar skaņas signālu un vadītāja displejā attēlotu simbolu un paziņojumu **Vai pienācis laiks pārtraukumam?**

Brīdinājums tiek atkārtots pēc laika, ja braukšanas spējas neuzlabojas.

i PIEZĪME

Šo funkciju nedrīkst lietot, lai paildzinātu braukšanas laiku. Vienmēr iepļānojiēt regulārus pārtraukumus un kārtīgi atpūties.

! BRĪDINĀJUMS

Skaņas signāls jāuztver ļoti nopietni, jo miegains šoferis bieži vien pats neapzinās savu stāvokli.

Ja atskan skaņas signāls vai jūtaties noguris, apturiet automobili drošā veidā pēc iespējas drīzāk un atpūties.

Pētījumi liecina, ka braukt nogurušam ir tikpat bīstami, cik braukt reibumā.

! BRĪDINĀJUMS

Driver Alert Control nedarbojas visās situācijās, taču tam ir tikai palīgīdzekļa funkcija.

Vadītājs vienmēr ir atbildīgs par drošu automašīnas vadīšanu.

Saistītā informācija

- Aktivēšana / deaktivēšana Driver Alert Control (359 lpp.)
- Driver Alert Control ierobežojumi (359 lpp.)

Aktivēšana / deaktivēšana Driver Alert Control

Funkciju Driver Alert Control (DAC) var aktivizēt/deaktivizēt.

Aktivēšana / deaktivēšana Driver Alert Control

1. Vidējā displeja augšējā skatā pieskarieties **Iestatījumi**.
2. Nospiediet **My Car** → **IntelliSafe** → **Driver Alert Control**.
3. Atlasiet **Brīdinājums par modrību**, lai aktivizētu/deaktivizētu DAC.

BRĪDINĀJUMS

Driver Alert Control nedarbojas visās situācijās, taču tam ir tikai palīgīdzekļa funkcija.

Vadītājs vienmēr ir atbildīgs par drošu automašīnas vadīšanu.

Atpūtas vietas norāžu aktivizēšana/deaktivizēšana brīdinājuma gadījumā

Var atlasīt, vai vēlaties aktivizēt/deaktivizēt atpūtas vietu norādes. Kad atpūtas vietu norādes ir aktivizētas, piemērotas atpūtas vietas ieteikums tiek attēlots reizē ar DAC brīdinājumu.

1. Vidējā displeja augšējā skatā pieskarieties **Iestatījumi**.

2. Nospiediet **My Car** → **IntelliSafe** → **Driver Alert Control**.
3. Atlasiet **Atpūtas pieturvietu norādes**, lai aktivizētu/deaktivizētu atpūtas vietu norādes.

Saistītā informācija

- Driver Alert Control (358 lpp.)
- Driver Alert Control ierobežojumi (359 lpp.)

Driver Alert Control ierobežojumi

Noteiktās situācijās funkcija Driver Alert Control (DAC) var būt ierobežota.

Dažos gadījumos autovadīšanas stils nemainās, lai gan vadītājs ir noguris, — piemēram, lietojot funkciju Pilot Assist — līdz ar to vadītājs nesareģistrē brīdinājumu no DAC. Tādēļ neatkarīgi no tā, vai DAC par to brīdina vai ne, vienmēr ir ļoti svarīgi apstāties un atpūsties, ja manāmas jebkādas vadītāja noguruma pazīmes.

Dažkārt sistēma var brīdināt, neraugoties uz to, ka braukšanas spējas nav pasliktinājušās, piemēram:

- spēcīga sānu vēja gadījumā
- nelīdzenas ceļa virsmas gadījumā.

PIEZĪME

Funkcija izmanto automašīnas kameras bloku, kam ir daži vispārīgi ierobežojumi, skatiet sadaļu "Kameras bloka ierobežojumi".

Saistītā informācija

- Driver Alert Control (358 lpp.)
- Aktivēšana / deaktivēšana Driver Alert Control (359 lpp.)
- Kameras bloka ierobežojumi (332 lpp.)
- Pilot Assist* (309 lpp.)

Joslas saglabāšanas palīgfunkcija

Joslas saglabāšanas palīgfunkcijas mērķis ir palīdzēt vadītājam samazināt risku, ka automašīna var nejauši izbraukt no savas joslas, braucot pa automaģistrālēm un līdzīgiem lielas nozīmes ceļiem.

Joslas saglabāšanas palīgfunkcija stūrē automašīnu atpakaļ tās joslā un/vai brīdina vadītāju ar skaņas signālu vai stūres vibrāciju.

Joslas saglabāšanas palīgfunkcija ir aktīva braukšanas ātruma intervālā 65–200 km/h (40 - 125 mph) uz ceļiem ar skaidri redzamām sānu līnijām.

Šī funkcija var nebūt pieejama uz šauriem ceļiem — tādā gadījumā tai tiek ieslēgts gaidīšanas režīms. Šī funkcija kļūst atkal pieejama, kad ceļš ir pietiekoši plats.

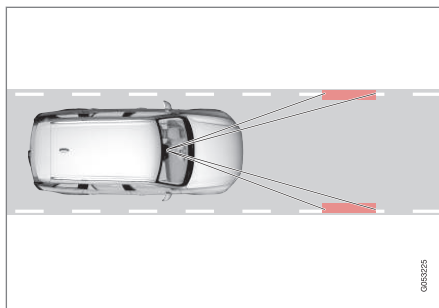

Kamera uztver ceļa/joslas sānu līnijas.

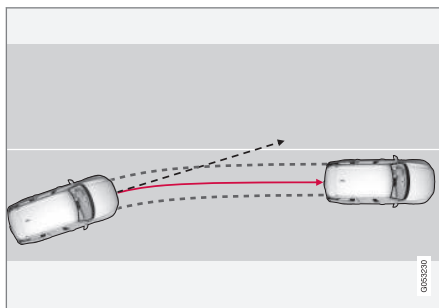

Joslas saglabāšanas palīgfunkcija stūrē automašīnu atpakaļ savā joslā.

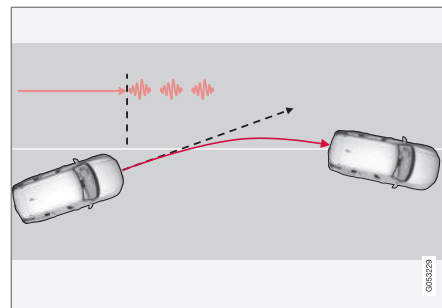

Joslas saglabāšanas palīgfunkcija brīdina, izmantojot stūres vibrāciju²³.

Atkarībā no iestatījumiem joslas saglabāšanas palīgfunkcija darbojas, kā norādīts tālāk.

1. Aktivizēta stūrēšanas palīdzība: kad automašīna tuvojas joslas sānu līnijai, LKA aktīvi stūrē to atpakaļ tās joslā, piemērojot nelielu stūres griezes momentu.
2. Aktivizēts brīdinājums: ja automašīna gatavojas šķērsot joslas līniju, vadītājs tiek brīdināts ar skaņas signālu vai stūres vibrāciju.

i PIEZĪME

Ja ir ieslēgti pagrieziņa rādītāji, joslas saglabāšanas palīgfunkcija nestūrē un neraida brīdinājumus.

²³ Stūres vibrācija atšķiras — jo ilgāk automašīna atrodas ārpus savas joslas līnijām, jo garāka ir vibrācija.

⚠ BRĪDINĀJUMS

Joslas saglabāšanas palīgfunckija ir tikai vadītāja palīglīdzeklis, un tā neieslēdzas visās braukšanas situācijās vai jebkādos laika un ceļa apstākļos.

Vadītājs vienmēr ir atbildīgs par drošu automašīnas vadīšanu un spēkā esošo likumu un ceļu satiksmes noteikumu ievērošanu.

Stūrēšanas palīgsistēma

Lai stūrēšanas palīgsistēma LKA darbotos, vadītāja rokām jāatrodas uz stūres. Sistēma to nepārtraukti uzrauga.



Ja vadītājs netur rokas uz stūres, vadītāja displejā tiek rādīts šis simbols un tālāk redzamais ziņojums, lai aicinātu vadītāju aktīvi stūrēt automašīnu:

- **Lane Keeping Aid Stūrējiet**

Ja vadītājs nesāk stūrēt automašīnu, simbols tiek attēlots vēlreiz kopā ar brīdinājuma skaņu un šo ziņojumu:

- **Lane Keeping Aid Gaidīšanas režīms, līdz tiek sākta stūrēšana**

Ja vadītājs joprojām neievēro uzvedni sākt stūrēt automašīnu, funkckija LKA tiek iestatīta gaidīšanas režīmā — funkckija nebūs pieejama, kamēr vadītājs nesāks atkal stūrēt automašīnu.

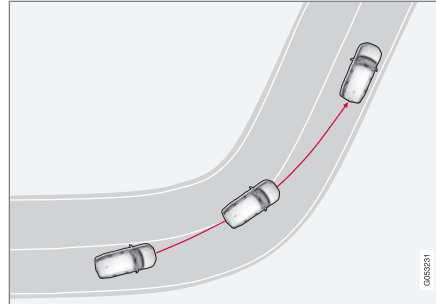
Joslas saglabāšanas palīgfunckija neiejaucas

Joslas saglabāšanas palīgfunckija neieslēdzas asos iekšmalas līkumos.

Dažās situācijās joslas saglabāšanas palīgfunckija atļaus šķērsot sānu līnijas, neiejaucoties ar stūrēšanas palīgsistēmu vai brīdinājumu, — piemēram, izmantojot pagrieziena rādītājus vai veicot pagriezienus.

Ierobežojumi

Noteiktos apgrūtinātās braukšanas apstākļos joslas saglabāšanas palīgfunckija var nespēt palīdzēt vadītājam pareizi. Tādos gadījumos ieteicams izslēgt šo funkckiju.

Šādu apstākļu piemēri:

- ceļu remonta darbi;
- apledojuši ceļi;
- sliktas kvalitātes brauktuves;

- ļoti "sportisks" braukšanas stils;
- slikti laika apstākļi ar samazinātu redzamību
- asas malas vai līnijas, kas nav joslu līnijas;
- ceļi ar neskaidrām atdalošajām līnijām vai bez tām.

i PIEZĪME

Funkckija izmanto automašīnas kameras bloku, kam ir daži vispārīgi ierobežojumi, skatiet sadaļu "Kameras bloka ierobežojumi".

Saistītā informācija

- Aktivēšana / deaktivēšana Lane Keeping Aid (362 lpp.)
- Nobraukšanas novēršana Run-off Mitigation (365 lpp.)
- Joslas saglabāšanas palīgfunckijas simboli un paziņojumi (363 lpp.)
- Kameras bloka ierobežojumi (332 lpp.)

Aktivēšana / deaktivēšana Lane Keeping Aid

Joslas saglabāšanas palīgfunkciju Lane Keeping Aid (LKA) var aktivizēt/deaktivizēt, un var atlasīt dažas tās apakšfunkcijas.



Šo funkciju var aktivizēt/deaktivizēt vidējā displeja funkciju skatā.

- Funkciju skatā pieskarieties taustiņam **Lane Keeping Aid**.
 - > LKA tiek aktivizēta (tiek parādīts ZAĻŠ taustiņa indikators) vai deaktivizēta (tiek parādīts PEĻĒKS taustiņa indikators).

Atlasiet Lane Keeping Aid brīdinājuma tipu.

Var atlasīt, kā sistēmai LKA brīdināt vadītāju, ja automašīna izbrauc no savas joslas.

1. Vidējā displeja augšējā skatā nospiediet **lestatījumi**.
2. Nospiediet **My Car → IntelliSafe → Joslas saglabāšanas palīgfunkcija**.

3. Zem **Lane Keeping Aid brīdinājuma atgriezeniskā saite** atlasiet brīdinājuma tipu:
 - **Skaņa** — vadītājs tiek brīdināts ar skaņas signālu.
 - **Vibrācija** — vadītājs tiek brīdināts ar stūres vibrāciju.

Lane Keeping Aid palīdzības opcijas

Var atlasīt, kā sistēmai LKA reaģēt, ja automašīna izbrauc no savas joslas.

1. Vidējā displeja augšējā skatā nospiediet **lestatījumi**.
2. Nospiediet **My Car → IntelliSafe → Joslas saglabāšanas palīgfunkcija**.
3. Zem **Lane Keeping Aid režīms** atlasiet, kā LKA reaģēt.
 - **Palīdzība** — sniedz stūrēšanas palīdzību, nebrīdinot vadītāju
 - **Abi** — tiek raidīts gan brīdinājums, gan nodrošināta stūrēšanas palīdzība.
 - **Brīdināj.** — tikai brīdina vadītāju

Saistītā informācija

- Joslas saglabāšanas palīgfunkcija (360 lpp.)
- Joslas saglabāšanas palīgfunkcijas simboli un paziņojumi (363 lpp.)

Joslas saglabāšanas palīgfunkcijas simboli un paziņojumi

Vadītāja displejā var tikt attēloti vairāki simboli un paziņojumi saistībā ar joslas saglabāšanas palīgfunkciju.

Simboli vadītāja displejā



Vadītāja displejā joslas saglabāšanas palīgfunkcija tiek vizualizēta ar simboliem, kas ir atkarīgi no situācijas.

Tālāk ir sniegti dažī simbolu piemēri un aprakstītas situācijas, kurās tie tiek attēloti:

Pieejama

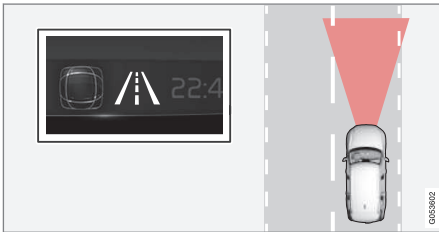

Pieejams — simbola joslas sānu līnijas ir baltā krāsā.

Joslas saglabāšanas palīgfunkcija uztver vienu vai abas joslas sānu līnijas.

Nav pieejama

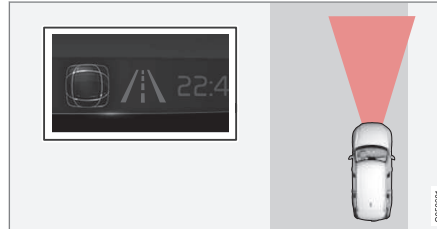

Nav pieejama — simbola joslas sānu līnijas ir pelēkā krāsā.

Joslas saglabāšanas palīgfunkcija nespēj uztvert joslas sānu līnijas, ātrums ir pārāk zems vai ceļš ir pārāk šaurs.

Stūrēšanas palīgsistēmas rādījums/brīdinājums







Stūrēšanas palīgsistēma/brīdinājums — simbola joslas sānu līnijas ir krāsainas.

Joslas saglabāšanas palīgfunkcija norāda, ka sistēma sniedz brīdinājumu un/vai mēģina iestūrēt automašīnu atpakaļ joslā.

Simboli un paziņojumi

Tabulā tālāk ir parādīti dažī piemēri.



Simbols	Paziņojums	Tehniskie parametri
	<p>Vadītāja atbalsta sist. Samaz. funkcionalitāte. Jāveic apkope</p>	<p>Sistēma nedarbojas pareizi. Jāsazinās ar servisu — ieteicams sazināties ar autorizētu Volvo servisu.</p>
	<p>Vējistikla sensors Sensors bloķēts, skatiet īpašnieka rokasgrāmatu</p>	<p>Kameras spēja redzēt automašīnas priekšā esošo ceļa posmu ir ierobežota.</p>
	<p>Lane Keeping Aid Stūrējiet</p>	<p>Stūrēšanas palīgsistēma LKA nedarbojas, ja vadītājs netur stūri. Ievērojiet instrukcijas un stūrējiet automašīnu.</p>
	<p>Lane Keeping Aid Gaidīšanas režīms, līdz tiek sākta stūrēšana</p>	<p>LKA tiek iestatīta gaidīšanas režīmā, līdz vadītājs atkal sāk stūrēt automašīnu.</p>

Saistītā informācija

- Joslas saglabāšanas palīgfunckcija (360 lpp.)
- Aktivēšana / deaktivēšana Lane Keeping Aid (362 lpp.)

Nobraukšanas novēršana Run-off Mitigation

Nobraukšanas novēršanas funkcijas mērķis ir palīdzēt vadītājam samazināt risku, ka automašīna negaidīti nobrauks no ceļa, aktīvi stūrējot automašīnu atpakaļ uz ceļa.

Šī funkcija ir aktīva braukšanas ātruma intervālā 65–140 km/h (40–87 mph) uz ceļiem ar skaidri redzamām atdalošajām līnijām.

Kamera skenē ceļa malas un krāsotās sānu līnijas. Ja automašīna gatavojas šķērsot ceļa malu, nobraukšanas novēršanas sistēma aktīvi stūrē automašīnu atpakaļ uz ceļa. Turklāt, ja tiek uzskatīts, ka stūrēšanas ieviešana ir nepietiekama, lai novērstu nobraukšanu no ceļa, var tikt aktivizēta arī bremžu ieviešana.

Nobraukšanas novēršanas sistēma neiejaucas ar stūrēšanas palīdzību un bremzēšanu, ja tiek lietoti pagrieziena rādītāji. Ja funkcija nosaka, ka vadītājs aktīvi vada automašīnu, nobraukšanas novēršanas sistēmas darbība uz īsu brīdi tiek bloķēta.

Šai funkcijai ir divi aktivizācijas līmeņi:

- Tikai stūrēšanas palīdzība
- Stūrēšanas palīdzība ar bremzēšanu

Nobraukšanas novēršana ar stūrēšanas palīdzību

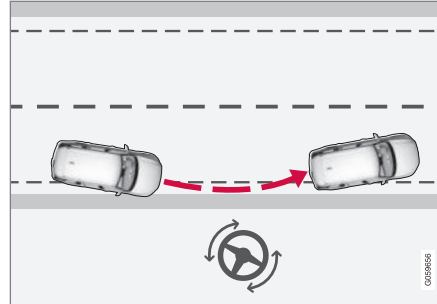

Run-off Mitigation iejaucas ar stūrēšanas palīdzību.

Nobraukšanas novēršana ar stūrēšanas palīdzību un bremzēšanu

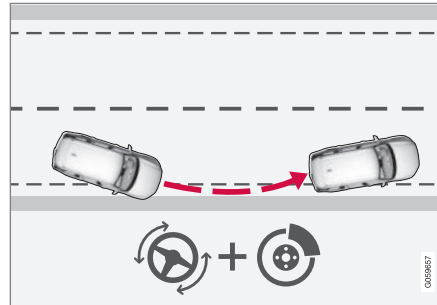

Run-off Mitigation iejaucas ar stūrēšanas palīdzību un bremzēšanu.

Ieviešana ar bremzēšanu palīdz situācijās, kurās tikai ar stūrēšanas palīdzību nepietiek. Bremzēšanas spēks tiek automātiski pielāgots atkarībā no attiecīgā brīža situācijas.

Nobraukšanas novēršanas sistēmas Run-off Mitigation iestatījumi

Nobraukšanas novēršanas funkcija ir atlasāma — vadītājs var to ieslēgt vai izslēgt, velkot uz leju vidējā displeja augšējo skatu un tur meklējot:

Iestatījumi → My Car → IntelliSafe → Joslas saglabāšanas palīgfunckcija

Lai aktivizētu nobraukšanas novēršanu:

- Atzīmējiet izvēles rūtiņu pie **Sadursmes novēršanas palīdzība, Stūrēšanas palīdzība palīel. sadursmes riska laikā** — funkcija tiek aktivizēta.

Kad dzinējs tiek izslēgts, pašreizējais nobraukšanas novēršanas funkcijas iestatījums paliek spēkā arī nākamajā dzinēja iedarbināšanas reizē.

Nobraukšanas novēršanas sistēmas Run-off Mitigation ierobežojumi

Noteiktos apgrūtinātās braukšanas apstākļos nobraukšanas novēršanas sistēma var nespēt palīdzēt vadītājam pareizi. Tādos gadījumos ieteicams šo funkciju izslēgt.

Šādu apstākļu piemēri:

- ceļu remonta darbi;
- apledojuši ceļi;

- šauri ceļi;
- sliktas kvalitātes brauktuves;
- ļoti "sportisks" braukšanas stils;
- slikti laika apstākļi ar samazinātu redzamību
- ceļi ar neskaidrām sānu līnijām vai bez tām;
- asas malas vai līnijas, kas nav joslu sānu līnijas.

BRĪDINĀJUMS

Funkcija aizsardzībai pret nobraukšanu no ceļa ir tikai vadītāja palīgīdzeklis, un tā nedarbojas visās braukšanas situācijās vai jebkādos laika un ceļa apstākļos.

Šī funkcija nevar noteikt barjeras, margas vai tamlīdzīgus šķēršļus ceļa malā.

Vadītājs vienmēr ir atbildīgs par drošu automašīnas vadīšanu un spēkā esošo likumu un ceļu satiksmes noteikumu ievērošanu.

PIEZĪME

Funkcija izmanto automašīnas kameras bloku, kam ir daži vispārīgi ierobežojumi, skatiet sadaļu "Kameras bloka ierobežojumi".



Saistītā informācija

- Nobraukšanas novēršanas sistēmas simboli un paziņojumi (367 lpp.)
- Joslas saglabāšanas palīgfunckcija (360 lpp.)
- Kameras bloka ierobežojumi (332 lpp.)

Nobraukšanas novēršanas sistēmas simboli un paziņojumi

Tabulā tālāk ir parādīti daži piemēri.

Vadītāja displejā var tikt attēloti vairāki simboli un paziņojumi saistībā ar nobraukšanas novēršanas sistēmu (Run-off Mitigation).

Simbols	Paziņojums	Tehniskie parametri
	Autom. iejaukšanās City Safety	Ja ir aktivizēta nobraukšanas novēršanas sistēma, vadītājam tiek rādīts ziņojums, ka sistēma ir aktivizēta.
	Vadītāja atbalsta sist. Samaz. funkcionalitāte. Jāveic apkope	Sistēma nedarbojas pareizi. Jāsazinās ar servisu — ieteicams sazināties ar autorizētu Volvo servisu.
	Vējistikla sensors Sensors bloķēts, skatiet īpašnieka rokasgrāmatu	Kameras spēja redzēt automašīnas priekšā esošo ceļa posmu ir ierobežota.

Saistītā informācija

- Nobraukšanas novēršana Run-off Mitigation (365 lpp.)

Stāvvietā novietošanas sistēma*

Automašīnas novietošanas sensori palīdz vadītājam manevrēt šaurās vietās, vidējā displejā norādot attālumu līdz šķēršļiem ar skaņas signāliem un diagrammām.



Ekrāna skats ar šķēršļu zonām un sensoru sektoriem.

Vidējā displejā ir attēlots automašīnas un uztverto šķēršļu attiecību pārskats.

Izceltais sektors norāda šķēršļa atrašanās vietu. Jo tuvāk automašīnas simbolam ir izceltais sektors, jo īsāks attālums starp automašīnu un noteikto šķērslī.

Jo mazāks attālums līdz šķērslim, jo ātrāk skan signāls. Citas audiosistēmas skaņas tiek aplūsinātas automātiski.

Skaņas signāls par priekšā un sānos esošiem šķēršļiem ir aktīvs, kad automašīna brauc, bet tiek izslēgts, kad automašīna ir stāvējusi

aptuveni 2 sekundes. Skaņas signāls par šķēršļiem aiz automašīnas ir aktīvs, arī kad automašīna stāv.

30 cm attālumā no šķēršļa, kas atrodas aiz automašīnas vai tās priekšā, signāls ir nepārtraukts un ir aizpildīts tas aktīvā sensora lauks, kas atrodas vistuvāk automašīnas simbolam.

Automašīnas novietošanas sensoru skaļumu var regulēt ar viduskonsoles slēdzi [>II] signāla skanēšanas laikā. Regulēšanu var veikt arī, izmantojot augšējā skata izvēlnes funkciju **Iestatījumi**.

i PIEZĪME

- Skaņas brīdinājumi tiek aktivizēti tikai par objektiem, kas atrodas tieši transportlīdzekļa ceļā.

! BRĪDINĀJUMS

- Auto novietošanas palīgsistēma nemazina vadītāja atbildību auto novietošanas laikā.
- Sensoriem ir aklās zonas, kurā tie neuztver šķēršļus.
- Uzmanieties, piemēram, no automobiļa tuvumā esošiem cilvēkiem vai dzīvniekiem.

Aizmugurē

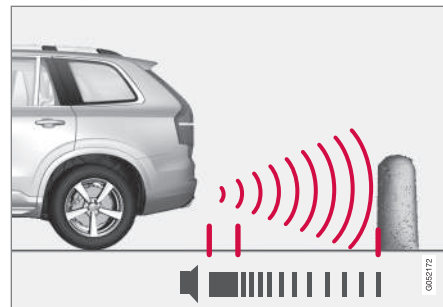

PIEZĪME. Attēls ir shematisks, un dažādiem automašīnu modeļiem detaļas var atšķirties.

Atpakaļgaitas sensori tiek aktivizēti, ja automašīna ripo atmuriski un nav ieslēgts pārnēsums vai pārnēsumu pārslēgsvira tiek pārvietota atpakaļgaitas pozīcijā.

Mērišanas diapazons sākas aptuveni 1,5 metrus aiz automašīnas.

Braucot atpakaļgaitā ar pievienotu piekabi, stāvvietā novietošanas palīgsistēmas atpakaļgaitas sensori tiek deaktivizēti automātiski.

i **PIEZĪME**

Braucot atpakaļgaitā ar, piemēram, piekabi vai uz vilkšanas ierīces piestiprinātu velosipēdu turētāju (bez Volvo oriģinālā piekabes vadījuma), iespējams, nāksies manuāli izslēgt automašīnas novietošanas sensorus, lai tie nereaģētu uz piekabi vai turētāju.

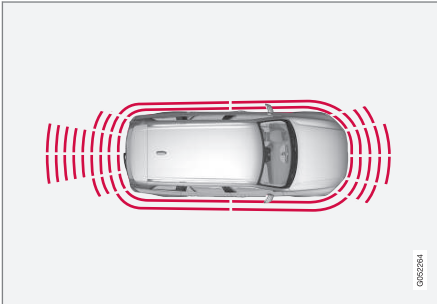
Gar sāniem

Iedarbinot dzinēju, automašīnas novietošanas sānu sensori tiek aktivizēti automātiski. Tie darbojas, ja ātrums ir mazāks par 10 km/h (6 mph).

Mērījumu diapazons sākas aptuveni 30 cm attālumā no sāniem. Skaņas signāls, kas brīdina par šķēršļiem sānos, nāk no sānu skaļruņiem.

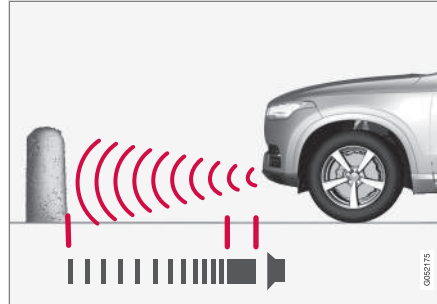
Uz priekšu

PIEZĪME. Attēls ir shematisks, un dažādiem automašīnu modeļiem detaļas var atšķirties.

Iedarbinot dzinēju, automašīnas novietošanas priekšējie sensori tiek aktivizēti automātiski. Priekšējie sensori darbojas, ja ātrums ir mazāks par 10 km/h (6 mph).

Mērīšanas diapazons sākas aptuveni 0,8 metrus no automašīnas priekšpusēs.

i **PIEZĪME**

Ja automašīnai ar automātisko pārnesumkārbu tiek ieslēgta stāvbremze vai ir ieslēgts režīms **P**, automašīnas novietošanas sensori tiek deaktivizēti.

i **SVARĪGI**

Ja ir uzstādīti papildu lukturi: Atcerieties, ka tie nedrīkst aizklāt sensorus, pretējā gadījumā papildu lukturi var tikt uztverti kā šķēršļi.

Saistītā informācija

- Automašīnas novietošanas sensoru aktivizēšana/deaktivizēšana* (370 lpp.)
- Automašīnas novietošanas sensoru* ierobežojumi (370 lpp.)
- Stāvietā novietošanas palīgsistēmas* paziņojumi (372 lpp.)
- Stāvietā novietošanas kamera* (373 lpp.)
- Aktīvā stāvietā novietošanas palīgsistēma* (380 lpp.)

Automašīnas novietošanas sensoru aktivizēšana/deaktivizēšana*

Automašīnas novietošanas sensoru funkciju var aktivizēt/deaktivizēt.

Iedarbinot dzinēju, automašīnas novietošanas priekšējie un sānu sensori tiek aktivizēti automātiski. Aizmugurējie sensori tiek aktivizēti, ja automašīna ripo atpakaļgaitā vai tiek ieslēgts atpakaļgaitas pārnesums.



Šo funkciju var aktivizēt/deaktivizēt vidējā displeja funkciju skatā.

Novietošanas palīgsistēmu var aktivizēt/deaktivizēt arī kameras skatos.

- Funkciju skatā pieskarieties taustiņam **Stāvvietā nov. palīgsistēma**.
 - > Automašīnas novietošanas sensori tiek aktivizēti/deaktivizēti — taustiņā tiek parādīts zaļš/pelēks indikators.

Saistītā informācija

- Stāvvietā novietošanas sistēma* (368 lpp.)
- Cross Traffic Alert* (348 lpp.)

Automašīnas novietošanas sensoru* ierobežojumi

Noteiktās situācijās automašīnas novietošanas sensoru funkcija var būt ierobežota.

! PIEZĪME

Tā kā vilkšanas iekārta tiek konfigurēta kopā ar automašīnas elektrosistēmu, vilkšanas iekārtas izvirzījums tiek ņemts vērā, kad funkcija aprēķina attālumu līdz kādam objektam aiz automašīnas.

! SVARĪGI

Priekšmeti, piemēram, ķēdes, tievi, spīdīgi ceļu stabiņi vai zemas barjeras var atrasties "signāla ēnā", un tādā gadījumā sensori tos neuztver - pulsējošais signāls var negaidīti pārtrūkt tā vietā, lai sāktu skanēt nepārtraukt signāls.

Sensori nevar uztvert augstus priekšmetus, piemēram, izvirzītus kravas ielādēšanas dokus.

- Tādās situācijās esiet īpaši piesardzīgs un manevrējiet/pārvietojiet automašīnu īpaši lēni vai pārtrauciet automašīnas novietošanas manevru — var rasties būtisks risks sabojāt citus transportlīdzekļus vai citus priekšmetus, jo informācija no sensoriem šādās situācijās ne vienmēr ir uzticama.

! SVARĪGI

Noteiktos apstākļos stāvvietā novietošanas palīgsistēma var raidīt nepareizus brīdinājuma signālus, kurus izraisa ārēji skaņas avoti un kas izstaro tādas pašas ultraskaņas frekvences, ar kādām darbojas sistēma.

Šādu avotu piemēri ir signāлтаures, slapjas riepas uz asfalta, pneimatiskās bremzes, motociklu izplūdes gāzu radītie trokšņi u.c.

Apkope

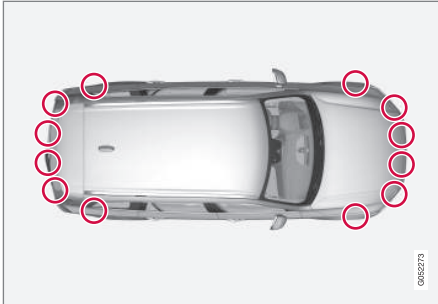

Automašīnas novietošanas sensoru atrašanās vietas²⁴.

Lai stāvvietā novietošanas palīgsistēma darbotos pareizi, tās sensori regulāri jāmazgā ar ūdeni un autošampūnu.

i PIEZĪME

Ja sensorus klāj netīrumi, ledus un sniegs, tie var izraisīt nepareizus brīdinājuma signālus, ierobežotu darbību vai darbības pārtraukumus.

Saistītā informācija

- Stāvvietā novietošanas sistēma* (368 lpp.)
- Automašīnas novietošanas sensoru aktivizēšana/deaktivizēšana* (370 lpp.)
- Stāvvietā novietošanas palīgsistēmas* paziņojumi (372 lpp.)

²⁴ PIEZĪME. Attēls ir shematisks, un dažādiem automašīnu modeļiem detaļas var atšķirties.

Stāvvietā novietošanas palīgsistēmas* paziņojumi

Tabulā tālāk ir parādīti daži piemēri.

Vadītāja displejā var tikt attēloti vairāki paziņojumi saistībā ar stāvvietā novietošanas palīgsistēmu.

Paziņojums	Tehniskie parametri
Novietoš. palīgsist. Nav pieejams, jāveic apkope	Sistēma nedarbojas pareizi. Jāsazinās ar servisu — ieteicams sazināties ar autorizētu Volvo servisu.
Novietoš. palīgsist. Sensori bloķēti, nepieciešama tīrīšana	Ir bloķēts viens vai vairāki sistēmas sensori — pārbaudiet un novērsiet problēmu, tiklīdz tas ir iespējams.

Saistītā informācija

- Stāvvietā novietošanas sistēma* (368 lpp.)
- Automašīnas novietošanas sensoru aktivizēšana/deaktivizēšana* (370 lpp.)
- Automašīnas novietošanas sensoru* ierobežojumi (370 lpp.)

Stāvietā novietošanas kamera*

Stāvietā novietošanas palīgsistēmas kamera palīdz vadītājam veikt manevrus šaurās vietās, norādot šķēršļus ar kameras attēliem un diagrammām vidējā displejā.

Pārskats

Stāvietā novietošanas palīgsistēmas kameru var aktivizēt vai nu automātiski, kad tiek ieslēgts atpakaļgaitas pārnesums, vai manuāli vidējā displejā atkarībā no atlasītā iestatījuma.



- 1 **Līnijas** — aktivizē/deaktivizē stāvietā novietošanas palīgsistēmas kameras kontroles līnijas
- 2 **Vilkš. ier.*** — aktivizē/deaktivizē vilkšanas iekārtas kontroles līniju*²⁵

- 3 **PAS*** — aktivizē/deaktivizē automašīnas novietošanas sensorus
- 4 **CTA*** — aktivizē/deaktivizē Cross Traffic Alert
- 5 **Tuvināt**²⁶ — tuvina/tālina

BRĪDINĀJUMS

- Novietošanas stāvietā kamera tiek izmantota kā palīgīdzeklis. Tā nenoņem autovadītājam atbildību, braucot atpakaļgaitā.
- Kamerai ir "aklā zona", kurā nevar atklāt šķēršļus.
- Uzmaniet cilvēkus un dzīvniekus, kas atrodas automobiļa tuvumā.

Kameras skati

Funkcija var attēlot saliktu 360° skatu, kā arī atsevišķus visu četru kameru (aizmugurējās, priekšējās, kreisās un labās puses) skatus. Atlasītā skata augšpusē ir redzams, kura kamera ir aktīva.

360° skata kamera*

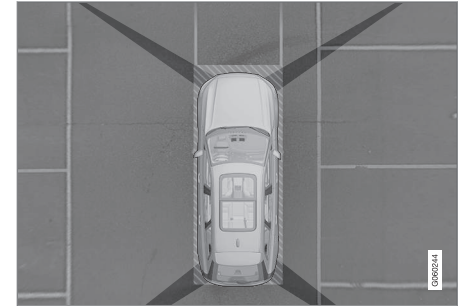

Novietošanas palīgsistēmas kameru aptuvenā darbības zona.

Viduskonsoles ekrānā vienlaikus ir redzamas visas četras automašīnas puses, tādējādi ļaujot vadītājam redzēt zonu ap automašīnu, manevrējot nelielā ātrumā.

Katru kameras skatu var aktivizēt atsevišķi, ekrānā pieskaroties vajadzīgās kameras "redzamības laukam", piemēram, priekšā priekšējai kamerai vai virs tās.

Ja automašīna ir aprīkota arī ar automašīnas novietošanas sensoriem*, attālums līdz uzvertajiem šķēršļiem tiek attēlots ar dažādu krāsu laukumiem.

²⁵ Nav pieejams visos tirgos.

²⁶ Tuvinot skatu, kontroles līnijas tiek izslēgtas.

◀ Aizmugurē

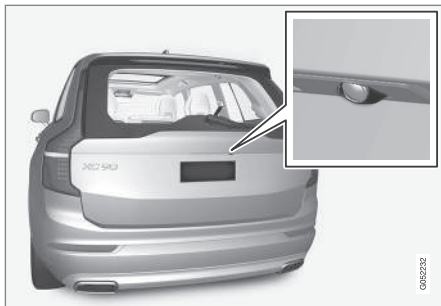

Uz aizmuguri vērstā kamera²⁷ ir uzstādīta virs reģistrācijas numura zīmes.

Uz aizmuguri vērstā kamera rāda plašu zonu aiz automašīnas. Noteiktiem modeļiem ir redzama bufera daļa, kā arī dažos gadījumos vilkšanas āķis.

Vidējā displejā redzami objekti var šķīst nedaudz savēršies — tas ir normāli.

i PIEZĪME

Vidējā displejā redzami objekti var šķīst tuvāki automašīnai, nekā aplūkojot tos ekrānā.

Uz priekšu

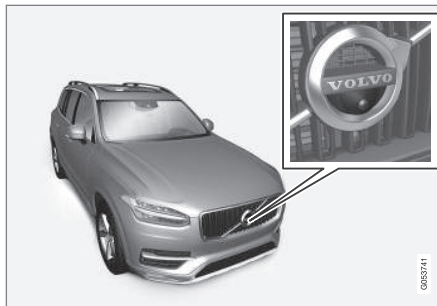

Priekšējā novietošanas kamera²⁷ atrodas priekšējā režģī.

Priekšējā kamera var noderēt izbraituvēs ar ierobežotu sānu redzamību, piemēram, ja skatu aizsedz augsts dzīvžogs. Tā darbojas, ja ātrums ir mazāks nekā 25 km/h (16 mph) — pēc tam priekšējā kamera tiek izslēgta.

Ja automašīna nesasniedz 50 km/h (30 mph) un ātrums 60 sekunžu laikā pēc priekšējās kameras izslēgšanas samazinās zem 22 km/h (14 mph), kamera atkal tiek aktivizēta.

i PIEZĪME

Lai pēc ātruma samazināšanas priekšējo kameru varētu automātiski aktivizēt atkārtoti, zem Iestatījumi → My Car → Stāvvietā novietošanas palīgsistēma jāatlasa **Atpakaļskata kameras aktiviz. atpakaļgaitā.**

Sāni



Sānu kameras²⁷ atrodas abos sānu spoguļos.

Sānu kameras rāda ekrānā, kas notiek abās automašīnas pusēs.

²⁷ Attēls ir shematisks, un dažādiem automašīnu modeļiem detaļas var atšķirties.

Saistītā informācija

- Stāvvietā novietošanas palīgsistēmas kameras* ieslēgšana (377 lpp.)
- Stāvvietā novietošanas kameras kontroles līnijas un lauki* (375 lpp.)
- Stāvvietā novietošanas palīgsistēmas kameras* ierobežojumi (378 lpp.)
- Stāvvietā novietošanas sistēma* (368 lpp.)
- Cross Traffic Alert* (348 lpp.)
- Aktīvā stāvvietā novietošanas palīgsistēma* (380 lpp.)

Stāvvietā novietošanas kameras kontroles līnijas un lauki*

Stāvvietā novietošanas palīgsistēmas kamera norāda automašīnas atrašanās vietu attiecībā uz apkārtni, parādot kameras attēlā līnijas.

Kontroles līnijas



Piemēri tam, kā vadītājam tiek attēlotas kontroles līnijas.

Kontroles līnijas rāda automašīnas ārējo izmēru prognozēto maršrutu, ņemot vērā pašreizējo stūres leņķi — tas atvieglo automašīnas novietošanu paralēli ietvei, iebraukšanu šaurās vietās atpakaļgaitā un piekabes pievienošanu.

Līnijas uz ekrāna tiek projicētas, it kā tās būtu zemes līmenī automašīnas aizmugurē, un tās ir tieši saistītas ar stūres kustībām, kas parāda vadītājam ceļu, kādu veiks automašīna tad, ja tā veic pagriezienu.

Šīs kontroles līnijas ietver automašīnas visvairāk izvirzītās daļas, piemēram, vilkšanas kronšteinu, sānu spoguļus un stūrus.

i PIEZĪME

Novietošanas palīgsistēmas līnijas netiek rādītas tuvinājumā.

i PIEZĪME

- Braucot atpakaļgaitā ar piekabi, kas automobilim nav pievienota elektroniski, displejā redzamās līnijas rāda **automobiļa**, nevis piekabes maršrutu.
- Ekrāns līnijas nerāda, ja piekabe ir elektroniski pievienota automobiļa elektrosistēmai.





! SVARĪGI

Atcerieties — kad ir atlasīts aizmugurējās kameras skats, vidējā displejā ir attēlota tikai zona aiz automašīnas. Veicot pagriezienus atpakaļgaitas manevra laikā, pievērsiet uzmanību automašīnas sāniem un priekšpusei.

Tas pats attiecas uz pretējiem gadījumiem — kad ir atlasīts kameras priekšējais skats, pievērsiet uzmanību automašīnas aizmugurei.

Nemiet vērā, ka kontrollīnijas rāda **visisāko** maršrutu. Tādēļ pievērsiet īpašu uzmanību automašīnas sāniem, lai, braucot turpgaitā un pagriežot stūri, tie neko neaizķertu. Tāpat nodrošiniet, lai, braucot atpakaļgaitā, automašīnas priekšpuse neko neaizķertu.

Stāvvietā novietošanas kameras kontroles līnijas 360° skatā*

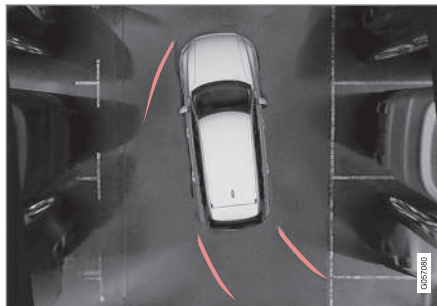

360° skats ar kontroles līnijām.

Pateicoties 360° skatam, automašīnas aizmugurē, priekšā un sānos (atkarībā no braukšanas virziena) var attēlot kontroles līnijas:

- Braucot uz priekšu: Priekšējās līnijas
- Braucot atpakaļgaitā: Sānu līnijas un atpakaļgaitas manevra līnijas

Ja ir izvēlēta priekšējā kamera vai atpakaļskata kamera, kontroles līnijas tiek attēlotas attiecībā pret automašīnas braukšanas virzienu. Atlasītā sānu kamera tiek izmantota tikai kontroles līniju rādīšanai, braucot atpakaļgaitā.

Vilkšanas iekārtas kontroles līnija

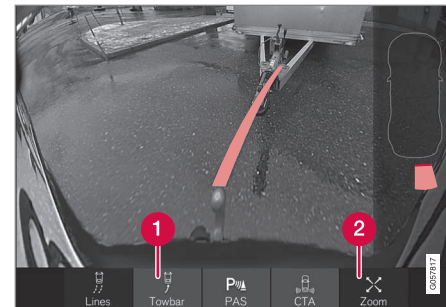

Vilkšanas iekārta ar kontroles līniju.

- 1 **Vilkš. ier.** — aktivizē vilkšanas iekārtas kontroles līniju*.
- 2 **Tuvināt** — tuvina/tālina.

Kamera var atvieglot piekabes pievienošanu, rādot kontroles līniju, kas atbilst prognozētajai vilkšanas iekārtas un piekabes "savienojuma līnijai".

1. Nospiediet **Vilkš. ier.** (1).
 - > Tiek parādīta prognozētā vilkšanas iekārtas savienojuma kontroles līnija Vienlaikus nodzīst stāvvietā novietošanas kameras kontroles līnijas.
2. Ja nepieciešama precīzāka manevrēšana, nospiediet **Tuvināt** (2).
 - > Kameras skats tiek tuvināts.

* Papildaprīkojums/piederums.

Automašīnas un vilkšanas iekārtas kontroles līnijas nevar attēlot vienlaikus.

Automašīnas novietošanas sensoru lauks*

Ja automašīna ir aprīkota arī automašīnas novietošanas sensoriem*, attālums katram sensoram, kas reģistrē šķērslī, tiek rādīts ar krāsainiem laukumiem 360° skatā.

Priekšējo un atpakaļgaitas sensoru lauki



Ekrāna labajā pusē uz automašīnas simbola var attēlot krāsainus sensoru laukumus.

Samazinoties attālumam līdz šķērslim, priekšējo un atpakaļgaitas sensoru lauki maina krāsu no dzeltenas līdz oranžai un sarkanai.

Priekšējo un atpakaļgaitas sensoru lauku krāsas	Attālums (metros)
Dzeltenš	0,6–1,5
Oranžs	0,4–0,6
Sarkans	0–0,4

Sānu sensoru lauks

Sānu lauki tiek attēloti tikai oranžā krāsā.

Sānu lauku krāsa	Attālums (metros)
Oranžs	0–0,3

Saistītā informācija

- Stāvvietā novietošanas kamera* (373 lpp.)
- Stāvvietā novietošanas palīgsistēmas kameras* ieslēgšana (377 lpp.)
- Stāvvietā novietošanas palīgsistēmas kameras* ierobežojumi (378 lpp.)

Stāvvietā novietošanas palīgsistēmas kameras* ieslēgšana

Var iestatīt, lai stāvvietā novietošanas kamera ieslēgtos automātiski, atlasot atpakaļgaitas pārnesumu, vai ieslēgt to manuāli vidējā displejā.

Stāvvietā novietošanas palīgsistēmas kameras ieslēgšana

Lai manuāli ieslēgtu novietošanas palīgsistēmas kameru:



- Vidējā displeja funkciju skatā nospiediet taustiņu **Kamera**.
 - > Stāvvietā novietošanas palīgsistēmas kamera tiek ieslēgta.

Kameras ieslēgšanās dažādās situācijās

Ja kamera vispirms rāda augšējo vai priekšējo skatu, nospiežot taustiņu, tiek noteikts automašīnas ātrums un braukšanas virziens.

- Augšējais skats: Stāvēt un braucot uz priekšu — 0–15 km/h (0–9 mph).
- Augšējais skats: stāvēt uz vietas un braucot atpakaļ — neatkarīgi no ātruma.
- Priekšējais skats: Braucot uz priekšu 15–22 km/h (9–14 mph).



◀ Stāvvietā novietošanas palīgsistēmas kamera automātiskās ieslēgšanas aktivizēšana/deaktivizēšana

Stāvvietā novietošanas palīgsistēmas kamera automātisko ieslēgšanos var aktivizēt/deaktivizēt, kad ir ieslēgts atpakaļgaitas pārnesums.

1. Vidējā displeja augšējā skatā nospiediet **lestatījumi**.
2. Nospiediet **My Car → Stāvvietā novietošanas palīgsistēma**.
3. Atlasiet **Atpakaļskata kameras aktiviz. atpakaļgaitā**, lai aktivizētu/deaktivizētu automātisko ieslēgšanos.

Kameras automātiska deaktivizēšana

Priekšējais skats tiek izslēgts 25 km/h (16 mph) ātrumā, lai nenovērstu vadītāja uzmanību. Ja ir atlasīts iestatījums **Atpakaļskata kameras aktiviz. atpakaļgaitā**, kamera tiek automātiski aktivizēta atkārtoti, sasniedzot 22 km/h (14 mph) 60 sekunžu laikā. Ja ātrums pārsniedz 50 km/h (31 mph), priekšējais skats netiek atkārtoti aktivizēts.

Citi kameru skati tiek izslēgti 15 km/h (9 mph) ātrumā un netiek atkārtoti aktivizēti.

Stāvvietā novietošanas kameras atpakaļgaitas pamata skata atlasīšana

Kad ir atlasīta funkcija **Atpakaļskata kameras aktiviz. atpakaļgaitā**, vadītājs var arī atlasīt, kuru kameras funkciju aktivizēt atpakaļgaitas manevra

laikā — atpakaļskata kameras skatu vai 360° skatu*.

1. Vidējā displeja augšējā skatā nospiediet **lestatījumi**.
2. Nospiediet **My Car → Stāvvietā novietošanas palīgsistēma**.
3. Atlasiet **Kameras atpakaļskata noklusējums**, lai aktivizētu/deaktivizētu aizmugurējās kameras skatu kā pamata skatu.

Saistītā informācija

- Stāvvietā novietošanas kameras kontroles līnijas un lauki* (375 lpp.)
- Stāvvietā novietošanas palīgsistēmas kameras* ierobežojumi (378 lpp.)
- Aizdedzes pozīcijas (391 lpp.)

Stāvvietā novietošanas palīgsistēmas kameras* ierobežojumi

Noteiktās situācijās stāvvietā novietošanas palīgsistēmas kameras funkcija var būt ierobežota.

Stāvvietā novietošanas palīgsistēmas kamera nevar redzēt visus objektus visās situācijās — vadītājam jāzina, ka pastāv šādi ierobežojumi:

i	PIEZĪME
Velosipēdu turētājs vai citi piederumi, kas ir uzmontēti automobiļa aizmugurē, var aizsegēt kameras skatu.	

Aklās zonas

Pievērsiet uzmanību tam, ka pat gadījumā, ja tikai šķiet, ka ir aizšķersota neliela attēla daļa, no skata var būt paslēpts relatīvi liels sektors. Šķēršļi tāpēc var tikt neatklāti, kamēr tie neatrodas pietiekami tuvu automašīnai.

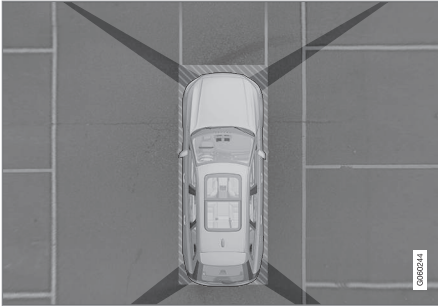

Starp kameras redzamības laukiem atrodas "aklās zonas" sektori.

360° skatā šķēršļi/objekti var nebūt redzami zonās starp atsevišķām kamerām.

Defektīva kamera



Ja kāds kameras sektors ir melns un tajā ir redzams šis simbols, tas nozīmē, ka kamera nedarbojas. Tālāk ilustrācijā ir redzams piemērs.



Automatīnās kreisā kamera nedarbojas.

Melns kameras sektors

Melns kameras sektors tiek rādīts arī tālāk norādītajos gadījumos, bet **bez** defektīvas kameras simbola:

- atvērtas durvis;
- atvērtas bagāžas nodalījuma durvis.
- nolocīts durvju spogulis.

Apgaismojuma apstākļi

Kameras attēls tiek regulēts automātiski, ņemot vērā āra apgaismojuma apstākļus. Šī iemesla dēļ nedaudz var mainīties attēla spilgtums un kvalitāte. Vāja apgaismojuma apstākļos attēla kvalitāte var pasliktināties.

Apkope

Regulāri tīriet kameras objektīvus ar remdenu ūdeni un autošampūnu — uzmanieties, lai nesašķrāpētu objektīvus.

i PIEZĪME

Uzturiet kameras lēcas tīras no netīrumiem, sniega un ledus, lai nodrošinātu to optimālu darbību. Tas ir sevišķi svarīgi sliktā apgaismojumā.

Saistītā informācija

- Stāvvietā novietošanas kamera* (373 lpp.)
- Stāvvietā novietošanas palīgsistēmas kameras* ieslēgšana (377 lpp.)
- Stāvvietā novietošanas kameras kontroles līnijas un lauki* (375 lpp.)

Aktīvā stāvvietā novietošanas palīgsistēma*

Aktīvā novietošanas palīgsistēma (Park Assist Pilot — PAP) palīdz vadītājam iebraukt stāvvietā vai izbraukt no tās.

Vispirms PAP pārbauda, vai vieta ir pietiekoši liela, un pēc tam palīdz vadītājam griezt stūri un iebraukt automašīnu stāvvietā.

Vadītājs tiek informēts par to, kādas darbības jāveic un kad tas jādara, vidējā displejā attēlojot simbolus, grafiskus attēlus un tekstu.

i PIEZĪME

Funkcija PAP nosaka stāvvietas izmērus un pagriež automašīnas stūri — vadītāja uzdevums ir:

- vērot vietu ap automašīnu;
- ievērot vidējā displejā redzamās instrukcijas;
- pārslēgt pārnesumus (atpakaļ/uz priekšu);
- regulēt un uzturēt drošu ātrumu;
- bremsēt un apturēt automašīnu.

! BRĪDINĀJUMS

PAP nedarbojas visās situācijās, taču tam ir tikai palīglīdzekļa funkcija.

Vadītājs ir vienmēr atbildīgs par drošu automašīnas vadīšanu un uzmanības pievēršanu apkārtnē un citiem ceļu satiksmes dalībniekiem, kas tuvojas vai brauc garām automašīnas novietošanas laikā.

Automašīnas novietošanas veidi

PAP var izmantot šādās novietošanas situācijās.

Paralēlā novietošana

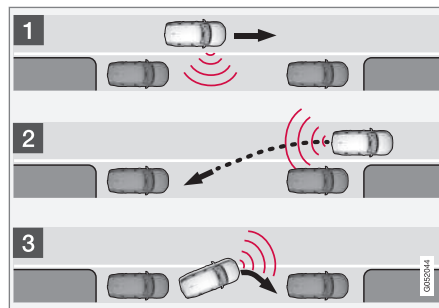

Paralēlās novietošanas princips.

Funkcija PAP novieto automašīnu stāvvietā, veicot šādas darbības:

1. Tiek atrasta un izmērīta stāvvietā.
2. Automašīna tiek iebraukta stāvvietā atpakaļgaitas manevra laikā.

3. Automašīna stāvvietā tiek novietota, braucot uz priekšu un atpakaļ.

Izmantojot sistēmu **Izbraukšana no stāvvietas**, funkcija PAP var arī palīdzēt izbraukt no stāvvietas paralēli ietvei novietotu automašīnu — skatiet sadaļas "Novietošana stāvvietā, izmantojot aktīvos automašīnas novietošanas sensorus" apakšsadaļu "Izbraukšana no stāvvietas".

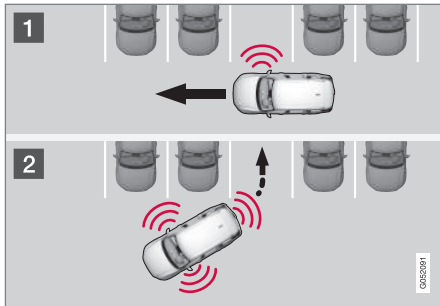
Perpendikulārā novietošana

Perpendikulārās novietošanas darbības princips.

Funkcija PAP novieto automašīnu stāvvietā, veicot šādas darbības:

1. Tiek atrasta un izmērīta stāvvietā.
2. Automašīna tiek iebraukta stāvvietā atpakaļgaitā un pēc tam tiek novietota pareizi, braucot uz priekšu un atpakaļ.

i PIEZĪME

Funkcija PAP **Izbraukšana no stāvvietas nevar** palīdzēt izbraukt no stāvvietas perpendikulāri ietvei novietotu automašīnu — šī funkcija ir jāizmanto tikai gadījumā, ja automašīna ir novietota paralēli ietvei.

Saistītā informācija

- Novietošana stāvēšanai ar aktīvo stāvvietā novietošanas palīgsistēmu* (381 lpp.)
- Aktīvās stāvvietā novietošanas palīgsistēmas* ierobežojumi (384 lpp.)
- Park Assist Pilot* paziņojumi (387 lpp.)

Novietošana stāvēšanai ar aktīvo stāvvietā novietošanas palīgsistēmu*

Aktīvā stāvvietā novietošanas palīgsistēma (Park Assist Pilot — PAP) palīdz vadītājam trīs etapos. Šī funkcija var arī palīdzēt vadītājam izbraukt no stāvvietas.

i PIEZĪME

Funkcija PAP nosaka stāvvietas izmērus un pagriež automašīnas stūri — vadītāja uzdevums ir:

- vērot vietu ap automašīnu;
- ievērot vidējā displejā redzamās instrukcijas;
- pārslēgt pārnēsumus (atpakaļ/uz priekšu);
- regulēt un uzturēt drošu ātrumu;
- bremzēt un apturēt automašīnu.

PAP var aktivizēt, ja pēc dzinēja ieslēgšanas ir ievēroti šādi kritēriji:

- automašīnai nav pievienota piekabe;
- Braukšanas ātrumam jābūt mazākam par 30 km/h (20 mph).





i PIEZĪME

Kamēr PAP meklē stāvētvieta, attālumam starp automašīnu un stāvētvieta ir jābūt no 0,5 līdz 1,5 metriem.

Novietošana stāvēšanai

Funkcija PAP novieto automašīnu stāvētvieta, veicot šādas darbības:

1. Tiek atrasta un izmērīta stāvētvieta.
2. Automašīna tiek iebraukta stāvētvieta atpakaļgaitas manevra laikā.
3. Automašīna tiek iebraukta stāvētvieta — pēc tam sistēma var pieprasīt, lai vadītājs pārslēdz pārnesumus.

Stāvētvieta atrašana un izmērīšana



Šo funkciju var aktivizēt vidējā displeja funkciju skatā.

Tai var piekļūt arī kameras skatos.

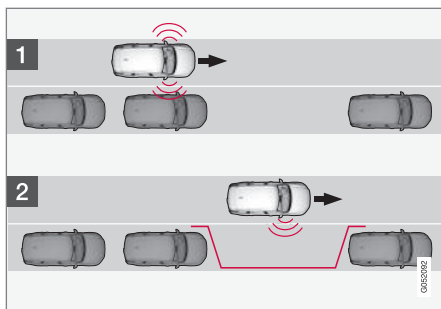

Paralēlās novietošanas darbības princips.

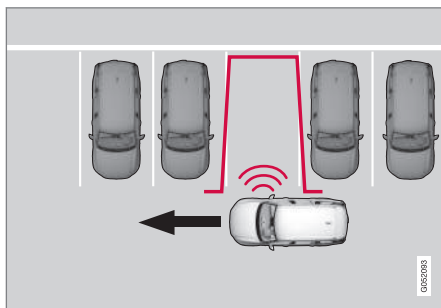

Perpendikulārās novietošanas darbības princips.

1. Lai novietotu automašīnu stāvēšanai paralēli ietvei, braukšanas ātrums nedrīkst pārsniegt 30 km/h (20 mph), bet, lai novietotu to perpendikulāri ietvei — 20 km/h (12 mph).

2. Funkciju skatā pieskarieties taustiņam **lebraukšana stāvētvieta**.
 - > PAP meklē stāvētvieta un pārbauda, vai tā ir pietiekami liela.
3. Vērojiet vidējo displeju, un esiet gatavs apturēt automašīnu, kad grafiskais attēls un paziņojums informē, ka ir atrasta piemērota stāvētvieta.
 - > Tiek parādīts uznirotais logs.
4. Atlasiet **Novietoš. stāvētvieta** vai **Perpendik. novietošana** un ieslēdziet atpakaļgaitas pārnesumu.

i PIEZĪME

PAP meklē stāvētvieta, parāda instrukcijas un novieto automašīnu stāvētvieta pasažiera pusē. Vajadzības gadījumā automašīnu var novietot stāvētvieta vadītāja puses ielas malā.

- Ieslēdziet vadītāja puses pagrieziena rādītāju — sistēma meklēs stāvētvieta šajā automašīnas pusē.

Iebraukšana stāvvietā atpakaļgaitā

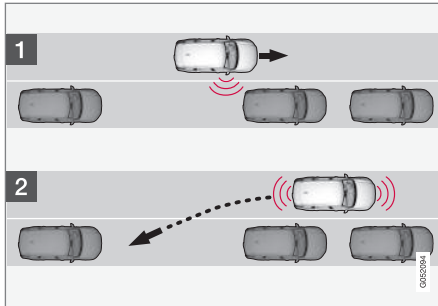

Paralēlā novietošana.

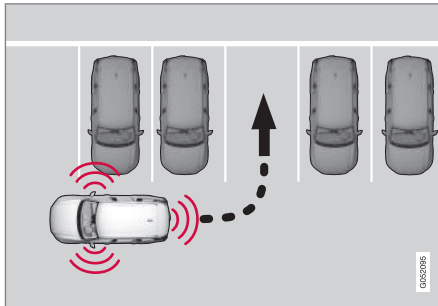

Perpendikulārā novietošana.

1. Pārlicinieties, ka vieta automašīnas aizmugurē ir brīva.

2. Brauciet atpakaļgaitā lēnām un uzmanīgi, nepieskaroties stūrei, un ne ātrāk par 7 km/h (4 mph).
> Pēc tam PAP iestūrēs automašīnu stāvvietā.
3. Ik pa laikam aplūkojiet vidējo displeju un esiet gatavs apturēt automašīnu, kad grafiskais attēls un paziņojums liks to darīt.

i PIEZĪME

- Kad ir ieslēgta PAP funkcija, neaiztieciēt stūri.
- Nodrošiniet, lai stūres kustību nekas netraucētu un to varētu brīvi pagriezt.
- Lai nodrošinātu optimālus rezultātus, nogaidiet, līdz stūre ir pagriezta, un tikai tad sāciet braukt atpakaļ/uz priekšu.

Automašīnas pareiza novietošana stāvvietā

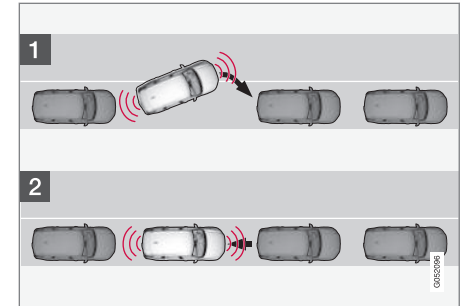

Paralēlā novietošana.

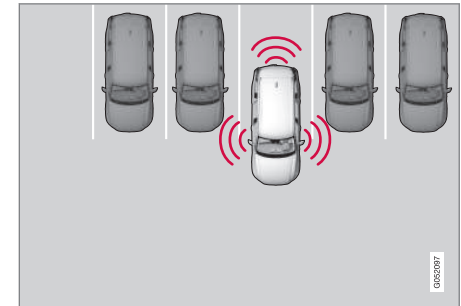

Perpendikulārā novietošana.

1. Pārvietojiet pārnesumu pārslēgu pozīcijā **D**, nogaidiet, līdz stūre tiks pagriezta, un lēnām brauciet uz priekšu.

2. Ik pa laikam aplūkojiet vidējo displeju un esiet gatavs apturēt automašīnu, kad grafiskais attēls un paziņojums liks to darīt.
3. Ieslēdziet atpakaļgaitas pārnesumu un lēnām brauciet atpakaļ.
4. Ik pa laikam aplūkojiet vidējo displeju un esiet gatavs apturēt automašīnu, kad grafiskais attēls un paziņojums liks to darīt.

Šī funkcija tiek automātiski deaktivizēta, un grafiskais attēls un paziņojumi informē, ka novietošana stāvvietā ir pabeigta. Iespējams, vadītājam nāksies pielabot automašīnas novietojumu. Tikai vadītājs var noteikt, vai automašīna ir pareizi novietota stāvvietā.

! SVARĪGI

Brīdinājuma distance ir īsāka, ja sensorus izmanto PAP, nevis parastā stāvvietā novietošanas palīgsistēma.

Izbraukšana no stāvvietas

i PIEZĪME

Izbraucot no stāvvietas, funkcija **Izbraukšana no stāvvietas** ir jālieto tikai gadījumā, ja automašīna ir novietota paralēli ietvei — šī funkcija nedarbojas, ja automašīna ir novietota perpendikulāri ietvei.



Funkciju **Izbraukšana no stāvvietas** var aktivizēt vidējā displeja funkciju skatā.

1. Funkciju skatā pieskarieties taustiņam **Izbraukšana no stāvvietas**.
2. Izmantojiet pagrieziena rādītāju, lai atlasītu virzienu, kurā automašīnai ir jāizbrauc no stāvvietas.
3. Vērojiet vidējo displeju un ievērojiet instrukcijas tāpat, kā, novietojot automašīnu stāvēšanai.

Ņemiet vērā, ka, pabeidzot funkciju, stūre var "atlēkt" atpakaļ — tādā gadījumā vadītājam jāpagriež stūre atpakaļ maksimālā stūrēšanas leņķī, lai izbrauktu no stāvvietas.

Ja PAP uzskata, ka vadītājs var izbraukt no stāvvietas, neveicot papildu manevrus, šī funkcija tiek pārtraukta pat, ja vadītājs uzskata, ka automašīna joprojām atrodas stāvvietā.

Saistītā informācija

- Aktīvā stāvvietā novietošanas palīgsistēma* (380 lpp.)
- Aktīvās stāvvietā novietošanas palīgsistēmas* ierobežojumi (384 lpp.)
- Park Assist Pilot* paziņojumi (387 lpp.)

Aktīvās stāvvietā novietošanas palīgsistēmas* ierobežojumi

Noteiktās situācijās aktīvās stāvvietā novietošanas palīgsistēmas funkcija (Park Assist Pilot – PAP) var būt ierobežota.

Novietošana stāvvietā ir pārtraukta

Automašīnas novietošana stāvvietā tiek pārtraukta:

- ja vadītājs pagriež stūri;
- ja braukšanas ātrums ir pārāk liels — lielāks par 7 km/h (4 mph)
- ja vadītājs vidējā displejā nospiež **Atcelt**;
- ja ir ieslēgta bremžu pretbloķēšanas sistēma vai elektroniskā stabilitātes kontrole, piemēram, kad riteņi zaudē saķeri uz slidenas brauktuves.

Kad iespējams, vidējā displejā tiek parādīts paziņojums, kurā ir norādīts, kādēļ ir pārtraukta novietošana stāvvietā.

i PIEZĪME

Ja sensorus klāj netīrumi, ledus vai sniegs, to funkcionalitāte samazinās un mērījumu veikšana var nebūt iespējama.

! SVARĪGI

Noteiktos apstākļos PAP nevar atrast stāvvietu - viens no iemesliem var būt fakts, ka sensoru darbību traucē ārēji skaņas avoti, kas raida tās pašas frekvences, kurās darbojas šī sistēma.

Šādu avotu piemēri ir signālaures, slapjas riepas uz asfalta, pneimatiskās bremzes, motociklu izplūdes gāzu radītie trokšņi u.c.

Vadītāja atbildība

Vadītājam jāpatur prātā, ka sistēma PAP ir tikai palīgīdzeklis, nevis nekļūdīga, pilnībā automātiska funkcija. Tādēļ vadītājam jābūt gatavam apturēt novietošanu stāvvietā.

Novietojot automašīnu stāvvietā, jāpatur prātā arī citi faktori, piemēram:

- PAP sāk darbību, ņemot vērā stāvvietā novietoto automašīnu pašreizējo atrašanās vietu, — ja tās ir novietotas nepareizi, iespējams, automašīnas riepas un diski tiks sabojāti, atduroties pret ietves malu.
- PAP ir paredzēta novietošanai stāvvietā uz taisnām ielām, nevis asos līkumos vai pagriezienos. Tādēļ gādājiet, lai automašīna būtu novietota paralēli stāvvietai, kad PAP nosaka stāvvietas izmērus.

- Stāvvietas šaurās ieliņās ne vienmēr ir piemērotas, jo manevrēšanai pieejamā vieta var nebūt pietiekama.
- Paturiet prātā, ka, novietojot automašīnu stāvēšanai, tās priekšpuse var izvirzīties uz āru pret pretējā virzienā braucošajiem transportlīdzekļiem.
- Veicot aprēķinus stāvvietā novietošanas manevram, netiek ņemti vērā objekti, kas atrodas augstāk par uztveršanas zonām. Tas var izraisīt PAP iegriešanos stāvvietā pārāk agri, tādēļ jāizvairās no šādām stāvvietām.
- Vadītājam ir jānosaka, vai PAP izvēlēta vieta ir piemērota automašīnas novietošanai.
- Lietojiet apstiprinātas riepas²⁸ ar pareizu gaisa spiedienu rieplās, jo tas ietekmē PAP spēju novietot automašīnu.
- Spēcīgā lietū vai sniegā sistēma var nepareizi noteikt stāvvietas izmērus.
- Nelietojiet PAP, kad ir uzstādīts sniega ķēdes vai rezerves ritenis.
- Nelietojiet PAP, ja kāds no automašīnā esošajiem priekšmetiem ir izvirsies uz āru.
- Ja kāda no stāvvietā novietotajām automašīnām ir vairāk izvirsīta uz āru, nekā pārējās, sistēma var nepamanīt vai nevajadzīgi piedāvāt ietvi perpendikulārās stāvvietas.

! SVARĪGI

Mainīšana uz citu apstiprinātu riteņa diska un/vai riepas izmēru var būt saistīta ar apkārtmēra maiņu, kas nozīmē, ka var būt jāatjaunina PAP sistēmas parametri. Sazinieties ar autoservisu — ieteicams sazināties ar Volvo pilnvarotu servisu.

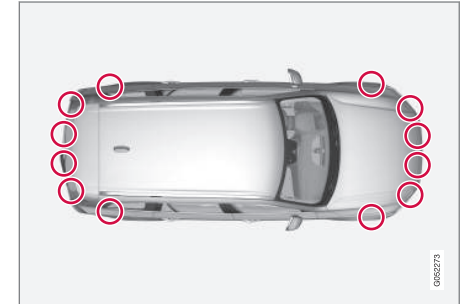
Apkope

PAP sensoru atrašanās vietas²⁹.

Lai funkcija PAP darbotos pareizi, tās sensori regulāri jāmazgā ar ūdeni un autošampūnu.

²⁸ "Apstiprinātas riepas" ir tāda paša veida un ražojuma riepas, kādas automašīnai bija uzstādītas brīdī, kad tā tika piegādāta no rūpnīcas.

²⁹ PIEZĪME. Attēls ir shematisks, un dažādiem automašīnu modeļiem detaļas var atšķirties.

◀◀ **Saistītā informācija**

- Aktīvā stāvvietā novietošanas palīgsistēma* (380 lpp.)
- Novietošana stāvēšanai ar aktīvo stāvvietā novietošanas palīgsistēmu* (381 lpp.)

Park Assist Pilot* paziņojumi

Vadītāja displejā var tikt attēloti vairāki paziņojumi saistībā ar sistēmu Park Assist Pilot – PAP.

Tabulā tālāk ir parādīti daži piemēri.

Paziņojums	Tehniskie parametri
Novietoš. palīgsist. Sensori bloķēti, nepieciešama tīrīšana	Ir bloķēts viens vai vairāki sistēmu sensori — pārbaudiet un novērsiet problēmu, tiklīdz tas ir iespējams.
Novietoš. palīgsist. Nav pieejams, jāveic apkope	Sistēma nedarbojas pareizi. Jāsaazinās ar servisu — ieteicams sazināties ar autorizētu Volvo servisu.

Saistītā informācija

- Aktīvā stāvvietā novietošanas palīgsistēma* (380 lpp.)
- Novietošana stāvēšanai ar aktīvo stāvvietā novietošanas palīgsistēmu* (381 lpp.)
- Aktīvās stāvvietā novietošanas palīgsistēmas* ierobežojumi (384 lpp.)

IEDARBINĀŠANA UN BRAUKŠANA

Alkomets*

Alkometra uzdevums ir novērst automobiļa vadīšanu reibumā. Lai iedarbinātu dzinēju, vadītājam jāveic elptests, kas apliecina, ka viņš nav alkohola reibumā. Alkometra kalibrēšana notiek atbilstoši noteiktajam promiļu daudzumam, kas ir spēkā katrā no tirgiem.

Automašīnai ir saskarne elektriskam savienojumam ar Volvo ieteiktajiem dažādu ražotāju un modeļu alkometriem. Šī saskarne atvieglo alkometra pievienošanu un piedāvā integrētu funkcionalitāti, tostarp ar alkometru saistītus ziņojumus automašīnas galvenajā displejā. Informāciju par konkrētu alkometru, lūdzu, skatiet tā īpašnieka rokasgrāmatā.

BRĪDINĀJUMS

Alkomets ir tikai palīgīdzeklis un neatbrīvo vadītāju no atbildības. Vadītāja pienākums ir vienmēr būt nedzērusam un vadīt automobili droši.

Alkometra apiešana*

Ja rodas ārkārtas situācijas vai alkomets nedarbojas, alkometra lietošanu ir iespējams apiet, lai varētu iedarbināt automobili.

Katra alkometra deaktivizēšanas norādījumus skatiet tā atsevišķajā instrukcijā.

Apiešanas funkcijas (Bypass) aktivizēšana

PIEZĪME

Visas apiešanas darbības tiek reģistrētas un saglabātas alkometra vadības bloka atmiņā. Apiešanu nevar atsaukt.

Ekrānā tiek rādīts ziņojums **Pūti Alcolock ierīcē Tā vietā izlaist?**:

- Atlasiet Apiet, vienreiz nospiežot stūres labās tastatūras taustiņu **O**.
 - > Alkomets tiek apiets, un automašīnu var iedarbināt.

Iespējamo apiešanas reižu skaitu, pirms ir nepieciešama apkope, var atlasīt alkometra uzstādīšanas gaitā.

Saistītā informācija

- Pirms dzinēja iedarbināšanas ar alkometru (390 lpp.)
- Automašīnas iedarbināšana (392 lpp.)

Pirms dzinēja iedarbināšanas ar alkometru

Alkomets tiek aktivizēts automātiski un ir gatavs lietošanai, tiklīdz tiek atvērtas automašīnas durvis.

Jāpatur prātā

Lai nodrošinātu pareizu ierīces darbību un pēc iespējas precīzāku mērījuma rezultātu:

- Neēdiet un nedzeriet apmēram 5 minūtes pirms elptesta veikšanas.
- Pārmērīgi neapskalojiet priekšējo logu - mazgāšanas šķidrumā esošais alkohols var izraisīt nepareizu mērījuma rezultātu.

PIEZĪME

Pēc braukšanas dzinēju var iedarbināt vēlreiz 30 minūšu laikā, neveicot jaunu elptestu.

Saistītā informācija

- Alkometra apiešana* (390 lpp.)
- Automašīnas iedarbināšana (392 lpp.)

Aizdedzes pozīcijas

Automašīnas elektrosistēmai var iestatīt dažādus līmeņus/pozīcijas, tādējādi piekļūstot dažādām funkcijām.

Lai atvieglotu ierobežota funkciju skaita izmantošanu laikā, kad dzinējs ir izslēgts, automašīnas elektrosistēmai var iestatīt 3 dažādus līmeņus — **0**, **I** un **II**. Šie līmeņi, ko dēvē par "aizdedzes pozīcijām", ir aprakstīti visā īpašnieka rokasgrāmatā.

Tabulā ir parādītas katrā aizdedzes pozīcijā/līmenī pieejamās funkcijas:

Līme- nis	Funkcijas
0	<ul style="list-style-type: none"> Tiek apgaismots odometrs, pulkstenis un temperatūras rādītājs. Var regulēt elektriski vadāmos sēdekļus. Var lietot elektrisko logu pacēlājus. Tiek ieslēgts vidējais displejs, un to var izmantot. Var ieslēgt audiosistēmu. <p>Šajā aizdedzes pozīcijā šīm funkcijām ir laika ierobežojums, un pēc noteikta laika tās tiek automātiski izslēgtas.</p>
I	<ul style="list-style-type: none"> Var lietot panorāmas jumtu, elektriskos logu pacēlājus, salona 12 V kontaktligzdu, navigāciju, tālruni, ventilatoru un vējstikla tīrītājus. Var regulēt elektriski vadāmos sēdekļus. Var izmantot bagāžas nodalījumā esošās 12 V kontaktligzdas. Ja, izslēdzot automašīnu, audiosistēma darbojas, tā tiek ieslēgta automātiski. <p>Šajā aizdedzes pozīcijā strāvas patēriņš noslogo akumulatoru.</p>

Līme- nis	Funkcijas
II	<ul style="list-style-type: none"> Iedegas priekšējie lukturi. Brīdinājuma un indikatoru lampiņas iedegas uz piecām sekundēm. Tiek aktivētas vairākas citas sistēmas. Taču sēdekļu un aizmugures stikla apsildi var ieslēgt tikai pēc automašīnas iedarbināšanas. <p>Šī aizdedzes pozīcija patērē daudz akumulatora strāvas, tādēļ to nav ieteicams izmantot.</p>

Aizdedzes pozīcijas atlasīšana



Iedarbināšanas slēdzis tuneļkonsolē.

- Aizdedzes pozīcija 0** — atslēdziet automašīnu un novietojiet tālvadības pults atslēgu automašīnā.





i PIEZĪME

Lai sasniegtu līmeni **I** vai **II**, **neiedarbinot** dzinēju — **nenospiediet** bremžu pedāli (vai sajūga pedāli automašīnām ar manuālu pārnesumu pārslēgšanu), kad ir jāatlasa šīs aizdedzes pozīcijas.

- **Aizdedzes pozīcija I** — pagrieziet iedarbināšanas slēdzi pozīcijā **START** un atlaidiet. Poga automātiski atgriežas sākuma pozīcijā.
- **Aizdedzes pozīcija II** — pagrieziet iedarbināšanas slēdzi pozīcijā **START** un turiet pozīcijā **START** aptuveni 4 sekundes. Pēc tam atlaidiet pogu, un tā automātiski atgriezīsies sākuma pozīcijā.
- **Atpakaļ aizdedzes pozīcijā 0** — lai atkal ieslēgtu aizdedzes pozīciju **0** no pozīcijas **I** vai **II**, pagrieziet iedarbināšanas slēdzi pozīcijā **STOP** un atlaidiet. Poga automātiski atgriežas sākuma pozīcijā.

Saisītā informācija

- Automašīnas iedarbināšana (392 lpp.)
- Automašīnas izslēgšana (393 lpp.)
- Vadītāja displejs (92 lpp.)

Automašīnas iedarbināšana

Automašīnu var iedarbināt ar tālvadības pults taustiņu un aizdedzes slēdzi tuneļkonsoļē.



Iedarbināšanas slēdzis tuneļkonsoļē.

Automašīnas iedarbināšanas laikā tālvadības pults atslēga netiek fiziski lietota, jo automašīna ir aprīkota ar bezatslēgas iedarbināšanas atbalstu (Passive Start).

Lai iedarbinātu automašīnu:

1. Tālvadības pults atslēgai jāatrodas automašīnā. Automašīnām ar Passive Start atslēgai jāatrodas pasažieru salona priekšējā daļā. Ja automašīna aprīkota ar papildu aprīkojuma bezatslēgas aizslēgšanas/atslēgšanas funkciju (Passive Entry*), atslēga var atrasties jebkurā automašīnas vietā.

2. Automašīnām ar automātisku pārnesumu pārslēgšanu pārlecinieties, ka ir izvēlēta pārnesumu pozīcija **P** vai **N**. Automašīnām ar manuālu pārnesumu pārslēgšanu pārlecinieties, ka pārnesumu pārslēgvira atrodas neitrālajā pozīcijā un ka ir nospiests sajūga vai bremžu pedālis.
3. Līdz galam nospiediet bremžu pedāli¹.
4. Pagrieziet iedarbināšanas slēdzi pozīcijā **START** un atlaidiet. Poga automātiski atgriežas sākuma pozīcijā.

Iedarbinot dzinēju, startera motors darbojas, līdz sāk darboties dzinējs vai ieslēdzas pārkaršanas aizsardzība.

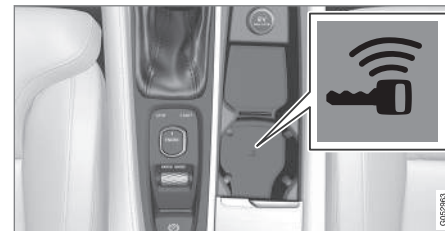

Rezerves lasītāja atrašanās vieta tuneļkonsoļē.

Ja iedarbināšanas laikā vadītāja displejā tiek attēlots paziņojums **Autom. atsl. nav atr.**, novietojiet tālvadības atslēgu uz rezerves lasītāja, kas atrodas glāžu turētājā. Pēc tam mēģiniet iedarbināt vēlreiz.

¹ Ja automašīna atrodas kustībā, tad pietiek pagriezt iedarbināšanas slēdzi pozīcijā **START**, lai iedarbinātu dzinēju.

i PIEZĪME

Ievietojot tālvadības atslēgu glāžu turētājā, pārlicinieties, ka tajā neatrodas citas automašīnas atslēgas, metāla priekšmeti vai elektroniskas ierīces (piemēram, mobilie tālruņi, planšetdatori, klēpjadatori vai lādētāji). Ja glāžu turētājā tuvu cita citai atrodas vairākas atslēgas, to darbībā var rasties traucējumi.

! SVARĪGI

Ja dzinēju neizdodas iedarbināt ar 3 mēģinājumiem, nogaidiet 3 minūtes, pirms mēģināt vēlreiz. Ļaujot akumulatoram atpūsties, iedarbināšanas jauda pieaug.

⚠ BRĪDINĀJUMS

Nekādā gadījumā neizņemiet tālvadības pults atslēgu no automašīnas braukšanas vai vilkšanas laikā.

⚠ BRĪDINĀJUMS

Izkāpjot no automašīnas, vienmēr ņemiet līdzī tālvadības pults atslēgu un pārlicinieties, ka automašīnas elektrosistēma atrodas aizdedzes pozīcijā **0** - it īpaši situācijās, kad automašīna atrodas bērni.

i PIEZĪME

Noteikta tipa dzinējiem aukstās iedarbināšanas laikā tukšgaitas ātrums var būt ievērojami lielāks nekā parasti. Tā notiek tādēļ, lai emisiju sistēma varētu pēc iespējas ātrāk sasniegt normālu darba temperatūru, tādējādi samazinot izplūdes emisiju daudzumu un aizsargājot vidi.

Saistītā informācija

- Aizdedzes pozīcijas (391 lpp.)
- Automašīnas izslēgšana (393 lpp.)
- Tālvadības pults atslēga (238 lpp.)
- Tālvadības atslēgas baterijas maiņa (259 lpp.)

Automašīnas izslēgšana

Automašīnu izslēdz ar aizdedzes slēdzi tuneļkonsole.



Iedarbināšanas slēdzis tuneļkonsole.

Lai izslēgtu automašīnu:

- Pagrieziet aizdedzes slēdzi pozīcijā **STOP** un atlaidiet — automašīna tiek izslēgta. Poga automātiski atgriežas sākuma pozīcijā.

Ja nav ieslēgta **P** pozīcija vai automašīna atrodas kustībā:

- Turiet slēdzi pozīcijā **STOP**, līdz automašīna tiek izslēgta.

Saistītā informācija

- Automašīnas iedarbināšana (392 lpp.)

Stūres bloķētājs

Stūres bloķēšanas mehānisms apgrūtina stūrēšanu, piemēram, automašīnas zādzības gadījumā. Stūres bloķēšanas mehānismam fiksējo ties vai atbloķējo ties, var būt dzirdams mehāniskis troksnis.

Stūres bloķēšanas mehānisma aktivizēšana

Stūres bloķēšanas mehānisms tiek aktivizēts, aizslēdzot automašīnu no ārpusē un izslēdzot dzinēju. Ja automašīna netiek aizslēgta, stūres bloķēšanas mehānisms pēc brīža nobloķējas automātiski.

Stūres bloķēšanas mehānisma deaktivizēšana

Stūres bloķēšanas mehānismu var deaktivizēt, atslēdzot automašīnu no ārpusē. Ja automašīna nav aizslēgta, pietiek atstāt tālvadības pults atslēgu pasažieru salonā un iedarbināt dzinēju, pagriežot iedarbināšanas slēdzi pozīcijā **START**, lai atbloķētu stūres bloķēšanas mehānismu.

Saisītā informācija

- Automašīnas iedarbināšana (392 lpp.)
- Automašīnas izslēgšana (393 lpp.)
- Stūre (133 lpp.)

Iedarbināšana, izmantojot savienotājus un citu akumulatoru

Ja akumulators ir izlādējies, automobili var iedarbināt, izmantojot strāvu no cita akumulatora.

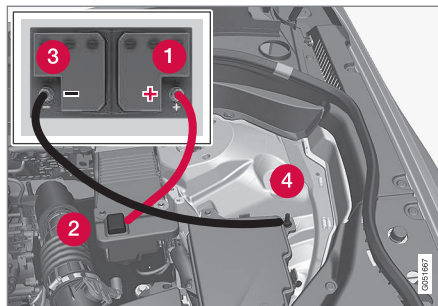

Lai izvairītos no īssavienojumiem vai citiem bojājumiem, iedarbinot automašīnu ar savienotāju palīdzību, ieteicams rīkoties šādi:

1. Iestatiet automašīnas elektrosistēmu aizdedzes pozīcijā **0**.
2. Pārlicinieties, ka donora akumulatora spriegums ir 12 V.
3. Ja paralēlais akumulators ir uzstādīts citā automobilī, izslēdziet paralēlā automobiļa dzinēju un pārlicinieties, ka abi automobiļi nesaskaras.

4. Pievienojiet vienu sarkanā vada spaili paralēlā akumulatora pozitīvajam terminālim (1).

! SVARĪGI

Uzmanīgi pievienojiet dzinēja iedarbināšanas kabeli, lai izvairītos no īssavienojumiem, ko var radīt citas dzinēja nodalījumā esošās detaļas.

5. Iedarbinot ar savienotāju, atveriet pozitīvā termināļa vāku (2).
6. Pievienojiet otru sarkanā savienotāja spaili automašīnas pozitīvajam terminālim (2).
7. Pievienojiet vienu melnā vada spaili paralēlā akumulatora negatīvajam terminālim (3).
8. Pievienojiet otru melnā vada spaili automašīnas negatīvajam terminālim (4).
9. Pārlicinieties, vai ārējā savienotāja spaiļes ir droši nostiprinātas, lai iedarbināšanas mēģinājuma laikā nerastos dzirksteles.
10. Iedarbiniet paralēlā automobiļa dzinēju un ļaujiet tam dažas minūtes darboties ar apgriezieniem, kas ir nedaudz lielāki par tukšgaitas apmēram 1500 apgr./min.

11. Iedarbiniet tā automobiļa dzinēju, kura akumulators ir izlādējies.

SVARĪGI

Iedarbināšanas mēģinājuma laikā nepieskarieties kabeļā un automašīnas savienojuma vietām. Pastāv risks radīt dzirksteles.

12. Noņemiet vadus apgriezta secībā - vispirms melno, pēc tam sarkano.

Nodrošiniet to, lai neviena melnā vada spaiļe neskartu akumulatora pozitīvo termināli/ donora akumulatora pozitīvo termināli vai sarkanā savienotājevada spaiļi.

BRĪDINĀJUMS

- Akumulators var radīt ļoti sprādzienbīstamu gāzi. Nepareizi pievienojot akumulatora savienotājevadu, var rasties dzirksteles, kas savukārt var izraisīt akumulatora eksploziju.
- Akumulators satur sērskābi, kas var izraisīt nopietnus apdegumus.
- Ja sērskābe iekļūst acīs, nonāk uz ādas vai apģērba, skalojiet skarto vietu ar lielu ūdens daudzumu. Ja sērskābe iekļūst acīs, nekavējoties vērsieties pie ārsta.

Saistītā informācija

- Akumulators (541 lpp.)
- Aizdedzes pozīcijas (391 lpp.)
- Automašīnas iedarbināšana (392 lpp.)
- Dzinēja pārsega atvēršana un aizvēršana (524 lpp.)

Pārnesumkārbā

Pārnesumkārbā ir daļa no automašīnas transmisijas starp dzinēju un dzenošajiem riteņiem. Pārnesumkārbas funkcija ir mainīt pārnesumkaitli atkarībā no ātruma un jaudas prasībām.

Ir divi galvenie pārnesumkārbu veidi: manuālā un automātiskā.

Manuālajai pārnesumkārbai ir seši pārnesumi, un automātiskajai pārnesumkārbai ir astoņi pārnesumi. Ar šādu pārnesumu skaitu var efektīvi izmantot dzinēja griezes momentu un jaudas diapazonu. Automātiskajai pārnesumkārbai divi no pārnesumiem ir paredzēti degvielas taupīšanai, braucot ar nemainīgiem dzinēja apgriezieniem.

Ar automātisko pārnesumkārbu pārnesumus var izvēlēties arī manuāli. Vadītāja displejā ir attēlots attiecīgi izvēlētais pārnesums vai pārnesumu pozīcija.

SVARĪGI

Lai novērstu jebkura piedziņas sistēmas komponenta bojājumus, tiek pārbaudīta pārnesumkārbas darba temperatūra. Ja pastāv pārkaršanas risks, vadītāja displejā izgaismojas brīdinājuma simbols un tiek attēlots teksta paziņojums. Ievērojiet sniegtos norādījumus.

Vadītāja displeja simboli

Ja pārnesumkārbas darbībā rodas kļūme, vadītāja displejā tiek attēlots simbols un paziņojums.





Simbols	Tehniskie parametri
	Informācija vai pārnesumkārbas kļūdas paziņojums. Ievērojiet sniegtos ieteikumus.
	Karsta vai pārkaršusi pārnesumkārbā. Ievērojiet sniegtos ieteikumus.

Saistītā informācija

- Automātiskās pārnesumkārbas pārnesumu pozīcijas (396 lpp.)
- Manuālā pārnesumkārbā (398 lpp.)
- Pārnesumu maiņas indikators* (398 lpp.)

Automātiskās pārnesumkārbas pārnesumu pozīcijas

Ar automātisko pārnesumkārbu sistēma izvēlas pārnesumu tā, lai braukšana būtu optimāla. Pārnesumkārbai ir arī manuālās pārnesumu pārslēgšanas režīms.

Pārnesumu pozīcijas vadītāja displejā



Vadītāja displejā ir redzama pārnesumu pārslēgsviras pozīcija:

P, R, N, D vai **M**.

Manuālajā pārnesumu pārslēgšanas režīmā ir redzams arī lietotais pārnesums.

Pārnesumu pozīcijas

Stāvēšanas pozīcija — P

Kad automašīna ir novietota stāvēšanai vai tiek iedarbināts dzinējs, ieslēdziet pozīciju **P**. Ieslēdzot stāvēšanas pozīciju, automašīnai jāstāv uz vietas.

Lai varētu pārvietot pārnesumu pārslēgsviru no stāvēšanas pozīcijas, jānospiež bremžu pedālis un jāieslēdz aizdedzes pozīcija **II**.

Kad pārslēgs ir pozīcijā **P**, pārnesumkārbā tiek mehāniski bloķēta. Kad automašīna ir novietota stāvēšanai, vispirms ieslēdziet stāvbremzi.

BRĪDINĀJUMS

Novietojot automašīnu uz slīpas virsmas, vienmēr aktivizējiet stāvbremzi. Ieslēgts pārnesums vai automātiskās pārnesumkārbas **P** pozīcija nav pietiekama, lai noturētu automašīnu uz vietas visās situācijās.

PIEZĪME

Lai varētu aizslēgt automašīnu un ieslēgt signalizāciju, pārnesumu pārslēgam jāatrodas **P** pozīcijā.

Atpakaļgaitas pozīcija — R

Atlasiet pozīciju **R**, lai brauktu atpakaļgaitā. Auto- mašīnai jāstāv uz vietas, kad tiek izvēlēta atpakaļgaitas pozīcija.

Neitrālā pozīcija — N

Nav ieslēgts neviens no pārnesumiem, un dzinēju var iedarbināt. Izmantojiet stāvbremzi, ja automašīna stāv uz vietas un pārnesumu pārslēgs atrodas pozīcijā **N**.

Lai varētu pārvietot pārnesumu pārslēgu no neitrālās pozīcijas citā pozīcijā, jānospiež bremžu pedālis, un jāieslēdz aizdedzes pozīcija **II**.

Braukšanas pozīcija — D

D ir parastā braukšanas pozīcija. Augstāka un zemāka pārnesuma pārslēgšana notiek automātiski atkarībā no paātrinājuma un ātruma līmeņa. Pārslēdzot pārnesumus no pozīcijas **R** pozīcijā **D**, automašīnai jāstāv uz vietas.

Manuālās pārnesumu pārslēgšanas režīms — M

Manuālo pārnesumu pārslēgšanas režīmu var ieslēgt gaitā jebkurā laikā. Automobilis bremzē ar dzinēju, kad akseleratora pedālis ir atlaists.

Manuālās pārnesumu pārslēgšanas režīmu var atlasīt, pārvietojot pārnesumu pārslēgu uz sāniem no pozīcijas **D** līdz galējai pozīcijai "**±**". Vadītāja displejā tiek parādīts ieslēgtais pārnesums.

- Pārvietojiet pārnesumu pārslēgu uz priekšu pozīcijā "**+**" (plus), lai pārslēgtu nākamo augstāko pārnesumu, un atlaidiet.
- Pārvietojiet pārnesumu pārslēgu atpakaļ pozīcijā "**-**" (mīnus), lai pārslēgtu nākamo zemāko pārnesumu, un atlaidiet.

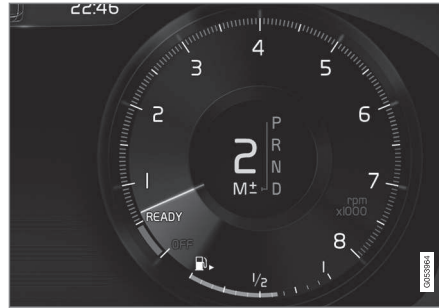

Manuālās pārnesumu pārslēgšanas režīms vadītāja displejā².

Pārnesumkārbā automātiski pārslēdz pārnesumus uz leju, ja ātrums samazinās zem ieslēgtajam pārnesumam atbilstošā līmeņa, lai nepieļautu raustīšanos un apstāšanos.

Lai atkal ieslēgtu automātisku pārnesumu pārslēgšanu, pārvietojiet pārnesumu pārslēgu uz sāniem līdz galējai pozīcijai pie **D**.

Kick-down

Kad akseleratora pedālis tiek pilnībā nospiests līdz grīdai (garām pozīcijai, kuru parasti uzskata par pilnu paātrinājumu), tūlīt tiek ieslēgts zemāks pārnesums. To dēvē par kick-down funkciju.

Ja akseleratora pedālis tiek atlaists no kick-down pozīcijas, pārnesumkārbā automātiski pārslēdzas uz augšu.

Kick-down funkciju izmanto, kad ir nepieciešams straujš paātrinājums, piemēram, apdzēnot.

Drošības funkcija

Lai izvairītos no pārāk lieliem dzinēja apgriezieniem, pārnesumkārbas kontroles programma ir aprīkota ar aizsardzības bloķētāju pārnesumu pārslēgšanai uz leju.

Pārnesumkārbā neļauj pārslēgt zemāku pārnesumu jeb veikt "kick-down" funkciju, kā rezultātā dzinēja ātrums kļūtu tik liels, ka spētu bojāt dzinēju. Nekas nenotiek, ja vadītājs joprojām mēģina šādi pārslēgt zemāku pārnesumu pie augstiem dzinēja apgriezieniem – paliek ieslēgts sākotnējais pārnesums.

Ja ir aktivēta kickdown funkcija, automašīna var pārslēgt vienu vai vairākus pārnesumus vienlaicīgi atkarībā no dzinēja apgriezieniem. Automašīna pārslēdzas pārnesumu uz augšu, kad dzinējs sasniedz maksimālo ātrumu, lai nepieļautu bojājumu radīšanu dzinējā.

Saistītā informācija

- Pārnesumkārbā (395 lpp.)
- Pārnesumu pārslēgšana ar stūres vadības svirām* (401 lpp.)
- Pārnesumu maiņas indikators* (398 lpp.)
- Pārnesumu pārslēga bloķētājs (400 lpp.)
- Aizdedzes pozīcijas (391 lpp.)

² Attēls ir shematisks – izkārtojums var atšķirties atkarībā no automašīnas aprīkojuma.

Manuālā pārnesumkārbā

Ar manuālo pārnesumkārbu vadītājs manuāli izvēlas piemērotu pārnesumu atbilstoši attiecīgā brīža ātruma un jaudas prasībām.

Pārnesumu pārslēgšana

Manuālajai pārnesumkārbai ir seši pārnesumi, un pārnesumu pārslēgšanas shēma ir norādīta uz pārnesumu pārslēgsviras.

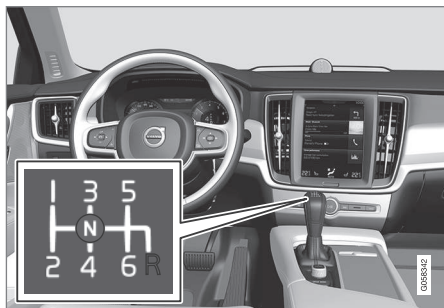

Pārnesumu pārslēgšanas shēma.

- Pie katras pārnesumu pārslēgšanas nospiediet sajūga pedāli līdz galam.
- Pārnesumu maiņas starplaikos noņemiet kāju no sajūga pedāļa.

Atpakaļgaitas pārnesuma bloķētājs

Atpakaļgaitas pārnesuma bloķētājs novērš nejaušu atpakaļgaitas pārnesuma ieslēgšanas iespēju parastas braukšanas turpgaitā laikā.

- Pārslēdzot pārnesumus, dariet to atbilstoši shēmai, kas norādīta uz pārnesumu pārslēgsvira, sāciet no neitrālās pozīcijas **N** un pēc tam pārvietojiet pārnesumu pārslēgsviru pozīcijā **R**.
- Ieslēdziet atpakaļgaitu tikai tad, ja automobīlis ir pilnīgi apstājies.

Stāvēšanas laikā

BRĪDINĀJUMS

Novietojot automašīnu stāvēšanai slīpumā, vienmēr ieslēdziet stāvbremzi - pārnesuma ieslēgšana nav pietiekoša, lai automašīnu noturētu uz vietas visās situācijās.

Saistītā informācija

- Pārnesumkārbā (395 lpp.)
- Pārnesumu maiņas indikators* (398 lpp.)

Pārnesumu maiņas indikators*

Pārnesumu pārslēga indikators manuālajā pārnesumu pārslēgšanas režīmā rāda vadītāja displejā pašreizējo pārnesumu un brīdi, kad pienācis laiks ieslēgt nākamo pārnesumu, lai nodrošinātu optimālu degvielas ekonomiju.

Ja manuālas pārnesumu pārslēgšanas laikā atlasīt piedziņas režīmu Eco, ir svarīgi izvēlēties pareizu pārnesumu un laicīgi pārslēgt pārnesumus.

Ar automātisko pāresumkārbu

Pāresumu pārslēgšanas indikators rāda vadītāja displejā pašreizējo pāresumu un ar augšupvērstu bultiņu norāda brīdi, kad ieteicams ieslēgt augstāku pāresumu.



Pāresumu pārslēgšanas indikators 12 collu vadītāja displejā.



Pāresumu pārslēgšanas indikators 8 collu vadītāja displejā.

Ar manuālo pāresumkārbu

Uz augšu vērstā bultiņā norāda, ka ir ieteicama pārslēgšana augstākā pāresumā, un uz leju vērstā bultiņā norāda, ka ir ieteicama pārslēgšana zemākā pāresumā.



Pāresumu pārslēgšanas indikators 12 collu vadītāja displejā.

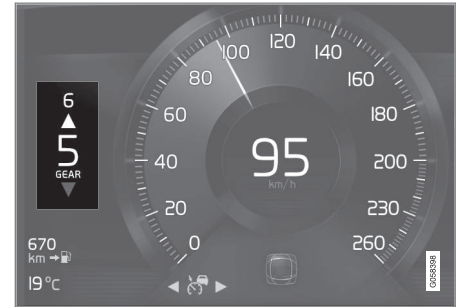

Pāresumu pārslēgšanas indikators 8 collu vadītāja displejā.

◀ Saistītā informācija

- Pārnesumkārbā (395 lpp.)
- Automātiskās pārnesumkārbas pārnesumu pozīcijas (396 lpp.)
- Manuālā pārnesumkārbā (398 lpp.)

Pārnesumu pārslēga bloķētājs

Pārnesumu pārslēgsviras bloķētājs novērš nejašu automātiskās pārnesumkārbas pārnesumu pārslēgšanu.

Ir divi dažādi pārnesumu pārslēga bloķētāja veidi — mehāniskais un automātiskais.

Mehāniskais pārnesumu pārslēga bloķētājs

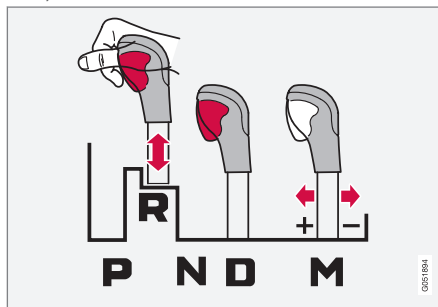

Pārnesumu pārslēgu brīvi var pārslēgt uz priekšu un atpakaļ starp **N** un **D**. Citas pozīcijas ir bloķētas ar fiksatoru, ko var atbrīvot, nospiežot bloķētāja pogu uz pārnesumu pārslēga.

Kad bloķētājoga ir nospiesta, sviru var pārvietot uz priekšu vai atpakaļ pozīcijās **P**, **R**, **N** un **D**.

Automātiskais pārnesumu pārslēga bloķētājs

Automātiskajam pārnesumu pārslēgsviras bloķētājam ir īpašas drošības sistēmas.

No stāvēšanas pozīcijas — P

Lai varētu pārvietot pārnesumu pārslēgsviru no pozīcijas **P**, jānospiež bremžu pedālis un jābūt ieslēgtai aizdedzes pozīcijai **II**.

No neitrālās pozīcijas — N

Ja pārnesumu pārslēgs ir **N** pozīcijā un automobīlis ir stāvējis vismaz 3 sekundes (neatkarīgi no tā, vai dzinējs darbojas), pārnesumu pārslēgs ir bloķēts.

Lai varētu pārvietot pārnesumu pārslēgsviru no pozīcijas **N** citā pozīcijā, jānospiež bremžu pedālis, un jāieslēdz aizdedzes pozīcija **II**.

Deaktivējiet automātisko pārnesumu pārslēga bloķētāju

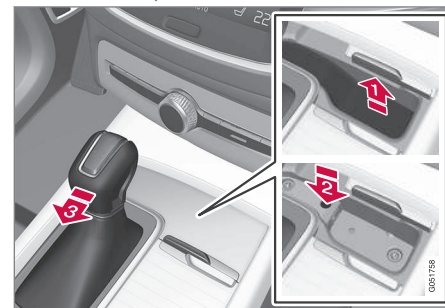

Ja automašīna nav braukšanas kārtībā, piemēram, ja akumulators izlādējies, tad pārnesumu pārslēgsvira ir jāpārslēdz pozīcijā **N**, lai automašīnu varētu pārvietot.

- 1 Paceliet salona gumijas paklājiņu, kas atrodas priekšā pārnesumu pārslēgsvirai. Atrodiet apakšā esošo atveri ar atsperpogu.
- 2 Iespiediet atverē mazu skrūvgriezi un turiet šādā pozīcijā.
- 3 Pārvietojiet pārnesumu pārslēgsviru pozīcijā **N** un atļaidiet pogu.
4. Novietojiet gumijas paklājiņu atpakaļ vietā.

Saistītā informācija

- Automātiskās pārnesumkārbas pārnesumu pozīcijas (396 lpp.)
- Aizdedzes pozīcijas (391 lpp.)

Pārnesumu pārslēgšana ar stūres vadības svirām*

Stūres vadības sviras papildina pārnesumu pārslēgu un ļauj pārslēgt pārnesumus manuāli, neatlaižot rokas no stūres.

Stūres vadības sviru aktivizēšana

Lai pārnesumus varētu mainīt ar vadības svirām, tām jābūt aktivizētām:

- Pavelciet vienu no svirām uz stūres pusi.
- > Vadītāja displejā redzamais cipars apzīmē pašreizējo izvēlēto pārnesumu.

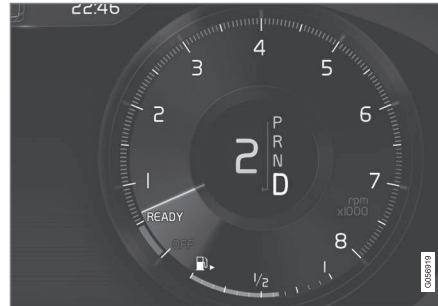

Vadītāja displejs, pārslēdzot pārnesumus ar stūres vadības svirām.

Manuālās pārnesumu pārslēgšanas režīms

Pārnesumu pozīcijā **M** tiek automātiski aktivizētas stūres vadības sviras.



Vadītāja displejs, pārslēdzot pārnesumus ar stūres vadības svirām manuālajā pārnesumu pārslēgšanas režīmā.

Pārnesumu pārslēgšana

Lai pārslēgtu pārnesumu par vienu soli:

- Pavelciet vienu no vadības svirām uz aizmuguri - pret stūri - un atļaidiet.





- 1 "-": atlasa nākamo zemāko pārnenumu.
- 2 "+": atlasa nākamo augstāko pārnenumu.

Pārnenumi tiek pārslēgtu, ikreiz pavelkot vadības sviru, ar noteikumu, ka dzinēja ātrums neatrodas ārpus atļautā diapazona.

Pēc katras pārnenumu maiņas vadītāja displejā mainās pašreizējā pārnenuma rādījums.

Funkcijas deaktivizēšana

Manuāla deaktivizēšana pārnenumu pozīcijā D.

- Deaktivizējiet stūres vadības sviras, pavelkot labo sviru (+) uz stūres pusi un turot, līdz vadītāja displejā nodziest pašreizējā pārnenuma cipars.

Automātiska deaktivizēšana

Pozīcijā **D** stūres vadības sviras var deaktivizēt pēc īsa brīža, ja tās netiek izmantotas. Uz to norāda pašreizējā pārnenuma cipara nodzišana.

Izņēmums ir bremsēšana ar dzinēju — tādā gadījumā sviras ir aktīvas tik ilgi, cik ilgi notiek bremsēšana ar dzinēju.

Pozīcijā **M** nenotiek automātiska deaktivizēšana.

Saistītā informācija

- Automātiskās pārnenumkārbas pārnenumu pozīcijas (396 lpp.)
- Pārnenumu maiņas indikators* (398 lpp.)

Iedarbināšana/izslēgšana

Izmantojot funkciju Start/Stop, dzinējs īslaicīgi izslēdzas, kad automašīna ir apturēta, piemēram, pie luksofora vai satiksmes rindā, un, atsākot braukšanu, automātiski sāk darboties.

Start/Stop ir viena no vairākām enerģijas taupīšanas funkcijām, kuru mērķis ir samazināt degvielas patēriņu, kas, savukārt, palīdz samazināt izplūdes gāzu izmešu daudzumu.

Sistēma ļauj pielāgot videi draudzīgu braukšanas stilu, ļaujot dzinējam automātiski izslēgties situācijās, kad tas ir iespējams.

Saistītā informācija

- Funkcijas Start/Stop lietošana (403 lpp.)
- Funkcijas Start/Stop darbības nosacījumi (405 lpp.)

Funkcijas Start/Stop lietošana

Funkcija Start/Stop īslaicīgi izslēdz dzinēju, kad automašīna stāv uz vietas, un pēc tam automātiski to iedarbina, tiklīdz automašīna atsāk kustību.

Funkcija Start/Stop ir pieejama, kad dzinējs ir iedarbināts, un var tikt aktivizēta, ja piepildās noteikti nosacījumi. Vadītāja displejā ir redzams, vai funkcija ir pieejama, aktīva vai nav pieejama, skatiet sadaļu "Vadītāja displeja simboli" turpmāk.

Visas automašīnas parastās sistēmas, piemēram, apgaismojums, radio u.c. darbojas normāli pat laikā, kad dzinējs ir automātiski izslēdzies. Taču dažu ierīču funkcijas, piemēram, klimata kontroles sistēmas ventilatora ātrums vai ārkārtīgi augsts audiosistēmas skaļums, var īslaicīgi samazināties.

Automātiskā izslēgšanās

Lai dzinējs varētu automātiski izslēgties, jāievēro šādi priekšnosacījumi:

Ar automātisko pārnenumkārbu

- Apturiet automašīnu, nospiežot bremžu pedāli, un atstājiet kāju uz bremžu pedāļa — dzinējs tiek apturēts automātiski.

Ar manuālo pārnenumkārbu

- Nospiediet sajūga pedāli, ieslēdziet pārnenumu pārslēgsvīru neitrālā pozīcijā un atļaidiet sajūga pedāli - dzinējs automātiski izslēgsies.

Piedzīņas režīmā **Eco** vai **Comfort**³ dzinējs var tikt automātiski apturēts, pirms automašīna ir pilnīgi apstājusies.

Kad ir aktivizēta funkcija **Adapt. kruīzkontrolle** vai **Pilot Assist**, dzinējs tiks automātiski apturēts pēc aptuveni trim sekundēm.

Skatiet sadaļu "Funkcijas Start/Stop darbības priekšnoteikumi".

Automātiskā iedarbināšana

Lai dzinējs varētu automātiski sākt darboties, jāievēro šādi priekšnosacījumi:

Ar automātisko pārnenumkārbu

- Atļaidiet bremžu pedāli — dzinējs tiks automātiski iedarbināts un jūs varēsiet turpināt braukt. Kalna kāpumā ieslēdzas palīgsistēma braukšanas uzsākšanai kalnā (HSA), kas neļauj automašīnai ripot atpakaļ.
- Aktivizējot funkciju **Pretripošanas sistēma**, automātiskā iedarbināšana aizkavējas, līdz tiek nospiests gāzes pedālis.
- Kad ir aktivizēta funkcija **Adapt. kruīzkontrolle** vai **Pilot Assist**, dzinējs tiek automātiski iedarbināts, nospiežot gāzes pedāli vai nospiežot stūres kreisās vadības tastatūras taustiņu .

- Saglabājiet kājas spiedienu uz bremžu pedāli un nospiediet gāzes pedāli — dzinējs tiek iedarbināts automātiski.
- Kalna kritumā: Viegli atļaidiet spiedienu uz bremžu pedāli, lai automašīna sāktu ripot, — dzinējs tiks automātiski iedarbināts pēc neliela ātruma palielinājuma.

Ar manuālo pārnenumkārbu

- Ja pārnenumu pārslēgsvira ir neitrālā pozīcijā: Nospiediet sajūga pedāli vai akceleratora pedāli — dzinējs tiks iedarbināts.
- Kalna kritumā: Viegli atļaidiet spiedienu uz bremžu pedāli, lai automašīna sāktu ripot, — dzinējs tiks automātiski iedarbināts pēc neliela ātruma palielinājuma.

³ Parastais iedarbināšanas režīms.

« Vadītāja displeja simboli

12 collu vadītāja displejā



- Kad funkcija ir pieejama, tahometrā ir redzams teksts **READY**.
- Kad funkcija ir aktīva un dzinējs ir izslēdzies automātiski, tahometra bultiņa ir vērsta pret **READY**.
- Kad funkcija nav pieejama, teksts **READY** ir attēlots pelēkā krāsā.
- Kad funkcija ir deaktivizēta, teksts netiek rādīts.



Funkcija ir aktīva, un dzinējs ir automātiski izslēdzies.

8 collu vadītāja displejā

Simbols tiek attēlots spidometra apakšdaļā.

Simbols	Tehniskie parametri
	Balts simbols: Funkcija ir pieejama.
	Smilškrāsas simbols: Funkcija ir aktīva, un dzinējs ir automātiski izslēdzies.
	Funkcija nav pieejama, jo nav ievēroti nosacījumi.
	Kad funkcija ir deaktivizēta, simbols netiek rādīts.

Funkcijas deaktivizēšana

Noteiktās situācijās var būt vēlams īslaicīgi deaktivizēt šo funkciju.



Deaktivizējiet, izmantojot funkciju taustiņu **ledarbināš./izslēgš.** vidējā displeja funkciju skatā. Kad funkcija ir deaktivizēta, taustiņa rādījums tiek izslēgts.

Funkcija ir deaktivizēta:

- līdz tā tiek atkal aktivizēta;
- līdz braukšanas režīms tiek mainīts uz **Eco** vai **Comfort**;
- nākamreiz iedarbinot automašīnu.

Saistītā informācija

- Iedarbināšana/izslēgšana (402 lpp.)
- Funkcijas Start/Stop darbības nosacījumi (405 lpp.)
- Palīgsistēma braukšanas uzsākšanai kalnā (419 lpp.)
- Automātiskā bremsēšana, kad automašīna stāv uz vietas (419 lpp.)
- Adaptīvā kruīza kontrole* (294 lpp.)
- Pilot Assist* aktivizēšana un ieslēgšana (312 lpp.)

Funkcijas Start/Stop darbības nosacījumi

Lai funkcija Start/Stop darbotos, jāievēro vairāki nosacījumi.

Ja kāds no nosacījumiem nav ievērots, vadītāja displejā tas tiek norādīts. Skatiet sadaļu "Funkcijas Start/Stop lietošana".

Dzinējs neizslēdzas automātiski

Dzinējs neizslēdzas automātiski šādos gadījumos:

- Pēc iedarbināšanas automašīna nav sasniegusi aptuveni 10 km/h (6 mph).
- Pēc vairākām automātiskas apturēšanas reizēm ātrumam ir atkal jāpārsniedz aptuveni 10 km/h (6 mph), pirms automašīnu atkal var apturēt.
- Vadītājs nav piesprādzējies drošības jostu.
- akumulatora jauda ir zemāka par minimālo atļauto līmeni.
- Dzinējs nav sasniedzis parasto darba temperatūru.
- Apkārtējā gaisa temperatūra ir zemāka par -5°C vai augstāka par aptuveni 30°C.
- Ir aktivizēta vējstikla elektriskā apsilde.
- Pasažieru salons klimats atšķiras no iestatītajām vērtībām.
- Ir ieslēgts atpakaļgaitas pārnese.

- Startera akumulatora temperatūra ir zem atļautajām robežvērtībām vai virs tām.
- Vadītājs pagriež stūri lielā amplitūdā.
- ceļš ir ļoti stāvs.
- Tiek atvērts dzinēja pārsegs.
- Automašīna brauc lielā augstumā, bet dzinējs vēl nav sasniedzis darba temperatūru.
- Ir aktivizēta ABS sistēma.
- Spēcīgas bremzēšanas gadījumā (pat, ja nav aktivizēta ABS sistēma).
- Vairākas iedarbināšanas reizes īsā laika periodā ir aktivizējušas startera motora termālo aizsardzību.
- Izplūdes sistēmas daļiņu filtrs ir pilns⁴.
- automobiļa elektrosistēmai ir elektriski pievienota piekabe.

Uz automātisko pārnesekārpu attiecas tālāk norādītais:

- Pārnesekārbā nav sasniegusi parasto darba temperatūru.
- Pārnesekārpu pārslēgsvira atrodas pozīcijā ±.

Dzinējs neieslēdzas automātiski

Tālāk minētajos gadījumos dzinējs neieslēdzas automātiski pēc automātiskas izslēgšanās:

Ar automātisko pārnesekārpu:

- Vadītājs nav piesprādzējies, pārnesekārpu pārslēgsvira atrodas pozīcijā **P**, un vadītāja durvis ir atvērtas — automašīna jāiedarbina kā parasti.

Ar manuālo pārnesekārpu:

- Vadītājs nav piesprādzējies.
- Ir ieslēgts pārnese, nenošpiežot sajūga pedāli.

Negaidīta apturēšana ar manuālo pārnesekārpu

Ja iedarbināšana neizdodas un dzinējs tiek apturēts, rīkojieties šādi:

1. Pārlicinieties, vai vadītāja puses drošības josta ir nofiksēta drošības jostas sprādzē.
2. Vēlreiz nospiediet sajūga pedāli, un dzinējs sāks darboties automātiski.
3. Dažās situācijās pārnesekārpu pārslēgsvirai jābūt ieslēgtai neitrālajā pozīcijā. Vadītāja displejā ir redzams ziņojums — ievērojiet sniegtos norādījumus.

Dzinējs sāk darboties automātiski, neatlaižot bremžu pedāli.

Turpmāk aprakstītajos gadījumos dzinējs sāk darboties automātiski pat tad, ja vadītājs nav atlaidis bremžu pedāli:

⁴ Attiecas tikai uz automašīnām ar dīzeļdzinēju.

- Augsts mitruma līmenis pasažieru salona izraisa logu aizsvīšanu.
- Pasažieru salons klimats atšķiras no iestatītajām vērtībām.
- Īslaicīgi ir augsts strāvas patēriņš vai akumulatora jauda samazinās līdz zemākajam atļautajam līmenim.
- Bremžu pedālis tiek nospiests vairākas reizes.
- Tiek atvērts dzinēja pārsegs.
- Automašīna sāk kustēties vai nedaudz paliecinā ātrumu, ja dzinējs ir automātiski izslēdzies, bet automašīna vēl nav pilnībā apstājusies.

Uz automātisko pārnesumkārbu attiecas tālāk norādītais:

- Vadītāja drošības jostas sprādze tiek atvērta, kad pārnesumu pārslēgs atrodas pozīcijā **D** vai **N**.
- Pārnesumu pārslēgvira tiek pārvietota no pozīcijas **D** pozīcijā **R** vai **±**.
- Vadītāja durvis tiek atvērtas, kad pārnesumu pārslēgs atrodas pozīcijā **D** — skaņas signāls un teksta paziņojums informē, ka aizdedze ir ieslēgta.

BRĪDINĀJUMS

Neatveriet dzinēja pārsegu, kad dzinējs ir izslēdzies automātiski. Pirms pacelt dzinēja pārsegu, izslēdziet dzinēju kā parasti.

Saistītā informācija

- Iedarbināšana/izslēgšana (402 lpp.)
- Funkcijas Start/Stop lietošana (403 lpp.)
- Atbalsta akumulators (544 lpp.)

Piedziņas režīmi*

Piedziņas režīma atlasīšana ietekmē automašīnas vadāmības īpašības, uzlabojot braukšanas baudījumu un atvieglojot braukšanu īpašās situācijās.

Lietojot piedziņas režīmus, var ātri piekļūt daudzajām automašīnas funkcijām un iestatījumiem, kas piemēroti dažādām braukšanas vajadzībām. Šīs sistēmas ir pielāgotas, lai nodrošinātu vislabākās vadāmības īpašības katrā no piedziņas režīmiem:

- Stūrēšana
- Dzinējs/pārnesumkārbā⁵/pilnpiedziņa
- Bremzes
- Amortizatori
- Vadītāja displejs
- Funkcija Start/Stop
- Klimata kontroles iestatījumi

Izvēlieties to piedziņas režīmu, kas ir vislabāk piemērots pašreizējiem braukšanas apstākļiem. Atcerieties, ka ne visus piedziņas režīmus var atlasīt visās situācijās.

⁵ Attiecas uz automātisko pārnesumkārbu.

Piedziņas režīma atlasīšana



1. Nospiediet piedziņas režīma vadības slēdzi **DRIVE MODE**.
> Vidējā displejā tiek parādīta uznirstošā izvēlne.
2. Ritiniet ritenīti uz augšu vai uz leju, līdz tiek izēimēts vajadzīgais piedziņas režīms.
3. Nospiediet piedziņas režīma vadības ierīci vai pieskarieties tieši skārienekrānā, lai apstiprinātu izvēli.
> Vadītāja displejā ir redzams atlasītais piedziņas režīms.

Kad braukšanas režīmu nevar atlasīt, tiek parādīts paziņojums, piemēram:

- Nevar atlasīt, jo pārslēgs atrodas man. rež.
- Nevar atlasīt, jo ir zems akum. uzlādes līm.
- Nevar atlasīt, jo ir zema temperatūra
- Nevar atlasīt ierobežojumu dēļ
- Nevar atlasīt pārāk lielā ātruma dēļ.

Atlasāmie piedziņas režīmi

COMFORT

- Šis ir parastais automašīnas režīms.

Iedarbinot automašīnu, tiek ieslēgts režīms **Comfort** un aktivizēta funkcija Start/Stop. Šie iestatījumi nodrošina, lai automašīna netiktu pārslēgta, stūrēšana būtu nepiespiesta, amortizācija nebūtu cieta un ķermeņa kustības būtu vienmērīgas.

Šis piedziņas režīms rada sertificētu daudzumu oglekļa dioksīdu izmešu.

ECO

- Pielāgojiet automašīnu ekonomiskākai un videi draudzīgākai braukšanai, izvēloties režīmu **Eco**.

Šis piedziņas režīms nozīmē, piemēram, ka tiek aktivizēta funkcija Start/Stop un noteiktu klimata kontroles iestatījumu jauda tiek samazināta.

Vadītāja displejā ir ECO skala, kas atvieglo ekonomisku automašīnas vadīšanu.

Plašāka informācija par šo braukšanas režīmu ir sniegta sadaļā "Braukšanas režīms ECO".

OFF ROAD

- Braucot pa apgrūtinātās braukšanas ceļu virsmām un sliktas kvalitātes ceļiem, maksimāli palieliniet automašīnas vilkmi.

Stūrēšana ir viegla, ir aktivizēts pilnpiedziņas režīms un lēna ātruma funkcija ar palīgsistēmu braukšanai no kalna (Hill Descent Control). Funkcija Start/Stop tiek deaktivizēta.

Piedziņas režīmu var aktivizēt tikai nelielā ātrumā, un spidometrā ir redzama ātruma ierobežotāja zona. Ja tiek pārsniegts šis ātrums, režīms **Off Road** tiek izslēgts un tiek aktivizēts cits piedziņas režīms.

Režīmā **Off Road** vadītāja displejā starp spidometru un tahometru ir kompass.

i PIEZĪME

Šis piedziņas režīms nav paredzēts izmantošanai uz koplietošanas ceļiem.

! SVARĪGI

Piedziņas režīmu OFF ROAD nedrīkst lietot, braucot ar piekabi, kas pievienota, neizmantojot piekabes savienotāju. Pretējā gadījumā pastāv gaisa silfonu sabojāšanas risks.

◀ DYNAMIC

- **Dynamic** režīmā automašīnas īpašības kļūst sportiskākas un reakcija uz ātruma palielināšanu — straujāka.

Pārnesumu pārslēgšana kļūst straujāka un izteiktāka, un pārnesumkārbā nosaka augstāku prioritāti pārnesumam ar lielāku vilcējspēku.

Stūrēšanas reakcija kļūst ātrāka un amortizācija cietāka⁶, ļaujot automašīnai piekļauties ceļam, lai samazinātu apgāšanās risku līkumos.

Funkcija Start/Stop tiek deaktivizēta.

INDIVIDUAL

- Piedziņas režīma pielāgošana individuālajām vēlmēm.

Atlasiet piedziņas režīmu, ar kuru sākt, un pēc tam pielāgojiet iestatījumus atbilstoši vēlamajām braukšanas īpašībām. Šos iestatījumus var saglabāt vadītāja individuālajā profilā.

Individuālais piedziņas režīms ir pieejams tikai gadījumā, ja tas ir aktivizēts vidējā displejā.

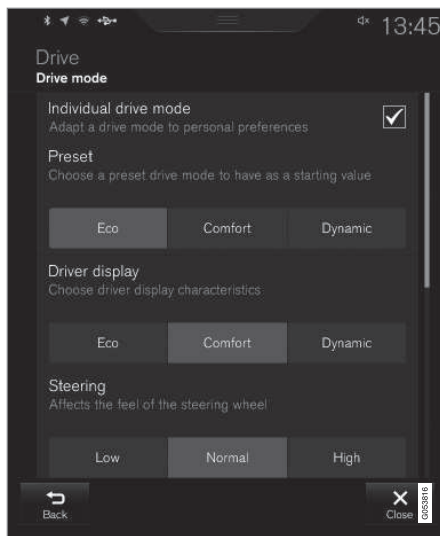

Iestatījumu skats⁷ individuālam piedziņas režīmam.

1. Augšējā skatā nospiediet **Iestatījumi**.
2. Nospiediet **My Car → Individuāls braukšanas režīms** un atlasiet **Individuālais braukšanas režīms**.

3. Sadaļā **Sākotnējie iestatījumi** atlasiet sākuma piedziņas režīmu: **Eko**, **Komforts** vai **Dinamisks**.

Tiek pielāgoti šādi iestatījumi:

- **Vadītāja displejs**
- **Stūrēšanas spēks**
- **Spēka pārvada īpašības**
- **Bremžu īpašības**
- **Piekares vadība**
- **ECO klimats**
- **Iedarbināšana/izslēgšana**.

Saistītā informācija

- No ātruma atkarīgs stūrēšanas spēks (276 lpp.)
- Līmeņa vadība* un amortizācija (411 lpp.)
- Iedarbināšana/izslēgšana (402 lpp.)
- Braukšanas pozīcija ECO (409 lpp.)
- Pilnpiedziņa (412 lpp.)
- Palīgsistēmai braukšanai lejā no kalna (421 lpp.)

⁶ Attiecas uz Four-C.

⁷ Attēls ir shematisks – izkārtojums var atšķirties atkarībā no automašīnas modeļa vai atjauninātās programmatūras.

Braukšanas pozīcija ECO

Režims **Braukš. rež. ECO** optimizē automašīnas vadāmības īpašības, lai braukšana būtu ekonomiskāka un videi draudzīgāka.

Lietojiet šo režimu, lai taupītu degvielu un saudzētu vidi.

Braukšanai Eco režīmā tiek pielāgotas šādas īpašības:

- pārnesumu pārslēgšanas punkti⁸;
- dzinēja pārvaldība un gāzes pedāļa reakcija;
- Ja gāzes pedālis tiek atlaists, kad braukšanas ātrums ir no 65 līdz 140 km/h (no 40 līdz 87 mph), tiek aktivizēta brīvgaitas funkcija Eco Coast⁹ un deaktivizēta Bremzēšana ar dzinēju.
- Daži klimata kontroles iestatījumi darbojas ar samazinātu jaudu vai tiek deaktivizēti.
- Vadītāja displejā esošā ECO mērierīce rāda informāciju, kas atvieglo videi draudzīgu un ekonomisku braukšanu.

Režīma ECO atlasīšana

Izslēdzot dzinēju, režīms Eco tiek deaktivizēts, tādēļ tas jāaktivizē pēc katras dzinēja iedarbināšanas reizes. Kad šī funkcija ir aktivizēta, vadītāja displejā ir redzams ECO.

Ar piedziņas režīma vadību*



1. Nospiediet piedziņas režīma vadības slēdzi **DRIVE MODE**.
> Vidējā displejā tiek parādīta uznirstošā izvēlne.
2. Ritiniet ritentiņu uz augšu vai uz leju, līdz tiek iezīmēts vajadzīgais piedziņas režīms.
3. Nospiediet piedziņas režīma vadības ierīci vai pieskarieties tieši skārienekrānā, lai apstiprinātu izvēli.

Vidējā displeja funkciju skatā



Automašīnām, kas nav aprīkotas ar piedziņas režīma vadību, centrālā displeja funkciju skatā ir pieejams funkcijas taustiņš **Braukš. rež. ECO**.

- Nospiediet pogu, lai aktivizētu funkciju.
> Taustiņā esošais indikators izgaismojas, kad funkcija ir aktivizēta.

Brīvgaitas funkcija Eco Coast¹⁰

Brīvgaitas funkcija Eco Coast pārtrauc Bremzēšanu ar dzinēju – tas nozīmē, ka ilgstošai brīvgaitas ripošanai tiek izmantota automašīnas kinētiskā enerģija. Kad vadītājs atlaiž gāzes pedāli, pārnesumkārbā automātiski atvienojas no dzinēja, un tā ātrums tiek samazināts līdz tukšgaitas ātrumam ar samazinātu degvielas patēriņu.

Šo funkciju vislabāk izmantot vietās, kur iespējama ilgstoša ripošana, piemēram, uz ceļiem ar nelielu ceļa kritumu vai situācijās, kad jāsamazina ātrums, lai automašīna varētu rīpot līdz zonai ar zemāku ātruma ierobežojumu.

⁸ Tikai automobiļiem ar automātisko pārnesumkārbu.

⁹ Tikai automobiļiem ar automātisko pārnesumkārbu.

¹⁰ Tikai automobiļiem ar automātisko pārnesumkārbu.

« **Brīvgaitas funkcijas aktivizēšana**

Šī funkcija tiek aktivizēta, kad gāzes pedālis ir pilnībā atlaists, ja ir ievēroti šādi priekšnoteikumi:

- Ir aktivizēts piedziņas režīms **Eco**.
- Pārnesumu pārslēgvira atrodas pozīcijā **D**.
- Ātrums ir diapazonā aptuveni 65-140 km/h (40-87 mph).
- ceļa kritums nav stāvāks par aptuveni 6%.

Kad izmantojat brīvgaitas funkciju, vadītāja displejā ir redzams **COASTING**.

Ierobežojumi

Brīvgaitas funkcija nav pieejama, ja:

- dzinēja un/vai pārnesumkārbas darba temperatūra nav normāla.
- tiek aktivizēta kruīza kontrole;
- Pārnesumu pārslēgvira tiek pārvietota no pozīcijas **D** un manuālās pozīcijas.
- Braukšanas ātrums ir ārpus aptuveni 65-140 km/h (40-87 mph) diapazona.
- Ceļa kritums ir stāvāks par aptuveni 6%.
- Tiek veikta manuāla pārnesumu pārslēgšana, izmantojot stūres vadības sviras*.

Brīvgaitas funkcijas deaktivizēšana un izslēgšana

Noteiktās situācijās var būt vēlams deaktivizēt vai izslēgt šo funkciju, lai bremsētu ar dzinēju. Šādas situācijas var rasties, piemēram, stāvos ceļa kritu-

mos vai pirms apdzīšanas manevra, lai to varētu veikt visdrošākajā iespējamajā veidā.

Deaktivizējiet brīvgaitas funkciju šādi:

- Nospiediet gāzes vai bremžu pedāli.
- Pārvietojiet pārnesumu pārslēgviru manuālajā pozīcijā.
- Pārnesumu pārslēgšana ar stūres vadības svirām*.

Izslēdziet brīvgaitas funkciju šādi:

- Mainiet piedziņas režīmu* vai funkciju skatā izslēdziet **Braukš. rež. ECO**.

Pat bez brīvgaitas funkcijas iespējams ļaut automašīnai ripot nelielus attālumus. Tas savukārt samazina degvielas patēriņu. Taču, lai nodrošinātu optimālu degvielas patēriņu, vislabāk ir aktivizēt brīvgaitas funkciju, lai automašīna varētu ripot garākus attālumus.

ECO mērierīce vadītāja displejā

ECO mērierīce rāda, cik ekonomiska ir braukšana:

- Kad braukšana ir ekonomiska, mērierīce rāda zemu vērtību, un bultiņa atrodas zaļajā zonā.
- Kad braukšana nav ekonomiska, piemēram, asas bremsēšanas vai straujas ātruma palielināšanas laikā, mērierīce rāda augstu vērtību.

ECO mērierīcei ir arī indikators, kas rāda, kā atsaucies vadītājs vadītu automašīnu tādos pašos braukšanas apstākļos. Tas ir norādīts ar skalas īsāko rādītāju.

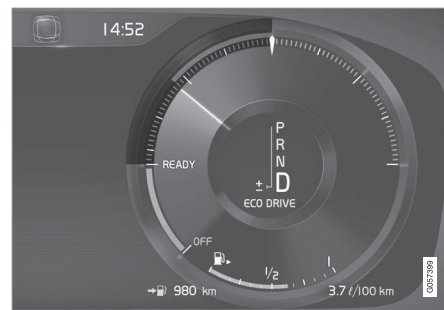

Eco mērierīce 12 collu vadītāja displejā.



Eco mērierīce 8 collu vadītāja displejā.

ECO klimata kontrole

Piedziņas režīmā **Eco** pasažieru salonā tiek automātiski aktivizēta ECO klimata kontrole, lai samazinātu enerģijas patēriņu.

i PIEZĪME

Kad ir aktivizēta ECO funkcija, mainās vairāki klimata kontroles sistēmas iestatījumu parametri un samazinās vairāku elektroierīču funkcijas. Noteiktus iestatījumus var atiestatīt manuāli, bet pilnīgu funkcionalitāti var atgūt, tikai izslēdzot ECO funkciju vai pielāgojot piedziņas režīmu **Individual*** un tajā ieviešot pilnīgu klimata funkcionalitāti.

Ja rodas sarežģījumi aizsvīduma dēļ, nospiediet maks. atkausēšanas taustiņu, kas darbojas kā parasti.

Saistītā informācija

- Ekonomiska braukšana (431 lpp.)
- Iedarbināšana/izslēgšana (402 lpp.)
- Piedziņas režīmi* (406 lpp.)
- Logu un sānu spoguļu atkausēšanas aktivizēšana/deaktivizēšana (195 lpp.)

Līmeņa vadība* un amortizācija

Līmeņa vadība un amortizācija automašīnā tiek regulēta automātiski.

Ar aizmugurējo līmeņa vadību automašīna aizmugurē uztur vienādu augstumu neatkarīgi no slozdes. Līmeņa vadība var tikt veikta arī pēc automašīnas novietošanas stāvvietā.

Amortizācija (Four-C)

Amortizācija tiek pielāgota atbilstoši atlasītajam piedziņas režīmam un automašīnas ātrumam. Parasti amortizatori tiek iestatīti tā, lai nodrošinātu vislabāko iespējamo komfortu, un tiek nepārtraukti regulēti atbilstoši brauktuves apstākļiem, automašīnas paātrinājumam, bremzēšanai un pagriezīenu veikšanai.

Līmeņa kontroles iestatījumi**Pneimatiskās piekares un līmeņa vadības deaktivizēšana**

Noteiktos gadījumos, piemēram, pirms automašīnas pacelšanas ar domkratu, funkcija jādeaktivizē*. Pretējā gadījumā līmeņa atšķirība, ko rada automašīnas pacelšana ar domkratu, var izraisīt automašīnas piekares problēmas.

Funkcijas deaktivizēšana vidējā displejā:

1. Augšējā skatā nospiediet **Iestatījumi**.
2. Nospiediet **My Car → Piekare**.

3. Izvēlieties **Atspējot līmeņošanas vadību**.

Amortizācijas līmeņa mainīšana¹¹

Automašīnām ar aktīvo šasiju (Four-C) un bez piedziņas režīma funkcijas* amortizācijas līmeņi var regulēt centrālajā displejā:

1. Augšējā skatā nospiediet **Iestatījumi**.
2. Pieskarieties **My Car → Braukšanas režīms → Piekares vadība** un atlasiet līmeņi.

Transportēšanas laikā

Transportējot automašīnu ar prāmi, vilcienu vai kravas automašīnu, automašīnas atsaitēm jāatrodas ap riepām, nevis citām šasijas daļām. Transportēšanas laikā var mainīties pneimatiskās piekares stāvoklis, negatīvi ietekmējot atsaites.

Saistītā informācija

- Piedziņas režīmi* (406 lpp.)
- Bagāžas iekraušana (227 lpp.)

¹¹ Atkarībā no automašīnas aprīkojuma.

Pilnpiedziņa

Pilnpiedziņa AWD (All Wheel Drive) nozīmē to, ka automašīnai visi četri riteņi vienlaikus ir dzenošie.

Lai nodrošinātu vislabāko iespējamo vilkmi un novērstu riteņu griešanos, dzinējspēks tiek automātiski sadalīts starp riteņiem ar vislabāko saķeri. Sistēma pastāvīgi aprēķina vajadzību pēc griezes momenta aizmugurējiem riteņiem un var nekavējoties pārdalīt pat pusi motora griezes momenta aizmugurējiem riteņiem.

Braucot ar pilnpiedziņu lielā ātrumā, palielinās stabilizējošais efekts. Parastos braukšanas apstākļos lielākā jaudas daļa tiek novadīta uz priekšējiem riteņiem. Stāvēšanas laikā pilnpiedziņa vienmēr ir ieslēgta, sagatavojot maksimālu vilcējspēku gaitas paātrināšanai.

Pilnpiedziņas īpašības atšķiras atkarībā no atlasītā piedziņas režīma*.

Saistītā informācija

- Piedziņas režīmi* (406 lpp.)
- Zema ātruma vadība (420 lpp.)

Bremžu funkcijas

Automašīnas bremzes lieto, lai samazinātu ātrumu vai novērstu automašīnas ripošanu.

Papildus kājas bremzei un stāvbremzei automašīna ir aprīkota ar vairākām automātiskās bremzēšanas palīgfunkcijām. Tās var palīdzēt, lai vadītājam nebūtu jātur kāja uz bremžu pedāļa, stāvot pie luksofora, iedarbinot automašīnu kalna kāpumā vai braucot lejā no kalna.

Atkarībā no automašīnas aprīkojuma ir pieejamas šādas automātiskās bremzēšanas funkcijas:

- Automātiskā bremzēšana, kad automašīna stāv (Auto Hold)
- Palīgsistēma braukšanas uzsākšanai kalnā (Hill Start Assist)
- Automātiska bremzēšana pēc sadursmes.
- City Safety
- Palīgsistēmai braukšanai lejā no kalna (Hill Descent Control)

Saistītā informācija

- Kājas bremze (413 lpp.)
- Stāvbremze (416 lpp.)
- Palīgsistēmai braukšanai lejā no kalna (421 lpp.)
- Palīgsistēma braukšanas uzsākšanai kalnā (419 lpp.)
- Automātiskā bremzēšana, kad automašīna stāv uz vietas (419 lpp.)

- Automātiska bremzēšana pēc sadursmes. (415 lpp.)

Kājas bremze

Kājas bremzi lieto, lai samazinātu automašīnas ātrumu braukšanas laikā.

Kājas bremzes sistēma

Automašīnai ir divi bremžu kontūri. Ja ir bojāts bremžu kontūrs, bremžu pedālis nostrādā dziļāk. Līdz ar to ir nepieciešams lielāks spiediens uz bremžu pedāli, lai sasniegtu parasto bremzēšanas efektivitāti.

Vadītāja spiedienu uz bremžu pedāli pastiprina bremžu pastiprinātājs.

BRĪDINĀJUMS

Bremžu pastiprinātājs darbojas tikai dzinēja darbības laikā.

Ja kājas bremzes lieto tad, kad dzinējs ir izslēgts, pedālis šķiet ciets, un ir vajadzīgs lielāks spiediens uz pedāli, lai nobremzētu automašīnu.

Braucot ļoti kalnainā apvidū vai ar smagu kravu, bremzes var atslogot, manuālās pārnēsumu pārslēgšanas režīmā izmantojot bremzēšanu ar dzinēju. Braucot lejup no kalna, bremzēšanai ar dzinēju izmantojiet to pašu pārnēsumu, kādu jūs izmantotu, braucot kalnā. Izmantojiet piedziņas režīmu **Off Road**, lai palielinātu bremzēšanu ar dzinēju, lēnām braucot no kalna stāvā slīpumā.

Bremžu pretbloķēšanas sistēma

Automašīnai ir pretbloķēšanas bremzes Anti-lock Braking System (ABS), kas neļauj riteņiem nobloķēties bremzēšanas laikā un ļauj saglabāt stūrēšanas vadību. Pēc bremžu pedāļa piespiešanas tajā var būt sajūtamas vibrācijas. Šāda parādība ir normāla.

Pēc dzinēja iedarbināšanas, kad vadītājs atlaiž bremžu pedāli, automātiski tiek veikta ātra ABS sistēmas pārbaude. Turpmāku automātisku sistēmas pārbaudi var veikt, braucot nelielā ātrumā. Pārbaude var būt jūtama kā bremžu pedāļa pulsēšana.

Bremzēšana uz slapjiem ceļiem

Pirmo reizi bremzējot pēc ilgstošas braukšanas spēcīgā lietū bez bremzēšanas, tās efekts var būt nedaudz aizkavēts. Tas pats attiecas uz situācijām, kad automašīna ir tikko nomazgāta. Tādā gadījumā bremzes jānospiež spēcīgāk. Tādēļ jāievēro lielāks attālums līdz priekšā braucošajiem transportlīdzekļiem.

Pēc braukšanas pa slapjiem ceļiem vai automašīnas mazgāšanas bremzējiet spēcīgi. Tādējādi bremžu diski uzsils, ātrāk izžūs un tiks pasargāti no korozijas. Bremzējot ņemiet vērā situāciju uz ceļa.

Bremzēšana uz ceļiem, kas nokaisīti ar sāli

Braucot pa ceļiem, kas nokaisīti ar sāli, uz bremžu diskjiem un bremžu uzlikām var veidoties sāls kār-

tiņa. Tas var palielināt bremzēšanas distanci. Tādēļ saglabājiet īpaši lielu drošības attālumu līdz priekšā braucošajiem transportlīdzekļiem. Ievērojiet arī:

- Bremzējiet regulāri, lai notīrītu sāls kārtiņu. Nodrošiniet, lai bremzēšana neradītu draudus citiem satiksmes dalībniekiem.
- Kad braukšana ir pabeigta un vēl nav sāksis nākamais brauciens, uzmanīgi nospiediet bremžu pedāli.

Apkope

Lai automašīna būtu droša un uzticama, ievērojiet Volvo apkopes intervālus, kā norādīts apkopes un garantijas grāmatīnā.



Jaunas un nomainītas bremžu uzlikas un bremžu diski nenodrošina optimālu bremzēšanu, kamēr tās nav "iebrauktas" dažus simtus kilometru. Kompensējiet samazināto bremžu veiktspēju, nospiežot bremžu pedāli spēcīgāk. Volvo iesaka uzstādīt tikai Volvo apstiprinātas bremžu uzlikas.

SVARĪGI

Regulāri jāpārbauda bremžu sistēmas komponentu nodilums.

Sazinieties ar autoservisu, lai saņemtu informāciju par šo procedūru vai uzticiet šī pārbaudes veikšanu servisa darbiniekiem - ieteicams izvēlēties autorizētu Volvo servisu.

« Vadītāja displeja simboli

Simbols	Tehniskie parametri
	Pārbaudiet bremžu šķidruma līmeni. Ja līmenis ir zems, pieļieiet bremžu šķidrumu un noskaidrojiet bremžu šķidruma zuduma iemeslu.
	Iedarbinot dzinēju, pastāvīgi izgaismojas 2 sekundes: Automātiska funkciju pārbaude. Pastāvīgi izgaismojas ilgāk par 2 sekundēm: ABS sistēmas kļūme. Automašīnas parastā bremžu sistēma joprojām darbojas, bet nedarbojas ABS sistēma.

BRĪDINĀJUMS

Ja vienlaikus deg gan bremžu kļūmes, gan ABS kļūmes brīdinājuma lampiņa, bremžu sistēmā ir radusies kļūme.

- Ja šajā brīdī bremžu šķidruma līmenis tvertnē ir normāls, uzmanīgi brauciet līdz tuvākajam servisam un tur veiciet bremžu sistēmas pārbaudi - ieteicams izmantot autorizētu Volvo servisu.
- Ja bremžu šķidruma līmenis ir zem bremžu šķidruma tvertnes **MIN** līmeņa, apturiet automašīnu un uzpildiet bremžu šķidrumu. Jānosaka bremžu šķidruma zuduma iemesls.

Saistītā informācija

- Bremžu funkcijas (412 lpp.)
- Bremžu spēka palielināšana (415 lpp.)
- Bremžu signāls (146 lpp.)
- Avārijas bremžu signāli (414 lpp.)

Avārijas bremžu signāli

Avārijas bremžu signāli tiek ieslēgti, lai brīdinātu aizmugurē esošās automašīnas par strauju bremzēšanu. Šī funkcija nozīmē, ka bremžu luksturi mirgo, nevis vienmērīgi izgaismojas kā parastās bremzēšanas laikā.

Avārijas bremžu signāli ieslēdzas straujas bremzēšanas laikā vai gadījumos, kad sistēma ABS tiek aktivizēta lielā ātrumā. Kad avārijas bremzēšana ir samazinājusi automašīnas ātrumu, bremžu signāli pārstāj mirgot un pastāvīgi izgaismojas. Vienlaikus tiek ieslēgts arī avārijas gaismas signāls. Tas mirgo, līdz vadītājs atkal palielina automašīnas ātrumu vai izslēdz avārijas gaismas signālu.

Saistītā informācija

- Kājas bremze (413 lpp.)
- Avārijas gaismas signāls (146 lpp.)
- Bremžu signāls (146 lpp.)

Bremžu spēka palielināšana

Bremžu spēka palielināšanas sistēma BAS (Brake Assist System) palīdz palielināt bremžu spēku bremzēšanas laikā, tādējādi saīsinot bremzēšanas distanci.

Sistēma nosaka vadītāja bremzēšanas stilu un vajadzības gadījumā palielina bremzēšanas spēku. Bremzēšanas spēku var palielināt līdz līmenim, pie kura tiek aktivizēta sistēma ABS. Funkcija izslēdzas, kad spiedienu uz bremžu pedāli atslābst.

i PIEZĪME

Kad BAS ir aktivizēta, bremžu pedāli var nospiegt nedaudz tālāk nekā parasti. Nospiežot, turiet bremžu pedāli nospiežot tik ilgi, cik nepieciešams.

Atlaižot bremžu pedāli, bremzēšana tiek pārtraukta.

Saisītā informācija

- Kājas bremze (413 lpp.)

Automātiska bremzēšana pēc sadursmes.

Ja notiek sadursme, kurā tiek sasniegts pirotehnisko drošības jostu spriegotāju vai drošības gaisa spilvenu aktivizācijas līmenis, vai sadursmē ar lielu dzīvnieku tiek automātiski aktivizētas automašīnas bremzes. Šī funkcija ir nepieciešama, lai novērstu sadursmi vai samazinātu sadursmes sekas.

Pēc nopietnas sadursmes var zust automašīnas kontrole un vadāmība. Lai izvairītos no turpmākas sadursmes ar transportlīdzekli vai automašīnas ceļā esošu objektu vai samazinātu šādas sadursmes sekas, automātiski tiek aktivizēta automātiskā bremzēšanas sistēma, kas droši nobremzē automašīnu.

Bremzēšanas laikā tiek ieslēgti bremžu lukturi un avārijas signāllukturi. Kad automašīna ir apstājusies, avārijas signāllukturi turpina mirgot un tiek ieslēgta stāvbremze.

Ja konkrētajā situācijā bremzēšana nav vēlama, piemēram, ja pastāv sadursmes risks ar aizmurgurē esošajiem transportlīdzekļiem, vadītājs var ignorēt sistēmu, nospiežot gāzes pedāli.

Funkcija pieņem, ka bremžu sistēma pēc sadursmes ir neskarta.

Skatiet arī sadaļas "Rear Collision Warning" un "Blind Spot Information".

Saisītā informācija

- Bremžu funkcijas (412 lpp.)
- Drošības jostas nospriegotājs (59 lpp.)
- Drošības spilveni (63 lpp.)
- Rear Collision Warning (345 lpp.)
- Blind Spot Information* (345 lpp.)

Stāvbremze

Stāvbremze neļauj automašīnai sākt ripot, mehāniski nobloķējot divus riteņus.



Stāvbremzes vadības ierīce atrodas tunelīkonsolē starp sēdekļiem.

Kad elektriskā stāvbremze tiek ieslēgta, atskan viegls elektrodzinēja darbības troksnis. Šis troksnis ir dzirdams arī automātiskās stāvbremzes darbības pārbaudīšanas laikā.

Ja tad, kad tiek ieslēgta stāvbremze, automašīna nekustas, tā iedarbojas tikai uz aizmugurējiem riteņiem. Ja to izmanto, kad automašīna pārvietojas, tad darbojas normālā kājas bremze, t. i., bremze darbojas uz visiem četriem riteņiem. Bremzēšanas funkcija pārslēdzas uz aizmugurējiem riteņiem, kad automašīna ir gandrīz apstājusies.

Saistītā informācija

- Bremžu funkcijas (412 lpp.)
- Stāvbremzes lietošana (416 lpp.)
- Ja stāvbremzes darbībā radusies kļūme (418 lpp.)

Stāvbremzes lietošana

Ieslēdziet stāvbremzi, lai novērstu automašīnas ripošanu.

Stāvbremzes ieslēgšana



1. Pavelciet vadības slēdzi uz augšu.
 - > Ieslēdzot stāvbremzi, vadītāja displejā izgaismojas simbols.
2. Pārliecinieties, ka automašīna nekustas.

Simbols vadītāja displejā

Simbols	Tehniskie parametri
	Ieslēdzot stāvbremzi, izgaismojas simbols. Ja simbols mirgo, tas norāda, ka ir radusies kļūme. Izlasiet paziņojumu vadītāja displejā.

Automātiska ieslēgšana

Stāvbremze tiek ieslēgta automātiski:

- Ja ir aktivizēta funkcija Auto Hold (automātiskā bremsēšana, kad automašīna stāv uz vietas) un automašīna ir stāvējusi uz vietas aptuveni 5 minūtes;
- ja stāvā slīpumā tiek ieslēgta pārnesumu pozīcija **P**¹²;
- kad automašīna ir izslēgta;

Avārijas bremzes

Ārkārtas situācijā stāvbremzi var ieslēgt, kad automašīna atrodas kustībā, pavelkot vadības slēdzi un turot to augšējā pozīcijā. Atlaižot vadības slēdzi, bremsēšana tiek pārtraukta.

i PIEZĪME

Ja avārijas bremsēšana tiek aktivizēta, braucot lielā ātrumā, atskan skaņas signāls.

Stāvbremzes izslēgšana



Manuālā atlaišana

1. Stingri nospiediet bremžu pedāli.
2. Bīdiet vadības ierīci uz leju.
 - > Stāvbremze tiek izslēgta, un vadītāja displejā esošais simbols nodziest.

Automātiskā atlaišana

1. Drošības jostas uzlikšana.
2. Iedarbiniet automašīnu.

3. Ar automātisko pārnesumkārbu:

ieslēdziet pārnesumu **D** vai **R** un nospiediet gāzes pedāli.

Ar manuālo pārnesumkārbu:

ieslēdziet piemērotu pārnesumu, atlaidiet sajūgu un nospiediet akceleratora pedāli.

- > Stāvbremze tiek izslēgta, un vadītāja displejā esošais simbols nodziest.

Automašīnas novietošana stāvēšanai kalnā

⚠ BRĪDINĀJUMS

Novietojot automašīnu uz slīpas virsmas, vienmēr aktivizējiet stāvbremzi. Ieslēgts pārnesums vai automātiskās pārnesumkārbas **P** pozīcija nav pietiekama, lai noturētu automašīnu uz vietas visās situācijās.

Ja automašīna ir novietota ar skatu kalnā:

- Pagrieziet riteņus **prom** no ietves.

Ja automašīna ir novietota ar skatu lejā no kalna:

- Pagrieziet riteņus **uz** ietves pusi.

¹² Attiecas uz automātisko pārnesumkārbu.

◀ Ar smagu kravu pret kalnu

Smaga krava, piemēram, piekabe var izraisīt automašīnas ripošanu atpakaļ, ja stāvā kāpumā stāvbremze tiek atbrīvota automātiski. Novērsiet to, pavelkot slēdzi uz augšu, kamēr uzsākat braukšanu. Atlaidiet vadības slēdzi, kad dzinējs sāk vilkt automobili.

Stāvbremzes iestatījumi

Stāvbremzes automātisku aktivizēšanu atlasa centrālajā displejā.

Automātiska aktivizēšana, kad automašīna ir izslēgta:

1. Augšējā skatā nospiediet **Iestatījumi**.
2. Nospiediet **My Car → Stāvbremze un piekare** un noņemiet atlasi/atlasiet funkciju **Automātiski aktivizēt stāvbremzi**.

Saistītā informācija

- Stāvbremze (416 lpp.)
- Ja stāvbremzes darbībā radusies kļūme (418 lpp.)
- Automātiskā bremsēšana, kad automašīna stāv uz vietas (419 lpp.)

Ja stāvbremzes darbībā radusies kļūme

Ja pēc vairākiem mēģinājumiem stāvbremzi nevar izslēgt vai ieslēgt, sazinieties ar autorizētu Volvo servisu.

Ja braucat ar ieslēgtu stāvbremzi, atskan brīdinājuma skaņas signāls.

Ja automašīna ir jānovieto stāvvietā, pirms iespējamais defekts ir novērsts, riteņi ir jāpagriež tā, it kā automašīna tiktu novietota nogāzē, un pārnesumu pārslēgs ir jāpārslēdz pozīcijā **P** vai arī ir jāieslēdz pirmais pārnesums, ja automašīnai ir manuālā pārnesumkārbā.



Zems spriegums akumulatorā

Ja akumulatora spriegums ir pārāk zems, stāvbremzi nav iespējams nedz atlaist, nedz arī iedarbināt. Ja akumulatora spriegums ir pārāk zems, pievienojiet donora akumulatoru.

Bremžu uzliku maiņa

Elektriskās stāvbremzes konstrukcijas dēļ aizmurgurējās bremžu uzlikas ir jānomaina servisā, ieteicams autorizētā Volvo servisā.

Vadītāja displeja simboli

Simbols	Tehniskie parametri
	Ja simbols mirgo, tas norāda, ka ir radusies kļūme. Skatiet paziņojumu vadītāja displejā.
	Bojājums bremžu sistēmā. Skatiet paziņojumu vadītāja displejā.
	Informācijas paziņojums vadītāja displejā.

Paziņojumu piemēri:

- **Stāvbremze Jāveic apkope**
- **Stāvbremze Sistēma pārkarsusi**
- **Stāvbremze Īslaicīgi nav pieejams**

Saistītā informācija

- Bremžu funkcijas (412 lpp.)
- Stāvbremzes lietošana (416 lpp.)
- Stāvbremze (416 lpp.)
- Iedarbināšana, izmantojot savienotājvadus un citu akumulatoru (394 lpp.)

Palīgsistēma braukšanas uzsākšanai kalnā

Palīgsistēma braukšanas uzsākšanai kalnā Hill Start Assist (HSA) novērš automašīnas ripošanu atpakaļ, uzsākot braukšanu kalna kāpumā. Braucot atpakaļgaitā kalna kāpumā, tā novērš automašīnas ripošanu uz priekšu.

Šī funkcija nozīmē, ka bremžu sistēmas pedāļa spiedienu saglabājas vairākas sekundes, kamēr vadītāja kāja tiek pārvietota no bremžu pedāļa uz gāzes pedāli.

Īslaicīgais bremzēšanas efekts izzūd pēc dažām sekundēm vai tad, kad tiek nospiests gāzes pedālis.

Palīgsistēma braukšanas uzsākšanai kalnā ir pieejama pat situācijās, kad ir deaktivizēta automātiskās bremzēšanas funkcija un automašīna stāv uz vietas (Auto hold).

Saisītā informācija

- Bremžu funkcijas (412 lpp.)
- Automātiskā bremzēšana, kad automašīna stāv uz vietas (419 lpp.)

Automātiskā bremzēšana, kad automašīna stāv uz vietas

Automātiskā bremzēšana, kad automašīna stāv uz vietas (Auto Hold) nozīmē, ka vadītājs var atļaut bremžu pedāli, vienlaikus saglabājot bremžu iedarbību, kad automašīna ir apturēta pie luksofora vai krustojumā.

Funkcija

Apturot automašīnu, bremzes tiek aktivizētas automātiski. Lai noturētu automašīnu uz vietas, šī funkcija var izmantot vai nu kājas bremzi, vai stāvbremzi, un tā darbojas uz visu slīpumu brauktvēlm. Vēlreiz nospiežot gāzes pedāli, bremzes tiek atbrīvotas.

Apturot automašīnu ceļa kāpumā vai kritumā — pirms bremžu pedāļa atlaišanas nospiediet to nedaudz stingrāk, lai nodrošinātu, ka automašīna nemaz neripo.

Ja vadītājs izslēdz dzinēju, kamēr automašīna stāv, tiek ieslēgta stāvbremze.

Automātiska deaktivizēšana

Šī funkcija tiek automātiski deaktivizēta:

- kad vadītāja durvis ir atvērtas un tiek atsprādzēta vadītāja drošības josta;
- pārnese pozīcijā **N**¹³.

Automātisko bremžu slēdzis



Taustiņā esošais indikators izgaismojas, kad funkcija ir aktivizēta.

Auto Hold var aktivizēt vai deaktivizēt ar tuneļkonsoles slēdzi. Funkcija paliek deaktivizēta tik ilgi, līdz tā atkal tiek aktivizēta.





Ja šī funkcija ir aktīva un tur automašīnu ar darba bremzēm (iedegts A simbols), tad pogas nospiešanas laikā ir jābūt nospiestam bremžu pedālim, lai to varētu deaktivizēt.

Deaktivizējot funkciju, palīgsistēma braukšanas uzsākšanai kalnā (HSA) paliek aktīva, lai novērstu automašīnas ripošanu atpakaļ, ja braukšana tiek uzsākta kalna kāpumā.

¹³ Attiecas uz automātisko pārneseumkārbu.

« Vadītāja displeja simboli

Simbols	Tehniskie parametri
	Šis simbols izgaismojas, kad funkcija izmanto kājas bremzi, lai noturētu automašīnu uz vietas.
	Šis simbols izgaismojas, kad funkcija izmanto stāvbremzi, lai noturētu automašīnu uz vietas.

Saistītā informācija

- Bremžu funkcijas (412 lpp.)
- Palīgsistēma braukšanas uzsākšanai kalnā (419 lpp.)

Zema ātruma vadība

Zema ātruma vadības funkcija Low Speed Control (LSC) atvieglo braukšanu bezceļos un pa slidenām virsmām, piemēram, ar dzīvojamu piekabi pa zāli vai ar laivas piekabi pa rampu, un šādās situācijās uzlabo vilcējspēku.

Automašīnās ar piedziņas režīma vadību* šī funkcija ir iekļauta piedziņas režīmā **Off Road**.

Šī funkcija ir piemērota braukšanai bezceļos un lēnai braukšanai ar piekabi līdz aptuveni 40 km/h (25 mph) ātrumam.

Ar zema ātruma vadības funkciju prioritāte ir zemiem pārnesešiem un pilnpiedziņai, kas palīdz izvairīties no riteņu izslīdēšanas un uzlabo visu riteņu vilcējspēku. Akselerators reaģē lēnāk, lai uzlabotu vilcējspēku un ātruma kontroli nelielā ātrumā.

Šī funkcija tiek aktivizēta kopā ar funkciju Hill Descent Control (HDC), kas nozīmē, ka, braucot no kalna, ātrumu var vadīt ar akseleratora pedāli, mazinot vajadzību lietot bremžu pedāli. Sistēma atvieglo braukšanu stāvā slīpumā no kalna ar lēnu un vienmērīgu ātrumu.

Zema ātruma vadības LSC aktivizēšana

Atkarībā no automašīnas aprīkojuma šo funkciju var aktivizēt dažādos veidos.

Ar piedziņas režīma vadību*



- Lai aktivizētu šo funkciju, atlasiet piedziņas režīmu **Off Road**.
- Lai deaktivizētu, atlasiet citu braukšanas režīmu.

Vidējā displeja funkciju skatā



Automašīnai, kas nav aprīkota ar piedziņas režīma vadību, vidējā displeja funkciju skatā ir pieejams funkciju taustiņš zema ātruma vadībai ar **Hill Descent Control**.

- Nospiediet pogu, lai aktivizētu funkciju.
 - > Taustiņā esošais indikators izgaismojas, kad funkcija ir aktivizēta.

i PIEZĪME

Kad ir aktivizēts LSC ar HDC, mainās gāzes pedāļa darbība un dzinēja reakcija.

i PIEZĪME

Funkcija tiek deaktivizēta, braucot lielā ātrumā, un vajadzības gadījumā tā atkārtoti jāaktivizē, braucot ar zemāku ātrumu.

Saistītā informācija

- Bremžu funkcijas (412 lpp.)
- Palīgsistēmai braukšanai lejā no kalna (421 lpp.)
- Piedziņas režīmi* (406 lpp.)

Palīgsistēmai braukšanai lejā no kalna

Palīgsistēma braukšanai lejā no kalna Hill Descent Control (HDC) ir zema ātruma funkcija ar uzlabotu bremzēšanu ar dzinēju. Šī funkcija ļauj palielināt vai samazināt braukšanas ātrumu stāvos kalna kritumos, izmantojot tikai gāzes pedāli, bet neizmantojot bremžu pedāli.

Automašīnās ar piedziņas režīma vadību* šī funkcija ir iekļauta piedziņas režīmā **Off Road**.

Palīgsistēma braukšanai lejā no kalna ir pielāgota braukšanai pa bezceļiem nelielā ātrumā, un tā atvieglo braukšanu pa stāviem kalna kāpumiem un kritumiem ar grūti izbraucamu ceļa segumu. Vadītājam nav jālieto bremžu pedālis — tā vietā viņš var koncentrēties uz stūrēšanu.

⚠ BRĪDINĀJUMS

HDC nedarbojas visās situācijās, taču tai ir tikai palīglīdzekļa funkcija.

Vadītājs vienmēr ir atbildīgs par drošu automašīnas vadīšanu.

Funkcija

Palīgsistēma braukšanai no kalna ļauj automašīnai lēnām ripot gan uz priekšu, gan atpakaļgaitā, palīdzot bremzēt ar bremžu sistēmu. Ātrumu var palielināt, nospiežot gāzes pedāli. Pēc tam atlaižot gāzes pedāli, automašīna samazina ātrumu līdz lēngaitas ātrumam neatkarīgi no kalna slī-

puma, un kājas bremze nav jāizmanto. Kad darbojas šī funkcija, ieslēdzas bremžu signāllukturi.

Vadītājs jebkurā laikā var bremzēt, samazināt braukšanas ātrumu vai apturēt automašīnu ar bremžu pedāli.

Šī funkcija tiek aktivizēta kopā ar funkciju Low Speed Control (LSC), kas atvieglo braukšanu un uzlabo vilcējspēku braukšanai bezceļos un pa slīdenām virsmām. Šīs sistēmas ir paredzētas lietošanai nelielā ātrumā, līdz aptuveni 40 km/h (25 mph).

Palīgsistēmas braukšanai lejā no kalna HDC aktivizēšana

Palīgsistēma braukšanai lejā no kalna darbojas tikai mazā ātrumā.

Atkarībā no automašīnas aprīkojuma šo funkciju var aktivizēt dažādos veidos.



Ar piedziņas režīma vadību*



- Lai aktivizētu šo funkciju, atlasiet piedziņas režīmu **Off Road**.
- Lai deaktivizētu, atlasiet citu braukšanas režīmu. Ja piedziņas režīms tiek mainīts, braucot pa stāvu kalna kritumu, bremzēšanas efekts pakāpeniski samazinās.

Vidējā displeja funkciju skatā



Automāšīnai, kas nav aprīkota ar piedziņas režīma vadību, vidējā displeja funkciju skatā ir pieejams funkciju taustiņš zema ātruma vadībai ar **Hill Descent Control**.

- Nospiediet pogu, lai aktivizētu funkciju.
 - > Taustiņā esošais indikators izgaismojas, kad funkcija ir aktivizēta.

Norādījumi par braukšanu ar HDC

Ar automātisko pārnesumkārbu

- HDC var lietot pārnesumu pozīcijā **D, R**, kā arī 1. un 2. pārnesumā, manuāli pārslēdzot pārnesumus.
- Manuāli pārslēdzot pārnesumus, nav iespējams ieslēgt 3. vai augstāku pārnesumu.

Ar manuālo pārnesumkārbu

- HDC bremzē tikai 1. pārnesumā vai atpakaļgaitas pārnesumā (**R**). Augstākos pārnesumos aktīva bremzēšana nenotiek, lai gan funkcija netiek deaktivizēta līdz aptuveni 40 km/h (25 mph) ātrumam.

i PIEZĪME

Kad ir aktivizēts LSC ar HDC, mainās gāzes pedāļa darbība un dzinēja reakcija.

i PIEZĪME

Funkcija tiek deaktivizēta, braucot lielā ātrumā, un vajadzības gadījumā tā atkārtoti jāaktivizē, braucot ar zemāku ātrumu.

Saistītā informācija

- Bremžu funkcijas (412 lpp.)
- Zema ātruma vadība (420 lpp.)
- Piedziņas režīmi* (406 lpp.)

Ūdens šķērsošana

Braukšana pa ūdeni nozīmē automašīnas vadīšanu caur dziļu ūdeni pa pārplūdušu brauktuvi. Braucot cauri ūdenim, jāievēro ārkārtīga piesardzība.

Ar automašīnu var braukt pa ūdeni, kura dziļums ir maksimāli 30 cm, nepārsniedzot iešanas ātrumu. Braucot plūstošā ūdenī, jārikojas sevišķi piesardzīgi.

Ūdens šķērsošanas laikā saglabājiet nelielu ātrumu un neapturiet automašīnu. Kad ūdens ir šķērsots, viegli nospiediet bremžu pedāli un pārlicinieties, vai ir sasniegta pilna bremžu funkcija. Ūdens un dubļi var, piemēram, saslapināt bremžu uzlikas, un tas var izraisīt novēlotu bremžu darbību.

- Vajadzības gadījumā pēc braukšanas pa ūdeni un dubļiem notīriet elektriskā sildītāja un piekabes sakabes kontaktus.
- Neļaujiet automobilim ilgstoši atrasties ūdenī, kas sniedzas pāri sliekšņiem. Tas var radīt elektriskus bojājumus.

! SVARĪGI

Ja gaisa filtrā iekļūst ūdens, dzinējs var sabojāties.

Ja dziļums pārsniedz 30 cm, ūdens var iekļūt pārnesumkārbā. Tas samazina eļļu ieeļļošanas spēju un samazina šo sistēmu kalpošanas ilgumu.

Garantija neattiecas uz bojājumiem, kas skāruši jebkuru no komponentiem, dzinēju, transmisiju, turbokompresoru, diferenciāli vai tā iekšējos komponentus hidrostatiskas bloķēšanās vai eļļas izbeigšanās gadījumā.

Ja dzinējs ūdenī noslāpst, nemēģiniet to vēlreiz iedarbināt - izvelciet automašīnu laukā no ūdens un nogādājiet servisā - ieteicams autorizētā Volvo servisā. Dzinēja salūšanas risks.

Saistītā informācija

- Vilkšana (441 lpp.)
- Automobiļa evakuēšana (442 lpp.)

Dzinēja un piedziņas sistēmas pārkaršana

Īpašos apstākļos, piemēram, braucot pa kalnainu apvidu vai ārkārtējā karstumā, pastāv dzinēja un piedziņas sistēmas pārkaršanas risks, it īpaši, ja pārvadājat smagu bagāžu.

- Pārkaršanas gadījumā dzinēja jauda var īslaidīgi tikt ierobežota.
- Noņemiet papildu lampas no radiatora restīšu priekšpuses, ja braucat ļoti karstos laika apstākļos.
- Ja temperatūra dzinēja dzesēšanas sistēmā kļūst pārāk augsta, izgaismojas brīdinājuma simbols un vadītāja displejā tiek parādīts paziņojums **Dzinēja temperatūra Augsta temperatūra. Apturiet drošā vietā.** Apturiet automobili droši, un ļaujiet dzinējam vairākas minūtes darboties tukšgaitā un atdzist.
- Ja tiek parādīts paziņojums **Dzinēja temperatūra Augsta temperatūra. Izslēdziet dzinēju vai Dzin. dzesēšanas šķ. Zems līmenis. Izslēdziet dzinēju,** apturiet automašīnu un izslēdziet dzinēju.
- Pārnesumkārbas pārkaršanas gadījumā tiek atlasīta alternatīva pārnesumu pārslēgšanas programma. Turklāt tiek aktivizēta iebūvētā aizsargfunkcija, kas cita starpā izgaismo brīdinājuma simbolu un vadītāja displejā parāda paziņojumu **Silta transmisija Samaz. ātr. Lai atdzesētu vai Karsta transmisija Apt. drošā vietā, gaidiet, līdz autom. atdz..**



Ievērojiet sniegtos ieteikumus, samaziniet ātrumu vai apturiet automašīnu, ievērojot satiksmes drošību, un ļaujiet dzinējam vairākas minūtes darboties tukšgaitā, lai pārnesumkārbā varētu atdzist.

- Ja automobilis pārkarst, uz laiku var izslēgt gaisa kondicionēšanas sistēmu.
- Pēc smaga brauciena tūlīt neizslēdziet dzinēju.

i PIEZĪME

Ir normāli, ja dzinēja dzesēšanas ventilators darbojas vēl kādu brīdi pēc dzinēja izslēgšanas.

Vadītāja displeja simboli

Simbols	Tehniskie parametri
	Augsta dzinēja temperatūra. Ievērojiet sniegtos ieteikumus.
	Zems dzesēšanas šķidrums līmenis. Ievērojiet sniegtos ieteikumus.
	Karsta/pārkarusi/atdzesēta pārnesumkārbā. Ievērojiet sniegtos ieteikumus.

◀◀ Saistītā informācija

- Braukšana ar piekabi īpašos apstākļos (438 lpp.)
- Sagatavošanās ilgam braucienam (425 lpp.)

Startera akumulatora pārmērīga uzlāde

Automobilja elektriskās funkcijas dažādi noslogo akumulatoru. Neizmantojiet aizdedzes pozīciju II, kad automašīna ir izslēgta. Tā vietā izmantojiet aizdedzes pozīciju I, kas patērē mazāk jaudas.

Izvairieties arī no atšķirīgām papildierīcēm, kas noslogo elektrisko sistēmu. Kad automašīna ir izslēgta, neizmantojiet funkcijas, kas tērē daudz enerģijas. Šo funkciju piemēri ir:

- ventilators
- priekšējie lukturi
- priekšējā loga tīrītāji
- audio sistēma (darbināta lielā skaļumā).

Ja startera akumulatora spriegums ir zems, vadītāja displejā ir redzams paziņojums **12 V akumulators Zems uzl. līm. Drīz tiks iesl. enerģ. taupīš. režīms**. Tādā gadījumā enerģijas taupīšanas funkcija izslēdz noteiktas funkcijas vai samazina akumulatora noslogojumu, piemēram, samazinot ventilatora griešanās ātrumu un / vai izslēdzot audiosistēmu.

- Ja tā notiek, uzlādējiet akumulatoru, iedarbinot automašīnu un ļaujot tai darboties vismaz 15 minūtes — startera akumulatora lādēšana ir efektīvāka braukšanas laikā, nevis darbinot dzinēju tukšgaitā, kamēr automašīna stāv.

Saistītā informācija

- Aizdedzes pozīcijas (391 lpp.)
- Akumulators (541 lpp.)

Sagatavošanās ilgam braucienam

Pirms brīvdienu ceļojuma vai cita ilga brauciena ir svarīgi sevišķi rūpīgi pārbaudīt automašīnas darbību un aprīkojumu.

Pārļecinieties, ka:

- dzinējs darbojas kā parasti, un degvielas patēriņš ir normāls;
- nav nekādu noplūžu (degviela, eļļa vai citi šķidrumi);
- visas spuldzes darbojas;
- riepu protektora dziļums un gaisa spiediens ir pietiekošs;
- automašīnā atrodas avārijas trīsstūris un atstarojošā veste (dažās valstīs to nepieciešamība ir noteikta ar likumu);
- tīrītāju slotiņas ir labā stāvoklī.

Saistītā informācija

- Degvielas patēriņš un CO2 emisija (581 lpp.)
- Riepu gaisa spiediena pārbaude (494 lpp.)
- Apskalošanas šķidruma iepildīšana (540 lpp.)
- Braukšana ziemā (425 lpp.)
- Ekonomiska braukšana (431 lpp.)
- Automašīnas modema* iestatījumi (478 lpp.)
- Bagāžas iekraušana (227 lpp.)
- Pilot Assist* (309 lpp.)
- Ātruma ierobežotājs* (281 lpp.)

- Fotoradaru informācija* (355 lpp.)
- Braukšana ar piekabi (436 lpp.)
- Ūdens šķērsošana (422 lpp.)
- Signalizācija* (265 lpp.)
- Līmeņa vadība* un amortizācija (411 lpp.)
- Brīdinājuma trijstūris (511 lpp.)
- Riepu avārijas remonta komplekts (500 lpp.)
- Rezerves ritenis* (508 lpp.)

Braukšana ziemā

Ziemā ir svarīgi veikt automašīnai noteiktas pārbaudes, lai braukšana būtu droša.

Pirms aukstā gada laika iestāšanās pārbaudiet:

- Dzinēja dzesēšanas šķidrums jā satur 50 % glikola. Šis maisījums pasargā dzinēju pret eroziju līdz apmēram -35 °C. Lai neapdraudētu veselību, nedrīkst maisīt dažādu veidu glikolus.
- Lai izvairītos no kondensācijas, degvielas tvertne jātur piepildīta.
- Svarīgs parametrs ir dzinēja eļļas viskozitāte. Eļļas ar zemāku viskozitāti (šķidrākas eļļas) atvieglo dzinēja palaišanu aukstā laikā un arī pazemina degvielas patēriņu, kamēr dzinējs ir auksts. Plašāku informāciju par piemērotajām eļļām skatiet sadaļā "Dzinēja eļļai nelabvēlīgi braukšanas apstākļi".

SVARĪGI

Aprūtinātas braukšanas apstākļos vai karstā laikā nedrīkst lietot zemas viskozitātes eļļu.

- Jāpārbauda startera akumulatora stāvoklis un uzlādes pakāpe. Aukstā laikā pieaug prasības pret startera akumulatoru, bet tā kapacitāte aukstā laikā samazinās.
- Izmantojiet mazgāšanas šķidrumu ar antifrīzu, lai mazgāšanas šķidruma tvertne neveidotos ledus.



◀ Slideni braukšanas apstākļi

Lai nodrošinātu optimālu saķeri ar ceļu, Volvo iesaka izmantot ziemas riepas uz visiem riteņiem, ja pastāv iespēja, ka uz ceļa būs sniegs vai ledus.

i PIEZĪME

Dažās valstīs ziemas riepu lietošana ir noteikta ar likumu. Dažās valstīs radžotu riepu lietošana ir aizliegta ar likumu.

Izmēģiniet braukšanu pa slidenām virsmām kontrolējamos apstākļos, lai uzzinātu, kā mašīna reaģē.

Saistītā informācija

- Dzesēšanas šķidruma iepildīšana (528 lpp.)
- Aprūtinātas braukšanas apstākļi dzinēja eļļai (577 lpp.)
- Akumulators (541 lpp.)
- Ziemas riepas (509 lpp.)
- Apskalošanas šķidruma iepildīšana (540 lpp.)
- Tīrītāju slotiņu nomaiņa (538 lpp.)
- Klimats stāvēšanas laikā* (206 lpp.)
- Logu un sānu spoguļu atkausēšanas aktivizēšana/deaktivizēšana (195 lpp.)
- Piedziņas režīmi* (406 lpp.)
- Kājas bremze (413 lpp.)
- Pilnpiedziņa (412 lpp.)
- Elektroniskā stabilitātes kontrole (277 lpp.)

Degvielas tvertnes aizvitrņa atvēršana/aizvēršana un degvielas iepildīšana

Degvielas tvertne ir aprīkota ar degvielas uzpildes sistēmu bez vāka.

Degvielas tvertnes aizvitrņa atvēršana/aizvēršana

Lai varētu atvērt degvielas tvertnes aizvitrni, automašīnai jābūt atslēgtai.



Vadītāja displejā blakus tvertnes simbolam redzamā bultiņa norāda, kurā automašīnas pusē atrodas degvielas tvertnes aizvitrnis.

1. Atveriet degvielas tvertnes aizvitrni, viegli uzspiežot aizvitrņa aizmugurē.
2. Kad degvielas iepildīšana ir pabeigta, aizveriet aizvitrni, viegli piespiežot.

Uzpilde degvielas uzpildes stacijā

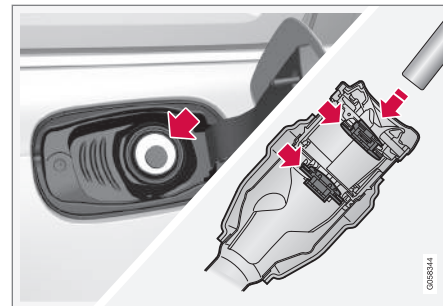

Degvielu iepilda šādi.

1. Atveriet degvielas tvertnes aizvitrni.

- Izvēlieties degvielu, kas ir apstiprināta lietošanai automašīnā saskaņā ar identifikatoru¹⁴ degvielas uzpildes aizvīrtņa iekšpusē. Informāciju par apstiprinātiem degvielas veidiem un identifikatoru skatiet attiecīgi sadaļās "Benzīns" un "Dīzeļdegviela".
- Ievietojiet sūkņa sprauslu degvielas tvertnes atvērumā. Uzpildes caurulei ir divi atveres pārsegi. Pirms sākat degvielas uzpildi, sūkņa pistole jāievieto garām abiem pārsegjiem.
- Nepārpildiet tvertni, bet gan piepildiet to, līdz sūkņa sprausla pati pirmoreiz iznāk ārā.
> Tvertne ir pilna.

i PIEZĪME

Karstā laikā no degvielas tvertnes var iztecēt liekā degviela.

Degvielas uzpilde no degvielas kannas¹⁵

Uzpildot ar degvielas kannu, izmantojiet piltuvi, kas atrodas bagāžas nodalījumā zem grīdas lūkas.

- Atveriet degvielas tvertnes aizvīrtni.

- Ievietojiet piltuvi degvielas tvertnes atvērumā. Uzpildes caurulei ir divi atveres pārsegi. Pirms varat sākt degvielas uzpildi, piltuve jāievieto garām abiem pārsegjiem.

Uzlīme

Nekādā gadījumā neizmantojiet ar degvielu darbināmo sildītāju, kamēr automašīna atrodas degvielas uzpildes stacijā.

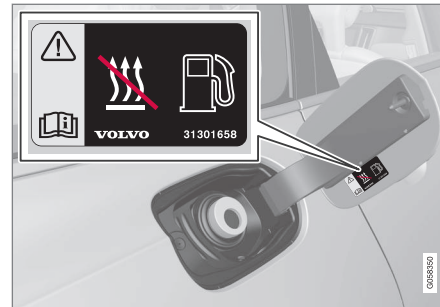

Uzlīme degvielas tvertnes aizvīrtņa iekšpusē.

Saistītā informācija

- Rīkošanās ar degvielu (427 lpp.)
- Benzīndzinējs (428 lpp.)
- Dīzeļdzinējs (429 lpp.)

Rīkošanās ar degvielu

Neizmantojiet degvielu, kuras kvalitāte ir zemāka, nekā iesaka Volvo, jo tā negatīvi ietekmēs dzinēja jaudu un degvielas patēriņu.

! BRĪDINĀJUMS

Centieties neieelpot degvielas garaiņus un raugieties, lai tā neieķīļūtu acīs.

Ja degviela iekļūst acīs, izņemiet kontaktlēcas, ja tās nēsājat, skalojiet acis ar lielu ūdens daudzumu vismaz 15 minūtes un vērsieties pie ārsta.

Nekādā gadījumā nenorijiet degvielu. Degviela, piemēram, benzīns, bioetanolis un to maisījums, kā arī dīzeļdegviela ir ļoti toksiska un norīšanas gadījumā var izraisīt neatgriezeniskus savainojumus vai nāvi. Ja esat norijis degvielu, nekavējoties vērsieties pie ārsta.

! BRĪDINĀJUMS

Zemē izlijusi degviela var aizdegties.

Pirms degvielas uzpildes izslēdziet ar degvielu darbināmo sildītāju.

Uzpildot degvielu, nekādā gadījumā neglabājiet pie sevis ieslēgtu mobilo tālruni. Zvana signāls var izraisīt dzirksteli rašanos un aizdedzināt benzīna dūmus, izraisot ugunsgrēku un savainojumus.

¹⁴ Saskaņā ar CEN standartu prEN16942 identifikators atrodas degvielas tvertnes aizvīrtņa iekšpusē, un drīz (divu gadu laikā) tas būs norādīts uz attiecīgajiem degvielas sūkņiem un to uzpildes pistolēm degvielas uzpildes stacijās visā Eiropā.

¹⁵ Attiecas tikai uz automašīnām ar dīzeļdzinēju.



! SVARĪGI

Sajaucot dažādu tipu degvielu vai lietojot neieteiktu degvielu, Volvo garantijas un visi papildu apkopes līgumi, kas ir spēkā visiem dzinējiem, zaudē spēku.

i PIEZĪME

Ārkārtas laika apstākļi, braukšana ar pievienotu piekabi vai lielā augstumā, kā arī degvielas kategorija ir tie faktori, kas var ietekmēt automašīnas veiktspēju.

Saistītā informācija

- Benzīndzinējs (428 lpp.)
- Dīzeļdzinējs (429 lpp.)
- Degvielas tvertnes aizvēršana/atvēršana/aizvēršana un degvielas iepildīšana (426 lpp.)
- Ekonomiska braukšana (431 lpp.)

Benzīndzinējs

Benzīns ir degvielas veids, kas paredzēts automašīnām ar benzīndzinēju.

Izmantojiet tikai labi pazīstamu ražotāju piedāvāto benzīnu. Nekādā gadījumā neizmantojiet apšaubāmas kvalitātes degvielu. Benzīnam jāatbilst standartam EN 228.

Benzīna identifikators

Identifikators¹⁶ atrodas degvielas tvertnes aizvērtnē iekšpusē, un drīz (divu gadu laikā) tas būs norādīts uz attiecīgajiem degvielas sūkņiem un to uzpildes pistolēm degvielas uzpildes stacijās visā Eiropā.

Tie ir identifikatori, kas attiecas uz pašreizējo standarta degvielu Eiropā. Automašīnā ar benzīndzinēju var izmantot benzīnu ar šādiem identifikatoriem:



E5 ir benzīns, kurā ir ne vairāk kā 2,7% skābekļa un ne vairāk kā 5% no tilpuma etanola.



E10 ir benzīns, kurā ir ne vairāk kā 3,7% skābekļa un ne vairāk kā 10% no tilpuma etanola.

! SVARĪGI

- Ir atļauts lietot degvielu, kurā ir ne vairāk par 10 tilpuma procentiem etanola.
- Drīkst lietot EN 228 E10 benzīnu (maks. 10 tilpuma procentu etanola).
- Nedrīkst lietot degvielu, kuras etanola saturs pārsniedz E10 (maks. 10 tilpuma procentus), piemēram, E85.

Oktānskaitlis

- Parastai braukšanai var izmantot 95 RON markas benzīnu.
- Maksimālai efektivitātei un minimālam degvielas patēriņam ieteicams 98 RON markas benzīns.

Ja ārvides temperatūra pārsniedz +38 °C, ieteicams izmantot degvielu ar iespējami augstāko ieteikto oktānskaitli, lai nodrošinātu maksimālu automobiļa veiktspēju un degvielas ekonomiju.

¹⁶ Saskaņā ar CEN standartu prEN16942.

! SVARĪGI

- Lietojiet tikai bezsvina benzīnu, lai nepieļautu katalītiskā neitralizatora bojājumus.
- Nedrīkst lietot degvielu, kas satur metālskas piedevas.
- Nelietojiet piedevas, kuras nav ieteicis Volvo.

Saistītā informācija

- Rīkošanās ar degvielu (427 lpp.)
- Degvielas tvertnes aizvēršana/atvēršana/aizvēršana un degvielas iepildīšana (426 lpp.)

Dīzeļdzinējs

Dīzeļdegviela ir degvielas veids, kas paredzēts automašīnām ar dīzeļdzinēju.

Izmantojiet tikai labi pazīstamu ražotāju piedāvāto dīzeļdegvielu. Nekādā gadījumā neizmantojiet apšaubāmas kvalitātes degvielu. Dīzeļdegvielai ir jāatbilst standartam EN 590 vai SS 155435. Dīzeļdzinēji ir jutīgi pret degvielā esošām kaitīgām vielām, piemēram, pārmērīgi lielu sēra daļiņu un metālu daudzumu.

Identifikators

Identifikators¹⁷ atrodas degvielas tvertnes aizvērtnē iekšpusē, un drīz (divu gadu laikā) tas būs norādīts uz attiecīgajiem degvielas sūkņiem un to uzpildes pistolēm degvielas uzpildes stacijās visā Eiropā.

Tas ir identifikators, kas attiecas uz pašreizējo standarta degvielu Eiropā. Automašīnā ar dīzeļdzinēju var izmantot dīzeļdegvielu ar šādiem identifikatoriem:



B7 ir **dīzeļdegviela**, kurā taukskābju metilesteru (FAME) saturs nepārsniedz 7% no tilpuma.

Zemā temperatūrā (zemākā par 0 °C) dīzeļdegvielā var veidoties parafīna nogulsnes, kas var radīt aizdedzes problēmas. Tirgū esošās degvielas īpašības jāpielāgo gadalaikam un klimata zonai, bet ārkārtējos laika apstākļos veca degviela vai pārvietošanās starp klimata zonām var izraisīt parafīna nogulšņu rašanos.

Kondensāta veidošanās iespēja degvielas tvertnē samazinās, ja tvertne tiek turēta piepildīta.

Uzpildot degvielu, nodrošiniet, lai laukums ap iepildīšanas vietu būtu tīrs. Sekojiet, lai degviela nenonāktu uz krāsojuma. Ja tas ir noticis, nomazgājiet degvielu ar šķīdinātāju un ūdeni.

! SVARĪGI

Dīzeļdegvielai:

- jāatbilst standartam EN 590 un/vai SS 155435;
- tās sēra saturs nedrīkst pārsniegt 10 mg/kg;
- tajā drīkst būt maksimāli 7 tilpuma % FAME¹⁸ (B7).

¹⁷ CEN standarts prEN16942.

¹⁸ Taukskābju metilesteri



! SVARĪGI

Dīzeļdegvielas tipa degviela, kuru nedrīkst lietot:

- ģipša piedevas;
- kuģu dīzeļdegviela;
- šķidrās kurināmais;
- FAME¹⁹ un augu eļļa.

Šie dīzeļdegvielas veidi neatbilst Volvo ieteikumu prasībām un palielina nodilumu un dzinēja bojājumus, uz ko neattiecas Volvo garantija.

Saistītā informācija

- Tukša tvertne un dīzeļdzinējs (430 lpp.)
- Dīzeļdaļiņu filtrs (431 lpp.)

Tukša tvertne un dīzeļdzinējs

Ja dzinējs izslēdzas degvielas trūkuma dēļ, degvielas sistēmai nepieciešams kāds brīdis, lai veiktu pārbaudi.

Pirms iedarbināt dzinēju pēc degvielas tvertnes uzpildīšanas ar dīzeļdegvielu, rīkojieties šādi:

1. Tālvadības pults atslēgai jāatrodas automašīnā.
2. Iestatiet automašīnas aizdedzi pozīcijā **II** – pagrieziet iedarbināšanas slēdzi pozīcijā **START**, nenospiežot bremžu pedāli, un turiet slēdzi pozīcijā **START** aptuveni 4 sekundes. Pēc tam atlaidiet pogu, un tā automātiski atgriezīsies sākuma pozīcijā.
3. Nogaidiet apmēram vienu minūti.
4. Lai iedarbinātu dzinēju: Nospiediet bremžu pedāli un vēlreiz pagrieziet iedarbināšanas slēdzi pozīcijā **START**.

i PIEZĪME

Pirms iepildīt degvielu, ja tā beigusies:

- Apturiet automobili uz pēc iespējas plakānākas/līdzenākas virsmas - ja automobilis sasveras, degvielas padevē var rasties gaisa kabatas.

Jāpatur prātā, iepildot degvielu no degvielas kannas

Iepildot degvielu no degvielas kannas, izmantojiet piltuvi, kas atrodas bagāžas nodalījumā zem grīdas lūkas. Kārtīgi ievietojiet piltuves kakliņu pieliešanas caurulē. Pieliešanas caurulei ir atverams vāciņš, un piltuves kakliņš jāpavirza garām šim vāciņam, lai varētu sākt uzpildi.

Saistītā informācija

- Dīzeļdzinējs (429 lpp.)
- Degvielas patēriņš un CO2 emisija (581 lpp.)

¹⁹ Ir pieļaujama dīzeļdegviela ar maksimāli 7 tilpuma % FAME (B7).

Dīzeļdaļiņu filtrs

Automašīnas ar dīzeļdzinējiem ir aprīkotas ar daļiņu filtru, kas nodrošina efektīvāku izmešu kontroli.

Normālas braukšanas laikā daļiņas no izplūdes gāzēm tiek savāktas filtrā. Lai sadedzinātu daļiņas un iztukšotu filtru, tiek uzsākta tā saucamā "reģenerācija". Tam nepieciešams, lai dzinējs sasniegtu normālu darbības temperatūru.

Daļiņu filtra reģenerācija notiek automātiski, un parasti tā aizņem 10–20 minūtes. Ja vidējais ātrums ir zems, reģenerācija var būt nedaudz ilgāka. Reģenerācijas laikā var nedaudz palielināties degvielas patēriņš.

Reģenerācija aukstos laika apstākļos

Ja automašīna bieži aukstos laika apstākļos nobrauc nelielus attālumus, dzinējs nespēj sasniegt normālu darbības temperatūru. Tas nozīmē, ka dīzeļdzinēja daļiņu filtra reģenerācija nevar notikt un filtrs netiek iztukšots.

Kad filtrs ir kļuvis par aptuveni 80% pilns ar daļiņām, vadītāja displejā izgaismojas dzeltens avārijas trīsstūris un tiek parādīts paziņojums **Daļiņu filtrs pilns Skatiet īpašnieka rokasgrāmatu.**

Uzsāciet filtra reģenerēšanu, braucot ar automašīnu, kamēr dzinējs sasniedz normālu darbības temperatūru. Visieteicamāk to izdarīt uz šosejas vai automaģistrāles. Ar automobili jābrauc vēl 20 minūtes.

PIEZĪME

Reģenerācijas laikā var būt novērojams:

- neliels un īslaicīgs dzinēja jaudas samazinājums
- īslaicīgs degvielas patēriņa pieaugums
- deguma smaka.

Kad reģenerācija ir pabeigta, brīdinājuma teksts automātiski nodzīst.

Aukstā laikā izmantojiet stāvapsildi* - dzinējs ātrāk sasniegs normālu darba temperatūru.

SVARĪGI

Ja filtrs ir pilns ar daļiņām, dzinēja iedarbināšana var būt apgrūtināta un filtrs nedarbojas. Iespējams, filtrs būs jāmaina.

Saistītā informācija

- Dīzeļdzinējs (429 lpp.)

Ekonomiska braukšana

Brauciet ekonomiski un atbildīgi pret apkārtējo vidi, paātrinoties plūstoši, paredzot satiksmes situācijas jau iepriekš un pielāgojot braukšanas stilu un ātrumu faktiskajiem apstākļiem.



- Lai panāktu zemāku degvielas patēriņu, aktīvizējiet piedziņas režīmu ECO.
- Izmantojiet brīvas rīpošanas funkciju Eco Coast²⁰ — bremzēšana ar dzinēju tiks pārtraukta, un automašīnas kinētisko enerģiju var izmantot, lai ar to aizbrauktu tālāk.
- Izvēlieties visaugstāko iespējamo pārnesumu²¹, pielāgojoties pašreizējiem satiksmes apstākļiem un ceļa segumam, — zemāks dzinēja apgriezienu skaits nodrošina zemāku degvielas patēriņu. Izmantojiet pārnesumu pārslēgšanas indikatoru.
- Brauciet ar vienmērīgu ātrumu un ievērojiet pietiekamu attālumu līdz citiem transportlīdzekļiem un objektiem, lai bremzētu pēc iespējas mazāk.
- Braukšana lielā ātrumā palielina degvielas patēriņu — palielinoties ātrumam, pieaug arī vēja pretestība.
- Neuzsildiet dzinēju līdz darba temperatūrai ar tukšgaitas ātrumu, bet gan brauciet ar normālu slodzi tūlīt pēc dzinēja iedarbināšanas — auksts dzinējs patērē vairāk degvielas nekā silts.
- Brauciet ar pareizu gaisa spiedienu rieпās un pārbaudiet to regulāri - lai sasniegtu vislabākos rezultātus, izvēlieties ECO spiedienu rieпās.

²⁰ Skatiet sadaļu "Braukšanas režīms ECO".

²¹ Attiecas uz braukšanu ar manuālu pārnesumu pārslēgšanu.

- Riepu izvēle var ietekmēt degvielas patēriņu — konsultējieties ar izplatītāju par piemērotām rieпām.
- Izņemiet no automašīnas nevajadzīgas lietas - jo lielāks svars, jo lielāks degvielas patēriņš.
- Bremzējiet ar dzinēju, lai samazinātu ātrumu, ja tas nerada draudus citiem ceļu satiksmes dalībniekiem.
- Jumta bagāža un jumta bagāžas kaste palielina gaisa pretestību, kas, savukārt, palielina degvielas patēriņu — noņemiet jumta bagāžnieku, kad to nelietojat.
- Izvaieties no braukšanas ar atvērtiem logiem.

BRĪDINĀJUMS

Nekādā gadījumā neizslēdziet dzinēju, kamēr automobilis atrodas kustībā, piemēram, braucot lejā no kalna. Pretējā gadījumā tiks deaktivētas svarīgas sistēmas, piemēram, stūres pastiprinātājs un bremžu pastiprinātājs.

Saisītā informācija

- Braukšanas pozīcija ECO (409 lpp.)
- Apstiprinātie spiedienu rieпās (585 lpp.)
- Degvielas patēriņš un CO2 emisija (581 lpp.)

- Drive-E — tīrāks braukšanas baudījums (25 lpp.)

Vilkšanas kronšteins*

Automašīnu var aprīkot ar vilkšanas kronšteinu, kas ļauj ar automašīnu vilkt, piemēram, piekabi.

Automašīnai var būt pieejami dažādi vilkšanas kronšteinu. Lai saņemtu plašāku informāciju, sazinieties ar Volvo izplatītāju.

Informāciju par vilkšanas jaudu un vilkšanas lodes svaru skatiet sadaļā "Vilkšanas jauda un vilkšanas lodes svars".

! SVARĪGI

Izslēdzot dzinēju, automātiski var atslēgt arī pastāvīgo akumulatora spriegumu uz piekaves savienotāju, lai neizlādētu startera akumulatoru.

! SVARĪGI

Vilkšanas āķis ir regulāri jātīra un jāeļļo, lai tas nediltu.

i PIEZĪME

Lietojot sakabi ar vibrāciju slāpētāju, vilkšanas āķi nedrīkst eļļot.

Tas attiecas arī uz tāda velosipēdu pārvadāšanas bagāžnieka uzstādīšanu, kurā vilkšanas āķis tiek iespilēts.

i PIEZĪME

Ja automašīna ir aprīkota ar vilkšanas kronšteinu, tai nav aizmugurējā vilkšanas cilpas stiprinājuma.

Saistītā informācija

- Braukšana ar piekabi (436 lpp.)
- Vilkšanas jauda un slodze uz piekaves āķi (573 lpp.)
- Piekaves stabilitātes palīgsistēma* (439 lpp.)
- Vilkšanas kronšteina specifikācijas* (435 lpp.)
- Izvirzāmi/ievelkami vilkšanas kronšteinu* (433 lpp.)

Izvirzāmi/ievelkami vilkšanas kronšteinu*

Izvirzāmā/ievelkamā vilkšanas iekārta vienmēr ir ērti pieejama, un to pēc nepieciešamības var vienkārši izvirzīt vai ievilkt. Ievilkta pozīcijā vilkšanas iekārta ir pilnīgi paslēpta.

! BRĪDINĀJUMS

Rūpīgi ievērojiet norādījumus attiecībā uz vilkšanas kronšteina ievilkšanu un izvēršanu.

Vilkšanas iekārtas izvirzīšana**! BRĪDINĀJUMS**

Vilkšanas iekārtas izvēršanas laikā nestāviet tuvu triecienstieņa centram.



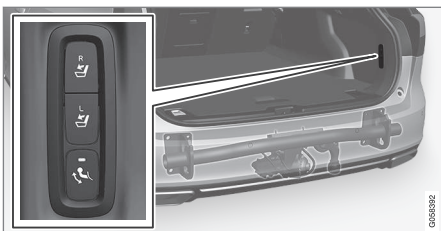

1. Atveriet aizmugures durvis. Vilkšanas iekārtas izvēršanas/ievilkšanas taustiņš atrodas bagāžas nodalījuma aizmugurē labajā pusē. Lai izvēršanas funkcija būtu aktīva, taustiņa indikatora lampiņai jābūt pastāvīgi iedegtai oranžā krāsā.



2. Nospiediet un atlaidiet taustiņu — izvēršana var nesākties, ja turēsiet taustiņu nospiestu pārāk ilgi.
 - > Vilkšanas iekārta tiek izvērta uz āru un uz leju atbloķētā pozīcijā — indikatora lampiņa mirgo oranžā krāsā.

BRĪDINĀJUMS

Nenospiediet izvēršanas/ievilkšanas taustiņu, ja vilkšanas kronšteina ir pievienota piekabe.

PIEZĪME

Ir jāpabeidz vilkšanas āķa izvēršanas procedūra, pirms to var pārvietot bloķētā pozīcijā. Šī procedūra var aizņemt vairākas sekundes. Ja vilkšanas āķis netiek nofiksēts bloķētā pozīcijā, uzgaidiet dažas sekundes un mēģiniet vēlreiz.



3. Pārvietojiet vilkšanas iekārtu gala pozīcijā, kur tā tiek nostiprināta un nofiksēta vietā — indikatora lampiņa pastāvīgi izgaismojas oranžā krāsā.
 - > Vilkšanas iekārta ir gatava lietošanai.

BRĪDINĀJUMS

Noteikti nostipriniet piekaves drošības kabeli tam paredzētajā kronšteinā.

PIEZĪME

Pēc brīža tiek aktivizēti enerģijas taupīšanas režīmi, un indikatora lampiņa nodziest. Sistēmu var atkārti aktivizēt, aizverot un atverot aizmugures durvis. Tas attiecas uz gadījumiem, kad vilkšanas kronšteins tiek izvērsts vai ievilkts.

Ja automašīna nosaka piekaves elektrisko savienojumu, indikators vairs nav pastāvīgi iedegts.

Vilkšanas iekārtas ievilkšana

! SVARĪGI

Ievelkot vilkšanas kronšteinu, pārliecinieties, ka elektrības kontaktligzdā nav ievietots kontaktspraudnis vai adapters.

1. Atveriet aizmugures durvis. Nospiediet un atlaidiet bagāžas nodalījuma aizmugurē, labajā pusē esošo taustiņu — ievilkšana var nesākties, ja turēsiet taustiņu nospiestu pārāk ilgi.
 - > Vilkšanas kronšteins automātiski nolaižas atbloķētā pozīcijā, un taustiņa indikatora lampiņa mirgo oranžā krāsā.

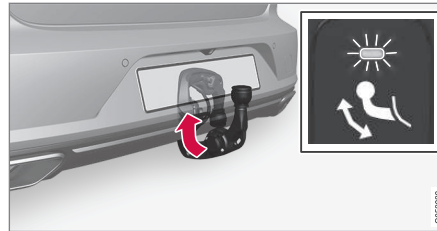

2. Nofiksējiet vilkšanas kronšteinu, pārvietojot to atpakaļ ievilkta pozīcijā, kur tas nofiksējas.
 - > Ja vilkšanas kronšteins ir pareizi ievilkts, indikatora lampiņa pastāvīgi izgaismojas.

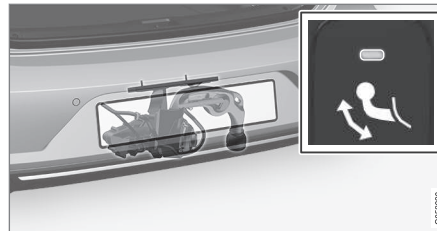

Saistītā informācija

- Vilkšanas kronšteins* (433 lpp.)
- Vilkšanas kronšteina specifikācijas* (435 lpp.)

Vilkšanas kronšteina specifikācijas*

Vilkšanas kronšteina izmēri un stiprinājuma punkti.

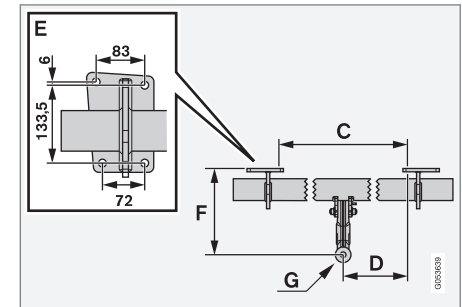
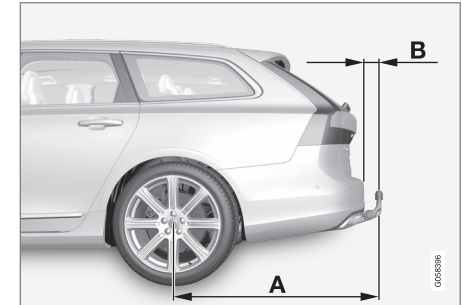



Izmēri, stiprinājuma vietas (mm)	
A	1204,1
B	80,5
C	875
D	437,5
E	Skatiet attēlu iepriekš
F	286,2
G	Lodes centrs

Saistītā informācija

- Vilkšanas kronšteins* (433 lpp.)

Braukšana ar piekabi

Braucot ar piekabi, jāievēro vairāki svarīgi punkti attiecībā uz vilkšanas kronšteinu, piekabi un kravas izvietojumu piekabē.

Derīgās kravas svars ir atkarīgs no automobiļa masas. Pasažieru un visu piederumu, piemēram, sakabes ierīces kopējais svars par atbilstošu vērtību samazina automobiļa derīgās kravas svaru.

Automašīna ir aprīkota ar piekabes vilkšanai nepieciešamo aprīkojumu.

- Automašīnas piekabes āķa tipam jābūt apstiprinātam.
- Izvietojiet kravu piekabē tā, lai svars uz piekabes āķi atbilstu maksimālajam pieļaujamajam spiedienam uz sakabes lodi. Vilkšanas āķa slodze tiek aprēķināta kā daļa no automašīnas neto masas.
- Automašīnai ar pilnu kravu palieliniet gaisa spiedienu rieplās līdz ieteiktajam. Plašāku informāciju par gaisa spiedienu rieplās skatiet sadaļā "Apstiprinātais gaisa spiediens rieplās".
- Braucot ar piekabi, dzinējs tiek noslogots vairāk nekā parasti.
- Nevelciet smagu piekabi, kamēr automašīna ir pilnīgi jauna. Nogaidiet, līdz ar to būs nobraukti vismaz 1000 km.
- Braucot pa garām un stāvām nogāzēm, bremzes tiek noslogotas daudz vairāk nekā

parasti. Pārslēdziet zemāku pārnesumu un pielāgojiet automašīnas ātrumu.

- Ievērojiet spēkā esošos noteikumus par atļauto ātrumu un svara ierobežojumiem.
- Kad vadāt automašīnu ar piekabi pa garu, stāvu kāpumu, brauciet nelielā ātrumā.
- Norādītā maksimālā piekabes masa ir spēkā tikai augstumā, kas nepārsniedz 1000 metrus virs jūras līmeņa. Lielākā augstumā dzinēja jauda un līdz ar to arī automašīnas vilktspēja samazinās, jo gaisa blīvums ir mazāks, un tādēļ ir jāsamazina maksimālā piekabes masa. Automašīnas un piekabes masa ir jāsamazina par 10 % uz katriem papildu 1000 m (vai to daļu).
- Izvairieties no braukšanas ar piekabi pa nogāzēm, kas stāvākas par 12%.



PIEZĪME

Ekstremāli laika apstākļi, braukšana ar pievienotu piekabi vai lielā augstumā, kā arī degvielas kvalitāte ir faktori, kas var būtiski palielināt automašīnas degvielas patēriņu.

Piekabes savienotājs

Ja automašīnas vilkšanas kronšteina ir 13 elektriskie kontakti, bet piekabē - 7, nepieciešams adapteris. Lietojiet Volvo apstiprinātu adapteri. Pārbaudiet, vai kabelis nevelkas pa zemi.

! SVARĪGI

Izslēdzot dzinēju, automātiski var atslēgt arī pastāvīgo akumulatora spriegumu uz piekabes savienotāju, lai neizlādētu startera akumulatoru.

Piekabes svars

Informāciju par Volvo atļauto piekabes masu skatiet sadaļā "Vilkšanas jauda un piekabes āķa lodes svars".

⚠ BRĪDINĀJUMS

Ievērojiet ieteikumus par piekabes svaru. Pretējā gadījumā pēkšņas kustības vai bremzēšanas gadījumā automašīnas un piekabes vadāmība var būt apgrūtināta.



i PIEZĪME

Noteiktais maksimālais atļautais piekabes svars ir Volvo atļautais piekabes svars. Katars valsts noteikumi var vēl vairāk ierobežot piekabes svaru un ātrumu. Vilkšanas ierīces var būt sertificētas lielāka vilkšanas svara izmantošanai, nekā automašīna var pavilkt.

Piekabes pagriezienu rādītāji un bremžu lukturi

Ja viens vai vairāki piekabes pagriezienu rādītāji vai bremžu signāla spuldze nedarbojas, vadītāja

displejā tiek attēlots simbols un ziņojums. Vadītājam ir pirms izbraukšanas manuāli jāpārbauda pārējie piekabes lukturi, skatiet tēmu "Piekabes lukturu pārbaudīšana".

Simbols	Paziņojums
	<ul style="list-style-type: none"> • Piekabes pagr. rādītājs Labā pagr. rād. kļūme • Piekabes pagr. rādītājs Kr. pagriezienu rādītāja kļūme
	<ul style="list-style-type: none"> • Piekabes bremžu lukt. Kļūme

Ja kāds no piekabes pagriezienu rādītāju lukturiem ir bojāts, vadītāja displejā pagriezienu rādītāju simbols mirgo ātrāk nekā parasti.

Piekabes lukturu pārbaude***Automātiskā pārbaude**

Kad piekabe ir pievienota elektriski, var veikt lukturu automātisku ieslēgšanu, lai noteiktu, vai visi piekabes lukturi darbojas. Šī funkcija palīdz vadītājam pirms braukšanas pārbaudīt, vai piekabes lukturi darbojas.

Lai veiktu pārbaudi, dzinējam jābūt izslēgtam.

1. Kad piekabe tiek pievienota vilkšanas kronšteina, vadītāja displejā tiek attēlots paziņojums **Autom. piekabes lukturu pār.**

2. Apstipriniet paziņojumu, nospiežot stūres labās puses vadības tastatūras taustiņu **O**.
 - > Tiek sāka lukturu pārbaude.
3. Izkāpiet no automašīnas, lai pārbaudītu lukturu darbību.
 - > Visi piekabes lukturi sāk mirgot un pēc tam vienlaikus iedegas.
4. Visuāli pārbaudiet, vai visi piekabes lukturi darbojas.
5. Pēc brīža visi piekabes lukturi atkal sāk mirgot.
 - > Pārbaude ir pabeigta.

Automātiskās pārbaudes izslēgšana

Automātiskās pārbaudes funkciju var izslēgt vidējā displejā.

1. Augšējā skatā nospiediet **Iestatījumi**.
2. Nospiediet **My Car** → **Lukturi un apgaismojums**.
3. Atceliet **Autom. piekabes lukturu pār.** atslēgi.



◀◀ **Manuālā pārbaude**

Ja automātiskā pārbaude ir izslēgta, pārbaudi var veikt manuāli.

1. Augšējā skatā nospiediet **Iestatījumi**.
2. Nospiediet **My Car → Lukturi un apgaismojums**.
3. Izvēlieties **Manuāla piekaves lukturu pārbr..**
 - > Tiek sākota lukturu pārbaude. Izkāpiet no automašīnas, lai pārbaudītu lukturu darbību.

Līmeņa kontrole*

Automašīnas līmeņa vadības sistēma cenšas uzturēt pastāvīgu augstumu neatkarīgi no slodzes (līdz pat maksimālajam pieļaujamajam svaram). Kad automobilis stāv uz vietas, tā aizmugure nedaudz nolaižas; tas ir normāli.

Saistītā informācija

- Braukšana ar piekabi īpašos apstākļos (438 lpp.)
- Vilkšanas jauda un slodze uz piekaves āķi (573 lpp.)
- Piekaves stabilitātes palīgsistēma* (439 lpp.)
- Apstiprinātie spiediņi riepās (585 lpp.)
- Vilkšanas kronšteins* (433 lpp.)

Braukšana ar piekabi īpašos apstākļos

Braucot ar piekabi kalnainā apvidū un karstā klimatā, pastāv pārkaršanas risks.

Pārkaršanas gadījumā vadītāja displejā izgaismojas brīdinājuma simbols kopā ar paziņojumu, skatiet sadaļu "Dzinēja un piedziņas sistēmas pārkaršana".

Tālāk minētais attiecas tikai uz automašīnām ar automātisko pārnesumkārbu.

Automātiskā pārnesumkārbā izvēlas slodzei un dzinēja ātrumam atbilstošu pārnesumu.

Stāvas nogāzes

Neizvēlieties automātiskajai pārnesumkārbai augstāku pārnesumu par to, ar kādu tā "spēj tikt galā" — ne vienmēr ieteicams braukt ar augstu pārnesumu pie zemiem dzinēja apgriezieniem.

Automašīnas novietošana stāvēšanai kalnā

1. Līdz galam nospiediet bremžu pedāli.
2. Iedarbiniet stāvbremzi.
3. Ieslēdziet pārnesumu **P**.
4. Atlaidiet bremžu pedāli.

Novietojot automašīnu ar piekabi stāvā nogāzē, palieciņiem zem riteņiem ķīļus.

Automašīnas iedarbināšana nogāzē

1. Līdz galam nospiediet bremžu pedāli.

2. Ieslēdziet pārnesumu **D**.
3. Stāvbremzes izslēgšana.
4. Atlaidiet bremžu pedāli un sāciet braukšanu.

Saistītā informācija

- Braukšana ar piekabi (436 lpp.)
- Dzinēja un piedziņas sistēmas pārkaršana (423 lpp.)
- Zema ātruma vadība (420 lpp.)
- Stāvbremzes lietošana (416 lpp.)

Piekabes stabilitātes palīgsistēma*

Piekabes stabilitātes palīgsistēmas funkcijas (Trailer Stability Assist — TSA) mērķis ir stabilizēt automašīnu kopā ar piekabi, ja sākas sānno- virze. Šī sistēma ir iekļauta stabilitātes sistēmā ESC²².

Sānno- virzes iemesli

Sānno- virze var rasties jebkuram automobiļa/ piekabes savienojumam. Parasti sānno- virze notiek, braucot ar lielu ātrumu. Tomēr pastāv risks, ka tā var rasties, braucot ar nelielu ātrumu, ja piekabe ir pārslogota vai krava nav pareizi sadalīta, piemēram, tā novietota pārāk tālu uz aiz- muguri.

Lai notiktu sānno- virze, jābūt iemeslam, kas to ierosina, piem.:

- Automobilis ar piekabi tiek pakļauts pēkšņam un spēcīgam sānu vējam.
- Automobilis ar piekabi uzbrauc uz nelīdzenas ceļa virsmas vai iebrauc grāmbā.
- Sānno- virzi izraisošas stūres kustības.

Ja ir sākusies sānno- virze, var būt grūti vai pat neiespējami to apturēt. Tas padara automobiļa/ piekabes savienojumu grūti vadāmu, un pastāv risks, ka varat, piemēram, nokļūt nepareizā brauk- šanas joslā vai nobraukt no brauktuves.

Piekabes stabilitātes palīdzības funkcija

Piekabes stabilitātes palīgsistēma pastāvīgi kontrolē automašīnas kustības, it īpaši sāniskās kustības. Ja tiek konstatēta sānno- virze, priekšējie riteņi tiek bremsēti atsevišķi. Tas ir paredzēts, lai stabilizētu automobiļa/ piekabes savienojumu. Ar to bieži pietiek, lai palīdzētu autovadītājam atgūt automobiļa vadību.

Ja sānno- virze netiek novērsta pirmajā reizē, kad aktivizējas piekabes stabilitātes palīgsistēma, automašīnas/ piekabes savienojums tiek brem- zēts ar visiem riteņiem un dzinēja jauda tiek samazināta. Kad sānno- virze tiek pakāpeniski samazināta un automašīnas/ piekabes sastāvs atkal ir stabils, sistēma pārtrauc regulēšanu un autovadītājs atkal pilnībā kontrolē automašīnu.

PIEZĪME

Ja vadītājs atlasa sporta režīmu, vidējā dis- pleja izvēlņu sistēmā deaktivizējot **ESC**, stabi- litātes sistēma tiek deaktivizēta.

Piekabes stabilitātes palīgsistēma var neiedarbo- ties, ja autovadītājs izmanto spēcīgas stūres kustības, lai mēģinātu izlīdzināt sānno- virzi, jo tādā situācijā sistēma nevar noteikt, vai likumošanu izraisa piekabe vai autovadītājs.



Kad darbojas piekabes stabi- litātes palīgsistēma, vadītāja dis- plejā mirgo simbols **ESC**.

Saistītā informācija

- Braukšana ar piekabi (436 lpp.)
- Braukšana ar piekabi īpašos apstākļos (438 lpp.)
- Elektroniskā stabilitātes kontrole (277 lpp.)

²² Electronic Stability Control (elektroniskās stabilitātes kontrole)

Vilkšanas cilpa

Vilkšanai izmantojiet vilkšanas cilpu. Vilkšanas cilpa ir ieskrūvēta vītņotā ligzdā aiz vāka bufera labās puses priekšpusē vai aizmugurē.

i PIEZĪME

Ja automašīna ir aprīkota ar vilkšanas kronšteinu, tai nav aizmugurējā vilkšanas cilpas stiprinājuma.

Vilkšanas cilpas uzstādīšana

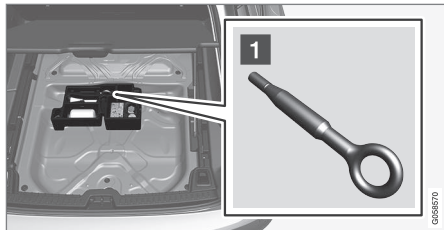

- 1 Izņemiet vilkšanas cilpu no putuplasta bloka zem grīdas lūkas bagāžas nodaļumā.

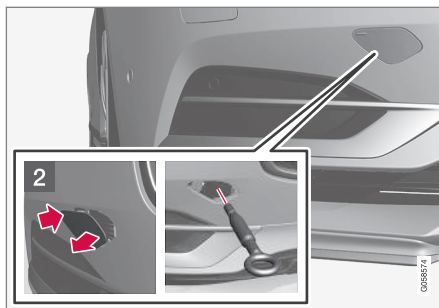

- 2 Priekšējais: Noņemiet vāku.
 - > Vāks pagriežas ap savu centra līniju, un pēc tam to var noņemt.

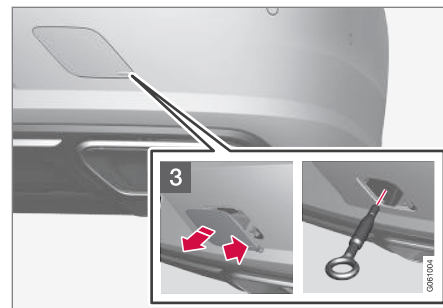

- 3 Aizmugurējais: Noņemiet vāku – ar pirkstu nospiediet atzīmi un vienlaikus atlokiet pretējo pusi/stūri, izmantojot monētu vai līdzīgu priekšmetu.
 - > Vāks pagriežas ap savu centra līniju, un pēc tam to var noņemt.
4. Skrūvējiet vilkšanas cilpu, līdz tā atdurās. Stingri pievelciet vilkšanas cilpu, piemēram, ar uzgriežņu atslēgu*.

Pēc izmantošanas atskrūvējiet vilkšanas cilpu un nolieciet to atpakaļ vietā.

Beigās uzlieciet vāku atpakaļ vietā uz bufera.

i SVARĪGI

Ir svarīgi stingri pieskrūvēt vilkšanas cilpu vietā, līdz tā atdurās.

Vilkšanas cilpu var izmantot, lai uzvilktu automašīnu uz evakuatora platformas bez sānu bortiem. Automašīnas atrašanās vieta un klirens nosaka, vai tas ir iespējams.

Ja evakuatora rampas slīpums ir pārāk stāvs vai klirens zem automašīnas nepiemērots, varat sabojāt automašīnu, ja mēģināsi to uzvilkt augšā, izmantojot vilkšanas cilpu.

Ja nepieciešams, paceliet automašīnu, izmantojot evakuācijas transportlīdzekļa celšanas ierīci. Neizmantojiet vilkšanas cilpu.

BRĪDINĀJUMS

Neviens/nekas nedrīkst atrasties aiz evakuatora laikā, kad automašīna tiek vilkta augšā uz plakanās platformas.

SVARĪGI

Vilkšanas cilpa ir paredzēta tikai vilkšanai pa ceļu, **nevis** iestīguša automobiļa atbrīvošanai vai izvilkšanai no grāvja. Izsauciet evakuācijas dienestu, lai tas Jums palīdzētu.

Saistītā informācija

- Vilkšana (441 lpp.)
- Autobiļa evakuēšana (442 lpp.)

Vilkšana

Vilkšanas laikā viens transportlīdzeklis velk citu ar vilkšanai paredzētu virvi.

Pirms automašīnas vilkšanas noskaidrojiet atļauto vilkšanas maksimālo ātrumu.

Sagatavošanas darbi un vilkšana

1. Ieslēdziet automašīnas avārijas gaismas signālu.
2. Nostipriniet vilkšanas tauvu vilkšanas cilpā.
3. Deaktivizējiet stūres bloķēšanas mehānismu, atslēdzot automašīnu.

PIEZĪME

Aizdedzes pozīcijā **II** stūres slēdzene tiek deaktivizēta, ja automašīna ir bijusi atslēgta. Plašāku informāciju skatiet sadaļā "Aizdedzes pozīcija".

4. Iestatiet automašīnai aizdedzes pozīciju **II**, pagriežot iedarbināšanas slēdzi pozīcijā **START** un turot to pozīcijā **START** aptuveni 4 sekundes. Pēc tam atlaidiet pogu, un tā automātiski atgriezīsies sākuma pozīcijā.
5. Pārvietojiet pārnesumu pārslēgu neitrālajā pozīcijā **N** un atlaidiet stāvbremzi.
 - > Tagad velkošais transportlīdzeklis var sākt vilkšanu.

6. Ja velkošais transportlīdzeklis samazina ātrumu, nodrošiniet, lai vilkšanas trose būtu nostiepta, turot kāju viegli piespiestu uz bremžu pedāļa un tādējādi novēršot straujas kustības.
7. Esiet gatavs bremzēt, lai apturētu.

SVARĪGI

Nemiet vērā, ka automašīna vienmēr jāvelk tā, lai riteņi grieztos uz priekšu.

- Nevelciet automašīnas ar automātisko pārnesumkārbu ātrāk par 80 km/h (50 mph) vai tālāk par 80 km.

BRĪDINĀJUMS

- Pirms vilkšanas pārliecinieties, ka stūres fiksators ir atbloķēts.
- Jābūt ieslēgtai aizdedzes pozīcijai **II** — aizdedzes pozīcijā **I** visi drošības spilveni ir deaktivizēti.
- Automašīnas vilkšanas laikā vienmēr jābūt tālvadības pults atslēgu automašīnai.



BRĪDINĀJUMS

Bremžu pastiprinātājs un stūres pastiprinātājs nedarbojas, ja dzinējs ir izslēgts - bremžu pedālis ir jānospiež aptuveni 5 reizes spēcīgāk un stūrēšana ir daudz apgrūtinātāka nekā parasti.

Iedarbināšanas palīdzība

Nemēģiniet iedarbināt dzinēju, ievelkot automobili. Ja akumulators ir izlādējies un dzinēju nevar iedarbināt, izmantojiet paralēlo akumulatoru.

SVARĪGI

Mēģinot iedarbināt automašīnu to velkot, varat nodarīt bojājumus katalītiskajam neitralizatoram.

Saistītā informācija

- Brīdinājuma trijstūris (511 lpp.)
- Vilkšanas cilpa (440 lpp.)
- Automašīna evakuēšana (442 lpp.)
- Iedarbināšana, izmantojot savienotājvadus un citu akumulatoru (394 lpp.)
- Aizdedzes pozīcijas (391 lpp.)

Automašīna evakuēšana

Ja automašīnai nepieciešama evakuācija, tā tiek aizvesta, izmantojot citu transportlīdzekli.

Izsauciet evakuācijas dienestu, lai tas Jums palīdzētu.

Vilkšanas cilpu var izmantot, lai uzvilktu automašīnu uz evakuatora platformas bez sānu bortiem.

Attiecās uz automašīnām ar līmeņa kontroli*:

Ja automašīna ir aprīkota ar pneimatisko piekari, tā jādeaktivizē, pirms pacelt automašīnu ar domkratu. Funkcijas deaktivizēšana vidējā displejā.

1. Augšējā skatā nospiediet **lestatījumi**.
2. Nospiediet **My Car → Piekare**.
3. Izvēlieties **Atspējot līmeņošanas vadību**.

Automašīnas atrašanās vieta un klīrenss nosaka, vai to var uzvilkt uz platformas bez sānu bortiem. Ja evakuatora rampas slīpums ir pārāk stāvs vai klīrenss zem automašīnas nav piemērots, varat sabojāt automašīnu, ja mēģināsi to uzvilkt augšā. Tādā gadījumā automašīna jāuzceļ, izmantojot evakuatora celšanas iekārtu.

BRĪDINĀJUMS

Neviens/nekas nedrīkst atrasties aiz evakuatora laikā, kad automašīna tiek vilkta augšā uz plakanās platformas.

SVARĪGI

Vilkšanas cilpa ir paredzēta tikai vilkšanai pa ceļu, **nevis** iestīguša automašīna atbrīvošanai vai izvilkšanai no grāvja. Izsauciet evakuācijas dienestu, lai tas Jums palīdzētu.

SVARĪGI

Nemiet vērā, ka automobīlis vienmēr jātransportē tā, lai riteņi grieztos uz priekšu.

PIEZĪME

Ja automašīna ir aprīkota ar vilkšanas kronšteinu, tai nav aizmugurējā vilkšanas cilpas stiprinājuma.

Saistītā informācija

- Vilkšana (441 lpp.)
- Vilkšanas cilpa (440 lpp.)

AUDIO UN MULTIVIDE

Audio un multivide

Audio un multivides sistēma sastāv no multivides atskaņotāja, radio un Bluetooth tālruna savienojuma. Kad automašīna atrodas tiešsaistē, tajā var arī klausīties lietotņu piedāvātos pakalpojumus.

Funkcijas var vadīt ar balsi vadību vai stūres un vidējā displeja tastatūrām. Skāņuņu un pastiprinātāju skaits ir atkarīgs no audiosistēmas, ar kuru automašīna ir aprīkota.

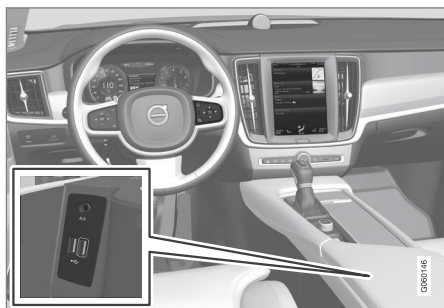

Audio un multivides kopsavilkums.

Sistēmas atjaunināšana

Audio un multivides sistēma tiek pastāvīgi pilnveidota. Kad automašīna ir tiešsaistē, ir pieejama opcija lejupielādēt atjauninājumus optimālai funkcionalitātei, skatiet sadaļu "Sistēmas atjauninājumi" un support.volvocars.com.

Saistītā informācija

- Mediju atskaņotājs (452 lpp.)
- Radio (446 lpp.)
- Tālrunis (466 lpp.)
- Automašīnas tiešsaistes funkcija* (473 lpp.)
- Aplikācijas (444 lpp.)
- Aizdedzes pozīcijas (391 lpp.)
- Vidējā displeja statusa joslas simboli (45 lpp.)
- Balss atpazīšana (117 lpp.)
- Sistēmas atjauninājumi (519 lpp.)
- Audio un multivides licenču līgums (480 lpp.)

Aplikācijas

Lietojumprogrammas (lietotnes) atvieglo piekļuvi noteiktiem automašīnas pakalpojumiem.

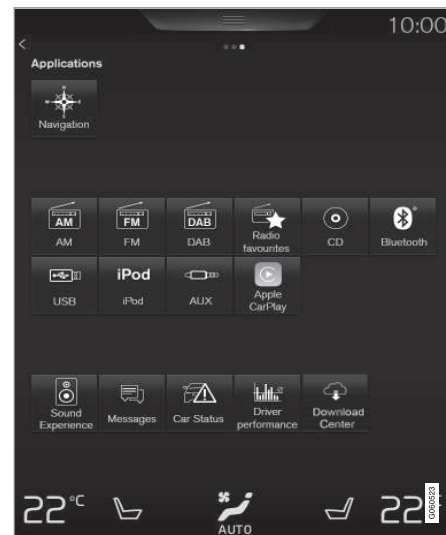

Lietotņu skaits.

Dažas pamata lietotnes ir pieejamas vienmēr. Kad automašīna ir tiešsaistē, var lejupielādēt vairāk. Lejupielādei pieejamās lietotnes atšķiras, bet var ietvert interneta radio un mūzikas pakalpojumus.

Noteiktas lietotnes ir pieejamas lietošanai tikai gadījumā, ja automašīnā ir izveidots interneta savienojums.

- Lietotņu skatā pieskarieties lietotnei, lai to palaistu.

Saistītā informācija

- Automašīnas tiešsaistes funkcija* (473 lpp.)
- Lietotņu lejupielāde, atjaunināšana un atinstalēšana (478 lpp.)
- Lietotņu iestatījumu maiņa (179 lpp.)

Audio iestatījumi

Audiosistēma ir iestatīta optimālai skaņas atveidei, taču to var pielāgot jūsu vajadzībām.

Parasti skaļumu regulē ar skaļuma regulēšanas slēdzi, kas atrodas zem vidējā displeja, vai ar stūres labās puses vadības tastatūru.

Optimālas skaņas atveides iestatījums

Audiosistēma ir kalibrēta optimālai skaņas atveidei, izmantojot digitālu signāla apstrādi. Šajā kalibrācijā ņemti vērā skaļruņi, pastiprinātāji, pasažieru salona akustika, klausītāja atrašanās vieta utt. katrai automašīnas modeļa un audiosistēmas kombinācijai. Ir arī dinamiskā kalibrācija, kas ņem vērā skaļuma regulēšanas iestatījumu un automašīnas ātrumu.

Audio iestatījumi ir aprakstīti attiecīgajās īpašnieka rokasgrāmatas sadaļās. Lai piekļūtu iestatījumiem, atveriet augšējo skatu un pieskarieties **Iestatījumi** → **Skaņa**.

Aktīvā trokšņu samazināšana*

Daļa automašīnu ir aprīkotas ar aktīvo trokšņu samazināšanas funkciju, kas apslāpē salonā dzirdamo dzinēja troksni, izmantojot audiosistēmu. Automašīnas jūmtā esošie mikrofoņi uztver caursītošu troksni, un audiosistēma veic trokšņa samazināšanas pasākumus, lai to apslāpētu.

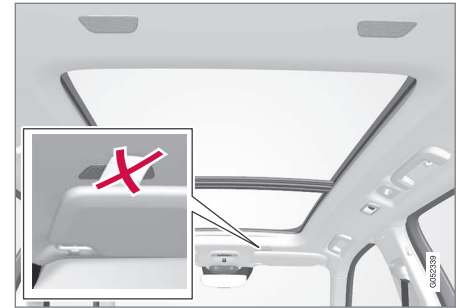

Mikrofoņi automašīnas jūmtā.

i PIEZĪME

Neapklājiet automašīnas mikrofonus, pretējā gadījumā audiosistēmas skaņa var kļūt dārdoša.

Saistītā informācija

- Multivides audio iestatījumi (458 lpp.)
- Balss atpazīšanas iestatījumi (119 lpp.)
- Tālruņa iestatījumi (472 lpp.)
- Audio un multivide (444 lpp.)
- Automašīnas tiešsaistes funkcija* (473 lpp.)

Radio

Var klausīties AM un FM radio frekvenču joslas, kā arī digitālo radio (DAB)*. Ja automašīna atrodas tiešsaistē, var klausīties arī interneta radio.

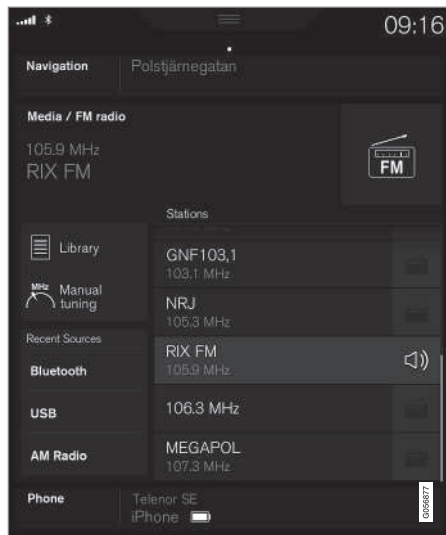

Radio var vadīt, izmantojot balsis atpazīšanu, vadības taustiņus uz stūres vai vidējo displeju.

Saistītā informācija

- Radio staciju mainīšana un meklēšana (446 lpp.)
- Digitālais radio (450 lpp.)
- RDS radio (449 lpp.)
- Automašīnas tiešsaistes funkcija* (473 lpp.)
- Radio un multivides balss atpazīšanas vadība (120 lpp.)
- Mediju atskaņotājs (452 lpp.)

Radio staciju mainīšana un meklēšana

Radio automātiski izveido sarakstu ar tuvumā esošajām radio stacijām ar visspēcīgāko signālu.

Radio ieslēgšana

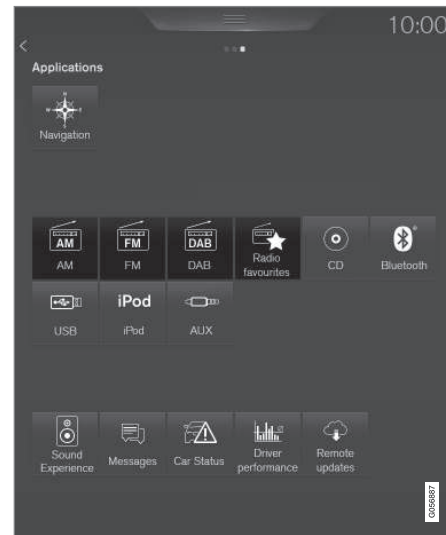

1. Lietotņu skatā atveriet lietotni (piemēram, **FM**).
2. Atlasiet staciju.

Sarakstu mainīšana vienā frekvenču joslā

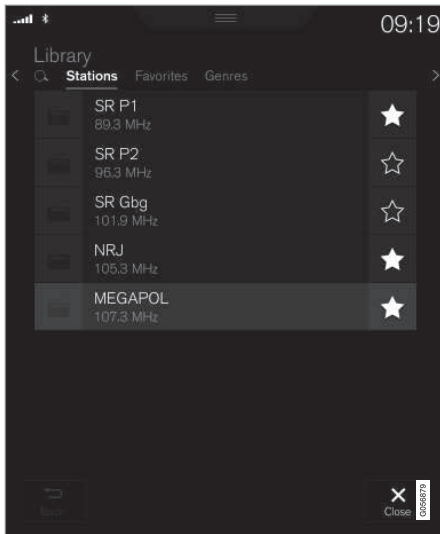

1. Nospiediet **Bibliotēka**.
2. Atlasiet atskaņošanu no **Stacijas, Izlases, Žanri** vai **Objektu grupas**¹.
3. Sarakstā pieskarieties vajadzīgajai stacijai.

Izlases — atskaņo tikai atlasītos kanālus, skatiet sadaļu "Izlese" tālāk.

Žanri — atskaņo tikai tos kanālus, kas pārraida atlasīto žanru/programmas tipu, piemēram, popmūziku vai klasisko mūziku.

Staciju mainīšana atlasītajā sarakstā

- Nospiediet **<>**, kas atrodas zem vidējā displeja vai stūres labās puses vadības tastatūrā.
- > Atlasītajā atskaņošanas sarakstā iezīmētais lauks pārvietojas par vienu vietu uz augšu vai uz leju.

Stacijas var mainīt arī vidējā displejā.

Izlases

Saglabājot izlasē saraksta vienumu, radio automātiski meklē vislabāko frekvenci. Taču, ja izlases vienums saglabāts pēc manuālas stacijas meklēšanas, radio automātiski nepārslēdz staciju ar spēcīgāku signālu.

Informāciju par to, kā izvēlēties kādu no vienas frekvenču joslas izlases vienumiem, skatiet sadaļu "Sarakstu mainīšana vienā frekvenču joslā" iepriekš. Informāciju par to, kā izvēlēties no visiem izlases vienumiem skatiet sadaļā "Radio izlases" turpmāk.

- Pieskarieties , lai pievienotu kanālu frekvenču joslas izlasei un radio izlasei vai noņemtu no tās.

Radio izlase



Radio izlase rāda visās frekvenču joslās saglabātos izlases vienumus.

1. Lietotņu skatā atveriet lietotni **Radio izlase**.
2. Sarakstā pieskarieties vajadzīgajai stacijai, lai sāktu klausīšanos.

Noņemot izlases vienumu, tas tiek noņemts arī no frekvenču joslas izlases.

¹ Tikai digitālais radio (DAB)

Radio viļņu garuma maiņa

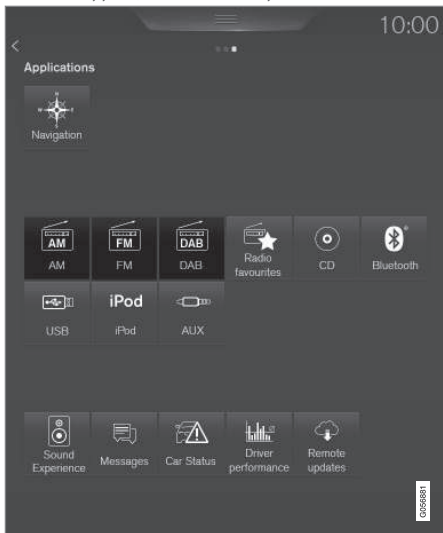

- Lietotņu skatā pieskarieties lietotnei (piemēram, **FM**) vai atveriet lietotņu izvēlni ar stūres labās puses vadības tastatūru un atlasiet tur.

Radiostaciju meklēšana

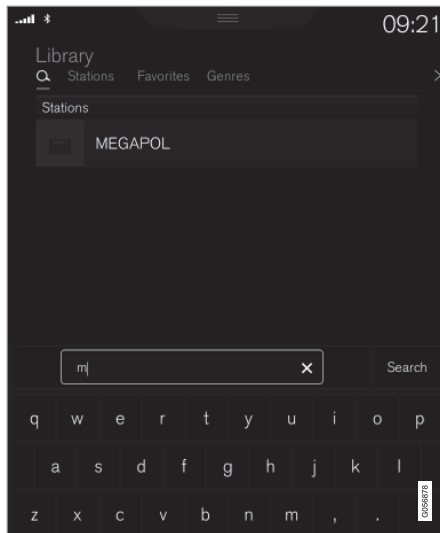

Meklējamie parametri ir atkarīgi no atlasītās frekvenču joslas:

- AM — stacija un frekvence.
- FM — stacija, žanrs un frekvence.
- DAB — objektu grupas un stacijas.

1. Nospiediet **Bibliotēka**.

2. Nospiediet **Q**.

> Tiek atvērts meklēšanas skats ar tastatūru.

3. Ievadīt meklējamus vārdus.

> Meklēšana notiek pēc katras rakstzīmes ievadīšanas, un meklēšanas rezultāti tiek parādīti pēc kategorijām.

Manuālā meklēšana

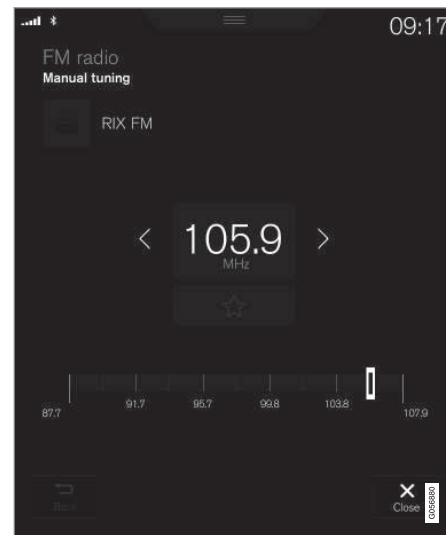

Ieslēdzot manuālo meklēšanu, radio frekvences vairs netiek mainītas automātiski, kad uztveršanas signāls ir vājš.

- Pieskarieties **Manuāla regulēš.**, pavelciet slēdzi vai pieskarieties < >, līdz ir sasniegta vajadzīgā frekvence.

Saistītā informācija

- Radio (446 lpp.)
- Digitālais radio (450 lpp.)
- Radio un multivides balss atpazīšanas vadība (120 lpp.)

RDS radio

Pateicoties RDS (Radio Data System), radio var automātiski pārslēgties uz raidītāju ar visspēcīgāko signālu. RDS ļauj uztvert, piemēram, satiksmes informāciju un meklēt noteiktus programmu tipus.

RDS savieno tīklā FM raidītājus. FM raidītājs šādā tīklā sūta informāciju, kas RDS radio piešķir šādas funkcijas:

- Automātiski pārslēdzas uz spēcīgāku raidītāju, ja attiecīgajā teritorijā pasliktinās uztveršanas apstākļi.
- Meklējiet programmas kategoriju, piemēram, programmu tipus vai satiksmes informāciju.
- Saņem teksta informāciju par pašreizējo radio programmu.

PIEZĪME

Dažas radiostacijas neizmanto RDS vai izmanto to tikai daļēji.

Kamēr tiek pārraidītas ziņas vai satiksmes paziņojumi, radio var pārslēgt stacijas, pārtraucot pašlaik lietoto audio avotu. Piemēram, ja tiek izmantots CD atskaņotājs, tas tiek pārslēgts pauzes režīmā. Kad iestatītais programmas tips vairs netiek pārraidīts, radio ieslēdz iepriekšējo audio avotu un skaļumu. Lai atgrieztos agrāk, stūres labās puses vadības nospiediet  vai vidējā displejā nospiediet **Atcelt**.

Saistītā informācija

- Radio (446 lpp.)
- Radio iestatījumi (451 lpp.)

Digitālais radio

Digitālais radio (Digital Audio Broadcasting, DAB) ir radio digitālās apraides sistēma. Radio atbalsta DAB, DAB+ un DMB (Digital Multimedia Broadcasting).



Radio var vadīt, izmantojot balsis atpazīšanu, vadības taustiņus uz stūres vai vidējo displeju.



Digitālā radio lietotni var palaist vidējā displeja lietotņu skatā.

Digitālais radio tiek atskaņots tāpat, kā FM un AM radio; skatiet sadaļu "Radiostaciju maiņa un meklēšana". Papildus iespējai atlasīt atskaņošanu no **Stacijas**, **Izlases** un **Žanri**, var atskaņot arī no apakškanāliem un **Objektu grupas**. Ensemble ir vienas frekvences radiokanālu grupa.

Ja radio kanāls pārsūta savu logotipu, tas tiek lejupielādēts un rādīts blakus stacijas nosaukumam (lejupielādes laiks atšķiras).

DAB apakškanāls

Sekundārie komponenti parasti tiek dēvēti par apakškanāliem. Tie ir īslaicīgi un var ietvert, piem., galvenās programmas tulkojumus citās valodās.

Kanālu sarakstā apakškanāli ir norādīti ar bultiņas simbolu.

Saistītā informācija

- Radio staciju mainīšana un meklēšana (446 lpp.)
- Sasaistes izveide starp dažādiem FM un DAB radio viļņu garumiem (450 lpp.)
- Radio un multivides balsis atpazīšanas vadība (120 lpp.)
- Radio (446 lpp.)
- Radio iestatījumi (451 lpp.)
- Iestatījumu atiestatīšana iestatījumu skatā (175 lpp.)

Sasaistes izveide starp dažādiem FM un DAB radio viļņu garumiem

Šī funkcija ļauj digitālajam radio pāriet no viena kanāla ar sliktu signālu vai bez signāla uz to pašu kanālu citā kanālu grupā ar labāku signālu vai nu starp DAB kanāliem, un/vai starp DAB un FM.

Sasaiste starp DAB un DAB, kā arī starp DAB un FM

1. Augšējā skatā nospiediet **Iestatījumi**.
2. Nospiediet **Multivide** → **DAB**.
3. Atzīmējiet/noņemiet atzīmi **DAB-DAB saite** un/vai **DAB-FM saite**, lai aktivizētu/deaktivizētu attiecīgās funkcijas.

Saistītā informācija

- Digitālais radio (450 lpp.)
- Radio (446 lpp.)
- Radio iestatījumi (451 lpp.)

Radio iestatījumi

Dažādu radio viļņu garumu iestatījumi.

Satiksmes paziņojumu u.c. pārraidīšanu var īslaicīgi pārtraukt, stūres labās puses vadības tastatūrā pieskaroties  vai vidējā displejā pieskaroties **Atcelt**.

Velciet uz leju augšējo skatu, atlasiet **Iestatījumi** → **Multivide** un vēlamo radio viļņu garumu. Funkciju aktivizēšana/deaktivizēšana.

AM/FM

- **Rādīt apraides informāciju** — rāda informāciju par programmas saturu, izpildītājiem u.c.
- **Fiksēt programmas nosaukumu** — atzīmējiet, lai pārtrauktu programmas pakalpojuma nosaukuma nepārtrauktu ritināšanu. Pēc 20 sekundēm ritināšana tiek pārtraukta.
- **Ziņas** – pārtrauc pašreizējās multivides ierīces atskaņošanu un pārraida ziņas. Kad ziņu pārraide ir beigusies, tiek atsākta iepriekšējā multivides avota atskaņošana.
- **Satiksmes paziņojumi** – pārtrauc pašreizējās multivides ierīces atskaņošanu un pārraida informāciju par satiksmes traucējumiem. Kad paziņojums ir beidzies, tiek atsākta iepriekšējā multivides avota atskaņošana.
- **Vietēja rakstura traucējumi** — pārtrauc pašreizējās multivides ierīces atskaņošanu un

pārraida informāciju par tuvumā esošiem satiksmes traucējumiem. Kad paziņojums ir beidzies, tiek atsākta iepriekšējā multivides avota atskaņošana. Funkcija **Vietēja rakstura traucējumi** ir ģeogrāfiski ierobežota funkcija **Satiksmes paziņojumi** versija. Vienlaikus jāaktivizē funkcija **Satiksmes paziņojumi**.

- **Signalizācija** – pārtrauc pašreizējās multivides ierīces atskaņošanu un pārraida brīdinājumu par lieliem negadījumiem un katastrofām. Kad paziņojums ir beidzies, tiek atsākta iepriekšējā multivides avota atskaņošana.

DAB

- **Kārtot pakalpojumus** — kanālu kārtšanas veida atlasīšana. Alfabētiski vai pēc pakalpojuma numura.
- **DAB-DAB saite** – sāk sasaistīšanu DAB diapazonā. Ja pazūd radio kanāla signāls, citā kanālu grupā automātiski tiek meklēts cits kanāls.
- **DAB-FM saite** – sāk sasaistīšanu starp DAB un FM. Ja pazūd radio kanāla signāls, automātiski tiek meklēta alternatīva frekvence.
- **Atlasīt paziņojumus** — atlasiet paziņojumu tipus, ko vēlaties saņemt DAB atskaņošanas laikā. Atlasītie paziņojumi pārtrauks pašreizējās multivides atskaņošanu, lai atskaņotu paziņojumu. Kad paziņojums ir beidzies, tiek atsākta iepriekšējā multivides avota atskaņošana.

Signalizācija – pārtrauc pašreizējās multivides ierīces atskaņošanu un pārraida brīdinājumu par lieliem negadījumiem un katastrofām. Kad paziņojums ir beidzies, tiek atsākta iepriekšējā multivides avota atskaņošana.

Ceļu satiksmes informācija — saņem informāciju par satiksmes traucējumiem.

Informatīvs paziņojums — saņem ziņas.

Īsa informācija par transportu — saņem informāciju par sabiedrisko transportu, piemēram, prāmju un vilcienu kursēšanas sarakstus.

Brīdinājums/pakalpojumi — saņem informāciju par negadījumiem, kuru svarīgums ir zemāks par traucsmes funkcijas raidīto negadījumu svarīgumu, piemēram, elektrības pazušanu.

- **Rādīt apraides informāciju** — atzīmējiet, lai parādītu radio tekstu vai atlasītu radio teksta tipus, piemēram, izpildītāja informāciju.
- **Rādīt ar programmu saistītus attēlus** — atlasiet, vai rādīt ekrānā dažādu programmu attēlus.

Saistītā informācija

- Radio (446 lpp.)
- Digitālais radio (450 lpp.)
- Vidējā displeja statusa joslas simboli (45 lpp.)

Mediju atskaņotājs

Multivides atskaņotājā var atskaņot audio signālu no CD* diskiem un ārēji pievienotiem audio avotiem, izmantojot AUX/USB ieeju, vai bezvadu režīmā straumēt audio failus no ārējām ierīcēm, izmantojot Bluetooth. Video var skatīt USB pievienotās ierīcēs. Automašīnā ar interneta savienojumu var klausīties interneta radio, audiogramas un izmantot lietotņu piedāvātos mūzikas pakalpojumus.

Multivides atskaņotājs darbina arī radio – tā apraksts ir sniegts atsevišķā sadaļā.

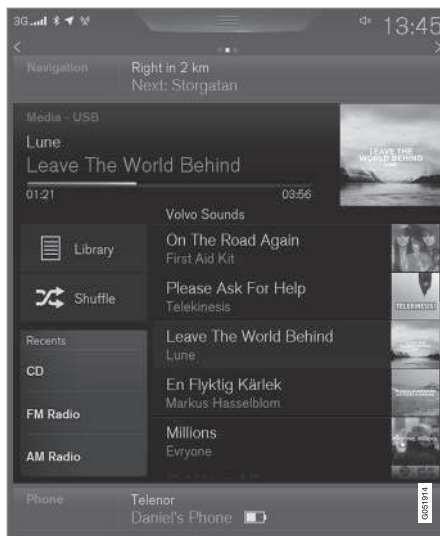

Multivides atskaņotāju var vadīt vidējā displejā, bet vairākas tā funkcijas var kontrolēt, izmantojot stūres labās puses vadības tastatūru vai balss atpazīšanas funkciju.

Saistītā informācija

- Multivides ierīces atskaņošana (453 lpp.)
- Radio un multivides balss atpazīšanas vadība (120 lpp.)

- Aplikācijas (444 lpp.)
- Radio (446 lpp.)
- CD atskaņotājs* (456 lpp.)
- Multivide, izmantojot Bluetooth (457 lpp.)
- Multivides ierīces pievienošana AUX/USB pieslēgvietai (457 lpp.)
- video (458 lpp.)

Multivides ierīces atskaņošana

Multivides atskaņotāju vada no vidējā displeja. Vairākas funkcijas var vadīt arī ar labo vadības tastatūru uz stūres vai balss atpazīšanas sistēmu.

Multivides atskaņotājs darbina arī radio – tā apraksts ir sniegts atsevišķā sadaļā.

Multivides avota palaišana



CD*

1. Ievietojiet CD disku.

2. Lietotņu skatā atveriet lietotni **CD**.
3. Atlasiet, ko vēlaties atskaņot.
> Tiek sākota atskaņošana.

USB atmiņa

1. Ievietojiet USB atmiņas ierīci.
2. Lietotņu skatā atveriet lietotni **USB**.
3. Atlasiet, ko vēlaties atskaņot.
> Tiek sākota atskaņošana.

Mp3 atskaņotājs un iPod®

! PIEZĪME

Lai sāktu atskaņošanu no iPod, izmantojiet lietotni iPod (nevis USB).

Ja iPod tiek izmantots kā skaņas avots, automašīnas audio un multivides sistēma izmanto izvēlņu struktūru, kas ir līdzīga paša iPod atskaņotāja izvēlņu struktūrai.

1. Pievienojiet multivides avotu.
2. Sāciet pievienotā multivides avota atskaņošanu.
3. Lietotņu skatā atveriet lietotni (**iPod, USB, AUX**).
> Tiek sākota atskaņošana.

Bluetooth pievienota ierīce

1. Multivides avotā aktivizējiet Bluetooth.
2. Pievienojiet multivides avotu.

3. Sāciet pievienotā multivides avota atskaņošanu.
4. Lietotņu skatā atveriet lietotni **Bluetooth**.
> Tiek sākota atskaņošana.

Interneta multivides ierīce

1. Savienojuma izveide automašīnā.
2. Lietotņu skatā atveriet lietotni.
> Tiek sākota atskaņošana.

video

1. Pievienojiet multivides avotu.
2. Lietotņu skatā atveriet lietotni **USB**.
3. Pieskarities vajadzīgā vienuma nosaukumam, lai to atskaņotu.
> Tiek sākota atskaņošana.

Apple CarPlay

Apple CarPlay ir aprakstīts atsevišķā sadaļā.

Multivides ierīces vadīšana un maiņa



Multivides atskaņotāju var vadīt, izmantojot balss atpazīšanu, stūres taustiņus vai vidējo displeju.



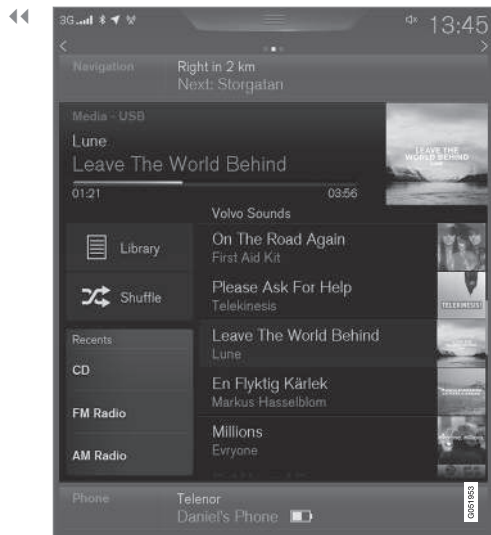

Skalums — lai palielinātu vai samazinātu skaļumu, pagrieziet vadības slēdzi zem centrālā displeja vai nospiediet ▲ ▼ uz stūres labās vadības tastatūras.

Atskaņot/pauzēt – pieskarieties atskaņotās dziesmas attēlam, taustiņam zem vidējā displeja vai stūres labās puses vadības tastatūras taustiņam ○.

Mainīt ierakstu/dziesmu – vidējā displejā pieskarieties vajadzīgajam ierakstam, nospiediet taus-

tiņu ◀ ▶, kas atrodas zem vidējā displeja vai stūres labās puses vadības tastatūrā.

Tīt uz priekšu/pārvietoties laikā – vidējā displejā pieskarieties laika asij un velciet uz sāniem vai nospiediet un turiet taustiņu ◀ ▶, kas atrodas zem vidējā displeja vai stūres labās puses vadības tastatūrā.

Multivides ierīces maiņa — lietotnē atlasiet zem **Nesen izm. avoti** un lietojtnu skatā pieskarieties vajadzīgajai lietotnei vai atlasiet, izmantojot stūres labo vadības tastatūru un lietojtnu izvēlni ☰.

Bibliotēka – pieskarieties šim taustiņam, lai atskaņotu no bibliotēkas.

Jaukt – pieskarieties šim taustiņam, lai sajauktu atskaņošanas secību.

Līdzīgs – pieskarieties šim taustiņam, lai izmantotu Gracenote, lai meklētu līdzīgu mūziku USB ierīcē un izveidotu no tās atskaņošanas sarakstu. Atskaņošanas saraksts var ietvert ne vairāk par 50 dziesmām.

Mainīt ierīci – pieskarieties šim taustiņam, lai pārslēgtos starp USB ierīcēm, ja ir pievienotas vairākas.

Video iestatījumi

Audio valoda, Izsl. un Subtitru valoda var regulēt, kad ir ieslēgts video atskaņotāja pilnkrāna režīms vai atvērts augšējais skats un tiek nospiests **Iestatījumi** → **Video**.

DivX® atskaņošana

Šī DivX Certified® ierīce jāreģistrē, lai varētu atskaņot iegādātās DivX VOD (video pēc pieprasījuma) filmas.

1. Augšējā skatā nospiediet **Iestatījumi**.
2. Pieskarieties **Video** → **DivX® VOD** un saņemiet reģistrācijas kodu.
3. Lai saņemtu plašāku informāciju un pabeigtu reģistrāciju, dodieties uz vod.divx.com.

Saistītā informācija

- Lietoņņu izvēlnes izmantošana vadītāja displejā (108 lpp.)
- Radio un multivides balss atpazīšanas vadība (120 lpp.)
- Savienojuma izveide automašīnā (474 lpp.)
- Aplikācijas (444 lpp.)
- Multivides meklēšana (456 lpp.)
- Multivides ierīces pievienošana, izmantojot Bluetooth (457 lpp.)
- Multivides ierīces pievienošana, izmantojot AUX/USB pieslēgvietu (458 lpp.)
- CD atskaņotājs* (456 lpp.)
- Radio (446 lpp.)
- Gracenote® (455 lpp.)
- video (458 lpp.)
- Multivides audio iestatījumi (458 lpp.)

- TV* (459 lpp.)
- Apple CarPlay* (460 lpp.)
- Multivides tehniskās specifikācijas (465 lpp.)

Gracenote®

Gracenote identificē izpildītāju, albuma, dziesmu nosaukumus un saistītos attēlus, kas tiek rādīti atskaņošanas laikā.

Gracenote MusicID® ir mūzikas atpazīšanas standarts.

Aktivēšana / deaktivēšana Gracenote

Aktivizēšanas laikā Gracenote dati aizstāj oriģinālos datus.

1. Augšējā skatā nospiediet **Iestatījumi**.
2. Nospiediet **Multivide → Gracenote**®.
3. Aktivizējiet/deaktivizējiet Gracenote, atzīmējot/noņemot atzīmi laukā **Gracenote**®.
4. Atlasiet aktivizētu Gracenote datu iestatījumus:
 - **Gracenote**® meklēšana tiešsaistē – meklē Gracenote tiešsaistes datubāzē atskaņojošu multivides ierīci.
 - **Vairāki Gracenote**® rezultāti – atlasiet, kā rādīt Gracenote datus vairākos meklēšanas rezultātos.
 - 1 – tiek izmantoti faila oriģinālie dati.
 - 2 – tiek izmantoti Gracenote dati.
 - 3 – var atlasīt Gracenote vai oriģinālos datus.
 - **Nevienu** – rezultāti netiek attēloti.

Gracenote atjaunināšana

Gracenote datubāzes saturs tiek pastāvīgi atjaunināts. Optimālai funkcionalitātei lejupielādējiet pēdējo atjauninājumu. Lai skatītu informāciju un to lejupielādētu, apmeklējiet vietni support.volvocars.com.

Saistītā informācija

- Multivides ierīces atskaņošana (453 lpp.)
- Audio un multivides licenču līgums (480 lpp.)

Multivides meklēšana

Var meklēt pēc izpildītāja, komponista, dziesmas (nosaukuma), albuma, video, audiogrāmatas, atskaņošanas saraksta un, kad automašīna ir tiešsaistē, aplādēm (interneta digitālā multivide).

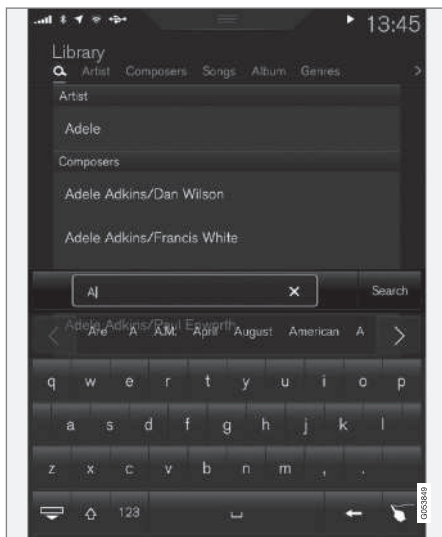

1. Nospiediet **Q**.
> Tiek atvērts meklēšanas skats ar tastatūru.
2. Ievadīt meklējamos vārdus.

3. Nospiediet **Meklēt**.
> Tiek meklētas pievienotās ierīces, un meklēšanas rezultāti tiek norādīti pēc kategorijām.

Velciet sāniski pāri ekrānam, lai skatītu katru kategoriju atsevišķi.

Saistītā informācija

- Mediju atskaņotājs (452 lpp.)
- Multivides ierīces atskaņošana (453 lpp.)
- Vidējā displeja tastatūras izmantošana (49 lpp.)
- Automašīnas tiešsaistes funkcija* (473 lpp.)

CD atskaņotājs*

Multivides atskaņotājs var atskaņot CD diskus ar audio failiem. Informāciju par atbalstītajiem formātiem skatiet tehniskajās specifikācijās.

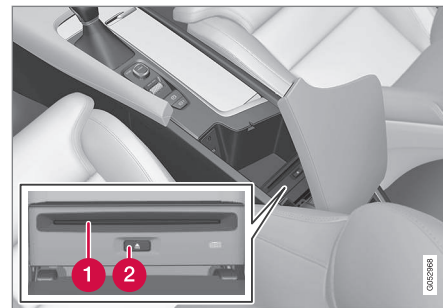

- 1 Disku ievietošanas un izbīdīšanas atvere.
- 2 Diska izbīdīšanas taustiņš.

Saistītā informācija

- Multivides ierīces atskaņošana (453 lpp.)
- Radio un multivides balss atpazīšanas vadība (120 lpp.)
- Mediju atskaņotājs (452 lpp.)
- Multivides tehniskās specifikācijas (465 lpp.)

Multivide, izmantojot Bluetooth

Automobiļa mediju atskaņotājs ir aprīkots ar Bluetooth un var bezvadu režīmā atskaņot audio failus, kas saglabāti ārējās ierīcēs ar Bluetooth funkciju, piemēram, mobilajos tālruņos un PDA.

Saistītā informācija

- Multivides ierīces pievienošana, izmantojot Bluetooth (457 lpp.)
- Multivides ierīces atskaņošana (453 lpp.)
- Radio un multivides balss atpazīšanas vadība (120 lpp.)
- Mediju atskaņotājs (452 lpp.)
- Aizdedzes pozīcijas (391 lpp.)
- Multivides tehniskās specifikācijas (465 lpp.)

Multivides ierīces pievienošana, izmantojot Bluetooth

Bluetooth ierīces savienošana ar automašīnu, lai straumētu multividi un izmantotu interneta savienojumu, ja tas ir pieejams.

Vairāki tirgū esošie mūsdienu tālruņi ir aprīkoti ar Bluetooth tehnoloģiju, bet ne visi no tiem ir pilnīgi saderīgi ar automašīnu. Informāciju par saderīgumu skatiet support.volvocars.com.

Multivides ierīces pievienošana notiek tāpat kā tālruņa pievienošana.

Saistītā informācija

- Tālruņa pievienošana (467 lpp.)
- Multivide, izmantojot Bluetooth (457 lpp.)
- Multivides ierīces atskaņošana (453 lpp.)
- Mediju atskaņotājs (452 lpp.)

Multivides ierīces pievienošana AUX/USB pieslēgvietai

Audiosistēmai var pievienot ārēju multivides avotu, piemēram, iPod vai MP3 atskaņotāju.

Multivides avots ar atkārtoti uzlādējamām baterijām tiek uzlādēts, kad tas ir pievienots USB pieslēgvietai un aizdedze atrodas pozīcijā I, II vai darbojas dzinējs.

Lai atvieglotu USB atmiņas ierīces izmantošanu, saglabājiet tajā tikai saderīgus formātus. Sistēmai vajag daudz vairāk laika, lai ielādētu atmiņas vidi, kur ir informācija, kas atšķiras no saderīgiem formātiem. Kad ierīce ir pievienota USB pieslēgvietai, multivides atskaņotājs atbalsta ne tikai audio, bet arī video atskaņošanu.

Dažiem MP3 atskaņotājiem ir pašiem savas failu sistēmas, kuras audiosistēma neatbalsta.

Saistītā informācija

- Multivides ierīces pievienošana, izmantojot AUX/USB pieslēgvietu (458 lpp.)
- Multivides ierīces atskaņošana (453 lpp.)
- Radio un multivides balss atpazīšanas vadība (120 lpp.)
- Mediju atskaņotājs (452 lpp.)
- Aizdedzes pozīcijas (391 lpp.)
- video (458 lpp.)
- Apple CarPlay* (460 lpp.)
- Multivides tehniskās specifikācijas (465 lpp.)

Multivides ierīces pievienošana, izmantojot AUX/USB pieslēgvietu

Ārēju skaņas avotu, piemēram, iPod vai MP3 atskaņotāju, var pievienot audiosistēmai, izmantojot jebkuru tuneļkonsoles pieslēgvietu. Kabelis ir jāizvada priekšpusē, lai tas netiktu iespiests, kad lūka tiks aizvērta.

Ja ir divi USB porti, tālruņa pievienošanai ir jāizmanto ports ar baltu rāmīti ap to, ja tas tiks izmantots funkcijai Apple CarPlay vai Android Auto.



Saistītā informācija

- Multivides ierīces atskaņošana (453 lpp.)
- Multivides ierīces pievienošana AUX/USB pieslēgvietai (457 lpp.)
- Mediju atskaņotājs (452 lpp.)
- Multivides tehniskās specifikācijas (465 lpp.)

video

Pievienotās USB ierīcēs saglabātus video var atskaņot, izmantojot multivides atskaņotāju.

Automatiskas kustības laikā attēls netiek rādīts, bet skaņa joprojām ir dzirdama. Tiklīdz automašīna apstājas, attēls atjaunojas.

Informāciju par atbalstītajiem video formātiem skatiet sadaļā "Multivides tehniskās specifikācijas".

Saistītā informācija

- Multivides ierīces atskaņošana (453 lpp.)
- Mediju atskaņotājs (452 lpp.)
- Multivides tehniskās specifikācijas (465 lpp.)

Multivides audio iestatījumi

Multivides ierīces atskaņošanas audio iestatījumu personalizācija.



Audio režīms, kas atveido Gēteborgas koncertzāles akustiku.

1. Augšējā skatā nospiediet **Iestatījumi**.
2. Pieskarieties **Skaņa** un atlasiet iestatījumus:
 - **Skaņas baudījums** * — vairāk iespēju audio atskaņošanai, piemēram, atskaņošana ar koncertzāles efektu. Iestatījumi aizstāj jebkuru izvēli, kas veikta atbilstoši turpmākiem audio iestatījumu punktiem.
 - **Tonis** — personīgie basa, augsto skaņu frekvenču, ekvalaizera u.c. iestatījumi.
 - **Skaņas sadalījums** – labā/kreisā skaļruņa skaņas balanss un priekšējā/aizmugurējā skaļruņa skaņas balanss.

Multivides ierīces sistēmas skaļums

1. Augšējā skatā nospiediet **Iestatījumi**.
2. Nospiediet **Skaņa → Sistēmas skaļuma līmeni**:
 - **AUX** – ja AUX ieejai ir pievienots ārējs skaņas avots (piemēram, MP3 atskaņotājs vai iPod), tad pievienotā skaņas avota skaļums var atšķirties no sistēmas iekšējā skaļuma (piem., radio). Novērsiet to, regulējot ieejas skaļumu. Ja skaļums ir pārāk liels vai mazs, tad skaņas kvalitāte var pasliktināties.
 - **Ātruma un skaļuma kompensācija** – audiosistēma kompensē traucējošos trokšņus pasažieru salonā, palielinot skaļumu atkarībā no automašīnas ātruma. Var iestatīt kompensēšanas līmeni.

Saistītā informācija

- Audio iestatījumi (445 lpp.)
- Mediju atskaņotājs (452 lpp.)

TV*2

TV attēls tiek rādīts tikai, kamēr automobilis stāv. Automašīnas kustības laikā attēls netiek rādīts, bet skaņa joprojām ir dzirdama. Attēls atkal tiek rādīts, kad automašīna ir gandrīz vai pilnīgi apturēta.

TV var vadīt vidējā displejā. Vairākas funkcijas var vadīt arī ar labo vadības tastatūru uz stūres vai balss atpazīšanas sistēmu.

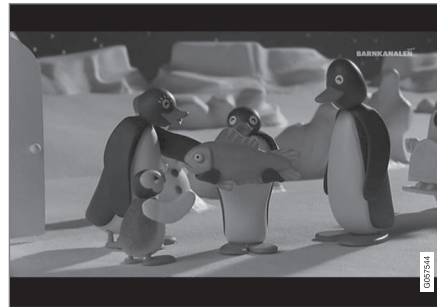

Saistītā informācija

- TV lietošana* (459 lpp.)

TV lietošana*3

TV ieslēgšana

1. Lietotņu skatā atveriet lietotni **TV**.
2. Atlasiet kanālu.

TV kanālu maiņa vai meklēšana

TV automātiski meklē kanālus ar vislabāko uztveršanas signālu.

Redzamo kanālu saraksta maiņa

1. Nospiediet **Bibliotēka**
2. Atlasiet atskaņošanu no **TV kanāli, Izlases vai Žanri**.
3. Atlasiet vajadzīgo kanālu.

Atlasītajā sarakstā esošā kanāla maiņa

- Nospiediet <> zem vidējā displeja vai stūres vadības tastatūrā.
- > Atlasītajā atskaņošanas sarakstā iezīmētais lauks pārvietojas par vienu vietu uz augšu vai uz leju

Stacijas var mainīt arī vidējā displejā.

Izlases

TV kanālu var saglabāt kā **Izlase**:

- Pieskarieties ☆, lai pievienotu kanālu izlasei vai noņemtu to no izlases.

*2 Attiecas uz dažu valstu tirgiem.

*3 Attiecas uz dažu valstu tirgiem.

◀ TV gids

Programmas gids piedāvā informāciju par TV programmām laika periodā līdz 48 stundām.

- Lai parādītu informāciju par TV programmām, pieskarieties **Gids**.

i PIEZĪME

Ja automašīna pārvietojas valsts robežās, piemēram, no vienas pilsētas uz otru, nevar garantēt, ka **Izlasses** būs pieejams, jo var mainīties frekvence.

TV attēla formāta maiņa

Pieskaroties **Attēla formāts**, var izvēlēties kādā formātā attēlot TV attēlu.

1. **Automātiski** — TV attēls tiek attēlots pārraidītajā attēla formātā.
2. **Automātiska aizpildīšana** — TV attēls tiek maksimāli palielināts, neapgriežot tā malas.

TV iestatījumi

Noteiktus iestatījumus var padarīt pieejamus gan augšējā skatā, gan TV pilnkrāna režīmā.

Kad ir ieslēgts video atskaņotāja pilnkrāna režīms vai atvērts augšējais skats un tiek nospiesti **Iestatījumi** → **Multivide** → **TV**, var regulēt:

- **Subtitru valoda**
- **Audio valoda**

i PIEZĪME

Sistēma atbalsta TV apraidi tikai tajās valstīs, kas pārraida MPEG-2 vai MPEG-4 formātā un ievēro DVB-T/T2 standartu. Sistēma neatbalsta analogo apraidi.

Saistītā informācija

- TV* (459 lpp.)
- Radio un multivides balss atpazīšanas vadība (120 lpp.)
- Multivides ierīces atskaņošana (453 lpp.)
- Pārvietošanās pa vidējā displeja skatiem (40 lpp.)
- Audio un multivides licenču līgums (480 lpp.)

Apple CarPlay*

Apple CarPlay ļauj klausīties mūziku, veikt tālruņa zvanus, saņemt norādes, sūtīt/saņemt ziņas un lietot Siri, vienlaikus koncentrējot uzmanību uz braukšanu. Apple CarPlay darbojas kopā ar noteiktām Apple ierīcēm.

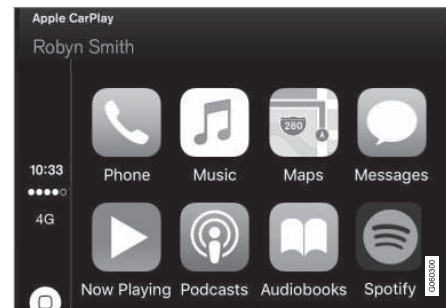



Ja automašīna vēl nav aprīkota ar Apple CarPlay, to var instalēt. Sazinieties ar Volvo izplatītāju, lai instalētu Apple CarPlay.

Informāciju par atbalstītajām lietotnēm un saderīgajiem tālruņiem skatiet Apple tīmekļa vietnē www.apple.com/ios/carplay/. Izmantojot lietotnes, kas nav saderīgas ar Apple CarPlay, dažkārt savienojums starp iPhone un automašīnu tiek pārtraukts. Lūdzu, ievērojiet, ka Volvo nav atbildīgs par ApplePlay saturu.

Ja lietojat kartes navigāciju sistēmā Apple CarPlay, vadītāja displejā un augšējā dis-

plejā netiek rādītas vadības norādes — tās ir redzamas tikai vidējā displejā.

Apple CarPlay lietotnes var vadīt vidējā displejā, mobilajā tālrunī vai ar stūres labo vadības tastatūru (attiecas uz noteiktām funkcijām). Lietotnes var vadīt arī ar balsi, izmantojot Siri. Nospiežot un turot , tiek sākta balss vadība ar Siri; nospiežot īsi, tiek sākta pašas automašīnas balss vadības sesija. Ja funkcijas Siri darbība tiek priekšlaicīgi pārtraukta, nospiediet un turiet stūres taustiņu .

Lietojot Apple CarPlay, jūs apliecināt: Apple CarPlay ir Apple Inc. pakalpojums, uz kuru attiecas tā noteikumi un nosacījumi. Tādējādi Volvo Cars nav atbildīgs par Apple CarPlay vai tā funkcijām/lietojumpr. Lietojot Apple CarPlay, noteikta automašīnas informācija (tostarp tās atrašanās vieta) tiek pārsūtīta uz jūsu iPhone. Attiecībā uz Volvo Cars jūs esat pilnībā atbildīgs par Apple CarPlay lietošanu gan, ja to lietojat jūs, gan jebkura cita persona.

Saistītā informācija

- Mediju atskaņotājs (452 lpp.)
- Savienojuma izveide automašīnā (474 lpp.)
- Apple CarPlay* lietošana (461 lpp.)

Apple CarPlay* lietošana

Lai lietotu Apple CarPlay, tālrunī ir jābūt aktivizētai Siri balss vadībai.

iPhone savienošana ar Apple CarPlay

PIEZĪME

Apple CarPlay var lietot, tikai ja Bluetooth ir deaktivizēts. Tādēļ tālrunis vai multivides atskaņotājs, kas automašīnai ir pievienots ar Bluetooth savienojumu, nebūs pieejams, kamēr būs aktīvs režīms CarPlay. Lai automašīnas lietotnes varētu piekļūt internetam, ir jāizmanto cits interneta avots. Izmantojiet Wi-Fi vai automašīnas iebūvēto modemu*.

1. Pievienojiet tālruni iPhone USB portam. Ja ir divi USB porti, ir jāizmanto ports ar baltu rāmīti.
2. Izlasiet uznrstošā paziņojuma informāciju un pēc tam pieskarieties **OK**.
3. Lietotņu skatā pieskarieties **Apple CarPlay**.
4. Izlasiet noteikumus un nosacījumus un pēc tam pieskarieties **Apstiprināt**, lai izveidotu savienojumu.
 - > Tiek atvērts apakšskats ar Apple CarPlay un attēlotas saderīgās lietotnes.
5. Pieskarieties vajadzīgajai lietotnei.
 - > Tiek palaista lietotne.

Iedarbināšana Apple CarPlay

Apple CarPlay var palaist, izpildot tālāk sniegtos norādījumus, kad ir izveidots savienojums ar tālruni iPhone.

1. Pievienojiet tālruni iPhone USB portam. Ja ir divi USB porti, ir jāizmanto ports ar baltu rāmīti.
 - > **Ja ir atlasīts automātiskās palaišanas iestatījums** — tiek atvērts apakšskats ar Apple CarPlay un attēlotas saderīgās lietotnes.
2. Ja netiek atvērts apakšskats ar Apple CarPlay, lietotņu skatā pieskarieties **Apple CarPlay**.
 - > Tiek atvērts apakšskats ar Apple CarPlay un attēlotas saderīgās lietotnes.
3. Pieskarieties vajadzīgajai lietotnei.
 - > Tiek palaista lietotne.

Ja tajā pašā apakšskatā tiek palaista cita lietotne, Apple CarPlay darbojas fonā. Lai apakšskatā atkal attēlotu Apple CarPlay, lietotņu skatā pieskarieties ikonai Apple CarPlay.



◀ Savienojuma pārslēgšana starp Apple CarPlay un iPod

No Apple CarPlay uz iPod

1. Augšējā skatā nospiediet **Iestatījumi**.
2. Nospiediet **Sakari** → **Apple CarPlay**.
3. Noņemiet atzīmi tās Apple ierīces izvēles rūtiņai, pēc kuras pievienošanas ar USB kabeli vairs netiks automātiski palaists Apple CarPlay.
4. Atvienojiet Apple ierīci no USB ieejas un vēlreiz pievienojiet.
5. Lietotņu skatā atveriet lietotni **iPod**.

No iPod uz Apple CarPlay

1. Lietotņu skatā pieskarieties **Apple CarPlay**.
2. Izlasiet uznrīstošā paziņojuma informāciju un pēc tam pieskarieties **OK**.
3. Atvienojiet Apple ierīci no USB ieejas un vēlreiz pievienojiet.
 - > Tiek atvērts apakšskats ar Apple CarPlay un attēlotas saderīgās lietotnes.

Saistītā informācija

- Mediju atskaņotājs (452 lpp.)
- Multivides ierīces atskaņošana (453 lpp.)
- Multivides ierīces pievienošana, izmantojot AUX/USB pieslēgvietu (458 lpp.)
- Apple CarPlay* iestatījumi (462 lpp.)
- Savienojuma izveide automašīnā (474 lpp.)

Apple CarPlay* iestatījumi

Iestatījumi tālrunim, kas pievienots kā Apple CarPlay.

Automātiska palaišana

1. Augšējā skatā nospiediet **Iestatījumi**.
2. Nospiediet **Sakari** → **Apple CarPlay** un atlasiet iestatījumu.
 - Atzīmējiet lauku — Apple CarPlay sāk darboties automātiski, tiklīdz tiek pievienots USB kabelis.
 - Noņemiet lauka atzīmi — Apple CarPlay nesāk darboties automātiski, kad tiek pievienots USB kabelis.

Sarakstā var saglabāt maksimāli 20 Apple ierīces. Kad saraksts ir pilns un tiek pievienota jauna ierīce, visvecākā ierīce tiek izdzēsta.

Lai izdzēstu sarakstu, jāveic rūpnīcas iestatījumu atjaunināšana — skatiet sadaļu "Iestatījumu atiestatīšana iestatījumu skatā".

Sistēmas skaļuma līmeņi

1. Augšējā skatā nospiediet **Iestatījumi**.
2. Pieskarieties **Skaņa** → **Sistēmas skaļuma līmeņi** un veiciet iestatījumus šiem parametriem:
 - **Balss vadība**
 - **Navig. balss vadība**
 - **Tālruna zvana sign.**

Saistītā informācija

- Apple CarPlay* (460 lpp.)
- Iestatījumu atiestatīšana iestatījumu skatā (175 lpp.)

Android Auto*

Android Auto sniedz iespēju klausīties mūziku, veikt tālruna zvanus, saņemt norādes un lietot programmas no Android ierīces. Android Auto darbojas kopā ar noteiktām Android ierīcēm.

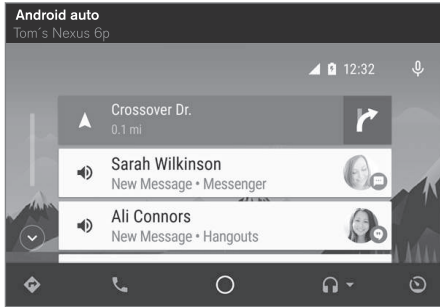

Informāciju par atbalstītajām lietotnēm un saderīgajiem tālruniem skatiet tīmekļa vietnē www.android.com/auto/. Lūdzu, ņemiet vērā, ka uzņēmums Volvo nav atbildīgs par sistēmas Android Auto saturu.

Android Auto var startēt lietotņu skatā. Kad lietojumprogramma Android Auto vienreiz ir startēta, nākamajā ierīces pievienošanas reizē tā tiek startēta automātiski. Automātisku startēšanu var deaktivizēt iestatījumos.

i PIEZĪME

Kad tālrunis ir savienots ar Android Auto, audio var straumēt uz citu multivides atskaņotāju, izmantojot Bluetooth. Bluetooth ir aktīvs, kamēr tiek izmantots Android Auto.

Ja lietojat kartes navigāciju, izmantojot Android Auto, vadītāja displejā un vējstikla displejā netiek rādītas vadības norādes — tās ir redzamas tikai vidējā displejā.

Android Auto lietotnes var vadīt centrālajā displejā, mobilajā tālrunī vai ar stūres labo vadības tastatūru (attiecas uz noteiktām funkcijām). Android Auto var vadīt arī ar balsi vadību, lai jūs varētu koncentrēties uz ceļu. Nospiežot un turot stūres taustiņu , tiek sākta balss atpazīšanas vadība. Īsi nospiežot, tā tiek deaktivizēta.

Lietojot Android Auto, jūs apstiprināt tālāk norādīto: Android Auto ir pakalpojums, ko sniedz uzņēmums Google Inc. saskaņā ar saviem noteikumiem un nosacījumiem. Uzņēmums Volvo Cars nav atbildīgs par Android Auto vai tā funkcijām vai lietojumprogrammām. Kad lietojat Android Auto, jūsu automašīna pārsūta noteiktu informāciju (tostarp tās atrašanās vietu) uz jūsu pievienoto Android tālruni. Jūs esat pilnībā atbildīgs par to, kā jūs vai citas personas lietojat Android Auto.

Iedarbināšana Android Auto

Pirmo reizi pievienojot Android

1. Pievienojiet tālruni Android USB portam. Ja ir divi USB porti, ir jāizmanto ports ar baltu rāmīti.
2. Izlasiet uznirstošā paziņojuma informāciju un pēc tam pieskarieties **OK**.
3. Lietotņu skatā pieskarieties **Android Auto**.
4. Izlasiet noteikumus un nosacījumus un pēc tam pieskarieties **Apstiprināt**, lai izveidotu savienojumu.
 - > Tiek atvērts apakšskats ar Android Auto un attēlotas saderīgās lietotnes.
5. Pieskarieties vajadzīgajai lietotnei.
 - > Tiek palaista lietotne.



◀◀ Iepriekš pievienots Android

1. Pievienojiet tālruni USB ieejai.
 - > **Ja ir atlasīts automātiskās palaišanas iestatījums** — tiek atvērts apakšskats ar Android Auto un attēlotas saderīgās lietotnes.
2. **Ja nav atlasīts automātiskās palaišanas iestatījums** — lietotņu skatā atveriet lietotni **Android Auto**.
 - > Tiek atvērts apakšskats ar Android Auto un attēlotas saderīgās lietotnes.
3. Pieskarieties vajadzīgajai lietotnei.
 - > Tiek palaista lietotne.

Ja tajā pašā apakšskatā tiek palaista cita lietotne, Android Auto darbojas fonā. Lai apakšskatā atkal attēlotu Android Auto, lietotņu skatā pieskarieties ikonai Android Auto.

Saistītā informācija

- Mediju atskaņotājs (452 lpp.)
- Multivides ierīces atskaņošana (453 lpp.)
- Multivides ierīces pievienošana, izmantojot AUX/USB pieslēgvietu (458 lpp.)
- Android Auto* iestatījumi (464 lpp.)
- Savienojuma izveide automašīnā (474 lpp.)
- Vidējā displeja pārskats (33 lpp.)

Android Auto* iestatījumi

Iestatījumi tālrunim, kas ir pirmoreiz savienots ar Android Auto.

Automātiska palaišana

1. Augšējā skatā nospiediet **Iestatījumi**.
2. Nospiediet **Sakari** → **Android Auto** un atlasiet iestatījumu.
 - Atzīmējiet lauku — Android Auto sāk darboties automātiski, tiklīdz tiek pievienots USB kabelis.
 - Noņemiet lauka atzīmi — Android Auto nesāk darboties automātiski, kad tiek pievienots USB kabelis.

Sarakstā var saglabāt maksimāli 20 Android ierīces. Kad saraksts ir pilns un tiek pievienota jauna ierīce, visvecākā ierīce tiek izdzēsta.

Lai izdzēstu sarakstu, jāveic rūpnīcas iestatījumu atjaunināšana — skatiet sadaļu "Iestatījumu atiestatīšana iestatījumu skatā".

Sistēmas skaļuma līmeņi

1. Augšējā skatā nospiediet **Iestatījumi**.
2. Pieskarieties **Skaņa** → **Sistēmas skaļuma līmeņi** un veiciet iestatījumus šiem parametriem:
 - **Balss vadība**
 - **Navig. balss vadība**
 - **Tālruņa zvana sign.**

Saistītā informācija

- Android Auto* (463 lpp.)
- Iestatījumu atiestatīšana iestatījumu skatā (175 lpp.)
- Vidējā displeja pārskats (33 lpp.)

Multivides tehniskās specifikācijas

Saderīgie failu formāti, audio specifikācijas un USB.

Audio faili

Formāts	Faila paplašinājums	Kodeks
MP3	.mp3	MPEG1 Layer III, MPEG2 Layer III, MP3 Pro (mp3 saderīgs), MP3 HD (mp3 saderīgs)
AAC	.m4a, .m4b, .aac	AAC LC (MPEG-4 III daļa Audio), HE-AAC (aacPlus v1/v2)
WMA	.wma	WMA8/9, WMA9/10 Pro
WAV	.wav	LPCM
FLAC	.flac	FLAC

Video faili

Formāts	Faila paplašinājums
MP4	.mp4, m4v
MPEG-PS	.mpg, .mp2, .mpeg, .m1v

Formāts	Faila paplašinājums
AVI	.avi
AVI (DivX)	.avi, divx
ASF	.asf, .wmv
MKV	.mkv

Subtitri

Formāts	Faila paplašinājums
SubViewer	.sub
SubRip	.srt
SSA	.ssa

DivX®

DivX sertificētām ierīcēm ir veikta pārbaude, atskaņojot augstas kvalitātes DivX (.divx, .avi) videoklipus. Ja redzat DivX logotipu, varat atskaņot DivX filmas.

Profils	DivX Home Theater
Video kodeks	DivX, MPEG-4
Izšķirtspēja	720x576
Bitu pārraides ātrums	4.8Mbps
Kadru pārraides ātrums	30 fps

Faila paplašinājums	.divx, .avi
Maksimālais faila izmērs	4 GB
Audio kodeks	MP3, AC3
Subtitri	XSUB
Speciālās funkcijas	Vairāki subtitri, vairāki audio, atskaņošanas atsākšana
Atsauce	Atbilst visām profila DivX Home Theater prasībām. Lai saņemtu plašāku informāciju un iegūtu programmatūras rīkus, kas ļauj pārveidot failus par DivX Home Theater video, apmeklējiet divx.com.

Glabāšana USB ierīcē

Lai sistēma nolasītu USB ierīci pareizi, jāievēro šādas specifikācijas. Atskaņošanas laikā vidējā displejā nav redzama mapju struktūra.

	Maks. skaits
Faili	15000
Mapes	1000
Mapju līmeņi	8





	Maks. skaits
Atskaņošanas saraksti	100
Atskaņošanas sarakstu vienumi	1000
Apakšmapes	Bez ierobežojuma

USB savienotāja tehniskā specifikācija

- A tipa ligzda
- Versija 2.0
- Sprieguma padeve 5 V
- Maks. strāvas padeve 2,1 A

Saistītā informācija

- Mediju atskaņotājs (452 lpp.)
- Multivides ierīces atskaņošana (453 lpp.)

Tālrunis

Ar Bluetooth aprīkoti mobilo tālruni var pievienot automašīnas iebūvētajai brīvroku sistēmai bezvadu režīmā.

Audio un multivides sistēma darbojas kā brīvroku sistēma, ļaujot attāli vadīt vairākas mobilā tālruņa funkcijas. Mobilo tālruni var vadīt arī ar tā taustiņiem, ja tālrunis ir pievienots automašīnai.

Kad mobilais tālrunis ir pievienots automašīnai, to var izmantot, lai veiktu zvanus, sūtītu/saņemtu īsziņas, straumētu multivīdi un izveidotu savienojumu ar internetu.



Tālruni var vadīt vidējā displejā, bet dažas darbības var veikt arī, izmantojot balss izvadi un lietotāju izvēlni, ko var atvērt ar stūres labās puses vadības tastatūru.

Pārskats

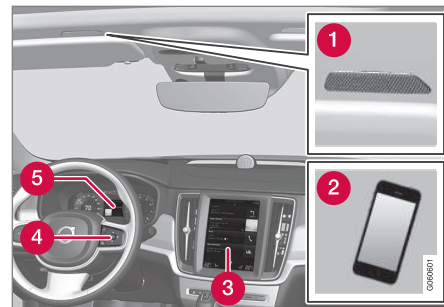

- 1 Mikrofons.
- 2 Mobilais tālrunis.
- 3 Tālruņa vadība vidējā displejā.
- 4 Vadītāja displejā redzamo tālruņa funkciju un balss atpazīšanas vadīšanas tastatūra.
- 5 Vadītāja displejs.

Saistītā informācija

- Tālruņa pievienošana (467 lpp.)
- Tālruņa pievienošana/atvienošana (468 lpp.)
- Tālruņa zvanu pārvaldīšana (469 lpp.)
- Īsziņu pārvaldīšana (470 lpp.)
- Tālruņa iestatījumi (472 lpp.)
- Īsziņu iestatījumi (472 lpp.)
- Bluetooth iestatījumi (473 lpp.)

- Balss atpazīšana (117 lpp.)
- Lietotņu izvēlnes izmantošana vadītāja displejā (108 lpp.)
- Mediju atskaņotājs (452 lpp.)

Tālruņa pievienošana

Pievienojiet automašīnai Bluetooth aktivizētu tālruni, lai veiktu zvanus, sūtītu/saņemtu paziņojumus, straumētu multivīdi un izveidotu automašīnā interneta savienojumu.

Vienlaikus var pievienot divas Bluetooth ierīces — tādā gadījumā viena no tām var būt tikai straumējošā multivides ierīce. Automātiski tiek izveidots savienojums ar pēdējo pievienoto tālruni, lai sūtītu un saņemtu zvanus/īzīņas, straumētu multivīdi un nodrošinātu interneta savienojumu. Lai mainītu izmantoto tālruni, skatiet sadaļu "Bluetooth iestatījumi".

Katra ierīce jāpievieno tikai vienu reizi. Pēc pievienošanas Bluetooth ierīcei vairs nav jābūt redzamai/meklējamai — jābūt aktivizētai tikai Bluetooth funkcijai. Lai automašīnā izveidotu interneta savienojumu, izmantojot tālruni, tālrunī jābūt aktivizētai piesaistei. Automašīnā var saglabāt maksimāli 20 pievienotas Bluetooth ierīces.

Ir divas savienojuma izveides iespējas. Var vai nu meklēt tālruni no automašīnas, vai meklēt automašīnu tālrunī.

1. iespēja — meklēt tālruni no automašīnas

1. Padariet tālruni meklējamu/redzamu, izmantojot Bluetooth.

2. Lai automašīnā izveidotu interneta savienojumu, izmantojot tālruņa Bluetooth, aktivizējiet tālrunī piesaisti (pārnēsājamo/personīgo karstvietu), izmantojot Bluetooth.
3. Atveriet tālruņa apakšskatu.
 - Ja automašīnai nav pievienots neviens tālrunis, pieskarieties **Pievienot tālruni**.
 - Ja automašīnai ir pievienots tālrunis, pieskarieties **Mainīt** . Uznrīstošajā logā pieskarieties **Pievienot tālruni**.

> Tiek parādītas pieejamās Bluetooth ierīces. Nosakot jaunas ierīces, saraksts tiek atjaunināts.
4. Pieskarieties tā tālruņa nosaukumam, kuram vēlaties izveidot savienojumu.
5. Pārliecinieties, ka automašīnas specifiskais ciparu kods atbilst tālrunim. Ja tā ir, akceptējiet abās vietās.
6. Tālrunī akceptējiet vai noraidiet tālruņa kontaktu un paziņojumu opcijas.

i PIEZĪME

- Dažos tālruņos jābūt aktivizētai paziņojumu funkcijai.
- Ne visi mobilie tālruņi ir saderīgi un var rādīt kontaktus un īzīņas automašīnā.

◀ 2. iespēja — meklēt automašīnu tālrunī

- Atveriet tālruņa apakšskatu.
 - Ja automašīnai nav pievienots neviens tālrunis, pieskarieties **Pievienot tālruni** → **Padarīt automašīnu uztveramu**.
 - Ja automašīnai ir pievienots tālrunis, pieskarieties **Mainīt** . Uz nirstošajā logā pieskarieties **Pievienot tālruni** → **Padarīt automašīnu uztveramu**.
- Tālrunī aktivizējiet Bluetooth.
- Lai automašīnā izveidotu interneta savienojumu, izmantojot tālruņa Bluetooth, aktivizējiet tālrunī piesaisti (pārnēsājamo/personīgo karstvietu), izmantojot Bluetooth.
- Meklējiet tālrunī Bluetooth ierīces.
 - > Tiek parādītas pieejamās Bluetooth ierīces.
- Atlasiet automašīnas nosaukumu tālrunī.
- Pārlicinieties, ka automašīnas specifiskais ciparu kods atbilst ārējai ierīcei. Ja tā ir, akceptējiet abās vietās.
- Tālrunī akceptējiet vai noraidiet tālruņa kontaktu un paziņojumu opcijas.

 PIEZĪME
<ul style="list-style-type: none"> Dažos tālruņos jābūt aktivizētai paziņojumu funkcijai. Ne visi mobilie tālruņi ir saderīgi un var rādīt kontaktus un izziņas automašīnā.

 PIEZĪME
Ja ir atjaunināta tālruņa operētājsistēma, tālruņa savienojums var tikt pārtraukts. Tādā gadījumā izdzēsiet tālruni no automašīnas un izveidojiet savienojumu vēlreiz.

Saderīgie tālruņi

Vairāki tirgū esošie mūsdienu tālruņi ir aprīkoti ar Bluetooth tehnoloģiju, bet ne visi no tiem ir pilnīgi saderīgi ar automašīnu. Informāciju par saderīgu gumu skatiet support.volvocars.com.

Saistītā informācija

- Tālrunis (466 lpp.)
- Tālruņa pievienošana/atvienošana (468 lpp.)
- Bluetooth iestatījumi (473 lpp.)
- Tālruņa zvanu pārvaldīšana (469 lpp.)
- Īsziņu pārvaldīšana (470 lpp.)
- Automašīnas tiešsaistes funkcija* (473 lpp.)

Tālruņa pievienošana/atvienošana

Pievienojiet, mainiet vai atvienojiet pievienotu tālruni.

Tālruņa automātiska pievienošana

Automātiski pievienot var tikai pēdējos divus pievienotos tālruņus.

- Tālrunī aktivizējiet Bluetooth pirms automašīnas iestatīšanas aizdedzes pozīcijā I.
 - Lai vienlaikus automašīnā izveidotu savienojumu ar internetu, tālrunī ir jābūt aktivizētai piesaistei (portatīvajam/personīgajam tīklājam).
- Ieslēdziet aizdedzes pozīciju I vai augstāku.
 - > Tālrunis izveidos savienojumu.

Izveidojiet tālruņa savienojumu manuāli

- Tālrunī aktivizējiet Bluetooth.
 - Lai vienlaikus automašīnā izveidotu savienojumu ar internetu, tālrunī ir jābūt aktivizētai piesaistei (portatīvajam/personīgajam tīklājam).
- Atveriet tālruņa apakšskatu.
 - > Tiek norādīti pievienotie tālruņi.
- Pieskarieties tā tālruņa nosaukumam, kuram vēlaties izveidot savienojumu.
 - > Tālrunis izveidos savienojumu.

Tālruņa atvienošana

- Tālrunī deaktivizējiet Bluetooth.

Ja tālrunis atrodas ārpus automašīnas uztveršanas diapazona, tas tiek automātiski atvienots. Ja atvienošana notiek zvana laikā, zvanu var turpināt tālrunī.

Tālruņa maiņa

1. Atveriet tālruņa apakšskatu.
2. Nospiediet **Mainīt** .
 - > Tiek parādītas pieejamās Bluetooth ierīces.
3. Pieskarieties tālrunim, kuru vēlaties pievienot.

Tālruņa atvienošana

1. Atveriet tālruņa apakšskatu.
2. Nospiediet **Iestatījumi** → **Sakari** → **Bluetooth ierīces**.
 - > Tiek parādīts pievienoto Bluetooth ierīču saraksts.
3. Pieskarieties tālrunim, kuru vēlaties noņemt.
4. Pieskarieties **Noņemt ierīci** un apstipriniet savu izvēli.
 - > Tālrunis vairs nav pievienots automašīnai.

Saistītā informācija

- Tālrunis (466 lpp.)
- Tālruņa pievienošana (467 lpp.)
- Tālruņa iestatījumi (472 lpp.)
- Bluetooth iestatījumi (473 lpp.)
- Aizdedzes pozīcijas (391 lpp.)

- Automašīnas tiešsaistes funkcija* (473 lpp.)

Tālruņa zvanu pārvaldīšana

Zvanu apstrāde automašīnā tālrunim ar Bluetooth savienojumu.

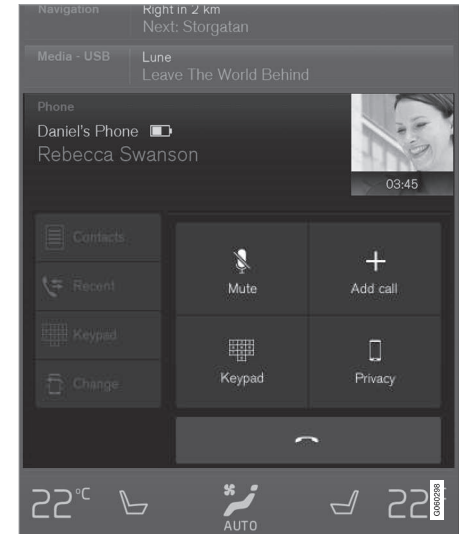

Tālruņa zvanu veikšana

1. Atveriet tālruņa apakšskatu.



2. Atlasiet zvanu no zvanu vēstures, ievadiet numuru ar tastatūru vai izmantojiet kontaktu sarakstu. Kontakta sarakstā var meklēt, un to var pārlūkot. Kontakta sarakstā pieskarieties , lai pievienotu kontaktu zem **Izlases**.

3. Pieskarieties **Zvanīt** vai .

4. Pieskarieties **Beigt zvanu**, lai beigtu zvanu.

Zvanus var veikt arī, izmantojot lietotņu izvēlnes zvanu žurnālu, ko var atvērt ar stūres labās puses vadības tastatūru .

Vairāku pušu zvana veikšana

Zvana laikā:

1. Nospiediet **Pievienot zvanu**.
2. Izvēlieties veikt zvanu no zvanu žurnāla, izlases vai kontaktu saraksta.
3. Pieskarieties zvanu žurnāla ierakstam/rindai vai  blakus kontaktam kontaktu sarakstā.
4. Pieskarieties **Pārslēgt zvanu**, lai pārslēgtu zvanu starp pusēm.
5. Pieskarieties **Beigt zvanu**, lai beigtu aktīvo zvanu.

Konferences zvani

Aktīvu vairāku pušu zvana laikā:

1. Pieskarieties **Savienot zvanus**, lai apvienotu vairāku pušu zvanus.
2. Pieskarieties **Beigt zvanu**, lai beigtu zvanu.

Ienākošie tālruņa zvani

Ienākošie tālruņa zvani tiek parādīti vadītāja displejā un vidējā displejā. Pārvaldiet zvanu ar stūres labās puses vadības tastatūru vai vidējā displejā.

1. Pieskarieties **Atbildēt/Noraidīt**.
2. Pieskarieties **Beigt zvanu**, lai beigtu zvanu.

Ienākošs zvans notiekoša zvana laikā

1. Pieskarieties **Atbildēt/Noraidīt**.
2. Pieskarieties **Beigt zvanu**, lai beigtu zvanu.

Privāts zvans

- Pašreizējā zvana laikā nospiediet **Privātums** un atlasiet iestatījumu:
 - **Pārslēgt uz mobilo tālruni** — brīvroku sistēma tiek atvienota, un zvans turpinās jūsu mobilajā tālrunī.
 - **Tikai vadītājs** — mikrofons, kas iebūvēts pasažiera pusē jūmtā, tiek izslēgts, un zvans turpinās automašīnas brīvroku sistēmā.

Saistītā informācija

- Tālrunis (466 lpp.)
- Tālruņa balss atpazīšanas vadība (120 lpp.)
- Lietotņu izvēlnes izmantošana vadītāja displejā (108 lpp.)
- Vidējā displeja tastatūras izmantošana (49 lpp.)
- Tālruņa iestatījumi (472 lpp.)

Īsziņu pārvaldīšana

Ziņu apstrāde automašīnā tālrunim ar Bluetooth savienojumu.

Noteiktiem tālruniem jābūt aktivizētai īsziņu funkcijai. Ne visi mobilie tālruni ir pilnībā saderīgi un spēj automašīnā attēlot kontaktus un īsziņas. Informāciju par saderību skatiet support.volvocars.com.

Īsziņas lasīšana vidējā displejā

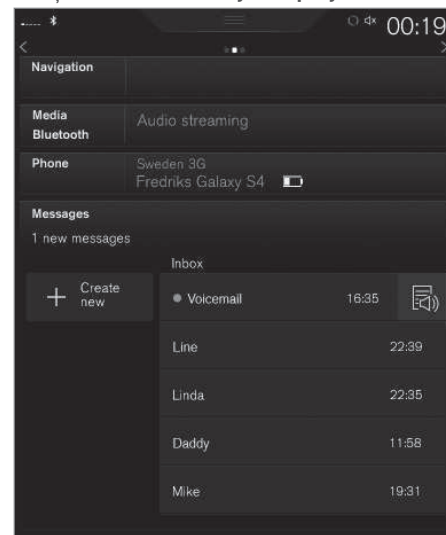



1. Lietotņu skatā pieskarieties **Ziņojumi**, lai to atvērtu.
2. Nospiediet **Nolasīt**, lai ziņa tiktu nolasīta, vai nospiediet ziņu, kuru vēlaties lasīt.

Jaunas īsziņas lasīšana vadītāja displejā.

Īsziņa tiek attēlota vadītāja displejā tikai gadījumā, ja ir atlasīts šāds iestatījums; skatiet sadaļu "Īsziņu iestatījumi".

- Lai sistēma nolasītu īsziņu, atlasiet **Nolasīt**, izmantojot vadības taustiņus uz stūres.

Īsziņas sūtīšana

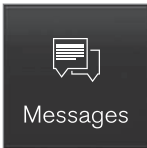

1. Lietotņu skatā pieskarieties **Ziņojumi**, lai to atvērtu.

2.
 - Lai atbildētu uz īsziņu, pieskarieties kontaktam, uz kura īsziņu vēlaties atbildēt, un pēc tam pieskarieties **Atbildēt**.
 - Jaunas īsziņas izveide – pieskarieties **Izveidot jaunu** → +. Atlasiet kontaktu vai ierakstiet numuru.
3. Sastādiet ziņojumu.
4. Nospiediet **Sūtīt**.

Paziņojums par īsziņu

Informāciju par paziņojumu iestatījumiem skatiet sadaļā "Īsziņu iestatījumi".

Saistītā informācija

- Tālrunis (466 lpp.)
- Īsziņu iestatījumi (472 lpp.)
- Tālruņa iestatījumi (472 lpp.)
- Tālruņa balss atpazīšanas vadība (120 lpp.)
- Vidējā displeja tastatūras izmantošana (49 lpp.)

Tālruņu kataloga pārvaldība

Kontaktu apstrāde automašīnā tālrunim ar Bluetooth savienojumu.

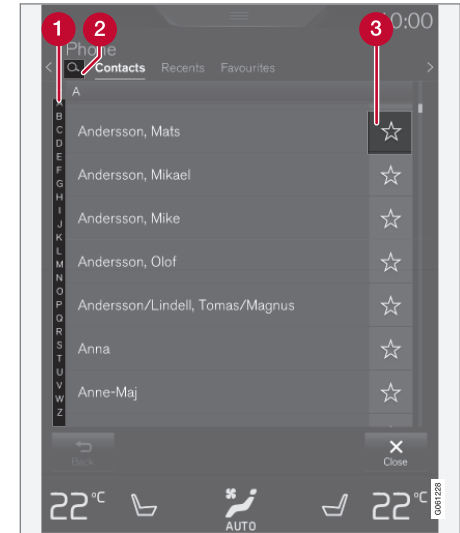

- 1 Pārlūkojiet burtus un #, lai atrastu atbilstošu kontaktu. Atkarībā no tālruņu katalogā



saglabātajiem kontaktiem tiek rādīti tikai atbilstošie burti.

- 2 **Meklēt kontaktus** — pieskarieties , lai meklētu kontaktu sarakstā saglabāta vārda tālruņa numuru.
- 3 **Izlases** — pieskarieties , lai pievienotu kontaktu izlasei vai noņemt to no izlases.

PIEZĪME

Centrālajā displejā tiek rādīti tikai kontakti no tālruņa, kura Bluetooth savienojums ir aktīvs. Var tikt parādīti līdz 3000 kontakti.

Kārtošana

Kontaktu saraksts tiek kārtots alfabētiskā secībā, un speciālās rakstzīmes un cipari tiek kārtoti sadaļā **#**. Sarakstu var kārtot pēc vārda vai pēc uzvārda; plašāku informāciju skatiet sadaļā "Iestatījumi tālrunim".

Saistītā informācija

- Tālrunis (466 lpp.)
- Tālruņa balss atpazīšanas vadība (120 lpp.)
- Lietotņu izvēlnes izmantošana vadītāja displejā (108 lpp.)
- Vidējā displeja tastatūras izmantošana (49 lpp.)
- Tālruņa iestatījumi (472 lpp.)

Tālruņa iestatījumi

Pievienota tālruņa iestatījumi.

Tālrunis

1. Augšējā skatā nospiediet **Iestatījumi**.
2. Nospiediet **Sakari** → **Tālrunis** un atlasiet iestatījumus:
 - **Zvana signāli** – zvana signāla atlasīšana. Var izmantot tālruņa vai automašīnas zvana signālu. Daži tālruņi nav pilnīgi saderīgi, tādēļ to zvana signālus nevar izmantot automašīnā. Informāciju par saderību skatiet support.volvocars.com.
 - **Kontaktu kārtošanas secība** – kontaktu saraksta šķirošanas secības atlasīšana.

Informāciju par zvanu paziņojumiem augšējā displejā* skatiet sadaļā "Augšējais displejs".

Saistītā informācija

- Īsziņu iestatījumi (472 lpp.)
- Bluetooth iestatījumi (473 lpp.)
- Tālrunis (466 lpp.)
- Tālruņa pievienošana (467 lpp.)
- Augšējais displejs* (114 lpp.)

Īsziņu iestatījumi

Pievienotā tālruņa īsziņu iestatījumi

Paziņojums

1. Augšējā skatā nospiediet **Iestatījumi**.
2. Nospiediet **Sakari** → **Īsziņas** un atlasiet iestatījumus:
 - **Paziņojums centrālajā displejā** – rāda paziņojumus par īsziņām vidējā displeja statusa joslā.
 - **Paziņojums vadītāja displejā** – rāda paziņojumus vadītāja displejā. Ja vadītāja displejā ir aktīvi paziņojumi, ienākošās īsziņas var pārvaldīt ar stūres labās puses vadības tastatūru.
 - **Īsziņas signāls** – ienākošo īsziņu signāla atlasīšana.

Saistītā informācija

- Tālrunis (466 lpp.)
- Tālruņa pievienošana (467 lpp.)
- Īsziņu pārvaldīšana (470 lpp.)
- Tālruņa iestatījumi (472 lpp.)

Bluetooth iestatījumi

Bluetooth pievienota tālruņa iestatījumi.

Bluetooth

1. Augšējā skatā nospiediet **Iestatījumi**.
2. Nospiediet **Sakari** → **Bluetooth ierīces** un atlasiet iestatījumus:

- **Iepriekš pārī savienotās ierīces** — rāda pievienotās ierīces.

Noņemt ierīci – noņem pievienotu ierīci.

Atļaut pakalpojumus šai ierīcei — tālruņa lietošanas opcijas: zvanišana, ziņojumu sūtīšana/saņemšana, multivides saņemšana un kā interneta savienojums.

- **Interneta savienojums** — atlasiet, lai automašīna izveidotu savienojumu ar internetu, izmantojot ierīces Bluetooth savienojumu.
- **Pievienot ierīci** – sāk jaunas ierīces savienošana pārī.

Saistītā informācija

- Automašīnas tiešsaistes funkcija* (473 lpp.)
- Tālrunis (466 lpp.)
- Tālruņa pievienošana (467 lpp.)
- Mediju atskaņotājs (452 lpp.)

Automašīnas tiešsaistes funkcija*

Automašīnas tiešsaistes funkcija ļauj, piemēram, izmantot lietotņu interneta radio un mūzikas pakalpojumus, kā arī sazināties ar izplatītājiem, atrodoties automašīnā, un lejupielādēt programmatūru.

Savienojums ar automašīnu tiek izveidots, izmantojot Bluetooth, Wi-Fi vai automašīnas iebūvēto modemu*.

Kad automašīnā ir izveidots interneta savienojums, tā Wi-Fi karstvietu var kopīgot, lai ļautu arī citām ierīcēm izmantot interneta savienojumu⁴.

Vidējā displeja statusa joslā esošais simbols norāda savienojuma statusu.



⁴ Tas neattiecas uz gadījumiem, kad savienojums izveidots Wi-Fi tīklā.

Saistītā informācija

- Savienojuma izveide automašīnā (474 lpp.)
- Aplikācijas (444 lpp.)
- Apkopes un remonta rezervēšana (516 lpp.)
- Sistēmas atjauninājumi (519 lpp.)
- Volvo ID (23 lpp.)
- Vidējā displeja statusa joslas simboli (45 lpp.)
- Interneta kopīgošana, izmantojot Wi-Fi tīklāju (475 lpp.)

Savienojuma izveide automašīnā

Savienojiet automašīnu ar tālruni, izmantojot Bluetooth, Wi-Fi vai automašīnas iebūvēto modemu*.

Mobilajam tālrunim un tīkla operatoram jāatbalsta dalīšanās ar interneta pieslēgumu, un abonēšanas pakalpojumam jāietver datu plūsmu.

i PIEZĪME

Dati tiek pārraidīti, izmantojot internetu (datu plūsmu), un tas var būt maksas pakalpojums.

Datu viesabonēšanas aktivizēšana var radīt papildu izmaksas.

Informāciju par datu plūsmas izmaksām vaicā-
jiet sava tīkla operatoram.

i PIEZĪME

Lietojot Apple CarPlay, automašīnā var izveidot interneta savienojumu tikai, izmantojot Wi-Fi vai automašīnas modemu*.

i PIEZĪME

Lietojot Android Auto, automašīnā var izveidot interneta savienojumu, izmantojot Wi-Fi, Bluetooth vai automašīnas modemu*.

Pirms savienojuma izveides izlasiet **pakalpojumu sniegšanas noteikumus un nosacījumus** un **klientu konfidencialitātes politiku** vietnē support.volvocars.com.

Savienojuma izveide, izmantojot Bluetooth

Skatiet sadaļu "Tālruņa pievienošana".

Savienojuma izveide, izmantojot Wi-Fi



1. Piesaistes (pārnēsājamās/personīgās karstvietas) aktivizēšana mobilajā tālrunī
2. Augšējā skatā nospiediet **Iestatījumi**.
3. Nospiediet **Sakari** → **Wi-Fi**.
4. Aktivizējiet/deaktivizējiet, atzīmējot/noņemot atzīmi laukā Wi-Fi.
5. Pieskarieties tā tīkla nosaukumam, kuram vēlaties izveidot savienojumu.
6. Ievadiet tīkla paroli.

7. Ja iepriekš esat izmantojis citu savienojuma izveides avotu, apstipriniet savienojuma izveides maiņas opciju.

> Automašīna izveido savienojumu ar tīklu.

Nemiet vērā, ka noteikti tālruņi izslēdz piesaisti pēc tam, kad ir pārtraukts automašīnas savienojums, piemēram, izkāpjot no automašīnas (līdz nākamajai lietošanas reizei). Tādēļ, nākamreiz lietojot tālruni, tā piesaiste jāaktivizē atkārtoti.

Kad automašīnai tiek pievienots tālrunis, tas tiek saglabāts turpmākai lietošanai. Kad ir sasniegts maksimālais pievienoto tālruņu skaits (50), pirmie pievienotie tālruņi tiek dzēsti. Lai skatītu saglabāto tīklu sarakstu vai manuāli dzēstu saglabātos tīklus, nospiediet **Iestatījumi** → **Wi-Fi** → **Saglabātie tīkli**.

Prasības tīkla savienojumam skatiet sadaļā "Wi-Fi tehnoloģija un drošība".

Automašīnas modema⁵ pievienošana

Ja interneta savienojums ir izveidots, izmantojot automašīnas modemu, Volvo On Call pakalpojumi izmanto šo savienojumu.

⁵ Tikai automašīnām, kas aprīkotas ar Volvo On Call.

1.

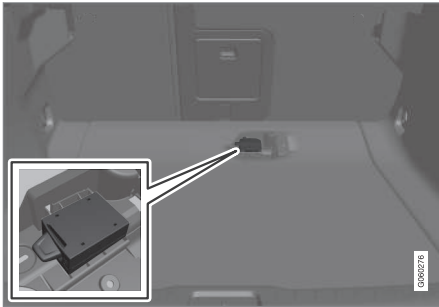

Ievietojiet personīgo SIM karti turētājā zem bagāžas nodalījuma grīdas.

2. Augšējā skatā nospiediet **Iestatījumi**.
3. Nospiediet **Sakari** → **Automašīnas modema Internets**.
4. Aktivizējiet/deaktivizējiet, atzīmējot/noņemot atzīmi laukā **Automašīnas modema Internets**.
5. Ja iepriekš esat izmantojis citu savienojuma izveides avotu, apstipriniet savienojuma izveides maiņas opciju.
6. Ievadiet SIM kartes PIN kodu
 - > Automašīna izveido savienojumu ar tīklu.

Saistītā informācija

- Automašīnas tiešsaistes funkcija* (473 lpp.)
- Tālruņa pievienošana (467 lpp.)
- Vidējā displeja statusa joslas simboli (45 lpp.)
- Wi-Fi tīkla noņemšana (477 lpp.)
- Wi-Fi tehnoloģija un drošība (477 lpp.)
- Nav savienojuma vai tas ir vājš (476 lpp.)
- Automašīnas modema* iestatījumi (478 lpp.)
- Bluetooth iestatījumi (473 lpp.)
- Apple CarPlay* (460 lpp.)

Interneta kopīgošana, izmantojot Wi-Fi tīklāju

Kad automašīnā ir izveidots interneta savienojums, to var kopīgot, lai ļautu arī citām ierīcēm izmantot interneta savienojumu.⁶

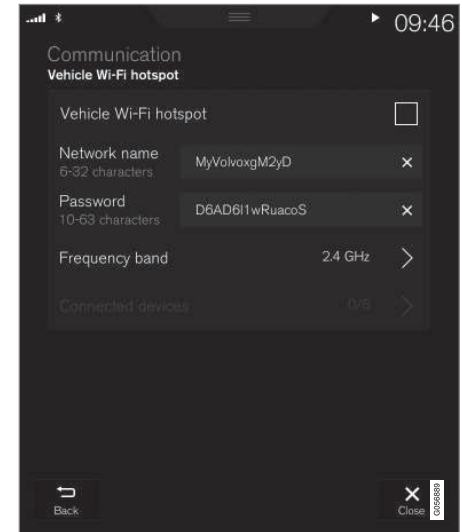

⁶ Tas neattiecas uz gadījumiem, kad savienojums izveidots Wi-Fi tīklā.



- ◀◀ Tīkla operatoram (SIM kartei) ir jāatbalsta piesaiste (interneta savienojuma kopīgošana).
1. Augšējā skatā nospiediet **Iestatījumi**.
 2. Nospiediet **Sakari** → **Automašīnas Wi-Fi tīklājs**.
 3. Pieskarieties **Tīkla nosauk.** piešķiriet piesaistei nosaukumu.
 4. Pieskarieties **Parole** un atlasiet paroli, kas jāievada pievienotajās ierīcēs.
 5. Pieskarieties **Frekvenču josla** un atlasiet, kurā frekvencē piesaistei pārraidīt datus. Ņemiet vērā, ka frekvenču joslas atlasīšana nav pieejama visos tirgos.
 6. Aktivizējiet/deaktivizējiet, atzīmējot/noņemot atzīmi laukā **Automašīnas Wi-Fi tīklājs**.
 7. Ja iepriekš kā savienojuma avots ir izmantots Wi-Fi, apstipriniet savienojuma maiņas opciju.
 - > Tagad ārējām ierīcēm var izveidot savienojumu ar automašīnas piesaisti (Wi-Fi piekļuves punktu).

i PIEZĪME

Aktivizējot Wi-Fi piekļuves punktu, var nākties maksāt papildu maksu tīkla operatoram.

Informāciju par datu plūsmas izmaksām vaicājiet sava tīkla operatoram.

Vidējā displeja statusa joslā esošais simbols norāda savienojuma statusu.

Nospiediet **Pievienotās ierīces**, lai skatītu pašlaik pievienoto ierīču sarakstu.

Saistītā informācija

- Automašīnas tiešsaistes funkcija* (473 lpp.)
- Wi-Fi tehnoloģija un drošība (477 lpp.)
- Vidējā displeja statusa joslas simboli (45 lpp.)
- Nav savienojuma vai tas ir vājš (476 lpp.)

Nav savienojuma vai tas ir vājš

Tīklu ietekmējošie faktori.

Pārraidīto datu apjoms ir atkarīgs no automašīnā izmantotajiem pakalpojumiem vai aplikācijām. Piemēram, audio straumēšana var būt saistīta ar lielu datu apjomu, kam nepieciešams labs savienojums un spēcīgs signāls.

No mobilā tālruņa uz automašīnu

Savienojuma ātrums var atšķirties atkarībā no mobilā tālruņa atrašanās vietas automašīnā. Pārvietojiet mobilā tālruņa klausuli tuvāk vidējam displejam, lai palielinātu signāla stiprumu. Nodrošiniet, lai starp tām neatrastos nekas, kas var izraisīt traucējumus.

No mobilā tālruņa uz tīklu

Mobilā tīkla ātrums atšķiras atkarībā no tīkla pārklājuma pašreizējā atrašanās vietā. Slikts tīkla pārklājums var būt, piemēram, tuneļos, aiz kalniem, dziļās iepakās vai iekštelpās. Arī datu pārraides ātrums ir atkarīgs no līguma ar jūsu tīkla operatoru.

i PIEZĪME

Ja rodas problēmas ar datu plūsmu, sazinieties ar tīkla operatoru.

Tālruņa restartēšana

Ja ir problēmas ar savienojumu, tās dažkārt var atrisināt, restartējot tālruni.

Saistītā informācija

- Automašīnas tiešsaistes funkcija* (473 lpp.)
- Savienojuma izveide automašīnā (474 lpp.)

Wi-Fi tīkla noņemšana

Neizmantojot tīkla noņemšanu.

1. Augšējā skatā nospiediet **Iestatījumi**.
2. Nospiediet **Wi-Fi** → **Saglabātie tīkli**.
3. Pieskarieties **Aizmirst** blakus tīklam, kuru vēlaties noņemt.
4. Apstipriniet savu izvēli.
 - > Automašīna turpmāk neveidos savienojumu ar šo tīklu automātiski.

Visu tīklu noņemšana

Visus tīklus var noņemt vienlaicīgi, atjaunojot rūpnīcas iestatījumus. Lūdzu, ņemiet vērā, ka visiem lietotāja datiem un sistēmas iestatījumiem tiks atjaunotas sākotnējās rūpnīcas vērtības.

Saistītā informācija

- Automašīnas tiešsaistes funkcija* (473 lpp.)
- Savienojuma izveide automašīnā (474 lpp.)
- Iestatījumu atiestatīšana iestatījumu skatā (175 lpp.)

Wi-Fi tehnoloģija un drošība

Iespējamie tīklu veidi, ar kuriem var izveidot savienojumu.

Var pievienot tikai šāda tipa tīklus:

- Frekvence — 2,4 vai 5 GHz⁷.
- Standarti — 802.11 a/b/g/n.
- Drošības tips - WPA2-AES-CCMP.

Automašīnas Wi-Fi sistēmas uzdevums ir darbināt automašīnā esošās Wi-Fi ierīces.

Ja šajā frekvencē vienlaikus darbojas vairākas ierīces, veikspēja var pasliktināties.

Saistītā informācija

- Automašīnas tiešsaistes funkcija* (473 lpp.)
- Savienojuma izveide automašīnā (474 lpp.)
- Interneta kopīgošana, izmantojot Wi-Fi tīklāju (475 lpp.)
- Nav savienojuma vai tas ir vājš (476 lpp.)

⁷ Frekvences atlasīšanas opcija nav pieejama visos tirgos.

Automašīnas modema⁸ iestatījumi

Automašīna ir aprīkota ar modemu, ko var izmantot, lai automašīnā izveidotu interneta pieslēgumu. Interneta pieslēgumu var veikt arī, izmantojot Wi-Fi.

1. Augšējā skatā nospiediet **Iestatījumi**.
2. Nospiediet **Sakari** → **Automašīnas modema Internets** un atlasiet iestatījumus:
 - **Automašīnas modema Internets** – atlasiet, vai izmantot automašīnas modemu interneta savienojuma izveidei.
 - **Datu lietojums** – pieskaroties **Atiestatīt**, tiek atiestatīts saņemto un nosūtīto datu apjoma skaitītājs.
 - **Tīkls**

Izvēlēties operatoru – tīkla operatora automātiska vai manuāla atlasīšana.

Datu viesabonēšana — ja ir atzīmēta šī izvēles rūtiņa, automašīnas modems mēģina izveidot savienojumu ar internetu, kad automašīna atrodas ārzemēs un ārpus savas mītnes valsts tīkla. Ņemiet vērā, ka tas var būt saistīts ar lielām izmaksām. Pie savas valsts mobilo sakaru operatora noskaidrojiet, kāds ir jūsu viesabonēšanas līgums par datplūsmu ārzemēs.

- **SIM kartes PIN**

Mainīt PIN – var ievadīt ne vairāk par 4 cipariem.

Atspējot PIN – atlasiet, vai vaicāt PIN kodu, lai piekļūtu SIM kartei.

- **Sūtīt pieprasījuma kodu** — lieto, lai, piemēram, papildinātu priekšapmaksas karti vai pārbaudītu tās atlikumu. Funkcionalitāte ir atkarīga no pakalpojumu sniedzēja.

Saistītā informācija

- Automašīnas tiešsaistes funkcija* (473 lpp.)
- Interneta kopīgošana, izmantojot Wi-Fi tīklāju (475 lpp.)

Lietotņu lejupielāde, atjaunināšana un atinstalēšana

Kad automašīna ir tiešsaistē, ir pieejama opcija lejupielādēt jaunas lietotnes, atjaunināt esošās lietotnes vai atinstalēt lietotnes.

 PIEZĪME	
Datu lejupielāde var ietekmēt citus pakalpojumus, kas pārraida datus, piemēram, interneta radio. Ja ietekme uz citiem pakalpojumiem ir traucējoša, lejupielādi var pārtraukt. Varat arī izslēgt citus pakalpojumus vai pārtraukt to lietošanu.	



Lietotnes var pārvaldīt lietotņu skatā, izmantojot **Lejupielādes centrs**.

Lai varētu lejupielādēt, atjaunināt vai atinstalēt lietotnes, automašīnai jāatrodas tieš-

saistē.

Lietotnes lejupielāde

1. Atveriet lietotni **Lejupielādes centrs**.
2. Atlasiet **Jaunas lietotnes**, lai atvērtu lietotņu sarakstu, kas ir pieejamas, bet nav lejupielādētas automašīnā.

⁸ Tīkai automašīnām, kas aprīkotas ar Volvo On Call.

3. Pieskarieties jebkurā lietotņu rindas vietā, lai izvērstu sarakstu un saņemtu plašāku informāciju par lietotni.
4. Atlasiet **Instalēt**, lai sāktu vajadzīgās lietotnes lejupielādi un instalēšanu.
 - > Lejupielādes un instalēšanas laikā ir redzams tās statuss.

Ja lejupielādi šobrīd nevar sākt, tiek parādīts paziņojums. Lietotne paliek sarakstā, un to var mēģināt lejupielādēt atkārtoti.

Lejupielādes atcelšana

- Pieskarieties **Pārtraukt**, lai atceltu notiekošu lejupielādi.

Ņemiet vērā, ka atcelt var tikai lejupielādi – ja ir sākusies instalēšanas fāze, to vairs nevar atcelt.

Lietotņu atjaunināšana

Ja lietotne tiek izmantota notiekošas atjaunināšanas laikā, tā tiks restartēta, lai varētu pabeigt instalēšanu.

Visu lietotņu atjaunināšana

1. Atveriet lietotni **Lejupielādes centrs**.
2. Izvēlieties **Instalēt visu**.
 - > Atjaunināšana tiek sākota.

Dažu lietotņu atjaunināšana

1. Atveriet lietotni **Lejupielādes centrs**.
2. Atlasiet **Lietotņu atjauninājumi**, lai atvērtu visu pieejamo atjauninājumu sarakstu.

3. Atrodiet vajadzīgo lietotni un atlasiet **Instalēt**.
 - > Atjaunināšana tiek sākota.

Lietotnes atinstalēšana

Izmantotā lietotne jāaizver, lai varētu pabeigt atinstalēšanu.

1. Atveriet lietotni **Lejupielādes centrs**.
2. Atlasiet **Lietotņu atjauninājumi**, lai atvērtu visu instalēto lietotņu sarakstu.
3. Atrodiet vajadzīgo lietotni un atlasiet **Atinstalēt**, lai sāktu lietotnes atinstalēšanu.
 - > Kad lietotne ir atinstalēta, tā izzūd no saraksta.

Saistītā informācija

- Automašīnas tiešsaistes funkcija* (473 lpp.)
- Radio (446 lpp.)
- Mediju atskaņotājs (452 lpp.)
- Sistēmas atjauninājumi (519 lpp.)

Audio un multivides licenču līgums

Licence ir vienošanās par tiesībām veikt noteiktu darbību vai tiesībām izmantot kāda cita pilnvaras atbilstoši vienošanās noteikumiem un nosacījumiem. Turpmāk ir redzamas Volvo vienošanās ar ražotājiem/izstrādātājiem. Vairums no tām ir angļu valodā.

Bowers & Wilkins



Bowers & Wilkins un B&W ir uzņēmuma B&W Group Ltd preču zīmes. Nautilus ir uzņēmuma B&W Group Ltd preču zīme. Kevlar ir uzņēmuma DuPont reģistrēta preču zīme.

Dirac Unison®



Dirac Unison optimizē skaļruņu frekvences, to darbību laikā un telpā, lai iegūtu labāko iespējamo zemfrekvenču skaņējumu un dzirdību. Tas sniedz iespēju precīzi atveidot konkrētu skaņdarba izpildes telpu akustiskās raksturiezīmes. Izmantojot komplicētus algoritmus, Dirac Unison digitāli vada visus skaļruņus, pamatojoties uz precīziem skaņas mērījumiem. Tāpat kā orķestra diriģents, tas garantē, ka skaļruņi darbojas pilnīgi vienoti.

DivX®



DivX®, DivX Certified® un saistītie logotipi ir DivX, LLC preču zīmes un tiek lietoti saskaņā ar licenci.

Šajā DivX Certified® ierīcē var atskaņot DivX® Home Theater video failus, kuru izšķirtspēja ir līdz 576p (tostarp .avi, .divx). Lejupielādējiet bezmaksas programmatūru vietnē www.divx.com, lai izveidotu, atskaņotu un straumētu digitālu video.

PAR DIVX VIDEO PĒC PIEPRASĪJUMA: šī DivX Certified® ierīce ir jāreģistrē, lai varētu atskaņot iegādātās DivX video pēc pieprasījuma (VOD) filmas. Lai saņemtu reģistrācijas kodu, ierīces iestatījumu izvēlnē atrodiet sadaļu DivX VOD. Lai saņemtu plašāku informāciju un pabeigtu reģistrāciju, dodieties uz vod.divx.com.

Patentu numuri

Aizsargāts ar vienu vai vairākiem šādiem ASV patentiem. 7,295,673; 7,460,668; 7,515,710; 8,656,183; 8,731,369; RE45,052

Gracenote®



Daļa satura ir aizsargāta ar © Gracenote vai tā piegādātāju autortiesībām.

Gracenote, Gracenote logo un logotips "Powered by Gracenote" un Gracenote MusicID ir vai nu reģistrētas prečzīmes vai Gracenote, Inc. prečzīme ASV un/vai citās valstīs.

Gracenote® gala lietotāja licences līgums

Šī programma vai ierīce satur Gracenote, Inc. of Emeryville, California, USA ("Gracenote") izstrādātu programmatūru. Gracenote programmatūra ("Gracenote programmatūra") aktivizē šo programmu, lai veiktu diska un/vai faila identificēšanu un iegūtu ar mūziku saistītu informāciju, tostarp izpildītāja vārdu, skaņu ierakstu nosaukumu un diska/faila nosaukumu ("Gracenote dati") no tiešsaistes serveriem vai iegūgtām datubāzēm (kopā dēvētiem par "Gracenote serveriem") un lai veiktu citas darbības. Gracenote datus drīkst izmantot tikai šai programmai vai ierīcei paredzētajām gala lietotāja funkcijām.

Jūs piekriņāt izmantot Gracenote datus, Gracenote programmatūru un Gracenote serverus tikai savām personīgajām, nekomerciālām vajadzībām. Jūs piekriņāt nepiešķirt, nekopēt, nenodot un nepārsūtīt šo Gracenote programmatūru un jebkādus Gracenote datus nevienai trešajai pusei. JŪS PIEKRĪTAT NEIZMANTOT GRACENOTE DATUS, GRACENOTE PROGRAMMATŪRU VAI GRACENOTE SERVERUS, IZŅEMOT GADĪJUMOS, KAS SKAIDRI NOTEIKTI ŠAJĀ LĪGUMĀ.

Jūs piekriņāt nosacījumam, ka šo ierobežojumu pārtraukšanas gadījumā jūsu neekskluzīvās tiesības izmantot Gracenote datus, Gracenote programmatūru un Gracenote serverus tiks pārtrauktas. Ja jūsu licence tiek atsaukta, jūs piekriņāt beigt lietot visus Gracenote datus, Gracenote programmatūru un Gracenote serverus. Gracenote patur ekskluzīvās tiesības uz visiem Gracenote datiem, visām Gracenote programmatūrām un visiem Gracenote serveriem, tostarp īpašumtiesībām. Gracenote nekādos apstākļos nav pienākuma jums maksāt par jebkādu jūsu sniegto informāciju. Jūs piekriņāt nosacījumam, ka Gracenote, Inc. var savā vārdā piemērot uzņēmuma tiesības pret jums saskaņā ar šo līgumu.

saskaņā ar šo līgumu pakalpojums izmanto unikālu identifikatoru, lai izsekotu vaicājumus statistikas apkopošanas nolūkā. Nejauši piešķirta skaitliskā identifikatora mērķis ir iespējot saskaņā ar šo līgumu pakalpojumu skaitīt vaicājumus, nezinot informāciju par to, kas jūs esat. Papildu informācija ir pieejama Gracenote pakalpojuma Gracenote privātuma politikas tīmekļa vietnē.

Gracenote programmatūra un visa Gracenote datos ietvertā informācija tiek jums piedāvāta, "kāda tā ir". Gracenote neuzņemas nekādas saistības un nenodrošina garantiju (tiešu vai netiešu) attiecībā uz Gracenote serveros esošo Gracenote datu precizitāti. Gracenote patur tiesības dzēst datus no Gracenote serveriem vai mainīt datu kategorijas jebkāda iemesla dēļ, ko Gracenote uzskata par pietiekamu. Netiek nodrošināta

garantija, ka Gracenote programmatūra vai Gracenote serveri darbosies bez kļūmēm vai bez pārtraukuma. Gracenote nav pienākuma jums piedāvāt jaunus, uzlabotus vai papildu datu tipus vai kategorijas, ko Gracenote var piedāvāt nākotnē, un uzņēmums patur tiesības jebkurā laikā pārtraukt savu pakalpojumu sniegšanu.

GRACENOTE ATSAKĀS NO JEBKURĀM GARANTIJĀM (TIEŠĀM VAI NETIEŠĀM), TOSTARP, BET NEAPROBEŽOJOTIES AR NETIEŠĀM GARANTIJĀM ATTIECĪBĀ UZ PIEMĒROTĪBU TIRDZNICĪBAI, PIEMĒROTĪBU KONKRĒTAM MĒRĶIM, NOSAUKUMU UN INTELEKTUĀLO ĪPAŠUMTIESĪBU NEPĀRKĀPŠĀNU. GRACENOTE NEGARANTĒ REZULTĀTUS, KAS IEGŪTI, IZMANTOJOT GRACENOTE PROGRAMMATŪRU VAI GRACENOTE SERVERI. GRACENOTE NEKĀDĀ GADĪJUMĀ NEUZŅEMAS ATBILDĪBU PAR JEBKĀDIEM IZRIETOŠIEM BOJĀJUMIEM VAI JEBKĀDU ZUDUŠU PEĻŅU VAI IENĀKUMIEM.

© Gracenote, Inc. 2009

Sensus software

This software uses parts of sources from clib2 and Prex Embedded Real-time OS - Source (Copyright (c) 1982, 1986, 1991, 1993, 1994), and Quercus Robusta (Copyright (c) 1990, 1993), The Regents of the University of California. All or some portions are derived from material licensed to the University of California by American Telephone and Telegraph Co. or Unix



« System Laboratories, Inc. and are reproduced herein with the permission of UNIX System Laboratories, Inc. Redistribution and use in source and binary forms, with or without modification, are permitted provided that the following conditions are met: Redistributions of source code must retain the above copyright notice, this list of conditions and the following disclaimer. Redistributions in binary form must reproduce the above copyright notice, this list of conditions and the following disclaimer in the documentation and/or other materials provided with the distribution. Neither the name of the <ORGANIZATION> nor the names of its contributors may be used to endorse or promote products derived from this software without specific prior written permission. THIS SOFTWARE IS PROVIDED BY THE COPYRIGHT HOLDERS AND CONTRIBUTORS "AS IS" AND ANY EXPRESS OR IMPLIED WARRANTIES, INCLUDING, BUT NOT LIMITED TO, THE IMPLIED WARRANTIES OF MERCHANTABILITY AND FITNESS FOR A PARTICULAR PURPOSE ARE DISCLAIMED. IN NO EVENT SHALL THE COPYRIGHT OWNER OR CONTRIBUTORS BE LIABLE FOR ANY DIRECT, INDIRECT, INCIDENTAL, SPECIAL, EXEMPLARY, OR CONSEQUENTIAL DAMAGES (INCLUDING, BUT NOT LIMITED TO, PROCUREMENT OF SUBSTITUTE GOODS OR SERVICES; LOSS OF USE, DATA, OR PROFITS; OR BUSINESS INTERRUPTION) HOWEVER CAUSED AND ON ANY THEORY OF LIABILITY, WHETHER IN

CONTRACT, STRICT LIABILITY, OR TORT (INCLUDING NEGLIGENCE OR OTHERWISE) ARISING IN ANY WAY OUT OF THE USE OF THIS SOFTWARE, EVEN IF ADVISED OF THE POSSIBILITY OF SUCH DAMAGE.

This software is based in part on the work of the Independent JPEG Group.

This software uses parts of sources from "libtess". The Original Code is: OpenGL Sample Implementation, Version 1.2.1, released January 26, 2000, developed by Silicon Graphics, Inc. The Original Code is Copyright (c) 1991-2000 Silicon Graphics, Inc. Copyright in any portions created by third parties is as indicated elsewhere herein. All Rights Reserved. Copyright (C) [1991-2000] Silicon Graphics, Inc. All Rights Reserved.

Permission is hereby granted, free of charge, to any person obtaining a copy of this software and associated documentation files (the "Software"), to deal in the Software without restriction, including without limitation the rights to use, copy, modify, merge, publish, distribute, sublicense, and/or sell copies of the Software, and to permit persons to whom the Software is furnished to do so, subject to the following conditions: The above copyright notice including the dates of first publication and either this permission notice or a reference to <http://oss.sgi.com/projects/FreeB/> shall be included in all copies or substantial portions of the Software. THE SOFTWARE IS PROVIDED "AS IS", WITHOUT WARRANTY OF ANY KIND,

EXPRESS OR IMPLIED, INCLUDING BUT NOT LIMITED TO THE WARRANTIES OF MERCHANTABILITY, FITNESS FOR A PARTICULAR PURPOSE AND NON-INFRINGEMENT. IN NO EVENT SHALL SILICON GRAPHICS, INC. BE LIABLE FOR ANY CLAIM, DAMAGES OR OTHER LIABILITY, WHETHER IN AN ACTION OF CONTRACT, TORT OR OTHERWISE, ARISING FROM, OUT OF OR IN CONNECTION WITH THE SOFTWARE OR THE USE OR OTHER DEALINGS IN THE SOFTWARE. Except as contained in this notice, the name of Silicon Graphics, Inc. shall not be used in advertising or otherwise to promote the sale, use or other dealings in this Software without prior written authorization from Silicon Graphics, Inc.

This software is based in parts on the work of the FreeType Team.

This software uses parts of SSLeay Library: Copyright (C) 1995-1998 Eric Young (ey@cryptsoft.com). All rights reserved

Linux software

This product contains software licensed under GNU General Public License (GPL) or GNU Lesser General Public License (LGPL), etc.

You have the right of acquisition, modification, and distribution of the source code of the GPL/LGPL software.

You may download Source Code from the following website at no charge: http://www.embedded-carmultimedia.jp/linux/oss/download/TVM_8351_013

The website provides the Source Code "As Is" and without warranty of any kind.

By downloading Source Code, you expressly assume all risk and liability associated with downloading and using the Source Code and complying with the user agreements that accompany each Source Code.

Please note that we cannot respond to any inquiries regarding the source code.

camellia:1.2.0

Copyright (c) 2006, 2007

NTT (Nippon Telegraph and Telephone Corporation). All rights reserved.

Redistribution and use in source and binary forms, with or without modification, are permitted provided that the following conditions are met:

1. Redistributions of source code must retain the above copyright notice, this list of conditions and the following disclaimer as the first lines of this file unmodified.
2. Redistributions in binary form must reproduce the above copyright notice, this list of conditions and the following disclaimer in the documentation and/or other materials provided with the distribution.

THIS SOFTWARE IS PROVIDED BY NTT "AS IS" AND ANY EXPRESS OR IMPLIED WARRANTIES, INCLUDING, BUT NOT LIMITED TO, THE IMPLIED WARRANTIES OF MERCHANTABILITY AND FITNESS FOR A PARTICULAR PURPOSE ARE DISCLAIMED. IN NO EVENT SHALL NTT BE LIABLE FOR ANY DIRECT, INDIRECT, INCIDENTAL, SPECIAL, EXEMPLARY, OR CONSEQUENTIAL DAMAGES (INCLUDING, BUT NOT LIMITED TO, PROCUREMENT OF SUBSTITUTE GOODS OR SERVICES; LOSS OF USE, DATA, OR PROFITS; OR BUSINESS INTERRUPTION) HOWEVER CAUSED AND ON ANY THEORY OF LIABILITY, WHETHER IN CONTRACT, STRICT LIABILITY, OR TORT (INCLUDING NEGLIGENCE OR OTHERWISE) ARISING IN ANY WAY OUT OF THE USE OF THIS SOFTWARE, EVEN IF ADVISED OF THE POSSIBILITY OF SUCH DAMAGE.

Unicode: 5.1.0

COPYRIGHT AND PERMISSION NOTICE

Copyright c 1991-2013 Unicode, Inc. All rights reserved. Distributed under the Terms of Use in <http://www.unicode.org/copyright.html>.

Permission is hereby granted, free of charge, to any person obtaining a copy of the Unicode data files and any associated documentation (the "Data Files") or Unicode software and any associated documentation (the "Software") to deal in the Data Files or Software without

restriction, including without limitation the rights to use, copy, modify, merge, publish, distribute, and/or sell copies of the Data Files or Software, and to permit persons to whom the Data Files or Software are furnished to do so, provided that (a) the above copyright notice(s) and this permission notice appear with all copies of the Data Files or Software, (b) both the above copyright notice(s) and this permission notice appear in associated documentation, and (c) there is clear notice in each modified Data File or in the Software as well as in the documentation associated with the Data File(s) or Software that the data or software has been modified.

THE DATA FILES AND SOFTWARE ARE PROVIDED "AS IS", WITHOUT WARRANTY OF ANY KIND, EXPRESS OR IMPLIED, INCLUDING BUT NOT LIMITED TO THE WARRANTIES OF MERCHANTABILITY, FITNESS FOR A PARTICULAR PURPOSE AND NONINFRINGEMENT OF THIRD PARTY RIGHTS. IN NO EVENT SHALL THE COPYRIGHT HOLDER OR HOLDERS INCLUDED IN THIS NOTICE BE LIABLE FOR ANY CLAIM, OR ANY SPECIAL INDIRECT OR CONSEQUENTIAL DAMAGES, OR ANY DAMAGES WHATSOEVER RESULTING FROM LOSS OF USE, DATA OR PROFITS, WHETHER IN AN ACTION OF CONTRACT, NEGLIGENCE OR OTHER TORTIOUS ACTION, ARISING OUT OF OR IN CONNECTION WITH THE USE OR

◀◀ PERFORMANCE OF THE DATA FILES OR SOFTWARE.

Except as contained in this notice, the name of a copyright holder shall not be used in advertising or otherwise to promote the sale, use or other dealings in these Data Files or Software without prior written authorization of the copyright holder.

Bluetooth® moduļa atbilstības deklarācija

Declaration of Conformity

Mitsubishi Electric Corporation Sanda Works
2-3-33, Miwa, Sanda-city, Hyogo, 669-1513 Japan

We declare, at our sole responsibility, that the following product conforms to the Essential Requirements of the Radio and Telecommunications Terminal Equipment Directive 1996/9/EC in accordance with the tests conducted to the appropriate requirements of the relevant standards, as listed herewith.

Product: Audio Navigation Unit
Model/Type Number: NR-0V
Directive and Standards used: Radio: EN 300 328 V1.8.1 :2012-6
EMC: EN 301 488-1 V1.9.2 :2011-09
EN 301 488-17 V2.2.1 :2012-09
Safety: IEC 60950-1:2005 (Second Edition) + Am 1:2009 and/or
EN 60950-1 : 2006+A1:2010+A11:2009+A12:2011
Health: EN 62479: 2011-09

The authorized signatory to this declaration :

Date: 13th May 2014

Signature: [Signature]

Name: **Takashi Kyomoto**
Title: Manager,
Mitsubishi Electric Corporation Sanda Works
Address: 2-3-33, Miwa, Sanda-city, Hyogo, 669-1513, Japan

The responsible person based within the EC :

Date: 2014-05-14

Signature: [Signature]

Name: **Jan Erik**
Title: General Manager,
Mitsubishi Electric Automotive Europe,B.V.
Swedish Branch, Technical Center
Address: Ostra Eriksbergsgatan 38, SE41878 Gothenburg, Sweden

Valsts/ reģions	
ES:	<div data-bbox="213 208 360 353" style="border: 1px solid black; padding: 5px; display: inline-block;">CE 0560</div> <p data-bbox="213 374 459 396">Eksportējošā valsts: Japāna</p> <p data-bbox="213 409 571 432">Ražotājs: Mitsubishi Electric Corporation</p> <p data-bbox="213 445 555 468">Aprīkojuma tips: Audio Navigation Unit</p> <p data-bbox="213 481 1490 530">Ar šo Mitsubishi Electric Corporation paziņo, ka šī Audio Navigation Unit atbilst direktīvas 1999/5/EG būtiskajām prasībām un citiem piemērojamiem noteikumiem.</p>



Valsts/ reģions	
Kīna:	<p>1.</p> <ul style="list-style-type: none"> ■ 使用频率：2.4 - 2.4835 GHz ■ 等效全向辐射功率(EIRP)： 天线增益< 10dBi 时： ≤100 mW 或≤20 dBm ① ■ 最大功率谱密度： 天线增益< 10dBi 时： ≤20 dBm / MHz(EIRP) ① ■ 载频容限： 20 ppm ■ 带外发射功率(在 2.4-2.4835GHz 频段以外) ≤-80 dBm / Hz (EIRP) ■ 杂散发射(辐射)功率(对应载波±2.5 倍信道带宽以外)： <ul style="list-style-type: none"> ● ≤-36 dBm / 100 kHz (30 - 1000 MHz) ● ≤-33 dBm / 100 kHz (2.4 - 2.4835 GHz) ● ≤-40 dBm / 1 MHz (3.4 - 3.53 GHz) ● ≤-40 dBm / 1 MHz (5.725 - 5.85 GHz) ● ≤-30 dBm / 1 MHz (其它 1 - 12.75 GHz) <p>2. 不得擅自更改发射频率、加大发射功率(包括额外加装射频功率放大器)，不得擅自外接天线或改用其它发射天线；</p> <p>3. 使用时不得对各种合法的无线电通信业务产生有害干扰；一旦发现有关干扰现象时，应立即停止使用，并采取措施消除干扰后方可继续使用；</p> <p>4. 使用微功率无线电设备，必须忍受各种无线电业务的干扰或工业、科学及医疗应用设备的辐射干扰；</p> <p>5. 不得在飞机和机场附近使用。</p>

Valsts/ reģions	
Koreja:	<p>B 급 기기 (가정용 방송통신기자재)</p> <p>이 기기는 가정용(B 급) 전자파적합기기로서 주로 가정에서 사용하는 것을 목적으로 하며, 모든 지역에서 사용할 수 있습니다.</p> <p>해당 무선설비는 전파혼신 가능성이 있으므로 인명안전과 관련된 서비스는 할 수 없습니다.</p>
Taivāna:	<p>低功率電波輻射性電機管理辦法</p> <p>第十二條</p> <p>經型式認證合格之低功率射頻電機，非經許可，公司、商號或使用者均不得擅自變更頻率、加大功率或變更原設計之特性及功能。</p> <p>第十四條</p> <p>低功率射頻電機之使用不得影響飛航安全及干擾合法通信；經發現有干擾現象時，應立停用，改善至無干擾時方得繼續使用。前項合法通信，指依電信法規定作業之無線電通信。低功率射頻電機須忍受合法通信或工業、科學及醫療用電波輻射性電機設備之干擾。</p>

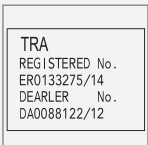

Valsts/ reģions	
<p>Brazīlija:</p>	<div data-bbox="213 207 360 353" data-label="Image"> </div> <p data-bbox="213 374 1433 421">Este equipamento opera em caráter secundário isto e, não tem direito a proteção contra interferência prejudicial, mesmo tipo, e não pode causar interferência a sistemas operando em caráter primário.</p> <p data-bbox="213 437 568 456">Para consultas, visite: www.anatel.gov.br</p>
<p>Kazah- stāna:</p>	<div data-bbox="213 479 360 624" data-label="Image"> </div> <p data-bbox="213 645 456 664">Modeļa nosaukums: NR 0V</p> <p data-bbox="213 680 568 700">Ražotājs: Mitsubishi Electric Corporation</p> <p data-bbox="213 716 456 735">Eksportējošā valsts: Japāna</p>

Valsts/ reģions	
Meksika:	
Apvienotie Arābu Emirāti:	

Saisītā informācija

- Audio un multivide (444 lpp.)
- Mediju atskaņotājs (452 lpp.)
- Automašīnas tiešsaistes funkcija* (473 lpp.)
- Gracenote® (455 lpp.)
- Sensus — pievienošana un apkope (29 lpp.)

Pakalpojumu sniegšanas noteikumi un nosacījumi un klientu konfidencialitātes politika

Pakalpojumu sniegšanas noteikumus un nosacījumus un klientu konfidencialitātes politiku varat izlasīt vietnē support.volvocars.com.

Pakalpojumu sniegšanas noteikumi un nosacījumi

Volvo mērķis ir jums piedāvāt pašus labākos pakalpojumus, lai nodrošinātu, ka braukšana ar Volvo ir tik droša, ērta un patīkama, cik vien iespējams. Volvo piedāvā plašu pakalpojumu klāstu: no palīdzības ārkārtas situācijās līdz navigācijai un dažādiem informācijas un izklaides pakalpojumiem.

Pirms pakalpojumu lietošanas uzmanīgi izlasiet šos noteikumus un nosacījumus ("Pakalpojumu sniegšanas noteikumi un nosacījumi") — support.volvocars.com.

Klienta konfidencialitātes politika

Šī politika attiecas uz klienta datu un personas datu apstrādi. Šīs politikas mērķis ir sniegt mūsu esošajiem, bijušajiem un turpmākajiem klientiem vispārīgu priekšstatu par šādām tēmām:

- Apstākļi, kuros mēs apkopojam un apstrādājam jūsu personas datus.
- Apkopoto personas datu veidi.
- Iemesli, kādēļ mēs apkopojam personas datus.

- Kā mēs rīkojamies ar jūsu personas datiem.

Visu šo politiku varat izlasīt vietnē support.volvocars.com.

Saistītā informācija

- Audio un multivides licenču līgums (480 lpp.)
- Vadītāja displeja licences līgums (102 lpp.)
- Radiolokācijas bloku tipa apstiprinājums (328 lpp.)

RITENI UN RIEPAS

Riepas

Riepu funkcija cita starpā ir noturēt slodzi, nodrošināt saķeri ar ceļa virsmu, samazināt vibrācijas un aizsargāt riteņus pret nodilumu.

Riepas būtiski ietekmē automobiļa braukšanas raksturojumu. Riepas veidam, izmēriem, spiedienam riepā un riepas ātruma jaudai ir liela nozīme automašīnas veiktspējā.

Ieteicamās riepas

Piegādes brīdī automašīna ir aprīkota ar Volvo oriģinālajām riepām, kuru sānos ir marķējums VOL¹. Šīs riepas ir rūpīgi pielāgotas automašīnai. Ja riepas tiek mainītas, ieteicams, lai arī jaunajām riepām būtu šis marķējums, lai saglabātu automašīnas vadāmības, komforta un degvielas patēriņa raksturīpašības.

Jaunas riepas

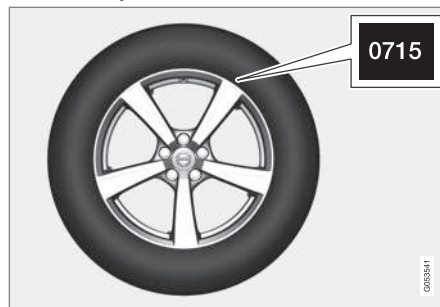

Riepas ātri bojājas. Pēc dažiem gadiem tās kļūst cietākas, vienlaikus pakāpeniski pasliktinoties to saķeres spējai un īpašībām. Tādēļ, mainot riepas, centieties iegādāties iespējami jaunas. Tas jo īpaši attiecas uz ziemas riepām. Pēdējie četri cipari skaitļu virknē nozīmē izgatavošanas nedēļu un gadu. Šis ir riepas DOT marķējums (Department of Transportation), kas ir norādīts ar četriem cipariem, piemēram, 0715. Attēlā redzamā riepa ir izgatavota 2015. gada 7. nedēļā.

Riepas vecums

Visas riepas, kas vecākas par 6 gadiem, jāpārbauda ekspertam pat tad, ja tās izskatās nebojātas. Riepas noveco un sadalās, pat ja tās nemaz vai tikpat kā nemaz nav lietotas. To darbību ietekmē riepas materiāla sabrukšana. Tas attiecas uz visām riepām, kas tiek noglabātas vēlākai

lietošanai. Dažas ārējās pazīmes, kas norāda uz riepas nederīgumu, ir plaisas un krāsas zudums.

Nodilums un apkope

Pareizs gaisa spiediens riepās rada vienmērīgāku nodilumu. Braukšanas stils, gaisa spiediens riepās, klimats un ceļa stāvoklis nosaka to, cik ātri riepas noveco un nodilst.

Lai novērstu protektoru dziļuma atšķirības un riepu nodiluma pazīmju pastiprināšanos, priekšējie un aizmugurējie riteņi ir savstarpēji jāmaina. Pirmā nomaiņa var notikt pēc aptuveni 5000 km un pēc tam ik pēc 10 000 km.

Volvo iesaka sazināties ar autorizētu Volvo servisu, ja neesat pārliecināts par protektora dziļumu. Ja riepām ir pamanāmas ievērojamas nodiluma atšķirības (> 1 mm protektora dziļuma atšķirība), riepas ar vismazāko nodilumu vienmēr jāuzstāda automašīnas aizmugurē. Nepietiekamu stūres vadību parasti ir vienkāršā izlabot nekā pārmērīgu stūres vadību, un tā izraisa automobiļa braukšanu uz priekšu pa taisnu līniju, nevis aizmugures izslīdēšanu uz vienu pusi, kas izraisa pilnīgu automobiļa vadāmības zudumu. Tādēļ ir svarīgi, lai aizmugurējie riteņi nekādā gadījumā nezaudētu saķeri, pirms tā notiek ar priekšējiem riteņiem.

BRĪDINĀJUMS

Bojāta riepa var izraisīt automašīnas kontroles zudumu.

¹ Noteiktiem riepu izmēriem ir iespējama atšķirības.

Glabāšana

Riteņi ar uzstādītām riepām ir jāglabā guļus vai iekārtā stāvoklī, nevis novietotus stāvus.

Saistītā informācija

- Riepu gaisa spiediena pārbaude (494 lpp.)
- Riepu griešanās virziens (493 lpp.)
- Riepu protektora nodiluma indikatori (494 lpp.)
- Riepu uzraudzība* (495 lpp.)
- Riepu avārijas remonta komplekts (500 lpp.)
- Riepu izmēru apzīmējumi (513 lpp.)

Riepu griešanās virziens

Uz tāda protektoru modeļa riepām, kas paredzētas rotēšanai tikai vienā virzienā, rotācijas virziens ir norādīts ar bultiņu.

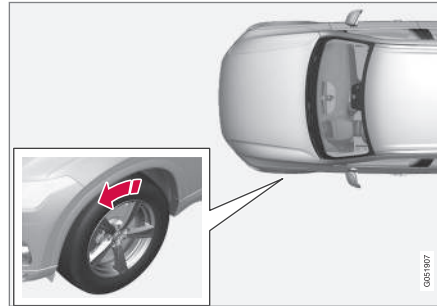

Bultiņa norāda riteņa griešanās virzienu.

Riepai visā tās ekspluatācijas laikā vienmēr jārotē vienā un tajā pašā virzienā. Riepas var mainīt tikai priekšējā un aizmugurējā stāvoklī, un tās nekad nedrīkst mainīt no labās puses uz kreiso un otrādi. Ja riepas ir piestiprinātas nepareizi, tiek nelabvēlīgi ietekmētas automašīnas bremzēšanas īpašības un braukšanas jauda lietus un šķīdoņa apstākļos. Riepas ar lielāku protektora dziļumu vienmēr jāuzstāda automobiļa aizmugurē (lai samazinātu slidēšanas risku).

i PIEZĪME

Pārliecinieties, ka abi riteņu pāri ir vienāda tipa un izmēra, kā arī ka tiem ir viens ražotājs.

Saistītā informācija

- Riepas (492 lpp.)

Riepu protektora nodiluma indikatori

Protektoru nodiluma indikatori rāda riepas protektora dziļuma stāvokli.

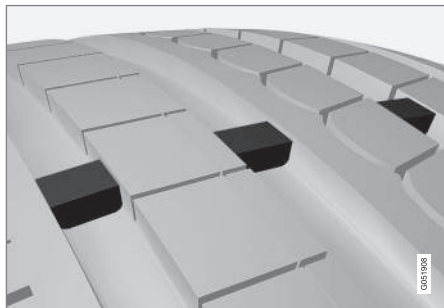

Protektoru nodiluma indikators ir šaurs paaugstinājums šķērsām gareniskajām rievām riepas protektora rakstā. Riepas sānos ir norādīti burti TWI (Tread Wear Indicator). Kad riepas protektora dziļums ir mazāks par 1,6 mm, riepas protektors ir vienā augstumā ar riepas nodiluma indikatoriem. Pēc iespējas apmainiet pret jaunām riepām. Atcerieties, ka riepām ar sekiem protektoriem ir ļoti vāja saķere lietus un sniega laikā.

Saisītā informācija

- Riepas (492 lpp.)

Riepu gaisa spiediena pārbaude

Pareizs gaisa spiediens riepās palielina braukšanas drošību, ietaupa degvielu un paātrina riepu kalpošanas mūžu.

Ar laiku gaisa spiediens riepās samazinās — tas ir normāli. Gaisa spiediens riepās mainās arī atkarībā no apkārtējās temperatūras. Nepareizs spiediens riepās palielina degvielas patēriņu, samazina riepu kalpošanas laiku un pasliktina automašīnas vadāmību. Braucot ar riepām, kurās spiediens ir pārāk zems, riepas var pārkarst un tikt bojātas. Spiediens riepās ietekmē braukšanas komfortu, braukšanas troksni un vadāmības rādītājus.

Ieteicamais gaisa spiediens riepās



Riepu spiedienu uzlīme uz vadītāja puses durvju statņa (starp rāmi un aizmugurējām durvīm)

norāda, kādam jābūt riepu spiedienam pie dažādiem noslogojuma un ātruma nosacījumiem.

Uzlabota degvielas ekonomija ar ECO spiedienu

Ja automašīna nav noslogota (tajā brauc ne vairāk kā 3 cilvēki) un brauc ar ātrumu līdz 160 km/h (100 mph), var atlasīt ECO spiedienu, lai panāktu vislabāko degvielas ekonomiju. Ja tomēr vēlaties sasniegt viszemāko trokšņa līmeni un vislabākos braukšanas komforta apstākļus, ieteicams iestatīt zemāku spiedienu.

Gaisa spiediena pārbaude

1. Pārbaudiet gaisa spiedienu riepās reizi mēnesī. Veiciet spiediena pārbaudi aukstām riepām — riepu temperatūra būs tāda pati kā apkārtējā gaisa temperatūra. Pēc dažu kilometru nobraukšanas riepas sasilst, un spiediens palielinās.
2. Vajadzības gadījumā piesūknējiet riepas līdz riepu spiediena uzlīmē norādītajam apstiprinātajam gaisa spiedienam riepās.

i PIEZĪME

- Pēc riepas piesūknēšanas vienmēr uzlieciet putekļu vāciņu, lai novērstu grants, netīrumus u.c. radītos ventiļa bojājumus.
- Izmantojiet tikai plastmasas putekļu vāciņus. Metāla putekļu vāciņi var rūsēt, apgrūtinot atskrūvēšanu.

Saistītā informācija

- Riepas (492 lpp.)
- Riepu spiediena pārbaudīšana ar riepu uzraudzības sistēmu* (497 lpp.)
- Riepas piesūknēšana ar avārijas pārdūruma remonta komplektā iekļauto kompresoru (504 lpp.)
- Apstiprinātie spiedieni riepās (585 lpp.)

Riepu uzraudzība*

Kad gaisa spiediens vienā vai vairākās riepās ir pārāk zems, riepu uzraudzības sistēma Indirect Tyre Pressure Monitoring System (ITPMS) brīdina, attēlojot vadītāja displejā indikatora simbolu.

Ja simbols vispirms aptuveni vienu minūti mirgo un pēc tam paliek pastāvīgi iedegts, tas var nozīmēt, ka sistēma nevar noteikt zemu spiedienu riepās vai par to brīdināt, kā paredzēts.

Simbols	Tehniskie parametri
	<ul style="list-style-type: none"> • Simbols izgaismojas, ja riepās ir zems gaisa spiediens. • Ja ir radusies ITPMS sistēmas kļūme, simbols aptuveni vienu minūti mirgo un pēc tam paliek pastāvīgi iedegts.

Sistēmas apraksts

ITPMS mēra dažādu riteņu griešanās ātrumu atšķirības, izmantojot ABS sistēmu, lai varētu noteikt, vai to riepās ir pareizs spiediens. Ja gaisa spiediens riepā ir pārāk zems, riepas diametrs mainās, un tā rezultātā mainās arī tās griešanās ātrums. Salīdzinot riepas savā starpā, sistēma var noteikt, vai vienā vai vairākās no riepām ir zems gaisa spiediens.

Kad gaisa spiediens riepās ir pārāk zems, displejā iedegas zema spiediena indikatora simbols un

tiek rādīts paziņojums; skatiet tālāk arī tēmu "Paziņojums vadītāja displejā".



◀ **Vispārīga informācija par riepu uzraudzības sistēmu**

Tālāk sniegtajā informācijā riepu uzraudzības sistēma ir saukta par TPMS.

Katra riepa, tostarp rezerves riepa*, ir jāpārbauda reizi mēnesī. Pārbaudes laikā riepai ir jābūt aukstai un gaisa spiedienam tajā ir jāatbilst automašīnas ražotāja ieteiktajam gaisa spiedienam, kas norādīts riepu spiediena uzlīmē vai riepu spiediena tabulā. Ja automašīnas riepu izmēri neatbilst ražotāja ieteiktajiem, noskaidrojiet, kāds ir pareizais gaisa spiediena līmenis šādām riepām.

Kā papildu drošības funkcija automašīnā ir uzstādīta riepu spiediena uzraudzības sistēma (TPMS), kas norāda, kad gaisa spiediens vienā vai vairākās riepās ir pārāk zems. Kad iedegas zema gaisa spiediena indikatora simbols, pēc iespējas drīzāk apturiet automašīnu, pārbaudiet riepas un piepumpējiet tās līdz pareizajam spiedienam.

Braucot ar zemu gaisa spiedienu riepās, riepa var pārkarst, un tas, savukārt, var izraisīt riepas plīšanu. Zems riepu spiediens arī samazina degvielas patēriņa efektivitāti un riepu kalpošanas laiku, kā arī var ietekmēt automašīnas vadāmību un bremsēšanas ceļu. Ievērojiet, ka TPMS neaizstāj regulāru riepu apkopi. Vadītāja pienākums ir uzturēt pareizu gaisa spiedienu riepās, pat ja zema riepu spiediena robežvērtība vēl nav sasniegta un indikatora simbols nav iedegts.

Automašīna ir aprīkota arī ar TPMS sistēmas kļūmes indikatoru, kas norāda, kad sistēma nedarbo-

jas pareizi. TPMS sistēmas kļūmes indikators ir apvienots ar zema riepu spiediena indikatora simbolu. Kad sistēma konstatē kļūmi, simbols vadītāja displejā aptuveni vienu minūti mirgo un pēc tam paliek iedegts. Šī procedūra tiks atkārtota katrā automašīnas iedarbināšanas reizē līdz kļūmes novēršanai. Kad ir iedegts šis simbols, var būt ietekmēta sistēmas spēja noteikt zemu gaisa spiedienu riepās vai par to brīdināt.

TPMS sistēmas kļūme var rasties vairāku iemeslu dēļ, piemēram, pēc rezerves riepas uzmontēšanas, riepu vai riteņu maiņas, kas var traucēt TPMS pareizai darbībai.

Pēc vienas vai vairāku riepu maiņas noteikti pārbaudiet TPMS indikatora simbolu, lai pārliecinātos, ka TPMS pareizi darbojas ar jauno riepu vai riteņi.

Paziņojumi vadītāja displejā

Kad ir izgaismots indikatora simbols, var tikt attēloti šādi paziņojumi:

- **Zems spiediens riepās Pārbaudiet riepas, kalibrējiet pēc uzpildes**
- **Riepu spied. sist. Īslaicīgi nav pieejams**
- **Riepu spied. sist. Jāveic apkope.**

Ja sistēma nevar noteikt, kurā riepā ir zems spiediens, centrālajā displejā tiek norādītas visas četras riepas.

Jāpatur prātā

- Pēc riteņu maiņas vai riepu spiediena regulēšanas vienmēr kalibrējiet sistēmu. Volvo ieteiktās riepu spiediena vērtības skatiet riepu spiediena uzlīmē uz durvju balsta vadītāja pusē.
- Sistēma neaizvieto parasto riepām nepieciešamo apkopi.
- ITPMS nevar deaktivizēt.

Saistītā informācija

- Riepas (492 lpp.)
- Riepu spiediena pārbaudīšana ar riepu uzraudzības sistēmu* (497 lpp.)
- Riepu uzraudzības sistēmas kalibrēšana* (499 lpp.)
- Zema riepu spiediena koriģēšana, izmantojot riepu uzraudzības sistēmu* (498 lpp.)

Riepu spiediena pārbaudīšana ar riepu uzraudzības sistēmu*

Ar riepu uzraudzības sistēmu Indirect Tyre Pressure Monitoring System (ITPMS) centrālajā displejā var skatīt riepu spiediena statusu.

Statusa pārbaude

1. Lietotņu skatā atveriet lietotni **Automaš. statuss**.

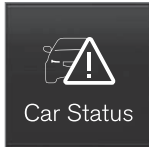

2. Pieskarieties **Statuss**, lai skatītu riepu statusu.

Statusa rādījums

Attēlos ir redzams katras riepas statuss.

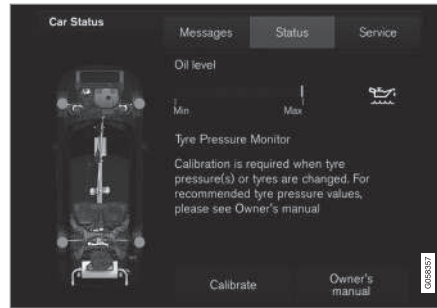

Statusa skats².

Zaļa riepa:

- Riepu spiediens pārsniedz brīdinājuma robežvērtību.

Dzeltena riepa:

- Gaisa spiediens riepā ir pārāk zems. Apturiet automašīnu un pārbaudiet/koriģējiet spiedienu, tiklīdz tas ir iespējams. Pēc gaisa spiediena noregulēšanas kalibrējiet ITPMS.

Visas riepas dzeltenas:

- Divās vai vairākās riepās spiediens ir pārāk zems. Apturiet automašīnu un pārbaudiet/koriģējiet spiedienu, tiklīdz tas ir iespējams. Pēc gaisa spiediena regulēšanas kalibrējiet ITPMS.

Visas riepas pelēkas:

- Notiek kalibrēšana.
- Nezināms statuss.

Lai sistēma kļūtu aktīva, var būt vairākas minūtes jābrauc ar ātrumu, kas pārsniedz 30 km/h (20 mph).

Visas riepas ir pelēkas, un ir redzams šāds paziņojums:

- **Riepu spied. sist. Īslaicīgi nav pieejams.** Indikatora simbols mirgo un pēc aptuveni 1 minūtes paliek pastāvīgi iedegts. Sistēma pašlaik nav pieejama, un drīz tiks aktivizēta.
- **Riepu spied. sist. Jāveic apkope.** Indikatora simbols mirgo un pēc aptuveni 1 minūtes paliek pastāvīgi iedegts. Sistēma nedarbojas pareizi, sazinieties ar autorizētu Volvo servisu (ieteicams).

Saistītā informācija

- Riepu uzraudzība* (495 lpp.)
- Riepu uzraudzības sistēmas kalibrēšana* (499 lpp.)
- Zema riepu spiediena koriģēšana, izmantojot riepu uzraudzības sistēmu* (498 lpp.)
- Automašīnas statuss (516 lpp.)

² Attēls ir shematiskais — izkārtojums var atšķirties atkarībā no automašīnas modeļa vai programmatūras atjauninājuma.

Zema riepu spiediena korigēšana, izmantojot riepu uzraudzības sistēmu*

Kad tiek aktivizēts riepu uzraudzības sistēmas Indirect Tyre Pressure Monitoring System (ITPMS) brīdinājums, gaisa spiediens vienā vai vairākās automašīnas riepiēs ir pārāk zems.



Ja iedegas ITPMS indikatora simbols un tiek parādīts ziņojums **Zems spiediens riepiēs**, pārbaudiet un koriģējiet gaisa spiedienu riepiēs. Pēc gaisa spiediena noregulēšanas kalibrējiet ITPMS.

1. Ar manometru pārbaudiet spiedienu visās četrās riepiēs.
2. Piesūknējiet riepas līdz spiedienam, kas norādīts uz vadītāja sānu durvju statņa esošajā riepu spiediena uzlīmē.



3. Pārkalibrējiet ITPMS sistēmu, skatiet sadaļu "Riepu uzraudzības sistēmas kalibrēšana".
4. Dažos gadījumos var nākties dažas minūtes braukt ar ātrumu, kas pārsniedz 30 km/h (20 mph), lai ITPMS simbols un ziņojums vairs netiktu rādīts.

Nemiet vērā, ka ITPMS simbols nenodst, kamēr zema riepu spiediena stāvoklis nav novērsts un nav veikta jauna kalibrēšana.

i PIEZĪME

Lai nepieļautu nepareizu gaisa spiedienu riepiēs, spiediens jāpārbauda aukstām riepiēm. "Aukstas riepas" nozīmē, ka riepu temperatūra ir tāda pati, ka apkārtējā gaisa temperatūra (apmēram 3 stundas pēc braukšanas). Pēc dažu kilometru nobraukšanas riepas sasilst, un spiediens palielinās.

i PIEZĪME

- Pēc riepas piesūknēšanas vienmēr uzlieciet putekļu vāciņu, lai novērstu grants, netīrumu u.c. radītos ventilā bojājumus.
- Izmantojiet tikai plastmasas putekļu vāciņus. Metāla putekļu vāciņi var rūsēt, apgrūtinot atskrūvēšanu.

! BRĪDINĀJUMS

- Nepareizs gaisa spiediens riepiēs var izraisīt riepu kļūmi, kā rezultātā vadītājs var zaudēt kontroli pār automašīnu.
- Sistēma nevar laicīgi norādīt pēkšņu riepu bojājumu.

Saistītā informācija

- Riepu uzraudzība* (495 lpp.)
- Riepu spiediena pārbaudīšana ar riepu uzraudzības sistēmu* (497 lpp.)
- Riepu uzraudzības sistēmas kalibrēšana* (499 lpp.)
- Apstiprinātie spiedieni riepiēs (585 lpp.)
- Riepas piesūknēšana ar avārijas pārdūruma remonta komplektā iekļauto kompresoru (504 lpp.)

Riepu uzraudzības sistēmas kalibrēšana*

Lai Indirect Tyre Pressure Monitoring System (ITPMS) darbotos pareizi, jānosaka riepu spiediena atsauces vērtība. Tas jāveic katrā riepu vai riepu spiediena maiņas reizē.

Piemēram, braucot ar smagu kravu vai lielā ātrumā, kas pārsniedz 160 km/h (100 jūdzes stundā), riepu spiediens ir jānoregulē saskaņā ar Volvo ieteicamajām riepu spiediena vērtībām. Pēc tam sistēma jākalibrē atkārtoti.

1. Izslēdziet dzinēju.
2. Piesūknējiet riepas līdz spiedienam, kas norādīts uz vadītāja sānu durvju statņa esošajā riepu spiediena uzlīmē.



3. Iedarbiniet dzinēju.

4. Lietotņu skatā atveriet lietotni **Automaš. statuss**.

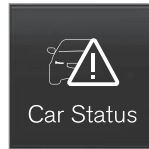

5. Pieskarities **Statuss**, lai skatītu riepu uzraudzības datus.

i PIEZĪME

Sākot kalibrēšanu, automašīnai jāstāv uz vietas.

6. Nospiediet **Kalibrēt**.
7. Pieskarities **OK**, lai apstiprinātu, ka riepu spiediens visās četrās riepās ir pārbaudīts un noregulēts.

8. Brauciet ar automašīnu.

Kamēr automašīna brauc, tiek veikta kalibrēšana. Ja dzinējs tiek izslēgts, kalibrēšana tiek īslaicīgi pārtraukta, bet tiek automātiski atsākta, kad ar automašīnu atkal brauc.

- > Kad ir apkopots pietiekams datu daudzums, lai sistēma varētu noteikt zemu gaisa spiedienu riepās, riepu krāsa vidējā displejā tiek mainīta no pelēkas uz zaļu. Kad kalibrēšana ir pabeigta, sistēma nesniedz papildu apstiprinājumu.

Ja kalibrēšana neizdodas, tiek rādīts šāds paziņojums: **Kalibrēšana neveiksmīga. Lūdzu, mēģiniet vēlreiz.**

i PIEZĪME

Atcerieties, ka TPMS sistēma ir atkārtoti jākalibrē katrā riepu maiņas vai riepu spiediena regulēšanas reizē. Lai sistēma darbotos pareizi, ir jāsauglabā jaunas atsauces vērtības.

Saistītā informācija

- Riepu uzraudzība* (495 lpp.)
- Riepu spiediena pārbaudīšana ar riepu uzraudzības sistēmu* (497 lpp.)
- Zema riepu spiediena koriģēšana, izmantojot riepu uzraudzības sistēmu* (498 lpp.)

Riepu avārijas remonta komplekts

Riepu avārijas remonta komplektu Temporary Mobility Kit (TMK) lieto, lai hermetizētu pārdūrumu, kā arī pārbaudītu un noregulētu gaisa spiedienu riepās.

Riepu remonta komplekts sastāv no kompresora un pudeles ar hermetizējošu šķidrumu. Komplekts darbojas kā pagaidu remonta līdzeklis. Bļvējošais šķidrums efektīvi hermetizē riepās, kuras pārdurtas protektorā.

Riepu remonta komplektam ir ierobežotas iespējas salāpīt riepās, ja plīsums atrodas riepās sienā. Neizmantojiet remonta komplektu riepām ar lielām spraugām, plaisām vai līdzīgiem bojājumiem.

i PIEZĪME

Avārijas caurdūrumu remonta komplekts ir paredzēts tikai riepās protektora caurdūruma salabošanai.

i PIEZĪME

Volvo ir pārbaudījis un apstiprinājis pagaidu avārijas caurdūrumu remonta komplekta kompresoru.

Atrašanās vieta

Riepu remonta komplekts atrodas putuplasta blokā zem grīdas bagāžas nodalījumā.

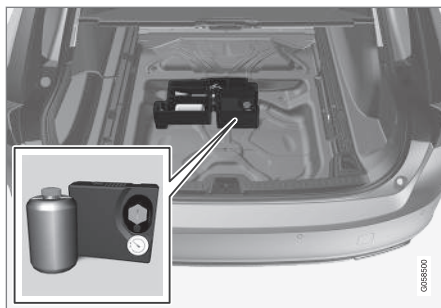

Pudele ar bļvējošu šķidrumu

Nomainiet pudeli ar bļvējošo šķidrumu pirms tās derīguma termiņa beigām un pēc tās lietošanas. Ar veco pudeli apritejies, kā ar apkārtējai videi bīstamiem atkritumiem.

! BRĪDINĀJUMS

Pudele satur 1.2 etanolu un dabīgo gumijas piensulu.

- Bīstama norīšanas gadījumā.
- Saskaroties ar ādu, var izraisīt alerģisku reakciju.
- Nepieļaujiet nonākšanu uz ādas un acīs.
- Glabājiet bērniem nepieejamā vietā.

! BRĪDINĀJUMS

- Ja āda saskaras ar hermētiķa šķidrumu, tas nekavējoties jānomazgā ar ziepēm un lielu daudzumu ūdens.
- Ja hermētiķa šķidrums nonāk acīs, tas nekavējoties ir jāizskalo ar acu skalošanas šķidrumu vai lielu daudzumu ūdens. Ja diskomforts nepāriet, acs ir jāizmeklē ārstam.

Saistītā informācija

- Avārijas pārdūruma remonta komplekta lietošana (501 lpp.)
- Riepās piesūkšanās ar avārijas pārdūruma remonta komplektā iekļauto kompresoru (504 lpp.)
- Riepās (492 lpp.)

Avārijas pārdūruma remonta komplekta lietošana

Hermetizējiet caurdūrumu ar riepu avārijas remonta komplektu Temporary Mobility Kit (TMK).

Pārskats

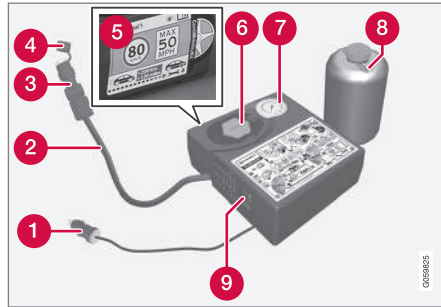

- 1 Elektrības kabelis
- 2 Gaisa šļūtene
- 3 Spiedienu pazeminošs vārsts
- 4 Aizsargājošs vāks
- 5 Uzlīme, maksimāli pieļaujamais ātrums
- 6 Pudeļu turētājs (oranžs vāks)
- 7 Manometrs

- 8 Pudele ar blīvējošu šķidrumu
- 9 Slēdzis

Pievienošana

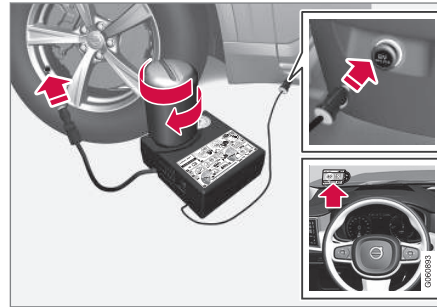

1. Ja rīpa tiek hermetizēta vietā, kur notiek satiksme, uzstādiet avārijas trīsstūri un ieslēdziet avārijas signāllukturus.
Ja pārdūrumu izraisījusi nagla vai līdzīgs priekšmets, atstājiet to rīpā. Tas palīdz hermetizēt caurumu.
2. Noņemiet maksimāli pieļaujamā ātruma uzlīmi, kas piestiprināta vienos kompresora sānos. Piestipriniet to redzamā vietā pie vējstikla kā atgādinājumu ievērot ātruma ierobežojumu. Ja ir izmantots avārijas riepu remonta komplekts, braukšanas ātrums nedrīkst pārsniegt 80 km/h (50 mph).

3. Pārliecinieties, ka slēdzis atrodas pozīcijā **0**, un atrodiat elektrības kabeli un gaisa šļūteni.
4. Atskrūvējiet oranžo kompresora vāciņu un pudeles korķi.

i PIEZĪME

Pirms lietošanas nesalauziet pudeles plombu. Plomba tiek automātiski salauzta, ieskrūvējot pudeli.

5. Ieskrūvējiet pudeli pudeles turētāja apakšdaļā.
- > Pudele un pudeles turētājs ir aprīkoti ar apgriezto fiksatoru, kas ļauj novērst hermētizējošā šķidruma noplūdi. Kad pudele ir ieskrūvēta, to vairs nevar atskrūvēt no pudeles turētāja. Pudele jānoņem servisā — Volvo iesaka to darīt autorizētā Volvo servisā.

BRĪDINĀJUMS

- Ja āda saskaras ar hermētiķa šķidrumu, tas nekavējoties jānomazgā ar ziepēm un lielu daudzumu ūdens.
- Ja hermētiķa šķidrums nonāk acīs, tas nekavējoties ir jāizskalo ar acu skalošanas šķidrumu vai lielu daudzumu ūdens. Ja diskomforts nepāriet, acs ir jāizmeklē ārstam.

BRĪDINĀJUMS

Neatskrūvējiet pudeli - tā ir aprīkota ar rezerves aizturi, kas novērš noplūdi.

6. Atskrūvējiet riepas putekļu vāciņu.

Pārliecinieties, ka gaisa šļūtenes spiediena samazināšanas vārsts ir pilnīgi uzskrūvēts, un ieskrūvējiet gaisa šļūtenes vārsta savienojumu riepas vārsta vītnes apakšdaļā.

7. Pievienojiet elektrības kabeli tuvākajai 12 V kontaktligzdai un iedarbiniet automašīnu.

PIEZĪME

Pārliecinieties, ka kompresora darbības laikā netiek lietota neviena no pārējām 12 V kontaktligzdām.

BRĪDINĀJUMS

Kad dzinējs ir ieslēgts, neatstājiet bērnus automašīnā bez uzraudzības.

8. Iedarbiniet kompresoru, pārslēdzot slēdzi pozīcijā I.

BRĪDINĀJUMS

Nekad nestāviet blakus riepai, kad darbojas kompresors. Ja rodas plaisas vai deformācija, kompresors nekavējoties ir jāizslēdz. Braucieni nedrīkst turpināt. Ieteicams sazināties ar specializētu riepu centru.

PIEZĪME

Kad kompresors sāk darboties, spiediens var pieaugt līdz 6 bāriem, taču pēc aptuveni 30 sekundēm tas nokrītās.

9. Iesūknējiet gaisu riepā 7 minūtes.

SVARĪGI

Pārķāršanas riska dēļ kompresoru nedrīkst lietot ilgāk par 10 minūtēm.

10. Izslēdziet kompresoru un pārbaudiet spiedienu manometrā. Minimālais spiediens ir 1,8 bāri, bet maksimālais - 3,5 bāri. (Ja spiediens ir pārāk augsts, atbrīvojiet gaisu, izmantojot spiediena vārstu.)

BRĪDINĀJUMS

Ja spiediens ir zem 1,8 bāriem, tad caurums riepā ir pārāk liels. Braucieni nedrīkst turpināt. Ieteicams sazināties ar specializētu riepu centru.

11. Izslēdziet kompresoru un atvienojiet elektrības kabeli.
12. Atskrūvējiet gaisa šļūteni no riepas ventīļa un uzlieciet atpakaļ riepas putekļu vāciņu.
13. Uzlieciet gaisa šļūtenei aizsargvāciņu, lai novērstu atlikušā hermētizējošā šķidruma noplūdi.

14. Iespējami drīz nobrauciet vismaz 3 km ne ātrāk par 80 km/h (50 mph), lai hermetizējošais šķidrums varētu hermetizēt riepu.

i PIEZĪME

Veicot dažus pirmos apgriezienus, riepa izspiedīs hermetizējošo šķidrumu pa pārdūruma caurumu.

! BRĪDINĀJUMS

Uzsākot braukšanu, pārliecinieties, ka neviens neatrodas automašīnas tuvumā un neviens nevar neuzšķakstīties hermetizējošais šķidrums. Jāievēro vismaz divu metru attālums.

15. Kontroles pārbaude

Pieskrūvējiet gaisa šļūteni riepas ventilim un ieskrūvējiet vārsta savienojumu riepas vārsta vītnes apakšdaļā. Kompresors ir jāizslēdz.

16. Manometrā nolasi spiedienu riepā.

- Ja tas ir zemāks par 1,3 bāriem, riepa ir nepietiekoši piesūknēta. Braucienu nevar jādzētu turpināt. Sazinieties ar riepu remonta darbnīcu.
- Ja spiediens riepā ir lielāks par 1,3 bāriem, riepa jāpiesūknē līdz spiedienam, kas norādīts riepu spiediena uzlīmē uz vadītāja puses durvju statņa (1 bārs = 100 kPa). Ja spiediens riepā ir pārāk augsts, izlaidiet gaisu, izmantojot spiediena pazemināšanas vārstu.

17. Ja riepa jāpiesūknē:

1. Pievienojiet elektrības kabeli tuvākajai 12 V kontaktlīdzdai un iedarbiniet automašīnu.
2. Iedarbiniet kompresoru un piesūknējiet riepu līdz riepu spiediena uzlīmē norādītajam spiedienam.
3. Izslēdziet kompresoru.

18. Noņemiet riepas hermetizējošo aprīkojumu, uzlieciet gaisa šļūtenei aizsargvāciņu un ievietojiet šļūteni kastē.

Novietojiet TMP bagāžas nodalījumā.

! BRĪDINĀJUMS

Neatskrūvējiet pudeli - tā ir aprīkota ar rezerves aizturi, kas novērš noplūdi.

19. Uzlieciet atpakaļ riepas putekļu vāciņu.

i PIEZĪME

- Pēc riepas piesūknēšanas vienmēr uzlieciet putekļu vāciņu, lai novērstu grants, netīrumu u.c. radītos ventilā bojājumus.
- Izmantojiet tikai plastmasas putekļu vāciņus. Metāla putekļu vāciņi var rūsēt, apgrūtinot atskrūvēšanu.

i PIEZĪME

Pēc izmantošanas hermetizējošā šķidrums pudele un šļūtene ir jānomaina. Volvo iesaka šo nomaiņu uzticēt autorizēta Volvo servisa darbiniekiem.

! BRĪDINĀJUMS

Regulāri pārbaudiet riepas.

- ◀◀ Lai nomainītu vai saremontētu bojāto riepu, Volvo iesaka doties uz tuvāko autorizēto Volvo servisu. Dariet zināmu servisam, ka riepa satur blīvējošo šķidrumu.

BRĪDINĀJUMS

Pēc avārijas caurdūruma remonta komplekta lietošanas nedrīkst braukt ātrāk par 80 km/h (50 mph). Volvo iesaka pārbaudīt salaboto riepu autorizētā Volvo servisā (maksimālais braukšanas attālums ir 200 km/h). Servisa personāls var noteikt, vai riepu var salabot vai to nāksies nomainīt.

Saisītā informācija

- Riepu avārijas remonta komplekts (500 lpp.)

Riepas piesūknēšana ar avārijas pārdūruma remonta komplekta iekļauto kompresoru

Automašīnas oriģinālo riepu var piesūknēt, izmantojot kompresoru, kas iekļauts avārijas pārdūruma remonta komplektā.

1. Kompresors ir jāizslēdz. Pārliedcinieties, ka slēdzis atrodas pozīcijā **O** un novietojiet kabeli un gaisa šļūteni.
2. Atskrūvējiet ventīļa pretputekļu uzgali un ieskrūvējiet gaisa šļūtenes ventīļa savienojumu līdz galam riepas gaisa ventīļa vītnei.
3. Pievienojiet kabeli pie vienas no automašīnas 12 V kontaktligzdām un iedarbiniet dzinēju.

BRĪDINĀJUMS

Automašīnas izplūdes gāzu ieeļpošana var apdraudēt dzīvību. Nekādā gadījumā neļaujiet dzinējam darboties slēgtās telpās vai telpās bez pietiekamas ventilācijas.

BRĪDINĀJUMS

Kad dzinējs ir ieslēgts, neatstājiet bērnus automašīnā bez uzraudzības.

4. Iedarbiniet kompresoru, pārslēdzot slēdzi pozīcijā **I**.

! SVARĪGI

Pārkaršanas risks. Kompresors nedrīkst darboties ilgāk par 10 minūtēm.

5. Piesūknējiet riepu līdz spiedienam, kāds ir norādīts riepu spiediena uzlīmē uz vadītāja puses durvju statņa. (Izlaidiet gaisu, izmantojot spiediena pazemināšanas vārstu, ja spiediens riepi ir pārāk augsts.)



6. Izslēdziet kompresoru. Atvienojiet gaisa šļūteni un kabeli.
7. Uzstādiet pretputekļu uzgali atpakaļ vietā.

Saisītā informācija

- Riepu avārijas remonta komplekts (500 lpp.)
- Apstiprinātie spiedieni riepi (585 lpp.)

Riteņu maiņa

Automašīnas riteņus var nomainīt, piemēram, pret ziemas riteņiem vai rezerves riteņi.

Ievērojiet riteņu noņemšanas un piestiprināšanas instrukcijas.

Mainot uz cita izmēra riepām

Pārbaudiet, vai riepu izmēri ir apstiprināti lietošanai uz šīs automašīnas.

Pēc katras riepu izmēra maiņas sazinieties ar autorizētu Volvo servisu, lai atjauninātu programmatūru. Gan mainot uz lielāka vai mazāka izmēra riepām, gan mainot no vasaras riepām uz ziemas un otrādi, var būt nepieciešama programmatūras lejupielāde.

Saistītā informācija

- Riteņa noņemšana (505 lpp.)
- Riteņu uzstādīšana (507 lpp.)
- Instrumentu komplekts (510 lpp.)
- Ziemas riepas (509 lpp.)
- Rezerves ritenis* (508 lpp.)
- Riteņu skrūves (508 lpp.)

Riteņa noņemšana

Riteņa noņemšanas instrukcijas riteņu maiņas gadījumā.

1. Ja riepa tiek mainīta vietā, kur notiek satiksme, uzstādiet avārijas trīsstūri un ieslēdziet avārijas signāllukturus.
2. Ieslēdziet stāvbremzi un pārnesumu pozīciju **P** vai pirmo pārnesumu, ja automašīnai ir manuāla pārnesumkārbā.

Attiecas uz automašīnām ar **Līmeņošanas vadību***: Ja automašīna ir aprīkota ar pneimatisko piekari, tā jādeaktivizē, pirms automašīnu var celt ar domkratu*.

Deaktivizējiet funkciju vidējā displeja augšējā skatā, nospiežot **Iestatījumi → My Car → Piekare** un atlasot **Atspējot līmeņošanas vadību**.

BRĪDINĀJUMS

Pārbaudiet, vai domkrats nav bojāts, vītnes ir rūpīgi ieeļļotas un tas ir tīrs.

3. Izņemiet no putuplasta bloka domkratu*, uzgriežņu atslēgu* un riteņu skrūvju plastmasas uzgaļu noņemšanas instrumentus.



Instrumenti riteņu skrūvju plastmasas uzgaļu noņemšanai



! PIEZĪME

Parastais automašīnas domkrats ir paredzēts tikai neregulārai un īslaicīgai lietošanai, piemēram, lai nomainītu pārdurtu riteņi, ziemas/vasaras riteņus u.c. Automašīnas celšanai drīkst izmantot tikai konkrētā automašīnas modeļa komplektācijā iekļauto domkratu. Ja gatavojaties automašīnu pacelt ar domkratu biežāk vai ilgāku laiku, nekā nepieciešams riteņa nomainīšanai, ieteicams izmantot autoservisā domkratu. Tādā gadījumā ievērojiet konkrētā aprīkojuma komplektā iekļautās lietošanas instrukcijas.

- Novietojiet bremzes klučus to riteņu priekšā un aizmugurē, kuri paliks uz zemes. Izmantojiet, piemēram, smagus koka klučus vai lielus akmeņus.

- Ar uzgriežņu atslēgu* pieskrūvējiet vilkšanas cilpu līdz atdurim.

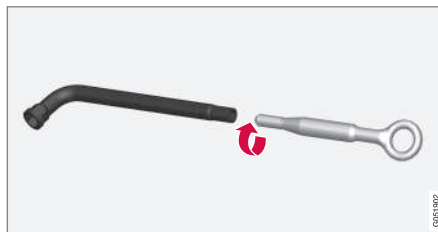

! SVARĪGI

Vilkšanas cilpa līdz galam jāieskrūvē riteņa uzgriežņu atslēgā.

- Noņemiet riteņu skrūvju plastmasas uzgaļus ar šim nolūkam paredzēto instrumentu.
- Atbrīvojiet riteņa uzgriežņus, ar uzgriežņu atslēgu pagriežot tos 1/2-1 pagriezienu pretēji pulksteņrādītāju kustības virzienam*.

! BRĪDINĀJUMS

Nekādā gadījumā nenovietojiet neko starp zemi un domkratu vai starp domkratu un automobiļa pacelšanas punktu.

! SVARĪGI

Virsmai jābūt cietai, gludai un līdzenai.

- Paceļot automašīnu, ir svarīgi piestiprināt domkratu* vai celšanas sviras tam paredzētajos punktos zem automašīnas. Trīsstūra marķējumi plastmasas pārsegā norāda pacelšanas punktu atrašanās vietas. Katrā automašīnas pusē ir divi pacelšanas punkti. Katrā no tiem ir padziļinājums domkratam.

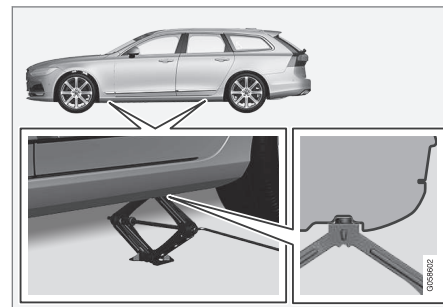

Paceliet domkratu*, lai tas saskartos ar automašīnas domkratam paredzēto vietu. Pārlieci-

neties, ka domkrata galva ir pareizi ievietota pacelšanas punktā tā, lai galvas centrā esošais izvirkājums iegultu domkratam paredzētās vietas atverē un tā pamatne atrastos vertikāli zem pacelšanas punkta. Noteikti pagrieziet domkratu, lai pacelšanas mehānisms atrastos pēc iespējas tālāk no automašīnas sāniem un domkrata sviras būtu perpendikulāras automašīnas atrašanās virzienam.

BRĪDINĀJUMS

Nekādā gadījumā nelieniet zem automašīnas, kad tā ir pacelta ar domkratu.

Pirms pacelt automašīnu ar domkratu, no tās jāizkāpj pasažieriem. Ja ritenis jāmaina uz ceļa ar intensīvu satiksmi, pasažieriem jāatrodas drošā vietā.

9. Paceliet automašīnu tā, lai ritenis tiktu atbrīvots. Izņemiet riteņa skrūves un noceliet riteni.

Saistītā informācija

- Riteņu maiņa (505 lpp.)
- Automašīnas pacelšana (522 lpp.)
- Riteņu uzstādīšana (507 lpp.)
- Instrumentu komplekts (510 lpp.)

Riteņu uzstādīšana

Riteņa piestiprināšanas instrukcijas riteņu maiņas gadījumā.

BRĪDINĀJUMS

Nekādā gadījumā nelieniet zem automašīnas, kad tā ir pacelta ar domkratu.

Pirms pacelt automašīnu ar domkratu, no tās jāizkāpj pasažieriem. Ja ritenis jāmaina uz ceļa ar intensīvu satiksmi, pasažieriem jāatrodas drošā vietā.

1. Notīriet riteņa un rumbas saskares virsmas.
2. Uzlieciet riteni. Rūpīgi pievelciet riteņa skrūves.
3. Nolaidiet automašīnu lejā tā, lai riteņi nevarētu brīvi griezties.

Neizmantojiet smērvielu uz riteņu skrūvju virtnēm.

4. Pievelciet riteņa skrūves krustveidīgi. Ir svarīgi, lai riteņa skrūves tiktu pievilktas pareizi. Pievelciet līdz 140 Nm. Pārbaudiet griezes momentu ar uzgriežņu atslēgu, kas parāda griezes momentu.



5. Uzlieciet atpakaļ riteņu skrūvju plastmasas uzgaļus.

PIEZĪME

- Pēc rīepas piesūknēšanas vienmēr uzlieciet putekļu vāciņu, lai novērstu grants, netīrumu u.c. radītos ventīļa bojājumus.
- Izmantojiet tikai plastmasas putekļu vāciņus. Metāla putekļu vāciņi var rūsēt, apgrūtinot atskrūvēšanu.

◀ Saistītā informācija

- Riteņa noņemšana (505 lpp.)
- Riteņu maiņa (505 lpp.)
- Rezerves ritenis* (508 lpp.)

Riteņu skrūves

Riteņu skrūves lieto, lai piestiprinātu riteņus rum-bām.

! SVARĪGI

Riteņu uzgriežņi jāpievelk līdz 140 Nm. Pār-velkot vai nepietiekami pievelkot var sabojāt uzgriežņus un skrūves.

Izmantojiet tikai tādus riteņu diskus, kurus ir pār-baudījis un apstiprinājis Volvo un kuri ir Volvo ori-ginālie piederumi.

Pārbaudiet riteņu skrūvju griezes momentu ar uzgriežņu atslēgu.

Neizmantojiet smērvielu uz riteņu skrūvju vīt-nēm.

Riteņa skrūvju nofiksēšana*

Putuplasta blokā zem bagāžas nodalījuma grīdas ir vieta riteņu skrūvju uzmvāvēm.

Saistītā informācija

- Riteņu maiņa (505 lpp.)

Rezerves ritenis*

Pārdurta parastā riteņa vietā īslaicīgi var lietot Temporary spare tipa rezerves riteni.

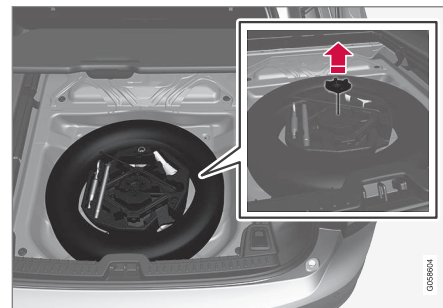

Ilustrācija ir shematiska — putuplasta bloka forma var atšķirties atkarībā no automašīnas modeļa.

Rezerves ritenis atrodas rezerves riteņa padziļinā-jumā ar ārpusi uz leju. Tā pati skrūve nofiksē rezerves riteni un putuplasta kluci. Putuplasta blokā ir visi instrumenti riteņa nomaiņai, skatiet sadaļu "Instrumentu komplekts".

Automašīnas darbību ietekmē rezerves riteņa izmantošana. Rezerves ritenis jānomaina pret parastu riteni, tiklīdz tas ir iespējams.

Rezerves ritenis ir mazāks par parasto riteni, un tas ietekmē automašīnas klīrensu. Esiet piesar-dzīgs, braucot gar augstām apmalēm, un nemaz-gājiet automobili automātiskajā automazgātavā.

- Ievērojiet ražotāja ieteikto gaisa spiedienu rezerves ritenī.
- Automobiļiem ar četru riteni piedziņu var atvienot aizmugurējās ass piedziņu.
- Ja rezerves ritenis ir uzstādīts uz priekšējās ass, vienlaikus nevar lietot sniega ķēdes.
- Rezerves riteni nedrīkst remontēt.

! SVARĪGI

- Nekādā gadījumā nebrauciet ātrāk par 80 km/h (50 mph), ja automašīnai ir uzstādīts rezerves ritenis.
- Ar automašīnu nekādā gadījumā nedrīkst braukt, ja ir uzstādīti vairāk par vienu "pagaidu rezerves" riteni.

Rezerves riteņa izņemšana

1. Paceliet bagāžas nodalījuma grīdu no aizmugures un priekšpusēs.
2. Atskrūvējiet fiksācijas skrūvi.
3. Izceliet putuplasta bloku ar tajā esošajiem instrumentiem.
4. Izceliet rezerves riteni.

Pārdurtās riepas noglabāšana

1. Ievietojiet instrumentus atpakaļ putuplasta blokā un ieceliet putuplasta bloku atpakaļ automašīnā.

2. Pieskrūvējiet putuplasta bloku ar montāžas skrūvēm un pēc tam nolokiet bagāžas nodalījuma grīdu uz leju.
3. Ievietojiet pārdurto riepu bagāžas nodalījumā.

Saistītā informācija

- Riteņa noņemšana (505 lpp.)
- Riteņu uzstādīšana (507 lpp.)
- Instrumentu komplekts (510 lpp.)
- Domkrats* (511 lpp.)

Ziemas riepas

Ziemas riepas ir piemērotas braukšanai ziemā.

Volvo iesaka noteiktu izmēru ziemas riepas. Riepu izmēri ir atkarīgi no dzinēja modeļa. Braucot ar ziemas riepām, pareizā tipa riepas jāuzliek visiem četriem riteņiem.

i PIEZĪME

Lai saņemtu informāciju par vispiemērotākajiem riteņu diskiem un riepu tipu, sazinieties ar Volvo izplatītāju.

Padomi par ziemas riepu maiņu

Mainot vasaras un ziemas riepas, tās ir jāmarķē, lai zinātu, kurā automašīnas pusē tās bija uzstādītas, piemēram, **K** kreisajai un **L** labajai pusei.

Radzotas riepas

Radzotās ziemas riepas ir uzmanīgi jāiebrauc 500-1000 km, lai radzes pareizi iegulst riepā. Tas piešķir riepai un it īpaši radzēm ilgāku ekspluatācijas laiku.

i PIEZĪME

Likumi par radzotu riepu lietošanu dažādās valstīs atšķiras.

Protektoru dziļums

Ceļa apstākļi ar ledu, šķidoni un zemu temperatūru izvirza ievērojami augstākas prasības attie-



- ◀ cībā uz riepām nekā vasaras apstākļi. Šī iemesla dēļ Volvo neiesaka braukt ar ziemas riepām, kuru protektoru dziļums ir mazāks par 4 mm.

Sniega ķēdes

Volvo iesaka neizmantot sniega ķēdes uz riteņiem, kas ir lielāki par 18 collām.

Montāžas norādījumi tiek piegādāti kopā ar Volvo oriģinālajām sniega ķēdēm.

Sniega ķēdes var izmantot tikai uz priekšējiem riteņiem (tas attiecas arī uz pilnpiedziņas automašīnām). Nekādā gadījumā nepārsniedziet 50 km/h (30 mph), ja ir uzstādītas riepu ķēdes. Izvairieties no braukšanas pa kailu zemi, jo tas veicina kā sniega ķēžu, tā riepu nodilumu.

⚠ BRĪDINĀJUMS

Izmantojiet Volvo oriģinālās sniega ķēdes vai līdzvērtīgas ķēdes, kas paredzētas konkrētajam automobiļa modelim, kā arī riepu un aploču izmēriem. Driķst uzstādīt tikai **vienpusējās** sniega ķēdes.

Ja neesat pārliecināts par sniega ķēžu izvēli, Volvo iesaka sazināties ar autorizētu Volvo servisu. Nepareizi izvēlētas sniega ķēdes var radīt nopietnus automašīnas bojājumus un izraisīt negadījumu.

Saistītā informācija

- Riteņu maiņa (505 lpp.)

Instrumentu komplekts

Bagāžas nodalījumā atrodas instrumenti, kas var noderēt, velkot automašīnu, mainot riteņi vai veicot līdzīgas darbības.

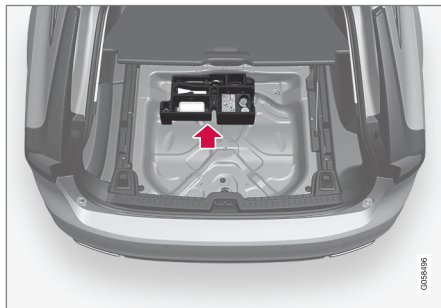

Putuplasta blokā zem bagāžas nodalījuma grīdas atrodas automašīnas vilkšanas cilpa, riepu remonta komplekts, instruments plastmasas vāciņu izņemšanai no riteņu skrūvēm un slēdzamo riteņu skrūvju ligzda.

Ja automašīna ir aprīkota ar rezerves riteņi*, tad tā komplektā ir iekļauts arī domkrats* un riteņatslēga*, kā arī iepakojums* ar vienreizējas lietošanas cimdiem un maiss bojātajai rīepai.

Saistītā informācija

- Riteņu maiņa (505 lpp.)
- Domkrats* (511 lpp.)

- Brīdinājuma trijstūris (511 lpp.)
- Pirmās palīdzības aptieciņa (512 lpp.)

Brīdinājuma trijstūris

Lietojiet brīdinājuma trīsstūri, lai brīdinātu citus satiksmes dalībniekus par satiksmē apturētu automašīnu.

Tāpat arī aktivizējiet avārijas gaismas signālu.

Glabāšanas nodalījumi

Brīdinājuma trīsstūris atrodas zem paneļa bagāžas nodalījuma durvju iekšpusē.

Brīdinājuma trīsstūra salocīšana

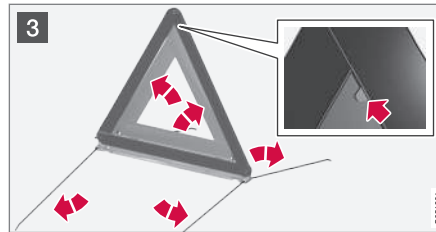
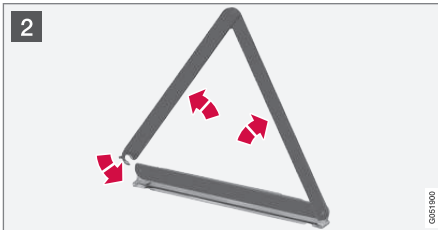
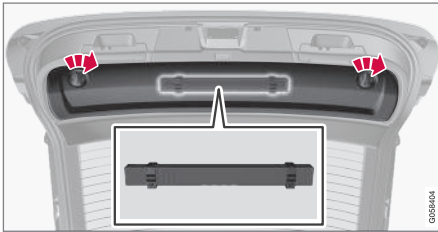

1 Atvienojiet paneli, kas atrodas bagāžas nodalījuma durvju iekšpusē, vispirms pagriežot divus fiksatorus par ceturtdaļapgriezieni un pēc tam atāķējot paneli. Nolieciet paneli malā.

Atveriet fiksatoru un izņemiet ietvaru.

2 Izņemiet brīdinājuma trijstūri no kastes, atlokiot to un salieciet tā galus kopā.

3 Salokiet avārijas trīsstūra atbalsta kājas.

Ievērojiet avārijas trīsstūra lietošanas noteikumus. Novietojiet avārijas trīsstūri, ievērojot satiksmes noteikumu prasības.

Pēc lietošanas pārlicinieties, ka brīdinājuma trijstūris un tā kaste ir pareizi nostiprināta glabāšanas vietā un ka lūka ir pilnīgi aizvērta.

Saistītā informācija

- Instrumentu komplekts (510 lpp.)
- Avārijas gaismas signāls (146 lpp.)

Domkrats*

Izmantojiet domkratu, lai paceltu automašīnu, mainot riteņus.

Uzstādot rezerves riteņus vai mainot vasaras un ziemas riteņus, izmantojiet tikai oriģinālo domkratu. Domkrata vītne jāizmanto tikai labi ieeļļota.

! SVARĪGI

Kad instrumenti un domkrats* netiek lietoti, tie jānovieto tiem paredzētajā vietā automobiļa bagāžas nodalījumā.

Lai pietiktu vietas, domkrats ir jāsaliek atpakaļ pareizā pozīcijā.

i PIEZĪME

Parastais automašīnas domkrats ir paredzēts tikai neregulārai un īslaicīgai lietošanai, piemēram, lai nomainītu pārdurtu riteņus, ziemas/vasaras riteņus u.c. Automašīnas celšanai drīkst izmantot tikai konkrētā automašīnas modeļa komplektācijā iekļauto domkratu. Ja gatavojaties automašīnu pacelt ar domkratu biežāk vai ilgāku laiku, nekā nepieciešams riteņa nomainīšanai, ieteicams izmantot autoservisā domkratu. Tādā gadījumā ievērojiet konkrētā aprīkojuma komplektā iekļautās lietošanas instrukcijas.



◀◀ **Attiecas uz automašīnām ar līmeņa kontroli***

Ja automašīna ir aprīkota ar pneimatisko piekari, tā jādeaktivizē, pirms pacelt automašīnu ar domkratu.

Izslēdziet šo funkciju vidējā displejā:

1. Augšējā skatā nospiediet **Iestatījumi**:
2. Nospiediet **My Car → Piekare**.
3. Izvēlieties **Atspējot līmeņošanas vadību**.

Saistītā informācija

- Instrumentu komplekts (510 lpp.)
- Automašīnas pacelšana (522 lpp.)

Pirmās palīdzības aptieciņa

Pirmās palīdzības aptieciņā atrodas aprīkojums pirmās palīdzības sniegšanai.

Noglabājiet pirmās palīdzības aptieciņu nodalījumā, kas atrodas bagāžas nodalījuma labajā pusē.

Saistītā informācija

- Instrumentu komplekts (510 lpp.)

Riteņu disku izmēru apzīmējumi

Riteņu un riteņu disku izmēru apzīmējumu piemēri ir sniegti tabulā tālāk.

Visiem riteņu diskkiem ir izmēru apzīmējumi, piemēram, 7.5Jx18x50.5.

7,5	Diska platums collās
J	Diska uzmalas profils
18	Riteņa diska diametrs collās
50,5	Attālums mm (attālums no riteņa vidus līdz riteņa saskares virsmai pret rumbu)

Automašīnai ir apstiprinātas noteiktas disku un riepu kombinācijas.

Saistītā informācija

- Riepas (492 lpp.)
- Riepu izmēru apzīmējumi (513 lpp.)
- Apstiprinātie riteņu un riepu izmēri (583 lpp.)

Rīepu izmēru apzīmējumi

Rīepu izmēru, slodzes indeksa un ātruma kategorijas apzīmējumi.

Automašīnai ir apstiprinātas noteiktas disku un rīepu kombinācijas.

Izmēru apzīmējumi

Visām rīepām ir izmēru apzīmējumi, piemēram: 235/55 R18 104 V.

235	Rīepas platums (mm)
55	Rīepas šķērsriezuma sienuaugstuma un platuma attiecība (%)
R	Radiālās kārtas
18	Rīteņa diska diametrs collās
104	Maksimālās atļautās rīepu slodzes kodi, rīepu slodzes indekss (LI)
V	Maksimālā pieļaujamā ātruma indekss, ātruma indekss (SS). (Šajā gadījumā 240 km/h (149 mph)).

Slodzes indekss

Katrai rīepai ir noteikta slodzes nešanas jauda jeb slodzes indekss (LI). Automobiļa masa nosaka rīepu slodzes indeksu. Viszemākais atļautais slodzes indekss ir norādīts slodzes indeksu tabulā.

Ātruma indekss

Katra rīepa var izturēt noteiktu maksimālo ātrumu. Rīepu ātruma indeksam SS (Speed Symbol) jāatbilst vismaz automašīnas maksimālajam ātrumam. Tabulā tālāk ir norādīts katram ātruma indeksam atļautais maksimālais ātrums (SS). Vienīgais šo noteikumu izņēmums ir ziemas rīepas³, kurām var tikt izmantots zemāks ātruma indekss. Ja ir izvēlētas šādas rīepas, automašīnas braukšanas ātrums nedrīkst pārsniegt rīepas ātruma indeksu (piemēram, Q kategorijas rīepu maksimālais ātrums ir 160 km/h (100 mph)). Braukšanas maksimālais ātrums ir atkarīgs no ceļa stāvokļa, nevis rīepu ātruma indeksa.

 PIEZĪME	
Maksimālais atļautais ātrums ir norādīts tabulā.	
Q	160 km/h (100 mph) (lieto tikai ziemas rīepām)
T	190 km/h (118 mph)
H	210 km/h (130 mph)
V	240 km/h (149 mph)
W	270 km/h (168 mph)
Y	300 km/h (186 mph)

BRĪDINĀJUMS

Drukātās īpašnieka rokasgrāmatas tabulā "Slodzes indekss un ātruma indekss" ir norādīts viszemākais atļautais rīepu slodzes indekss (LI) un ātruma indekss (SS) visiem dzinēja variantiem. Ja tiek lietota rīepa ar pārāk zemu slodzes indeksu vai ātruma indeksu, tā var pārkārt un tikt sabojāta.

Saisītā informācija

- Rīepas (492 lpp.)
- Rīteņu disku izmēru apzīmējumi (512 lpp.)
- Apstiprinātie rīteņu un rīepu izmēri (583 lpp.)
- Apstiprinātie spiedieni rīepās (585 lpp.)
- Slodzes indekss un ātruma indekss (584 lpp.)

³ Tas attiecas gan uz rīepām ar metāla radzēm, gan uz rīepām bez tām.

TEHNISKĀ APKOPE UN SERVISS

Volvo apkopes programma

Lai uzturētu automašīnu pēc iespējas drošu, ievērojiet Volvo apkopes programmu, kā norādīts apkopes un garantijas grāmatiņā.

Volvo iesaka tehniskās apkopes un servisa darbus uzticēt Volvo pilnvarotam servisam. Volvo remontdarbnīcās ir atbilstošs personāls, speciālie darba rīki un apkopes literatūra, kas garantē visaugstāko apkopes kvalitāti.

SVARĪGI

Lai būtu spēkā Volvo garantija, pārbaudiet un ievērojiet Apkopes un garantijas grāmatiņā sniegtos norādījumus.

Saistītā informācija

- Klimata kontroles sistēmas apkopes veikšana (530 lpp.)
- Apkopes un remonta rezervēšana (516 lpp.)

Automašīnas statuss

Vidējā displejā var attēlot automašīnas vispārīgo statusu kopā ar iespēju pieteikt apkopi.

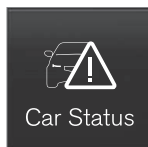

Car Status

Lietotni **Automaš. statuss** var palaist no vidējā displeja lietotņu skata, un tai ir trīs cilnes:

- **Ziņojumi** — saglabātie statusa paziņojumi
- **Statuss** — riepu gaisa spiediena un dzinēja eļļas līmeņa pārbaude
- **Rezervācijas** — apkopes un remonta pieprasījumi

Saistītā informācija

- Vadītāja displejā un vidējā displejā saglabāto paziņojumu pārvaldīšana (113 lpp.)
- Riepu spiediena pārbaudīšana ar riepu uzraudzības sistēmu* (497 lpp.)
- Dzinēja eļļas pārbaude un iepildīšana (527 lpp.)
- Apkopes un remonta rezervēšana (516 lpp.)

Apkopes un remonta rezervēšana¹

Pārvaldiet apkopes, remonta un apmeklējuma pieteikšanas informāciju, atrodoties savā automašīnā, kurā izveidots interneta pieslēgums.

Šī informācija tiek pārvaldīta lietotnē **Automaš. statuss**, kuru var atvērt vidējā displeja lietotņu skatā.

Šis pakalpojums dažos tirgos nodrošina ērtu veidu, kā tieši no automašīnas pieteikt apkopes un autoservisa apmeklējumus. Transportlīdzekļa dati tiek nosūtīti izplatītājam, kas var sagatavot autoservisa apmeklējumu. Izplatītājs ar jums sazināsies un piedāvās apmeklējuma laiku. Dažos tirgos sistēma jums atgādinās par iepiņāto apmeklējuma laiku, kad tas tuvojas, un navigācijas sistēma² var jums palīdzēt nokļūt autoservisā, kad ir pienācis laiks tā apmeklējumam. Jūsu automašīnā ir pieejama arī informācija par jūsu izplatītāju, un jūs varat jebkurā laikā sazināties ar autoservisu.

Pirms pakalpojuma izmantošanas

Volvo ID

- Izveidojiet Volvo ID, skatiet sadaļu "Volvo ID".
- Reģistrējiet Volvo ID savai automašīnai, skatiet sadaļu "Volvo ID". Ja Volvo ID jau pastāv, izmantojiet to pašu e-pasta adresi, kuru izmantojāt, izveidojot Volvo ID.

¹ Attiecas uz dažu valstu tirgiem.

² Attiecas uz Sensus Navigation*.

Kontaktinformācijas adreses maiņa

Ja vēlaties mainīt e-pasta adresi uz citu, varat sazināties ar Volvo izplatītāju.

Volvo izplatītāja atlasīšana

Atlasiet Volvo izplatītāju, ar kuru vēlaties sazināties, lai veiktu apkopes un remontu, apmeklējot vietni www.volvocars.com un pārejot uz sadaļu My Volvo.

Priekšnoteikumi apmeklējuma pieteikšanai no automašīnas

Lai varētu nosūtīt un saņemt apmeklējuma pieteikšanas informāciju uz automašīnu un no tās, automašīnā jābūt izveidotam interneta savienojumam, skatiet sadaļu "Automašīnas tiešsaistes funkcija".

Pakalpojuma izmantošana

Kad pienācis laiks veikt apkopi, kā arī dažos gadījumos, kad automašīnai jāveic remonts, vadītāja displejā un vidējā displeja augšdaļā tiek parādīts attiecīgs paziņojums. Apkopes datumu nosaka pēc pagājušā laika, dzinēja darbības stundu skaita vai nobrauktā attāluma kopš pēdējās apkopes.

Servisa apmeklējumu var pieteikt arī vēlāk, izmantojot My Volvo īpašnieka portālu. Lai nodrošinātu, ka izplatītāja rīcībā ir visjaunākā informācija par jūsu automašīnu, varat nosūtīt transportlīdzekļa datus. Skatiet tālāk sadaļu "Transportlīdzekļa datu sūtīšana".

Apkopes vai remonta pieteikšana

Aizpildiet apmeklējuma pieprasījumu, kad to vēlaties vai kad vadītāja displejā un vidējā displeja augšdaļā ir redzams paziņojums, kurā norādīts, ka ir nepieciešama apkope vai remonts.

Apmeklējuma pieprasījuma aizpildīšana un nosūtīšana

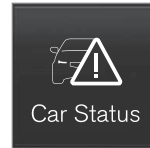

1. Vidējā displeja lietotņu skatā atveriet lietotni **Automaš. statuss**.
2. Nospiediet taustiņu **Rezervācijas**.
3. Nospiediet taustiņu **Pieprasīt rezervāciju**.
4. Pārlicinieties, ka lauks **Volvo ID** ir aizpildīts pareizi.
5. Pārlicinieties, ka ir ievadīts vajadzīgais **Autoserviss**.

6. Ievadiet informāciju autoservisam laukā **Informācija servisam**, piemēram, ja vēlaties, lai autoservisa apmeklējuma laikā tiktu veikti kādi darbi, vai vēlaties saņemt citu svarīgu informāciju autoservisam.



- Varat arī nospriest taustiņu un ierunāt informāciju. Tādā gadījumā informācija tiek ievadīta apmeklējuma pieprasījuma informācijas laukā.
7. Nospiediet taustiņu **Sūtīt rezervācijas pieprasījumu**.
 - > Pāris dienu laikā saņemsiet apmeklējuma piedāvājumu savai automašīnai.³ Informācija, kas tiks nosūtīta pa e-pastu, būs pieejama arī vietnē My Volvo.

Dažos tirgos pēc rezervācijas pieprasījuma nosūtīšanas vadītāja displejā nodziest paziņojums par to, ka automašīnai jāveic apkope.
 8. Nospiediet taustiņu **Atcelt pieprasījumu**, lai atceltu pieprasījumu.

³ Šis laiks var atšķirties atkarībā no tirgus.

- ◀ Kad no jūsu automašīnas, izmantojot interneta savienojumu, autoservisam tiek nosūtīts apmeklējuma pieprasījums, tajā tiek ietverti transportlīdzekļa dati. Šī informācija autoservisam atvieglo plānošanu.

Apmeklējuma piedāvājuma apstiprināšana

Automašīna saņems apmeklējuma piedāvājumus, izmantojot interneta savienojumu, kad tas būs pieejams. Kad automašīnā ir saņemts apmeklējuma piedāvājums, vidējā displeja augšdaļā tiek parādīts attiecīgs paziņojums.

1. Pieskarieties paziņojumam.
2. Ja ieteiktais apmeklējuma laiks ir pieņemams, pieskarieties taustiņam **Apstiprināt**. Pretējā gadījumā nospiediet **Sūtīt jaunu piedāvājumu** vai **Noraidīt**.

Apstiprinot apmeklējuma piedāvājumu, atbilde tiek nosūtīta servisam, izmantojot interneta savienojumu.

Transportlīdzekļa datu sūtīšana

Transportlīdzekļa datus varat jebkurā laikā nosūtīt no automašīnas, piemēram, ja reģistrējat autoservisa apmeklējumu tieši My Volvo īpašnieka portālā, un tādējādi autoservisam tiek nosūtīta labāka pamatinformācija.

Tiek nosūtīti pēdējie saglabātie automašīnas dati (no pēdējās reizes, kad automašīna darbojās).



1. Vidējā displeja lietotņu skatā atveriet lietotni **Automaš. statuss**.
2. Nospiediet taustiņu **Rezervācijas**.
3. Nospiediet taustiņu **Sūtīt automaš. datus**.
 - > Vidējā displeja augšdaļā tiek parādīts paziņojums par to, ka tiek nosūtīti transportlīdzekļa dati. Varat atcelt datu pārsūtīšanu, norises indikatorā pieskaroties X.

Transportlīdzekļa dati tiek nosūtīti, izmantojot interneta savienojumu.

Autoservisa informācijas skatīšana

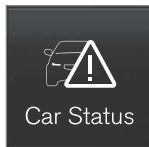

1. Vidējā displeja lietotņu skatā atveriet lietotni **Automaš. statuss**.
2. Nospiediet taustiņu **Rezervācijas**.

3. Nospiediet taustiņu **Servisa informācija**.
 - > Tiks atvērts uznrstošais logs ar informāciju par izplatītāju.
4. Ja vēlaties, piezvaniet izplatītājam, vai pieskarieties adresei vai GPS koordinātām, lai sāktu navigāciju uz servisu².

Apmeklējuma pieteikšanas informācija un transportlīdzekļa dati

Izvēloties pieteikt apkopi vai sūtīt datus no automašīnas, tiek nosūtīta apmeklējuma pieteikšanas informācija un transportlīdzekļa dati, izmantojot interneta savienojumu. Transportlīdzekļa dati atvieglo nākamā apmeklējuma plānošanu servisā.

Transportlīdzekļa dati sastāv no informācijas par šādām jomām:

- Nepieciešamība pēc apkopes
- Laiks kopš pēdējās apkopes
- Funkciju statuss
- Šķidrumu līmeņi
- Mērierīces rādījums
- Transportlīdzekļa identifikācijas numurs (VIN⁴)
- Automašīnas programmatūras versija
- Automašīnas diagnostikas dati

² Attiecas uz Sensus Navigation*.

⁴ Transportlīdzekļa identifikācijas numurs.

Saistītā informācija

- Volvo ID (23 lpp.)
- Automašīnas tiešsaistes funkcija* (473 lpp.)
- Automašīnas statuss (516 lpp.)

Attālā atjaunināšana

Vairākas automašīnas sistēmas var atjaunināt vidējā displejā, ja automašīnā ir pieejams interneta savienojums.



Lietotni **Lejupielādes centrs** var palaist no vidējā displeja lietotņu skata, un tā ļauj:

- meklēt un atjaunināt sistēmas programmatūru;
- atjaunināt Sensus Navigation* kartes datus;
- lejupielādēt, atjaunināt un atinstalēt lietotnes.

Saistītā informācija

- Sistēmas atjauninājumi (519 lpp.)
- Lietotņu lejupielāde, atjaunināšana un atinstalēšana (478 lpp.)

Sistēmas atjauninājumi

Sistēmas atjauninājumi ir paredzēti automašīnas funkcijām, kuru lietošanai nepieciešams interneta savienojums, un Infotainment komponentiem. Ja ir pieejami sistēmas programmatūras atjauninājumi, tos var lejupielādēt visus reizes vai pa vienam.



Sistēmas atjauninājumus var pārvaldīt vidējā displeja lietotņu skata lietotnē **Lejupielādes centrs**. Pieskaroties taustiņam, tiek sākota lietotnes lejupielāde sākuma skata apakšdaļas apakšskatā. Ja kopš pēdējās

sistēmas Infotainment palaišanas reizes nav veikta pieejamo atjauninājumu meklēšana, tā tiek veikta tagad. Programmatūras instalēšanas laikā meklēšana netiek veikta. Lietotņu lejupielādes taustiņa **Sistēmas atjauninājumi** ikona rāda pieejamo atjauninājumu skaitu. Pieskaroties taustiņam, tiek parādīts atjauninājumu saraksts, ko var instalēt automašīnā. Lai saņemtu plašāku informāciju un atbildes uz bieži uzdotiem jautājumiem par funkcionalitāti, kā arī lejupielādētu noteiktus sistēmas atjauninājumus, apmeklējiet vietni support.volvocars.com.

Lai varētu atjaunināt sistēmu, automašīnā ir jābūt izveidotam interneta savienojumam, skatiet sadaļu "Automašīnas tiešsaistes funkcija".



- ◀◀ Kad automašīna tiek piegādāta no rūpnīcas, ir aktivizēta programmatūras atjauninājumu meklēšana.

i PIEZĪME

Datu lejupielāde var ietekmēt citus pakalpojumus, kas pārraida datus, piemēram, interneta radio. Ja ietekme uz citiem pakalpojumiem ir traucējoša, lejupielādi var pārtraukt. Varat arī izslēgt citus pakalpojumus vai pārtraukt to lietošanu.

i PIEZĪME

Atjaunināšanu var pārtraukt, izslēdzot aizdedzi un izkāpjot no automašīnas.

Taču atjaunināšana nav jāpabeidz pirms izkāpšanas no automašīnas, jo tā tiks turpināta, nākamreiz lietojot automašīnu.

Visas sistēmas programmatūras atjaunināšana

- Atlasiet saraksta apakšā esošo **Instalēt visu**.

Ja saraksts nav nepieciešams, tā vietā var atlasīt **Instalēt visu** blakus taustiņam **Sistēmas atjauninājumi**.

Individuālo programmatūras programmu atjaunināšana

- Vajadzīgajai programmatūrai atlasiet **Instalēt**.

Lejupielādes atcelšana

- Pieskarieties X aktivitātes indikatorā, kas, sākoties lejupielādei, ir aizstājis taustiņu **Instalēt**.

Ņemiet vērā, ka var atcelt tikai lejupielādi – kad ir sāкта instalēšanas fāze, to nevar atcelt.

Programmatūras atjauninājumu meklēšana fonā

Šo funkciju var aktivizēt vai deaktivizēt vidējā displejā:

1. Augšējā skatā nospiediet **Iestatījumi**.
2. Nospiediet **Sistēma** → **Lejupielādes centrs**.
3. Noņemiet **Programmat. atjauninājumu pārbaude fonā** atzīmi.

Ja atjauninājums ir pieejams, vidējā displeja statusa joslā tiek parādīts paziņojums **Ir pieejami programmat. atjauninājumi**. Pieskaroties paziņojumam, tiek sāкта lietotnes lejupielāde sākuma skata apakšdaļas apakšskatā. Tiklīdz tiek sāкта lietotnes lejupielāde, lietotņu lejupielādes taustiņa **Sistēmas atjauninājumi** ikona rāda pieejamo atjauninājumu skaitu.

Saistītā informācija

- Automašīnas tiešsaistes funkcija* (473 lpp.)
- Lietotņu lejupielāde, atjaunināšana un atinstalēšana (478 lpp.)
- Attālā atjaunināšana (519 lpp.)

Datu pārsūtīšana starp automašīnu un servisu.⁵

Pieteikta Volvo servisa apmeklējuma laiku var saīsināt, pārsūtot traucējummeklēšanas datus, tiklīdz piebraucat pie servisa.

Visērtāk datus var pārsūtīt, vidējā displeja iestatījumu skatā atlasot opciju **Automātiski izveidot savienoj. pēc ierašanās**.

Ikreiz, kad automašīna pietiekoši samazina ātrumu, tā sāk meklēt Wi-Fi tīklu. Ja tiek atrasts autorizēts Volvo tīkls (pie servisa), vidējā displejā tiek parādīts paziņojums vai uznirstošais logs. (Tas neattiecas uz gadījumiem, kad savienojums tiek izveidots manuāli; skatiet sadaļu "Manuāla savienojuma izveide ar servisu").

Automātiska savienojuma izveide ar servisu

i PIEZĪME

Lai netiktu rādīti nevēlami vaicājumi par savienojumu (piemēram, ja automašīna tiek bieži novietota netālu no autoservisa ar autorizētu Volvo tīklu), tiek ieslēgts manuāls savienojuma režīms, ja vadītājs noraida savienojuma vaicājumu divas reizes 5 dienu laikā.

Bez vadītāja apstiprinājuma

Šī opcija ļauj visērtāk nosūtīt traucējummeklēšanas datus. Automašīna izveido savienojumu, nevaicājot vadītāja apstiprinājumu.

Ja automašīna tiek apturēta pie servisa un tiek izslēgta ar iedarbināšanas slēdzi, vidējā displeja augšdaļā tiek parādīts paziņojums. Atverot vadītāja durvis, automašīna automātiski izveido savienojumu, izņemot gadījumus, kad vadītājs ir nospiedis paziņojuma taustiņu **Atcelt**.

Ar vadītāja apstiprinājumu

Šī opcija ļauj automašīnai izveidot savienojumu, vaicājot vadītāja apstiprinājumu.

Ja automašīna tiek apturēta pie servisa un tiek izslēgta ar iedarbināšanas slēdzi, vidējā displejā ir redzams uznirstošs logs. Ja vadītājs pieskaras pogai **Pievienot** uznirstošajā logā, automašīnā tiks automātiski izveidots savienojums, kad tiks atvērtas vadītāja durvis. Ja vadītājs neko nedara vai nospiež uznirstošā loga taustiņu **Pārtraukt**, savienojums netiek izveidots.

Manuāla savienojuma izveide ar servisu

Manuālu savienojuma izveidi veic apkopes mehāniķis.

Savienojuma režīma maiņa

Veidu, kādā automašīna veido savienojumu, var mainīt vidējā displeja iestatījumu skatā.

1. Augšējā skatā nospiediet **Iestatījumi**.

2. Nospiediet **Sakari** → **Volvo apkopes tīkli**.
3. Atlasiet **Automātiski izveidot savienoj. pēc ierašanās, Vaicāt pirms savienojuma izveides** vai **Nekad neveidot savien. un nekad nejautāt** (manuāls savienojums).

Saistītā informācija

- Automašīnas tiešsaistes funkcija* (473 lpp.)
- Iestatījumu skats (171 lpp.)

* Šī funkcija tiks pakāpeniski ieviesta, tiklīdz servisi paplašinās savu pakalpojumu klāstu.

Automašīnas pacelšana

Paceļot automašīnu, ir svarīgi piestiprināt domkratu vai servisa/tehniskās apkopes stacijas domkratu tam paredzētajos punktos zem automašīnas.

Ja automašīna ir aprīkota ar pneimatiskās piekares līmeņa vadību*, tā jāizslēdz pirms automašīnas pacelšanas. Izslēdziet funkciju vidējā displejā:

1. Augšējā skatā nospiediet **Iestatījumi**.
2. Nospiediet **My Car** → **Piekare** .
3. Izvēlieties **Atspējot līmeņošanas vadību**.

i PIEZĪME

Volvo iesaka lietot tikai konkrētajam automobiļa modelim paredzēto domkratu. Izvēloties domkratu, kuru nav ieteicis Volvo, ievērojiet aprīkojuma komplektā iekļautās instrukcijas.



Plastmasas pārsega trīsstūri norāda celšanas punktu atrašanās vietas (apzīmētas ar sarkanu krāsu).

Ja automašīna tiek pacelta ar servisa domkratu, tas jānovieto zem viena no celšanas punktiem. Nodrošiniet, lai remontdarbnīcas domkrats būtu novietots tā, lai automobīlis nevarētu noslidēt no domkrata. Pārlicinieties, ka domkrats ir aprīkots ar gumijas paliktni, lai automašīna būtu stabila un netiktu sabojāta. Vienmēr izmantojiet tiltu paliktnus vai kaut ko tamlīdzīgu.

Saistītā informācija

- Riteņu maiņa (505 lpp.)
- Domkrats* (511 lpp.)

Dzinēja pārsega atvēršana un aizvēršana

Dzinēja pārsegu var atvērt, izmantojot rokturi pasažieru nodalījumā un rokturi zem dzinēja pārsega.

Atveriet motora pārsegu

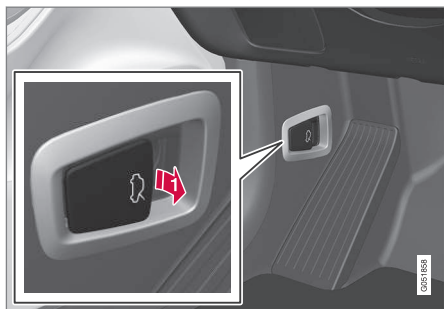

- i** Pavelciet rokturi pie pedāļiem, lai atbloķētu dzinēja pārsegu tā pilnīgi aizvērtajā pozīcijā.



- 2** Pagrieziet zem dzinēja pārsega izvietoto rokturi pretēji pulksteņrādītāja virzienam, lai atbrīvotu dzinēja pārsegu no fiksatoriem, un paceliet dzinēja pārsegu.

Brīdinājums — dzinēja pārsegs nav aizvērts



Kad dzinēja pārsegs ir atbloķēts, vadītāja displejā iedegas brīdinājuma simbols un grafisks attēls, kā arī atskan atgādinājuma skaņa. Ja automašīna sāk ripot, skaņas signāls atkārtojas.

Plašāku informāciju par grafisko attēlu skatiet sadaļā "Durvis un drošības jostu piesprādzēšanas atgādinājums".

i PIEZĪME

Ja izgaismojas brīdinājuma simbols vai atskan brīdinājuma signāls, lai gan dzinēja pārsegs ir aizvērts kārtīgi, sazinieties ar autorizētu Volvo servisu.

Dzinēja pārsega aizvēršana

1. Spiediet dzinēja pārsegu uz leju, līdz tas sāk krist sava svara ietekmē.
2. Kad dzinēja pārsegs atdurās pret fiksatoru, piespiediet dzinēja pārsegu, lai to pilnīgi aizvērtu.

! BRĪDINĀJUMS

lespiešanas risks! Nodrošiniet, lai dzinēja pārsega aizvēršanās ceļā neatrastos šķēršļi, pretējā gadījumā varat gūt traumas.

! BRĪDINĀJUMS

Aizverot dzinēja pārsegu, pārliecinieties, ka tas kārtīgi nofiksējas. Dzinēja pārsegam abās pusēs jānofiksējas ar dzirdamu skaņu.



0049969



0049971

Dzinēja pārsegs ir pilnīgi aizvērts.

⚠ BRĪDINĀJUMS

Nekādā gadījumā nebrauciet ar atvērtu dzinēja pārsegul!

ja braukšanas laikā rodas aizdomas, ka dzinēja pārsegs nav kārtīgi aizvērts, nekavējoties apturiet automašīnu un aizveriet to.

Saistītā informācija

- Dzinēja nodalījuma pārskats (525 lpp.)
- Durvis un drošības jostu piesprādzēšanas atgādinājums (62 lpp.)

Dzinēja nodalījuma pārskats

Pārskatā ir redzami vairāki komponenti, kam jāveic apkope.

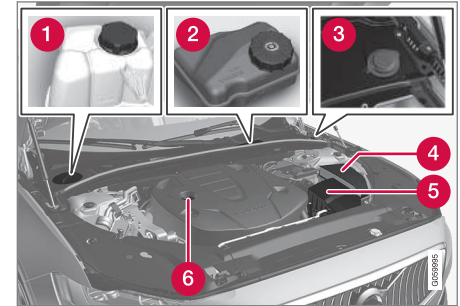

Dzinēja nodalījuma izskats var atšķirties atkarībā no modeļa un dzinēja varianta.

- 1 Dzesēšanas šķidruma izplešanās tvertne
- 2 Bremžu un sajūga šķidruma tvertne (atrodas vadītāja pusē)
- 3 Mazgāšanas šķidruma iepildīšanas caurule⁶
- 4 Centrālais elektrības bloks
- 5 Gaisa filtrs
- 6 Dzinēja eļļas iepildīšanas caurule

⁶ Iepildiet skalošanas šķidrumu regulāri, piemēram, degvielas uzpildes laikā.



⚠️ BRĪDINĀJUMS

Atcerieties, ka radiatora ventilators (atrodas dzinēja nodalījuma priekšpusē, aiz radiatora) var sākt darboties automātiski pēc tam, kad dzinējs kādu laiku ir bijis izslēgts.

Vienmēr uzticiet dzinēja tīrīšanu servisam – ieteicams izmantot autorizētu Volvo servisu. Ja dzinējs ir karsts, pastāv aizdegšanās draudi.

⚠️ BRĪDINĀJUMS

Aizdedzes sistēma darbojas, izmantojot ļoti augstu un bīstamu spriegumu. Veicot darbus dzinēja nodalījumā, automašīnas elektrosistēmai vienmēr jāatrodas aizdedzes pozīcijā **0**.

Nepieskarieties aizdedzes svecēm vai indukcijas spolei, kamēr automašīnas elektrosistēma atrodas aizdedzes pozīcijā **II** vai kamēr dzinējs ir karsts.

Saistītā informācija

- Dzinēja pārsega atvēršana un aizvēršana (524 lpp.)
- Apskalošanas šķidruma iepildīšana (540 lpp.)
- Dzesēšanas šķidruma iepildīšana (528 lpp.)
- Drošinātāji dzinēja nodalījumā (547 lpp.)
- Dzinēja eļļas pārbaude un iepildīšana (527 lpp.)
- Aizdedzes pozīcijas (391 lpp.)

Dzinēja eļļa

Lai spēkā būtu ieteicamie apkopes intervāli, jālieto apstiprināta dzinēja eļļa.

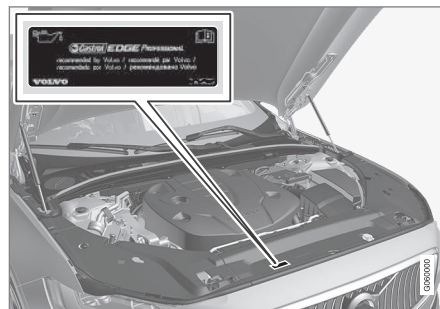

Volvo iesaka:





⚠️ SVARĪGI

Lai varētu ievērot dzinēja apkopes intervālus, visi dzinēji rūpnīcā ir piepildīti ar īpaši pielāgotu sintētisku dzinēja eļļu. Eļļa ir izvēlēta ļoti rūpīgi, ņemot vērā apkopes intervālus, iedarbināšanas īpašības, degvielas patēriņu un ietekmi uz vidi.

Lai spēkā būtu ieteicamie apkopes intervāli, jālieto apstiprināta dzinēja eļļa. Gan eļļas uzpildei, gan nomainīai izmantojiet tikai ieteikto eļļas kategoriju, pretējā gadījumā varat ietekmēt ekspluatācijas ilgumu, iedarbināšanas īpašības, degvielas patēriņu un ietekmi uz vidi.

Nelietojot ieteiktās kategorijas un viskozitātes dzinēja eļļu, dzinēja komponenti var tikt bojāti. Volvo Car Corporation neuzņemas nekādu atbildību par šādiem bojājumiem.

Volvo iesaka eļļas maiņu veikt autorizētā Volvo servisā.

Volvo izmanto dažādas brīdināšanas sistēmas, kas ziņo par zemu/augstu eļļas līmeni vai zemu eļļas spiedienu. Daži varianti ir aprīkoti ar eļļas spiediena sensoru — tādā gadījumā tiek izmantots vadītāja displeja zema eļļas spiediena  brīdinājuma simbols. Citi varianti ir aprīkoti ar eļļas līmeņa sensoru – tādā gadījumā vadītāju informē, izmantojot vadītāja displeja brīdinājuma simbolu  un displeja tekstus. Daži varianti ir aprīkoti

ar abām sistēmām. Lai iegūtu plašāku informāciju, sazinieties ar Volvo izplatītāju.

Mainiet dzinēja eļļu un eļļas filtru saskaņā ar grāmatiņā "Apkope un garantija" norādītajiem intervāliem.

Drīkst izmantot arī augstākas klases eļļu, nekā noteikts. Braucot nelabvēlīgos apstākļos, Volvo iesaka lietot augstākas kategorijas eļļu, nekā norādīts specifikācijās.

Saistītā informācija

- Dzinēja eļļas pārbaude un iepildīšana (527 lpp.)
- Apgrūtinātas braukšanas apstākļi dzinēja eļļai (577 lpp.)
- Dzinēja eļļa — specifikācijas (576 lpp.)

Dzinēja eļļas pārbaude un iepildīšana

Eļļas līmeni nosaka ar elektronisko eļļas līmeņa sensoru.

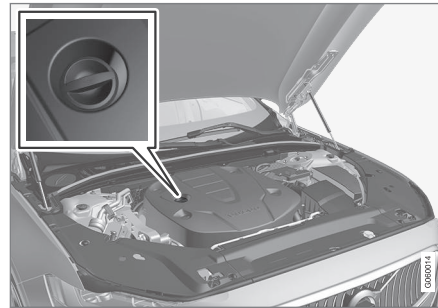

Pieliešanas caurule⁷.

Dažos gadījumos, iespējams, eļļas līmenis būs jāpapildina starp apkopes intervāliem.

Nekādas darbības saistībā ar eļļas līmeni nav jāveic, līdz vadītāja displejā netiek attēlots paziņojums.

⚠ BRĪDINĀJUMS



Ja šis simbols tiek attēlots kopā ar paziņojumu **Dzinēja eļļas līmenis Jāveic apkope**, apmeklējiet servisu - ieteicams vērsties autorizētā Volvo servisā. Iespējams, eļļas līmenis ir pārāk augsts.

! SVARĪGI



Ja šis simbols tiek attēlots kopā ar paziņojumu par zemu eļļas līmeni, piemēram, **Zems dzinēja eļļas līm. Iepildiet 1 litru**, iepildiet tikai norādīto daudzumu, piemēram, 1 litru.

⚠ BRĪDINĀJUMS

Neizlejiet eļļu uz karstajām izplūdes caurulēm - pastāv aizdegšanās risks.

⁷ Dzinējiem ar elektronisko eļļas līmeņa sensoru nav mērstaņa.

« Eļļas līmeņa pārbaude



1. Vidējā displeja lietotņu skatā atveriet lietotni **Automaš. statuss**.
2. Nospiediet pogu **Statuss**, lai skatītu eļļas līmeni.

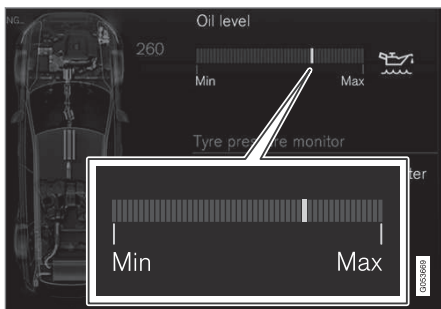

Eļļas līmeņa grafisks attēlojums vidējā displejā.

Eļļas līmeni pārbauda, izmantojot elektronisko eļļas līmeņa mērstieni vidējā displejā, kad dzinējs ir izslēgts.

i PIEZĪME

Sistēma nevar uzreiz noteikt izmaiņas, kas rodas eļļu iepildot vai izlejot. Lai eļļas līmeņa rādījums būtu pareizs, automašīnai jābrauc aptuveni 30 km un pēc tam 5 minūtes jāstāv uz līdzenas brauktuves ar izslēgtu dzinēju.

i PIEZĪME

Ja nav ievēroti visi eļļas līmeņa mērīšanas priekšnoteikumi (laiks pēc dzinēja izslēgšanas, automašīnas sasvēršanās leņķis, āra temperatūra u.c.), vidējā displejā tiek parādīts paziņojums **Vērtība nav pieejama**. Tas **nenozīmē**, ka automašīnās sistēmās ir radusies kļūme.

Saistītā informācija

- Dzinēja eļļa (526 lpp.)
- Dzinēja eļļa — specifiskācija (576 lpp.)
- Apgrūtinātas braukšanas apstākļi dzinēja eļļai (577 lpp.)
- Aizdedzes pozīcijas (391 lpp.)
- Automašīnas statuss (516 lpp.)

Dzesēšanas šķidruma iepildīšana

Dzesēšanas šķidrums atdzesē iekšējās sadegšanas dzinēju līdz pareizai darba temperatūrai. No dzinēja uz dzesēšanas šķidrumu novadīto karstumu var izmantot pasažieru salona apsildei.

Kad veicat dzesēšanas šķidruma papildināšanu, ievērojiet norādījumus uz iepakojuma. Nekad nepapildiniet tikai ar ūdeni. Sasalšanas risks palielinās, ja dzesēšanas šķidruma koncentrāta daudzums ir pārāk liels vai pārāk mazs.

! BRĪDINĀJUMS

Dzesēšanas šķidrums var būt ļoti karsts. Ja dzesēšanas šķidruma līmenis ir jāpapildina, kad dzinējs ir darba temperatūrā, atskrūvējiet izplešanās tvertnes vāciņu lēnām, lai atbrīvotu lieko spiedienu.



Dzesēšanas šķidruma izplešanās tvertne, automašīna ar stūri kreisajā pusē.

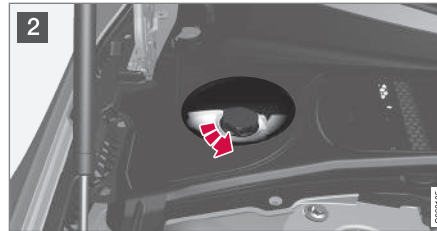

- 1 Noskrūvējiet plastmasas pārsega vāciņu.
- 2 Noskrūvējiet izplešanās tvertnes vāciņu un pielejiet dzesēšanas šķidrumu. Dzesēšanas šķidruma līmenis nedrīkst pārsniegt dzelteni atzīmi **MAX** izplešanās tvertnē.

Daļas ievietojiet atpakaļ pretējā secībā.



Dzesēšanas šķidruma izplešanās tvertne, automašīna ar stūri labajā pusē.

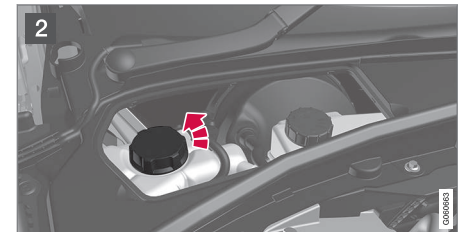
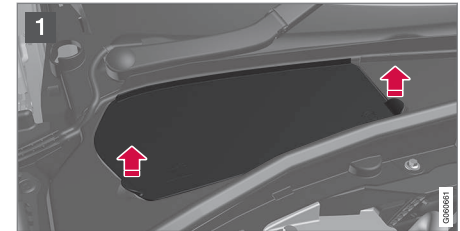

- 1 Satveriet lūkas rokturi un noceliet/kustinot noņemiet lūku no plastmasas pārsega.
- 2 Noskrūvējiet izplešanās tvertnes vāciņu un pielejiet dzesēšanas šķidrumu. Dzesēšanas šķidruma līmenis nedrīkst pārsniegt dzelteni atzīmi **MAX** izplešanās tvertnē.

Daļas ievietojiet atpakaļ pretējā secībā.

Ja zem automašīnas ir dzesēšanas šķidrumi, ja ir manāmi dzesēšanas šķidruma dūmi vai ja ir iepildīti vairāk nekā 2 litri, noteikti izsauciet autoevakuatoru, lai izvairītos no dzinēja bojājumu riska, ko

- ◀ var izraisīt defektīva dzesēšanas sistēma, mēģinot iedarbināt automašīnu.

! SVARĪGI

- Augsts hlora, hlorīda un citu sāļu saturs var izraisīt dzesēšanas sistēmas koroziju.
- Vienmēr lietojiet dzesēšanas šķidrumu, kas satur pretkorozijas līdzekli, kā to iesaka Volvo.
- Pārliecinieties, ka dzesēšanas šķidruma maisījums sastāv no 50% ūdens un 50% dzesēšanas šķidruma.
- Sajauciet dzesēšanas šķidrumu ar apstiprinātas kvalitātes krāna ūdeni. Ja šaubāties par ūdens kvalitāti, izmantojiet jau sajauktu dzesēšanas šķidrumu atbilstoši Volvo ieteikumiem.
- Mainot dzesēšanas šķidrumu vai dzesēšanas sistēmas sastāvdaļas, izskalojiet dzesēšanas sistēmu ar apstiprinātas kvalitātes krāna ūdeni vai jau sajauktu dzesēšanas šķidrumu.
- Dzinēju drīkst darbināt tikai tad, ja dzesēšanas sistēma ir pareizi uzpildīta. Pretējā gadījumā pārāk augsta temperatūra var izraisīt cilindra galvas bojājumu (plaisu) risku.

Saistītā informācija

- Dzesēšanas šķidrums — specifikācijas (578 lpp.)

Klimata kontroles sistēmas apkopes veikšana

Gaisa kondicionēšanas sistēmas apkopi un remontu drīkst veikt tikai autorizētā servisā.

Kļūmju novēršana un remonts

Gaisa kondicionētāja sistēma satur fluoescējošus izsekošanas līdzekļus. Lai noteiktu noplūdes vietas, jāizmanto ultravioletā gaisma.

Volvo iesaka sazināties ar autorizētu Volvo servisu.

Automašīnas ar dzesētāju R134a

⚠ BRĪDINĀJUMS

Gaisa kondicionētāja sistēma satur hermetizētu dzesētāju R134a. Šīs sistēmas apkopi un remontu drīkst veikt tikai autorizētā servisā.

Automašīnas ar dzesētāju R1234yf

⚠ BRĪDINĀJUMS

Gaisa kondicionētāja sistēma satur hermetizētu dzesētāju R1234yf. Saskaņā ar SAE J2845 (Pārvietojamajās gaisa kondicionētāju sistēmās izmantoto dzesējošo vielu drošas apkopes un ietvēruma mehāniku apmācību) dzesējošās vielas sistēmas apkopi un remontu drīkst veikt tikai apmācīti un sertificēti mehāniķi, lai garantētu sistēmas drošību.

Saistītā informācija

- Volvo apkopes programma (516 lpp.)

Lukturu nomaiņa

Halogēna priekšējā luktura spuldzi, atpakaļgaitas luktura spuldzi un aizmugurējā miglas luktura spuldzi var nomainīt vadītājs.

Halogēna priekšējā luktura spuldzi varat nomainīt saviem spēkiem, bet, lai to varētu izdarīt, jānoņem priekšējā luktura plastmasas pārsegs.

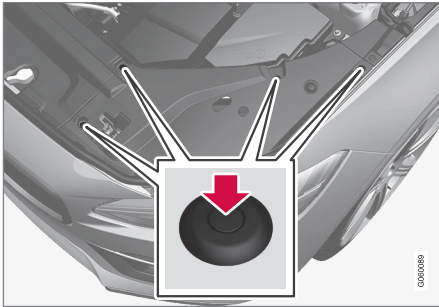

- Iespiediet izciļņus plastmasas pārsega četros fiksatoros, izmantojot skrūvgriezi vai tamlīdzīgu instrumentu, un nolietiet pārsegu.

i PIEZĪME

Apsvērumi, kas jāatceras, uzstādot vāciņu atpakaļ:

- Tapa plastmasas fiksatorā ir jāiespiež līdz galam atpakaļ, pirms fiksators tiek ievietots atpakaļ vāciņā.
- Kad vāciņš tiek uzlikts atpakaļ, tapai ir jābūt iespiestai uz iekšu, līdz tās gala virsma ir vienā līmenī ar fiksatora virsmu.

Atpakaļgaitas luktura spuldzi un aizmugurējā miglas luktura spuldzi var nomainīt, neapmeklējot servisu.

Sazinieties ar autoservisu⁸, ja ir radies kādas citas spuldzes (nevis halogēna priekšējo lukturu, atpakaļgaitas luktura vai aizmugurējā miglas luktura) defekts. Ja rodas LED⁹ luktura kļūme, parasti ir jānomaina viss luktura bloks.

⚠ BRĪDINĀJUMS

Nomainot spuldzes, automašīnas elektrosistēmai jāatrodas aizdedzes pozīcijā **0**.

! SVARĪGI

Nekādā gadījumā nepieskarieties spuldžu stiklam ar pirkstiem. Pirkstu atstātie taukainie nospiedumi karstumā izgaro, pārklājot atstarotāju un izraisot bojājumu.

i PIEZĪME

Ja kļūdas paziņojums neizzūd pēc bojātās spuldzes nomaiņas, iesakām apmeklēt Volvo pilnvarotu servisu.

i PIEZĪME

Uz ārējā apgaismojuma lukturiem, piemēram, priekšējiem lukturiem un aizmugures lukturiem lēcas iekšienē var rasties īslaicīgs kondensāts. Tas ir normāli - visi ārējā apgaismojuma lukturi ir izgatavoti tā, lai tas neradītu problēmas. Parasti kondensāts izzūd no luktura korpusa, kad lukturis ir kādu laiku bijis ieslēgts.

⁸ Ieteicams izmantot autorizētu Volvo remontdarbnicu.

⁹ Gaismas diodes (Light Emitting Diode)

◀ Lukturi, priekšējie (automašīnām ar halogēna priekšējiem lukturiem)

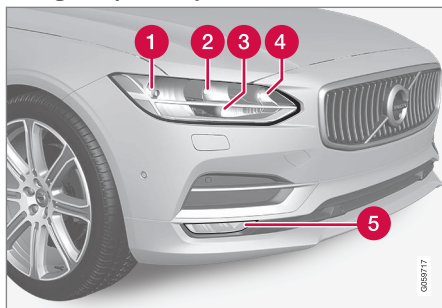

- 1 Tuvās gaismas
- 2 Tālās gaismas
- 3 Dienas gaitas lukturi/gabarītlukturi
- 4 Indikators
- 5 Priekšējie miglas lukturi/līkumu izgaismošanas lukturi* (gaismas diožu⁹)

Lukturi, aizmugurē

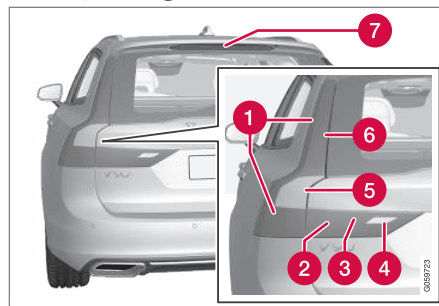

- 1 Gabarītlukturi (gaismas diodes)
- 2 Gabarītlukturi (gaismas diodes)
- 3 Miglas lukturis
- 4 Atpakaļgaitas lukturis
- 5 Indikators¹⁰
- 6 Bremžu signāllukturis (gaismas diožu)
- 7 Bremžu signāllukturis — vidējais, augstu uzstādīts (gaismas diožu)

Saistītā informācija

- Tuvo gaismu luktura nomaiņa (533 lpp.)
- Tālo gaismu luktura nomaiņa (533 lpp.)

- Priekšējā avārijas signālluktura/gabarītluktura spuldzes nomaiņa (534 lpp.)
- Priekšējā pagriezienu rādītāja spuldzes nomaiņa (535 lpp.)
- Atpakaļgaitas spuldzes nomaiņa (535 lpp.)
- Aizmugurējā miglas luktura nomaiņa (536 lpp.)
- Spuldžu specifikācijas (537 lpp.)
- Aizdedzes pozīcijas (391 lpp.)

⁹ Gaismas diodes (Light Emitting Diode)

¹⁰ Sazinieties ar servisu, lai veiktu nomaiņu — ieteicams izvēlēties autorizētu Volvo servisu.

Tuvo gaismu luktura nomaīņa

Vadītājs pats var nomainīt halogēna priekšējo lukturu tuvo gaismu lukturus.

Lai varētu nomainīt spuldzi, jānoņem priekšējo lukturu plastmasas pārsegs; skatiet sadaļu "Spuldžu nomaīņa".

! SVARĪGI

Nekādā gadījumā nepieskarieties spuldžu stiklam ar pirkstiem. Pirkstu atstātie taukainie nospiedumi karstumā izgaro, pārklājot atstarotāju un izraisot bojājumu.

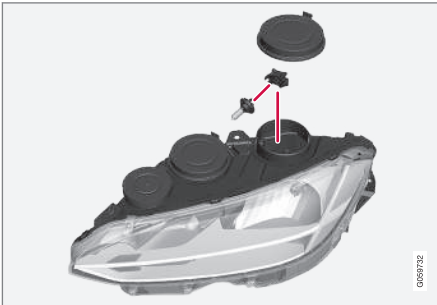

Kreisās puses priekšējais lukturnis.

1. Noņemiet priekšējā luktura tuvo gaismu spuldzes gumijas pārsegu.
2. Atvienojiet savienotāju no spuldzes.

3. Atvienojiet spuldzi, viegli spiežot to uz augšu un velkot taisni ārā.
4. Ievietojiet ligzdā jaunu spuldzi. Spuldzes vadotnes tapai ir jābūt vērstai taisni uz augšu.
5. Iespiediet uz iekšu savienotāju.
6. Uzlieciet vietā priekšējo lukturu gumijas vāku.

Saistītā informācija

- Lukturu nomaīņa (531 lpp.)
- Spuldžu specifikācijas (537 lpp.)

Tālo gaismu luktura nomaīņa

Vadītājs pats var nomainīt halogēna priekšējo lukturu tālo gaismu lukturus.

Lai varētu nomainīt spuldzi, jānoņem priekšējo lukturu plastmasas pārsegs; skatiet sadaļu "Spuldžu nomaīņa".

! SVARĪGI

Nekādā gadījumā nepieskarieties spuldžu stiklam ar pirkstiem. Pirkstu atstātie taukainie nospiedumi karstumā izgaro, pārklājot atstarotāju un izraisot bojājumu.

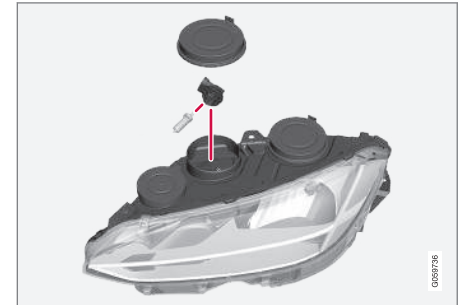

Kreisās puses priekšējais lukturnis.

1. Noņemiet priekšējā luktura tālo gaismu spuldzes gumijas pārsegu.
2. Atvienojiet spuldzi, pagriežot spuldzes ligzdu uz augšu un izvelkot taisni ārā.



3. Uzmanīgi atdalieliet plastmasas pārsegu pie savienotāja fiksatora, lai tas tiktu atbrīvots.
4. Atvienojiet savienotāju no spuldzes.
5. Nomainiet spuldzi.
6. Ievietojiet spuldzi ligzdā un ieskrūvējiet.
7. Uzlieciet vietā priekšējo lukturu gumijas vāku.

Saistītā informācija

- Lukturu nomaīņa (531 lpp.)
- Spuldžu specifikācijas (537 lpp.)

Priekšējā avārijas signālluktura/ gabarītluktura spuldzes nomaīņa

Vadītājs pats var nomainīt halogēna priekšējo lukturu dienas gaitas lukturu/gabarītlukturu spuldzes.

Lai varētu nomainīt spuldzi, jānoņem priekšējo lukturu plastmasas pārsegs; skatiet sadaļu "Spuldžu nomaīņa".

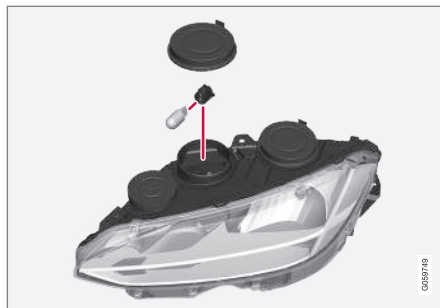

Kreisās puses priekšējais lukturis.

1. Noņemiet priekšējā luktura dienas gaitas spuldzes/gabarītluktura spuldzes gumijas pārsegu.

i PIEZĪME
Dienas gaitas lukturu/gabarītlukturu spuldzei var ērtāk piekļūt, ja tālo gaismu spuldze ir izņemta. Tālo gaismu spuldze ir izvietota diagonāli virs dienas gaitas lukturu spuldzes/gabarītlukturu spuldzes. Atvienojiet tālo gaismu spuldzi, pagriežot spuldzes ligzdu uz augšu un izvelkot taisni ārā.

2. Izvelciet dienas gaitas spuldzes/gabarītluktura spuldzes turētāju taisni ārā.
3. Atvienojiet spuldzi, velkot to taisni ārā.
4. Nomainiet spuldzi.
5. Ievietojiet spuldzes turētāju ligzdā un iespieciet vietā.
6. Ja tālo gaismu spuldzes turētājs ir izņemts, ievietojiet to ligzdā un ieskrūvējiet.
7. Uzlieciet vietā priekšējo lukturu gumijas vāku.

Saistītā informācija

- Lukturu nomaīņa (531 lpp.)
- Spuldžu specifikācijas (537 lpp.)

Priekšējā pagrieziena rādītāja spuldzes nomaiņa

Vadītājs pats var nomainīt halogēna priekšējo lukturu pagrieziena rādītāju spuldzes.

Lai varētu nomainīt spuldzi, jānoņem priekšējo lukturu plastmasas pārsegs; skatiet sadaļu "Spuldžu nomaiņa".

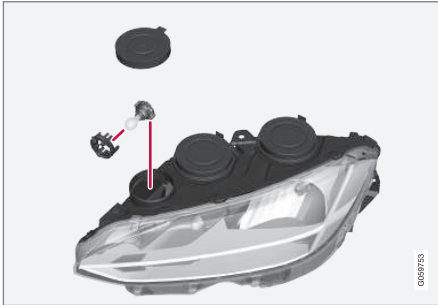

Kreisās puses priekšējais lukturis.

1. Noņemiet priekšējā luktura pagrieziena rādītāju spuldzes gumijas pārsegu.
2. Saspieties austiņas kopā un izvelciet spuldzes turētāju taisni laukā.
3. Paņemiet jaunu spuldzes turētāju ar spuldzi.
4. Ievietojiet spuldzes turētāju ligzdā un iespieciet vietā.
5. Uzlieciet vietā priekšējo lukturu gumijas vāku.

Saistītā informācija

- Lukturu nomaiņa (531 lpp.)
- Spuldžu specifikācijas (537 lpp.)

Atpakaļgaitas spuldzes nomaiņa

Atpakaļgaitas luktura spuldzes atrodas bagāžas nodalījuma durvīs aiz paneļa.



1. Noņemiet paneli, kas atrodas bagāžas nodalījuma durvju iekšpusē, vispirms pagriežot abus izcilņus par ceturtdaļapgriezienu pretēji pulksteņrādītāju kustības virzienam un pēc tam atāķējot paneli. Nolieciet paneli malā.

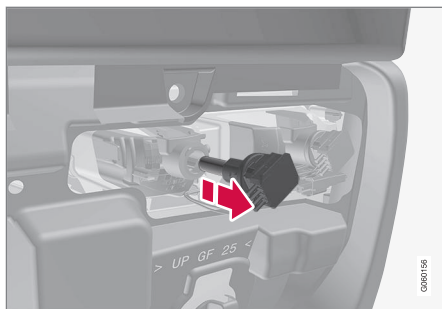

Luktura korpuss kreisajā pusē.

2. Atbrīvojiet spuldzes patronu, griežot to pretēji pulksteņrādītāju kustības virzienam un izvelkot uz āru.
3. Izņemiet izdegušo spuldzi, spiežot to uz iekšu un griežot pretēji pulksteņrādītāju virzienam.
4. Ievietojiet jaunu spuldzi, iespiežot to uz iekšu un griežot pulksteņrādītāju kustības virzienā.
5. Piestipriniet spuldzes ligzdu, griežot to pulksteņrādītāju kustības virzienā.
6. Aizāķējiet paneli un pagriežiet izciļņus par ceturtdaļapgriezietu pulksteņrādītāju kustības virzienā.

Saistītā informācija

- Lukturu nomaiņa (531 lpp.)
- Spuldžu specifikācijas (537 lpp.)

Aizmugurējā miglas luktura nomaiņa

Aizmugurējā miglas luktura spuldze atrodas aiz lūkas bagāžas nodalījuma durvju panelī.

Automašīnām ar stūri kreisajā pusē miglas lukturis atrodas kreisajā pusē, savukārt automašīnām ar stūri labajā pusē tas atrodas labajā pusē.

Aizmugurējā miglas luktura spuldzes nomaiņu veic šādi:



Bagāžas nodalījuma durvju iekšējais panelis.

1. Atvienojiet paneli, kas atrodas bagāžas nodalījuma durvju iekšpusē, vispirms pagriežot divus fiksatorus par ceturtdaļapgriezietu pretēji pulksteņrādītāju kustības virzienam. Pēc tam atāķējiet paneli un nolieciet to malā.

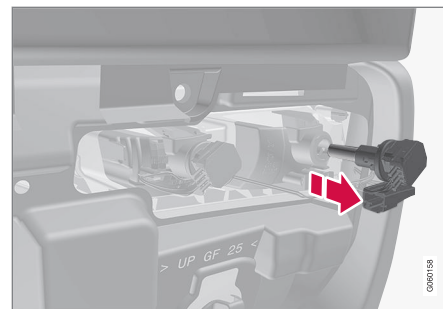

Luktura korpuss kreisajā pusē.

2. Atbrīvojiet spuldzes patronu, griežot to par ceturtdaļapgriezietu pretēji pulksteņrādītāju kustības virzienam un velkot uz āru.
3. Izņemiet izdegušo spuldzi no spuldzes patronas, spiežot to uz iekšu un griežot pretēji pulksteņrādītāju virzienam.
4. Ievietojiet jaunu spuldzi, iespiežot to uz iekšu un griežot pulksteņrādītāju kustības virzienā.
5. Noslaukiet no spuldzes lēcas netīrumus, taukus vai mitrumu.
6. Piestipriniet spuldzes patronu, griežot to par ceturtdaļapgriezietu pulksteņrādītāju kustības virzienā.
7. Uzstādiet paneli atpakaļ un nolieciet to malā, pagriežot izciļņus par ceturtdaļapgriezietu pulksteņrādītāju kustības virzienā.

Saistītā informācija

- Lukturu nomaīņa (531 lpp.)
- Spuldžu specifikācijas (537 lpp.)

Spuldžu specifikācijas

Šīs specifikācijas attiecas uz spuldzēm halogēna priekšējos lukturos, kā arī uz atpakaļgaitas luktura spuldzi un aizmugurējā miglas luktura spuldzi. Ja citu lukturu darbībā rodas kļūmes, sazinieties ar servisu¹¹.

Funkcija	W ^A	Veids
Tuvās gaismas	55	H7
Tālās gaismas	65	H9
Priekšējie pagrieziena rādītāji	24	PY24W
dienas gaitas lukturi/ priekšējie gabarītlukturi	21/5	W21/5W
Atpakaļgaitas lukturis	21	H21W LL
Aizmugurējais miglas lukturis	21	H21W LL

A Vati

Saistītā informācija

- Lukturu nomaīņa (531 lpp.)

Tīrītāju slotiņas apkopes pozīcijā

Vējstikla tīrītāju slotiņām jāatrodas apkopes pozīcijā, lai tās, piemēram, nomainītu.

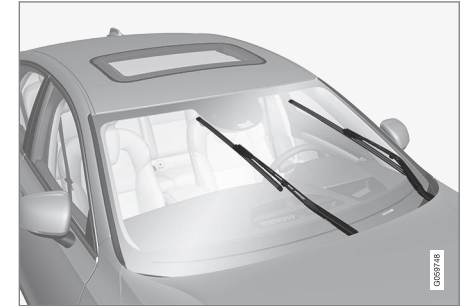

Tīrītāju slotiņas apkopes pozīcijā.

Lai varētu veikt logu tīrītāju slotiņu nomaīņu, tās notīrītu vai paceltu (piemēram, lai noskrāpētu ledu no vējstikla), tām jāatrodas apkopes pozīcijā.

! SVARĪGI

Pirms novietot tīrītāju slotiņas apkopes pozīcijā, pārliecinieties, ka tās nav piesalušas pie stikla.

¹¹ Ieteicams izmantot autorizētu Volvo remontdarbnīcu.

◀ Apkopes pozīcijas aktivizēšana

Apkopes režīmu nevar aktivizēt, kamēr automašīna stāv un nav ieslēgti vājstikla tīrītāji. Apkopes režīmu var aktivizēt vidējā displejā divos veidos.

Funkciju skatā



Nospiediet taustiņu **Vējstikla tīrītāja apkopes poz.**. Kad ir aktivizēta apkopes pozīcija, taustiņā iedegas gaismas indikators. Aktivizēšanas laikā tīrītāji iztaisnojas.

Izmantojot iestatījumus

1. Augšējā skatā nospiediet **Iestatījumi**.
2. Nospiediet **My Car** → **Vējstikla tīrītājs**.
3. Izvēlieties **Vējstikla tīrītāja apkopes poz.**.
 - > Logu tīrītāju slotiņas pārvietojas pozīcijā taisni uz augšu.

Apkopes pozīcijas deaktivizēšana

Apkopes režīmu var deaktivizēt vidējā displejā divos veidos.

Funkciju skatā

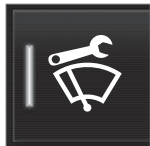

Vidējā displejā nospiediet taustiņu **Vējstikla tīrītāja apkopes poz.**. Kad ir aktivizēta apkopes pozīcija, nodziest taustiņa gaismas indikators.

Izmantojot iestatījumus

1. Vidējā displeja augšējā skatā nospiediet **Iestatījumi**.
2. Nospiediet **My Car** → **Vējstikla tīrītājs**.
3. Atceliet **Vējstikla tīrītāja apkopes poz.** atlasī, lai deaktivizētu apkopes pozīciju.

Tīrītāju slotiņu apkopes pozīcijas tiek izslēgta arī šādā gadījumā:

- Tiek aktivizēta vājstikla tīrīšana.
- Tiek aktivizēta vājstikla mazgāšana.
- Tiek aktivizēts lietus sensors.
- Automašīna uzsāk gaitu.

! SVARĪGI

Ja tīrītāju sviras atrodas apkopes pozīcijā un ir atlocītas no vājstikla, tās ir jānoloka atpakaļ uz vājstikla pirms tīrīšanas, apskalošanas vai lietus sensora aktivizēšanas, kā arī pirms braukšanas. Tas ļaus novērst dzinēja pārsega krāsas noskrāpēšanu.

Saistītā informācija

- Tīrītāju slotiņu nomaīņa (538 lpp.)
- Apskalošanas šķīduma iepildīšana (540 lpp.)
- Vidējā displeja pārskats (33 lpp.)
- Vējstikla un priekšējo lukturu skalotāji (152 lpp.)

Tīrītāju slotiņu nomaīņa

Tīrītāju slotiņas aizslauka ūdeni no vājstikla un aizmugures stikla. Kopā ar mazgāšanas šķīdumu tās notīra logus un nodrošina labu redzamību. Vējstikla un aizmugurējā loga tīrītāju slotiņas var nomaīnīt.

Vējstikla tīrītāju slotiņu nomaīņa

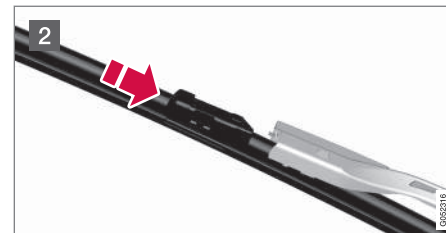
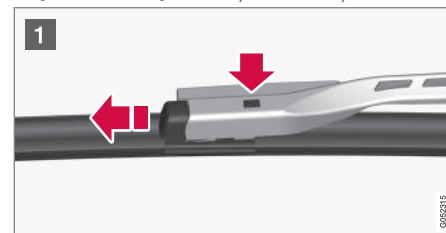

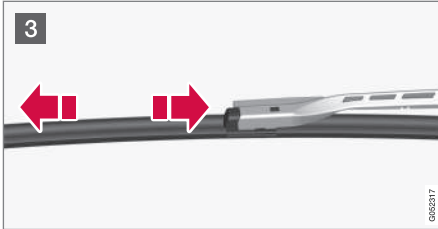

- 1 Kad tīrītāja svira atrodas apkopes pozīcijā, atlokiet to uz augšu. Piespiediet spiedpogu, kas atrodas uz logu tīrītāja slotiņas pamatnes un pavelciet to ārā paralēli logu tīrītāja svirai.
- 2 Iebīdīiet iekšā jauno logu tīrītāja slotiņu, kamēr sadzirdams "klikšķis".
- 3 Pārliedzinieties, vai logu tīrītāja slotiņa ir pareizi uzstādīta.
4. Nolokiet tīrītāja sviru atpakaļ pie vējstikla.

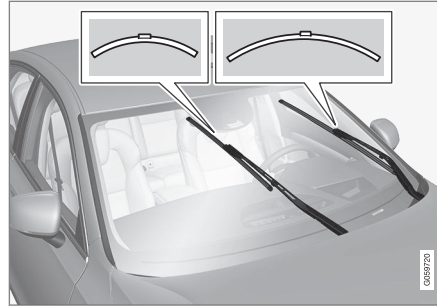

Tīrītāju slotiņām ir dažādi garumi.

! PIEZĪME

Tīrītāju slotiņu garums atšķiras. Vadītāja puses slotiņa ir garāka par pasažiera puses slotiņu.

Tīrītāja slotiņas nomaiņa, aizmugurējais logs

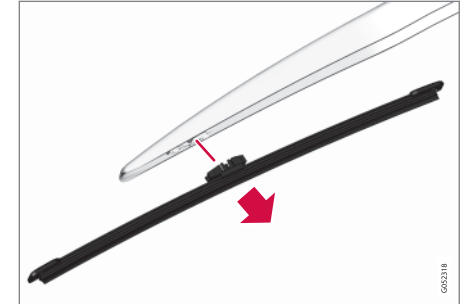

1. Paceliet tīrītāja sviru.
2. Satveriet slotiņas iekšpusi (pie bultiņas).
3. Pagrieziet pretēji pulksteņrādītāju virzienam, lai izmantotu slotiņas galējo pozīciju kā sviru pret tīrītāja kātu, tādējādi vieglāk noņemot slotiņu.
4. Iespiediet jaunās tīrītāju slotiņas vietā. Atskanēs klikšķis. Pārbaudiet, vai slotiņa ir stingri iestiprināta.
5. Nolaidiet tīrītāja sviru.

! SVARĪGI

Tīriet slotiņas regulāri. Neveicot tīrītāju slotiņu apkopi, samazinās to kalpošanas ilgums.

◀ Saistītā informācija

- Tīrītāju slotiņas apkopes pozīcijā (537 lpp.)
- Automašīnas ārpuses tīrīšana (559 lpp.)

Apskalošanas šķidruma iepildīšana

Mazgāšanas šķidrumu lieto priekšējo lukturu, kā arī vāģstikla un aizmugurējā loga mazgāšanai. Kad temperatūra ir zemāka par sasalšanas temperatūru, ir jāizmanto mazgāšanas šķidrums ar antifrīzu.

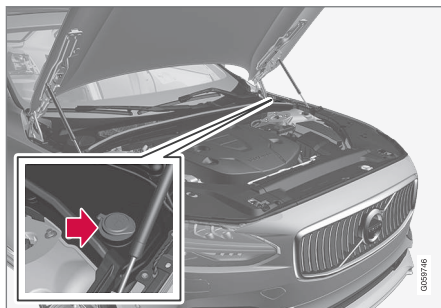

Mazgāšanas šķidrumu iepilda tvertnē ar zilu vāciņu.

i PIEZĪME

Kad tvertnē ir palicis aptuveni 1 litrs mazgāšanas šķidruma, vadītāja displejā tiek attēlots **Stiklu skaloš. šķidr. Zems līmenis, uzpildiet** kopā ar simbolu .

Norādītā kvalitāte: Volvo ieteiktais mazgāšanas šķidrums - ar pretsasalšanas aizsardzību aukstā

laikā un laikā, kad apkārtējā temperatūra ir zem ūdens sasalšanas punkta.

! SVARĪGI

Lietojiet Volvo oriģinālo mazgāšanas šķidrumu vai līdzvērtīgu līdzekli, kura pH līmenis darba šķīdumā (piemēram, attiecībā 1:1 ar neitrālu ūdeni) atbilst ieteicamajai vērtībai 6-8.

! SVARĪGI

Kad temperatūra ir zem nulles, lietojiet mazgāšanas šķidrumu ar pretsasalšanas piedevu, lai novērstu sasalšanu sūkņī, tvertnē un šļūtenēs.

Tilpums:

- Automašīnas **ar** priekšējo lukturu mazgāšanas funkciju: 5,5 litri
- Automašīnas **bez** priekšējo lukturu mazgāšanas funkcijas: 3,5 litri.

Saistītā informācija

- Vāģstikla un priekšējo lukturu skalotāji (152 lpp.)
- Dzinēja pārsega atvēršana un aizvēršana (524 lpp.)

Akumulators

Elektrosistēmai ir viens pols, un tā izmanto šasiju un dzinēja korpusu par strāvas vadītāju.

Startera akumulatoru lieto, lai palaistu elektrosistēmu un darbinātu startera motoru, kā arī citas automašīnas elektroierīces.

Startera akumulatora maiņa jāveic servisā¹².

Automobilim ir maiņstrāvas ģenerators ar sprieguma regulēšanas funkciju.

Startera akumulators ir 12 V AGM akumulators, kura mērķis ir samazināt oglekļa dioksīda daudzumu, nodrošināt funkciju Start/Stop, reģeneratīvu uzlādi, kā arī atbalstīt dažādu automašīnas sistēmu funkcijas.

Akumulatora kalpošanas laiku un darbību ietekmē, piemēram, iedarbināšanas reižu skaits, izlādēšanās, braukšanas stils, braukšanas apstākļi, klimata apstākļi utt.

- Nekādā gadījumā neatvienojiet akumulatoru, kamēr darbojas dzinējs.
- Pārbaudiet, vai akumulatora kabeli ir pareizi pievienoti un pareizi pievilkti.

⚠ BRĪDINĀJUMS

- Akumulators var radīt ļoti sprādzienbīstamu gāzi. Nepareizi pievienojot akumulatora savienotājvadu, var rasties dzirksteles, kas savukārt var izraisīt akumulatora eksploziju.
- Akumulators satur sērskābi, kas var izraisīt nopietnus apdegumus.
- Ja sērskābe iekļūst acīs, nonāk uz ādas vai apģērba, skalojiet skarto vietu ar lielu ūdens daudzumu. Ja sērskābe iekļūst acīs, nekavējoties vērsieties pie ārsta.

Pievienojot akumulatora lādētājam ārēju startera akumulatoru, izmantojiet dzinēja nodalījumā esošos automašīnas uzlādes punktus. **Nedrīkst** izmantot bagāžas nodalījumā esošos automašīnas startera akumulatora termināļus.

Uzlādes laikā tiek uzlādēts gan startera akumulators, gan rezerves akumulators.

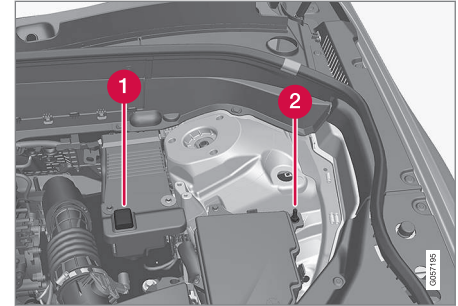

- 1 Pozitīvais uzlādes punkts
- 2 Negatīvais uzlādes punkts

⚠ SVARĪGI

Uzlādējot startera akumulatoru un rezerves akumulatoru, lietojiet tikai modernu akumulatora lādētāju ar kontrolētu uzlādes spriegumu. Nedrīkst lietot ātrās uzlādes funkciju, jo tā var sabojāt akumulatoru.

¹² Ieteicams izmantot autorizētu Volvo remontdarbnīcu.



! SVARĪGI

Neievērojot tālāk sniegtos norādījumus, pēc ārējā startera akumulatora vai akumulatora lādētāja pieslēgšanas īslaicīgi var tikt deaktivizēta sistēmas Infotainment enerģijas taupīšanas funkcija un/vai īslaicīgi var nebūt pieejams vadītāja displejā esošais ziņojums par startera akumulatora uzlādes līmeni:

- Automašīnas startera akumulatora negatīvo spaili **nekādā gadījumā** nedrīkst pievienot ārējam akumulatoram vai akumulatora lādētājam - par zemējuma punktu drīkst izmantot tikai **negatīvo uzlādes punktu**.

i PIEZĪME

Akumulatora atkārtota izlādēšanās saīsina tā kalpošanas ilgumu.

Akumulatora kalpošanas ilgumu ietekmē vairāki faktori, tostarp braukšanas apstākļi un klimats. Akumulatora iedarbināšanas jauda ar laiku pakāpeniski samazinās, tādēļ, ja automašīna ilgstoši nav lietota vai ar to nobraukti tikai īsi attālumi, akumulators ir jāuzlādē. Ārkārtīgi lielā aukstumā iedarbināšanas jauda ir ierobežota.

Lai uzturētu akumulatoru labā stāvoklī, ieteicama vismaz 15 minūšu ilga braukšana katru nedēļu vai arī akumulators ir jāpievieno lādētājam ar automātisko kompensācijas uzlādes funkciju.

Pilnīgi uzlādētam akumulatoram ir maksimāls kalpošanas ilgums.

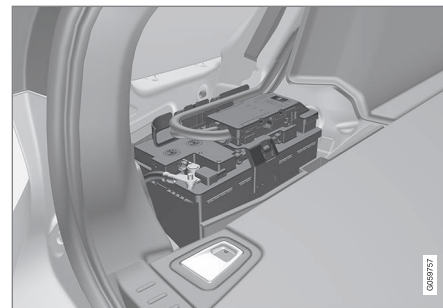

Startera akumulators atrodas bagāžas nodalījumā.

Tabulā tālāk ir norādītas startera akumulatora specifikācijas.

	Akumulators H7 AGM
Spriegums (V)	12
Aukstās iedarbināšanas kapacitāte ^A - CCA ^B (A)	800
Izmērs , gpxa (mm)	315×175×190
Jauda (Ah)	80

^A Saskaņā ar EN standartu.

^B Ampēri aukstajai iedarbināšanai.

! SVARĪGI

Nodrošiniet, lai fiksējošā sikсна vienmēr būtu stingri nospriegota.

Volvo iesaka uzticēt akumulatora nomaiņu autorizētam Volvo servisam.

! SVARĪGI

Mainot startera vai rezerves akumulatoru, jāuzstāda AGM¹³ tipa akumulators.

! SVARĪGI

Nomainot startera akumulatoru, pārlicinieties, ka jaunajam akumulatoram ir tāda pati aukstās iedarbināšanas kapacitāte un tips kā iepriekšējam (skatiet uzlīmi uz akumulatora).

i PIEZĪME

Akumulatora tvertnes izmēram jāatbilst oriģinālā akumulatora izmēriem.

Saistītā informācija

- Simboli uz akumulatoriem (543 lpp.)
- Atbalsta akumulators (544 lpp.)
- Iedarbināšana, izmantojot savienotājvadus un citu akumulatoru (394 lpp.)

Simboli uz akumulatoriem

Uz akumulatoriem ir sniegta informācija un norādīti brīdinājuma simboli.

	Lietojiet aizsargbrilles.
	Plašāka informācija ir sniegta automašīnas īpašnieka rokasgrāmatā.
	Glabājiet akumulatoru bērniem nepieejamā vietā.
	Akumulators satur kodīgu skābi.

	Izvairieties no dzirkstelēm un atklātas liesmas akumulatora tuvumā.
	Sprādzienbīstams.
	Jānodod atkārtotai pārstrādei.

i PIEZĪME

Nolietots startera vai rezerves akumulators jāpārstrādā videi draudzīgā veidā, jo tas satur svini.

Saistītā informācija

- Akumulators (541 lpp.)
- Atbalsta akumulators (544 lpp.)

¹³ Absorbed Glass Mat.

Atbalsta akumulators

Automāšinas ar Start/Stop funkciju ir aprīkotas ne tikai ar startera akumulatoru, bet arī ar rezerves akumulatoru.

Automobiļi ar Start/Stop funkciju ir aprīkoti ar diviem 12 V akumulatoriem - vienu īpaši jaudīgu akumulatoru iedarbināšanai un vienu gaidstāves akumulatoru, kas palīdz veikt Start/Stop funkcijas nodrošināto iedarbināšanu.



Atbalsta akumulators atrodas kastē blakus statnim.

Tabulā tālāk ir norādītas atbalsta akumulatora specifikācijas.

Spriegums (V)	12
Aukstās iedarbināšanas kapacitāte ^A - CCA ^B (A)	170
Izmērs , gpxpx (mm)	150×90×130
Jauda (Ah)	10

^A Saskaņā ar EN standartu.

^B Cold Cranking Amperes.

! SVARĪGI

Mainot startera vai rezerves akumulatoru, jāuzstāda AGM¹⁴ tipa akumulators.

i PIEZĪME

- Jo augstāks jaudas noņemšanas līmenis automāšīnā, jo vairāk jādarbina maiņstrāvas ģenerators un jāuzlādē akumulatori = palielināts degvielas patēriņš.
- Kad akumulatora jauda nokrītas zem zemākā pieļaujamā līmeņa, tad funkcija Start/Stop tiek izslēgta.

Īslaicīgi samazināta Start/Stop funkcija, ko izraisa liels strāvas patēriņš, nozīmē:

- Dzinējs tiek automātiski iedarbināts¹⁵, vadītājam nenospiežot sajūga pedāli (manuālā pārnesumkārbā).
- Dzinējs tiek automātiski iedarbināts, vadītājam nenņemot kāju no bremžu pedāļa (automātiskā pārnesumkārbā).

Atbalsta akumulatoram parasti nav vajadzīga biežāka apkope nekā parastam akumulatoram, ko izmanto iedarbināšanai. Ja rodas jautājumi vai problēmas, jāsaazinās ar servisu - ieteicams sazināties ar autorizētu Volvo servisu.

! SVARĪGI

Ja netiek ievēroti tālāk minētie norādījumi, tad iedarbināšanas/izslēgšanas funkcija var īslaicīgi beigt darboties pēc ārējā akumulatora vai akumulatora lādētāja pievienošanas:

- Automāšinas startera akumulatora negatīvo spaili **nekādā gadījumā** nedrīkst pievienot ārējam akumulatoram vai akumulatora lādētājam - par zemējuma punktu drīkst izmantot tikai **negatīvo uzlādes punktu**.

¹⁴ Absorbed Glass Mat.

¹⁵ Automātiskā iedarbināšana var notikt tikai tādā gadījumā, ja pārnesumu pārslēgvira atrodas neitrālā pozīcijā.

i **PIEZĪME**

Ja startera akumulators ir tik ļoti izlādējies, ka automašīnas elektrosistēma nedarbojas, un pēc tam dzinējs tiek iedarbināts ar ārēja akumulatora vai akumulatora uzlādes ierīces palīdzību, funkcija Start/Stop joprojām ir aktīvēta. Ja Start/Stop funkcija drīz pēc tam aptur dzinēju, pastāv liels risks, ka dzinēja automātiska iedarbināšana neizdosies nepietiekama akumulatora uzlādes līmeņa dēļ, jo akumulators vēl nav pietiekami uzlādēts.

Ja automašīna ir iedarbināta ar ārēju strāvas avotu vai nepietiek laika, lai akumulatoru uzlādētu ar akumulatora uzlādes ierīci, ieteicams īslaicīgi deaktivizēt Start/Stop funkciju, līdz automašīna ir atkal uzlādējusi akumulatoru. Ja āra temperatūra ir +15 °C, akumulatora uzlāde automašīnai ir jāveic vismaz 1 stundu. Zemākā āra temperatūrā uzlādes laiks var palielināties līdz 3–4 stundām. Akumulatora uzlādei ieteicams izmantot ārēju akumulatora uzlādes ierīci.

Saistītā informācija

- Akumulators (541 lpp.)
- Iedarbināšana/izslēgšana (402 lpp.)
- Iedarbināšana, izmantojot savienotājvadus un citu akumulatoru (394 lpp.)
- Simboli uz akumulatoriem (543 lpp.)

Drošinātāji

Visas elektriskās funkcijas un daļas ir aizsargātas ar vairākiem drošinātājiem, lai pasargātu automobiļa elektrosistēmu no isslēgumu vai pārslodzes radītiem bojājumiem.

Ja kāda elektriskā daļa vai funkcija nedarbojas, tas var būt tāpēc, ka šīs daļas drošinātājs ir ticis īslaicīgi pārslēgots un ir pārdedzis. Ja tas pats drošinātājs pārdeg atkārtoti, bojājums ir elektriskajā ierīcē. Volvo iesaka sazināties ar autorizētu Volvo servisu, lai veiktu pārbaudi.

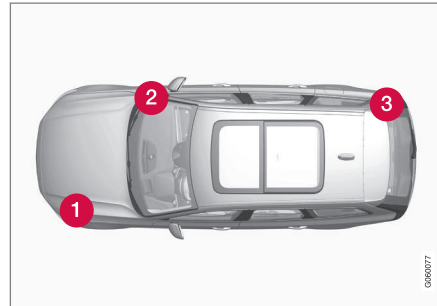
Centrālo elektrības bloku atrašanās vieta

Centrālā elektrības bloka atrašanās vieta automašīnā ar stūri kreisajā pusē. Automašīnā ar stūri

labajā pusē zem cimdu nodalījuma esošais centrālais elektrības bloks atrodas pretējā pusē.

- 1 Dzinēja nodalījums
- 2 Zem cimdu nodalījuma
- 3 Bagāžas nodalījums

Saistītā informācija

- Drošinātāja nomaīņa (546 lpp.)

Drošinātāja nomaīņa

Visas elektriskās funkcijas un daļas ir aizsargātas ar vairākiem drošinātājiem, lai pasargātu automobiļa elektrosistēmu no īsslēgumu vai pārslodzes radītiem bojājumiem.

Drošinātāju maiņa

1. Skatiet drošinātāju shēmu, lai atrastu attiecīgo drošinātāju.
2. Izņemiet drošinātāju un apskatiet to no sāniem, lai redzētu, vai liekais vads ir pārdedzis.
3. Ja tā ir noticis, nomainiet to ar jaunu tādas pašas krāsas un strāvas stipruma drošinātāju.

BRĪDINĀJUMS

Nomainot drošinātāju, nekādā gadījumā neizmantojiet svešķermeni vai drošinātāju, kura strāvas stiprums ampēros pārsniedz norādīto. Tas var izraisīt ievērojamus elektrosistēmas bojājumus un, iespējams, izraisīt ugunsgrēku.

Saistītā informācija

- Drošinātāji (545 lpp.)
- Drošinātāji dzinēja nodalījumā (547 lpp.)
- Drošinātāji zem cimdu nodalījuma (551 lpp.)
- Drošinātāji bagāžas nodalījumā (555 lpp.)

Drošinātāji dzinēja nodalījumā

Dzinēja nodalījumā esošie drošinātāji cita starpā aizsargā dzinēja un bremžu funkcijas.

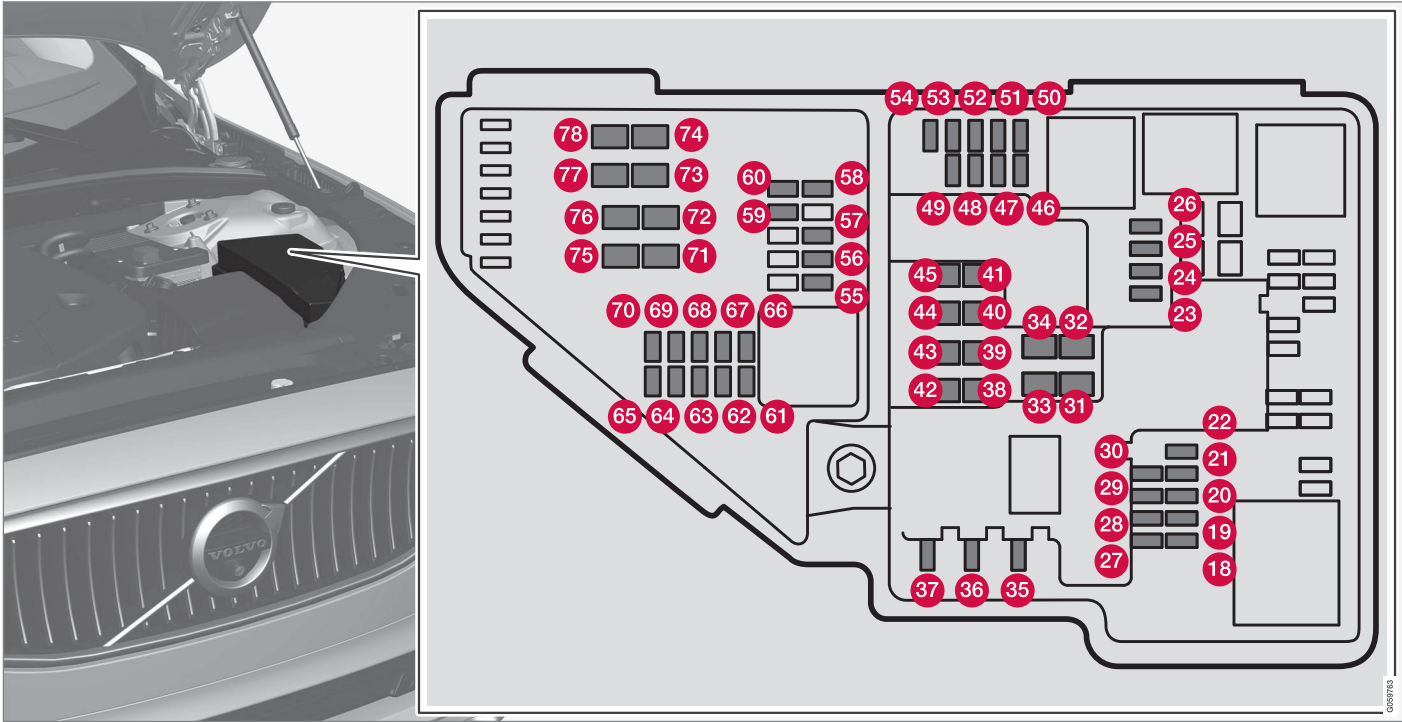

- ◀◀ Vāciņa iekšpusē ir pincete, kas atvieglo drošinātāju izņemšanu un piestiprināšanu.

Drošinātāju blokā ir vieta vairākiem rezerves drošinātājiem.

Stāvokļi

Pārsega iekšpusē atrodas uzlīme, kurā norādītas drošinātāju atrašanās vietas.

- Drošinātāji nr. 18-30, 35-37, 46-54 un 55-70 ir "Micro" tipa drošinātāji.
- Drošinātāji 31-34, 38-45 un 71-78 ir "MCase" tipa drošinātāji, un tos drīkst mainīt tikai servisā¹⁶.

	Funkcija	A ^A
18	-	-
19	-	-
20	-	-
21	-	-
22	-	-
23	USB ports priekšējā tuneļkonsolē*	5
24	12 V kontaktligzda priekšējā tuneļkonsolē	15

	Funkcija	A ^A
25	12 V kontaktligzda tuneļkonsolē pie otrās sēdekļu rindas kāju zonas	15
26	12 V kontaktligzda bagāžas nodalījumā*	15
27	-	-
28	-	-
29	-	-
30	-	-
31	Apsildāms vējstikls* kreisā puse	Paralēlslēgums
32	Apsildāms vējstikls* kreisā puse	40
33	Priekšējo lukturu tīrītāji*	25
34	Vējstikla apskaloņi	25
35	-	-
36	Skaņas signāls	20
37	Sirēna*	5

	Funkcija	A ^A
38	Bremžu sistēmas vadības modulis (vārsti, stāvbremze)	40
39	Vējstikla tīrītāji	30
40	Aizmugurējā stikla apskaloņš	25
41	Apsildāms vējstikls* labā puse	40
42	Stāvapsilde*	20
43	Bremžu sistēmas vadības modulis (ABS sūkņi)	40
44	-	-
45	Apsildāms vējstikls* labā puse	Paralēlslēgums
46	Darbojas, kad aizdedze ir ieslēgta: Dzinēja vadības modulis, transmisijas komponenti, elektriskā stūres pastiprinātāja servoiekārta, centrālais elektroniskais modulis, bremžu sistēmas vadības modulis	5
47	-	-



¹⁶ Ieteicams izmantot autorizētu Volvo remontdarbnīcu.

	Funkcija	A ^A
48	Labās puses priekšējais lukturnis	7,5
	Labais priekšējais lukturnis, noteikti LED varianti ^B	7,5
49	-	-
50	-	-
51	Akumulatora ieslēgšanās vadības bloks	5
52	Drošības spilveni	5
53	Kreisās puses priekšējais lukturnis	7,5
	Kreisais priekšējais lukturnis, noteikti LED varianti ^B	7,5
54	Akseleratora pedāļa sensors	5
55	Pārnesumkārbas vadības modulis	15
56	Dzinēja vadības modulis (ECM)	5
57	-	-
58	-	-
59	-	-

	Funkcija	A ^A
60	-	-
61	Dzinēja vadības bloks, palaišanas mehānisms, gāzes droseles bloks, EGR vārsts (dīzeļdzinējiem), turbodzinēja pozīcijas sensors (dīzeļdzinējiem), turbokompresora vārsts (benzīna dzinējiem)	20
62	Solenoidi (benzīndzinējiem), vārsti, dzinēja dzesēšanas sistēmas termostats (benzīndzinējiem), EGR dzesēšanas sūkņi (dīzeļdzinējiem), kvēlsveču vadības bloks (dīzeļdzinējiem)	10
63	Vakuuma regulatori; vārsti; izvades impulsa vārsts (dīzeļdzinējam)	7,5
64	Spoilera un žaļūzijas vadības modulis; radiatora un žaļūzijas vadības modulis; izvades impulsa releja spoles (dīzeļdzinējam)	5
65	-	-

	Funkcija	A ^A
66	Lambda zonde, priekšējā, lambda zonde, aizmugurējā (benzīndzinējam)	15
67	Dzinēja eļļas sūkņa solenoīds, gaisa kondicionētāja solenoīda sajūga, vidējā lambda zonde (benzīna dzinējiem), aizmugurējā lambda zonde (dīzeļdzinējiem)	15
68	-	-
69	Dzinēja vadības modulis (ECM)	20
70	Aizdedzes spoles (benzīna dzinējiem), kvēlsveces (benzīna dzinējiem)	15
71	Degvielas filtra sildītājs (dīzeļdzinējiem)	30
72	-	-
73	-	-
74	-	-
75	-	-
76	-	-



	Funkcija	A ^A
	Startera motors	Paralēl- slēgums
	Startera motors	40

A Ampēri

B LED (gaismas diode)

Saistītā informācija

- Drošinātāja nomainīšana (546 lpp.)
- Drošinātāji zem cimdu nodalījuma (551 lpp.)
- Drošinātāji bagāžas nodalījumā (555 lpp.)

Drošinātāji zem cimdu nodalījuma

Zem cimdu nodalījuma esošie drošinātāji, piemēram, aizsargā 230 V kontaktligzdu, displejus un durvju moduļus.

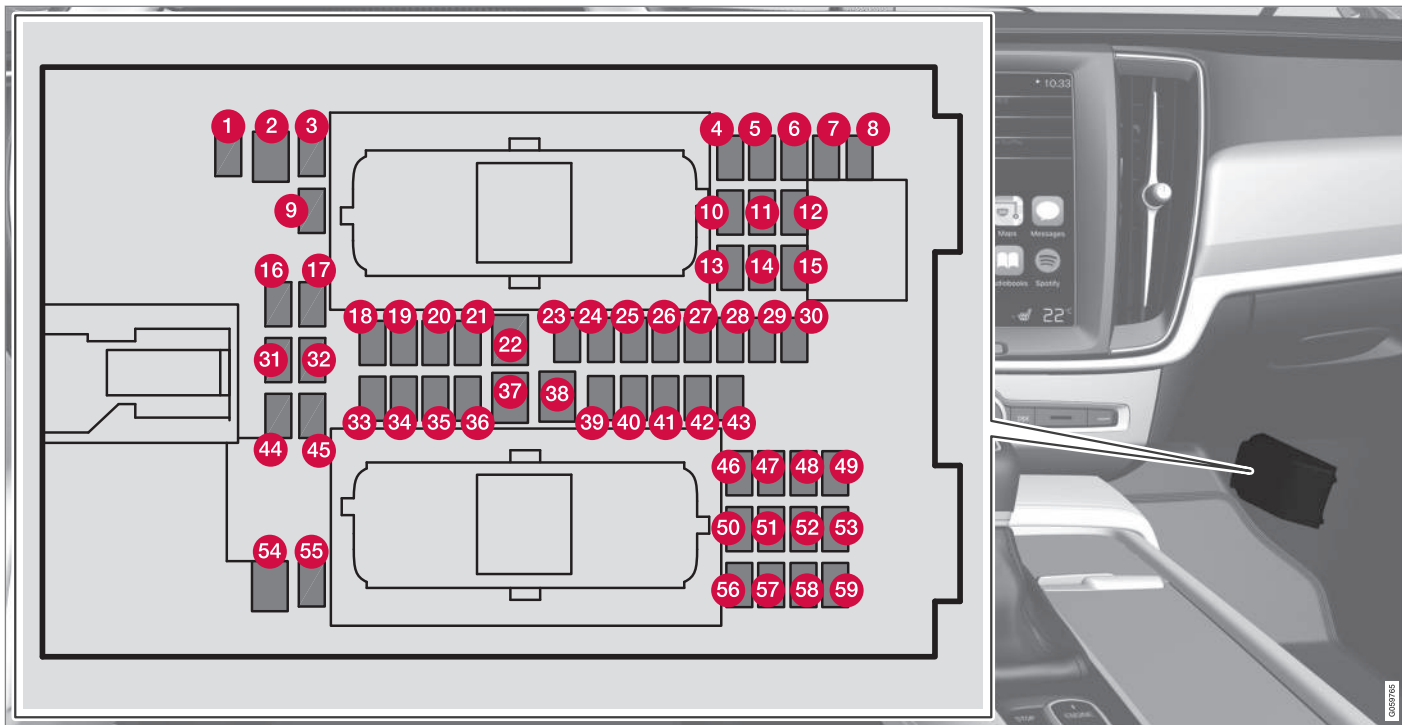

Vāciņa iekšpusē ir pincete, kas atvieglo drošinātāju izņemšanu un piestiprināšanu.

Dzinēja nodalījuma drošinātāju blokā ir vieta vairākiem rezerves drošinātājiem.

Stāvokļi

- Drošinātāji nr. 1, 3-21, 23-36, 39-53 un 55-59 ir "Micro" tipa drošinātāji.
- Drošinātāji 2, 22, 37-38 un 54 ir "MCase" tipa drošinātāji, un tos drīkst mainīt tikai servisā¹⁷.

	Funkcija	A ^A
1	-	-
2	230 V kontaktligzda tuneļkonsole pie aizmugurējā sēdekļa kāju zonas*	30
3	-	-
4	Kustības sensors*	5
5	Mediju atskaņotājs	5
6	Vadītāja displejs	5
7	Viduskonsoles vadības tastatūra	5
8	Saules sensors	5
9	-	-
10	-	-
11	Stūres rata modulis	5

	Funkcija	A ^A
12	Iedarbināšanas slēdža un stāv-bremzes vadības modulis	5
13	Stūres rata stūres modulis*	15
14	-	-
15	-	-
16	-	-
17	-	-
18	Klimata kontroles sistēmas vadības modulis	10
19	Stūres slēdzene	7,5
20	Diagnostikas ligzda OBDII	10
21	Vidējais displejs	5
22	Klimata kontroles sistēmas ventilatora modulis, priekšējais	40
23	-	-

	Funkcija	A ^A
24	Kontrolē apgaismojumu, salona apgaismojumu, salona atpakaļskata spoguļa aptumšošanu*, lietus un gaismas sensoru*, tuneļkonsoles vadības tastatūru pie aizmugurējā sēdekļa kāju zonas*, elektriski vadāmos priekšējos sēdekļus*; vadības paneļus aizmugurējās durvīs	7,5
25	Vadītāja atbalsta funkciju vadības bloks	5
26	Panorāmas jumts ar saules aizsargu*	20
27	Augšējais displejs*	5
28	Salona apgaismojums	5
29	-	-
30	Jumta konsoles displejs (drošības jostas atgādinātājs/priekšējā pasažiera sēdekļa drošības gaisa spilvena indikators)	5
31	-	-
32	Mitruma sensors	5

¹⁷ Ieteicams izmantot autorizētu Volvo remontdarbnīcu.





	Funkcija	A ^A
33	Durvju modulis aizmugurējās labās puses durvīs	20
34	Drošinātāji bagāžas nodalījumā	10
35	Vadības modulis automašīnā ar interneta savienojumu, telemātikas vadības modulis	5
36	Durvju modulis aizmugurējās kreisās puses durvīs	20
37	Audio vadības modulis (pastiprinātājs) (noteiktiem variantiem)	40
38	-	-
39	Vairākfrequenču joslu antenas modulis	5
40	Sēdekļu komforta moduļi (masāžas) priekšā*	5
41	-	-
42	Aizmugurējā stikla tīrītājs	15
43	Degvielas sūkņa vadības modulis	15
44	-	-
45	-	-
46	Sēdekļa apsilde, vadītāja sēdekļi	15

	Funkcija	A ^A
47	Sēdekļa apsilde, priekšējais pasažiera sēdekļi	15
48	Dzesēšanas šķidrums sūkņi	10
49	-	-
50	Durvju modulis priekšējās kreisās durvīs	20
51	Piekāres vadības modulis (aktīvā šasija)*	20
52	-	-
53	Sensus vadības modulis	10
54	-	-
55	-	-
56	Durvju modulis priekšējās labās durvīs	20
57	-	-
58	TV* (dažos tirgos)	5
59	Drošinātāju nr. 53 un 58 galvenais drošinātājs	15

^A Ampēri

Saistītā informācija

- Drošinātāja nomaīņa (546 lpp.)
- Drošinātāji dzinēja nodalījumā (547 lpp.)
- Drošinātāji bagāžas nodalījumā (555 lpp.)

Drošinātāji bagāžas nodalījumā

Drošinātāji bagāžas nodalījumā, piemēram, aizsargā elektriski vadāmos sēdekļus*, drošības gaisa spilvenus un drošības jostu spriegotājus.



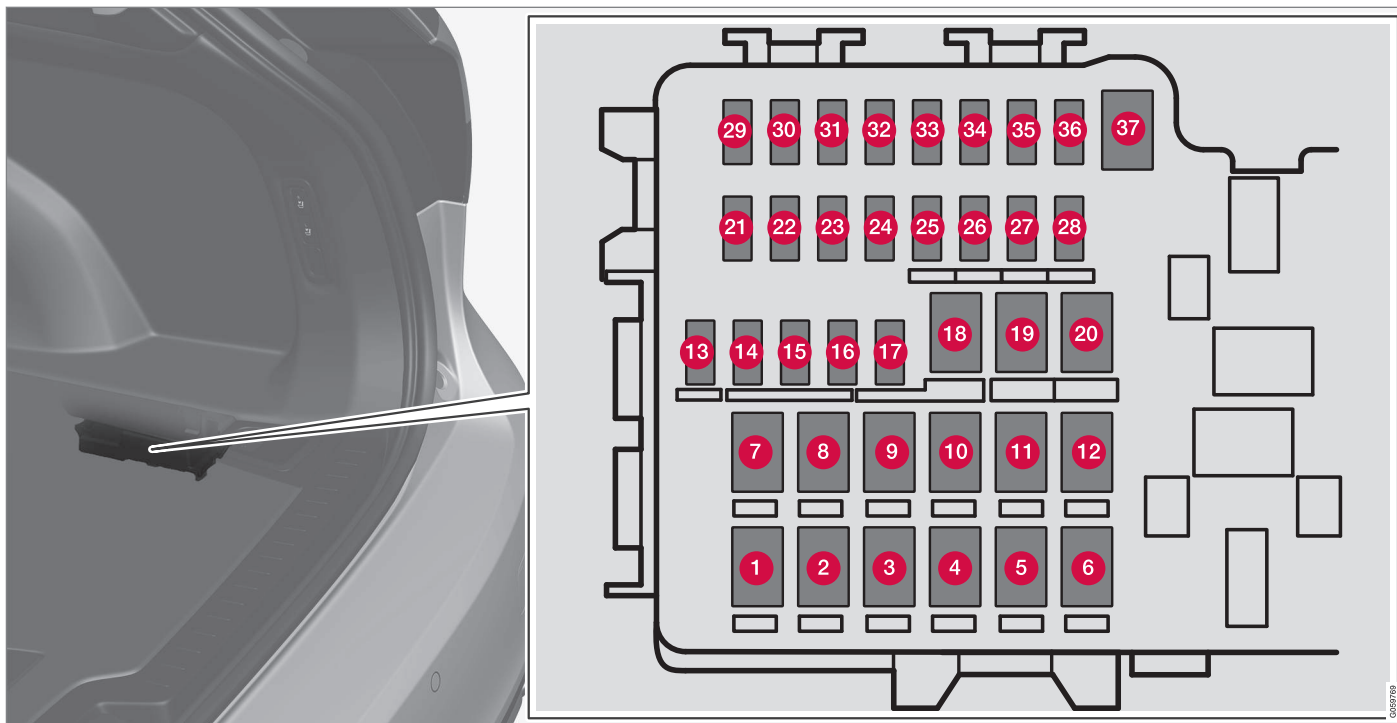

Centrālais elektrības bloks atrodas labajā pusē.

Vāciņa iekšpusē ir pincete, kas atvieglo drošinātāju izņemšanu un piestiprināšanu.

Dzinēja nodaļējuma drošinātāju blokā ir vieta vairākiem rezerves drošinātājiem.

Stāvokļi

- Drošinātāji nr. 13-17 un 21-36 ir "Micro" tipa drošinātāji.
- Drošinātāji 1-12, 18-20 un 37 ir "MCase" tipa drošinātāji, un tos drīkst mainīt tikai servisā¹⁸.

	Funkcija	A ^A
1	Aizmugures loga atkausētājs	30
2	-	-
3	Pneimatiskās piekares kompresors*	40
4	Bloķēšanas motors atzveltnē labajā pusē	15
5	-	-
6	Bloķēšanas motors atzveltnē kreisajā pusē	15
7	-	-
8	-	-
9	Mehāniski darbināmas aizmugurējās durvis*	25
10	Elektriski vadāms blakussēdētāja sēdekļis*	20

	Funkcija	A ^A
11	Vilkšanas iekārtas vadības modulis*	40
12	Drošības jostas spriegotāja modulis, labā puse	40
13	Iekšējais releja tinums	5
14	-	-
15	Kāju kustības noteikšanas modulis* (elektriski vadāmo aizmugures durvju atvēršanai)	5
16	-	-
17	-	-
18	Vilkšanas iekārtas vadības modulis*	25
19	Elektriski vadāmais vadītāja sēdekļis*	20
20	Drošības jostas spriegotāja modulis, kreisā puse	40
21	Stāvvietā novietošanas kamera*	5
22	-	-
23	-	-
24	-	-

	Funkcija	A ^A
25	-	-
26	Drošības spilvenu un drošības jostu spriegotāju vadības modulis	5
27	-	-
28	Sēdekļu apsilde aizmugurē kreisajā pusē*	15
29	-	-
30	Blind Spot Information (BLIS)*	5
31	-	-
32	Drošības jostu spriegotāju moduli	5
33	Aktuatori izplūdes gāzēm (noteiktiem benzindzinēju variantiem)	5
34	-	-
35	Pilnpiedziņas vadības modulis*	15
36	Sēdekļu apsilde aizmugurē labajā pusē*	15
37	-	-

A Ampēri

¹⁸ Ieteicams izmantot autorizētu Volvo remontdarbnīcu.

◀◀ **Saistītā informācija**

- Drošinātāja nomaļa (546 lpp.)
- Drošinātāji zem cimdu nodalījuma (551 lpp.)
- Drošinātāji dzinēja nodalījumā (547 lpp.)

Automašīnas ārpuses tīrīšana

Automašīna jāmazgā, tiklīdz tā ir kļuvusi netīra. Tas nozīmē, ka automašīnu ir vieglāk tīrīt, jo netīrumi nav ieēdušies. Tas arī samazina skrāpējumu risku un nodrošina, ka automašīna izskatās svaiga. Mazgājiet mašīnu automazgātavā ar notekūdeņu separatoru. Lietojiet auto šampūnu.

Roku mazgāšana

- Putnu izkārnījumus no krāsojuma notīriet pēc iespējas ātrāk. Putnu izkārnījumi satur ķīmiskāļiņas, kas ietekmē krāsojumu un ļoti ātri to izbalina. Izmantojiet, piemēram, mīkstu papīru vai sūkli, kas samitrināts lielā daudzumā ūdens. Šādi radušos izbalējušos traipus var likvidēt tikai speciālists autorizētā Volvo remontdarbnīcā.
- Skalojiet automašīnas apakšu.
- Noskalojiet visu automobili, līdz izšķīdušie netīrumi ir nomazgāti, lai samazinātu risku saskrāpēt automobili mazgāšanas laikā. Nevērsiet augstspiediena strūklu tieši pret slēdzenēm.
- Ja nepieciešams, mazgājiet ļoti netīras virsmas ar aukstu attaukojošu līdzekli. Ņemiet vērā, ka šajā gadījumā virsmas nedrīkst būt sakarsušas saulē.
- Mazgāšanai lietojiet sūkli, auto šampūnu un lielu daudzumu remdena ūdens.
- Logu tīrītāju slotiņas notīriet ar remdenu ziepjūdeni vai auto šampūnu.

- Nosusiniet automašīnu ar tīru, sausu zamšādu vai ūdens skrāpi. Neļaujot ūdens pilienuiem nožūt spēcīgā saules gaismā, samazinās risks ūdens izžūšanas procesā veidoties traipiem, kurus vēlāk var nākties notīrīt.

BRĪDINĀJUMS

Vienmēr uzticiet dzinēja tīrīšanu autoservisa darbiniekiem. Ja dzinējs ir karsts, pastāv aizdegšanās draudi.

SVARĪGI

Netīri priekšējie lukturi darbojas sliktāk. Tīriet tos regulāri, piemēram, uzpildot degvielu.

Nelietojiet kodīgus mazgāšanas līdzekļus - tā vietā izmantojiet ūdeni un neskrāpējošu sūkli.

PIEZĪME

Uz ārējā apgaismojuma lukturiem, piemēram, priekšējiem lukturiem un aizmugures lukturiem lēcas iekšienē var rasties īslaicīgs kondensāts. Tas ir normāli - visi ārējā apgaismojuma lukturi ir izgatavoti tā, lai tas neradītu problēmas. Parasti kondensāts izzūd no luktura korpusa, kad lukturis ir kādu laiku bijis ieslēgts.

Automātiskā automazgāšana

Mazgāšana automātiskajā automazgātavā ir vienkāršs un ātrs automobiļa mazgāšanas veids, bet ar to nevar aizsniegt visas vietas. Lai sasniegtu labus rezultātus, ir ieteicams automašīnu mazgāt ar rokām vai papildus mazgāšanai automazgātavā to mazgāt arī ar rokām.

PIEZĪME

Dažu pirmo mēnešu laikā automašīnu drīkst mazgāt tikai ar rokām. Tas jāievēro tādēļ, ka jauna krāsa ir jutīgāka.

SVARĪGI

Pirms iebraukt automātiskajā automazgātavā, deaktivizējiet automātiskās bremsēšanas funkciju stāvēšanas laikā (Auto Hold) un automātisko stāvbremzes ieslēgšanu. Ja šīs funkcijas netiek deaktivizētas, bremsu sistēma nobloķēs automašīnu, kad tā stāvēs uz vietas, un automašīnu nevarēs izkustināt.

Automazgātavās, kurās automašīna tiek vilkta cauri ar rotējošiem riteņiem, jāievēro:

1. Iebrauciet automātiskajā automazgātavā.
2. Deaktivizējiet automātiskās bremsēšanas funkciju stāvēšanas laikā (Auto Hold), izmantojot tuneļkonsoles slēdzi.



- 3. Vidējā displejā deaktivizējiet stāvbremzes automātisko ieslēgšanos.
- 4. Pārlēdziet pārnesumu pārslēgsviru pozīcijā **N**.
- 5. Izslēdziet dzinēju, pagriežot tūnelkonsole esošo iedarbināšanas slēdzi pozīcijā **STOP**. Turiet slēdzi pozīcijā **STOP** vismaz 4 sekundes.
 - > Automašīna ir sagatavota automātiskajai mazgāšanai.

! SVARĪGI

Sistēma automātiski ieslēdz režīmu **P**, izņemot gadījumus, kad netiek veikts iepriekš aprakstītais solis. Režīmā **P** riteņi tiek nobloķēti, taču tam tā nav jānotiek, automašīnai atrodoties automātiskajā automazgātavā.

Mazgāšana ar augstspiediena strūklu

Mazgājot ar augstspiediena strūklu, veiciet plūstošas kustības un raugieties, lai sprausla automašīnas virsmai neatrastos tuvāk par 30 cm. Nevērsiet augstspiediena strūklu tieši pret slēdzenēm.

Bremžu pārbaude

Viegli piespiediet bremzes pedāli tagad un atkārtojiet šo darbību pēc lielu attālumu nobraukšanas lietū vai slapjā sniegā. Berzes izraisītais siltums izraisīs bremžu uzliku sasilšanu un izžūšanu. To

pašu izdariet pēc mašīnas iedarbināšanas ļoti mitrā un aukstā laikā.

⚠ BRĪDINĀJUMS

Pēc automašīnas mazgāšanas vienmēr pārbaudiet bremzes, lai nodrošinātu, ka mitrums un korozija neskar bremžu uzlikas un nesamazina bremžu veiktspēju.

Logu tīrītāja slotiņas

Asfalts, putekļi un sāls nosēžas uz logu tīrītāju slotiņām, tāpat kā insekti, ledus utt. uz vējstikla, saīsinojot logu tīrītāju slotiņu darba mūžu.

Tīrīšanas laikā noregulējiet tīrītāju slotiņas apkopes pozīcijā.

i PIEZĪME

Regulāri nomazgājiet stiklu tīrītājus un vējstiklu ar remdenu ziepju šķīdumu vai automobiļu šampūnu. Neizmantojiet spēcīgus šķīdinātājus.

Ārējās plastmasas, gumijas un dekoratīvās daļas

Pie Volvo izplatītajiem iegādājams īpašs tīrīšanas līdzeklis, kas ieteicams krāsaino plastmasas daļu, gumijas un dekoratīvo elementu tīrīšanai, piemēram, spīdīgu dekoratīvo ietvarlistu tīrīšanai un kopšanai. Izmantojot šādu tīrīšanas līdzekli, rūpīgi jāizmanto norādījumi.

Rāmji ap sānu logiem, automašīnas jumta sliedes un durvju rāmji pie logiem* ir ražoti no anodēta alumīnija. Tas nozīmē, ka tie ir jāmazgā tikai ar tīrīšanas līdzekli, kura pH vērtība ir no 3,5 līdz 11,5. Tā jādara, lai tie nezaudētu krāsu.



Daļas, kas jāmazgā ar tīrīšanas līdzekli, kura pH vērtība ir no 3,5 līdz 11,5.

! SVARĪGI

Neuzklājiet vasku uz plastmasas un gumijas detaļām un nepulējiet tās.

Lietojot attaukošanas līdzekli uz plastmasas un gumijas detaļām, vajadzības gadījumā veiciet beršanu pavisam viegli. Izmantojiet mīkstu mazgāšanas sūkli.

Pulējot spīdīgas apdares ietvarlīstes, varat noberzt vai sabojāt spīdīgo virsmas kārtiņu.

Nedrīkst izmantot pulēšanas līdzekli, kas satur abrazīvas daļiņas.

! SVARĪGI

Nemazgājiet automašīnu ar tīrīšanas līdzekli, kura pH vērtība ir zemāka par 3,5 vai augstāka par 11,5. Šāda rīcība var izraisīt anodēto alumīnija daļu iekrāsošanos, piemēram, jumta bagāžniekam un ap sānu logiem.

Nekādā gadījumā neizmantojiet metāla pulēšanas līdzekli uz anodēta alumīnija detaļām, jo tas var sabojāt krāsu un iznīcināt virsmas pārklājumu.

Saistītā informācija

- Pulēšana un vaskošana (561 lpp.)
- Tīrītāju slotiņas apkopes pozīcijā (537 lpp.)
- Automātiskā bremzēšana, kad automašīna stāv uz vietas (419 lpp.)
- Stāvbremzes lietošana (416 lpp.)
- Automātiskās pārnenumkārbas pārnenumu pozīcijas (396 lpp.)

Pulēšana un vaskošana

Nopulējiet un ievaskojiet mašīnu, ja krāsa ir kļuvusi matēta un ja vēlaties krāsu papildus aizsargāt. Automašīnai pulēšana nav nepieciešama, kamēr tā nav vismaz vienu gadu veca. Tomēr šajā laikā automašīnu var ievaskot. Neveiciet automašīnas vaskošānu un pulēšanu tiešu saules staru iedarbībā.

Pirms pulēšanas vai vaskošāšanas uzsākšanas kārtīgi nomazgājiet un nožāvējiet automašīnu. Asfalta un darvas traipus notīriet ar darvas traipu tīrītāju vai lakbenzīnu. Grūtāk notīrāmus traipus var notīrīt ar automašīnas krāsojumam speciāli ražotu smalku pulēšanas pastu.

Vispirms nopulējiet ar pulēšanas līdzekli un tad ievaskojiet ar šķidru vai cietu vasku. Rūpīgi izlasiet lietošanas instrukciju uz iesaiņojuma. Daudzi līdzekļi satur gan pulēšanas līdzekli, gan vasku.

Disku apmales

Izmantojiet tikai Volvo ieteiktos apdares tīrīšanas līdzekļus.

Stipri disku apmaļu tīrīšanas līdzekļi var sabojāt virsmu un radīt traipus uz alumīnija disku apmaļēm, kas pārklātas ar hromu.





! SVARĪGI

Neuzklājiet vasku uz plastmasas un gumijas detaļām un nepulējiet tās.

Lietojot attaukošanas līdzekli uz plastmasas un gumijas detaļām, vajadzības gadījumā veiciet beršanu pavisam viegli. Izmantojiet mīkstu mazgāšanas sūkli.

Pulējot spīdīgas apdares ietvarlīstes, varat noberzt vai sabojāt spīdīgo virsmas kārtiņu.

Nedrīkst izmantot pulēšanas līdzekli, kas satur abrazīvas daļiņas.

! SVARĪGI

Drīkst lietot tikai Volvo ieteikti krāsas apstrādes līdzekli. Cita veida apstrāde, piemēram, pretkorozijas aizsardzība, hermētisku līdzekļu lietošana, aizsardzība, spodrināšana un līdzīgas darbības var bojāt krāsojumu. Volvo garantija neattiecas uz šādas apstrādes izraisītiem krāsojuma bojājumiem.

Saistītā informācija

- Automašīnas ārpusē tīrīšana (559 lpp.)
- Krāsas bojājumi (564 lpp.)

Pretkorozijas aizsardzība

Automašīnai ir efektīva pretkorozijas aizsardzība.

Virsbūves pretkorozijas aizsardzība sastāv no moderniem metāliskiem aizsargpārklājumiem uz metāla, augstas kvalitātes krāsošanas procesa, minimālas metāla pārklāšanās ar pretkorozijas aizsardzību un plastmasas komponentu aizsardzību, nolietojuma aizsardzības un papildu rūsas aizsardzības tai visvairāk pakļautajās vietās. Šī kombinācija garantē, ka korozija neskars virsbūvi laika gaitā. Šasijas riteņu piekares rūsai visvairāk pakļautie komponenti ir izgatavoti no lieta alumīnija ar pretkorozijas aizsardzību.

Pārbaudes un uzturēšana

Parasti nekas nav jādara, lai saglabātu automašīnas pretkorozijas aizsardzību, bet, uzturot automašīnu tīru, vēl vairāk samazināsiet korozijas risku. Nekādā gadījumā nelietojiet spēcīgus sārmainus vai skābus šķīdumus uz spīdīgajiem apdares komponentiem. Akmeņu izraisīti bojājumi jānovērš, tiklīdz tos pamanāt.

Saistītā informācija

- Automašīnas ārpusē tīrīšana (559 lpp.)
- Krāsas bojājumi (564 lpp.)

Salona tīrīšana

Izmantojiet tikai Volvo ieteiktos tīrīšanas līdzekļus un auto apkopes izstrādājumus. Lai nodrošinātu vislabākos rezultātus, tīriet regulāri un apstrādājiet traipus nekavējoties. Pirms lietot tīrīšanas līdzekļus, svarīgi salonu izsūkt ar putekļsūcēju.

! SVARĪGI

- Reizēm krāsains apģērbs (piemēram, tumši džinsi un zamša apģērbs) var iekrāsot polsterējumu. Ja tā notiek, ir svarīgi notīrīt un apstrādāt šīs polsterējuma daļas pēc iespējas ātrāk.
- Salona tīrīšanai nekādā gadījumā neizmantojiet spēcīgus šķīdinātājus, piemēram, mazgāšanas šķidrums, neatšķaidītu benzīnu vai lakbenzīnu, jo tie var sabojāt polsterējumu, kā arī citus salona materiālus.
- Nekādā gadījumā nesmidziniet tīrīšanas līdzekli tieši uz komponentiem ar elektriskajiem taustiņiem un vadības slēdžiem. Tā vietā notīriet tos ar drānu, kas samitrināta tīrīšanas līdzeklī.
- Asi priekšmeti un lipente var sabojāt auduma polsterējumu.

Auduma polsterējums un griestu apšuvums

Nekādā gadījumā neskrāpējiet un neberzējiet traipu, jo tā var sabojāt polsterējumu. Nekādā

gadījumā neizmantojiet spēcīgus traipu tīrīšanas līdzekļus, jo tā varat sabojāt polsterējuma krāsu.

Ādas polsterējums*

Volvo ādas apdare ir apstrādāta tā, lai saglabātu savu sākotnējo izskatu.

Ādas polsterējums ir dabisks produkts, kas ar laiku mainās un iegūst skaistu apsūbējumu. Lai saglabātu ādas īpašības un krāsu, tā regulāri jātīra un jāapstrādā. Volvo piedāvā pilnīgu līdzekli — Volvo ādas kopšanas komplektu/salvetes — ādas polsterējuma tīrīšanai un apstrādei, kas, lietojot to saskaņā ar norādījumiem, saglabā ādas aizsargpārklājumu.

Labāku rezultātu sasniegšanai Volvo iesaka tīrīšanu un aizsargkrēma uzklāšanu veikt vienu līdz četras reizes gadā (vai biežāk, ja nepieciešams). Volvo ādas kopšanas komplektu/salvetes var iegādāties pie Volvo izplatītājiem.

Ādas stūre

Ādai ir jāelpo. Nekādā gadījumā neapklājiet ādas stūri ar aizsargājošu plastmasu. Ādas stūres tīrīšanai ieteicams lietot Volvo ādas kopšanas komplektu/salvetes.

Ādas panelis*

Ādai ir jāelpo. Nekādā gadījumā neapklājiet instrumentu paneļa augšpusē vai pie durvju paneļa esošo ādu. Ādas paneļu tīrīšanai ieteicams lietot Volvo ādas kopšanas komplektu/salvetes.

Salona plastmasas, metāla un koka detaļas

Iekšējo daļu un virsmu tīrīšanai iesaka lietot nedaudz ar ūdeni samitrinātu smalkšķiedru vai mikrošķiedru drānu, ko var iegādāties pie Volvo pārstāvjiem.

Neskrāpējiet un neberziet traipus. Nekad neizmantojiet spēcīgus traipu tīrītājus.

Drošības jostas

Izmantojiet ūdeni un sintētisko mazgāšanas līdzekli. Īpaši auduma tīrīšanas līdzekļi pieejami pie Volvo izplatītājiem. Pirms drošības jostas ietīšanās pārlicinieties, ka tā ir sausa.

Inkrustētie paklāji un grīdas paklājs

Izņemiet ieklātos paklājus, lai tos varētu iztīrīt atsevišķi. Izmantojiet putekļu tīrītāju, lai aizvāktu putekļus un netīrumus. Visi ieklātie paklājiņi ir nostiprināti ar tapām.

Izņemiet inkrustēto paklāju, satverot to aiz katras no tapām un ceļot taisni uz augšu.

Nostipriniet paklājiņu vietā, iespiežot katru tapu.

BRĪDINĀJUMS

Katra sēdekļa kāju zonā lietojiet tikai vienu ieklājamo paklājiņu un pirms braukšanas pārlicinieties, ka vadītāja kāju zonas paklājiņš ir stingri nofiksēts un iestiprināts tapās, lai tas neiesprūstu zem pedāļiem vai netālu no tiem.

Lai iztīrītu traipus, kas palikuši pēc tīrīšanas ar puteklsūcēju, lietojiet īpašu audumu tīrīšanas līdzekli. Grīdas paklājiņi jātīra ar Volvo izplatītāju ieteiktajiem tīrīšanas līdzekļiem.

Saistītā informācija

- Vidējā displeja tīrīšana (564 lpp.)

Vidējā displeja tīrīšana

Netīrumi, traipi un taukaini pirkstu nospiedumi var ietekmēt vidējā displeja veiktspēju un lasāmību. Bieži tīriet ekrānu ar mikrošķiedras drāniņu.



Vidējā displeja sākuma taustiņš.

1. Izslēdziet vidējo displeju, ilgi nospiežot sākuma taustiņu.
2. Noslaukiet ekrānu ar komplektā iekļauto mikrošķiedras drānu vai izmantojiet citu līdzvērtīgas kvalitātes mikrošķiedras drānu. Ekrāns jāslauka ar tīru un sausu mikrošķiedras drānu, veicot nelielas, aplojošas kustības. Vajadzības gadījumā nedaudz samitriniet mikrošķiedras drānu tīrā ūdenī.
3. Aktivizējiet displeju, īsi nospiežot sākuma taustiņu.

! SVARĪGI

Mikrošķiedras drāna, ko lietojat vidējā displeja tīrīšanai, nedrīkst būt smilšaina un netīra.

! SVARĪGI

Tīrot vidējo displeju, nospiediet ekrānu spēcīgi. Spēcīgi spiežot, varat sabojāt ekrānu.

! SVARĪGI

Nesmidziniet nekādus šķidrumus vai kodīgas ķīmiskas vielas tieši uz vidējā displeja. Nelietojiet stiklu tīrīšanas līdzekļus, citus tīrīšanas līdzekļus, izsmidzināmus aerosolus, šķīdinātājus, alkoholu, amonjaku vai abrazīvas daļiņas saturošus tīrīšanas līdzekļus.

Nekādā gadījumā nelietojiet abrazīvas drānas, papīra dvieļus vai salvetes, jo tie var saskrāpēt vidējo displeju.

Saistītā informācija

- Salona tīrīšana (562 lpp.)
- Vidējā displeja pārskats (33 lpp.)

Krāsas bojājumi

Krāsa ir būtiska daļa automašīnas nodrošinājumā pret koroziju, un tādēļ to vajadzētu regulāri pārbaudīt. Parastākie krāsojuma bojājumi ir akmeņu izraisīti bojājumi, skrāpējumi un traipi, piemēram, uz spārnu malām, durvīm un triecienstieņiem.

Krāsas kods

Krāsu koda uzlīme atrodas uz durvju statņa, un to var redzēt, atverot aizmugurējās labās puses durvis.

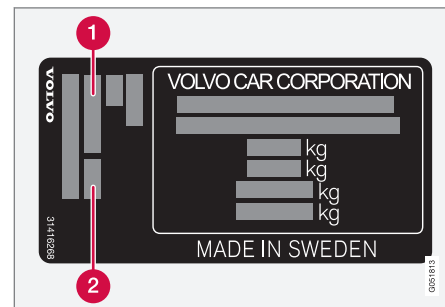

- 1 Ārējās krāsas kods
- 2 Jebkuras sekundārās krāsas kods

Ir svarīgi, lai tiktu izmantota pareiza krāsa.

Nelielu krāsojuma bojājumu pielabošana

Lai novērstu rūsas rašanos, bojātais krāsojums nekavējoties jāsalabo.

Nepieciešamie materiāli

- grunts krāsa¹⁹ — īpaša lipīga grunts krāsa izsmidzināma aerosola veidā, ko vajadzības gadījumā var lietot, piemēram, plastmasas trieciensienstieņiem.
- pamata pārklājums un caurspīdīgais pārklājums - pieejams kā izsmidzināms aerosols vai defektus maskējošais zīmulis/nūjiņa²⁰.
- Līmlente.
- smalks smilšpapīrs¹⁹.

Saistītā informācija

- Krāsojuma bojājumu novēršana (565 lpp.)
- Tipa apzīmējums (568 lpp.)
- Pretkorozijas aizsardzība (562 lpp.)

Krāsojuma bojājumu novēršana

Remontējot krāsojuma bojājumus, automašīnai ir jābūt tīrai un sausai, turklāt tās temperatūrai ir jābūt augstākai par 15°C.

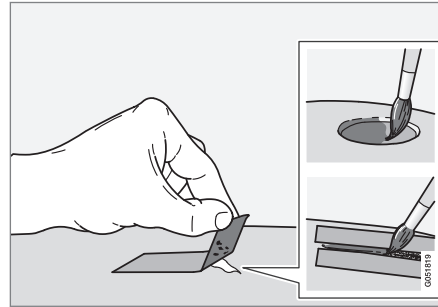

1. Uzlīmējiet līmlentes gabalu uz bojājuma vietas. Tad noņemiet līmlenti, lai notīrītu visas mazākās krāsas daļiņas.

Ja bojājums ir skāris metālu, jālieto grunts krāsa. Ja bojāta plastmasas virsma, labāku rezultātu sasniegšanai jālieto lipīgā grunts krāsa - iesmidziniet aerosola vākā un uzklājiet ar otu plānā kārtā.

2. Ja nepieciešams (piemēram, ja ap bojāto vietu ir asas malas), pirms krāsošanas attiecīgo virsmu var viegli nopulēt ar ļoti smalku smilšpapīru. Virsma ir rūpīgi jānomazgā un tai jāļauj nožūt.
3. Kārtīgi izmaisiet grunts krāsu un uzklājiet to, izmantojot smalku otiņu, sērkociņu vai līdzīgu priekšmetu. Kad grunts krāsa ir nožuvusi, kā pašu pēdējo uzklājiet pamata pārklājumu un caurspīdīgo pārklājumu.

Ar skrāpējumiem rīkojieties tāpat, kā aprakstīts iepriekš, bet virsmu ap bojāto vietu nosedziet ar līmlenti, lai aizsargātu neskrāto krāsojumu.

Pie Volvo izplatītājiem var iegādāties defektus maskējošos zīmulus un krāsas aerosolus.

i PIEZĪME

Ja akmens šķemba nav izurbusies pārāk dziļi un ir palicis nesabojāts krāsas slānis, ieklājiet pamata pārklājumu un caurspīdīgo pārklājumu uzreiz pēc virsmas notīrīšanas.

Saistītā informācija

- Krāsas bojājumi (564 lpp.)
- Automašīnas ārpuses tīrīšana (559 lpp.)

¹⁹ ar plastmasas pārklājumu.

²⁰ Ievērojiet defektus maskējošā zīmula/nūjiņas komplektā iekļautos lietošanas norādījumus.

TEHNISKIE PARAMETRI

Tipa apzīmējums

Tipa apzīmējums, transportlīdzekļa identifikācijas numurs u.c. informācija, kas ir unikāla katrai automašīnai, ir norādīta automašīnas uzlīmēs.

Uzlīmju atrašanās vietas

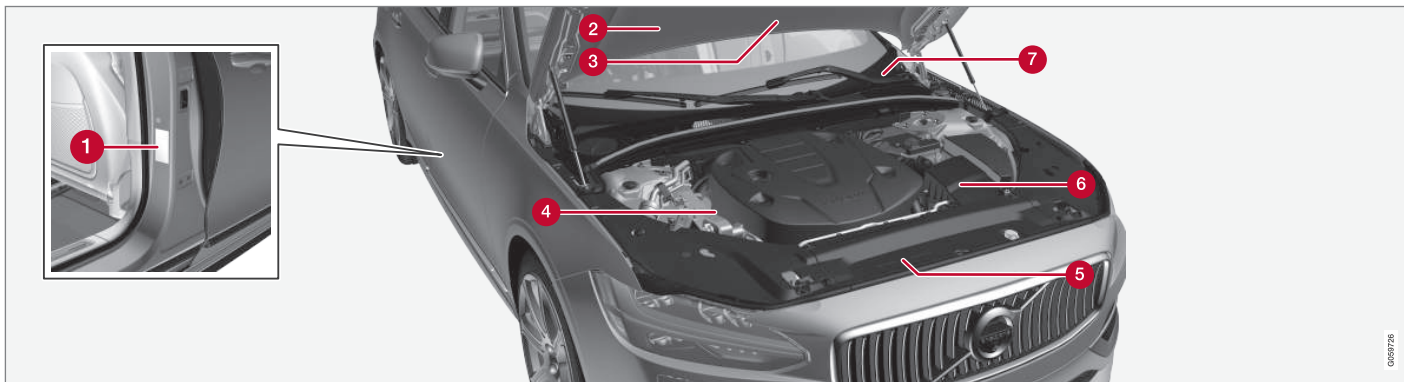

Attēls ir shematisks — detaļas var atšķirties atkarībā no tirgus un modeļa.

Zinot automašīnas tipa apzīmējumu, transportlīdzekļa identifikācijas un dzinēja numurus, īpašniekam būs vieglāk sazināties ar pilnvarotajiem Volvo pārstāvjiem gadījumos, kad būs nepieciešams pasūtīt rezerves daļas un piederumus.

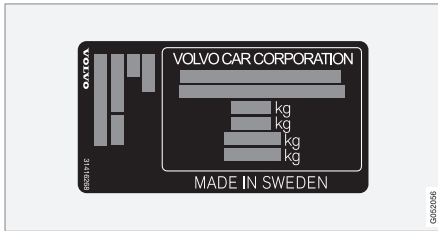

1 Uzlīme, kurā norādīts tipa apzīmējums, transportlīdzekļa identifikācijas numurs, atļautā maksimālā masa, eksterjera krāsas koda apzīmējums un tipa sertifikāta numurs. Uzlīme atrodas uz durvju statņa, un to var redzēt, atverot aizmugurējās labās puses durvis.

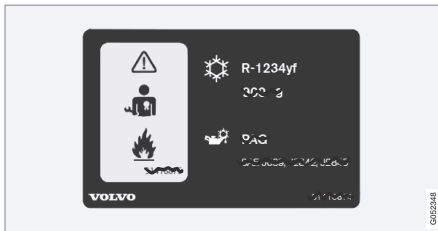

2 Gaisa kondicionētāja sistēmas uzlīme automašīnām ar dzesētāju R1234yf.

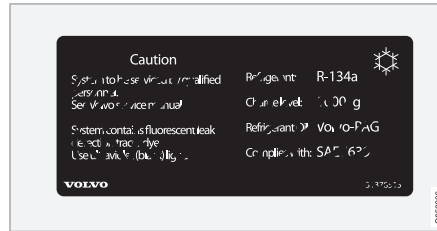

2 Gaisa kondicionētāja sistēmas uzlīme automašīnām ar dzesētāju R134a.

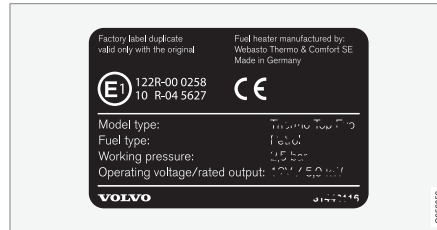

3 Stāvapsildes uzlīme.



4 Uzlīme, kurā norādīts dzinēja kods un dzinēja sērijas numurs.

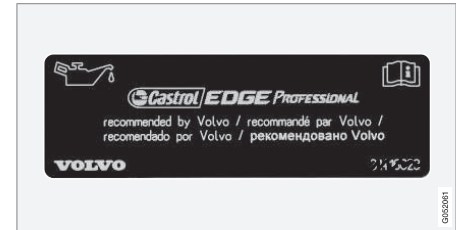

5 Motoreļļas uzlīme.

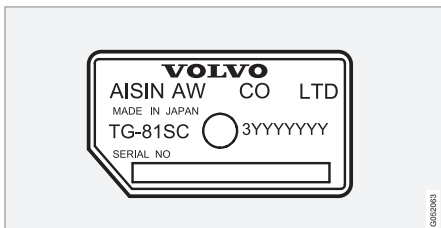

6 Uzlīme, kurā norādīts pārnesumkārbas tipa apzīmējums un sērijas numurs.

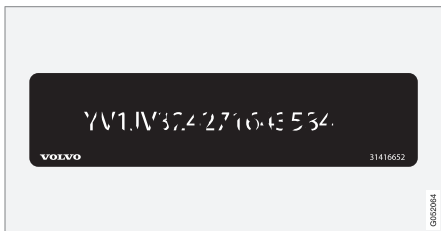

7 Uzlīme, kurā norādīts automašīnas identifikācijas numurs — VIN (transportlīdzekļa identifikācijas numurs).

Plašāka informācija par automobili ir sniegta reģistrācijas dokumentos.

i **PIEZĪME**

Īpašnieka rokasgrāmatas attēlos redzamās uzlīmes ne vienmēr precīzi atbilst automašīnā esošajām. Attēlu mērķis ir parādīt uzlīmju aptuveno izskatu un atrašanās vietu automašīnā. Informācija, kas attiecas tieši uz jūsu automašīnu, ir sniegta automašīnas uzlīmē.

Saistītā informācija

- Gaisa kondicionētājs — specifikācijas (579 lpp.)

Izmēri

Automašīnas garums, augstums u.c. ir norādīts tabulā.

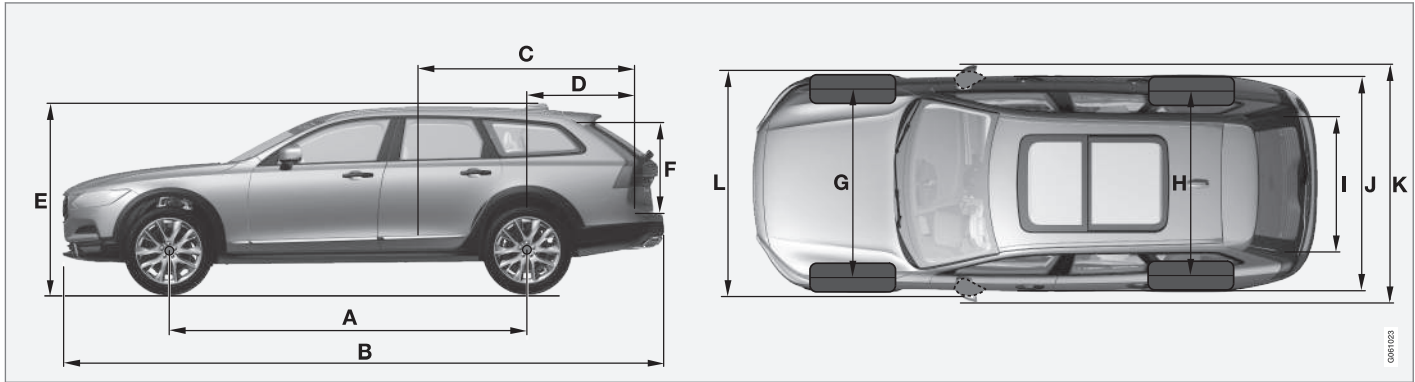

	Izmēri	mm
A	Garenbāze	2941
B	Garums	4939
C	Kravas nodalījuma garums, grīdas līmenis, salocīts sēdekļis	1988
D	Kravas nodalījuma garums, grīdas līmenis	1153
E	Augstums	1543

	Izmēri	mm
F	Kravas augstums	704
G	Priekšējā šķērsbāze	1652 ^A 1655 ^B
H	Aizmugurējā šķērsbāze	1643 ^A 1645 ^B
I	Kravas platums, grīdas līmenis	1130

	Izmēri	mm
J	Platums	1903 (1879 [°])
K	Platums ar sānu spoguļiem	2052
L	Platums ar pieliektiem sānu spoguļiem	1929

A Attiecas uz 18/19 collu riteņiem.
B Attiecas uz 20/21 collu riteņiem.
C Virsbūves platums.

Svars

Informācija par maks. transportlīdzekļa pilna masu u.c. ir norādīta automašīnas uzlīmē.

Pašmasā iekļauts vadītājs, par 90 % uzpildīta degvielas tvertne un visi šķidrumi.

Pasažieru un piederumu svars, kā arī piekabes āķa lodes svars (ja ir pieāķēta piekabe) ietekmē krāvnēsību, bet nav iekļauti pašmasā.

Maks. pieļaujamā krava = transportlīdzekļa pilna masa - pašmasa.

PIEZĪME

Dokumentētā pašmasa attiecas uz standartā versijas automašīnām - t.i., automašīnām bez papildu aprīkojuma vai piederumiem. Tas nozīmē, ka katrs pievienotais papildu aprīkojums attiecīgi samazina krāvnēsību par konkrētā aprīkojuma svara vērtību.

Krāvnēsību samazinošā papildu aprīkojuma piemēri ir dažādi aprīkojuma līmeņi (piemēram, Kinetic, Momentum, Summum), kā arī cits aprīkojums, piemēram, vilkšanas iekārta, jumta bagāžnieks, jumta bagāžas kaste, audi-osistēma, papildu lukturi, GPS, ar degvielu darbināms sildītājs, drošības režģis, paklāji, bagāžas nodalījuma pārsegs, elektriski vadāmi sēdekļi u.c.

Automašīnas svēršana palīdz noteikt jūsu automašīnas pašmasu.

BRĪDINĀJUMS

Automašīnas vadāmības raksturlielumi mainās atkarībā no noslodzes un kravas izvietojums.

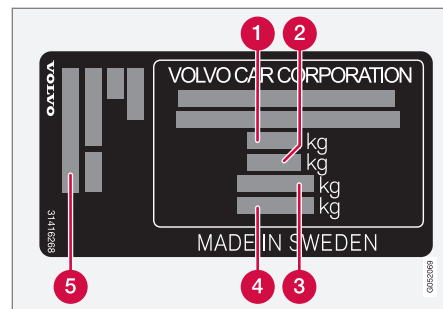

Uzlīme atrodas uz durvju statņa, un to var redzēt, atverot aizmugurējās labās puses durvis.

- 1** Maks. transportlīdzekļa pilna masa
- 2** Maks. braukšanas svars (automobilis+piekabe)
- 3** Maks. priekšējās ass noslogojums
- 4** Maks. aizmugurējās ass noslogojums
- 5** Aprīkojuma līmenis

Maks. slodze: Skatīt reģistrācijas dokumentu.

Maks. slodze uz jumta: 100 kg.

Saistītā informācija

- Tipa apzīmējums (568 lpp.)
- Vilkšanas jauda un slodze uz piekabes āķi (573 lpp.)

Vilkšanas jauda un slodze uz piekabes āķi

Vilkšanas jauda un slodze uz piekabes āķi, velkot piekabi, ir norādītas tabulās.

Maks. masa piekabei ar bremzēm

PIEZĪME

Piekabēm, kuru masa pārsniedz 1800 kg, ieteicams izmantot vilkšanas ierīces stabilizatora mezglu.

Dzinējs	Dzinēja kods ^A	Pāresumkārbā	Maks. masa piekabei ar bremzēm (kg)	Maks. sakabes lodes slodze (kg)
T5 AWD	B4204T20	Automātiskā	1800 ^B 2400 ^C	130
T5 AWD	B4204T23	Automātiskā	1800 ^B 2400 ^C	130
T6 AWD	B4204T27	Automātiskā	1800 ^B 2500 ^C	130
D4 AWD	D4204T14	Manual select	1800 ^B 2200 ^C	130



Dzinējs	Dzinēja kods ^A	Pārnesumkārbā	Maks. masa piekabei ar bremsēm (kg)	Maks. sakabes lodes slodze (kg)
D4 AWD	D4204T14	Automātiskā	1800 ^B 2400 ^C	130
D5 AWD	D4204T23	Automātiskā	1800 ^B 2500 ^C	130

^A Dzinēja kods, daļas un sērijas numurs ir norādīts uz dzinēja.

^B Attiecas uz automašīnām, kas **nav** aprīkotas lielākai vilkšanas masai.

^C Attiecas uz automašīnām, kas ir aprīkotas lielākai vilkšanas masai.

! SVARĪGI

Velkot piekabi, transportlīdzekļa pilnu masu (kopā ar piekabes āķa lodi) drīkst pārsniegt par maksimāli 100 kg ar noteikumu, ka braukšanas ātrums nepārsniedz 100 km/h (62 mph). Jāievēro valstī spēkā esošās normatīvo aktu prasības kombinētam transportlīdzekļu sastāvam, piemēram, attiecībā uz ātrumu u.c.

Maks. masa piekabei bez bremsēm (kg)

Maks. masa piekabei bez bremsēm (kg)	Maks. sakabes lodes slodze (kg)
750	50

Saistītā informācija

- Tipa apzīmējums (568 lpp.)
- Svars (572 lpp.)
- Braukšana ar piekabi (436 lpp.)
- Piekabes stabilitātes palīgsistēma* (439 lpp.)

Dzinēja specifikācijas

Dzinēja specifikācijas (izvade u.c.) visām dzinēja alternatīvām ir norādīts tabulā.

 PIEZĪME
Ne visi dzinēji ir pieejami visu valstu tirgos.

Dzinējs	Dzinēja kods ^A	Izvade (kW/apgr./min)	Izvade (ZS/apgr. min.)	Griezes moments (Nm/apgr./min)	Cilindru skaits
T5 AWD	B4204T20	183/5500	249/5500	350/1500-4500	4
T5 AWD	B4204T23	187/5500	254/5500	350/1500-4800	4
T6 AWD	B4204T27	235/5700	320/5700	400/2200-5400	4
D4 AWD	D4204T14	140/4250	190/4250	400/1750-2500	4
D5 AWD	D4204T23	173/4000	235/4000	480/1750-2250	4

^A Dzinēja kods, daļas un sērijas numurs ir norādīts uz dzinēja.

Saistītā informācija

- Tipa apzīmējums (568 lpp.)
- Dzinēja eļļa — specifikācijas (576 lpp.)
- Dzesēšanas šķidrums — specifikācijas (578 lpp.)

Dzinēja eļļa — specififikācijas

Dzinēja eļļas kategorija un degvielas tvertnes tilpums visām dzinēja alternatīvām ir norādīts tabulā.

Volvo iesaka:



Dzinējs	Dzinēja kods ^A	Eļļas kategorija	Tilpums, iesk. eļļas filtru (litri)
T5 AWD	B4204T20	Castrol Edge Professional V 0W-20 vai VCC RBS0-2AE 0W-20	aptuveni 5,9
T5 AWD	B4204T23		aptuveni 5,9
T6 AWD	B4204T27		aptuveni 5,9
D4 AWD	D4204T14	Castrol Edge Professional V 0W-20 vai VCC RBS0-2AE 0W-20	aptuveni 5,2
D5 AWD	D4204T23		aptuveni 5,2

^A Dzinēja kods, daļas un sērijas numurs ir norādīts uz dzinēja.

Saistītā informācija

- Tipa apzīmējums (568 lpp.)
- Apgrūtinātas braukšanas apstākļi dzinēja eļļai (577 lpp.)
- Dzinēja eļļas pārbaude un iepildīšana (527 lpp.)
- Dzinēja eļļa (526 lpp.)

Apgrūtinātas braukšanas apstākļi dzinēja eļļai

Nelabvēlīgi braukšanas apstākļi var radīt nenormāli augstu eļļas temperatūru vai eļļas patēriņu. Tālāk ir sniegti daži nelabvēlīgu braukšanas apstākļu piemēri.

Garos braucienos pārbaudiet eļļas līmeni biežāk:

- ar autofurgonu vai piekabi
- kalnainā apvidū
- lielā ātrumā
- ja gaisa temperatūra ir zem -30 °C vai virs +40 °C.

Iepriekš minētais attiecas arī uz īsu attālumu veikšanu zemā temperatūrā.

Nelabvēlīgos braukšanas apstākļos izvēlieties sintētisko eļļu. Tā nodrošina dzinējam papildu aizsardzību.

Volvo iesaka:



! SVARĪGI

Lai varētu ievērot dzinēja apkopes intervālus, visi dzinēji rūpnīcā ir piepildīti ar īpaši pielāgotu sintētisku dzinēja eļļu. Eļļa ir izvēlēta ļoti rūpīgi, ņemot vērā apkopes intervālus, iedarbināšanas īpašības, degvielas patēriņu un ietekmi uz vidi.

Lai spēkā būtu ieteicamie apkopes intervāli, jālieto apstiprināta dzinēja eļļa. Gan eļļas uzpildei, gan nomainīai izmantojiet tikai ieteikto eļļas kategoriju, pretējā gadījumā varat ietekmēt ekspluatācijas ilgumu, iedarbināšanas īpašības, degvielas patēriņu un ietekmi uz vidi.

Nelietojot ieteiktās kategorijas un viskozitātes dzinēja eļļu, dzinēja komponenti var tikt bojāti. Volvo Car Corporation neuzņemas nekādu atbildību par šādiem bojājumiem.

Volvo iesaka eļļas maiņu veikt autorizētā Volvo servisā.

Saisītā informācija

- Dzinēja eļļa — specifikācijas (576 lpp.)
- Dzinēja eļļa (526 lpp.)

Dzesēšanas šķidrums — specifikācijas

Norādītā kvalitāte: Volvo ieteiktais dzesēšanas šķidrums sajaukts ar 50% ūdens¹, skatiet iepakojumu.

Transmisijas šķidrums — specifikācijas

Katrai pārnesumkārbas alternatīvai paredzētais transmisijas šķidrums ir norādīts tabulā.

Manuālā pārnesumkārbā

Norādītais transmisijas šķidrums:	BOT 350M3
-----------------------------------	-----------

Automātiskā pārnesumkārbā

Norādītais transmisijas šķidrums:	AW1
-----------------------------------	-----

PIEZĪME

Parastos braukšanas apstākļos transmisijas šķidrums nav jāmaina.

Bremžu šķidrums — specifikācijas

Hidrauliskajā bremžu sistēmā atrodas bremžu šķidrums, kuru izmanto, lai novadītu spiedienu, piemēram, no bremžu pedāļa caur galveno bremžu cilindru uz vienu vai vairākiem pakārtotajiem cilindriem, kas savukārt iedarbojas uz mehāniskajām bremzēm.

Norādītā kvalitāte: Volvo Original Dot 4 6. kategorija vai līdzvērtīga.

PIEZĪME

Ieteicams veikt bremžu šķidruma maiņu vai iepildīšanu autorizētā Volvo servisā.

¹ Ūdens kvalitātei jāatbilst STD 1285.1. standartam.

Degvielas tvertne - tilpums

Degvielas tvertnes tilpums visām dzinēja alternatīvām ir norādīts tabulā.

Dzinējs	Tilpums (litri)
Benzīndzinējs	aptuveni 60
Dīzeļdzinējs	aptuveni 60

Saistītā informācija

- Degvielas tvertnes aizvēršana/atvēršana/aizvēršana un degvielas iepildīšana (426 lpp.)

Gaisa kondicionētājs — specifikācijas

Automašīnas klimata kontroles sistēmā tiek izmantots dzesētājs R1234yf vai R134a (atkarībā no tirgus). Informācija par klimata kontroles sistēmā izmantoto dzesētāju ir sniegta dzinēja pārsega iekšpusē esošajā uzlīmē.

Tabulās tālāk ir norādītas norādītās gaisa kondicionētāja sistēmas šķidrumu un smērvielu kategorijas un tilpumi.

Gaisa kondicionētāja sistēmas uzlīme

R134a uzlīme

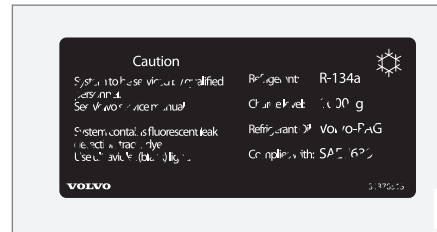

R1234yf uzlīme

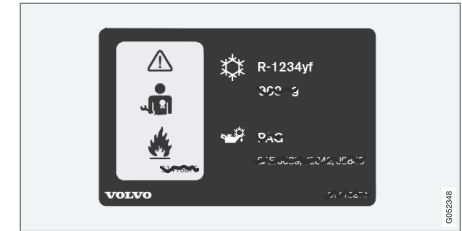

◀ R1234yf simbola skaidrojums

Simbols	Nozīme
	Uzmanību
	Mobilā gaisa kondicionētāja sistēma (MAC)
	Smērvielas tips
	Lai veiktu mobilās gaisa kondicionēšanas sistēmas (MAC) apkopi, ir nepieciešams apmācīts un sertificēts tehniķis
	Viegli uzliesmojoši dzesētāji

Dzesējošā viela

Automašīnas ar dzesētāju R134a

Masa	Norādītā kvalitāte
700 g	R134a

BRĪDINĀJUMS

Gaisa kondicionētāja sistēma satur hermetizētu dzesētāju R134a. Šīs sistēmas apkopi un remontu drīkst veikt tikai autorizētā servisā.

Automašīnas ar dzesētāju R1234yf

Masa	Norādītā kvalitāte
650 g	R1234yf

BRĪDINĀJUMS

Gaisa kondicionētāja sistēma satur hermetizētu dzesētāju R1234yf. Saskaņā ar SAE J2845 (Pārvietojamajās gaisa kondicionētāju sistēmās izmantoto dzesējošo vielu drošas apkopes un ietvēruma mehāniku apmācību) dzesējošās vielas sistēmas apkopi un remontu drīkst veikt tikai apmācīti un sertificēti mehāniķi, lai garantētu sistēmas drošību.

Kompresora eļļa

Tilpums	Norādītā kvalitāte
60 ml	PAG SP-A2

Izvaikotājs

SVARĪGI

Gaisa kondicionētāja sistēmas izvaikotāju nekādā gadījumā nedrīkst labot vai nomainīt pret iepriekš lietotu izvaikotāju. Jaunajam izvaikotājam jābūt sertificētam un marķētam atbilstoši SAE J2842.

Saistītā informācija



- Klimata kontroles sistēmas apkopes veikšana (530 lpp.)
- Tipa apzīmējums (568 lpp.)

Degvielas patēriņš un CO₂ emisija

Transportlīdzekļa degvielas patēriņu rēķina litros uz 100 km, bet CO₂ emisiju — CO₂ gramus uz km.







Skaidrojums

CO ₂	grami CO ₂ /km
	litri/100 km

	Braukšana pa pilsētu
	Braukšana ārpus pilsētas
	Kombinētā braukšana

man	manuālā pānesumkārbā
aut	Automātiskā pānesumkārbā

 PIEZĪME
Ja trūkst dati par degvielas patēriņu un emisiju, tad tie tiek pievienoti komplektācijai.

							
		CO ₂		CO ₂		CO ₂	
T5 AWD (B4204T23)	aut	214	9,4	143	6,3	169	7,4
T6 AWD (B4204T27)	aut	227	9,9	147	6,5	176	7,7
D4 AWD (D4204T14)	man	159	6,1	120	4,6	134	5,1
D4 AWD (D4204T14)	aut	162	6,2	124	4,7	138	5,2
D5 AWD (D4204T23)	aut	159	6,1	128	4,9	139	5,3

Iepriekš tabulā norādītais degvielas patēriņš un emisijas vērtības ir balstītas uz specifiskiem ES braukšanas cikliem (skatiet tālāk), kas attiecas uz

automobiļiem ar pamata versijas pašmasu un bez papildu aprīkojuma. Automobiļa masa var pieaugt atkarībā no aprīkojuma. Tā kopā ar bagāžas svaru

palielina degvielas patēriņu un ogļskābās gāzes emisijas.



◀◀ Ir vairāki iemesli, kādēļ degvielas patēriņš var būt lielāks par tabulā norādīto. Piemēri:

- Automašīnas masa var mainīties, ja automašīnā ir uzstādīts papildu aprīkojums.
- Vadītāja braukšanas stils.
- Ja klients izvēlas nevis modeļa pamatversijā uzstādītos riteņus bet citus var palielināties rītes pretestība.
- Liels ātrums rada palielinātu vēja pretestību.
- Degvielas kvalitāte, ceļa un satiksmes apstākļi, laika apstākļi un automobiļa stāvoklis.

Iepriekš sniegtajos piemēros minētie apstākļi kopā var ievērojami palielināt degvielas patēriņu.

Lielas nobīdes no degvielas patēriņa rādītājiem var rasties, salīdzinot ar ES braukšanas cikliem (skatiet tālāk), kas tiek izmantoti automobiļa sertifikācijai un uz kuriem tiek balstīti tabulā norādītie patēriņa rādītāji. Lai saņemtu plašāku informāciju, lūdz, skatiet noteikumus, kas minēti.

i PIEZĪME

Ekstremāli laika apstākļi, braukšana ar pievienotu piekabi vai lielā augstumā, kā arī degvielas kvalitāte ir faktori, kas var būtiski palielināt automašīnas degvielas patēriņu.

ES braukšanas cikli

Oficiāli paziņotās degvielas patēriņa vērtības ir balstītas uz diviem standarta brauciena cikliem laboratorijas vidē ("ES brauciena cikli") saskaņā ar EU Regulation no 692/2008, 715/2007 (Euro 5 / Euro 6) un UN ECE Regulation no 101. Tā kā braukšanas cikli tiek izmantoti arī kvalitātes kontrolei, uz pārbaūžu atkārtojamību attiecas būtišķas prasības. Tādēļ pārbaudes tiek veiktas tikai stingrā uzraudzībā un tikai ar automašīnas pamatfunkcijām (piemēram, gaisa kondicionētājs, radio utt. ir izslēgts). Līdz ar to oficiālie rezultāti neatspoguļo vērtības, kādas klients var novērot lietošanas gaitā.

Šie noteikumi attiecas uz braukšanas cikliem pilsētā un ārpus pilsētas:

- **Braukšana pilsētā** — mērījumi tiek sākti, iedarbinot aukstu dzinēju. Braukšana tiek simulēta.
- **Braukšana ārpus pilsētas** — automašīnas ātrums tiek palielināts un samazināts diapazonā 0-120 km/h (0-75 mph). Braukšana tiek simulēta.

Tabulā norādītā oficiālā vērtība kombinētajā ciklā tiek iegūta, kombinējot rezultātus, kas iegūti braukšanas ciklos "Braukšana pilsētā" un "Braukšana ārpus pilsētas" saskaņā ar juridiskajām prasībām.

Izplūdes gāzes tiek savāktas, lai izsecinātu oglekļa dioksīda izmešus (CO₂ izmešus) abos

braukšanas ciklos. Pēc tam tās tiek analizētas, lai noteiktu CO₂ emisiju vērtību.

Saistītā informācija

- Tipa apzīmējums (568 lpp.)
- Svars (572 lpp.)
- Ekonomiska braukšana (431 lpp.)

Apstiprinātie riteņu un riepu izmēri

Dažās valstīs reģistrācijas dokumentā vai citos dokumentos nav norādīti visi apstiprinātie izmēri.

Tabulā tālāk ir norādītas visas apstiprinātās riteņu disku un riepu kombinācijas.

✓ = Apstiprināts

Dzinējs	man/ aut	235/55R18 7,5x18x50,5	235/50R19 7,5x19x50,5	245/45R20 8x20x49,5	245/40R21 8x21x49,5
T5 AWD (B4204T20)	aut	✓	✓	✓	✓
T5 AWD (B4204T23)	aut	✓	✓	✓	✓
T6 AWD (B4204T27)	aut	✓	✓	✓	✓
D4 AWD (D4204T14)	man	✓	✓	✓	✓
D4 AWD (D4204T14)	aut	✓	✓	✓	✓
D5 AWD (D4204T23)	aut	✓	✓	✓	✓

Saistītā informācija

- Slodzes indekss un ātruma indekss (584 lpp.)
- Tipa apzīmējums (568 lpp.)
- Riepu izmēru apzīmējumi (513 lpp.)
- Riteņu disku izmēru apzīmējumi (512 lpp.)

Slodzes indekss un ātruma indekss

Tabulā tālāk ir norādīts minimālais atļautais slodzes indekss (LI) un ātruma indekss (SS).

Dzinējs		man/ aut	Minimālais atļautais slodzes indekss (LI) ^A	Minimālais atļautais ātruma indekss (SS) ^B
T5 AWD	B4204T20	aut	96	V
T5 AWD	B4204T23	aut	96	V
T6 AWD	B4204T27	aut	96	V
D4 AWD	D4204T14	man	96	V
D4 AWD	D4204T14	aut	96	V
D5 AWD	D4204T23	aut	96	V

^A Riepas slodzes indeksam jābūt vismaz vienādam ar tabulā norādīto vai lielākam par to.

^B Riepas ātruma indeksam jābūt vismaz vienādam ar tabulā norādīto vai lielākam par to.

Saistītā informācija

- Apstiprinātie riteņu un riepu izmēri (583 lpp.)
- Apstiprinātie spiedieni riepās (585 lpp.)
- Tipa apzīmējums (568 lpp.)
- Riepu izmēru apzīmējumi (513 lpp.)
- Riteņu disku izmēru apzīmējumi (512 lpp.)

Apstiprinātie spiedieni riepās

Apstiprinātais riepu spiediens visām dzinēja alternatīvām ir norādīts tabulā.

i PIEZĪME
Daži dzinēji, riepas vai to kombinācijas var nebūt pieejamas visu valstu tirgos.

Dzinējs	Riepu izmērs	Ātrums (km/h)	Slodze, 1-3 personas		Maks. slodze		ECO spiediens ^A
			Priekšējais (kPa) ^B	Aizmugurējais (kPa)	Priekšējais (kPa)	Aizmugurējais (kPa)	Priekšējais/aizmugurējais (kPa)
Visi dzinēji	235/55 R18	0 - 160 ^C	240	240	260	260	260
	235/50 R19		160+ ^D	250	250	280	280
	245/45 R20						
	245/40 R21						
Pagaidu rezerves ritenis		maks. 80 ^E	420	420	420	420	-

^A Ekonomiska braukšana.

^B Dažās valstīs lieto ne tikai SI mērvienību "paskāls", bet arī "bārs": 1 bārs = 100 kPa.

^C 0 - 100 mph

^D 100+ mph

^E maks. 50 mph

Saistītā informācija

- Tipa apzīmējums (568 lpp.)
- Riepu gaisa spiediena pārbaude (494 lpp.)
- Apstiprinātie riteņu un riepu izmēri (583 lpp.)

1, 2, 3 ...

4WD 412

Ā

āra temperatūras mērītājs 101

A

ABS
bremžu pretbloķēšanas sistēma 413

AC (Gaisa kondicionētājs) 190

ACC - adaptīvā kruīza kontrole 294, 304

Adaptīvā kruīza kontrole 294, 304
apdzīšana 303

ātruma pārvaldība 298, 299

funkcija 294

gaidīšanas režīms 301

īslaicīga deaktivācija 301

Kļūmju novēršana 305

kruīza kontroles darbības maiņa 306

laika intervāla iestatīšana 300

radiolokācijas sensors 323

Aizdedzes pozīcija 391

Aizmugurējais logs

Apsilde 195

Apskalotājs 153

Tīrītāji 153

Aizmugurējais sēdekļis 130

Apsilde 203

atzveltnes nolaišana 132

galvas balsts 130

Klimata kontrole 187, 189

Temperatūra 191

Ventilators 193

Aizmugurējās durvis

Aizslēgšana/atslēgšana 249, 251

jauda 255, 258

saulessargs 155

Aizsardzība pret iespiešanu, panorāmas

jumts 164

Aizsardzība pret nobraukšanu no

ceļa 365, 367

Aizsargrežģis 234

Aizslēgšana

aizslēgšana 243, 247

atslēgšana 243, 247

Aizslēgšana/atslēgšana

aizmugures durvis 249, 251

Aizslēgšanas apstiprinājums 245

Aizsvīšana

kondensāts priekšējos lukturos 559

Akmeņu radīti robi un skrāpējumi 564, 565

Aksesuāri un papildu aprīkojums 23

Aktīvā joslas saglabāšanas palīgfunkcija 380

darbība 381

funkcija 380

lerobežojumi 384

Simboli un paziņojumi 387

Aktīvā novirzīšanās no ceļa kontrole 277

Aktīvie pagrieziena lukturi 143

Akumulators 394, 541

pārslodze 424

Alerģiju un astmu izraisošas vielas 185

Alkometrs 390

Amortizators 433

Android Auto 463

Antena

atrašanās vieta 242

Apgaismojums

aizmugurējais miglas lukturis 145

aktīvie pagrieziena lukturi 143

Automātiskas tālās gaismas 140

automātisks apgaismojums, pasažieru

salona 147

dienas gaismas lukturi 139

Displeja apgaismojums 137

likumu izgaismošanas gaismas 145

mājās nokļūšanas apgaismojums 150

ALFABĒTISKAIS RĀDĪTĀJS

Mērinstrumentu apgaismojums	137	Applūdis ceļš	422	pazaudēšana	238
miglas lukturis	144	Approach light duration	150	pievienot vadītāja profilam	178
pasażieru salonā	147	Apsildāmas apskatotāja sprauslas	152	Atslēgšana	
pietuvošanās apgaismojums	150	Apsilde		ar atslēgas slēdzošo daļu	253
Position lamp	138	Logi	195	no ārpuses	243
spuldzes, specifiskācijas	537	Sēdekļi	203	Attālie atjauninājumi	519
Stara augstuma regulēšana	137	stūre	205	Atzveltnē	
Tālās gaismas	140	Apskatotājs		aizmugurējais sēdekļis, nolaišana	132
tuvās gaismas	139	aizmugurējais logs	153	priekšējais sēdekļis, regulēšana	123,
vadības slēdži	136, 147	mazgāšanas šķidrums, papildināšana	540	124,	126
vadības slēdžu apgaismojums	137	Vējstikls	152	Audio iestatījumi	445, 472
Apgaismojums, spuldžu maiņa	531	Atbalsta akumulators	544	atskaņot multivīdi	453
aizmugurējais miglas lukturis	536	Atbalsts	19	multivīde	458
Atpakalgaitas lukturis	535	Atiestatīšana, brauciena odometrs	169	Tālrunis	472
dienas gaitas lukturi/priekšējie gabarīt-		Atkārtota automātiskā aizslēgšana	244	Teksta paziņojums	470
lukturi	534	Atkausēšana	195	Audio un multivīde	444
priekšējie pagrieziena rādītāji	535	Atpakaļskata/sānu spoguļi		Augsta dzinēja temperatūra	423
Tālās gaismas	533	Apsilde	195	automatīna ar interneta pieslēgumu	
tuvās gaismas	533	durvis	156	apkopes un remonta pieteikšana	516
Apkope		elektriski ievēlams	157	sistēmas atjauninājumi	519
Pretkorozijas aizsardzība	562	Kompass	158, 159	Automatīnas aprūpe	559
Apkopes pozīcija	537	salons	157	ādas polsterējums	563
Apkopes programma	516	Atslēga	178, 238, 241, 245	Automatīnas funkcijas	
Apkopes un remonta pieteikšana	516	Atslēga ar tālvadības pulti	178, 238, 241, 245	vidējā displejā	47
Aplikācijas	444	bateriju nomaīna	259	Automatīnas modems	
lestatījumi	179	Nobraucamais attālums	240	lestatījumi	478
lejupielādēt, atjaunināt un atinstalēt	478	noņemama atslēgas slēdzošā daļa	252	Interneta pieslēguma izveidošana auto-	
Apple CarPlay	460, 461			matīnā	474

Automašīnas pacelšana	522	Avārijas riepas caurdūruma remonta komplekts		gara krava	228
Automašīnas polsterējums	562	atraššanās vieta	500	Vispārīgi	227
Automašīnas statuss	516	hermetizējošais šķidrums	500	Bagāžas nodalījuma pārsegs	230
Spiediens riepās	497	pārskats	501	Bagāžas nodalījums	227
Automašīna tiešsaistē	473	Avārijas riepas caurdūruma remonts		aizsargtīkls	232
apkopes un remonta pieteikšana	516	atkārtota pārbaude	501	Apgaismojums	148
nav savienojuma vai tas ir vājš	476	darbība	501	elektrības kontaktligzda	220
savienojuma izveide automašīnā	474	riepu piesūknēšana	504	uzstādīšanas punkti	228
sistēmas atjauninājumi	519	AWD, pilnpiedziņa	412	Balss atpazīšana	117
Automātiskā automazgātava	559			lestatījumi	119
Automātiskā bremsēšana	419	Ā		kartes navigācija	122
pēc sadursmes	415	<hr/>		Klimata kontrole	121
Automātiska klimata vadība	189	Ādas tapsējums, mazgāšanas instrukcijas	563	radio un multivide	120
Automātiskā pārnenumkārbā	396	Ārējie izmēri	571	Tālrunis	120
piekabe	438	Ātruma ierobežotājs	281, 285	Baterija	
Automātiskas tālās gaismas	140	darba sākšana	282	apkope	541
Automātisks ātruma ierobežotājs	285	deaktivizēšana	284	Brīdinājuma simboli	543
Automazgātava	559	īslaicīga deaktivācija	283	ledarbināšana	541
AUX		Ātruma indeksi, riepū	513	iedarbināšanas palīdzība	394
multivides ierīces pievienošanas ligzda	458			Papildu	544
Avārijas aprīkojums		B		Simboli uz akumulatora	543
brīdinājuma trijstūris	511	<hr/>		Benzīna kategorija	428
Pirmās palīdzības aptieciņa	512	Bagāžas āķi	229	Bērnu drošība	71
Avārijas caurdūruma remonta komplekts	501	Bagāžas iekraušana		Bērnu drošības slēdži	263
Avārijas gaismas signāls	146	bagāžas nodalījums	227	Bērnu sēdekļi	71, 72
Avārijas pārdūrumu remontēšana	500, 504	bagāžas nostiprināšanas cilpas	228	apakšējie stiprinājuma punkti	75
				atraššanās vietas tabula	76
				Augšējie stiprinājuma punkti	74

D			
DAB radio	450	Dizelis	430
Dati		degvielas beigšanās	430
ierakstīšana	22	Dīzeldaļiņu filtrs	431
pārsūtīšana no automašīnas uz servisu		Dīzeldzinējs	429
un otrādi	520	Domkrats	511
Datu stieņa savienotājs	23	Drive-E	
Daudzslāņainais (triplekša) stikls	32	Vides filozofija	25
Degviela	427, 428, 429	Drošība	56
degvielas patēriņš	581	grūtniecība	56
identifikators	428, 429	Drošības gaisa spilvens, skatiet "Drošības gaisa spilvens"	63
Degvielas ekonomija	431	Drošības josta	59
Degvielas garaiņi	427	drošības jostas atgādinātājs	62
Degvielas iepildīšana	426	drošības jostas spriegotājs	59
Degvielas tvertne		grūtniecība	56
tilpums	579	piesprādzēt/atpsprādzēt	60
Degvielas uzpilde		Drošības josta, skatiet "Drošības jostas"	59
iepidīšana	426	Drošības jostas nospriegotājs	59
Dienas gaismas lukturi	139	Drošības jostu atgādinātājs	62
Digitālais radio (DAB)	450	Drošības spilvens	63
Disku apmales		Aktivēšana/deaktivēšana	66
tīrīšana	561	pasāžiera puse	64, 66
Displeja apgaismojums	137	vadītāja puse	64
Distances brīdinājums	292, 293	Drošinātāji	
lerobežojumi	294	bagāžas nodalījumā	555
		dzinēja nodalījumā	547
		mainīšana	546
		Vispārīgi	545
		zem cimdu nodalījuma	551
		Drošinātāju bloks	545
		Dzesēšanas sistēma	
		pārkaršana	423
		dzesēšanas šķidrums	578
		Dzesēšanas šķidrums, atkārtota iepildīšana	528
		Dzesētājs	530
		Dzinēja automātiska izslēgšanās	
		automātiska izslēgšanās	403
		Dzinēja darbības kontrole	277
		Dzinēja eļļa	526, 577
		filtrs	526
		kategorija un tilpums	576
		nelabvēlīgi braukšanas apstākļi	577
		Dzinēja eļļa, iepildīšana	527
		Dzinēja eļļas līmeņa pārbaude	528
		Dzinēja iedarbināšana	392
		Dzinēja izslēgšana	393
		Dzinēja nodalījums	
		dzesēšanas šķidrums	528
		Dzinēja eļļa	526
		pārskats	525
		Dzinēja pārsegs, atvēršana	524
		Dzinēja specifikācijas	575

ALFABĒTISKAIS RĀDĪTĀJS

Dzinējs	
deaktivizēt	393
iedarbināšana	392
pārkaršana	423
Start/Stop	402, 403

E

ECO spiediens	494, 585
Ekonomiska braukšana	409, 431
Elektriskā sistēma	541
Elektriskā stāvbremze	416
zems akumulatora spriegums	418
Elektriski darbināms panorāmas jumts	160
Elektriskie logu pacēlāji	153
Atiestatīšana	155
Elektriski vadāmo logu atiestatīšana	155
Elektriski vadāms sēdekļis	123, 125
Elektrokontaktligzda	220
Eļļa, skatiet arī Dzinēja eļļa	576, 577
Etanola saturs	
maksimāli 10 tilpuma procentu	428
Evakuācija	442

F

Fiksējamas riteņu skrūves	508
Fotoradars	355
Four-C	411
FSC, vides marķējums	32

G

Gaisa kondicionēšana	190
Gaisa kondicionētāja sistēma	182, 186
remonts	530
Gaisa kondicionētājs	190
Gaisa kondicionētājs, šķidrums	
tilpums un kategorija	579
Gaisa kvalitāte	184, 185
alerģijas un astma	185
Pasažieru salona gaisa filtrs	185
Gaisa recirkulācija	197
Gaisa sadale	198
atkausēšana	195
Gaisa ventilācija	198, 199
maiņa	199
opciju tabula	201
Recirkulācija	197
Gājēju aizsardzības sistēma	58

galvas balsts	130
Glabāšanas nodalījumi	218
Cimdu nodalījums	225
Tuneļa konsole	219
Glāzes	
laminēts/rūdīts	32
Gracenote®	455
griešanās virziens	493
GSI - pānesumu pārslēga palīgsistēma	398

H

HDC	421
Hermetizējošais šķidrums	500
HomeLink®	164

I

IAQS (Salona gaisa kvalitātes sistēma)	185
IC (Sānu logu drošības (piepūšamie) aizkari)	69
Iebūvētais paliktnis	83
nolaišana	85
pacelšana	83
Iedarbināšanas palīdzība	394

Iedarbiniet automašīnu	392
Iestatījumi	171
Atiestatīšana	175
Iestatījumu skats	171
Kategorijas	172
Sistēmas iestatījumi	174
Iestatījumu atjaunošana	180
Iestatīt laika intervālu	293
Ievelkamie elektriski vadāmie sānu spoģuļi	157
Ievelkams vilkšanas kronšteins	433
Imobilizērs	263
Individuālais piedziņas režīms	406
Informācija īpašniekam	14
Informācijas displejs	92, 96
Informācijas un izklaides sistēma (Audio un multivide)	444
Instrumenti	440, 510
Instrumentu paneļa pārskats	
automašīna ar stūri kreisajā pusē	88
automašīna ar stūri labajā pusē	89
Instrumentu un vadības slēdži	88, 89
IntelliSafe	
Vadītāja atbalsta sistēma	28
Internets, skatiet Automašīna ar internetu savienojumu	473

iPod® , pievienošana	457
ITPMS - riepu gaisa spiediena netiešas uzraudzības sistēma	495, 497, 498, 499
Izmēri	571
Piekabes āķis	435
Izslēgšanas/iedarbināšanas funkcija	402
Izslīdēšana	425, 426
Izslīdēšanas kontrole	277
Izvade	575

I

Īpašnieka rokasgrāmata	19
ekoloģiskā marķēšana	32
vidējā displejā	15, 16
Īpašnieka rokasgrāmata mobilajā tālrunī	18

J

Jaudas taupīšanas režīms	424
Joslas saglabāšanas palīgfunckija - LKA	360, 362, 363
Joslu ievērošanas palīdzība darbība	362
Jumta bagāža, maks. svars	572

K

Kabatas formāta stāwvietā novietošanas palīgsistēma - PAP	380
Kājas bremze	413, 414
kakla skriemeļu aizsardzība	57
Kakla skriemeļu aizsardzības sistēma	57
Kameras sensora traucējummeklēšana	332
Kameras sensors	342
Katalizators	
Evakuācija	442
Key tag	238
Klimata kontrole	182, 186
Aizmugurējais sēdekļis	189
automātiska regulēšana	189
balss vadība	121
jūtāmā temperatūra	183
sensori	183
Stāwvieta	206
temperatūras kontrole	191
ventilatora vadība	193
vidējais displejs	187
zonas	182
Klimats stāwēšanas laikā	206
Simboli un paziņojumi	212
Kļūmju novēršana	
Adaptīvā kruīza kontrole	305

P

PACOS (Blakussēdētāja drošības gaisa spilvena izslēgšanas slēdzis)	66	Pārnesumkārbā	395	Paziņojumi un simboli	
Pagaidu rezerves ritenis	508	automātiskā	396	Adaptīvā kruiza kontrole	307
Pagriezienu rādītāji	146	manuālā	398	Sadursmes brīdinājuma sistēma ar	
Pagriezienu rādītājs	146	Pārnesumpārslēga bloķētāja atvienošana	400	automātisko bremzēšanu	344
Palīgsistēma braukšanai lejā no kalna	421	Pārnesumu pārslēga bloķētājs	400	Pelnu trauks	224
Palīgsistēma braukšanas uzsākšanai kalnā	419	Pārnesumu pārslēgšanas indikators	398	Piedziņas režīms	406
Palīgsistēma braukšanas uzsākšanai kalnā (HSA)	419	Pārnesumu pozīcijas		piekabe	439
Panorāmas jumts		Automātiskā pārnesumkārbā	396	braukšana ar piekabi	436, 438
aizsardzība pret iespiešanu	164	Pārsegs		kabelis	436
atvēršana un aizvēršana	161	bagāžas nodalījums	230	Piekabes	
saulessargs	160	Pasažieru nodalījuma sildītājs (Stāvapsilde)	214	sānnovirze	439
ventilācijas stāvoklis	163	Pasažieru salona apgaismojums	147	Piekabes āķis	433
PAP = aktīvā stāvvietā novietošanas palīgsistēma	380	automātisks	147	Tehnisks parametri	435
Papildaprīkojums/piederumi	19	Pasažieru salona gaisa filtrs	185	Piekabes stabilitātes palīgsistēma (Trailer stability assist)	277, 439
Papildu sildītājs	215	Pasažieru salons	218	Piekabes stabilitātes palīgsistēma (TSA - trailer stability assist)	277, 439
Papildu sildītājs (Papildu sildītājs)	215	cigarešu piesmēķētājs	224	Pilnpiedziņa, (AWD)	412
Pārdūrsms	500	elektrības kontaktligzda	220	Pilnpiedziņa (AWD)	412
Pārkaršana	423, 438	pelnu trauks	224	Pilot Assist	309, 312, 314, 315, 316, 318, 319, 321
		Sauljums	226	apdzišana	303
		Tuneļa konsole	219	PIN kods	478
		Pašmasa	572	Pirmā palīdzība	512
		Paziņojumi displejā	109	Pirmās palīdzības aptieciņa	512
		pārvaldīt	111	Position lamp	138
		saglabāts	113		

ALFABĒTISKAIS RĀDĪTĀJS

PPS (Gājēju aizsardzības sistēma)	58	Priekšējo lukturu vadība	136	Nospiediet	494, 585
Pretkorozijas aizsardzība	562	Protektora dziļums	494, 509	pārdūruma remonts	500
Priekšējais sēdeklis		Protektors	494	protektora dziļums	509
Apsilde	203	Protektoru nodiluma indikatori	494	protektoru nodiluma indikatori	494
Klimata kontrole	187	Pulēšana	561	riepu spiediena uzraudzība	495
Temperatūra	191	Pulkstenis, regulēšana	101	Tehniskie parametri	583, 584, 585
Ventilācija	204			uzstādīšana	507
Ventilators	193			ziemas riepas	509
Priekšējais sēdeklis, elektriski vadāms	123, 125	R		Riepas izmērs	505, 513
atmiņas funkcija	124	Radio	446	Riepas piesūknēšana	504
daudzfunkcionālais vadības slēdzis	125, 126	balss vadība	120	Riepu gaisa spiediena uzlīme	494
Masāža	126	DAB	450	Riepu slodzes indekss	513
sēdekļa regulēšana	124, 129	lestatījumi	451	Riepu spiediena uzraudzīšanas sistēma	
Priekšējais sēdeklis, manuāli vadāms	123	radio staciju mainīšana un meklēšana	446	Kalibrēšana	499
Priekšējā loga apskalošana	152	Radiolokācijas sensors	294	zems gaisa spiediens riepās	498
Priekšējo lukturu gaismas stara augstuma regulēšana	137	lerobežojumi	324	Riepu uzraudzība	495
Priekšējo lukturu gaismas stara forma, regulēšana	144	Regulārā tīrīšana	150	Rindā stāv. palīgsist.	309, 314, 321
Priekšējo lukturu gaismas stara regulēšana	144	Reģenerācija	431	Rindā stāvēšanas palīgsistēma	309, 314, 321
Priekšējo lukturu gaismas stars		Rekomendācijas braukšanas laikā	425	Ripošanas stabilitātes kontrole	276
augstuma regulēšana	137	Rezerves ritenis	508	Riteņa stīpa, izmēri	512
pielāgošana	144	Režims ECO	409	Riteņbraucēju noteikšana	339
Priekšējo lukturu stara regulēšana	144	Riepas	492	Riteņi	
		glabāšana	492	noņemšana	505
		griešanās virziens	493	sniega ķēdes	509
		izmēri	583	uzstādīšana	507
		noņemšana	505		

Riteņi un riepas		Sānu logu drošības (piepūšamie) aizkari	69	Sensus	
apstiprinātie izmēri	583	Sānu spoguļi	156	savienojums un izklaide	29
riepu slodzes indekss un ātruma indekss	513, 584	Atiestatīšana	156	Signalizācija	265
Riteņu maiņa	505	automātiska aptumšošana	157	automātiska atkārtota aktivizēšana	267
Riteņu skrūves	508	Sānu spoguļu atiestatīšana	156	deaktivēšana	267
slēdzams	508	Sānu trieciena aizsardzības sistēma	68, 69	samazināts signalizācijas līmenis	265
RSC (Ripošanas stabilitātes kontrole)	276	Sarkana atslēga	241	Signāлтаure	133
		Satiksmes informācija	451	Sildītājs	213
		Saulesargs		Papildu sildītājs	215
		Aizmugurējās durvis	155	Stāvapsilde	214
		panorāmas jumts	160	Simboli	
		Sauljums	226	Vadības simboli	97
		Sēdekļi, skatiet Sēdekļi	123	Simboli un paziņojumi	
		Sēdekļi		Adaptīvā krūza kontrole	307
		Aizmugurējais sēdeklis	130	klimats stāvēšanas laikā	212
		Apsilde	203	Sadursmes brīdinājuma sistēma ar	
		elektriski vadāms priekšējais sēdeklis	123, 125	automātisko bremzēšanu	344
		kakla skriemeļu aizsardzība	57	vidējā displeja statusa lauks	45
		manuāli regulējams priekšējais sēdeklis	123	SIM karte	478
		priekšējā sēdekļa atmiņas funkcija	124	SIPS (Sānu trieciena aizsardzības sistēma)	68, 69
		Ventilācija	204	Sistēma	
		sensori		atjauninājumi	519
		Gaisa kvalitāte	185	Skalošanas sprauslas, apsildāmās	152
		Klimata kontrole	183	Skaņas signāls	133
				Slēpju lūka	230
				slidenas braukšanas apstākļi	426

S

Sadursme	56, 59, 63, 69
Sadursme, skatiet Sadursme	56
Sadursmes brīdinājuma sistēma	
Gājēju uztveršanas funkcija	339
radiolokācijas sensors	323
Sadursmes brīdinājums	335
Safety mode	69
sākt/kustība	70
Sagatavošanas darbi	206
ieslēgšana/izslēgšana	207
Taimeris	208
Salona atpakaļskata spogulis	157
automātiska aptumšošana	158
Salona gaisa kvalitātes sistēma	185
Sānu drošības spilvens	68

Transportlīdzekļa pilna masa	572
Tukša degvielas tvertne dīzeļdzinējs	430
Tuneļa konsole	219
Tuneļu noteikšanas funkcija	139
tuvās gaismas	139
TV	459

Ū

Ūdens šķērsošana	422
------------------	-----

U

USB	
Interneta pieslēguma izveidošana auto- mašīnā	474
multivides ierīces pievienošanas ligzda	458
Uzlīmes	568

V

Vadības simboli	97
Vadības slēdžu apgaismojums	137

Vadītāja displejs	
lietoņu izvēlne	107
Ziņojumi	109
Vadītāja infocentrs	167, 169, 170
Vadītāja profils	175, 177, 178
atlasīt	176
importēt uz/eksportēt no USB	178
redīgēt	177
Vadītāja uzmanības kontrole	358
darbība	359
Vadītāja veiktspēja	170
Vaskošana	561
Vējstikla tīrītāji	150
lietus sensors	151
Vējstikla tīrītāji un vējstikla mazgāšana	150
Vējstikls	
Apsilde	195
projicētais attēls	114
Ventilācija	198, 199
Sēdekļi	204
Ventilators	
Gaisa sadale	199
Gaisa ventilācija	199
Vadība	193
Vidējais displejs	
darbība	36, 40
klimata kontrole	187

mainīt iestatījumus	45
pārskats	33
statusa joslas simboli	45
tīrīšana	564
Ziņojumi	109
Video	457, 458
Iestatījumi	453
Vilkmes kontrole	277
Vilkmes kontrole pagriezienos	277
Vilkšana	441, 442
Vilkšanas cilpa	440
Vilkšanas ierīce	
nolokāms	433
Vilkšanas jauda un slodze uz piekabes āķi	573
vispārēja bloķēšana	248
deaktivēšana	248
VOL marķējums	492
Volvo ID	23

W

WHIPS (Kakla skriemeļu aizsardzības sistēma)	57
WiFi	
dzēst tīklu	477
Interneta pieslēguma izveidošana automašīnā	474
kopīgot interneta savienojumu, tīklājs tehnoloģija un drošība	475
	477

Z

Zema ātruma vadība	420
Zems atslēgas bat. līm	259
Zems eļļas līmenis	527
Zems spriegums akumulatorā	
Akumulators	424
Ziemas riepas	509

