



V60

CROSS COUNTRY

РУКОВОДСТВО ДЛЯ ВЛАДЕЛЬЦА



VÄLKOMMEN!

Мы надеемся, что Вы в течение многих лет получите наслаждение от управления Вашим автомобилем Volvo. Этот автомобиль создан для обеспечения комфорта и безопасности Вам и Вашим пассажирам. Volvo стремится к тому, чтобы создавать один из самых безопасных легковых автомобилей в мире. Ваш Volvo разработан с учетом всех действующих требований по безопасности и охране окружающей среды.

Для того чтобы ваш Volvo доставил вам истинное удовольствие, мы рекомендуем ознакомиться с информацией об эксплуатации и техническом обслуживании, которая содер-

жится в данном руководстве для владельца. Руководство для владельца имеется в виде мобильного приложения (Volvo Manual) и на сайте поддержки Volvo Cars (support.volvocars.com).

Мы настоятельно рекомендуем всем, кто находится в этом и в любом другом автомобиле, обязательно пристегиваться ремнем безопасности. Вам не следует садиться за руль, если вы находитесь под воздействием алкоголя или лекарственных препаратов – или ваша способность к вождению автотранспорта ограничена по какой-то другой причине.

СОДЕРЖАНИЕ

ИНФОРМАЦИЯ ДЛЯ ВЛАДЕЛЬЦА

Информация для владельца	20
Руководство для владельца на центральном дисплее	21
Поиск информации в руководстве для владельца на центральном дисплее	23
Руководство для владельца в мобильных устройствах	25
Страница поддержки Volvo Cars	26
Чтение руководства для владельца	26
Руководство для владельца и окружающая среда	29

ВАШ VOLVO

Volvo ID	32
Создание и регистрация Volvo ID	32
Drive-E – чистое удовольствие от вождения	34
IntelliSafe – поддержка водителя и безопасность	37
Sensus – подключение к Интернету, средства развлечения	38
Обновление программного обеспечения	41
Регистрация данных	41
Условия предоставления услуг	43
Политика конфиденциальности в отношении клиентов	43
Важная информация о дополнительном оборудовании и принадлежностях	44
Установка аксессуаров	44
Подсоединение оборудования к диагностическому гнезду автомобиля	45
Как узнать идентификационный номер автомобиля	46
Потеря внимания водителем	46

БЕЗОПАСНОСТЬ

Безопасность	50
Безопасность во время беременности	51
Whiplash Protection System	51
Pedestrian Protection System	53
Ремни безопасности	54
Порядок пристегивания и отстегивания ремней безопасности	54
Натяжитель ремня безопасности	56
Возврат электрического преднатяжителя ремня безопасности в исходное положение*	57
Напоминание о дверях и ремнях безопасности	58
Подушки безопасности	59
Подушки безопасности водителя	60
Подушка безопасности пассажира	61
Активирование и отключение подушки безопасности пассажира*	63
Боковые подушки безопасности	65
Надувные занавесы	66
Аварийный режим	67
Запуск и перемещение автомобиля с активированным аварийным режимом	68
Безопасность детей	69
Защита ребенка	70

Верхние точки крепления оборудования для безопасности детей	70
Нижние точки крепления оборудования для безопасности детей	71
Точки крепления i-Size/ISOFIX оборудования для безопасности детей	72
Расположение оборудования для защиты детей	73
Установка оборудования для безопасности детей	74
Сводная таблица расположения оборудования для безопасности детей	77
Расположение оборудования для безопасности детей, в котором используются ремни безопасности автомобиля	79
Расположение оборудования для безопасности детей с креплением i-Size	81
Расположение оборудования для безопасности детей с креплением ISOFIX	82

ДИСПЛЕИ И ГОЛОСОВОЕ УПРАВЛЕНИЕ

Дисплеи и элементы управления водителя в автомобиле с левосторонним управлением	88	Работа с меню приложений на дисплее водителя	114
Дисплеи и элементы управления водителя в автомобиле с правосторонним управлением	90	Сообщения на дисплее водителя	115
Дисплей водителя	92	Обработка сообщений на дисплее водителя	117
Настройки для дисплея водителя	96	Обработка сообщений, сохраненных на дисплее водителя	118
Указатель топлива	97	Общее представление о центральном дисплее	120
Бортовой компьютер	97	Использование центрального дисплея	123
Отображение данных о поездках на дисплее водителя	99	Активирование и отключение центрального дисплея	126
Обнуление счетчика пройденного пути	100	Переход между панелями просмотра на центральном дисплее	127
Отображение статистики поездок на центральном дисплее	100	Использование рабочих панелей на центральном дисплее	131
Настройки статистических данных о поездках	101	Панель функций на центральном дисплее	134
Дата и время	102	Перемещение приложений и кнопок на центральном дисплее	136
Указатель наружной температуры	103	Символы в строке состояния центрального дисплея	136
Контрольные символы на дисплее водителя	103	Клавиатура центрального дисплея	138
Предупреждающие символы на дисплее водителя	106	Изменение языка клавиатуры на центральном дисплее	142
Лицензионное соглашение об использовании дисплея водителя	108	Запись знаков, букв или слов на центральном дисплее от руки	143
Меню приложений на дисплее водителя	114		

Изменение оформления центрального дисплея	145
Отключение и регулировка громкости системного звука на центральном дисплее	145
Выбор единиц измерения для систем автомобиля	145
Выбор языка для систем автомобиля	146
Изменение настроек на верхней панели центрального дисплея	146
Открыть контекстную настройку на центральном дисплее	147
Сброс данных пользователя при смене владельца	148
Сброс настроек на центральном дисплее	148
Таблица настроек, выполняемых на центральном дисплее	149
Профили водителя	150
Выбор профиля водителя	151
Изменение названия профиля водителя	152
Защита профиля водителя	153
Подсоединение дистанционного ключа к профилю водителя	154
Сброс настроек в профилях водителя	155

Сообщения на центральном дисплее	155
Обработка сообщений на центральном дисплее	156
Обработка сообщений, сохраненных на центральном дисплее	157
Проекционный дисплей*	157
Включение и выключение проекционного дисплея*	159
Настройки проекционного дисплея*	159
Управление голосом	161
Использование голосового управления	162
Голосовое управление телефоном	164
Голосовое управление радио и мультимедиа	165
Настройки системы голосового управления	166

ОСВЕЩЕНИЕ

Регуляторы света	168
Регулировка функций освещения на центральном дисплее	169
Регулировка формы светового пятна фар	170
Габаритные огни	170
Дневные ходовые огни	171
Ближний свет	171
Использование дальнего света	172
Автоматический дальний свет	173
Использование мигающих сигналов	174
Функция активного освещения поворотов*	175
Противотуманные фары/освещение поворотов*	176
Противотуманный свет сзади	177
Тормозной фонарь	177
Стоп-сигналы экстренного торможения	178
Аварийные мигающие сигналы	178
Использование освещения при выходе из автомобиля	179
Освещение при подходе к автомобилю	179
Освещение салона	179
Регулировка освещения салона	182

ОКНА, СТЕКЛА И ЗЕРКАЛА

Окна, стекла и зеркала	184
Защита от защемления на стеклах и солнцезащитных шторках	184
Возврат в исходное положение защиты от защемления	185
Стеклоподъемники	186
Управление стеклоподъемниками	186
Зеркала заднего вида	188
Регулировка противослепляющего положения зеркал заднего вида	189
Регулировка наклона внешних зеркал заднего вида	190
Панорамная крыша*	192
Управление панорамной крышей*	193
Автоматическое закрытие солнцезащитной шторки панорамной крыши*	196
Щетки стеклоочистителей и омывающая жидкость	196
Использование очистителя ветрового стекла	197
Использование датчика дождя	198
Использование функции памяти в датчике дождя	199
Использование омывателей ветрового стекла и фар	200
Использование очистителя и омывателя заднего стекла	201

Использование автоматической очистки заднего стекла при движении назад

202

СИДЕНЬЯ И РУЛЕВОЕ КОЛЕСО

Переднее сиденье с механическим приводом	204
Переднее сиденье с электроприводом*	205
Регулировка переднего сидения с электроприводом*	205
Сохранение настроек положения для сиденья, зеркал заднего вида и проекционного дисплея*	206
Использование сохраненных настроек положения для сиденья, зеркал заднего вида и проекционного дисплея*	207
Настройки функции массажа* для переднего сиденья	209
Регулировка функций массажа* для передних сидений	210
Регулировка* длины подушки переднего сиденья	211
Регулировка боковой опоры* переднего сиденья	212
Регулировка опоры поясницы* передних сидений	213
Регулировка положения сиденья пассажира с сиденья водителя*	214
Складывание спинки заднего сиденья	215
Регулировка подголовников заднего сидения	217

Органы управления на рулевом колесе и звуковой сигнал	219
Замок рулевого колеса	219
Регулировка рулевого колеса	220

КЛИМАТ

Климат-контроль	224
Климатические зоны	224
Датчики климат-контроля	225
Ощущаемая температура	225
Голосовое управление климатической установкой	226
Качество воздуха в салоне	227
Clean Zone*	227
Clean Zone Interior Package*	228
Interior Air Quality System*	228
Активирование и отключение датчика контроля качества воздуха*	229
Фильтр в салоне	229
Распределение воздуха	230
Изменение направления воздушных потоков	230
Как открыть, закрыть и выбрать направление вентиляционных сопел	231
Таблица распределения воздушного потока	233
Органы регулировки климата	236
Включение и выключение электрообогрева переднего сиденья*	239
Активирование и отключение автоматического запуска электрообогрева переднего сиденья*	240

Включение и выключение электрообогрева заднего сиденья*	240
Включение и выключение вентиляции переднего сиденья*	242
Активирование и отключение обогрева рулевого колеса*	242
Активирование и отключение автоматического запуска электрообогрева рулевого колеса*	243
Активирование функции автоматической настройки климата	243
Активирование и отключение рециркуляции воздуха	244
Включение и выключение настройки времени для рециркуляции воздуха	245
Активирование и отключение максимального обогрева	245
Активирование и отключение электрообогрева ветрового стекла*	247
Активирование и отключение автоматического запуска электрообогрева ветрового стекла*	248
Активирование и отключение электрообогрева заднего стекла и внешних зеркал заднего вида	248
Включение и выключение автоматического запуска электрообогрева заднего стекла и внешних зеркал заднего вида	249

Регулировка режима работы вентилятора для передних сидений	250
Регулировка режима работы вентилятора для задних сидений*	251
Регулировка температуры для передних сидений	252
Регулировка температуры для задних сидений*	253
Синхронизация температуры	255
Включение и отключение кондиционирования воздуха	255
Климат на стоянке*	256
Подготовка климата*	256
Запуск и отключение подготовки климата*	257
Установка времени для функции подготовки климата*	258
Как добавить или изменить настройку времени для функции подготовки климата*	258
Активирование и отключение настройки времени для функции подготовки климата*	259
Удаление настройки времени для функции подготовки климата*	260
Поддержание комфортного климата на стоянке*	261
Запуск и отключение функции поддержания комфортного климата на стоянке*	262

Символы и сообщения, связанные с функцией климата на стоянке*	263
Обогреватель*	265
Стояночный обогреватель*	266
Дополнительный обогреватель*	267
Включение и выключение автоматического запуска дополнительного обогревателя*	268

КЛЮЧ, ЗАМКИ И СИГНАЛИЗАЦИЯ

Индикация блокировки	270
Настройка индикации замков дистанционного ключа	272
Запирание и отпирание дистанционным ключом	275
Настройки для разблокирования замков на расстоянии и из автомобиля	276
Отпирание двери багажника дистанционным ключом	276
Радиус действия дистанционного ключа	277
Замена батарейки в дистанционном ключе	278
Заказ дополнительных дистанционных ключей	282
Red Key – дистанционный ключ с ограничением функций*	283
Настройки для Red Key*	284
Вставной плоский ключ	285
Запирание и отпирание с помощью вставного плоского ключа	286
Электронная блокировка запуска двигателя	288
Одобрение типа для системы дистанционного ключа	289
Функция замков без ключа и сенсорные зоны*	302

Запирание и отпирание без ключа*	303
Настройки разблокировки замков без ключа*	304
Отпирание двери багажника без ключа*	305
Расположение антенн системы запуска и замков автомобиля	306
Запирание и отпирание автомобиля изнутри	306
Отпирание двери багажника из автомобиля	308
Включение и отключение блокировки для безопасности детей	308
Автоматическая блокировка замков во время движения	310
Открытие и закрытие двери багажника с электроприводом*	310
Программирование положения максимального открытия для двери багажника с электроприводом*	314
Управление дверью багажника движением ноги*	315
Индивидуальная блокировка	316
Активирование и отключение индивидуальной блокировки	317
Сигнализация*	318
Активирование и отключение сигнализации*	319

Частичная сигнализация*	321
Блокировка замков*	321
Временное отключение блокировки замков*	322

ПОДДЕРЖКА ВОДИТЕЛЯ

Система поддержки водителя	324
Рулевое усилие, адаптированное к скорости	324
Электронная система курсовой устойчивости	325
Электронная система курсовой устойчивости в спортивном режиме	326
Активирование или отключение спортивного режима в электронной системе курсовой устойчивости	327
Символы и сообщения электронной системы курсовой устойчивости	328
City Safety™	330
Подфункции City Safety	331
Установка дистанции предупреждения для City Safety	333
Обнаружение препятствия функцией City Safety	335
City Safety и транспорт в поперечном направлении	337
Ограничения City Safety в отношении транспорта в пересекающем направлении	338
City Safety – поддержка управлением при выруливании	338
Ограничения поддержки управлением в системе City Safety при объезде препятствия	339

Автоматическое торможение, когда выруливание с помощью City Safety невозможно	340	Деактивирование ограничителя скорости	356	Деактивирование адаптивного круиз-контроля*	370
City Safety включает торможение при появлении встречного транспорта	340	Временное отключение ограничителя скорости	357	Положение готовности для адаптивного круиз-контроля*	371
Ограничения функции City Safety	341	Ограничения действия ограничителя скорости	358	Ограничения адаптивного круиз-контроля*	373
Сообщения для City Safety	345	Автоматический ограничитель скорости	358	Переключение между обычным круиз-контролем и адаптивным круиз-контролем* на центральном дисплее	374
Информация о дорожных знаках*	346	Активирование или отключение автоматического ограничителя скорости	359	Символы и сообщения адаптивного круиз-контроля*	375
Активирование или отключение функции информации о дорожных знаках*	347	Изменение предельных значений для автоматического ограничителя скорости	360	Pilot Assist*	376
Вывод на дисплей индикации для функции информации о дорожных знаках*	348	Ограничения действия автоматического ограничителя скорости	361	Органы управления Pilot Assist*	379
Информация о дорожных знаках и Sensus Navigation*	350	Круиз-контроль	362	Режим отображения Pilot Assist*	380
Предупреждение об ограничении скорости и камера контроля скорости в функции информации о дорожных знаках*	351	Выбор и активирование круиз-контроля	363	Выбор и активирование Pilot Assist*	382
Активирование и отключение предупреждений функции информации о дорожных знаках*	352	Деактивирование круиз-контроля	364	Деактивирование Pilot Assist*	383
Ограничения функции информации о дорожных знаках*	354	Положение готовности для круиз-контроля	365	Положение готовности для Pilot Assist*	384
Ограничитель скорости	354	Адаптивный круиз-контроль*	366	Временное отключение поддержки управлением в Pilot Assist*	385
Выбор и активирование ограничителя скорости	356	Органы управления адаптивным круиз-контролем*	368	Ограничения функции Pilot Assist*	386
		Режим индикации для адаптивного круиз-контроля*	368	Символы и сообщения Pilot Assist*	389
		Выбор и активирование адаптивного круиз-контроля*	369	Поддержка при прохождении поворотов*	390
				Активирование или отключение функции поддержки при прохождении поворотов*	391

Ограничения функции поддержки при прохождении поворотов*	391	Символы и сообщения функции предупреждения о сходе с занимаемой полосы	406	Сообщения для BLIS	420
Функция помощи при обгоне*	392	Вывод на дисплей индикации для функции предупреждения о сходе с занимаемой полосы	408	Driver Alert Control	421
Использование функции помощи при обгоне	393	Поддержка торможением при опасности столкновения	409	Активирование и отключение Driver Alert Control	422
Предупреждение от систем поддержки водителя при опасности столкновения	394	Активирование или отключение функции поддержки управлением при опасности столкновения	410	Выбор навигации до места отдыха при появлении предупреждения в Driver Alert Control	423
Замена объекта в системах поддержки водителя	395	Поддержка управлением в случае опасности ухода с проезжей части	410	Ограничения функции Driver Alert Control	423
Установка заданной скорости для функций поддержки водителя	396	Поддержка управлением в случае опасности столкновения с встречным транспортом	411	Контроль сближения*	424
Выбор времени отставания до транспортного средства впереди	397	Поддержка управлением при опасности столкновения	412	Активирование или отключение функции контроля сближения	425
Режимы вождения при использовании временной дистанции до движущихся впереди транспортных средств	399	Ограничения функции поддержки управлением при опасности столкновения	413	Ограничения функции контроля сближения	426
Автоматическое торможение в системах поддержки водителя	400	Символы и сообщения функции поддержки управлением при опасности столкновения	414	Cross Traffic Alert*	426
Функция предупреждения о сходе с полосы	401	Rear Collision Warning*	415	Активирование и отключение Cross Traffic Alert*	428
Активирование или отключение функции предупреждения о сходе с занимаемой полосы	404	Ограничения функции Rear Collision Warning*	416	Ограничения функции Cross Traffic Alert*	428
Выбор способа поддержки в функции предупреждения о сходе с занимаемой полосы	404	BLIS*	416	Сообщения для Cross Traffic Alert*	430
Ограничения функции предупреждения о сходе с полосы	404	Активирование и отключение BLIS	418	Помощь при парковке*	431
		Ограничения функции BLIS	418	Помощь при парковке спереди, сзади и вдоль боковых сторон автомобиля*	432
				Активирование или отключение помощи при парковке*	434
				Ограничения системы помощи при парковке	435

Символы и сообщения, связанные с системой помощи при парковке	437
Парковочная камера*	438
Расположение парковочных камер и зоны охвата*	439
Вспомогательные линии для парковочной камеры*	441
Зона действия датчиков помощи при парковке	443
Активирование парковочной камеры	445
Символы и сообщения камеры системы помощи при парковке	447
Активная помощь при парковке*	449
Способы парковки в функции активной помощи при парковке*	450
Использование активной помощи при парковке*	451
Выезд с парковочного места при параллельной парковке с помощью системы активной помощи при парковке*	454
Ограничения активной помощи при парковке*	455
Сообщения для активной помощи при парковке*	457
Радиолокационный блок	458
Одобрение типа радиолокационного блока	459

Блок камеры	467
Ограничения блока камеры и радиолокационного датчика	467
Рекомендации по уходу за блоком камеры и радиолокационного датчика	471
Символы и сообщения блока камеры и радара	472

ЗАПУСК ДВИГАТЕЛЯ И ВОЖДЕНИЕ

Пуск двигателя	476
Отключение двигателя	477
Положения зажигания	478
Выбор положения зажигания	479
Алкотестер*	480
Запуск двигателя в обход алкотестера*	481
Перед запуском двигателя в автомобиле с алкотестером*	481
Функции торможения	481
Рабочие тормоза	482
Систем экстренного торможения	484
Торможение на мокрых дорогах	484
Торможение на дорогах, обработанных реагентами	484
Обслуживание тормозной системы	485
Стояночный тормоз	485
Включение и отключение стояночного тормоза	486
Настройка автоматического активирования стояночного тормоза	487
Стоянка на подъеме	487
Неисправность стояночного тормоза	488
Автоматический тормоз во время остановки	488

Активирование и отключение функции автоматического удерживания неподвижного автомобиля	489	Активирование и отключение режима вождения Eco кнопкой функции	507	Бензин	522
Помощь при трогании на подъеме	490	Функция Start/Stop	508	Сажевый фильтр в бензиновом двигателе	523
Автоматическое притормаживание после столкновения	490	Движение с функцией Start/Stop	508	Дизель	524
Рекуперативное торможение*	491	Отключение функции Start/Stop	510	Остановка подачи топлива в дизельном двигателе	525
Коробка передач	491	Условия действия функции Start/Stop	510	Фильтр частиц дизельного топлива	526
Автоматическая коробка передач	491	Регулировка уровня* и амортизация	512	Очистка отработавших газов с помощью AdBlue®	527
Переключение передач в автомобилях с автоматической коробкой передач	492	Настройки для поддержания постоянного уровня*	513	Правила обращения с AdBlue®	528
Переключение передач с помощью лепестков на рулевом колесе*	495	Движение на низкой скорости	513	Проверка и дозаправка реагента AdBlue®	529
Блокиратор переключения передач	497	Активирование и отключение функции движения на низкой скорости кнопкой функции	514	Символы и сообщения для AdBlue®	532
Отключение автоматической блокировки селектора передач	498	Система контроля тяги на спуске	515	Перегрев двигателя и системы привода	534
Функция Kickdown	499	Активирование и отключение системы контроля тяги на спуске с помощью кнопки функции	516	Перегрузка пускового аккумулятора	535
Символы и сообщения, связанные с автоматической коробкой передач	499	Экономичное вождение	517	Пуск от вспомогательного аккумулятора	535
Индикатор переключения передач	500	Подготовка к длительной поездке	518	Буксирный крюк*	538
Привод на четыре колеса	501	Езда в зимнее время	518	Технические данные буксирного крюка*	538
Режимы вождения*	502	Езда по воде	519	Складывающийся буксирный крюк*	539
Изменение режима вождения*	504	Открытие и закрытие крышки топливного бака	520	Езда с прицепом	541
Режим вождения Eco	505	Заправка топливом	520	Стабилизатор прицепа автомобиля*	543
		Выбор и обращение с топливом	521	Проверка состояния ламп прицепа	544
				Держатель для велосипедов, монтируемый на буксирном крюке*	546

Буксировка	547
Установка и снятие буксировочной скобы	548
Эвакуация	550
HomeLink®*	551
Программирование HomeLink®*	552
Использование HomeLink®*	554
Одобрение типа для HomeLink®*	555
Компас*	555
Активирование и отключение компаса*	555
Калибровка компаса*	556

ЗВУК, МУЛЬТИМЕДИА И ИНТЕРНЕТ

Звук, мультимедиа и Интернет	558
Настройки аудио	558
Звуковое восприятие*	559
Приложения	560
Загрузка приложений	561
Обновление приложений	562
Удаление приложений	563
Радио	564
Включение радио	564
Смена радиодиапазона и радиостанции	565
Поиск радиостанции	566
Сохранение радиоканалов в приложении Радио-фаворитов	567
Настройки радио	568
RDS-radio	569
Цифровое радио*	570
Канал связи между FM и цифровым радио*	570
Медиапроигрыватель	571
Воспроизведение медиа	571
Управление и смена медиасточников	573
Поиск медиа	574
Gracenote®	575

Проигрыватель компакт-дисков*	575
Видео	576
Воспроизведение видеофайлов	576
Воспроизведение с устройства DivX®	576
Настройки видео	577
Мультимедиа через Bluetooth®	577
Подсоединение устройства через Bluetooth®	577
Медиаустройства в разъеме USB	578
Подключение устройства к разъему USB	578
Технические данные для USB-устройств	579
Совместимые медиа-форматы	579
Apple® CarPlay®*	580
Использование Apple® CarPlay®*	581
Настройки для Apple® CarPlay®*	583
Полезные советы по использованию Apple® CarPlay®*	583
Android Auto*	584
Использование Android Auto*	585
Настройки для Android Auto*	586
Полезные советы по использованию Android Auto*	587
Телефон	588

Первое подключение телефона к автомобилю через Bluetooth	589
Автоматическое подключение телефона к автомобилю через Bluetooth	591
Первое подключение телефона к автомобилю через Bluetooth вручную	591
Отсоединение от автомобиля телефона, подключенного через Bluetooth	592
Переключение между телефонами, подсоединенными через Bluetooth	592
Удаление устройств, подключенных через Bluetooth	593
Обращение с телефонными звонками	593
Обращение с текстовыми сообщениями	594
Настройки текстовых сообщений	596
Использование телефонной книги	596
Настройки для телефона	597
Настройки для Bluetooth-устройств	597
Автомобиль с интернет-подключением*	598
Подключение автомобиля к Интернету с помощью телефона, подключенного через Bluetooth	599

Подключение автомобиля к Интернету с помощью телефона (Wi-Fi)	600
Подключение автомобиля к Интернету через модем автомобиля (SIM-карта)	601
Настройки для модема автомобиля*	602
Общий доступ к Интернету из автомобиля с помощью точки доступа Wi-Fi	603
Отсутствие или низкое качество подключения к Интернету	604
Удаление сети Wi-Fi	605
Способ использования и надежность работы Wi-Fi	605
Условия использования и доступ к данным	606
Активирование и отключение совместного доступа к данным	607
Совместное использование данных в предоставляемых услугах	607
Пространство хранения на жестком диске	609
Лицензионные соглашения – звук и медиа	610

ЭРА-ГЛОНАСС

Использование системы экстренного реагирования ЭРА-ГЛОНАСС	622
Автоматический режим оказания экстренной помощи в системе ЭРА-ГЛОНАСС	623
Ручной режим оказания экстренной помощи в системе ЭРА-ГЛОНАСС	624
Тестирование встроенной в автомобиль системы ЭРА-ГЛОНАСС	624

КОЛЕСО И ШИНА

Шина	628
Обозначение размеров шин	630
Обозначение размеров колесных дисков	631
Направление вращения колес	631
Индикатор износа протектора шины	632
Проверка давления в шинах	632
Регулировка давления в шинах	633
Рекомендуемое давление в шинах	634
Система контроля давления в шинах*	635
Сохранение нового давления в шинах в системе контроля давления*	637
Вывод данных о давлении в шинах на центральный дисплей*	638
Меры при поступлении предупреждения о низком давлении в шинах	638
Сообщения системы контроля давления в шинах*	639
Смена колес	640
Комплект инструментов	642
Домкрат*	643
Колесные болты	644
Запасное колесо*	645
Использование запасного колеса*	646

Зимние шины	646
Цепи для езды по снегу	647
Шиноремонтный комплект	648
Использование шиноремонтного комплекта	649
Накачивание шины компрессором из шиноремонтного комплекта	653

ЗАГРУЗКА, МЕСТА ХРАНЕНИЯ И САЛОН

Салон	656
Туннельная консоль	657
Использование прикуривателя* электрическое гнездо	658
Использование электрических гнезд	659
Использование перчаточного ящика	661
Солнцезащитные козырьки	663
Багажное отделение	664
Рекомендации по размещению багажа	665
Груз на крыше и держатели для груза	666
Крючки для сумок	667
Проушины для крепления груза	668
Багажный лючок в заднем сиденье	668
Снятие и установка защитной шторки*	669
Управление защитной шторкой*	670
Установка и снятие защитной решетки*	671
Установка и снятие защитной сетки*	673
Аптечка*	675
Треугольный знак аварийной остановки	675

УХОД И ОБСЛУЖИВАНИЕ

Программа техобслуживания Volvo	678	Предохранители и токораспределительные коробки	702	Очистка щеток стеклоочистителей	734
Обмен данными между автомобилем и мастерской через Wi-Fi	678	Замена предохранителя	703	Очистка пластмассовых, резиновых и декоративных детали экстерьера	735
Центр загрузки	679	Предохранители в моторном отсеке	704	Очистка колесных дисков	736
Выполнение системных обновлений через центр загрузки Download Center	679	Предохранители под перчаточным ящиком	710	Антикоррозионная защита	736
Состояние автомобиля	681	Предохранители в грузовом отсеке	717	Лакокрасочное покрытие автомобиля	737
Заказ времени на обслуживание и ремонт	681	Замена ламп	722	Восстановление небольших повреждений лака	737
Оправить информацию об автомобиле в мастерскую	683	Чистка внутренних деталей	722	Коды цвета	739
Подъем автомобиля	684	Чистка центрального дисплея	723	Замена щетки очистителя заднего стекла	739
Обслуживание климатической установки	687	Чистка проекционного дисплея*	724	Замена щеток очистителя ветрового стекла	741
Проекционный дисплей и замена ветрового стекла*	687	Чистка обивки салона из текстиля и обшивки потолка	724	Установка щеток стеклоочистителей в сервисное положение	742
Открытие и закрытие капота	688	Чистка ремней безопасности	725	Заправка омывающей жидкости	743
Обзор двигательного отсека	689	Чистка ковриков покрытий и напольных ковриков	726		
Масло для двигателя	691	Чистка кожаной обивки*	726		
Проверка и дозаправка моторного масла	692	Чистка кожаного рулевого колеса	727		
Долейте охлаждающую жидкость	694	Чистка пластмассовых, металлических и деревянных деталей интерьера	728		
Пусковой аккумулятор	696	Мойка кузова автомобиля	729		
Вспомогательный аккумулятор	699	Полировка и нанесение воскового покрытия	729		
Символы на аккумуляторных батареях	701	Ручная мойка	730		
Утилизация аккумулятора	701	Автоматическая мойка автомобиля	732		
		Мойка под высоким давлением	733		

ТЕХНИЧЕСКИЕ ХАРАКТЕРИСТИКИ

Обозначения типа	746
Размеры	749
Массы	751
Масса, разрешенная для буксировки, и нагрузка на шаровое устройство	752
Технические данные двигателя	754
Технические характеристики моторного масла	755
Экстремальные условия эксплуатации моторного масла	756
Технические характеристики охлаждающей жидкости	757
Технические характеристики трансмиссионного масла	757
Технические характеристики тормозной жидкости	758
Топливный бак - объем	758
Объем бака для AdBlue®	758
Технические характеристики системы кондиционирования воздуха	759
Расход топлива и выбросы CO ₂	761
Допустимое давление в шинах	762

АЛФАВИТНЫЙ УКАЗАТЕЛЬ

Алфавитный указатель	763
----------------------	-----

ИНФОРМАЦИЯ ДЛЯ ВЛАДЕЛЬЦА

Информация для владельца

Информацию для владельца в различных форматах можно найти как в электронных, так и печатных документах. Руководство для владельца имеется на центральном дисплее автомобиля, в виде мобильного приложения и на сайте поддержки Volvo Cars. В перчаточном ящике находится краткое руководство Quick Guide и приложение к руководству для владельца, в которое включена, в том числе информация о предохранителях и технические данные. Печатную версию руководства для владельца можно заказать дополнительно.

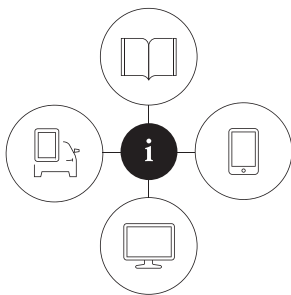

000000

Центральный дисплей автомобиля¹



На центральном дисплее перетащите вниз верхнюю панель и нажмите **Руководство владельца**. В этом руководстве предусмотрен визуальный поиск по точкам доступа на изобра-

жениях с описанием экстерьера и интерьера автомобиля. Информация доступна для поиска, а также подразделяется на категории.

Мобильное приложение

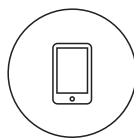

Найдите "Volvo Manual" на App Store или Google Play, загрузите приложение в смартфон или планшет и выберите автомобиль. В приложение включены видео-инструкции, а также

визуальный поиск по точкам доступа на изображениях с описанием экстерьера и интерьера автомобиля. Содержание имеет функцию поиска, а структура различных разделов обеспечивает удобную навигацию

Страница поддержки Volvo Cars



Войдите в <https://www.volvocars.com/intl/support> и выберите свою страну. Здесь представлены руководства для владельца в онлайн-версии и в формате PDF. На сайте

поддержки Volvo Cars вы найдете видео-инструкции, а также дополнительную информацию и справочный материал о вашем Volvo и для вас, как владельца Volvo. Этот сайт доступен почти на всех рынках.

Печатная информация



В перчаточном ящике находится приложение к руководству для владельца¹, в которое включена информация о предохранителях и технические данные, а также обзор важной и

полезной информации.

Приступить к использованию наиболее часто используемых функций автомобиля вам также поможет печатная брошюра Quick Guide.

¹ На рынках, где руководство для владельца на центральном дисплее отсутствует, в комплект автомобилей входит печатная версия полного руководства для владельца.

В зависимости от уровня комплектации автомобиля, особенностей рынка и других факторов вы найдете в автомобиле дополнительную информацию для владельца в печатном виде.

Печатное руководство для владельца и приложение к нему можно заказать дополнительно. Обратитесь за помощью к дилеру Volvo.

! ВАЖНО

В конечном счете, именно водитель всегда несет ответственность за безопасность на дорогах и соблюдение действующих законов и правил дорожного движения. Необходимо также обслуживать и содержать автомобиль в соответствии с рекомендациями, представленными в информации для владельца.

Если информация на центральном дисплее автомобиля отличается от печатной информации, правильной всегда считается печатная информация.

i ВНИМАНИЕ

Изменение языка на центральном дисплее может привести к тому, что часть информации для владельца не будет соответствовать национальным или местным законам и правилам. Не выбирайте непонятный вам язык, так как вам будет трудно на экране вернуться назад в структуре меню.

Дополнительная информация

- Руководство для владельца на центральном дисплее (стр. 21)
- Руководство для владельца в мобильных устройствах (стр. 25)
- Страница поддержки Volvo Cars (стр. 26)
- Чтение руководства для владельца (стр. 26)

Руководство для владельца на центральном дисплее

На центральном дисплее автомобиля вы найдете электронное руководство для владельца².

Электронное руководство для владельца открывается на верхней панели, и в некоторых случаях на верхней панели можно также открыть контекстное руководство для владельца.

i ВНИМАНИЕ

Во время движения электронное руководство для владельца не открывается.

² Доступно почти на всех рынках.

« Руководство для владельца

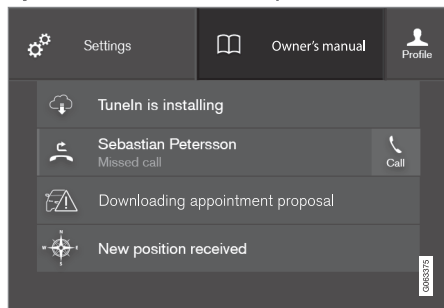

Верхняя панель с кнопкой руководства для владельца.

Чтобы открыть руководство для владельца – перетащите вниз верхнюю панель на центральном дисплее и нажмите **Руководство владельца**.

Информация, содержащаяся в руководстве для владельца, открывается непосредственно на начальной странице руководства или в основном меню руководства.

Контекстное руководство для владельца

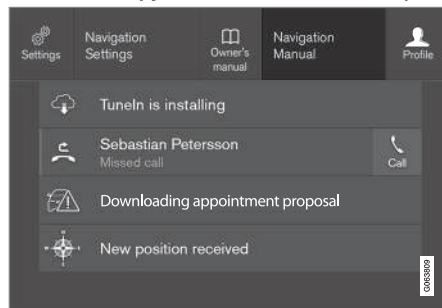

Верхняя панель с кнопкой контекстного руководства для владельца.

Контекстное руководство для владельца – это быстрый способ поиска раздела в руководстве для владельца с описанием активной функции, которая отображается на экране. Если контекстное руководство для владельца доступно, оно отображается на верхней панели справа от **Руководство владельца**.

Нажмите на контекстное руководство для владельца, чтобы таким способом открыть раздел в руководстве, связанный с содержанием, отображаемым на экране. Нажмите, например, **Руководство Навигация** – открывается раздел, относящийся к навигации.

Это относится только к некоторым приложениям автомобиля. Так, например, отсутствует доступ к специальным разделам для загруженных в автомобиль сторонних приложений.

Дополнительная информация

- Поиск информации в руководстве для владельца на центральном дисплее (стр. 23)
- Переход между панелями просмотра на центральном дисплее (стр. 127)
- Загрузка приложений (стр. 561)

Поиск информации в руководстве для владельца на центральном дисплее

Электронное руководство для владельца можно открыть на верхней панели центрального дисплея автомобиля. Содержание имеет функцию поиска, а структура различных разделов обеспечивает удобную навигацию.

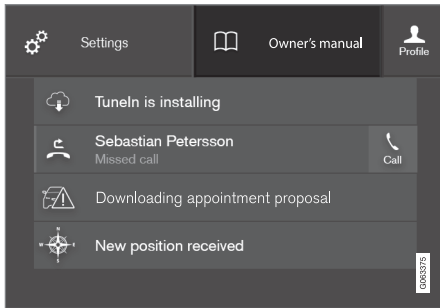

Руководство для владельца открывается из верхней панели.

- Чтобы открыть руководство для владельца – перетащите вниз верхнюю панель на центральном дисплее и нажмите **Руководство владельца**.

Информацию в этом руководстве для владельца можно найти различными способами. Эти способы доступны как на начальной странице руководства для владельца, так и в основном меню.

Как открыть перечень основного меню

- Нажмите  в верхней строке руководства для владельца.
 - > Открывается меню с различными опциями поиска информации:

Начальная страница



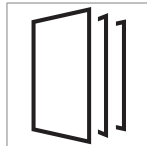

Нажмите на символ, чтобы вернуться на начальную страницу руководства для владельца.

Категории



Разделы в руководстве для владельца сгруппированы по главным категориям или подкатегориям. Для удобства поиска один и тот же раздел может встречаться в нескольких подходящих

категориях.

1. Нажмите **Категории**.
 - > Главные категории показываются в виде списка.
2. Нажмите на главную категорию ().
 - > Появляется список подкатегорий () и разделов (.
3. Нажмите на раздел, чтобы открыть.

Нажмите на стрелку "Назад", чтобы вернуться.

Выбранные разделы



Нажмите на этот символ, чтобы открыть страницу со ссылками на отдельные разделы, которые следует прочитать, чтобы изучить часто используемые функции автомобиля. Эти раз-

делы можно также открыть из закладки "Категории", но здесь они сгруппированы для более быстрого доступа. Нажмите на раздел, чтобы прочитать его полностью.

« Точки доступа – элементы внешнего вида и интерьера

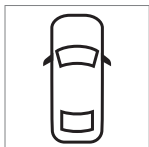

Обзорные изображения внешнего вида и интерьера автомобиля. Различные элементы обозначены точками доступа, которые привязаны к разделам с описанием соответствующих компонентов автомобиля.



1. Нажмите **Экстерьер** или **Интерьер**.
 - > На рисунках внешнего вида или интерьера автомобиля показаны т.н. точки доступа. Точка доступа является ссылкой на разделы с описанием соответствующего компонента автомобиля. Прокрутите экран по горизонтали, чтобы пролистать рисунки.
2. Нажмите на точку доступа.
 - > Появляется название раздела для указанной области.
3. Нажмите название, чтобы открыть раздел.

Нажмите на стрелку "Назад", чтобы вернуться.

Избранное



Нажмите на этот символ, чтобы открыть разделы, сохраненные в списке избранного. Нажмите на раздел, чтобы прочитать его полностью.

Как сохранить или удалить разделы из списка избранного

Чтобы сохранить раздел в списке избранного, нажмите на ☆ сверху справа, когда раздел открыт. Для раздела, сохраненного в избранном, звездочка закрашена: ★.

Чтобы удалить раздел из избранного, нажмите в этом разделе на звездочку еще раз.

Видео

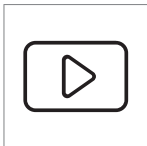

Нажмите на этот символ, чтобы открыть краткие видео-инструкции с описанием различных функций автомобиля.

Информация

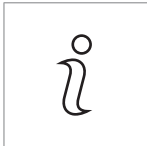

Нажмите на символ, чтобы открыть информацию о версии установленного в автомобиле руководства для владельца, а также другую полезную информацию.

Использование функции поиска в основном меню

1. Нажмите на  в основном меню руководства для владельца. В нижней части экрана появляется клавиатура.
2. Напишите ключевое слово, например, "ремень безопасности".
 - > По мере написания букв появляются варианты разделов и категорий.
3. Нажмите на раздел или категорию, чтобы открыть.

Дополнительная информация

- Руководство для владельца на центральном дисплее (стр. 21)
- Клавиатура центрального дисплея (стр. 138)
- Чтение руководства для владельца (стр. 26)

Руководство для владельца в мобильных устройствах

Руководство для владельца в виде мобильного приложения³ доступно как на App Store, так и на Google Play. Приложение можно устанавливать как в смартфоны, так и планшетные компьютеры.



Руководство для владельца можно загрузить в виде мобильного приложения на App Store или Google Play. Вы можете открыть приложение с помощью указанного слева QR-кода или

найти "Руководство Volvo" на App Store или Google Play.

В приложении вы найдете видеоматериалы и изображения с описанием экстерьера и интерьера автомобиля, на которых различные элементы выделены т.н. точками доступа со ссылками на соответствующие разделы. Содержание имеет функцию поиска, а структура различных разделов обеспечивает удобную навигацию.

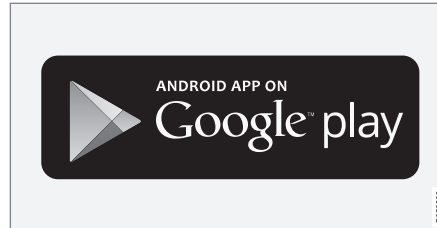
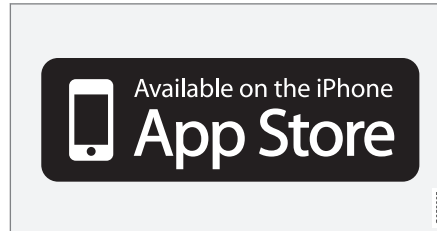

Мобильное приложение доступно на App Store и Google Play.

Дополнительная информация

- Чтение руководства для владельца (стр. 26)

³ Для некоторых мобильных устройств.

Страница поддержки Volvo Cars

На основном сайте и сайте поддержки Volvo Cars вы найдете дополнительную информацию о вашем автомобиле.

Поддержка в сети Интернет

Чтобы посмотреть эту страницу, войдите на <https://www.volvocars.com/intl/support>. Страница поддержки доступна на большинстве рынков.

Вы найдете поддержку, например, в вопросах подключенных к Интернету услуг или функций, Volvo On Call*, навигационной системы* и приложений. Видеоматериалы и пошаговые инструкции объясняют последовательность действий, например, при подключении автомобиля к Интернету через мобильный телефон.

Загружаемая информация

Карты

Для автомобилей оснащенных навигационной системой Sensus Navigation имеется возможность загружать карты на сайте поддержки.

Руководства для владельца в формате PDF

Руководства для владельца доступны для загрузки в PDF-формате. Выберите модель автомобиля и модельный год и загрузите интересующее вас руководство.

Контактная информация

На сайте поддержки представлена контактная информация службы поддержки и ближайших дилеров Volvo.

Вход в систему на сайте Volvo Cars

Создайте свой личный Volvo ID и войдите в систему на сайте www.volvocars.com. После этого вы можете познакомиться с различной информацией, в том числе о сервисном обслуживании, договорах и гарантиях. Здесь вы также найдете информацию об аксессуарах и программном обеспечении, предназначенных для вашей модели автомобиля.

Дополнительная информация

- Volvo ID (стр. 32)

Чтение руководства для владельца

Чтобы познакомиться с вашим новым автомобилем, прочитайте настоящее руководство для владельца, желательно до первой поездки.

Из руководства для владельца вы можете узнать о новых функциях, о том, как обращаться с автомобилем в различных ситуациях и как научиться пользоваться различными функциями автомобиля. Особое внимание уделяйте приведенным в руководстве для владельца инструкциям по безопасности.

В руководстве для владельца вы найдете пояснения ко всем функциям, опциям и дополнительному оборудованию, которые могут быть установлены на Volvo. При этом оно не является указанием к тому, что все эти функции и опции обязательно должны быть установлены на каждом автомобиле. Определенная терминология может не полностью соответствовать терминологии, принятой в области продаж, маркетинга и рекламы.

Мы постоянно проводим работы по улучшению нашей продукции. Усовершенствования могут приводить к тому, что информация, описания и иллюстрации, представленные в руководстве для владельца, будут отличаться от комплектации автомобиля.

Мы сохраняем за собой право вносить изменения без предварительного уведомления.

Это руководство следует всегда хранить в автомобиле – иначе в случае возникновения проблем у вас не окажется под рукой необходимой информации о том, где и как найти профессиональную помощь.

© Volvo Car Corporation

Дополнительные опции/

дополнительное оборудование
Помимо стандартного оборудования в настоящем руководстве пользователя описаны также опции (оборудование, устанавливаемое на заводе-изготовителе) и некоторые аксессуары (дополнительное оборудование, устанавливаемое позднее).

Все известные на момент публикации типы опций/аксессуаров отмечены звездочкой: *.

Оборудование, описанное в настоящем руководстве для владельца, установлено не на всех автомобилях. Автомобили комплектуются в зависимости от требований различных рынков сбыта и национальных или местных законов и правил.

Если вы не уверены в том, что входит в стандартный или опционный/дополнительный комплект поставки, обратитесь к дилеру Volvo.

Специальные рубрики

ПРЕДОСТЕРЕЖЕНИЕ

Предупреждения относительно риска получения травмы.

ВАЖНО

Тексты важных рекомендаций относительно риска повреждения имущества.

ВНИМАНИЕ

В текстах под рубрикой Внимание вы найдете рекомендации или советы, облегчающие использование различных свойств и функциональных возможностей автомобиля.

Таблички

В автомобиле имеются различные таблички, в которых ясно и четко отображается важная информация. Эти таблички в автомобиле по нисходящей указывают степень важности предупреждения/информации.

Предупреждение о возможных травмах



Символы ISO черного цвета на желтом фоне предупреждения, текст/рисунок белого цвета на черном поле сообщения. Используются для указания об опасности, которая в случае, если предупреждение игнорируется, может приводить к опасным или смертельным травмам.



« Повреждение имущества



Символы ISO белого цвета и текст/рисунок белого цвета на черном или синем фоне предупреждения и сообщения. Используются для указания об опасности, которая в случае если предупреждение игнорируется, может приводить к повреждению имущества.

Информация



Символы ISO белого цвета и текст/рисунок белого цвета на черном поле сообщения.

ВНИМАНИЕ

Приводимые в данном руководстве пользователя таблички могут отличаться от табличек, установленных в Вашем автомобиле. На иллюстрациях приводится лишь примерное изображение табличек и указывается их ориентировочное местоположение в автомобиле. Конкретная информация по вашему автомобилю приводится в соответствующих табличках, установленных на вашем автомобиле.

Иллюстрации и видеоролики

Некоторые рисунки и видеоролики в руководстве для владельца являются схематическими изображениями и предназначены для общего представления или примера какой-то функции. Они могут отличаться от облика вашего автомобиля, который зависит от уровня комплектации и особенностей рынка.

Дополнительная информация

- Руководство для владельца на центральном дисплее (стр. 21)
- Руководство для владельца в мобильных устройствах (стр. 25)
- Страница поддержки Volvo Cars (стр. 26)

Руководство для владельца и окружающая среда

Руководство для владельца отпечатано на бумаге, полученной с учетом рационального использования лесного фонда.

Символ Forest Stewardship Council (FSC)[®] указывает на то, что источником бумажной массы, использованной для печатной публикации данного руководства для владельца, послужили леса, сертифицированные FSC[®], или другие контролируемые источники.

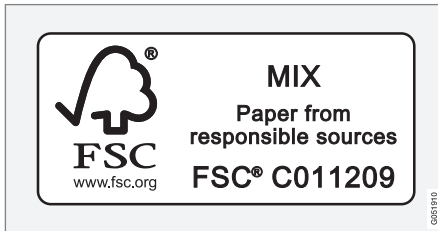

Дополнительная информация

- Drive-E – чистое удовольствие от вождения (стр. 34)

БАШ VOLVO

Volvo ID

Volvo ID (идентификационный код Volvo, уникальный логин) – это ваша личная учетная запись, обеспечивающая доступ к онлайн-услугам Volvo.

i ВНИМАНИЕ

Перечень доступных услуг может меняться с течением времени и зависит от уровня оборудования и рынка.

Примеры услуг:

- Приложение Volvo On Call* – контроль за состоянием автомобиля с помощью телефона. Вы, например, можете проверить уровень топлива, найти ближайшие АЗС и дистанционно заблокировать автомобиль.
- Send to Car – отправка адресов с карт на Интернет-сайтах непосредственно в автомобиль.
- Заказ времени на обслуживание и ремонт – регистрация мастерской/дилера на сайте volvocars.com и заказ времени на сервис непосредственно из автомобиля.

i ВНИМАНИЕ

Если имя пользователя/пароль изменится для одной услуги (например, Volvo On Call), он также автоматически изменится для других услуг.

Volvo ID создается в автомобиле, на сайте volvocars.com или в приложении Volvo On Call¹.

После регистрации Volvo ID в автомобиле вы получаете доступ к расширенному спектру услуг. Для одного автомобиля можно использовать несколько Volvo ID, а также подсоединить несколько автомобилей к одному Volvo ID.

Дополнительная информация

- Создание и регистрация Volvo ID (стр. 32)
- Заказ времени на обслуживание и ремонт (стр. 681)

Создание и регистрация Volvo ID

Существуют различные способы создания Volvo ID. Если Volvo ID создается на сайте volvocars.com или в приложении Volvo On Call², то для использования различных услуг, привязанных к Volvo ID, вы должны зарегистрировать этот Volvo ID в автомобиле.

Создание Volvo ID в приложении Volvo ID

1. Загрузите приложение Volvo ID из **Центр загрузки** на панели приложений центрального дисплея.
2. Запустите приложение и зарегистрируйте адрес электронной почты.
3. Следуйте инструкциям, которые автоматически будут отправлены на указанный адрес электронной почты.
 - > Volvo ID создан, и этот код автоматически зарегистрирован в автомобиле. Теперь вы можете пользоваться услугами, для которых требуется доступ Volvo ID.

¹ Для владельцев Volvo On Call*.

² Только некоторые рынки.

Создание Volvo ID на сайте компании Volvo Cars

1. Откройте www.volvocars.com и войдите в систему³ с помощью значка вверху справа. Выберите создание Volvo ID.
2. Укажите адрес электронной почты.
3. Следуйте инструкциям, которые автоматически будут отправлены на указанный адрес электронной почты.
 - > Процесс создания Volvo ID завершен. Далее прочитайте, как зарегистрировать этот код в автомобиле.

Создание Volvo ID в приложении Volvo On Call⁴

1. Загрузите последнюю версию приложения Volvo On Call в телефон⁵.
2. Выберите создание Volvo ID
3. Открывается веб-сайт для создания Volvo ID. Введите запрашиваемую информацию.
4. Внесите метку в окошко, чтобы принять условия.
5. Нажмите на кнопку для создания Volvo ID.

6. На указанный вами адрес электронной почты будет отправлено сообщение. Чтобы активировать Volvo ID, щелкните по ссылке в этом сообщении.
 - > Volvo ID готов к использованию.

Регистрация вашего Volvo ID в автомобиле

Если Volvo ID был создан на веб-сайте или в приложении Volvo On Call, вам следует зарегистрировать его в автомобиле:

1. Загрузите приложение Volvo ID из **Центр загрузки** на панели приложений центрального дисплея, если вы еще не сделали это.

ВНИМАНИЕ

Для загрузки приложений автомобиль должен быть подключен к сети Интернет.

2. Запустите приложение и укажите ваш Volvo ID/адрес электронной почты.

3. Следуйте инструкциям, которые автоматически будут отправлены на адрес электронной почты, привязанный к вашему Volvo ID.
 - > После этого ваш Volvo ID зарегистрирован в автомобиле. Теперь вы можете пользоваться услугами Volvo ID.

Дополнительная информация

- Volvo ID (стр. 32)
- Загрузка приложений (стр. 561)
- Выполнение системных обновлений через центр загрузки Download Center (стр. 679)
- Автомобиль с интернет-подключением* (стр. 598)

³ Доступен на некоторых рынках.

⁴ Автомобили с Volvo On Call*.

⁵ Доступно для загрузки, например, с помощью Apple App Store или Google Play.

Drive-E – чистое удовольствие от вождения

Volvo Car Corporation непрерывно разрабатывает безопасную и более эффективную

продукцию и решения, направленные на снижение негативного воздействия на окружающую среду.



Забота об окружающей среде является одним из основополагающих принципов деятельности всех подразделений Volvo Cars. Природоохранная деятельность охватывает весь жизненный цикл автомобиля и рассматривает воздействие автомобиля на окружающую среду, начиная с этапа конструирования и заканчивая утилизацией и восстановлением. Основополагающий принцип Volvo Cars заключается том, что воздействие каждого нового продукта на окружающую среду должно быть меньше, чем воздействие замещаемого им продукта.

Деятельность Volvo в области охраны окружающей среды привела к созданию более эффективных и экологически чистых силовых агрегатов Drive-E. Volvo заботится и о состоянии личного пространства в автомобиле – благодаря, например, климатической установке воздух в салоне Volvo чище, чем снаружи.

Ваш Volvo соответствует жестким международным требованиям в области охраны окружающей среды. Все производственные помещения Volvo должны отвечать требованиям сертификата ISO 14001, который

определяет системный подход организации в вопросах охраны окружающей среды, обеспечивающий процесс постоянного совершенствования со снижением экологической нагрузки. Присвоение сертификата ISO означает также выполнение действующих экологических норм и законодательства. Кроме того Volvo требует, чтобы и партнеры также соблюдали эти требования.

Расход топлива

В связи с тем, что основное воздействие автомобиля на окружающую среду происхо-

дит в процессе эксплуатации, основные усилия Volvo Cars в области охраны природы направлены на снижение расхода топлива и выбросов диоксида углерода и других загрязняющих воздух веществ. Все автомобили Volvo конкурентоспособны в отношении расхода топлива в соответствующих классах. Чем меньше расход топлива, тем ниже в общем случае уровень выбросов двуоксида углерода — газа, создающего парниковый эффект.

Внесите свой вклад в улучшение окружающей среды

Энергоэффективный и экономичный автомобиль способствует не только снижению нагрузки на окружающую среду, но и позволяет снизить расходы владельца на его содержание. Водитель может самостоятельно снизить расход топлива, что позволяет экономить деньги и способствует улучшению окружающей среды – ниже вы найдете несколько советов:

- Планируйте экономичную среднюю скорость. На скорости выше прим. 80 км/ч (прим. 50 миль/ч) и ниже 50 км/ч (прим. 30 миль/ч) увеличивается энергопотребление.
- Следуйте рекомендованным интервалам по сервисному и профилактическому обслуживанию автомобиля, ука-

занным в Сервисной и гарантийной книжке.

- Не допускайте работы двигателя на холостых оборотах – выключайте двигатель при длительном ожидании. Выполняйте местные предписания.
- Планируйте поездку – многочисленные ненужные остановки и неравномерная скорость езды приводят к повышению расхода топлива.
- Перед холодным запуском включайте подготовку климата* – это улучшает способность двигателя к запуску и снижает износ в холодную погоду. Двигатель быстрее достигает нормальной рабочей температуры, что способствует снижению расхода топлива и уровня выбросов.

Не забывайте утилизировать опасные для окружающей среды отходы, например, батарейки и масло, экологически безопасным способом. В случае сомнений проконсультируйтесь в мастерской о способе утилизации таких отходов – мы рекомендуем официальную станцию техобслуживания Volvo.

Эффективная очистка отработавших газов

Ваш автомобиль Volvo изготовлен в соответствии с концепцией "Чистота внутри и снаружи" – концепция, которая предусмат-

ривает как чистую среду в салоне, так и высокую степень очистки отработанных газов. Во многих случаях уровень выбросов отработанных газов намного ниже действующих нормативов.

Чистый воздух в салоне

Воздушный фильтр препятствует попаданию пыли и пыльцы в салон через воздухозаборник.

Система контроля качества воздуха IAQS* (Interior Air Quality System), следит за тем, чтобы воздух, поступающий в салон, был чище, чем снаружи в транспортном потоке.

Система очищает воздух в салоне от таких примесей, как твердые микрочастицы, углеводороды, оксиды азота и приповерхностный озон. Если воздух снаружи загрязнен, забор воздуха прекращается и начинается рециркуляция воздуха. Подобная ситуация может встречаться, например, в плотном транспортном потоке, пробках или туннелях.

IAQS является частью пакета Clean Zone Interior Package (CZIP)*, в который также входит функция запуска вентилятора, когда автомобиль отпирается дистанционным ключом.

Интерьер

Все материалы отделки салона каждого Volvo, специально отобранные и проверен-



«
ные, обеспечивают уютную и приятную атмосферу. Ряд деталей отделки изготовлены вручную, например, швы рулевого колеса. Интерьер проверен на отсутствие резких запахов или веществ, которые могут вызывать расстройства, например, в жаркую погоду или под действием яркого света.

Станции техобслуживания Volvo и экология

Регулярное обслуживание создает условия для увеличения срока службы автомобиля с сохранением низкого расхода топлива. Это также способствует сохранению более чистой окружающей среды. Ваш автомобиль становится частью системы Volvo, если вы доверяете мастерским Volvo проводить сервис и обслуживание автомобиля. Volvo уделяет внимание организации помещений мастерских с целью предотвращения проливов и выбросов в окружающую среду. Персонал станций техобслуживания обладает необходимыми знаниями и оборудованием, что гарантирует максимальную экологическую безопасность.

Утилизация

В своей работе Volvo использует концепцию жизненного цикла, и поэтому очень важно, чтобы утилизация автомобиля выполнялась с учетом экологических требований. Восстановлению подлежит практически весь автомобиль. Поэтому мы просим последнего

владельца автомобиля обратиться к дилеру, который укажет организацию, имеющую сертификат/разрешение на проведение работ по утилизации.

Дополнительная информация

- Расход топлива и выбросы CO₂ (стр. 761)
- Экономичное вождение (стр. 517)
- Запуск и отключение подготовки климата* (стр. 257)
- Руководство для владельца и окружающая среда (стр. 29)
- Качество воздуха в салоне (стр. 227)

IntelliSafe – поддержка водителя и безопасность

Технология IntelliSafe – это стратегия Volvo Cars в вопросах безопасности автомобиля. IntelliSafe состоит из ряда систем⁶, направленных на повышение безопасности при управлении автомобилем, предотвращение травм и защиту пассажиров и других участников дорожного движения.

ПРЕДОСТЕРЕЖЕНИЕ

Функции являются дополнительным инструментом – они могут действовать не в любых ситуациях и условиях.

Именно водитель всегда несет ответственность за то, чтобы автомобиль двигался безопасным образом и с соблюдением действующих законов и правил дорожного движения.

Поддержка

Следующие функции в IntelliSafe помогают водителю управлять автомобилем наиболее безопасным способом.

- Автоматический дальний свет
- Обнаружение тоннеля
- Pilot Assist
- Cross Traffic Alert*

- Blind Spot Information*
- Помощь при парковке*
- Активная помощь при парковке*
- Парковочная камера*
- Информация о дорожных знаках*
- Электронная система курсовой устойчивости
- Roll Stability Control
- Ограничитель скорости*
- Круиз-контроль
- Адаптивный круиз-контроль*
- Rear Collision Warning
- Driver Alert Control
- Привод на четыре колеса⁷

Предотвращение аварий

Следующие функции в IntelliSafe помогают водителю предотвратить аварию.

- City Safety
- Контроль сближения*
- Функция предупреждения о сходе с полосы
- **Предотвращ. столкновений**

Защита

Следующие функции в IntelliSafe взаимодействуют и защищают водителя и пассажиров в некоторых аварийных ситуациях.

- Whiplash Protection System
- Pedestrian Protection System
- Ремни безопасности с преднатяжителями
- Подушки безопасности

ВНИМАНИЕ

Прочитайте отдельные разделы по каждой системе, чтобы в полной мере понять действие этих функций и познакомиться с важными предупреждениями.

Дополнительная информация

- Автоматический дальний свет (стр. 173)
- Безопасность (стр. 50)
- Система поддержки водителя (стр. 324)

⁶ Некоторые системы входят в стандартную комплектацию автомобиля, в то время как другие функции устанавливаются дополнительно – условия установки зависят от особенностей рынка, модельного года и модели автомобиля.

⁷ All Wheel Drive

Sensus – подключение к Интернету, средства развлечения

Sensus позволяет пользоваться различными типами приложений и создавать в автомобиле общую точку доступа Wi-Fi.

Это Sensus



Sensus – это интеллектуальное средство сопряжения и подключения к компьютерному миру. Интуитивно понятная структура поиска предоставляет необходимую поддержку, информацию и средства развлечения, когда это нужно, не отвлекая водителя от управления автомобилем.

Sensus предлагает в автомобиле любые решения, связанные с системой развлечений, подключением к Интернету и навигацией*, и является средством связи между водителем и системами автомобиля. Именно благодаря Sensus вы обмениваетесь информацией с автомобилем и окружающим миром.

Информация, где и когда это нужно
Различные дисплеи, установленные в автомобиле, своевременно предоставляют необходимую информацию. Информация отображается в различных местах по степени важности для водителя.

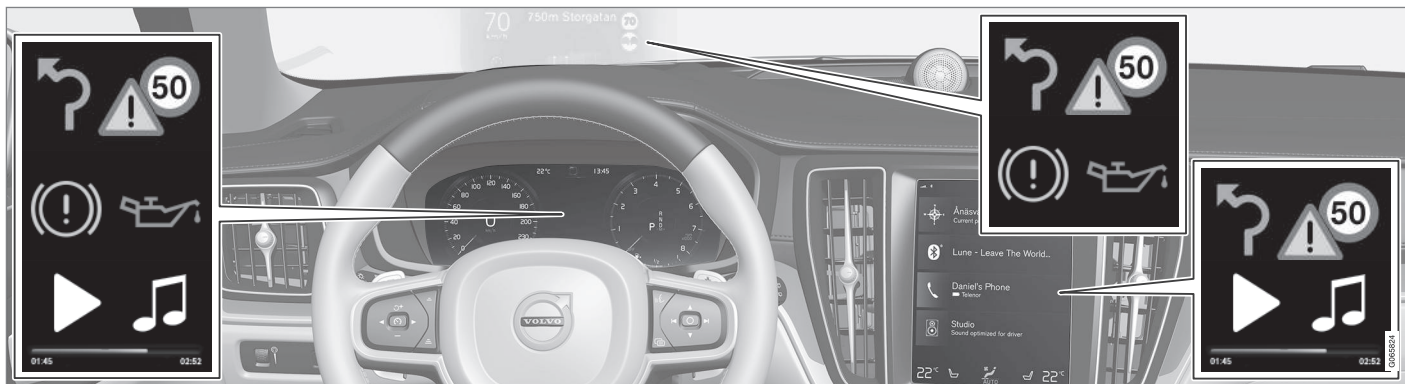

Различные типы информации отображаются на разных дисплеях в зависимости от степени важности информации.

Проекционный дисплей*

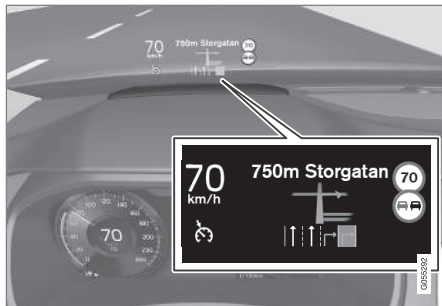

На проекционном дисплее отображается выбранная информация, которую водитель должен контролировать без промедления.

Это может быть связано, например, с дорожными оповещениями, информацией о скоростных режимах и навигацией*. На проекционном дисплее также появляется информация о дорожных знаках и входящих телефонных звонках. Для управления используется правый набор кнопок на рулевом колесе и центральный дисплей.

Дисплей водителя



12-дюймовый* дисплей водителя.



8-дюймовый дисплей водителя.

На дисплее водителя отображается например, информация о скорости или к примеру, входящие звонки, или информация о воспроизводимой музыкальной композиции. Для управления используются оба набора кнопок на рулевом колесе.

Центральный дисплей



Управление многими функциями автомобиля осуществляется с центрального дисплея – сенсорного экрана, реагирующего на прикосновения, и поэтому в автомобиле установлено минимальное количество физических кнопок и ручек управления. Вы можете работать с экраном в перчатках и без них.

На этом дисплее вы можете, например, управлять климатической установкой и системой развлечений и регулировать положение сидений*. Информацию, отображаемую на центральном дисплее, водитель или кто-то другой может изучить, когда в этом возникает необходимость.

Система управления голосом



Водитель может пользоваться системой управления голосом, не отрывая рук от рулевого колеса. Система может распознавать естественный голос.

Используйте систему управления голосом, например, для воспроизведения музыки, совершения звонков по телефону, обогрева салона или чтения сообщений.

Дополнительная информация

- Проекционный дисплей* (стр. 157)
- Дисплей водителя (стр. 92)
- Общее представление о центральном дисплее (стр. 120)
- Управление голосом (стр. 161)
- Автомобиль с интернет-подключением* (стр. 598)
- Общий доступ к Интернету из автомобиля с помощью точки доступа Wi-Fi (стр. 603)

Обновление программного обеспечения

Компания Volvo постоянно совершенствует системы автомобиля и предлагаемые услуги, чтобы обеспечить вам, как клиенту Volvo, наилучшие ощущения от возможностей автомобиля.

У официального дилера Volvo вы можете одновременно с сервисом обновить программное обеспечение в вашем Volvo до последней версии. С помощью последнего обновления программного обеспечения вы можете воспользоваться доступными доработками, включая все новшества из предыдущих обновлений программного обеспечения.

Дополнительную информацию о действующих обновлениях и ответы на часто задаваемые вопросы можно найти на сайте <https://www.volvocars.com/intl/support>.

ВНИМАНИЕ

После обновления функциональные возможности могут варьировать в зависимости от условий рынка, модели, года выпуска и опций.

Дополнительная информация

- Sensus – подключение к Интернету, средства развлечения (стр. 38)
- Выполнение системных обновлений через центр загрузки Download Center (стр. 679)

Регистрация данных

Регистрация некоторых сведений о работе автомобиля и его функциях, а также любых аварий является составной частью деятельности Volvo в области повышения качества и безопасности продукции.

Автомобиль, оснащенный модулем VCM High⁸, может накапливать данные, связанные с функциями безопасности и другими функциями автомобиля. Накопленные данные используются для разработки новой продукции, для проведения работ в области мониторинга качества и безопасности, а также для улучшения и контроля качества автомобиля и его функций безопасности. Сбор данных проводится также с целью управления гарантийными обязательствами Volvo Car Corporation и выполнения законодательных требований в отношении характеристик выбросов двигателя.

ВНИМАНИЕ

В процессе сбора данных Volvo может использовать небольшую долю тарифного плана автомобиля объемом до 10 Мбит/месяц.

В вашем автомобиле установлен регистратор событий "Event Data Recorder" (EDR).

⁸ Vehicle Connectivity Module

- « Регистратор предназначен, прежде всего, для регистрации и воспроизведения данных, связанных с дорожными авариями или ситуациями, близкими к аварийным, например, при срабатывании подушек безопасности или при столкновении с дорожными препятствиями. Регистрируемые данные позволяют лучше понять работу систем автомобиля в рассмотренных выше типах ситуаций. EDR регистрирует данные, связанные с динамическими параметрами автомобиля и системами безопасности, в течение короткого промежутка времени, как правило, не более 30 секунд.

EDR, установленный в автомобиле, предназначен для того, чтобы при дорожных авариях или близких к аварийным ситуациям регистрировать следующие данные:

- Как действовали различные системы автомобиля
- Были ли затянuty/притягнуты ремни безопасности водителя и пассажиров
- Использовал ли водитель педаль газа или тормоза
- С какой скоростью двигался автомобиль.

Эти данные способствуют пониманию обстоятельств, при которых происходят дорожные аварии и наносятся травмы. EDR

регистрирует данные только в случае нетривиальных аварийных ситуаций – в стандартных дорожных условиях EDR не проводит регистрацию данных. Система никогда не регистрирует сведения о том, кто управляет автомобилем, а также географические координаты места аварии или нештатной ситуации. В то время как другие организации такие, например, как полиция, могут использовать эти данные в сочетании с персональной информацией, которая в установленном порядке регистрируется в случае дорожной аварии. Для интерпретации зарегистрированных данных необходимо специализированное оборудование, а также доступ к автомобилю или к EDR.

В автомобиле кроме EDR установлены несколько компьютеров, которые непрерывно контролируют и проверяют работу систем автомобиля. Они могут сохранять данные для стандартных дорожных условий, но прежде всего, регистрируют отклонения, связанные с работой компонентов и функций автомобиля или с задействованием активных систем поддержки водителя (например, City Safety и функции автоматического торможения).

Часть регистрируемой информации требуется для того, чтобы при проведении обслуживания и ремонта механики могли выполнить диагностику и устранить неис-

правности, возникшие в автомобиле. Регистрируемая информация используется также для того, чтобы действия компания Volvo соответствовали требованиям законодательства и органов власти. Информация, регистрируемая в автомобиле, хранится в компьютерах автомобиля до проведения сервисного обслуживания или ремонтных работ.

Кроме того, зарегистрированная информация может также в виде совокупных данных использоваться в исследованиях и разработках новой продукции, направленных на дальнейшее повышение безопасности и качества автомобилей Volvo.

Компания Volvo не будет способствовать разглашению этой сохраненной информации без вашего согласия. Однако компания Volvo может быть вынуждена в соответствии с требованиями национального законодательства и нормативов предоставить данную информацию полиции или другим органам власти, имеющим право на получение данной информации. Для считывания и анализа зарегистрированных данных требуется специализированное оборудование, которое имеется у компании Volvo и в мастерских, связанных с компанией договором. Компания Volvo несет ответственность за то, чтобы информация, получаемая компанией при проведении сервисных и ремонтных работ, хранилась и обрабатыва-

лась надежным способом в соответствии с существующими требованиями законодательства. За дополнительной информацией обращайтесь дилеру Volvo.

Условия предоставления услуг

Volvo предлагает услуги, которые способствуют повышению комфорта и безопасности вашего автомобиля.

Эти услуги охватывают все виды поддержки от помощи в экстренных ситуациях до навигации и различных развлекательных услуг.

Перед тем, как приступить к использованию этих услуг, необходимо прочитать условия предоставления услуг в справочных материалах на сайте www.volvocars.com.

Дополнительная информация

- Политика конфиденциальности в отношении клиентов (стр. 43)

Политика конфиденциальности в отношении клиентов

Компания Volvo соблюдает и охраняет конфиденциальность личной информации всех посетителей наших веб-сайтов. Данная политика применима к обработке данных о клиентах и персональных данных. Целью данной политики является предоставление нашим нынешним, бывшим и потенциальным клиентам общего понимания:

- Условия проведения сбора и обработки ваших персональных данных в нашей компании.
- Типы обрабатываемых персональных данных.
- Причины, по которым мы проводим сбор ваших персональных данных.
- Порядок обработки ваших персональных данных.

Дополнительная информация о политике конфиденциальности представлена на сайте www.volvocars.com.

Дополнительная информация

- Условия использования и доступ к данным (стр. 606)
- Условия предоставления услуг (стр. 43)
- Регистрация данных (стр. 41)

Важная информация о дополнительном оборудовании и принадлежностях

Неправильное подсоединение или установка принадлежностей и дополнительного оборудования могут отрицательно повлиять на электронную систему автомобиля. Владельцам автомобилей Volvo мы настоятельно рекомендуем устанавливать только одобренные для применения оригинальные аксессуары Volvo и для установки таких аксессуаров обращаться только к специально подготовленному и сертифицированному технику по обслуживанию Volvo. Некоторые аксессуары функционируют только при условии, что в компьютерной системе автомобиля установлено соответствующее программное обеспечение.

Оборудование, описанное в настоящем руководстве для владельца, установлено не на всех автомобилях. Автомобили комплектуются в зависимости от требований различных рынков сбыта и национальных или местных законов и правил.

Опционное или дополнительное оборудование, включенное в данное руководство, обозначается звездочкой. Если вы не уверены в том, что входит в стандартный или опционный/дополнительный комплект поставки, обратитесь к дилеру Volvo.

ПРЕДОСТЕРЕЖЕНИЕ

В конечном счете именно водитель всегда несет ответственность за безопасную эксплуатацию автомобиля и соблюдение действующих законов и правил дорожного движения.

Важно также, чтобы уход и обслуживание автомобиля проводились в соответствии с рекомендациями Volvo, как указано в руководстве для владельца и в гарантийной и сервисной книжке.

Если информация в автомобиле отличается от указанной в печатном руководстве для владельца, преимуществом всегда обладает печатный вариант.

Дополнительная информация

- Установка аксессуаров (стр. 44)
- Подсоединение оборудования к диагностическому гнезду автомобиля (стр. 45)
- Чтение руководства для владельца (стр. 26)

Установка аксессуаров

Владельцам автомобилей Volvo мы настоятельно рекомендуем устанавливать только одобренные для применения оригинальные аксессуары Volvo и для установки таких аксессуаров обращаться только к специально подготовленному и сертифицированному технику по обслуживанию Volvo. Некоторые аксессуары функционируют только при условии, что в компьютерной системе автомобиля установлено соответствующее программное обеспечение.

- Оригинальные аксессуары Volvo прошли тестирование и проверку на совместимость с системами автомобиля, отвечающими за управление, безопасность и очистку выхлопных газов. Кроме того специально подготовленный и сертифицированный техник по обслуживанию Volvo знает, где в вашем Volvo разрешается, а где не разрешается устанавливать аксессуары с точки зрения безопасности. Перед установкой аксессуаров в автомобиле или на автомобиле вам следует обязательно посоветоваться со специально подготовленным и сертифицированным техником по обслуживанию Volvo.
- Аксессуары, не одобренные Volvo, скорее всего не прошли проверку на соответствие требованиям вашего автомобиля.

- Функционирование некоторых систем управления и безопасности может пострадать, если вы устанавливаете аксессуары, не прошедшие проверку Volvo, или доверяете установку аксессуаров монтажнику, не имеющему опыта работы с такими автомобилями.
- На повреждения, полученные в результате некачественной или неправильной установки аксессуаров, может не распространяться действие гарантии на новый автомобиль. Дополнительную информацию о действующих гарантиях можно найти в гарантийной и сервисной книжке. Volvo снимает с себя ответственность за летальный исход, полученные травмы или расходы, связанные с установкой любых других аксессуаров, кроме оригинальных.

Дополнительная информация

- Важная информация о дополнительном оборудовании и принадлежностях (стр. 44)

Подсоединение оборудования к диагностическому гнезду автомобиля

Неправильное подсоединение и установка программного продукта или диагностических инструментов может отрицательно повлиять на работу электронных систем автомобиля.

Владельцам автомобилей Volvo мы настоятельно рекомендуем устанавливать только одобренные для применения оригинальные аксессуары Volvo и для установки таких аксессуаров обращаться только к специально подготовленному и сертифицированному технику по обслуживанию Volvo. Некоторые аксессуары функционируют только при условии, что в компьютерной системе автомобиля установлено соответствующее программное обеспечение.

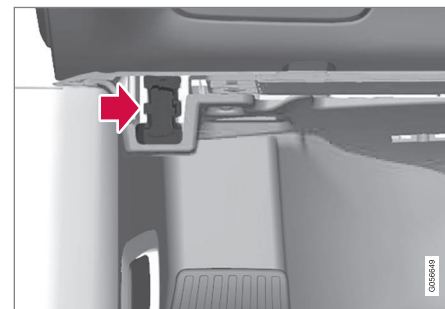

Диагностическое гнездо (гнездо On-board Diagnostic, OBDII) под приборной панелью на стороне водителя.

i ВНИМАНИЕ

Volvo Cars не несет ответственности за последствия при подключении к гнезду On-board Diagnostic (OBDII) ненадлежащего оборудования. Это гнездо предназначено только для использования специально подготовленным и сертифицированным техником по обслуживанию Volvo.

Дополнительная информация

- Важная информация о дополнительном оборудовании и принадлежностях (стр. 44)

Как узнать идентификационный номер автомобиля

При обращении к дилеру Volvo, например, в связи с подпиской Volvo On Call, вам потребуется идентификационный номер автомобиля (VIN⁹).

1. Нажмите **Настройки** на верхней панели центрального дисплея.
2. Перейдите к **Система** → **Системная информация** → **Показать идент. номер автомобиля (VIN)**.
 - > Отображается идентификационный номер автомобиля.

Номер VIN можно также найти:

- На первой странице сервисной и гарантийной книжки
- В регистрационном свидетельстве на автомобиль
- На панели приборов, если посмотреть через ветровое стекло автомобиля.



На всех моделях номер VIN расположен в одном и том же месте.

Потеря внимания водителем

Водитель несет ответственность за то, чтобы сделать все возможное для обеспечения собственной безопасности и безопасности пассажиров автомобиля и других участников дорожного движения. И составная часть этой ответственности связана с тем, чтобы не допустить потери внимания, например, из-за того, что водитель выполняет действия, не связанные с управлением автомобилем в дорожной среде. На вашем новом Volvo уже установлены или могут быть установлены многофункциональные системы развлечений и коммуникаций. Это могут быть мобильные телефоны с функцией громкой связи, навигационные системы и аудиосистемы с множеством различных функций. Возможно у вас также имеются и другие портативные электронные устройства. Если вы используете их правильно и с соблюдением правил безопасности, они могут обогатить впечатление от вождения. Если вы используете их неправильно, они могут отвлекать ваше внимание от управления автомобилем.

Приведенное ниже предостережение в отношении всех таких систем отражает нестандартную заботу компании Volvo о вашей безопасности. Никогда не пользуйтесь в автомобиле устройствами и не используйте

⁹ Vehicle Identification Number

функции автомобиля, которые могут отвлечь ваше внимание и помешать безопасному управлению автомобилем. Потеря внимания может привести к серьезным травмам. В дополнение к такому общему предостережению мы предлагаем следующие полезные советы, связанные с некоторыми новыми функциями, которые могут быть установлены в автомобиле:

ПРЕДОСТЕРЕЖЕНИЕ

- Никогда не держите мобильный телефон в руке во время движения. В некоторых регионах водителю запрещается пользоваться мобильным телефоном во время управления автомобилем.
- Если в автомобиле установлена навигационная система, вы можете задавать и изменять план маршрута только, когда автомобиль находится на стоянке.
- Запрещается программировать аудиосистему во время движения автомобиля. Программирование настроек выполняйте на парковке и пользуйтесь запрограммированными настройками для быстрого и удобного использования радио.
- Запрещается пользоваться ноутбуками или карманными компьютерами во время движения автомобиля.

Дополнительная информация

- Звук, мультимедиа и Интернет (стр. 558)

БЕЗОПАСНОСТЬ

Безопасность

В автомобиле установлены несколько систем безопасности, которые в случае аварии взаимодействуют и защищают водителя и пассажиров.

В автомобиле установлены несколько датчиков, которые в случае аварии срабатывают и активируют различные системы безопасности, например, различные типы подушек безопасности и преднатяжители ремней безопасности. С целью обеспечения максимально возможного уровня защиты системы реагируют по-разному в зависимости от конкретной аварийной ситуации, например, при столкновениях под различными углами, повороте автомобиля или выезде за пределы дороги.

Кроме того имеются механические системы безопасности, например, Whiplash Protection System. Благодаря особенностям конструкции автомобиля, большая часть силы удара при столкновении направляется на балки, стойки, пол, крышу и другие элементы кузова автомобиля.

В автомобиле может активироваться аварийный режим, если столкновение приводит к повреждению одной из важных функций автомобиля.

Предупреждающий символ на дисплее водителя



Предупреждающий символ на дисплее водителя включается, когда в электросистеме автомобиля устанавливается положение зажигания

II. Этот символ гаснет прим. через 6 секунд, если системы безопасности автомобиля исправны.

ПРЕДОСТЕРЕЖЕНИЕ

Если предупреждающий символ не гаснет или включается во время движения и на дисплее водителя показывается сообщение **Подушка SRS Срочное обслуживание. Поезжайте в мастерскую**, это свидетельствует о неправильном функционировании одного из компонентов системы безопасности. Volvo рекомендует без промедления обратиться на официальную станцию техобслуживания Volvo.

ПРЕДОСТЕРЕЖЕНИЕ

Запрещается самостоятельно вносить изменения или ремонтировать различные системы безопасности автомобиля. Неправильное вмешательство в какую-либо из систем может помешать их правильному срабатыванию и привести к серьезным травмам. Volvo рекомендует обратиться на официальную станцию техобслуживания Volvo.



Если какой-то из предупреждающих символов неисправен, вместо него включается общий предупреждающий символ, а на дисплее водителя появляется аналогичное сообщение.

Дополнительная информация

- Безопасность во время беременности (стр. 51)
- Ремни безопасности (стр. 54)
- Подушки безопасности (стр. 59)
- Whiplash Protection System (стр. 51)
- Pedestrian Protection System (стр. 53)
- Аварийный режим (стр. 67)
- Безопасность детей (стр. 69)

Безопасность во время беременности

Во время беременности важно правильно использовать ремень безопасности, а беременным водителям следует отрегулировать положение кресла.

Ремень безопасности

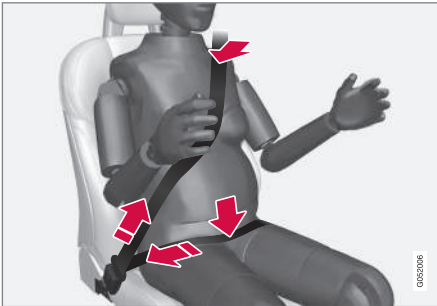

Ремень безопасности должен плотно прилегать к плечу, а диагональная часть ремня должна располагаться посередине на груди и сбоку живота.

Набедренная часть ремня безопасности должна плоско лежать на бедрах как можно ниже под животом. Не допускайте, – чтобы она скользила вверх по животу. Необходимо, чтобы ремень безопасности плотно прилегал к телу, не провисая. Следите также за тем, чтобы ремень безопасности не был перекручен.

Положение на сиденье

Вследствие того, что беременность изменяет фигуру спереди, беременным водителям следует регулировать сиденье и рулевое колесо, чтобы не терять возможность управлять автомобилем (это означает, что водитель должен легко доставать рулевое колесо и ножные педали). Следует устанавливать максимальное расстояние между животом и рулевым колесом.

Дополнительная информация

- Безопасность (стр. 50)
- Ремни безопасности (стр. 54)
- Переднее сиденье с механическим приводом (стр. 204)
- Переднее сиденье с электроприводом* (стр. 205)

Whiplash Protection System

Whiplash Protection System (WHIPS) – защитная система, предназначенная для снижения опасности получения хлыстовых травм шеи. Эта система состоит из энергопоглощающих спинок, подушек и специально модернизированных для данной системы подголовников передних сидений. Система WHIPS активируется в момент удара сзади, и ее срабатывание зависит от угла удара, скорости и вида транспортного средства, нанесшего удар.

При активировании системы WHIPS спинки передних сидений откидываются назад, а подушки сидений перемещаются вниз, изменяя положение водителя и пассажира на переднем сиденье. Такое перемещение способствует частичному поглощению силы удара, которая может стать причиной хлыстовых травм шеи.

⚠ ПРЕДОСТЕРЕЖЕНИЕ

Система WHIPS является дополнением к ремню безопасности. Обязательно пользуйтесь ремнем безопасности!





⚠ ПРЕДОСТЕРЕЖЕНИЕ

Запрещается самостоятельно вносить изменения или ремонтировать сиденье или систему WHIPS. Volvo рекомендует обратиться на официальную станцию техобслуживания Volvo.

Если передние сиденья подвергались большой нагрузке, например, в случае столкновения, сиденья следует заменить. Даже если сиденья выглядят неповрежденными, их защитные свойства могут быть частично утрачены.

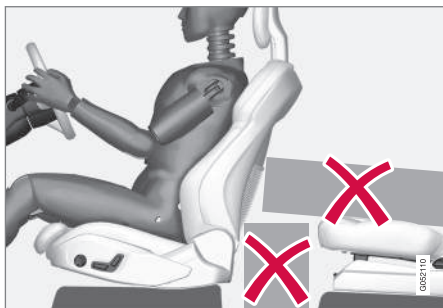

Не размещайте посторонние предметы на полу за передними сиденьями или под ними или на заднем сиденье, так как они могут препятствовать правильному функционированию системы WHIPS.

⚠ ПРЕДОСТЕРЕЖЕНИЕ

Не ставьте груз в форме коробки/ящика так, чтобы он оказался зажатым между подушкой заднего сиденья и спинкой переднего сиденья.

Если спинка заднего сиденья сложена, груз следует обязательно крепить, чтобы в случае аварии он не мог сместиться к спинке переднего сиденья.

⚠ ПРЕДОСТЕРЕЖЕНИЕ

Если спинка заднего сиденья сложена или на заднее сиденье установлено оборудование для защиты детей в направлении против движения, соответствующее переднее сиденье необходимо переместить вперед так, чтобы оно не касалось сложенной спинки или оборудования для защиты детей.

Положение на сиденье

Для обеспечения эффективной защиты системой WHIPS водитель и пассажир должны занять правильное положение и убедиться в том, что ничто не препятствует функционированию системы.

Отрегулируйте положение переднего сиденья перед началом движения.

Водители и пассажир на переднем сиденье должны сидеть посередине своих сидений с

минимальным расстоянием между головой и подголовником.

WHIPS и оборудования для безопасности детей

Система WHIPS не снижает защитные свойства детского кресла или детской опорной подушки.

Дополнительная информация

- Безопасность (стр. 50)
- Переднее сиденье с механическим приводом (стр. 204)
- Переднее сиденье с электроприводом* (стр. 205)
- Rear Collision Warning* (стр. 415)

Pedestrian Protection System

При некоторых лобовых столкновениях система Pedestrian Protection System (PPS) способствует смягчению удара, который получает пешеход при столкновении с автомобилем.

В некоторых случаях при фронтальном столкновении с пешеходом срабатывают датчики в передней части автомобиля, и система активируется.

Когда система PPS активируется:

- Задняя часть капота поднимается.
- Автоматический сигнал тревоги отправляется через систему ЭРА-ГЛОНАСС.

Датчики действуют на скорости прим. 25-50 км/ч (15-30 миль/ч).

Датчики предназначены для регистрации столкновения с объектом, свойства которого близки к свойствам костей человека.

ВНИМАНИЕ

В дорожном окружении может оказаться объект, подающий на датчики сигнал, аналогичный сигналу столкновения с пешеходом. При столкновении с таким объектом система может активироваться.

ПРЕДОСТЕРЕЖЕНИЕ

Не монтируйте дополнительное оборудование или другие компоненты на детали передней части автомобиля. Неправильное вмешательство в передней части автомобиля может вызывать сбои в работе системы и приводить к серьезным травмам и повреждению имущества в автомобиле.

Volvo рекомендует использовать только оригинальные рычаги стеклоочистителей и только оригинальные запасные части к ним.

ПРЕДОСТЕРЕЖЕНИЕ

Запрещается самостоятельно вносить изменения или ремонтировать систему. Volvo рекомендует обратиться на официальную станцию техобслуживания Volvo. Неправильное вмешательство в систему может помешать правильному функционированию и привести к серьезным травмам.

ПРЕДОСТЕРЕЖЕНИЕ

В случае повреждения передней части автомобиля Volvo рекомендует обратиться в авторизованную мастерскую Volvo, чтобы убедиться в исправном состоянии системы.

Символы на дисплее водителя

Символ	Содержание
	PPS активирована или в системе возникла неисправность. Выполните указанные рекомендации.

Дополнительная информация

- Безопасность (стр. 50)
- Автоматический режим оказания экстренной помощи в системе ЭРА-ГЛОНАСС (стр. 623)

Ремень безопасности

Если не пристегнуть ремень безопасности, резкое торможение может иметь серьезные последствия.

Ремень безопасности обеспечивает эффективную защиту только, когда он плотно прилегает к телу. Не отклоняйте спинку сиденья слишком далеко назад: ремень безопасности предназначен для обеспечения защиты при нормальном положении.

ПРЕДОСТЕРЕЖЕНИЕ

Не зажимайте и не закрепляйте ремень безопасности вокруг крюков или других деталей интерьера, что препятствует плотному прилеганию ремня.

ПРЕДОСТЕРЕЖЕНИЕ

Ремень безопасности и подушки безопасности работают совместно. Если ремень не используется или используется неправильно, это сказывается и на действии подушки безопасности в случае столкновения.

ПРЕДОСТЕРЕЖЕНИЕ

Запрещается самостоятельно вносить изменения или ремонтировать ремень безопасности. Volvo рекомендует обратиться на официальную станцию техобслуживания Volvo.

Если ремень безопасности подвергался большой нагрузке, например, в случае столкновения, весь ремень безопасности следует заменить. Даже если ремень безопасности выглядит неповрежденным, его защитные свойства могут быть частично утрачены. Заменяйте также изношенный и поврежденный ремень безопасности. Новый ремень безопасности должен быть одобрен и предназначен для установки на то же место, что и заменяемый.

Дополнительная информация

- Безопасность (стр. 50)
- Натяжитель ремня безопасности (стр. 56)
- Порядок пристегивания и отстегивания ремней безопасности (стр. 54)
- Напоминание о дверях и ремнях безопасности (стр. 58)

Порядок пристегивания и отстегивания ремней безопасности

Перед началом движения проверьте, чтобы все пассажиры пристегнули ремни безопасности.

Пристегивание ремня безопасности

1. Медленно вытяните ремень и проверьте, чтобы он не был перекручен или поврежден.

ВНИМАНИЕ

Ремень безопасности оснащен катушкой, которая блокируется в следующих ситуациях:

- если ремень вытягивается слишком быстро.
- во время торможения и ускорения.
- если автомобиль сильно наклонен.
- при прохождении поворотов.

2. Застегните ремень, вставив запорный язычок в замок, предназначенный для этого ремня.
 - > Громкий щелчок указывает на фиксацию ремня.

⚠ ПРЕДОСТЕРЕЖЕНИЕ

Следите за тем, чтобы застегивать язычок ремня безопасности в замок с соответствующей стороны. В этом случае при столкновении возможны отклонения в функционировании ремней безопасности и замков. Опасность серьезных травм.

3. Ремни передних сидений можно регулировать по высоте.

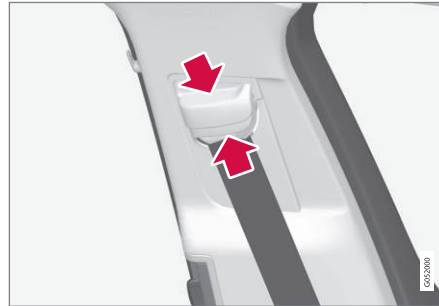

Сожмите крепление ремня и передвиньте ремень вверх или вниз.

Установите ремень как можно выше, но так, чтобы он не касался шеи.

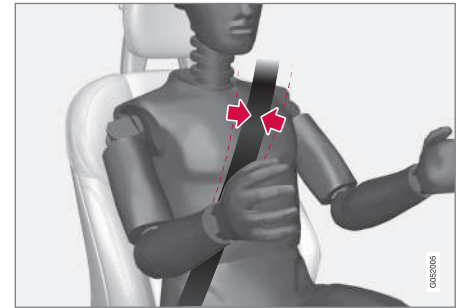

Ремень должен лежать на плече (а не ниже на руке).

4. Необходимо натянуть набедренную ленту по бедрам, протянув диагональную ленту ремня вверх к плечу.

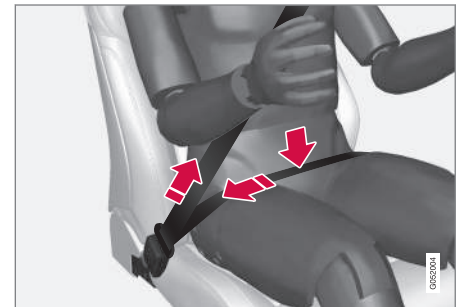

Набедренная часть ремня должна располагаться низко (не на животе).



⚠ ПРЕДОСТЕРЕЖЕНИЕ

Каждый ремень безопасности предназначен только для одного человека.

⚠ ПРЕДОСТЕРЕЖЕНИЕ

Не зажимайте и не закрепляйте ремень безопасности вокруг крюков или других деталей интерьера, что препятствует плотному прилеганию ремня.

⚠ ПРЕДОСТЕРЕЖЕНИЕ

Берегите от повреждений ремни безопасности и не вставляйте посторонние предметы в замок ремня. В этом случае при столкновении возможны отклонения в функционировании ремней безопасности и замков. Опасность серьезных травм.

Отстегивание ремня безопасности

1. Нажмите на красную кнопку в замке и дайте катушке втянуть ремень.
2. Если ремень не втянулся полностью, подайте его вручную, чтобы он не провисал.

Дополнительная информация

- Ремни безопасности (стр. 54)
- Натяжитель ремня безопасности (стр. 56)

- Напоминание о дверях и ремнях безопасности (стр. 58)

Натяжитель ремня безопасности

В автомобиле установлены стандартные преднатяжители ремней безопасности и электрические* преднатяжители ремней безопасности, которые могут натягивать ремни в экстренных ситуациях и при столкновениях.

Стандартные преднатяжители ремней
Все ремни безопасности оснащены стандартными преднатяжителями ремней.

Преднатяжитель ремня натягивает ремень безопасности при достаточно сильном столкновении, чтобы более эффективно удерживать водителя или пассажира.

Электрические преднатяжители ремней*

Ремни безопасности водителя и пассажира на переднем сидении оснащены электрическим преднатяжителем ремня.

Такой преднатяжитель ремня взаимодействует с другими системами и может активироваться вместе с системами поддержки водителя City Safety и Rear Collision Warning. Электродвигатель преднатяжителя ремня может натянуть ремень безопасности в экстренных ситуациях, например, при аварийном торможении, выезде за пределы дороги (например, автомобиль скатывается в кювет, отрывается от

земли или ударяется о какое-то препятствие), заносе или опасности столкновения.

Электрический преднатяжитель ремня безопасности способствует более правильной посадке пассажира или водителя, что снижает опасность удара о детали интерьера и повышает эффективность действия систем безопасности автомобиля, например, подушек безопасности.

После окончания действия критической ситуации ремень и электрический преднатяжитель ремня возвращаются в исходное состояние, но их можно вернуть в исходное положение также и вручную.

! ВАЖНО

Вместе с отключением подушки безопасности пассажира отключается также электрический преднатяжитель ремня безопасности на стороне пассажира.

! ПРЕДОСТЕРЕЖЕНИЕ

Запрещается самостоятельно вносить изменения или ремонтировать ремень безопасности. Volvo рекомендует обратиться на официальную станцию техобслуживания Volvo.

Если ремень безопасности подвергался большой нагрузке, например, в случае столкновения, весь ремень безопасности следует заменить. Даже если ремень безопасности выглядит неповрежденным, его защитные свойства могут быть частично утрачены. Заменяйте также изношенный и поврежденный ремень безопасности. Новый ремень безопасности должен быть одобрен и предназначен для установки на то же место, что и заменяемый.

Дополнительная информация

- Ремни безопасности (стр. 54)
- Порядок пристегивания и отстегивания ремней безопасности (стр. 54)
- Возврат электрического преднатяжителя ремня безопасности в исходное положение* (стр. 57)
- Активирование и отключение подушки безопасности пассажира* (стр. 63)
- City Safety™ (стр. 330)
- Rear Collision Warning* (стр. 415)

Возврат электрического преднатяжителя ремня безопасности в исходное положение*

Электрический преднатяжитель ремня предназначен для автоматического возвращения ремня в исходное положение, но, если ремень продолжает находиться в натянутом состоянии, его можно отпустить вручную.

1. Остановите автомобиль в безопасности месте.
2. Отстегните и вновь пристегните ремень безопасности.
 - > Ремень и электрический преднатяжитель ремня возвращаются в исходное положение.





⚠ ПРЕДОСТЕРЕЖЕНИЕ

Запрещается самостоятельно вносить изменения или ремонтировать ремень безопасности. Volvo рекомендует обратиться на официальную станцию техобслуживания Volvo.

Если ремень безопасности подвергался большой нагрузке, например, в случае столкновения, весь ремень безопасности следует заменить. Даже если ремень безопасности выглядит неповрежденным, его защитные свойства могут быть частично утрачены. Заменяйте также изношенный и поврежденный ремень безопасности. Новый ремень безопасности должен быть одобрен и предназначен для установки на то же место, что и заменяемый.

Дополнительная информация

- Натяжитель ремня безопасности (стр. 56)
- Ремни безопасности (стр. 54)

Напоминание о дверях и ремнях безопасности

Система напоминает не пристегнутым пассажирам о ремне безопасности, а также предупреждает, если открыта дверь, капот или крышка багажника.

Графическое изображение на дисплее водителя



Графическое представление на дисплее водителя различных типов предупреждений. Цвет предупреждения для двери и крышки багажника зависит от скорости автомобиля.

На дисплее водителя в графическом виде отображаются сидения, на которых находятся пассажиры, с пристегнутыми и не пристегнутыми ремнями безопасности.

Здесь же вы видите, если открыт капот, дверь багажника, или дверь.

Для подтверждения графической информации нажмите на кнопку **O** справа на рулевом колесе.

Напоминание о ремне безопасности



Световое напоминание в потолочной консоли.

Световое напоминание появляется в потолочной консоли и в виде предупреждающего символа на дисплее водителя.

Звуковое предупреждение зависит от скорости, времени в пути и расстояния.

На дисплее водителя в графическом виде выводится информация о положении ремней безопасности водителя и пассажиров, когда один из ремней пристегивается или отстегивается.

На детские кресла действие системы напоминания о ремне безопасности не распространяется.

Переднее сиденье

Напоминание водителю и пассажиру на переднем сидении, не пристегнутому ремнем безопасности, подается в виде светового и звукового сигнала.

Заднее сиденье

Напоминание о ремне безопасности на заднем сидении включает две составляющие функции:

- Информировать о том, какие ремни безопасности используются на заднем сидении. На дисплее водителя графически показаны пристегнутые ремни безопасности.
- Напоминает световым и звуковым сигналом о том, что один из ремней безопасности на заднем сидении отстегнут во время движения. Напоминание отключается после того, ремень безопасности вновь пристегнут.

Напоминание о двери, капоте, двери багажника и крышке топливного бака. Если капот, дверь багажника, крышка топливного бака или одна из дверей закрыты не плотно, они отображаются в графическом виде на дисплее водителя. Без промедления остановите автомобиль в безопасном месте и закройте дверь или крышку, указанную в предупреждении.



Информационный символ на дисплее водителя загорается, если автомобиль движется со скоростью ниже прим. 10 км/ч (6 миль/ч).



Предупреждающий символ на дисплее водителя загорается, если автомобиль движется со скоростью выше прим. 10 км/ч (6 миль/ч).

Дополнительная информация

- Ремни безопасности (стр. 54)
- Порядок пристегивания и отстегивания ремней безопасности (стр. 54)

Подушки безопасности

В автомобиле установлены подушки безопасности и надувной занавес для водителя и пассажира.

ВНИМАНИЕ

Датчики срабатывают по-разному в зависимости от силы столкновения и от того, используются или нет ремни безопасности. Относится ко всем ремням безопасности.

Поэтому в некоторых аварийных ситуациях активируется только одна подушка безопасности, или они вообще не активируются. Датчики регистрируют силу столкновения, действующую на автомобиль, и в зависимости от этого подушки не срабатывают или срабатывает одна или несколько подушек безопасности.

ПРЕДОСТЕРЕЖЕНИЕ

Модуль управления системой подушек безопасности расположен в центральной консоли. Если на центральную консоль попала вода или другая жидкость, отсоедините провода от пускового аккумулятора. Не запускайте двигатель, так как надувные подушки безопасности могут сработать. Отбуксируйте автомобиль. Volvo рекомендует доставить автомобиль на официальную станцию техобслуживания Volvo.

- « Подушки безопасности сработали
Если одна из подушек безопасности сработала, рекомендуется следующее:
- Доставка автомобиля. Volvo рекомендует доставить автомобиль на официальную станцию техобслуживания Volvo. Запрещается управлять автомобилем со сработавшими подушками безопасности.
 - Volvo рекомендует доверить официальной станции техобслуживания Volvo замену компонентов в системах безопасности автомобиля.
 - Обязательно обратитесь к врачу.

⚠ ПРЕДОСТЕРЕЖЕНИЕ

Никогда не ездите с развернутыми подушками безопасности. Это может осложнить управление автомобилем. Также могут быть повреждены другие системы безопасности. Дым и пыль, образующиеся при раскрытии подушек, при длительном воздействии могут вызывать раздражение/повреждения кожи и глаз. При раздражении - промыть холодной водой. Материал подушек при быстром их раскрытии может вызывать повреждения от трения и даже ожоги кожи.

Дополнительная информация

- Безопасность (стр. 50)
- Подушки безопасности водителя (стр. 60)
- Подушка безопасности пассажира (стр. 61)
- Боковые подушки безопасности (стр. 65)
- Надувные занавесы (стр. 66)

Подушки безопасности водителя

В дополнение к ремню безопасности на стороне водителя установлена подушка безопасности в рулевом колесе и подушка безопасности для защиты коленей¹.

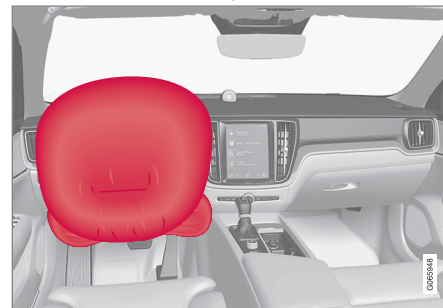

Подушка безопасности в рулевом колесе и подушка безопасности для защиты коленей¹ для переднего сиденья на стороне водителя.

При фронтальном столкновении подушки безопасности помогают защитить водителя от травм головы, шеи, лица и груди, а также от травм коленей и ног.

Датчики реагируют на достаточно сильное столкновение, и подушка/подушки безопасности надуваются. В момент столкновения подушка безопасности смягчает удар, который получает человек в автомо-

¹ Подушка безопасности для защиты колен предусмотрена в автомобилях лишь на некоторых рынках.

биле. Когда в момент удара подушка сдувается, она сдувается. При этом в салоне появляется небольшое количество дыма, что абсолютно нормально. Весь процесс, включая надувание и сдувание подушки безопасности, происходит в десятые доли секунды.

⚠ ПРЕДОСТЕРЕЖЕНИЕ

Ремни безопасности и подушки безопасности работают совместно. Если ремень не используется или используется неправильно, это сказывается и на действии подушки безопасности в случае столкновения.

Чтобы избежать травм при срабатывании подушек безопасности, пассажиры должны сидеть по возможности вертикально, поставив ноги на пол и опираясь спиной на спинки сидений.

⚠ ПРЕДОСТЕРЕЖЕНИЕ

Для проведения ремонта Volvo рекомендует обратиться на официальную станцию техобслуживания Volvo. Неправильное вмешательство в систему подушек безопасности может помешать их правильному срабатыванию и привести к серьезным травмам.

Расположение подушки безопасности для защиты коленей

Подушка безопасности в сложенном виде смонтирована в центре рулевого колеса. Такое рулевое колесо имеет маркировку **AIRBAG**.

Расположение подушки безопасности для защиты коленей¹

Подушка безопасности в сложенном виде смонтирована в нижней части приборной панели на стороне водителя. Такая панель имеет маркировку **AIRBAG**.

⚠ ПРЕДОСТЕРЕЖЕНИЕ

Запрещается устанавливать или крепить посторонние предметы перед или на панели, в которой установлена подушка безопасности для защиты колен.

Дополнительная информация

- Подушки безопасности (стр. 59)
- Подушка безопасности пассажира (стр. 61)

Подушка безопасности пассажира

В дополнение к ремню безопасности в автомобиле установлена подушка безопасности для пассажира на переднем сиденье.



Надувная подушка безопасности переднего сиденья на стороне пассажира.

При фронтальном столкновении подушка безопасности помогает защитить пассажира от травм головы, шеи, лица и груди, а также от травм коленей и ног.

Датчики реагируют на достаточно сильное столкновение, и подушка безопасности надувается. В момент столкновения подушка безопасности смягчает удар, который получает человек в автомобиле. Когда в момент удара подушка сдувается, она

¹ Подушка безопасности для защиты колен предусмотрена в автомобилях лишь на некоторых рынках.

- сдувается. При этом в салоне появляется небольшое количество дыма, что абсолютно нормально. Весь процесс, включая надувание и сдувание подушки безопасности, происходит в десятые доли секунды.

⚠ ПРЕДОСТЕРЕЖЕНИЕ

Ремень безопасности и подушки безопасности работают совместно. Если ремень не используется или используется неправильно, это сказывается и на действии подушки безопасности в случае столкновения.

Чтобы избежать травм при срабатывании подушек безопасности, пассажиры должны сидеть по возможности вертикально, поставив ноги на пол и опираясь спиной на спинки сидений.

⚠ ПРЕДОСТЕРЕЖЕНИЕ

Для проведения ремонта Volvo рекомендует обратиться на официальную станцию техобслуживания Volvo. Неправильное вмешательство в систему подушек безопасности может помешать их правильному срабатыванию и привести к серьезным травмам.

Расположение подушки безопасности пассажира

Подушка безопасности сложена в отделении над перчаточным ящиком. Такая панель имеет маркировку **AIRBAG**.

⚠ ПРЕДОСТЕРЕЖЕНИЕ

Не размещайте предметы перед приборной панелью и поверх нее, там где находится подушка безопасности для переднего пассажирского сиденья.

Табличка для подушки безопасности пассажира



Табличка на солнцезащитном козырьке со стороны пассажира.

Расположение предупреждающей таблички для подушки безопасности пассажира показано выше.

⚠ ПРЕДОСТЕРЕЖЕНИЕ

Если в автомобиле не установлен переключатель для активирования/отключения подушки безопасности пассажира, подушка безопасности всегда активирована.

⚠ ПРЕДОСТЕРЕЖЕНИЕ

Не разрешайте никому стоять или сидеть перед креслом пассажира.

Запрещается перевозить ребенка на переднем сиденье пассажира в повернутом против движения детском кресле, если подушка безопасности активирована.

Пассажирам (и детям и взрослым) запрещается сидеть на переднем сиденье по ходу движения, когда подушка безопасности пассажира отключена.

Нарушение вышеперечисленных правил может привести к серьезным травмам со смертельным исходом.

Дополнительная информация

- Подушки безопасности (стр. 59)
- Подушки безопасности водителя (стр. 60)
- Активирование и отключение подушки безопасности пассажира* (стр. 63)

* Опция/дополнительное оборудование.

Активирование и отключение подушки безопасности пассажира*

Подушку безопасности пассажира можно отключить, если в автомобиле установлен выключатель Passenger Airbag Cut Off Switch (PACOS).

Выключатель подушки безопасности для сиденья пассажира расположен в торце приборной панели со стороны пассажира и становится доступным, когда открыта дверь.

Контролируйте правильное положение переключателя.

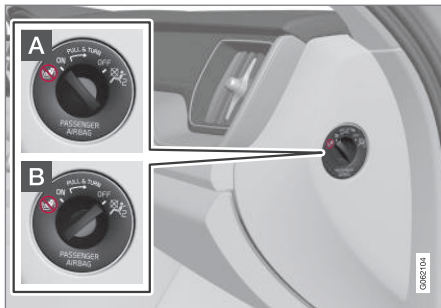

A ON – подушка безопасности активирована, и любой пассажир (и ребенок, и взрослый) может спокойно сидеть на переднем сиденье по ходу движения.

B OFF – подушка безопасности отключена, и вы можете спокойно посадить

на место пассажира ребенка в развернутом против движения детском кресле.

⚠ ПРЕДОСТЕРЕЖЕНИЕ

Если в автомобиле не установлен переключатель для активирования/отключения подушки безопасности пассажира, подушка безопасности всегда активирована.

Активирование подушки безопасности пассажира



1 Потяните переключатель на себя и поверните из положения **OFF** в положение **ON**.

> На дисплее водителя появляется сообщение **Подушка пасс.включ.** Подтвердите.

i ВНИМАНИЕ

Если подушка безопасности пассажира активируется/отключается в положении системы зажигания I или ниже, то прим. через 6 секунд после того, как в электро-системе автомобиля устанавливается положение зажигания II, на дисплее водителя появляется сообщение и в потолочной консоли показывается следующая индикация.



2. Подтвердите сообщение, нажав на кнопку **O** на правом наборе кнопок рулевого колеса.

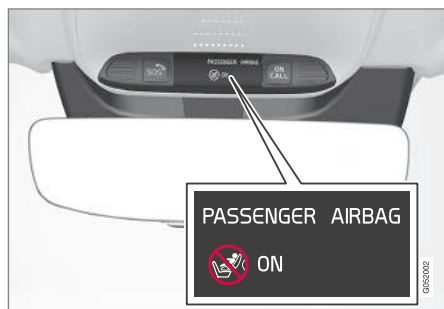

- > Текстовое сообщение и предупреждающий символ в потолочной консоли указывают, что подушка безопасности пассажира на переднем сидении активирована.

⚠ ПРЕДОСТЕРЕЖЕНИЕ

Запрещается устанавливать на переднее сиденье пассажира повернутое против движения детское кресло, когда подушка безопасности активирована.

Подушка безопасности пассажира должна быть всегда активирована, если пассажир (взрослый или ребенок) сидит на переднем сиденье по ходу движения.

Нарушение вышеперечисленных правил может привести к серьезным травмам со смертельным исходом.

Отключение подушки безопасности пассажира



- 1 Потяните переключатель на себя и поверните из положения **ON** в положение **OFF**.
- > На дисплее водителя появляется сообщение **Подушка пасс.отключ.** Подтвердите.

i ВНИМАНИЕ

Если подушка безопасности пассажира активируется/отключается в положении системы зажигания I или ниже, то прим. через 6 секунд после того, как в электро-системе автомобиля устанавливается положение зажигания II, на дисплее водителя появляется сообщение и в потолочной консоли показывается следующая индикация.

- Подтвердите сообщение, нажав на кнопку **O** на правом наборе кнопок рулевого колеса.

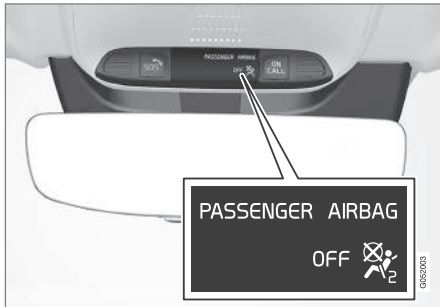

- > Текстовое сообщение и символ в потолочной консоли указывают, что подушка безопасности пассажира на переднем сидении отключена.

⚠ ПРЕДОСТЕРЕЖЕНИЕ

Пассажирам (и детям и взрослым) запрещается сидеть на переднем сиденье по ходу движения, когда подушка безопасности пассажира отключена.

Нарушение вышеприведенного правила может стать причиной серьезных травм со смертельным исходом.

! ВАЖНО

Вместе с отключением подушки безопасности пассажира отключается также электрический преднатяжитель ремня безопасности на стороне пассажира.

Дополнительная информация

- Натяжитель ремня безопасности (стр. 56)
- Защита ребенка (стр. 70)

Боковые подушки безопасности

Боковые подушки безопасности для места водителя и пассажира срабатывают, чтобы защитить в момент столкновения грудь и бедра.

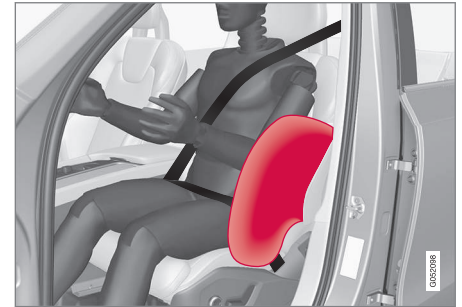

Боковые подушки безопасности встроены во внешние рамы спинок передних сидений и помогает защищать водителя и пассажира на переднем сиденье.

При достаточно сильном столкновении датчики реагируют, и боковая подушка надувается. Боковая подушка безопасности надувается между пассажиром и дверной панелью и тем самым гасит силу удара, направленную на пассажира, в момент столкновения. Когда в момент удара подушка сдавливается, она сдувается. Обычно боковая подушка безопасности срабатывает только на стороне удара.



⚠ ПРЕДОСТЕРЕЖЕНИЕ

Для проведения ремонта Volvo рекомендует обратиться на официальную станцию техобслуживания Volvo. Неправильное вмешательство в систему боковых подушек безопасности может помешать их правильному срабатыванию и привести к серьезным травмам.

⚠ ПРЕДОСТЕРЕЖЕНИЕ

Не кладите посторонние предметы между внешней стороной сиденья и дверной панелью, так как это пространство может потребоваться для раскрытия боковой подушки безопасности.

Volvo рекомендует использовать только такие чехлы сидений, которые одобрены Volvo. Другие чехлы могут нарушать работу боковых подушек безопасности.

⚠ ПРЕДОСТЕРЕЖЕНИЕ

Боковые подушки безопасности являются дополнением к ремням безопасности. Обязательно пользуйтесь ремнем безопасности!

Боковые подушки безопасности и оборудование для защиты детей
Боковая подушка безопасности не снижает защитные свойства автомобиля в отноше-

нии детского кресла или детской опорной подушки.

Дополнительная информация

- Подушки безопасности (стр. 59)

Надувные занавесы

Надувной занавес, Inflatable Curtain (IC) помогает во время столкновения защитить голову водителя и пассажиров от ударов о внутренние поверхности автомобиля.

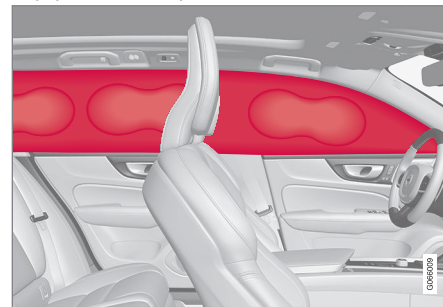

Надувной занавес смонтирован в облицовке потолка вдоль боковин автомобиля с двух сторон и помогает защитить водителя и пассажиров на внешних местах. Такие панели имеют обозначение **IC AIRBAG**.

При достаточно сильном столкновении датчики реагируют, и занавес надувается.

⚠ ПРЕДОСТЕРЕЖЕНИЕ

Для проведения ремонта Volvo рекомендует обратиться на официальную станцию техобслуживания Volvo. Неправильное вмешательство в систему надувных занавесов может помешать их правильному срабатыванию и привести к серьезным травмам.

⚠ ПРЕДОСТЕРЕЖЕНИЕ

Запрещается вешать или крепить посторонние предметы за ручки, расположенные в потолке. Крючки предназначены только для легкой верхней одежды (а не для тяжелых предметов типа зонтов).

Не прикручивайте и не крепите посторонние предметы на потолке, дверных стойках или боковых панелях автомобиля. Надувной занавес может потерять свои защитные свойства. Volvo рекомендует использовать только оригинальные детали Volvo, одобренные для установки в этих зонах.

⚠ ПРЕДОСТЕРЕЖЕНИЕ

Если груз в автомобиле расположен выше верхней кромки дверных стекол, между грузом и боковым стеклом необходимо сохранить расстояние шириной 10 см (4 дюйма). В противном случае защитный эффект надувных штор, которые скрыты в потолке салона, будет отсутствовать.

⚠ ПРЕДОСТЕРЕЖЕНИЕ

Надувные шторы являются дополнением к ремням безопасности. Обязательно пользуйтесь ремнем безопасности!

Дополнительная информация

- Подушки безопасности (стр. 59)

Аварийный режим

Аварийный режим – это защита, которая активируется, когда во время столкновения могли быть повреждены важные функции автомобиля, например, топливopроводы, датчики одной из систем защиты или система тормозов.

Если автомобиль участвовал в столкновении, но при этом дисплей не поврежден и электрическая система автомобиля работает, на дисплее водителя может появиться текст **Safety mode См. руководство для владельца** и предупреждающий символ. Это сообщение означает, что не все функции автомобиля действуют в полном объеме.

⚠ ПРЕДОСТЕРЕЖЕНИЕ

Ни при каких обстоятельствах не пытайтесь запустить двигатель при появлении на дисплее водителя сообщения **Safety mode См. руководство для владельца**, если вы чувствуете запах топлива. Без промедления покиньте автомобиль.

Если в автомобиле активирован аварийный режим, вы можете попытаться восстановить работу системы для запуска двигателя и перемещения автомобиля на короткое расстояние, например, чтобы убрать его с проезжей части.



⚠ ПРЕДОСТЕРЕЖЕНИЕ

Не пытайтесь самостоятельно ремонтировать автомобиль или возвращать электронику в исходное положение после регистрации аварийного режима. Это может привести к травмам или неправильной работе систем автомобиля. Volvo рекомендует доверить официальной станции техобслуживания Volvo выполнить проверку и возврат автомобиля в нормальный режим работы после того, как было показано сообщение **Safety mode См. руководство для владельца**.

⚠ ПРЕДОСТЕРЕЖЕНИЕ

Если автомобиль остается в аварийном режиме, его запрещается буксировать. Его следует эвакуировать с места аварии. Volvo рекомендует доставить автомобиль на официальную станцию техобслуживания Volvo.

Дополнительная информация

- Безопасность (стр. 50)
- Запуск и перемещение автомобиля с активированным аварийным режимом (стр. 68)
- Эвакуация (стр. 550)

Запуск и перемещение автомобиля с активированным аварийным режимом

Если в автомобиле активирован аварийный режим, вы можете попытаться восстановить работу системы для запуска двигателя и перемещения автомобиля на короткое расстояние, например, чтобы убрать его с проезжей части.

Запуск двигателя автомобиля с активированным аварийным режимом

1. Проверьте общее состояние поврежденного автомобиля и отсутствие утечки топлива. Запах топлива также не допускается.

В случае незначительных повреждений и отсутствия течи топлива, вы можете попробовать запустить двигатель.

⚠ ПРЕДОСТЕРЕЖЕНИЕ

Ни при каких обстоятельствах не пытайтесь запустить двигатель при появлении на дисплее водителя сообщения **Safety mode См. руководство для владельца**, если вы чувствуете запах топлива. Без промедления покиньте автомобиль.

2. Заглушите двигатель.

3. После этого попытайтесь запустить двигатель.
 - > Электронные системы автомобиля выполняют системный контроль, а затем пытаются восстановить нормальный режим работы.

⚠ ВАЖНО

Если сообщение **Safety mode См. руководство для владельца** остается на дисплее, автомобилем запрещается управлять или буксировать – его необходимо эвакуировать. Скрытые повреждения могут препятствовать управлению автомобилем во время движения, даже если Вам кажется, что автомобиль не потерял управление.

Перемещение автомобиля с активированным аварийным режимом

1. Если после попытки запуска на дисплее водителя показывается сообщение **Normal mode The car is now in normal mode**, вы можете осторожно убрать автомобиль, например, с проезжей части.
2. Не перемещайте автомобиль дальше, чем это необходимо.

⚠ ПРЕДОСТЕРЕЖЕНИЕ

Если автомобиль остается в аварийном режиме, его запрещается буксировать. Его следует эвакуировать с места аварии. Volvo рекомендует доставить автомобиль на официальную станцию техобслуживания Volvo.

Дополнительная информация

- Аварийный режим (стр. 67)
- Пуск двигателя (стр. 476)
- Эвакуация (стр. 550)

Безопасность детей

Перевозите детей в автомобиле только с соблюдением правил безопасности. Volvo использует оборудование для обеспечения безопасности детей (средства защиты детей и крепежные устройства), разработанное специально для вашего автомобиля. Используя оборудование Volvo для безопасности детей, вы можете быть уверены в том, что дети надежно защищены в автомобиле. Это оборудование точно соответствует вашему автомобилю и легко монтируется.

Тип необходимого оборудования выбирается с учетом веса и роста ребенка.

Volvo рекомендует перевозить детей в установленном против движения устройстве для защиты детей как можно дольше, пока они не достигнут возраста как минимум 3-4 лет, а затем в установленном по ходу движения устройстве для защиты детей до тех пор, пока рост ребенка не достигнет 140 см (4-х футов 7 дюймов).

ⓘ ВНИМАНИЕ

В разных странах существуют разные правила, регламентирующие использование оборудования для защиты детей в зависимости от возраста и роста ребенка. Обязательно выясните, какие законы действуют в данной стране.

ⓘ ВНИМАНИЕ

При использовании оборудования для обеспечения безопасности детей нужно обязательно прочитать указания по его установке.

За более четкими инструкциями по установке оборудования для безопасности детей обращайтесь к его изготовителю.

Дети любого возраста и роста должны всегда сидеть в автомобиле правильно пристегнутыми. Ребенок, ни при каких обстоятельствах не должен сидеть на коленях пассажира.

Дополнительная информация

- Безопасность (стр. 50)
- Защита ребенка (стр. 70)
- Включение и отключение блокировки для безопасности детей (стр. 308)

Защита ребенка

Перевозите детей в автомобиле только в подходящем оборудовании для защиты детей.

Дети должны сидеть так, чтобы им было удобно и безопасно. Приспособление для защиты детей необходимо размещать, монтировать и использовать должным образом.

Для правильной установки ознакомьтесь с инструкциями по монтажу оборудования для защиты детей.

i ВНИМАНИЕ

При использовании оборудования для обеспечения безопасности детей нужно обязательно прочитать указания по его установке.

За более четкими инструкциями по установке оборудования для безопасности детей обращайтесь к его изготовителю.

i ВНИМАНИЕ

Запрещается оставлять в автомобиле незакрепленное оборудование для защиты детей. Всегда обязательно крепите оборудование для защиты детей в соответствии с инструкцией, даже если оно не используется.

i ВНИМАНИЕ

Закрепленное в автомобиле и используемое в течение длительного времени оборудование для защиты детей может привести к износу внутренней отделки автомобиля. Для защиты отделки салона Volvo рекомендует использовать приобретаемую дополнительно защиту от ударов.

Дополнительная информация

- Безопасность детей (стр. 69)
- Верхние точки крепления оборудования для безопасности детей (стр. 70)
- Нижние точки крепления оборудования для безопасности детей (стр. 71)
- Точки крепления i-Size/ISOFIX оборудования для безопасности детей (стр. 72)
- Расположение оборудования для защиты детей (стр. 73)
- Активирование и отключение подушки безопасности пассажира* (стр. 63)

Верхние точки крепления оборудования для безопасности детей

На внешних местах заднего сидения имеются верхние точки крепления оборудования для защиты детей.

Верхние точки крепления предназначены, прежде всего, для использования вместе с детскими креслами, устанавливаемыми по ходу движения.

Крепление оборудования для безопасности детей к верхним точкам проводите только согласно инструкциям по монтажу производителя оборудования.

Расположение точек крепления

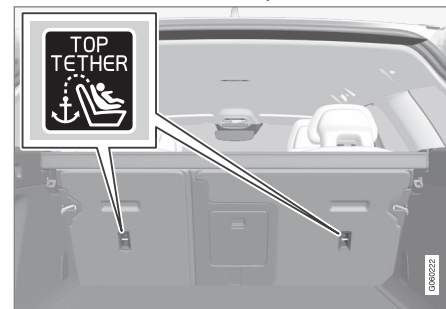

Расположение точек крепления обозначается символами на задней стороне спинки сиденья.

Точки крепления расположены на задней стороне внешних мест заднего сиденья.

⚠ ПРЕДОСТЕРЕЖЕНИЕ

Перед тем, как верхние крепежные ленты оборудования для защиты детей натянуть и закрепить в точке крепления, их следует обязательно протянуть через отверстие в опоре подголовника. Если вы не можете это сделать, выполните рекомендации производителя оборудования для безопасности детей.

i ВНИМАНИЕ

Для облегчения установки детского сиденья такого типа в автомобиле с откидными подголовниками на крайних сиденьях откиньте подголовник.

i ВНИМАНИЕ

В автомобилях, в которых багажный отсек закрывается крышкой, перед установкой детского кресла в точках крепления ее надо удалить.

Дополнительная информация

- Защита ребенка (стр. 70)
- Нижние точки крепления оборудования для безопасности детей (стр. 71)

- Точки крепления i-Size/ISOFIX оборудования для безопасности детей (стр. 72)
- Сводная таблица расположения оборудования для безопасности детей (стр. 77)
- Расположение оборудования для безопасности детей, в котором используются ремни безопасности автомобиля (стр. 79)

Нижние точки крепления оборудования для безопасности детей

В автомобиле установлены нижние точки крепления, предназначенные для установки оборудования для защиты детей на переднее* и заднее сиденье.

Нижние точки крепления используются для некоторых видов детских кресел, устанавливаемых против движения.

Крепление оборудования для безопасности детей к нижним точкам проводите только согласно инструкциям по монтажу производителя оборудования.

Расположение точек крепления



Расположение точек крепления для переднего сиденья.



- Точки крепления для переднего сиденья расположены по бокам в отделении для ног.

Точки крепления для переднего сиденья устанавливаются только в автомобили, оснащенные переключателем для активирования/отключения подушки безопасности пассажира*.

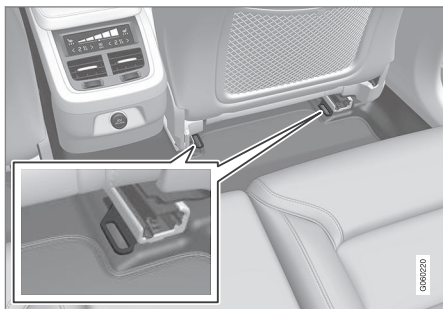

Расположение точек крепления для заднего сиденья.

На заднем сиденье точки крепления расположены сзади на направляющих передних сидений в полу.

Дополнительная информация

- Защита ребенка (стр. 70)
- Верхние точки крепления оборудования для безопасности детей (стр. 70)

- Точки крепления i-Size/ISOFIX оборудования для безопасности детей (стр. 72)
- Сводная таблица расположения оборудования для безопасности детей (стр. 77)
- Расположение оборудования для безопасности детей, в котором используются ремни безопасности автомобиля (стр. 79)

Точки крепления i-Size/ISOFIX оборудования для безопасности детей

Автомобиль оснащен точками крепления i-Size/ISOFIX для установки оборудования для защиты детей на заднем сиденье.

i-Size/ISOFIX² – это система креплений для защиты детей, соответствующая международным стандартам.

Крепление защиты для безопасности детей к точкам крепления i-Size/ISOFIX проводите только согласно инструкциям по монтажу производителя.

Расположение точек крепления



Расположение точек крепления обозначается символами² на обивке спинки сиденья.

² Название и символ отличаются на разных рынках.

Точки крепления i-Size/ISOFIX расположены под крышкой в нижней части спинки внешних мест заднего сидения.

Для доступа к точкам крепления поднимите крышку.

Дополнительная информация

- Защита ребенка (стр. 70)
- Верхние точки крепления оборудования для безопасности детей (стр. 70)
- Нижние точки крепления оборудования для безопасности детей (стр. 71)
- Сводная таблица расположения оборудования для безопасности детей (стр. 77)
- Расположение оборудования для безопасности детей с креплением i-Size (стр. 81)
- Расположение оборудования для безопасности детей с креплением ISOFIX (стр. 82)

Расположение оборудования для защиты детей

Важно выбрать правильное место для установки оборудования для защиты детей в автомобиле. Выбор места зависит, в том числе от типа устройства и активирована ли подушка безопасности пассажира.



Развернутое против движения оборудование для защиты детей и подушка безопасности несовместимы.

При активированной подушке безопасности пассажира устанавливайте развернутое против движения детское кресло только на заднее сиденье. Ребенок может получить серьезные травмы, если находится на месте пассажира, когда срабатывает подушка безопасности.

Если подушка безопасности пассажира отключена, развернутое против движения

детское кресло можно устанавливать на место переднего пассажира.

И ВНИМАНИЕ

Помните, что законы, касающиеся размещения детей в автомобилях, в разных странах разные. Обязательно выясните, какие законы действуют в данной стране.

⚠ ПРЕДОСТЕРЕЖЕНИЕ

Не разрешайте никому стоять или сидеть перед креслом пассажира.

Запрещается перевозить ребенка на переднем сиденье пассажира в повернутом против движения детском кресле, если подушка безопасности активирована.

Пассажирам (и детям и взрослым) запрещается сидеть на переднем сиденье по ходу движения, когда подушка безопасности пассажира отключена.

Нарушение вышеперечисленных правил может привести к серьезным травмам со смертельным исходом.

- « Табличка для подушки безопасности пассажира



Табличка на солнцезащитном козырьке со стороны пассажира.

Расположение предупреждающей таблички для подушки безопасности пассажира показано выше.

Дополнительная информация

- Защита ребенка (стр. 70)
- Установка оборудования для безопасности детей (стр. 74)
- Сводная таблица расположения оборудования для безопасности детей (стр. 77)
- Расположение оборудования для безопасности детей, в котором используются ремни безопасности автомобиля (стр. 79)

- Расположение оборудования для безопасности детей с креплением i-Size (стр. 81)
- Расположение оборудования для безопасности детей с креплением ISOFIX (стр. 82)

Установка оборудования для безопасности детей

При монтаже и использовании оборудования для защиты детей необходимо учитывать ряд важных моментов, связанных с расположением этим устройств в автомобиле.

⚠ ПРЕДОСТЕРЕЖЕНИЕ

Нельзя использовать детские опорные подушки и детские кресла со стальными скобами и другими элементами, которые могут попасть на спусковую кнопку пряжки ремня безопасности, поскольку они могут стать причиной неожиданного открытия пряжки.

Не закрепляйте крепежные ленты детского кресла за штангу продольной регулировки сиденья или пружины, направляющие и балки под сиденьем. Их острые края могут повредить крепежные ленты.

Не допускайте, чтобы верхняя часть детского кресла находилась против ветрового стекла.

ВНИМАНИЕ

При использовании оборудования для обеспечения безопасности детей нужно обязательно прочитать указания по его установке.

За более четкими инструкциями по установке оборудования для безопасности детей обращайтесь к его изготовителю.

ВНИМАНИЕ

Запрещается оставлять в автомобиле незакрепленное оборудование для защиты детей. Всегда обязательно крепите оборудование для защиты детей в соответствии с инструкцией, даже если оно не используется.

ВНИМАНИЕ

Закрепленное в автомобиле и используемое в течение длительного времени оборудование для защиты детей может привести к износу внутренней отделки автомобиля. Для защиты отделки салона Volvo рекомендует использовать приобретаемую дополнительно защиту от ударов.

Установка на переднее сиденье

- Перед установкой детского кресла против движения убедитесь, что подушка безопасности пассажира отключена.
- Перед установкой детского кресла по ходу движения убедитесь, что подушка безопасности пассажира активирована.
- Используйте только оборудование для безопасности детей, одобренное Volvo, одобренное в целом или полу-универсальные средства, а также оборудование, где ваш автомобиль включен в перечень производителя.
- Оборудование для безопасности детей с креплением ISOFIX разрешается устанавливать только, если автомобиль оснащен дополнительным кронштейном ISOFIX³.
- Если защита для безопасности детей оснащена нижними крепежными лентами, Volvo рекомендует устанавливать эти ленты в нижних точках крепления³.
- Если защита для безопасности детей оснащена опорной ногой, всегда опирайте опорную ногу/ноги только в пол. Запрещается устанавливать опорную

ногу на подставку для ног или любой другой предмет.

Установка на заднее сиденье

- Используйте только оборудование для безопасности детей, одобренное Volvo и одобренное в целом⁴, или полу-универсальные средства, а также оборудование, где ваш автомобиль включен в перечень производителя.
- Запрещается устанавливать на среднее место защиту для безопасности детей с опорой.
- Внешние места оснащены системой креплений ISOFIX и соответствуют стандарту i-Size⁵.
- Внешние места оснащены верхними точками крепления. Volvo рекомендует верхние крепежные ленты оборудования для защиты детей обязательно протянуть через отверстие в опоре подголовника, а затем натянуть и закрепить в точке крепления. Если вы не можете это сделать, выполните рекомендации производителя оборудования для защиты детей.
- Если защита для безопасности детей оснащена нижними крепежными лентами, запрещается регулировать поло-

³ Ассортимент имеющегося дополнительного оборудования зависит от рынка.

⁴ За исключением среднего места.

⁵ Варьирует в зависимости от рынка.



жение переднего кресла после установки крепежных лент в нижних точках крепления. Не забывайте обязательно убирать нижние крепежные ленты, когда снимаете защиту для безопасности детей.

- Если защита для безопасности детей оснащена опорной ногой, всегда опирайте опорную ногу/ноги только в пол. Запрещается устанавливать опорную ногу на подставку для ног или любой другой предмет.



Volvo рекомендует устанавливать сиденье для младенца на заднее сиденье автомобиля так, чтобы расстояние между передним краем сиденья для младенца и задним краем сиденья автомобиля перед ним составляло не менее 50 мм (2 дюйма).

Дополнительная информация

- Расположение оборудования для защиты детей (стр. 73)
- Сводная таблица расположения оборудования для безопасности детей (стр. 77)
- Расположение оборудования для безопасности детей, в котором используются ремни безопасности автомобиля (стр. 79)
- Расположение оборудования для безопасности детей с креплением i-Size (стр. 81)
- Расположение оборудования для безопасности детей с креплением ISOFIX (стр. 82)

Сводная таблица расположения оборудования для безопасности детей

В таблице представлен обзор по типам оборудования для безопасности детей и возможности его установки на сиденьях автомобиля.

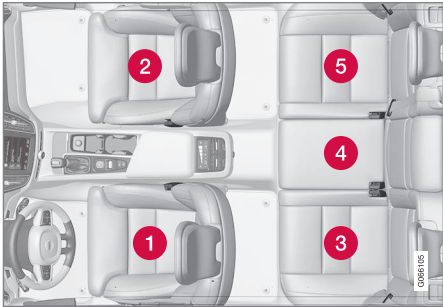

Позиции сидений в автомобиле с левосторонним управлением.

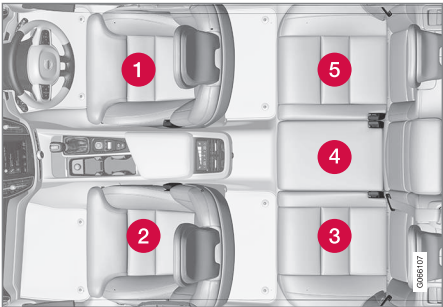

Позиции сидений в автомобиле с правосторонним управлением.

	Защита для безопасности детей стандарта i-Size	Одобрённое в целом оборудование для безопасности детей, крепится с помощью ремней безопасности автомобиля	Другие категории оборудования для безопасности детей^A
Позиция сиденья ^B	3, 5	2 ^C , 3, 5	2 ^C , 3, 4, 5

^A За дополнительной информацией обратитесь к производителю оборудования для безопасности детей.

^B Согласно нумерации выше.

^C Активированная подушка безопасности для детских кресел, установленных по ходу движения. Отключенная подушка безопасности для детских кресел, развернутых против движения.

«« Дополнительная информация

- Расположение оборудования для защиты детей (стр. 73)
- Установка оборудования для безопасности детей (стр. 74)
- Расположение оборудования для безопасности детей, в котором используются ремни безопасности автомобиля (стр. 79)
- Расположение оборудования для безопасности детей с креплением i-Size (стр. 81)
- Расположение оборудования для безопасности детей с креплением ISOFIX (стр. 82)

Расположение оборудования для безопасности детей, в котором используются ремни безопасности автомобиля

В таблице представлены рекомендации по типу и размещению оборудования для

безопасности детей в автомобиле в зависимости от роста ребенка.

ВНИМАНИЕ

Перед установкой оборудования для безопасности детей обязательно прочитайте соответствующий раздел в руководстве для владельца.

Вес	Переднее сиденье (с отключенной подушкой безопасности, только установленные против движения детские кресла) ^A	Переднее сиденье (с активированной подушкой безопасности, только установленные по ходу движения детские кресла) ^A	Внешние места заднего сидения	Среднее место заднего сидения
Группа 0 макс. 10 кг	U ^{B, C}	X	U ^C	L ^C
Группа 0+ макс. 13 кг	U ^{B, C}	X	U ^C	L ^C
Группа 1 9-18 кг	L ^D	U ^{F^{B, E}}	U ^{E, L^D}	L ^E
Группа 2 15-25 кг	L ^D	U ^{F^{B, F}}	U ^{F, L^D}	L ^F



Вес	Переднее сиденье (с отключенной подушкой безопасности, только установленные против движения детские кресла) ^A	Переднее сиденье (с активированной подушкой безопасности, только установленные по ходу движения детские кресла) ^A	Внешние места заднего сидения	Среднее место заднего сидения
Группа 3 22-36 кг	X	UF ^B , F	UF	L ^F

U: Подходит для одобренных в целом средств для защиты детей.

UF: Подходит для одобренных в целом средств для защиты детей, устанавливаемых по ходу движения.

L: Подходит для определенных средств защиты детей. Это могут быть средства защиты, предназначенные для определенной модели автомобиля, ограниченного действия или полу-универсальные средства.

X: Место не подходит для детей данной весовой группы.

^A При установке детских кресел удлинительная часть подушки сиденья должна быть всегда убрана.

^B Установите спинку сиденья в вертикальное положение.

^C Volvo рекомендует: Детская колыбель Volvo (одобрение типа E1 04301146).

^D Volvo рекомендует: Установленное против движения кресло Volvo (одобрение типа E5 04212).

^E Volvo рекомендует установленное против движения детское кресло для детей этой весовой группы.

^F Volvo рекомендует: Детская опорная подушка с/без спинки (одобрение типа E5 04216); фиксируемое ремнем детское кресло Volvo (одобрение типа E1 04301312).

ПРЕДОСТЕРЕЖЕНИЕ

Запрещается перевозить ребенка на переднем сиденье пассажира в повернутом против движения детском кресле, если подушка безопасности активирована.

Дополнительная информация

- Расположение оборудования для защиты детей (стр. 73)
- Установка оборудования для безопасности детей (стр. 74)
- Сводная таблица расположения оборудования для безопасности детей (стр. 77)
- Расположение оборудования для безопасности детей с креплением i-Size (стр. 81)
- Расположение оборудования для безопасности детей с креплением ISOFIX (стр. 82)
- Ремни безопасности (стр. 54)

Расположение оборудования для безопасности детей с креплением i-Size

В таблице представлены рекомендации по типу и размещению в автомобиле оборудо-

вания для безопасности детей стандарта i-Size в зависимости от роста ребенка. Защита для безопасности детей должна соответствовать требованиям UN Reg R129.

ⓘ ВНИМАНИЕ
Перед установкой оборудования для безопасности детей обязательно прочитайте соответствующий раздел в руководстве для владельца.

Тип защиты для детей	Переднее сиденье (с отклоненной подушкой безопасности, только развернутые против движения детские кресла)	Переднее сиденье (с активной подушкой безопасности, только установленные по ходу движения детские кресла)	Внешние места заднего сидения	Среднее место заднего сидения
Защита для безопасности детей стандарта i-Size	X	X	i-U ^{A, B}	X

i-U: Подходит для "универсального" оборудования стандарта i-Size, устанавливаемого по ходу и против движения.
 X: Не подходит для одобренных в целом средств для защиты детей.

A Volvo рекомендует, чтобы дети находились в развернутом против движения детском кресле как можно дольше, желательно до возраста 3–4 лет.
 B Volvo рекомендует: BeSafe iZi Kid X2 i-Size (одобрение типа E4-129R-000002).

Дополнительная информация

- Расположение оборудования для защиты детей (стр. 73)
- Установка оборудования для безопасности детей (стр. 74)
- Сводная таблица расположения оборудования для безопасности детей (стр. 77)
- Расположение оборудования для безопасности детей, в котором используются ремни безопасности автомобиля (стр. 79)
- Расположение оборудования для безопасности детей с креплением ISOFIX (стр. 82)
- Точки крепления i-Size/ISOFIX оборудования для безопасности детей (стр. 72)

Расположение оборудования для безопасности детей с креплением ISOFIX

В таблице представлены рекомендации по типу и размещению в автомобиле оборудования для безопасности детей с системой

креплений ISOFIX в зависимости от роста ребенка.

Защита для безопасности детей должна быть одобрена согласно нормам UN Reg R44, а модель автомобиля должна быть

включена в перечень производителя оборудования.

i	ВНИМАНИЕ
Перед установкой оборудования для безопасности детей обязательно прочитайте соответствующий раздел в руководстве для владельца.	

Вес	Класс раз-мера ^A	Тип защиты для детей	Переднее сиденье (с отключенной подушкой безопасности, только развернутые против движения детские кресла) ^{B, C}	Переднее сиденье (с активированной подушкой безопасности, только установленные по ходу движения детские кресла) ^{B, C}	Внешние места заднего сидения	Среднее место заднего сидения
Группа 0 макс. 10 кг	E	Повернутая назад вставка для младенца	IL ^{B, D} , X ^E	X	IL ^D	X
Группа 0+ макс. 13 кг	E	Повернутая назад вставка для младенца	IL ^{B, D, F} , X ^E	X	IL ^D	X
	C	Повернутое назад детское кресло				
	D	Повернутое назад детское кресло				

Вес	Класс размера ^A	Тип защиты для детей	Переднее сиденье (с отключенной подушкой безопасности, только развернутые против движения детские кресла) ^{B, C}	Переднее сиденье (с активированной подушкой безопасности, только установленные по ходу движения детские кресла) ^{B, C}	Внешние места заднего сидения	Среднее место заднего сидения
Группа 1 9-18 кг	A	Детское кресло по ходу движения	X	IL ^{B, F, G} , X ^E	IL ^G , IUFG ^G	X
	B	Детское кресло по ходу движения				
	B1	Детское кресло по ходу движения	IL ^{B, F} , X ^E	X	IL	X
	C	Повернутое назад детское кресло				
	D	Повернутое назад детское кресло				



Вес	Класс размера ^A	Тип защиты для детей	Переднее сиденье (с отключенной подушкой безопасности, только развернутые против движения детские кресла) ^{B, C}	Переднее сиденье (с активированной подушкой безопасности, только установленные по ходу движения детские кресла) ^{B, C}	Внешние места заднего сиденья	Среднее место заднего сиденья
-----	----------------------------	----------------------	---	---	-------------------------------	-------------------------------

IL: Подходит для определенной детской защиты с системой креплений ISOFIX. Это могут быть средства защиты, предназначенные для определенной модели автомобиля, ограниченного действия или полу-универсальные средства.

IUF: Подходит для устанавливаемого по ходу движения оборудования для защиты детей с системой крепления ISOFIX, одобренного в целом для данной весовой группы.

X: Не подходит для средств защиты детей с системой креплений ISOFIX.

- A Для детской защиты с системой креплений ISOFIX введена классификация по размеру, которая помогает пользователю выбрать правильный тип оборудования. Класс размера можно прочитать на этикетке, установленной на детском кресле.
- B Разрешается установка детских кресел ISOFIX, одобренных, как полууниверсальные кресла (IL), если автомобиль оснащен дополнительным кронштейном ISOFIX (ассортимент имеющегося дополнительного оборудования зависит от рынка). Верхние точки крепления оборудования для безопасности детей на этом месте отсутствуют.
- C При установке детских кресел удлинительная часть подушки сиденья должна быть всегда убрана.
- D Volvo рекомендует: детская колыбель Volvo с системой крепления ISOFIX (одобрение типа E1 04301146).
- E Для автомобилей, в которых не установлена консоль ISOFIX.
- F Отрегулируйте положение спинки таким образом, чтобы подголовник не касался детского кресла.
- G Volvo рекомендует установленное против движения детское кресло для детей этой весовой группы.

ПРЕДОСТЕРЕЖЕНИЕ

Запрещается перевозить ребенка на переднем сиденье пассажира в повернутом против движения детском кресле, если подушка безопасности активирована.

ВНИМАНИЕ

Если оборудование для безопасности детей системы i-Size/ISOFIX не классифицировано по размеру, ваша модель автомобиля должна находиться в списке автомобилей, прилагаемом к данному оборудованию.

ВНИМАНИЕ

Для получения информации относительно рекомендаций Volvo по выбору оборудования для безопасности детей с системой i-Size/ISOFIX компания Volvo рекомендует обратиться к официальному дилеру Volvo.

Дополнительная информация

- Расположение оборудования для защиты детей (стр. 73)
- Установка оборудования для безопасности детей (стр. 74)
- Сводная таблица расположения оборудования для безопасности детей (стр. 77)
- Расположение оборудования для безопасности детей, в котором используются ремни безопасности автомобиля (стр. 79)
- Расположение оборудования для безопасности детей с креплением i-Size (стр. 81)
- Точки крепления i-Size/ISOFIX оборудования для безопасности детей (стр. 72)

ДИСПЛЕИ И ГОЛОСОВОЕ УПРАВЛЕНИЕ

Дисплей и элементы управления водителя в автомобиле с левосторонним управлением

На схемах представлен общий вид расположения дисплеев и органов управления автомобиля рядом с местом водителя.

Рулевое колесо и приборная панель

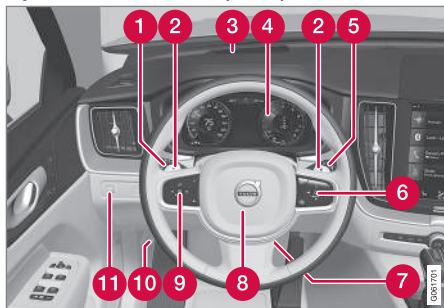

- 1 Габаритные огни, дневные ходовые огни, ближний свет, мигающие сигналы, противотуманные фары/освещение при прохождении поворотов*, задний противотуманный свет, обнуление счетчика пройденного пути
- 2 Лепестки на рулевом колесе для переключения вручную передач в автоматической коробке передач*
- 3 Проекционный дисплей*

- 4 Дисплей водителя
- 5 Очистители и омывание, датчик дождя*
- 6 Правый набор кнопок на рулевом колесе
- 7 Регулировка руля
- 8 Звуковой сигнал
- 9 Левый набор кнопок на рулевом колесе
- 10 Открытие капота
- 11 Подсветка дисплеев, отпирание/открытие*/закрытие* двери багажника, регулировка высоты светового пучка галогенных фар

Потолочная консоль



- 1 Передние лампы для чтения и освещение салона
- 2 Панорамная крыша*
- 3 Дисплей в потолочной консоли, кнопка ON CALL*
- 4 Установка вручную противослепящего положения на внутреннем зеркале заднего вида

Центральная и тоннельная консоль

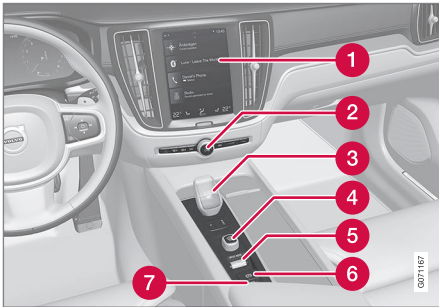

- 1 Центральный дисплей
- 2 Аварийные мигающие сигналы, удаление обледенения, мультимедиа
- 3 Селектор передач
- 4 Ручка запуска
- 5 Регулятор режима вождения*
- 6 Стояночный тормоз
- 7 Автоматический тормоз во время остановки

Дверь водителя

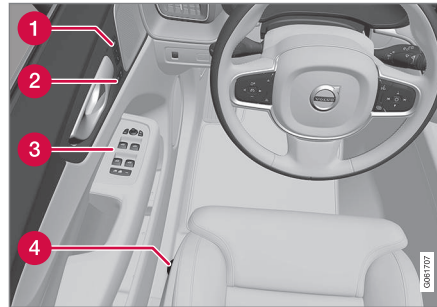

- 1 Память для настроек переднего сиденья с электроприводом*, внешних зеркал заднего вида и проекционного дисплея*
- 2 Центральный замок
- 3 Стеклоподъемники, внешние зеркала заднего вида, электрическая блокировка для безопасности детей*
- 4 Регулировка положения переднего сиденья

Дополнительная информация

- Переднее сиденье с механическим приводом (стр. 204)
- Регулировка переднего сиденья с электроприводом* (стр. 205)
- Регулировка рулевого колеса (стр. 220)

- Регуляторы света (стр. 168)
- Пуск двигателя (стр. 476)
- Дисплей водителя (стр. 92)
- Общее представление о центральном дисплее (стр. 120)
- Коробка передач (стр. 491)

Дисплей и элементы управления водителя в автомобиле с правосторонним управлением

На схемах представлен общий вид расположения дисплеев и органов управления автомобиля рядом с местом водителя.

Рулевое колесо и приборная панель

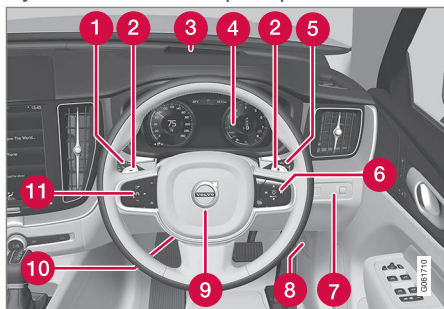

- 1 Габаритные огни, дневные ходовые огни, ближний свет, мигающие сигналы, противотуманные фары/освещение при прохождении поворотов*, задний противотуманный свет, обнуление счетчика пройденного пути
- 2 Лепестки на рулевом колесе для переключения вручную передач в автоматической коробке передач*
- 3 Проекционный дисплей*

- 4 Дисплей водителя
- 5 Очистители и омывание, датчик дождя*
- 6 Правый набор кнопок на рулевом колесе
- 7 Подсветка дисплеев, отпирание/открытие*/закрытие* двери багажника, регулировка высоты светового пучка галогенных фар
- 8 Открытие капота
- 9 Звуковой сигнал
- 10 Регулировка руля
- 11 Левый набор кнопок на рулевом колесе

Потолочная консоль



- 1 Передние лампы для чтения и освещение салона
- 2 Панорамная крыша*
- 3 Дисплей в потолочной консоли, кнопка ON CALL*
- 4 Установка вручную противослепящего положения на внутреннем зеркале заднего вида

Центральная и тоннельная консоль

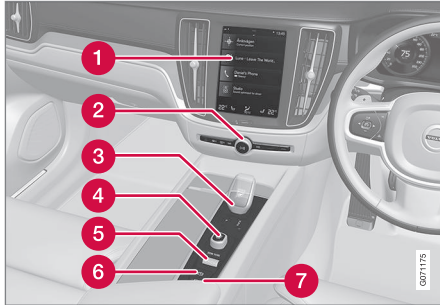

- 1 Центральный дисплей
- 2 Аварийные мигающие сигналы, удаление обледенения, мультимедиа
- 3 Селектор передач
- 4 Ручка запуска
- 5 Регулятор режима вождения*
- 6 Стояночный тормоз
- 7 Автоматический тормоз во время остановки

Дверь водителя



- 1 Память для настроек переднего сиденья с электроприводом*, внешних зеркал заднего вида и проекционного дисплея*
- 2 Центральный замок
- 3 Стеклоподъемники, внешние зеркала заднего вида, электрическая блокировка для безопасности детей*
- 4 Регулировка положения переднего сиденья

Дополнительная информация

- Переднее сиденье с механическим приводом (стр. 204)
- Регулировка переднего сиденья с электроприводом* (стр. 205)
- Регулировка рулевого колеса (стр. 220)

- Регуляторы света (стр. 168)
- Пуск двигателя (стр. 476)
- Дисплей водителя (стр. 92)
- Общее представление о центральном дисплее (стр. 120)
- Коробка передач (стр. 491)

Дисплей водителя

На дисплее водителя отображается информация, связанная с автомобилем и текущей поездкой.

В дисплей водителя входят указатели, индикаторы, а также контрольные и предупреждающие символы. Содержание информации на дисплее водителя зависит от уровня комплектации автомобиля, настроек и активированных функций.

Дисплей водителя активируется, как только открывается дверь, т.е. в положении зажигания 0. Если дисплей водителя не используется, он гаснет через некоторое время. Чтобы вновь активировать дисплей, выполните одно из следующих действий:

- Выжмите педаль тормоза.
- Активируйте положение зажигания I.
- Откройте одну из дверей.

Дисплей водителя существует в двух исполнениях: 8-дюймов и 12-дюймов*.

⚠ ПРЕДОСТЕРЕЖЕНИЕ

Автомобиль запрещается использовать, если дисплей водителя гаснет, не включается при активировании/запуске или информация на дисплее частично или полностью непригодна для чтения. Необходимо без промедления обратиться в мастерскую. Volvo рекомендует официальную станцию техобслуживания Volvo.

⚠ ПРЕДОСТЕРЕЖЕНИЕ

В случае неисправности дисплея водителя информация, связанная с тормозной системой, подушками безопасности или другими системами безопасности, может не показываться. В этом случае водитель не сможет контролировать состояние систем автомобиля и получить актуальные предупреждения и информацию.

Дисплей водителя 8 дюймов



Изображение схематичное – некоторые детали могут отличаться в зависимости от модели автомобиля.

Расположение на дисплее водителя:

Левая часть	Центр	Правая часть
Указатель топлива	Спидометр	Медиапроигрыватель
Режим вождения	Информация о дорожных знаках*	Телефон

Левая часть	Центр	Правая часть
Индикатор переключения передач	Информация круиз-контроля и ограничителя скорости	Навигационные данные*
Тахометр/указатель ECO ^A	Информация о дверях и ремнях безопасности	Часы
Пробег до пустого бака	Статус функции Start/Stop	Меню приложений (активируется кнопками на рулевом колесе)
Указатель наружной температуры	–	Мгновенный расход топлива
Контрольные и предупреждающие символы	–	Одометр ^B
–	–	Счетчики пройденного пути
–	–	Контрольные и предупреждающие символы
–	–	Управление голосом
–	–	Указатель температуры двигателя
–	–	Сообщения, в некоторых случаях дополненные графикой
–	–	Компас ^A

^A Зависит от выбранного режима вождения.

^B Общий пробег.



« Дисплей водителя 12 дюймов*



Изображение схематичное – некоторые детали могут отличаться в зависимости от модели автомобиля.

Расположение на дисплее водителя:

Левая часть	Центр	Правая часть
Спидометр	Контрольные и предупреждающие символы	Тахометр/указатель ECO ^A
Счетчики пройденного пути	Указатель наружной температуры	Индикатор переключения передач
Одометр ^B	Часы	Режим вождения
Информация круиз-контроля и ограничителя скорости	Сообщения, в некоторых случаях дополненные графикой	Указатель топлива
Информация о дорожных знаках*	Информация о дверях и ремнях безопасности	Статус функции Start/Stop
–	Медиапроигрыватель	Пробег до пустого бака
–	Навигационная карта*	Мгновенный расход топлива

Левая часть	Центр	Правая часть
–	Телефон	Меню приложений (активируется кнопками на рулевом колесе)
–	Управление голосом	–
–	Компас ^A	–

^A Зависит от выбранного режима вождения.

^B Общий пробег.

Динамичный символ



Базовый вид динамичного символа.

В центре дисплея водителя расположен динамичный символ, содержание которого зависит от типа сообщения. Янтарно-желтая и красная окантовка этого символа указывают степень серьезности контрольного или предупреждающего сообщения.



Пример контрольного символа на дисплее.

С помощью анимации исходный символ может преобразоваться в графическое изображение, чтобы показать, в чем заключается проблема, или пояснить детали.

Дополнительная информация

- Настройки для дисплея водителя (стр. 96)
- Предупреждающие символы на дисплее водителя (стр. 106)
- Контрольные символы на дисплее водителя (стр. 103)
- Бортовой компьютер (стр. 97)
- Сообщения на дисплее водителя (стр. 115)
- Работа с меню приложений на дисплее водителя (стр. 114)
- Режимы вождения* (стр. 502)

Настройки для дисплея водителя

Настройки отображения информации на дисплее водителя можно задать в меню приложений на дисплее водителя и в меню настроек на центральном дисплее.

Настройки в меню приложений на дисплее водителя



Изображение схематичное – некоторые детали могут отличаться в зависимости от модели автомобиля.

Для открытия и управления меню приложений используются кнопки справа на рулевом колесе.

В меню приложений вы можете выбрать информацию, которая выводится на дисплей водителя с

- Бортовой компьютер
- медиапроигрыватель
- Телефон
- навигационная система*.

Настройки на центральном дисплее

Выбор типа информации

1. Нажмите **Настройки** на верхней панели центрального дисплея.
2. Нажмите **My Car** → **Дисплей** → **Настройки экрана водителя**.
3. Выберите информацию, которая будет отображаться в фоновом режиме:
 - **Не показывать фоновую информацию**
 - **Информация активного медиаисточника**
 - **Показать навигацию, даже если маршрут не выбран**¹

Выбор темы оформления

1. Нажмите **Настройки** на верхней панели центрального дисплея.

2. Нажмите **My Car** → **Дисплей** → **Темы оформления дисплея**.
3. Выберите тему оформления для дисплея водителя:
 - **Glass**
 - **Minimalistic**
 - **Performance**
 - **Chrome Rings**

Выбор языка

1. Нажмите **Настройки** на верхней панели центрального дисплея.
2. Нажмите **Система** → **Язык и единицы измерения системы** → **Язык системы**, чтобы выбрать язык.
 - > Изменение затрагивает язык, используемый на всех дисплеях.

Эти настройки являются персональными и сохраняются автоматически в активном профиле водителя.

Дополнительная информация

- Дисплей водителя (стр. 92)
- Работа с меню приложений на дисплее водителя (стр. 114)
- Изменение настроек на верхней панели центрального дисплея (стр. 146)

¹ На 12-дюймовом* дисплее водителя отображается карта, а на 8-дюймовом дисплее водителя – только навигационные указания.

Указатель топлива

Указатель топлива на дисплее водителя показывает уровень топлива в баке.

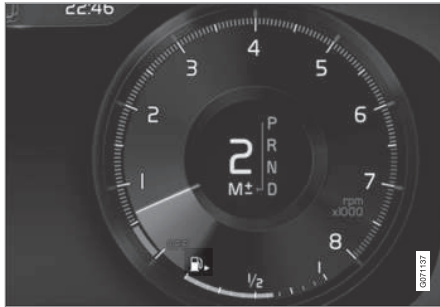

Изображение схематичное – некоторые детали могут отличаться в зависимости от модели автомобиля.

Указатель топлива на 12-дюймовом дисплее водителя:

Бежевый участок указателя топлива показывает количество топлива в баке.

При низком уровне топлива появляется символ топливораздаточной колонки янтарно-желтого цвета. Бортовой компьютер показывает также расстояние до пустого бака.



Изображение схематичное – некоторые детали могут отличаться в зависимости от модели автомобиля.

Указатель топлива на 8-дюймовом дисплее водителя:

Деления в указателе топлива отражают количество топлива в баке.

При низком уровне топлива появляется символ топливораздаточной колонки янтарно-желтого цвета. Бортовой компьютер показывает также расстояние до пустого бака.

Дополнительная информация

- Дисплей водителя (стр. 92)
- Заправка топливом (стр. 520)
- Топливный бак - объем (стр. 758)

Бортовой компьютер

Бортовой компьютер автомобиля во время поездки регистрирует такие значения, как пройденное расстояние, расход топлива и средняя скорость.

Экономичному вождению помогает информация о мгновенном и среднем расходе топлива. Информацию с бортового компьютера можно вывести на дисплей водителя.

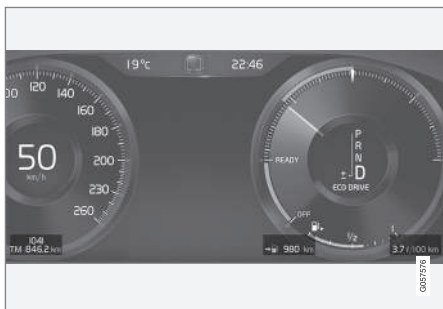

Пример информации с бортового компьютера на 12-дюймовом дисплее водителя*. Изображение схематичное – некоторые детали могут отличаться в зависимости от модели автомобиля.



Пример информации с бортового компьютера на 8-дюймовом дисплее водителя. Изображение схематичное – некоторые детали могут отличаться в зависимости от модели автомобиля.

В бортовой компьютер входят следующие указатели:

- Счетчики пройденного пути
- Одометр
- Мгновенный расход топлива
- Пробег до пустого бака
- Туризм – альтернативный спидометр

Единицы измерения расстояния, скорости и т.п. можно изменить в системных настройках на центральном дисплее.

Счетчики пройденного пути

В автомобиле установлены два счетчика пройденного пути, ТМ и ТА.

ТМ можно обнулить вручную, а ТА обнуляется автоматически, если автомобиль не использовался более четырех часов.

Во время поездки регистрируется следующая информация:

- Отрезок пути
- Время в пути
- Средняя скорость
- Средний расход топлива

Значения рассчитываются, начиная с последнего обнуления счетчика пройденного пути.

Одометр

Одометр регистрирует общий пробег автомобиля. Это значение не обнуляется.

Мгновенный расход топлива

Этот счетчик показывает расход топлива на данный момент. Значение обновляется примерно один раз в секунду.

Пробег до пустого бака

 Бортовой компьютер рассчитывает расстояние, которое можно пройти на оставшемся в баке топливе.

Для расчета используются значения среднего расхода топлива за последние пройденные 30 км (20 миль) пути и оставшегося количества топлива.

Когда счетчик показывает "----", количество топлива недостаточно для расчета оставшегося расстояния. Необходимо как можно быстрее залить топливо.

И **ВНИМАНИЕ**

Некоторые отклонения возможны при изменении манеры вождения.

Экономичный стиль вождения в общем случае увеличивает пробег автомобиля.

Туризм – альтернативный спидометр
Вспомогательный спидометр с цифровой индикацией облегчает езду в условиях, когда ограничения скорости на знаках указываются в единицах измерения, отличающихся от приборов автомобиля.

В этом случае единицы измерения для цифровой индикации скорости противоположны установленным в аналоговом спидометре. Если в аналоговом спидометре скорость измеряется в **mph**, спидометр с цифровой индикацией показывает скорость в **km/h** и наоборот.

Дополнительная информация

- Отображение данных о поездках на дисплее водителя (стр. 99)
- Обнуление счетчика пройденного пути (стр. 100)
- Отображение статистики поездок на центральном дисплее (стр. 100)
- Дисплей водителя (стр. 92)
- Выбор единиц измерения для систем автомобиля (стр. 145)

Отображение данных о поездках на дисплее водителя

На дисплее водителя можно выводить значения, регистрируемые и рассчитываемые бортовым компьютером.

Эти значения сохраняются в приложении для бортового компьютера. В меню приложений вы можете выбрать информацию, которую следует показывать на дисплее водителя.

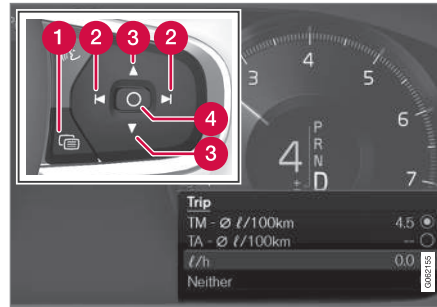

Для запуска и поиска в меню приложений² используйте правый набор кнопок на рулевом колесе.

- 1 Меню приложений
- 2 Влево/вправо

3 Вверх/вниз

4 Подтвердить

1. Нажмите (1), чтобы на дисплее водителя открыть меню приложений.

(Меню приложений не открывается, если на дисплее водителя показывается неподтвержденное сообщение. Сначала вы должны подтвердить сообщение, нажав на кнопку **O** (4), и после этого можете открыть меню приложений).

2. С помощью (2) перейдите влево или вправо к приложению для бортового компьютера.
 - > Четыре верхних строки в меню – измеренные значения для счетчика пройденного пути ТМ. Следующие четыре строки в меню – измеренные значения для счетчика пройденного пути ТА. Для перемещения по списку вверх/вниз используйте (3).

² Изображение схематичное – некоторые детали могут отличаться в зависимости от модели автомобиля.

3. Перейдите дальше вниз к кнопкам выбора, чтобы выбрать информацию, которую следует вывести на дисплей водителя:

- Одометр
- Пробег до пустого бака
- Туризм (альтернативный спидометр)
- Пробег для счетчика пройденного пути ТМ, ТА или не показывать данные о пройденном расстоянии
- Мгновенный расход топлива, средний расход для ТМ или ТА или не показывать расход топлива

Установите или отмените маркировку для опции с помощью кнопки **O** (4). Изменение выполняется мгновенно.

Дополнительная информация

- Бортовой компьютер (стр. 97)
- Обнуление счетчика пройденного пути (стр. 100)

Обнуление счетчика пройденного пути

Для обнуления счетчика пройденного пути используется левый подрулевой рычаг.



- Для сброса всей информации в счетчике пройденного пути ТМ (т.е. пройденное расстояние, средний расход, средняя скорость и время в пути) длительно нажмите на кнопку **RESET** на левом подрулевом рычаге.

При нажатии кнопки **RESET** сбрасывается только пройденное расстояние.

Счетчик пройденного пути ТА обнуляется только автоматически после того, как автомобиль не использовался в течение не менее четырех часов.

Дополнительная информация

- Бортовой компьютер (стр. 97)

Отображение статистики поездок на центральном дисплее

Статистические данные о поездках показываются в графическом виде на центральном дисплее и позволяют добиться более экономичного вождения.

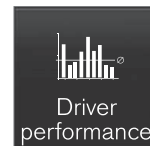

На панели приложений выберите приложение **Действия водителя**, чтобы открыть статистические данные о поездках.

Каждый столбик на диаграмме соответствует отрезку пути длиной 1, 10 или 100 км или миль. Дополнительные столбики появляются с правой стороны синхронно с движением автомобиля. Крайний правый столбик показывает значение для текущего отрезка пути.

Данные по среднему расходу топлива и общему времени в пути рассчитываются, начиная с последнего обнуления статистических данных о поездках.

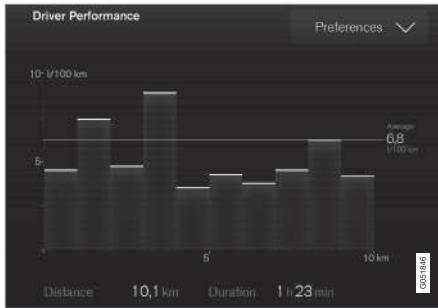

Статистические данные о поездках по данным бортового компьютера³.

Дополнительная информация

- Настройки статистических данных о поездках (стр. 101)
- Бортовой компьютер (стр. 97)

Настройки статистических данных о поездках

Обнуление или изменение настроек статистических данных о поездках.

1. На панели приложений выберите приложение **Действия водителя**, чтобы открыть статистические данные о поездках.



2. Нажмите **Предпочтения**, чтобы

- изменить масштаб графики. Выберите разрешение столбца – 1, 10 или 100 км/миль.
- обнулить данные после каждой поездки. Выполняется, если автомобиль не двигался в течение 4-х часов.
- обнулить данные текущей поездки.

Статистические данные о поездках, расчетный средний расход топлива и общее время в пути обнуляются только одновременно.

Единицы измерения расстояния, скорости и т.п. можно изменить в системных настройках на центральном дисплее.

Дополнительная информация

- Отображение статистики поездок на центральном дисплее (стр. 100)
- Бортовой компьютер (стр. 97)
- Обнуление счетчика пройденного пути (стр. 100)

³ Изображение схематичное – некоторые детали могут отличаться в зависимости от модели автомобиля.

Дата и время

Часы отображаются на дисплее водителя и центральном дисплее.

Расположение часов



Расположение часов на дисплее водителя 12 дюймов* и 8 дюймов соответственно. Изображение схематичное – некоторые детали могут отличаться в зависимости от модели автомобиля.

В некоторых ситуациях сообщения и информация могут закрывать индикацию часов на дисплее водителя.

На центральном дисплее часы расположены в строке состояния вверху справа.

Настройки даты и времени

– На верхней панели центрального дисплея выберите **Настройки** → **Система** → **Дата и время**, чтобы изменить формат времени и даты.

Для установки даты и времени нажмите на стрелки вверх или вниз на сенсорном экране.

Автоматическая установка времени в автомобилях с GPS

Если в автомобиле установлена навигационная система, вы можете выбрать **Автом. установка времени**. В этом случае часовой пояс устанавливается автоматически с учетом местоположения автомобиля. В некоторых типах навигационных систем для выбора правильного часового пояса необходимо выбрать текущее местоположение автомобиля (страну). Если вы не выбрали **Автом. установка времени**, время и дата устанавливаются с помощью стрелок вверх/вниз на сенсорном экране.

Летнее время

В некоторых странах можно выбрать настройку **Автомат. переход на летнее время** для автоматической установки летнего времени. В других странах настройку **Летнее время** можно выбрать вручную.

Дополнительная информация

- Дисплей водителя (стр. 92)
- Изменение настроек на верхней панели центрального дисплея (стр. 146)

Указатель наружной температуры

Наружная температура показывается на дисплее водителя.

Датчик регистрирует температуру снаружи автомобиля.

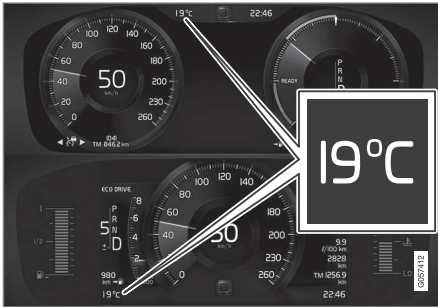

Расположение указателя наружной температуры на дисплее водителя 12* и 8 дюймов. Изображение схематичное – некоторые детали могут отличаться в зависимости от модели автомобиля.

Когда автомобиль неподвижен, показания температуры могут быть несколько завышены.



Символ снежинки показывается при наружной температуре в диапазоне от -5°C до $+2^{\circ}\text{C}$ (от 23°F до 36°F), предупреждая об обледенелом покрытии.

Символ временно появляется также и на проекционном дисплее* (если он установлен в автомобиле).

В системных настройках на верхней панели центрального дисплея можно выбрать единицы измерения для указателя температуры и других функций.

Дополнительная информация

- Дисплей водителя (стр. 92)
- Выбор единиц измерения для систем автомобиля (стр. 145)

Контрольные символы на дисплее водителя





Контрольные символы предупреждают водителя о том, что функция активирована, система работает, или что возникла ошибка или сбой.

Символ	Содержание
	Информация, прочтите текст на дисплее Информационный символ горит в комбинации с текстом на дисплее водителя при наличии отклонения в одной из систем автомобиля. Информационный символ может также включиться в комбинации с другими символами.
	Неисправность в тормозной системе Символ горит, когда стояночный тормоз неисправен.
	Неисправность в системе ABS Если символ горит, то система не работает. Традиционная система тормозов продолжает работать без функции ABS.





Символ	Содержание
	<p>Автоматическое включение тормоза</p> <p>Символ горит, когда функция активирована и задействован рабочий или стояночный тормоз. Тормоз удерживает автомобиль после остановки.</p>
	<p>Система контроля давления в шинах</p> <p>Символ горит при низком давлении в шинах. В случае неисправности в системе контроля давления в шинах символ сначала мигает в течение прим. 1 минуты, а затем горит, не мигая. Это может быть связано с тем, что система не может правильно регистрировать или предупреждать о низком давлении в шинах.</p>

Символ	Содержание
	<p>Система очистки отработанных газов</p> <p>Если символ горит после пуска двигателя, это может быть связано с неисправностью в системе очистки отработанных газов автомобиля. Для проверки обратитесь в мастерскую. Volvo рекомендует обратиться на официальную станцию техобслуживания Volvo.</p>
	<p>Левый и правый мигающий сигнал</p> <p>Символ мигает, когда используется указатель поворота.</p>
	
	<p>Габаритные огни</p> <p>Символ горит, когда включены габаритные огни.</p>

Символ	Содержание
	<p>Неисправность в системе фар</p> <p>Символ горит, когда неисправна функция ABL (Active Bending Lights) или возникла другая неисправность в системе фар.</p>
	<p>Автоматический дальний свет фар включен</p> <p>Символ горит синим светом, когда включен автоматический дальний свет.</p>
	<p>Автоматический дальний свет фар выключен</p> <p>Символ горит белым светом, когда автоматический дальний свет выключен.</p>
	<p>Дальний свет включен</p> <p>Символ горит, когда включен дальний свет фар, а также при мигании дальним светом.</p>
	<p>Автоматический дальний свет фар включен</p> <p>Символ горит синим светом, когда включен автоматический дальний свет. Габаритные огни включены.</p>

Символ	Содержание
	Автоматический дальний свет фар выключен Символ горит белым светом, когда автоматический дальний свет выключен. Габаритные огни включены.
	Дальний свет включен Символ горит, когда включены дальний свет фар и габаритные огни.
	Включены противотуманные фары Символ горит, когда включен передний противотуманный свет.
	Включен задний противотуманный свет Символ горит при включенном заднем противотуманном свете.
	Включен датчик дождя Символ горит, когда датчик дождя включен.

Символ	Содержание
	Включена подготовка климата Символ горит, когда обогреватель двигателя и салона/система кондиционирования воздуха обогревают/охлаждают автомобиль.
	Система курсовой устойчивости Мигающий символ указывает на работу системы курсовой устойчивости. Если символ горит постоянным светом, в системе возникла неисправность.

Символ	Содержание
	Система курсовой устойчивости, спортивный режим Символ горит, когда активирован спортивный режим. Режим Sport позволяет использовать активный стиль вождения. Система распознает более активные по сравнению с обычным управление педалью газа, повороты рулевого колеса и прохождение поворотов и допускает некоторый контролируемый занос задней части автомобиля перед тем, как вернуть автомобилю сцепление с дорогой и устойчивость.



Символ	Содержание
	<p>Функция предупреждения о сходе с полосы</p> <p>Белый символ: Функция предупреждения о сходе с полосы включена, и линии дорожной разметки обнаружены.</p> <p>Серый символ: Функция предупреждения о сходе с полосы включена, и линии дорожной разметки не обнаружены.</p> <p>Янтарно-желтый символ: Функция предупреждения о сходе с полосы предупреждает/действует.</p>

Символ	Содержание
	<p>Функция предупреждения о сходе с полосы и датчик дождя</p> <p>Белый символ: Функция предупреждения о сходе с полосы включена, и линии дорожной разметки обнаружены. Датчик дождя включен.</p> <p>Серый символ: Функция предупреждения о сходе с полосы включена, и линии дорожной разметки не обнаружены. Датчик дождя включен.</p>
	<p>Система AdBlue (дизель)</p> <p>Символ горит при низком уровне AdBlue или в случае неисправности в системе AdBlue.</p>

Дополнительная информация

- Дисплей водителя (стр. 92)
- Предупреждающие символы на дисплее водителя (стр. 106)

Предупреждающие символы на дисплее водителя

Предупреждающие символы используются для привлечения внимания водителя к тому, что важная функция активирована или обнаружена серьезная неисправность или недостаток чего-то важного.

Символ	Содержание
	<p>Предупреждение</p> <p>Красный предупреждающий символ горит, когда установлена неисправность, которая может повлиять на безопасность или динамические характеристики автомобиля. На дисплее водителя одновременно показывается текстовое сообщение с пояснениями. Предупреждающий символ может также появляться в комбинации с другими символами.</p>
	<p>Напоминание о ремне безопасности</p> <p>Этот символ горит или мигает, если водитель или пассажир на переднем сиденье не пристегнул ремень безопасности или если один из пассажиров на заднем сиденье отстегнул ремень безопасности.</p>

Символ	Содержание
	<p>Подушки безопасности</p> <p>Если символ не гаснет или включается во время движения, в одной из систем безопасности автомобиля обнаружена неисправность. Прочтите сообщение на дисплее водителя. Volvo рекомендует обратиться на официальную станцию техобслуживания Volvo.</p>
	<p>Неисправность в тормозной системе</p> <p>Этот символ загорается при возможном низком уровне тормозной жидкости. Для проверки и корректировки уровня тормозной жидкости обратитесь в ближайшую авторизованную мастерскую.</p>
	<p>Задействован стояночный тормоз</p> <p>Символ горит, когда затянута стояночный тормоз.</p> <p>Мигающий символ означает наличие неисправности. Прочтите сообщение на дисплее водителя.</p>

Символ	Содержание
	<p>Низкое давление масла</p> <p>Символ загорается во время движения при пониженном давлении масла. Незамедлительно остановите двигатель и проверьте уровень масла в двигателе, при необходимости, долейте. Если символ горит при нормальном уровне масла, обратитесь в мастерскую. Volvo рекомендует обратиться на официальную станцию техобслуживания Volvo.</p>
	<p>Генератор не дает тока</p> <p>Символ загорается во время движения, если возникает неисправность в электрической системе. Обратитесь в мастерскую. Volvo рекомендует обратиться на официальную станцию техобслуживания Volvo.</p>

Символ	Содержание
	<p>Опасность столкновения</p> <p>City Safety предупреждает об опасности столкновения с другими транспортными средствами, пешеходами, велосипедистами и крупными животными.</p>
	<p>Высокая температура двигателя</p> <p>Символ загорается во время движения при повышенной температуре в двигателе. На дисплее водителя одновременно показывается текстовое сообщение с пояснениями.</p>

Дополнительная информация

- Контрольные символы на дисплее водителя (стр. 103)
- Дисплей водителя (стр. 92)

Лицензионное соглашение об использовании дисплея водителя

Лицензия – это соглашение о праве на осуществление определенного вида деятельности или праве на использование объекта лицензии в соответствии с условиями, указанными в соглашении. Ниже представлен текст соглашения Volvo с производителями или разработчиками на английском языке.

Boost Software License 1.0

Permission is hereby granted, free of charge, to any person or organization obtaining a copy of the software and accompanying documentation covered by this license (the "Software") to use, reproduce, display, distribute, execute, and transmit the Software, and to prepare derivative works of the Software, and to permit third-parties to whom the Software is furnished to do so, all subject to the following: The copyright notices in the Software and this entire statement, including the above license grant, this restriction and the following disclaimer, must be included in all copies of the Software, in whole or in part, and all derivative works of the Software, unless such copies or derivative works are solely in the form of machine-executable object code generated by a source language processor.

THE SOFTWARE IS PROVIDED "AS IS", WITHOUT WARRANTY OF ANY KIND, EXPRESS OR IMPLIED, INCLUDING BUT NOT LIMITED TO THE WARRANTIES OF

MERCHANTABILITY, FITNESS FOR A PARTICULAR PURPOSE, TITLE AND NON-INFRINGEMENT. IN NO EVENT SHALL THE COPYRIGHT HOLDERS OR ANYONE DISTRIBUTING THE SOFTWARE BE LIABLE FOR ANY DAMAGES OR OTHER LIABILITY, WHETHER IN CONTRACT, TORT OR OTHERWISE, ARISING FROM, OUT OF OR IN CONNECTION WITH THE SOFTWARE OR THE USE OR OTHER DEALINGS IN THE SOFTWARE.

BSD 4-clause "Original" or "Old" License

Copyright (c) 1982, 1986, 1990, 1991, 1993 The Regents of the University of California. All rights reserved.

Redistribution and use in source and binary forms, with or without modification, are permitted provided that the following conditions are met:

1. Redistributions of source code must retain the above copyright notice, this list of conditions and the following disclaimer.
2. Redistributions in binary form must reproduce the above copyright notice, this list of conditions and the following disclaimer in the documentation and/or other materials provided with the distribution.
3. All advertising materials mentioning features or use of this software must display the following acknowledgement:

This product includes software developed by the University of California, Berkeley and its contributors.

4. Neither the name of the University nor the names of its contributors may be used to endorse or promote products derived from this software without specific prior written permission.

THIS SOFTWARE IS PROVIDED BY THE REGENTS AND CONTRIBUTORS "AS IS" AND ANY EXPRESS OR IMPLIED WARRANTIES, INCLUDING, BUT NOT LIMITED TO, THE IMPLIED WARRANTIES OF MERCHANTABILITY AND FITNESS FOR A PARTICULAR PURPOSE ARE DISCLAIMED. IN NO EVENT SHALL THE REGENTS OR CONTRIBUTORS BE LIABLE FOR ANY DIRECT, INDIRECT, INCIDENTAL, SPECIAL, EXEMPLARY, OR CONSEQUENTIAL DAMAGES (INCLUDING, BUT NOT LIMITED TO, PROCUREMENT OF SUBSTITUTE GOODS OR SERVICES; LOSS OF USE, DATA, OR PROFITS; OR BUSINESS INTERRUPTION) HOWEVER CAUSED AND ON ANY THEORY OF LIABILITY, WHETHER IN CONTRACT, STRICT LIABILITY, OR TORT (INCLUDING NEGLIGENCE OR OTHERWISE) ARISING IN ANY WAY OUT OF THE USE OF THIS SOFTWARE, EVEN IF ADVISED OF THE POSSIBILITY OF SUCH DAMAGE.

BSD 3-clause "New" or "Revised" License

Copyright (c) 2011-2014, Yann Collet.

Redistribution and use in source and binary forms, with or without modification, are permitted provided that the following conditions are met:

1. Redistributions of source code must retain the above copyright notice, this list of conditions and the following disclaimer.
2. Redistributions in binary form must reproduce the above copyright notice, this list of conditions and the following disclaimer in the documentation and/or other materials provided with the distribution.
3. Neither the name of the organisation nor the names of its contributors may be used to endorse or promote products derive from this software without specific prior written permission.

THIS SOFTWARE IS PROVIDED BY THE COPYRIGHT HOLDERS AND CONTRIBUTORS "AS IS" AND ANY EXPRESS OR IMPLIED WARRANTIES, INCLUDING, BUT NOT LIMITED TO, THE IMPLIED WARRANTIES OF MERCHANTABILITY AND FITNESS FOR A PARTICULAR PURPOSE ARE DISCLAIMED. IN NO EVENT SHALL THE COPYRIGHT HOLDER OR CONTRIBUTORS BE LIABLE FOR ANY DIRECT, INDIRECT, INCIDENTAL, SPECIAL, EXEMPLARY, OR

CONSEQUENTIAL DAMAGES (INCLUDING, BUT NOT LIMITED TO, PROCUREMENT OF SUBSTITUTE GOODS OR SERVICES; LOSS OF USE, DATA, OR PROFITS; OR BUSINESS INTERRUPTION) HOWEVER CAUSED AND ON ANY THEORY OF LIABILITY, WHETHER IN CONTRACT, STRICT LIABILITY, OR TORT (INCLUDING NEGLIGENCE OR OTHERWISE) ARISING IN ANY WAY OUT OF THE USE OF THIS SOFTWARE, EVEN IF ADVISED OF THE POSSIBILITY OF SUCH DAMAGE.

BSD 2-clause "Simplified" license

Copyright (c) <YEAR>, <OWNER> All rights reserved.

Redistribution and use in source and binary forms, with or without modification, are permitted provided that the following conditions are met:

1. Redistributions of source code must retain the above copyright notice, this list of conditions and the following disclaimer.
2. Redistributions in binary form must reproduce the above copyright notice, this list of conditions and the following disclaimer in the documentation and/or other materials provided with the distribution.

THIS SOFTWARE IS PROVIDED BY THE COPYRIGHT HOLDERS AND CONTRIBUTORS "AS IS" AND ANY EXPRESS

OR IMPLIED WARRANTIES, INCLUDING, BUT NOT LIMITED TO, THE IMPLIED WARRANTIES OF MERCHANTABILITY AND FITNESS FOR A PARTICULAR PURPOSE ARE DISCLAIMED. IN NO EVENT SHALL THE COPYRIGHT OWNER OR CONTRIBUTORS BE LIABLE FOR ANY DIRECT, INDIRECT, INCIDENTAL, SPECIAL, EXEMPLARY, OR CONSEQUENTIAL DAMAGES (INCLUDING, BUT NOT LIMITED TO, PROCUREMENT OF SUBSTITUTE GOODS OR SERVICES; LOSS OF USE, DATA, OR PROFITS; OR BUSINESS INTERRUPTION) HOWEVER CAUSED AND ON ANY THEORY OF LIABILITY, WHETHER IN CONTRACT, STRICT LIABILITY, OR TORT (INCLUDING NEGLIGENCE OR OTHERWISE) ARISING IN ANY WAY OUT OF THE USE OF THIS SOFTWARE, EVEN IF ADVISED OF THE POSSIBILITY OF SUCH DAMAGE.

The views and conclusions contained in the software and documentation are those of the authors and should not be interpreted as representing official policies, either expressed or implied, of the FreeBSD Project.

« FreeType Project License

1. Copyright 1996-1999 by David Turner, Robert Wilhelm, and Werner Lemberg
Introduction The FreeType Project is distributed in several archive packages; some of them may contain, in addition to the FreeType font engine, various tools and contributions which rely on, or relate to, the FreeType Project. This license applies to all files found in such packages, and which do not fall under their own explicit license. The license affects thus the FreeType font engine, the test programs, documentation and makefiles, at the very least. This license was inspired by the BSD, Artistic, and IJG (Independent JPEG Group) licenses, which all encourage inclusion and use of free software in commercial and freeware products alike. As a consequence, its main points are that:
 - o We don't promise that this software works. However, we are interested in any kind of bug reports. ('as is' distribution)
 - o You can use this software for whatever you want, in parts or full form, without having to pay us. ('royalty-free' usage)
 - o You may not pretend that you wrote this software. If you use it, or only parts of it, in a program, you must acknowledge somewhere in your documentation that you've used the FreeType code. ('credits')We specifically permit and encourage the inclusion of this

software, with or without modifications, in commercial products, provided that all warranty or liability claims are assumed by the product vendor. Legal Terms 0. Definitions Throughout this license, the terms 'package', 'FreeType Project', and 'FreeType archive' refer to the set of files originally distributed by the authors (David Turner, Robert Wilhelm, and Werner Lemberg) as the 'FreeType project', be they named as alpha, beta or final release. 'You' refers to the licensee, or person using the project, where 'using' is a generic term including compiling the project's source code as well as linking it to form a 'program' or 'executable'. This program is referred to as 'a program using the FreeType engine'. This license applies to all files distributed in the original FreeType archive, including all source code, binaries and documentation, unless otherwise stated in the file in its original, unmodified form as distributed in the original archive. If you are unsure whether or not a particular file is covered by this license, you must contact us to verify this. The FreeType project is copyright (C) 1996-1999 by David Turner, Robert Wilhelm, and Werner Lemberg. All rights reserved except as specified below. 1. No Warranty THE FREETYPE ARCHIVE IS PROVIDED 'AS IS' WITHOUT WARRANTY OF ANY KIND, EITHER

EXPRESSED OR IMPLIED, INCLUDING, BUT NOT LIMITED TO, WARRANTIES OF MERCHANTABILITY AND FITNESS FOR A PARTICULAR PURPOSE. IN NO EVENT WILL ANY OF THE AUTHORS OR COPYRIGHT HOLDERS BE LIABLE FOR ANY DAMAGES CAUSED BY THE USE OR THE INABILITY TO USE, OF THE FREETYPE PROJECT. As you have not signed this license, you are not required to accept it. However, as the FreeType project is copyrighted material, only this license, or another one contracted with the authors, grants you the right to use, distribute, and modify it. Therefore, by using, distributing, or modifying the FreeType project, you indicate that you understand and accept all the terms of this license.

2. Redistribution Redistribution and use in source and binary forms, with or without modification, are permitted provided that the following conditions are met:
 - o Redistribution of source code must retain this license file ('licence.txt') unaltered; any additions, deletions or changes to the original files must be clearly indicated in accompanying documentation. The copyright notices of the unaltered, original files must be preserved in all copies of source files.
 - o Redistribution in binary form must provide a disclaimer that states that the software is based in part of the work of

the FreeType Team, in the distribution documentation. We also encourage you to put an URL to the FreeType web page in your documentation, though this isn't mandatory. These conditions apply to any software derived from or based on the FreeType code, not just the unmodified files. If you use our work, you must acknowledge us. However, no fee need be paid to us.

3. Advertising The names of FreeType's authors and contributors may not be used to endorse or promote products derived from this software without specific prior written permission. We suggest, but do not require, that you use one or more of the following phrases to refer to this software in your documentation or advertising materials: 'FreeType Project', 'FreeType Engine', 'FreeType library', or 'FreeType Distribution'.
4. Contacts There are two mailing lists related to FreeType:
 - o freetype@freetype.org Discusses general use and applications of FreeType, as well as future and wanted additions to the library and distribution. If you are looking for support, start in this list if you haven't found anything to help you in the documentation.
 - o devel@freetype.org Discusses bugs, as well as engine internals, design issues, specific licenses, porting, etc.
 - o <http://www.freetype.org>

Holds the current FreeType web page, which will allow you to download our latest development version and read online documentation. You can also contact us individually at: David Turner <david.turner@freetype.org> Robert Wilhelm <robert.wilhelm@freetype.org> Werner Lemberg <werner.lemberg@freetype.org>

Libpng License

This copy of the libpng notices is provided for your convenience. In case of any discrepancy between this copy and the notices in the file png.h that is included in the libpng distribution, the latter shall prevail.

COPYRIGHT NOTICE, DISCLAIMER, and LICENSE:

If you modify libpng you may insert additional notices immediately following this sentence.

libpng versions 1.0.7, July 1, 2000, through 1.0.13, April 15, 2002, are Copyright (c) 2000-2002 Glenn Randers-Pehrson and are distributed according to the same disclaimer and license as libpng-1.0.6 with the following individuals added to the list of Contributing Authors

Simon-Pierre Cadieux

Eric S. Raymond

Gilles Vollant

and with the following additions to the disclaimer:

There is no warranty against interference with your enjoyment of the library or against infringement. There is no warranty that our efforts or the library will fulfill any of your particular purposes or needs. This library is provided with all faults, and the entire risk of satisfactory quality, performance, accuracy, and effort is with the user.

libpng versions 0.97, January 1998, through 1.0.6, March 20, 2000, are Copyright (c) 1998, 1999 Glenn Randers-Pehrson, and are distributed according to the same disclaimer and license as libpng-0.96, with the following individuals added to the list of Contributing Authors:

Tom Lane

Glenn Randers-Pehrson

Willem van Schaik

libpng versions 0.89, June 1996, through 0.96, May 1997, are Copyright (c) 1996, 1997 Andreas Dilger Distributed according to the same disclaimer and license as libpng-0.88, with the following individuals added to the list of Contributing Authors:

John Bowler

Kevin Bracey

Sam Bushell



◀ Magnus Holmgren

Greg Roelofs

Tom Tanner

libpng versions 0.5, May 1995, through 0.88, January 1996, are Copyright (c) 1995, 1996 Guy Eric Schalnat, Group 42, Inc.

For the purposes of this copyright and license, "Contributing Authors" is defined as the following set of individuals:

Andreas Dilger

Dave Martindale

Guy Eric Schalnat

Paul Schmidt

Tim Wegner

The PNG Reference Library is supplied "AS IS". The Contributing Authors and Group 42, Inc. disclaim all warranties, expressed or implied, including, without limitation, the warranties of merchantability and of fitness for any purpose. The Contributing Authors and Group 42, Inc. assume no liability for direct, indirect, incidental, special, exemplary, or consequential damages, which may result from the use of the PNG Reference Library, even if advised of the possibility of such damage.

Permission is hereby granted to use, copy, modify, and distribute this source code, or

portions hereof, for any purpose, without fee, subject to the following restrictions:

1. The origin of this source code must not be misrepresented.
2. Altered versions must be plainly marked as such and must not be misrepresented as being the original source.
3. This Copyright notice may not be removed or altered from any source or altered source distribution.

The Contributing Authors and Group 42, Inc. specifically permit, without fee, and encourage the use of this source code as a component to supporting the PNG file format in commercial products. If you use this source code in a product, acknowledgment is not required but would be appreciated.

A "png_get_copyright" function is available, for convenient use in "about" boxes and the like:

```
printf("%s",png_get_copyright(NULL));
```

Also, the PNG logo (in PNG format, of course) is supplied in the files "pngbar.png" and "pngbar.jpg (88x31) and "pngnow.png" (98x31).

Libpng is OSI Certified Open Source Software. OSI Certified Open Source is a certification mark of the Open Source Initiative.

Glenn Randers-Pehrson randeg@alum.rpi.edu
April 15, 2002

MIT License

Copyright (c) <year> <copyright holders>

Permission is hereby granted, free of charge, to any person obtaining a copy of this software and associated documentation files (the "Software"), to deal in the Software without restriction, including without limitation the rights to use, copy, modify, merge, publish, distribute, sublicense, and/or sell copies of the Software, and to permit persons to whom the Software is furnished to do so, subject to the following conditions:

The above copyright notice and this permission notice shall be included in all copies or substantial portions of the Software.

THE SOFTWARE IS PROVIDED "AS IS", WITHOUT WARRANTY OF ANY KIND, EXPRESS OR IMPLIED, INCLUDING BUT NOT LIMITED TO THE WARRANTIES OF MERCHANTABILITY, FITNESS FOR A PARTICULAR PURPOSE AND NONINFRINGEMENT. IN NO EVENT SHALL THE AUTHORS OR COPYRIGHT HOLDERS BE LIABLE FOR ANY CLAIM, DAMAGES OR OTHER LIABILITY, WHETHER IN AN ACTION OF CONTRACT, TORT OR OTHERWISE, ARISING FROM, OUT OF OR IN CONNECTION WITH THE SOFTWARE OR THE USE OR OTHER DEALINGS IN THE SOFTWARE.

zlib License

The zlib/libpng License Copyright (c) <year>
<copyright holders>

This software is provided 'as-is', without any express or implied warranty. In no event will the authors be held liable for any damages arising from the use of this software.

Permission is granted to anyone to use this software for any purpose, including commercial applications, and to alter it and redistribute it freely, subject to the following restrictions:

1. The origin of this software must not be misrepresented; you must not claim that you wrote the original software. If you use this software in a product, an acknowledgment in the product documentation would be appreciated but is not required.
2. Altered source versions must be plainly marked as such, and must not be misrepresented as being the original software.
3. This notice may not be removed or altered from any source distribution.

SGI Free Software B License Version 2.0.

SGI FREE SOFTWARE LICENSE B (Version 2.0, Sept. 18, 2008)

Copyright (C) [dates of first publication] Silicon Graphics, Inc. All Rights Reserved. Permission

is hereby granted, free of charge, to any person obtaining a copy of this software and associated documentation files (the "Software"), to deal in the Software without restriction, including without limitation the rights to use, copy, modify, merge, publish, distribute, sublicense, and/or sell copies of the Software, and to permit persons to whom the Software is furnished to do so, subject to the following conditions: The above copyright notice including the dates of first publication and either this permission notice or a reference to <http://oss.sgi.com/projects/FreeB/> shall be included in all copies or substantial portions of the Software.

THE SOFTWARE IS PROVIDED "AS IS", WITHOUT WARRANTY OF ANY KIND, EXPRESS OR IMPLIED, INCLUDING BUT NOT LIMITED TO THE WARRANTIES OF MERCHANTABILITY, FITNESS FOR A PARTICULAR PURPOSE AND NONINFRINGEMENT. IN NO EVENT SHALL SILICON GRAPHICS, INC. BE LIABLE FOR ANY CLAIM, DAMAGES OR OTHER LIABILITY, WHETHER IN AN ACTION OF CONTRACT, TORT OR OTHERWISE, ARISING FROM, OUT OF OR IN CONNECTION WITH THE SOFTWARE OR THE USE OR OTHER DEALINGS IN THE SOFTWARE.

Except as contained in this notice, the name of Silicon Graphics, Inc. shall not be used in

advertising or otherwise to promote the sale, use or other dealings in this Software without prior written authorization from Silicon Graphics, Inc.

Дополнительная информация

- Дисплей водителя (стр. 92)

Меню приложений на дисплее водителя

Меню приложений на дисплее водителя обеспечивает быстрый доступ к часто используемым функциям некоторых приложений.



Изображение схематичное.

Меню приложений на дисплее водителя можно использовать вместо центрального дисплея и управлять кнопками справа на рулевом колесе. Меню приложений упрощает переход от одного приложения к другому или от одной функции приложения к другой, так как водителю нет необходимости отрывать руки от рулевого колеса.

Функции меню приложений

Различные приложения открывают доступ к различным типам функций. Из меню приложений вы можете управлять следующими

приложениями и функциями этих приложений:

Приложение	Функции
Бортовой компьютер	Выбор счетчика пройденного пути, выбор информации, которую следует выводить на дисплей водителя, и пр.
Медиапроигрыватель	Выбор активного источника в медиапроигрывателе.
Телефон	Звонок абоненту из списка звонков.
Навигация	Навигация до пункта назначения и т.п.

Дополнительная информация

- Дисплей водителя (стр. 92)
- Общее представление о центральном дисплее (стр. 120)
- Работа с меню приложений на дисплее водителя (стр. 114)

Работа с меню приложений на дисплее водителя

Для управления меню приложений на дисплее водителя используется правый набор кнопок на рулевом колесе.

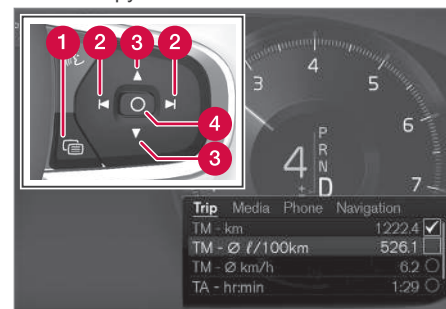

Меню приложений и правый набор кнопок на рулевом колесе. Изображение схематичное.

- 1 Открыть/закрыть
- 2 Влево/вправо
- 3 Вверх/вниз
- 4 Подтвердить

Открыть/закрыть меню приложений

- Нажмите, чтобы открыть/закрыть (1).
 - > Меню приложений открывается/закрывается.

ВНИМАНИЕ

Меню приложений не открывается, если на дисплее водителя показывается неподтвержденное сообщение. Вы должны сначала подтвердить сообщение, и только после этого сможете открыть меню приложений.

Меню приложений закрывается автоматически, если оно не используется некоторое время, или при выборе определенных настроек.

Поиск и выбор опций в меню приложений

1. Для перехода между приложениями нажмите на левую или правую стрелку (2).
 - > В меню приложений появляются функции предыдущего/следующего приложения.
2. Для перехода от одной функции к другой в выбранном приложении нажмите на стрелку вверх или вниз (3).

3. Чтобы подтвердить или выделить выбранную функцию, нажмите (4).
 - > Функция активируется, и при выборе определенных настроек меню приложений закрывается.

При повторном открытии меню приложений отображаются функции последнего выбранного приложения.

Дополнительная информация

- Меню приложений на дисплее водителя (стр. 114)
- Сообщения на дисплее водителя (стр. 115)

Сообщения на дисплее водителя

В различных ситуациях для поддержки и предоставления водителю информации на дисплее водителя могут появляться сообщения.



Пример сообщения на 8-дюймовом дисплее водителя. Изображение схематичное — некоторые детали могут отличаться в зависимости от модели автомобиля.



Пример сообщения на дисплее водителя. Изображение схематичное – некоторые детали могут отличаться в зависимости от модели автомобиля.

На дисплее водителя показываются сообщения, которые имеют первостепенное значение для водителя.

Эти сообщения могут появляться в разных точках дисплея водителя в зависимости от типа другой информации, которая в это же время отображается на дисплее. Через некоторое время или после подтверждения приема сообщения/принятия необходимых мер, сообщение исчезает с дисплея водителя. Если сообщение необходимо сохранить, оно добавляется в приложение **Состояние автомобиля**, которое открывается на панели приложений центрального дисплея.

Форма представления сообщения может быть разной, в него могут входить графические изображения, символы или кнопки, например, для подтверждения получения сообщения или запроса.

Сервисные сообщения

Ниже представлена выборка из важных сервисных сообщений с пояснением их содержания.

Сообщение	Содержание
Остановитесь в безопасном месте^A	Остановиться и заглушить двигатель. Опасность серьезных травм – обратитесь в мастерскую ^B .
Заглушите двигатель^A	Остановиться и заглушить двигатель. Опасность серьезных травм – обратитесь в мастерскую ^B .
Срочное обслуживание. Поезжайте в мастерскую^A	Обратитесь в мастерскую ^B для безотлагательной проверки автомобиля.

Сообщение	Содержание
Требуется сервис^A	Обратитесь в мастерскую ^B , проверить автомобиль, как можно быстрее.
Плановое ТО Забронировать время ТО	Пора на техобслуживание – обратитесь в мастерскую ^B . Показывается за некоторое время до следующего техобслуживания.
Плановое ТО Пора на ТО	Пора на техобслуживание – обратитесь в мастерскую ^B . Показывается непосредственно перед следующим техобслуживанием.
Плановое ТО ТО просрочено	Пора на техобслуживание – обратитесь в мастерскую ^B . Показывается по истечении срока техобслуживания.
Временно отключено^A	Функция временно отключена и вернется в исходное положение автоматически во время движения

Сообщение	Содержание
	или при повторном пуске двигателя.

^A Часть сообщений появляется вместе с информацией о том, где возникла неисправность.

^B Мы рекомендуем официальную станцию техобслуживания Volvo.

Дополнительная информация

- Обработка сообщений на дисплее водителя (стр. 117)
- Обработка сообщений, сохраненных на дисплее водителя (стр. 118)
- Сообщения на центральном дисплее (стр. 155)

Обработка сообщений на дисплее водителя

Для управления сообщениями на дисплее водителя используется правый набор кнопок на рулевом колесе.

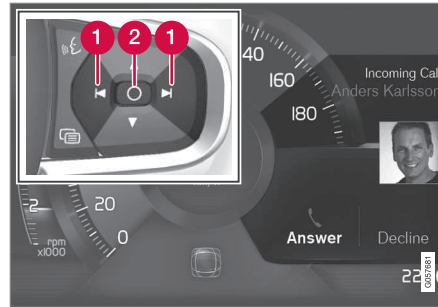

Пример сообщений на дисплее водителя⁴ и правый набор кнопок на рулевом колесе.



Пример сообщений на дисплее водителя⁵ и правый набор кнопок на рулевом колесе. Изображение схематичное – некоторые детали могут отличаться в зависимости от модели автомобиля.

1 Влево/вправо

2 Подтвердить

Некоторые сообщения на дисплее водителя содержат одну или несколько кнопок, например, для подтверждения получения сообщения или запроса.

⁴ Дисплей водителя 8 дюймов.

⁵ Дисплей водителя 12 дюймов.

«**Обработка нового сообщения**

Сообщения с кнопками:

1. Для перехода между кнопками нажмите на левую или правую стрелку (1).
2. Для подтверждения выбора нажмите (2).
 - > Сообщение исчезает с дисплея водителя.

Сообщения без кнопок:

- Чтобы закрыть сообщение, нажмите на подтверждение (2), или сообщение закроется автоматически через некоторое время.
 - > Сообщение исчезает с дисплея водителя.

Если сообщение необходимо сохранить, оно добавляется в приложение **Состояние автомобиля**, которое открывается на панели приложений центрального дисплея. Одновременно с этим на центральном дисплее показывается сообщение **Оповещ. сохран. в прилож. Состояние авто**.

Дополнительная информация

- Сообщения на дисплее водителя (стр. 118)
- Обработка сообщений, сохраненных на дисплее водителя (стр. 118)
- Сообщения на центральном дисплее (стр. 155)

Обработка сообщений, сохраненных на дисплее водителя

Сохраненные в памяти сообщения, поступившие и с дисплея водителя, и с центрального дисплея обрабатываются на центральном дисплее.

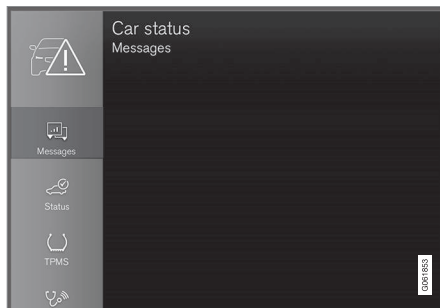

Сохраненные сообщения можно увидеть в приложении **Состояние авто**.



Сообщения, которые показывались на дисплее водителя и которые необходимо сохранить, добавляются в приложение **Состояние автомобиля** на центральном дисплее. Одновременно с этим на центральном дисплее показывается сообщение **Оповещ. сохран. в прилож. Состояние авто**.

Чтение сохраненного сообщения

Для непосредственного чтения сохраненного сообщения:

- На центральном дисплее нажмите на кнопку справа от сообщения **Оповещ. сохран. в прилож. Состояние авто**.
 - > Сохраненное сообщение показывается в приложении **Состояние автомобиля**.

Для чтения сообщения спустя некоторое время:

1. На панели приложений центрального дисплея откройте приложение **Состояние автомобиля**.
 - > Приложение запускается в нижней части главной панели.
2. В приложении выберите закладку **Сообщения**.
 - > Появляется список сохраненных сообщений.
3. Нажмите на сообщение, чтобы раскрыть/свернуть.
 - > В приложении информация о сообщении дополняется в списке, а на рисунке слева информация о сообщении показывается в графическом виде.

Обращение с сохраненным сообщением

В некоторых сообщениях в раскрытом виде имеются две кнопки, предназначенные для заказа времени на обслуживание или чтения руководства для владельца.

Заказ времени на обслуживание в связи с информацией в сохраненном сообщении:

- В раскрытом сообщении нажмите на **Запросить бронирование/Позвонить для бронирования**⁶, чтобы выполнить заказ времени на обслуживание.
 - > **Запросить бронирование:** В приложении открывается закладка **Бронирования**, где создается запрос на резервирование времени на обслуживание и ремонт.
 - Позвонить для бронирования:** Приложение для телефона запускается и соединяет вас с сервисным центром для резервирования времени на обслуживание и ремонт.

Чтение руководства для владельца в связи с информацией в сохраненном сообщении:

- В раскрытом сообщении нажмите на **Руководство владельца**, чтобы прочитать информацию об этом сообщении в руководстве для владельца.
 - > Руководство для владельца открывается на центральном дисплее, где отображается информация, связанная с данным сообщением.

Сохраненные в приложении сообщения удаляются автоматически при каждом запуске двигателя.

Дополнительная информация

- Сообщения на дисплее водителя (стр. 115)
- Обработка сообщений на дисплее водителя (стр. 117)
- Сообщения на центральном дисплее (стр. 155)

⁶ Зависит от рынка. Volvo ID и выбранная мастерская должны быть также зарегистрированы.

Общее представление о центральном дисплее

Многими функциями автомобиля можно управлять с помощью центрального дис-

плея. В этом разделе вы познакомитесь с описанием и возможностями центрального дисплея.

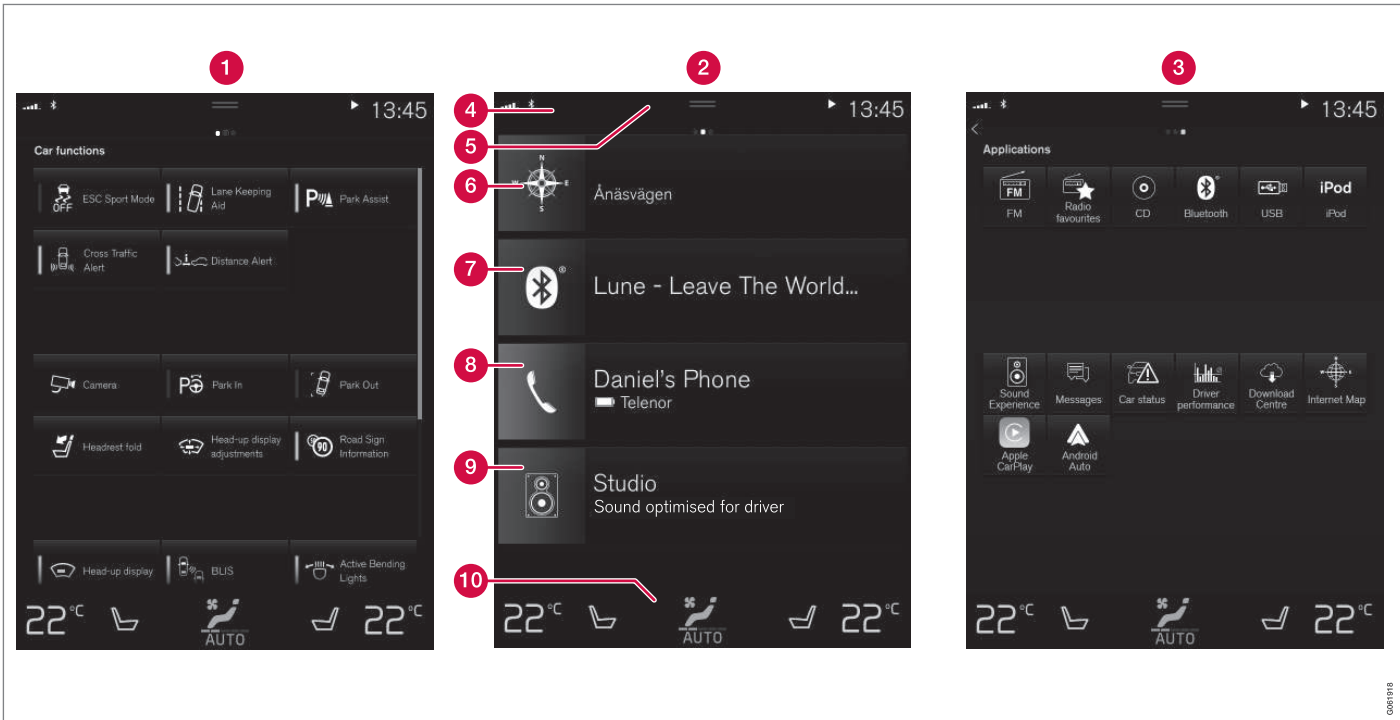

Три базовых панели просмотра центрального дисплея. Прокрутите вправо или влево, чтобы открыть соответственно панель функций или панель приложений⁷.

1 Панель функций – функции автомобиля, которые активируются или отключаются нажатием. Некоторые функции, также называемые триггерными функциями, открывают окна с настройками. Таким примером является **Камера**. Для

⁷ В автомобиле с правосторонним управлением эти панели переставлены местами.





настроек проекционного дисплея* также используется панель функций, а для регулировок – кнопки справа на рулевом колесе.

- 2 Главная панель – основной режим просмотра, который открывается при включении экрана.
- 3 Панель приложений – здесь находятся загруженные приложения (сторонние приложения), а также приложения для встроенных функций, например, **FM-радио**. Нажмите на пиктограмму, чтобы открыть приложение.
- 4 Строка состояния – сверху экрана отображаются значки текущего состояния автомобиля. Слева в строке состояния отображается информация о сети и сетевом подключении, а справа – медийная информация, часы и индикация фоновой деятельности.
- 5 Верхняя панель – перетащите вниз закладку, чтобы открыть верхнюю панель. Здесь вы можете открыть **Настройки, Рук-во владельца, Профиль** и сообщения, сохраненные в автомобиле. В некоторых случаях на верхней панели также открывается контекстная настройка (например, **Настройки навигации**) и контекстное руководство для владельца (например, **Руководство Навигация**).

- 6 Навигация – открывается навигация по карте, например, Sensus Navigation*. Чтобы раскрыть, нажмите на рабочую панель.
- 7 Мультимедиа – последнее приложение, которое использовалось в системе мультимедиа. Чтобы раскрыть, нажмите на рабочую панель.
- 8 Телефон – здесь вы получаете доступ к функциям телефона. Чтобы раскрыть, нажмите на рабочую панель.
- 9 Рабочая панель дополнений – последние использованные приложения и функции автомобиля, которые не относятся ни к одной из других рабочих панелей. Чтобы раскрыть, нажмите на рабочую панель.
- 10 Строка климат-контроля – информация и непосредственная настройка, например, температуры и обогрева сидений*. Нажмите на символ в середине строки климат-контроля, чтобы открыть панель климат-контроля для выполнения различных настроек климата.

Дополнительная информация

- Использование центрального дисплея (стр. 123)
- Переход между панелями просмотра на центральном дисплее (стр. 127)
- Панель функций на центральном дисплее (стр. 134)
- Приложения (стр. 560)
- Символы в строке состояния центрального дисплея (стр. 136)
- Изменение настроек на верхней панели центрального дисплея (стр. 146)
- Открыть контекстную настройку на центральном дисплее (стр. 147)
- Руководство для владельца на центральном дисплее (стр. 21)
- Медиапроигрыватель (стр. 571)
- Телефон (стр. 588)
- Органы регулировки климата (стр. 236)
- Отключение и регулировка громкости системного звука на центральном дисплее (стр. 145)
- Изменение оформления центрального дисплея (стр. 145)
- Выбор языка для систем автомобиля (стр. 146)
- Выбор единиц измерения для систем автомобиля (стр. 145)
- Чистка центрального дисплея (стр. 723)
- Сообщения на центральном дисплее (стр. 155)

Использование центрального дисплея

Управление и настройка многих функций автомобиля осуществляется на центральном дисплее. Центральный дисплей является сенсорным экраном, реагирующим на прикосновения.

Использование сенсорных функций центрального дисплея

Экран реагирует по-разному на то, как вы дотрагиваетесь до экрана – нажимаете, перетаскиваете или прокручиваете. Прика-

саясь к экрану различными способами, вы можете, например, перелистывать панели просмотра, выделять объекты и прокручивать списки.



Благодаря инфракрасной сетке, расположенной вплотную к поверхности экрана, экран реагирует на палец, который находится непосредственно перед ним. Такая технология позволяет пользоваться экраном даже в перчатках.

Работать с экраном могут два человека одновременно, например, для регулировки климата на стороне водителя и пассажира.





! ВАЖНО

Избегайте соприкосновения с экраном острых предметов, которые могут оставить царапины на экране.

В таблице ниже представлены различные способы обращения с экраном:

Способ	Действие	Результат
	Нажмите один раз.	Выделение объекта, подтверждение выбора или активирование функции.
	Быстро нажмите два раза.	Увеличение масштаба представления электронного объекта, например карты.
	Нажмите и удерживайте.	Захват объекта. Можно использовать для перемещения приложений или точек на карте. Нажмите пальцем на экран и удерживайте, а затем перетащите объект в нужное место.
	Нажмите один раз двумя пальцами.	Уменьшение масштаба представления электронного объекта, например карты.



Способ	Действие	Результат
	<p>Перетащите</p>	<p>Переход от одной панели просмотра к другой, прокручивание списка, текста или панели просмотра. Удерживайте и перетащите, чтобы переместить приложения или точки на карте. Перетащите по экрану в горизонтальном или вертикальном направлении.</p>
	<p>Прокрутите/быстро перетащите</p>	<p>Переход от одной панели просмотра к другой, прокручивание списка, текста или панели просмотра. Перетащите по экрану в горизонтальном или вертикальном направлении. Не забывайте о том, что касанием верхней части экрана вы можете открыть верхнюю панель.</p>
	<p>Развести пальцы</p>	<p>Увеличение масштаба.</p>
	<p>Свести пальцы вместе</p>	<p>Уменьшение масштаба.</p>

Возврат к главной панели из любой другой панели просмотра

1. Кратко нажмите на кнопку Начало под центральным дисплеем.
 - > Открывается последний режим просмотра главной панели.
2. Кратко нажмите еще раз.
 - > Все рабочие панели на главной панели устанавливаются в стандартное положение.

ВНИМАНИЕ

В стандартном положении главной панели – кратко нажмите на кнопку Начало. На экране показывается анимация с описанием доступа к различным режимам просмотра.

Прокручивание списка, раздела или панели просмотра

Когда на экране появляется индикатор прокрутки, вы можете прокручивать изображение вверх или вниз. Прокрутите изображение вниз/вверх в любом месте.

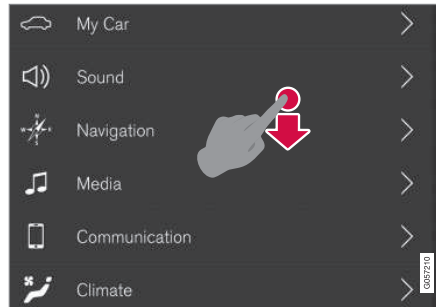

Индикатор прокрутки появляется на центральном дисплее, когда имеется возможность прокручивать изображение.

Использование органов управления на центральном дисплее

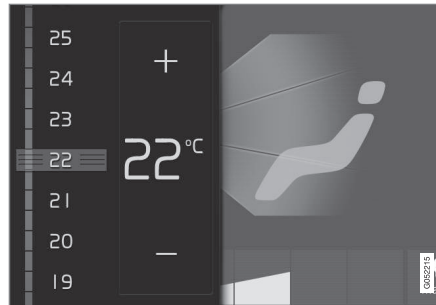

Регулятор температуры.

Регуляторы используются для многих функций автомобиля. Для регулировки, например, температуры:

- перетащите регулятор, чтобы установить нужную температуру,
- нажмите + или –, чтобы постепенно увеличить или уменьшить температуру, или
- нажмите на нужное значение температуры на шкале регулятора.

Дополнительная информация

- Активирование и отключение центрального дисплея (стр. 126)
- Перемещение приложений и кнопок на центральном дисплее (стр. 136)
- Клавиатура центрального дисплея (стр. 138)

Активирование и отключение центрального дисплея

Центральный дисплей можно погасить и вновь активировать кнопкой Начало под экраном.



Кнопка Начало центрального дисплея.

В результате использования кнопки Начало экран гаснет, и сенсорный дисплей не реагирует на касания. Строка климат-контроля по-прежнему видна. Все функции, связанные с экраном, продолжают работать, а именно, климат-контроль, звук, навигация* и приложения. Когда центральный дисплей погашен, вы можете протереть экран. Функцию затемнения можно также использовать для того, чтобы погасить экран, чтобы он не мешал во время управления автомобилем.

1. Длительно нажмите на физическую кнопку Начало, расположенную под экраном.
 - > Весь экран гаснет за исключением строки климат-контроля, которая по-прежнему видна. Все функции, связанные с экраном, продолжают работать.
2. Возврат экрана в активный режим – кратко нажмите на кнопку Начало.
 - > Открывается режим просмотра, который был выведен на экран перед его отключением.

- Общее представление о центральном дисплее (стр. 120)

ВНИМАНИЕ

Экран не отключается, когда на экране появляется рекомендация о необходимости выполнить действие.

ВНИМАНИЕ

Центральный дисплей отключается автоматически, когда двигатель не работает и открывается дверь водителя.

Дополнительная информация

- Чистка центрального дисплея (стр. 723)
- Изменение оформления центрального дисплея (стр. 145)

Переход между панелями просмотра на центральном дисплее

На центральном дисплее представлены пять базовых панелей просмотра: главная панель, верхняя панель, панель климат-контроля, панель приложений и панель функций. Экран запускается автоматически, когда открывается дверь водителя.

Главная панель

Главная панель – это режим просмотра, который открывается при включении экрана. В нее входят четыре рабочих панели: **Навигация**, **Медиа**, **Телефон** и рабочая панель дополнений.

Приложение или функция автомобиля, выбираемая на панели приложений или функций, запускается на соответствующей рабочей панели главной панели, например, **FM-радио** запускается на рабочей панели **Медиа**.

На рабочей панели дополнений показываются последнее использованное приложение или функция автомобиля, не относящиеся ни к одной из трех других категорий.

На рабочих панелях приводится краткая информация о соответствующем приложении.

ВНИМАНИЕ

При запуске двигателя рабочие панели на главной панели показывают информацию о текущем положении приложений соответствующей рабочей панели.

ВНИМАНИЕ

В стандартном положении главной панели – кратко нажмите на кнопку Начало. На экране показывается анимация с описанием доступа к различным режимам просмотра.

Строка состояния

Сверху экрана отображаются значки текущего состояния автомобиля. Слева в строке состояния отображается информация о сети и сетевом подключении, а справа – медийная информация, часы и индикация фоновой деятельности.

Верхняя панель

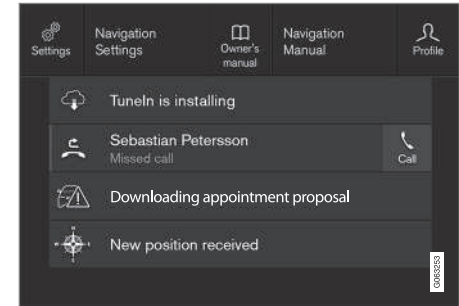

Развернутая верхняя панель.

В центре строки состояния в верхней части экрана имеется закладка. Для того чтобы открыть верхнюю панель, нажмите на закладку или перетащите/прокрутите сверху вниз.

Доступ из верхней панели в любое время:

- **Настройки**
- **Рук-во владельца**
- **Профиль**
- Сообщения, сохраненные в автомобиле.

Доступ из верхней панели в определенных ситуациях:

- Контекстная настройка (например, **Настройки навигации**). Настройки изменятся непосредственно на верхней



- ◀ панели, когда приложение (например, навигация) запущено.
- Контекстное руководство для владельца (например, **Руководство Навигация**). Непосредственно на верхней панели вы получаете доступ к разделу электронного руководства для владельца, связанного с содержанием, отображаемым на экране.

Выход из верхней панели – нажмите за рамками верхней панели, на кнопку Начало или на нижнюю часть верхней панели и перетащите вверх. При этом открывается расположенная ниже панель, и вы можете вновь ее использовать.

i ВНИМАНИЕ

Верхняя панель недоступна при запуске/остановке или, когда на дисплее показывается сообщение или открыта панель климат-контроля.

Панель климат-контроля

В нижней части экрана всегда открыта строка климат-контроля, где вы можете выполнить наиболее типичные настройки климата, например, выбрать температуру и обогрев сидений*.



Нажмите на этот символ в центре строки климат-контроля, чтобы открыть панель климат-контроля и получить доступ к различным настройкам климата.



Нажмите на этот символ, чтобы закрыть панель климат-контроля и вернуться к предыдущему режиму просмотра.

Панель приложений

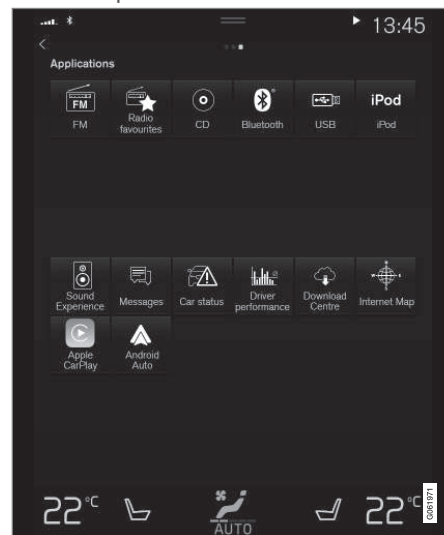

Панель приложений с установленными в автомобиле приложениями.

Прокрутите экран справа налево⁸, чтобы из главной панели перейти на панель приложений. Здесь находятся загруженные приложения (сторонние приложения), а также приложения для встроенных функций, например, **FM-радио**. Для некоторых при-

⁸ Автомобили с левосторонним управлением. Для автомобилей с правосторонним управлением – прокрутите в другую сторону.

* Опция/дополнительное оборудование.

ложений краткая информация отображается непосредственно на панели приложений, например, число непрочитанных сообщений для **Сообщения**.

Нажмите на приложение, чтобы открыть. Приложение открывается на рабочей панели, к которой оно относится, например, **Медиа**.

При большом числе приложений вы можете прокручивать панель приложений вниз. Для этого прокрутите/перетащите панель снизу вверх.

Для возврата на главную панель прокрутите экран слева направо⁸ или нажмите кнопку Начало.

Панель функций

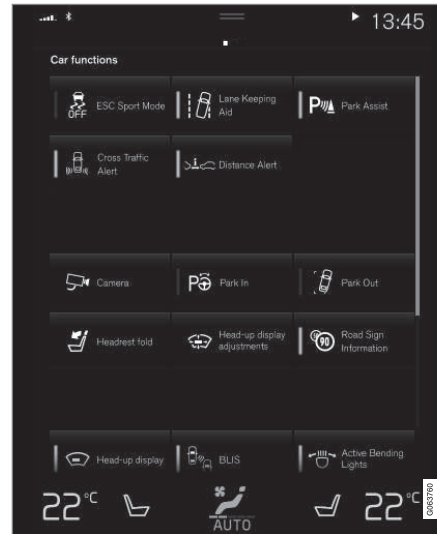

Панель функций с кнопками различных функций автомобиля.

Прокрутите экран слева направо⁸, чтобы из главной панели перейти на панель функций. На этой панели вы можете активировать или отключать различные функции автомобиля, например, **BLIS***, **Lane Keeping Aid*** и **Помощь при парковке***.

При большом количестве функций вы можете и эту панель пролистать вниз. Для этого прокрутите/перетащите панель снизу вверх.

В отличие от панели приложений, где приложение открывается нажатием, функция активируется или отключается при нажатии на кнопку соответствующей функции. При нажатии некоторые функции, т.н. триггерные функции, открываются в отдельном окне.

Для возврата на главную панель прокрутите экран справа налево⁸ или нажмите кнопку "Начало".

Дополнительная информация

- Использование рабочих панелей на центральном дисплее (стр. 131)
- Символы в строке состояния центрального дисплея (стр. 136)
- Изменение настроек на верхней панели центрального дисплея (стр. 146)
- Открыть контекстную настройку на центральном дисплее (стр. 147)
- Руководство для владельца на центральном дисплее (стр. 21)
- Профили водителя (стр. 150)
- Органы регулировки климата (стр. 236)

⁸ Автомобили с левосторонним управлением. Для автомобилей с правосторонним управлением – прокрутите в другую сторону.

ДИСПЛЕИ И ГОЛОСОВОЕ УПРАВЛЕНИЕ

- ◀◀ ● Приложения (стр. 560)
- Панель функций на центральном дисплее (стр. 134)
- Общее представление о центральном дисплее (стр. 120)

Использование рабочих панелей на центральном дисплее

В главную панель входят четыре рабочих панели: **Навигация, Медиа, Телефон** и

рабочая панель дополнений. Эти панели можно разворачивать.

« Раскрытие рабочей панели из стандартного режима

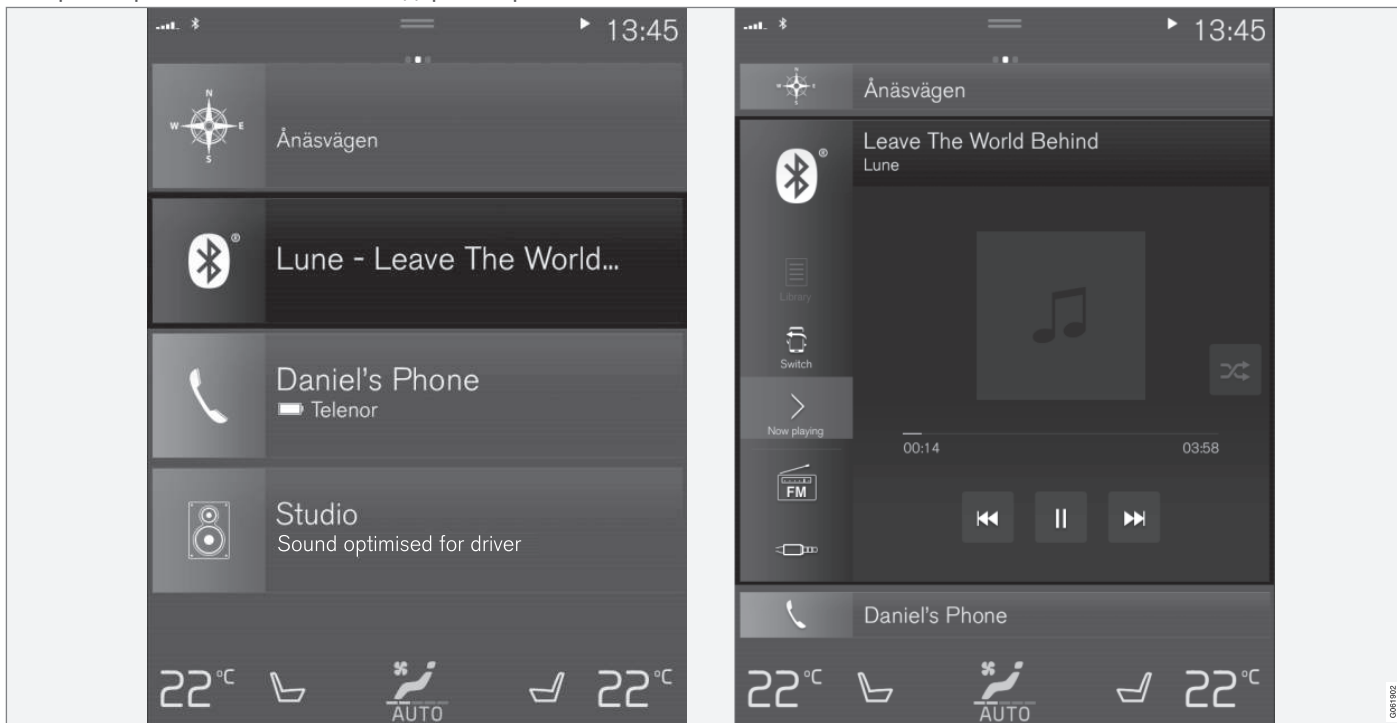

Стандартный и раскрытый режим одной из рабочих панелей на центральном дисплее.

Раскрытие рабочей панели:

- Рабочие панели **Навигация**, **Медиа** и **Телефон**: Нажмите на рабочую панель в любой точке. При расширении рабочей панели с главной панели временно вытесняется рабочая панель дополнений. Две другие рабочие панели уменьшаются и показывают только некоторую информацию. При нажатии на дополнительную рабочую панель другие три панели сворачиваются и показывают только некоторую информацию.

На раскрытой панели доступны основные функции соответствующего приложения.

Сворачивание раскрытой рабочей панели:

- Свернуть рабочую панель можно тремя способами:
 - Нажмите на верхнюю часть раскрытой рабочей панели.
 - Нажмите на другую рабочую панель (которая раскрывается вместо раскрытой панели).
 - Кратко нажмите на физическую кнопку Начало под центральным дисплеем.

Как открыть или закрыть рабочую панель на полный экран

Рабочую панель дополнений⁹ и рабочую панель **Навигация** можно открыть в режиме полного экрана, где появится расширенная информация и различные возможности для настроек.

Если рабочая панель открыта в режиме полного экрана, информация других рабочих панелей не показывается.



Чтобы раскрытое приложение открыть в режиме полного экрана – нажмите на этот символ.



Нажмите на этот символ, чтобы вернуться в раскрытый режим, или нажмите на кнопку Начало под экраном.



Кнопка Начало центрального дисплея.

В любой момент вы можете вернуться на главную панель, нажав кнопку Начало. Для возврата из полноэкранного положения в стандартный режим главной панели – нажмите дважды на кнопку Начало.

Дополнительная информация

- Использование центрального дисплея (стр. 123)
- Активирование и отключение центрального дисплея (стр. 126)
- Переход между панелями просмотра на центральном дисплее (стр. 127)

⁹ Не применимо ко всем приложениям или функциям автомобиля, которые открываются на рабочей панели дополнений.

Панель функций на центральном дисплее

На панели функций – одной из базовых панелей просмотра на центральном дис-

плее – собраны все кнопки, связанные с функциями автомобиля. Прокрутите экран слева направо, чтобы из главной панели перейти на панель функций¹⁰.

Различные типы кнопок
Для функций автомобиля предусмотрены три типа кнопок, см. ниже:

Тип кнопки	Свойство	Затрагиваемые функции автомобиля
Кнопки функций	Имеют положения Вкл./Выкл. Когда функция действует, слева от значка в кнопке горит светодиодный индикатор. Нажмите на кнопку, чтобы включить/отключить функцию.	Большинство кнопок на этой панели являются кнопками функций.
Триггерные кнопки	Не имеют положений Вкл./Выкл. При нажатии триггерной кнопки открывается окно функции. Например, окно, в котором вы можете изменить положение сиденья.	<ul style="list-style-type: none"> • Камера • Склад. подголовника • Регул. проекц. дисплея
Кнопки парковки	Имеют положения Вкл., Выкл, и режимы сканирования. Аналогичны кнопкам функций, но имеют дополнительный режим сканирования при выполнении парковки.	<ul style="list-style-type: none"> • Въезд на парковку • Выезд с парковки

¹⁰ Автомобили с левосторонним управлением. Для автомобилей с правосторонним управлением – прокрутите в другую сторону.

Различные положения кнопок



Функция активирована, когда в кнопке функции или кнопке парковки горит зеленый светодиодный индикатор. При активировании функции для некоторых функций в кнопке появляется дополнительный текст с объяснением значения этой функции. Текст отображается в течение нескольких секунд, после этого показывается кнопка с включенным светодиодным индикатором.

Например, для функции **Lane Keeping Aid** при нажатии кнопки появляется текст **Действует только на определ. скоростях.**

Функция активируется или отключается однократным кратким нажатием кнопки.

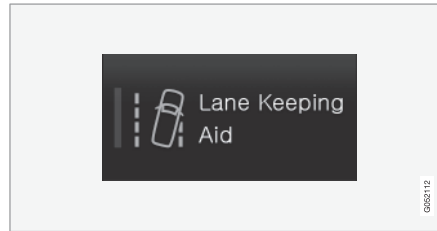

Функция отключена, когда светодиодный индикатор не горит.

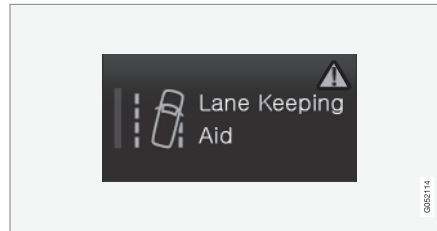

Появление в правой части кнопки предупреждающего треугольника указывает на наличие отклонений в работе функции.

Дополнительная информация

- Использование центрального дисплея (стр. 123)
- Переход между панелями просмотра на центральном дисплее (стр. 127)

Перемещение приложений и кнопок на центральном дисплее

Приложения и кнопки для функций автомобиля на панели приложений и панели функций можно перемещать и группировать по своему усмотрению.

1. Прокрутите справа налево¹¹, чтобы открыть панель приложений, или слева направо¹¹, чтобы открыть панель функций.
2. Нажмите и удерживайте приложение или кнопку.
 - > Приложение или кнопка изменяет свой размер и становится прозрачнее. И после этого готова к переносу.
3. Перетащите приложение или кнопку на имеющееся на панели свободное место.

Вы можете использовать для размещения приложений или кнопок максимально 48 рядов. Чтобы переместить за пределы видимой части панели, перетащите приложение или кнопку в нижнюю часть панели просмотра. В этом случае добавляются новые ряды, где может находиться приложение или кнопка.

Приложение или кнопка может оказаться далеко внизу и не будет видна в обычном режиме просмотра.

Прокрутите экран, чтобы переместить изображение вверх или вниз.

ВНИМАНИЕ

Расположите приложения, которые вы редко или совсем не используете, в самом низу, за пределами поля видимости. В этом случае вам будет легче найти приложения, которые вы используете чаще.

ВНИМАНИЕ

Приложения и кнопки функций автомобиля нельзя переместить на уже занятые места.





Дополнительная информация

- Панель функций на центральном дисплее (стр. 134)
- Приложения (стр. 560)
- Использование центрального дисплея (стр. 123)

Символы в строке состояния центрального дисплея



Обзор символов, которые могут появляться в строке состояния на центральном дисплее.

В строке состояния отображаются текущие состояния и в некоторых случаях их статус. Из-за ограниченного пространства на этой панели не все символы показываются постоянно.

Символ	Содержание
	Подключен к сети Интернет.
	Действует роуминг.
	Интенсивность сигнала мобильной телефонной сети.
	Подключено устройство Bluetooth.
	Включена связь Bluetooth, но нет подключенных устройств.
	Обмен информацией с системой GPS.
	Установлено соединение с сетью Wi-Fi.

¹¹ Автомобили с левосторонним управлением. Для автомобилей с правосторонним управлением – прокрутите в другую сторону.

Символ	Содержание
	Активировано совместное использование Интернета (точка доступа Wi-Fi), т.е. автомобиль предоставляет доступ к имеющейся сети.
	Активирован модем автомобиля.
	Взаимодействие через USB активировано.
	Текущий процесс.
	Таймер функции подготовки климата активирован.
	Воспроизведение источника звучания.
	Воспроизведение источника звучания приостановлено.
	Разговор по телефону.
	Отключен звук источника звучания.
	Трансляция новостей радиоканала.

Символ	Содержание
	Трансляция дорожной информации.
	Часы.

Дополнительная информация

- Переход между панелями просмотра на центральном дисплее (стр. 127)
- Сообщения на центральном дисплее (стр. 155)
- Автомобиль с интернет-подключением* (стр. 598)
- Подключение устройства к разъему USB (стр. 578)
- Телефон (стр. 588)
- Дата и время (стр. 102)

Клавиатура центрального дисплея

Используя клавиатуру на центральном дисплее, вы можете на экране вводить данные с помощью клавиш, а также "рисовать" буквы и знаки.

Вы можете вводить знаки, буквы и цифры с клавиатуры, например, чтобы в автомобиле написать сообщение, ввести пароль или найти раздел в электронном руководстве для владельца.

Клавиатура появляется только, когда вы можете вводить данные на экране.

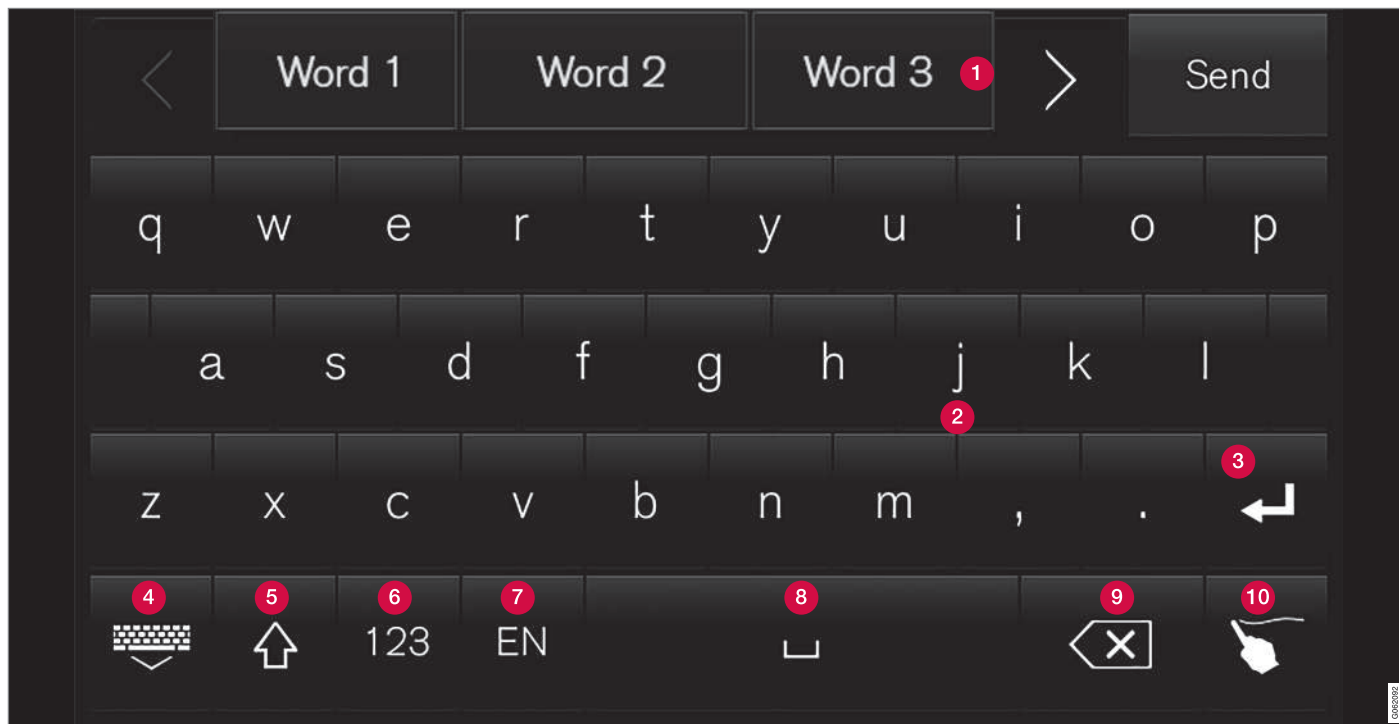

На рисунке представлены лишь некоторые из кнопок, которые могут показываться на клавиатуре. Оформление клавиатуры зависит от языковых настроек и от контекста, в котором клавиатура используется.

- « 1 Строка с предлагаемыми вариантами слов или знаков¹². Варианты предлагаемых слов изменяются по мере написания новых букв. Для перехода между предлагаемыми словами используйте стрелки, указывающие вправо и влево. Нажмите на слово, чтобы его выбрать. Обратите внимание, что не все языки поддерживают эту функцию. и для таких языков эта строка не появляется на клавиатуре.
- 2 В зависимости от выбранного языка на клавиатуре появляются доступные для этого языка знаки (см. п.7). Нажмите на знак, чтобы его ввести.
- 3 В зависимости от контекста, в котором используется клавиатура, кнопка имеет различные функции – ввод @ (при указании электронного адреса) или **создание новой строки** (для ввода текста).
- 4 Закрыть клавиатуру. Если клавиатуру нельзя закрыть, кнопка не показывается.
- 5 Используется для ввода прописных букв. Нажмите один раз, чтобы ввести одну заглавную букву, а затем продолжить ввод строчными буквами. При повторном нажатии будут вводиться только прописные буквы. При еще одном нажатии клавиатура возвра-

щается к строчным буквам. В этом режиме первая буква после точки, восклицательного или вопросительного знака будет прописной. Это также относится к первой букве в текстовом поле. В текстовом поле, предназначенном для имени или адреса, каждое слово начинается автоматически с прописной буквы. В текстовом поле для пароля, веб-адреса или адреса электронной почты все буквы автоматически являются строчными, если вы с помощью этой кнопки не изменяете настройку.

- 6 Ввод цифр. На клавиатуре (2) появляются цифры. Нажмите кнопку ABC, которая в режиме клавиатуры с цифрами показывается вместо 123, чтобы вернуться к клавиатуре с буквами, или на #\~, чтобы открыть клавиатуру со специальными знаками.
- 7 Замена языка для ввода текста, например, EN. В зависимости от выбранного языка изменяется набор доступных знаков и предлагаемых вариантов слов (1). Для переключения клавиатуры на различные языки необходимо сначала добавить эти языки в Настройках.
- 8 Клавиша "пробел".

- 9 Отмена ввода текста. При каждом кратком нажатии удаляется один знак. Удерживайте кнопку нажатой, чтобы быстро удалить знаки.
- 10 Изменение режима клавиатуры для написания букв и знаков вручную.

Нажмите на кнопку подтверждения, расположенную над клавиатурой (не видна на рисунке), чтобы подтвердить выполненный ввод текста. Вид кнопки зависит от контекста.

Варианты буквы или знака

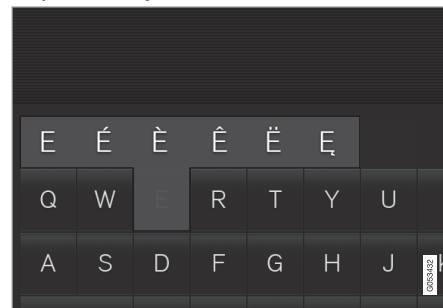

Варианты буквы или знака, например, é или è, можно вводить, удерживая нажатой букву или знак. Появляется окошко с различными вариантами букв или знаков. Нажмите на нужный вариант. Если вы не выбираете ни

¹² Относится к языкам стран Азии.

один из вариантов, вводится исходная буква/знак.

Дополнительная информация

- Изменение языка клавиатуры на центральном дисплее (стр. 142)
- Запись знаков, букв или слов на центральном дисплее от руки (стр. 143)
- Использование центрального дисплея (стр. 123)
- Обращение с текстовыми сообщениями (стр. 594)

Изменение языка клавиатуры на центральном дисплее

Для переключения клавиатуры на различные языки необходимо сначала добавить эти языки в **Настройки**.

Добавить или удалить язык в настройках

Клавиатура автоматически настраивается в соответствии с языком систем автомобиля. Язык для использования на клавиатуре можно вручную изменить без изменения языка систем.

1. На верхней панели нажмите **Настройки**.
2. Нажмите **Система** → **Язык и единицы измерения системы** → **Варианты клавиатуры**.
3. Выберите в списке один или несколько языков.
 - > После этого вы можете непосредственно на клавиатуре в режиме ввода текста переключаться с одного выбранного языка на другой.

Если ни один активный язык не выбран в опции **Настройки**, для клавиатуры используется тот же язык, что и для систем автомобиля.

Выбор различных языков на клавиатуре



Если в **Настройках** выбрано несколько языков, кнопка на клавиатуре используется для перехода от одного языка к другому.

Для изменения языка на клавиатуре с помощью списка:

1. Длительно нажмите на кнопку.
 - > Появляется список.
2. Выберите язык. Если в **Настройках** выбрано более четырех языков, вы можете прокрутить список на клавиатуре.
 - > Клавиатура адаптируется к выбранному языку и предлагает другие варианты слов.

Для изменения языка на клавиатуре, не открывая список:

- Кратко нажмите на кнопку.
 - > Клавиатура настраивается на следующий язык в списке, не открывая список.

Дополнительная информация

- Выбор языка для систем автомобиля (стр. 146)
- Клавиатура центрального дисплея (стр. 138)

Запись знаков, букв или слов на центральном дисплее от руки

С помощью клавиатуры на центральном дисплее вы можете записывать на экране знаки, буквы и слова "от руки".



Нажмите эту кнопку на клавиатуре, чтобы перейти от клавиш к написанию букв и символов от руки.

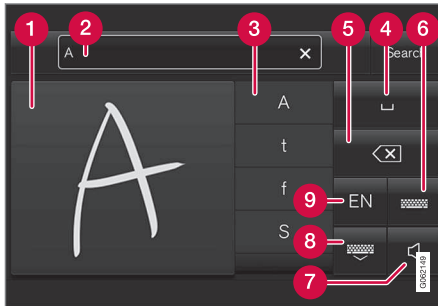

- 1 Поле для записи знаков/букв/слов/частей слов.
- 2 Текстовое поле, в котором знаки или варианты слов¹³ появляются по мере их записи на экране (1).

- 3 Предлагаемые варианты знаков/букв/слов/частей слов. Список можно листать.
- 4 Клавиша "пробел". "Пробел" можно также создавать с помощью дефиса (-) в поле для ввода букв от руки (1). См. ниже раздел "Как создать пробел в поле для записи от руки".
- 5 Отмена ввода текста. Кратко нажмите, чтобы удалять знаки/буквы по одной. Выдержите короткую паузу перед тем, как нажать для удаления следующего знака/буквы и т.д.
- 6 Возврат назад к обычной клавиатуре.
- 7 Выключить/включить звук ввода данных.
- 8 Закрыть клавиатуру. Если клавиатуру нельзя закрыть, кнопка не показывается.
- 9 Выбор языка для ввода текста.

Запись знаков/букв/слов от руки

1. Запишите знак, букву, слово или часть слова в поле для рукописного ввода (1). Запишите слово или часть слова одно поверх другого или в строку.
 - > Показывается ряд предлагаемых знаков, букв или слов (3). Наиболее вероятный вариант – самый верхний в списке.

! ВАЖНО

Избегайте соприкосновения с экраном острых предметов, которые могут оставить царапины на экране.

2. Для ввода знака/буквы/слова выдержите короткую паузу.
 - > Записывается самый верхний знак/буква/слово в списке. Вы также можете выбрать какой-то другой знак, а не тот, который показывается сверху – нажмите в списке на выбранный знак, нужную букву или слово.

¹³ Относится к некоторым системным языкам.

« Удаление/изменение знака/буквы, введенной вручную

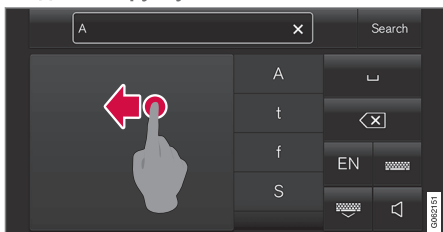

Для удаления знаков в текстовом поле (2) прокрутите поле для ручного ввода (1).

- Существует несколько способов удаления/изменения знаков/букв:
 - В списке (3) нажмите на букву или слово, которое вы имели в виду.
 - Нажмите на кнопку для отмены введенного текста (5), чтобы удалить букву и начать сначала.
 - Прокрутите по горизонтали справа налево¹⁴ поле для рукописного ввода (1). Для удаления нескольких букв прокрутите поле несколько раз.
 - Нажмите на крест в текстовом поле (2), чтобы удалить весь введенный текст.

Переход на другую строку текстового поля при вводе текста вручную

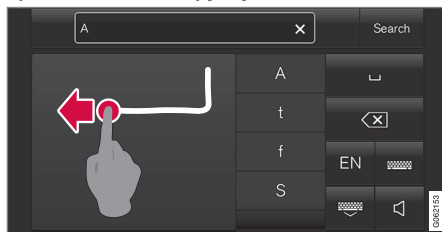

Для перехода на другой ряд вручную нарисуйте указанный выше знак в поле для рукописного ввода¹⁵.

Как создать пробел в поле для записи от руки



Для ввода пробела нарисуйте черточку слева направо¹⁶.

Дополнительная информация

- Клавиатура центрального дисплея (стр. 138)

¹⁴ Для клавиатуры на арабском языке – прокрутите в противоположном направлении. При прокручивании справа налево образуется пробел.

¹⁵ Клавиатура на арабском языке – нарисуйте этот же знак, но в зеркальном отражении.

¹⁶ Клавиатура на арабском языке – нарисуйте черточку справа налево.

Изменение оформления центрального дисплея

Оформление экрана центрального дисплея можно изменить выбором темы оформления.

1. На верхней панели нажмите **Настройки**.
2. Нажмите **My Car → Дисплеи → Темы оформления дисплея**.
3. После этого выберите тему, например, **Minimalistic** или **Chrome Rings**.

Кроме темы оформления вы также можете выбрать **Нормальный** или **Яркий**. В режиме **Нормальный** светлый текст выделяется на темном фоне экрана. Этот режим задан во всех темах оформления. При желании вы можете выбрать светлый режим: темный текст выделяется на светлом фоне экрана. Этот режим удобно использовать, например, при ярком дневном свете.

Указанные режимы можно выбирать в любое время независимо от освещенности окружающей среды.

Дополнительная информация

- Изменение настроек на верхней панели центрального дисплея (стр. 146)
- Активирование и отключение центрального дисплея (стр. 126)
- Чистка центрального дисплея (стр. 723)

Отключение и регулировка громкости системного звука на центральном дисплее

Громкость системного звука на центральном дисплее можно изменить или отключить.

1. На верхней панели центрального дисплея нажмите **Настройки**.
2. Нажмите **Звук → Громкость системы**.
3. Регулятором под **Звуки при касании** измените громкость/отключите звук при нажатии на экран. Выберите регулятором нужный уровень звука.

Дополнительная информация

- Общее представление о центральном дисплее (стр. 120)
- Изменение настроек на верхней панели центрального дисплея (стр. 146)
- Настройки аудио (стр. 558)

Выбор единиц измерения для систем автомобиля

Настройки единиц измерения выполняются в меню **Настройки** на центральном дисплее.

1. На верхней панели центрального дисплея нажмите **Настройки**.
2. Перейдите к **Система → Язык и единицы измерения системы → Единицы измерения**.
3. Выберите стандартные единицы измерения:
 - **Метрич.** – километры, литры и градусы по Цельсию.
 - **Брит.** – мили, галлоны и градусы по Цельсию.
 - **США** – мили, галлоны и градусы по Фаренгейту.

> Изменяются единицы измерения на дисплее водителя, центральном и проекционном дисплеях.

Дополнительная информация

- Общее представление о центральном дисплее (стр. 120)
- Изменение настроек на верхней панели центрального дисплея (стр. 146)
- Выбор языка для систем автомобиля (стр. 146)

Выбор языка для систем автомобиля

Языковые настройки выполняются в меню **Настройки** на центральном дисплее.

И ВНИМАНИЕ

Изменение языка на центральном дисплее может привести к тому, что часть информации для владельца не будет соответствовать национальным или местным законам и правилам. Не выбирайте непонятный вам язык, так как вам будет трудно на экране вернуться назад в структуре меню.

1. На верхней панели центрального дисплея нажмите **Настройки**.
2. Перейдите к **Система** → **Язык и единицы измерения системы**.
3. Выберите **Язык системы**.

Язык, поддерживающий голосовое управление, обозначен символом голосового управления.

- > Изменяется язык дисплея водителя, центрального и проекционного дисплеев.

Дополнительная информация

- Общее представление о центральном дисплее (стр. 120)
- Изменение настроек на верхней панели центрального дисплея (стр. 146)
- Выбор единиц измерения для систем автомобиля (стр. 145)

Изменение настроек на верхней панели центрального дисплея

Настройки и информацию, связанную со множеством функций автомобиля, можно изменить на центральном дисплее.

1. Для того чтобы открыть верхнюю панель, нажмите на закладку вверху экрана или перетащите/прокрутите экран сверху вниз.
2. Нажмите **Настройки**, чтобы открыть меню настроек.

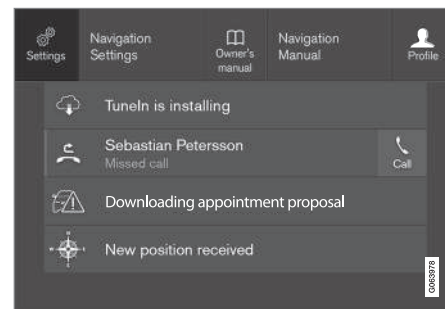

Верхняя панель с кнопкой **Настройки**.

3. Нажмите на одну из категорий и подкатегорий, чтобы перейти к необходимой настройке.

4. Измените одну или несколько настроек. Различные типы настроек изменяются по-разному.
 - > Изменения сохраняются немедленно.

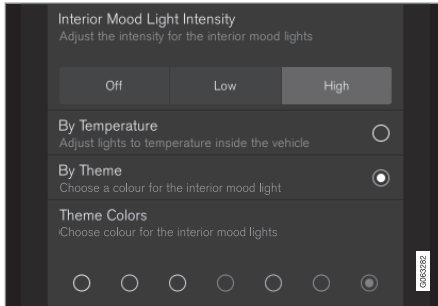

Подкатегория в меню настроек с различными типами настроек: имеются многовариантная кнопка и селективные кнопки.

Дополнительная информация

- Общее представление о центральном дисплее (стр. 120)
- Сброс настроек на центральном дисплее (стр. 148)
- Таблица настроек, выполняемых на центральном дисплее (стр. 149)

Открыть контекстную настройку на центральном дисплее

С помощью контекстных настроек можно изменить настройки большинства базовых приложений автомобиля непосредственно на верхней панели центрального дисплея.

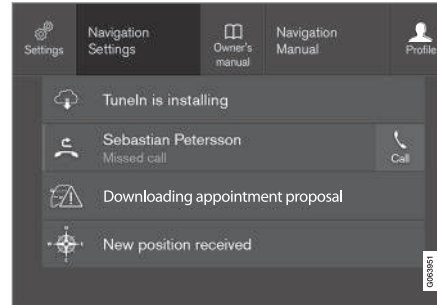

Верхняя панель с кнопкой для контекстной настройки.

Контекстная настройка – это быстрый выбор специальной настройки, связанной с активной функцией, которая показывается на экране. Приложения, исходно установленные в автомобиле, например, **FM-радио** и **USB**, являются составной частью Sensus и относятся к встроенным функциям автомобиля. Настройки таких приложений можно изменить напрямую через контекстную настройку на верхней панели.

Если контекстная настройка доступна:

1. Перетащите вниз верхнюю панель, когда приложение например, **Навигация**, находится в раскрытом виде.
2. Нажмите **Настройки навигации**.
 - > Открывается страница для настроек навигации.
3. Измените настройки и подтвердите выбор.

Нажмите **Закрыть** или на кнопку "Начало" под центральным дисплеем, чтобы закрыть панель настроек.

Такое контекстное выполнение настроек действует для большинства, но не для всех базовых приложений автомобиля.

Сторонние приложения

Сторонние приложения не включены в системы автомобиля при его поставке. Такие приложения загружаются в автомобиль позднее, например, **Volvo ID**. Настройки таких приложения выполняются из приложения, а не на верхней панели.

Дополнительная информация

- Изменение настроек на верхней панели центрального дисплея (стр. 146)
- Общее представление о центральном дисплее (стр. 120)

- Сброс настроек на центральном дисплее (стр. 148)
- Загрузка приложений (стр. 561)

Сброс данных пользователя при смене владельца

При смене владельца данные пользователя и системные настройки необходимо вернуть к заводским установкам. В автомобиле можно выбрать различные уровни для сброса настроек. При смене владельца все данные пользователя и системные настройки необходимо вернуть к исходным заводским установкам. При смене владельца важно также сменить владельца услуги Volvo On Call*.

Дополнительная информация

- Сброс настроек на центральном дисплее (стр. 148)
- Сброс настроек в профилях водителя (стр. 155)

Сброс настроек на центральном дисплее

Вы можете вернуться к стандартным значениям для всех настроек, выполненных в меню настроек центрального дисплея.

Два типа сброса настроек

Существует два способа сброса настроек в меню настроек:

- **Возврат к заводским настройкам** – удаление всех данных и файлов и возврат всех настроек к стандартным значениям.
- **Сброс персональных настроек** – удаление персональных данных и возврат персональных настроек к стандартным значениям.

Сброс настроек

Для сброса настроек выполните следующие инструкции.

ВНИМАНИЕ

Возврат к заводским настройкам

доступно только, когда автомобиль стоит неподвижно.

1. Нажмите **Настройки** на верхней панели центрального дисплея.

2. Перейдите к Система → Возврат к заводским настройкам.
3. Выберите вид сброса настроек.
 - > Появляется раскрывающееся окно.
4. Нажмите **OK** для подтверждения данного вида сброса настроек.

Для подтверждения сброса настроек **Сброс персональных настроек** необходимо нажать на **Сброс активного профиля** или **Сброс всех профилей**.

 - > Выбранные настройки сбрасываются.

Дополнительная информация

- Общее представление о центральном дисплее (стр. 120)
- Изменение настроек на верхней панели центрального дисплея (стр. 146)
- Таблица настроек, выполняемых на центральном дисплее (стр. 149)

Таблица настроек, выполняемых на центральном дисплее

В меню настроек центрального дисплея представлен ряд главных категорий и подкатегорий, в которые включены настройки и информация по многим функциям автомобиля.

В меню представлены семь основных категорий: **My Car**, **Звук**, **Навигация**, **Медиа**, **Связь**, **Климат-контроль** и **Система**.

В свою очередь каждая категория состоит из подкатегорий и опций настроек. В таблицах ниже показаны подкатегории первого уровня. Более подробно описание опций настроек для функции или области действия приводится в соответствующем разделе руководства для владельца.

Некоторые настройки являются персональными, т.е. они могут сохраняться в **Профили водителей**, а другие являются основными, т.е. они не относятся ни к одному из профилей водителя.

My Car

Подкатегории
Дисплей
IntelliSafe
Настройки режима вождения/Индивидуальный режим вождения*

ДИСПЛЕИ И ГОЛОСОВОЕ УПРАВЛЕНИЕ

Подкатегории
Световые приборы и освещение
Зеркала и комфорт
Запирание
Стояночный тормоз и подвеска
Стеклоочиститель ветрового стекла
Звук
Подкатегории
Тембр
Баланс
Громкость системы
Навигация
Подкатегории
Карта
Маршрут и сопровождение
Дорожная ситуация
Медиа
Подкатегории
AM/FM радио
DAВ*





Подкатегории
Gracenote®
ТВ*
Видео
Коммуникация
Подкатегории
Телефон
Текстовые сообщения
Android Auto*
Apple CarPlay*
Bluetooth-устройства
WI-FI
Точка доступа WI-FI автомобиля
Общий доступ к модему автомобиля*
Volvo On Call*
Сервисные сети Volvo

Климат-контроль

В главной категории **Климат-контроль** под-
категории отсутствуют.

Система
Подкатегории
Профиль водителя
Дата и время
Настройки языка и единиц измерения системы
Конфиденциальность и информация
Варианты клавиатуры
Голосовое управление*
Возврат к заводским настройкам
Системная информация

Дополнительная информация

- Общее представление о центральном дисплее (стр. 120)
- Изменение настроек на верхней панели центрального дисплея (стр. 146)
- Сброс настроек на центральном дисплее (стр. 148)

Профили водителя

Очень много настроек, выполняемых в автомобиле, можно приспособить к персональным предпочтениям водителя и сохранить в одном или нескольких профилях водителя.

Персональные настройки сохраняются автоматически в активированном профиле водителя. Каждый ключ можно подсоединить к профилю водителя. При использовании такого подсоединенного ключа автомобиль адаптируется к настройкам этого профиля.

Какие настройки сохраняются в профилях водителя?

Большое количество настроек, выполняемых в автомобиле, автоматически сохраняются в активном профиле водителя, если этот профиль не заблокирован. В автомобиле предусмотрены настройки, относящиеся к персональному или основному типу. В профилях водителей сохраняются персональные настройки.

В профиле водителя можно сохранить настройки, в том числе для экранов, зеркал, передних сидений, навигации*, аудио и мультимедийной системы, языка и голосового управления.

Некоторые настройки, т.н. основные настройки, можно изменять, но они не

сохраняются ни в одном из профилей водителя. Изменение основных настроек влияет на все профили.

Основные настройки

Основные настройки и параметры не изменяются при смене профиля водителя. Эти настройки одинаковые для любого активированного профиля водителя.

К основным настройкам, например, относятся настройки по конфигурации клавиатуры. Если в профиле водителя "X" в клавиатуру добавляется несколько языков, эти языки сохраняются, и их можно выбирать даже, когда используется профиль водителя "У". Настройки по конфигурации клавиатуры не сохраняются в определенном профиле водителя – это настройки основного типа.

Персональные настройки

Если, например, в профиле водителя "X" выбирается яркость подсветки центрального дисплея, такая настройка не влияет на настройки профиля водителя "У". Эта настройка сохраняется в профиле водителя "X" – настройка яркости подсветки относится к настройкам персонального типа.

Дополнительная информация

- Выбор профиля водителя (стр. 151)
- Изменение названия профиля водителя (стр. 152)

- Подсоединение дистанционного ключа к профилю водителя (стр. 154)
- Защита профиля водителя (стр. 153)
- Сброс настроек в профилях водителя (стр. 155)
- Таблица настроек, выполняемых на центральном дисплее (стр. 149)

Выбор профиля водителя

После запуска центрального дисплея в верхней части экрана отображается выбранный профиль водителя. При следующем отпирании автомобиля активируется последний из использованных профилей водителя. После отпирания автомобиля вы можете изменить профиль водителя. Если же используемый дистанционный ключ присоединен к профилю водителя, при запуск выбирается этот профиль. Изменить профиль водителя можно двумя способами.

Вариант 1:

1. Нажмите на название профиля водителя, который появляется в верхней части центрального дисплея после его запуска.
 - > Появляется список доступных профилей водителей.
2. Выберите профиль водителя.
3. Нажмите **Подтвердить**.
 - > Профиль водителя выбран, и система загружает настройки для нового профиля.

Вариант 2:

1. На центральном дисплее перетащите вниз верхнюю панель.



- ◀ 2. Нажмите **Профиль**.
 - > Появляется тот же список, что и для варианта 1.
- 3. Выберите профиль водителя.
- 4. Нажмите **Подтвердить**.
 - > Профиль водителя выбран, и система загружает настройки для нового профиля.

Вариант 3:

1. На центральном дисплее перетащите вниз верхнюю панель.
2. На верхней панели центрального дисплея нажмите **Настройки**.
3. Нажмите **Система → Профили водителей**.
 - > Появляется список доступных профилей водителей.
4. Выберите профиль водителя.
 - > Профиль водителя выбран, и система загружает настройки для нового профиля.

Дополнительная информация

- Профили водителя (стр. 150)
- Переход между панелями просмотра на центральном дисплее (стр. 127)
- Изменение названия профиля водителя (стр. 152)

- Подсоединение дистанционного ключа к профилю водителя (стр. 154)

Изменение названия профиля водителя

Вы можете поменять имя для различных профилей водителя, которые используются в автомобиле.

1. На верхней панели центрального дисплея нажмите **Настройки**.
2. Нажмите **Система → Профили водителей**.
3. Выберите **Редактировать профиль**.
 - > Появляется меню, в котором вы можете редактировать профиль.
4. Нажмите на окошко **Имя профиля**.
 - > Появляется клавиатура, и вы можете внести изменения. Нажмите , чтобы убрать клавиатуру.
5. Для сохранения изменения в названии нажмите **Назад** или **Заккрыть**.
 - > Название изменено.

ВНИМАНИЕ

Название профиля не может начинаться с пробела, в этом случае название не сохраняется.

Дополнительная информация

- Выбор профиля водителя (стр. 151)
- Клавиатура центрального дисплея (стр. 138)

Защита профиля водителя

В некоторых случаях появляется необходимость в том, чтобы различные настройки, выполняемые в автомобиле, не сохранялись в активном профиле водителя. В этом случае вы можете заблокировать профиль водителя.

ВНИМАНИЕ

Выполнить защиту профиля водителя можно только, когда автомобиль не движется.

Чтобы заблокировать профиль водителя:

1. На верхней панели центрального дисплея нажмите **Настройки**.
2. Нажмите **Система → Профили водителей**.
3. Выберите **Редактировать профиль**.
 - > Появляется меню, в котором вы можете редактировать профиль.
4. Выберите **Защитить профиль**, чтобы заблокировать профиль.

5. Чтобы сохранить выбор для блокировки профиля, нажмите **Назад/Закрыть**.

> Когда профиль заблокирован, настройки, выполняемые в автомобиле, не будут автоматически сохраняться в этом профиле. В этом случае изменения необходимо сохранить вручную в **Настройки →**

Система → Профили водителей → Редактировать профиль, нажав на **Сохранить текущие настройки в профиле**. И наоборот, когда профиль водителя разблокирован, настройки автоматически сохраняются в этом профиле.

Дополнительная информация

- Профили водителя (стр. 150)

Подсоединение дистанционного ключа к профилю водителя

Вы можете подсоединить свой ключ к профилю водителя. В этом случае этот профиль водителя со всеми сохраненными настройками выбирается автоматически каждый раз, когда в автомобиле используется прикрепленный к этому профилю дистанционный ключ.

Когда дистанционный ключ используется в первый раз, он не привязан ни к одному из профилей водителя. При запуске двигателя автоматически активируется профиль **Гость**.

Вы можете вручную выбрать профиль водителя без подключения его к конкретному ключу. Когда автомобиль отпирается, в нем устанавливается последний активный профиль водителя. Если ключ один раз уже был прикреплен к профилю водителя, то при использовании этого ключа нет необходимости выбирать профиль водителя.

Подсоединение дистанционного ключа к профилю водителя

i ВНИМАНИЕ

Подсоединение дистанционного ключа к профилю водителя возможно только в неподвижном автомобиле.

Сначала выберите профиль, который следует подсоединить к ключу, если присоединяемый профиль еще не активирован. После этого активный профиль можно подсоединить к ключу.

1. На верхней панели центрального дисплея нажмите **Настройки**.
2. Нажмите **Система** → **Профили водителей**.
3. Выделите профиль. Дисплей возвращается на главную панель. Вы не можете присоединить к ключу профиль **Гость**.
4. Вновь перетащите вниз верхнюю панель и нажмите **Настройки** → **Система** → **Профили водителей** → **Редактировать профиль**.

5. Выберите **Связать ключ**, чтобы подсоединить профиль к ключу. Вы можете присоединить профиль водителя только к ключу, который в данный момент используется в автомобиле. Если в автомобиле находится несколько ключей, появляется текст **Найдено более одного ключа. Положите ключ, выбранный для подключения, на считыватель данных**.



Расположение резервного считывающего устройства в тоннельной консоли.

- > Появление текста **Профиль связан с ключом** означает, что данный ключ привязан к указанному профилю водителя.
6. Нажмите **ОК**.
 - > После этого соединение выбранного ключа с указанным профилем водителя сохраняется до тех пор, пока не удалена метка в окошке **Связать ключ**.

Дополнительная информация

- Профили водителя (стр. 150)
- Изменение названия профиля водителя (стр. 152)
- дистанционного ключа (стр. 272)

Сброс настроек в профилях водителя

Настройки, сохраненные в одном или нескольких профилях водителя, можно сбросить, если автомобиль стоит неподвижно.

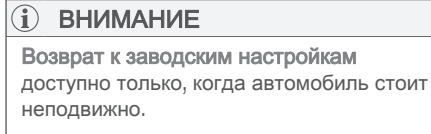

1. На верхней панели нажмите **Настройки**.
2. Нажмите **Система** → **Возврат к заводским настройкам** → **Сброс персональных настроек**.
3. Выберите одну из опций **Сброс активного профиля**, **Сброс всех профилей** или **Отмена**.

Дополнительная информация

- Профили водителя (стр. 150)
- Сброс настроек на центральном дисплее (стр. 148)

Сообщения на центральном дисплее

В различных ситуациях для поддержки и предоставления водителю информации на центральном дисплее могут появляться сообщения.

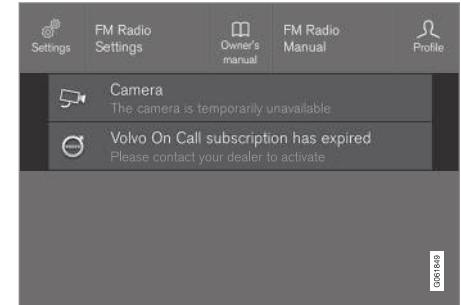

Пример сообщений на верхней панели центрального дисплея.

На центральном дисплее показываются сообщения с более низким приоритетом для водителя.

Большинство сообщений показываются в строке состояния на центральном дисплее. Через некоторое время или после выполнения (при необходимости) указанных в сообщении действий, сообщение исчезает из строки состояния. Если сообщение необходимо сохранить, оно добавляется на верхнюю панель центрального дисплея.



- ◀ Форма представления сообщения может быть разной, в него могут входить графические изображения, символы или кнопки, например, для активирования/отключения функции, связанной с этим сообщением.

Всплывающие сообщения

В некоторых случаях сообщение появляется в виде всплывающего окна. Всплывающие сообщения обладают более высоким приоритетом, чем сообщения, которые появляются в строке состояния, и перед тем, как они удаляются, необходимо подтвердить их получение/принять меры.

Дополнительная информация

- Обработка сообщений на центральном дисплее (стр. 156)
- Обработка сообщений, сохраненных на центральном дисплее (стр. 157)
- Сообщения на дисплее водителя (стр. 115)

Обработка сообщений на центральном дисплее

Для управления сообщениями на центральном дисплее используются различные панели центрального дисплея.

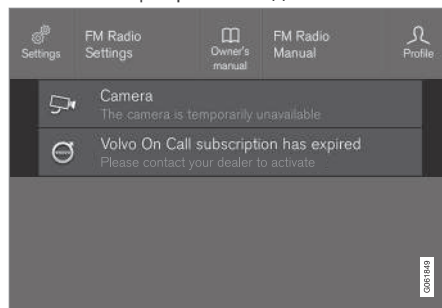

Пример сообщений на верхней панели центрального дисплея.

В некоторых сообщениях на центральном дисплее имеется одна кнопка (или несколько кнопок в разворачивающихся сообщениях), например, для активирования/отключения функции, связанной с этим сообщением.

Обработка нового сообщения

Сообщения с кнопками:

- Нажмите на кнопку, чтобы принять меры, или сообщение закроется автоматически через некоторое время.
 - > Сообщение исчезает из строки состояния.

Сообщения без кнопок:

- Нажмите на сообщение, чтобы закрыть, или оно исчезает автоматически через некоторое время.
 - > Сообщение исчезает из строки состояния.

Если сообщение необходимо сохранить, оно добавляется на верхнюю панель центрального дисплея.

Дополнительная информация

- Сообщения на центральном дисплее (стр. 155)
- Обработка сообщений, сохраненных на центральном дисплее (стр. 157)
- Сообщения на дисплее водителя (стр. 115)

Обработка сообщений, сохраненных на центральном дисплее

Сохраненные в памяти сообщения, поступившие и с дисплея водителя, и с центрального дисплея обрабатываются на центральном дисплее.

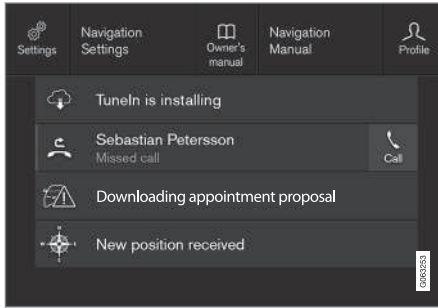

Пример сохраненных сообщений и доступных вариантов выбора на верхней панели.

Сообщения, которые показывались на центральном дисплее и которые необходимо сохранить, добавляются на верхнюю панель центрального дисплея.

Чтение сохраненного сообщения

1. Откройте верхнюю панель центрального дисплея.
 - > Появляется список сохраненных сообщений. Сообщения со стрелкой справа можно раскрыть.

2. Нажмите на сообщение, чтобы раскрыть/свернуть.
 - > В приложении информация о сообщении дополняется в списке, а на рисунке слева информация о сообщении показывается в графическом виде.

Обращение с сохраненным сообщением
В некоторых сообщениях имеется кнопка, например, для активирования/отключения функции, связанной с этим сообщением.

- Нажмите на кнопку, чтобы принять меры.

Сохраненные сообщения на верхней панели удаляются автоматически в момент остановки двигателя.

Дополнительная информация

- Сообщения на центральном дисплее (стр. 155)
- Обработка сообщений на центральном дисплее (стр. 156)
- Сообщения на дисплее водителя (стр. 115)

Проекционный дисплей*

Проекционный дисплей дополняет дисплей водителя и проецирует информацию с дисплея водителя на ветровое стекло. Проецируемое изображение можно увидеть только с места водителя.



На проекционном дисплее в поле зрения водителя отображаются предупреждения и информация о скорости, функциях круиз-контроля, навигации и т.п. На проекционном дисплее может также показываться информация о дорожных знаках и входящие телефонные звонки.





i ВНИМАНИЕ

Возможность водителя видеть информацию на проекционном дисплее ухудшается в случае

- использования поляризационных солнечных очков
- если водитель находится не в центре сиденья
- постороннего предмета на защитном стекле дисплея
- плохого качества освещения.

! ВАЖНО

Модуль дисплея, с которого проецируется информация, расположен в приборной панели. Чтобы не допустить повреждений защитного стекла дисплея – не кладите и не допускайте падения посторонних предметов на защитное стекло.

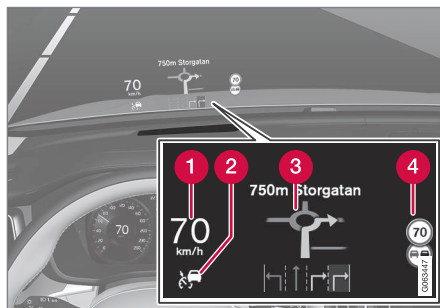

Примеры информации, которую можно увидеть на дисплее.

- 1 Скорость
- 2 Круиз-контроль
- 3 Навигация
- 4 Дорожные знаки

Некоторые символы могут временно отображаться на проекционном дисплее например:



Если загорается предупреждающий символ – прочитайте предупреждающее сообщение на дисплее водителя.



Если загорается информационный символ – прочитайте сообщение на дисплее водителя.



Символ снежинки включается, если существует опасность обледенелого покрытия.

i ВНИМАНИЕ

При использовании проекционного дисплея некоторые дефекты зрения могут привести к появлению головной боли и перенапряжению глаз.

City Safety на проекционном дисплее

При активировании предупреждения о столкновении информация на проекционном дисплее заменяется предупреждающим символом City Safety. Эта графика появляется даже, если проекционный дисплей отключен.

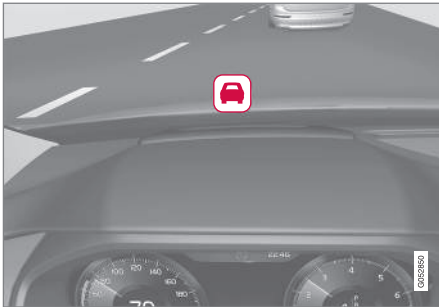

Предупреждающий символ City Safety мигает, привлекая внимание водителя в случае опасности столкновения.

Дополнительная информация

- Включение и выключение проекционного дисплея* (стр. 159)
- Чистка проекционного дисплея* (стр. 724)
- Проекционный дисплей и замена ветрового стекла* (стр. 687)

Включение и выключение проекционного дисплея*

Проекционный дисплей можно включить и выключить после запуска двигателя.



Нажмите кнопку **Проекционный дисплей** на панели функций центрального дисплея. Функция активирована, когда индикатор в кнопке горит.

Дополнительная информация

- Настройки проекционного дисплея* (стр. 159)
- Проекционный дисплей* (стр. 157)

Настройки проекционного дисплея*

Отрегулируйте настройки изображения с проекционного дисплея на ветровом стекле.

Настройки можно выполнить после того, как двигатель запущен и изображение спроецировано на ветровое стекло.

Представление информации

Выберите функции, которые следует показывать на проекционном дисплее.

1. Нажмите **Настройки** на верхней панели центрального дисплея.
2. Нажмите **My Car** → **Дисплеи** → **Параметры проекционного дисплея**.
3. Выберите одну или несколько функций:
 - **Показать навигацию**
 - **Показывать Road Sign Information**
 - **Показывать функции активной безопасности**
 - **Показать телефон**

Настройка сохраняется в персональных настройках в профиле водителя.



- « Регулировка яркости и высоты расположения дисплея

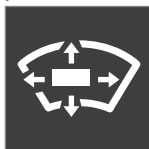

1. Нажмите кнопку **Регул. проецир. дисплея** на панели функций центрального дисплея.
2. Для регулировки яркости проецируемого изображения и высоты расположения дисплея в поле зрения водителя используйте набор правых кнопок на рулевом колесе.

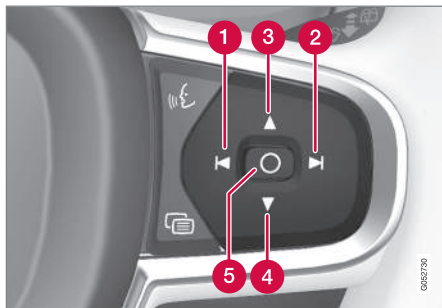

- 1 Уменьшить яркость
- 2 Увеличить яркость

- 3 Поднять дисплей
- 4 Опустить дисплей
- 5 Подтвердить

Яркость графического изображения настраивается автоматически в зависимости от качества фонового освещения. Яркость также зависит от регулировки подсветки всех других дисплеев автомобиля.

Высоту расположения дисплея можно сохранить в функции памяти переднего сиденья с электроприводом* с помощью кнопок на двери водителя.

Калибровка по горизонтали

Калибровка проекционного дисплея в горизонтальном положении может потребоваться в случае замены ветрового стекла или блока дисплея. Калибровка выполняется в повороте проецируемого изображения против или по часовой стрелке.

1. Нажмите **Настройки** на верхней панели центрального дисплея.
2. Выберите **My Car** → **Дисплеи** → **Параметры проекционного дисплея** → **Калибровка проекционного дисплея**.
3. Для калибровки в горизонтальном положении используется правый набор кнопок на рулевом колесе.

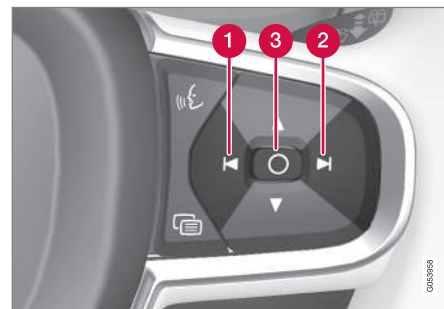

- 1 Вращение против часовой стрелки
- 2 Вращение по часовой стрелке
- 3 Подтвердить

Дополнительная информация

- Проекционный дисплей* (стр. 157)
- Включение и выключение проекционного дисплея* (стр. 159)
- Профили водителя (стр. 150)
- Сохранение настроек положения для сиденья, зеркал заднего вида и проекционного дисплея* (стр. 206)

Управление голосом

Голосовое управление¹⁷ позволяет управлять функциями автомобиля, например, системой климат-контроля, радио или подключенным через Bluetooth телефоном, с помощью произносимых команд. В автомобилях с системой Sensus Navigation* голосовое управление можно также использовать для навигационной системы.

Что такое система управления голосом?

Голосовое управление является системой поддержки, которая помогает пользоваться в автомобиле различными командами. Принцип ее действия не отличается от обычного приложения, в котором вы вводите в определенном порядке данные для выполнения какого-то задания, только вместо клавиатуры используете голосовые команды. Поэтому рекомендуется четко представить себе, каким образом и в каком порядке следует произносить команды, чтобы добиться желаемого результата.

С помощью системы голосового управления вы можете произносить команды, чтобы управлять некоторыми функциями информационно-развлекательной системы и климат-контролем. Система может отвечать и

отображать информацию на дисплее водителя.

ПРЕДОСТЕРЕЖЕНИЕ

Во время движения автомобиля, прежде всего, водитель несет ответственность за соблюдение мер безопасности и всех необходимых правил дорожного движения.

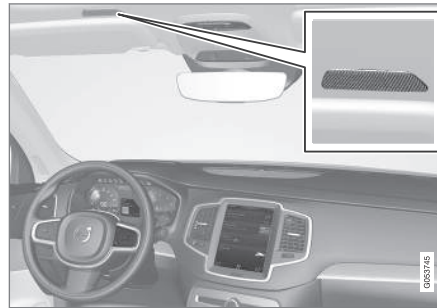

Микрофон системы управления голосом

Системное обновление

Система управления голосом постоянно совершенствуется. Рекомендуется, чтобы у вас в автомобиле всегда была установлена последняя версия системы.

Обновления скачиваются с www.volvocars.com/intl/support.

ВНИМАНИЕ

Не все системные языки поддерживают голосовое управление. Языки, поддерживающие голосовое управление, в списке доступных системных языков отмечены символом . Подробнее о том, где можно найти соответствующую информацию, см. раздел с описанием настроек голосового управления.

Дополнительная информация

- Использование голосового управления (стр. 162)
- Голосовое управление телефоном (стр. 164)
- Голосовое управление радио и мультимедиа (стр. 165)
- Голосовое управление климатической установкой (стр. 226)
- Настройки системы голосового управления (стр. 166)

¹⁷ Только некоторые рынки.

Использование голосового управления

Запустить голосовое управление¹⁸



Подача команд в системе голосового управления осуществляется в режиме "диалога" с системой.

Нажмите на рулевом колесе на кнопку управления голосом «», чтобы активировать систему и начать диалог с помощью голосовых команд. При нажатии на кнопку вы услышите тональный сигнал, и на дисплее водителя появится символ голосового управления.

Это означает, что система готова слушать, и вы можете произносить команды. Как только вы начинаете говорить, система обучается распознавать и понимать ваш голос. Это происходит автоматически в течение нескольких секунд, и поэтому вам нет необходимости вручную запускать специальную обучающую программу.

Не забывайте о следующем:

- Начинайте говорить после подачи тонального сигнала нормальным голосом в обычном темпе.
- Не давайте команды, когда система отвечает (система не воспринимает команды в это время).
- Не допускайте постороннего шума в салоне, для этого закройте все двери, окна и панорамную крышу*.



ВНИМАНИЕ

Не все системные языки поддерживают голосовое управление. Языки, поддерживающие голосовое управление, в списке доступных системных языков отмечены символом «». Подробнее о том, где можно найти соответствующую информацию, см. раздел с описанием настроек голосового управления.

Как правило, система действует следующим образом: сначала она слушает базовую команду, за которой следуют более детальные команды, уточняющие, что именно вы хотите, чтобы система выполнила.

Для изменения громкости звука системы поверните ручку громкости в то время, когда говорит система. Во время голосового управления вы можете пользоваться другими кнопками. Однако вы не сможете управлять с помощью кнопок некоторыми функциями, которые связаны со звуком, так как во время диалога с системой другой звук отключается.

Прерывать голосовое управление Голосовое управление можно прервать несколькими способами:

- Кратко нажмите «» и произнесите "Отмена".
- Длительно нажмите кнопку голосового управления «» на рулевом колесе до появления двойного тонального сигнала. Так вы прерываете голосовое управление даже, когда система говорит.

Голосовое управление также прерывается, если вы не отвечаете во время диалога. Сначала система трижды просит ответить, и, если даже после этого вы не отвечаете, голосовое управление прерывается автоматически.

Для ускорения диалога и исключения подсказок системы нажмите на кнопку голосо-

¹⁸ Только некоторые рынки.

вого управления  на рулевом колесе. Таким способом вы прерываете речь системы, и можете произнести следующую команду.

Примеры команд управления голосом

1. Нажмите .
2. Произнесите "Позвонить [Имя] [Фамилия] [Категория номера]", например, "Позвонить Робин Смит Мобильный".
 - > Система выполняется соединение по выбранному в телефонной книге контакту. Если этот контакт имеет несколько номеров (например, домашний, мобильный, рабочий), вы должны указать нужную категорию.

Команды/фразы

Следующие команды вы можете использовать в любой момент:

- "Повторить" – повторение последней голосовой инструкции диалога.
- "Отмена" – прерывание диалога.¹⁹
- "Справка" – запуск диалога-подсказки. В ответ система произносит команды, которые можно использовать в данной ситуации, подсказывает или приводит пример.

Команды для конкретных функций, например, телефона или радио, представлены в соответствующих разделах.

Цифры

Способ подачи цифровых команд зависит от управляемой функции:

- **Номер телефона и почтовый индекс** – цифры следует произносить отдельно одну за другой, например, "ноль", "три", "один", "два", "два", "четыре", "четыре", "три" (03122443).
- **Номер дома** – цифры можно произнести отдельно цифра за цифрой или группой, например, "два, два" или "двадцать два" (22 22). В английском и нидерландском языках несколько групп цифр можно произносить последовательно, например, "двадцать два, двадцать два" (22 22). В английском языке можно также использовать двойное и тройное обозначение, например, "два ноля" (00). Номер можно указывать в интервале от 0 до 2300.
- **Частоты** можно произносить как "девятью восемь запятая восемь" (98,8), "сто четыре запятая два" (104,2).

Скорость и режим повторения

Вы можете изменить скорость речи, если система говорит слишком быстро.

Вы можете включить режим повтора, и тогда система будет повторять за вами то, что вы сказали.

Чтобы изменить скорость речи или активировать/отключить режим повторения:

1. На верхней панели нажмите **Настройки**.
2. Нажмите **Система** → **Голосовое управление** и выберите настройки.
 - **Повторить голосовую команду**
 - **Скорость речи**

Дополнительная информация

- Управление голосом (стр. 161)
- Голосовое управление телефоном (стр. 164)
- Голосовое управление радио и мультимедиа (стр. 165)
- Голосовое управление климатической установкой (стр. 226)
- Настройки системы голосового управления (стр. 166)

¹⁹ Не забывайте о том, что так вы прерываете диалог только, когда система молчит. Длительно нажмите на  до появления двойного тонального сигнала.

Голосовое управление телефоном²⁰

Позвонить контакту, прослушать сообщения или продиктовать короткие сообщения с помощью голосовых команд на телефон, подключенный через Bluetooth.

Для выбора контакта в телефонной книге необходимо, чтобы голосовая команда содержала контактную информацию, указанную в телефонной книге. Если контакт, например, **Робин Смит** содержит несколько номеров телефонов, необходимо также указать категорию номера телефона, например, **Дом** или **Мобильный**: "Позвонить **Робин Смит Мобильный**".

Нажмите  и произнесите одну из следующих команд:

- "Позвонить [контакт]" – выполняется соединение по выбранному в телефонной книге контакту.
- "Позвонить [номер телефона]" – выполняется соединение по номеру телефона.
- "Недавние звонки" – отображается список звонков.
- "Читать сообщение" – сообщение читается вслух. В случае нескольких

сообщений – выберите сообщение, которое вы хотите прослушать.

- "Сообщение для [контакт]" – пользователю предлагается продиктовать короткое сообщение. Затем система произносит это сообщение, и пользователь может отправить²¹ или изменить сообщение. Эта функция действует только, когда автомобиль подключен к Интернету.

ВНИМАНИЕ

Не все системные языки поддерживают голосовое управление. Языки, поддерживающие голосовое управление, в списке доступных системных языков отмечены символом . Подробнее о том, где можно найти соответствующую информацию, см. раздел с описанием настроек голосового управления.

Дополнительная информация

- Управление голосом (стр. 161)
- Использование голосового управления (стр. 162)
- Голосовое управление радио и мультимедиа (стр. 165)

- Голосовое управление климатической установкой (стр. 226)
- Настройки системы голосового управления (стр. 166)
- Автомобиль с интернет-подключением* (стр. 598)

²⁰ Только некоторые рынки.

²¹ Только некоторые модели телефонов могут отправлять сообщения через автомобиль. Информацию о совместимых телефонах см. www.volvocars.com/intl/support.

Голосовое управление радио и мультимедиа²²

Ниже перечислены команды для голосового управления радио и медиапроигрывателем.

Нажмите на кнопку  и произнесите одну из следующих команд:

- "Мультимедиа" – запуск диалога для медиаустройств и радио и демонстрация примера команд.
- "Слушать [исполнитель]" – воспроизведение музыки выбранного исполнителя.
- "Слушать [название произведения]" – воспроизведение выбранной композиции.
- "Слушать [название произведения] из [альбом]" – воспроизведение выбранной композиции из указанного альбома.
- "Слушать [радиостанция]" – трансляция выбранного радиоканала.
- "Настроиться на [частота]" – трансляция радиостанции на выбранной частоте в действующем радиодиапазоне. Если радиостанция не найдена, по умолчанию включается диапазон FM.

- "Настроиться на [частота] [частотный диапазон]" – трансляция радиостанции на выбранной частоте в указанном радиодиапазоне.
- "Радио" – трансляция радио FM.
- "Радио FM" – трансляция радио FM.
- "Радио AM" – трансляция радио AM.²³
- "DAB" – трансляция радио DAB*.
- "CD" – запуск воспроизведения CD-диска*.
- "USB" – воспроизведение с USB-устройства.
- "iPod" – воспроизведение файлов с iPod.
- "Bluetooth" – воспроизведение с медиаисточника, подключенного через Bluetooth.
- "Похожая музыка" – воспроизведение музыки, аналогичной исполняемой, с устройства, подключенного к USB.

ВНИМАНИЕ

Не все системные языки поддерживают голосовое управление. Языки, поддерживающие голосовое управление, в списке доступных системных языков отмечены символом . Подробнее о том, где можно найти соответствующую информацию, см. раздел с описанием настроек голосового управления.

Дополнительная информация

- Управление голосом (стр. 161)
- Использование голосового управления (стр. 162)
- Голосовое управление телефоном (стр. 164)
- Голосовое управление климатической установкой (стр. 226)
- Настройки системы голосового управления (стр. 166)

²² Только некоторые рынки.

²³ Функция доступна в зависимости от модели и/или условий рынка.

Настройки системы голосового управления²⁴

Здесь выбираются настройки для системы управления голосом.

Настройки → Система → Голосовое управление

Настройки можно выполнить в следующих областях:

- Повторить голосовую команду
- Пол
- Скорость речи

Настройки аудио

настройки звука выбираются в:

Настройки → Звук → Громкость системы
→ Голосовое управл.

Настройки языка

Система управления голосом действует не для всех языков. Языки, включенные в систему управления голосом, обозначены иконкой в списке языков – «».

Изменение языка также касается текстов меню, сообщений и помощи.

Настройки → Система → Язык и единицы измерения системы → Язык системы

Дополнительная информация

- Управление голосом (стр. 161)
- Использование голосового управления (стр. 162)
- Голосовое управление телефоном (стр. 164)
- Голосовое управление климатической установкой (стр. 226)
- Голосовое управление радио и мультимедиа (стр. 165)
- Настройки аудио (стр. 558)
- Выбор языка для систем автомобиля (стр. 146)

²⁴ Только некоторые рынки.

ОСВЕЩЕНИЕ

Регуляторы света

Различные регуляторы освещения управляют как внешним, так и внутренним освещением автомобиля. Левым подрулевым рычагом активируется и регулируется внешнее освещение автомобиля. Регулировочным колесиком на приборной панели регулируется яркость освещения салона.

Внешнее освещение автомобиля

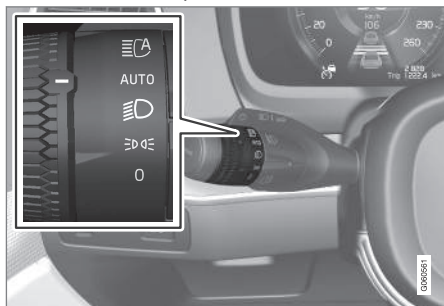

Поворотное кольцо на левом подрулевым рычаге.

Когда в электросистеме автомобиля установлено положение зажигания II, различными положениями поворотного кольца соответствуют следующие функции:

Положение	Содержание
0	Дневные ходовые огни. Можно мигать дальним светом фар.
	Дневные ходовые огни и габаритные огни. Габаритные огни во время стоянки автомобиля. ^A Можно мигать дальним светом фар.
	Ближний свет и габаритные огни. Можно активировать дальний свет. Можно мигать дальним светом фар.

Положение	Содержание
AUTO	Дневные ходовые огни и габаритные огни в светлое время суток. Ближний свет и габаритные огни при слабом дневном свете или в темноте или когда включен передний* и/или задний противотуманный свет. Можно активировать функцию автоматического дальнего света фар. Дальний свет фар можно включать, когда горит ближний свет фар. Можно мигать дальним светом фар.
	Автоматический дальний свет фар вкл./выкл.

^A Если автомобиль стоит неподвижно с работающим двигателем, поворотное кольцо можно переключить из любого другого положения в положение , чтобы вместо другого освещения включить только габаритные огни.

Volvo рекомендует во время движения выбирать положение AUTO .

⚠ ПРЕДОСТЕРЕЖЕНИЕ

Система освещения автомобиля может не во всех ситуациях определить, является ли дневной свет слишком слабым или достаточно ярким, например, при тумане или в дождь.

Во время движения автомобиля в первую очередь водитель несет ответственность за безопасное использование световых приборов в соответствии с действующими нормативами.

Регулировочные колесики на приборной панели



Регулировочное колесико (слева) для регулировки яркости освещения салона.

Дополнительная информация

- Регулировка функций освещения на центральном дисплее (стр. 169)
- Освещение салона (стр. 179)
- Габаритные огни (стр. 170)
- Использование мигающих сигналов (стр. 174)
- Использование дальнего света (стр. 172)
- Ближний свет (стр. 171)
- Противотуманные фары/освещение поворотов* (стр. 176)
- Противотуманный свет сзади (стр. 177)
- Функция активного освещения поворотов* (стр. 175)
- Тормозной фонарь (стр. 177)
- Стоп-сигналы экстренного торможения (стр. 178)
- Аварийные мигающие сигналы (стр. 178)

Регулировка функций освещения на центральном дисплее

Ряд функций освещения можно выбрать и активировать на центральном дисплее. Это, например, относится к автоматическому дальнему свету, освещению при выходе из автомобиля и при подходе к автомобилю.

1. Нажмите **Настройки** на верхней панели центрального дисплея.
2. Нажмите **My Car** → **Световые приборы и освещение**.
3. Выберите **Наружное освещение** или **Освещение салона** и затем функцию, которую вы хотите отрегулировать.

Дополнительная информация

- Регуляторы света (стр. 168)
- Автоматический дальний свет (стр. 173)
- Использование освещения при выходе из автомобиля (стр. 179)
- Освещение при подходе к автомобилю (стр. 179)
- Использование мигающих сигналов (стр. 174)
- Изменение настроек на верхней панели центрального дисплея (стр. 146)
- Панель функций на центральном дисплее (стр. 134)

Регулировка формы светового пятна фар

Форму светового пятна фар можно отрегулировать при изменении движения с правостороннего на левостороннее и наоборот. Функция регулирует световой пучок фар таким образом, чтобы снизить опасность ослепления встречного транспорта.

1. Нажмите **Настройки** на верхней панели центрального дисплея.
2. Нажмите **My Car** → **Световые приборы и освещение** → **Наружное освещение**.
3. Выберите **Времен.правостор.движ./Времен. левостор. движение**.

ВНИМАНИЕ

Функция активного освещения поворотов не действует, когда форма светового пятна временно изменена с левостороннего на правостороннее управление и наоборот.

Дополнительная информация

- Изменение настроек на верхней панели центрального дисплея (стр. 146)
- Панель функций на центральном дисплее (стр. 134)
- Функция активного освещения поворотов* (стр. 175)

Габаритные огни

Габаритные огни можно использовать, чтобы показать другим участникам дорожного движения, что автомобиль остановился и находится на парковке. Габаритные огни включаются поворотным кольцом на подрулевом рычаге.

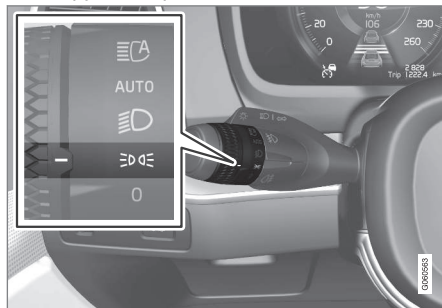

Поворотное кольцо на подрулевом рычаге в положении для габаритных огней.

Установите поворотное кольцо в положение **☰☒☑** – включаются габаритные огни (вместе с подсветкой номерного знака).

Если в электросистеме автомобиля установлено положение зажигания II, вместо передних габаритных огней горят дневные ходовые огни. Когда поворотное кольцо находится в этом положении, габаритные огни горят независимо от выбранного в

электросистеме автомобиля положения зажигания.

Если автомобиль стоит неподвижно с работающим двигателем, поворотное кольцо можно переключить из любого другого положения в положение габаритного освещения **☰☒☑**, чтобы вместо другого освещения включить только габаритные огни.



При движении более 30 секунд со скоростью до 10 км/ч (прим. 6 миль/ч) или если скорость превышает 10 км/ч (прим. 6 миль/ч), включаются дневные ходовые огни. Водитель должен переключиться с **☰☒☑** на другой режим.

Когда дверь багажника открывается в темное время суток, включаются задние габаритные огни (если они не горят) для привлечения внимания автомобилей сзади вас. Это происходит независимо от положения поворотного кольца или положения зажигания, определяющего состояние электросистемы автомобиля.

Дополнительная информация

- Регуляторы света (стр. 168)
- Положения зажигания (стр. 478)

Дневные ходовые огни

В автомобиле установлены датчики, регистрирующие внешние условия освещенности. Дневные ходовые огни горят, когда поворотное кольцо подрулевого рычага установлено в положение  ,  или  AUTO и в электросистеме автомобиля выбрано положение зажигания II. В режиме AUTO фары автоматически переключаются на ближний свет фар при слабом дневном свете и в темноте.

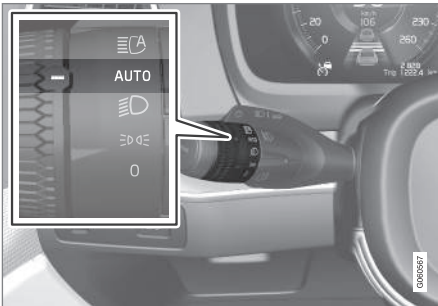

Поворотное кольцо подрулевого рычага установлено в положение **AUTO**.

Дневные ходовые огни (DRL¹) горят в светлое время суток, когда поворотное кольцо подрулевого рычага находится в положении **AUTO** . При слабом дневном свете или в

темноте автомобиль автоматически переключает дневные ходовые огни на ближний свет фар. Переключение на ближний свет фар происходит также, когда включается передний* и/или задний противотуманный свет.

ПРЕДОСТЕРЕЖЕНИЕ

Система помогает вам сэкономить электроэнергию, но система не может во всех ситуациях оценить, является ли дневное освещение слабым или достаточно сильным, например, в туман или дождь.

Во время движения автомобиля, прежде всего, водитель несет ответственность за правильное использование внешних световых приборов и соблюдение действующих правил дорожного движения.

Дополнительная информация

- Регуляторы света (стр. 168)
- Положения зажигания (стр. 478)
- Ближний свет (стр. 171)

Ближний свет

Когда во время поездки поворотное кольцо на подрулевом рычаге установлено в положение **AUTO** , ближний свет фар активируется автоматически при слабом дневном свете или в темноте, если в электросистеме автомобиля установлено положение зажигания II.

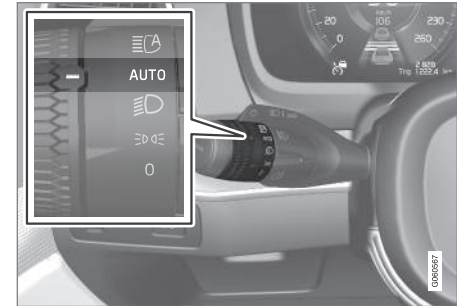

Поворотное кольцо подрулевого рычага установлено в положение **AUTO**.

¹ Daytime Running Lights

« Поворотом подрулевого рычага в положение AUTO автоматический ближний свет фар также активируется, если:

- включается передний* противотуманные свет
- включается задний противотуманные свет
- включается передний и задний противотуманный свет

Когда поворотное кольцо на подрулевым рычаге установлено в положение , ближний свет фар горит всегда, если в электросистеме автомобиля установлено положение зажигания II.

Обнаружение тоннеля

Автомобиль обнаруживает, что автомобиль въезжает в тоннель, и переключает дневные ходовые огни на ближний свет фар.

Обратите внимание, что функция обнаружения тоннелей действует только при условии, что поворотное кольцо в левом подрулевым рычаге установлено в положение AUTO.

Дополнительная информация

- Регуляторы света (стр. 168)
- Положение зажигания (стр. 478)
- Дневные ходовые огни (стр. 171)

² Если включен ближний свет фар.

Использование дальнего света

Для управления дальним светом используется левый подрулевой рычаг. Дальний свет является самым ярким освещением, и его следует включать для улучшения видимости в темное время суток только в том случае, если вы не ослепляете встречный транспорт.

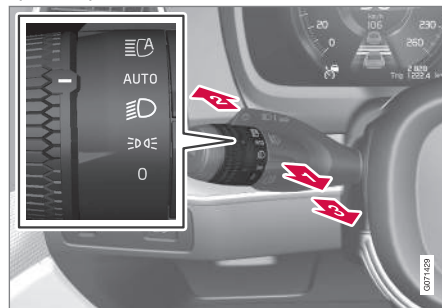

Подрулевой рычаг с поворотным кольцом

Мигание дальним светом фар

➔ Без усилия переместите подрулевой рычаг назад в положение для мигания дальним светом. Дальний свет горит, пока вы не отпустите рычаг.

Дальний свет

➔ Дальний свет можно включить, когда поворотное кольцо подрулевого рычага

находится в положении AUTO² или

. Для активирования дальнего света переместите подрулевой рычаг вперед.

➔ Для отключения переместите подрулевой рычаг назад.

При включенном дальнем свете фар на дисплее водителя горит символ .

Дополнительная информация

- Регуляторы света (стр. 168)
- Автоматический дальний свет (стр. 173)

Автоматический дальний свет

Автоматический дальний свет – это функция, которая с помощью датчика камеры, расположенного в верхнем крае ветрового стекла, регистрирует свет фар встречного транспорта или задних огней транспортного средства перед автомобилем и переключает с дальнего на ближний свет фар.

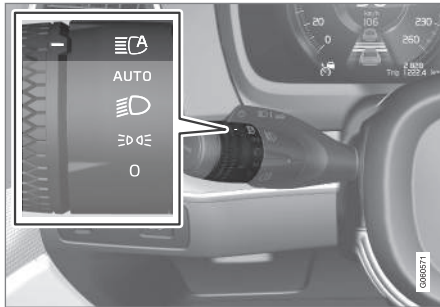



Символ  относится к автоматическому дальнему свету.

Функция может действовать в темное время суток, когда автомобиль движется со скоростью прим. 20 км/ч (прим. 12 миль/ч) или выше. Функция также может распознавать уличное освещение. Дальний свет вновь включается через пару секунд после того, как датчик камеры не перестает регистри-

ровать встречный транспорт или транспортные средства перед автомобилем.

Активирование автоматического дальнего света

Автоматический дальний свет включается и выключается поворотом левого подрулевого рычага в положение . Затем поворотное кольцо возвращается в положение AUTO. Когда автоматический дальний свет фар активирован, на дисплее водителя горит белый символ . Если включен дальний свет, этот символ окрашен в синий цвет.

Отключение функции автоматического дальнего света фар при включенном дальнем свете приводит к переходу освещения на ближний свет.

Автоматический дальний свет не нужно повторно активировать при каждом запуске автомобиля.

Функция адаптации

Для автомобилей с LED³-фарами* автоматический дальний свет снабжен адаптивными функциями⁴. В этом случае в отличие от обычной противослепяющей функции дальний световой луч освещает пространство по сторонам от встречного транспорта

или транспорта перед автомобилем, а затемняется только та часть светового луча, которая направлена прямо на это транспортное средство.

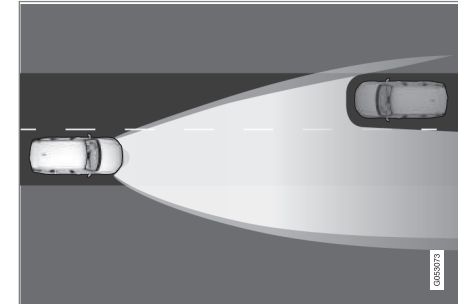

Функция адаптации: Ближний свет фар направлен на встречный транспорт, а дальний свет фар – по сторонам от транспортного средства.

Когда дальний свет фар лишь частично затемнен, т.е. если световой луч оказывается немного сильнее луча ближнего света фар, на дисплее водителя горит синий символ .

Ограничения действия

автоматического дальнего света Датчик камеры, на котором базируется действие этой функции, имеет ограничения.

³ Светодиод (Light Emitting Diode)

⁴ Зависит от варианта комплектации автомобиля.



Если этот символ вместе с сообщением **Авт. дальний свет временно недоступно** появляется на дисплее водителя, переключение между дальним и ближним светом фар необходимо выполнять вручную. При появлении такого сообщения символ  гаснет.



Как и в случае, когда этот символ появляется вместе с сообщением **Датчик ветр. стекла Датчик заблокирован, см. руководство.**

Автоматический дальний свет может быть временно недоступен, например, в условиях густого тумана или сильного дождя. Когда автоматический дальний свет становится вновь доступен или исчезают помехи, закрывавшие датчики ветрового стекла, это сообщение исчезает, и загорается символ .

ПРЕДОСТЕРЕЖЕНИЕ

Автоматический дальний свет фар помогает водителю в неблагоприятных условиях добиться оптимальной освещенности.

В условиях, когда этого требует дорожная ситуация или погодные условия, ответственность за переключение между дальним и ближним светом фар всегда лежит на водителе.

Дополнительная информация

- Регуляторы света (стр. 168)
- Использование дальнего света (стр. 172)
- Ограничения блока камеры и радиолокационного датчика (стр. 467)

Использование мигающих сигналов

Мигающие сигналы автомобиля управляются левым подрулевым рычагом. Мигающие сигналы мигают три раза или в непрерывном режиме, в зависимости от того, как далеко вверх или вниз подается рычаг.



Мигающие сигналы.

Непродолжительное мигание

-  Переместите подрулевой рычаг вверх или вниз в первое положение и отпустите. Мигающие сигналы мигнут три раза. Если функция отключается на центральном дисплее, лампы мигают один раз.

ВНИМАНИЕ

- Для того чтобы прервать этот автоматический режим мигания, переместите подрулевой рычаг в противоположном направлении.
- Если символ мигающих сигналов на дисплее водителя мигает чаще обычного, см. сообщение на дисплее водителя.

Непрерывное мигание

➔ Переместите подрулевой рычаг вверх или вниз в крайнее положение.

Рычаг остается в этом положении и перемещается назад вручную или автоматически при повороте рулевого колеса.

Дополнительная информация

- Аварийные мигающие сигналы (стр. 178)
- Регулировка функций освещения на центральном дисплее (стр. 169)

Функция активного освещения поворотов*

Функция активного освещения поворотов обеспечивает дополнительное освещение поворотов и перекрестков. В автомобиле со светодиодными⁵ фарами* в зависимости от варианта комплектации может устанавливаться функция активного освещения поворотов.

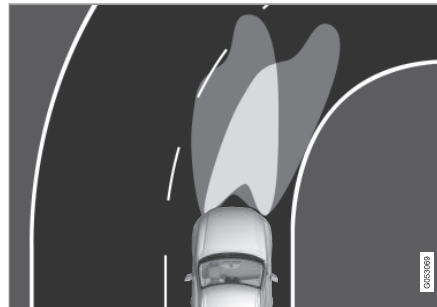

Форма светового пятна с отключенной функцией (слева) и активированной функцией (справа).

Функция активного освещения поворотов, следуя за поворотом рулевого колеса, дополнительно освещает повороты и перекрестки, что помогает улучшить обзорность.

Функция активируется автоматически при пуске двигателя. При ошибке в функциони-

ровании на дисплее водителя горит символ  и показывается поясняющий текст.

Функция действует только при слабом дневном освещении или в темноте и только если автомобиль движется с включенным ближним светом.

Отключение/включение функции
Эта функция активирована при поставке автомобиля с завода, и ее можно отключить/активировать на панели функций центрального дисплея:

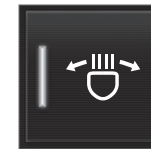

Нажмите кнопку **Активные повор. фары.**

Дополнительная информация

- Регулировка функций освещения на центральном дисплее (стр. 169)
- Противотуманные фары/освещение поворотов* (стр. 176)

⁵ Светодиод (Light Emitting Diode)

Противотуманные фары/освещение поворотов*

Противотуманные фары включаются вручную при движении в тумане и автоматически при движении задним ходом в режиме дополнения к фонарю заднего хода.

Если в автомобиле установлено освещение при прохождении поворотов*, противотуманные фары включаются автоматически при слабом дневном свете или в темноте, освещая пространство под углом перед автомобилем.



Кнопка противотуманных фар.

Противотуманные фары можно включить, когда в электрической системе автомобиля установлено положение зажигания II и поворотное кольцо подрулевого рычага находится в положении AUTO, D или D .

Нажмите на кнопку, чтобы активировать или отключить. На дисплее водителя горит символ D , когда противотуманные фары включены.

Противотуманные фары гаснут автоматически, когда глушится двигатель или поворотное кольцо подрулевого рычага устанавливается в положение 0.

ВНИМАНИЕ

Предписания в отношении использования противотуманных фар отличаются в разных странах.

Освещение при прохождении поворотов*

Противотуманные фары могут быть оснащены функцией освещения, облегчающей прохождение поворотов. Эта функция освещает пространство под углом к автомобилю в направлении поворота рулевого колеса или с той стороны, где включаются указатели поворотов.

Функция активируется при слабом дневном свете или в темноте, если поворотное кольцо подрулевого рычага находится в положении AUTO или D , а скорость автомобиля не превышает прим. 30 км/ч (прим. 20 миль/ч).

Кроме того, оба поворачиваемых фонаря включаются дополнительно к фонарю заднего хода при движении задним ходом.

Эта функция активирована при поставке автомобиля с завода, и ее можно активировать или отключить на центральном дисплее.

Дополнительная информация

- Регуляторы света (стр. 168)
- Положения зажигания (стр. 478)
- Противотуманный свет сзади (стр. 177)
- Функция активного освещения поворотов* (стр. 175)
- Регулировка функций освещения на центральном дисплее (стр. 169)

Противотуманный свет сзади

Задний противотуманный свет более яркий по сравнению с обычными задними фонарями, и поэтому его следует использовать только в условиях пониженной видимости, вызванных туманом, снегом, дымом или пылью, чтобы дать возможность другим участникам дорожного движения заранее увидеть транспортное средство впереди.

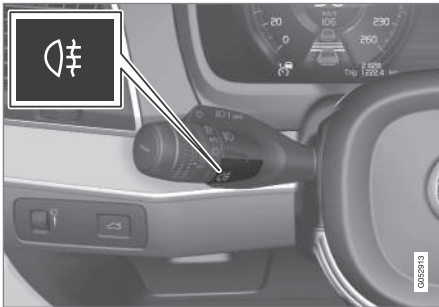

Кнопка противотуманного света сзади.

Лампа заднего противотуманного света расположена сзади на стороне водителя.

Задний противотуманный свет может включаться только:

- когда активировано положение зажигания II и поворотное кольцо подрулевого

рычага находится в положении AUTO или

- когда поворотное кольцо подрулевого рычага находится в положении и включены противотуманные фары.

Нажмите на кнопку, чтобы включить/выключить. Когда включен задний противотуманный свет, на дисплее водителя горит символ

Задний противотуманный свет гаснет автоматически:

- когда глушится двигатель или поворотное кольцо подрулевого рычага устанавливается в положение 0 .
- когда поворотное кольцо подрулевого рычага находится в положении и выключаются противотуманные фары.

ВНИМАНИЕ

Предписания в отношении использования заднего противотуманного фонаря в разных странах разные.

Дополнительная информация

- Регуляторы света (стр. 168)
- Противотуманные фары/освещение поворотов* (стр. 176)
- Положения зажигания (стр. 478)

Тормозной фонарь

При торможении стоп-сигналы включаются автоматически.

Стоп-сигналы включаются, когда выжимается педаль тормоза и когда одна из систем поддержки водителя задействует автоматическое торможение.

Дополнительная информация

- Стоп-сигналы экстренного торможения (стр. 178)
- Функции торможения (стр. 481)
- Система поддержки водителя (стр. 324)

Стоп-сигналы экстренного торможения

Стоп-сигналы экстренного торможения активируются при резком торможении для привлечения внимания транспортных средств, находящихся сзади вас.

Эта функция означает, что стоп-сигналы мигают вместо того, чтобы гореть ровным светом, как в обычном режиме торможения.

Стоп-сигналы экстренного торможения активируются при резком торможении, или в результате активирования на высокой скорости системы ABS.

После того, как автомобиль затормаживается до низкой скорости и водитель отпускает педаль тормоза, стоп-сигналы возвращаются в обычный режим.

Одновременно с этим активируются аварийные мигающие сигналы. Аварийные сигналы мигают до тех пор, пока водитель вновь не увеличит скорость автомобиля или не отключит аварийные мигающие сигналы.

Дополнительная информация

- Тормозной фонарь (стр. 177)
- Рабочие тормоза (стр. 482)
- Аварийные мигающие сигналы (стр. 178)

Аварийные мигающие сигналы

Аварийные мигающие сигналы предупреждают других участников движения о временном включением всех указателей поворотов. Функцию можно использовать для предупреждения об опасности на дороге.

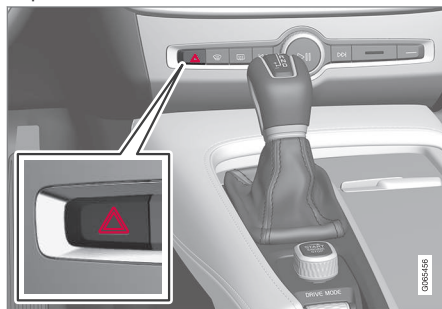

Кнопка аварийных мигающих сигналов.

Нажмите на кнопку для включения аварийных мигающих сигналов.

Аварийные мигающие сигналы включаются автоматически при резком торможении на низкой скорости, вызывающем активирование стоп-сигналов экстренного торможения. Аварийные мигающие сигналы начинают мигать после того, как прекращают мигать стоп-сигналы экстренного торможения, и отключаются автоматически, когда автомо-

биль трогается с места, или при нажатии этой кнопки.

ВНИМАНИЕ

Требования к использованию аварийных мигающих сигналов могут отличаться в разных странах.

Дополнительная информация

- Стоп-сигналы экстренного торможения (стр. 178)
- Использование мигающих сигналов (стр. 174)

Использование освещения при выходе из автомобиля

После того как автомобиль заперт, часть внешнего освещения можно оставить включенным и использовать в качестве освещения при выходе из автомобиля.

Чтобы активировать функцию:

1. Заглушите двигатель.
2. Переместите левый подрулевой рычаг вперед в сторону приборной панели и отпустите.
3. Выйдите из автомобиля и закройте дверь.
 - > На дисплее водителя загорается символ, указывающий что функция активирована, и включается следующее внешнее освещение: Габаритные огни, фары, освещение номерного знака, а также подсветка в наружных ручках*.

Продолжительность освещения при выходе из автомобиля можно установить на центральном дисплее.

Дополнительная информация

- Регулировка функций освещения на центральном дисплее (стр. 169)
- Освещение при подходе к автомобилю (стр. 179)

Освещение при подходе к автомобилю

Освещение при подходе к автомобилю включается, когда автомобиль отпирается, и используется для удаленного включения освещения автомобиля.

Функция активируется, когда дистанционный ключ используется для отпирания автомобиля. При дневном свете активируются габаритные огни, потолочные лампы в салоне, освещение пола и багажного/грузового отсека. При слабом дневном свете или в темноте также активируется освещение номерного знака и направленная вниз подсветка в наружных ручках*.

Если ни одна из дверей не открывается, освещение горит в течение прим. 2-х минут. Если в течение этого времени открывается дверь, время действия освещения салона и подсветки в наружных ручках* увеличивается.

Функцию можно активировать и отключить на центральном дисплее.

Дополнительная информация

- Регулировка функций освещения на центральном дисплее (стр. 169)
- Использование освещения при выходе из автомобиля (стр. 179)
- дистанционного ключа (стр. 272)

Освещение салона

В салоне предусмотрены различные режимы освещения, например, общее освещение, регулируемое декоративное освещение и настраиваемые лампы для чтения.

Освещение в салоне можно включить и выключить вручную в течение как минимум 5 минут после того, как:

- двигатель остановлен, и электросистема автомобиля находится в положении зажигания **0**
- замки автомобиля разблокированы но двигатель еще не запущен.



« Переднее потолочное освещение



Органы управления в потолочной консоли передними лампами для чтения и освещением салона.

- 1 Лампа для чтения, левая сторона
- 2 Освещение салона
- 3 Автоматический режим освещения салона
- 4 Лампа для чтения, правая сторона

Освещение для чтения

Лампы для чтения на правой и левой стороне включаются и выключаются кратким нажатием на соответствующую кнопку в потолочной консоли. Яркость регулируется нажатием кнопки.

Освещение салона

Освещение пола и потолка включается и гаснет при кратком нажатии кнопки в потолочной консоли.

Автоматический режим освещения салона

Автоматический режим активируется кратким нажатием на кнопку **AUTO** в потолочной консоли. В автоматическом режиме подсветка в кнопке и освещение салона включаются и выключаются следующим образом.

Освещение салона включается, когда:

- Автомобиль отпирается
- Автомобиль закрывается
- Боковая дверь открывается.

Освещение салона гаснет, когда:

- Автомобиль запирается
- Двигатель запускается
- Боковая дверь закрывается.
- Боковая дверь не закрывается прим. 2 минуты.

Заднее потолочное освещение

В задней части автомобиля установлены лампы для чтения, которые также используются для освещения салона.



Лампы для чтения над задним сиденьем.



В автомобиле с панорамной крышей* установлены два блока ламп – на потолке с каждой стороны.

Лампы для чтения включаются и выключаются кратким нажатием на кнопку в лампе. Яркость регулируется нажатием кнопки.

Освещение отделения для перчаток
Освещение перчаточного ящика включается и выключается, когда крышка открывается и закрывается соответственно.

Подсветка зеркала в солнцезащитном козырьке*

Освещение зеркала в солнцезащитном козырьке включается и выключается, когда крышка соответственно отрывается и закрывается.

Подсветка тротуара*

Подсветка тротуара включается или выключается, когда соответствующая дверь открывается или закрывается.

Освещение порогов

Подсветка порогов включается или выключается, когда дверь открывается или закрывается.

Освещение грузового отсека

Освещение в грузовом отделении включается или выключается, когда дверь багажника открывается или закрывается.

Декоративное освещение

Рассеянное освещение включается, когда открываются двери, и гаснет, когда автомобиль запирается. Яркость декоративной подсветки можно выбрать на центральном дисплее, а подрегулировать с помощью

регулирующего колесика на приборной панели.

Тональное освещение*

В автомобиле установлены несколько светодиодов, которые позволяют выбрать цвет такого освещения. Это освещение горит, когда двигатель работает. Тональное освещение можно выбрать на центральном дисплее, а подрегулировать с помощью регулирующего колесика на приборной панели.

Освещение в отделениях для хранения в дверях

Освещение в отделении для хранения в дверях включается, когда открываются двери, и гаснет, когда автомобиль запирается. Интенсивность освещения можно подрегулировать с помощью регулирующего колесика на приборной панели.

Подсветка в переднем подстаканнике тоннельной консоли

Освещение в переднем подстаканнике включается, когда автомобиль отпирается, и гаснет, когда автомобиль запирается. Интенсивность освещения можно подрегулировать с помощью регулирующего колесика на приборной панели.

Дополнительная информация

- Регулировка освещения салона (стр. 182)
- Регуляторы света (стр. 168)
- Положения зажигания (стр. 478)
- Салон (стр. 656)

Регулировка освещения салона

Различное освещение автомобиля включается в зависимости от положения зажигания. Внутреннее освещение можно регулировать колесиком на приборной панели, а некоторые функции освещения можно регулировать на центральном дисплее.



С помощью регулировочного колесика на приборной панели слева от рулевого колеса выбирается яркость подсветки дисплеев и органов управления, рассеянного, декоративного и

тонального* освещения.

Выбор декоративной подсветки салона

1. На верхней панели центрального дисплея нажмите **Настройки**.
2. Нажмите **My Car** → **Световые приборы и освещение** → **Освещение салона**.
3. Выберите следующие настройки:
 - В **Интенсивность фоновой подсветки** выберите **Выкл**, **Низк.** или **Высокая**.
 - В **Яркость фоновой подсветки** выберите **Снижен** или **Полн.**

Выбор тонального освещения*

В автомобиле установлены несколько светодиодов, которые позволяют выбрать цвет освещения для настройки. Это освещение горит, когда двигатель работает.

Изменение яркости

1. На верхней панели центрального дисплея нажмите **Настройки**.
2. Нажмите **My Car** → **Световые приборы и освещение** → **Освещение салона** → **Подсветка салона**.
3. В **Интенсивн. подсветки салона** выберите **Выкл**, **Низк.** или **Высокий**.

Изменение цвета освещения

1. На верхней панели центрального дисплея нажмите **Настройки**.
2. Нажмите **My Car** → **Световые приборы и освещение** → **Освещение салона** → **Подсветка салона**.

3. Чтобы изменить цвет освещения, выберите **По температуре** или **По цвету**.

При выборе опции **По температуре** освещение устанавливается в соответствии с выбранной в салоне температурой.

При выборе **По цвету** вы можете дополнительно использовать для настройки подкатегорию **Цвета темы оформления**.

Дополнительная информация

- Освещение салона (стр. 179)
- Регулировка функций освещения на центральном дисплее (стр. 169)
- Положения зажигания (стр. 478)

ОКНА, СТЕКЛА И ЗЕРКАЛА

Окна, стекла и зеркала

В автомобиле установлены различные типы окон, стекол и зеркал. В некоторые окна автомобиля устанавливается усиленное ламинированное стекло.

Ветровое стекло изготовлено из ламинированного стекла, а для некоторых прочих стеклянных поверхностей ламинированное стекло устанавливается по опции. Ламинированное стекло отличается высокой прочностью – это дополнительная защита от взлома и повышенная звукоизоляция салона.

Панорамная крыша* также изготовлена из ламинированного стекла.



Символ указывает на использование в этом окне ламинированного стекла¹

Дополнительная информация

- Защита от защемления на стеклах и солнцезащитных шторках (стр. 184)
- Панорамная крыша* (стр. 192)
- Стеклоподъемники (стр. 186)
- Зеркала заднего вида (стр. 188)
- Проекционный дисплей* (стр. 157)

- Использование очистителя ветрового стекла (стр. 197)
- Использование омывателей ветрового стекла и фар (стр. 200)
- Активирование и отключение электрообогрева ветрового стекла* (стр. 247)
- Активирование и отключение электрообогрева заднего стекла и внешних зеркал заднего вида (стр. 248)

Защита от защемления на стеклах и солнцезащитных шторках

Все стекла и солнцезащитные шторки* с электроприводом снабжены защитой от защемления, которая срабатывает, когда что-то препятствует процессу открытия или закрытия.

В этом случае движение останавливается, а затем стекло или шторка автоматически отходит назад прим. на 50 мм (прим. на 2 дюйма) от заблокированного положения (или в положение полной вентиляции).

Вы можете форсировать защиту от защемления, когда закрытие прервано, например, при обледенении, если будете непрерывно нажимать на регулятор в одном и том же направлении.

В случае проблемы с защитой от защемления вы можете проверить последовательность действий по возврату в исходное положение.

ПРЕДОСТЕРЕЖЕНИЕ

Если пусковой аккумулятор отключался, для правильной работы функции автоматического открытия и закрытия ее необходимо вернуть в исходное положение. Чтобы защита от защемления работала, необходимо выполнить сброс.

¹ Не относится к ветровому стеклу и панорамной крыше*, для которых всегда используется только ламинированное стекло, и поэтому этот символ отсутствует.

Дополнительная информация

- Возврат в исходное положение защиты от заземления (стр. 185)
- Управление стеклоподъемниками (стр. 186)
- Управление панорамной крышей* (стр. 193)

Возврат в исходное положение защиты от заземления

В случае проблемы с электрическими функциями стеклоподъемников вы можете проверить последовательность действий по возврату в исходное положение.

ПРЕДОСТЕРЕЖЕНИЕ

Если пусковой аккумулятор отключался, для правильной работы функции автоматического открытия и закрытия ее необходимо вернуть в исходное положение. Чтобы защита от заземления работала, необходимо выполнить сброс.

Обратитесь в мастерскую², если проблема сохраняется или связана с панорамной крышей.

Возврат стеклоподъемника в исходное положение

1. Начните с положения, когда стекло закрыто.
2. Затем в ручном режиме 3 раза переместите регулятор вверх в закрытое положение.
 - > Система запускается автоматически.

Дополнительная информация

- Защита от заземления на стеклах и солнцезащитных шторках (стр. 184)
- Управление стеклоподъемниками (стр. 186)

² Мы рекомендуем официальную станцию техобслуживания Volvo.

Стеклоподъемники

В каждой двери установлена панель с органами управления электрическими стеклоподъемниками. В двери водителя имеются регуляторы для управления всеми окнами, а также регулятор для активирования блокировки для безопасности детей.

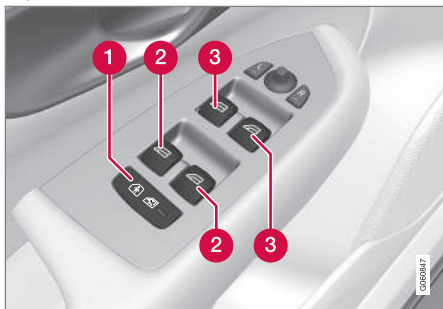

Панель управления в двери водителя.

- 1 Электрическая блокировка для безопасности детей* отключает регуляторы в задних дверях, чтобы не допустить открытие дверей и окон из салона автомобиля.
- 2 Управление задними стеклами.
- 3 Управление передними стеклами.

⚠ ПРЕДОСТЕРЕЖЕНИЕ

Подвижные детали могут стать причиной защемления детей, других пассажиров или предметов.

- Будьте всегда внимательны во время управления стеклами.
- Не разрешайте детям играть с ручками управления.
- Никогда не оставляйте детей одних без присмотра в автомобиле.
- Обязательно отключайте питание от электрических стеклоподъемников, выбрав в электросистеме автомобиля положение зажигания 0, а покидая автомобиль, берите ключ с собой.
- Не высовывайте в окна предметы или части тела, даже когда электросистема автомобиля полностью отключена.

Дополнительная информация

- Управление стеклоподъемниками (стр. 186)
- Защита от защемления на стеклах и солнцезащитных шторках (стр. 184)
- Возврат в исходное положение защиты от защемления (стр. 185)

Управление стеклоподъемниками

С помощью панели управления в двери водителя можно управлять всеми стеклоподъемниками – с панели управления в других дверях управляется только стеклоподъемник соответствующей двери. Стеклоподъемники оснащены защитой от защемления. В случае проблемы с защитой от защемления вы можете проверить последовательность действий по возврату в исходное положение.

⚠ ПРЕДОСТЕРЕЖЕНИЕ

Подвижные детали могут стать причиной защемления детей, других пассажиров или предметов.

- Будьте всегда внимательны во время управления стеклами.
- Не разрешайте детям играть с ручками управления.
- Никогда не оставляйте детей одних без присмотра в автомобиле.
- Обязательно отключайте питание от электрических стеклоподъемников, выбрав в электросистеме автомобиля положение зажигания 0, а покидая автомобиль, берите ключ с собой.
- Не высовывайте в окна предметы или части тела, даже когда электросистема автомобиля полностью отключена.



Управление стеклоподъемниками.

- ➔ Ручное управление. Слегка потяните один из регуляторов вверх или вниз. Стеклоподъемники перемещаются вверх или вниз до тех пор, пока регулятор удерживается в этом положении.
- ➔ Автоматическое управление. Потяните один из регуляторов до упора вверх или вниз, а затем отпустите. Стекло автоматически перемещается в крайнее положение.

Чтобы пользоваться стеклоподъемниками, необходимо выбрать положение зажигания I или II. После остановки двигателя стеклоподъемниками можно управлять еще несколько минут после того, как зажигание выключено, – но только до того, как открывается одна из дверей. Одновременно вы можете управлять только одним регулятором.

Для управления можно также использовать дистанционный ключ или функцию открытия без ключа* с помощью дверной ручки.

⚠ ПРЕДОСТЕРЕЖЕНИЕ

Следите за тем, чтобы дети и другие пассажиры не были зажаты при закрытии всех окон дистанционным ключом или дверной ручкой с использованием функции открытия без ключа*.

i ВНИМАНИЕ

Один из способов уменьшить пульсирующий шум ветра, когда задние окна открыты, это чуть-чуть приоткрыть передние окна.

i ВНИМАНИЕ

Окна нельзя открыть на скорости выше прим. 180 км/ч (прим. 112 миль/ч), но их можно закрыть.

В любой ситуации только водитель отвечает за соблюдение действующих правил дорожного движения.

i ВНИМАНИЕ

Управление стеклами может иногда не действовать при низких температурах.



«« Дополнительная информация

- Стеклоподъемники (стр. 186)
- Защита от защемления на стеклах и солнцезащитных шторках (стр. 184)
- Возврат в исходное положение защиты от защемления (стр. 185)
- Запирание и отпирание без ключа* (стр. 303)
- Запирание и отпирание дистанционным ключом (стр. 275)

Зеркала заднего вида

Внутреннее и внешние зеркала заднего вида позволяют водителю лучше контролировать ситуацию за автомобилем.

Внутреннее зеркало заднего вида

В комплект внутреннего зеркала заднего вида входят HomeLink*, автоматическая защита от ослепления* и компас*.

Угол наклона внутреннего зеркала заднего вида изменяется вручную.

Внешние зеркала заднего вида

ПРЕДОСТЕРЕЖЕНИЕ

Оба зеркала изогнуты для обеспечения улучшенного обзора. Поэтому может казаться, что объекты находятся дальше, чем на самом деле.

Внешние зеркала заднего вида регулируются с помощью ручки настройки на панели управления в двери водителя.

В автомобиле также предусмотрен ряд автоматических настроек, которые можно привязать к кнопкам функции памяти в сиденье с электроприводом*.

Дополнительная информация

- HomeLink®* (стр. 551)
- Компас* (стр. 555)

- Регулировка противоослепляющего положения зеркал заднего вида (стр. 189)
- Регулировка наклона внешних зеркал заднего вида (стр. 190)
- Сохранение настроек положения для сиденья, зеркал заднего вида и проекционного дисплея* (стр. 206)
- Активирование и отключение электрообогрева заднего стекла и внешних зеркал заднего вида (стр. 248)

Регулировка противоослепляющего положения зеркал заднего вида

Мощный свет от автомобиля сзади может отражаться в зеркалах заднего вида и ослеплять водителя. Затемняйте зеркала, когда вам мешает свет сзади.

Установка вручную
противоослепляющего положения
Внутреннее зеркало заднего вида может затемняться с помощью регулятора на нижнем краю зеркала.



- 1 Регулятор для установки противоослепляющего положения вручную.
1. Для установки противоослепляющего положения, переместите регулятор на себя.

2. Возврат в нормальное положение – переместите регулятор в сторону ветрового стекла.

На зеркале с автоматической защитой от ослепления ручка установки противоослепляющего положения отсутствует.

Автоматическая защита от ослепления*

Заднего вида затемняются автоматически, когда яркий свет направляется на автомобиль сзади. Функция автоматической защиты от ослепления во время движения всегда активирована, за исключением выбора режима движения задним ходом.

i ВНИМАНИЕ

При изменении чувствительности защиты от ослепления результат не проявится немедленно, так как изменения происходят постепенно.

Выбранная чувствительность защиты от ослепления касается как внутреннего, так и внешних зеркал заднего вида.

Чтобы изменить чувствительность защиты от ослепления:

1. На верхней панели центрального дисплея нажмите **Настройки**.

2. Нажмите **My Car** → **Зеркала и комфорт**.
3. В **Автозатемнение зеркала заднего вида** выберите **Норм.**, **Темно** или **Светло**.

Во внутреннем зеркале заднего вида имеются два датчика – один направлен вперед, а другой направлен назад – которые, действуя совместно, выявляют и отсеивают ослепляющий свет. Датчик, направленный вперед, регистрирует окружающее освещение, а датчик, направленный назад, регистрирует свет от фар автомобиля сзади.

Для установки во внешних зеркалах заднего вида функции автоматической защиты от ослепления необходимо, чтобы эта же функция была установлена и во внутреннем зеркале заднего вида.

i ВНИМАНИЕ

Вы ослабите действие противоослепляющей функции внутреннего и внешних зеркал заднего вида, если заслоните датчики от света, например, парковочным билетом, транспондерами, солнцезащитным козырьком или предметами, которые находятся на сиденьях или в грузовом отделении.



«« Дополнительная информация

- Зеркала заднего вида (стр. 188)
- Регулировка наклона внешних зеркал заднего вида (стр. 190)

Регулировка наклона внешних зеркал заднего вида

Водитель может отрегулировать положение внешних зеркал заднего вида так, чтобы обеспечить наилучший обзор пространства за автомобилем.

В автомобиле предусмотрен ряд автоматических настроек, которые можно также привязать к кнопкам функции памяти в сиденье с электроприводом*.

Использование органов управления внешними зеркалами заднего вида



Управление внешними зеркалами заднего вида.

Внешние зеркала заднего вида регулируются с помощью ручки настройки на панели управления в двери водителя. Зажигание должно быть установлено в положение не ниже **I**.

1. Нажмите кнопку **L** для левого зеркала или **R** для правого зеркала заднего вида. Лампа в кнопке горит.
2. Отрегулируйте положение с помощью джойстика посередине.
3. Нажмите кнопку **L** или **R** еще раз. Лампа должна погаснуть.

Складывание электрических зеркал заднего вида*

Для парковки/проезда в узком месте наружные зеркала можно сложить.

1. Одновременно нажмите кнопки **L** и **R**.
2. Отпустите их прим. через 1 секунду. Зеркала автоматически установятся в полностью сложенное положение.

Раскройте зеркала, нажав одновременно на кнопки **L** и **R**. Зеркала останавливаются автоматически в раскрытом положении в соответствии с предыдущей настройкой.

Возврат в нейтральное положение
Для восстановления функции электроуправляемого складывания/раскладывания* наружных зеркал после их смещения со своего места вследствие внешнего воздействия возврат в исходное положение необходимо выполнить с помощью электропривода.

1. Сложите зеркала, нажав одновременно на кнопки **L** и **R**.
2. Раскройте зеркала, нажав одновременно на кнопки **L** и **R**.
3. При необходимости повторите описанную выше процедуру.

Зеркала возвращаются в исходное положение.

Наклон при выполнении парковки³

Водитель может наклонить одно зеркало заднего вида, например, чтобы видеть край дороги при выполнении парковки.

- Включите передачу заднего хода и нажмите кнопку **L** или **R**.

Обратите внимание на то, что вам может потребоваться нажать кнопку 2 раза, если кнопка уже была выбрана. Когда зеркало заднего вида наклонено, кнопка мигает. Когда передача заднего хода выключается, зеркало заднего вида начинает автоматически перемещаться прим. через 3 секунды, и устанавливается в исходное положение примерно через 8 секунд.

Автоматический наклон при выполнении парковки³

Эта настройка позволяет зеркалу заднего вида автоматически наклоняться вниз при

включении передачи заднего хода. Положение наклона запрограммировано и не может регулироваться.

1. Нажмите **Настройки** на верхней панели центрального дисплея.
2. Нажмите **My Car** → **Зеркала и комфорт**.
3. В **Наклон наружного зеркала при заднем ходе** выберите **Выкл**, **Водитель**, **Пассажир** или **Оба**, чтобы активировать/отключить и выбрать зеркало заднего вида, которое следует наклонить.

Зеркало заднего вида может немедленно вернуться в исходное положение, если 2 раза нажать на кнопку **L** или **R**.

Автоматическое складывание при запирании*

На центральном дисплее можно настроить автоматическое втягивание/выдвижение зеркал заднего вида при запирании/отпирании автомобиля ключом.

1. Нажмите **Настройки** на верхней панели центрального дисплея.
2. Нажмите **My Car** → **Зеркала и комфорт**.

3. Выберите **Складывать зеркало при запирании**, чтобы активировать/отключить.

Однако если зеркала были сложены кнопками **L** и **R**, вы должны раскрыть их также вручную.

Дополнительная информация

- Зеркала заднего вида (стр. 188)
- Регулировка противоослепляющего положения зеркал заднего вида (стр. 189)
- Сохранение настроек положения для сиденья, зеркал заднего вида и проекционного дисплея* (стр. 206)
- Активирование и отключение электрообогрева заднего стекла и внешних зеркал заднего вида (стр. 248)

³ Только в сочетании с электроуправляемым сиденьем с кнопками памяти*.

Панорамная крыша*

Панорамная крыша состоит из двух стеклянных секций. Открываться может только передняя секция – либо поднимается задний край секции (положение вентиляции), либо секция сдвигается горизонтально (открытое положение). Задняя секция – это неподвижная стеклянная крыша.

В панорамной крыше также имеется воздухоотражатель и солнцезащитная шторка из сетчатой ткани, расположенная под стеклянной крышей и предназначенная для дополнительной защиты, например, от сильных солнечных лучей.



Панорамная крыша и солнцезащитная шторка приводятся в действие регулятором, расположенным в крыше.

Для управления панорамной крышей и солнцезащитной шторкой электросистема автомобиля должна быть в положении зажигания I или II.

⚠ ПРЕДОСТЕРЕЖЕНИЕ

Подвижные детали могут стать причиной защемления детей, других пассажиров или предметов.

- Будьте всегда внимательны во время управления стеклами.
- Не разрешайте детям играть с ручками управления.
- Никогда не оставляйте детей одних без присмотра в автомобиле.
- Обязательно отключайте питание от электрических стеклоподъемников, выбрав в электросистеме автомобиля положение зажигания 0, а покидая автомобиль, берите ключ с собой.
- Не высовывайте в окна предметы или части тела, даже когда электросистема автомобиля полностью отключена.

⚠ ВАЖНО

- Не открывайте панорамную крышу, когда на автомобиле установлен держатель для груза.
- Не кладите тяжелые предметы сверху на панорамную крышу.

⚠ ВАЖНО

- Перед тем как открыть панорамную крышку, очистите ее от льда и снега. Будьте осторожны – не поцарапайте поверхность или не повредите планки.
- Не управляйте панорамной крышей, если она примерзла.

Воздухоотражатель

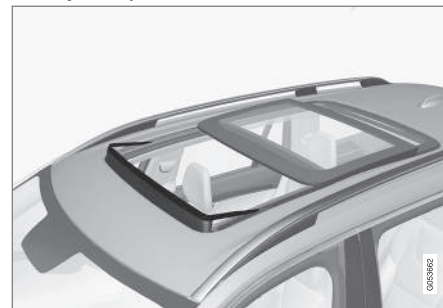

В панорамной крыше имеется воздухоотражатель, который откидывается, когда панорамная крыша открыта.

Дополнительная информация

- Управление панорамной крышей* (стр. 193)
- Автоматическое закрытие солнцезащитной шторки панорамной крыши* (стр. 196)
- Защита от заземления на стеклах и солнцезащитных шторках (стр. 184)
- Запирание и отпирание без ключа* (стр. 303)
- Запирание и отпирание дистанционным ключом (стр. 275)

Управление панорамной крышей*

Панорамная крыша и солнцезащитная шторка приводятся в действие регулятором в потолочной панели и имеют защиту от заземления.

ПРЕДОСТЕРЕЖЕНИЕ

Подвижные детали могут стать причиной заземления детей, других пассажиров или предметов.

- Будьте всегда внимательны во время управления стеклами.
- Не разрешайте детям играть с ручками управления.
- Никогда не оставляйте детей одних без присмотра в автомобиле.
- Обязательно отключайте питание от электрических стеклоподъемников, выбрав в электросистеме автомобиля положение зажигания 0, а покидая автомобиль, берите ключ с собой.
- Не высовывайте в окна предметы или части тела, даже когда электросистема автомобиля полностью отключена.

ВАЖНО

- Не открывайте панорамную крышу, когда на автомобиле установлен держатель для груза.
- Не кладите тяжелые предметы сверху на панорамную крышу.

ВАЖНО

- Перед тем как открыть панорамную крышку, очистите ее от льда и снега. Будьте осторожны – не поцарапайте поверхность или не повредите планки.
- Не управляйте панорамной крышей, если она примерзла.

Для управления панорамной крышей и солнцезащитной шторкой электросистема автомобиля должна быть в положении зажигания I или II.

Для управления можно также использовать дистанционный ключ или функцию открытия без ключа* с помощью дверной ручки.





⚠ ПРЕДОСТЕРЕЖЕНИЕ

Следите за тем, чтобы дети и другие пассажиры не были зажаты при закрытии всех окон дистанционным ключом или дверной ручкой с использованием функции открытия без ключа*.

! ВАЖНО

При закрытии панорамной крыши проверьте, чтобы она была надежно зафиксирована.

Крыша останавливается, если отпустить регулятор при управлении вручную или, когда оказывается в комфортном⁴, максимально открытом или закрытом положении. Движение как панорамной крыши, так и солнцезащитной шторки также останавливается, если регулятор на потолочной панели вновь приводится в действие, но в обратном направлении относительно направления движения.

Панорамная крыша и солнцезащитная шторка также оснащены защитой от заземления. В случае проблемы с защитой от заземления вы можете проверить последовательность действий по возврату в исходное положение.

⁴ Комфортное положение – это положение, обеспечивающее во время движения не раздражающий низкий уровень шума ветра и резонирующих звуков.

! ВНИМАНИЕ

В ручном режиме панорамную крышу можно открыть только после того, как солнцезащитная шторка полностью открыта. При действии в обратном порядке необходимо сначала полностью закрыть панорамную крышу, и только затем вы сможете полностью закрыть солнцезащитную шторку.

! ВНИМАНИЕ

Управление стеклами может иногда не действовать при низких температурах.

Открытие и закрытие из положения вентиляции

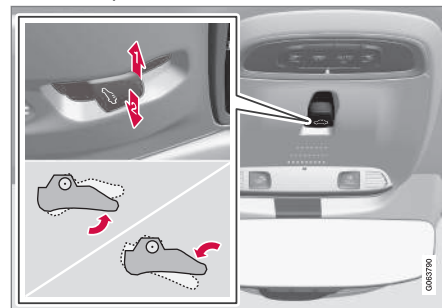

Положение вентиляции, поднимается задний край.

- 1** Чтобы открыть, отожмите регулятор вверх один раз.
- 2** Чтобы закрыть, отведите регулятор вниз один раз.

При выборе положения вентиляции поднимается задний край переднего стеклянного люка. Если при выборе положения вентиляции солнцезащитная шторка полностью закрыта, она автоматически приоткрывается прим на 50 мм (прим. на 2 дюйма).

Когда панорамная крыша закрывается из положения вентиляции, солнцезащитная шторка следом также автоматически закрывается.

* Опция/дополнительное оборудование.

Полное открытие и закрытие панорамной крыши регулятором в потолочной панели

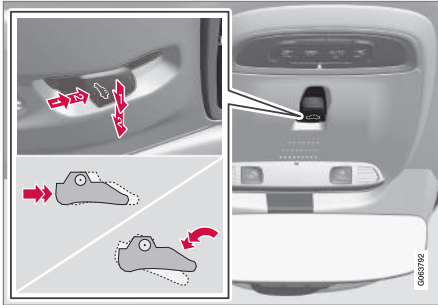

1 Управление, ручной режим

2 Управление, автоматический режим

Управление вручную

1. Чтобы открыть солнцезащитную шторку – отведите регулятор назад в положение для открытия вручную.
2. Чтобы открыть панорамную крышу в комфортное положение – во второй раз отведите регулятор назад в положение для открытия вручную.
3. Чтобы полностью открыть панорамную крышу – в третий раз отведите регулятор назад в положение для открытия вручную.

Чтобы закрыть, повторите предыдущую процедуру в обратном порядке – отведите регулятор вперед/вниз в положение для закрытия вручную.

Автоматическое управление

1. Чтобы полностью открыть солнцезащитную шторку – отведите регулятор назад в положение для автоматического открытия и отпустите.
2. Чтобы открыть панорамную крышу в комфортное положение – во второй раз отведите регулятор назад в положение для автоматического открытия и отпустите.
3. Чтобы полностью открыть панорамную крышу – в третий раз отведите регулятор назад в положение для автоматического открытия и отпустите.

Чтобы закрыть, повторите предыдущую процедуру в обратном порядке – отведите регулятор вперед/вниз в положение для автоматического закрытия.

Автоматическое управление – быстрое открытие или закрытие

Панорамную крышу и солнцезащитную шторку можно открыть или закрыть одновременно:

- Чтобы открыть – дважды отведите регулятор назад в положение для автоматического управления и отпустите.

- Чтобы закрыть – дважды отведите регулятор вперед/вниз в положение для автоматического управления и отпустите.

Дополнительная информация

- Панорамная крыша* (стр. 192)
- Автоматическое закрытие солнцезащитной шторки панорамной крыши* (стр. 196)
- Защита от заземления на стеклах и солнцезащитных шторках (стр. 184)
- Запирание и отпирание без ключа* (стр. 303)
- Запирание и отпирание дистанционным ключом (стр. 275)

Автоматическое закрытие солнцезащитной шторки панорамной крыши*

С помощью этой функции солнцезащитная шторка закрывается автоматически через 15 минут после того, как автомобиль запирается в том случае, если автомобиль оставлен на парковку в жаркую погоду. Это позволяет снизить температуру в салоне и защитить обивку от выгорания.

Эта функция отключена при поставке автомобиля с завода, ее можно активировать или отключить на центральном дисплее.

1. На верхней панели центрального дисплея нажмите **Настройки**.
2. Нажмите **My Car** → **Запирание**.

Выберите **Автом. закрытие солнцезащитной шторки**, чтобы активировать/отключить.

ВНИМАНИЕ

Солнцезащитная шторка также закрывается, когда все окна закрываются дистанционным ключом или функцией открытия без ключа* с помощью дверных ручек.

Дополнительная информация

- Панорамная крыша* (стр. 192)
- Управление панорамной крышей* (стр. 193)
- Защита от защемления на стеклах и солнцезащитных шторках (стр. 184)
- Запирание и отпирание без ключа* (стр. 303)
- Запирание и отпирание дистанционным ключом (стр. 275)

Щетки стеклоочистителей и омывающая жидкость

Очистители и омывающая жидкость способствуют улучшению обзора и формы светового пятна фар.

Омывающая жидкость, подаваемая непосредственно щетками стеклоочистителей и обогрев* щеток стеклоочистителей способствуют улучшению обзора.

Информация о необходимости долить омывающую жидкость показывается на дисплее водителя, когда в баке остается прим. 1 литр (1 кварта) жидкости.

Дополнительная информация

- Использование датчика дождя (стр. 198)
- Использование омывателей ветрового стекла и фар (стр. 200)
- Использование автоматической очистки заднего стекла при движении назад (стр. 202)
- Использование функции памяти в датчике дождя (стр. 199)
- Использование очистителя и омывателя заднего стекла (стр. 201)
- Заправка омывающей жидкости (стр. 743)
- Установка щеток стеклоочистителей в сервисное положение (стр. 742)

- Замена щеток очистителей ветрового стекла (стр. 741)
- Замена щетки очистителя заднего стекла (стр. 739)
- Использование очистителя ветрового стекла (стр. 197)

Использование очистителя ветрового стекла

Очистители ветрового стекла предназначены для очистки ветрового стекла. Настройки очистителей ветрового стекла выполняются с помощью правого подрулевого рычага.

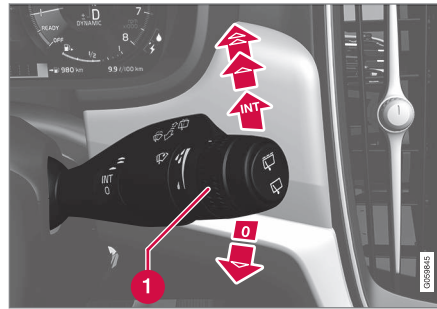

Правый подрулевой рычаг.

- 1 Регулировочное кольцо используется для настройки чувствительности датчика дождя и частоты хода стеклоочистителей.

Одинарный ход

-  Потяните рычаг вниз и отпустите, чтобы щетки сделали один ход.

Выключение стеклоочистителя ветрового стекла

-  Переместите рычаг к положению 0, чтобы отключить очистители ветрового стекла.

Интервальный режим работы

-  Переместите рычаг вверх, чтобы включить интервальный режим очистки. После выбора интервального режима очистки установите число ходов в единицу времени с помощью регулировочного колесика.

Непрерывный режим работы

-  Потяните рычаг вверх, чтобы установить нормальную скорость хода щеток.

-  Потяните рычаг вверх еще раз, чтобы установить высокую скорость хода щеток.

ВАЖНО

Перед включением стеклоочистителей убедитесь, что щетки стеклоочистителей не приморожены и с ветрового и заднего стекла удалены снег и лед.



ВАЖНО

Используйте достаточное количество омывающей жидкости, когда очистители чистят ветровое стекло. При работе очистителей ветровое стекло должно быть мокрым.

Дополнительная информация

- Использование датчика дождя (стр. 198)
- Использование омывателей ветрового стекла и фар (стр. 200)
- Использование автоматической очистки заднего стекла при движении назад (стр. 202)
- Щетки стеклоочистителей и омывающая жидкость (стр. 196)
- Использование функции памяти в датчике дождя (стр. 199)
- Использование очистителя и омывателя заднего стекла (стр. 201)
- Заправка омывающей жидкости (стр. 743)
- Установка щеток стеклоочистителей в сервисное положение (стр. 742)
- Замена щеток очистителей ветрового стекла (стр. 741)
- Замена щетки очистителя заднего стекла (стр. 739)

Использование датчика дождя

Датчик дождя контролирует количество воды на ветровом стекле и автоматически включает стеклоочистители. Чувствительность датчика дождя изменяется регулировочным колесиком на правом подрулевом рычаге.

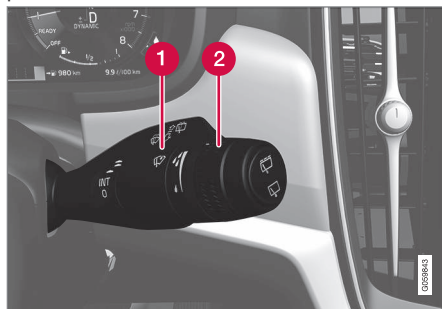

Правый подрулевой рычаг.

- 1 Кнопка датчика дождя
- 2 Регулировочное колесико, чувствительность/частота

Когда датчик дождя включен, на дисплее водителя отображается символ .

Активирование датчика дождя

Для активирования датчика дождя необходимо, чтобы двигатель работал или установлено положение зажигания I или II, а рычаг стеклоочистителей ветрового стекла

находился в положении 0 или одинарного хода.

Активируйте датчик дождя, нажав кнопку датчика дождя .

Переместите рычаг вниз, чтобы щетки сделали дополнительный ход.

Поверните регулировочное колесико вверх для повышения чувствительности и вниз для понижения чувствительности датчика. При вращении колесика вверх очистители делают дополнительный ход.

Отключение датчика дождя

Для отключения датчика дождя нажмите кнопку , или переместите подрулевой рычаг вверх на другую программу очистки.

Датчик дождя отключается автоматически в положении зажигания 0 или когда двигатель не работает.

Датчик дождя отключается автоматически, когда щетки перемещаются в сервисное положение. При отключении сервисного положения датчик дождя вновь активируется.

! ВАЖНО

При автоматической мойке очистители ветрового стекла могут включаться и повреждаться. Отключите датчик дождя, когда двигатель работает или в электро-системе автомобиля установлено положение зажигания I или II. Символ на дисплее водителя гаснет.

Дополнительная информация

- Использование омывателей ветрового стекла и фар (стр. 200)
 - Использование автоматической очистки заднего стекла при движении назад (стр. 202)
 - Щетки стеклоочистителей и омывающая жидкость (стр. 196)
 - Использование функции памяти в датчике дождя (стр. 199)
 - Использование очистителя и омывателя заднего стекла (стр. 201)
 - Заправка омывающей жидкости (стр. 743)
 - Установка щеток стеклоочистителей в сервисное положение (стр. 742)
 - Замена щеток очистителей ветрового стекла (стр. 741)
 - Замена щетки очистителя заднего стекла (стр. 739)
- Использование очистителя ветрового стекла (стр. 197)

Использование функции памяти в датчике дождя

Датчик дождя контролирует количество воды на ветровом стекле и автоматически включает стеклоочистители.

Активирование/отключение функции памяти

Функцию памяти датчика дождя можно активировать, и тогда вам не придется нажимать кнопку датчика дождя при каждом запуске двигателя:

1. На верхней панели центрального дисплея нажмите **Настройки**.
2. Нажмите **My Car → Очиститель ветрового стекла**.
3. Выберите **Память датчика дождя**, чтобы активировать/отключить функцию памяти.

Дополнительная информация

- Использование датчика дождя (стр. 198)
- Использование омывателей ветрового стекла и фар (стр. 200)
- Использование автоматической очистки заднего стекла при движении назад (стр. 202)
- Щетки стеклоочистителей и омывающая жидкость (стр. 196)



- Использование очистителя и омывателя заднего стекла (стр. 201)
- Заправка омывающей жидкости (стр. 743)
- Установка щеток стеклоочистителей в сервисное положение (стр. 742)
- Замена щеток очистителей ветрового стекла (стр. 741)
- Замена щетки очистителя заднего стекла (стр. 739)
- Использование очистителя ветрового стекла (стр. 197)

Использование омывателей ветрового стекла и фар

Омыватели ветрового стекла и фар предназначены для очистки ветрового стекла и фар. Для запуска очистителя ветрового стекла и фар используется правый подрулевой рычаг.

Запуск омывателя ветрового стекла и фар



Функция омывания, правый подрулевой рычаг.

- Чтобы включить омывание ветрового стекла и фар, переместите правый подрулевой рычаг к рулевому колесу.
 - > После отпускания подрулевого рычага стеклоочистители совершают несколько дополнительных махов.

ВАЖНО

Не включайте систему омывания, если она замерзла или если бачок омывающей жидкости пустой, так как вы можете повредить насос.

Омывание фар*

Когда фары включены, для экономии жидкости они омываются автоматически с заданным интервалом.

Ограниченное омывание

Когда в бачке остается прим. 1 литр (1 кварта) омывающей жидкости и на дисплее водителя появляется сообщение **Жидкость омывателя Низкий уровень, долейте** и символ , подача омывающей жидкости на фары прекращается. Так обеспечивается преимущество очистки ветрового стекла и сохранение видимости через него. Фары омываются только, если включен дальний или ближний свет фар.

Дополнительная информация

- Использование датчика дождя (стр. 198)
- Использование автоматической очистки заднего стекла при движении назад (стр. 202)
- Щетки стеклоочистителей и омывающая жидкость (стр. 196)

- Использование функции памяти в датчике дождя (стр. 199)
- Использование очистителя и омывателя заднего стекла (стр. 201)
- Заправка омывающей жидкости (стр. 743)
- Установка щеток стеклоочистителей в сервисное положение (стр. 742)
- Замена щеток очистителей ветрового стекла (стр. 741)
- Замена щетки очистителя заднего стекла (стр. 739)
- Использование очистителя ветрового стекла (стр. 197)

Использование очистителя и омывателя заднего стекла

Очиститель и омыватель заднего стекла предназначены для очистки заднего стекла. Для запуска очистителя и настроек используется правый подрулевой рычаг.

Активирование очистителя и омывателя заднего стекла

ВНИМАНИЕ

Электродвигатель очистителя заднего стекла оснащен защитой от перегрева, которая отключает электродвигатель, когда он перегревается. Очиститель заднего стекла вновь включается после охлаждения.

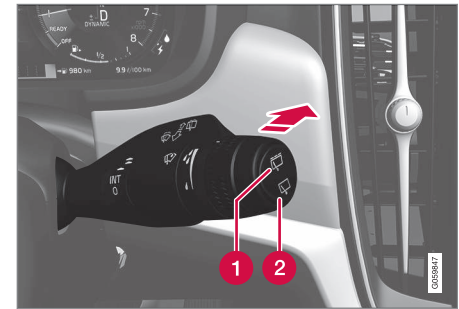

- 1 Выберите для режима интервальной работы очистителя заднего стекла.
 - 2 Выберите для режима непрерывной работы очистителя заднего стекла.
- Отведите правый подрулевой рычаг вперед, чтобы включить омывание и очистку заднего стекла.

Дополнительная информация

- Использование датчика дождя (стр. 198)
- Использование омывателей ветрового стекла и фар (стр. 200)
- Использование автоматической очистки заднего стекла при движении назад (стр. 202)
- Использование функции памяти в датчике дождя (стр. 199)

- Щетки стеклоочистителей и омывающая жидкость (стр. 196)
- Заправка омывающей жидкости (стр. 743)
- Установка щеток стеклоочистителей в сервисное положение (стр. 742)
- Замена щеток очистителей ветрового стекла (стр. 741)
- Замена щетки очистителя заднего стекла (стр. 739)
- Использование очистителя ветрового стекла (стр. 197)

Использование автоматической очистки заднего стекла при движении назад

Если передача заднего хода выбирается, когда активированы очистители ветрового стекла, включается очиститель заднего стекла. Функция отключается при выключении передачи заднего хода.

1. На верхней панели центрального дисплея нажмите **Настройки**.
2. Нажмите **My Car** → **Очиститель ветрового стекла**.
3. Выберите **Автоматическая очистка заднего стекла** для активирования/отключения очистителя при движении задним ходом.

Если для очистителя заднего стекла уже включен непрерывный режим работы, никаких изменений при включении передачи заднего хода не происходит.

Дополнительная информация

- Использование датчика дождя (стр. 198)
- Использование омывателей ветрового стекла и фар (стр. 200)
- Щетки стеклоочистителей и омывающая жидкость (стр. 196)
- Использование функции памяти в датчике дождя (стр. 199)

- Использование очистителя и омывателя заднего стекла (стр. 201)
- Заправка омывающей жидкости (стр. 743)
- Установка щеток стеклоочистителей в сервисное положение (стр. 742)
- Замена щеток очистителей ветрового стекла (стр. 741)
- Замена щетки очистителя заднего стекла (стр. 739)
- Использование очистителя ветрового стекла (стр. 197)

СИДЕНЬЯ И РУЛЕВОЕ КОЛЕСО

Переднее сиденье с механическим приводом

Для более удобной посадки в автомобиле предусмотрены различные возможности регулировки передних сидений.

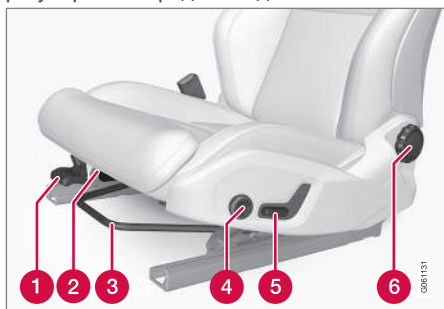

- 1 При подкачивании вверх/вниз поднимается/опускается передний край* подушки сиденья.¹
- 2 Для регулировки длины подушки сиденья* потяните рычаг вверх и рукой переместите подушку вперед/назад.
- 3 Поднимите ручку и переместите сиденье вперед/назад, чтобы отрегулировать расстояние до рулевого колеса и педалей. По окончании регулировки проверьте фиксацию сиденья.

- 4 Для регулировки опоры поясницы* нажмите на кнопку вверх/вниз/вперед/назад².
- 5 При перемещении ручки вверх/вниз поднимается/опускается сиденье.
- 6 Для изменения наклона спинки сиденья поверните ручку.

⚠ ПРЕДОСТЕРЕЖЕНИЕ

Отрегулируйте положение сиденья водителя перед поездкой, ни в коем случае не делайте этого во время езды. Убедитесь, что сиденье зафиксировано – это поможет избежать травм при резком торможении или аварии.

Дополнительная информация

- Переднее сиденье с электроприводом* (стр. 205)
- Регулировка переднего сиденья с электроприводом* (стр. 205)
- Сохранение настроек положения для сиденья, зеркал заднего вида и проекционного дисплея* (стр. 206)
- Использование сохраненных настроек положения для сиденья, зеркал заднего вида и проекционного дисплея* (стр. 207)

- Регулировка функций массажа* для передних сидений (стр. 210)
- Регулировка* длины подушки переднего сиденья (стр. 211)
- Настройки функции массажа* для переднего сиденья (стр. 209)
- Регулировка боковой опоры* переднего сиденья (стр. 212)
- Регулировка опоры поясницы* передних сидений (стр. 213)
- Регулировка положения сиденья пассажира с сиденья водителя* (стр. 214)

¹ Только сиденье водителя.

² Относится к опоре поясницы с регулировкой в четырех направлениях*. Опора поясницы с регулировкой в двух направлениях* перемещается вперед/назад.

Переднее сиденье с электроприводом*

Для более удобной посадки в автомобиле предусмотрены различные возможности регулировки передних сидений. Сиденье с электроприводом можно перемещать вперед/назад и вверх/вниз. Передний край подушки сиденья можно поднимать/опускать, изменять длину подушки сиденья* и наклон спинки сиденья. Положение опоры поясницы* можно отрегулировать вверх/вниз/вперед/назад³. Регулировку положения сиденья можно проводить, когда работает двигатель, и в течение некоторого промежутка времени после того, как дверь отпирается, а двигатель не работает. Регулировку можно также проводить в течение некоторого промежутка времени после остановки двигателя.

! ВАЖНО

Сиденья с электроприводом снабжены защитой от перегрузки, которая срабатывает, когда сиденье блокируется каким-то предметом. В этом случае удалите помеху и выполните настройку сиденья еще раз.

Дополнительная информация

- Переднее сиденье с механическим приводом (стр. 204)
- Регулировка переднего сиденья с электроприводом* (стр. 205)
- Сохранение настроек положения для сиденья, зеркал заднего вида и проекционного дисплея* (стр. 206)
- Использование сохраненных настроек положения для сиденья, зеркал заднего вида и проекционного дисплея* (стр. 207)
- Регулировка функций массажа* для передних сидений (стр. 210)
- Регулировка* длины подушки переднего сиденья (стр. 211)
- Настройки функции массажа* для переднего сиденья (стр. 209)
- Регулировка боковой опоры* переднего сиденья (стр. 212)
- Регулировка опоры поясницы* передних сидений (стр. 213)
- Регулировка положения сиденья пассажира с сиденья водителя* (стр. 214)

Регулировка переднего сиденья с электроприводом*

Для регулировки положения сиденья используйте органы управления, расположенные на подушке переднего сиденья. Для настройки различных функций комфорта поверните джойстик⁴ вверх/вниз.

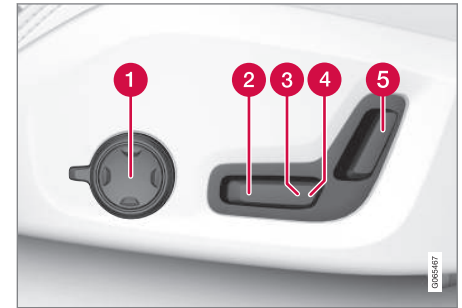

На рисунке показаны органы управления для автомобиля с четырехпозиционной опорой поясницы*. В автомобилях с двухпозиционной опорой поясницы* поворотный джойстик отсутствует.

- 1** В автомобилях с четырехпозиционной опорой поясницы* поверните джойстик⁴ вверх/вниз, чтобы отрегулировать различные функции комфорта. В автомобилях с двухпозиционной опорой поясницы* используйте круглую кнопку,

³ Относится к опоре поясницы с регулировкой в четырех направлениях*. Опора поясницы с регулировкой в двух направлениях* перемещается вперед/назад.

⁴ Отсутствует в автомобилях с двухпозиционной регулировкой опоры поясницы*.





чтобы отрегулировать опору поясницы вперед/назад.

- 2 При перемещении ручки вверх/вниз поднимается/опускается передний край подушки сиденья.
- 3 При перемещении ручки вверх/вниз поднимается/опускается сиденье.
- 4 При перемещении ручки вперед/назад сиденье двигается вперед/назад.
- 5 При перемещении ручки вперед/назад изменяется наклон спинки сиденья.

Одновременно можно выполнять только одно движение (вперед/назад/вверх/вниз).

Спинки передних сидений не опускаются полностью вперед.

Дополнительная информация

- Переднее сиденье с механическим приводом (стр. 204)
- Переднее сиденье с электроприводом* (стр. 205)
- Сохранение настроек положения для сиденья, зеркал заднего вида и проекционного дисплея* (стр. 206)
- Использование сохраненных настроек положения для сиденья, зеркал заднего вида и проекционного дисплея* (стр. 207)
- Регулировка функций массажа* для передних сидений (стр. 210)

- Регулировка* длины подушки переднего сиденья (стр. 211)
- Настройки функции массажа* для переднего сиденья (стр. 209)
- Регулировка боковой опоры* переднего сиденья (стр. 212)
- Регулировка опоры поясницы* передних сидений (стр. 213)
- Регулировка положения сиденья пассажира с сиденья водителя* (стр. 214)

Сохранение настроек положения для сиденья, зеркал заднего вида и проекционного дисплея*

Вы можете сохранить в кнопках памяти положение сиденья с электроприводом*, внешних зеркал заднего вида и проекционного дисплея*.

Сохраните два разных положения для сиденья с электроприводом*, внешних зеркал заднего вида и проекционного дисплея*, используя для этого кнопки памяти. Кнопки установлены с внутренней стороны либо на одной, либо на двух передних дверях*.

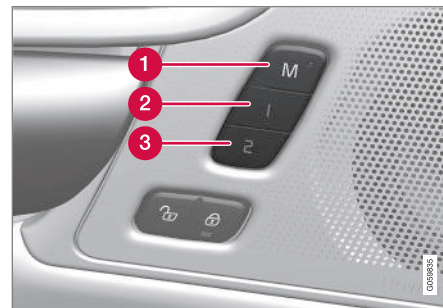

- 1 Кнопка **M** для сохранения настроек.
- 2 Кнопка функции памяти.
- 3 Кнопка функции памяти.

Сохранение настроек

1. Отрегулируйте положение сиденья, внешних зеркал заднего вида и проекционного дисплея.
2. Нажмите и удерживайте кнопку **М**. Световой индикатор в кнопке горит.
3. В пределах трех секунд нажмите и удерживайте кнопку **1** или **2**.
 - > Сохранение настроек в кнопке памяти подтверждается звуковой сигналом, и световой индикатор в кнопке **М** гаснет.

Если в пределах трех секунд вы не нажмете ни на одну из кнопок памяти, индикатор в кнопке **М** гаснет без сохранения настроек.

Перед внесением в память новых данных необходимо вновь отрегулировать положение сиденья, зеркал заднего вида или проекционного дисплея.

И ВНИМАНИЕ

Чтобы сохраненные позиции использовались, все профили водителей должны быть установлены в режим **Защитить профиль**.

Дополнительная информация

- Переднее сиденье с механическим приводом (стр. 204)
- Переднее сиденье с электроприводом* (стр. 205)
- Регулировка переднего сиденья с электроприводом* (стр. 205)
- Использование сохраненных настроек положения для сиденья, зеркал заднего вида и проекционного дисплея* (стр. 207)
- Регулировка функций массажа* для передних сидений (стр. 210)
- Регулировка* длины подушки переднего сиденья (стр. 211)
- Настройки функции массажа* для переднего сиденья (стр. 209)
- Регулировка боковой опоры* переднего сиденья (стр. 212)
- Регулировка опоры поясницы* передних сидений (стр. 213)
- Регулировка положения сиденья пассажира с сиденья водителя* (стр. 214)
- Регулировка наклона внешних зеркал заднего вида (стр. 190)
- Настройки проекционного дисплея* (стр. 159)
- Защита профиля водителя (стр. 153)

Использование сохраненных настроек положения для сиденья, зеркал заднего вида и проекционного дисплея*

Сохраненные положения для сиденья с электроприводом*, внешних зеркал заднего вида и проекционного дисплея* можно активировать кнопками памяти.

Использование сохраненной установки

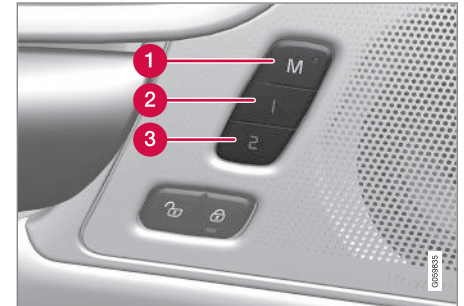

Сохраненную настройку можно использовать как при открытой, так и закрытой двери переднего сиденья.



« Передняя дверь открыта

- Один раз кратко нажмите на одну из кнопок памяти 1 (2) или 2 (3). Сиденье с электроприводом, внешние зеркала заднего вида и проекционный дисплей перемещаются и занимают положения, сохраненные в выбранной кнопке памяти.

Передняя дверь закрыта

- Удерживайте нажатой одну из кнопок памяти 1 (2) или 2 (3) до тех пор, пока сиденье, внешние зеркала заднего вида и проекционный дисплей не займут положения, сохраненные в выбранной кнопке памяти.

Если кнопку памяти отпустить, перемещение сиденья, внешних зеркал заднего вида и проекционного дисплея прерывается.

ПРЕДОСТЕРЕЖЕНИЕ

- Не оставляйте детей без присмотра в автомобиле, так как положение передних сидений можно регулировать даже, когда зажигание отключено.
- Движение сиденья можно остановить в любой момент, нажав на любую из кнопок регулировки сиденья.
- Не регулируйте положение сиденья во время движения.
- Перед регулировкой сиденья убедитесь, что под ним нет посторонних предметов.

ВНИМАНИЕ

Чтобы сохраненные позиции использовались, все профили водителей должны быть установлены в режим **Защитить профиль**.

Дополнительная информация

- Переднее сиденье с механическим приводом (стр. 204)
- Переднее сиденье с электроприводом* (стр. 205)
- Регулировка переднего сидения с электроприводом* (стр. 205)

- Сохранение настроек положения для сиденья, зеркал заднего вида и проекционного дисплея* (стр. 206)
- Регулировка функций массажа* для передних сидений (стр. 210)
- Регулировка* длины подушки переднего сиденья (стр. 211)
- Настройки функции массажа* для переднего сиденья (стр. 209)
- Регулировка боковой опоры* переднего сиденья (стр. 212)
- Регулировка опоры поясницы* передних сидений (стр. 213)
- Регулировка положения сиденья пассажира с сиденья водителя* (стр. 214)
- Регулировка наклона внешних зеркал заднего вида (стр. 190)
- Настройки проекционного дисплея* (стр. 159)

Настройки функции массажа* для переднего сиденья

Для изменения настроек можно использовать как джойстик, расположенный сбоку на сиденье, так и центральный дисплей. На центральном дисплее отображаются различные настройки.



Джойстик, расположенный на боковой стороне подушки сиденья.

Настройки функций массажа

Возможные настройки функций массажа:

- **Вкл./Выкл.**: Выберите **Вкл./Выкл.**, чтобы включить/отключить функцию массажа.
- **Программа 1-5**: Существует 5 стандартных программ массажа. Выберите **Волны, Дорожка, Расшир., Поясница** или **Плечи**.

- **Яркость**: Выберите **Низк., Нормальный** или **Высокий**.
- **Скорость**: Выберите **Медленно, Норм.** или **Быстрый**.

Перезапуск массажа

Функция массажа отключается автоматически через 20 минут. Повторно функция запускается вручную.

- Нажмите **Перезап.** на центральном дисплее, чтобы перезапустить выбранную программу массажа.
 - > Программа массажа вновь запускается. При отсутствии каких-либо действий сообщение сохраняется на верхней панели.

Дополнительная информация

- Переднее сиденье с механическим приводом (стр. 204)
- Переднее сиденье с электроприводом* (стр. 205)
- Регулировка переднего сиденья с электроприводом* (стр. 205)
- Сохранение настроек положения для сиденья, зеркал заднего вида и проекционного дисплея* (стр. 206)
- Использование сохраненных настроек положения для сиденья, зеркал заднего вида и проекционного дисплея* (стр. 207)

- Регулировка функций массажа* для передних сидений (стр. 210)
- Регулировка* длины подушки переднего сиденья (стр. 211)
- Регулировка боковой опоры* переднего сиденья (стр. 212)
- Регулировка опоры поясницы* передних сидений (стр. 213)
- Регулировка положения сиденья пассажира с сиденья водителя* (стр. 214)

Регулировка функций массажа* для передних сидений

Для изменения настроек можно использовать как джойстик, расположенный на сиденье, так и центральный дисплей. На центральном дисплее отображаются различные настройки.

Регулировка функций массажа для передних сидений

В спинку переднего сиденья встроена функция массажа. Массаж выполняется воздушными подушками по выбранной схеме.

Функцию массажа можно активировать только, когда работает двигатель.

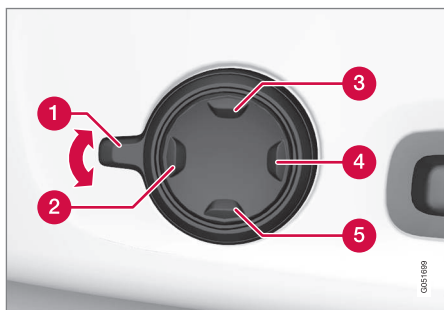

1. Активируйте джойстик поворотом ручки **1** вверх/вниз. На центральном дисплее появляется панель настроек сидений.

2. Выберите **Массаж** на панели настроек сиденья.
3. Функции массажа можно выбрать непосредственно на центральном дисплее или перемещением вверх/вниз курсора с помощью верхней **3**/нижней **5** кнопки на джойстике. Для изменения настройки выбранной функции непосредственно на центральном дисплее нажмите на стрелки или используйте переднюю **2**/заднюю **4** кнопку на джойстике.

Дополнительная информация

- Переднее сиденье с механическим приводом (стр. 204)
- Переднее сиденье с электроприводом* (стр. 205)
- Регулировка переднего сидения с электроприводом* (стр. 205)
- Сохранение настроек положения для сиденья, зеркал заднего вида и проекционного дисплея* (стр. 206)
- Использование сохраненных настроек положения для сиденья, зеркал заднего вида и проекционного дисплея* (стр. 207)
- Регулировка* длины подушки переднего сиденья (стр. 211)

- Настройки функции массажа* для переднего сиденья (стр. 209)
- Регулировка боковой опоры* переднего сиденья (стр. 212)
- Регулировка опоры поясницы* передних сидений (стр. 213)
- Регулировка положения сиденья пассажира с сиденья водителя* (стр. 214)

Регулировка* длины подушки переднего сиденья

В зависимости от выбранной комплектации автомобиля длина подушки сиденья регулируется либо с помощью джойстика* сбоку на подушке сиденья, либо вручную с помощью ручки на торцевой стороне подушки сиденья.

Регулировка длины подушки сиденья с помощью джойстика

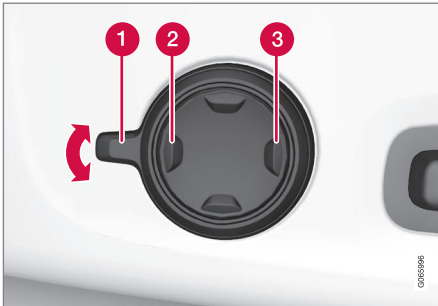

Джойстик, расположенный сбоку на подушке сиденья.

1. Активируйте джойстик поворотом ручки **1** вверх/вниз. На центральном дисплее появляется панель настроек сидений.

2. Выберите **Расшир. подушки** на панели настроек сиденья.

- Нажмите на переднюю часть четырехходовой кнопки **2**, чтобы увеличить длину подушки.
- Нажмите на заднюю часть четырехходовой кнопки **3**, чтобы уменьшить длину подушки.

Регулировка длины подушки вручную

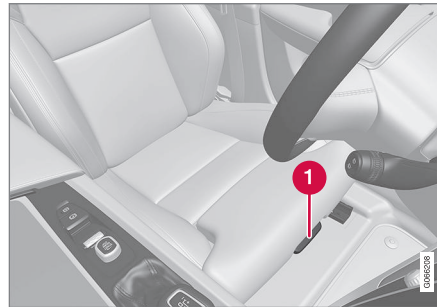

Ручка регулировки подушки сиденья.

1. Возьмитесь за ручку **1** на передней стороне сиденья и потяните вверх.
2. Отрегулируйте длину подушки.
3. Отпустите ручку и убедитесь, что подушка сиденья зафиксирована.

Дополнительная информация

- Переднее сиденье с механическим приводом (стр. 204)
- Переднее сиденье с электроприводом* (стр. 205)
- Регулировка переднего сиденья с электроприводом* (стр. 205)
- Сохранение настроек положения для сиденья, зеркал заднего вида и проекционного дисплея* (стр. 206)
- Использование сохраненных настроек положения для сиденья, зеркал заднего вида и проекционного дисплея* (стр. 207)
- Регулировка функций массажа* для передних сидений (стр. 210)
- Настройки функции массажа* для переднего сиденья (стр. 209)
- Регулировка боковой опоры* переднего сиденья (стр. 212)
- Регулировка опоры поясницы* передних сидений (стр. 213)
- Регулировка положения сиденья пассажира с сиденья водителя* (стр. 214)

Регулировка боковой опоры* переднего сиденья

Боковые части спинки можно отрегулировать, чтобы обеспечить повышенный комфорт переднего сиденья.

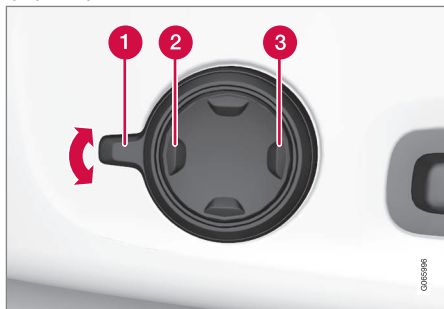

Джойстик, расположенный на боковой стороне подушки сиденья.

Боковые части спинки можно отрегулировать, чтобы обеспечить боковую поддержку. Для изменения настроек можно использовать как джойстик, расположенный на сиденье, так и центральный дисплей. На центральном дисплее отображаются различные настройки.

Для регулировки боковой опоры:

1. Активируйте джойстик поворотом ручки **1** вверх/вниз. На центральном дисплее появляется панель настроек сидений.

2. Выберите **Боковые опоры** на панели настроек сиденья.

- Нажмите на переднюю часть четырехходовой кнопки, чтобы увеличить боковую опору **2**.
- Нажмите на заднюю часть четырехходовой кнопки, чтобы уменьшить боковую опору **3**.

Дополнительная информация

- Переднее сиденье с механическим приводом (стр. 204)
- Переднее сиденье с электроприводом* (стр. 205)
- Регулировка переднего сиденья с электроприводом* (стр. 205)
- Сохранение настроек положения для сиденья, зеркал заднего вида и проекционного дисплея* (стр. 206)
- Использование сохраненных настроек положения для сиденья, зеркал заднего вида и проекционного дисплея* (стр. 207)
- Регулировка функций массажа* для передних сидений (стр. 210)
- Регулировка* длины подушки переднего сиденья (стр. 211)
- Настройки функции массажа* для переднего сиденья (стр. 209)

- Регулировка опоры поясницы* передних сидений (стр. 213)
- Регулировка положения сиденья пассажира с сиденья водителя* (стр. 214)

Регулировка опоры поясницы* передних сидений

Для изменения опоры поясницы используется регулятор, установленный на боковой стороне подушки сиденья.



Джойстик в автомобилях с регулировкой опоры поясницы в четырех направлениях*.

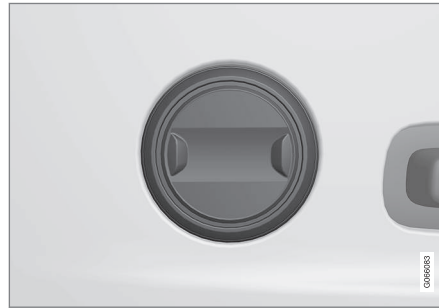

Регулятор в автомобилях с двухпозиционной опорой поясницы*.

Опора поясницы регулируется с помощью джойстика в автомобилях с четырехпозиционной опорой поясницы* или круглой кнопкой в автомобилях с двухпозиционной опорой поясницы*. Регулятор, расположенный сбоку на подушке сиденья. В зависимости от выбранного уровня комплектации опору поясницы можно регулировать вперед/назад и вверх/вниз (регулировка опоры поясницы в четырех направлениях) или вперед/назад (регулировка опоры поясницы в двух направлениях).

Регулировка опоры поясницы с возможностью регулировки в четырех направлениях

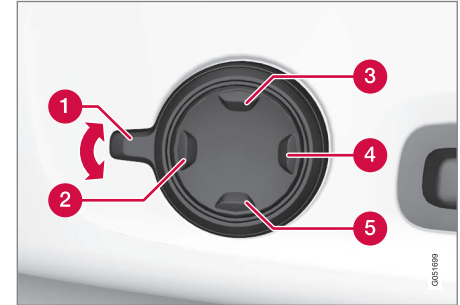

1. Активируйте джойстик поворотом ручки **1** вверх/вниз. На центральном дисплее появляется панель настроек сидений.
2. Выберите **Поясница** на панели настроек сиденья.
 - Нажмите на круглую кнопку вверх **3**/вниз **5**, чтобы переместить опору поясницы вверх/вниз.
 - Нажмите на переднюю часть **2** кнопки, чтобы увеличить опору поясницы.
 - Нажмите на заднюю часть **4** кнопки, чтобы уменьшить опору поясницы.



- « Регулировка опоры поясницы с возможностью регулировки в двух направлениях

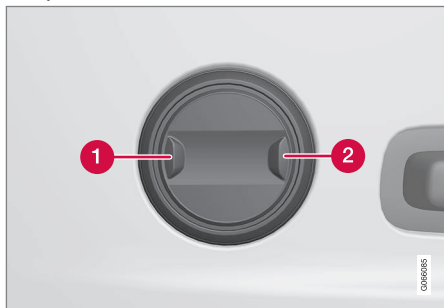

1. Нажмите на переднюю часть **1** круглой кнопки, чтобы увеличить опору поясницы.
2. Нажмите на заднюю часть **2** круглой кнопки, чтобы уменьшить опору поясницы.

Дополнительная информация

- Переднее сиденье с механическим приводом (стр. 204)
- Переднее сиденье с электроприводом* (стр. 205)
- Регулировка переднего сидения с электроприводом* (стр. 205)

- Сохранение настроек положения для сиденья, зеркал заднего вида и проекционного дисплея* (стр. 206)
- Использование сохраненных настроек положения для сиденья, зеркал заднего вида и проекционного дисплея* (стр. 207)
- Регулировка функций массажа* для передних сидений (стр. 210)
- Регулировка* длины подушки переднего сиденья (стр. 211)
- Настройки функции массажа* для переднего сиденья (стр. 209)
- Регулировка боковой опоры* переднего сиденья (стр. 212)
- Регулировка положения сиденья пассажира с сиденья водителя* (стр. 214)

Регулировка положения сиденья пассажира с сиденья водителя*

Переднее сиденье пассажира можно отрегулировать с сиденья водителя.

Активирование функции

Функция активируется на панели функций центрального дисплея:



Нажмите на кнопку **Регулир. пасс. сид-я**, чтобы активировать функцию.

Регулировка сиденья пассажира

Водитель должен отрегулировать положение сиденья пассажира в течение 10 секунд после активирования функции. Если в течение этого времени регулировка не выполнена, функция отключается.

Для регулировки сиденья пассажира водитель пользуется ручками регулировки на сиденье водителя:

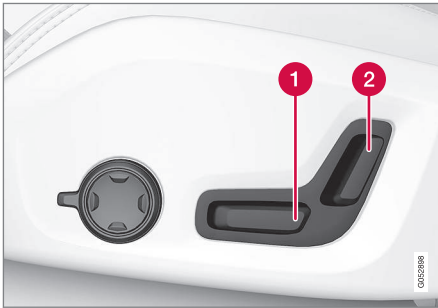

- 1 При перемещении ручки вперед/назад сиденье пассажира движется вперед/назад.
- 2 При перемещении ручки вперед/назад изменяется наклон спинки сиденья пассажира.

Дополнительная информация

- Переднее сиденье с механическим приводом (стр. 204)
- Переднее сиденье с электроприводом* (стр. 205)
- Регулировка переднего сидения с электроприводом* (стр. 205)
- Сохранение настроек положения для сиденья, зеркал заднего вида и проекционного дисплея* (стр. 206)
- Использование сохраненных настроек положения для сиденья, зеркал заднего

вида и проекционного дисплея* (стр. 207)

- Регулировка функций массажа* для передних сидений (стр. 210)
- Регулировка* длины подушки переднего сиденья (стр. 211)
- Настройки функции массажа* для переднего сиденья (стр. 209)
- Регулировка боковой опоры* переднего сиденья (стр. 212)
- Регулировка опоры поясницы* передних сидений (стр. 213)

Складывание спинки заднего сиденья

Спинка заднего сиденья разделена на две секции. Эти две секции можно складывать вперед независимо друг от друга.

⚠ ПРЕДОСТЕРЕЖЕНИЕ

- Перед поездкой отрегулируйте и зафиксируйте сиденье. Соблюдайте осторожность при регулировке положения сиденья. Бесконтрольные или неосторожные действия могут привести к заземлению и травмам.
- Для транспортировки длинномерный груз следует обязательно надежно крепить, чтобы избежать травм при резких торможениях.
- Во время погрузки и выгрузки обязательно отключайте двигатель и задействуйте стояночный тормоз.
- В автомобилях с автоматическим переключением передач установите селектор передач в положение **P**, чтобы не допустить случайное перемещение селектора передач.





❗ ВАЖНО

Когда вы складываете спинку, на заднем сидении не должны находиться посторонние предметы. Ремни безопасности также не должны быть пристегнуты. В противном случае это может привести к повреждению обивки заднего сидения.

❗ ВАЖНО

Перед складыванием сиденья необходимо поднять подлокотник* среднего места.

Перед складыванием необходимо закрыть багажный люк в заднем сиденье.

ⓘ ВНИМАНИЕ

Чтобы полностью сложить вперед спинки задних сидений, может оказаться необходимым сместить вперед передние сидения или установить в вертикальное положение спинки этих сидений.

Складывание спинки

Для складывания заднего сиденья необходимо, чтобы автомобиль не двигался и была открыта как минимум одна задняя дверь.

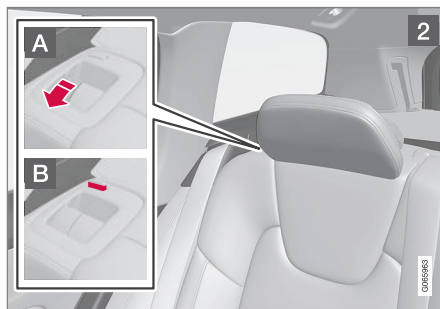
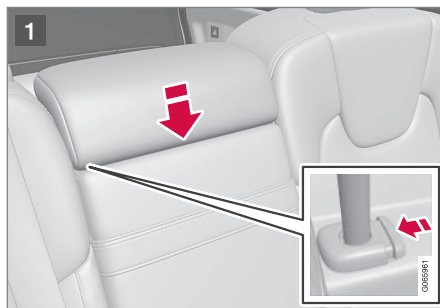

Убедитесь в отсутствии на заднем сиденье пассажиров и посторонних предметов.

- 1 Сложите подголовник среднего места вручную.

- 2 Потяните вверх фиксатор спинки **A** и одновременно сложите спинку вперед. При опускании спинки фиксатор подголовников автоматически поднимается вверх. Красный индикатор на фиксаторе **B** показывает, что спинка сидения находится в незафиксированном положении.

ⓘ ВНИМАНИЕ

При складывании спинки подголовники могут упираться в подушку складываемого сиденья. Складывая сиденье, следите за положением подголовника, чтобы не повредить сиденье.

3. Фиксатор спинки освобождается, и вам следует вручную сложить спинку в горизонтальное положение.

Возврат спинки в вертикальное положение

Возврат спинки в вертикальное положение выполняется вручную:

1. Переместите спинку сиденья вверх/назад.
2. Нажмите на спинку еще больше, чтобы сработала блокировка.
3. Поднимите подголовники вручную.

4. При необходимости отрегулируйте положение подголовника среднего места.

⚠ ПРЕДОСТЕРЕЖЕНИЕ

Когда спинка сиденья снова поднимается, красный индикатор больше не показывается. Если он все еще виден, значит, спинка не была закреплена.

⚠ ПРЕДОСТЕРЕЖЕНИЕ

Убедитесь, что спинки сидений и подголовники на заднем сиденье надежно закреплены после откидывания.

Подголовники внешних мест должны быть всегда подняты, если хотя бы на одном из мест заднего сиденья находится пассажир.

Дополнительная информация

- Регулировка подголовников заднего сидения (стр. 217)
- Индивидуальная блокировка (стр. 316)
- Активирование и отключение индивидуальной блокировки (стр. 317)

Регулировка подголовников заднего сидения

Отрегулируйте положение подголовника среднего места в соответствии с ростом пассажира. Сложите подголовники внешних мест* для улучшения обзора сзади.

Регулировка подголовника среднего места

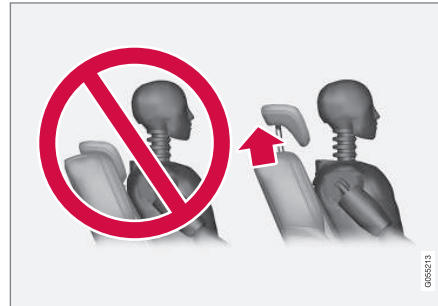

Отрегулируйте положение подголовника среднего места в зависимости от роста пассажира, так чтобы затылок полностью лежал на подголовнике. При необходимости, переместите его вверх вручную.

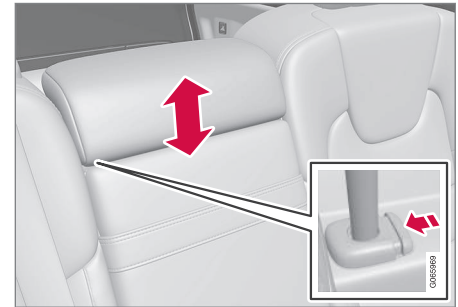

Для того чтобы опустить подголовник, следует нажать кнопку (см. рисунок) и одновременно осторожно надавить на подголовник.

⚠ ПРЕДОСТЕРЕЖЕНИЕ

Подголовник среднего места должен находиться в нижнем положении, когда это место не используется. Подголовник среднего места следует отрегулировать в зависимости от роста сидящего пассажира, желательно так чтобы затылок полностью лежал на подголовнике.

Складывание внешних подголовников заднего сиденья на центральном дисплее*

Подголовники внешних мест можно сложить на панели функций центрального дисплея. Подголовники можно складывать, когда установлено положение зажигания 0.





Нажмите на кнопку **Склад. подголовника**, чтобы включить/выключить складывание.

Переместите подголовник на место вручную до слышимого щелчка.

⚠ ПРЕДОСТЕРЕЖЕНИЕ

Не опускайте подголовники внешних мест, если на одном из этих мест заднего сиденья находится пассажир.

⚠ ПРЕДОСТЕРЕЖЕНИЕ

Подголовник после откидывания необходимо закрепить.

Складывание внешних подголовников заднего сиденья с помощью ручки



Если в автомобиле установлена электронная система складывания подголовников*, внешние подголовники можно складывать с помощью ручки, установленной на сиденье сверху, см. рис. **1**. Обратите внимание, что при этом складываются также и спинки сидений. Если вы хотите сложить только подголовники, например, для улучшения обзора, вам следует использовать центральный дисплей*.



В автомобиле без электронного управления складыванием заднего сиденья внешние подголовники складываются вручную с помощью ручки, установленной сверху на сиденье, см. рисунок **2**.

Дополнительная информация

- Складывание спинки заднего сиденья (стр. 215)

Органы управления на рулевом колесе и звуковой сигнал

На рулевом колесе расположены сигнальный рожок и органы управления, в том числе функциями поддержки водителя и управления голосом.

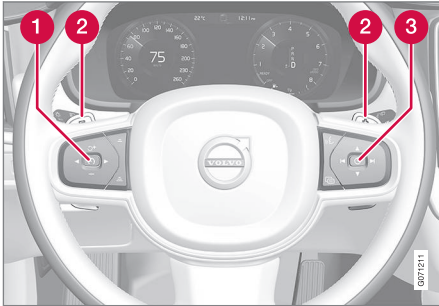

Набор кнопок и лепестки* на рулевом колесе.

- 1 Органы управления системами поддержки водителя⁵
- 2 Лепесток* для переключения вручную передач в автоматической коробке передач.
- 3 Органы управления для системы управления голосом, использования меню, сообщений и телефона.

Звуковой сигнал



Сигнальный рожок расположен в центре рулевого колеса.

Дополнительная информация

- Замок рулевого колеса (стр. 219)
- Регулировка рулевого колеса (стр. 220)

Замок рулевого колеса

Замок рулевого колеса затрудняет управление автомобилем, в частности, при незаконном проникновении в автомобиль. Снятие и активирование блокировки рулевого колеса сопровождается механическим звуком.

Активирование блокировки рулевого колеса

Блокировка рулевого колеса активируется, когда автомобиль запирается снаружи и двигатель не работает. Если вы оставляете автомобиль незапертым, замок рулевого колеса автоматически активируется через некоторое время.

Отключение блокировки рулевого колеса

Блокировка рулевого колеса отключается, когда автомобиль отпирается снаружи. Если автомобиль не заперт, то для отключения блокировки рулевого колеса достаточно, чтобы дистанционный ключ находился внутри салона и был выполнен запуск двигателя.

Дополнительная информация

- Органы управления на рулевом колесе и звуковой сигнал (стр. 219)
- Регулировка рулевого колеса (стр. 220)

⁵ Ограничитель скорости, круиз-контроль, адаптивный круиз-контроль*, контроль сближения* и Pilot Assist.

Регулировка рулевого колеса

Рулевое колесо можно установить в различные положения.

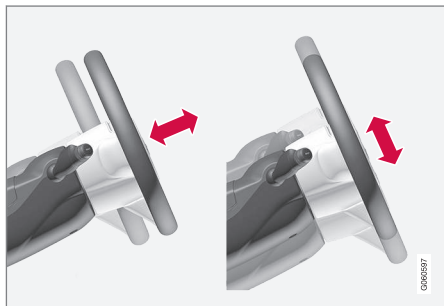

Рулевое колесо можно регулировать по вылету и по высоте.

Способ регулировки рулевого колеса зависит от наличия/отсутствия в автомобиле подушки безопасности для защиты колен⁶.

⚠ ПРЕДОСТЕРЕЖЕНИЕ

Перед поездкой отрегулируйте и зафиксируйте рулевое колесо. Запрещается регулировать положение рулевого колеса во время движения.

Для адаптивного (по скорости) сервоуправления можно регулировать уровень рулевого усилия. Уровень рулевого усилия уста-

навливается в зависимости от скорости автомобиля, что улучшает обратную связь водителя с дорогой.

Регулировка рулевого колеса в автомобиле с подушкой безопасности для защиты колен



Рычаг для регулировки положения рулевого колеса.

1. Нажмите на рычаг вперед, чтобы освободить рулевое колесо.
2. Установите рулевое колесо в наиболее удобное положение.
3. Для блокировки рулевого колеса оттяните этот рычаг назад. Если движение рычага затруднено, при возвращении рычага на место слегка нажмите на рулевое колесо.

Регулировка рулевого колеса в автомобиле без подушки безопасности для защиты колен



Рычаг для регулировки положения рулевого колеса.

1. Оттяните рычаг назад, чтобы освободить рулевое колесо.
2. Установите рулевое колесо в наиболее удобное положение.
3. Переместите рычаг вперед в исходное положение, чтобы заблокировать рулевое колесо. Если движение рычага затруднено, при возвращении рычага на место слегка нажмите на рулевое колесо.

⁶ Подушка безопасности для защиты колен предусмотрена в автомобилях лишь на некоторых рынках.

Дополнительная информация

- Замок рулевого колеса (стр. 219)
- Органы управления на рулевом колесе и звуковой сигнал (стр. 219)
- Регулировка переднего сидения с электроприводом* (стр. 205)

КЛИМАТ

Климат-контроль

В автомобиле установлена система электронного климат-контроля. Климатическая установка охлаждает или нагревает, а также осушает воздух в салоне.

Регулировка всех функций климатической установки выполняется на центральном дисплее и физическими кнопками на центральной консоли.

Некоторыми функциями для заднего сиденья можно также управлять регуляторами климата* сзади на тоннельной консоли.

Дополнительная информация

- Климатические зоны (стр. 224)
- Датчики климат-контроля (стр. 225)
- Ощущаемая температура (стр. 225)
- Голосовое управление климатической установкой (стр. 226)
- Климат на стоянке* (стр. 256)
- Обогреватель* (стр. 265)
- Качество воздуха в салоне (стр. 227)
- Распределение воздуха (стр. 230)
- Органы регулировки климата (стр. 236)

Климатические зоны

Возможность выбора различной температуры в разных частях салона определяется количеством климатических зон в автомобиле.

2 климатические зоны

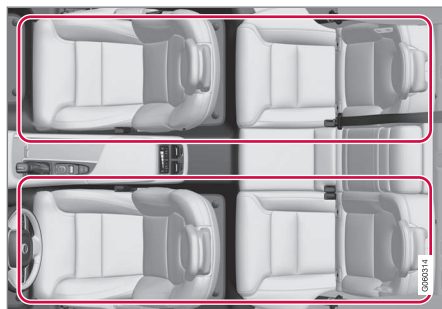

Зоны для 2-х климатических зон.

В случае 2-х климатических зон температуру можно устанавливать отдельно для правой и левой части салона.

4 климатические зоны*

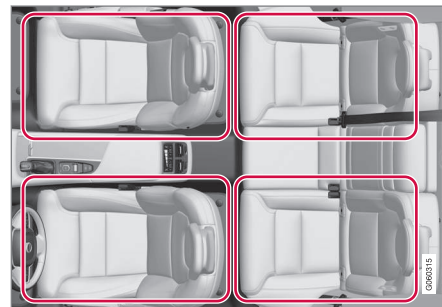

Зоны для 4-х климатических зон.

В случае 4-х климатических зон температуру можно установить отдельно для правой и левой части салона как для переднего, так и задних сидений.

Дополнительная информация

- Климат-контроль (стр. 224)

Датчики климат-контроля

Система климат-контроля имеет несколько датчиков, которые помогают регулировать климат в автомобиле.

Местоположение датчиков

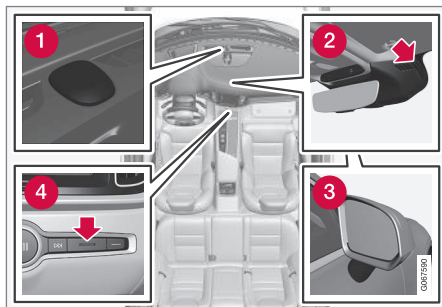

- 1 Солнечный датчик – сверху на приборной панели.
- 2 Датчик влажности – под крышкой рядом с внутренним зеркалом заднего вида.
- 3 Датчик наружной температуры – в правом наружном зеркале заднего вида.
- 4 Датчик температуры в салоне – рядом с физическими кнопками на центральной консоли.

ВНИМАНИЕ

Не закрывайте и не блокируйте датчики одеждой и другими предметами.

При наличии Interior Air Quality System* в воздухозаборнике климатической установки также установлен датчик контроля качества воздуха.

Дополнительная информация

- Климат-контроль (стр. 224)
- Interior Air Quality System* (стр. 228)

Ощущаемая температура

Климатическая установка регулирует климат в салоне, исходя из ощущаемой, а не фактической температуры. Выбранное значение температуры в салоне соответствует субъективным ощущениям, зависящим от наружной температуры, скорости перемещения воздуха, влажности воздуха, интенсивности солнечного излучения и других факторов, действующих внутри и снаружи автомобиля.

В системе имеется солнечный датчик, который распознает, с какой стороны в салоне светит солнце. В этой связи температура в воздушных соплах с правой и левой стороны может различаться, несмотря на то, что на обеих сторонах установлено одинаковое значение температуры.

Дополнительная информация

- Климат-контроль (стр. 224)

Голосовое управление климатической установкой¹

Голосовые команды управления климатической установкой, например, для изменения температуры, активирования электрообогрева сидения* или изменения скорости вентилятора.

Нажмите  и произнесите одну из следующих команд:

- "Климат-контроль" – запуск диалога по установке климата и демонстрация примера команд.
- "Установить температуру на X градусов" – установка выбранной температуры.
- "Увеличить температуру"/"Уменьшить температуру" – повышение/понижение заданной температуры на один шаг.
- "Синхронизировать температуру" – синхронизация температуры для всех климатических зон автомобиля с температурой, установленной на стороне водителя.
- "Воздух на ноги"/"Воздух на тело" – открывается выбранный воздушный поток.
- "Выключить воздух на ноги"/"Выключить воздух на тело" –

закрывается выбранный воздушный поток.

- "Установить вентиляцию на максимум"/"Выключить вентилятор" – выбор режима работы вентилятора **Max/Off**.
- "Увеличить обороты вентилятора"/"Уменьшить обороты вентилятора" – повышение/снижение заданного режима работы вентилятора на один шаг.
- "Включить авторежим" – активирование автоматического режима работы климатической установки.
- "Включить кондиционер"/"Выключить кондиционер" – активирование/отключение кондиционирования воздуха.
- "Включить рециркуляцию"/"Выключить рециркуляцию" – активирование/отключение рециркуляции воздуха.
- "Включить обогрев стекла"/"Выключить обогрев стекла" – активирование/отключение быстрого обдува стекол и зеркал заднего вида.
- "Включить максимальный обогрев стекла"/"Выключить максимальный обогрев стекла" – активирование/

отключение максимального режима обдува стекол.

- "Включить электрообогрев стекла"/"Выключить электрообогрев стекла" – активирование/отключение электрообогрева ветрового стекла*.
- "Включить обогрев заднего стекла"/"Выключить обогрев заднего стекла" – активирование/отключение электрообогрева заднего стекла и внешних зеркал заднего вида.
- "Включить подогрев рулевого колеса"/"Выключить подогрев рулевого колеса" – активирование/отключение электрообогрева рулевого колеса*.
- "Увеличить подогрев рулевого колеса"/"Уменьшить подогрев рулевого колеса" – повышение/понижение на один шаг заданного уровня обогрева рулевого колеса*.
- "Включить нагрев сиденья"/"Выключить нагрев сиденья" – активирование/отключение обогрева сидения*.
- "Увеличить нагрев сиденья"/"Уменьшить нагрев сиденья" – повышение/понижение на один шаг уровня обогрева сиденья*.

¹ Только некоторые рынки.

- "Включить вентиляцию сидений"/"Выключить вентиляцию сидений" – активирование/отключение вентиляции сидения*.
- "Увеличить вентиляцию сидений"/"Уменьшить вентиляцию сидений" – повышение/понижение на один шаг заданного уровня вентиляции сидения*.

ВНИМАНИЕ

Не все системные языки поддерживают голосовое управление. Языки, поддерживающие голосовое управление, в списке доступных системных языков отмечены символом . Подробнее о том, где можно найти соответствующую информацию, см. раздел с описанием настроек голосового управления.

Дополнительная информация

- Климат-контроль (стр. 224)
- Управление голосом (стр. 161)
- Использование голосового управления (стр. 162)
- Настройки системы голосового управления (стр. 166)

Качество воздуха в салоне

Материалы, выбранные для отделки салона, и система очистки воздуха обеспечивают высокое качество воздуха в салоне.

Материалы отделки салона

В салоне создается уютная и приятная атмосфера даже для страдающих контактной аллергией и астмой.

Проверенные материалы разработаны специально для снижения запыленности салона и способствуют поддержке чистоты в салоне.

Коврики в салоне и багажном отделении легко вынимаются для проведения чистки.

Для чистки салона используйте чистящие средства и средства для ухода за автомобилем, рекомендуемые Volvo.

Систем очистки воздуха

Кроме фильтра салона в автомобиле установлена еще одна система очистки воздуха, которая помогает поддерживать высокое качество воздуха в салоне.

Дополнительная информация

- Климат-контроль (стр. 224)
- Clean Zone* (стр. 227)
- Clean Zone Interior Package* (стр. 228)
- Interior Air Quality System* (стр. 228)
- Фильтр в салоне (стр. 229)

Clean Zone*

Функция Clean Zone контролирует и показывает, выполняются ли условия, необходимые для обеспечения высокого качества воздуха в салоне.

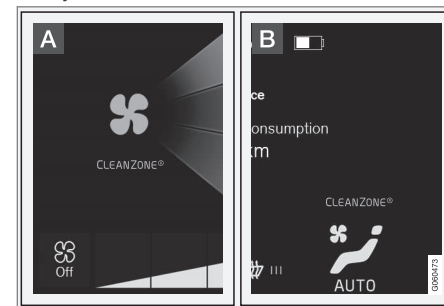

- A** Индикатор отображается на панели климат-контроля центрального дисплея.
- B** Индикатор отображается в строке климата, когда панель климат-контроля закрыта.

Если предварительные условия не выполняются, текст **Clean Zone** окрашен в белый цвет. Когда все необходимые условия выполнены, цвет текста изменяется на синий.



« Предварительные условия, которые должны быть выполнены:

- Все двери и дверь багажника закрыты.
- Все боковые стекла и панорамная крыша* закрыты.
- Система контроля качества воздуха Interior Air Quality System* активирована.
- Вентилятор салона активирован.
- Рециркуляция воздуха активирована.

ВНИМАНИЕ

Clean Zone не является индикатором высокого качества воздуха, а лишь показывает, что выполняются условия, необходимые для обеспечения высокого качества воздуха.

Дополнительная информация

- Качество воздуха в салоне (стр. 227)
- Clean Zone Interior Package* (стр. 228)
- Interior Air Quality System* (стр. 228)
- Фильтр в салоне (стр. 229)

Clean Zone Interior Package*

Система Clean Zone Interior Package (CZIP) предусматривает дополнительные регулировки, которые в еще большей степени очищают салон в том числе от веществ, вызывающих аллергию и астму.

В комплект входит:

- Дополнительная функция включения вентилятора после того, как замки автомобиля открываются дистанционным ключом. При этом вентилятор нагнетает в салон свежий воздух. Функция включается, когда в этом есть необходимость, и отключается автоматически через некоторое время или когда открывается одна из дверей салона. К 4-м годам эксплуатации автомобиля интервал работы вентилятора постепенно уменьшается.
- Полностью автоматическая система контроля качества воздуха Interior Air Quality System (IAQS).

Дополнительная информация

- Качество воздуха в салоне (стр. 227)
- Clean Zone* (стр. 227)
- Interior Air Quality System* (стр. 228)
- Фильтр в салоне (стр. 229)

Interior Air Quality System*

Interior Air Quality System (IAQS) – полностью автоматическая система контроля качества воздуха – очищает воздух от газов и частиц, препятствуя появлению в салоне неприятных запахов и снижая количество пыли.

IAQS, составная часть системы Clean Zone Interior Package (CZIP), очищающая воздух в салоне от примесей, таких как твердые микрочастицы, углеводороды, оксиды азота и приповерхностный озон.

Если датчик контроля качества воздуха системы обнаруживает, что воздух снаружи загрязнен, забор воздуха прекращается, и начинается рециркуляция воздуха.

ВНИМАНИЕ

Для обеспечения оптимального качества воздуха в салоне всегда должны быть включены датчики качества воздуха.

В холодном климате рециркуляция ограничена, чтобы не допустить запотевания.

При запотевании стекол следует использовать функции размораживания для ветрового и боковых стекол и для заднего стекла.

Дополнительная информация

- Активирование и отключение датчика контроля качества воздуха* (стр. 229)
- Качество воздуха в салоне (стр. 227)
- Clean Zone* (стр. 227)
- Clean Zone Interior Package* (стр. 228)
- Фильтр в салоне (стр. 229)

Активирование и отключение датчика контроля качества воздуха*

Датчик контроля качества воздуха входит в полностью автоматизированную систему контроля качества воздуха, Interior Air Quality System (IAQS).

Вы можете включить или выключить датчик контроля качества воздуха.

1. На верхней панели центрального дисплея нажмите **Настройки**.
2. Нажмите **Климат-контроль**.
3. Выберите **Датчик качества воздуха**, чтобы активировать/отключить датчик контроля качества воздуха.

Дополнительная информация

- Interior Air Quality System* (стр. 228)

Фильтр в салоне

Воздух, поступающий в салон автомобиля, проходит очистку в фильтре.

Замена салонного фильтра

Для сохранения высокой производительности климатической установки необходимо регулярно заменять фильтр. Выполняйте Программу техобслуживания Volvo в отношении рекомендуемого интервала замены. При эксплуатации автомобиля в сильно загрязненной среде следует чаще проводить замену фильтра.

ВНИМАНИЕ

Существуют различные типы салонных фильтров. Убедитесь, что устанавливается правильный фильтр.

Дополнительная информация

- Качество воздуха в салоне (стр. 227)
- Clean Zone* (стр. 227)
- Clean Zone Interior Package* (стр. 228)
- Interior Air Quality System* (стр. 228)

Распределение воздуха

Климатическая установка распределяет поступающий воздух между различными соплами салона.

Автоматический и ручной режим распределения воздуха

В автоматическом режиме климат-контроля распределение воздуха происходит автоматически. При необходимости распределение воздуха можно осуществлять вручную.

Регулируемые вентиляционные сопла

Некоторые вентиляционные сопла в автомобиле могут регулироваться, т.е. вы можете их открыть/закрыть и выбрать направление потока воздуха.

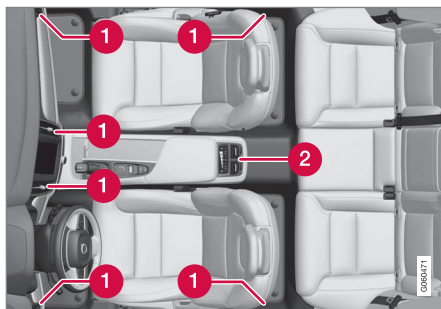

Расположение регулируемых вентиляционных сопел в салоне.

- 1 2 климатические зоны – четыре сопла расположены в приборной панели и по одному в дверных стойках между передней и задней дверью.
- 2 4 климатические зоны* – добавляются еще два сопла сзади на тоннельной консоли.

Дополнительная информация

- Климат-контроль (стр. 224)
- Изменение направления воздушных потоков (стр. 230)
- Как открыть, закрыть и выбрать направление вентиляционных сопел (стр. 231)
- Таблица распределения воздушного потока (стр. 233)

Изменение направления воздушных потоков

При необходимости распределение воздуха можно изменить вручную.



1. На центральном дисплее нажмите на символ в центре строки климат-контроля, чтобы открыть панель климат-контроля.

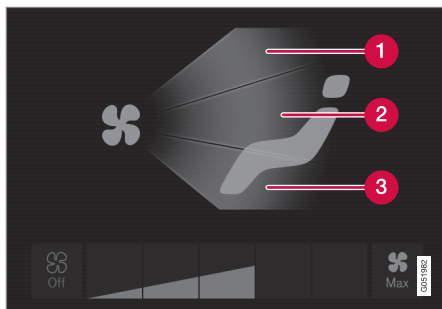

Кнопки регулировки распределения воздуха на панели климат-контроля.

1. Распределение воздуха – сопла для макс. обдува ветрового стекла
 2. Распределение воздуха – вентиляционные сопла на приборной панели и центральной консоли
 3. Распределение воздуха – вентиляционные сопла вблизи пола
2. Нажмите на одну или несколько кнопок распределения воздуха, чтобы открыть/закрыть соответствующие воздушные потоки.
- > Распределение воздуха изменяется, кнопки включаются/гаснут.

Дополнительная информация

- Распределение воздуха (стр. 230)
- Как открыть, закрыть и выбрать направление вентиляционных сопел (стр. 231)
- Таблица распределения воздушного потока (стр. 233)

Как открыть, закрыть и выбрать направление вентиляционных сопел

Некоторые вентиляционные сопла в салоне можно отдельно закрыть, открыть или изменить направление. Если крайние сопла направить в сторону боковых стекол, запотевание стекол можно избежать.

Если в жаркую погоду крайние сопла направить внутрь салона, они помогут поддерживать комфортную атмосферу в салоне.

Как открыть и закрыть вентиляционные сопла

Вентиляционные сопла на приборной панели:

- Поверните ручку в центре вентиляционного сопла, чтобы открыть/закрыть подачу воздушного потока из сопла.

Для максимального воздушного потока установите метку на ручке в вертикальное положение.

КЛИМАТ

«« Вентиляционные сопла в дверных стойках:

- Передвиньте ручку в центре вентиляционного сопла вверх/вниз, чтобы открыть/закрыть подачу воздушного потока из сопла.

В нижнем положении поток воздуха закрыт, во всех других положениях – поток воздуха постоянный.

Вентиляционные сопла сзади на тоннельной консоли*:

- Поверните регулировочное колесико под вентиляционным соплом, чтобы открыть/закрыть подачу воздушного потока из сопла.

Чем больше видимая длина белых линий, нанесенных на регулировочное колесико, тем выше воздушный поток.

Направление вентиляционных сопел



- Передвиньте ручку в центре вентиляционного сопла по горизонтали/вертикали, чтобы выбрать направление подачи воздушного потока из сопла.

Дополнительная информация



- Распределение воздуха (стр. 230)
- Изменение направления воздушных потоков (стр. 230)
- Таблица распределения воздушного потока (стр. 233)



Таблица распределения воздушного потока

При необходимости распределение воздуха можно изменить вручную. Вы можете установить следующие положения:

	Распределение воздуха	Назначение
	Если в ручном режиме убрать маркировку со всех кнопок распределения воздуха, климатическая установка возвращается в автоматический режим работы.	
	Основной поток воздуха поступает из сопел максимального обдува. Некоторое количество воздуха поступает из других вентиляционных сопел.	Предотвращает запотевание и обледенение в холодную и влажную погоду (для этого скорость вентилятора не должна быть слишком низкой).
	Основной поток воздуха поступает из вентиляционных сопел приборной панели. Некоторое количество воздуха поступает из других вентиляционных сопел.	Обеспечивает хорошее охлаждение в жаркую погоду.



	Распределение воздуха	Назначение
	<p>Основной поток воздуха поступает из вентиляционных сопел вблизи пола. Некоторое количество воздуха поступает из других вентиляционных сопел.</p>	<p>Направляет теплый или холодный воздух к полу.</p>
	<p>Поток воздуха поступает из сопел макс. обдува стекол и вентиляционных сопел приборной панели. Некоторое количество воздуха поступает из других вентиляционных сопел.</p>	<p>Обеспечивает хорошие комфортные условия в жаркую и сухую погоду.</p>
	<p>Основной поток воздуха поступает из сопел максимального обдува и из вентиляционных сопел вблизи пола. Некоторое количество воздуха поступает из других вентиляционных сопел.</p>	<p>Обеспечивает хорошие комфортные условия и быстрое удаление запотевания в холодную и влажную погоду.</p>

	Распределение воздуха	Назначение
	Основной поток воздуха поступает из вентиляционных сопел приборной панели и из вентиляционных сопел вблизи пола. Некоторое количество воздуха поступает из других вентиляционных сопел.	Обеспечивает хорошие комфортные условия в солнечную прохладную погоду.
	Основной поток воздуха поступает из сопел максимального обдува, вентиляционных сопел приборной панели и вблизи пола.	Обеспечивает оптимальные комфортные условия в салоне.

Дополнительная информация

- Распределение воздуха (стр. 230)
- Как открыть, закрыть и выбрать направление вентиляционных сопел (стр. 231)
- Изменение направления воздушных потоков (стр. 230)

Органы регулировки климата

Функциями климатической установки можно управлять с помощью кнопок на центральной консоли, с центрального дисплея и регуляторами климата сзади на тоннельной консоли*.

Физические кнопки на центральной консоли

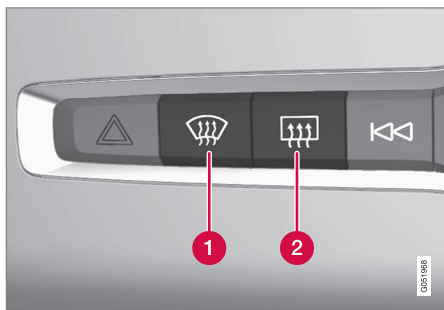

- 1 Кнопка управления электрообогревом ветрового стекла* и максимальным обдувом стекол.
- 2 Кнопка управления электрообогревом заднего стекла и внешних зеркал заднего вида.

Строка климат-контроля на центральном дисплее

В строке климат-контроля можно выполнить наиболее типичные настройки климата.

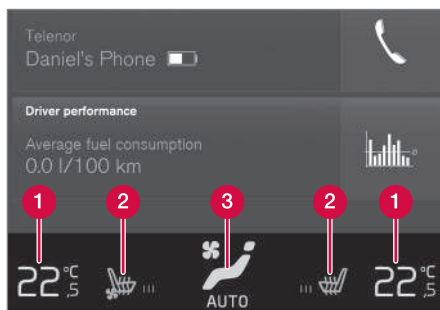

- 1 Регулятор температуры на стороне водителя и пассажира.
- 2 Регулятор электрообогреваемого* и вентилируемого* сиденья водителя и пассажира, а также электрообогреваемого рулевого колеса*.
- 3 Кнопка для доступа к панели климат-контроля. Графическое изображение на кнопке показывает активированные настройки климата.

Панель климат-контроля на центральном дисплее



Панель климат-контроля открывается при нажатии на символ в центре строки климат-контроля.

В зависимости от уровня комплектации панель климат-контроля может состоять из нескольких закладок. Для перехода между закладками прокрутите влево/вправо или нажмите на соответствующую рубрику.

Общий климат

В закладке **Основные климатические настройки** кроме функций, представленных в строке климат-контроля, вы можете также изменить настройки и других основных функций климата.

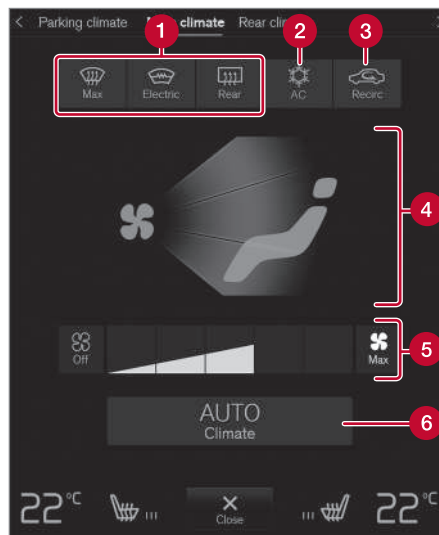

- 1 **Мах, Электр, Задний** – Удаление обледенения со стекол и зеркал заднего вида.
- 2 **Конд.** – Кондиционирование воздуха.
- 3 **Рецирк.** – Регулировка рециркуляции.
- 4 **Распределение воздуха.**

- 5 **Регулировка вентилятора для передних сидений.**²
- 6 **AUTO** – Автоматическая регулировка климата.

² Для 2-х климатических зон регулятор общий с задним сиденьем.

« Климат сзади*

В закладке **Климатический режим, заднее сиденье** можно регулировать все функции климат-контроля для заднего сиденья.

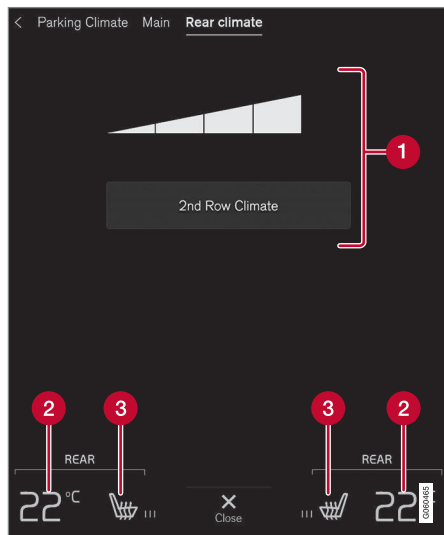

1 Климат во втором ряду – Регулятор функций климат-контроля для задних

сидений. Регулировка вентилятора для заднего сиденья.

- 2** Регулировка температура для заднего сиденья.
- 3** Регулировка электрообогрева заднего сиденья*.

Климат на стоянке*

В закладке **Климат-контроль в реж. парковки** можно регулировать климат на стоянке.

Органы управления климатом сзади на тоннельной консоли*

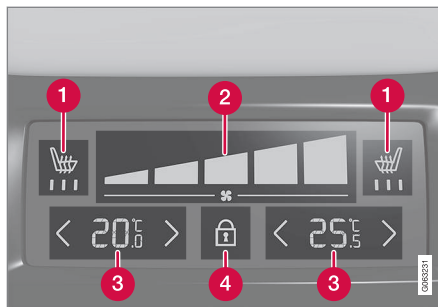

- 1** Регулировка электрообогрева заднего сиденья*.
- 2** Регулировка вентилятора для заднего сиденья.

- 3** Регулировка температуры для заднего сиденья.
- 4** Кнопка для блокировки/разблокировки панели климата.

Если сзади на тоннельной консоли отсутствует панель климата, но установлен электрообогрев задних сидений*, на задней части тоннельной консоли имеются кнопки для регулировки этой функции.

Для защиты от случайного изменения режима работы вентилятора и температуры на панели климата предусмотрена блокировка экрана. Когда экран заблокирован на нем отображаются только регуляторы сидений* и кнопка разблокировки экрана.

После разблокировки на панели климата можно изменить режим работы вентилятора и температуру и отображаются все выбранные настройки климата. Экран блокируется автоматически, если он не используется некоторое время.

Дополнительная информация

- Климат-контроль (стр. 224)
- Включение и выключение электрообогрева переднего сиденья* (стр. 239)
- Включение и выключение электрообогрева заднего сиденья* (стр. 240)
- Включение и выключение вентиляции переднего сиденья* (стр. 242)

- Активирование и отключение обогрева рулевого колеса* (стр. 242)
- Активирование функции автоматической настройки климата (стр. 243)
- Активирование и отключение рециркуляции воздуха (стр. 244)
- Активирование и отключение максимального обогрева (стр. 245)
- Активирование и отключение электрообогрева ветрового стекла* (стр. 247)
- Активирование и отключение электрообогрева заднего стекла и внешних зеркал заднего вида (стр. 248)
- Регулировка режима работы вентилятора для передних сидений (стр. 250)
- Регулировка режима работы вентилятора для задних сидений* (стр. 251)
- Синхронизация температуры (стр. 255)
- Включение и отключение кондиционирования воздуха (стр. 255)

Включение и выключение электрообогрева переднего сиденья*

Для повышения комфорта водителя и пассажиров можно включать обогрев холодных сидений.



1. В строке климат-контроля центрального дисплея нажмите на кнопку рулевого колеса и сидения с правой или левой стороны, чтобы открыть регулятор обогрева для сиденья и рулевого колеса.

Если в автомобиле не установлены вентилируемые сиденья или электрообогреваемое рулевое колесо (на стороне водителя), кнопка электрообогреваемых сидений доступна непосредственно в строке климат-контроля.



2. Несколько раз нажмите на кнопку обогрева сидений, чтобы выбрать один из четырех уровней обогрева: **Выкл**, **Высокий**, **Среднее** и **Низк**.
 - > Уровень обогрева изменяется, и в кнопке отображается заданный уровень.

ПРЕДОСТЕРЕЖЕНИЕ

На сиденья с электроподогревом не должны садиться люди, которым трудно почувствовать повышение температуры из-за потери чувствительности или которым по какой-то иной причине трудно управлять электроподогревом сидений. В противном случае возможны ожоги.

Дополнительная информация

- Органы регулировки климата (стр. 236)
- Активирование и отключение автоматического запуска электрообогрева переднего сиденья* (стр. 240)

Активирование и отключение автоматического запуска электрообогрева переднего сиденья*

Для повышения комфорта водителя и пассажиров можно включать обогрев холодных сидений.

Вы можете выбрать, должен ли автоматический запуск электрообогрева сидений быть активирован/отключен при пуске двигателя. Электрообогрев включается при низкой температуре окружающего воздуха, если активирован автоматический запуск.

1. На верхней панели центрального дисплея нажмите **Настройки**.
2. Нажмите **Климат-контроль**.
3. Выберите **Уровень автоподогрева сиденья водителя** и **Уровень автоподогрева сиденья пассажира**, чтобы активировать/отключить автоматический электрообогрев сиденья водителя и пассажира.
 - > Когда активирован автоматический запуск, для соответствующей кнопки электрообогрева передних сидений в строке климат-контроля показывается буква "А".
4. Выберите **Низк.**, **Среднее** или **Высокий**, чтобы установить уровень обогрева после включения функции.

Дополнительная информация

- Органы регулировки климата (стр. 236)
- Включение и выключение электрообогрева переднего сиденья* (стр. 239)

Включение и выключение электрообогрева заднего сиденья*

Для повышения комфорта водителя и пассажиров можно включать обогрев холодных сидений.

Включение и выключение электрообогрева заднего сиденья с переднего сиденья*



1. На центральном дисплее нажмите на символ в центре строки климат-контроля, чтобы открыть панель климат-контроля.
2. Выберите закладку **Климатический режим, заднее сиденье**.



3. Несколько раз нажмите на кнопку обогрева сидений, чтобы выбрать один из четырех уровней обогрева: **Выкл.**, **Высокий**, **Среднее** и **Низк.**
 - > Уровень обогрева изменяется, и в кнопке отображается заданный уровень.

Включение и выключение электрообогрева заднего сиденья с заднего сиденья

2 климатические зоны:

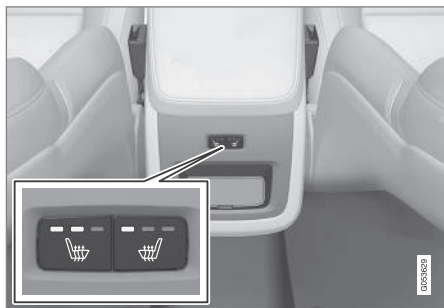

Кнопки сзади на тоннельной консоли для сидений с электрообогревом.

- Несколько раз нажмите на физические кнопки обогрева сидений с правой или левой стороны, расположенные сзади на тоннельной консоли, чтобы выбрать из четырех уровней обогрева: **Выкл**, **Высокий**, **Среднее** и **Низк**.
 - > Уровень обогрева изменяется, и диоды в кнопке показывают заданный уровень.

4 климатические зоны*:



Индикация обогрева сидений и органы управления на панели климата сзади на тоннельной консоли.

- Несколько раз нажмите на физические кнопки обогрева сидений с правой или левой стороны на панели климата, расположенной на тоннельной консоли, чтобы выбрать из четырех уровней обогрева: **Выкл**, **Высокий**, **Среднее** и **Низк**.
 - > Уровень обогрева изменяется, и на экране панели климата отображается выбранный уровень.

⚠ ПРЕДОСТЕРЕЖЕНИЕ

На сиденья с электроподогревом не должны садиться люди, которым трудно почувствовать повышение температуры из-за потери чувствительности или которым по какой-то иной причине трудно управлять электроподогревом сидений. В противном случае возможны ожоги.

Дополнительная информация

- Органы регулировки климата (стр. 236)

Включение и выключение вентиляции переднего сиденья*

В сиденьях можно включить вентиляцию, например, для повышения комфорта в жаркую погоду.

Система вентиляции состоит из вентиляторов, встроенных в сиденья, и спинок, затягивающих воздух через обивку сидений. Чем холоднее воздух в салоне, тем выше эффект охлаждения. Систему можно активировать, когда двигатель работает.



1. В строке климат-контроля центрального дисплея нажмите на кнопку рулевого колеса и сиденья с правой или левой стороны, чтобы открыть регулятор обогрева для сиденья и рулевого колеса.

Если в автомобиле не установлены электрообогреваемые сиденья или рулевое колесо (на стороне водителя), кнопка вентилируемых сидений доступна непосредственно в строке климат-контроля.



2. Несколько раз нажмите на кнопку вентиляции сидений, чтобы выбрать один из четырех уровней вентиляции: **Выкл**, **Высокий**, **Среднее** и **Низк**.
 - > Уровень обогрева изменяется, и в кнопке отображается заданный уровень.

Дополнительная информация

- Органы регулировки климата (стр. 236)

Активирование и отключение обогрева рулевого колеса*

Для повышения комфорта водителя можно включать обогрев холодного рулевого колеса.



1. В строке климат-контроля центрального дисплея нажмите на кнопку рулевого колеса и сиденья на стороне водителя, чтобы открыть регулятор обогрева сиденья и рулевого колеса.

Если в автомобиле не установлены обогреваемые или вентилируемые сиденья, кнопка электрообогреваемого рулевого колеса появляется непосредственно в строке климат-контроля.



2. Несколько раз нажмите на кнопку обогрева рулевого колеса, чтобы выбрать один из четырех уровней обогрева: **Выкл**, **Высокий**, **Среднее** и **Низк**.
 - > Уровень обогрева изменяется, и в кнопке отображается заданный уровень.

Дополнительная информация

- Органы регулировки климата (стр. 236)
- Активирование и отключение автоматического запуска электрообогрева рулевого колеса* (стр. 243)

Активирование и отключение автоматического запуска электрообогрева рулевого колеса*

Для повышения комфорта водителя можно включать обогрев холодного рулевого колеса.

Вы можете выбрать, должен ли автоматический запуск электрообогрева рулевого колеса быть активирован/отключен при пуске двигателя. Электрообогрев включается при низкой температуре окружающего воздуха, если активирован автоматический запуск.

1. На верхней панели центрального дисплея нажмите **Настройки**.
2. Нажмите **Климат-контроль**.
3. Выберите **Уровень автоподогрева руля**, чтобы активировать/отключить автоматический электрообогрев рулевого колеса.
 - > Когда активирован автоматический запуск, для кнопки электрообогрева рулевого колеса в строке климат-контроля показывается буква "А".
4. Выберите **Низк.**, **Среднее** или **Высокий**, чтобы установить уровень обогрева после включения функции.

Дополнительная информация

- Активирование и отключение обогрева рулевого колеса* (стр. 242)

Активирование функции автоматической настройки климата

Функция автоматической настройки климата управляет различными функциями климатической установки в автоматическом режиме.



1. На центральном дисплее нажмите на символ в центре строки климат-контроля, чтобы открыть панель климат-контроля.



- « 2. Кратко или длительно нажмите **AUTO** **Климат-контроль**/>
- Кратко нажмите – автоматический режим рециркуляции воздуха, кондиционирования воздуха и распределения воздушных потоков.
 - Длительно нажмите – автоматический режим рециркуляции воздуха, кондиционирования воздуха и распределения воздушных потоков; температура и режим работы вентилятора возвращаются к стандартным настройкам: 22 °C (72 °F) и режим **3** (режим **2** для заднего сиденья³).
- > Автоматическая регулировка климата активируется, кнопка подсвечивается.

ВНИМАНИЕ

Вы можете изменить температуру и скорость вентилятора без отключения автоматического режима климат-контроля. Автоматический режим климат-контроля отключается, когда вручную изменяется распределение воздушных потоков или включается функция максимального оттаивания стекол.

Дополнительная информация

- Органы регулировки климата (стр. 236)

Активирование и отключение рециркуляции воздуха

Рециркуляция воздуха препятствует проникновению плохого воздуха, выхлопных газов и т.п. снаружи в салон автомобиля, так как климатическая установка повторно использует воздух из салона автомобиля.



1. На центральном дисплее нажмите на символ в центре строки климат-контроля, чтобы открыть панель климат-контроля.



2. Нажмите **Рецирк.**
 - > Рециркуляция воздуха активируется/отключается, и кнопка включается/гаснет.

ВАЖНО

Если воздух циркулирует в автомобиле слишком длительное время, существует опасность запотевания стекол изнутри.

³ Автомобили с 4 климатическими зонами*.

И ВНИМАНИЕ

Рециркуляция воздуха не включается, когда активирован максимальный режим размораживания стекол.

Дополнительная информация

- Органы регулировки климата (стр. 236)
- Включение и выключение настройки времени для рециркуляции воздуха (стр. 245)

Включение и выключение настройки времени для рециркуляции воздуха

Рециркуляция воздуха препятствует проникновению плохого воздуха, выхлопных газов и т.п. снаружи в салон автомобиля, так как климатическая установка повторно использует воздух из салона автомобиля. Вы можете выбрать, должен ли таймер рециркуляции воздуха быть активирован/отключен. Если таймер активирован, рециркуляция воздуха автоматически отключается через 20 минут.

1. На верхней панели центрального дисплея нажмите **Настройки**.
2. Нажмите **Климат-контроль**.
3. Выберите **Таймер рециркуляции**, чтобы активировать/отключить таймер рециркуляции воздуха.

Дополнительная информация

- Активирование и отключение рециркуляции воздуха (стр. 244)

Активирование и отключение максимального обогрева

Максимальный обогрев используется для быстрого удаления запотевания и обледенения со стекол.

При активировании максимального обдува стекол отключаются автоматический режим установки климата и рециркуляция воздуха, включается кондиционирование воздуха и устанавливаются скорость вентилятора **5** и температура **Н1**.

И ВНИМАНИЕ

Уровень шума возрастает при включении режима вентилятора **5**.

При отключении режима макс. обогрева климатическая установка возвращается к предыдущим установкам.

Активирование и отключение максимального обогрева стекол на центральной консоли

На центральной консоли установлена кнопка быстрого доступа к управлению максимальным обогревом.

Если в автомобиле установлено электрообогреваемое ветровое стекло*, максимальный обдув отдельно можно активировать только на панели климат-контроля центрального дисплея.





Кнопка на центральной консоли.

Автомобили без электроподогрева ветрового стекла:

- Нажмите кнопку.
 - > Максимальный обдув стекол активируется/отключается, кнопка включается/гаснет.

Автомобили с электроподогревом ветрового стекла:

- Несколько раз нажмите на кнопку, чтобы выбрать один из трех вариантов:
 - Включен электрообогрев ветрового стекла
 - Включен электрообогрев ветрового стекла и максимальный обдув стекол
 - Выключено.
- > Электрообогрев ветрового стекла и максимальный обдув стекол активируется/отключается, кнопка включается/гаснет.

И ВНИМАНИЕ

Максимальный обогрев включается с некоторой задержкой, что позволяет избежать кратковременного увеличения режима работы вентилятора в том случае, когда двумя быстрыми нажатиями на кнопку отключается электрообогрев ветрового стекла.

Активирование и отключение максимального обогрева стекол на центральном дисплее



1. На центральном дисплее нажмите на символ в центре строки климат-контроля, чтобы открыть панель климат-контроля.



2. Нажмите **Max**.
 - > Максимальный обдув стекол активируется/отключается, кнопка включается/гаснет.

Дополнительная информация

- Органы регулировки климата (стр. 236)

Активирование и отключение электрообогрева ветрового стекла*

Электрообогрев ветрового стекла используется для быстрого удаления запотевания и обледенения со стекла.

Активирование и отключение электрообогрева ветрового стекла на центральной консоли

На центральной консоли установлена кнопка быстрого доступа к электрообогреву ветрового стекла.



Кнопка на центральной консоли.

- Несколько раз нажмите на кнопку, чтобы выбрать один из трех вариантов:
 - Включен электрообогрев ветрового стекла
 - Включен электрообогрев ветрового стекла и максимальный обдув стекол
 - Выключено.
- > Электрообогрев ветрового стекла и максимальный обдув стекол активируется/отключается, кнопка включается/гаснет.

Активирование и отключение электрообогрева ветрового стекла на центральном дисплее



1. На центральном дисплее нажмите на символ в центре строки климат-контроля, чтобы открыть панель климат-контроля.



2. Нажмите **Электр.**
 - > Электрообогрев ветрового стекла активируется/отключается, кнопка включается/гаснет.

i ВНИМАНИЕ

Треугольная зона вдоль внешнего края с каждой стороны ветрового стекла не обогревается, в связи с чем для удаления обледенения в этой зоне может потребоваться больше времени.

i ВНИМАНИЕ

Ветровое стекло с электрообогревом может отрицательно повлиять на работу транспондеров и других средств связи.

i ВНИМАНИЕ

Если электрообогрев ветрового стекла активируется, когда двигатель остановлен с помощью функции Start/Stop, двигатель вновь заработает.



«« Дополнительная информация

- Органы регулировки климата (стр. 236)
- Активирование и отключение автоматического запуска электрообогрева ветрового стекла* (стр. 248)

Активирование и отключение автоматического запуска электрообогрева ветрового стекла*

Электрообогрев ветрового стекла используется для быстрого удаления запотевания и обледенения со стекла.

Вы можете выбрать, должен ли автоматический запуск электрообогрева ветрового стекла быть активирован/отключен при пуске двигателя. При активированном автоматическом запуске электрообогрев включается, если существует опасность обледенения или запотевания стекла. Электрообогрев отключается автоматически, когда стекло достаточно теплое и запотевание или лед со стекла удален.

1. На верхней панели центрального дисплея нажмите **Настройки**.
2. Нажмите **Климат-контроль**.
3. Выберите **Автоматический обогрев лобового стекла**, чтобы активировать/отключить автоматический запуск электрообогрева ветрового стекла.

Дополнительная информация

- Активирование и отключение электрообогрева ветрового стекла* (стр. 247)

Активирование и отключение электрообогрева заднего стекла и внешних зеркал заднего вида

Электрообогрев заднего стекла и внешних зеркал заднего вида используется для быстрого удаления запотевания и обледенения со стекол и зеркал заднего вида.

Активирование и отключение электрообогрева заднего стекла и наружных зеркал заднего вида на центральной консоли

На центральной консоли установлена кнопка быстрого доступа к электрообогреву заднего стекла и внешних зеркал заднего вида.



Кнопка на центральной консоли.

- Нажмите кнопку.
 - > Электрообогрев заднего стекла и внешних зеркал заднего вида активируется/отключается, кнопка включается/гаснет.

Активирование и отключение электрообогрева заднего стекла и наружных зеркал заднего вида на центральном дисплее



1. На центральном дисплее нажмите на символ в центре строки климат-контроля, чтобы открыть панель климат-контроля.



2. Нажмите **Задний**.
 - > Электрообогрев заднего стекла и внешних зеркал заднего вида активируется/отключается, кнопка включается/гаснет.

Дополнительная информация

- Органы регулировки климата (стр. 236)
- Включение и выключение автоматического запуска электрообогрева заднего

стекла и внешних зеркал заднего вида (стр. 249)

Включение и выключение автоматического запуска электрообогрева заднего стекла и внешних зеркал заднего вида

Электрообогрев заднего стекла и внешних зеркал заднего вида используется для быстрого удаления запотевания и обледенения со стекол и зеркал заднего вида. Вы можете выбрать, должен ли при пуске двигателя быть активирован/отключен автоматический запуск электрообогрева заднего стекла и внешних зеркал заднего вида. При активированном автоматическом запуске электрообогрев включается, если существует опасность обледенения или запотевания стекла. Электрообогрев отключается автоматически, когда стекло достаточно теплое и запотевание или лед со стекла удален.

1. На верхней панели центрального дисплея нажмите **Настройки**.
2. Нажмите **Климат-контроль**.
3. Выберите **Автоматический обогрев заднего стекла**, чтобы активировать/отключить автоматический запуск электрообогрева заднего стекла и внешних зеркал заднего вида.



«« Дополнительная информация

- Активирование и отключение электрообогрева заднего стекла и внешних зеркал заднего вида (стр. 248)

Регулировка режима работы вентилятора для передних сидений⁴

Вы можете установить несколько автоматически регулируемых режимов работы вентилятора для переднего сиденья.



1. На центральном дисплее нажмите на символ в центре строки климат-контроля, чтобы открыть панель климат-контроля.

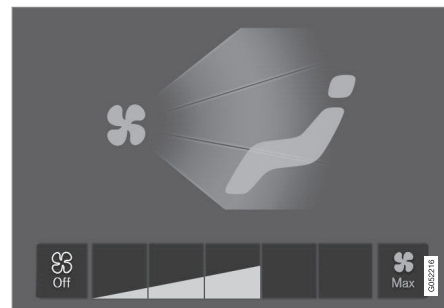

Кнопка регулировки режима вентилятора на панели климат-контроля.

2. Нажмите на нужный режим работы вентилятора: **Off**, **1–5** или **Max**.
 - > Режим работы вентилятора изменится, кнопки выбранного режима включаются.

! ВАЖНО

Если вентилятор отключен, кондиционирование воздуха не подключается, и возникает опасность запотевания стекол изнутри.

⁴ Для 2-х климатических зон также и для заднего сиденья.

ВНИМАНИЕ

Климатическая установка автоматически регулирует необходимый поток воздуха в пределах выбранного режима вентилятора, т.е. в одном и том же режиме скорость вращения вентилятора может изменяться.

Дополнительная информация

- Органы регулировки климата (стр. 236)

Регулировка режима работы вентилятора для задних сидений*

Вы можете установить несколько автоматически регулируемых режимов работы вентилятора для заднего сиденья.

Регулировка режима работы вентилятора для заднего сиденья с переднего сиденья



1. На центральном дисплее нажмите на символ в центре строки климат-контроля, чтобы открыть панель климат-контроля.
2. Выберите закладку **Климатический режим, заднее сиденье**.

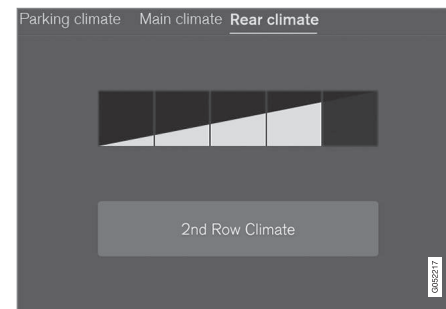

Кнопки регулировки режима вентилятора в закладке **Климатический режим, заднее сиденье** на панели климат-контроля.

3. Нажмите на нужный режим работы вентилятора: **1–5**.

Режим работы вентилятора для заднего сиденья можно выключить, нажав на **Климат во втором ряду**.

- > Режим работы вентилятора изменится, кнопки выбранного режима включаются.

Регулировка режима работы вентилятора для заднего сиденья с заднего сиденья

1. Нажмите на кнопку разблокировки на панели климата тоннельной консоли, чтобы получить доступ к регуляторам.





Органы управления вентилятором на панели климата сзади на тоннельной консоли.

2. Нажмите на нужный режим работы вентилятора: **1–5**.

- > Режим работы вентилятора изменится, кнопки выбранного режима включаются.

ВНИМАНИЕ

Вы не можете установить режим вентилятора для заднего сиденья, если вентилятор для переднего сиденья установлен в положение **Off**.

Режим работы вентилятора для заднего сиденья можно отключить только на панели климат-контроля центрального дисплея.

ВНИМАНИЕ

Климатическая установка автоматически регулирует необходимый поток воздуха в пределах выбранного режима вентилятора, т.е. в одном и том же режиме скорость вращения вентилятора может изменяться.

Дополнительная информация

- Органы регулировки климата (стр. 236)

Регулировка температуры для передних сидений⁵

Для климатических зон переднего сиденья можно устанавливаться температуру в градусах.



Кнопки выбора температуры в строке климат-контроля.

1. Для того чтобы открыть регулятор, в строке климат-контроля центрального дисплея нажмите на кнопку выбора температуры с правой или левой стороны.



Регулятор температуры.

2. Для регулировки температуры:

- перетащите регулятор на нужную температуру, или
 - нажмите **+**–, чтобы постепенно увеличить/уменьшить значение температуры.
- > Температура изменяется, и в кнопке отображается заданное значение температуры.

i ВНИМАНИЕ

Вы не сможете ускорить нагревание/охлаждение, выбрав температуру выше/ниже оптимальной на текущий момент.

Дополнительная информация

- Органы регулировки климата (стр. 236)

Регулировка температуры для задних сидений*

Для климатических зон заднего сиденья можно устанавливать температуру в градусах.

Регулировка температуры для заднего сиденья с переднего сиденья



1. На центральном дисплее нажмите на символ в центре строки климат-контроля, чтобы открыть панель климат-контроля.
2. Выберите закладку **Климатический режим, заднее сиденье**.

⁵ Для 2-х климатических зон также и для заднего сиденья.





Кнопки выбора температуры в закладке **Климатический режим, заднее сиденье** на панели климат-контроля.

- Нажмите на кнопку выбора температуры с правой или левой стороны, чтобы открыть регулятор.

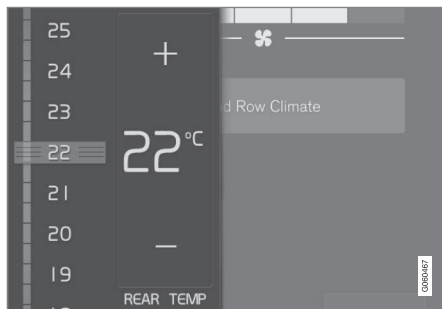

Регулятор температуры.

- Для регулировки температуры:
 - перетащите регулятор на нужную температуру
 - нажмите **+**, чтобы постепенно увеличить/уменьшить значение температуры.
- > Температура изменяется, и в кнопке отображается заданное значение температуры.

Регулировка температуры для заднего сиденья с заднего сиденья

- Нажмите на кнопку разблокировки на панели климата тоннельной консоли, чтобы получить доступ к регуляторам.



Органы управления температурой на панели климата сзади на тоннельной консоли.

- Нажмите кнопки **</>** для левой или правой стороны, чтобы постепенно увеличить/уменьшить температуру.
 - Температура изменяется, и на экране панели климата отображается заданное значение.

ВНИМАНИЕ

Вы не сможете ускорить нагревание/охлаждение, выбрав температуру выше/ниже оптимальной на текущий момент.

Дополнительная информация

- Органы регулировки климата (стр. 236)

Синхронизация температуры

Температуру в различных климатических зонах автомобиля можно синхронизировать с температурой, заданной на стороне водителя.

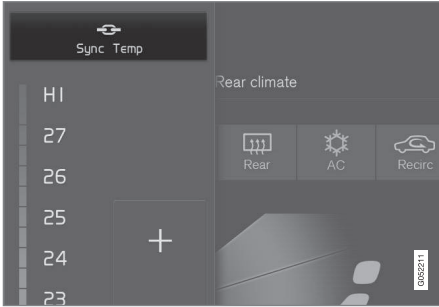

Кнопка синхронизации для регулятора температуры на стороне водителя.

1. Для того чтобы открыть регулятор, в строке климат-контроля центрального дисплея нажмите на кнопку выбора температуры на стороне водителя.
2. Нажмите **Синхронизация температуры** .
 - > Температура для всех климатических зон автомобиля синхронизируется с температурой, заданной на стороне водителя, и символ синхронизации отображается у кнопки температуры.

Чтобы отключить синхронизацию, нажмите еще раз на **Синхронизация температуры** , или измените настройки температуры для любой другой зоны, кроме зоны водителя.

Дополнительная информация

- Органы регулировки климата (стр. 236)

Включение и отключение кондиционирования воздуха

Система кондиционирования воздуха охлаждает и осушает приточный воздух, если это необходимо.

Когда кондиционирование воздуха активировано, климатическая установка включается и выключается автоматически по мере необходимости.



1. На центральном дисплее нажмите на символ в центре строки климат-контроля, чтобы открыть панель климат-контроля.



2. Нажмите **Конд.**
 - > Кондиционирование воздуха активируется/отключается, кнопка включается/гаснет.



ВНИМАНИЕ

Закройте все боковые окна и панорамный люк в крыше*, чтобы добиться максимально эффективного кондиционирования воздуха.

ВНИМАНИЕ

Кондиционирование воздуха не включается, если ручка регулировки вентилятора установлена в положение **Off**.

Дополнительная информация

- Органы регулировки климата (стр. 236)

Климат на стоянке*

Климат на стоянке – это общее название для различных функций, улучшающих качество климата в салоне припаркованного автомобиля, например, для функции подготовки климата.



Управление функциями, которые относятся к климату на стоянке, осуществляется во вкладке

Климат-контроль в реж. парковки

на рабочей панели климат-контроля на центральном дисплее. Панель климат-контроля открывается при нажатии на символ в центре строки климат-контроля.

Дополнительная информация

- Климат-контроль (стр. 224)
- Подготовка климата* (стр. 256)
- Поддержание комфортного климата на стоянке* (стр. 261)
- Символы и сообщения, связанные с функцией климата на стоянке* (стр. 263)

Подготовка климата*

Подготовка климата – это функция климат-контроля, которая стремится по мере возможности установить в салоне комфортную температуру до начала поездки.

Функцию подготовки климата можно запустить напрямую или с помощью таймера.

В зависимости от ситуации в функции используются различные системы:

- Стояночный обогреватель* в холодную погоду обогревает салон до комфортной температуры.
- Климатическая установка вентилирует салон в жаркую погоду, затягивая воздух снаружи.

ВНИМАНИЕ

При включении режима предварительного кондиционирования салона автомобиль настроен на достижение комфортной температуры, а не температуры, заданной в климатической установке.

Дополнительная информация

- Климат на стоянке* (стр. 256)
- Запуск и отключение подготовки климата* (стр. 257)
- Установка времени для функции подготовки климата* (стр. 258)

Запуск и отключение подготовки климата*

Функция подготовки климата обогревает* или вентилирует салон перед поездкой, если это возможно. Функцию можно включить на центральном дисплее или с мобильного телефона.

Запуск и отключение из автомобиля



1. На центральном дисплее нажмите на символ в центре строки климат-контроля, чтобы открыть панель климат-контроля.
2. Выберите закладку **Климат-контроль в реж. парковки**.
3. Нажмите **Подготовка**.
 - > Функция подготовки климата запускается/отключается, кнопка включается/гаснет.

❗ ВНИМАНИЕ

Во время предварительного кондиционирования салона двери и окна автомобиля должны быть закрыты.

⚠ ПРЕДОСТЕРЕЖЕНИЕ

Не используйте предварительное кондиционирование, если в автомобиле установлен обогреватель*:

- В закрытом непрветриваемом помещении. Во время работы отопителя выделяются выхлопные газы.
- Вблизи горючих и воспламеняющихся материалов. Топливо, газы, высокая трава, древесные опилки и т.п. могут воспламениться.
- Если существует опасность блокирования выхлопной трубы обогревателя, например, когда передняя правая колесная ниша заполнена снегом, вентиляция обогревателя может быть нарушена.

Помните, что функция подготовки климата может запускаться таймером, который был установлен значительно раньше.

Запуск из приложения*

Запускать функцию подготовки климата, а также контролировать информацию о выбранных настройках можно с устройства, в котором установлено приложение Volvo On Call*. Функция подготовки климата обогревает* салон до комфортной температуры или вентилирует салон, пропуская наружный воздух через салон.

Климат в салоне можно также подготовить с помощью функции удаленного запуска двигателя (Engine Remote Start – ERS)⁶ в приложении Volvo On Call*.

Дополнительная информация

- Климат на стоянке* (стр. 256)
- Подготовка климата* (стр. 256)
- Установка времени для функции подготовки климата* (стр. 258)

⁶ Некоторые рынки.

Установка времени для функции подготовки климата*

Таймер можно установить так, чтобы подготовка климата была завершена к определенному времени.

Вы можете задать в таймере до 8 различных настроек следующего типа:

- Время для определенной даты
- Время для одного или нескольких дней недели с/без повторения.

Дополнительная информация

- Подготовка климата* (стр. 256)
- Как добавить или изменить настройку времени для функции подготовки климата* (стр. 258)
- Активирование и отключение настройки времени для функции подготовки климата* (стр. 259)
- Удаление настройки времени для функции подготовки климата* (стр. 260)

Как добавить или изменить настройку времени для функции подготовки климата*

В таймере подготовки климата можно задать до 8 значений времени.

Установка времени

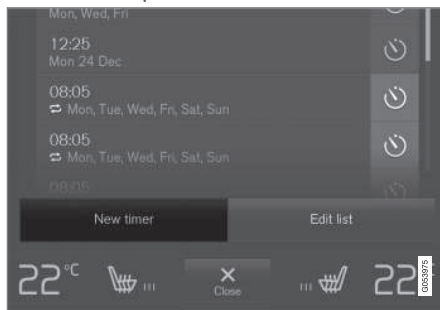

Кнопка для установки времени в закладке **Климат-контроль в реж. парковки** на панели климат-контроля.

1. Откройте панель климат-контроля на центральном дисплее.
2. Выберите закладку **Климат-контроль в реж. парковки**.

3. Нажмите **Добавить таймер**.
 - > Появляется раскрывающееся окно.

i ВНИМАНИЕ

Вы не можете добавить еще одну установку времени, если в таймере уже заданы 8 значений. Чтобы добавить новое значение времени, удалите одну из имеющихся установок.

4. Нажмите **Дата**, чтобы выбрать время для определенной даты.

Нажмите **Дни**, чтобы выбрать время для одного или нескольких дней недели.

Дни: Для активирования/отключения повторного срабатывания внесите/удалите метку в окошке для **Повтор. еженед.**

5. **Дата:** Для выбора даты подготовки климата перелистайте календарь с помощью стрелок.

Дни: Для выбора дней недели в функции подготовки климата нажмите на кнопки нужных дней недели.

6. С помощью стрелок установите на часах время, к которому подготовка климата должна быть завершена.

7. Нажмите **Подтвердить**, чтобы добавить указанное значение времени.
 - > Значение времени добавляется в список и активируется.

⚠ ПРЕДОСТЕРЕЖЕНИЕ

Не используйте предварительное кондиционирование, если в автомобиле установлен обогреватель*:

- В закрытом непрветриваемом помещении. Во время работы отопителя выделяются выхлопные газы.
- Вблизи горючих и воспламеняющихся материалов. Топливо, газы, высокая трава, древесные опилки и т.п. могут воспламениться.
- Если существует опасность блокирования выхлопной трубы обогревателя, например, когда передняя правая колесная ниша заполнена снегом, вентиляция обогревателя может быть нарушена.

Помните, что функция подготовки климата может запускаться таймером, который был установлен значительно раньше.

Измените настройки времени

1. Откройте панель климат-контроля на центральном дисплее.

2. Выберите закладку **Климат-контроль в реж. парковки**.
3. Нажмите на значение времени, которое следует изменить.
 - > Появляется раскрывающееся окно.
4. Для изменения времени используйте описание в рубрике "Установка времени".

Дополнительная информация

- Подготовка климата* (стр. 256)
- Установка времени для функции подготовки климата* (стр. 258)
- Активирование и отключение настройки времени для функции подготовки климата* (стр. 259)
- Удаление настройки времени для функции подготовки климата* (стр. 260)

Активирование и отключение настройки времени для функции подготовки климата*

Настройку времени в таймере подготовки климата можно по желанию активировать или отключить.



Кнопка таймера в закладке **Климат-контроль в реж. парковки** на панели климат-контроля.

1. Откройте панель климат-контроля на центральном дисплее.
2. Выберите закладку **Климат-контроль в реж. парковки**.
3. Для активирования/отключения настройки времени нажмите на кнопку таймера справа от настройки.
 - > Настройка времени активируется/отключается, кнопка включается/гаснет.





⚠ ПРЕДОСТЕРЕЖЕНИЕ

Не используйте предварительное кондиционирование, если в автомобиле установлен обогреватель*:

- В закрытом непроветриваемом помещении. Во время работы отопителя выделяются выхлопные газы.
- Вблизи горючих и воспламеняющихся материалов. Топливо, газы, высокая трава, древесные опилки и т.п. могут воспламениться.
- Если существует опасность блокирования выхлопной трубы обогревателя, например, когда передняя правая колесная ниша заполнена снегом, вентиляция обогревателя может быть нарушена.

Помните, что функция подготовки климата может запускаться таймером, который был установлен значительно раньше.

Дополнительная информация

- Подготовка климата* (стр. 256)
- Установка времени для функции подготовки климата* (стр. 258)
- Как добавить или изменить настройку времени для функции подготовки климата* (стр. 258)

- Удаление настройки времени для функции подготовки климата* (стр. 260)

Удаление настройки времени для функции подготовки климата*

Вы можете удалить настройку времени для функции подготовки климата, которая вам больше не нужна.

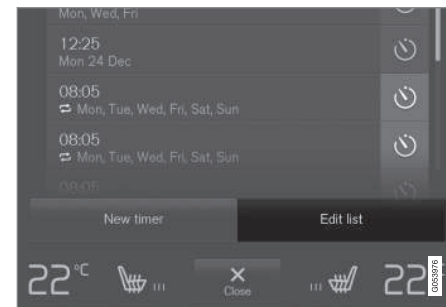

Кнопка для редактирования списка/удаления установленного времени в закладке **Климат-контроль в реж. парковки** на панели климат-контроля.

1. Откройте панель климат-контроля на центральном дисплее.
2. Выберите закладку **Климат-контроль в реж. парковки**.
3. Нажмите **Редактировать список**.
4. Нажмите на значок редактирования в списке справа.
 - > Вместо значка появится текст **Удалить**.

5. Для подтверждения нажмите **Удалить**.
- > Установленное время удаляется из списка.

Дополнительная информация

- Подготовка климата* (стр. 256)
- Установка времени для функции подготовки климата* (стр. 258)
- Как добавить или изменить настройку времени для функции подготовки климата* (стр. 258)
- Активирование и отключение настройки времени для функции подготовки климата* (стр. 259)

Поддержание комфортного климата на стоянке*

Вы можете сохранить климат в салоне во время стоянки автомобиля, например, если двигатель необходимо заглушить, а водитель или пассажиры хотят остаться в автомобиле и сохранить выбранный климатический режим.

Поддержание комфортного климата возможно только при прямом включении функции.

В зависимости от ситуации в функции используются различные системы:

- В холодную погоду остаточное тепло от двигателя обогревает салон до комфортной температуры.
- Вентиляция охлаждает салон в жаркую погоду, затягивая воздух снаружи.

ВНИМАНИЕ

Функция поддержания комфортного климата отключается, когда автомобиль запирается снаружи, чтобы без необходимости не использовать остаточное тепло. Функция предназначена для поддержания комфортного климата в салоне, когда в автомобиле находятся водитель или пассажиры.

Время действия функции поддержания комфортного климата в холодную погоду зависит от доступного количества остаточного тепла.

Дополнительная информация

- Климат на стоянке* (стр. 256)
- Запуск и отключение функции поддержания комфортного климата на стоянке* (стр. 262)

Запуск и отключение функции поддержания комфортного климата на стоянке*

Функция сохранения заданного климата в салоне после окончания поездки. Функцию можно включить на центральном дисплее.



1. На центральном дисплее нажмите на символ в центре строки климат-контроля, чтобы открыть панель климат-контроля.
2. Выберите закладку **Климат-контроль в реж. парковки**.
3. Нажмите **Сохранить климат-комфорт**.
 - > Функция поддержания комфортного климата запускается/отключается, кнопка включается/гаснет.

i ВНИМАНИЕ

Функция поддержки комфортного климата не запускается, если остаточного тепла от двигателя недостаточно для сохранения заданного климата в салоне или если наружная температура выше прим. 20 °C (68 °F).

i ВНИМАНИЕ

Функция поддержания комфортного климата отключается, когда автомобиль запирается снаружи, чтобы без надобности не использовать остаточное тепло. Функция предназначена для поддержания комфортного климата в салоне, когда в автомобиле находятся водитель или пассажиры.

Время действия функции поддержания комфортного климата в холодную погоду зависит от доступного количества остаточного тепла.

Дополнительная информация

- Поддержание комфортного климата на стоянке* (стр. 261)

Символы и сообщения, связанные с функцией климата на стоянке*

На дисплее водителя могут появляться символы и сообщения, связанные с функцией климата на стоянке.

Сообщения, связанные с климатом на стоянке, могут также показываться в устройстве, в котором установлено приложение Volvo On Call*.



Когда стояночный обогреватель включен, на дисплее водителя горит этот символ.

Символ	Сообщение	Содержание
	Клим. режим парковк. Требуется сервис	Функция климата на стоянке неисправна. Как можно быстрее обратитесь в мастерскую ^A для проверки функции.
	Клим. режим парковк. Временно недоступно	Функция климата на стоянке временно не работает. Если проблема сохраняется с течением времени, обратитесь в мастерскую ^A для проверки действия функции.
	Клим. режим парковк. Недоступно, низкий уровень топлива	Функцию климата на стоянке невозможно активировать, так как низкий уровень топлива не позволяет включить стояночный обогреватель*. Залейте топливо в бак автомобиля.
	Клим. режим парковк. Недоступно, низкий уровень заряда	Функцию климата на стоянке невозможно активировать, так как низкий уровень заряда пускового аккумулятора не позволяет включить стояночный обогреватель*. Запустите двигатель.
	Клим. режим парковк. Ограничено, низкий уровень заряда	Время работы функции климата на стоянке ограничено в связи с низкой степенью заряда пускового аккумулятора. Запустите двигатель.

^A Мы рекомендуем официальную станцию техобслуживания Volvo.



КЛИМАТ

«« Дополнительная информация

- Климат на стоянке* (стр. 256)

Обогреватель*

Обогреватель имеет две функции, которые в различных ситуациях помогают обогревать салон или двигатель.

Две составляющие функции обогревателя:

- Стояночный обогреватель – обогревает при необходимости салон, когда активирована функция подготовки климата на стоянке.
- Дополнительный обогреватель – обогревает при необходимости салон и двигатель во время поездки.

Обогреватель работает на топливе и установлен в правой передней колесной нише.

ВНИМАНИЕ

Во время работы обогревателя из-под передней правой колесной ниши может появляться дым, и вы можете слышать глухой звук. Тикающий звук топливного насоса вы также можете слышать в задней части автомобиля. Это вполне нормально.

Аккумулятор и процесс зарядки

Обогреватель приводится в действие пусковым аккумулятором автомобиля. В случае низкого уровня заряда пускового аккумулятора обогреватель отключается автоматиче-

чески, и на дисплее водителя показывается сообщение.

ВНИМАНИЕ

Если необходимо использовать обогреватель, убедитесь, что аккумулятор имеет достаточно высокий уровень заряда.

Топливо и заправка топливом

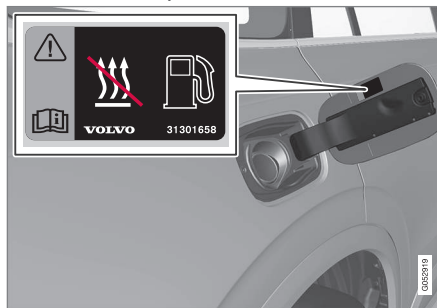

Предупреждающая табличка на крышке топливного бака.

Обогреватель расходует топливо, поступающее из бака автомобиля.

Если автомобиль припаркован на крутом склоне, он должен располагаться передней частью вниз, чтобы обеспечить надежное поступление топлива в обогреватель.

В случае низкого уровня топлива в баке обогреватель отключается автоматически, и на дисплее водителя показывается сообщение.

ВНИМАНИЕ

Если необходимо использовать обогреватель, убедитесь, что в топливном баке автомобиля имеется достаточное количество топлива.

ПРЕДОСТЕРЕЖЕНИЕ

Разлитое топливо может воспламениться. Перед началом заправки выключите обогреватель, работающий на топливе.



Проверьте по дисплею водителя, что обогреватель выключен – когда обогреватель действует как стояночный обогреватель, на дисплее отображается этот символ.

Дополнительная информация

- Климат-контроль (стр. 224)
- Стояночный обогреватель* (стр. 266)
- Дополнительный обогреватель* (стр. 267)

Стояночный обогреватель*

При необходимости стояночный обогреватель обогревает салон перед началом поездки, если включена функция подготовки климата.

Стояночный обогреватель – это одна из двух составляющих функций обогревателя автомобиля. Обогреватель установлен в передней правой колесной нише.



Появление этого символа на дисплее водителя означает, что стояночный обогреватель может быть активирован.

i ВНИМАНИЕ

Во время работы обогревателя из-под передней правой колесной ниши может появляться дым, и вы можете слышать глухой звук. Тикающий звук топливного насоса вы также можете слышать в задней части автомобиля. Это вполне нормально.

Стояночный обогреватель запускается автоматически, если активирована функция подготовки климата на стоянке* и салон необходимо прогреть.

Длительность работы обогревателя зависит от ряда факторов, таких как запас топлива,

уровень заряда аккумулятора, температуры в салоне и снаружи, но никогда не превышает 30 минут.

i ВНИМАНИЕ

Если необходимо использовать стояночный обогреватель, убедитесь, что в топливном баке автомобиля имеется достаточное количество топлива.

Если необходимо использовать стояночный обогреватель, убедитесь, что пусковой аккумулятор имеет достаточно высокий уровень заряда.

! ВАЖНО

Многочисленное использование стояночного отопителя в сочетании с поездками на короткие расстояния приводит к разрядке аккумулятора и последующим проблемам при запуске.

Чтобы быть уверенным, что при подзарядке аккумулятор автомобиля получает столько же энергии, сколько используется стояночным отопителем, автомобиль при регулярном использовании отопителя должен находиться в движении столько же времени, сколько времени использовался отопитель.

! ПРЕДОСТЕРЕЖЕНИЕ

Не используйте предварительное кондиционирование, если в автомобиле установлен обогреватель*:

- В закрытом непроветриваемом помещении. Во время работы отопителя выделяются выхлопные газы.
- Вблизи горючих и воспламеняющихся материалов. Топливо, газы, высокая трава, древесные опилки и т.п. могут воспламениться.
- Если существует опасность блокирования выхлопной трубы обогревателя, например, когда передняя правая колесная ниша заполнена снегом, вентиляция обогревателя может быть нарушена.

Помните, что функция подготовки климата может запускаться таймером, который был установлен значительно раньше.

⚠ ПРЕДОСТЕРЕЖЕНИЕ

Если вы чувствуете запах топлива, заметили повышенный уровень дыма или черный дым или услышали необычный звук работы стояночного обогревателя, выключите обогреватель и, отсоедините соответствующий предохранитель, если это возможно. Для проведения ремонта Volvo рекомендует обратиться на официальную станцию техобслуживания Volvo.

Дополнительная информация

- Обогреватель* (стр. 265)
- Дополнительный обогреватель* (стр. 267)

Дополнительный обогреватель*

Дополнительный обогреватель помогает обогревать салон и двигатель в поездке. Дополнительный обогреватель – это одна из двух составляющих функций обогревателя автомобиля. Обогреватель установлен в передней правой колесной нише.

ⓘ ВНИМАНИЕ

Во время работы обогревателя из-под передней правой колесной ниши может появляться дым, и вы можете слышать глухой звук. Тикающий звук топливного насоса вы также можете слышать в задней части автомобиля. Это вполне нормально.

Дополнительный обогреватель запускается и регулируется автоматически, когда обогрев требуется во время движения автомобиля.

Он отключается автоматически, когда двигатель останавливается.

ⓘ ВНИМАНИЕ

Если необходимо использовать дополнительный обогреватель, убедитесь, что в топливном баке автомобиля имеется достаточное количество топлива.

Дополнительная информация

- Обогреватель* (стр. 265)
- Стояночный обогреватель* (стр. 266)
- Включение и выключение автоматического запуска дополнительного обогревателя* (стр. 268)

Включение и выключение автоматического запуска дополнительного обогревателя*

Дополнительный обогреватель помогает обогревать салон и двигатель в поездке. Вы можете включить/выключить автоматический запуск дополнительного обогревателя.

1. На верхней панели центрального дисплея нажмите **Настройки**.
2. Нажмите **Климат-контроль**.
3. Выберите **Дополнительный обогреватель**, чтобы активировать/отключить автоматический запуск дополнительного обогревателя.

ВНИМАНИЕ

При поездках на короткие расстояния Volvo рекомендует отключать автоматический запуск дополнительного обогревателя.

Дополнительная информация

- **Дополнительный обогреватель*** (стр. 267)

КЛЮЧ, ЗАМКИ И СИГНАЛИЗАЦИЯ

Индикация блокировки

Автомобиль с помощью аварийных мигающих сигналов показывает, когда замки автомобиля закрываются или открываются.

Внешняя индикация

Запирание

- При запирании автомобиля аварийные мигающие сигналы мигают один раз, и внешние зеркала заднего вида складываются¹.

Отпирание

- При отпирании автомобиля аварийные мигающие сигналы мигают два раза, и внешние зеркала заднего вида раскладываются¹.

Все двери, багажник и капот должны быть закрыты, чтобы индикация показала, что автомобиль заперт. Если автомобиль запирается, когда закрыта только дверь водителя², замки будут заблокированы, но индикация мигающими сигналами включается только после того, как все двери, багажник и капот будут закрыты.

Индикатор замков и охранной сигнализации на приборной панели

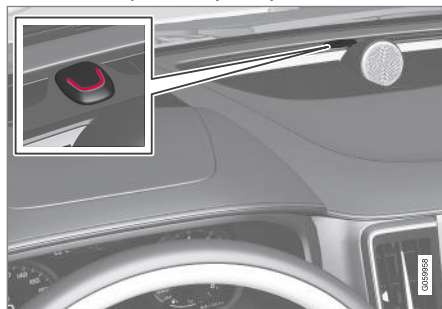

Индикатор замков и системы сигнализации показывает статус системы замков:

- Одно длительное мигание показывает, что замки заблокированы.
- Короткие мигающие сигналы показывают, что замки разблокированы.
- Часто мигающие сигналы после отключения сигнализации* показывают, что сигнализация сработала.

Индикация в кнопках запирания

Передняя дверь



Кнопки замка с индикаторной лампой в передней двери.

Если в соответствующей кнопке передних дверей загорается индикаторная лампа, это указывает на то, что все двери заперты. Если одна из дверей открывается, лампа гаснет в двух дверях.

¹ Только автомобили с электрическими складывающимися зеркалами заднего вида.

² Не относится к автомобилям с функцией блокировки/разблокировки* замков без ключа.

Задняя дверь*

Кнопка замка с индикаторной лампой в задней двери.

Если индикаторная лампа загорается в кнопке замка для одной из дверей, это указывает на то, что эта дверь заперта. Если какая-то дверь отпирается, лампа для этой двери гаснет, а лампы для других дверей продолжают гореть.

Другие случаи индикации

Блокирование и разблокирование замков может также сопровождаться активированием функций освещения при выходе и подходе к автомобилю.

Дополнительная информация

- Настройка индикации замков (стр. 271)
- Освещение при подходе к автомобилю (стр. 179)

- Использование освещения при выходе из автомобиля (стр. 179)

Настройка индикации замков

В меню настроек на центральном дисплее вы можете выбрать способ подтверждения автомобилем блокировки и разблокировки замков.

Для изменения настройки отклика замков:

1. Нажмите **Настройки** на верхней панели центрального дисплея.
2. Нажмите **My Car → Запирание**.
3. Нажмите **Визуальный отклик при запирании**, чтобы выбрать, когда автомобиль должен подавать визуальный отклик:
 - **Запирать**
 - **Разблокир.**
 - **Оба**

Или выключите функцию, выделив **Выкл.**

Чтобы изменить настройку складывающихся зеркал заднего вида* при запирании:

1. Нажмите **Настройки** на верхней панели центрального дисплея.
2. Нажмите **My Car → Зеркала и комфорт**.
3. Выберите **Складывать зеркало при запирании**, чтобы активировать или отключить функцию.



- «³ Дополнительная информация
 - Индикация блокировки (стр. 270)

ДИСТАНЦИОННОГО КЛЮЧА

Дистанционный ключ запирает и отпирает двери, багажник и крышку топливного бака. Для запуска двигателя дистанционный ключ должен находиться в автомобиле.



Дистанционный ключ³ и ключ без кнопок (Key Tag)*.

Для запуска двигателя дистанционный ключ не используется физически, так как в автомобиле стандартно установлена функция поддержки запуска без ключа (Passive Start). Достаточно, чтобы ключ находился в передней части салона.

В автомобилях с функцией блокировки и разблокировки замков без ключа (Passive Entry)* запуск двигателя возможен, когда ключ находится в любом месте автомобиля.

В комплект также входит более компактный и легкий ключ без кнопок (Key Tag).

Дистанционные ключи могут подсоединяться к различным профилям водителя, чтобы сохранить персональные настройки, выполненные в автомобиле.

⚠ ПРЕДОСТЕРЕЖЕНИЕ

Дистанционный ключ содержит "таблеточную" батарейку. Храните новые и отработанные батарейки в недоступном для детей месте. При проглатывании батарейки могут стать причиной серьезных травм.

При выявлении неисправности, например, если крышка батарейки закрывается неплотно, устройство не следует использовать. Храните дефектные изделия в недоступном для детей месте.

³ Изображение схематичное – некоторые детали могут отличаться в зависимости от модели автомобиля.

Кнопки на дистанционном ключе



На дистанционном ключе находятся четыре кнопки – одна с левой стороны, и три с правой стороны.

Запирание – При нажатии кнопки двери автомобиля, багажник и крышка топливного бака запираются, и одновременно активируется сигнализация*.

При длительном нажатии одновременно закрываются все окна и панорамная крыша*.

Отпирание – При нажатии кнопки двери автомобиля, дверь багажника и крышка топливного бака отпираются, и одновременно отключается сигнализация.

При длительном нажатии одновременно открываются все окна. Такую функцию общего проветривания можно использо-

вать, например, для быстрого проветривания автомобиля в жаркую погоду.

Дверь багажника – Отпирается и снимается с сигнализации только дверь багажника. В автомобилях с электроуправляемой дверью багажника* дверь багажника открывается автоматически после длительного нажатия. В этом случае закрытие двери багажника происходит также длительным нажатием – звучат предупреждающие сигналы.

Функция "паники" – Используется в экстренной ситуации для привлечения внимания окружающих. Если кнопку удерживать нажатой в течение не менее 3-х секунд или дважды нажать в течение 3-х секунд, включаются мигающие сигналы и подается звуковой сигнал. Функцию можно выключить этой же кнопкой минимум через 5 секунд после ее включения, или же она отключается автоматически через 3 минуты.

ПРЕДОСТЕРЕЖЕНИЕ

Если кто-то остается в автомобиле, обесточьте стеклоподъемники и панорамную крышу*. Для этого, покидая автомобиль, обязательно берите с собой дистанционный ключ.

ВНИМАНИЕ

Помните об опасности запереть дистанционный ключ внутри автомобиля.

- Функции оставленного в автомобиле дистанционного ключа или ключа без кнопок отключаются, когда автомобиль запирается под сигнализацию с помощью другого действующего ключа. Отключается также и функция блокировки замков. Оставленный в автомобиле ключ вновь активируется, когда автомобиль отпирается.
- Функции оставленного в автомобиле ключа Red Key также отключаются, когда автомобиль запирается с помощью Volvo On Call, и вновь активируются, когда автомобиль отпирается с помощью Volvo On Call или другого действующего ключа.

Ключ без кнопок (Key Tag)*

Для ключа без кнопок, который поставляется в том случае, если в автомобиле установлена функция блокировки и разблокировки замков без ключа, функции запуска без ключа, запирания и отпирания автомобиля не отличаются от обычного дистанционного ключа. Ключ водонепроницаемый и может находиться на глубине прим. до 10



КЛЮЧ, ЗАМКИ И СИГНАЛИЗАЦИЯ

- ◀ метров (30 футов) в течение до 60 минут. Однако в нем отсутствует вставной плоский ключ и батарейка не заменяется.

Red Key дистанционный ключ с ограничением функций*

Red Key – это ключ который позволяет ограничить действие некоторых функций автомобиля например максимальную скорость автомобиля и максимальную громкость акустической системы. Ключ для владельца автомобиля, желающего обеспечить ответственное поведение водителя, даже когда автомобилем управляет кто-то другой.

Помехи функционирования

Электромагнитные помехи и поля могут нарушать работу функций дистанционного ключа для системы запуска двигателя и блокировки и разблокировки* замков без ключа.

ВНИМАНИЕ

Не храните дистанционный ключ вблизи металлических предметов или электронных устройств, например, мобильных телефонов, планшетов, ноутбуков и зарядных устройств – желательно соблюдать расстояние не менее 10–15 см (4–6 дюймов).

В том случае, когда помехи все же возникнут, для разблокировки замков используйте механический ключ, вставленный в дистанционный ключ, который затем положите в резервное считывающее устройство в подстаканнике, чтобы отключить сигнализацию автомобиля и получить возможность запуска двигателя.

ВНИМАНИЕ

Перед тем как поместить дистанционный ключ в подстаканник, проверьте, чтобы в подстаканнике не находились другие ключи от автомобиля, металлические предметы или электронные устройства (например, мобильные телефоны, планшеты, ноутбуки или зарядные устройства). Несколько ключей от автомобиля в подстаканнике могут создавать взаимные помехи.

Дополнительная информация

- Пуск двигателя (стр. 476)
- Запирание и отпирание дистанционным ключом (стр. 275)
- Радиус действия дистанционного ключа (стр. 277)
- Замена батарейки в дистанционном ключе (стр. 278)
- Вставной плоский ключ (стр. 285)

- Электронная блокировка запуска двигателя (стр. 288)
- Подсоединение дистанционного ключа к профилю водителя (стр. 154)

Запирание и отпирание дистанционным ключом

Кнопками на дистанционном ключе вы можете одновременно запирать и отпирать все двери, багажник и крышку топливного бака.

Запирание дистанционным ключом



Изображение схематичное – некоторые детали могут отличаться в зависимости от модели автомобиля.

- Нажмите кнопку  на дистанционном ключе, чтобы заблокировать замки автомобиля.

Для активирования последовательности действия замков дверь водителя должна быть закрыта⁴. Если открыты другие двери

или дверь багажника, они запираются и подключаются к сигнализации* только после того, как они закрываются. Датчик движения* системы сигнализации активируется, когда все двери и дверь багажника закрыты и заблокированы.

ВНИМАНИЕ

Помните об опасности запереть дистанционный ключ внутри автомобиля.

- Функции оставленного в автомобиле дистанционного ключа или ключа без кнопок отключаются, когда автомобиль запирается под сигнализацию с помощью другого действующего ключа. Отключается также и функция блокировки замков. Оставленный в автомобиле ключ вновь активируется, когда автомобиль отпирается.
- Функции оставленного в автомобиле ключа Red Key также отключаются, когда автомобиль запирается с помощью Volvo On Call, и вновь активируются, когда автомобиль отпирается с помощью Volvo On Call или другого действующего ключа.

Запирание с открытой дверью багажника

ВНИМАНИЕ

Если вы заперли автомобиль, но оставили дверь багажника открытой, следите за тем, чтобы дистанционный ключ не оказался внутри грузового отсека, когда вы закрываете дверь багажника и все замки автомобиля блокируются⁵.

Отпирание дистанционным ключом

- Нажмите кнопку  на дистанционном ключе, чтобы разблокировать замки автомобиля.

Автоматическое повторное запирание
Если ни одна из дверей или дверь багажника не были открыты в течение 2-х минут после отпирания, все они вновь запираются автоматически. Эта функция снижает риск, случайно оставить автомобиль незапертым.

⁴ Если в автомобиле установлена функция блокировки/разблокировки* замков без ключа, все боковые двери должны быть закрыты.

⁵ Если в автомобиле с функцией блокировки/разблокировки замков без ключа система обнаруживает ключ внутри автомобиля, при закрытии двери багажника она не будет заблокирована.*

- « Если дистанционный ключ не действует

ВНИМАНИЕ

Обязательно подойдите ближе к автомобилю и попытайтесь еще раз открыть замки автомобиля.

Если запираение или отпирание с помощью дистанционного ключа не работает, это может быть связано с выходом из строя батарейки. В этом случае вы можете запереть или отпереть дверь водителя вставным плоским ключом.

Дополнительная информация

- Настройки для разблокирования замков на расстоянии и из автомобиля (стр. 276)
- Отпирание двери багажника дистанционным ключом (стр. 276)
- дистанционного ключа (стр. 272)
- Замена батарейки в дистанционном ключе (стр. 278)
- Запираение и отпирание с помощью вставного плоского ключа (стр. 286)

Настройки для разблокирования замков на расстоянии и из автомобиля

Вы можете выбрать различную последовательность для удаленной разблокировки замков.

Для изменения настройки:

1. Нажмите **Настройки** на верхней панели центрального дисплея.
2. Нажмите **My Car** → **Запираение** → **Отпирание - дистанц. и изнутри салона**.
3. Выберите вариант:
 - **Все двери** – разблокировать все двери одновременно.
 - **Одна дверь** – разблокировать дверь водителя. Чтобы разблокировать все двери, необходимо дважды нажать кнопку отпирания на дистанционном ключе.

Выполненные здесь настройки действуют также и для открытия центрального замка изнутри с помощью дверной ручки.

Дополнительная информация

- Запираение и отпирание дистанционным ключом (стр. 275)
- Запираение и отпирание автомобиля изнутри (стр. 306)

Отпирание двери багажника дистанционным ключом

Кнопкой на дистанционном ключе вы можете отпереть только дверь багажника.

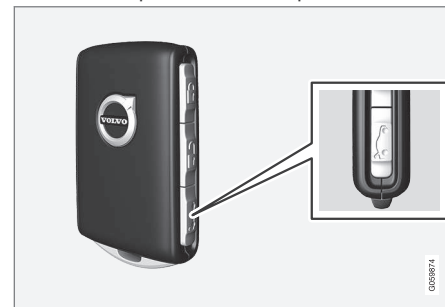

1. Нажмите кнопку  на дистанционном ключе.

> Дверь багажника отпирается, но не открывается.

Боковые двери остаются запертыми под сигнализацией*. Индикатор состояния замков и сигнализации на приборной панели гаснет, указывая, что не все замки автомобиля закрыты.

Чтобы открыть дверь багажника, слегка надавите на резиновую пластину под ручкой на двери багажника. Если дверь багажника не открывается в течение 2-х минут, она вновь запирается, и подключается сигнализация.

2. Дверь багажника с опцией электропривода* –

Длительно нажмите (прим. 1,5 секунды) кнопку  на дистанционном ключе

> Дверь багажника отпирается и открывается, а боковые двери остаются запертыми под сигнализацией.



Дополнительная информация

- Запирание и отпирание дистанционным ключом (стр. 275)
- Открытие и закрытие двери багажника с электроприводом* (стр. 310)

Радиус действия дистанционного ключа

Для правильного функционирования дистанционный ключ должен находиться на определенном расстоянии от автомобиля.

Использование функций вручную

Такие функции дистанционного ключа, как запирание и отпирание при нажатии кнопки  или , действуют примерно в радиусе 20 метров (65 футов) от автомобиля.

Если автомобиль не подтвердил нажатие кнопки, подойдите ближе и повторите попытку.

Использование функции без ключа*

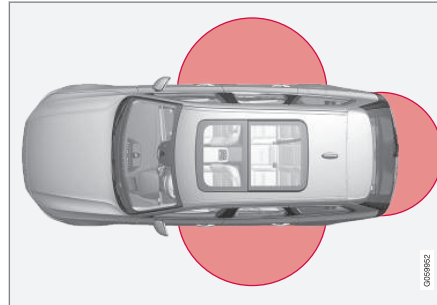

На рисунке выделены зоны действия антенн системы.

Для использования функции замков без ключа дистанционный ключ или бесключевой ключ (Key Tag) должен находиться в пределах полукруглой зоны с радиусом прим. 1,5 метра (5 футов) вдоль боковых сторон автомобиля и прим. 1 метр (3 фута) от двери багажника.

ВНИМАНИЕ

Функционирование дистанционного ключа может быть нарушено помехами от радиоволн, строений, топографических особенностей местности и пр. Автомобиль в любой ситуации можно закрыть/открыть механическим ключом.

Если дистанционный ключ удаляется от автомобиля



Если дистанционный ключ выносится из автомобиля, когда двигатель работает, на дисплее водителя появляется предупреждающее сообщение **Ключ не найден Удалено из автом.**, и одновременно с закрытием последней из открытых дверей включается звуковое напоминание.

Сообщение гаснет, когда ключ возвращается к автомобилю и затем нажимается кнопка  с правой стороны на рулевом колесе, или когда вновь закрывается последняя из открытых дверей.



- « Дополнительная информация
 - дистанционного ключа (стр. 272)
 - Расположение антенн системы запуска и замков автомобиля (стр. 306)
 - Функция замков без ключа и сенсорные зоны* (стр. 302)

Замена батарейки в дистанционном ключе

Разряженную батарейку в дистанционном ключе необходимо заменить.

ВНИМАНИЕ

Все батарейки имеют определенный срок годности и должны заменяться в конце этого срока (не относится к Key Tag). Срок службы батареек зависит от частоты использования автомобиля/ключа.



Батарейку в дистанционном ключе необходимо заменить в следующих случаях

- На дисплее водителя появляется информационный символ и сообщение **Батар. ключа разряж.**
- В пределах 20 метров (65 футов) от автомобиля замки при многократных попытках не реагируют на сигнал дистанционного ключа.

ВНИМАНИЕ

Обязательно подойдите ближе к автомобилю и попытайтесь еще раз открыть замки автомобиля.

Батарейка в бесключевом ключе⁶ (Key Tag) не заменяется – новый ключ можно заказать в авторизованной мастерской Volvo.

ВАЖНО

Использованный Key Tag следует передать на официальную станцию техобслуживания Volvo. Ключ необходимо удалить из систем автомобиля, так как его по-прежнему можно использовать для резервного запуска автомобиля.

⁶ Входит в комплект автомобиля с функцией блокировки/разблокировки* замков без ключа.

Откройте ключ и замените батарейку



1  Поверните дистанционный ключ лицевой стороной к себе так, чтобы логотип Volvo не был перевернут – сдвиньте вправо кнопку, которая находится внизу рядом с проушиной ключа. Сместите верхнюю оболочку на несколько миллиметров вверх.

2  Оболочка отсоединяется, и вы можете снять ее с ключа.

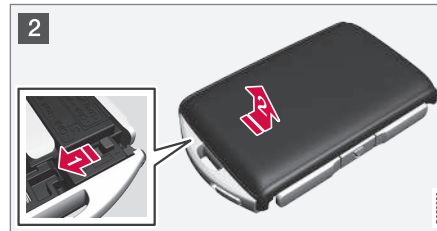

2 **1**  Переверните ключа, переместите кнопку в сторону и сдвиньте заднюю оболочку на несколько миллиметров вверх.

2  Оболочка отсоединяется, и вы можете снять ее с ключа.

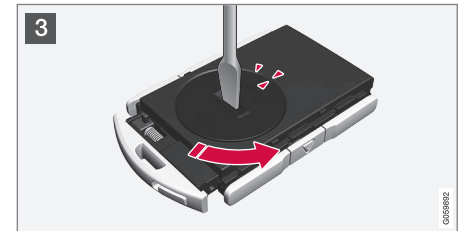

3 С помощью, например, отвертки поверните крышку батарейки против часовой стрелки, чтобы совместить маркировки с текстом **OPEN**.

Осторожно снимите с батарейки крышку. Для этого надавите, например, ногтем в углубление.

Затем поднимите крышку.



4 Сторона батарейки, обозначенная (+), находится сверху. Затем осторожно извлеките батарейку, как показано на рисунке.

! ВАЖНО

Не прикасайтесь пальцами к новым батарейкам и их контактным поверхностям, потому что это может нарушить их работу.

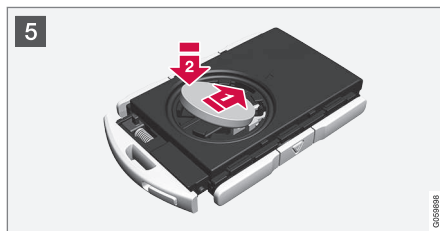

5 Установите новую батарейку стороной, обозначенной (+), вверх. Не дотрагивайтесь пальцами до контактов батарейки дистанционного ключа.

➡ Вставьте край батарейки в держатель. Сдвиньте батарейку вперед так, чтобы зафиксировать ее под двумя пластмассовыми захватами.

➡ Надавите на батарейку так, чтобы зафиксировать ее под верхним пластмассовым захватом черного цвета.

i ВНИМАНИЕ

Используйте батарейки с маркировкой CR2032, 3 В.

i ВНИМАНИЕ

Volvo рекомендует использовать в дистанционном ключе батарейки, соответствующие требованиям UN Manual of Test and Criteria, Part III, sub-section 38.3. Батарейки, устанавливаемые на заводе или в авторизованной мастерской Volvo, отвечают указанному критерию.

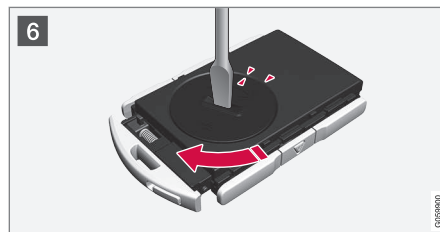

6 Установите на место крышку и поверните ее по часовой стрелке до текста **CLOSE**.



7 **1** Установите на место заднюю обложку и нажмите на нее до слышимого щелчка.

2 Затем сместите обложку назад.

> Когда обложка зафиксируется в правильном положении, вы услышите еще один щелчок.



8 **1** Поверните дистанционный ключ и установите на место переднюю обложку. Для этого надавите на нее до слышимого щелчка.

2 Затем сместите обложку назад.

> Еще один щелчок показывает, что обложка зафиксирована.

⚠ ПРЕДОСТЕРЕЖЕНИЕ

Правильно установите батарейку с учетом полярности. Если дистанционный ключ не будет использоваться в течение длительного времени, удалите аккумулятор, чтобы избежать течи аккумулятора и повреждений. Поврежденные или протекающие батарейки могут стать причиной разъедающих поражений при контакте с кожей. Поэтому обязательно пользуйтесь защитными перчатками при обращении с поврежденными батарейками.

- Храните батарейки в недоступном для детей месте.
- Не оставляйте батарейки без присмотра, так как дети или домашние животные могут их проглотить.
- Батарейки запрещается: разбирать, замыкать контакты или бросать в открытый огонь.
- Не заряжайте непerezаряжаемые батарейки – опасность взрыва.

Перед использованием следует убедиться, что дистанционный ключ не имеет повреждений. При выявлении неисправности, например, если крышка батарейки закрывается неплотно, устройство не следует использовать. Храните дефектные изделия в недоступном для детей месте.



! **ВАЖНО**

Следите, чтобы использованные аккумуляторы утилизировались таким образом, чтобы не наносить ущерба окружающей среде.

Дополнительная информация

- Запирание и отпирание с помощью вставного плоского ключа (стр. 286)
- Пуск двигателя (стр. 476)
- дистанционного ключа (стр. 272)

Заказ дополнительных дистанционных ключей

Автомобиль поставляется с двумя дистанционными ключами. Бескнопочный ключ входит в комплект автомобиля, оснащенного системой блокировки и разблокировки замков без ключа*. Дополнительные ключи можно заказывать отдельно.

К одному автомобилю можно запрограммировать и использовать до двенадцати ключей. При заказе дополнительных ключей в автомобиль добавляются профили водителя – по одному для каждого нового дистанционного ключа. Это также относится и к ключу без кнопок.

Утрата дистанционного ключа

В случае утраты дистанционного ключа новый ключ можно заказать в мастерской – рекомендуется обращаться на официальную станцию техобслуживания Volvo. При этом на станцию техобслуживания следует взять все оставшиеся ключи. Для предотвращения возможности угона автомобиля необходимо удалить код утраченного ключа из системы.

Число ключей, зарегистрированных для данного автомобиля, можно проверить в профилях водителя на верхней панели центрального дисплея; выберите **Настройки** → **Система** → **Профили водителей**.

Дополнительная информация

- дистанционного ключа (стр. 272)

Red Key – дистанционный ключ с ограничением функций*

Ключ Red Key позволяет владельцу автомобиля ограничить действие некоторых функций автомобиля. Предполагается, что такие ограничения обеспечивают более безопасное управление автомобилем, например, когда владелец одалживает кому-то автомобиль.



Для Red Key вы можете выбрать максимальную скорость, установить напоминание о скорости и определить максимальную громкость акустической системы. Кроме того некоторые системы поддержки водителя будут всегда активированы. В остальных функциях ключа не отличаются от функций обычного дистанционного ключа.

Предполагается, что эти ограничения являются мерами, направленными на снижение

риска аварийных ситуаций, и поэтому владелец может меньше волноваться при передаче автомобиля другому лицу, например, неопытному водителю, работнику парковки или мастерской.

Профиль водителя для Red Key

Ключ Red Key подсоединен к определенному профилю водителя Red Key, и настройки ключа нельзя изменить, когда этот профиль водителя активирован. Переход на другой профиль водителя также невозможен, так как для этого требуется обычный дистанционный ключ.

Профиль водителя Red Key активируется, когда автомобиль отпирается ключом Red Key при условии, что вблизи автомобиля отсутствует обычный дистанционный ключ.

ВНИМАНИЕ

При смене водителя автомобиль необходимо заблокировать, а затем разблокировать, чтобы активировать новый профиль водителя.

Заказ ключа Red Key

Один или несколько ключей Red Key вы можете заказать у дилера Volvo. Для одного автомобиля можно запрограммировать и использовать одиннадцать ключей с огра-

нением функций – как минимум один должен быть обычным дистанционным ключом.

Дополнительная информация

- Настройки для Red Key* (стр. 284)
- дистанционного ключа (стр. 272)

Настройки для Red Key*

Настройки для Red Key может изменить пользователь обычного дистанционного ключа. При этом некоторые функции поддержки водителя всегда активированы.

Для изменения настройки:

1. Разблокируйте автомобиль обычным дистанционным ключом.
2. Нажмите **Настройки** на верхней панели центрального дисплея.
3. Нажмите **Система** → **Профили водителей** → **Красный ключ**.
 - > Вы можете выполнить следующие настройки:
 - **Врем. интервал для Adaptive Cruise Control***
 - **Ограничение максимальной громкости**
 - **Макс. ограничение скорости**
 - **Предупреждение об ограничении скорости**

Исходная информация и настройки

Врем. интервал для Adaptive Cruise Control

Выберите временной интервал (**1 - мин., 5 - макс.**).

По умолчанию установлена настройка **5.0**.

Ограничение максимальной громкости
Уменьш. макс. громк. для мультимед. источн..

По умолчанию функция включена.

Макс. ограничение скорости
Задать максимальную скорость для этого ключа.

По умолчанию функция включена и установлена скорость 120 км/ч (75 миль/ч).

- Интервал настроек: 50-250 км/ч (30-160 миль/ч)
- Шаг: 1 км/ч (1 миля/ч)



Символ ограничения скорости.

Предупреждение об ограничении скорости
Предупр. о превышении установл. значений.

По умолчанию функция включена и установлены значения 50, 70 и 90 км/ч (30, 45 и 55 миль/ч).

- Интервал настроек: 0-250 км/ч (0-160 миль/ч)
- Шаг: 1 км/ч (1 миля/ч)
- Максимальное число последовательных напоминаний: 6

Функции поддержки водителя

У пользователя ключа Red Key следующие функции поддержки водителя всегда активированы:

- Blind Spot Information (BLIS)*
- Функция предупреждения о сходе с занимаемой полосы (LKA)*
- Контроль сближения*
- City Safety
- Driver Alert Control (DAC) *
- Информация о дорожных знаках*

Дополнительная информация

- Red Key – дистанционный ключ с ограничением функций* (стр. 283)

Вставной плоский ключ

В дистанционный ключ вставлен плоский металлический ключ, с помощью которого вы можете активировать некоторые функции и выполнять ряд операций. Оригинальный код плоского ключа имеется на официальных станциях техобслуживания Volvo, где рекомендуется заказывать новые плоские ключи.

Области использования вставного плоского ключа

С помощью плоского ключа, находящегося в дистанционном ключе, вы можете

- открыть вручную левую⁷ переднюю дверь, если центральный замок не срабатывает от дистанционного ключа
- запереть все двери в экстренной ситуации
- активировать и отключить механический замок для безопасности детей в задних дверях.

В ключе без кнопок⁸ вставной плоский ключ отсутствует. При необходимости используйте вставной плоский ключ от обычного дистанционного ключа.

Как достать плоский ключ

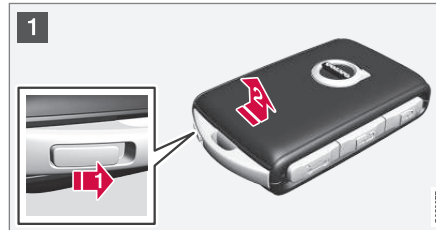

- 1  Поверните дистанционный ключ лицевой стороной к себе так, чтобы логотип Volvo не был перевернут – сдвиньте вправо кнопку, которая находится внизу рядом с проушиной ключа. Сместите верхнюю оболочку на несколько миллиметров вверх.

- 2  Оболочка отсоединяется, и вы можете снять ее с ключа.



- 2  Приподнимите с одной стороны и достаньте ключ.

⁷ Относится к автомобилям как с лево-, так и с правосторонним управлением.

⁸ Входит в комплект автомобиля с функцией блокировки/разблокировки* замков без ключа.



3 После использования установите плоский ключ на место в дистанционный ключ.

1 Установите на место оболочку. Для этого надавите на нее до слышимого щелчка.

2 Затем сместите оболочку назад.
> Еще один щелчок показывает, что оболочка зафиксирована.

Дополнительная информация

- Запирание и отпирание с помощью вставного плоского ключа (стр. 286)
- дистанционного ключа (стр. 272)

Запирание и отпирание с помощью вставного плоского ключа

С помощью вставного плоского ключа можно, в том числе открыть автомобиль снаружи – например, если разрядилась батарейка в дистанционном ключе.

Отпирание

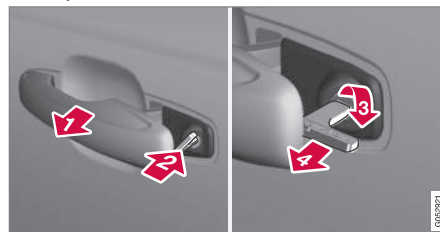

1 Потяните на себя до упора ручку левой передней двери⁹, чтобы получить доступ к цилиндру замка.

2 Вставьте ключ в замок.

3 Поверните по часовой стрелке на 45 градусов так, чтобы ключ оказался направлен точно назад.

4 Поверните ключ на 45 градусов назад в исходное положение. Выньте ключ из замка и отпустите дверную ручку с тем, чтобы задняя часть ручки встала на место.

5. Потяните ручку на себя.
> Дверь откроется.

В случае запирания поверните ключа на 45 градусов против часовой стрелки, а не по часовой стрелке, как в п.3.

⁹ Относится к автомобилям как с право-, так и с левосторонним управлением.

Отключение сигнализации и запуск автомобиля*

ВНИМАНИЕ

Когда дверь отпирается плоским ключом и затем открывается, срабатывает сигнализация.



Резервное считывающее устройство в подстаканнике.

Для отключения охранной сигнализации:

1. Поместите дистанционный ключ на символ ключа в резервном считывающем устройстве, которое находится в основании подстаканника тоннельной консоли.
2. Затем поверните ручку запуска по часовой стрелке и отпустите.
 - > Сигнал охранной сигнализации замолкает, и сигнализация отключается.

Запирание

С помощью вставного плоского ключа, который находится в дистанционном ключе, вы также можете закрыть автомобиль, например, если автомобиль обесточен или разряжена батарейка ключа.

Замковый цилиндр левой передней двери можно запереть вставным плоским ключом от дистанционного ключа.

Другие двери не имеют запирающих цилиндров, вместо этого у них торцах имеются запирающие устройства, которые вдавливаются с помощью плоского ключа; после этого они механически запираются/блокируются против открытия их извне.

Эти двери можно, по-прежнему, открыть изнутри.

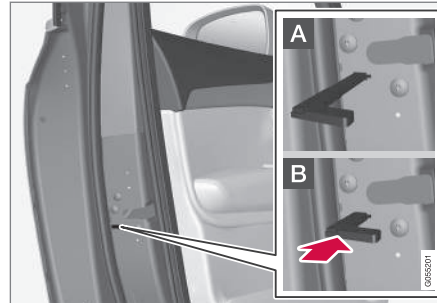

Отпирание двери вручную. Не путать с блокировкой для безопасности детей.

– Выньте плоский ключ из дистанционного ключа. Вставьте плоский ключ в отверстие запирающего устройства и вдавите его до упора, примерно на 12 мм (0,5 дюйма).

- A** Дверь можно открыть, как снаружи, так и изнутри.
- B** Дверь блокируется от открытия снаружи. Для возвращения в положение A необходимо открыть внутреннюю дверную ручку.

Двери можно также отпереть соответствующей кнопкой на дистанционном ключе или кнопкой центрального замка на двери водителя.





ВНИМАНИЕ

- Перенастройка замка двери обеспечивает блокировку только данной двери, а не всех дверей одновременно.
- Задняя дверь, которая заперта вручную и в ней активирована механическая или электрическая блокировка для безопасности детей, не открывается ни снаружи, ни изнутри. Запертую таким образом заднюю дверь можно отпереть только дистанционным ключом, кнопкой центрального замка или через приложение Volvo On Call*.

Дополнительная информация

- Пуск двигателя (стр. 476)
- Вставной плоский ключ (стр. 285)
- Активирование и отключение сигнализации* (стр. 319)
- Замена батарейки в дистанционном ключе (стр. 278)
- дистанционного ключа (стр. 272)

Электронная блокировка запуска двигателя

Электронная блокировка запуска является противоугонной системой, которая не позволяет постороннему лицу запустить двигатель.

Двигатель можно запустить только подходящим дистанционным ключом.

Следующее сообщение об ошибке на дисплее водителя относится к электронной блокировке старта:

Символ	Сообщение	Содержание
	Ключ не найден См. руководство для владельца	Ошибка считывания дистанционного ключа при запуске – положите ключ на подстаканнике и повторите попытку.

Дистанционная блокировка старта с системой слежения¹⁰

В автомобиле установлена система, которая позволяет отслеживать автомобиль и устанавливать его местонахождение, а

также дистанционно активировать блокировку старта, которая препятствует запуску двигателя. Обратитесь к ближайшему дилеру Volvo за дополнительной информацией и содействием по активированию системы.

Следующее сообщение об ошибке на дисплее водителя относится к дистанционно управляемой блокировке старта с системой слежения:

Символ	Сообщение	Содержание
	Ключ с ограничением Запуск двигателя запрещен	Дистанционно управляемая блокировка старта с системой слежения активирована. Запустить двигатель невозможно. Обратитесь в центр обслуживания Volvo On Call.

Дополнительная информация

- дистанционного ключа (стр. 272)
- Заказ дополнительных дистанционных ключей (стр. 282)

¹⁰ Только некоторые рынки и при наличии Volvo On Call.

Одобрение типа для системы дистанционного ключа

Одобрение типа системы дистанционного ключа автомобиля можно найти в таблицах ниже.

Детальная информация об одобрении типа представлена на сайте www.volvocars.com/intl/support.

Запуск системы замков без ключа (**Passive Start**) и запираение/отпираение без ключа (**Passive Entry***)



Маркировка СЕМ системы дистанционного ключа. Полный номер одобрения типа можно найти в таблицах ниже.



Страна/регион	Одобрение типа	
Европа	Настоящим Delphi Deutschland GmbH, 42367 Wuppertal подтверждает, что данный VO3-134TRX соответствует основным требованиям по качеству и другим аналогичным постановлениям, вытекающим из директивы 2014/53/EU (RED). Полный текст декларации ЕС, касающийся соответствия требованиям, можно найти на сайте www.volvocars.com/intl/support	
Иордания	TRC/LPD/2014/250	
Сербия	P1614120100	
Аргентина	CNC ID: C-14771	



КЛЮЧ, ЗАМКИ И СИГНАЛИЗАЦИЯ







Страна/регион	Одобрение типа	
Бразилия	MT-3245/2015	 ANATEL 0589-15-6830  (01) 0 7897843840961 <small>0108112</small>
Индонезия	Nomor: 38301/SDPPI/2015	
Малайзия	RAAT/37A/1215/S(15-5198)	
Мексика	IFETEL: RLVDEVO15-0396	
Россия		 <small>0067965</small>
Объединенные Арабские Эмираты	ER37847/15 DA0062437/11	

Страна/регион	Одобрение типа	
Намибия	ТА-2016-02	 <p>CRAN Communications Regulatory Authority of Namibia</p> <p>090337</p>
Южная Африка	ТА-2014-1868	 <p>ICASA</p>

КЛЮЧ, ЗАМКИ И СИГНАЛИЗАЦИЯ

« дистанционного ключа



Страна/ регион	Одобрение типа	
Европа	<p>Настоящим Huf Hülsbeck & Fürst GmbH & Co. KG гарантирует, что данный тип радиооборудования HUF8423 соответствует требованиям директивы 2014/53/EU.</p> <p>Полный текст декларации ЕС, касающийся соответствия требованиям, можно найти на сайте www.volvocars.com/intl/support</p> <p>Диапазон частот: 433,92 МГц</p> <p>Максимальная излучаемая мощность передачи: 10 мВт.</p> <p>Производитель: Huf Hülsbeck & Fürst GmbH & Co. KG, Steeger Str. 17, 42551 Velbert, Germany</p>	
Аргентина	 <p>H-15532</p>	
Бразилия	<p>Anatel: 05568-16-06643</p> <p>Modelo: HUF8423</p> <p>Este equipamento opera em caráter secundário isto é não tem direito a proteção contra interferência prejudicial, mesmo de estações do mesmo tipo, e não pode causar interferência a sistemas operando em caráter primário.</p>	

Страна/ регион	Одобрение типа	
CU (Customs Union) Беларусь, Казахстан, Россия		
Индонезия	[41005/SDPPI/2015] [5149]	
Иордания	TRC/LPD/2015/104	
Марокко	AGREE PAR L'ANRT MAROC Numéro d'agrément: MR 10668 ANRT 2015 Date d'agrément: 24/07/2015	
Молдавия		

КЛЮЧ, ЗАМКИ И СИГНАЛИЗАЦИЯ

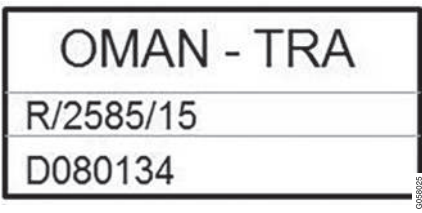

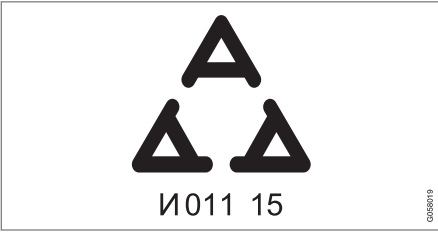

Страна/ регион	Одобрение типа	
Мексика	IFETEL Marca: HUF Modelo (s): HUF8423 NOM-121-SCT1-2009 La operación de este equipo está sujeta a las siguientes dos condiciones: (1) es posible que este equipo o dispositivo no cause interferencia perjudicial y (2) este equipo o dispositivo debe aceptar cualquier interferencia, incluyendo la que pueda causar su operación no deseada.	
Нигерия	Connection and use of this communication equipment is permitted by the Nigerian Communications Commission	
механич.		

Страна/ регион	Одобрение типа	
Филиппины		 <p>The logo for the National Telecommunications Commission (NTC) of the Philippines. It features a circular emblem with a globe and the text 'NATIONAL TELECOMMUNICATIONS COMMISSION' around the perimeter. To the right of the emblem, the letters 'NTC' are written in a large, bold, sans-serif font. Below the emblem, the text 'Type Approved' and 'No: ESD-1511502C' is displayed. A small vertical number '007392' is located on the right side of the logo area.</p>
Сербия		 <p>A recycling symbol consisting of three chasing arrows forming a triangle. Below the symbol, the text 'И011 15' is written. A small vertical number '008019' is located on the right side of the logo area.</p>
Сингапур	Complies with IMDA Standards DA103787	
Южная Африка	TA-2015-432	 <p>The logo for the Independent Communications Authority of South Africa (ICASA). It features the letters 'I C A S A' in a bold, sans-serif font, with a stylized globe icon behind the letters.</p>



Страна/ регион	Одобрение типа	
Taiwan	<p>本產品符合低功率電波輻射性電機管理辦法 第十二條、第十四條等條文規定 1. 經型式認證合格之低功率射頻電機，非經許可，公司、商號或使用者均不得擅自變更頻率、加大功率或變更原設計之特性及功能。 2. 低功率射頻電機之使用不得影響飛航安全及干擾合法通信；經發現有干擾現象時，應立即停用，並改善至無干擾時方得繼續使用。前項合法通信，指依電信法規定作業之無線電通信。低功率射頻電機須忍受合法通信或工業、科學及醫療用電波輻射性電機設備之干擾。</p>	
Объединенные Арабские Эмираты		<div style="border: 1px solid black; padding: 10px; text-align: center;"> <p>TRA REGISTERED No: ER38970/15 DEALER No: DA36976/14</p> </div> <div style="text-align: right; font-size: small; margin-top: 5px;">0369028</div>



Key Tag

Страна/ регион	Одобрение типа	
Европа	<p>Настоящим Huf Hülsbeck & Fürst GmbH & Co. KG гарантирует, что данный тип радиооборудования HUF8432 соответствует требованиям директивы 2014/53/EU.</p> <p>Полный текст декларации ЕС, касающийся соответствия требованиям, можно найти на сайте www.volvocars.com/intl/support.</p> <p>Диапазон частот: 433,92 МГц</p> <p>Максимальная излучаемая мощность передачи: 10 мВт.</p> <p>Производитель: Huf Hülsbeck & Fürst GmbH & Co. KG, Steeger Str. 17, 42551 Velbert, Germany</p>	
Аргентина	 <p>H-15029</p>	
Бразилия	<p>Anatel: 04362-16-06643</p> <p>Modelo: HUF8432</p> <p>Este equipo opera em caráter secundário isto é não tem direito a proteção contra interferência prejudicial, mesmo de estações do mesmo tipo, e não pode causar interferência a sistemas operando em caráter primário.</p>	

КЛЮЧ, ЗАМКИ И СИГНАЛИЗАЦИЯ



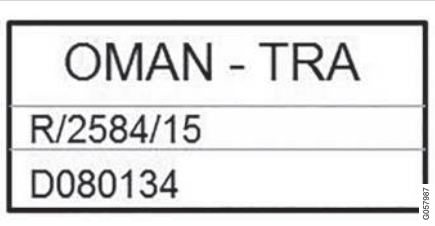



Страна/ регион	Одобрение типа	
CU (Customs Union) Беларусь, Казахстан, Россия		
Индонезия	[41006/SDPPI/2015] [5149]	
Иордания	TRC/LPD/2015/107	
Марокко	AGREE PAR L'ANRT MAROC Numéro d'agrément: MR 10667 ANRT 2015 Date d'agrément: 24/07/2015	
Мексика	IFETEL Marca: HUF Modelo (s): HUF8432 NOM-121-SCT1-2009 IFT: RLVHUUHU15-0972 La operación de este equipo está sujeta a las siguientes dos condiciones: (1) es posible que este equipo o dispositivo no cause interferencia perjudicial y (2) este equipo o dispositivo debe aceptar cualquier interferencia, incluyendo la que pueda causar su operación no deseada.	

Страна/ регион	Одобрение типа	
Молдавия		
Нигерия	Connection and use of this communications equipment is permitted by the Nigerian Communications Commission	
механич.		
Филиппины	ESD-1511501C	

КЛЮЧ, ЗАМКИ И СИГНАЛИЗАЦИЯ



Страна/ регион	Одобрение типа	
Сербия		
Сингапур	Complies with IMDA Standards DA103787	
Южная Африка	TA-2015-414	

Страна/ регион	Одобрение типа	
Taiwan	<p>本產品符合低功率電波輻射性電機管理辦法 第十二條、第十四條等條文規定 1. 經型式認證合格之低功率射頻電機，非經許可，公司、商號或使用者均不得擅自變更頻率、加大功率或變更原設計之特性及功能。 2. 低功率射頻電機之使用不得影響飛航安全及干擾合法通信；經發現有干擾現象時，應立即停用，並改善至無干擾時方得繼續使用。 前項合法通信，指依電信法規定作業之無線電通信。 低功率射頻電機須忍受合法通信或工業、科學及醫療用電波輻射性電機設備之干擾。</p>	
Объединенные Арабские Эмираты		

Дополнительная информация

- дистанционного ключа (стр. 272)

Функция замков без ключа и сенсорные зоны*

В автомобиле с системой блокировки и разблокировки замков без ключа достаточно иметь дистанционный ключ с собой в кармане или в сумке. Для блокировки и разблокировки замков автомобиля достаточно коснуться сенсорной зоны на дверной ручке.

Сенсорные зоны

Дверные ручки

На наружной стороне дверных ручек имеются углубления для запирания, а с внутренней стороны – сенсорная зона для отпирания дверей.

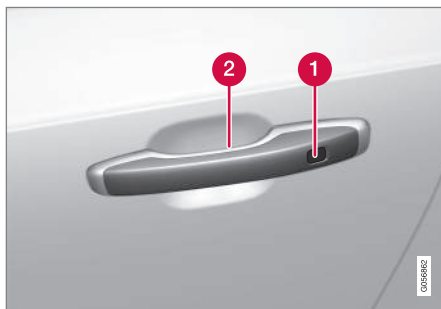

- 1 Сенсорное углубление, используется для запирания
- 2 Сенсорная зона, используется для отпирания

i ВНИМАНИЕ

Важно, чтобы одновременно активировалась только одна сенсорная зона. Опасность двойной команды появляется, когда вы беретесь за дверную ручку и одновременно дотрагиваетесь до зоны запирания. В результате этого запрошенное действие (запирание/отпирание) не будет выполнено или будет выполнено с задержкой.

Ручка в двери багажника

Обрезиненная нажимная пластина в ручке багажника предназначена только для отпирания двери.

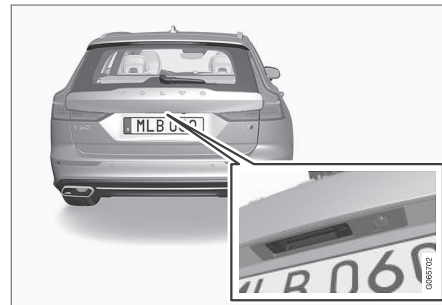

i ВНИМАНИЕ

Помните о том, что система может активироваться во время мойки автомобиля, если дистанционный ключ находится в пределах радиуса действия.

Дополнительная информация

- Запирание и отпирание без ключа* (стр. 303)
- Отпирание двери багажника без ключа* (стр. 305)

Запирание и отпирание без ключа*

В автомобиле с системой блокировки и разблокировки замков без ключа достаточно коснуться сенсорной зоны на дверной ручке, чтобы открыть или закрыть замки автомобиля.

i ВНИМАНИЕ

Функция запирания и отпирания действует только, когда дистанционный ключ автомобиля находится в пределах радиуса действия.

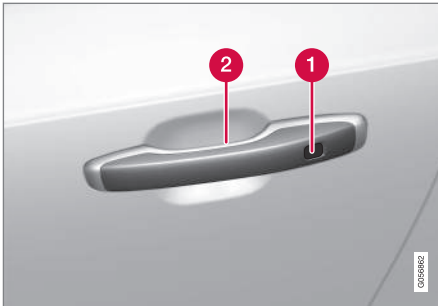

- 1** Сенсорное углубление, используется для запирания
- 2** Сенсорная зона, используется для отпирания

i ВНИМАНИЕ

Помните о том, что система может активироваться во время мойки автомобиля, если дистанционный ключ находится в пределах радиуса действия.

Запирание без ключа

Автомобиль можно запереть только, когда закрыты все боковые двери. При этом если автомобиль запирается ручками боковых дверей, дверь багажника может оставаться открытой.

- Дотроньтесь до зоны, обозначенной в задней части одной из наружных дверных ручек, после того, как вы закроете эту дверь. Или нажмите на кнопку  снизу на двери багажника до того, как вы закроете багажник.
 - > Индикатор замков на приборной панели начинает мигать, подтверждая, что запирание выполнено.

Чтобы закрыть одновременно все боковые стекла и панорамную крышу* – прижмите палец к сенсорному углублению с наружной стороны дверной ручки и дождитесь, чтобы боковые стекла и панорамная крыша закрылись.

Запирание с открытой дверью багажника

Если автомобиль заперт, а дверь багажника по-прежнему открыта, следите за тем, чтобы не оставить дистанционный ключ внутри грузового отсека, когда будете закрывать дверь багажника.

i ВНИМАНИЕ

Если система обнаруживает ключ внутри автомобиля, при закрытии двери багажника она не будет заблокирована.

« Отпирание без ключа

- Для того чтобы разблокировать автомобиль, возьмитесь за дверную ручку или слегка нажмите на об резиновую нажимную пластину под ручкой на двери багажника.
 - > Индикатор замков на приборной панели гаснет, подтверждая, что автомобиль разблокирован.

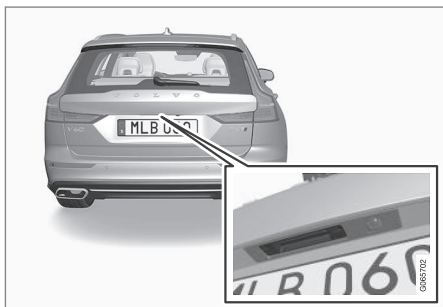

Обрезиненная нажимная пластина в двери багажника может использоваться только для отпирания.

Автоматическое повторное запираение

Если ни одна из дверей или дверь багажника не были открыты в течение 2-х минут после отпирания, все они вновь запираются автоматически. Эта функция снижает риск, случайно оставить автомобиль незапертым.

Дополнительная информация

- Настройки разблокировки замков без ключа* (стр. 304)
- Отпирание двери багажника без ключа* (стр. 305)
- Функция замков без ключа и сенсорные зоны* (стр. 302)

Настройки разблокировки замков без ключа*

Вы можете выбрать различную последовательность разблокировки замков без ключа.

Для изменения настройки:

1. Нажмите **Настройки** на верхней панели центрального дисплея.
2. Нажмите **My Car** → **Запирание** → **Бесключевое отпирание**.
3. Выберите вариант:
 - **Все двери** – разблокировать все двери одновременно.
 - **Одна дверь** – разблокировать выбранную дверь.

Дополнительная информация

- Запирание и отпирание без ключа* (стр. 303)
- Функция замков без ключа и сенсорные зоны* (стр. 302)

Отпирание двери багажника без ключа*

В автомобиле с системой блокировки и разблокировки замков без ключа достаточно коснуться сенсорной зоны на ручке двери багажника, чтобы разблокировать дверь багажника.

И ВНИМАНИЕ

Функция отпирания действует только, когда дистанционный ключ автомобиля находится в пределах радиуса действия за автомобилем.

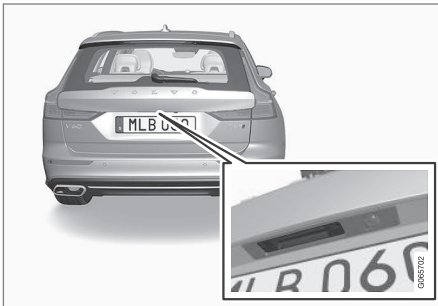

Дверь багажника удерживается в закрытом положении электрическим замком.

Чтобы открыть:

1. Слегка нажмите на обрезиненную пластину с нижней стороны ручки багажника.
> Замок открывается.
2. Чтобы открыть дверь багажника, потяните вверх наружную ручку.

! ВАЖНО

- Замок задней крышки освобождается при минимальном усилии – лишь слегка нажмите на обрезиненную пластину.
- Открывая заднюю крышку, не прикладывайте усилия к обрезиненной пластине – поднимайте за ручку. Слишком большое усилие может повредить электрические контакты обрезиненной пластины.

Вы также можете отпереть дверь багажника движением ноги под задним бампером, чтобы не занимать руки, см. отдельный раздел.

! ПРЕДОСТЕРЕЖЕНИЕ

Не трогайтесь в открытой дверь задка. Токсичные выхлопные газы могут втягиваться в автомобиль через грузовой отсек (багажник).

Дополнительная информация

- Запирание и отпирание без ключа* (стр. 303)
- Функция замков без ключа и сенсорные зоны* (стр. 302)
- Радиус действия дистанционного ключа (стр. 277)
- Управление дверью багажника движением ноги* (стр. 315)

Расположение антенн системы запуска и замков автомобиля

Антенна для системы запуска без ключа и антенны для системы замков без ключа* встроены в автомобиль.

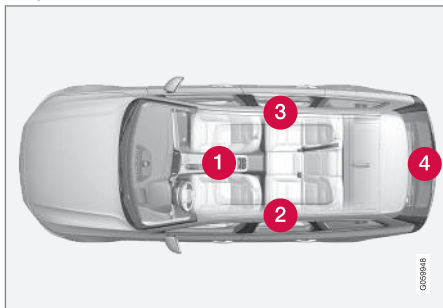

Расположение антенн:

- 1 Под подстаканником в передней части тоннельной консоли
- 2 В верхней передней части левой задней двери¹¹
- 3 В верхней передней части правой задней двери¹¹
- 4 В грузовом отсеке¹¹

⚠ ПРЕДОСТЕРЕЖЕНИЕ

Люди с имплантированными кардиостимуляторами не должны находиться ближе 22 см (9 дюймов) к антеннам системы Keyless. Это позволит избежать интерференции сигналов кардиостимулятора и системы Keyless.

Дополнительная информация

- Функция замков без ключа и сенсорные зоны* (стр. 302)
- Радиус действия дистанционного ключа (стр. 277)

Запирание и отпирание автомобиля изнутри

Замки дверей и двери багажника может открыть и закрыть изнутри с помощью клавиш центрального замка на передних дверях.

Центральный замок



Кнопка для запирания и отпирания в передней двери и индикаторная лампа.

Отпирание кнопкой в передней двери

- Нажмите кнопку , чтобы разблокировать замки всех боковых дверей и двери багажника.

¹¹ Только автомобили с функцией блокировки и разблокировки* замков без ключа.

Другой способ отпирания



Дверная ручка для отпирания в боковой двери¹².

- Потяните дверную ручку на одной из боковых дверей и отпустите.
 - > В зависимости от настроек дистанционного ключа могут отпираться либо все двери, либо только выбранная дверь может отпираться и открываться.

Для изменения этой настройки нажмите **Настройки** → **My Car** → **Запирание** → **Отпирание - дистанц. и изнутри салона** на верхней панели центрального дисплея.

Запирание кнопкой в передней двери

- Нажмите кнопку  – обе передние двери должны быть закрыты.
 - > Все двери и дверь багажника заперты.

Запирание кнопкой в задней двери*



Кнопка для запирания с индикаторной лампой на задней двери.

Кнопкой запирания в задних дверях запирается соответствующая задняя дверь.

Отпирание задней двери

- Потяните за дверную ручку.
 - > Задняя дверь отпирается и открывается¹³.

Дополнительная информация

- Настройки для разблокирования замков на расстоянии и из автомобиля (стр. 276)
- Отпирание двери багажника из автомобиля (стр. 308)
- Включение и отключение блокировки для безопасности детей (стр. 308)

¹² Изображение схематичное – некоторые детали могут отличаться в зависимости от модели автомобиля.

¹³ При условии, что блокировка для безопасности детей не активирована.

Отпирание двери багажника из автомобиля

Замок в двери багажника можно открыть из салона автомобиля кнопкой на приборной панели.



- Кратко нажмите кнопку  на приборной панели.
 - > Дверь багажника отпирается и может открываться снаружи, если нажать на резиновую пластину.

Дверь багажника с опцией электропривода*:

- Длительно нажмите кнопку  на приборной панели.
 - > Дверь багажника открывается.

Дополнительная информация

- Запирание и отпирание автомобиля изнутри (стр. 306)
- Открытие и закрытие двери багажника с электроприводом* (стр. 310)

Включение и отключение блокировки для безопасности детей

Блокировка для безопасности детей не позволяет открыть задние двери изнутри автомобиля.

Блокировка для безопасности детей может быть либо с механическим, либо с электрическим* приводом.

Включение и отключение ручной блокировки для безопасности детей

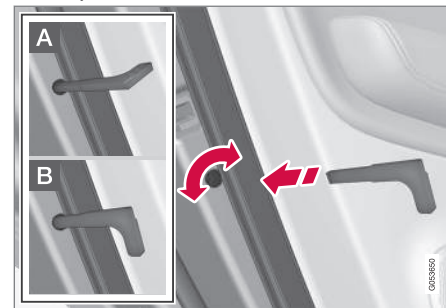

Ручная блокировка для безопасности детей. Не путать с ручной блокировкой замков.

- Поверните фиксатор с помощью вставного плоского ключа от дистанционного ключа.

- А** Дверь блокируется от открытия изнутри.
- В** Дверь можно открыть, как снаружи, так и изнутри.

И ВНИМАНИЕ

- Поворотный замок в двери блокирует только конкретную дверь, а не обе задние двери одновременно.
- В автомобилях с электрическим замком для безопасности детей замок для блокировки вручную отсутствует.

Включение и отключение электрической* блокировки для безопасности детей

Электрическую блокировку для безопасности детей можно активировать и отключать в любом положении зажигания выше **0**. Активирование и отключение можно выполнить в течение 2-х минут после остановки двигателя при условии, что ни одна дверь не была открыта.



Кнопка для активирования и отключения электрической блокировки.

1. Запустите двигатель или выберите положение зажигания выше **0**.
2. Нажмите кнопку на панели управления в двери водителя.
 - > На дисплее водителя появляется сообщение **Блок задних дверей Активировано**, и в кнопке горит лампа – блокировка включена.

Когда активирован электрический замок для безопасности детей, задние

- стекла можно открыть только с панели управления на двери водителя
- двери не открываются изнутри.

Для отключения блокировки:

- Нажмите кнопку на панели управления в двери водителя.
 - > На дисплее водителя появляется сообщение **Блок задних дверей Деактивировано**, и лампа в кнопке гаснет – блокировка отключена.

Действующая настройка сохраняется после остановки двигателя – если в момент остановки двигателя блокировка для безопасности детей была активирована, функция будет также активирована при следующем запуске двигателя.

Символ	Сообщение	Содержание
	Блок задних дверей Активировано	Блокировка для безопасности детей активирована.
	Блок задних дверей Деактивировано	Блокировка для безопасности детей отключена.



« Дополнительная информация

- Запирание и отпирание автомобиля изнутри (стр. 306)
- Вставной плоский ключ (стр. 285)

Автоматическая блокировка замков во время движения

Двери и дверь багажника запираются автоматически, если автомобиль начинает двигаться.

Для изменения этой настройки:

1. Нажмите **Настройки** на верхней панели центрального дисплея.
2. Нажмите **My Car** → **Запирание**.
3. Выберите **Автомат. запирание дверей при движении**, чтобы отключить или активировать функцию.

Дополнительная информация

- Запирание и отпирание автомобиля изнутри (стр. 306)

Открытие и закрытие двери багажника с электроприводом*

Эта функция открывает и закрывает дверь багажника нажатием кнопки.

Открытие

Чтобы открыть дверь багажника с электроприводом, используйте один из следующих способов:

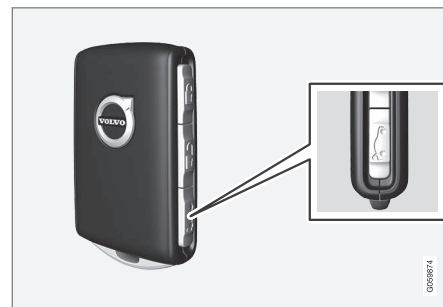

- Длительно нажмите на кнопку  на дистанционном ключе. Удерживайте кнопку нажатой до тех пор, пока дверь багажника не начнет открываться.



- Длительно нажмите на кнопку  на приборной панели. Удерживайте кнопку нажатой до тех пор, пока дверь багажника не начнет открываться.

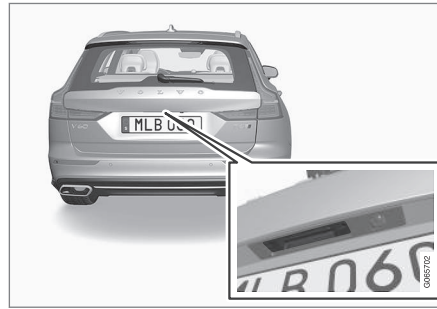

- Слегка нажмите на ручку в двери багажника.



- Махните ногой* под задним бампером.

Закрытие

Чтобы закрыть¹⁴ дверь багажника с электроприводом, используйте один из следующих способов:

¹⁴ В автомобилях с системой блокировки и разблокировки* замков без ключа установлена одна кнопка для закрытия и одна кнопка для открытия и запираения багажника.







- Нажмите кнопку * снизу на двери багажника, чтобы закрыть багажник.
 - > Дверь багажника закрывается автоматически, но не запирается.

И ВНИМАНИЕ

- Кнопка действует в течение 24 часов с момента, когда крышка открыта. После этого крышку можно закрыть только вручную.
- Если крышка была открыта более 30 минут, она будет закрываться медленнее.

- Длительно нажмите кнопку  на дистанционном ключе.
 - > Дверь багажника закрывается автоматически, подаются звуковые сигналы – дверь багажника не заперта.
- Длительно нажмите кнопку  на приборной панели.
 - > Дверь багажника закрывается автоматически, подаются звуковые сигналы – дверь багажника не заперта.
- Махните ногой* под задним бампером.
 - > Дверь багажника закрывается автоматически, подаются звуковые сигналы – дверь багажника не заперта.

Закрытие и запирание



- Нажмите кнопку * снизу на двери багажника, чтобы закрыть и одновременно запереть¹⁴ дверь багажника и двери (для этого все двери должны быть закрыты).
 - > Дверь багажника закрывается автоматически – запираются багажник и все двери и подключается сигнализация*.

И ВНИМАНИЕ

- Функция запирания и отпирания действует только, когда один из дистан-

¹⁴ В автомобилях с системой блокировки и разблокировки* замков без ключа установлена одна кнопка для закрытия и одна кнопка для закрытия и запирания багажника.

ционных ключей автомобиля находится в пределах радиуса действия.

- Если ключ не обнаружен на достаточно близком от крышки багажника расстоянии, то при использовании функции запираания или закрытия без ключа* звучат три сигнала.

! ВАЖНО

При управлении дверью багажника вручную, открывайте и закрывайте багажник медленно. Не применяйте силу, если что-то мешает открыть/закрыть багажника. Вы можете повредить крышку багажника или вывести ее из строя.

Прерывание открытия или закрытия багажника

Прервать открытие или закрытие можно одним из следующих способов:

- Нажмите кнопку на приборной панели.
- Нажмите кнопку на дистанционном ключе.
- Нажмите на кнопку закрытия снизу на двери багажника.
- Нажмите на обрезиненную пластину под наружной дверной ручкой.
- Движением ноги*.

Движение двери багажника прерывается, и она останавливается. После этого вы можете управлять дверью багажника вручную.

Если дверь багажника останавливается вблизи закрытого положения, при следующем активировании она открывается.

Защита от защемления

Если что-то с достаточным усилием препятствует открытию или закрытию двери багажника, активируется защита от защемления.

- При открытии – движение прерывается, крышка останавливается и подается длительный звуковой сигнал.
- При закрытии – движение прерывается, крышка останавливается, подается длительный звуковой сигнал, и крышка возвращается в запрограммированное верхнее положение.

! ПРЕДОСТЕРЕЖЕНИЕ

Избегайте защемления при открытии и закрытии багажника.

Перед тем, как открыть или закрыть дверь багажника, убедитесь в отсутствии рядом людей, так как травмы при защемлении могут иметь серьезные последствия.

Будьте всегда внимательны при управлении крышкой багажника.

Нагруженные пружины

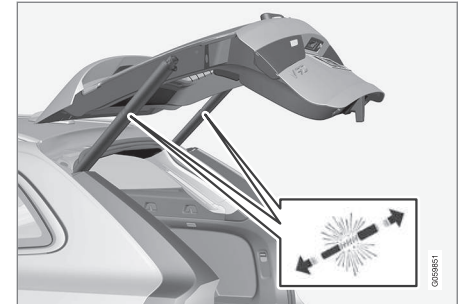

Нагруженные пружины двери багажника с электроприводом.





ПРЕДОСТЕРЕЖЕНИЕ

Не открывайте предварительно нагруженные пружины двери багажника с электроприводом. Они находятся под высоким давлением и в случае открытия могут привести к травмам.

Дополнительная информация

- Программирование положения максимального открытия для двери багажника с электроприводом* (стр. 314)
- Управление дверью багажника движением ноги* (стр. 315)
- Радиус действия дистанционного ключа (стр. 277)

Программирование положения максимального открытия для двери багажника с электроприводом*

Отрегулируйте положение открытой двери багажника с учетом ограничения высоты помещения.

Выбор положения максимального открытия:

1. Откройте багажник – установите крышку в нужном открытом положении.

ВНИМАНИЕ

Вы не можете запрограммировать открытие двери багажника меньше, чем на половину полного открытия.

2. Нажмите и удерживайте кнопку  снизу на двери багажника не менее 3-х секунд.
 - > Два коротких звуковых сигнала указывают на то, что выбранное положение сохранено.

Сброс максимального открытия:

- Вручную откройте дверь багажника в крайнее верхнее положение – нажмите на кнопку  в крышке не менее 3-х секунд.
 - > Два коротких звуковых сигнала указывают на то, что сохраненное положение удалено. В дальнейшем дверь багажника будет открываться в крайнее верхнее положение.

ВНИМАНИЕ

- Если система длительное время работает непрерывно, она отключается, чтобы избежать перегрузки. Вы можете ей вновь пользоваться, примерно, через 2 минуты.

Дополнительная информация

- Открытие и закрытие двери багажника с электроприводом* (стр. 310)

Управление дверью багажника движением ноги*

Функция, с помощью которой можно открыть и закрыть дверь багажника махом ноги под задним бампером, удобно использовать, когда у вас заняты руки.

Если в автомобиле установлена функция блокировки и разблокировки* замков без ключа, вы можете отпереть дверь багажника движением ноги.

Функция, в которую входит и открытие, и закрытие двери багажника, доступна также, если в автомобиле установлена дверь багажника с электроприводом*.

i ВНИМАНИЕ

Существует два варианта функции управления дверью багажника движением ноги:

- Открытие и закрытие движением ноги
- Только разблокирование движением ноги (затем дверь багажника открывается вручную)

Обратите внимание, что для функции открытия и закрытия движением ноги необходимо, чтобы в автомобиле была установлена дверь багажника с электроприводом*.

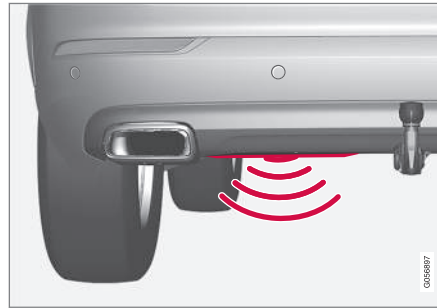

Датчик расположен левее середины бампера.

Открыть и закрыть багажник можно только в том случае, когда один из дистанционных ключей автомобиля находится в пределах радиуса действия за автомобилем, прим. 1 метр (3 фута). Это также относится и к уже открытому автомобилю с тем, чтобы случайно не открыть багажник, например, во время мойки автомобиля.

Открытие и закрытие движением ноги



Мах ногой в пределах зоны действия датчика.

- **Один раз** махните ногой под левой частью заднего бампера. Затем сделайте шаг назад. Не дотрагивайтесь до бампера.
 - > При активировании цикла открытия или закрытия раздается короткий звуковой сигнал – дверь багажника открывается/закрывается.

Если совершить несколько махов ногой, когда позади автомобиля отсутствует действующий дистанционный ключ, возможность открыть багажник у вас появится только через некоторое время.

Махнув ногой, не удерживайте ногу под автомобилем – это может стать причиной отказа срабатывания функции.



« Прерывание открытия или закрытия багажника движением ноги

- Чтобы остановить движение крышки багажника во время ее открытия или закрытия, **один** раз махните ногой.

Чтобы прервать открытие или закрытие двери багажника, дистанционный ключ не обязательно должен находиться вблизи автомобиля.

Если дверь багажника останавливается вблизи закрытого положения, при следующем активировании происходит открытие багажника.

ВНИМАНИЕ

Если на заднем бампере скапливается большое количество льда, снега, грязи и т.п., существует риск, что функция будет действовать с ограничениями или полностью отсутствовать. Поэтому содержите бампер в чистоте.

ВНИМАНИЕ

Помните, что если ключ находится в пределах радиуса действия, система может активироваться во время мойки автомобиля или в аналогичных ситуациях.

Дополнительная информация

- Функция замков без ключа и сенсорные зоны* (стр. 302)
- Открытие и закрытие двери багажника с электроприводом* (стр. 310)
- Радиус действия дистанционного ключа (стр. 277)

Индивидуальная блокировка

Дверь багажника можно закрывать на замок с помощью функции индивидуальной блокировки, которая не позволяет ее открыть, например, когда вы передаете автомобиль на сервис, сотрудникам отеля и т.п.



Кнопка для функции индивидуальной блокировки находится на панели функций центрального дисплея. В зависимости от состояния замка показывается **Private Locking** разбл. или

Private Locking заблок.

Дополнительная информация

- Активирование и отключение индивидуальной блокировки (стр. 317)

Активирование и отключение индивидуальной блокировки

Индивидуальная блокировка активируется кнопкой функции на центральном дисплее с использованием произвольного PIN-кода.

И ВНИМАНИЕ

Для срабатывания функции индивидуальной блокировки необходимо установить в автомобиле положение зажигания не ниже I.

В функции индивидуальной блокировки имеется два кода:

- Код защиты создается при первом использовании функции.
- Каждый раз при активировании функции выбирается новый PIN-код.

Код защиты при первом использовании

При первом использовании функции необходимо выбрать код защиты. В дальнейшем код защиты можно использовать для отключения индивидуальной блокировки в том случае, когда вы забыли или потеряли выбранный PIN-код. Этот код действует как PUK-код любого из PIN-кодов, установленных для функции индивидуальной блокировки.

Сохраните код защиты в надежном месте.

Чтобы создать код защиты:

1. Нажмите на кнопку индивидуальной блокировки на панели функций.



> Появляется раскрывающееся окно.

2. Укажите произвольный код защиты и нажмите **Подтвердить**.
 - > Код защиты сохранен. После этого функция индивидуальной блокировки готова к активированию.

Активирование индивидуальной блокировки

1. Нажмите на кнопку индивидуальной блокировки на панели функций.



> Появляется раскрывающееся окно.

2. Укажите код, который вы будете использовать, чтобы разблокировать дверь багажника после запираения, и нажмите **Подтвердить**.

> Дверь багажника запирается. Зеленый индикатор кнопки на панели функций подтверждает, что замки заблокированы.

Отключение индивидуальной блокировки

1. Нажмите на кнопку индивидуальной блокировки на панели функций.



> Появляется раскрывающееся окно.

2. Укажите код, который используется, чтоб запереть перчаточный ящик, и нажмите **Подтвердить**.
 - > Дверь багажника отпирается. В качестве подтверждения, что замки разблокированы, гаснет зеленый индикатор кнопки на панели функций.

Не помню PIN-код

Вы можете использовать код защиты для отключения индивидуальной блокировки,

- « если вы забыли PIN-код или нажали неправильный PIN-код более трех раз.

Если автомобиль отпирается с помощью Volvo On Call* или приложения Volvo On Call, функция индивидуальной блокировки отключается автоматически.

Не помню код защиты

А если вы забыли и код защиты, обратитесь к авторизованному дилеру Volvo, который поможет отключить индивидуальную блокировку.

Дополнительная информация

- Индивидуальная блокировка (стр. 316)

Сигнализация*

Сигнализация предупреждает звуковыми и световыми сигналами, если кто-то посторонний без надлежащего дистанционного ключа проникает в автомобиль или производит какие-либо действия с пусковым аккумулятором или противогогной сиреной.

Включенная сигнализация срабатывает:

- если открываются дверь, капот или дверь багажника¹⁵
- при регистрации движения в салоне (если установлен датчик движения*)
- при поднятии и буксировке автомобиля (если он оснащен датчиком крена*)
- при отсоединении провода аккумуляторной батареи
- если отключается звуковая сирена.

Сигналы охранной сигнализации

При срабатывании охранной сигнализации происходит следующее:

- Сирена звучит в течение 30 секунд или до отключения сигнализации.
- Аварийные мигающие сигналы мигают в течение 5 минут или до отключения сигнализации.

Если причина срабатывания сигнализации не устраняется, цикл аварийной сигнализации повторяется до 10 раз¹⁵.

Индикатор сигнализации

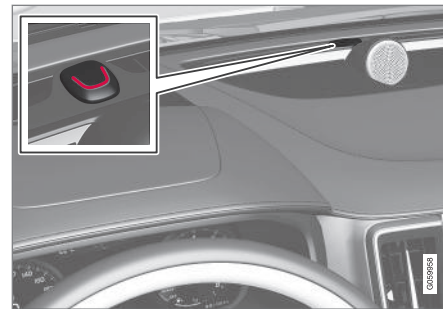

Красный светодиод в панели приборов показывает статус системы охранной сигнализации:

- Диод не горит – охранная сигнализация отключена.
- Диод мигает один раз в две секунды – сигнализация подключена.
- После отключения сигнализации диод быстро мигает в течение не более 30 секунд или до тех пор, пока не будет активировано положение зажигания I, – сигнализация срабатывала.

¹⁵ Только некоторые рынки.

Датчики движения и крена*

Датчики движения и крена реагируют на движение внутри автомобиля, если разбивается стекло или кто-то пытается снять с автомобиля колеса или отбуксировать автомобиль.

При движении в салоне сигнализация срабатывает от датчика движения – регистрируются даже потоки воздуха. Поэтому сигнализация может сработать, если автомобиль оставлен с открытым окном или панорамной крышей* или включенным обогревателем салона.

Чтобы это не произошло:

- Покидая автомобиль, закройте окна и панорамную крышу.
- Если вы собираетесь использовать обогреватель салона и стояночный отопитель – расположите вентиляционные сопла таким образом, чтобы потоки воздуха в салоне не были направлены вертикально вверх.

Вы также можете использовать ограниченный режим сигнализации, чтобы временно отключить датчики движения и крена.

Датчик движения и крена следует также отключать, когда автомобиль транспортируется на пароме или автопоезде, так как такое передвижение может вызвать срабатывание сигнализации автомобиля.

Неисправность в системе охранной сигнализации

Если в системе охранной сигнализации возникает неисправность, на дисплее водителя появляется символ и сообщение **Отказ**

сигнализации Требуется сервис. В этом случае обратитесь в мастерскую – рекомендуется официальная станция техобслуживания Volvo.

ВНИМАНИЕ

Не пытайтесь самостоятельно ремонтировать или модифицировать компоненты охранной сигнализации. Любые такие попытки влияют на условия страхования.

Дополнительная информация

- Активирование и отключение сигнализации* (стр. 319)
- Частичная сигнализация* (стр. 321)
- Блокировка замков* (стр. 321)

Активирование и отключение сигнализации*

Сигнализация активируется, когда автомобиль запирается.

Включение сигнализации

Чтобы запереть автомобиль и включить сигнализацию

- Нажмите кнопку запирания на дистанционном ключе
- Дотроньтесь до зоны, обозначенной снаружи на дверных ручках, или до обрезиненной пластины двери багажника¹⁶.

Если в автомобиле установлена система блокировки/разблокировки* замков без ключа и дверь багажника с электроприводом*, запирайте автомобиль и подключать сигнализацию можно также кнопкой снизу на двери багажника.





Когда автомобиль заперт и сигнализация включена, красный светодиод на приборной панели мигает один раз в две секунды.

Отключение сигнализации

Чтобы отпереть автомобиль и отключить сигнализацию

- Нажмите кнопку отпирания на дистанционном ключе 
- Возьмитесь за одну из дверных ручек или слегка нажмите на обрезиненную пластину в двери багажника¹⁶.

Отключение сигнализации в случае неисправного дистанционного ключа

Автомобиль можно отпереть и снять с сигнализации даже если дистанционный ключ не действует например разряжены батареи в ключе.

1. Откройте дверь водителя с помощью вставного плоского ключа.
> Сигнализация срабатывает.



Резервное считывающее устройство в подстаканнике.

2. Положите дистанционный ключ на символ ключа в резервном считывающем устройстве, которое находится в подстаканнике тоннельной консоли.
3. Поверните ручку запуска по часовой стрелке и отпустите.
> Сигнализация отключается.

Отключение сработавшей сигнализации

- Нажмите кнопку отпирания на дистанционном ключе или установите в автомобиле положение зажигания I. Для этого поверните ручку запуска по часовой стрелке и отпустите.

Автоматическое включение и возобновление действия сигнализации

Автоматическое повторное включение сигнализации предотвращает возможность по ошибке оставить автомобиль с отключенной сигнализацией.

Если автомобиль отпирается дистанционным ключом (и сигнализация отключается), но ни одна из дверей или дверь багажника не открываются в течение двух минут, сигнализация автоматически вновь подключается. При этом автомобиль вновь запирается.

На некоторых рынках сигнализация включается автоматически через какое-то время после того, как дверь водителя открывается, а затем закрывается, но не запирается.

Для изменения этой настройки:

1. Нажмите **Настройки** на верхней панели центрального дисплея.
2. Нажмите **My Car** → **Запирание**.
3. Выберите **Отключ.пассивн. защиты**, чтобы временно отключить функцию.

Дополнительная информация

- Сигнализация* (стр. 318)

¹⁶ Относится к автомобилю с функцией блокировки и разблокировки* замков без ключа.

Частичная сигнализация*

Ограниченный режим сигнализации означает, что датчики движения и крена временно отключены.

Отключайте датчики движения и наклона, чтобы не допустить случайного срабатывания сигнализации, например, если вы оставляете в запортом автомобиле собаку или транспортируете автомобиль на поезде или пароме.



Нажмите кнопку **Частичная охрана** на панели функций центрального дисплея, чтобы отключить датчики движения и крена, когда автомобиль будет запирается в следующий раз.

Одновременно отключается функция блокировки замков, т.е. появляется возможность отпираться автомобилем изнутри.

Если автомобиль отпирается и вновь запирается, режим частичной сигнализации необходимо включить еще раз.

Дополнительная информация

- Сигнализация* (стр. 318)
- Блокировка замков* (стр. 321)

Блокировка замков*

Блокировка замков означает, что все дверные ручки механически освобождаются, что не позволяет открыть двери изнутри, когда автомобиль заперт снаружи.

Блокировка замков активируется при запираии дистанционным ключом или функцией без ключа* и включается примерно через 10 секунд после того, как двери запираются. Если в период задержки дверь открывается, последовательность прерывается, и сигнализация отключается.

Если активирована функция блокировки замков, автомобиль можно отпереть только дистанционным ключом, с помощью функции разблокировки* замков без ключа или приложения Volvo On Call*.

Левую переднюю дверь можно также отпереть вставным плоским ключом. Если автомобиль отпирается вставным механическим ключом, происходит срабатывание сигнализации.

ВНИМАНИЕ

- Помните, что когда автомобиль запирается, активируется сигнализация.
- Сигнализация срабатывает при попытке открыть двери изнутри.

ПРЕДОСТЕРЕЖЕНИЕ

Если в автомобиле остаются пассажиры, обязательно отключите эту функцию, чтобы они не оказались запертыми в автомобиле.

Дополнительная информация

- Временное отключение блокировки замков* (стр. 322)
- Сигнализация* (стр. 318)

Временное отключение блокировки замков*

Если кто-то остается в автомобиле, а двери должны быть заперты снаружи, функцию блокировки замков следует отключить, чтобы автомобиль можно было отпереть изнутри.

ПРЕДОСТЕРЕЖЕНИЕ

Если в автомобиле остаются пассажиры, обязательно отключите эту функцию, чтобы они не оказались запертыми в автомобиле.

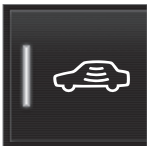

Нажмите кнопку **Частичная охрана** на панели функций центрального дисплея, чтобы временно отключить блокировку замков.

При этом в охранной сигнализации также отключаются датчики движения и наклона*.

После этого на центральном дисплее появляется **Частичная охрана**, и блокировка замков временно отключается при следующем запираии автомобиля.

При обычном запираии электрические гнезда обесточиваются моментально, а в случае временного отключения блокировки замков питание на них подается еще 10 минут.

Если автомобиль отпирается и вновь запирается, блокировку замков необходимо отключить еще раз.

При следующем пуске двигателя система обнуляется.

Дополнительная информация

- Блокировка замков* (стр. 321)
- Сигнализация* (стр. 318)

ПОДДЕРЖКА ВОДИТЕЛЯ

Система поддержки водителя

В автомобиле установлены различные системы поддержки водителя, которые в активном или пассивном режиме могут помочь водителю в различных ситуациях. Такие системы могут помочь водителю, например:

- поддерживать заданную скорость
- поддерживать определенное отставание по времени до идущего впереди автомобиля
- предотвратить столкновение, предупреждая водителя и включая торможение
- припарковать автомобиль.

Некоторые системы входят в стандартную комплектацию автомобиля, в то время как другие устанавливаются в качестве опции – условия установки зависят от особенностей рынка.

Дополнительная информация

- IntelliSafe – поддержка водителя и безопасность (стр. 37)
- Рулевое усилие, адаптированное к скорости (стр. 324)
- Электронная система курсовой устойчивости (стр. 325)
- City Safety™ (стр. 330)
- Информация о дорожных знаках* (стр. 346)

- Ограничитель скорости (стр. 354)
- Автоматический ограничитель скорости (стр. 358)
- Круиз-контроль (стр. 362)
- Адаптивный круиз-контроль* (стр. 366)
- Pilot Assist* (стр. 376)
- Поддержка при прохождении поворотов* (стр. 390)
- Функция помощи при обгоне* (стр. 392)
- Функция предупреждения о сходе с полосы (стр. 401)
- Поддержка торможением при опасности столкновения (стр. 409)
- Rear Collision Warning* (стр. 415)
- BLIS* (стр. 416)
- Driver Alert Control (стр. 421)
- Контроль сближения* (стр. 424)
- Cross Traffic Alert* (стр. 426)
- Помощь при парковке* (стр. 431)
- Парковочная камера* (стр. 438)
- Радиолокационный блок (стр. 458)
- Блок камеры (стр. 467)

Рулевое усилие, адаптированное к скорости

Уровень усилия сервопривода рулевого колеса возрастает с увеличением скорости автомобиля, что помогает улучшить обратную связь водителя с дорогой. Система обеспечивает более тугое управление на автомагистралях. Во время парковки и движения на низкой скорости управление более легкое и требует меньшего усилия.

Ограничение действия

В редких случаях действие сервопривода рулевого колеса ограничивается, и тогда для вращения рулевого колеса вам придется прикладывать несколько большее усилие. Это происходит, когда сервопривод перегревается, и его необходимо охладить. Это также может происходить в случае нарушений подачи электричества.



При пониженной мощности на дисплее водителя появляется сообщение **Усилитель руля**
Сервоусилие временно ограничено вместе с этим символом.

В период ограничения действия сервопривода функции поддержки водителя и системы, использующие поддержку управлением, недоступны.

⚠ ПРЕДОСТЕРЕЖЕНИЕ

Если температура повышается, автомобиль может полностью отключить сервопривод. В такой ситуации на дисплее водителя показывается сообщение **Отказ усилителя руля Остановитесь в безопасном месте** вместе с символом.

Изменение уровня рулевого усилия*

В режиме вождения INDIVIDUAL вы можете отрегулировать уровень рулевого усилия.

1. Нажмите **Настройки** на верхней панели центрального дисплея.
2. Выберите **My Car** → **Режимы вождения** → **Усилие рулевого управления**.

Выбрать уровень рулевого усилия вы можете только, когда автомобиль не движется или движется на низкой скорости по прямой.

Дополнительная информация

- Система поддержки водителя (стр. 324)
- Режимы вождения* (стр. 502)

Электронная система курсовой устойчивости

Функция электронной системы курсовой устойчивости (ESC¹) помогает водителю избежать заносов и улучшает проходимость автомобиля.



Когда система действует, на дисплее водителя показывается этот символ.

Тормозное действие, прилагаемое системой, может восприниматься в виде пульсирующего звука, а при подаче газа ускорение автомобиля может быть ниже ожидаемого.

В систему входят следующие подфункции:

- Функция стабилизации²
- Функция противобуксовочная и тягового усилия
- Контроль остановки двигателя
- Стабилизатор прицепа автомобиля

⚠ ПРЕДОСТЕРЕЖЕНИЕ

- Функция является дополнительной функцией поддержки водителя, направленной на повышение удобства и безопасности управления автомобилем, – однако она не может обеспечить необходимые действия во всех ситуациях и в любых транспортных, дорожных и погодных условиях.
- Водителю рекомендуется прочитать все разделы руководства для владельца, связанные с этой функцией, чтобы ознакомиться, в том числе и с ограничениями функции, которые водитель обязан знать перед началом использования этой функции.
- Функции поддержки водителя не могут заменить внимание и оценку ситуации водителем. Только водитель отвечает за безопасное поведение автомобиля на дороге, должен поддерживать подходящую скорость и расстояние до других транспортных средств и соблюдать действующие законы и правила дорожного движения.

¹ Electronic Stability Control

² Также называется функцией антиюза.

« Функция стабилизации²

Для повышения устойчивости автомобиля функция контролирует отдельно тяговое и тормозное усилие колес.

Функция противобуксовочная и тягового усилия

Функция, действуя на низкой скорости, притормаживает ведущие колеса, которые пробуксовывают, чтобы передать дополнительное усилие на ведущие колеса, которые не делают этого.

Во время ускорения функция может также препятствовать проскальзыванию ведущих колес на дорожном покрытии.

Контроль остановки двигателя

Система предотвращения пробуксовки колес за счет повышения оборотов двигателя (EDC³) может препятствовать внезапной блокировке колес, например, после понижения передачи или торможения двигателем при движении на низкой передаче по скользкому дорожному покрытию.

Внезапная блокировка колес во время движения может в том числе затруднить управление автомобилем.

Стабилизатор прицепа автомобиля*⁴

Стабилизатор прицепа автомобиля (TSA⁵) предназначен для повышения устойчивости автомобиля с прицепом в случае возникновения автоколебаний экипажа.

ВНИМАНИЕ

Функция стабилизатора прицепа отключается, когда активируется **Спортивный режим ESC**.

Дополнительная информация

- Система поддержки водителя (стр. 324)
- Активирование или отключение спортивного режима в электронной системе курсовой устойчивости (стр. 327)
- Символы и сообщения электронной системы курсовой устойчивости (стр. 328)
- Стабилизатор прицепа автомобиля* (стр. 543)

Электронная система курсовой устойчивости в спортивном режиме

Система курсовой устойчивости (ESC⁶) всегда активирована – ее невозможно отключить. Однако водитель может выбрать **Спортивный режим ESC**, чтобы добиться более активного ощущения от вождения.

При выборе подфункции **Спортивный режим ESC** ограничивается действие системы и допускается более значительный занос автомобиля, т.е. водителю предоставляются расширенные по сравнению с обычным режимом возможности в управлении автомобилем.

При выборе **Спортивный режим ESC** может показаться, что функция отключена, хотя во многих случаях функция продолжает помогать водителю.

² Также называется функцией антиюза.

³ Engine Drag Control

⁴ Стабилизатор прицепа автомобиля входит в комплект установки оригинального буксирного крюка Volvo.

⁵ Trailer Stability Assist

⁶ Electronic Stability Control

И ВНИМАНИЕ

При выборе **Спортивный режим ESC** стабилизатор прицепа (TSA⁷) отключается.

Спортивный режим ESC обеспечивает дополнительное тяговое усилие, даже когда автомобиль движется быстро или по неплотному дорожному покрытию, например, песку или глубокому снегу.

Дополнительная информация

- Электронная система курсовой устойчивости (стр. 325)
- Активирование или отключение спортивного режима в электронной системе курсовой устойчивости (стр. 327)
- Стабилизатор прицепа автомобиля* (стр. 543)

Активирование или отключение спортивного режима в электронной системе курсовой устойчивости

Система курсовой устойчивости (ESC⁸) всегда активирована – ее невозможно отключить. При этом водитель может выбрать спортивный режим, создающий более активные ощущения от вождения.



Функция активируется или отключается этой кнопкой на панели функций центрального дисплея.

- **ЗЕЛЕНАЯ** индикация в кнопке – функция активирована.
- **СЕРАЯ** индикация в кнопке – функция отключена.



В **Спортивный режим ESC** на дисплее водителя, не мигая, горит этот символ до тех пор, пока функция не будет отключена или до остановки двигателя – при следующем пуске двигателя

система возвращается в обычный режим.

Функцию **Спортивный режим ESC** нельзя выбрать, когда активирована одна из следующих функций:

- Ограничитель скорости
- Круиз-контроль
- Адаптивный круиз-контроль*
- Pilot Assist*

Дополнительная информация





- Электронная система курсовой устойчивости в спортивном режиме (стр. 326)
- Электронная система курсовой устойчивости (стр. 325)

⁷ Trailer Stability Assist
⁸ Electronic Stability Control

Символы и сообщения электронной системы курсовой устойчивости

На дисплее водителя могут появляться символы и сообщения, связанные элек-

тронной системы курсовой устойчивости (ESC⁹). Далее приводится несколько примеров.

Символ	Сообщение	Содержание
	Постоянный свет в течение прим. 2 секунд	Проверка системы при запуске двигателя.
	Мигающий свет	Система в действии.
	Постоянный свет	Активирован спортивный режим. ВНИМАНИЕ! Система в этом режиме не отключена – ее действие только ограничено.
	ESC Временно отключено	Действие системы временно ограничено из-за высокой температуры тормозов – эта функция автоматически вновь активируется, когда температура тормозов снизится.
	ESC Требуется сервис	Система не функционирует. Остановите автомобиль в безопасном месте, выключите двигатель и запустите его снова.

Текстовое сообщение можно погасить кратким нажатием на кнопку , которая распо-

ложена в центре правого набора кнопок на рулевом колесе.

Если сообщение сохраняется: Обратитесь в мастерскую – мы рекомендуем официальную станцию техобслуживания Volvo.

⁹ Electronic Stability Control

Дополнительная информация

- Электронная система курсовой устойчивости (стр. 325)

City Safety™

City Safety¹⁰ может привлекать внимание водителя с помощью световых и звуковых сигналов и вибрации педали тормоза с целью помочь обнаружить пешеходов, велосипедистов, крупных животных и транспортные средства.

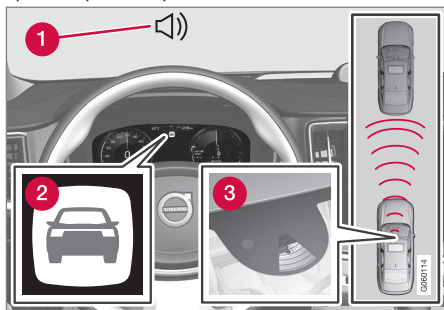

Обзор функций

- 1 Звуковой сигнал в случае опасности столкновения
- 2 Символ, предупреждающий об опасности столкновения
- 3 Измерение расстояния с помощью блока камеры и радиолокационного датчика

Эта функция может помочь водителю избежать столкновения, например, при движе-

нии в пробках, когда изменения в поведении идущего впереди транспорта в сочетании с невнимательностью могут стать причиной аварии. В этом случае City Safety включает резкое кратковременное торможение и, как правило, останавливает автомобиль точно позади идущего впереди транспортного средства.

Функция помогает водителю, автоматически притормаживая автомобиль в случае угрозы столкновения, если водитель вовремя не реагирует, не тормозит и/или не выруливает.

City Safety активируется в ситуациях, когда водитель должен был бы начать торможение намного раньше, и именно поэтому не может помочь водителю во всех ситуациях. Функция создана так, чтобы включаться на самом последнем этапе, избегая ненужного вмешательства. Автоматическое торможение происходит только после или одновременно с подачей предупреждения о столкновении.

Обычно водитель или пассажиры отмечают действие City Safety только в ситуации, близкой к столкновению.

⚠ ПРЕДОСТЕРЕЖЕНИЕ

- Функция является дополнительной функцией поддержки водителя, направленной на повышение удобства и безопасности управления автомобилем, – однако она не может обеспечить необходимые действия во всех ситуациях и в любых транспортных, дорожных и погодных условиях.
- Водителю рекомендуется прочитать все разделы руководства для владельца, связанные с этой функцией, чтобы ознакомиться, в том числе и с ограничениями функции, которые водитель обязан знать перед началом использования этой функции.
- Функции поддержки водителя не могут заменить внимание и оценку ситуации водителем. Только водитель отвечает за безопасное поведение автомобиля на дороге, должен поддерживать подходящую скорость и расстояние до других транспортных средств и соблюдать действующие законы и правила дорожного движения.

¹⁰ Функция доступна не на всех рынках.

Дополнительная информация

- Система поддержки водителя (стр. 324)
- Подфункции City Safety (стр. 331)
- Установка дистанции предупреждения для City Safety (стр. 333)
- Обнаружение препятствия функцией City Safety (стр. 335)
- City Safety включает торможение при появлении встречного транспорта (стр. 340)
- Автоматическое торможение, когда выруливание с помощью City Safety невозможно (стр. 340)
- City Safety и транспорт в поперечном направлении (стр. 337)
- City Safety – поддержка управлением при выруливании (стр. 338)
- Ограничения функции City Safety (стр. 341)
- Сообщения для City Safety (стр. 345)

Подфункции City Safety

City Safety¹¹ может помочь водителю предотвратить столкновение или снизить скорость соударения. Функция состоит нескольких подфункций.

Способность снижать скорость

Если различие в скорости между автомобилем и препятствием превышает указанные ниже значения, функция автоматического торможения системы City Safety не сможет предотвратить столкновение, но может смягчить последствия удара при столкновении.

Транспортные средства

В случае транспортного средства впереди система City Safety может снизить скорость автомобиля в пределах до 60 км/ч (37 миль/ч).

Велосипедисты

В случае велосипедиста система City Safety может снизить скорость автомобиля в пределах до 50 км/ч (30 миль/ч).

Пешеходы

В случае пешехода система City Safety может снизить скорость автомобиля в пределах до 45 км/ч (28 миль/ч).

Крупные животные

При опасности столкновения с крупным животным City Safety может снизить скорость автомобиля в пределах до 15 км/ч (9 миль/ч).

В случае крупного животного функция торможения предназначена, прежде всего, для снижения силы удара на высокой скорости и действует наиболее эффективно на скорости выше 70 км/ч (43 миль/ч) и менее эффективно на более низкой скорости.

Этапы действия City Safety

City Safety выполняет три действия в следующей последовательности:

1. Предупреждение о столкновении
2. Поддержка торможения
3. Автоторможение

¹¹ Функция доступна не на всех рынках.

1 - Предупреждение о столкновении

Сначала предупреждает водителя о ситуации, близкой к столкновению.

В автомобиле с проекционным дисплеем* предупреждение в виде мигающего символа появляется на ветровом стекле.

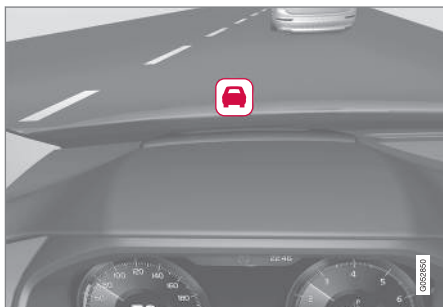

Символ предупреждения о столкновении на ветровом стекле

i ВНИМАНИЕ

Сигнал визуального предупреждения на ветровом стекле может быть плохо виден при сильном солнечном свете, бликах, очень сильном контрасте света и тени, использовании солнечных очков, или если взгляд водителя не направлен точно вперед.

City Safety может обнаруживать пешеходов, велосипедистов или транспортные средства, как неподвижные, так и движущиеся в том же направлении, что и ваш автомобиль. City Safety может также обнаруживать пешеходов, велосипедистов или крупных животных, пересекающих дорогу перед вашим автомобилем.

При опасности столкновения с пешеходом, крупным животным, велосипедистом или транспортным средством, система привлекает внимание водителя с помощью световых и звуковых сигналов и вибраций педали тормоза. Вибрация педали тормоза отсутствует, если водитель двигается на низкой скорости, резко тормозит или ускоряется. Интенсивность вибрации педали тормоза зависит от скорости автомобиля.

2 - Поддержка торможением

При возрастании опасности столкновения после подачи предупреждения о столкновении активируется поддержка торможением.

Поддержка торможением усиливает торможение, выполняемое водителем, если система считает, что усилия водителя недостаточно для того, чтобы избежать столкновения.

3 - Автоторможение

В последний момент активируется система автоматического торможения.

Если водитель в этом положении не приступил к выруливанию и существует угроза столкновения, включается функция автоторможения, причем независимо от того, приступил водитель к торможению или нет. При этом торможение происходит с полным тормозным эффектом для снижения скорости столкновения или с ограниченным тормозным эффектом, если этого достаточно для того, чтобы избежать столкновения.

Одновременно с функцией автоматического торможения могут активироваться преднатяжители ремней безопасности.

В некоторых ситуациях автоматическое торможение может начинаться с незначительного притормаживания, чтобы затем перейти к приложению полного тормозного усилия.

Когда функции City Safety удастся предотвратить столкновение с неподвижным объектом, автомобиль не двигается, ожидая активных действий водителя. Если торможение автомобиля связано с тем, что впереди движется транспортное средство на низкой скорости, скорость автомобиля снижается и приравнивается к скорости этого транспортного средства.

И ВНИМАНИЕ

В автомобилях с механической коробкой передач двигатель глушится, когда автомобиль останавливается функцией автоматической остановки в том случае, если водитель до этого не успел выжать педаль сцепления.

Водитель может в любой момент прервать действующее торможение, резко нажав на педаль газа.

И ВНИМАНИЕ

При торможении с помощью функции City Safety загорается стоп-сигнал.

Когда функция City Safety активируется и приводит в действие тормоза, на дисплее водителя появляется текстовое сообщение о том, что функция активирована/была активирована.

⚠ ПРЕДОСТЕРЕЖЕНИЕ

City Safety запрещается использовать для изменения стиля вождения – водитель не должен полагаться только на City Safety и дожидаться, пока система задействует торможение.

Дополнительная информация

- City Safety™ (стр. 330)
- City Safety и транспорт в поперечном направлении (стр. 337)
- City Safety включает торможение при появлении встречного транспорта (стр. 340)
- Ограничения функции City Safety (стр. 341)
- Проекционный дисплей* (стр. 157)
- Натяжитель ремня безопасности (стр. 56)

Установка дистанции предупреждения для City Safety

City Safety¹² всегда активирована, однако водитель может выбрать дистанцию предупреждения для этой системы.

И ВНИМАНИЕ

Функцию City Safety нельзя отключить, она активируется автоматически при запуске двигателя/электротяги и действует до остановки двигателя/электротяги.

Дистанция предупреждения определяет чувствительность системы и расстояние, на котором срабатывает световое и звуковое предупреждение и вибрация педали тормоза.

Для выбора дистанции предупреждения:

1. На верхней панели центрального дисплея выберите **Настройки** → **My Car** → **IntelliSafe**.
2. В **Предупреждение City Safety** выберите **Позднее**, **Норм.** или **Раннее**, чтобы установить дистанцию предупреждения.

Если настройка **Раннее** приводит к подаче слишком большого числа предупреждений,

¹² Функция доступна не на всех рынках.

- ◀◀ которые в некоторых ситуациях раздражают вас, вы можете выбрать **Норм.** или **Позднее**.

Если вам кажется, что предупреждения поступают слишком часто и раздражают вас, вы можете уменьшить дистанцию предупреждения, что приводит к тому, что общее количество предупреждений снижается, но при этом предупреждения от City Safety поступают позднее.

Поэтому дистанцию предупреждения **Позднее** следует использовать только в исключительных случаях, например, при динамичном стиле вождения.

ПРЕДОСТЕРЕЖЕНИЕ

- Никакая автоматическая система не в состоянии гарантировать 100% функционирование во всех ситуациях. Поэтому никогда не проверяйте действие системы City Safety на людях, животных или транспортных средствах: это может привести к серьезным травмам со смертельным исходом.
- City Safety предупреждает водителя об опасности столкновения, но не может уменьшить время реакции водителя.
- Даже если расстояние предупреждения установлено на **Раннее**, предупреждения могут в некоторых случаях восприниматься, как запоздавшие, например, при большой разнице в скорости или если транспортное средство впереди неожиданно резко тормозит.
- Если выбрана дистанция предупреждения **Раннее**, расстояние подачи предупреждения увеличивается. В этом случае предупреждения могут поступать чаще по сравнению с настройкой **Норм.**, но мы рекомендуем именно эту настройку, так как в

этом режиме City Safety действует наиболее эффективно.

ВНИМАНИЕ

Предупреждение в функции Rear Collision Warning* с помощью указателей поворота отключается, если в функции City Safety выбран самый низкий уровень "Позднее" дистанции предупреждения о столкновении.

При этом функции, в которые входят преднатяжение ремней безопасности и торможение, продолжают действовать.

Дополнительная информация

- City Safety™ (стр. 330)
- Ограничения функции City Safety (стр. 341)
- Rear Collision Warning* (стр. 415)

Обнаружение препятствия функцией City Safety

City Safety¹³ может помочь водителю обнаруживать транспортные средства, велосипедистов, крупных животных и пешеходов.

Транспортные средства

City Safety обнаруживает большинство типов транспортных средств, которые стоят неподвижно или движутся в том же направлении, что и ваш автомобиль. В некоторых случаях функция может также обнаруживать транспорт, движущийся навстречу или в поперечном направлении.

В ночное время City Safety может обнаруживать транспортные средства, у которых ярко светят передние и задние фары.

Велосипедист

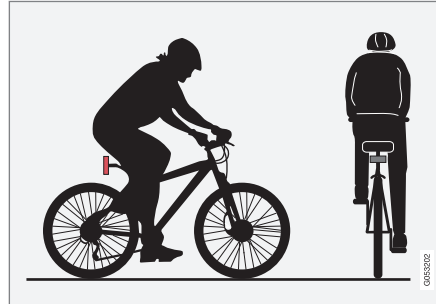

Примеры того, как функция City Safety определяет велосипедиста – четкий контур тела и велосипеда.

Для эффективной работы системы необходимо, чтобы функция, идентифицирующая велосипедиста, получала четкую информацию о контуре тела велосипедиста и велосипеда. Такая информация позволяет различать велосипед, а также голову, руки, плечи, ноги, верхнюю и нижнюю части тела человека и соотносить их с обычной схемой движения человека.

Если функция камеры не может различить большие фрагменты фигуры велосипедиста или велосипеда, система не может распознать велосипедиста.

Функция может распознавать только взрослых велосипедистов на взрослом велосипеде.

⚠ ПРЕДОСТЕРЕЖЕНИЕ

City Safety – это вспомогательная функция поддержки водителя, которая может обнаруживать велосипедистов не во всех ситуациях, например, не может видеть:

- частично закрытых велосипедистов.
- велосипедиста, если он сливается с близким по контрасту фоном.
- велосипедистов в одежде, скрывающей контуры фигуры.
- велосипеды, на которых установлен крупногабаритный груз.

Предупреждения и торможение могут выполняться с запаздыванием или не выполняться вообще. Только водитель несет ответственность за правильное поведение автомобиля на дороге и соблюдение безопасного расстояния с учетом скорости автомобиля.

¹³ Функция доступна не на всех рынках.

« Пешеходы

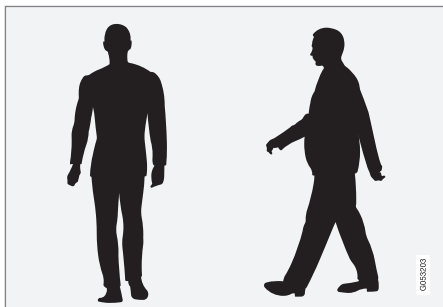

Примеры того, как система определяет пешеходов по четким контурам тела.

Для эффективной работы системы необходимо, чтобы функция, идентифицирующая пешехода, получала четкую информацию о контуре тела человека. Такая информация позволяет различать голову, руки, плечи, ноги, верхнюю и нижнюю части тела человека и соотносить их с обычной схемой движения человека.

Для распознавания пешехода фигура человека должна четко выделяться на общем фоне, что в свою очередь зависит от типа одежды, фона, погодных условий и т.д. Если пешеход сливается с близким по контрасту фоном, он обнаруживается с запозданием или не может быть обнаружен, в результате подача предупреждений и торможение

могут происходить с запозданием или полностью отсутствовать.

City Safety может обнаруживать пешеходов даже в темноте, если они освещаются фарами автомобиля.

ПРЕДОСТЕРЕЖЕНИЕ

City Safety – это вспомогательная функция поддержки водителя, которая может обнаруживать пешеходов не во всех ситуациях, например, не может видеть:

- затененных пешеходов, людей в свободной одежде, скрывающей контуры фигуры, или пешеходов ростом ниже 80 см (32 in.).
- пешеходов, почти сливающихся с фоном.
- пешехода, который несет большой предмет.

Предупреждения и торможение могут выполняться с запозданием или не выполняться вообще. Только водитель несет ответственность за правильное поведение автомобиля на дороге и соблюдение безопасного расстояния с учетом скорости автомобиля.

Крупные животные

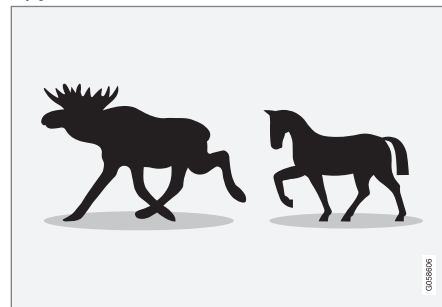

Примеры того, как функция City Safety определяет крупных животных – неподвижные или медленно движущиеся животные с четкими контурами тела.

Для эффективной работы системы необходимо, чтобы функция, идентифицирующая крупных животных (например, лося и лошадей), получала максимально четкую информацию о контурах тела. Такая информация позволяет различить животное сбоку и соотнести с обычной схемой движения животного.

Система не может распознать животное, если функция камеры не может различить фрагменты его тела.

City Safety может обнаруживать крупных животных даже в темноте, если они освещаются фарами автомобиля.

⚠ ПРЕДОСТЕРЕЖЕНИЕ

City Safety – это вспомогательная функция поддержки водителя, которая может обнаруживать крупных животных не во всех ситуациях, например, не может видеть:

- Частично скрытых крупных животных.
- Крупных животных точно в анфас или точно сзади.
- Крупных животных, которые стремительно бегут или перемещаются с места на место.
- Крупных животных, почти сливающихся с фоном.
- Мелких животных, например, собак или кошек.

Предупреждения и торможение могут выполняться с запаздыванием или не выполняться вообще. Только водитель несет ответственность за правильное поведение автомобиля на дороге и соблюдение безопасного расстояния с учетом скорости автомобиля.

Дополнительная информация

- City Safety™ (стр. 330)
- Ограничения функции City Safety (стр. 341)

City Safety и транспорт в поперечном направлении

City Safety¹⁴ может помочь водителю в ситуациях, когда на перекрестке автомобиль поворачивает и пересекает дорогу, предназначенную для встречного транспорта.

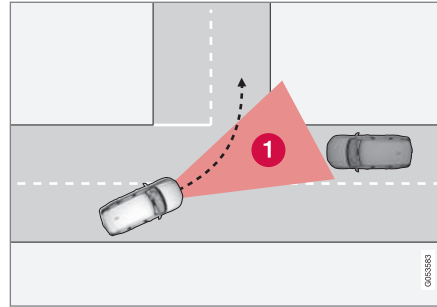

- 1** Сектор, в котором City Safety может обнаруживать встречный транспорт, пересекающий траекторию автомобиля.

City Safety может обнаруживать встречный транспорт, двигающийся по опасному для столкновения курсу, в том случае, когда это транспортное средство оказывается в секторе, доступном для анализа действий системой City Safety.

Кроме того, должны выполняться следующие критерии:

- скорость вашего автомобиля должна быть не ниже 4 км/ч (3 миль/ч)
- ваш автомобиль должен поворачивать налево в странах с правосторонним движением (или направо при левостороннем движении)
- у встречного транспортного средства должны быть включены фары.

Дополнительная информация

- City Safety™ (стр. 330)
- Ограничения функции City Safety (стр. 341)

¹⁴ Функция доступна не на всех рынках.

Ограничения City Safety в отношении транспорта в пересекающем направлении

В некоторых случаях системе City Safety сложно помочь водителю избежать столкновения со встречным транспортом в пересекающем направлении.

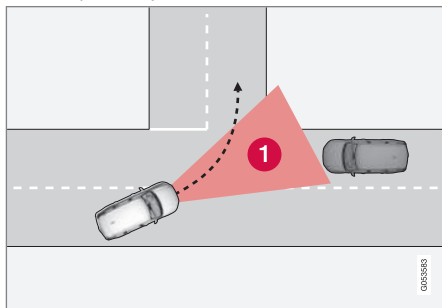

Некоторые примеры:

- На скользкой дороге, когда действует система курсовой устойчивости ESC.
- Если встречное транспортное средство обнаруживается с запозданием.
- Если встречное транспортное средство закрывает какой-то объект.
- Если у встречного транспортного средства не горят фары.
- Если встречное транспортное средство неожиданно изменяет направление дви-

жения, например, перестраивается в последний момент.

И ВНИМАНИЕ

В функции используются блоки камер и радиолокационных датчиков, имеющие определенные ограничения общего типа.

Дополнительная информация

- City Safety и транспорт в поперечном направлении (стр. 337)
- Ограничения функции City Safety (стр. 341)
- Ограничения блока камеры и радиолокационного датчика (стр. 467)

City Safety – поддержка управлением при выруливании

City Safety с поддержкой управления может помочь водителю объехать транспортное средство/препятствие в том случае, когда избежать столкновения только за счет торможения невозможно. Функцию City Safety с поддержкой управлением нельзя отключить, т.е. она всегда активирована.

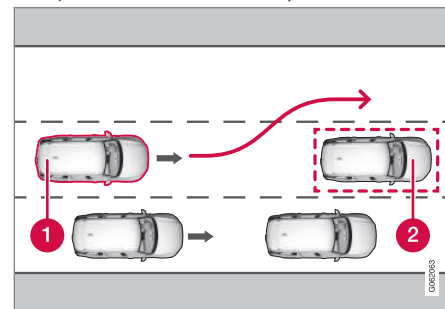

- 1** Ваш автомобиль выруливает
- 2** Медленно движущееся/неподвижное транспортное средство или препятствие.

City Safety вмешивается, усиливая рулевой маневр, выполняемый водителем, только после того, как водитель самостоятельно предпринял попытку объехать препятствие – и только если водитель выруливает недо-

статочно для того, чтобы предотвратить столкновение.

Одновременно с усилением рулевого маневра подключается также и тормозная система, чтобы еще больше усилить рулевой маневр. Функция помогает также вновь выровнять автомобиль после того, как препятствие осталось позади.

Поддержка управления в системе City Safety может обнаруживать:

- Транспортные средства
- велосипедистов
- пешеходов
- крупных животных.

Дополнительная информация

- City Safety™ (стр. 330)
- Ограничения функции City Safety (стр. 341)

Ограничения поддержки управлением в системе City Safety при объезде препятствия

В некоторых ситуациях поддержка управлением системы City Safety может действовать с ограничениями и не реагировать, например:

- если скорость автомобиля выходит за пределы интервала 50-100 км/ч (30-62 мили/ч)
- если водитель не приступает к выруливанию для объезда препятствия
- если сервоусилитель, создающий адаптированное к скорости рулевое усилие, действует с ограничениями – например, в процессе охлаждения, связанного с перегревом.

ВНИМАНИЕ

В функции используются блоки камер и радиолокационных датчиков, имеющие определенные ограничения общего типа.

Дополнительная информация

- City Safety – поддержка управлением при выруливании (стр. 338)
- Ограничения функции City Safety (стр. 341)

- Рулевое усилие, адаптированное к скорости (стр. 324)
- Ограничения блока камеры и радиолокационного датчика (стр. 467)

Автоматическое торможение, когда выруливание с помощью City Safety невозможно

City Safety¹⁵ может помочь водителю, заранее включив автоматическое торможение в том случае, когда избежать столкновения только за счет выруливания невозможно. City Safety помогает водителю, непрерывно проверяя наличие возможных боковых "путей отхода" на случай, если медленно движущееся или неподвижное транспортное средство будет обнаружено перед автомобилем слишком поздно.

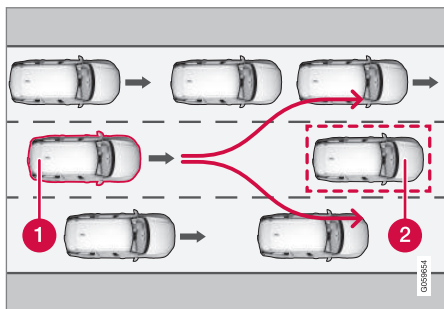

Ваш автомобиль (1) не "видит" возможности, как объехать транспортное средство впереди (2), и поэтому заранее включает автоматическое торможение.

- 1 Ваш автомобиль
- 2 Двигающийся на низкой скорости/ неподвижный автомобиль

City Safety не включает функцию автоматического торможения до тех пор, пока водитель может самостоятельно избежать столкновения путем выруливания.

Но если City Safety считает, что выруливание невозможно, например, в связи с наличием транспорта на соседних полосах движения, функция может помочь водителю, заранее приступив к автоматическому торможению.

Дополнительная информация

- City Safety™ (стр. 330)
- Ограничения функции City Safety (стр. 341)

City Safety включает торможение при появлении встречного транспорта

City Safety может помочь водителю экстренно затормозить автомобиль, когда на полосе движения вашего автомобиля оказывается встречное транспортное средство.

Если встречное транспортное средство въезжает на полосу движения вашего автомобиля и столкновение неизбежно, City Safety может снизить скорость автомобиля, чтобы уменьшить силу удара.

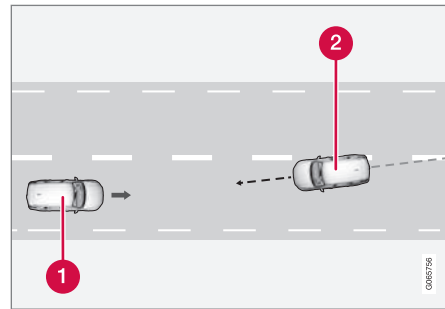

- 1 Ваш автомобиль
- 2 Встречное транспортное средство

¹⁵ Функция доступна не на всех рынках.

Функция действует при условии выполнения следующих критериев:

- скорость вашего автомобиля должна быть выше 4 км/ч (3 мили/ч)
- участок дороги должен быть прямой
- полоса движения вашего автомобиля должна иметь четкие линии боковой разметки
- ваш автомобиль должен располагаться точно прямо на полосе движения
- встречное транспортное средство должно находиться в пределах разметки полосы движения вашего автомобиля
- у встречного транспортного средства должны быть включены фары
- функция может реагировать только со столкновениями типа "лоб в лоб"
- функция может обнаруживать только полноприводные автомобили.

ПРЕДОСТЕРЕЖЕНИЕ

Предупреждения и торможение, связанные с угрозой столкновения с встречным транспортом, происходят всегда с большим запозданием.

Дополнительная информация

- City Safety™ (стр. 330)
- Ограничения функции City Safety (стр. 341)

Ограничения функции City Safety

В некоторых ситуациях функция City Safety¹⁶ может действовать с ограничениями.

Окружающая обстановка

Низкорасположенные объекты

Свешивающиеся предметы, например, флажок/вымпел на выступающем грузе или дополнительное оборудование, например, фары или передние дуги, выступающие над капотом, ограничивают действие функции.

Скользкая дорога

На скользком дорожном покрытии увеличивается тормозной путь, что может снизить способность функции City Safety избежать столкновения. В таких ситуациях антиблокировочная система тормозов или система курсовой устойчивости ESC¹⁷ обеспечивают наилучший тормозной эффект и устойчивость на дороге.

Встречный свет

Сигнал визуального предупреждения в ветровом стекле о возможном столкновении может быть плохо виден при сильном солнечном свете, бликах, использовании солнечных очков, или если взгляд водителя не направлен точно вперед.

¹⁶ Функция доступна не на всех рынках.

¹⁷ Electronic Stability Control

« Жаркая погода

В случае высокой температуры в салоне, например, в жаркую солнечную погоду, визуальное предупреждение на ветровом стекле может временно не действовать.

Поле зрения блока камеры и радиолокационного датчика

Поле зрения камеры ограничено, поэтому в некоторых ситуациях пешеходы, крупные животные, велосипедисты и транспортные средства не могут быть обнаружены, или они обнаруживаются с запозданием.

Покрытые грязью транспортные средства могут обнаруживаться позднее по сравнению с другими транспортными средствами, мотоциклы в темное время суток не могут быть обнаружены, или обнаруживаются с запозданием.

Если текстовое сообщение на дисплее водителя сообщает, что модуль камеры или радиолокационного датчика заблокирован, это означает, что у системы City Safety могут возникнуть трудности с обнаружением пешеходов, крупных животных, велосипедистов, транспортных средств или линий дорожной разметки перед автомобилем – т.е. указывает на ограничение действия системы City Safety.

Однако следует помнить, что сообщение об ошибке показывается не во всех ситуациях,

связанных с блокировкой датчиков ветрового стекла, и поэтому водитель должен внимательно следить за тем, чтобы участок ветрового стекла перед блоком камеры и радиолокационного датчика был всегда чистым.

! ВАЖНО

Обслуживание компонентов систем поддержки водителя допускается проводить только в мастерской – рекомендуется официальная станция техобслуживания Volvo.

Действия водителя

Движение задним ходом

Когда автомобиль движется задним ходом, City Safety временно отключается.

Низкая скорость

City Safety не активируется на очень низкой скорости – до 4 км/ч (3 миль/ч) – и поэтому система не реагирует в ситуации, когда вы очень медленно приближаетесь к автомобилю перед вами, например, во время парковки.

Активный водитель

Команды водителя всегда имеют наивысший приоритет, и поэтому City Safety не реагирует или предупреждает/реагирует позднее в ситуациях, когда водитель четко

обозначает действия по управлению и ускорению автомобиля, даже если столкновение неизбежно.

Именно поэтому при активном и осознанном поведении водителя предупреждение о столкновении и вмешательство системы может происходить позднее, что позволяет избежать появления лишних предупреждений.

Важные предупреждения

⚠ ПРЕДОСТЕРЕЖЕНИЕ

Функции поддержки водителя предупреждают только о препятствиях, которые обнаруживает собственный радиолокационный блок – именно поэтому предупреждение может отсутствовать или поступать с задержкой.

- Не ждите предупреждения или вмешательства системы! Тормозите сами в случае необходимости.

⚠ ПРЕДОСТЕРЕЖЕНИЕ

- Предупреждения и торможение могут срабатывать с запаздыванием или отсутствовать, если дорожная ситуация или внешнее воздействие приводят к тому, что блок камеры и радиолокационных датчиков не может надежно определить движущихся впереди пешеходов, велосипедистов, крупных животных или транспортные средства.
- В ночное время система может обнаруживать транспортные средства, у которых ярко светят передние и задние фары.
- Радиус действия блока камеры и радиолокационных датчиков для обнаружения пешеходов и велосипедистов ограничен – система может эффективно предупредить об их появлении и задействовать торможение, если относительная скорость автомобиля не превышает 50 км/ч (30 миль/ч). Если автомобиль неподвижен или движется очень медленно, функции предупреждения о столкновении и торможения действуют эффективно при скорости автомобиля до 70 км/ч (43 мили/ч). Снижение скорости в случае крупных животных не превышает 15 км/ч

- (9 миль/ч) и достигается, если скорость автомобиля выше 70 км/ч (43 мили/ч). На более низкой скорости предупреждение и торможение при появлении крупных животных действуют менее эффективно.
- Функция предупреждения о неподвижных или медленно движущихся транспортных средствах и крупных животных может не срабатывать в темноте или при ограниченной видимости.
- Функции предупреждения и торможения при появлении пешехода или велосипедиста отключены, когда скорость автомобиля превышает 80 км/ч (50 миль/ч).
- Запрещается устанавливать, приклеивать или монтировать посторонние предметы с внешней или внутренней стороны ветрового стекла, перед блоком камеры и радара или рядом с ним – они могут нарушить действие функций, связанных работой камеры.
- Посторонние предметы, снег или лед в зоне расположения датчика камеры могут приводить к тому, что датчик будет действовать с ограни-

чениями, полностью отключаться или срабатывать неправильно.

⚠ ПРЕДОСТЕРЕЖЕНИЕ

- Функция автоматического торможения в системе City Safety может предотвратить столкновение или снизить скорость соударения, но полный тормозной эффект достигается только, если водитель выжимает педаль тормоза, даже в том случае, когда включается функция автоматического торможения.
- Функции предупреждения и поддержки управлением активируются только в случае высокой вероятности столкновения – поэтому никогда не дожидайтесь появления предупреждения о столкновении или вмешательства системы City Safety в управление автомобилем.
- Функции предупреждения и торможения при появлении пешеходов или велосипедистов отключены на скорости автомобиля выше 80 км/ч (50 миль/ч).
- При резком ускорении City Safety не задействует автоматическое торможение.





ВНИМАНИЕ

В функции используются блоки камер и радиолокационных датчиков, имеющие определенные ограничения общего типа.

Ограничения, действие на рынках
Система City Safety доступна не во всех странах. Если City Safety отсутствует в меню **Настройки** на центральном дисплее, это означает, что в автомобиле эта система не установлена.

Путь поиска на верхней панели центрального дисплея:

- **Настройки → My Car → IntelliSafe**

Дополнительная информация

- City Safety™ (стр. 330)
- Ограничения блока камеры и радиолокационного датчика (стр. 467)

Сообщения для City Safety

На дисплее водителя может появляться ряд сообщений, связанных с системой City

Safety. Далее приводится несколько примеров.

Сообщение	Содержание
City Safety Авто вмешательство	Когда City Safety выполняет торможение или завершила автоматическое торможение, на дисплее водителя может появиться один или несколько символов и текстовое сообщение.
City Safety Ограниченный режим. Требуется сервис	Система работает с отклонениями. Следует обратиться в мастерскую ^A .

^A Мы рекомендуем официальную станцию техобслуживания Volvo.

Текстовое сообщение можно погасить кратким нажатием на кнопку , которая расположена в центре правого набора кнопок на рулевом колесе.

Если сообщение сохраняется, обратитесь в мастерскую^A.

Дополнительная информация

- City Safety™ (стр. 330)

Информация о дорожных знаках*

Функция информации о дорожных знаках (RSI¹⁸) может привлечь внимание водителя к дорожным знакам скоростного режима и некоторым запрещающим знакам.

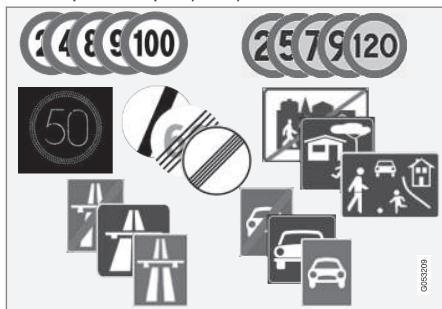

Примеры считываемых дорожных знаков¹⁹.

RSI может предоставить водителю информацию, например, о разрешенной скорости, о начале/окончании автомагистрали или автомобильной дороги, о запрете обгона и запрещенном направлении движения.

Когда автомобиль проезжает знак ограничения скорости, он отображается на дисплее водителя и проекционном дисплее*.

В функции информации о дорожных знаках (RSI²⁰) имеются также вспомогательные функции, которые могут предупреждать водителя о превышении действующего ограничения скорости или о наличии камер контроля скорости.

ВНИМАНИЕ

На многих рынках функция информации о дорожных знаках* доступна только вместе с системой Sensus Navigation*.

ПРЕДОСТЕРЕЖЕНИЕ

- Функция является дополнительной функцией поддержки водителя, направленной на повышение удобства и безопасности управления автомобилем, – однако она не может обеспечить необходимые действия во всех ситуациях и в любых транспортных, дорожных и погодных условиях.
- Водителю рекомендуется прочитать все разделы руководства для владельца, связанные с этой функцией, чтобы познакомиться, в том числе и с ограничениями функции, которые водитель обязан знать перед началом использования этой функции.
- Функции поддержки водителя не могут заменить внимание и оценку ситуации водителем. Только водитель отвечает за безопасное поведение автомобиля на дороге, должен поддерживать подходящую скорость и расстояние до других транспортных средств и соблюдать действующие законы и правила дорожного движения.

¹⁸ Road Sign Information

¹⁹ Дорожные знаки адаптированы к требованиям рынков – на рисунках представлены лишь некоторые примеры.

²⁰ Road Sign Information

Дополнительная информация

- Система поддержки водителя (стр. 324)
- Активирование или отключение функции информации о дорожных знаках* (стр. 347)
- Вывод на дисплей индикации для функции информации о дорожных знаках* (стр. 348)
- Информация о дорожных знаках и Sensus Navigation* (стр. 350)
- Предупреждение об ограничении скорости и камера контроля скорости в функции информации о дорожных знаках* (стр. 351)
- Ограничения функции информации о дорожных знаках* (стр. 354)

Активирование или отключение функции информации о дорожных знаках*

Функция информации о дорожных знаках (RSI²¹) действует по выбору – водитель может активировать или отключить функцию.



Функция активируется или отключается этой кнопкой на панели функций центрального дисплея.

- ЗЕЛЕНАЯ индикация в кнопке – функция активирована.
- СЕРАЯ индикация в кнопке – функция отключена.

i ВНИМАНИЕ

- Если активирована функция автоматического ограничения скорости, информация о дорожных знаках показывается на дисплее водителя, даже когда функция информации о дорожных знаках отключена.
- Чтобы убрать информацию о дорожных знаках с дисплея водителя, необходимо отключить **обе функции** – автоматическое ограничение скорости и информацию о дорожных знаках.
- Когда функция автоматического ограничения скорости активирована, а функция информации о дорожных знаках отключена, предупреждения от функции информации о дорожных знаках не поступают. Для получения предупреждений должна быть также активирована функция информации о дорожных знаках.

²¹ RSI: Road Sign Information.

« Дополнительная информация

- Информация о дорожных знаках* (стр. 346)
- Автоматический ограничитель скорости (стр. 358)
- Ограничения функции информации о дорожных знаках* (стр. 354)

Вывод на дисплей индикации для функции информации о дорожных знаках*

Функция информации о дорожных знаках (RSI²²) показывает дорожные знаки различными способами в зависимости от типа знака и дорожной ситуации.

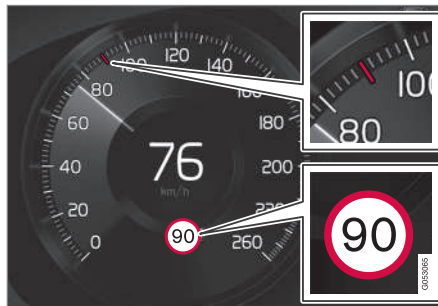

Пример²³ регистрируемой информации о скоростном режиме.

Когда функция регистрирует дорожный знак ограничения скорости, этот знак в виде символа отображается на дисплее водителя, а на шкале скорости появляется цветная метка.

В автомобиле с Sensus Navigation* информация о скоростных режимах поступает также на основании данных карты. В

результате дисплей водителя может показывать или изменять информацию об ограничении скорости даже, когда автомобиль не проезжает знак, связанный с ограничением скорости.

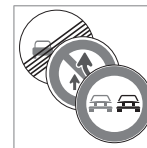

Вместе с символом действующего ограничения скорости может также появиться дополнительный знак, например, обгон запрещен.

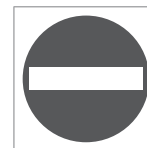

Когда автомобиль проезжает с любой стороны въезд, на который распространяется действие этого запрещающего знака, на дисплее водителя начинает мигать символ этого знака,

предупреждая водителя.

В автомобиле с системой Sensus Navigation* информация с карты используется для определения, в правильном ли направлении движется автомобиль.

Если активирована функция **Звук предупреждения о дорожных знаках**, водитель может также получать звуковое предупреждение при движении в направлении знака "въезд запрещен".

²² Road Sign Information

²³ Дорожные знаки адаптированы к требованиям рынков – на рисунках в этой инструкции представлены лишь примеры.

Конец действия знака ограничения скорости или автомагистрали
 Когда функция обнаруживает "непрямые указатели ограничения скорости", означающие конец действия знака ограничения скорости, – например, конец автомагистрали, – на дисплее водителя появляется символ соответствующего дорожного знака.

В автомобиле с Sensus Navigation*, как правило, показываются знаки с прямым указанием ограничения скорости – знаки, косвенно указывающие на ограничение скорости, показываются только, если для данного участка дороги в карте отсутствует информация о скоростном режиме.

Примеры непрямых указателей ограничения скорости:

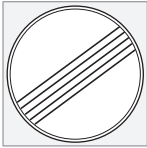

Конец зоны всех ограничений.



Конец автомагистрали.

Символ на дисплее водителя гаснет через 10–30 секунд и не включается до тех пор, пока автомобиль не окажется рядом со следующим знаком скоростного режима.

Изменение ограничения скорости
 При прохождении знака с прямым указанием ограничения скорости, отличающимся от предыдущего значения, на дисплее водителя появляется символ соответствующего дорожного знака.



Пример знака с прямым указанием ограничения скорости.

Символ на дисплее водителя гаснет прим. через 5 минут и не включается до тех пор, пока автомобиль не окажется рядом со следующим знаком скоростного режима.

В автомобиле с Sensus Navigation* знак ограничения скорости показывается на дисплее водителя в том случае, когда в данных карты имеется информация о скоростном режиме для данного участка дороги, даже если на пути автомобиля не встретился знак с прямым указанием ограничения скорости. Если такая информация в данных карты отсутствует, знак гаснет прим. через 3 минуты после последнего

встреченного автомобилем знака ограничения скорости.

Дополнительные таблички

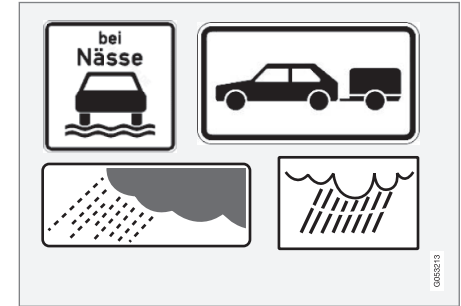

Примеры дополнительных табличек.

Если на одной и той же дороге имеются знаки с разными ограничениями скорости, на дополнительной табличке показывается, какое ограничение при каких условиях действует. В особенности это касается участков дорог с повышенным риском аварий, например, при дожде и/или тумане.

Дополнительный знак, касающийся дождя, показывается только при использовании стеклоочистителя ветрового стекла.

Если автомобиль с присоединенным к электросистеме автомобиля прицепом проезжает знак ограничения скорости с дополнительной табличкой "прицеп", на дисплее



- « водителя отображается скорость, указанная на этом знаке.

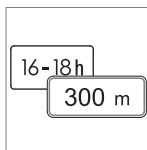

Некоторые ограничения скорости, например, действуют в зоне, которая начинается на указанном расстоянии, или в течение определенного времени суток. Внимание водителей

на это обстоятельство привлекается с помощью символа дополнительной таблички под символом с указанием скорости. В этом случае на дисплее водителя в дополнительной табличке под знаком показывается либо "DIST", либо "TIME".



Символ дополнительной таблички в виде пустой рамки под обозначением скорости²³ на дисплее водителя означает, что для данного ограничения скорости функция обнаружила

табличку с дополнительной информацией.

Знак "Школа" и "Осторожно дети"



Если предупреждающий знак "Школа" или "Осторожно дети" включен в карты спутникового навигатора²⁴, знак этого типа появляется на дисплее водителя.

Дополнительная информация

- Информация о дорожных знаках* (стр. 346)
- Ограничения функции информации о дорожных знаках* (стр. 354)

Информация о дорожных знаках и Sensus Navigation*

Если в автомобиле установлена система Sensus Navigation*, информация о скоростных режимах поступает из навигационного модуля в следующих случаях:

- Непрямые указатели скоростного режима, например, такие знаки, как автомагистраль или автомобильная дорога, а также населенный пункт.
- Если действие ранее обнаруженного знака ограничения скорости считается законченным, и на пути автомобиля не встретился ни один новый знак.

i ВНИМАНИЕ

На многих рынках функция информации о дорожных знаках* доступна только вместе с системой Sensus Navigation*.

i ВНИМАНИЕ

Если для навигации используется загруженное стороннее приложение, информация, связанная со скоростными режимами, не поддерживается.

²³ Дорожные знаки адаптированы к требованиям рынков – на рисунках в этой инструкции представлены лишь примеры.

²⁴ Только автомобили с Sensus Navigation*.

Дополнительная информация

- Информация о дорожных знаках* (стр. 346)

Предупреждение об ограничении скорости и камера контроля скорости в функции информации о дорожных знаках*

В функции информации о дорожных знаках (RSI²⁵) имеются вспомогательные функции, которые могут предупреждать водителя о превышении действующего ограничения скорости или о наличии камер контроля скорости.



Пример информации о камере контроля скорости и ограничении скорости на дисплее водителя

Предупреждение об ограничении скорости



Предупреждение о превышении скорости подается на дисплее водителя в виде символа²⁶ с указанием разрешенной максимальной скорости, который начинает мигать, когда водитель превышает это значение скорости.

Предупреждение о превышении скорости появляется всегда, когда ограничение скорости превышает при появлении информации о камере контроля скорости.

Предупреждение об ограничении скорости предупреждает водителя о превышении действующего ограничения скорости или заданной максимальной скорости, и если водитель не снижает скорость, предупреждение повторяется в зоне действия этого ограничения скорости еще один раз прим. через 30 секунд.

В дальнейшем предупреждение может поступить после того, как водитель сначала снизит скорость не менее чем на 5 км/ч (3 мили/ч), а затем вновь превысит ограничение скорости, или если автомобиль окажется в другой/новой зоне действия режима ограничения скорости.

²⁵ Road Sign Information

²⁶ Дорожные знаки адаптированы к требованиям рынков – здесь представлен лишь один пример.





ВНИМАНИЕ

Звуковое предупреждение о нарушении скоростного режима поступает только, когда активирована функция **Предупреждение об ограничении скорости** и для подфункции **Звук предупреждения о дорожных знаках** выбрано положение **Вкл.** В этом случае звуковое предупреждение подается, когда скорость автомобиля превышает значение, которое функция информации о дорожных знаках показывает на дисплее водителя.

Предупреждение о камере контроля скорости



В автомобиле с функцией информации о дорожных знаках и системой Sensus Navigation на дисплее водителя может поступать информация о приближающейся камере контроля ско-

рости²⁷

Если скорость автомобиля превышает обнаруженное ограничение скорости, когда включена функция **Предупреждение об ограничении скорости**, функция подает

предупреждение, когда автомобиль приближается к камере контроля скорости, при условии, что навигационная карта этого региона содержит информацию о таких камерах.

ВНИМАНИЕ

Звуковое предупреждение может также поступать при появлении камер контроля скорости независимо от скорости автомобиля или превышения скоростного режима, и даже когда отключена функция **Звук предупреждения о дорожных знаках**.

Дополнительная информация

- Информация о дорожных знаках* (стр. 346)
- Активирование и отключение предупреждений функции информации о дорожных знаках* (стр. 352)
- Ограничения функции информации о дорожных знаках* (стр. 354)

Активирование и отключение предупреждений функции информации о дорожных знаках*

Подфункция **Предупреждение об ограничении скорости** в функции информации о дорожных знаках (RSI²⁸) действует по выбору – водитель может активировать или отключить подфункцию.

Активирование предупреждения о превышении скорости

1. На верхней панели центрального дисплея выберите **Настройки** → **My Car** → **IntelliSafe** → **Road Sign Information**.
2. Выделите **Предупреждение об ограничении скорости**.
 - > Функция активируется, и появляется настройщик предельного значения скорости.

Выбор предельного значения для предупреждения о превышении скорости

Водитель может выбрать подачу предупреждения при более высокой скорости по сравнению со значением, указанным на знаке.

²⁷ Информация о камерах контроля скорости на навигационной карте доступна не на всех рынках/регионах.

²⁸ Road Sign Information

1. На верхней панели центрального дисплея выберите **Настройки** → **My Car** → **IntelliSafe** → **Road Sign Information**.
2. Выделите **Предупреждение об ограничении скорости**.
 - > Функция активируется, и появляется настройщик предельного значения скорости.
3. Выберите предельное значение для предупреждения о превышении скорости, нажав на экране на стрелку вверх/вниз.



Обратите внимание, что функция не учитывает выбранный предел скорости, когда на дисплее водителя показывается символ камеры контроля скорости.

Активирование звукового предупреждения вместе с предупреждением о превышении скорости

1. На верхней панели центрального дисплея выберите **Настройки** → **My Car** → **IntelliSafe** → **Road Sign Information**.

2. Внесите/удалите метку для **Звук. предупреждения о дорожных знаках**, чтобы активировать/отключить звуковое предупреждение.

Если активирована функция **Звук. предупреждения о дорожных знаках**, предупреждение поступает также, когда водитель движется в направлении против одно-стороннего движения /запрещенного въезда.

Активация предупреждения о камерах контроля скорости

Если в автомобиле установлена система Sensus Navigation* и в данных карты содержится информацию о камерах контроля скорости, водитель может выбрать подачу звукового сигнала при появлении такой камеры.

1. На верхней панели центрального дисплея выберите **Настройки** → **My Car** → **IntelliSafe** → **Road Sign Information**.
2. Внесите/удалите метку для **Звук. предупр. о камерах контр. скорости**, чтобы активировать/отключить звуковое предупреждение о камере контроля скорости.

Дополнительная информация

- Информация о дорожных знаках* (стр. 346)
- Предупреждение об ограничении скорости и камера контроля скорости в функции информации о дорожных знаках* (стр. 351)
- Ограничения функции информации о дорожных знаках* (стр. 354)

Ограничения функции информации о дорожных знаках*

В некоторых ситуациях функция информации о дорожных знаках (RSI²⁹) может действовать с ограничениями. Примеры ситуаций, когда действие функции может быть ограничено:

- Тусклые знаки
- Знаки, размещенные на поворотах
- Повернутые и поврежденные знаки
- Знаки, расположенные высоко над проезжей частью
- Знаки, закрытые полностью/частично, или неудачно расположенные знаки
- Знаки частично или полностью покрытые инеем, снегом и/или грязью
- устаревшие или неправильные электронные дорожные карты³⁰ или отсутствие в них информации о скоростных режимах³¹

i ВНИМАНИЕ

На многих рынках функция информации о дорожных знаках* доступна только вместе с системой Sensus Navigation*.

²⁹ Road Sign Information

³⁰ Автомобили с системой Sensus Navigation*.

³¹ Карты с информацией о скоростных режимах имеются не для всех регионов.

i ВНИМАНИЕ

Функция RSI может воспринимать некоторые типы держателей для велосипедов, подключенных к электрическому гнезду для прицепа, как присоединенный прицеп. В таких случаях на дисплее водителя может появляться ошибочная информация о скорости.

i ВНИМАНИЕ

В функции используются блоки камер и радиолокационных датчиков, имеющие определенные ограничения общего типа.

Дополнительная информация

- Информация о дорожных знаках* (стр. 346)
- Ограничения блока камеры и радиолокационного датчика (стр. 467)

Ограничитель скорости

Ограничитель скорости (SL³²) можно рассматривать, как круиз-контроль "наоборот" – водитель регулирует скорость с помощью педали газа, а ограничитель скорости не дает водителю по ошибке превысить заранее выбранную/установленную максимальную скорость.

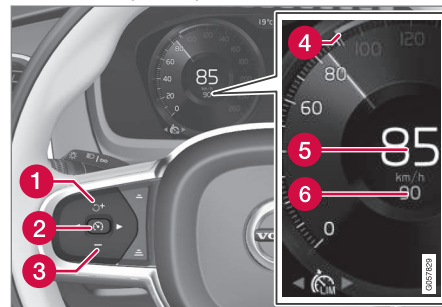

Кнопки и символы функции.

- 1** : Активирование ограничителя скорости из положения готовности и возврат к заданной максимальной скорости
- 1** **+** : Увеличение заданной максимальной скорости

- 2  : Из положения готовности – активирование ограничителя скорости и сохранение текущей скорости
- 2  : Из активного режима – отключение/переключение ограничителя скорости в положение готовности
- 3 — : Уменьшение заданной максимальной скорости
- 4 Указатель сохраненной максимальной скорости
- 5 Текущая скорость автомобиля
- 6 Сохраненная максимальная скорость

ПРЕДОСТЕРЕЖЕНИЕ

- Функция является дополнительной функцией поддержки водителя, направленной на повышение удобства и безопасности управления автомобилем, – однако она не может обеспечить необходимые действия во всех ситуациях и в любых транспортных, дорожных и погодных условиях.
- Водителю рекомендуется прочитать все разделы руководства для владельца, связанные с этой функцией, чтобы ознакомиться, в том числе и с ограничениями функции, которые водитель обязан знать перед началом использования этой функции.
- Функции поддержки водителя не могут заменить внимание и оценку ситуации водителем. Только водитель отвечает за безопасное поведение автомобиля на дороге, должен поддерживать подходящую скорость и расстояние до других транспортных средств и соблюдать действующие законы и правила дорожного движения.

Дополнительная информация

- Система поддержки водителя (стр. 324)
- Ограничения действия ограничителя скорости (стр. 358)
- Выбор и активирование ограничителя скорости (стр. 356)
- Деактивирование ограничителя скорости (стр. 356)
- Временное отключение ограничителя скорости (стр. 357)
- Установка заданной скорости для функций поддержки водителя (стр. 396)
- Автоматический ограничитель скорости (стр. 358)

Выбор и активирование ограничителя скорости

Для регулировки скорости необходимо сначала выбрать, а затем активировать функцию ограничителя скорости (SL³³).

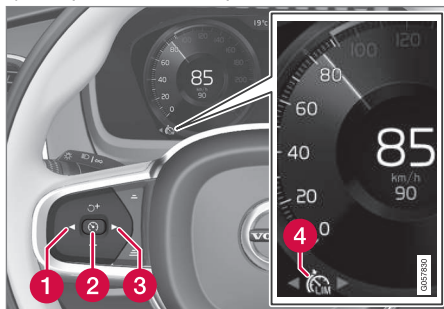

Ограничитель скорости можно активировать только после запуска двигателя. Минимально допустимая скорость, которую можно сохранить, – 30 км/ч (20 миль/ч).

1. Нажмите ◀ (1) или ▶ (3), чтобы пролистать и открыть символ ограничителя

скорости  (4).

- > Символ серого цвета – ограничитель скорости находится в положении готовности.

2. После выбора ограничителя скорости – нажмите на руле кнопку  (2), чтобы активировать.

- > Символ белого цвета – ограничитель скорости запускается, и текущая скорость сохраняется, как максимальное значение.

Дополнительная информация

- Ограничитель скорости (стр. 354)
- Деактивирование ограничителя скорости (стр. 356)
- Временное отключение ограничителя скорости (стр. 357)

Деактивирование ограничителя скорости

Ограничитель скорости (SL³⁴) можно деактивировать и отключить.

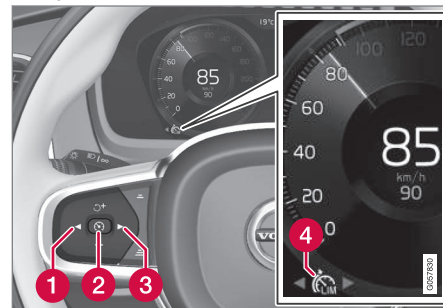

1. На рулевом колесе нажмите кнопку  (2).

- > Символ и указатели окрашиваются в серый цвет – ограничитель скорости переходит в режим готовности, и водитель может превышать заданную максимальную скорость.

³³ Speed Limiter

³⁴ Speed Limiter

2. На рулевом колесе нажмите кнопку ◀ (1) или ▶ (3), чтобы перейти к другой функции.
 - > Символ на дисплее водителя и указатель ограничителя скорости (4) гаснут – одновременно с этим удалится сохраненное значение максимальной скорости.

Дополнительная информация

- Ограничитель скорости (стр. 354)
- Выбор и активирование ограничителя скорости (стр. 356)
- Временное отключение ограничителя скорости (стр. 357)

Временное отключение ограничителя скорости

Ограничитель скорости (SL³⁵) можно временно отключить и установить в положение готовности.

Ограничение скорости можно временно отключать и превышать допустимую границу, используя педаль газа, например, чтобы за счет ускорения автомобиля избежать какой-то ситуации – ограничитель скорости не требуется перед этим переводить в режим готовности.

Для этого:

1. Выжмите полностью педаль газа и после достижения автомобилем необходимой скорости отпустите, чтобы преувать ускорение.
 - > В этом режиме ограничитель скорости продолжает действовать, и поэтому символ на дисплее водителя остается БЕЛОГО цвета.
2. Полностью отпустите педаль газа после завершения временного ускорения.
 - > После этого автомобиль автоматически включает торможение двигателем и устанавливает скорость ниже последнего заданного максимального значения.

Дополнительная информация

- Ограничитель скорости (стр. 354)
- Выбор и активирование ограничителя скорости (стр. 356)
- Деактивирование ограничителя скорости (стр. 356)

³⁵ Speed Limiter

Ограничения действия ограничителя скорости

Ограничитель скорости (SL³⁶) имеет определенные ограничения общего типа. На крутых спусках тормозного усилия ограничителя скорости может оказаться недостаточным, что может приводить к превышению заданной максимальной скорости. В этом случае для привлечения внимания водителя на дисплее водителя появляется сообщение **Превышен предел скорости**.

ВНИМАНИЕ

Текстовое сообщение о превышении максимальной скорости активируется, если скорость превышена не менее чем на 3 км/ч (прим. 2 мили/ч).

Дополнительная информация

- Ограничитель скорости (стр. 354)

³⁶ Speed Limiter

³⁷ Automatic Speed Limiter

³⁸ Speed Limiter

³⁹ Road Sign Information

Автоматический ограничитель скорости

Функция автоматического ограничения скорости (ASL³⁷) помогает водителю адаптировать максимальную скорость автомобиля к значениям, указываемым на знаках. Функцию обычного ограничителя скорости (SL³⁸) можно переключить на автоматический ограничитель скорости (ASL).

Функция автоматического ограничения скорости, используя информацию о скорости от функции информации о дорожных знаках* (RSI³⁹), автоматически адаптирует к этим данным максимальную скорость автомобиля.

ПРЕДОСТЕРЕЖЕНИЕ

Даже если водитель отчетливо видит дорожный знак скоростного режима, функция информации о дорожных знаках* (RSI) может предоставлять функции ASL неправильную информацию о скорости, – в такой ситуации водитель должен самостоятельно вмешаться и разогнать или притормозить автомобиль до подходящей скорости.

ПРЕДОСТЕРЕЖЕНИЕ

- Функция является дополнительной функцией поддержки водителя, направленной на повышение удобства и безопасности управления автомобилем, – однако она не может обеспечить необходимые действия во всех ситуациях и в любых транспортных, дорожных и погодных условиях.
- Водителю рекомендуется прочитать все разделы руководства для владельца, связанные с этой функцией, чтобы ознакомиться, в том числе и с ограничениями функции, которые водитель обязан знать перед началом использования этой функции.
- Функции поддержки водителя не могут заменить внимание и оценку ситуации водителем. Только водитель отвечает за безопасное поведение автомобиля на дороге, должен поддерживать подходящую скорость и расстояние до других транспортных средств и соблюдать действующие законы и правила дорожного движения.

Символ автоматического ограничителя скорости

 Три разных цвета значка (рядом с сохраненной скоростью "70" в центре спидометра) означают следующее:

Цвета значка	Значение
Желто-зеленый	Автоматический ограничитель скорости активен
Серый	Автоматический ограничитель скорости находится в режиме ожидания
Оранжевый	Автоматический ограничитель скорости временно установлен в положение готовности, например, если дорожный знак не удалось прочитать.

Символ, указывающий, какой ограничитель скорости активен
Символ на дисплее водителя переключается в зависимости от того, какой круиз-контроль действует – обычный или автоматический.

Символ	SL	ASL
 БЕЛЫЙ символ: Функция активирована, СЕРЫЙ символ: Положение готовности.	✓	✓
 Символ дорожного знака после числа "70" = активирован автоматический ограничитель скорости.		✓

Дополнительная информация

- Система поддержки водителя (стр. 324)
- Активирование или отключение автоматического ограничителя скорости (стр. 359)
- Изменение предельных значений для автоматического ограничителя скорости (стр. 360)
- Ограничения действия автоматического ограничителя скорости (стр. 361)
- Ограничитель скорости (стр. 354)
- Информация о дорожных знаках* (стр. 346)

Активирование или отключение автоматического ограничителя скорости

Функцию автоматического ограничителя скорости (ASL⁴⁰) можно активировать и отключать в дополнение к ограничителю скорости (SL⁴¹).



Функция активируется или отключается этой кнопкой на панели функций центрального дисплея.

- ЗЕЛЕНАЯ индикация в кнопке – функция активирована. Нажмите на рулевом колесе кнопку , чтобы запустить автоматический ограничитель с текущей скоростью в качестве предельной.
- СЕРАЯ индикация в кнопке – функция отключена. Вместо этой функции активируется обычный ограничитель скорости.

⁴⁰ Automatic Speed Limiter
⁴¹ Speed Limiter



ВНИМАНИЕ

- Если активирована функция автоматического ограничения скорости, информация о дорожных знаках (RS1⁴²) показывается на дисплее водителя, даже когда информация о дорожных знаках отключена.
- Чтобы убрать информацию о дорожных знаках с дисплея водителя, необходимо отключить **обе функции** – автоматическое ограничение скорости и информацию о дорожных знаках.
- Когда функция автоматического ограничения скорости активирована, а функция информации о дорожных знаках отключена, предупреждения от функции информации о дорожных знаках не поступают. Для получения предупреждений должна быть также активирована функция информации о дорожных знаках.

Отключение автоматического ограничителя скорости
 Для отключения автоматической функции ограничения скорости:

- Нажмите кнопку на панели функций.
 - > СЕРАЯ индикация в кнопке – ASL отключается, и вместо нее активируется функция SL.

ПРЕДОСТЕРЕЖЕНИЕ

После переключения с ASL на SL автомобиль не придерживается установленной на знаке максимальной скорости, а следует только заданной максимальной скорости.

Дополнительная информация

- Ограничитель скорости (стр. 354)
- Автоматический ограничитель скорости (стр. 358)
- Ограничения действия автоматического ограничителя скорости (стр. 361)
- Информация о дорожных знаках* (стр. 346)

Изменение предельных значений для автоматического ограничителя скорости

В функции автоматического ограничения скорости (ASL⁴³) можно установить различные пороговые значения. Изменение отклонения от заданной скорости выполняется точно так же, как и в случае ограничителя скорости.

Если, например, автомобиль придерживается установленной на знаке максимальной скорости 70 км/ч (43 мили/ч), водитель может выбрать для автомобиля скорость 75 км/ч (47 миль/ч).

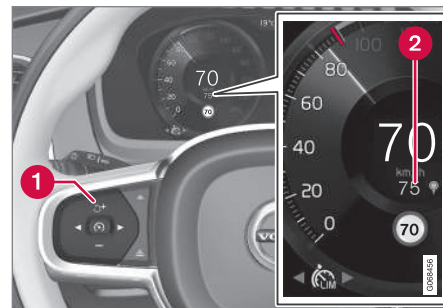

Кнопки и символы функции

⁴² Road Sign Information

⁴³ Automatic Speed Limiter

- Нажав на рулевом колесе кнопку **+** (1), установите в центре спидометра (2) скорость 75 км/ч (47 миль/ч) вместо 70 км/ч (43 миль/ч).
 - > После этого автомобиль придерживается выбранного отклонения 5 км/ч (4 мили/ч), когда на встречных знаках указывается 70 км/ч (43 мили/ч).

Данное отклонение действует до тех пор, пока автомобиль не проедет мимо знака с более низким или высоким значением скорости – в этот момент скорость автомобиля устанавливается равной максимальной скорости, указанной на этом новом знаке, и заданное отклонение удаляется из памяти.

i ВНИМАНИЕ

Вы можете выбрать максимально допустимое отклонение +/- 10 км/ч (5 миль/ч).

Дополнительная информация

- Автоматический ограничитель скорости (стр. 358)
- Ограничения действия автоматического ограничителя скорости (стр. 361)
- Информация о дорожных знаках* (стр. 346)

Ограничения действия автоматического ограничителя скорости

Автоматическое ограничение скорости (ASL⁴⁴) базируется на данных о скорости, поступающих от функции информации о дорожных знаках* (RSI⁴⁵), а не на знаках ограничения скорости, мимо которых проезжает автомобиль.

Если функция информации о дорожных знаках не может объяснить и предоставить информацию о скорости системам поддержки водителя, функция переводит автоматический ограничитель скорости в положение готовности и переключает на обычный ограничитель скорости. В этом случае водитель должен вмешаться и затормозить автомобиль до указанной на знаке скорости.

Автоматический ограничитель скорости вновь активируется, когда функция информации о дорожных знаках окажется в состоянии объяснить и предоставить информацию о скорости.

Дополнительная информация

- Ограничитель скорости (стр. 354)
- Автоматический ограничитель скорости (стр. 358)

- Информация о дорожных знаках* (стр. 346)

⁴⁴ Automatic Speed Limiter

⁴⁵ Road Sign Information – RSI

Круиз-контроль

Круиз-контроль (СС⁴⁶) помогает водителю поддерживать постоянную скорость, что способствует снижению напряжения при движении по автомагистралям и на длинных прямых участках дорог с равномерным транспортным потоком.

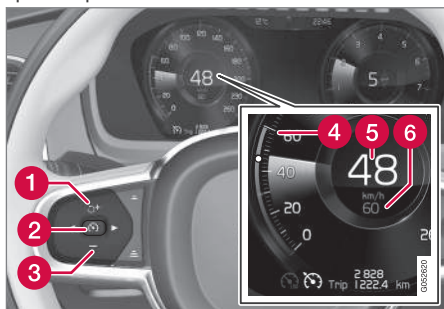

Кнопки и символы функции

- 1 : Активирование круиз-контроля из положения готовности и возврат к заданной скорости
- 1 : Увеличение заданной скорости
- 2 : Из положения готовности – активирование круиз-контроля и сохранение текущей скорости

- 2 : Из активного режима – отключение/переключение круиз-контроля в положение готовности
- 3 : Уменьшение заданной скорости
- 4 Указатель заданной скорости
- 5 Текущая скорость автомобиля
- 6 Заданная скорость

ВНИМАНИЕ

В автомобиле с адаптивным круиз-контролем* (ACC⁴⁷) вы можете переключаться между круиз-контролем и адаптивным круиз-контролем.

ПРЕДОСТЕРЕЖЕНИЕ

- Функция является дополнительной функцией поддержки водителя, направленной на повышение удобства и безопасности управления автомобилем, – однако она не может обеспечить необходимые действия во всех ситуациях и в любых транспортных, дорожных и погодных условиях.
- Водителю рекомендуется прочитать все разделы руководства для владельца, связанные с этой функцией, чтобы познакомиться, в том числе и с ограничениями функции, которые водитель обязан знать перед началом использования этой функции.
- Функции поддержки водителя не могут заменить внимание и оценку ситуации водителем. Только водитель отвечает за безопасное поведение автомобиля на дороге, должен поддерживать подходящую скорость и расстояние до других транспортных средств и соблюдать действующие законы и правила дорожного движения.

⁴⁶ Cruise Control

⁴⁷ Adaptive Cruise Control

Использование моторного тормоза вместо рабочего тормоза

Круиз-контроль регулирует скорость автомобиля незначительным тормозным воздействием рабочего тормоза. Иногда на спуске требуется, чтобы автомобиль катился вниз быстрее и чтобы только моторный тормоз сдерживал увеличение скорости. В этом случае водитель может временно отключить активирование рабочего тормоза круиз-контролем.

Для этого:

- Выжмите педаль газа примерно на половину хода и вновь отпустите.
 - > Круиз-контроль отключает автоматическое использование рабочего тормоза и впоследствии использует только моторный тормоз.

Дополнительная информация

- Система поддержки водителя (стр. 324)
- Выбор и активирование круиз-контроля (стр. 363)
- Деактивирование круиз-контроля (стр. 364)
- Положение готовности для круиз-контроля (стр. 365)
- Установка заданной скорости для функций поддержки водителя (стр. 396)

- Переключение между обычным круиз-контролем и адаптивным круиз-контролем* на центральном дисплее (стр. 374)

Выбор и активирование круиз-контроля

Для регулировки скорости необходимо сначала выбрать, а затем активировать функцию круиз-контроля (CC⁴⁸).

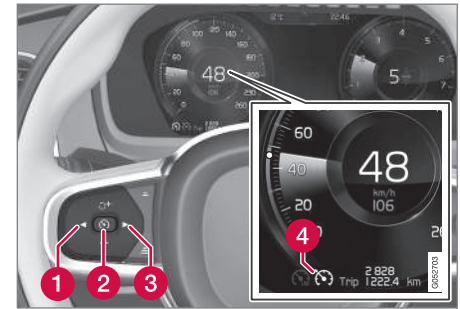

Круиз-контроль можно запустить из положения готовности только на скорости 30 км/ч (20 миль/ч) и выше.

1. Нажмите ◀ (1) или ▶ (3), чтобы пролистать и открыть символ круиз-контроля



(4).

- > Символ серого цвета – круиз-контроль находится в положении готовности.

ПОДДЕРЖКА ВОДИТЕЛЯ

- ◀ 2. После выбора круиз-контроля – нажмите на руле кнопку  (2), чтобы активировать.
 - > Символ белого цвета – круиз-контроль запускается, и текущая скорость сохраняется, как максимальное значение. Минимально допустимая скорость, которую можно сохранить, – 30 км/ч (20 миль/ч).

Активирование в круиз-контроле последней заданной скорости

- После выбора круиз-контроля – нажмите на руле кнопку , чтобы активировать.
 - > На дисплее водителя цвет указателей круиз-контроля изменяется с СЕРОГО на БЕЛЫЙ – после этого автомобиль вновь возвращается к последней сохраненной в памяти скорости.

ПРЕДОСТЕРЕЖЕНИЕ

Если скорость возвращается кнопкой  на рулевом колесе, возможно заметное увеличение скорости.

Дополнительная информация

- Круиз-контроль (стр. 362)
- Деактивирование круиз-контроля (стр. 364)

- Положение готовности для круиз-контроля (стр. 365)

Деактивирование круиз-контроля

Круиз-контроль (СС⁴⁹) можно деактивировать и отключить.



1. На рулевом колесе нажмите кнопку  (2).
 - > Символ и указатели окрашиваются в серый цвет – круиз-контроль переходит в режим готовности.
2. На рулевом колесе нажмите кнопку ◀ (1) или ▶ (3), чтобы перейти к другой функции.
 - > Символ на дисплее водителя и указатель круиз-контроля (4) гаснут – одновременно с этим удаляется сохраненное значение максимальной скорости.

Дополнительная информация

- Круиз-контроль (стр. 362)
- Переключение между обычным круиз-контролем и адаптивным круиз-контролем* на центральном дисплее (стр. 374)
- Выбор и активирование круиз-контроля (стр. 363)
- Положение готовности для круиз-контроля (стр. 365)

Положение готовности для круиз-контроля

Круиз-контроль (СС⁵⁰) может отключаться и переходить в положение готовности. Это может происходить вследствие вмешательства водителя или автоматически. Положение готовности означает, что функция выбрана на дисплее водителя, но не активирована. В этом случае круиз-контроль не регулирует скорость.

Режим готовности в результате действий водителя

Круиз-контроль деактивируется и переходит в положение готовности в том случае, если:

- Используется ножной тормоз.
- Селектор передач перемещается в положение **N**.
- Педаль сцепления удерживается в выжатом положении более 1 минуты.
- Водитель поддерживает скорость выше сохраненной более 1 минуты.

После этого водитель должен сам регулировать скорость.

Временное повышение скорости с помощью педали газа, например, при обгоне, не влияет на настройки – при отпускании

педали акселератора автомобиль возвращается к последней сохраненной скорости.

Автоматическое положение готовности

Автоматическое положение готовности может активироваться, например, в одном из следующих случаев:

- Колеса теряют сцепление с дорогой.
- Частота вращения двигателя слишком мала/велика.
- Слишком высокая температура тормозов.
- Скорость падает ниже 30 км/ч (20 миль/ч).

После этого водитель должен сам регулировать скорость.

Дополнительная информация

- Круиз-контроль (стр. 362)
- Выбор и активирование круиз-контроля (стр. 363)
- Деактивирование круиз-контроля (стр. 364)

49 Cruise Control

50 Cruise Control

Адаптивный круиз-контроль*⁵¹

Адаптивный круиз-контроль (ACC⁵²) может помочь водителю поддерживать постоянную скорость и заданное отставание по времени от идущего впереди транспортного средства.

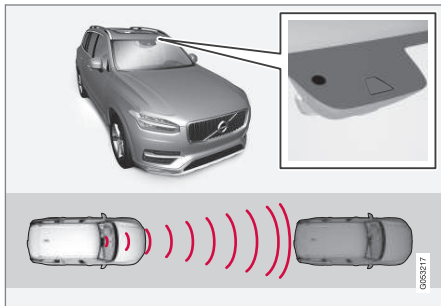

Блок камеры и радиолокационного датчика измеряет расстояние до движущегося впереди автомобиля.

Адаптивный круиз-контроль помогает водителю снизить напряжение при длительных поездках по автомагистралям и на длинных прямых участках дорог с равномерным транспортным потоком.

Водитель выбирает скорость и отставание по времени от движущегося впереди транспортного средства. Если блок камеры

и радиолокационного датчика обнаруживает перед автомобилем транспортное средство, движущееся с более низкой скоростью, скорость вашего автомобиля автоматически изменяется, чтобы поддерживать заданный временной интервал до этого транспортного средства. Когда дорога вновь свободна, автомобиль возвращается к выбранной ранее скорости.

На скорость автомобиля может также повлиять функция поддержки при прохождении поворотов*, если она активирована.

Адаптивный круиз-контроль выполняет следующие функции:

- Плавное изменение скорости. В ситуациях, требующих резкого торможения, водитель должен тормозить самостоятельно. Это относится к ситуациям с большим разбросом скорости или при резком торможении впереди идущего транспортного средства. В связи с ограничениями в работе радиолокационного блока торможение может происходить неожиданно или отсутствовать.
- Следовать за автомобилем, находящимся в том же ряду впереди вас, поддерживая один из заданных водителем временных интервалов. В том случае, когда радиолокационный блок "не

видит" транспортное средство впереди, автомобиль будет придерживаться заданной водителем и сохраненной в памяти скорости. Это же действительно в том случае, когда скорость автомобиля впереди вас увеличивается и превышает сохраненную скорость.

⁵¹ В зависимости от рынка эта функция может входить в стандартную комплектацию или устанавливаться дополнительно.

⁵² Adaptive Cruise Control

⚠ ПРЕДОСТЕРЕЖЕНИЕ

- Функция является дополнительной функцией поддержки водителя, направленной на повышение удобства и безопасности управления автомобилем, – однако она не может обеспечить необходимые действия во всех ситуациях и в любых транспортных, дорожных и погодных условиях.
- Водителю рекомендуется прочитать все разделы руководства для владельца, связанные с этой функцией, чтобы ознакомиться, в том числе и с ограничениями функции, которые водитель обязан знать перед началом использования этой функции.
- Функции поддержки водителя не могут заменить внимание и оценку ситуации водителем. Только водитель отвечает за безопасное поведение автомобиля на дороге, должен поддерживать подходящую скорость и расстояние до других транспортных средств и соблюдать действующие законы и правила дорожного движения.

! ВАЖНО

Обслуживание компонентов систем поддержки водителя допускается проводить только в мастерской – рекомендуется официальная станция техобслуживания Volvo.

Дополнительная информация

- Система поддержки водителя (стр. 324)
- Органы управления адаптивным круиз-контролем* (стр. 368)
- Режим индикации для адаптивного круиз-контроля* (стр. 368)
- Выбор и активирование адаптивного круиз-контроля* (стр. 369)
- Ограничения адаптивного круиз-контроля* (стр. 373)
- Символы и сообщения адаптивного круиз-контроля* (стр. 375)
- Предупреждение от систем поддержки водителя при опасности столкновения (стр. 394)
- Выбор времени отставания до транспортного средства впереди (стр. 397)
- Установка заданной скорости для функций поддержки водителя (стр. 396)
- Автоматическое торможение в системах поддержки водителя (стр. 400)

- Замена объекта в системах поддержки водителя (стр. 395)
- Функция помощи при обгоне* (стр. 392)

Органы управления адаптивным круиз-контролем*⁵³

В этом разделе изложены способы управления адаптивным круиз-контролем (ACC⁵⁴) с помощью кнопок слева на рулевом колесе и отображение этой функции на дисплее.

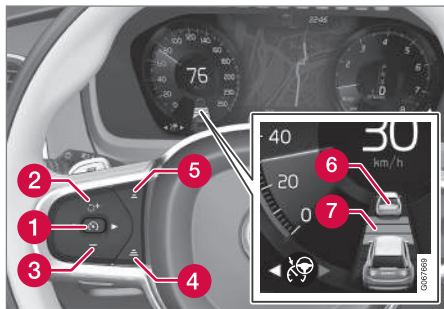

- 1 : Из положения готовности – активирование и сохранение текущей скорости
- 1 : Из активного режима – отключение/переключение в положение готовности
- 2 : Активирование функции из положения готовности и возврат к заданной скорости

- 2 : Увеличение заданной скорости
- 3 : Уменьшение заданной скорости
- 4 Увеличение отставания по времени до транспортного средства впереди
- 5 Уменьшение отставания по времени до транспортного средства впереди
- 6 Индикация цели: функция обнаружила автомобиль и следует за целью с заданным временным интервалом
- 7 Символ отставания по времени до транспортного средства впереди

Дополнительная информация

- Адаптивный круиз-контроль* (стр. 366)
- Ограничения адаптивного круиз-контроля* (стр. 373)

Режим индикации для адаптивного круиз-контроля*⁵⁵

На рисунках ниже представлены варианты вывода на дисплеи данных адаптивного круиз-контроля (ACC⁵⁶) в различных ситуациях.

Скорость

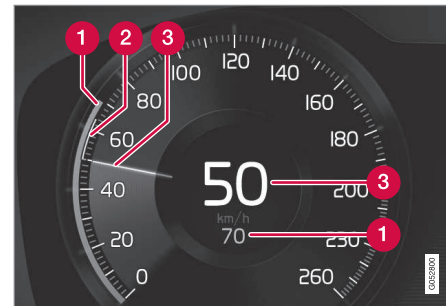

Индикация скорости

- 1 Заданная скорость
- 2 Скорость автомобиля впереди
- 3 Текущая скорость вашего автомобиля

⁵³ В зависимости от рынка эта функция может входить в стандартную комплектацию или устанавливаться дополнительно.

⁵⁴ Adaptive Cruise Control

⁵⁵ В зависимости от рынка эта функция может входить в стандартную комплектацию или устанавливаться дополнительно.

Временной интервал



Адаптивный круиз-контроль регулирует время отставания от идущего впереди транспортного средства, только в том случае, когда на символе, указывающем расстояние, отображаются

два транспортных средства. Одновременно обозначается диапазон скорости.

Во время движения

На рисунках ниже функция информации о дорожных знаках* (RSI⁵⁷) информирует о максимально разрешенной скорости 130 км/ч (80 миль/ч).

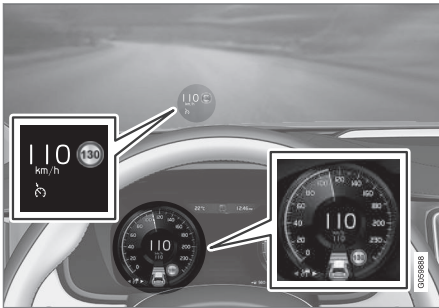

На рисунке выше показано, что в адаптивном круиз-контроле установлена скорость 110 км/ч (68 миль/ч) и что отсутствует транспортное средство, за которым может следовать ваш автомобиль.

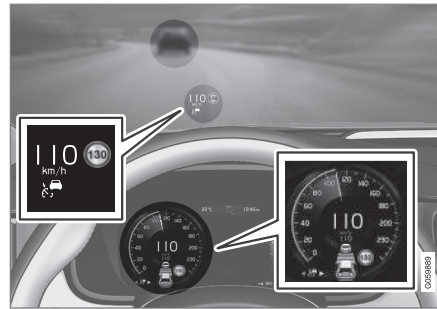

На рисунке выше показано, что в адаптивном круиз-контроле установлена скорость 110 км/ч (68 миль/ч) и он следует за транспортным средством, которое движется с этой же скоростью.

Дополнительная информация

- Адаптивный круиз-контроль* (стр. 366)
- Ограничения адаптивного круиз-контроля* (стр. 373)

Выбор и активирование адаптивного круиз-контроля*⁵⁸

Адаптивный круиз-контроль (ACC⁵⁹) необходимо сначала выбрать, а затем активировать, чтобы он приступил к регулировке скорости и расстояния.

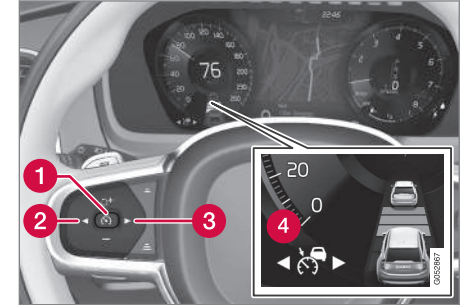

Условия, необходимые для запуска функции:

- Водитель должен быть пристегнут ремнем безопасности, и дверь водителя должна быть закрыта.
- Перед вашим автомобилем должно находиться транспортное средство (цель) в пределах допустимого расстояния или текущая скорость автомобиля

⁵⁶ Adaptive Cruise Control

⁵⁷ Road Sign Information

⁵⁸ В зависимости от рынка эта функция может входить в стандартную комплектацию или устанавливаться дополнительно.

⁵⁹ Adaptive Cruise Control

- « должна быть не менее 15 км/ч (9 миль/ч).
- Автомобили с механической коробкой передач: Скорость должна быть не ниже 30 км/ч (20 миль/ч).
1. Нажмите кнопку ◀ (2) или ▶ (3) на рулевом колесе, чтобы пролистать и открыть символ адаптивного круиз-контроля (4).
 - > Символ серого цвета – адаптивный круиз-контроль находится в положении готовности.
 2. После выбора ограничителя скорости – нажмите на руле кнопку (1), чтобы активировать.
 - > Символ белого цвета – ограничитель скорости запускается, и текущая скорость сохраняется, как максимальное значение.

Активирование в адаптивном круиз-контроле последней заданной скорости

- После выбора адаптивного круиз-контроля – нажмите на руле кнопку ↻⁺, чтобы активировать.
 - > На дисплее водителя цвет указателей круиз-контроля изменяется с СЕРОГО на БЕЛЫЙ – после этого автомобиль вновь возвращается к последней сохраненной в памяти скорости.

⚠ ПРЕДОСТЕРЕЖЕНИЕ

Если скорость возвращается кнопкой ↻⁺ на рулевом колесе, возможно заметное увеличение скорости.

Дополнительная информация

- Адаптивный круиз-контроль* (стр. 366)
- Деактивирование адаптивного круиз-контроля* (стр. 370)
- Переключение между обычным круиз-контролем и адаптивным круиз-контролем* на центральном дисплее (стр. 374)
- Ограничения адаптивного круиз-контроля* (стр. 373)

Деактивирование адаптивного круиз-контроля*⁶⁰

Адаптивный круиз-контроль (ACC⁶¹) можно деактивировать и отключить.

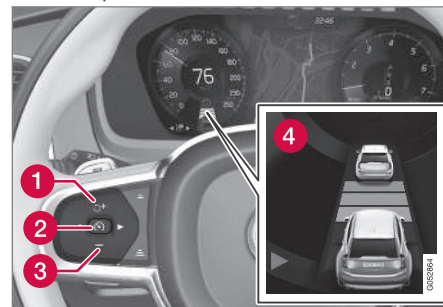

1. На рулевом колесе нажмите кнопку (1).
 - > Символ и указатели окрашиваются в серый цвет – адаптивный круиз-контроль переходит в режим готовности. Указатель времени отставания и возможный символ автомобиля-цели гаснут.

⁶⁰ В зависимости от рынка эта функция может входить в стандартную комплектацию или устанавливаться дополнительно.

⁶¹ Adaptive Cruise Control

2. На рулевом колесе нажмите кнопку ◀ (1) или ▶ (3), чтобы перейти к другой функции.
- > Символ на дисплее водителя и указатель адаптивного круиз-контроля (4) гаснут – одновременно с этим удалится сохраненное значение максимальной скорости.

ПРЕДОСТЕРЕЖЕНИЕ

- Когда адаптивный круиз-контроль находится в положении готовности, водитель должен самостоятельно регулировать скорость и расстояние до автомобиля впереди.
- Если автомобиль приближается слишком близко к транспортному средству впереди в то время, когда адаптивный круиз-контроль находится в положении готовности, водитель может получить предупреждение о сокращении расстояния от функции контроля сближения*.

Дополнительная информация

- Адаптивный круиз-контроль* (стр. 366)
- Выбор и активирование адаптивного круиз-контроля* (стр. 369)
- Переключение между обычным круиз-контролем и адаптивным круиз-контр-

олем* на центральном дисплее (стр. 374)

- Ограничения адаптивного круиз-контроля* (стр. 373)

Положение готовности для адаптивного круиз-контроля*⁶²

Адаптивный круиз-контроль (ACC⁶³) может отключаться и переходить в положение готовности. Это может происходить вследствие вмешательства водителя или автоматически.

Положение готовности означает, что функция выбрана на дисплее водителя, но не активирована. В этом случае адаптивный круиз-контроль не регулирует скорость или расстояние до идущего впереди автомобиля.

Режим готовности в результате действий водителя

Адаптивный круиз-контроль деактивируется и переходит в режим готовности в том случае, если:

- Используется ножной тормоз.
- Селектор передач перемещается в положение **N**.
- Водитель поддерживает скорость выше сохраненной более 1 минуты.
- Педаль сцепления выжимается и удерживается в течение прим. 1 минуты – относится к автомобилям с механической коробкой передач.

Временное повышение скорости с помощью педали газа, например, при обгоне, не



- « влияет на настройки – при отпускании педали акселератора автомобиль возвращается к последней сохраненной скорости.

ПРЕДОСТЕРЕЖЕНИЕ

- Когда адаптивный круиз-контроль находится в положении готовности, водитель должен самостоятельно регулировать скорость и расстояние до автомобиля впереди.
- Если автомобиль приближается слишком близко к транспортному средству впереди в то время, когда адаптивный круиз-контроль находится в положении готовности, водитель может получить предупреждение о сокращении расстояния от функции контроля обложения*.

Автоматическое положение готовности

ПРЕДОСТЕРЕЖЕНИЕ

В автоматическом режиме готовности водитель получает предупреждение звуковым сигналом и сообщением на дисплее водителя.

- При этом водитель должен самостоятельно регулировать скорость автомобиля, при необходимости тормозить и сохранять безопасное расстояние до других транспортных средств.

Автоматический переход в режим ожидания может быть связан с одной из следующих причин:

- Отказ одной из систем, от которой зависит работа адаптивного круиз-контроля, например, системы курсовой устойчивости/тягового усилия (ESC⁶⁴).
- Водитель открыл дверь.
- Водитель отстегнул ремень безопасности.
- Частота вращения двигателя слишком мала/велика.

- Одно или несколько колес потеряли сцепление с дорогой.
- Температура тормозов становится слишком высокой.
- Активирован стояночный тормоз.
- Блок камеры и радиолокационного датчика покрыт, например, снегом или сильным дождем (объектив камеры/радиоволны блокируются).
- скорость падает ниже 5 км/ч (3 миль/ч), и ACC не может точно установить, является ли автомобиль, за которым он следует, неподвижным транспортным средством или каким-либо другим объектом, например, "искусственной неровностью".
- скорость падает ниже 5 км/ч (3 миль/ч), и автомобиль впереди вас сворачивает – т.е. исчезает транспортное средство, за которым следует ACC.
- скорость автомобиля падает ниже 30 км/ч (20 миль/ч) – относится только к автомобилям с механической коробкой передач.

⁶² В зависимости от рынка эта функция может входить в стандартную комплектацию или устанавливаться дополнительно.

⁶³ Adaptive Cruise Control

⁶⁴ Electronic Stability Control

Дополнительная информация

- Адаптивный круиз-контроль* (стр. 366)
- Выбор и активирование адаптивного круиз-контроля* (стр. 369)
- Деактивирование адаптивного круиз-контроля* (стр. 370)
- Ограничения адаптивного круиз-контроля* (стр. 373)

Ограничения адаптивного круиз-контроля*⁶⁵

В некоторых ситуациях адаптивный круиз-контроль (ACC⁶⁶) может действовать с ограничениями.

Крутые спуски и подъемы и/или тяжелый груз

Помните, что адаптивный круиз-контроль предназначен, в первую очередь, для езды по дорогам без подъемов и спусков. При движении по дорогам с крутыми спусками функции может быть сложно сохранять нужное расстояние до автомобиля впереди вас – в такой ситуации от вас требуется повышенное внимание и готовность к торможению.

Не пользуйтесь функцией адаптивного круиз-контроля, когда автомобиль тяжело нагружен или к нему присоединен прицеп.

Режим вождения недоступен

Режим вождения **Off Road** нельзя выбрать, так как включен адаптивный круиз-контроль.

ПРЕДОСТЕРЕЖЕНИЕ

- Эта система не является системой предупреждения о столкновении. Только водитель несет ответственность и должен вмешиваться, если система не обнаруживает транспортное средство перед автомобилем.
- Функция не включает торможение при встрече с людьми или животными, небольшими транспортными средствами, например, велосипедами и мотоциклами, а также с низкими прицепами/трейлерами, встречными, медленно движущимися или неподвижными транспортными средствами и объектами.
- Не пользуйтесь функцией в сложных ситуациях, например, в городской черте, на перекрестках, скользкой, очень мокрой или грязной дороге, в сильный дождь/снегопад, при плохой видимости, на извилистых дорогах или на съездах и подъездных дорогах.

⁶⁵ В зависимости от рынка эта функция может входить в стандартную комплектацию или устанавливаться дополнительно.

⁶⁶ Adaptive Cruise Control



И ВНИМАНИЕ

В функции используются блоки камер и радиолокационных датчиков, имеющие определенные ограничения общего типа.

Дополнительная информация

- Адаптивный круиз-контроль* (стр. 366)
- Ограничения блока камеры и радиолокационного датчика (стр. 467)

Переключение между обычным круиз-контролем и адаптивным круиз-контролем*⁶⁷ на центральном дисплее

После выбора обычного круиз-контроля (СС⁶⁸) на дисплее водителя вы можете переключиться на адаптивный круиз-контроль (АСС⁶⁹) на панели функций центрального дисплея.



Функция активируется или отключается этой кнопкой на панели функций центрального дисплея.

- **ЗЕЛЕНАЯ** индикация в кнопке – адаптивный круиз-контроль деактивирован, а обычный круиз-контроль установлен в положение готовности.
- **СЕРАЯ** индикация в кнопке – обычный круиз-контроль деактивирован, а адаптивный круиз-контроль установлен в положение готовности.

Символ на дисплее водителя показывает, какой круиз-контроль действует:

Круиз-контроль (СС)	Адаптивный круиз-контроль (АСС)

^A БЕЛЫЙ символ: Функция активирована, СЕРЫЙ символ: Положение готовности

Дополнительная информация

- Адаптивный круиз-контроль* (стр. 366)
- Круиз-контроль (стр. 362)

⁶⁷ В зависимости от рынка эта функция может входить в стандартную комплектацию или устанавливаться дополнительно.



⁶⁸ Cruise Control

⁶⁹ Adaptive Cruise Control

Символы и сообщения адаптивного круиз-контроля*70

Ряд символов и сообщений, связанных с адаптивным круиз-контролем (ACC⁷¹),

могут отображаться на дисплее водителя и/или проекционном дисплее*.

Символ	Сообщение	Содержание
	Этот символ БЕЛЫЙ	Автомобиль поддерживает сохраненную в памяти скорость.
	Adaptive Cruise Contr. Недоступно Этот символ СЕРЫЙ	Адаптивный круиз-контроль установлен в положение готовности.
	Adaptive Cruise Contr. Требуется сервис Этот символ СЕРЫЙ	Система работает с отклонениями. Необходимо обратиться в мастерскую – мы рекомендуем официальную станцию техобслуживания Volvo.
	Датчик ветр. стекла Датчик заблокирован, см. руководство	Очистите поверхность ветрового стекла перед блоком камеры и радиолокационного датчика.

Текстовое сообщение можно погасить кратким нажатием на кнопку , которая расположена в центре правого набора кнопок на рулевом колесе.

Если сообщение сохраняется: Обратитесь в мастерскую – мы рекомендуем официальную станцию техобслуживания Volvo.

Дополнительная информация

- Адаптивный круиз-контроль* (стр. 366)

⁷⁰ В зависимости от рынка эта функция может входить в стандартную комплектацию или устанавливаться дополнительно.

⁷¹ Adaptive Cruise Control

Pilot Assist*72

Pilot Assist может помочь водителю удерживать автомобиль на полосе движения в пределах линий боковой разметки, а также поддерживать постоянную скорость и выбранное отставание по времени от движущегося впереди транспортного средства.

Знакомство с Pilot Assist

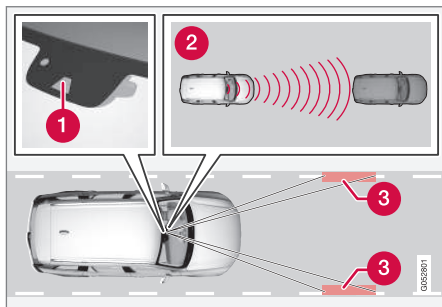

Блок камеры и радиолокационного датчика измеряет расстояние до движущегося впереди автомобиля и регистрирует линии боковой разметки.

- 1 Блок камеры и радиолокационного датчика
- 2 Измеритель расстояния
- 3 Датчик для считывания линий боковой разметки

Pilot Assist помогает в управлении автомобилем. Чтобы освоиться с особенностями Pilot Assist, вам может потребоваться проехать с ней несколько километров. Чтобы безопасно использовать все преимущества этой функции, важно изучить ее области применения и ограничения.

Функция Pilot Assist предназначена, прежде всего, для использования на автомагистралях и аналогичных крупных дорогах, где она может способствовать снижению напряжения при управлении автомобилем и позволяет водителю спокойно получать удовольствие от вождения.

Водитель выбирает скорость и отставание по времени от движущегося впереди транспортного средства. Pilot Assist регистрирует расстояние до идущего впереди транспортного средства и линий боковой разметки на полосе движения с помощью блока камер. Заданный временной интервал поддерживается за счет автоматической регулировки скорости, а поддержка управлением помогает удерживать автомобиль в пределах полосы движения.

На скорость автомобиля может также повлиять функция поддержки при прохождении поворотов*, если она активирована.

Pilot Assist регулирует скорость с помощью подачи газа и торможения. Тормоза могут издавать слабые звуки, когда они используются для регулировки скорости, — это вполне нормально.

Функция Pilot Assist предназначена для:

- Плавное изменение скорости. В ситуациях, требующих резкого торможения, водитель должен тормозить самостоятельно. Это относится к ситуациям с большим разбросом скорости или при резком торможении впереди идущего автомобиля. В связи с ограничениями в работе блока камеры и радиолокационного датчика торможение может происходить неожиданно или отсутствовать.
- Следовать за автомобилем, находящимся в том же ряду впереди вас, поддерживая один из заданных водителем временных интервалов. В том случае, когда радиолокационный блок "не видит" транспортное средство впереди, автомобиль будет придерживаться заданной водителем и сохраненной в памяти скорости. Это же действительно в том случае, когда скорость автомобиля впереди вас увеличивается и превышает сохраненную скорость.

72 В зависимости от рынка эта функция может входить в стандартную комплектацию или устанавливаться дополнительно.

Положение автомобиля на полосе движения

Когда функция Pilot Assist помогает управлять автомобилем, она старается удерживать автомобиль посередине между видимыми линиями полосы движения. Для более плавной поездки предоставьте автомобилю возможность самому выбрать оптимальное расположение на дороге. Водитель всегда может изменить положение автомобиля, более активно вмешавшись в управление им. Важно, чтобы водитель обеспечивал безопасное положение автомобиля на полосе движения.

Если Pilot Assist не устанавливает автомобиль в наиболее удобную позицию на полосе движения, мы рекомендуем отключить Pilot Assist или перейти к функции адаптивного круиз-контроля*.

Помощь в рулевом управлении

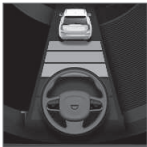

Цвет символа рулевого колеса отражает текущее состояние поддержки управлением:

- **ЗЕЛЕНЫЙ** цвет рулевого колеса означает, что поддержка управлением действует
- **СЕРЫЙ** цвет рулевого колеса (на рисунке) означает, что поддержка управлением отключена.

Поддержка управлением в функции Pilot Assist основана на совместной оценке траектории движения идущего впереди автомобиля и положения линий боковой разметки полосы движения. Водитель может в любой момент отказаться от помощи Pilot Assist в управлении автомобилем и изменить направление движения автомобиля, например, изменить полосу движения или объехать препятствие на дороге.

Если Pilot Assist не различает полосу движения, например, когда блок камеры и радиолокационного датчика не "видит" линии боковой разметки, функция Pilot Assist временно отключает поддержку управлением, но подключает ее вновь, когда полоса движения становится видимой, и функция может ее обнаружить – при этом по-прежнему действует регулировка скорости и расстояния. Временное отключение сопровождается легкой вибрацией рулевого колеса, указывая водителю на изменение состояния функции.

ПРЕДОСТЕРЕЖЕНИЕ

Поддержка управлением Pilot Assist отключается автоматически и возобновляет работу без предварительного уведомления.

На поворотах и разветвлении дорог Pilot Assist взаимодействует с водителем, и поэтому водителю не следует дожидаться вмешательства функции Pilot Assist в управление автомобилем, а вместо этого следует всегда быть готовым к тому, чтобы более активно управлять автомобилем, особенно при прохождении поворотов.

Когда автомобиль приближается к съезду с дороги или происходит разделение полосы движения, водитель должен направить автомобиль в нужный ряд, чтобы Pilot Assist смогла определить направление движения.

Руки на рулевом колесе

Функция Pilot Assist действует только в том случае, если водитель держит руки на рулевом колесе. Важно также, чтобы водитель все время внимательно следил за дорожной ситуацией, так как Pilot Assist не в состоянии распознавать любые ситуации и может включаться и выключаться без предупреждения.



Если Pilot Assist обнаруживает, что водитель не держит руки на рулевом колесе, система предупреждает водителя индикатором и текстовым сообщением на дисплее водителя, предлагая ему начать активно управлять автомобилем.



- ◀◀ Если через несколько секунд система по-прежнему не обнаруживает руки водителя на рулевом колесе, напоминание об активном управлении автомобилем повторяется еще раз в сопровождении звукового сигнала.

Если еще через несколько секунд Pilot Assist не может обнаружить руки водителя на рулевом колесе, увеличивается громкость предупреждающего сигнала, и функция управления отключается. После этого Pilot Assist можно перезапустить только с помощью кнопки  на рулевом колесе.

ПРЕДОСТЕРЕЖЕНИЕ

- Функция является дополнительной функцией поддержки водителя, направленной на повышение удобства и безопасности управления автомобилем, – однако она не может обеспечить необходимые действия во всех ситуациях и в любых транспортных, дорожных и погодных условиях.
- Водителю рекомендуется прочитать все разделы руководства для владельца, связанные с этой функцией, чтобы познакомиться, в том числе и с ограничениями функции, которые водитель обязан знать перед началом использования этой функции.
- Функции поддержки водителя не могут заменить внимание и оценку ситуации водителем. Только водитель отвечает за безопасное поведение автомобиля на дороге, должен поддерживать подходящую скорость и расстояние до других транспортных средств и соблюдать действующие законы и правила дорожного движения.

ВАЖНО

Обслуживание компонентов систем поддержки водителя допускается проводить только в мастерской – рекомендуется официальная станция техобслуживания Volvo.

Дополнительная информация

- Система поддержки водителя (стр. 324)
- Выбор и активирование Pilot Assist* (стр. 382)
- Режим отображения Pilot Assist* (стр. 380)
- Ограничения функции Pilot Assist* (стр. 386)
- Символы и сообщения Pilot Assist* (стр. 389)
- Органы управления Pilot Assist* (стр. 379)
- Предупреждение от систем поддержки водителя при опасности столкновения (стр. 394)
- Замена объекта в системах поддержки водителя (стр. 395)
- Выбор времени отставания до транспортного средства впереди (стр. 397)
- Установка заданной скорости для функций поддержки водителя (стр. 396)

- Автоматическое торможение в системах поддержки водителя (стр. 400)
- Функция помощи при обгоне* (стр. 392)

Органы управления Pilot Assist*⁷³

В этом разделе изложены способы управления Pilot Assist с помощью кнопок слева на рулевом колесе и информация, которая появляется на дисплее.

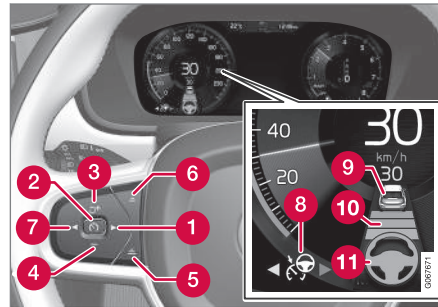

Кнопки и символы функции.

- 1 ►: Переключение с адаптивного круиз-контроля* на Pilot Assist
- 2 🚦: Из положения готовности – активирование Pilot Assist и сохранение текущей скорости
- 2 🚦: Из активного режима – отключение/переключение Pilot Assist в положение готовности
- 3 ↻: Активирование Pilot Assist из положения готовности и возврат к сохраненной скорости и времени отставания

- 3 + : Увеличение заданной скорости
- 4 - : Уменьшение заданной скорости
- 5 Увеличение отставания по времени до транспортного средства впереди
- 6 Уменьшение отставания по времени до транспортного средства впереди
- 7 ⏪: Переключение с Pilot Assist на адаптивный круиз-контроль
- 8 Символ функции
- 9 Символы автомобиля-цели
- 10 Символ отставания по времени до транспортного средства впереди
- 11 Символ включенной/отключенной поддержки управлением

Дополнительная информация

- Pilot Assist* (стр. 376)

⁷³ В зависимости от рынка эта функция может входить в стандартную комплектацию или устанавливаться дополнительно.

Режим отображения Pilot Assist*74

На иллюстрациях ниже представлены варианты вывода на экран информации Pilot Assist в различных ситуациях.

Скорость

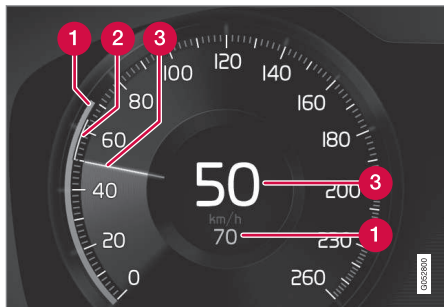

Индикация скорости.

- 1 Заданная скорость
- 2 Скорость автомобиля впереди
- 3 Текущая скорость вашего автомобиля

Временной интервал



Pilot Assist регулирует заданный временной интервал до движущегося впереди транспортного средства только в том случае, когда в символе, указывающем расстояние, над символом рулевого колеса отображается транспортное средство (1).

Поддержка управлением Pilot Assist действует только, когда цвет символа рулевого колеса (2) изменен с СЕРОГО на ЗЕЛЕНЫЙ.

Во время движения

На рисунках ниже функция информации о дорожных знаках (RSI⁷⁵) информирует о максимально разрешенной скорости 130 км/ч (80 миль/ч).

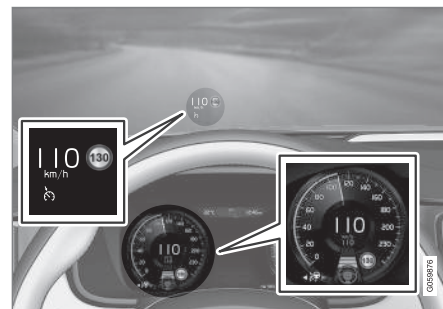

На рисунке выше показано, что в функции Pilot Assist установлена скорость 110 км/ч (68 миль/ч) и что отсутствует транспортное средство, за которым может следовать ваш автомобиль.

В этом случае Pilot Assist не включает поддержку управлением, так как не может обнаружить линии боковой разметки.

⁷⁴ В зависимости от рынка эта функция может входить в стандартную комплектацию или устанавливаться дополнительно.

⁷⁵ Road Sign Information

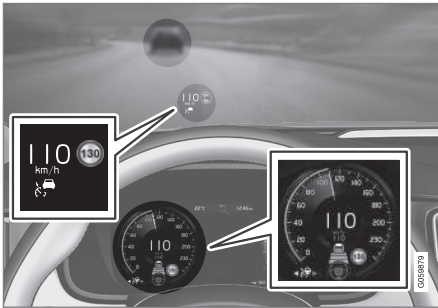

На рисунке выше показано, что в функции Pilot Assist установлена скорость 110 км/ч (68 миль/ч) и она следует за автомобилем, который движется с этой же скоростью.

В этом случае Pilot Assist не включает поддержку управлением, так как не может обнаружить линии боковой разметки.

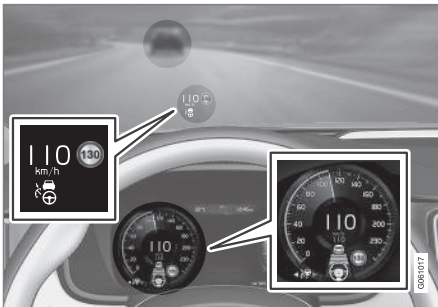

На рисунке выше показано, что в функции Pilot Assist установлена скорость 110 км/ч (68 миль/ч) и она следует за автомобилем, который движется с этой же скоростью.

В этом случае Pilot Assist включает также поддержку управлением, так как может обнаружить линии боковой разметки.

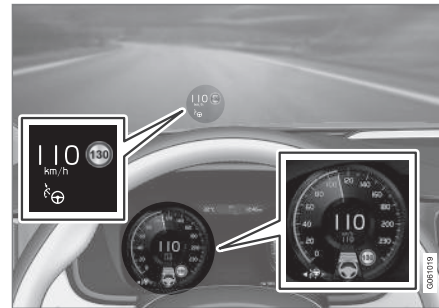

На рисунке выше показано, что в функции Pilot Assist установлена скорость 110 км/ч (68 миль/ч) и что отсутствует транспортное средство, за которым может следовать ваш автомобиль.

В этом случае Pilot Assist включает поддержку управлением, так как может обнаружить линии боковой разметки.

Дополнительная информация

- Pilot Assist* (стр. 376)
- Ограничения функции Pilot Assist* (стр. 386)

Выбор и активирование Pilot Assist*76

Сначала необходимо выбрать, а затем активировать Pilot Assist, чтобы система смогла регулировать скорость, расстояние и включать поддержку управлением.

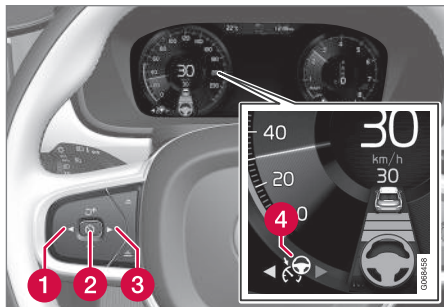

Зеленый символ рулевого колеса означает, что Pilot Assist обеспечивает помощь в управлении.

Условия, необходимые для запуска Pilot Assist.

- Водитель должен быть пристегнут ремнем безопасности, и дверь водителя должна быть закрыта.
- Линии боковой разметки полосы движения должны быть четкими, чтобы автомобиль мог их обнаруживать.

- Перед вашим автомобилем должно находиться транспортное средство (цель) в пределах допустимого расстояния или текущая скорость автомобиля должна быть не менее 15 км/ч (9 миль/ч).
- Скорость должна быть ниже 140 км/ч (87 миль/ч).
- Водитель должен держать руки на рулевом колесе.
- Перед вашим автомобилем должно находиться транспортное средство (цель) в пределах допустимого расстояния или текущая скорость автомобиля должна быть не менее 15 км/ч (9 миль/ч).
- Автомобили с механической коробкой передач: Скорость должна быть не ниже 30 км/ч (20 миль/ч).

1. Нажмите ◀ (1) или ▶ (3), чтобы пролистать и открыть символ Pilot Assist (4).
 - > Символ серого цвета – Pilot Assist находится в положении готовности.

2. После выбора Pilot Assist – нажмите на руле кнопку (2), чтобы активировать.
 - > Символ белого цвета – Pilot Assist запускается, и текущая скорость сохраняется, как максимальное значение.

Активирование в Pilot Assist последней заданной скорости

- После выбора Pilot Assist – нажмите на руле кнопку (2), чтобы активировать.
 - > На дисплее водителя цвет указателей круиз-контроля изменяется с СЕРОГО на БЕЛЫЙ – после этого автомобиль вновь возвращается к последней сохраненной в памяти скорости.

⚠ ПРЕДОСТЕРЕЖЕНИЕ

Если скорость возвращается кнопкой (2) на рулевом колесе, возможно заметное увеличение скорости.

Дополнительная информация

- Pilot Assist* (стр. 376)
- Деактивирование Pilot Assist* (стр. 383)
- Ограничения функции Pilot Assist* (стр. 386)

⁷⁶ В зависимости от рынка эта функция может входить в стандартную комплектацию или устанавливаться дополнительно.

Деактивирование Pilot Assist⁷⁷

Pilot Assist можно деактивировать и отключить.

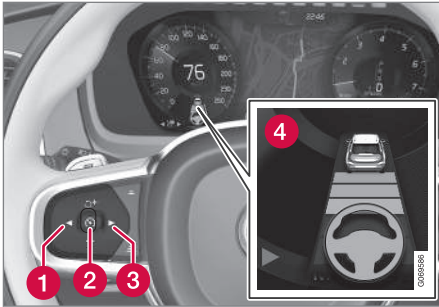

1. На рулевом колесе нажмите кнопку (2).
 - > Символ и указатели окрашиваются в серый цвет – Pilot Assist переходит в режим готовности. Указатель времени отставания и возможный символ автомобиля-цели гаснут.

2. На рулевом колесе нажмите кнопку ◀ (1) или ▶ (3), чтобы перейти к другой функции.
 - > Символ на дисплее водителя и указатель Pilot Assist (4) гаснут – одновременно с этим удаляется сохраненное значение максимальной скорости.

ПРЕДОСТЕРЕЖЕНИЕ

- Когда Pilot Assist находится в положении готовности, водитель должен самостоятельно управлять автомобилем и регулировать скорость и расстояние до автомобиля впереди.
- Если автомобиль приближается слишком близко к автомобилю впереди в том время, когда Pilot Assist находится в положении готовности, водитель получает предупреждение о сокращении расстояния от функции контроля сближения*.

Дополнительная информация

- Адаптивный круиз-контроль* (стр. 366)
- Выбор и активирование адаптивного круиз-контроля* (стр. 369)
- Переключение между обычным круиз-контролем и адаптивным круиз-контр-

одем* на центральном дисплее (стр. 374)

- Ограничения адаптивного круиз-контроля* (стр. 373)
- Временное отключение поддержки управлением в Pilot Assist* (стр. 385)

⁷⁷ В зависимости от рынка эта функция может входить в стандартную комплектацию или устанавливаться дополнительно.

Положение готовности для Pilot Assist^{*78}

Pilot Assist может отключаться и переходить в положение готовности. Это может происходить вследствие вмешательства водителя или автоматически.

Положение готовности означает, что функция выбрана на дисплее водителя, но не активирована. В этом случае Pilot Assist не регулирует скорость и расстояние до идущего впереди автомобиля и не обеспечивает поддержку управлением.

Режим готовности в результате действий водителя

Pilot Assist деактивируется и переходит в положение готовности в том случае, если:

- Используется ножной тормоз.
- Селектор передач перемещается в положение **N**.
- Указатель поворотов используется более 1 минуты.
- Водитель поддерживает скорость выше сохраненной более 1 минуты.
- Педаль сцепления выжимается и удерживается в течение прим. 1 минуты – относится к автомобилям с механической коробкой передач.

Автоматическое положение готовности

ПРЕДОСТЕРЕЖЕНИЕ

В автоматическом режиме готовности водитель получает предупреждение звуковым сигналом и сообщением на дисплее водителя.

- При этом водитель должен самостоятельно регулировать скорость автомобиля, при необходимости тормозить и сохранять безопасное расстояние до других транспортных средств.

Автоматический переход в положение ожидания может быть связан с одной из следующих причин:

- Отказ одной из систем, от которой зависит работа Pilot Assist, например, системы курсовой устойчивости/тягового усилия,⁷⁹
- Руки не удерживаются на руле.
- Водитель открыл дверь.
- Водитель отстегнул ремень безопасности.

- Частота вращения двигателя слишком мала/велика.
- Одно или несколько колес потеряли сцепление с дорогой.
- Температура тормозов становится слишком высокой.
- Активирован стояночный тормоз.
- Блок камеры и радиолокационного датчика покрыт, например, снегом или сильным дождем (объектив камеры/радиоволны блокируются).
- скорость падает ниже 5 км/ч (3 миль/ч), и Pilot Assist не может точно установить, является ли транспортное средство, за которым он следует, неподвижным транспортным средством или каким-либо другим объектом, например, "искусственной неровностью".
- скорость падает ниже 5 км/ч (3 миль/ч), и транспортное средство впереди вас сворачивает – т.е. исчезает транспортное средство, за которым следует Pilot Assist.
- скорость автомобиля падает ниже 30 км/ч (20 миль/ч) – относится только к автомобилям с механической коробкой передач.

⁷⁸ В зависимости от рынка эта функция может входить в стандартную комплектацию или устанавливаться дополнительно.

⁷⁹ Electronic Stability Control

Дополнительная информация

- Pilot Assist* (стр. 376)
- Выбор и активирование Pilot Assist* (стр. 382)
- Деактивирование Pilot Assist* (стр. 383)
- Ограничения функции Pilot Assist* (стр. 386)

Временное отключение поддержки управлением в Pilot Assist*⁸⁰

Поддержка управлением в Pilot Assist может временно отключаться и вновь активироваться без подачи предварительного предупреждения.

Когда активируется указатель поворотов, поддержка управлением функции Pilot Assist временно отключается. При выключении указателя поворота автоматически включается вспомогательная система управления, если боковая разметка полосы все еще может быть обнаружена.

Если Pilot Assist не может различить полосу движения, например, когда блок камеры и радиолокационного датчика не "видит" линии боковой разметки, функция Pilot Assist временно отключает поддержку управлением – при этом по-прежнему действуют функции регулировки скорости и расстояния. Действие поддержки управлением возобновляется в тот момент, когда система вновь может различить полосу движения. В таких ситуациях автомобиль легкой вибрацией рулевого колеса сообщает водителю о том, что поддержка управлением временно не действует.

Дополнительная информация

- Pilot Assist* (стр. 376)
- Выбор и активирование Pilot Assist* (стр. 382)
- Деактивирование Pilot Assist* (стр. 383)
- Ограничения функции Pilot Assist* (стр. 386)

⁸⁰ В зависимости от рынка эта функция может входить в стандартную комплектацию или устанавливаться дополнительно.

Ограничения функции Pilot Assist^{*81}

В некоторых ситуациях функция Pilot Assist может действовать с ограничениями. Функция Pilot Assist является вспомогательным инструментом, который облегчает управление автомобилем и помогает водителю во многих ситуациях. Однако в любой ситуации только водитель несет ответственность за соблюдение безопасного расстояния и правильное положение автомобиля на полосе движения.

ПРЕДОСТЕРЕЖЕНИЕ

В некоторых ситуациях поддержка управлением Pilot Assist не может оказывать водителю необходимую помощь или может отключаться автоматически – в этом случае рекомендуется не использовать Pilot Assist. Возможные примеры таких ситуаций:

- разметка полосы нечеткая, потертая, отсутствует, линии разметки пересекают одна другую, а также если присутствует несколько систем дорожной разметки.
- полоса разметки изменяется, например, если полосы разделяются или сливаются вместе на выезде.
- при дорожных работах и резких изменениях дорожного полотна, например, когда линии разметки больше не отмечают правильный маршрут.
- Появление на проезжей части или вблизи нее кромок или других линий, не связанных с полосами движения, например, кромок тротуаров, стыков или "заплат" на дорожном покрытии, кромок ограждений, краев дороги или сильно затемненных участков.

- Узкая или извилистая полоса движения.
- На полосе движения имеются ухабы и впадины.
- Плохие погодные условия в случае дождя, снегопада, тумана или слякоти или в условиях пониженной видимости в случае плохой освещенности, света фар встречного транспорта, мокрого дорожного покрытия и т.д.

Водитель должен также помнить о следующих ограничениях функции Pilot Assist:

- Функция не обнаруживает высокие бордюры тротуаров, заграждения, временно установленные ограничители (столбики, барьеры и т.д.) Функция может распознавать их с ошибкой и воспринимать как дорожную разметку, что может представлять опасность наезда автомобиля на такие препятствия. Водитель должен самостоятельно поддерживать безопасное расстояние между такими препятствиями и автомобилем.
- Датчик камеры и радара не в состоянии обнаруживать любые объекты и препятствия, которые могут встре-

⁸¹ В зависимости от рынка эта функция может входить в стандартную комплектацию или устанавливаться дополнительно.

чаться на дороге, например, выбоины, неподвижные препятствия или объекты, частично или полностью блокирующие маршрут.

- Pilot Assist не "видит" пешеходов, животных и т.п.
- Система помощи в управлении при использовании этой функции может создавать лишь ограниченное усилие. Это означает, что Pilot Assist не во всех ситуациях может помочь водителю удерживать автомобиль в пределах полосы движения.
- В автомобиле с Sensus Navigation* функция имеет возможность использовать информацию с карты, что может приводить к изменению быстродействия.
- Pilot Assist отключается, когда сервопривод для адаптированного к скорости усилия рулевого колеса действует с ограничениями – например, во время охлаждения, связанного с перегревом.

ПРЕДОСТЕРЕЖЕНИЕ

Используйте Pilot Assist только, когда полоса движения имеет с обеих сторон четкие линии разметки. Во всех остальных случаях при использовании этой функции возрастает опасность столкновения с окружающими препятствиями, которые функция не может обнаружить.

ПРЕДОСТЕРЕЖЕНИЕ

- Эта система не является системой предупреждения о столкновении. Только водитель несет ответственность и должен вмешиваться, если система не обнаруживает транспортное средство перед автомобилем.
- Функция не включает торможение при встрече с людьми или животными, небольшими транспортными средствами, например, велосипедами и мотоциклами, а также с низкими прицепами/трейлерами, встречными, медленно движущимися или неподвижными транспортными средствами и объектами.
- Не пользуйтесь функцией в сложных ситуациях, например, в городской черте, на перекрестках, скользкой, очень мокрой или грязной дороге, в сильный дождь/снегопад, при плохой видимости, на извилистых дорогах или на съездах и подъездных дорогах.

Водитель может в любой ситуации откорректировать или изменить прикладываемое функцией Pilot Assist усилие к рулевому колесу и самостоятельно повернуть рулевое колесо в нужное положение.



« Крутые спуски и подъемы и/или тяжелый груз

Помните, что функция Pilot Assist предназначена, в первую очередь, для езды по дорогам без подъемов и спусков. При движении по дорогам с крутыми спусками функции может быть сложно сохранять нужное расстояние до автомобиля впереди вас – в такой ситуации от вас требуется повышенное внимание и готовность к торможению.

Не пользуйтесь функцией Pilot Assist, когда автомобиль тяжело нагружен или к нему присоединен прицеп.

i ВНИМАНИЕ

Pilot Assist не может активироваться, если к электросистеме автомобиля подключен прицеп, держатель для велосипедов или аналогичное оборудование.

Режим вождения недоступен

Режим вождения **Off Road** нельзя выбрать, когда действует функция Pilot Assist.

i ВНИМАНИЕ



В функции используются блоки камер и радиолокационных датчиков, имеющие определенные ограничения общего типа.

Дополнительная информация

- Pilot Assist* (стр. 376)
- Ограничения блока камеры и радиолокационного датчика (стр. 467)
- Рулевое усилие, адаптированное к скорости (стр. 324)
- Режимы вождения* (стр. 502)

Символы и сообщения Pilot Assist*⁸²

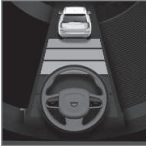
Ряд символов и сообщений, связанных с Pilot Assist, могут отображаться на дисплее водителя и/или проекционном дисплее*.

Символ	Сообщение	Содержание
	Серый значок рулевого колеса	Означает, что помощь в рулевом управлении отключена. Когда Pilot Assist обеспечивает помощь в рулевом управлении, значок рулевого колеса становится зеленым.
	Значок рук на рулевом колесе	Система не обнаруживает руки водителя на рулевом колесе. Возьмитесь за рулевое колесо и активно управляйте автомобилем.
	Датчик ветр. стекла Датчик заблокирован, см. руководство	Очистите поверхность ветрового стекла перед блоком камеры и радиолокационного датчика.

Текстовое сообщение можно погасить кратким нажатием на кнопку , которая расположена в центре правого набора кнопок на рулевом колесе.

Если сообщение сохраняется: Обратитесь в мастерскую – мы рекомендуем официальную станцию техобслуживания Volvo.

Дополнительная информация

- Pilot Assist* (стр. 376)
- Ограничения функции Pilot Assist* (стр. 386)

⁸² В зависимости от рынка эта функция может входить в стандартную комплектацию или устанавливаться дополнительно.

Поддержка при прохождении поворотов⁸³

Рег.скор.в повороте может помочь водителю снизить скорость перед крутыми поворотами, если посчитает, что скорость, заданная в системах поддержки водителя адаптивном круиз-контроле* или Pilot Assist*, слишком высокая.



Если функция снижает скорость автомобиля, на дисплее водителя появляется этот символ.

Расчет выполняется с помощью информации по данным карты, установленного в автомобиле спутникового навигатора Sensus Navigation*. После прохождения поворота автомобиль возвращается к ранее установленной скорости.

Водитель может в любой момент прервать действие функции, применяя торможение или используя педаль газа.

ПРЕДОСТЕРЕЖЕНИЕ

- Функция является дополнительной функцией поддержки водителя, направленной на повышение удобства и безопасности управления автомобилем, – однако она не может обеспечить необходимые действия во всех ситуациях и в любых транспортных, дорожных и погодных условиях.
- Водителю рекомендуется прочитать все разделы руководства для владельца, связанные с этой функцией, чтобы ознакомиться, в том числе и с ограничениями функции, которые водитель обязан знать перед началом использования этой функции.
- Функции поддержки водителя не могут заменить внимание и оценку ситуации водителем. Только водитель отвечает за безопасное поведение автомобиля на дороге, должен поддерживать подходящую скорость и расстояние до других транспортных средств и соблюдать действующие законы и правила дорожного движения.

Режимы вождения

Действие поддержки при прохождении поворотов зависит от установленного режима вождения. Если выбор режима вождения невозможен, функция выбирает режим **Комфорт**. В режиме **Динамический** автомобиль проходит повороты в спортивном стиле с более быстрым ускорением на выходе из поворота.

Дополнительная информация

- Активирование или отключение функции поддержки при прохождении поворотов* (стр. 391)
- Ограничения функции поддержки при прохождении поворотов* (стр. 391)
- Система поддержки водителя (стр. 324)
- Адаптивный круиз-контроль* (стр. 366)
- Pilot Assist* (стр. 376)
- Режимы вождения* (стр. 502)

⁸³ Функция представлена только на некоторых рынках.

Активирование или отключение функции поддержки при прохождении поворотов*

Функцию поддержки при прохождении поворотов можно активировать в качестве дополнения к круиз-контролю* или Pilot Assist*. Водитель может также отключить функцию.



Функция активируется или отключается этой кнопкой на панели функций центрального дисплея.

- ЗЕЛЕНАЯ индикация в кнопке – функция активирована.
- СЕРАЯ индикация в кнопке – функция отключена.

При следующем запуске двигателя вновь активируется последняя использовавшаяся настройка или настройки, выполненные в профиле водителя, который подсоединен к используемому ключу⁸⁴.

Дополнительная информация

- Поддержка при прохождении поворотов* (стр. 390)
- Ограничения функции поддержки при прохождении поворотов* (стр. 391)

⁸⁴ Эта опция зависит от условий рынка.

⁸⁵ Функция представлена только на некоторых рынках.

Ограничения функции поддержки при прохождении поворотов*⁸⁵

В некоторых ситуациях функция поддержки при прохождении поворотов может действовать с ограничениями. Водитель обязан знать следующие типы ограничений:

- Действие поддержки при прохождении поворотов может быть ограничено на второстепенных дорогах и в густонаселенных районах.
- Поддержка при прохождении поворотов может временно отключаться на съездах и перекрестках.
- Если карта спутникового навигатора⁸⁶ не обновлена, функция поддержки при прохождении поворотов может действовать не в полном объеме.
- Если у спутникового навигатора⁸⁶ отсутствует связь со спутниковой системой, функция поддержки при прохождении поворотов может действовать не в полном объеме.
- Карты могут содержать ошибочную информацию для вновь построенных и реконструированных дорог.
- При расчете приемлемой скорости прохождения поворота не учитывается риск снижения сцепления с дорожным

покрытием в связи с неблагоприятными погодными или дорожными условиями.

И ВНИМАНИЕ

В функции используются блоки камер и радиолокационных датчиков, имеющие определенные ограничения общего типа.

Дополнительная информация

- Поддержка при прохождении поворотов* (стр. 390)
- Активирование или отключение функции поддержки при прохождении поворотов* (стр. 391)
- Ограничения блока камеры и радиолокационного датчика (стр. 467)

Функция помощи при обгоне*

Функция помощи при обгоне может помочь водителю при выполнении обгона транспортных средств. Функцию можно использовать вместе с адаптивным круиз-контролем* или Pilot Assist*.

Когда адаптивный круиз-контроль или Pilot Assist следует за другим транспортным средством и водитель указателем поворота⁸⁷ демонстрирует намерение выполнить обгон, эти системы помогают водителю, увеличивая скорость автомобиля относительно транспортного средства впереди **до тех пор**, пока автомобиль не совершит обгон в полосе обгона.

После этого функция снижает скорость с некоторой задержкой, чтобы избежать преждевременного торможения в тот момент, когда автомобиль приближается к транспортному средству, движущемуся на более низкой скорости.

Функция действует до тех пор, пока вы не оставите позади обгоняемый автомобиль.

ПРЕДОСТЕРЕЖЕНИЕ

Заметим, что эта функция может активироваться во многих ситуациях, а не только при обгоне, например, когда указатели поворотов используются для обозначения смены полосы движения или перед выездом на другую дорогу, – и тогда автомобиль выполняет короткое ускорение.

ПРЕДОСТЕРЕЖЕНИЕ

- Функция является дополнительной функцией поддержки водителя, направленной на повышение удобства и безопасности управления автомобилем, – однако она не может обеспечить необходимые действия во всех ситуациях и в любых транспортных, дорожных и погодных условиях.
- Водителю рекомендуется прочитать все разделы руководства для владельца, связанные с этой функцией, чтобы познакомиться, в том числе и с ограничениями функции, которые водитель обязан знать перед началом использования этой функции.
- Функции поддержки водителя не могут заменить внимание и оценку ситуации водителем. Только водитель отвечает за безопасное поведение автомобиля на дороге, должен поддерживать подходящую скорость и расстояние до других транспортных средств и соблюдать действующие законы и правила дорожного движения.

⁸⁶ Только, если в автомобиле установлен спутниковый навигатор Volvo Sensus Navigation*.

⁸⁷ В автомобиле с левосторонним управлением мигает только левый указатель, в автомобиле с правосторонним управлением – только правый указатель.

Дополнительная информация

- Система поддержки водителя (стр. 324)
- Использование функции помощи при обгоне (стр. 393)
- Адаптивный круиз-контроль* (стр. 366)
- Pilot Assist* (стр. 376)

Использование функции помощи при обгоне

Функцию помощи при обгоне можно использовать вместе с адаптивным круиз-контролем* или Pilot Assist*. Для использования функции помощи при обгоне требуется выполнение ряда условий.

Условия для активирования помощи при обгоне:

- наличие перед вашим автомобилем транспортного средства (цели)
- **текущая скорость** вашего автомобиля должна быть не ниже 70 км/ч (43 миль/ч)
- достаточно высокая **сохраненная скорость**, позволяющая выполнить безопасный обгон.

Для запуска функции помощи при обгоне:

- Включите указатель поворота.

Используйте левый указатель поворотов в автомобиле с левосторонним управлением, или правый указатель поворотов в автомобиле с правосторонним управлением.

- > Функция помощи при обгоне запускается.

ПРЕДОСТЕРЕЖЕНИЕ

Водитель должен быть готов к внезапному изменению условий, связанных с использованием функции помощи при обгоне, – в некоторых ситуациях функция может придать автомобилю нежелательное ускорение.

Поэтому вам следует избегать таких ситуаций, например:

- автомобиль приближается к съезду с дороги, чтобы повернуть в ту же сторону, с которой обычно выполняется обгон
- транспортное средство перед вами снижает скорость раньше, чем вы успеваете перестроиться в полосу обгона
- транспорт в полосе обгона снижает скорость
- автомобиль с правосторонним управлением едет в стране с левосторонним управлением (и наоборот)

Чтобы избежать таких ситуаций, временно переключите адаптивный круиз-контроль или Pilot Assist в режим ожидания.

Дополнительная информация

- Функция помощи при обгоне* (стр. 392)
- Адаптивный круиз-контроль* (стр. 366)



- Pilot Assist* (стр. 376)
- Положение готовности для адаптивного круиз-контроля* (стр. 371)
- Положение готовности для Pilot Assist* (стр. 384)

Предупреждение от систем поддержки водителя при опасности столкновения

Системы поддержки водителя адаптивный круиз-контроль* и Pilot Assist* могут предупреждать водителя о том, что расстояние до идущего впереди транспортного средства внезапно сократилось.

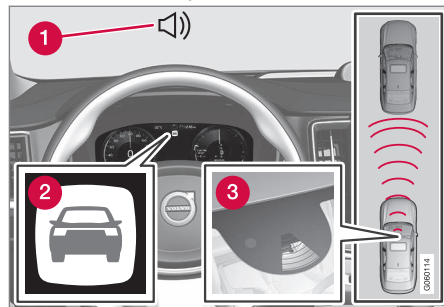

Звуковой сигнал и символ предупреждения о столкновении

- 1 Звуковой сигнал в случае опасности столкновения
- 2 Символ, предупреждающий об опасности столкновения
- 3 Измерение расстояния с помощью блока камеры и радиолокационного датчика

Адаптивный круиз-контроль и Pilot Assist используют прим. 40 % тормозной мощ-

ности. Если автомобиль необходимо затормозить сильнее, чем допускается системами поддержки водителя, а водитель не тормозит, то для привлечения внимания водителя к необходимости немедленно вмешаться в ситуацию используются предупреждающая лампа и звуковой сигнал.

⚠ ПРЕДОСТЕРЕЖЕНИЕ

Системы поддержки водителя предупреждают только о транспортных средствах, которые обнаруживает собственный радиолокационный блок – именно поэтому предупреждение может отсутствовать или поступать с задержкой. Не ждите предупреждения! Тормозите сами в случае необходимости.

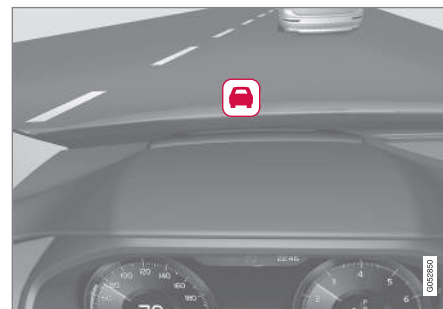

Символ предупреждения о столкновении на ветровом стекле

В автомобиле с проекционным дисплеем* предупреждение в виде мигающего символа появляется на ветровом стекле.

ВНИМАНИЕ

Сигнал визуального предупреждения на ветровом стекле может быть плохо виден при сильном солнечном свете, бликах, очень сильном контрасте света и тени, использовании солнечных очков, или если взгляд водителя не направлен точно вперед.

Дополнительная информация

- Система поддержки водителя (стр. 324)
- Адаптивный круиз-контроль* (стр. 366)
- Pilot Assist* (стр. 376)
- Контроль сближения* (стр. 424)
- Проекционный дисплей* (стр. 157)

Замена объекта в системах поддержки водителя

Системы поддержки водителя адаптивный круиз-контроль* и Pilot Assist* в комбинации с автоматической коробкой передач могут на определенных скоростях выполнять замену объекта.

Замена объекта

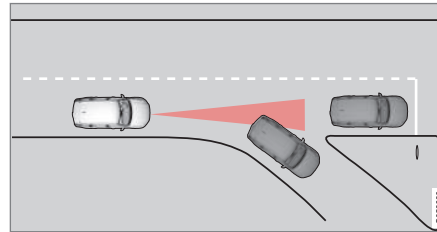

Если движущийся перед вами автомобиль-объект сворачивает с дороги, впереди может оказаться другой автомобиль, который стоит неподвижно.

Когда эти системы поддержки водителя следуют за транспортным средством на скорости **ниже** 30 км/ч (20 миль/ч) и заменяют цель с движущегося на неподвижное транспортное средство, они включают торможение, реагируя на это неподвижное транспортное средство.

ПРЕДОСТЕРЕЖЕНИЕ

Когда функции поддержки водителя следуют за транспортным средством на скорости **выше** прим. 30 км/ч (20 миль/ч) и заменяют цель с движущегося объекта на неподвижное транспортное средство, они **игнорируют** неподвижное транспортное средство, а вместо этого ускоряют автомобиль до заданной скорости.

- В этом случае водитель обязан действовать и тормозить самостоятельно.

Автоматическое положение готовности при замене объекта

Системы поддержки водителя отключаются и переходят в положение готовности:

- когда скорость падает ниже 5 км/ч (3 мили/ч) и они не могут точно установить, является целевой объект неподвижным транспортным средством или каким-то другим объектом, например, препятствием на дороге.
- когда скорость падает ниже 5 км/ч (3 миль/ч), и транспортное средство впереди вас сворачивает – т.е. для этих систем поддержки транспортное средство, за которым они следуют, исчезает.



- «
Дополнительная информация
 - Система поддержки водителя (стр. 324)
 - Адаптивный круиз-контроль* (стр. 366)
 - Pilot Assist* (стр. 376)

Установка заданной скорости для функций поддержки водителя

Вы можете выбрать и сохранить скорость для функций ограничения скорости, круиз-контроля, адаптивного круиз-контроля* и Pilot Assist*.

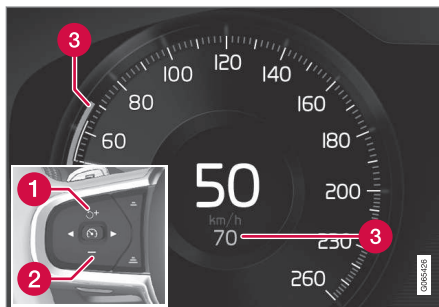

- 1 + : Увеличение заданной скорости
- 2 - : Уменьшение заданной скорости
- 3 Заданная скорость

- Для изменения сохраненной скорости кратко нажимайте или удерживайте нажатой кнопку + (1) или - (2) на рулевом колесе.
 - **Кратко** нажмите: При каждом нажатии скорость изменяется с шагом +/- 5 км/ч (+/- 5 миль/ч).
 - **Нажмите и удерживайте:** Отпустите кнопку, когда индикатор скорости (3) покажет нужное значение скорости.
- > Результат последнего нажатия на кнопку сохраняется в памяти.

Реагирование на нажатие педали газа
Если перед тем, как нажать на рулевом колесе кнопку + (1), вы увеличиваете скорость педалью газа, при нажатии кнопки сохраняется текущая скорость автомобиля при условии, что водитель, нажимая кнопку, держит ногу на педали газа.

Временное повышение скорости с помощью педали газа, например, при обгоне, не влияет на настройки – при отпуске педали акселератора автомобиль возвращается к последней сохраненной скорости.

Диапазон скоростей

Автоматическая коробка передач

Функции поддержки водителя могут следовать за другим транспортным средством на скорости от нуля до 200 км/ч (125 миль/ч).

Pilot Assist может обеспечить поддержку управлением на скорости от близкой к нулю до 140 км/ч (87 миль/ч).

Помните, что минимальная скорость, которую вы можете запрограммировать, равна 30 км/ч (20 миль/ч), и даже если система может следовать за другим транспортным средством вплоть до его полной остановки, вы не можете выбрать/сохранить в памяти скорость ниже 30 км/ч (20 миль/ч).

Ручная коробка передач

Функции поддержки водителя могут следовать за другим транспортным средством на скорости от 30 км/ч (20 миль/ч) до 200 км/ч (125 миль/ч).

Pilot Assist обеспечивает поддержку управлением на скорости от 30 км/ч (20 миль/ч) до 140 км/ч (87 миль/ч).

Минимальная программируемая скорость 30 км/ч (20 миль/ч), максимальная – 200 км/ч (125 миль/ч).

Дополнительная информация

- Система поддержки водителя (стр. 324)
- Ограничитель скорости (стр. 354)

- Круиз-контроль (стр. 362)
- Адаптивный круиз-контроль* (стр. 366)
- Pilot Assist* (стр. 376)

Выбор времени отставания до транспортного средства впереди

Вы можете выбрать отставание по времени до транспортного средства впереди, которое будет действовать для функций адаптивного круиз-контроля*, Pilot Assist* и контроля сближения*.



Вы можете выбрать различных временных интервалов до автомобиля впереди вас, который отображается на дисплее водителя в виде 1-5 горизонтальных штрихов – чем больше штрихов,

тем больше временной интервал. Один штрих соответствует прим. 1 секунде до автомобиля перед вами, 5 штрихов соответствуют прим. 3 секундам.



ВНИМАНИЕ

Когда символ на дисплее водителя отображает автомобиль и рулевое колесо, это означает, что Pilot Assist следует за движущимся впереди транспортным средством с заданным временным интервалом.

Если отображается только рулевое колесо, это означает, перед вами нет транспортного средства в пределах допустимого расстояния.





ВНИМАНИЕ

Когда символ на дисплее водителя показывает два автомобиля, адаптивный круиз-контроль следует за транспортным средством перед вами с выбранным временным интервалом.

Если показан только один автомобиль, это означает, перед вами нет автомобиля в пределах допустимого расстояния.

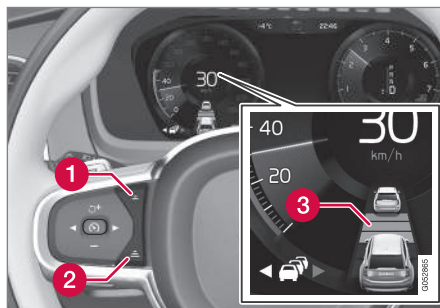

Органы управления временным интервалом.

- 1** Сокращение временного интервала
- 2** Увеличение временного интервала
- 3** Индикация расстояния

- Нажмите на рулевом колесе кнопку (1) или (2), чтобы уменьшить или увеличить временной интервал.
 - > Индикатор расстояния (3) показывает действующий временной интервал.

Для того, чтобы плавно и комфортно следовать за движущимся перед вами автомобилем, адаптивный круиз-контроль в определенных ситуациях допускает некоторые колебания временного промежутка. На низкой скорости, когда интервалы сокращаются, адаптивный круиз-контроль

несколько увеличивает временной промежуток.

ВНИМАНИЕ

- Чем выше скорость, тем больше расстояние, рассчитываемое в метрах, для заданного отставания по времени.
- Используйте только временные интервалы, разрешенные местными правилами дорожного движения.
- Если при включении вам кажется, что функции поддержки водителя не реагируют и не увеличивают скорость, возможно, причина в том, что отставание по времени до идущего впереди транспортного средства меньше установленного значения.

ПРЕДОСТЕРЕЖЕНИЕ

- Используйте только такое отставание по времени, которое соответствуют действующим дорожным условиям.
- Водитель обязан знать, что в непредвиденной дорожной ситуации короткий временной интервал ограничивает время реакции и ответных действий.

Дополнительная информация

- Режимы вождения при использовании временной дистанции до движущихся впереди транспортных средств (стр. 399)
- Система поддержки водителя (стр. 324)
- Адаптивный круиз-контроль* (стр. 366)
- Pilot Assist* (стр. 376)
- Контроль сближения* (стр. 424)
- Проекционный дисплей* (стр. 157)

Режимы вождения при использовании временной дистанции до движущихся впереди транспортных средств

Водитель может выбрать различные способы вождения, определяющие, каким образом функции поддержки водителя будут поддерживать выбранное отставание по времени от идущего впереди транспортного средства.

Для выбора используется регулятор режима вождения **DRIVE MODE**.

Выберите один из следующих вариантов:

- **Eco** – Функции поддержки водителя нацелены на эффективную экономию топлива, что приводит к увеличению времени отставания от транспортного средства впереди.
- **Comfort** – Функции поддержки водителя стремятся как можно более плавно придерживаться заданного отставания по времени от транспортного средства впереди.
- **Dynamic*** – Функции поддержки водителя стремятся более точно придерживаться заданного отставания по времени до транспортного средства впереди, что в некоторых случаях приводит к резкому ускорению и торможению.

Дополнительная информация

- Выбор времени отставания до транспортного средства впереди (стр. 397)
- Система поддержки водителя (стр. 324)
- Режимы вождения* (стр. 502)

Автоматическое торможение в системах поддержки водителя

В системах поддержки водителя адаптивном круиз-контроле* и Pilot Assist* имеется специальная функция торможения, действующая в случае движения в пробках и во время остановки автомобиля. В некоторых ситуациях для удержания автомобиля на месте задействуется стояночный тормоз.

Функция торможения в случае медленного движения транспорта и во время остановки автомобиля. При коротких остановках в пробках или у светофоров движение возобновляется автоматически после остановки не более чем прим. на 3 секунды – если транспортное средство впереди вас начинает движение через более длительное время, функция поддержки водителя переходит в положение готовности с автоматическим торможением.

- Способы возврата функции в активный режим:
 - Нажать на рулевом колесе кнопку .
 - Выжать педаль газа.
- > Функция возобновляет следование за транспортным средством перед вами, если оно начинает движение вперед в течение прим. 6 секунд.

ПРЕДОСТЕРЕЖЕНИЕ

Если скорость возвращается кнопкой  на рулевом колесе, возможно заметное увеличение скорости.

ПРЕДОСТЕРЕЖЕНИЕ

Функции поддержки водителя предупреждают только о препятствиях, которые обнаруживает собственный радиолокационный блок – именно поэтому предупреждение может отсутствовать или поступать с задержкой.

- Не ждите предупреждения или вмешательства системы! Тормозите сами в случае необходимости.

ВНИМАНИЕ

Функции поддержки водителя могут удерживать автомобиль на месте не более 5 минут; после этого затягивается стояночный тормоз, и функция отключается.

Перед повторным активированием функций поддержки водителя необходимо сначала освободить стояночный тормоз.

Прекращение автоматического торможения

В некоторых ситуациях автоматическое торможение прерывается, когда автомобиль неподвижен, и функция переходит в положение готовности. Это означает, что тормоза отпускаются, и автомобиль может покатиться – поэтому водитель должен сам принять меры и удерживать автомобиль на месте с помощью тормозов.

Это может происходить в одной из следующих ситуаций:

- Водитель ставит ногу на педаль тормоза.
- Включается стояночный тормоз.
- Селектор передач перемещается в положение **P**, **N** или **R**.
- Водитель переключает адаптивный круиз-контроль или Pilot Assist в режим ожидания.

Автоматическое активирование стояночного тормоза

Стояночный тормоз включается, если функция удерживает автомобиль на месте с помощью рабочего тормоза и:

- Водитель открывает дверь или отстегивает ремень безопасности.
- Эта функция удерживает автомобиль на месте более прим. 5 минут.

- Тормоза перегреты.
- Водитель глушит двигатель.

Дополнительная информация

- Система поддержки водителя (стр. 324)
- Адаптивный круиз-контроль* (стр. 366)
- Pilot Assist* (стр. 376)
- Функции торможения (стр. 481)

Функция предупреждения о сходе с полосы

Функция предупреждения о сходе с полосы (LKA⁸⁸) помогает водителю снизить риск непреднамеренного выезда за пределы занимаемой полосы движения на автомагистралях и аналогичных больших дорогах. Функция предупреждения о сходе с полосы возвращает автомобиль назад в свой ряд и/или предупреждает водителя вибрацией рулевого колеса.

Функция предупреждения о сходе с занимаемой полосы действует в диапазоне скоростей 65–200 км/ч (40–125 миль/ч) на дорогах с четкой боковой разметкой.

На узких дорогах функция может отключаться и переходить в положение готовности. Когда дорога становится достаточно широкой, функция вновь подключается.



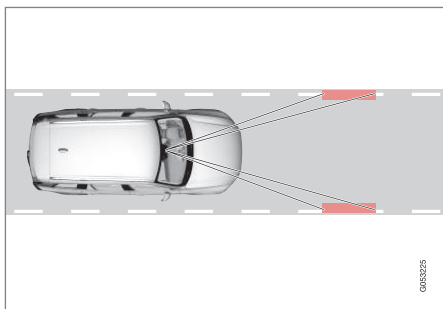

Камера считывает боковые линии разметки дороги/полосы движения.

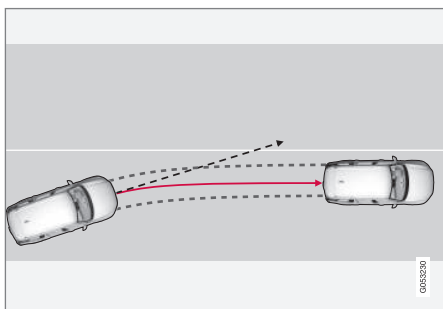

Функция предупреждения о сходе с полосы возвращает автомобиль в свой ряд.

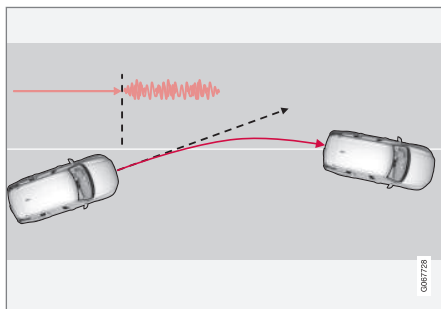

Функция предупреждения о сходе с занимаемой полосы предупреждает водителя вибрацией рулевого колеса.

В зависимости от выбранных настроек функция предупреждения о сходе с занимаемой полосы действует следующим образом:

- **Помощь** активирована: Когда автомобиль приближается к линии боковой разметки, функция активно возвращает автомобиль назад на полосу движения, прикладывая незначительный крутящий момент к рулевому колесу.
- **Внимание** активирована: Если существует опасность пересечения автомобилем боковой разметки, функция предупреждает водителя вибрацией рулевого колеса.

Вы можете также выбрать опцию, в которой поддержка управлением и предупреждение активируются одновременно.

и ВНИМАНИЕ

При включении указателей поворота/мигающих сигналов функция предупреждения о сходе с занимаемой полосы не подключается к управлению автомобилем и не подает предупреждение.

⚠ ПРЕДОСТЕРЕЖЕНИЕ

- Функция является дополнительной функцией поддержки водителя, направленной на повышение удобства и безопасности управления автомобилем, – однако она не может обеспечить необходимые действия во всех ситуациях и в любых транспортных, дорожных и погодных условиях.
- Водителю рекомендуется прочитать все разделы руководства для владельца, связанные с этой функцией, чтобы ознакомиться, в том числе и с ограничениями функции, которые водитель обязан знать перед началом использования этой функции.
- Функции поддержки водителя не могут заменить внимание и оценку ситуации водителем. Только водитель отвечает за безопасное поведение автомобиля на дороге, должен поддерживать подходящую скорость и расстояние до других транспортных средств и соблюдать действующие законы и правила дорожного движения.

Функция предупреждения о сходе с полосы не подключается

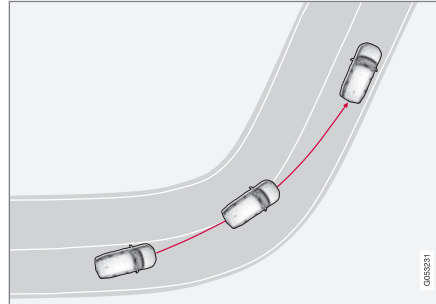

Функция предупреждения о сходе с полосы не подключается на поворотах с малым радиусом внутренней кривой.

В некоторых случаях функция предупреждения о сходе с занимаемой полосы допускает пересечение боковых линий без использования поддержки управлением и подавления предупреждения, например, если водитель включает указатели поворотов или проходит виражи с выездом на соседнюю полосу движения.

Руки на рулевом колесе

Поддержка управлением в функции предупреждения о сходе с полосы будет действовать только, если водитель держит руки на рулевом колесе, положение которых система непрерывно контролирует.



Если водитель не держит руки на рулевом колесе, подается звуковое предупреждение и появляется сообщение, призывающее водителя активно управлять автомобилем:

- **Lane Keeping Aid Держите руль**

Если водитель не прислушивается к совету и не приступает к управлению автомобилем, функция переходит в положение готовности и появляется следующее сообщение:

- **Lane Keeping Aid В ожидании до использ. рулевого управления**

После этого функция будет недоступна до тех пор, пока водитель вновь не приступит к управлению автомобилем.

Дополнительная информация

- Система поддержки водителя (стр. 324)
- Активирование или отключение функции предупреждения о сходе с занимаемой полосы (стр. 404)
- Ограничения функции предупреждения о сходе с полосы (стр. 404)
- Символы и сообщения функции предупреждения о сходе с занимаемой полосы (стр. 406)

Активирование или отключение функции предупреждения о сходе с занимаемой полосы

Функция предупреждения о сходе с занимаемой полосы (LKA⁸⁹) действует по выбору – водитель может активировать или отключить функцию.



Функция активируется или отключается этой кнопкой на панели функций центрального дисплея.

- ЗЕЛЕНАЯ индикация в кнопке – функция активирована.
- СЕРАЯ индикация в кнопке – функция отключена.

Дополнительная информация

- Функция предупреждения о сходе с полосы (стр. 401)
- Выбор способа поддержки в функции предупреждения о сходе с занимаемой полосы (стр. 404)
- Ограничения функции предупреждения о сходе с полосы (стр. 404)

Выбор способа поддержки в функции предупреждения о сходе с занимаемой полосы

Водитель может выбрать способ реагирования функции предупреждения о сходе с полосы (LKA⁹⁰) на выезд автомобиля за полосу движения.

1. На верхней панели центрального дисплея выберите **Настройки** → **My Car** → **IntelliSafe**.
2. В **Режим Lane Keeping Aid** выберите действия функции:
 - **Помощь** – система помогает водителю выруливанием без подачи предупреждения.
 - **Внимание** – система только предупреждает водителя вибрацией рулевого колеса.
 - **Оба** – система предупреждает водителя вибрацией рулевого колеса и помогает выруливанием.

Дополнительная информация

- Функция предупреждения о сходе с полосы (стр. 401)

Ограничения функции предупреждения о сходе с полосы

В некоторых сложных ситуациях функция предупреждения о сходе с занимаемой полосы (LKA⁹¹) не может оказывать водителю необходимую помощь – в этом случае рекомендуется отключить функцию. Примеры таких ситуаций:

- дорожные работы
- зимние дороги
- плохое дорожное покрытие
- ярко выраженный спортивный стиль вождения
- плохие погодные условия с ограничением видимости
- дороги, на которых линии боковой разметки не четкие или отсутствуют
- наличие кромок или других линий, не являющихся боковыми линиями полосы движения
- когда сервоусилитель рулевого усилия, адаптированного к скорости, действует с ограничениями – например, в процессе охлаждения в связи с перегревом.

⁸⁹ Lane Keeping Aid

⁹⁰ Lane Keeping Aid

⁹¹ Lane Keeping Aid

Функция не может обнаруживать барьеры, ограды или другие аналогичные препятствия вдоль проезжей части.

 ВНИМАНИЕ

В функции используются блоки камер и радиолокационных датчиков, имеющие определенные ограничения общего типа.



Дополнительная информация

- Функция предупреждения о сходе с полосы (стр. 401)
- Рулевое усилие, адаптированное к скорости (стр. 324)
- Ограничения блока камеры и радиолокационного датчика (стр. 467)



Символы и сообщения функции предупреждения о сходе с занимаемой полосы

На дисплее водителя могут появляться символы и сообщения, связанные с функ-

цией предупреждения о сходе с занимаемой полосы (ЛКА⁹²). Далее приводятся несколько примеров.

Символ	Сообщение	Содержание
	Помощь водителю Ограниченный режим. Требуется сервис	Система работает с отклонениями. Следует обратиться в мастерскую ^A .
	Датчик ветр. стекла Датчик заблокирован, см. руководство	Способность камеры считывать границы дорожного покрытия перед автомобилем ограничена.

⁹² Lane Keeping Aid

Символ	Сообщение	Содержание
	Lane Keeping Aid Держите руль	Поддержка управлением в функции LKA не действует, если водитель не держит руки на рулевом колесе. Прислушайтесь к совету и управляйте автомобилем.
	Lane Keeping Aid В ожидании до исполыз. рулевого управления	LKA сохраняет положение готовности до тех пор, пока водитель вновь не приступит к управлению автомобилем.

^A Мы рекомендуем официальную станцию техобслуживания Volvo.

Текстовое сообщение можно погасить кратким нажатием на кнопку , которая расположена в центре правого набора кнопок на рулевом колесе.

Если сообщение сохраняется, обратитесь в мастерскую^A.

Дополнительная информация

- Функция предупреждения о сходе с полосы (стр. 401)
- Вывод на дисплей индикации для функции предупреждения о сходе с занимаемой полосы (стр. 408)
- Ограничения функции предупреждения о сходе с полосы (стр. 404)

Вывод на дисплей индикации для функции предупреждения о сходе с занимаемой полосы

Символ на дисплее водителя отражает действие функции предупреждения о сходе с занимаемой полосы (ЛКА⁹³) в различных ситуациях.



Ниже представлены несколько примеров изображения символа в зависимости от ситуации:

Функция доступна



Функция доступна – боковые линии на символе БЕЛОГО цвета.

Функция предупреждения о сходе с полосы считывает одну или обе боковые линии полосы движения.

Функция недоступна



Функция недоступна – боковые линии на символе СЕРОГО цвета.

Функция предупреждения о сходе с полосы не может считывать линии боковой разметки полосы – низкая скорость или узкая дорога.

Индикация поддержки управлением/предупреждения

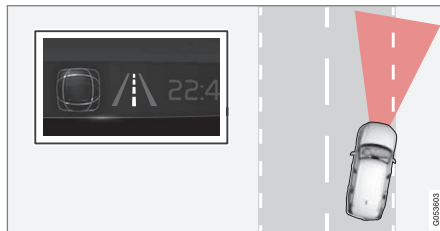

Поддержка управлением/предупреждение – линии боковой разметки на символе ОКРАШЕНЫ.

Функция предупреждения о сходе с занимаемой полосы показывает, что система предупреждает водителя и/или пытается вырулить автомобиль назад в свой ряд.

Дополнительная информация

- Функция предупреждения о сходе с полосы (стр. 401)
- Ограничения функции предупреждения о сходе с полосы (стр. 404)

⁹³ Lane Keeping Aid

Поддержка торможением при опасности столкновения

Функция **Помощь в предотвращ. столкновений** может помочь водителю уменьшить опасность непреднамеренного выезда автомобиля за пределы полосы движения и/или столкновения с другим транспортным средством или препятствием, активно возвращая автомобиль назад на дорогу и/или объезжая препятствие.

Функция состоит из следующих вспомогательных функций:

- Поддержка управлением в случае опасности ухода с проезжей части
- Поддержка управлением в случае опасности столкновения с встречным транспортом
- Поддержка управлением при опасности наезда сзади*

После автоматического вмешательства в управление на дисплее водителя появляется сообщение, информирующее о том, что произошло:

Помощь в предотвращ. столкновений Авто вмешательство

ПРЕДОСТЕРЕЖЕНИЕ

- Функция является дополнительной функцией поддержки водителя, направленной на повышение удобства и безопасности управления автомобилем, – однако она не может обеспечить необходимые действия во всех ситуациях и в любых транспортных, дорожных и погодных условиях.
- Водителю рекомендуется прочитать все разделы руководства для владельца, связанные с этой функцией, чтобы ознакомиться, в том числе и с ограничениями функции, которые водитель обязан знать перед началом использования этой функции.
- Функции поддержки водителя не могут заменить внимание и оценку ситуации водителем. Только водитель отвечает за безопасное поведение автомобиля на дороге, должен поддерживать подходящую скорость и расстояние до других транспортных средств и соблюдать действующие законы и правила дорожного движения.

ВНИМАНИЕ

Только водитель в любой ситуации отвечает за манеру управления – автомобиль никогда не принимает командование над собой.

Дополнительная информация

- Система поддержки водителя (стр. 324)
- Активирование или отключение функции поддержки управлением при опасности столкновения (стр. 410)
- Поддержка управлением в случае опасности ухода с проезжей части (стр. 410)
- Поддержка управлением в случае опасности столкновения с встречным транспортом (стр. 411)
- Поддержка управлением при опасности наезда сзади* (стр. 412)
- Ограничения функции поддержки управлением при опасности столкновения (стр. 413)
- Символы и сообщения функции поддержки управлением при опасности столкновения (стр. 414)

Активирование или отключение функции поддержки управлением при опасности столкновения

Функция поддержки управлением действует по выбору – водитель может активировать или отключить функцию.



Функция активируется или отключается этой кнопкой на панели функций центрального дисплея.

- ЗЕЛЕНАЯ индикация в кнопке – функция активирована.
- СЕРАЯ индикация в кнопке – функция отключена.

Функция активируется автоматически при каждом запуске двигателя⁹⁴.

ВНИМАНИЕ

При отключении функции **Помощь в предотвращ. столкновений** отключается и все вспомогательные функции:

- Поддержка управлением в случае опасности ухода с проезжей части
- Поддержка управлением в случае опасности столкновения с встречным транспортом
- Поддержка управлением при опасности наезда сзади*

Несмотря на то, что эту функцию можно отключить, мы рекомендуем водителю не делать этого, так как в большинстве случаев она поможет повысить безопасность управления автомобилем.

Дополнительная информация

- Поддержка торможением при опасности столкновения (стр. 409)
- Ограничения функции поддержки управлением при опасности столкновения (стр. 413)

Поддержка управлением в случае опасности ухода с проезжей части

Поддержка управлением состоит из нескольких вспомогательных функций. Функция поддержки управлением при опасности выезда с проезжей части может помочь водителю и снизить риск непреднамеренного съезда с дороги, активно возвращая автомобиль на проезжую часть. В функции предусмотрены два уровня активизации:

- Только поддержка управлением
- Поддержка управлением с торможением

Только поддержка управлением

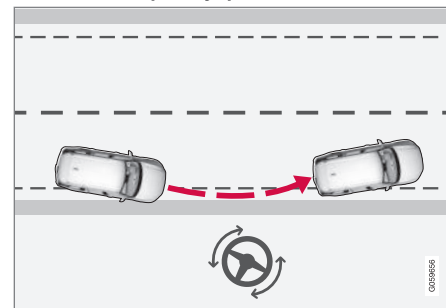

Действие поддержки управлением

⁹⁴ На некоторых рынках активируется настройка, которая действовала на момент остановки двигателя.

Поддержка управлением с торможением

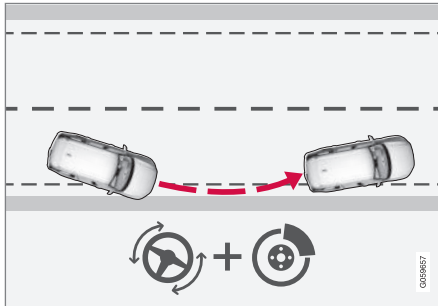

Действие поддержки управлением и торможения

Торможение помогает в ситуациях, когда недостаточно только одной поддержки управлением. Тормозное усилие выбирается автоматически в зависимости от ситуации, в которой автомобиль съезжает с дороги.

Функция действует в диапазоне скоростей 65–140 км/ч (40–87 миль/ч) на дорогах с четкой боковой разметкой/боковыми линиями.

Камера регистрирует кромку дороги и нанесенные боковые линии разметки. Если существует опасность пересечения автомобилем края дороги, функция возвращает автомобиль назад на дорогу, а если такого вмешательства в управление недостаточно,

она может также задействовать торможение.

При этом функция **не** задействует поддержку управлением или торможение, если водитель включает указатель поворота. И если функция обнаруживает, что водитель использует активный стиль вождения, активирование функции не происходит.

Дополнительная информация

- Поддержка торможением при опасности столкновения (стр. 409)
- Ограничения функции поддержки управлением при опасности столкновения (стр. 413)

Поддержка управлением в случае опасности столкновения с встречным транспортом

Поддержка управлением состоит из нескольких вспомогательных функций. Поддержка управлением в случае опасности столкновения с встречным транспортом может помочь рассеянному водителю, который не замечает, что автомобиль направляется на встречную полосу движения.

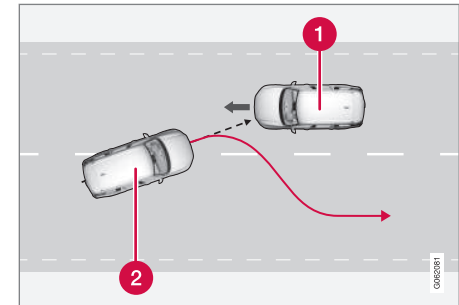

Помощь функции заключается в том, что она может вернуть автомобиль назад в свой ряд.

- 1 Встречное транспортное средство
- 2 Ваш автомобиль

Одновременно с поддержкой управлением активируется также предупреждение о столкновении для функций поддержки водителя. Однако вибрация педали тормоза,



- ◀◀ которая входит в предупреждение о столкновении, не активируется.

Функция действует в диапазоне скоростей 60–140 км/ч (37–87 миль/ч) на дорогах с четкой боковой разметкой/боковыми линиями.

Если существует опасность съезда автомобиля с полосы движения, когда к нему приближается встречное транспортное средство, эта функция может помочь водителю вернуть автомобиль назад в свой ряд.

При этом функция **не** задействует поддержку управлением, если включен указатель поворотов. И если функция обнаруживает, что водитель использует активный стиль вождения, активирование функции не происходит.

Дополнительная информация

- Поддержка торможением при опасности столкновения (стр. 409)
- Предупреждение от систем поддержки водителя при опасности столкновения (стр. 394)
- Ограничения функции поддержки управлением при опасности столкновения (стр. 413)

Поддержка управлением при опасности наезда сзади*

Поддержка управлением состоит из нескольких вспомогательных функций. Поддержка управлением при опасности наезда сзади может помочь рассеянному водителю, который не замечает, что автомобиль собирается выехать за пределы полосы движения в то время, когда другое транспортное средство приближается к нему сзади или находится в мертвой зоне.

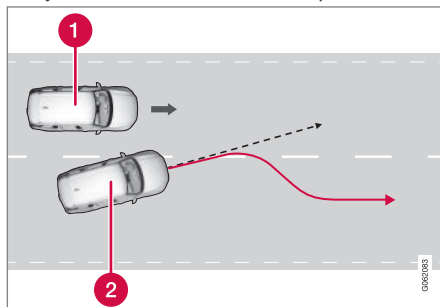

Помощь функции заключается в том, что она может вернуть автомобиль назад в свой ряд.

- 1 Другое транспортное средство в мертвой зоне
- 2 Ваш автомобиль

Если автомобиль может съехать с полосы движения, когда другое транспортное средство находится в мертвой зоне или быстро приближается к автомобилю в соседнем ряду, эта функция может помочь водителю вернуть автомобиль назад в свой ряд.

Функция может также оказать помощь в ситуации, когда водитель осознанно переключается в другой ряд с активированием указателя поворота, не замечая приближающегося транспортного средства.

Функция действует в диапазоне скоростей 60–140 км/ч (37–87 миль/ч) на дорогах с четкой боковой разметкой/боковыми линиями.

Лампы в боковых зеркалах заднего вида мигают одновременно с поддержкой управлением независимо от того, активирована функция BLIS⁹⁵ или нет.

Дополнительная информация

- Поддержка торможением при опасности столкновения (стр. 409)
- BLIS* (стр. 416)
- Ограничения функции поддержки управлением при опасности столкновения (стр. 413)

⁹⁵ Blind Spot Information

Ограничения функции поддержки управлением при опасности столкновения

В некоторых ситуациях функция может действовать с ограничениями и не реагировать, например, в следующих случаях:

- на небольшие транспортные средства, например, мотоциклы
- если большая часть автомобиля оказывается на соседней полосе движения
- на дорогах/полосах движения с нечеткими линиями боковой разметки или без них
- на скорости выше или ниже интервала 60–140 км/ч (37–87 миль/ч)
- когда сервоусилитель рулевого усилия, адаптированного к скорости, действует с ограничениями – например, в процессе охлаждения в связи с перегревом.

Другими сложными ситуациями могут быть, например:

- дорожные работы
- зимние дороги
- узкие дороги
- плохое дорожное покрытие
- ярко выраженный спортивный стиль вождения

- плохие погодные условия с ограничением видимости.

В перечисленных сложных ситуациях эта функция не может оказывать водителю необходимую помощь – в этом случае рекомендуется отключить функцию.

ВНИМАНИЕ

В функции используются блоки камер и радиолокационных датчиков, имеющие определенные ограничения общего типа.



Дополнительная информация

- Поддержка торможением при опасности столкновения (стр. 409)
- Поддержка управлением в случае опасности ухода с проезжей части (стр. 410)
- Поддержка управлением в случае опасности столкновения с встречным транспортом (стр. 411)
- Поддержка управлением при опасности наезда сзади* (стр. 412)

Символы и сообщения функции поддержки управлением при опасности столкновения

На дисплее водителя могут появляться символы и сообщения, связанные с функ-

цией поддержки управлением. Далее приводится несколько примеров.

Символ	Сообщение	Содержание
	Помощь в предотвращ. столкновений Авто вмешательство	Когда функция активируется, информация об активировании системы отображается на дисплее водителя в виде соответствующего сообщения.
	Датчик ветр. стекла Датчик заблокирован, см. руководство	Способность камеры считывать границы дорожного покрытия перед автомобилем ограничена.

Текстовое сообщение можно погасить кратким нажатием на кнопку , которая расположена в центре правого набора кнопок на рулевом колесе.

Если сообщение сохраняется: Обратитесь в мастерскую – мы рекомендуем официальную станцию техобслуживания Volvo.

Дополнительная информация

- Поддержка торможением при опасности столкновения (стр. 409)
- Ограничения функции поддержки управлением при опасности столкновения (стр. 413)

Rear Collision Warning*⁹⁶

Функция Rear Collision Warning⁹⁷ (RCW) может помочь водителю избежать наезда приближающегося сзади транспортного средства.

Функция может предупреждать водителя транспортного средства, следующего за вашим автомобилем, с помощью часто мигающих указателей поворотов.

Если на скорости ниже 30 км/ч (20 миль/ч) функция считает, что существует опасность наезда сзади, преднатяжители ремней безопасности могут натянуть ремни безопасности передних сидений. При столкновении также активируется система Whiplash Protection System.

За долю секунды до наезда сзади функция может также активировать рабочий тормоз вашего автомобиля, чтобы снизить ускорение при движении автомобиля вперед в момент столкновения. Тормоза автомобиля активируются только, если автомобиль неподвижен. Тормоза отпускаются, как только вы выжимаете педаль газа.

Функция активируется автоматически при каждом запуске двигателя.

ПРЕДОСТЕРЕЖЕНИЕ

- Функция является дополнительной функцией поддержки водителя, направленной на повышение удобства и безопасности управления автомобилем, – однако она не может обеспечить необходимые действия во всех ситуациях и в любых транспортных, дорожных и погодных условиях.
- Водителю рекомендуется прочитать все разделы руководства для владельца, связанные с этой функцией, чтобы ознакомиться, в том числе и с ограничениями функции, которые водитель обязан знать перед началом использования этой функции.
- Функции поддержки водителя не могут заменить внимание и оценку ситуации водителем. Только водитель отвечает за безопасное поведение автомобиля на дороге, должен поддерживать подходящую скорость и расстояние до других транспортных средств и соблюдать действующие законы и правила дорожного движения.

Дополнительная информация

- Система поддержки водителя (стр. 324)
- Ограничения функции Rear Collision Warning* (стр. 416)
- Whiplash Protection System (стр. 51)

⁹⁶ Предупреждение о наезде сзади.

⁹⁷ Функция представлена не на всех рынках.

Ограничения функции Rear Collision Warning*⁹⁸

В некоторых случаях системе Rear Collision Warning (RCW) сложно помочь водителю избежать столкновения.

Например, если:

- приближающееся сзади транспортное средство обнаруживается с запозданием
- приближающееся сзади транспортное средство с запозданием перестраивается в другой ряд
- прицеп, держатель для велосипедов или другое аналогичное оборудование подключено к электрической системе автомобиля – в этом случае функция отключается автоматически.

i ВНИМАНИЕ

На некоторых рынках в системе RCW указатели поворотов **не** используются в качестве предупреждения, что связано с местными правилами дорожного движения, – поэтому на этих рынках этот элемент функции отключен.

i ВНИМАНИЕ

Предупреждение в функции Rear Collision Warning* с помощью указателей поворота отключается, если в функции City Safety выбран самый низкий уровень "Позднее" дистанции предупреждения о столкновении.

При этом функции, в которые входят преднатяжение ремней безопасности и торможение, продолжают действовать.

i ВНИМАНИЕ

В функции используются блоки камер и радиолокационных датчиков, имеющие определенные ограничения общего типа.

Дополнительная информация

- Rear Collision Warning* (стр. 415)
- Установка дистанции предупреждения для City Safety (стр. 333)
- Ограничения блока камеры и радиолокационного датчика (стр. 467)

BLIS*

Функция BLIS⁹⁹ помогает водителю обнаруживать транспортные средства в соседней полосе прямо позади и рядом с автомобилем, обеспечивая водителю поддержку в плотном транспортном потоке на дорогах с несколькими полосами движения в одном направлении.



Расположение лампы BLIS

Система BLIS помогает водителю, предупреждая:

- о транспортных средствах в слепой зоне
- о быстро приближающихся транспортных средствах в соседнем с вами правом и левом ряду.

⁹⁸ Предупреждение о наезде сзади.

⁹⁹ Blind Spot Information

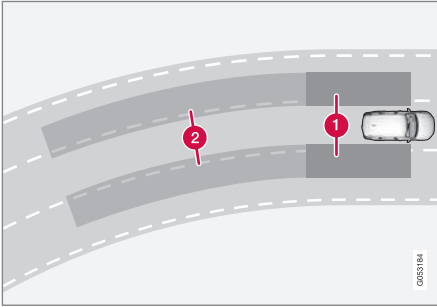

Принцип действия BLIS

- 1 Область "мертвой зоны"
- 2 Область быстро приближающихся транспортных средств

Данная система предназначена для реагирования в случае, когда:

- другое транспортное средство обгоняет ваш автомобиль
- другое транспортное средство на большой скорости приближается к вашему автомобилю.

Когда система BLIS регистрирует транспортное средство в области 1 или быстро приближающееся сзади транспортное средство в области 2, в соответствующем внешнем зеркале заднего вида горит, не мигая, индикаторная лампа. Если в такой ситуации водитель активирует указатель поворота с

той стороны, откуда поступает предупреждение, индикаторная лампа начинает мигать с увеличением интенсивности свечения.

BLIS действует на скорости автомобиля выше 10 км/ч (6 миль/ч).

Система BLIS не реагирует, если скорость обгоняющего транспортного средства более чем на 15 км/ч (9 миль/ч) превышает скорость вашего автомобиля.

и ВНИМАНИЕ

Лампа загорается с той стороны, с которой система обнаружила другой автомобиль. Если Ваш автомобиль обгоняют с обеих сторон одновременно, загораются обе лампы.

⚠ ПРЕДОСТЕРЕЖЕНИЕ

- Функция является дополнительной функцией поддержки водителя, направленной на повышение удобства и безопасности управления автомобилем, – однако она не может обеспечить необходимые действия во всех ситуациях и в любых транспортных, дорожных и погодных условиях.
- Водителю рекомендуется прочитать все разделы руководства для владельца, связанные с этой функцией, чтобы ознакомиться, в том числе и с ограничениями функции, которые водитель обязан знать перед началом использования этой функции.
- Функции поддержки водителя не могут заменить внимание и оценку ситуации водителем. Только водитель отвечает за безопасное поведение автомобиля на дороге, должен поддерживать подходящую скорость и расстояние до других транспортных средств и соблюдать действующие законы и правила дорожного движения.

- «
Дополнительная информация
 - Система поддержки водителя (стр. 324)
 - Активирование и отключение BLIS (стр. 418)
 - Ограничения функции BLIS (стр. 418)
 - Сообщения для BLIS (стр. 420)

Активирование и отключение BLIS

Функцию BLIS¹⁰⁰ можно активировать или отключить.



Функция активируется или отключается этой кнопкой на панели функций центрального дисплея.

- ЗЕЛЕНАЯ индикация в кнопке – функция активирована.
- СЕРАЯ индикация в кнопке – функция отключена.

Если функция BLIS активирована при запуске двигателя, в подтверждение индикаторные лампы во внешних зеркалах заднего вида мигают один раз.

Если функция BLIS отключена при остановке двигателя, она не будет включена и при следующем запуске двигателя, и ни одна из индикаторных ламп не будет гореть.

Дополнительная информация

- BLIS* (стр. 416)
- Ограничения функции BLIS (стр. 418)

Ограничения функции BLIS

В некоторых ситуациях функция BLIS¹⁰¹ может действовать с ограничениями.



Обозначенная поверхность должна быть всегда чистой – как с правой, так и с левой стороны автомобиля¹⁰².

Примеры ограничений:

- Грязь, лед и снег, закрывающие датчики, могут ограничивать действия функций и препятствовать подаче предупреждений.
- Функция BLIS отключается автоматически, если к электрической системе автомобиля подсоединяется прицеп,

¹⁰⁰Blind Spot Information

¹⁰¹Blind Spot Information

¹⁰²ВНИМАНИЕ! На рисунке представлено схематическое изображение – детали могут изменяться в зависимости от модели автомобиля.

держатель для велосипедов или другое устройство.

- Для эффективной работы функции BLIS на буксирный крюк не следует монтировать держатель для велосипедов, багажник или другие приспособления.

ПРЕДОСТЕРЕЖЕНИЕ

- BLIS не работает на крутых поворотах.
- BLIS не работает при движении автомобиля задним ходом.

ВНИМАНИЕ

В функции используются радиолокационные блоки, имеющие определенные ограничения общего типа.

Дополнительная информация

- BLIS* (стр. 416)
- Ограничения блока камеры и радиолокационного датчика (стр. 467)

Сообщения для BLIS

На дисплее водителя может появляться ряд сообщений, связанных с системой

BLIS¹⁰³. Далее приводится несколько примеров.

Сообщение	Содержание
Датчик слепых зон Требуется сервис	Система работает с отклонениями. Следует обратиться в мастерскую ^A .
Система BLIS выкл. Присоединен прицеп	BLIS и CTA ^B отключены, так как к электросистеме автомобиля присоединен прицеп.

^A Мы рекомендуем официальную станцию техобслуживания Volvo.

^B Cross Traffic Alert*

Текстовое сообщение можно погасить кратким нажатием на кнопку , которая расположена в центре правого набора кнопок на рулевом колесе.

Если сообщение сохраняется, обратитесь в мастерскую^A.

Дополнительная информация

- BLIS* (стр. 416)
- Cross Traffic Alert* (стр. 426)

¹⁰³Blind Spot Information

Driver Alert Control

Функция Driver Alert Control (DAC) предназначена для привлечения внимания водителя, когда автомобиль начинает двигаться зигзагообразно, например, если водитель отвлекается или засыпает.

DAC предназначена для обнаружения заметного ухудшения поведения водителя и в первую очередь пригоден для использования на крупных магистралях. Функция не предназначена для езды по городу.

Функция активируется на скорости выше 65 км/ч (40 миль/ч) и остается в активном режиме до тех пор, пока скорость превышает 60 км/ч (37 миль/ч).

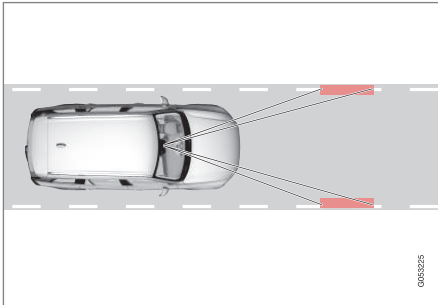

DAC считывает положение автомобиля на полосе движения.

Камера считывает боковую дорожную разметку и сравнивает пространство дороги с поворотами рулевого колеса.

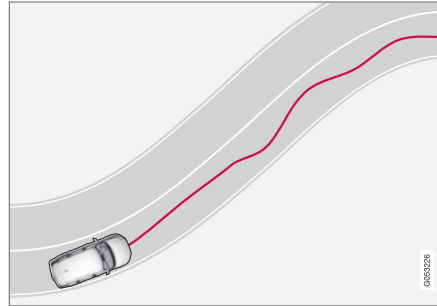

Неравномерное перемещение автомобиля по полосе движения.



Если управление автомобилем становится весьма неустойчивым, водитель получает предупреждение в виде этого символа на дисплее водителя в сочетании

со звуковым сигналом и сообщением **Пора отдохнуть**.

Если в автомобиле установлена система Sensus Navigation* и активирована функция **Требование остановки на отдых**, появляется также предложение о подходящем месте отдыха.

Предупреждение повторяется через некоторое время, если поведение водителя не улучшается.

⚠ ПРЕДОСТЕРЕЖЕНИЕ

Не используйте Driver Alert Control для продолжения периода вождения. Водитель должен планировать паузы через равномерные интервалы и начинать движение только после того, как отдохнет.

⚠ ПРЕДОСТЕРЕЖЕНИЕ

К сигналу тревоги от Driver Alert Control следует относиться очень серьезно, так как засыпающий водитель часто не может адекватно оценить собственное состояние.

Если появляется предупреждение или вы почувствовали усталость:

- Как можно быстрее остановитесь с соблюдением мер безопасности и отдохните.

Исследования показали, что вождение автомобиля в состоянии усталости так же опасно, как и под воздействием алкоголя или других возбуждающих средств.



ПРЕДОСТЕРЕЖЕНИЕ

- Функция является дополнительной функцией поддержки водителя, направленной на повышение удобства и безопасности управления автомобилем, – однако она не может обеспечить необходимые действия во всех ситуациях и в любых транспортных, дорожных и погодных условиях.
- Водителю рекомендуется прочитать все разделы руководства для владельца, связанные с этой функцией, чтобы ознакомиться, в том числе и с ограничениями функции, которые водитель обязан знать перед началом использования этой функции.
- Функции поддержки водителя не могут заменить внимание и оценку ситуации водителем. Только водитель отвечает за безопасное поведение автомобиля на дороге, должен поддерживать подходящую скорость и расстояние до других транспортных средств и соблюдать действующие законы и правила дорожного движения.

Дополнительная информация

- Система поддержки водителя (стр. 324)
- Активирование и отключение Driver Alert Control (стр. 422)
- Выбор навигации до места отдыха при появлении предупреждения в Driver Alert Control (стр. 423)
- Ограничения функции Driver Alert Control (стр. 423)

Активирование и отключение Driver Alert Control

Функцию Driver Alert Control (DAC) можно активировать или отключить.

1. Нажмите **Настройки** на верхней панели центрального дисплея.
2. Выберите **My Car → IntelliSafe → Driver Alert**.
3. Внесите или удалите метку для **Предупреждение о бдительности**, чтобы активировать или отключить функцию.

Дополнительная информация

- Driver Alert Control (стр. 421)
- Ограничения функции Driver Alert Control (стр. 423)

Выбор навигации до места отдыха при появлении предупреждения в Driver Alert Control

В автомобиле с Sensus Navigation* водитель может активировать навигацию, которая автоматически предложит подходящее место для отдыха при появлении предупреждения Driver Alert Control (DAC). Вы можете включить или выключить функцию **Требование остановки на отдых**.

1. Нажмите **Настройки** на верхней панели центрального дисплея.
2. Выберите **My Car → IntelliSafe → Driver Alert**.
3. Внесите или удалите метку для **Требование остановки на отдых**, чтобы активировать или отключить функцию.

Дополнительная информация

- Driver Alert Control (стр. 421)
- Ограничения функции Driver Alert Control (стр. 423)

Ограничения функции Driver Alert Control

В некоторых ситуациях функция Driver Alert Control (DAC) может действовать с ограничениями.

В некоторых случаях система может давать предупреждение, несмотря на то, что поведение водителя не изменилось в худшую сторону, например:

- при сильном боковом ветре
- если на дороге проложена колея.

ПРЕДОСТЕРЕЖЕНИЕ

Возможно, что в некоторых ситуациях поведение водителя не изменяется, несмотря на признаки усталости – например, при использовании функции Pilot Assist* – и поэтому он не получает предупреждение от DAC.

Поэтому очень важно обязательно останавливаться и отдыхать при появлении ощущения даже незначительной усталости, независимо от того, получили вы предупреждение от функции или нет.

ВНИМАНИЕ

В функции используются блоки камер и радиолокационных датчиков, имеющие определенные ограничения общего типа.

Дополнительная информация

- Driver Alert Control (стр. 421)
- Ограничения блока камеры и радиолокационного датчика (стр. 467)

Контроль сближения*104

Помощь функции контроля сближения заключается в том, что она обращает внимание водителя на сокращение отставания по времени до идущего впереди транспортного средства. Предупреждение функции контроля сближения показывается только, если в автомобиле установлен проекционный дисплей*



Символ контроля сближения на ветровом стекле автомобиля с проекционным дисплеем.

В автомобиле с проекционным дисплеем символ на ветровом стекле показывается до тех пор, пока отставание по времени до транспортного средства впереди меньше заданного значения. Для этого функция **Показывать функции активной**

безопасности должна быть активирована в настройках в системе меню автомобиля.

Функция контроля сближения действует на скорости выше 30 км/ч (20 миль/ч) и реагирует только на транспортные средства перед автомобилем, движущиеся в попутном направлении. Для встречного, движущегося на низкой скорости или неподвижного транспортного средства информация о расстоянии не предоставляется.

и ВНИМАНИЕ

Сигнал визуального предупреждения на ветровом стекле может быть плохо виден при сильном солнечном свете, бликах, очень сильном контрасте света и тени, использовании солнечных очков, или если взгляд водителя не направлен точно вперед.

и ВНИМАНИЕ

Дистанция предупреждения отключена на период действия адаптивного круиз-контроля* или Pilot Assist*.

⚠ ПРЕДОСТЕРЕЖЕНИЕ

Дистанция предупреждения срабатывает только, когда отставание по времени до автомобиля впереди вас меньше запрограммированного значения – на собственную скорость автомобиля это не влияет.

¹⁰⁴Distance Alert

⚠ ПРЕДОСТЕРЕЖЕНИЕ

- Функция является дополнительной функцией поддержки водителя, направленной на повышение удобства и безопасности управления автомобилем, – однако она не может обеспечить необходимые действия во всех ситуациях и в любых транспортных, дорожных и погодных условиях.
- Водителю рекомендуется прочитать все разделы руководства для владельца, связанные с этой функцией, чтобы ознакомиться, в том числе и с ограничениями функции, которые водитель обязан знать перед началом использования этой функции.
- Функции поддержки водителя не могут заменить внимание и оценку ситуации водителем. Только водитель отвечает за безопасное поведение автомобиля на дороге, должен поддерживать подходящую скорость и расстояние до других транспортных средств и соблюдать действующие законы и правила дорожного движения.

Дополнительная информация

- Активирование или отключение функции контроля сближения (стр. 425)
- Ограничения функции контроля сближения (стр. 426)
- Выбор времени отставания до транспортного средства впереди (стр. 397)
- Предупреждение от систем поддержки водителя при опасности столкновения (стр. 394)
- Проекционный дисплей* (стр. 157)

Активирование или отключение функции контроля сближения¹⁰⁵

Функцию контроля сближения можно отключить. Функция контроля сближения имеется только в автомобилях, которые могут выводить информацию на ветровое стекло с помощью т.н. проекционного дисплея*.



Функция активируется или отключается этой кнопкой на панели функций центрального дисплея.

- ЗЕЛЕНАЯ индикация в кнопке – функция активирована.
- СЕРАЯ индикация в кнопке – функция отключена.

Контроль сближения активируется автоматически при каждом запуске двигателя.

Дополнительная информация

- Контроль сближения* (стр. 424)
- Ограничения функции контроля сближения (стр. 426)

¹⁰⁵Distance Alert

Ограничения функции контроля сближения¹⁰⁶

В некоторых ситуациях функция контроля сближения может действовать с ограничениями. Функция контроля сближения имеется только в автомобилях, которые могут выводить информацию на ветровое стекло с помощью т.н. проекционного дисплея*.

⚠ ПРЕДОСТЕРЕЖЕНИЕ

- Способность обнаруживать транспортные средства, например, мотоциклы, зависит от их габаритных размеров. Это может приводить к тому, что предупреждающая лампа включается позднее по сравнению с заданным временным интервалом или предупреждение может вообще не появиться.
- В связи с очень высокой скоростью лампа может включиться позднее по сравнению с заданным временным интервалом, что связано с ограничениями радиуса действия радиолокационного блока.

ⓘ ВНИМАНИЕ

В функции используются блоки камер и радиолокационных датчиков, имеющие определенные ограничения общего типа.

Дополнительная информация

- Контроль сближения* (стр. 424)
- Ограничения блока камеры и радиолокационного датчика (стр. 467)
- Проекционный дисплей* (стр. 157)

Cross Traffic Alert*¹⁰⁷

Cross Traffic Alert (CTA) – функция поддержки водителя, дополняющая BLIS¹⁰⁸, помогает водителю обнаруживать транспорт в поперечном направлении, когда автомобиль движется задним ходом.

Вспомогательная функция **автоматического торможения** может помочь водителю остановить автомобиль при возникновении опасности столкновения с незамеченным транспортным средством.

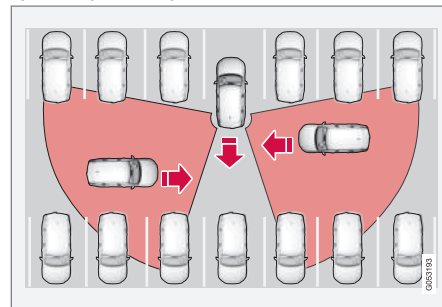

Пример зон, в которых CTA может помочь водителю обнаружить препятствия при движении задним ходом.

Функция CTA предназначена, прежде всего, для обнаружения транспортных средств – в

¹⁰⁶Distance Alert

¹⁰⁷Предупреждение о транспорте в поперечном направлении, когда автомобиль движется задним ходом.

¹⁰⁸Blind Spot Information

благоприятных условиях функция может регистрировать и менее крупные объекты, например, велосипедистов и пешеходов.

Функция действует только, когда автомобиль катится назад или выбрана передача заднего хода.

Если СТА обнаруживает объект, приближающийся к автомобилю сбоку, появляется следующая индикация:

- Звуковой сигнал – звук поступает из левого или правого динамика, т.е. со стороны приближающегося объекта.
- Значок появляется на экране на графике Система парковки.
- Значок на верхней панели камеры помощи при парковке.

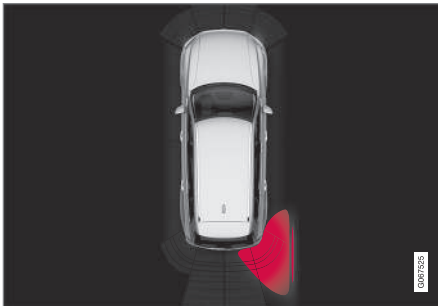

Светящийся значок Cross Traffic Alert на графике Система парковки.

Если водитель не замечает предупреждение, поступающее от СТА, и столкновение неизбежно, функция **автоматического торможения** активируется, чтобы остановить автомобиль. После этого на дисплее водителя появляется текстовое сообщение, поясняющее причину торможения.

ПРЕДОСТЕРЕЖЕНИЕ

- Функция является дополнительной функцией поддержки водителя, направленной на повышение удобства и безопасности управления автомобилем, – однако она не может обеспечить необходимые действия во всех ситуациях и в любых транспортных, дорожных и погодных условиях.
- Водителю рекомендуется прочитать все разделы руководства для владельца, связанные с этой функцией, чтобы ознакомиться, в том числе и с ограничениями функции, которые водитель обязан знать перед началом использования этой функции.
- Функции поддержки водителя не могут заменить внимание и оценку ситуации водителем. Только водитель отвечает за безопасное поведение автомобиля на дороге, должен поддерживать подходящую скорость и расстояние до других транспортных средств и соблюдать действующие законы и правила дорожного движения.

« Дополнительная информация

- Система поддержки водителя (стр. 324)
- Активирование и отключение Cross Traffic Alert* (стр. 428)
- Ограничения функции Cross Traffic Alert* (стр. 428)
- Сообщения для Cross Traffic Alert* (стр. 430)
- BLIS* (стр. 416)
- Помощь при парковке* (стр. 431)

Активирование и отключение Cross Traffic Alert*¹⁰⁹

Водитель может отключить функцию Cross Traffic Alert (CTA).



Функция активируется или отключается этой кнопкой на панели функций центрального дисплея.

- ЗЕЛЕНАЯ индикация в кнопке – функция активирована.
- СЕРАЯ индикация в кнопке – функция отключена.

Функция активируется автоматически при каждом запуске двигателя.

Дополнительная информация

- Cross Traffic Alert* (стр. 426)
- Ограничения функции Cross Traffic Alert* (стр. 428)
- Сообщения для Cross Traffic Alert* (стр. 430)

Ограничения функции Cross Traffic Alert*¹¹⁰

В некоторых ситуациях функция Cross Traffic Alert (CTA) с **автоматическим торможением** может действовать с ограничениями. Торможение действует на скорости ниже 15 км/ч.

ПРЕДОСТЕРЕЖЕНИЕ

Подфункция **автоматического торможения** может обнаруживать и задействовать торможение только при появлении движущихся транспортных средств – и **не "видит"**, например, неподвижное препятствие, велосипедиста или пешехода.

CTA имеет ряд ограничений – датчики CTA, например, не могут "видеть", что происходит с другой стороны припаркованных автомобилей или громоздких объектов.

Далее приводится ряд примеров, когда "поле зрения" функции CTA исходно может быть ограничено, и в результате приближающиеся транспортные средства обнаруживаются только, когда они оказываются очень близко:

¹⁰⁹Предупреждение о транспорте в поперечном направлении, когда автомобиль движется задним ходом.

¹¹⁰Предупреждение о транспорте в поперечном направлении, когда автомобиль движется задним ходом.

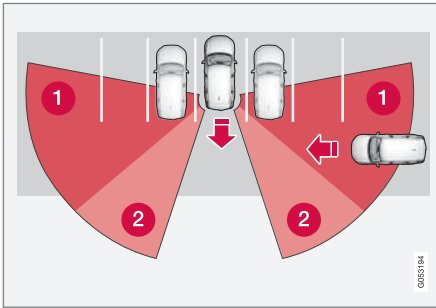

Автомобиль находится очень далеко внутри парковочного кармана.

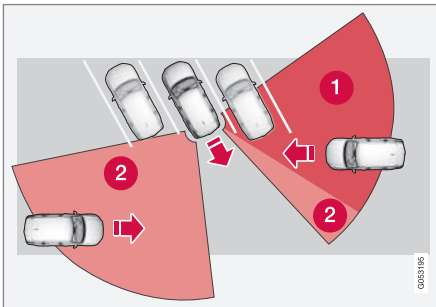

В случае наклонного парковочного кармана СТА может полностью "не видеть" с одной стороны.

- ❶ "Слепая" зона СТА.
- ❷ Зона, в которой СТА может обнаружить/"видеть" объекты.

По мере того, как ваш автомобиль медленно движется назад, изменяется угол относительно заслоняющего транспортного средства/объекта, и слепая зона быстро уменьшается.

Примеры других ограничений

- Вспомогательная функция **автоматического торможения** обнаруживает только движущиеся транспортные средства, и поэтому может **не** "видеть" и не включать торможение, например, при появлении неподвижного препятствия, велосипедиста или пешехода.
- Грязь, лед и снег, закрывающие датчики, могут ограничивать действия функций и препятствовать подаче предупреждений.
- СТА отключается автоматически, если к электрической системе автомобиля подключается прицеп, держатель для велосипедов или другое устройство.
- Для эффективной работы функции СТА на буксирный крюк не следует монтировать держатель для велосипедов, багажник или другие приспособления.

И ВНИМАНИЕ

В функции используются радиолокационные блоки, имеющие определенные ограничения общего типа.

Дополнительная информация

- Cross Traffic Alert* (стр. 426)
- Ограничения блока камеры и радиолокационного датчика (стр. 467)

Сообщения для Cross Traffic Alert*¹¹¹

Alert (CTA). Далее приводится несколько примеров.

На дисплее водителя может появляться ряд сообщений, связанных с Cross Traffic

Сообщение	Содержание
Датчик слепых зон Требуется сервис	Система работает с отклонениями. Следует обратиться в мастерскую ^A .
Система BLIS выкл. Присоединен прицеп	BLIS ^B и CTA отключены, так как к электросистеме автомобиля присоединен прицеп.

^A Мы рекомендуем официальную станцию техобслуживания Volvo.

^B Blind Spot Information System

Текстовое сообщение можно погасить кратким нажатием на кнопку , которая расположена в центре правого набора кнопок на рулевом колесе.

Если сообщение сохраняется, обратитесь в мастерскую^A.

Дополнительная информация

- Cross Traffic Alert* (стр. 426)
- BLIS* (стр. 416)
- Ограничения функции Cross Traffic Alert* (стр. 428)

¹¹¹ Предупреждение о транспорте в поперечном направлении, когда автомобиль движется задним ходом.

Помощь при парковке*

В функции помощи при парковке (PAS¹¹²) используются датчики, которые помогают водителю при маневрировании в узком пространстве, указывая расстояние до препятствий с помощью звуковых сигналов и графики на центральном дисплее.



Изображение на экране с зонами препятствий и секторами действия датчиков.

На центральном дисплее отображается общий вид с взаимным расположением автомобиля и обнаруженных препятствий.

Отмеченный сектор показывает, где находится препятствие. Чем ближе к символу автомобиля спереди/сзади находится отмеченный сектор, тем меньше расстояние от автомобиля до обнаруженного препятствия.

Боковые секторы изменяют свой цвет, когда расстояние между автомобилем и объектом уменьшается.

Чем меньше расстояние до препятствия, тем выше частота подачи звукового сигнала. Другой звук аудиосистемы глушится автоматически.

Звуковое предупреждение о препятствии перед и сбоку от автомобиля действует, когда автомобиль находится в движении, но отключается после того, как автомобиль не двигается в течение прим. 2-х секунд. Звуковое предупреждение о препятствии за автомобилем не отключается даже, когда автомобиль не двигается.

На расстоянии от препятствия в пределах прим. 30 см (1 фута) за или перед автомобилем звучит непрерывный тональный сигнал, и окрашивается ближайшая к символу автомобиля зона активированного датчика.

На расстоянии от препятствия до боковых сторон автомобиля в пределах прим. 25 см (0,8 фута) звучит частый прерывистый тональный сигнал, и цвет активной зоны изменяется с ОРАНЖЕВОГО на КРАСНЫЙ.

Громкость звукового сигнала системы помощи при парковке можно регулировать ручкой [▶II] на центральной консоли во

время действия этого сигнала. Регулировка также возможна в опции меню **Настройки** на верхней панели.

i ВНИМАНИЕ

Звуковые предупреждения поступают только для объектов, которые находятся непосредственно на пути следования автомобиля, за исключением ближайшего к символу автомобиля сектора.



⚠ ПРЕДОСТЕРЕЖЕНИЕ

- Функция является дополнительной функцией поддержки водителя, направленной на повышение удобства и безопасности управления автомобилем, – однако она не может обеспечить необходимые действия во всех ситуациях и в любых транспортных, дорожных и погодных условиях.
- Водителю рекомендуется прочитать все разделы руководства для владельца, связанные с этой функцией, чтобы ознакомиться, в том числе и с ограничениями функции, которые водитель обязан знать перед началом использования этой функции.
- Функции поддержки водителя не могут заменить внимание и оценку ситуации водителем. Только водитель отвечает за безопасное поведение автомобиля на дороге, должен поддерживать подходящую скорость и расстояние до других транспортных средств и соблюдать действующие законы и правила дорожного движения.

Дополнительная информация

- Система поддержки водителя (стр. 324)
- Помощь при парковке спереди, сзади и вдоль боковых сторон автомобиля* (стр. 432)
- Активирование или отключение помощи при парковке* (стр. 434)
- Символы и сообщения, связанные с системой помощи при парковке (стр. 437)
- Ограничения системы помощи при парковке (стр. 435)

Помощь при парковке спереди, сзади и вдоль боковых сторон автомобиля*

Режим работы системы помощи при парковке (PAS¹¹³) отличается в зависимости от того, какая часть автомобиля приближается к препятствию.

Обзор спереди

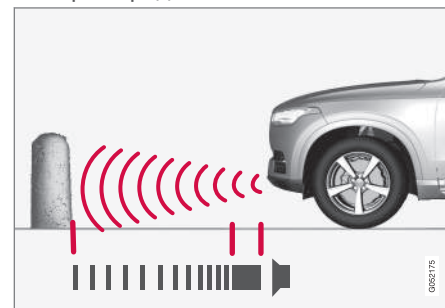

Предупреждение в виде непрерывного тонального сигнала на расстоянии менее прим. 30 см (1 фута) до препятствия.

Передние датчики системы помощи при парковке активируются автоматически вместе с запуском двигателя. Они действуют на скорости ниже 10 км/ч (6 миль/ч).

Диапазон измерений достигает расстояния прим. 80 см (2,5 фута) перед автомобилем.

¹¹³ Park Assist System

ВНИМАНИЕ

Помощь при парковке отключается при задействовании стояночного тормоза или выборе положения **P** в автомобилях с автоматической коробкой передач.

ВАЖНО

При монтаже дополнительных фар: Имейте в виду, что они не должны заслонять датчики, иначе дополнительные фары могут рассматриваться как препятствия.

Обзор сзади

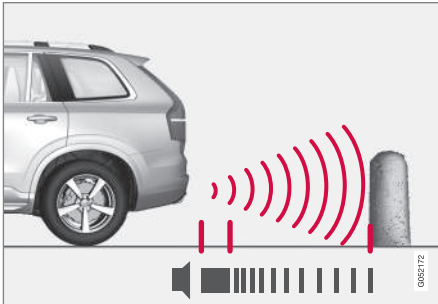

Предупреждение в виде непрерывного тонального сигнала на расстоянии менее прим. 30 см (1 фута) до препятствия.

Задние датчики активируются, если автомобиль катится назад на нейтральной передаче или когда рычаг переключения передач устанавливается в положение передачи заднего хода.

Диапазон измерений достигает расстояния прим. 1,5 метра (5 футов) за автомобилем.

При движении назад с прицепом, который подключен к электросистеме автомобиля, помощь при парковке сзади отключается автоматически.

ВНИМАНИЕ

При движении задним ходом, например, когда на буксирном крюке автомобиля установлен прицеп или держатель для велосипедов – без оригинальной проводки Volvo – систему облегчения парковки необходимо отключать вручную, чтобы датчики не реагировали на эти устройства.

Вдоль боковых сторон автомобиля

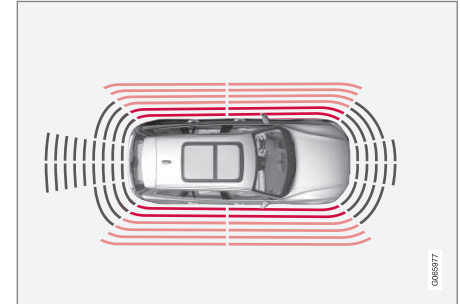

Предупреждение в виде частого прерывистого тонального сигнала на расстоянии менее прим. 25 см (0,8 фута) до препятствия.

Боковые датчики помощи при парковке активируются автоматически одновременно с запуском двигателя. Они действуют на скорости ниже 10 км/ч (6 миль/ч).

Диапазон измерений составляет прим. 25 см (0,8 фута) от боковых сторон автомобиля.

Диапазон действия боковых датчиков значительно увеличивается по мере увеличения угла поворота передних колес, и при максимальном отклонении рулевого колеса они могут обнаруживать препятствия под углом к автомобилю на расстоянии до прим. 90 см (3 футов) позади или перед автомобилем.

- «
 - Дополнительная информация
 - Помощь при парковке* (стр. 431)
 - Зона действия датчиков помощи при парковке (стр. 443)

Активирование или отключение помощи при парковке*

Функцию помощи при парковке (PAS¹¹⁴) можно активировать или отключить. Передние и боковые датчики системы помощи при парковке активируются автоматически при запуске двигателя, а задние датчики активируются, когда автомобиль движется назад или включается передача заднего хода.



Функция активируется или отключается этой кнопкой на панели функций центрального дисплея.

- ЗЕЛЕНАЯ индикация в кнопке – функция активирована.
- СЕРАЯ индикация в кнопке – функция отключена.

Если в автомобиле установлены камеры помощи при парковке*, функцию помощи при парковке можно активировать или отключить на изображении с соответствующей камеры.

Дополнительная информация

- Помощь при парковке* (стр. 431)
- Ограничения системы помощи при парковке (стр. 435)

¹¹⁴ Park Assist System

Ограничения системы помощи при парковке

Функция помощи при парковке (PAS¹¹⁵) не может обнаруживать любые объекты во всех ситуациях, и поэтому ее действия в некоторых случаях могут быть ограничены. Водитель обязан знать следующие примеры ограничений функции помощи при парковке:

⚠ ПРЕДОСТЕРЕЖЕНИЕ

- Парковочные датчики имеют "мертвые/слепые зоны", в которых они не могут обнаруживать препятствия.
- Особенно внимательно следите за людьми и животными, находящимися вблизи автомобиля.
- Помните, что во время парковки передняя часть автомобиля может заехать на сторону встречного транспорта.

⚠ ПРЕДОСТЕРЕЖЕНИЕ



При появлении этого символа будьте особенно внимательны при движении задним ходом, если на автомобиле установлен прицеп, держатель для велосипедов или другое оборудование, присоединенное к электросистеме автомобиля.

Символ означает, что задние датчики системы помощи при парковке **отключены** и не предупреждают о препятствиях позади автомобиля.

ⓘ ВАЖНО

Предметы, такие, например, как цепи, тонкие светлые столбы или длинные препятствия, могут оказаться невидимыми для сигнала и поэтому временно не регистрируются датчиками – в этой ситуации пульсирующий звук может внезапно исчезнуть вместо того, чтобы перейти к ожидаемому постоянному тону.

Датчики не могут регистрировать предметы, расположенные высоко, например, выступающие грузовые платформы.

- Поэтому в таких ситуациях вам следует быть особенно осторожным и управлять/трогать автомобиль особенно медленно или прерывать выполняемый маневр парковки – высокий риск повреждения автомобиля или других предметов из-за того, что в этом случае от датчиков не всегда поступает достоверная информация.



ВАЖНО

При определенных обстоятельствах система помощи при парковке может подавать ложные предупреждающие сигналы. Причина этих сигналов связана с внешними источниками звука, ультразвуковые частоты которых находятся в том же диапазоне, на котором работает система.

Источниками таких шумов могут быть сигнальные рожки автомобилей, мокрые шины на асфальте, пневматические тормоза, выхлопные системы мотоциклов и т.д.

ВНИМАНИЕ

Функция учитывает выступающий буксирный крюк при расчете расстояния до объекта за автомобилем, так как буксирный крюк включен в электросистему автомобиля.

Дополнительная информация

- Помощь при парковке* (стр. 431)

Символы и сообщения, связанные с системой помощи при парковке

Символы и сообщения системы помощи при парковке (PAS¹¹⁶) могут появляться на

дисплее водителя и/или центральном дисплее. Далее приводится несколько примеров.

Символ	Сообщение	Содержание
		Задние парковочные датчики отключены , и поэтому отсутствуют звуковые предупреждения о препятствиях/объектах.
	Система парковки Датчики заблокированы, требуется очистка	Один или несколько датчиков функции заблокированы – проверьте и устраните помеху как можно быстрее.
	Система парковки Недоступно, требуется сервис	Система работает с отклонениями. Следует обратиться в мастерскую ^A .

^A Мы рекомендуем официальную станцию техобслуживания Volvo.

Текстовое сообщение можно погасить кратким нажатием на кнопку , которая расположена в центре правого набора кнопок на рулевом колесе.

Если сообщение сохраняется, обратитесь в мастерскую^A.

Дополнительная информация

- Помощь при парковке* (стр. 431)
- Ограничения системы помощи при парковке (стр. 435)

¹¹⁶ Park Assist System

Парковочная камера*

Парковочная камера (РАС¹¹⁷) может помочь водителю при маневрировании в узком пространстве, передавая видео и графическое изображение препятствий на центральный дисплей.

Парковочная камера является функцией поддержки, которая активируется автоматически при включении передачи заднего хода или вручную на центральном дисплее.



Примеры режимов изображения с камер.

- 1 **Масштаб**¹¹⁸ – увеличение/уменьшение масштаба
- 2 **Обзор 360°*** – активирование/отключение всех камер
- 3 **PAS**¹¹⁹ – включение/отключение парковочных датчиков

- 4 **Линии** – активирование/отключение вспомогательных линий
- 5 **Фаркоп*** – активирование/отключение вспомогательной линии для буксирного крюка¹²⁰
- 6 **СТА*** – активирование/отключение Cross Traffic Alert

Объекты/препятствия на самом деле могут быть ближе к автомобилю по сравнению с тем, как они визуальны воспринимаются на дисплее.

⚠ ПРЕДОСТЕРЕЖЕНИЕ

- Парковочные датчики имеют "мертвые/слепые зоны", в которых они не могут обнаруживать препятствия.
- Особенно внимательно следите за людьми и животными, находящимися вблизи автомобиля.
- Помните, что во время парковки передняя часть автомобиля может заехать на сторону встречного транспорта.

¹¹⁷ Park Assist Camera

¹¹⁸ При увеличении изображения вспомогательные линии гаснут.

¹¹⁹ Park Assist System

¹²⁰ Не представлена на некоторых моделях и рынках.

⚠ ПРЕДОСТЕРЕЖЕНИЕ

- Функция является дополнительной функцией поддержки водителя, направленной на повышение удобства и безопасности управления автомобилем, – однако она не может обеспечить необходимые действия во всех ситуациях и в любых транспортных, дорожных и погодных условиях.
- Водителю рекомендуется прочитать все разделы руководства для владельца, связанные с этой функцией, чтобы познакомиться, в том числе и с ограничениями функции, которые водитель обязан знать перед началом использования этой функции.
- Функции поддержки водителя не могут заменить внимание и оценку ситуации водителем. Только водитель отвечает за безопасное поведение автомобиля на дороге, должен поддерживать подходящую скорость и расстояние до других транспортных средств и соблюдать действующие законы и правила дорожного движения.

Дополнительная информация

- Система поддержки водителя (стр. 324)
- Расположение парковочных камер и зоны охвата* (стр. 439)
- Вспомогательные линии для парковочной камеры* (стр. 441)
- Зона действия датчиков помощи при парковке (стр. 443)
- Активирование парковочной камеры (стр. 445)
- Символы и сообщения камеры системы помощи при парковке (стр. 447)
- Ограничения блока камеры и радиолокационного датчика (стр. 467)
- Помощь при парковке* (стр. 431)
- Cross Traffic Alert* (стр. 426)

Расположение парковочных камер и зоны охвата*

Парковочные камеры (PAC¹²¹) могут показывать общее изображение с обзором 360° или отдельно от каждой из четырех камер: изображение от задней, передней, левой или правой камеры.

¹²¹ Park Assist Camera



◀ Режим обзора 360°*

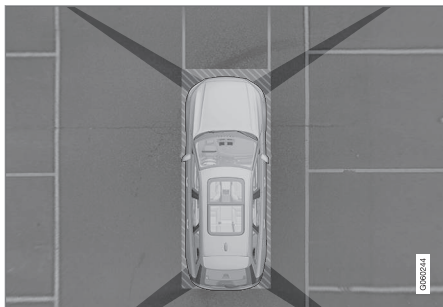

"Поле зрения" парковочных камер и примерная зона действия.

Функция **Обзор 360°** активирует все парковочные камеры, и на центральный дисплей одновременно выводятся изображения автомобиля со всех четырех сторон, что помогает водителю наблюдать за ситуацией вокруг автомобиля при маневрировании на низкой скорости.

В режиме обзора 360° изображение от каждой камеры можно активировать отдельно:

- На экране нажмите на "поле зрения" камеры, например, для пространства перед/над передней камерой.



Активные камеры обозначаются символом камеры на изображении автомобиля на центральном дисплее.

Если в автомобиле также установлена **Система парковки***, расстояния до обнаруженных препятствий указываются с помощью различно окрашенных зон.

Камеры могут активироваться в автоматическом или ручном режиме.

Обзор сзади

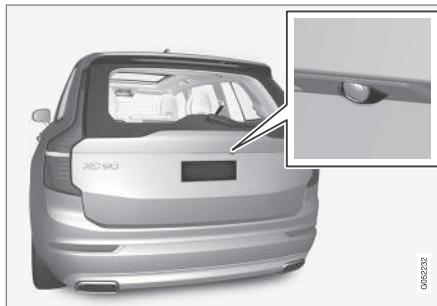

Задняя камера расположена над регистрационным номером.

Задняя камера показывает широкий участок за автомобилем. В некоторых моделях могут также показываться часть бампера и буксирный крюк.

Кажется, что объекты на центральном дисплее немного наклонены – это вполне нормально.

Обзор спереди

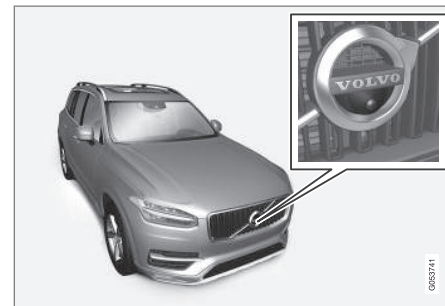

Передняя парковочная камера установлена в решетке.

Передняя камера поможет вам при выезде в условиях ограниченного бокового обзора, например, из гаража. Камера действует на скорости до 25 км/ч (16 миль/ч), а после этого изображение от передней камеры гаснет.

Передняя камера вновь активируется, если в течение 1 минуты после того, как изображение от камеры погасло, скорость автомобиля, не достигнув значения 50 км/ч (30 миль/ч), оказывается ниже 22 км/ч (14 миль/ч).

Боковой обзор

Боковые камеры расположены во внешних зеркалах заднего вида.

Боковые камеры могут показывать, что находится рядом с автомобилем с соответствующей стороны.

Дополнительная информация

- Парковочная камера* (стр. 438)
- Активирование парковочной камеры (стр. 445)
- Ограничения блока камеры и радиолокационного датчика (стр. 467)

Вспомогательные линии для парковочной камеры*

Парковочные камеры (РАС¹²²) с помощью линий на изображении показывают положение автомобиля относительно окружающей обстановки.



Пример вспомогательных линий

Вспомогательные линии обозначают воображаемую траекторию движения внешнего

контура автомобиля при данном положении рулевого колеса – они помогут совершать действия при параллельной парковке, движении задним ходом в тесном пространстве и установке прицепа.

Линии на экране проецируются, как если бы они проходили по земле позади автомобиля, и зависят только от поворота рулевого колеса. В результате водитель может видеть путь, по которому проедет автомобиль, даже на повороте.

Вспомогательные линии охватывают наиболее выступающие детали автомобиля, например, буксирный крюк, внешние зеркала заднего вида и угловые контуры кузова.

¹²²Park Assist Camera



ВНИМАНИЕ

- При движении задним ходом с прицепом, не имеющем электрического подключения к автомобилю, на дисплее показываются вспомогательные линии, отражающие траекторию движения **автомобиля**, а не прицепа.
- Вспомогательные линии на дисплее отсутствуют, когда прицеп подключен к электрической системе автомобиля.
- Вспомогательные линии отсутствуют на увеличенном изображении.

ВАЖНО

- Помните, что при выборе обзора с камеры заднего вида на мониторе показывается только зона позади автомобиля, поэтому при маневровании задним ходом внимательно следите за зонами по сторонам и перед автомобилем.
- И, наоборот – при выборе изображения от передней камеры внимательно следите за ситуацией за автомобилем.
- Помните, что вспомогательные линии показывают **кратчайший** путь – поэтому особенно внимательно следите за тем, чтобы не удариться обо что-то боковыми сторонами автомобиля, вращая рулевое колесо при движении вперед, или передней частью автомобиля, вращая рулевое колесо при движении задним ходом.

Вспомогательные линии в режиме обзора 360°*

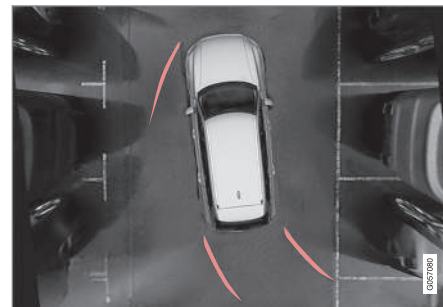

Круговой обзор 360° со вспомогательными линиями

В режиме обзора 360° показываются вспомогательные линии – в зависимости от направления движения отображаются вспомогательные линии сзади, впереди и сбоку от автомобиля:

- При движении вперед: Линии перед автомобилем
- При движении назад: Линии сбоку и за автомобилем

Если выбрана передняя или задняя камера, вспомогательные линии показываются независимо от направления, в котором движется автомобиль.

Если выбрана боковая камера, вспомогательные линии показываются только при движении задним ходом.

Вспомогательная линия для буксирного крюка*

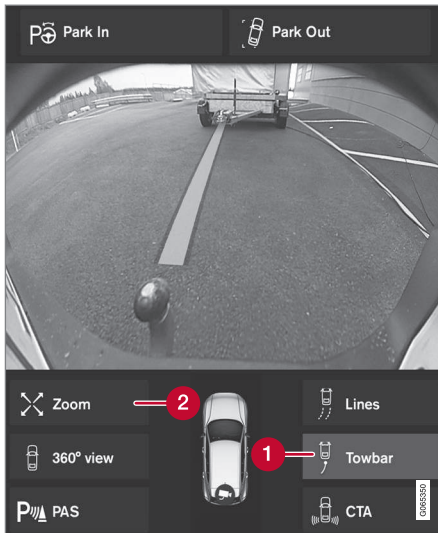

Буксирный крюк со вспомогательной линией

- 1 **Фаркоп** – активирование вспомогательной линии для буксирного крюка.
- 2 **Масштаб** – увеличение/уменьшение масштаба.

Камеру удобно использовать для контроля за присоединением прицепа. Вы можете видеть линию воображаемой траектории буксирного крюка относительно прицепа.

1. Нажмите **Фаркоп** (1).
 - > Показывается вспомогательная линия воображаемой траектории буксирного крюка – а вспомогательные линии для автомобиля гаснут.

Одновременно вы не можете видеть вспомогательные линии для автомобиля и буксирного крюка.
2. Для более точного маневрирования нажмите **Масштаб** (2).
 - > Изображение от камеры увеличивается.

Дополнительная информация

- Парковочная камера* (стр. 438)
- Расположение парковочных камер и зоны охвата* (стр. 439)
- Ограничения блока камеры и радиолокационного датчика (стр. 467)
- Буксирный крюк* (стр. 538)

Зона действия датчиков помощи при парковке

Если в автомобиле установлена система помощи при парковке (PAS¹²³), расстояние показывается каждым датчиком, регистрирующим препятствие, в режиме обзора 360° парковочной камеры (PAC¹²⁴), в виде окрашенных зон.



« Задние и передние зоны действия датчиков



На символе автомобиля на экране могут отображаться окрашенные зоны действия датчиков.

Зоны действия задних и передних датчиков имеют другой цвет по мере уменьшения

расстояния до препятствия – от ЖЕЛТОГО, через ОРАНЖЕВЫЙ до КРАСНОГО.

Цвет зоны задних датчиков	Расстояние в метрах (футах)
Желтый	0,6-1,5 (2,0-4,9)
Оранжевый	0,3–0,6 (1,0–2,0)
Красный	0-0,3 (0-1,0)

Цвет зоны передних датчиков	Расстояние в метрах (футах)
Желтый	0,6–0,8 (2,0–2,6)
Оранжевый	0,3–0,6 (1,0–2,0)
Красный	0-0,3 (0-1,0)

В КРАСНЫХ зонах вместо прерывистого звукового сигнала подается непрерывный сигнал.

Боковые зоны действия датчиков

Предупреждающие сигналы зависят от предполагаемой траектории движения автомобиля. Поэтому при повороте рулевого колеса предупреждение может также поступать о препятствиях, находящихся под

углом, а не только прямо перед автомобилем или за ним.

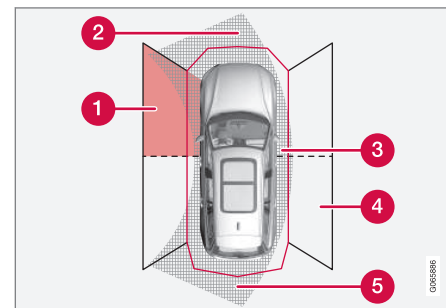

Секторы парковочных датчиков, в которых могут обнаруживаться препятствия.

- 1 Зона действия передних датчиков, левая сторона
- 2 Сектор обнаружения препятствий для предполагаемой траектории движения автомобиля вперед – зависит от угла поворота рулевого колеса
- 3 Сектор с зоной КРАСНОГО цвета и частым прерывистым тональным сигналом
- 4 Зона действия задних датчиков, правая сторона

123 Park Assist System
124 Park Assist Camera

- 5** Сектор обнаружения препятствий для предполагаемой траектории движения автомобиля назад – зависит от угла поворота рулевого колеса.

Цвет боковых зон изменяется по мере уменьшения расстояния до препятствия – от ЖЕЛТОГО до КРАСНОГО.

Цвет зоны сбоку от автомобиля	Расстояние в метрах (футах)
Желтый	0,25–0,9 (0,8–3,0)
Красный	0–0,25 (0–0,8)

В КРАСНЫХ зонах действия датчиков интервалы подачи прерывистого тонального сигнала сокращаются.

Дополнительная информация

- Помощь при парковке* (стр. 431)
- Парковочная камера* (стр. 438)
- Расположение парковочных камер и зоны охвата* (стр. 439)
- Ограничения блока камеры и радиолокационного датчика (стр. 467)

Активирование парковочной камеры

Парковочная камера (PAC¹²⁵) активируется автоматически при включении передачи заднего хода или вручную одной из кнопок функций на центральном дисплее.

Изображение с камеры при движении задним ходом

При включении передачи заднего хода появляется изображение с обзором 360° в том случае, если этот режим или один из боковых режимов использовался последним – если нет, то появляется изображение с задней камеры.

Изображение с камеры при активировании камеры вручную



Активируйте парковочную камеру этой кнопкой на панели функций центрального дисплея.

После этого на экране в первую очередь появляется изображение с последней использованной камеры. Однако каждый раз при запуске двигателя предыдущее боковое изображение заменяется изображением с обзором 360°, а увеличенное изображение с задней камеры – обычным изображением с задней камеры.

- ЗЕЛЕНАЯ индикация в кнопке – функция активирована.
- СЕРАЯ индикация в кнопке – функция отключена.

Автоматическое отключение камеры
Изображение с передней камеры гаснет на скорости около 25 км/ч (16 миль/ч), чтобы не отвлекать внимание водителя, – это изображение активируется автоматически, когда скорость падает до 22 км/ч (14 миль/ч) в течение 1 минуты при условии, что скорость не превышала 50 км/ч (31 миль/ч).

Другие изображения гаснут на скорости 15 км/ч (9 миль/ч) и вновь не включаются.

¹²⁵Park Assist Camera

ПОДДЕРЖКА ВОДИТЕЛЯ



◀◀ Дополнительная информация

- Парковочная камера* (стр. 438)
- Ограничения системы помощи при парковке (стр. 435)
- Ограничения блока камеры и радиолокационного датчика (стр. 467)

Символы и сообщения камеры системы помощи при парковке

Символы и сообщения камеры системы помощи при парковке (PAC¹²⁶) могут пока-

зываться на дисплее водителя и/или центральном дисплее. Далее приводятся несколько примеров.

Символ	Сообщение	Содержание
		Задние парковочные датчики отключены , и поэтому отсутствуют звуковые предупреждения и зоны обозначения препятствий/объектов.
		Камера неисправна.
	Система парковки Датчики заблокированы, требуется очистка	Один или несколько датчиков функции заблокированы – проверьте и устраните помеху как можно быстрее.
	Система парковки Недоступно, требуется сервис	Система работает с отклонениями. Следует обратиться в мастерскую ^A .

^A Мы рекомендуем официальную станцию техобслуживания Volvo.

Текстовое сообщение можно погасить кратким нажатием на кнопку , которая распо-

ложена в центре правого набора кнопок на рулевом колесе.

Если сообщение сохраняется, обратитесь в мастерскую^A.

¹²⁶Park Assist Camera

ПОДДЕРЖКА ВОДИТЕЛЯ

◀◀ Дополнительная информация

- Парковочная камера* (стр. 438)
- Ограничения блока камеры и радиолокационного датчика (стр. 467)

Активная помощь при парковке*

Система активной помощи при парковке (PAP¹²⁷) может помочь водителю управлять автомобилем во время выполнения парковки. Функция может также помочь в управлении автомобилем при выезде с парковочного кармана при параллельной парковке.

Сначала функция проверяет, достаточно ли велико парковочное пространство, а затем помогает водителю, направляя автомобиль в выбранный карман.

Символы, графика и текст на центральном дисплее показывают, когда и какие действия необходимо совершить.

ПРЕДОСТЕРЕЖЕНИЕ

- Функция является дополнительной функцией поддержки водителя, направленной на повышение удобства и безопасности управления автомобилем, – однако она не может обеспечить необходимые действия во всех ситуациях и в любых транспортных, дорожных и погодных условиях.
- Водителю рекомендуется прочитать все разделы руководства для владельца, связанные с этой функцией, чтобы ознакомиться, в том числе и с ограничениями функции, которые водитель обязан знать перед началом использования этой функции.
- Функции поддержки водителя не могут заменить внимание и оценку ситуации водителем. Только водитель отвечает за безопасное поведение автомобиля на дороге, должен поддерживать подходящую скорость и расстояние до других транспортных средств и соблюдать действующие законы и правила дорожного движения.

Дополнительная информация

- Система поддержки водителя (стр. 324)
- Способы парковки в функции активной помощи при парковке* (стр. 450)
- Использование активной помощи при парковке* (стр. 451)
- Выезд с парковочного места при параллельной парковке с помощью системы активной помощи при парковке* (стр. 454)
- Ограничения активной помощи при парковке* (стр. 455)
- Сообщения для активной помощи при парковке* (стр. 457)

¹²⁷Park Assist Pilot

Способы парковки в функции активной помощи при парковке*

Активную помощь при парковке (PAP¹²⁸) можно использовать как для параллельной, так и перпендикулярной парковки.

Параллельная парковка

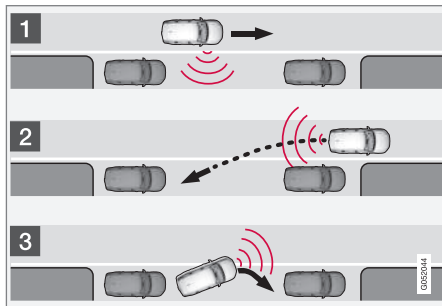

Принцип выполнения параллельной парковки или парковки в одну линию

Функция помогает припарковать автомобиль, выполняя следующие операции:

1. Ищет место для парковки и оценивает расстояние.
2. Автомобиль направляется на парковочное место задним ходом.
3. Автомобиль выравнивается на парковочном месте движением вперед/назад.

Функция **Выезд с парковки** может также помочь автомобилю, припаркованному параллельно, покинуть парковочное место.

Перпендикулярная парковка

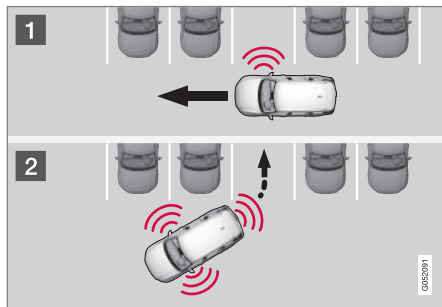

Метод выполнения перпендикулярной парковки

Функция помогает припарковать автомобиль, выполняя следующие операции:

1. Ищет место для парковки и оценивает расстояние.
2. Автомобиль задним ходом направляется в парковочное место и выравнивается движением вперед/назад.

i ВНИМАНИЕ

Функцию **Выезд с парковки** можно использовать только для выезда автомобиля в случае параллельной парковки – она не действует для перпендикулярной парковки.

Дополнительная информация

- Активная помощь при парковке* (стр. 449)
- Выезд с парковочного места при параллельной парковке с помощью системы активной помощи при парковке* (стр. 454)

¹²⁸Park Assist Pilot

Использование активной помощи при парковке*

Активная помощь при парковке (PAP¹²⁹) помогает водителю припарковать автомобиль, выполняя три операции. Функция может также помочь водителю при выезде из парковочного кармана.

Функция оценивает парковочное пространство и управляет автомобилем, а задача водителя:

- внимательно следит за ситуацией вокруг автомобиля
- следовать инструкциям на центральном дисплее
- выбирать передачу (назад/вперед) – звуковой тональный сигнал сообщает водителю о том, что следует переключить скорость
- регулировать и поддерживать безопасную скорость
- тормозить и останавливаться.

Символы, графика и/или текст на центральном дисплее показывают, когда и какие действия необходимо совершить.

Функция может быть активирована после запуска двигателя, если выполняются следующие критерии:

- У автомобиля нет прицепа
- Скорость ниже 30 км/ч (20 миль/ч).

ВНИМАНИЕ

Когда функция выполняет поиск места для парковки, автомобиль должен находиться от парковочных мест на расстоянии 0,5–1,5 метра (1,6–5,0 футов).

Парковка с помощью системы активной помощи при парковке

Функция помогает припарковать автомобиль, выполняя следующие операции:

1. Ищет место для парковки и оценивает расстояние.
2. Автомобиль направляется на парковочное место задним ходом.
3. Автомобиль выравнивается на парковочном месте – система может попросить водителя переключить передачу и затормозить.

Поиск и оценка мест для парковки



Функцию можно активировать/отключать на панели функций центрального дисплея.

Функцию можно также открыть на изображениях с

камер.

- ЗЕЛЕНАЯ индикация в кнопке – функция активирована.
- СЕРАЯ индикация в кнопке – функция отключена.

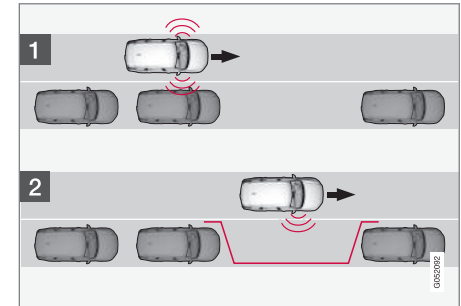

Принцип поиска места для параллельной парковки.

¹²⁹Park Assist Pilot

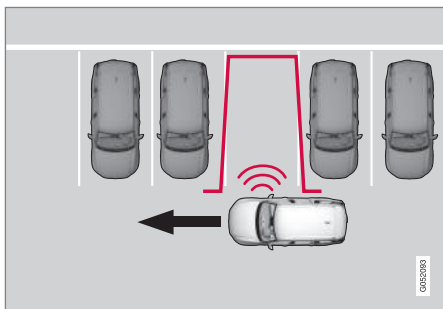

Принцип поиска места для перпендикулярной парковки.

При выполнении парковки скорость автомобиля не должна превышать 30 км/ч (20 миль/ч).

1. Нажмите кнопку **Въезд на парковку** на панели функций или на изображении с камеры.
 - > Функция ищет пространство для парковки и проверяет, достаточно ли оно велико.
2. Будьте готовы остановить автомобиль, когда графика и сообщение на центральном дисплее говорят о том, что подходящее для парковки место найдено.
 - > Появляется раскрывающееся окно.

3. Выберите **Паралл. парковка** или **Перпендик. парковка** и включите передачу заднего хода.

ВНИМАНИЕ

Функция ищет подходящее пространство для парковки, дает рекомендации и направляет автомобиль на парковку, расположенную на стороне пассажира. Однако при желании автомобиль можно парковать вдоль улицы на стороне водителя:

- Включите указатель поворота со стороны водителя – и система будет искать парковочное место с этой стороны автомобиля.

Въезд в парковочный карман задним ходом

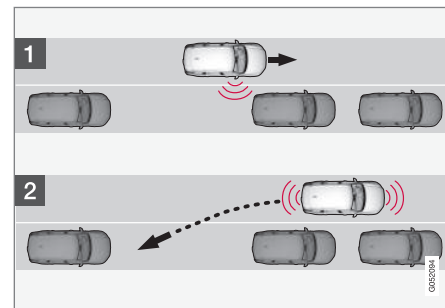

Принцип заезда в парковочный карман задним ходом при параллельной парковке.

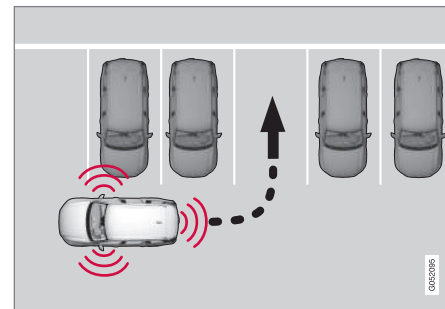

Принцип заезда в парковочный карман задним ходом при перпендикулярной парковке.

1. Убедитесь, что место сзади свободно, и включите заднюю передачу.
2. Двигайтесь назад медленно и осторожно, не касаясь руля, со скоростью не более 7 км/ч (4 миль/ч).
3. Будьте готовы остановить автомобиль, когда такую инструкцию сообщают график и текст на центральном дисплее.

ВНИМАНИЕ

- Если функция активирована, нужно убрать руки с рулевого колеса.
- Убедитесь, что колесо не ограничено никаким образом и может поворачиваться свободно.
- Для достижения оптимального результата - начинайте движение назад/вперед только после того, как рулевое колесо перестает вращаться.

Выравнивание автомобиля в парковочном кармане

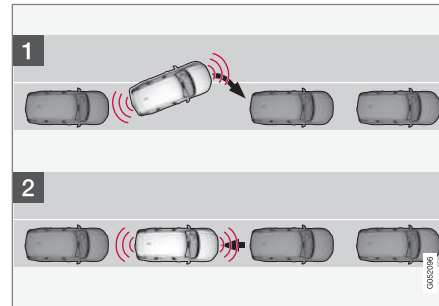

Принцип выравнивания автомобиля в парковочном кармане при параллельной парковке.

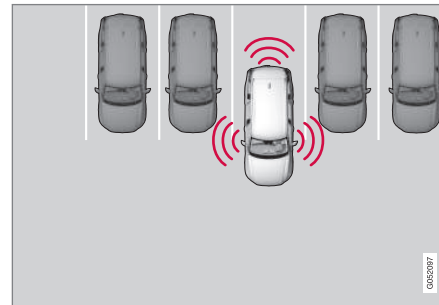

Принцип выравнивания автомобиля в парковочном кармане при перпендикулярной парковке.

1. Установите селектор передач в положение передачи, указанной системой, дождитесь поворота рулевого колеса и медленно двигайтесь вперед.
2. Будьте готовы остановить автомобиль, когда такую инструкцию сообщают график и текст на центральном дисплее.
3. Включите передачу заднего хода и медленно двигайтесь назад.
4. Будьте готовы затормозить автомобиль, когда такая инструкция появляется на графике и в сообщении на центральном дисплее.

Функция отключается автоматически, и одновременно графический символ и сообщение показывают, что парковка закончена. Затем водитель может несколько изменить положение автомобиля - только водитель в состоянии определить, правильно ли припаркован автомобиль.

ВАЖНО

Дистанция предупреждения сокращается, когда датчики используются системой активной помощи при парковке (PAP¹³⁰) по сравнению с тем, когда датчики используются парковочной системой.

- « Автоматическое торможение при выполнении парковки
- Если в процессе выполнения парковки парковочные датчики обнаруживают транспортное средство или пешехода в пределах предполагаемой траектории движения перед автомобилем и за ним, функция автоматического торможения останавливает автомобиль.

После этого на дисплее водителя появляется сообщение, в котором водитель может нажать **Отмена**, чтобы прервать выполнение парковки, или **Возобновить**, чтобы продолжить парковку.

При выборе **Возобновить** выполните следующие действия:

- Проверьте отсутствие препятствий вокруг автомобиля и следуйте инструкциям на центральном дисплее, например:

Для продолжения – Отъезжайте с небольшим ускорением.

Дополнительная информация

- Активная помощь при парковке* (стр. 449)
- Ограничения активной помощи при парковке* (стр. 455)

Выезд с парковочного места при параллельной парковке с помощью системы активной помощи при парковке*

Функция **Выезд с парковки** может помочь водителю выехать из парковочного кармана при параллельной парковке автомобиля.

ВНИМАНИЕ

Функцию **Выезд с парковки** можно использовать только для выезда автомобиля в случае параллельной парковки – она не действует для перпендикулярной парковки.



Функция **Выезд с парковки** активируется на панели функций центрального дисплея или на изображении с камеры.

- ЗЕЛЕНАЯ индикация в кнопке – функция активирована.
 - СЕРАЯ индикация в кнопке – функция отключена.
1. Нажмите кнопку **Выезд с парковки** на панели функций или на изображении с камеры.

2. Указателем поворота выберите направление, в котором автомобиль будет выезжать с парковочного места.
3. Будьте готовы остановить автомобиль в соответствии с инструкцией на графике и в сообщении на центральном дисплее – выполняйте инструкции аналогично процедуре парковки.

Обратите внимание, что после завершения действия функции рулевое колесо может "спружинить" назад – в этом случае водителю может потребоваться максимально повернуть рулевое колесо назад при выезде с парковочного места.

Если функция считает, что водитель может выехать из парковочного кармана без совершения дополнительных маневров, она завершает свою работу даже, если вам кажется, что автомобиль остается в парковочном кармане.

Дополнительная информация

- Активная помощь при парковке* (стр. 449)
- Ограничения активной помощи при парковке* (стр. 455)

Ограничения активной помощи при парковке*

В некоторых ситуациях функция активной помощи при парковке (PAP¹³¹) может обнаруживать не все объекты, и поэтому ее действия могут быть ограничены. Водитель обязан знать следующие примеры ограничений активной помощи при парковке.

ПРЕДОСТЕРЕЖЕНИЕ

- Парковочные датчики имеют "мертвые/слепые зоны", в которых они не могут обнаруживать препятствия.
- Особенно внимательно следите за людьми и животными, находящимися вблизи автомобиля.
- Помните, что во время парковки передняя часть автомобиля может заехать на сторону встречного транспорта.

ВАЖНО

Объекты, расположенные выше зоны действия датчиков, не учитываются при расчете парковочных маневров, в результате этого функция может свернуть в парковочный карман раньше времени – поэтому старайтесь не выбирать такие парковочные места.

Прерывание выполнения парковки
Выполнение парковки прерывается:

- если водитель сам поворачивает рулевое колесо
- если автомобиль движется слишком быстро – скорость больше 7 км/ч (4 миль/ч)
- если водитель нажимает **Отмена** на центральном дисплее
- при срабатывании антиблокировочной системы тормозов или электронной системы курсовой устойчивости – например, если одно из колес теряет сцепление со скользким дорожным покрытием
- когда сервоусилитель рулевого усилия, адаптированного к скорости, действует с ограничениями – например, в про-

цессе охлаждения в связи с перегревом.

- когда в процессе выполнения парковки парковочные датчики обнаруживают транспортное средство или пешехода в пределах предполагаемой траектории движения перед автомобилем и за ним, функция автоматического торможения останавливает автомобиль.

В таких ситуациях сообщение на центральном дисплее информирует о причине прерывания процесса парковки.

ВАЖНО

При определенных обстоятельствах функция может не найти "карманы" для парковки; одной из причин этого могут быть помехи в работе датчиков, вызванные внешними источниками шума, испускаемыми те же ультразвуковые частоты, на которых работает система.

Источниками таких шумов могут быть сигнальные рожки автомобилей, мокрые шины на асфальте, пневматические тормоза, выхлопные системы мотоциклов и т. п.



ВНИМАНИЕ

Грязь, лед и снег на датчиках ухудшают их работу и могут помешать измерениям.

Ответственность водителя

Водитель не должен забывать о том, что эта функция – лишь вспомогательная, а не идеальная полностью автоматическая функция. Поэтому водитель должен быть готов прерывать процесс выполнения парковки.

Во время парковки водитель должен не забывать о некоторых деталях, так например:

- Только водитель всегда несет ответственность за правильную оценку возможности парковочного пространства, предлагаемого этой функцией.
- Не пользуйтесь функцией, если на автомобиле установлены цепи противоскольжения или запасное колесо.
- Не пользуйтесь функцией, если груз выступает за габаритные размеры автомобиля.
- В сильный дождь или снегопад размер места для парковки может оцениваться с ошибкой.

- Во время поиска и оценки парковочного пространства функция может пропустить объекты, которые находятся в глубине парковочного места.
- Система может не всегда найти место для парковки на узких улицах из-за отсутствия достаточного пространства для маневрирования.
- Используйте разрешенные шины¹³² и поддерживайте в них правильное давление – это влияет на способность функции выполнять парковку автомобиля.
- Функция анализирует текущее местоположение автомобиля в условиях реальной парковки; например, если он припаркован неправильно, шины или колесные диски могут быть повреждены о бордюр тротуара.
- В случае перпендикулярной парковки система может пропускать места для парковки или предлагать неподходящие места, если припаркованный автомобиль выступает из общего ряда припаркованных автомобилей.
- Функция предназначена для парковки на прямых улицах, а не на крутых виражах или поворотах. Поэтому, когда функция обмеряет пространство, авто-

мобиль должен располагался параллельно парковочным карманам.

Дополнительная информация

- Активная помощь при парковке* (стр. 449)
- Рулевое усилие, адаптированное к скорости (стр. 324)
- Ограничения блока камеры и радиолокационного датчика (стр. 467)

¹³² "Разрешенные шины" – это шины такого же типа и производителя, что и шины, которые были установлены на автомобиле при его поставке с завода.

Сообщения для активной помощи при парковке*

Сообщения системы активной помощи при парковке (PAP¹³³) могут появляться на дис-

плее водителя и/или центральном дисплее. Далее приводятся несколько примеров.

Сообщение	Содержание
Система парковки Датчики заблокированы, требуется очистка	Один или несколько датчиков функции заблокированы – проверьте и устраните помеху как можно быстрее.
Система парковки Недоступно, требуется сервис	Система работает с отклонениями. Следует обратиться в мастерскую ^A .

^A Мы рекомендуем официальную станцию техобслуживания Volvo.

Текстовое сообщение можно погасить кратким нажатием на кнопку , которая расположена в центре правого набора кнопок на рулевом колесе.

Если сообщение сохраняется, обратитесь в мастерскую^A.

Дополнительная информация

- Активная помощь при парковке* (стр. 449)
- Ограничения активной помощи при парковке* (стр. 455)

¹³³Park Assist Pilot

Радиолокационный блок

Радиолокационный блок используется в различных системах поддержки водителя и предназначен для обнаружения других транспортных средств.



Положение радиолокационного блока

Радиолокационный блок используется следующими функциями:

- Контроль сближения*
- Адаптивный круиз-контроль*
- Pilot Assist*
- Функция предупреждения о сходе с полосы
- City Safety

Внесение изменений в конструкцию радиолокационного блока может привести к его незаконному использованию.



Дополнительная информация

- Система поддержки водителя (стр. 324)
- Ограничения блока камеры и радиолокационного датчика (стр. 467)
- Рекомендации по уходу за блоком камеры и радиолокационного датчика (стр. 471)
- Одобрение типа радиолокационного блока (стр. 459)

Одобрение типа радиолокационного блока

Здесь представлены данные по одобрению типа радиолокационных блоков автомо-

биля для адаптивного круиз-контроля* (ACC¹³⁴), Pilot Assist* и BLIS¹³⁵.



Рынок	ACC & PA	BLIS	Символ	Одобрение типа
Ботсвана		✓		
Бразилия	✓			<p>Este equipamento opera em caráter secundário, isto é, não tem direito à proteção contra interferência prejudicial, mesmo de estações do mesmo tipo, e não pode causar interferência a sistemas operando em caráter primário.</p> <p>Modelo: L2C0054TR 4122-14-8645 EAN: (01)07897843840855</p>
		✓		<p>Este equipamento não tem direito à proteção contra interferência prejudicial e não pode causar interferência em sistemas devidamente autorizados.</p> <p>03563-17-05364</p>

¹³⁴ Adaptive Cruise Control

¹³⁵ Blind Spot Information









Рынок	ACC & PA	BLIS	Символ	Одобрение типа
Европа	✓			<p>Hereby, Delphi Electronics and Safety declares that L2C0054TR / L2C0055TR are in compliance with the essential requirements and other relevant provisions of Directive 2014/53/EU (RED). The original declaration of conformity can be accessed at the following link www.delphi.com/automotive-homologation.</p> <p>Frequency Band: 76GHz – 77GHz</p> <p>Maximum Output Power: 55dBm EIRP</p> <p>The Declaration of Conformity may be consulted at Delphi Electronics & Safety / 2151 E. Lincoln Road / Kokomo, Indiana 46902 USA</p>
		✓		<p>Hereby, Hella KgaA Hueck & Co. Declares that the radio equipment type RS4 is in compliance with Directive 2014/53/EU.</p> <p>The full text of the EU declaration of conformity is available at the following internet address: www.hella.com/vcc.</p> <p>Technical information: Frequency range: 24.05 ... 24.25 GHz Transmission power: 20 dBm (maximum) EIRP</p> <p>Manufacturer and Address: Manufacturer: Hella KGaA Hueck & Co. Address: Rixbecker Straße 75, 59552 Lippstadt, Germany</p>
Объединенные Арабские Эмираты (UAE)	✓			<p>Registered No: ER37536/15</p> <p>Dealer No: DA37380/15</p>
		✓		<p>Registered No: ER53878/17</p> <p>Dealer No: DA44932/15</p>
Гана		✓		NCA Approved: 1R3-1M-7E1-0B7

Рынок	ACC & PA	BLIS	Символ	Одобрение типа
Индонезия	✓			37295/POSTEL/2014 4927
		✓		Certificate number: 50459/SDPPI/2017 Country of origin Germany Certificate number: 53578/SDPPI/2017 Country of origin China PLG ID: 6051
Ямайка		✓		This product contains a Type Approved Module by Jamaica: SMA – “RS4”.
Иордания	✓			Type Approval No.: TRC/LPD/2014/255 Equipment Type: Low Power Device (LPD)
		✓		Type Approval No.: TRC/LPD/2017/63 Equipment Type: Low Power Device (LPD)
Малайзия		✓		CID F 15000578
Марокко	✓			AGREE PAR L'ANRT MAROC NUMÉRO D'AGRÉMENT: MR 9929 ANRT 2014 DATE D'AGRÉMENT: 26/12/2014



ПОДДЕРЖКА ВОДИТЕЛЯ



«

Рынок	ACC & PA	BLIS	Символ	Одобрение типа
Мексика	✓			IFETEL: RLVDEL215-0299
		✓		Radar de corto alcance RS4 Hella KGaA Hueck & Co IFETEL: RLVHERS17-0286 La operación de este equipo esta sujeta a las siguientes dos condiciones: (1) es posible que este equipo o dispositivo no cause interferencia perjudicial y (2) este equipo o dispositivo debe aceptar cualquier interferencia, incluyendo la que pueda causar su operación no deseada.
Молдавия	✓	✓		
Нигерия		✓		Connection and use of this communications equipment is permitted by the Nigerian Communications Commission.
механич.		✓		



Рынок	ACC & PA	BLIS	Символ	Одобрение типа
Россия		✓		
Сербия	✓			И011 14
		✓		И011 17
Сингапур	✓			DA 105753
		✓		DA 103238
Южная Африка	✓			TA-2014/1824
		✓		TA-2016/3407



Рынок	ACC & PA	BLIS	Символ	Одобрение типа
Южная Корея	✓			Certification No. MSIP-CMI- DPH-L2C0054TR
		✓		R-CMM-HLA-RS4 이 기기는 업무용(A급) 전자파 적합기기로서 판매자 또는 사용자는 이 점을 주의하시기 바라며, 가정외의 지역에서 사용하는 것을 목적으로 합니다
Taiwan	✓			CCAB15LP0560T3
		✓		CCAB17LP0470T5 警語 經型式認證合格之低功率射頻電機,非經許可,公司、商號或使用者均不得擅自變更頻率、加大功率或變更原設計之特性及功能。低功率射頻電機之使用不得影響飛航安全及干擾合法通信;經發現有干擾現象時,應立即停用,並改善至無干擾時方得繼續使用。前項合法通信,指依電信法規定作業之無線電通信。低功率射頻電機須忍受合法通信或工業、科學及醫療用電波輻射性電機設備之干擾

Рынок	ACC & PA	BLIS	Символ	Одобрение типа
Украина	✓			<p>Delphi цім стверджує, що обладнання RACAM/SRR2 відповідає вимогам Про затвердження Технічного регламенту радіообладнання і телекомунікаційного кінцевого (термінального) обладнання (Постанова КМУ № 679 від 24 червня 2009 р.) Декларація відповідності знаходиться на сайті Delphi за адресою: Delphi.</p> <p>Частотний діапазон: 24,05 – 24,25 ГГц</p> <p>Потужність передачі: 20 дБм (макс.) EIRP</p>
		✓		<p>Цим HELLA GmbH & Co. KGaA заявляє, що радіотехнічне обладнання типу RS4 відповідає Технічному регламенту радіотехнічного обладнання та Директиві 2014/53/ЄС. Повний текст декларації про відповідність доступний за адресою: www.hella.com/vcc</p> <p>Частотний діапазон: 24,05 – 24,25 ГГц</p> <p>Потужність передачі: 20 дБм (макс.) EIRP</p>
Вьетнам		✓		
Замбія		✓		

« Одобрение типа радиооборудования

Рынок	Символ	Одобрение типа
Европа		Настоящим Volvo cars заявляет, что все виды радиооборудования соответствуют обязательным требованиям и другим правомерным положениям директивы 2014/53/EU.
Япония		R 204-750001 This device is granted pursuant to the Japanese Radio Law and the Japanese Telecommunications Business Law. This device should not be modified (otherwise the granted designation number will become invalid).

Детальную информацию об одобрении типа можно найти на сайте support.volvocars.com.

Дополнительная информация

- Радиолокационный блок (стр. 458)
- Адаптивный круиз-контроль* (стр. 366)
- Pilot Assist* (стр. 376)
- BLIS* (стр. 416)

Блок камеры

Блок камеры используется в нескольких системах поддержки водителя и предназначен для обнаружения боковых линий дорожной разметки или дорожных знаков.



Расположение блока камеры

Блок камеры используется следующими функциями:

- Адаптивный круиз-контроль*
- Pilot Assist*
- Функция предупреждения о сходе с занимаемой полосы*
- Поддержка торможением при опасности столкновения
- City Safety
- Driver Alert Control*
- Информация о дорожных знаках*

- Автоматический дальний свет*
- Помощь при парковке*

Дополнительная информация

- Система поддержки водителя (стр. 324)
- Ограничения блока камеры и радиолокационного датчика (стр. 467)
- Рекомендации по уходу за блоком камеры и радиолокационного датчика (стр. 471)

Ограничения блока камеры и радиолокационного датчика

Блок камеры и радиолокационного датчика имеет ряд ограничений – что в свою очередь ограничивает и функции, которые используют этот блок. Водитель обязан знать следующие типы ограничений:



« Типичные ограничения для блока камеры и радара

Заблокированный блок



Обозначенную зону необходимо регулярно чистить; на нее запрещается крепить таблички, посторонние предметы, солнцезащитную пленку и т.п.

Блок камеры расположен с внутренней стороны в верхней части ветрового стекла вместе с радиолокационным датчиком автомобиля.

Запрещается устанавливать, приклеивать или монтировать посторонние предметы с внешней или внутренней стороны ветрового стекла, перед блоком камеры и радара или рядом с ним – они могут нарушить действие функций, связанных с работой камеры и радара. Это может означать, что

функция действует с ограничениями, полностью отключена или срабатывает неправильно.

Высокая температура

При очень высокой температуре в салоне блок камеры и радиолокационного датчика может временно отключаться прим. на 15 минут после пуска двигателя, чтобы обеспечить защиту своих электронных устройств. Когда температура в салоне снижается до нужного уровня, блока камеры и радиолокационного датчика автоматически включается.

Поврежденное ветровое стекло

И ВНИМАНИЕ

Если этого не сделать, снижается эффективность действия систем поддержки водителя, в которых используется блок камеры и радиолокационного датчика. Это может означать, что функция действует с ограничениями, полностью отключена или срабатывает неправильно.

Чтобы исключить опасность неправильной работы функции поддержки водителя, в

которой используется радарный блок, необходимо соблюдать также следующее:

- Если на ветровом стекле перед каким-то из "окон" блока камеры и радара появляется трещина, царапина или скол от камня размером прим. 0,5 x 3,0 мм (0,02 x 0,12 дюйма) или больше, необходимо обратиться в мастерскую¹³⁶ для замены ветрового стекла.
- Volvo рекомендует **не** восстанавливать трещины, царапины или сколы от камней на ветровом стекле перед блоком камеры и радара – вместо этого следует заменить ветровое стекло.
- Перед заменой ветрового стекла свяжитесь со станцией техобслуживания¹³⁶ для проверки правильности заказа ветрового стекла, которое будет установлено.
- При замене необходимо устанавливать очистители ветрового стекла такого же типа или одобренного Volvo.
- При замене ветрового стекла калибровку блока камеры и радиолокационного датчика необходимо выполнить в мастерской¹³⁶, чтобы обеспечить надежную работу всех систем автомобиля, связанных с действием блока камеры и радиолокационного датчика.

¹³⁶Мы рекомендуем официальную станцию техобслуживания Volvo.

Дополнительные ограничения для радара

Скорость транспортного средства

Способность радара обнаруживать идущее впереди транспортное средство значительно снижается, если скорость этого транспортного средства существенно отличается от скорости вашего автомобиля.

Ограничение поля зрения

"Поле зрения" радиолокационного блока ограничено. В некоторых ситуациях другое транспортное средство не регистрируется или регистрируется с опозданием.

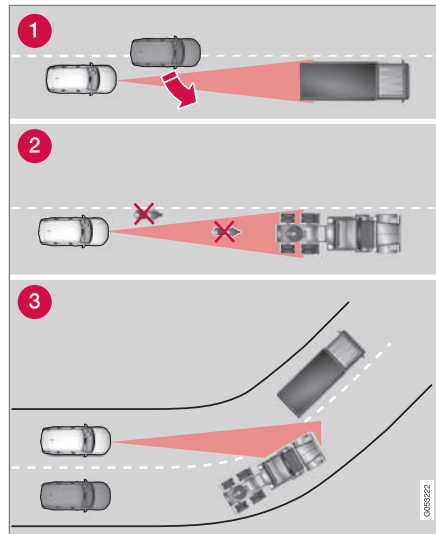

Поле зрения радиолокационного блока

- 1 Иногда радиолокационный блок может с запозданием обнаружить транспортное средство на близком расстоянии, например, если такой транспорт встраивается между вашим автомобилем и впереди идущим транспортным средством.
- 2 Небольшие транспортные средства, например, мотоциклы или транспортные средства,двигающиеся не в середине

ряда, могут остаться не обнаруженными.

- 3 На поворотах радиолокационный блок может обнаружить иное транспортное средство, нежели ожидалось, или потерять из виду уже обнаруженное транспортное средство.

Низкие прицепы

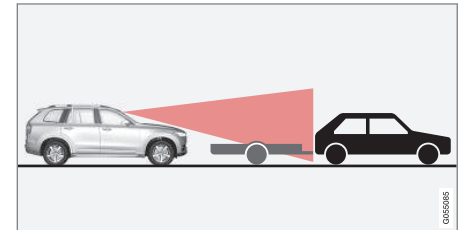

Низкий прицеп в слепой зоне радиолокационного датчика

У радиолокационного блока могут возникнуть трудности, связанные с обнаружением или даже пропуском низких прицепов – поэтому водитель должен быть особенно внимательным, когда он следует за таким прицепом с активированным адаптивным круиз-контролем* или Pilot Assist*.



« Дополнительные ограничения камеры

Ограниченная видимость

Камеры имеют ограничения, аналогичные ограничениям человеческого глаза, т.е. они могут "видеть" хуже, например, в сильный снегопад или дождь, в плотном тумане, пыльной или снежной поземке. В таких условиях действие систем, связанных с работой камеры, значительно снижается или временно отключается.

Яркий встречный свет, блики на дороге, заснеженная или обледенелая дорога, грязное дорожное покрытие или нечеткая разметка полос движения могут также снижать действие функции, использующей камеру, например, при считывании границ проезжей части или обнаружении пешеходов, велосипедистов, крупных животных и других транспортных средств.

Дополнительные ограничения парковочной камеры*

Слепые области

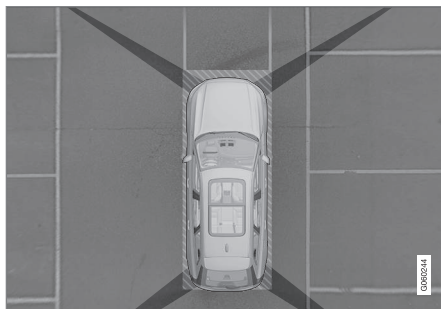

Между "полями зрения" камер существуют "слепые" области.

В режиме обзора 360°* для парковочных камер препятствия/объекты могут "пропадать" на границе действия отдельных камер.

ПРЕДОСТЕРЕЖЕНИЕ

Обратите внимание, что даже если на экране заслонена лишь относительно небольшая часть изображения, в "мертвой зоне" может оказаться достаточно большой сектор, и в связи с этим препятствия могут оставаться незамеченными до момента, когда автомобиль окажется очень близко к ним.

Освещенность

Изображение камеры настраивается автоматически в зависимости от освещенности. В связи с этим яркость и качество изображения может несколько изменяться. При плохой освещенности качество изображения может быть хуже.

ВНИМАНИЕ

Держатель для велосипедов или другая оснастка, установленная на автомобиле сзади, может заслонять видимость камеры.

Дополнительная информация

- Блок камеры (стр. 467)
- Радиолокационный блок (стр. 458)
- Рекомендации по уходу за блоком камеры и радиолокационного датчика (стр. 471)
- Парковочная камера* (стр. 438)
- Страница поддержки Volvo Cars (стр. 26)

Рекомендации по уходу за блоком камеры и радиолокационного датчика

Для того, чтобы блоки камер и радиолокационных датчиков функционировали правильно, их необходимо содержать в чистоте, беречь от грязи, льда и снега и регулярно промывать водой с автошампунем.

i ВНИМАНИЕ

Грязь, лед и снег на датчиках могут вызвать подачу ложных предупреждающих сигналов, частично или полностью ограничить действие датчиков.

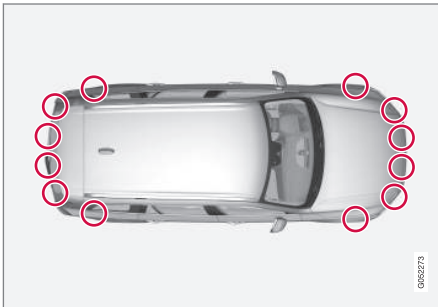

Расположение парковочных датчиков

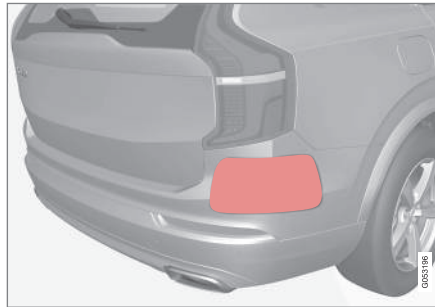

Расположение задних радиолокационных блоков. Обозначенная поверхность должна быть всегда чистой – как с правой, так и с левой стороны автомобиля.

- Для наилучшей работы функции необходимо, чтобы участки поверхности перед датчиками были всегда чистыми.
- В зоне расположения датчиков не крепите никакие предметы, не приклеивайте ленты или таблички.
- Необходимо регулярно чистить объективы камер теплой водой с автошампунем. Будьте осторожны, не поцарапайте объектив.

i ВАЖНО

Обслуживание компонентов систем поддержки водителя допускается проводить только в мастерской – рекомендуется официальная станция техобслуживания Volvo.

Дополнительная информация

- Блок камеры (стр. 467)
- Радиолокационный блок (стр. 458)
- Ограничения блока камеры и радиолокационного датчика (стр. 467)
- Парковочная камера* (стр. 438)

Символы и сообщения блока камеры и радара

Ниже приводятся примеры некоторых сообщений и символов на дисплее водителя, относящихся к блокам камер и радаров.

Радар заблокирован



Появление на дисплее водителя этого символа вместе с сообщением **Датчик ветр. стекла Датчик заблокирован, см. руководство** означает, что блок камеры и радиолокационного датчика не может обнаруживать другие транспортные средства, велосипедистов, пешеходов и крупных животных перед автомобилем, и что действие функций, связанных с работой блока камеры и радиолокационного датчика, может быть нарушено.

В таблице ниже приведены примеры появления такого сообщения и необходимые действия:

Причина	Меры по устранению
Поверхность ветрового стекла перед блоком камеры и радиолокационного датчика загрязнена или покрыта льдом или снегом.	Очистите поверхность ветрового стекла перед блоком камеры и радиолокационного датчика от грязи, льда и снега.
Плотный туман, сильный дождь или снегопад блокируют сигналы радиолокационного датчика или поле зрения камеры.	Меры не требуются. Иногда блок не работает в сильную непогоду.
Вихревые потоки воды или снега поднимаются от дорожного покрытия и блокируют сигналы радиолокационного датчика или поле зрения камеры.	Меры не требуются. Иногда блок не работает на очень мокрой или заснеженной дороге.

Причина	Меры по устранению
Грязь может оказаться внутри между ветровым стеклом и блоком камеры и радиолокационного датчика.	Чистку ветрового стекла со стороны крышки блока проводите в мастерской – рекомендуется обращаться на официальную станцию техобслуживания Volvo.
Яркий встречный свет	Меры не требуются. Функционирование блока камеры автоматически обновляется при более благоприятных условиях освещения.

Неисправная камера



Темный сектор камеры с изображением этого символа означает, что данная камера не работает.

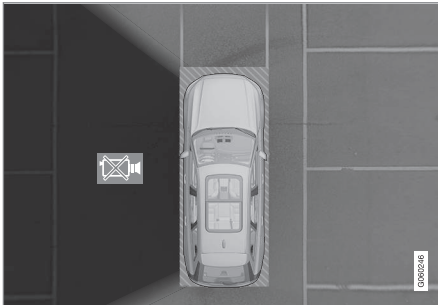

Левая камера автомобиля не работает.

Темный сектор камеры появляется также в следующих случаях, но **без** символа неисправной камеры:

- открытая дверь
- открытая дверь багажника
- сложенное зеркало заднего вида.

Задняя парковочная камера

ПРЕДОСТЕРЕЖЕНИЕ



При появлении этого символа будьте особенно внимательны при движении задним ходом, если на автомобиле установлен прицеп, держатель для велосипедов или другое оборудование, присоединенное к электросистеме автомобиля.

Символ означает, что задние датчики системы помощи при парковке **отключены** и не предупреждают о препятствиях позади автомобиля.

Дополнительная информация

- Блок камеры (стр. 467)
- Радиолокационный блок (стр. 458)
- Ограничения блока камеры и радиолокационного датчика (стр. 467)
- Страница поддержки Volvo Cars (стр. 26)

ЗАПУСК ДВИГАТЕЛЯ И ВОЖДЕНИЕ

Пуск двигателя

Двигатель запускается ручкой запуска в тоннельной консоли, когда дистанционный ключ находится в салоне.



Ручка запуска в тоннельной консоли.

ПРЕДОСТЕРЕЖЕНИЕ

Перед запуском двигателя:

- Пристегнитесь ремнем безопасности.
- Отрегулируйте сиденье, рулевое колесо и зеркала.
- Проверьте, можете ли вы полностью выжать педаль тормоза.

Для запуска двигателя дистанционный ключ не используется физически, так как в авто-

мобиле установлена функция поддержки запуска без ключа (Passive start).

Для пуска двигателя:

1. Дистанционный ключ должен находиться в автомобиле. В автомобилях с Passive Start достаточно, чтобы ключ находился в передней части салона. Если в автомобиле установлена функция блокировки/разблокировки* замков без ключа, достаточно, чтобы ключ находился в любом месте автомобиля.
2. Полностью выжмите и удерживайте педаль тормоза¹. В автомобиле с автоматическим переключением передач селектор передач должен находиться в положении **P** или **N**. В автомобилях с переключением передач вручную установите рычаг переключения передач в нейтральное положение или выжмите педаль сцепления.
3. Поверните ручку запуска по часовой стрелке и отпустите. Ручка автоматически возвращается в исходное положение.

ВНИМАНИЕ

В автомобилях с дизельным двигателем запуск может происходить с некоторой задержкой.

При запуске двигателя стартер работает до пуска двигателя или до срабатывания защиты от перегрева.

Сообщения об ошибке

Если во время запуска на дисплее водителя показывается сообщение **Ключ не найден**, положите дистанционный ключ в резервное считывающее устройство. Затем повторите запуск.



Расположение резервного считывающего устройства в тоннельной консоли.

¹ Если автомобиль катится, то для запуска двигателя достаточно повернуть ручку запуска по часовой стрелке.

И ВНИМАНИЕ

Когда дистанционный ключ помещается в резервное считывающее устройство, следите за тем, чтобы одновременно с ним там не находились другие ключи от автомобиля, металлические предметы или электронные устройства (например, мобильные телефоны, планшеты, ноутбуки или зарядные устройства). Несколько автомобильных ключей, помещенных в считывающее устройство, могут создавать взаимные помехи.

И ВАЖНО

Если двигатель не запускается с трех попыток – подождите 3 минуты и повторите запуск. Способность старта повысится, если дать возможность пусковому аккумулятору восстановиться.

И ПРЕДОСТЕРЕЖЕНИЕ

Никогда не выносите дистанционный ключ из автомобиля во время движения или буксировки.

И ПРЕДОСТЕРЕЖЕНИЕ

Покидая автомобиль, обязательно берите с собой дистанционный ключ и следите за тем, чтобы электросистема автомобиля была установлена в положение зажигания 0 – особенно, если в автомобиле находятся дети.

И ВНИМАНИЕ

Для определенных типов двигателей число оборотов на холостом ходу при холодном запуске может быть значительно выше, чем при обычном. Это сделано специально - для того, чтобы система могла как можно быстрее достичь нормальной рабочей температуры при минимизации выбросов выхлопных газов и ущерба для окружающей среды.

Дополнительная информация

- Отключение двигателя (стр. 477)
- Положения зажигания (стр. 478)
- Регулировка рулевого колеса (стр. 220)
- Пуск от вспомогательного аккумулятора (стр. 535)
- Выбор положения зажигания (стр. 479)

Отключение двигателя

Для остановки двигателя используется ручка запуска в тоннельной консоли.



Ручка запуска в тоннельной консоли.

Чтобы заглушить двигатель:

- Поверните ручку запуска по часовой стрелке и отпустите – двигатель останавливается. Ручка автоматически возвращается в исходное положение.

Если в автомобиле с автоматическим переключением передач селектор передач не установлен в положение **P** или если автомобиль катится:

- Поверните ручку по часовой стрелке и удерживайте до остановки двигателя.

«« Дополнительная информация

- Пуск двигателя (стр. 476)
- Положения зажигания (стр. 478)
- Регулировка рулевого колеса (стр. 220)
- Пуск от вспомогательного аккумулятора (стр. 535)
- Выбор положения зажигания (стр. 479)

Положения зажигания

В электрической системе автомобиля можно установить различные уровни/режимы, обеспечивающие доступ к различным функциям.

При выборе в электросистеме автомобиля одного из трех уровней – 0, I и II – ряд функций можно использовать без запуска двигателя. В руководстве для владельца вы найдете подробное описание этих уровней, которые называются "положения зажигания".

В таблице ниже приводятся различные функции, доступные при разных положениях зажигания/разных уровнях:

Уровень	Функции
0	<ul style="list-style-type: none"> • Загорается счетчик пройденных километров, часы и указатель температуры^A. • Можно регулировать положение сидений с электроприводом*. • Стеклоподъемниками можно пользоваться. • Центральный дисплей запускается, и вы можете им пользоваться^A. • Информационно-развлекательной системой можно пользоваться^A. <p>В этом положении действие этих функций ограничено по времени, и они отключаются автоматически через некоторое время.</p>

Уровень	Функции
I	<ul style="list-style-type: none"> Вы можете пользоваться панорамной крышей, стеклоподъемниками, электрическими гнездами 12 В в салоне, Bluetooth, навигацией, телефоном, вентилятором в салоне и стеклоочистителями ветрового стекла. Можно регулировать положение сидений с электроприводом. Можно пользоваться электрическим гнездом 12 В* в грузовом отделении. <p>В этом положении зажигания потребители энергии создают нагрузку на аккумулятор.</p>

Уровень	Функции
II	<ul style="list-style-type: none"> Включаются фары. Предупреждающие/контрольные лампы горят 5 секунд. Активируются некоторые другие системы. Электрообогрев подушек сидений и заднего стекла может активироваться только после запуска двигателя. <p>При таком положении зажигания потребляется много энергии аккумулятора, поэтому его рекомендуется избегать!</p>

^A Активирование происходит также, когда открывается дверь.

Дополнительная информация

- Пуск двигателя (стр. 476)
- Регулировка рулевого колеса (стр. 220)
- Пуск от вспомогательного аккумулятора (стр. 535)
- Выбор положения зажигания (стр. 479)

Выбор положения зажигания

В электрической системе автомобиля можно установить различные уровни/режимы, обеспечивающие доступ к различным функциям.

Выбор положений зажигания



Ручка запуска в тоннельной консоли.

- **Положение зажигания 0** – Откройте замки автомобиля и храните ключ внутри автомобиля.

i ВНИМАНИЕ

Чтобы установить положения зажигания I или II без запуска двигателя, – **не** выжимайте педаль тормоза или сцепления (в автомобилях с механической коробкой передач).



- **Положение зажигания I** – Поверните ручку запуска по часовой стрелке и отпустите. Ручка автоматически возвращается в исходное положение.
- **Положение зажигания II** – Поверните ручку запуска по часовой стрелке и удерживайте в течение прим. 5 секунд. После этого отпустите ручку, которая автоматически вернется в исходное положение.
- **Назад в положение зажигания 0** – Чтобы вернуться в положение зажигания 0 из положения I и II – Поверните ручку запуска по часовой стрелке и отпустите. Ручка автоматически возвращается в исходное положение.

Дополнительная информация

- Пуск двигателя (стр. 476)
- Отключение двигателя (стр. 477)
- Положения зажигания (стр. 478)
- Регулировка рулевого колеса (стр. 220)
- Пуск от вспомогательного аккумулятора (стр. 535)

Алкотестер*

Алкотестер предназначен для того, чтобы не допустить управление автомобилем водителем в нетрезвом состоянии. Перед пуском двигателя водитель должен выполнить тест выдыхаемого воздуха, подтверждающий отсутствие действия алкоголя. Алкотестер калибруется в соответствии с требованиями рынка в отношении граничных значений, установленных законодательством, по управлению автомобилем. В автомобиле установлен интерфейс для подключения к электросети алкотестеров различных производителей и моделей, рекомендованных компанией Volvo. Этот интерфейс облегчает подключение алкотестера, а также обеспечивает доступ к встроенной функции с сообщениями, связанными с алкотестером, на основном дисплее автомобиля. Информацию о конкретном алкотестере можно найти в соответствующем руководстве по эксплуатации производителя алкотестера.

ПРЕДОСТЕРЕЖЕНИЕ

Алкотестер является вспомогательным средством, которое не снимает ответственность с водителя. Только водитель несет ответственность за безопасное управление автомобилем в трезвом виде.

Дополнительная информация

- Запуск двигателя в обход алкотестера* (стр. 481)
- Перед запуском двигателя в автомобиле с алкотестером* (стр. 481)
- Пуск двигателя (стр. 476)
- Положения зажигания (стр. 478)

Запуск двигателя в обход алкотестера*

В экстренной ситуации или если алкотестер не работает, вы можете запустить двигатель в обход алкотестера. Информацию об отключении с помощью соответствующего алкотестера можно найти в инструкциях поставщика.

Дополнительная информация

- Алкотестер* (стр. 480)
- Перед запуском двигателя в автомобиле с алкотестером* (стр. 481)
- Пуск двигателя (стр. 476)
- Положения зажигания (стр. 478)

Перед запуском двигателя в автомобиле с алкотестером*

Алкотестер активируется автоматически и готов к работе, когда автомобиль открывается.

Не забывайте

Для правильной работы аппарата и получения максимально точных результатов необходимо:

- Не есть и не пить в течение прим. 5 минут перед выполнением теста.
- Не оmyивайте ветровое стекло большим количеством жидкости – алкоголь, содержащийся в оmyивающей жидкости, может привести к ошибочным результатам измерений.

ВНИМАНИЕ

Автомобиль можно запустить в течение 30 минут после завершения поездки без проведения нового дыхательного теста.

Дополнительная информация

- Запуск двигателя в обход алкотестера* (стр. 481)
- Алкотестер* (стр. 480)
- Пуск двигателя (стр. 476)
- Положения зажигания (стр. 478)

Функции торможения

Тормоза автомобиля используются для снижения скорости или удерживания автомобиля в неподвижном состоянии. Кроме рабочих тормозов и стояночного тормоза в автомобиле имеются различные автоматические функции поддержки торможением. Помощь этих функций заключается в том, что водитель, например, может не выжимать педаль тормоза перед светофором, при трогании с места на подъеме или при движении на спуске.

В зависимости от комплектации в автомобиле могут быть установлены следующие функции поддержки торможения:

- Автоматическое удерживание неподвижного автомобиля (Auto Hold)
- Система помощи при трогании на подъеме (Hill Start Assist)
- Автоматическое притормаживание после столкновения
- City Safety
- Система контроля тяги на спуске (Hill Descent Control)

Дополнительная информация

- Рабочие тормоза (стр. 482)
- Стояночный тормоз (стр. 485)
- Автоматический тормоз во время остановки (стр. 488)



- Автоматическое притормаживание после столкновения (стр. 490)
- Помощь при трогании на подъеме (стр. 490)
- City Safety™ (стр. 330)
- Система контроля тяги на спуске (стр. 515)

Рабочие тормоза

Рабочие тормоза являются той частью тормозной системы.

В автомобиле смонтированы два тормозных контура. В случае повреждения одного тормозного контура тормоза могут схватывать позднее. Для нормального тормозного эффекта потребуется приложение большего усилия на педаль тормоза.

Давление на педаль тормоза, оказываемое водителем, усиливается сервоусилителем тормозов.



ПРЕДОСТЕРЕЖЕНИЕ

Сервоусилитель тормозов действует только, когда двигатель работает.

Если рабочий тормоз используется при неработающем двигателе, появляется ощущение более тугой педали, и для торможения автомобиля необходимо сильнее нажимать на педаль тормоза.

При движении по сильно пересеченной местности или с тяжелым грузом тормоза следует разгружать за счет торможения двигателем в режиме ручного переключения передач. Торможение двигателем наиболее эффективно, когда одна и та же передача используется, как для движения

вверх, так и вниз. Для увеличения тормозного усилия при движении на низкой скорости на крутых спусках пользуйтесь режимом вождения Off Road.

Антиблокировочная система тормозов

В автомобиле установлена антиблокировочная система тормозов (ABS²), которая предотвращает блокировку колес при торможении и позволяет сохранить управляемость автомобиля. При воздействии ощущается вибрация педали тормоза, что вполне нормально.

Когда после запуска двигателя водитель отпускает педаль тормоза, автоматика проводит экспресс-проверку системы ABS. Еще одна автоматическая проверка системы может быть выполнена на низкой скорости. Эта проверка может восприниматься, как биение педали тормоза.

² Anti-lock Braking System

Символы на дисплее водителя

Символ	Содержание
	Проверьте уровень тормозной жидкости. Если уровень низкий, долейте тормозную жидкость и проверьте, в чем причина потери жидкости.
	Немигающий свет в течение 2-х секунд при запуске двигателя: Автоматическая проверка функций. Немигающий свет более 2-х секунд: Неисправность в системе ABS. Обычная система тормозов по-прежнему действует, но без функции ABS.

⚠ ПРЕДОСТЕРЕЖЕНИЕ

Если обе лампы, предупреждающие о неисправности тормозов и системы ABS, загораются одновременно, это может указывать на неисправность в системе тормозов.

- Если в этом случае уровень тормозной жидкости остается в норме, осторожно следуйте своим ходом к ближайшей мастерской для проверки тормозной системы; рекомендуются официальные станции техобслуживания Volvo.
- Если уровень тормозной жидкости в резервуаре ниже **MIN**, нельзя ехать дальше, не добавив тормозной жидкости. Необходимо выявить причину потери тормозной жидкости.

- Обслуживание тормозной системы (стр. 485)
- Тормозной фонарь (стр. 177)

Дополнительная информация

- Систем экстренного торможения (стр. 484)
- Автоматический тормоз во время остановки (стр. 488)
- Помощь при трогании на подъеме (стр. 490)
- Торможение на мокрых дорогах (стр. 484)
- Торможение на дорогах, обработанных реагентами (стр. 484)

Систем экстренного торможения

Система экстренного торможения (BAS³) помогает увеличить тормозное давление при торможении, сокращая таким способом тормозной путь.

Система распознает торможение, выполняемое водителем, и увеличивает тормозное усилие в случае необходимости. Тормозное давление может увеличиться до уровня, при котором происходит подключение системы ABS. Действие функции прекращается, когда ослабляется давление на педаль тормоза.

i ВНИМАНИЕ

Когда BAS активируется, педаль тормоза опускается немного больше, чем обычно; нажмите (и удерживайте) педаль тормоза столько, сколько это необходимо.

Когда педаль тормоза отпускается, торможение полностью прекращается.

Дополнительная информация

- Рабочие тормоза (стр. 482)

Торможение на мокрых дорогах

Если во время поездки в сильный дождь вы длительное время не используете тормоза, при первом торможении они могут сработать с некоторой задержкой. Это также может происходить после мойки автомобиля. В этом случае потребуется с большим усилием нажимать на педаль тормоза. Поэтому вам следует увеличить расстояние до автомобиля перед вами.

После движения по мокрым дорогам и мойки автомобиля затормозите автомобиль в полную силу. При этом тормозные диски нагреваются, быстрее высыхают и защищаются от коррозии. Торможение выполняйте с учетом действующей дорожной ситуации.

Дополнительная информация

- Рабочие тормоза (стр. 482)
- Торможение на дорогах, обработанных реагентами (стр. 484)

Торможение на дорогах, обработанных реагентами

При движении по дорогам, обработанным реагентами, тормозные диски и колодки могут покрываться слоем реагента, что может приводить к увеличению тормозного пути. В связи с этим необходимо дополнительно увеличить безопасное расстояние до едущего перед вами автомобиля. Кроме того:

- Периодически тормозите, чтобы освободить тормоза от слоя реагента. Во время торможения следите за тем, чтобы не подвергнуть опасности других участников дорожного движения.
- Осторожно выжмите педаль тормоза по окончании поездки и перед началом следующей поездки.

Дополнительная информация

- Рабочие тормоза (стр. 482)
- Торможение на мокрых дорогах (стр. 484)

³ Brake Assist System

Обслуживание тормозной системы

Регулярно проверяйте степень износа компонентов тормозной системы.

Для поддержания на высоком уровне дорожной безопасности и эксплуатационной надежности вашего автомобиля Volvo необходимо соблюдать интервалы техобслуживания, приведенные в Сервисной и гарантийной книжке. После замены тормозных колодок и дисков необходимый тормозной эффект достигается только через несколько сотен километров (миль) "притирания". Для компенсации пониженного тормозного эффекта сильнее выжимайте педаль тормоза. Volvo рекомендует устанавливать только тормозные колодки, одобренные для вашего автомобиля Volvo.

! ВАЖНО

Необходимо регулярно проверять степень износа компонентов тормозной системы.

Обратитесь в мастерскую за информацией о порядке проведения этих работ или доверьте мастерской выполнить такую проверку – рекомендуется обращаться на официальную станцию техобслуживания Volvo.

Дополнительная информация

- Рабочие тормоза (стр. 482)

Стояночный тормоз

Стояночный тормоз не позволяет автомобилю начать движение путем механической блокировки/фиксации двух колес.



Ручка управления стояночным тормозом расположена в тоннельной консоли между сиденьями.

Когда электрический стояночный тормоз приводится в действие, слышится слабый звук электромотора. Этот звук появляется также во время автоматических функциональных проверок стояночного тормоза.

Если при активировании стояночного тормоза автомобиль неподвижен, он действует только на задние колеса. Если активирование происходит, когда автомобиль движется, используются обычные рабочие тормоза, т.е. тормоз действует на все четыре колеса. Когда автомобиль практически стоит неподвижно, действие тормоза переносится на задние колеса.

Дополнительная информация

- Включение и отключение стояночного тормоза (стр. 486)
- Стоянка на подъеме (стр. 487)
- Неисправность стояночного тормоза (стр. 488)
- Автоматический тормоз во время остановки (стр. 488)

Включение и отключение стояночного тормоза



Пользуйтесь стояночным тормозом, чтобы не допустить самопроизвольное движение неподвижного автомобиля.

Активирование стояночного тормоза



1. Потяните рычаг вверх.
 - > На дисплее водителя горит символ, когда стояночный тормоз активирован.
2. Убедитесь, что автомобиль неподвижен.

Символ на дисплее водителя

Символ	Содержание
	Символ горит, когда стояночный тормоз активирован.
	Символ мигает, когда в системе возникла неисправность. Прочтите сообщение на дисплее водителя.

Автоматическое активирование

Стояночный тормоз активируется автоматически

- при остановке двигателя, когда на центральном дисплее выбрана настройка для автоматического активирования стояночного тормоза.
- когда на крутом склоне выбирается положение передачи P.
- если функция Auto hold (автоматическое удерживание неподвижного автомобиля) активирована и
 - автомобиль не двигался длительное время (5–10 минут)
 - автомобиль закрывается
 - водитель покидает автомобиль.

Экстренное торможение

В экстренных ситуациях стояночный тормоз можно активировать, когда автомобиль находится в движении. Для этого потяните

вверх и удерживайте рычаг. Действие тормозов прекращается, если отпустить рычаг или выжать педаль газа.

i ВНИМАНИЕ

Во время экстренного торможения на высокой скорости подается звуковой сигнал.

Отключение стояночного тормоза



Отключение вручную

Для деактивирования стояночного тормоза нужно, чтобы двигатель был запущен.

1. Выжмите с усилием педаль тормоза.
2. Нажмите на ручку.
 - > Стояночный тормоз отпускает, и символ на дисплее водителя гаснет.

Автоматическое отключение

1. Запустите двигатель.
2. Выжмите с усилием педаль тормоза. Выберите положение передачи **D** или **R** и нажмите на педаль газа.
 - > Стояночный тормоз отпускает, и символ на дисплее водителя гаснет.

И ВНИМАНИЕ

Автоматическое отключение происходит только, когда водитель пристегнут ремнем безопасности или дверь водителя закрыта.

Дополнительная информация

- Настройка автоматического активирования стояночного тормоза (стр. 487)
- Неисправность стояночного тормоза (стр. 488)
- Стояночный тормоз (стр. 485)
- Стоянка на подъеме (стр. 487)

Настройка автоматического активирования стояночного тормоза

Выберите, следует ли автоматически активировать стояночный тормоз, когда автомобиль закрывается.

Для изменения настройки:

1. Нажмите **Настройки** на верхней панели центрального дисплея.
2. Нажмите **My Car** → **Стояночный тормоз и подвеска** и внесите или удалите метку для функции **Автомат. активация стояночного тормоза**.

Дополнительная информация

- Включение и отключение стояночного тормоза (стр. 486)
- Стояночный тормоз (стр. 485)

Стоянка на подъеме

Обязательно затягивайте стояночный тормоз во время стоянки на склоне.

⚠ ПРЕДОСТЕРЕЖЕНИЕ

Во время стоянки на склоне обязательно используйте стояночный тормоз. Включение передачи или положения **P** в автоматической коробке передач не во всех ситуациях достаточно для того, чтобы удерживать автомобиль на месте.

При парковке автомобиля на подъеме:

- Поверните колеса в направлении **от** края тротуара.

При парковке автомобиля на спуске:

- Поверните колеса в направлении **к** краю тротуара.

Тяжелый груз на подъеме

Тяжелый груз, например, прицеп, может стать причиной откатывания автомобиля назад, когда стояночный тормоз освобождается автоматически на крутом подъеме. Чтобы не допустить этого, потяните ручку вверх одновременно с началом движения. Отпустите ручку, когда двигатель потянет.

Дополнительная информация

- Включение и отключение стояночного тормоза (стр. 486)

Неисправность стояночного тормоза

Если после нескольких попыток вам не удалось отключить или активировать стояночный тормоз, обратитесь в авторизованную мастерскую Volvo.

Предупреждающий звуковой сигнал подается при движении с активированным стояночным тормозом.

Если автомобиль необходимо поставить на стоянку до устранения неисправности, колеса следует повернуть, как в случае стоянки на склоне, и установить селектор передач в положение **P**.

Низкий заряд аккумуляторной батареи

При низком напряжении аккумуляторной батареи стояночный тормоз невозможно отключить или задействовать. При низком напряжении аккумуляторной батареи подсоедините вспомогательный аккумулятор.

Замена тормозных колодок

Тормозные колодки задних колес должны заменяться в мастерской вследствие особенностей конструкции электрического стояночного тормоза – рекомендуется обращаться на официальную станцию техобслуживания Volvo.

Символы на дисплее водителя

Символ	Содержание
	Символ мигает, когда в системе возникла неисправность. См. сообщение на дисплее водителя.
	Неисправность в тормозной системе. См. сообщение на дисплее водителя.
	Информационные сообщения на дисплее водителя.

Дополнительная информация

- Включение и отключение стояночного тормоза (стр. 486)
- Стоянка на подъеме (стр. 487)
- Пусковой аккумулятор (стр. 696)
- Программа техобслуживания Volvo (стр. 678)

Автоматический тормоз во время остановки

Автоматическое удерживание неподвижного автомобиля (Auto hold) означает, что водитель может отпустить педаль тормоза с сохранением тормозного эффекта, когда автомобиль остановился перед светофором или перекрестком.

Тормоза активируются автоматически после остановки автомобиля. Для удерживания автомобиля в неподвижном положении функция может использовать либо рабочие тормоза, либо стояночный тормоз, и действует при любой крутизне уклона. При трогании с места тормоза отпускаются автоматически, если водитель пристегнут ремнем безопасности или дверь водителя закрыта.

ВНИМАНИЕ



При торможении до полной остановки на спуске или подъеме педаль тормоза прежде чем отпустить следует выжать немного сильнее, чтобы обеспечить полную остановку автомобиля.

Стояночный тормоз активируется, когда

- автомобиль закрывается
- дверь водителя открывается

- водитель отстегивает ремень безопасности
- автомобиль не двигался длительное время (5–10 минут).

Символы на дисплее водителя

Символ	Содержание
	Символ горит, когда функция использует рабочие тормоза для удерживания автомобиля на месте.
	Символ горит, когда функция использует стояночный тормоз для удерживания автомобиля на месте.

Дополнительная информация

- Активирование и отключение функции автоматического удерживания неподвижного автомобиля (стр. 489)
- Рабочие тормоза (стр. 482)
- Стояночный тормоз (стр. 485)
- Помощь при трогании на подъеме (стр. 490)

Активирование и отключение функции автоматического удерживания неподвижного автомобиля

Функция автоматического удерживания неподвижного автомобиля активируется кнопкой на тоннельной консоли.



- Чтобы активировать или отключить функцию, нажмите кнопку на тоннельной консоли.
 - > Когда функция активирована, индикатор в кнопке горит. Если функция активирована, она продолжает действовать и при следующем запуске двигателя.

Отключение функции



Когда функция действует и удерживает автомобиль с помощью рабочего тормоза (на дисплее водителя горит символ A), для ее отключения необходимо одновременно выжать педаль тормоза и нажать на кнопку.

- Функция отключена до тех пор, пока она не будет вновь подключена.
- Когда функция отключена, система помощи при трогании на подъеме (HSA) продолжает действовать и не допускает скатывание автомобиля назад в случае трогания с места на подъеме.

Дополнительная информация

- Автоматический тормоз во время остановки (стр. 488)

Помощь при трогании на подъеме

Система помощи при трогании на подъеме (HSA⁴) не дает автомобилю катиться назад, когда автомобиль начинает движение на подъеме. При движении на подъеме задним ходом предотвращает скатывание автомобиля вперед.

Действие функции заключается в том, что давление на педаль в системе тормозов сохраняется еще несколько секунд после того, как водитель убирает ногу с педали тормоза и переносит ее на педаль газа.

Временное тормозное усилие пропадает через несколько секунд или когда водитель трогается с места.

Система помощи при трогании на подъеме доступна даже, когда отключена функция автоматического удерживания неподвижного автомобиля (Auto hold).

Дополнительная информация

- Автоматический тормоз во время остановки (стр. 488)
- Рабочие тормоза (стр. 482)

Автоматическое притормаживание после столкновения

Если столкновение приводит к срабатыванию пиротехнических преднатяжителей ремней безопасности или подушки безопасности или если регистрируется столкновение с крупным животным, происходит автоматическое торможение автомобиля. Функция предназначена для предотвращения или снижения воздействия возможного последующего столкновения.

В результате серьезной аварии существует опасность потери контроля над управлением автомобилем. Для того чтобы избежать или снизить воздействие возможного последующего столкновения с транспортным средством или объектом на пути движения автомобиля, тормозная система активируется автоматически и тормозит автомобиль с соблюдением мер безопасности.

При торможении активируются стоп-сигналы и аварийные мигающие сигналы. После остановки автомобиля аварийные сигналы продолжают мигать, и включается стояночный тормоз.

Если торможение нецелесообразно, например, существует опасность наезда сзади, систему можно заблокировать, для этого водитель должен выжать педаль газа.

Функция предполагает, что система тормозов не повреждена в результате столкновения.

Дополнительная информация

- Rear Collision Warning* (стр. 415)
- BLIS* (стр. 416)
- Функции торможения (стр. 481)

⁴ Hill Start Assist

Рекуперативное торможение*

При торможении автомобиль рекуперировывает кинетическую энергию движения с целью уменьшения расхода топлива и выбросов. Эта функция доступна во всех режимах движения при положениях передачи **D** или **M**.

Активация рекуперации энергии при торможении

При легком нажатии на педаль тормоза или при торможении двигателем активируется рекуперация энергии торможения.

При выборе передачи **M** вручную при торможении двигателем рекуперация увеличивается.

Дополнительная информация

- Режимы вождения* (стр. 502)
- Переключение передач в автомобилях с автоматической коробкой передач (стр. 492)

Коробка передач

Коробка передач является частью силового привода автомобиля (передачи силового усилия), передающего усилие от двигателя на ведущие колеса. Функция коробки передач состоит в изменении передаточного отношения в зависимости от требований в отношении скорости и мощности.

В автомобиле установлена восьмискоростная автоматическая коробка передач. Такое количество передач позволяет максимально эффективно использовать вращающий момент и диапазон мощности двигателя.

Две из передач являются высокими передачами, которые позволяют экономить топливо при движении с постоянной частотой вращения двигателя. С помощью рычага переключения передач и лепестков на рулевом колесе можно переключать передачи вручную. Выбранная передача отображается на дисплее водителя.

Дополнительная информация

- Автоматическая коробка передач (стр. 491)
- Индикатор переключения передач (стр. 500)

Автоматическая коробка передач

Автоматический выбор передачи обеспечивает максимально энергосберегающее управление автомобилем. В этой коробке передач также предусмотрен режим ручного переключения передач.

Предлагается два различных варианта коробки передач. По виду рычага переключения передач можно определить, какая коробка передач установлена в автомобиле. Рычаги переключения передач различаются набором функций.



Вид высокого рычага переключения передач и схема переключения передач на дисплее водителя.



Вид компактного рычага переключения передач и схема переключения передач на дисплее водителя.

Дисплей водителя показывает выбранное положение передачи.

P, R, N, D или **M**. В автомобилях с компактным рычагом переключения передач положение **P** имеет электропривод, и поэтому схема переключения передач следующая: **R, N, D** или **M**.

Дополнительная информация

- Переключение передач в автомобилях с автоматической коробкой передач (стр. 492)
- Переключение передач с помощью лепестков на рулевом колесе* (стр. 495)

- Блокиратор переключения передач (стр. 497)
- Функция Kickdown (стр. 499)
- Индикатор переключения передач (стр. 500)
- Символы и сообщения, связанные с автоматической коробкой передач (стр. 499)

Переключение передач в автомобилях с автоматической коробкой передач

Для переключения передач компактным рычагом нажмите вперед или назад на селектор передач с пружинным возвратом, или отведите в сторону для выбора передач вручную. Для переключения передач вручную на автомобиле с большим рычагом переключения передач отведите рычаг влево.

Переключение передач



Схема высокого рычага переключения передач и положения передач.



Схема компактного рычага переключения передач и положения передач.

Положения передач

Положение парковки – P

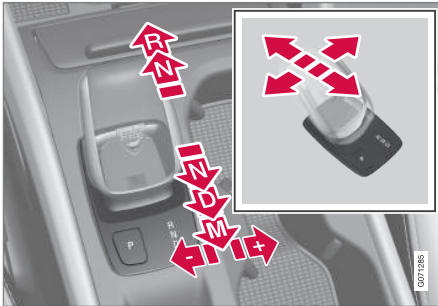

Рычаг переключения передач и положение P в автомобилях с компактным рычагом переключения передач.

Для компактного рычага переключения передач парковочное положение активируется кнопкой P, установленной рядом с селектором передач. На автомобилях с большим рычагом переключения передач парковочное положение активируется перемещением рычага в положение P.

В положении P коробка передач механически заблокирована.

Выбирайте положение P, когда автомобиль припаркован или перед запуском двигателя.

При выборе положения P автомобиль должен быть неподвижен.

Для выбора другой передачи из положения P нажмите педаль тормоза и выберите положение зажигания II. В автомобилях с компактным рычагом переключения передач двигатель должен работать.

Во время парковки – сначала задействуйте стояночный тормоз, а затем выберите положение P.

⚠ ПРЕДОСТЕРЕЖЕНИЕ

Во время стоянки на склоне обязательно используйте стояночный тормоз. Включение передачи или положения P в автоматической коробке передач не во всех ситуациях достаточно для того, чтобы удерживать автомобиль на месте.

i ВНИМАНИЕ

Вы должны выбрать положение P, чтобы запереть автомобиль и включить сигнализацию.

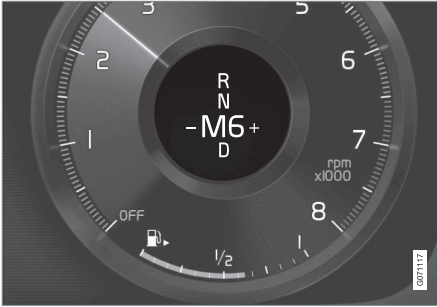

Изображение схемы переключения передач на дисплее водителя для низкого рычага переключения передач.

При выборе положения **M** вы можете переключать передачи вручную. Когда педаль газа отпускается, происходит торможение двигателем.

Для выбора положения **M** переместите селектор передач назад из положения **D**.

- Отведите селектор передач вправо в положение "+" (плюс), чтобы перейти на одну передачу вверх, и отпустите.
- Отведите селектор передач влево в положение "-" (минус), чтобы перейти на одну передачу вниз, и отпустите.
- Отожмите селектор передач назад, чтобы вернуться в положение **D**.

Во избежание неравномерной работы и остановки двигателя коробка передач авто-

матически понижает передачу, если скорость падает ниже значения, допустимого для выбранной передачи.

Дополнительная информация

- Автоматическая коробка передач (стр. 491)
- Блокиратор переключения передач (стр. 497)
- Переключение передач с помощью лепестков на рулевом колесе* (стр. 495)
- Функция Kickdown (стр. 499)

Переключение передач с помощью лепестков на рулевом колесе*

Лепестки на рулевом колесе дополняют селектор передач и позволяют переключать передачи вручную, не отрывая руки от рулевого колеса.

Эта функция доступна в положении **D** или **M**.



- 1 "-": Выбор следующей более низкой передачи.
- 2 "+": Выбор следующей более высокой передачи.

Перейти к другому устройству

Для переключения передач:

- Потяните один из лепестков назад – к рулевому колесу – и отпустите.



ЗАПУСК ДВИГАТЕЛЯ И ВОЖДЕНИЕ

- « При каждом перемещении лепестка происходит переключение на одну передачу при условии, что обороты двигателя не превышают допустимых значений. На дисплее водителя показывается выбранная передача.

В положении **M** лепестки на рулевом колесе активируются автоматически.



Дисплей водителя при переключении передач в ручном режиме с помощью лепестков; высокий рычаг переключения передач.

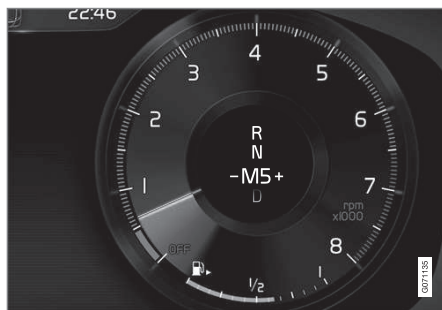

Дисплей водителя при переключении передач в ручном режиме с помощью лепестков; компактный рычаг переключения передач.

Активация лепестков на рулевом колесе в положении **D**

Для переключения передач с помощью лепестков на рулевом колесе их необходимо активировать:

- Притяните один из лепестков к рулевому колесу.
- > Цифра на дисплее водителя показывает выбранную передачу.

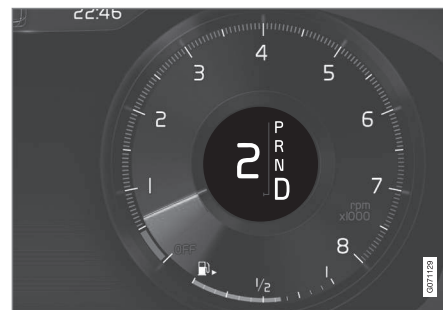

Дисплей водителя при переключении передач с помощью лепестков для высокого рычага переключения передач.



Дисплей водителя при переключении передач с помощью лепестков для компактного рычага переключения передач.

Отключение лепестков на рулевом колесе в положении **D**

Отключение вручную

- Отведите правый лепестковый переключатель (+) к рулевому колесу и удерживайте в этом положении до тех пор, пока на дисплее водителя не погаснет цифра.
- > Коробка передач возвращается в положение **D**.

Автоматическое отключение

Если лепестки на рулевом колесе не используются некоторое время, они отключаются. При этом цифра на дисплее водителя гаснет. Исключение при действии моторного тормоза – в этом случае лепестки активированы до тех пор, пока действует моторный тормоз.

Дополнительная информация

- Автоматическая коробка передач (стр. 491)
- Переключение передач в автомобилях с автоматической коробкой передач (стр. 492)
- Индикатор переключения передач (стр. 500)

Блокиратор переключения передач

Блокиратор переключения передач препятствует случайному переключению положения передач в автоматической коробке передач.

Существует два разных типа блокиратора переключения передач - механический и автоматический.

Механический блокиратор переключения передач

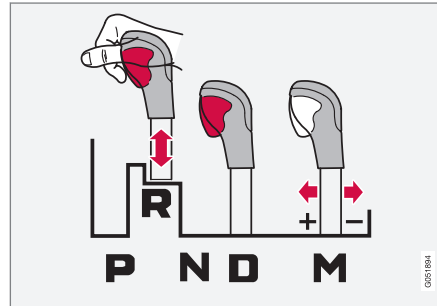

Блокиратор переключения передач для автомобилей с высоким рычагом переключения передач.

Рычаг можно свободно переводить вперед или назад между **N** и **D**. Остальные положения заблокированы и управляются кнопкой блокировки на селекторе передач.

Если нажать кнопку блокировки, рычаг можно перемещать вперед или назад между положениями **P**, **R**, **N** и **D**.

Автоматический блокиратор переключения передач

Автоматический блокиратор переключения передач снабжен специальными системами защиты.

Из положения парковки – **P** или нейтрального положения – **N**

Чтобы из положения **P** или **N** переместить селектор передач в любое другое положение, необходимо выжать педаль тормоза и установить положение зажигания **II**. В автомобилях с компактным рычагом переключения передач двигатель должен работать.

Если селектор передач находится в положении **N** и автомобиль стоит неподвижно в течение не менее 3-х секунд (независимо от того, работает двигатель или нет), то селектор передач блокируется.

Сообщения на дисплее водителя

Если селектор передач заблокирован на дисплее водителя показывается сообщение например **Рычаг передач Выжмите тормоз, чтобы активир. рычаг передач.**

Механическая блокировка селектора передач отсутствует.⁶

⁶ Относится к автомобилям с компактным рычагом переключения передач

«« Дополнительная информация

- Автоматическая коробка передач (стр. 491)
- Переключение передач в автомобилях с автоматической коробкой передач (стр. 492)
- Отключение автоматической блокировки селектора передач (стр. 498)

Отключение автоматической блокировки селектора передач⁷

Когда автомобиль обесточен, автоматическую блокировку переключения передач можно отключить, если в автомобиле установлен высокий рычаг переключения передач. В автомобилях с компактным рычагом переключения передач отключение блокировки переключения передач невозможно.

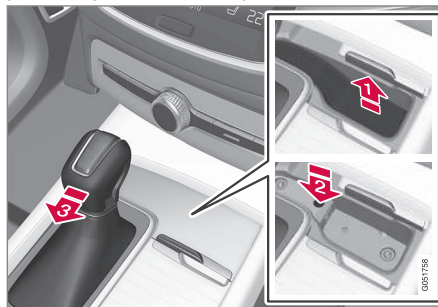

Высокий рычаг переключения передач.

Если автомобиль находится в нерабочем состоянии, например, разряжена аккумуляторная батарея, то для перемещения автомобиля необходимо установить селектор передач в положения **N**

- 1 Поднимите резиновый коврик в отделении перед селектором передач. На дне отделения найдите отверстие с подпружиненной кнопкой.
 - 2 Вставьте и удерживайте в отверстии небольшую отвертку.
 - 3 Переместите селектор передач в положение **N** и отпустите кнопку.
4. Верните на место резиновый коврик.



Компактный рычаг переключения передач без отключения блокиратора переключения передач.

Дополнительная информация

- Блокиратор переключения передач (стр. 497)
- Автоматическая коробка передач (стр. 491)

⁷ Функция отсутствует на автомобилях с компактным рычагом переключения передач.

Функция Kickdown

Kickdown можно использовать когда требуется резкое ускорение например при обгоне.

При полностью выжатой педали акселератора (дальше обычного положения "полного газа") автоматически происходит немедленное понижение передачи, т.н. kickdown.

При отпуске педали акселератора из положения kickdown, происходит автоматическое повышение передачи.

Функция защиты

Для предотвращения резкого повышения оборотов двигателя в программе управления коробкой передач предусмотрена защита от понижения передач.

Коробка передач не допускает понижение передач/kickdown, который приводит к такому резкому повышению частоты вращения, что двигатель может быть поврежден. Если водитель все же пытается провести такое понижение передач на высоких оборотах двигателя, то никаких изменений не происходит – сохраняется исходная передача.

В режиме kickdown автомобиль может переключиться сразу на одну или несколько ступеней вниз, что зависит от частоты вращения двигателя. В целях предупреждения повреждения двигателя автомобиль переключается на высокие передачи, когда

достигается максимальная частота вращения двигателя.

Дополнительная информация

- Автоматическая коробка передач (стр. 491)

Символы и сообщения, связанные с автоматической коробкой передач

Если в коробке передач возникает неисправность, на дисплее водителя появляются символ и сообщение.

ВАЖНО

Рабочая температура в коробке передач контролируется для того, чтобы не допустить повреждения компонентов системы привода. В случае опасности перегрева на дисплее водителя появляется предупреждающий символ и текстовое сообщение – выполните указанные рекомендации.



Символ	Содержание
	Информационные сообщения или сообщения о неисправности в коробке передач. Выполните указанные рекомендации.
	Коробка передач прогрета или перегрета. Выполните указанные рекомендации.
	Ограниченный режим/Величина ускорения ограничена В случае нерегулярной неисправности в системе двигателя и коробки передач автомобиль может работать в т.н. режиме Limp home с ограничением мощности двигателя, чтобы избежать повреждения силового привода.

Дополнительная информация

- Автоматическая коробка передач (стр. 491)

Индикатор переключения передач

Индикатор переключения передач на дисплее водителя показывает выбранную передачу в ручном режиме и рекомендуемый момент переключения передачи для обеспечения максимально эффективной топливной экономичности.

Важным моментом экологичного вождения в режиме ручного переключения передач является использование правильной передачи и своевременное переключение передач.



Индикатор переключения передач на 12-дюймовом дисплее водителя для высокого рычага переключения передач*.



Индикатор переключения передач на 8-дюймовом дисплее водителя для высокого рычага переключения передач.

Индикатор переключения передач на дисплее водителя показывает выбранную передачу, а стрелка, направленная вверх, рекомендует переходить на более высокую передачу.

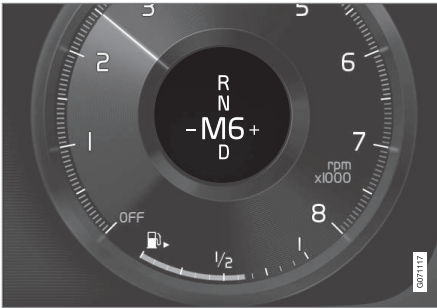

Индикатор переключения передач на 12-дюймовом дисплее водителя для компактного рычага переключения передач*.



Индикатор переключения для передач на 8-дюймовом дисплее водителя для компактного рычага переключения передач.

Индикатор переключения передач показывает на дисплее водителя выбранную пере-

дачу, а мигающий знак плюс рекомендует переходить на более высокую передачу.

Дополнительная информация

- Автоматическая коробка передач (стр. 491)

Привод на четыре колеса

Привод на четыре колеса (AWD[®]) означает, что автомобиль приводится в движение одновременно всеми четырьмя колесами, что повышает сцепление колес с дорогой. Для обеспечения наилучшего сцепления с дорогой тяговое усилие автоматически распределяется на те колеса, которые в данный момент имеют наилучший захват. Система непрерывно рассчитывает необходимость подачи вращающего момента на задние колеса и может немедленно перераспределить до половины крутящего момента двигателя на задние колеса.

Кроме того, полный привод повышает устойчивость автомобиля на высокой скорости. При нормальных условиях эксплуатации большая часть усилия распределяется на передние колеса. Когда автомобиль не движется, полный привод всегда подключен для подготовки максимального тягового усилия во время ускорения.

Характеристики полного привода зависят от выбранного режима вождения.

Дополнительная информация

- Режимы вождения* (стр. 502)
- Движение на низкой скорости (стр. 513)
- Коробка передач (стр. 491)

Режимы вождения*

При выборе режима вождения изменяются ездовые качества автомобиля, повышающие удовольствие от вождения и облегчающие управление автомобилем в особых условиях.

При выборе режимов вождения вы получаете быстрый доступ ко многим функциям и настройкам в зависимости от запросов в управлении автомобилем. Для сохранения максимально эффективных ездовых качеств автомобиля происходит адаптация следующих систем в зависимости от выбранного режима вождения:

- Рулевое управление
- Двигатель/коробка передач/полный привод
- Тормоза
- Амортизация
- Дисплей водителя
- Функция Start/Stop
- Настройки управления микроклиматом

Выберите режим вождения, который отвечает действующим условиям движения. Помните, что не все режимы вождения доступны во всех ситуациях.

Возможные режимы вождения

При запуске двигателя активируются режим **Comfort** и функция Start/Stop. Вы можете изменить режим вождения после запуска двигателя, например, выбрать режим **Individual**. После выбора режима **Individual** вы можете настроить конкретные параметры, например, показать тахометр.

Comfort

Режим **Comfort** – стандартный режим автомобиля. Благодаря настройкам этого режима вы чувствуете себя комфортно, легко управляете автомобилем, ощущаете плавную амортизацию и движения кузова.

Этот режим вождения сертифицирован по уровню выбросов диоксида углерода.

В режиме **Comfort** на дисплее водителя тахометр не показывается⁹.

Eco

- Режим **Eco** обеспечивает более энергосберегающее и экологичное управление автомобилем.

Этот режим вождения означает, например, что активирована функция Start/Stop, обеспечивается плавная амортизация и ограничены некоторые настройки климатической установки.

При движении в режиме **Eco** на дисплее водителя отображается указатель ECO, который в режиме реального времени показывает, насколько экономично вы управляете автомобилем.

⁸ All Wheel Drive

⁹ Только автомобили с 8-дюймовым дисплеем водителя.

Off Road

- Повышает проходимость автомобиля в сложных условиях пересеченной местности и на плохих дорогах.

Автомобилем легче управлять, активированы функции полного привода и движения на низкой скорости с контролем тяги на спуске (HDC¹⁰). Функция Start/Stop отключена.

Этот режим вождения можно активировать только на низкой скорости, при этом на спидометре отображается зона ограничения скорости. В случае превышения указанного значения скорости режим **Off Road** прерывается, и активируется другой режим вождения.

В режиме **Off Road** на дисплее водителя между спидометром и тахометром отображается компас.

И **ВНИМАНИЕ**

Этот режим вождения не предназначен для использования на дорогах общего пользования.

Dynamic

- В режиме **Dynamic** автомобиль приобретает более спортивный характер и быстрый отклик на подачу газа.

Переключения передач происходят быстрее и с более четким положением передач, коробка передач отдает предпочтение передачам с более высоким тяговым усилием.

Благодаря более быстрому отклику на повороты рулевого колеса и более жесткой амортизации¹¹ кузов следует за изгибами дороги, снижая крен при прохождении поворотов.

Функция Start/Stop отключена.

Режим **Dynamic** имеется также в версии **Polestar Engineered***.

Individual

- Режим вождения, соответствующий вашим предпочтениям.

Начните с выбора режима вождения, а затем отрегулируйте настройки в соответствии с предпочитаемыми ездовыми характеристиками автомобиля. Эти настройки сохраняются в активном профиле водителя и доступны каждый раз, когда автомобиль отпирается тем же дистанционным ключом.

Индивидуальный режим вождения доступен только после активирования на центральном дисплее.

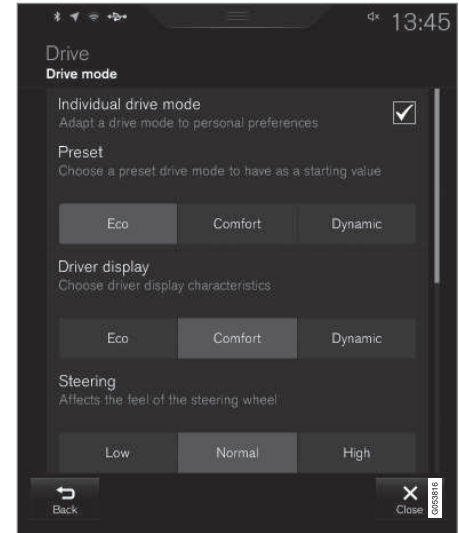

Панель настроек¹² для индивидуального режима вождения.

1. На верхней панели нажмите **Настройки**.
2. Нажмите **My Car** → **Индивидуальный режим вождения** и выделите **Индивидуальный режим вождения**.

¹⁰ Hill Descent Control

¹¹ Относится к Four-C.

¹² Изображение схематичное – некоторые детали могут отличаться в зависимости от модели автомобиля.

3. В **Фиксированные настройки** выберите один из исходных режимов вождения: **Еco**, **Комфорт**, **Динамический** или **Polestar Engineered***.

Вы можете выполнить следующие настройки:

- **Экран водителя**
- **Усилие рулевого управления**
- **Параметры силового агрегата**
- **Характеристики тормоза**
- **Управление подвеской**
- **Климат-контроль ECO**
- **Пуск/Стоп.**

Дополнительная информация

- Изменение режима вождения* (стр. 504)
- Режим вождения Eco (стр. 505)
- Экономичное вождение (стр. 517)
- Функция Start/Stop (стр. 508)
- Движение на низкой скорости (стр. 513)
- Система контроля тяги на спуске (стр. 515)
- Привод на четыре колеса (стр. 501)
- Профили водителя (стр. 150)
- Рекуперативное торможение* (стр. 491)

Изменение режима вождения*

Выберите режим вождения, который отвечает действующим условиям движения.

Режим вождения выбирается регулятором на тоннельной консоли.

Помните, что не все режимы вождения доступны во всех ситуациях.

Для изменения режима вождения:



1. Нажмите на регулятор режима вождения **DRIVE MODE**.
 - > На центральном дисплее всплывает меню.
2. Поворотом колесика вверх или вниз выделите нужный режим вождения.

3. Нажмите на регулятор режима вождения или непосредственно на сенсорный экран, чтобы подтвердить выбор.
 - > Выбранный режим вождения отображается на дисплее водителя.

Дополнительная информация

- Режимы вождения* (стр. 502)
- Активирование и отключение режима вождения Eco кнопкой функции (стр. 507)
- Активирование и отключение функции движения на низкой скорости кнопкой функции (стр. 514)
- Активирование и отключение системы контроля тяги на спуске с помощью кнопки функции (стр. 516)

Режим вождения Eco

Режим вождения **Eco** может способствовать более топливосберегающему и экологичному управлению автомобилем.

При использовании этого режима вождения вы экономите топливо и заботитесь об окружающей среде.

Следующие характеристики оптимизируются при включении режима **Eco**:

- Моменты переключения передач.
- Управление двигателем и отклик педали газа.
- Когда водитель отпускает педаль газа на скорости в пределах 65–140 км/ч (40–87 миль/ч), активируется функция движения накатом Eco Coast и отключается моторный тормоз.
- Некоторые настройки климатической системы действуют с ограничениями или отключены.
- На дисплее водителя отображается информация указателя ECO, которая помогает поддерживать экологически целесообразный и экономичный стиль вождения.

Функция движения накатом Eco Coast

На практике функция движения накатом Eco Coast означает отключение моторного тормоза, что позволяет использовать энер-

гию движения автомобиля для увеличения расстояния пробега на холостых оборотах двигателя. Когда водитель отпускает педаль газа, коробка передач автоматически отсоединяется от двигателя, и обороты двигателя падают до оборотов холостого хода с низким расходом топлива.

Лучше всего использовать эту функцию там где вы можете длительно ехать накатом например на дорогах с небольшим уклоном или при планируемом снижении скорости перед участком где действует ограничение скорости.

Активирование функции движения накатом

Функция активируется, когда педаль газа полностью отпускается при выполнении следующих условий:

- Активирован режим вождения **Eco**.
- Селектор передач установлен в положение **D**.
- Скорость автомобиля в пределах прим. 65–140 км/ч (40–87 миль/ч).
- Уклон спуска или подъема дороги не превышает прим. 6 %.

При использовании функции движения накатом на дисплее водителя отображается **COASTING**.

Ограничения

Функция движения накатом недоступна, если

- температура в двигателе и/или коробке передач отличается от нормального рабочего значения
- селектор передач перемещается из положения **D** в положение ручного переключения передач
- скорость автомобиля вне диапазона прим. 65–140 км/ч (40–87 миль/ч)
- уклон дороги превышает прим. 6 %
- Переключения скорости в ручном режиме выполняются с помощью лепестков на рулевом колесе*.



« Деактивирование и отключение функции движения накатом

В некоторых случаях появляется необходимость деактивировать или отключить функцию, чтобы воспользоваться моторным тормозом. Например, для соблюдения безопасности при движении на крутых спусках или перед близким обгоном.

Для деактивирования функции движения накатом

- нажмите на педаль газа или тормоза
- переместите селектор передач в режим ручного переключения
- переключите передачу с помощью лепестков на рулевом колесе*.

Для отключения функции движения накатом

- перейдите на другой режим вождения*
- отключите режим вождения **Eco** на панели функций.

Вы можете двигаться накатом на короткие расстояния даже без активирования функции движения накатом, что способствует снижению расхода топлива. Однако активирование функции движения накатом способствует повышению топливной экономичности и позволяет преодолевать накатом более длинные участки пути.

Круиз-контроль **Eco Cruise**

При использовании круиз-контроля в режиме вождения **Eco** ускорение и замедление автомобиля происходит не так быстро, как в другом режиме вождения, что дополнительно повышает экономию топлива. Это означает, что скорость автомобиля может быть несколько выше или ниже заданного значения.

- При активированном круиз-контроле скорость автомобиля на ровной дороге может отклоняться от заданного значения, когда автомобиль катится накатом.
- На крутом подъеме скорость автомобиля падает до тех пор, пока не включается более низкая передача, и с этого момента начинается незначительное ускорение, позволяющее достичь заданной скорости.
- На спуске, когда автомобиль движется накатом, скорость автомобиля может быть немного выше или ниже заданного значения. Обычно для поддержания заданной скорости функция использует моторный тормоз, а при необходимости задействует также и рабочий тормоз.

Указатель **Eco** на дисплее водителя



Указатель **Eco** на 12-дюймовом дисплее водителя*.

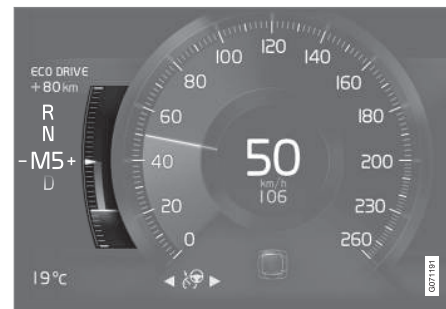

Указатель **Eco** на 8-дюймовом дисплее водителя.

Указатель ECO показывает, насколько экономично вы управляете автомобилем:

- Экономичное вождение подтверждается низким значением указателя и переходом стрелки в зеленую зону.
- Неэкономичное вождение, например, во время резкого торможения или ускорения, приводит к резкому отклонению стрелки указателя.

Указатель ECO имеет также индикатор, который показывает, как бы в данной ситуации управлял автомобилем образцовый водитель. Это положение в указателе обозначено короткой стрелкой.

Есо-климат

Для снижения энергопотребления в режиме вождения **Есо** автоматически активируется есо-климат.

ВНИМАНИЕ

С включением режима вождения **Есо** изменяются некоторые параметры настройки климатической системы и ограничиваются некоторые функции энергопотребителей. Некоторые настройки можно восстановить вручную, но функции начинают действовать в полном объеме только после отключения режима вождения **Есо** или выбора для режима вождения **Individual*** полного спектра функций климат-контроля.

В случае запотевания стекол нажмите на кнопку режима максимального обдува стекла, который действует без ограничений.

Дополнительная информация

- Изменение режима вождения* (стр. 504)
- Активирование и отключение режима вождения Есо кнопкой функции (стр. 507)
- Режимы вождения* (стр. 502)
- Экономичное вождение (стр. 517)
- Функция Start/Stop (стр. 508)

Активирование и отключение режима вождения Есо кнопкой функции

В автомобилях без регулятора режимов вождения на тоннельной консоли, кнопка для режима вождения **Есо** имеется на панели функций центрального дисплея. Режим **Есо** отключается, когда двигатель останавливается, и поэтому его следует активировать после каждого пуска двигателя. Когда функция активирована, на дисплее водителя отображается **ЕСО**.

Выбор режима вождения **Есо** на панели функций центрального дисплея

- Нажмите на кнопку **Режим ЕСО**, чтобы активировать или отключить функцию.



- > Функция активирована, когда индикатор в кнопке горит.

Дополнительная информация

- Режим вождения Есо (стр. 505)
- Изменение режима вождения* (стр. 504)
- Режимы вождения* (стр. 502)

Функция Start/Stop

Функция Start/Stop временно глушит двигатель во время остановки автомобиля, например, перед светофором или в пробке, и затем запускает автоматически, когда в этом появляется необходимость.

Функция Start/Stop уменьшает расход топлива, что в свою очередь способствует снижению уровня выбросов.

Система позволяет поддерживать экологически целесообразный стиль вождения за счет перехода двигателя в режим "автостопа" в подходящих для этого ситуациях.

Дополнительная информация

- Движение с функцией Start/Stop (стр. 508)
- Условия действия функции Start/Stop (стр. 510)
- Режимы вождения* (стр. 502)

Движение с функцией Start/Stop

Функция Start/Stop временно глушит двигатель во время остановки автомобиля и затем запускает автоматически, когда в этом возникает необходимость.

Функция Start/Stop доступна после запуска двигателя и может активироваться только, если выполняется ряд условий.

Дисплей водителя показывает, когда функция

- доступна
- действует
- недоступна.

Все обычные системы автомобиля, такие как освещение, радио и т.д., работают в нормальном режиме и не зависят от автоматической остановки двигателя. Однако действие некоторых устройств может быть временно ограничено например скорость вентилятора климатической установки или очень громкий звук аудиосистемы.

Автоматическая остановка

В отношении автоматической остановки двигателя действуют следующие условия:

- Остановите автомобиль, используя рабочий тормоз, и не убирайте ногу с педали тормоза – двигатель автоматически глушится.

В режиме вождения **Comfort** или **Eco** автоматическая остановка двигателя возможна до полной остановки автомобиля.

Когда активирован адаптивный круиз-контроль или Pilot Assist, двигатель автоматически глушится примерно через 3 секунды после остановки автомобиля.

Автозапуск

В отношении автоматического запуска двигателя действуют следующие условия:

- Отпустите педаль тормоза – двигатель автоматически запускается, и поездку можно продолжить. Если автомобиль находится на подъеме, включается функция помощи при трогании на подъеме (HSA¹³), которая не дает автомобилю скатываться назад.
- Когда активирована функция автоматического удерживания неподвижного автомобиля, Auto Hold, автоматический запуск двигателя происходит с некоторой задержкой в ожидании, когда водитель выжмет педаль газа.
- Если активирован адаптивный круиз-контроль или Pilot Assist, двигатель автоматически запускается, когда водитель выжимает педаль газа или нажимает кнопку  слева на рулевом колесе.
- Сохраняя давление на педаль тормоза, нажмите на педаль газа – двигатель запускается автоматически.
- На спуске: Уменьшите давление на педаль тормоза, чтобы автомобиль пришел в движение – двигатель автоматически запускается после небольшого увеличения скорости.

Символы на дисплее водителя



Белый символ – Появляется на тахометре, когда эта функция доступна.



Зеленый символ – Появляется на тахометре, когда эта функция активирована и двигатель находится в режиме автоматической остановки.



Серый символ – Когда этот символ перечеркнут и затемнен, функция недоступна.

Если символ отсутствует, функция отключена.

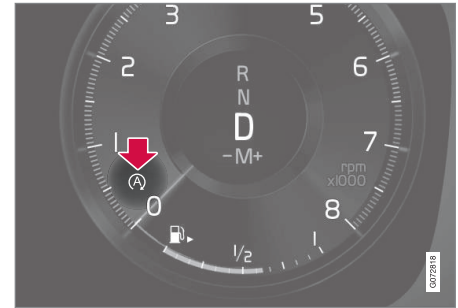

Функция в действии и двигатель в режиме автоматической остановки.

Для автомобилей с 8-дюймовым дисплеем водителя символ показывается в нижней части спидометра.

Дополнительная информация

- Отключение функции Start/Stop (стр. 510)
- Условия действия функции Start/Stop (стр. 510)
- Функция Start/Stop (стр. 508)
- Помощь при трогании на подъеме (стр. 490)
- Автоматический тормоз во время остановки (стр. 488)

¹³ Hill Start Assist

Отключение функции Start/Stop

В некоторых случаях появляется необходимость отключить функцию Start/Stop.



Отключите функцию с помощью кнопки функции **Пуск/Стоп** на панели функций центрального дисплея. Когда функция отключена, индикация в кнопке не горит.

Функция отключена до

- ее повторного включения
- изменения режима вождения на **Eco** или **Comfort**
- следующего запуска двигателя.

Дополнительная информация

- Движение с функцией Start/Stop (стр. 508)
- Условия действия функции Start/Stop (стр. 510)

Условия действия функции Start/Stop

Функция Start/Stop может активироваться только, если выполняется ряд условий. Если одно из условий не выполняется, на дисплее водителя отображается соответствующее сообщение.

Двигатель не останавливается автоматически

В перечисленных ниже ситуациях двигатель не останавливается автоматически:

- С начала движения скорость автомобиля не достигла прим. 10 км/ч (6 миль/ч).
- После нескольких циклов автоматической остановки скорость автомобиля должна превысить прим. 10 км/ч (6 миль/ч) перед тем, как будет выполнена следующая автоматическая остановка.
- Водитель не пристегнут ремнем безопасности.
- Не достигнута нормальная рабочая температура двигателя.
- Наружная температура ниже прим. $-5\text{ }^{\circ}\text{C}$ ($23\text{ }^{\circ}\text{F}$) или выше прим. $30\text{ }^{\circ}\text{C}$ ($86\text{ }^{\circ}\text{F}$).
- Активируется электрообогрев ветрового стекла.

- Параметры климата в салоне отличаются от заданных значений.
- Автомобиль двигается назад.
- Водитель активно вращает рулевое колесо.
- Очень крутой наклон дороги.
- Открыт капот.
- При движении по высокогорной местности, когда не достигнута нормальная рабочая температура двигателя.
- Действует система ABS.
- При резком торможении (даже, если не действует система ABS).
- В результате большого количества запусков двигателя за короткий период времени включилась защита от перегрева стартера.
- Сажевый фильтр выхлопной системы забит.
- Прицеп подключен к электросистеме автомобиля.
- В коробке передач не достигнута нормальная рабочая температура.
- Селектор передач находится в положении **M** (\pm).
- Когда это позволяют действующие дорожные условия (например, дорожная пробка).

Двигатель не запускается автоматически

В перечисленных ниже ситуациях двигатель не запускается автоматически после авто-стопа:

- Водитель не пристегнут ремнем безопасности, селектор передач находится в положении **P** и дверь водителя открыта – необходимо выполнить обычный запуск двигателя.

Двигатель запускается автоматически при выжатой педали тормоза

В перечисленных ниже ситуациях двигатель запускается автоматически, даже если водитель не отпустил педаль тормоза:

- Высокая влажность воздуха в салоне приводит к запотеванию стекол.
- Параметры климата в салоне отличаются от заданных значений.
- Многократное накачивание педалью тормоза.
- Открыт капот.
- Автомобиль начинает движение или несколько увеличивает скорость, если двигатель автоматически глушится до полной остановки автомобиля.

- Ремень безопасности водителя отстегивается, когда селектор передач находится в положении **D** или **N**.
- Селектор передач перемещается из положения **D** в положение **R** или **M** (\pm).
- Дверь водителя открывается, когда селектор передач находится в положении **D** – тональный сигнал "плинг" и текстовое сообщение информируют о том, что включено зажигание.

ПРЕДОСТЕРЕЖЕНИЕ

Не открывайте капот, когда двигатель находится в режиме автоматической остановки. Перед тем, как поднять капот, заглушите двигатель обычным способом.

Дополнительная информация

- Функция Start/Stop (стр. 508)
- Движение с функцией Start/Stop (стр. 508)
- Отключение функции Start/Stop (стр. 510)

Регулировка уровня* и амортизация

В автомобиле автоматически поддерживается постоянный уровень и регулируются параметры подвески.

Амортизация (Four-C)

В автомобиле с Four-C параметры амортизации адаптированы к выбранному режиму

вождения и скорости автомобиля. В нормальном режиме амортизация обеспечивает максимально возможный комфорт и непрерывно регулируется в соответствии с типом дорожного полотна, режимом ускорения или торможения автомобиля и прохождением поворотов.

Символы и сообщения

При возникновении неисправности в системе поддержания постоянного уровня кузова на дисплее водителя появляется сообщение.

Символ	Сообщение	Содержание
	Подвеска Требуется сервис	Возникла неисправность. Без промедления обратитесь в мастерскую ^A .

^A Мы рекомендуем официальную станцию техобслуживания Volvo.

Дополнительная информация

- Настройки для поддержания постоянного уровня* (стр. 513)
- Режимы вождения* (стр. 502)

Настройки для поддержания постоянного уровня*

Перед тем, как поднять автомобиль на домкрат, отключите функцию поддержания постоянного уровня, чтобы избежать проблем с автоматической регулировкой.

Настройки на центральном дисплее

Дополнительная информация

- Регулировка уровня* и амортизация (стр. 512)
- Рекомендации по размещению багажа (стр. 665)

Движение на низкой скорости

Функция движения на низкой скорости (LSC¹⁴) облегчает и повышает проходимость при движении по пересеченной местности и скользкой дороге, например, с трейлером по траве или с прицепом для лодки по наклонной рампе.

В автомобиле с регулятором режима вождения* функция включена в режим **Off Road**.

Функция предназначена для движения по пересеченной местности и езды с прицепом на низкой скорости прим. до 40 км/ч (25 миль/ч).

При движении на низкой скорости предпочтение отдается движению на низких передачах и обеспечению проходимости. В автомобиле с полным приводом тяговое усилие распределяется равномерно, обеспечивая оптимальное тяговое усилие на все колеса и снижая риск пробуксовывания колес. На низкой скорости для удобства регулировки тягового усилия и скорости понижается чувствительность педали газа.

Функция активируется вместе с функцией контроля тяги на спуске (HDC¹⁵), что позволяет контролировать скорость на крутых спусках педалью газа и уменьшает необходимость в использовании педали тормоза.

Система обеспечивает прохождение крутых спусков на низкой постоянной скорости.

i ВНИМАНИЕ

Когда LSC активируется вместе HDC, изменяются ощущение педали газа и отклик двигателя.

i ВНИМАНИЕ

Этот режим вождения не предназначен для использования на дорогах общего пользования.

i ВНИМАНИЕ

Функция отключается на более высокой скорости, и при желании вы должны ее вновь активировать после снижения скорости.

Дополнительная информация

- Активирование и отключение функции движения на низкой скорости кнопкой функции (стр. 514)
- Изменение режима вождения* (стр. 504)

¹⁴ Low Speed Control

¹⁵ Hill Descent Control

- Система контроля тяги на спуске (стр. 515)
- Привод на четыре колеса (стр. 501)

Активирование и отключение функции движения на низкой скорости кнопкой функции

В автомобилях без регулятора режимов вождения на тоннельной консоли, кнопка движения на низкой скорости с помощью **Hill Descent Control** имеется на панели функций центрального дисплея.

Выбор функции движения на низкой скорости на панели функций центрального дисплея

- Нажмите на кнопку **Hill Descent Control**, чтобы активировать или отключить функцию.



- > Функция активирована, когда индикатор в кнопке горит.

Функция выключается автоматически, когда останавливается двигатель.

ВНИМАНИЕ

Функция отключается на более высокой скорости, и при желании вы должны ее вновь активировать после снижения скорости.

Дополнительная информация

- Движение на низкой скорости (стр. 513)
- Изменение режима вождения* (стр. 504)

Система контроля тяги на спуске

Контроль тяги на спуске (HDC¹⁶) – функция движения на малой скорости с увеличенным тормозным усилием двигателя. Эта функция позволяет увеличивать или уменьшать скорость автомобиля на крутых спусках только с помощью педали газа без использования рабочего тормоза.

В автомобиле с регулятором режима вождения* функция включена в режим **Off Road**.

Системой контроля тяги на спуске удобно пользоваться при движении на низкой скорости по пересеченной местности, она облегчает управление автомобилем на крутых спусках со сложным рельефом. Водителю нет необходимости использовать педаль тормоза, и он может сосредоточиться на управлении автомобилем.

ПРЕДОСТЕРЕЖЕНИЕ

HDC работает не во всех ситуациях и используется только как вспомогательный инструмент.

В конечном счете именно водитель всегда несет ответственность за безопасное состояние транспортного средства.

Принцип действия

Система контроля тяги на спуске позволяет автомобилю катиться на малой скорости как вперед, так и назад с помощью тормозной системы. При желании вы можете с помощью педали газа увеличить скорость. После того, как вы вновь отпускаете педаль газа, автомобиль притормаживается и возвращается к движению на малой скорости, независимо от крутизны спуска и без необходимости использования рабочего тормоза. Когда функция действует, горят стоп-сигналы.

Водитель может в любой момент затормозить и уменьшить "ползучую" скорость или остановить автомобиль с помощью рабочего тормоза.

Функция активируется вместе с функцией движения на низкой скорости (LSC¹⁷), облегчая управление автомобилем и повышая проходимость при движении по пересеченной местности и скользкой дороге. Системы предназначены для использования на низкой скорости прим. до 40 км/ч (25 миль/ч).

О чем следует помнить при использовании функции HDC

- Если отключение функции происходит на крутом спуске, тормозной эффект снижается постепенно.

- HDC можно использовать в положении передачи **D, R**, а также 1-ой и 2-ой передачи в режиме ручного переключения передач.
- В режиме ручного переключения передач невозможно выбрать 3 или более высокую передачу.

ВНИМАНИЕ

Когда LSC активируется вместе HDC, изменяются ощущение педали газа и отклик двигателя.

ВНИМАНИЕ

Этот режим вождения не предназначен для использования на дорогах общего пользования.

ВНИМАНИЕ

Функция отключается на более высокой скорости, и при желании вы должны ее вновь активировать после снижения скорости.

¹⁶ Hill Descent Control

¹⁷ Low Speed Control

«« Дополнительная информация

- Активирование и отключение системы контроля тяги на спуске с помощью кнопки функции (стр. 516)
- Изменение режима вождения* (стр. 504)
- Движение на низкой скорости (стр. 513)
- Привод на четыре колеса (стр. 501)

Активирование и отключение системы контроля тяги на спуске с помощью кнопки функции

В автомобилях без регулятора режимов вождения на тоннельной консоли, кнопка управления системой контроля тяги на спуске **Hill Descent Control** имеется на панели функций центрального дисплея.

Выбор системы контроля тяги на спуске на панели функций центрального дисплея
Система контроля тяги на спуске действует только на низкой скорости.

- Нажмите на кнопку **Hill Descent Control**, чтобы активировать или отключить функцию.

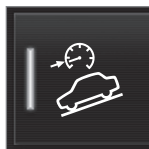

- > Функция активирована, когда индикатор в кнопке горит.

Функция выключается автоматически, когда останавливается двигатель.

i ВНИМАНИЕ

Функция отключается на более высокой скорости, и при желании вы должны ее вновь активировать после снижения скорости.

Дополнительная информация

- Система контроля тяги на спуске (стр. 515)
- Изменение режима вождения* (стр. 504)

Экономичное вождение

Экономичное вождение и забота об окружающей среде означают плавное вождение и предвидение дорожной ситуации. Выберите манеру вождения и скорость в соответствии с условиями дорожного движения.

Не забывайте о следующем:

- Для снижения расхода топлива активируйте режим вождения **Eco**.
- Используйте функцию движения накатом Eco Coast в режиме вождения **Eco** – моторный тормоз отключается, что позволяет использовать энергию движения автомобиля для увеличения пробега на холостых оборотах двигателя.
- В режиме ручного переключения передач – двигайтесь, по возможности, на самой высокой передаче в соответствии с дорожной ситуацией и состоянием дороги – чем ниже обороты двигателя, тем меньше расход топлива. Вам поможет в этом индикатор переключения передач.
- Двигайтесь с постоянной скоростью и планируйте поездку так, чтобы сократить количество торможений.
- На высокой скорости увеличивается расход топлива – при увеличении скорости возрастает сопротивление воздуха.
- Индикация бортового компьютера для мгновенного расхода топлива может помочь управлять автомобилем более экономично.
- Не прогревайте двигатель на холостых оборотах, а начинайте движение сразу после запуска, не перегружая двигатель, – холодный двигатель расходует больше топлива.
- По возможности не пользуйтесь автомобилем для коротких поездок. Двигатель не успевает достичь нормальной рабочей температуры, что приводит к увеличенному расходу топлива.
- Притормаживайте двигателем там, где нет угрозы другим участникам движения.
- Следите и регулярно проверяйте давление в шинах – оптимальный результат обеспечивает давление ECO.
- Расход топлива зависит от выбора шин – проконсультируйтесь у дилера Volvo, какие шины подходят для автомобиля.
- Освобождайте автомобиль от ненужных вещей – чем больше нагружен автомобиль, тем выше расход.
- Груз на крыше и бокс для крыши увеличивают сопротивление воздуха и повы-

шают расход – снимайте багажник, когда вы им не пользуетесь.

- Не ездите с открытыми окнами.

ПРЕДОСТЕРЕЖЕНИЕ

Запрещается глушить двигатель во время движения, например, на спусках, так как при этом отключаются важные системы, такие как сервоуправление и сервоусиление тормозов.

Дополнительная информация

- Drive-E – чистое удовольствие от вождения (стр. 34)
- Режим вождения Eco (стр. 505)
- Проверка давления в шинах (стр. 632)

Подготовка к длительной поездке

Перед поездкой в отпуск или перед любой длительной поездкой необходимо особенно тщательно проверить работу функций и оборудования.

Проверьте

- Работу двигателя и расход топлива, который должен быть в норме
- Отсутствие течи (топлива, масла или другой жидкости)
- Тормозное усилие при торможении должно быть в норме
- Глубину протектора и давление в шинах. Установите зимние колеса, если вам предстоит поездка в район, где могут встретиться заснеженные или скользкие дороги
- Необходимый уровень заряда пускового аккумулятора
- Состояние щеток стеклоочистителей
- Наличие в автомобиле треугольного знака аварийной остановки и светоотражающего жилета – требования законодательства в некоторых странах.

Дополнительная информация

- Проверка давления в шинах (стр. 632)
- Расход топлива и выбросы CO₂ (стр. 761)

- Заправка омывающей жидкости (стр. 743)
- Езда в зимнее время (стр. 518)
- Экономичное вождение (стр. 517)
- Настройки для модема автомобиля* (стр. 602)
- Рекомендации по размещению багажа (стр. 665)
- Езда с прицепом (стр. 541)
- Pilot Assist* (стр. 376)
- Ограничитель скорости (стр. 354)
- Шиноремонтный комплект (стр. 648)

Езда в зимнее время

При вождении зимой важно выполнять некоторые проверки автомобиля, чтобы убедиться, что им можно управлять безопасным способом.

Проверьте дополнительно перед наступлением холодов:

- В состав охлаждающей жидкости для двигателя должно входить 50% гликоля. Такой состав защищает двигатель от морозобоинных трещин вплоть до прим. -35 °C (-31 °F). Во избежание опасности для здоровья не смешивайте различные типы гликоля.
- Топливный бак должен быть заполнен, что предотвращает образование конденсата.
- Вязкость масла для двигателя имеет большое значение. Масла с низкой вязкостью (маловязкие) облегчают пуск в холодную погоду и снижают расход топлива на холодном двигателе.
- На состояние и уровень зарядки пускового аккумулятора следует обратить особое внимание. В холодную погоду повышаются требования к пусковому аккумулятору, а емкость аккумулятора при этом снижается.
- Используйте незамерзающую омывающую жидкость, чтобы предотвратить

образование льда в бачке с омывающей жидкостью.

Информацию о рекомендуемом моторном масле представлена в отдельном разделе.

Скользкое дорожное покрытие

Для заснеженных или обледенелых дорог Volvo рекомендует устанавливать зимние шины на все четыре колеса для достижения наилучшего сцепления с дорожным покрытием.

i ВНИМАНИЕ

В соответствии с законодательством некоторых странах использование зимних шин обязательно. Не во всех странах разрешается использовать ошипованные шины.

Потренируйтесь в езде по скользким дорогам в специально отведенных местах, чтобы знать, как ведет себя автомобиль.

Дополнительная информация

- Технические характеристики моторного масла (стр. 755)
- Зимние шины (стр. 646)
- Цепи для езды по снегу (стр. 647)
- Торможение на дорогах, обработанных реагентами (стр. 484)

- Торможение на мокрых дорогах (стр. 484)
- Заправка омывающей жидкости (стр. 743)
- Пусковой аккумулятор (стр. 696)
- Замена щеток очистителей ветрового стекла (стр. 741)
- Замена щетки очистителя заднего стекла (стр. 739)
- Долейте охлаждающую жидкость (стр. 694)
- Экстремальные условия эксплуатации моторного масла (стр. 756)

Езда по воде

Езда по воде означает что автомобиль движется например по покрытой водой проезжей части. Езда по воде требует большой осторожности.

На автомобиле можно ездить по воде глубиной не более 30 см (11 дюймов) со скоростью пешехода. Особое внимание обращайтесь на течения.

При езде по воде держите низкую скорость и не останавливайтесь. После выезда из воды слегка нажмите на педаль тормоза и проверьте, достигается ли полный тормозной эффект. Вода и, например, ил могут смочить тормозные накладки, что приведет к задержке в действии тормозов.

- После езды по воде и глине очистите контакты электрического обогревателя и сцепления прицепа.
- Не допускайте, чтобы автомобиль долго находился в воде, уровень которой превышает пороги, так как это может стать причиной неисправности в электрической системе автомобиля.



! ВАЖНО

- При попадании воды в воздушный фильтр двигатель может быть поврежден.
- При попадании воды в коробку передач смазочная способность масла снижается, что снижает срок службы систем коробки передач.
- Гарантия не покрывает повреждения различных компонентов, двигателя, трансмиссии, турбонагнетателя, дифференциала и составных элементов этих узлов, которые появились в результате затопления, гидростатического замка или недостатка смазки.
- При остановке двигателя в воде не пытайтесь перезапустить его! Вытащите автомобиль из воды и отбуксируйте его в мастерскую (рекомендуется официальная станция техобслуживания Volvo). Риск отказа двигателя.

Дополнительная информация

- Эвакуация (стр. 550)
- Движение на низкой скорости (стр. 513)

Открытие и закрытие крышки топливного бака

Крышку топливного бака можно открыть только, когда автомобиль не заперт¹⁸.



Стрелка рядом с символом топливного бака на дисплее водителя показывает, с какой стороны автомобиля расположена крышка топливного бака.

1. Откройте крышку топливного бака, для этого слегка надавите на заднюю часть крышки.
2. После окончания заправки – слегка надавите, чтобы закрыть крышку.

Дополнительная информация

- Заправка топливом (стр. 520)
- Проверка и дозаправка реагента AdBlue® (стр. 529)

Заправка топливом

Топливный бак оснащен свободно закрываемой системой заправки.

Заправка автомобиля на АЗС

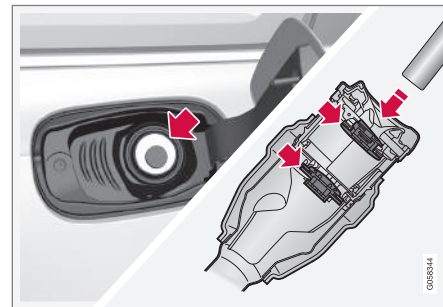

Перед началом заправки необходимо вставить пистолет в заливную горловину так, чтобы он прошел через две открываемые заслонки.

Порядок выполнения заправки:

1. Остановите двигатель и откройте крышку топливного бака.
2. Выбирайте топливо, одобренное для вашего автомобиля. Информацию об одобренных видах топлива см. в разделах "Бензин" или "Дизель".

¹⁸ Запирание и отпирание крышки топливного бака возможно только с помощью дистанционного ключа, функции замков без ключа* или Volvo On Call.

3. Вставьте заправочный пистолет в отверстие заливной горловины. В заливной горловине имеются две открываемые заслонки, и перед началом заправки пистолет необходимо вставить так, чтобы он прошел через обе заслонки.
4. Не заливайте слишком много топлива, завершите заправку после первого отключения пистолета.
 - > Бак заполнен топливом.

ВНИМАНИЕ

В жару жидкость из переполненного бака может переливаться через верх.

Заправка топливом из канистры

При заправке из канистры пользуйтесь воронкой, которую вы найдете в пенопластовом блоке под крышкой в полу грузового отделения.

1. Откройте крышку топливного бака.
2. Вставьте воронку в отверстие заливной горловины. В заливной горловине имеются две открываемые заслонки, и перед началом заправки трубку воронки необходимо вставить так, чтобы она прошла через обе заслонки.

Автомобиль с дополнительным обогревателем на топливе*
Запрещается пользоваться обогревателем на топливе, когда автомобиль находится на территории автозаправочной станции.

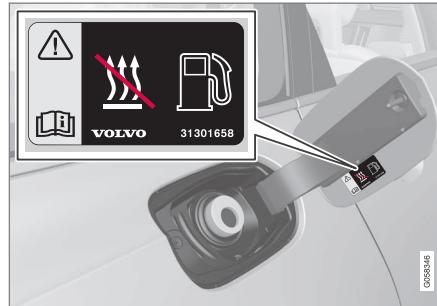

Табличка с внутренней стороны крышки топливного бака.

Дополнительная информация

- Открытие и закрытие крышки топливного бака (стр. 520)
- Бензин (стр. 522)
- Дизель (стр. 524)
- Остановка подачи топлива в дизельном двигателе (стр. 525)

Выбор и обращение с топливом

Не используйте топливо более низкого качества по сравнению с рекомендуемым Volvo, так как это может отрицательно сказаться на мощности двигателя и расходе топлива.

ПРЕДОСТЕРЕЖЕНИЕ

Ни при каких обстоятельствах не вдыхайте пары топлива и избегайте попадания брызг топлива в глаза.

Если топливо попадет в глаза, снимите, если у вас есть, контактные линзы и промойте глаза в большом количестве воды в течение не менее 15 минут и обратитесь за помощью к врачу.

Запрещается глотать топливо. Топливо, в состав которого входит бензин, биоэтанол или их смесь и дизель, очень ядовито и может приводить к необратимым травмам, а если такое топливо проглотить — к летальному исходу. Немедленно обращайтесь к врачу, если вы проглотили топливо.



ПРЕДОСТЕРЕЖЕНИЕ

Разлитое на землю топливо может воспламениться.

Перед началом заправки выключите топливный обогреватель.

Никогда не держите при себе активированный мобильный телефон во время заправки. Рингтоны могут приводить к образованию искр и воспламенению паров бензина, что, в свою очередь, может привести к пожару и травмам.

ВАЖНО

В случае смешивания разных видов топлива или использования топлива, не рекомендуемого к использованию, действие гарантии Volvo прекращается, отменяются все дополнительные услуги, и это касается всех двигателей.

Дополнительная информация

- Бензин (стр. 522)
- Дизель (стр. 524)
- Правила обращения с AdBlue® (стр. 528)

Бензин

Важно заливать в автомобиль только надлежащее топливо. Имеющееся в продаже бензиновое топливо с различным октановым числом предназначено для различных условий эксплуатации автомобиля. Используйте бензин только известных производителей. Никогда не заправляйте топливо сомнительного качества. Бензиновое топливо должно соответствовать нормам EN 228¹⁹ или K5²⁰.

ВАЖНО

- Допускается использование топлива, в состав которого входит до 10 объемных процентов этанола.
- Разрешен к использованию бензин стандарта EN 228 E10 (с макс. содержанием этанола 10 объемных процентов).
- Не допускается использование этанолового топлива выше E10 (макс. содержание этанола 10 объемных процентов), например, топлива E85.

Октановое число

- Топливо с октановым числом RON 95 может использоваться для эксплуатации в нормальных условиях.
- RON 98 рекомендуется для достижения хорошей динамики и низкого расхода топлива.
- RON 92 следует использовать только в исключительных случаях.
- Запрещается использовать топливо с октановым числом ниже RON 92 (например, RON 80).

Для достижения оптимальной тяговой динамики и расхода топлива при эксплуатации автомобиля в жаркую погоду с температурой выше +38 °C (100 °F), рекомендуется использовать топливо с наиболее высоким октановым числом.

¹⁹ Максимальное содержание серы 10 мг/кг.

²⁰ Класс 5 согласно GOST 32513 или GOST R 51866.

! ВАЖНО

- Чтобы не повредить катализатор, используйте только неэтилированный бензин.
- Запрещается использовать топливо с октановым числом ниже RON 92.
- Запрещается использовать топливо с присадками металлов.
- Не используйте добавки, не рекомендованные Volvo.

Дополнительная информация

- Выбор и обращение с топливом (стр. 521)
- Заправка топливом (стр. 520)
- Сажевый фильтр в бензиновом двигателе (стр. 523)
- Расход топлива и выбросы CO₂ (стр. 761)

Сажевый фильтр в бензиновом двигателе²¹

В автомобиле с бензиновым двигателем установлен сажевый фильтр для более эффективной очистки отработавших газов. При вождении в нормальных условиях частицы в отработавших газах задерживаются сажевым фильтром бензинового двигателя. При нормальных условиях эксплуатации происходит процесс пассивной регенерации, в результате которой частицы окисляют и сжигаются. И таким способом происходит очищение фильтра.

Процесс активной регенерации может потребоваться, если поездки совершаются на низкой скорости или с повторяющимися холодными запусками в условиях низких наружных температур. Регенерация сажевого фильтра производится автоматически и обычно занимает 10-20 минут. Во время регенерации возможно временное увеличение расхода топлива.

Короткие поездки на низкой скорости в автомобиле с бензиновым двигателем

Эффективность системы очистки отработавших газов зависит от режима эксплуатации автомобиля. Поездки на разные расстояния и с разной скоростью – важный

фактор в достижении максимально энергоэффективной работы системы.

Частые поездки на короткие расстояния на низкой скорости (или в холодную погоду), когда двигатель не успевает прогреться до нормальной рабочей температуры, могут приводить к проблемам, которые со временем могут стать причиной функциональных нарушений и появлению предупреждающего сообщения. Если автомобиль эксплуатируется в основном в городской среде, необходимо регулярно совершать поездки на высокой скорости, чтобы система очистки отработавших газов имела возможность запускать процесс регенерации.

- Между двумя заправками автомобиля следует совершить поездку по шоссе на скорости выше 70 км/ч (44 миль/ч) в течение не менее 20 минут.

Дополнительная информация

- Бензин (стр. 522)

²¹ Только некоторые варианты.

Дизель

Важно заливать в автомобиль только надлежащее топливо. Существуют различные виды дизельного топлива, адаптированные к различным условиям.

Используйте дизельное топливо только известных производителей. Никогда не заправляйте топливо сомнительного качества. Дизельное топливо должно соответствовать нормам EN 590²², SS 155435²² или K5²³. Дизельные двигатели чувствительны к загрязнению топлива, например, высокому содержанию в нем серы и металлов.

В дизельном топливе при низких температурах (ниже 0 °C (32 °F)) может образовываться осадок парафина, который может затруднять запуск двигателя. Предлагаемые к продаже марки топлива соответствуют сезонным требованиям и климатическим зонам, но парафиновый осадок может появляться при эксплуатации в экстремальных погодных условиях, в случае старого топлива или при смене климатических зон.

Вероятность образования конденсата в топливном баке уменьшается, если он всегда заполнен.

При заправке следите за чистотой вокруг заправочной горловины. Не допускайте попадания топлива на лакокрасочное покрытие. Промойте загрязненные топливом места водой с мылом.

! ВАЖНО

Требования к дизельному топливу:

- Соответствие нормативам EN 590, SS 155435 или K5
- Содержание серы не выше 10 мг/кг
- Максимально допустимое содержание FAME²⁴ 7 об. % (B7).

! ВАЖНО

Запрещается использовать следующее топливо, аналогичное дизельному:

- Специальные присадки
- Судовой мазут
- Котельное топливо
- FAME²⁵ и растительное масло.

Такое топливо не отвечает требованиям, предъявляемым компанией Volvo, и приводит к повышенному износу и повреждению двигателя, не покрываемых гарантией Volvo.

Дополнительная информация

- Выбор и обращение с топливом (стр. 521)
- Заправка топливом (стр. 520)
- Остановка подачи топлива в дизельном двигателе (стр. 525)
- Фильтр частиц дизельного топлива (стр. 526)

²² Максимальное содержание серы 10 мг/кг.

²³ Класс 5 согласно TR TS 013/2011 и GOST 32511-2013, GOST R 52368-2005 и GOST R 55475-2013.

²⁴ Метиловые эфиры жирных кислот

²⁵ Разрешается использовать дизельное топливо, содержащее не более 7 об. % FAME (B7).

- Очистка отработавших газов с помощью AdBlue® (стр. 527)
- Расход топлива и выбросы CO₂ (стр. 761)

Остановка подачи топлива в дизельном двигателе

После остановки двигателя из-за отсутствия топлива топливной системе необходимо немного времени для проведения проверки.

В этом случае после заправки дизельным топливом, но до запуска двигателя выполните следующее:

1. Дистанционный ключ должен находиться в автомобиле.
2. Установите в автомобиле положение зажигания II – поверните ручку запуска по часовой стрелке, не выжимая педаль тормоза или сцепления, и удерживайте ручку в течение прим. 4-х секунд. После этого отпустите ручку, которая автоматически вернется в исходное положение.
3. Подождите прим. одну минуту.
4. Запустите двигатель.

ВНИМАНИЕ

Перед заправкой топлива в случае отсутствия топлива в баке:

- Остановитесь на максимально ровной/горизонтальной поверхности – если автомобиль наклонен, существует риск образования воздушных пузырей во время подачи топлива.

О чем следует помнить при заправке топливом из канистры
 При заправке дизельным топливом из канистры пользуйтесь воронкой, которую вы найдете под крышкой в полу грузового отделения. Будьте внимательны – плотно установите трубку воронки в заправочной горловине. В заливной горловине имеются две открываемые заслонки, и перед началом заправки трубку воронки необходимо вставить так, чтобы она прошла через обе заслонки.

Дополнительная информация

- Заправка топливом (стр. 520)
- Дизель (стр. 524)
- Комплект инструментов (стр. 642)

Фильтр частиц дизельного топлива

В автомобиле с дизельным двигателем установлен сажевый фильтр для более эффективной очистки отработавших газов. При нормальных условиях эксплуатации частицы в отработавших газах задерживаются дизельным сажевым фильтром. При достижении определенных условий запускается процесс регенерации для сжигания накопившихся частиц и очистки фильтра. Для запуска процесса регенерации необходимо, чтобы в двигателе была достигнута нормальная рабочая температура. Регенерация сажевого фильтра производится автоматически и обычно занимает 10-20 минут.

ВНИМАНИЕ

При проведении регенерации может происходить следующее:

- Возможно незначительное снижение мощности двигателя.
- Может временно повыситься расход топлива
- Может появиться запах гари.

Используйте стояночный обогреватель* в холодную погоду, чтобы в двигателе

быстрее установилась нормальная рабочая температура.

ВАЖНО

Если фильтр полностью забит частицами, бывает трудно запустить двигатель, или фильтр просто становится неработоспособным. Тогда возможно, что фильтр необходимо заменить.

Короткие поездки на низкой скорости в автомобиле с дизельным двигателем

Эффективность системы очистки отработавших газов зависит от режима эксплуатации автомобиля. Поездки на разные расстояния и с разной скоростью – важный фактор в достижении максимально энергоэффективной работы системы.

Частые поездки на короткие расстояния на низкой скорости (или в холодную погоду), когда двигатель не успевает прогреваться до нормальной рабочей температуры, могут приводить к проблемам, которые со временем могут стать причиной функциональных нарушений и появлению предупреждающего сообщения. Если автомобиль эксплуатируется в основном в городской среде, необходимо регулярно совершать поездки на высокой скорости, чтобы система

очистки отработавших газов имела возможность запускать процесс регенерации.

- Между двумя заправками автомобиля следует совершить поездку по шоссе/шоссейным дорогам на скорости выше 60 км/ч (38 миль/ч) в течение не менее 20 минут.

Дополнительная информация

- Дизель (стр. 524)
- Очистка отработавших газов с помощью AdBlue® (стр. 527)
- Расход топлива и выбросы CO₂ (стр. 761)

Очистка отработавших газов с помощью AdBlue^{®26}

AdBlue – это добавка, используемая в системе SCR²⁷ для снижения выбросов опасных веществ, выделяемых дизельным двигателем.

В системе SCR AdBlue и оксиды азота из отработавших газов преобразуются в азот и пары воды, что значительно снижает уровень выбросов опасных оксидов азота.

AdBlue

AdBlue представляет собой бесцветную жидкость, содержащую раствор 32,5 % мочевины²⁸ в деионизированной воде и изготовленную согласно требованиям стандарта ISO 22241. Эта жидкость специально разработана для очистки выхлопных газов дизельных двигателей методом SCR.

В автомобиле для AdBlue предназначен отдельный бак, который заполняется через отдельную заливную горловину, расположенную под крышкой топливного бака. Расход зависит от манеры вождения, наружной температуры и рабочей температуры в системе.

Условия вождения с применением AdBlue

Для запуска автомобиля необходимо, чтобы в AdBlue-бак был всегда залит реагент AdBlue требуемого качества. Система SCR чрезвычайно чувствительна к загрязнениям.

Система очистки отработавших газов непрерывно контролирует уровень в баке, качество и дозировку AdBlue. В случае ошибки в одном из показателей, на дисплее водителя появляется сообщение.

ВАЖНО

Реагент AdBlue необходим для работы системы SCR и соответствия нормативным требованиям по выбросам отработавших газов. Запрещается модифицировать или регулировать систему подачи AdBlue таким образом, чтобы реагент AdBlue не использовался, так как это необходимо для выполнения требований в отношении выбросов отработавших газов. Подобные действия могут быть сочтены преступными и привести к судебным искам.

Запрещается пользоваться автомобилем, если его бак для AdBlue пуст, потому что в этом случае автомобиль уже не соответствует требованиям в отношении выбросов отработавших газов. Поэтому данный автомобиль оснащен системой предупреждения, которая информирует водителя о необходимости пополнения бака AdBlue. Когда уровень AdBlue в баке становится низким, показываются предупреждения, информирующие вас о необходимости долить AdBlue.

²⁶ Зарегистрированная торговая марка, принадлежащая Ver-band der Automobilindustrie e.V. (VDA)

²⁷ Selective Catalytic Reduction

²⁸ CO(NH₂)₂

«⁴ Дополнительная информация

- Правила обращения с AdBlue[®] (стр. 528)
- Проверка и дозаправка реагента AdBlue[®] (стр. 529)
- Символы и сообщения для AdBlue[®] (стр. 532)

Правила обращения с AdBlue^{®29}

AdBlue состоит в основном из воды (прим. 67,5 % воды и 32,5 % мочевины). Жидкость не горючая, но обращаться с ней необходимо осторожно, так как при попадании в глаза и на кожу она может вызвать раздражение.

О чем следует помнить при обращении с жидкостью

Не допускайте попадания паров жидкости в дыхательные пути, контакта с кожей и глазами. Желательно пользоваться перчатками для защиты чувствительной кожи от раздражения при контакте с жидкостью.

ПРЕДОСТЕРЕЖЕНИЕ

Меры по оказанию первой помощи:

- При вдыхании – выйти на свежий воздух.
- При попадании на кожу – промыть водой с мылом.
- При попадании в глаза – без промедления промыть в большом количестве воды.
- При проглатывании – тщательно промыть рот. Не вызывайте рвоту.

Обратитесь за помощью к врачу, если симптомы сохраняются или внутрь организма попало большое количество жидкости.

Меры по устранению проливов

При попадании AdBlue на грунт, автомобиль или окрашенные поверхности, их следует тщательно промыть водой. Не сливайте в канализацию.

²⁹ Зарегистрированная торговая марка, принадлежащая Ver-band der Automobilindustrie e.V. (VDA)

Хранение

AdBlue следует хранить в плотно закрытой оригинальной упаковке при температуре выше $-11\text{ }^{\circ}\text{C}$ ($12\text{ }^{\circ}\text{F}$) и ниже $30\text{ }^{\circ}\text{C}$ ($86\text{ }^{\circ}\text{F}$). Запрещается хранить жидкость под прямыми солнечными лучами.

AdBlue замерзает при $-11\text{ }^{\circ}\text{C}$ ($12\text{ }^{\circ}\text{F}$), но после размораживания может использоваться повторно.

Дополнительная информация

- Проверка и дозаправка реагента AdBlue® (стр. 529)
- Очистка отработавших газов с помощью AdBlue® (стр. 527)

Проверка и дозаправка реагента AdBlue®

Регулярно проверяйте уровень AdBlue и доливайте, когда на дисплее водителя показывается сообщение о низком уровне AdBlue.

Расход AdBlue зависит от манеры вождения, при полностью пустом баке AdBlue запуск двигателя невозможен.

ВНИМАНИЕ

Запрещается эксплуатация автомобиля, когда бак AdBlue пустой. Заливайте реагент в бак заранее, пока в нем есть жидкость.

Когда бак пустой, вы не сможете запустить двигатель после остановки, ни обычным способом, ни с помощью вспомогательных устройств.

Единственный способ запуска двигателя после того, как в баке закончился реагент, – долить указанное на дисплее водителя количество AdBlue заданного качества.

Проверка уровня AdBlue

1.



На панели приложений откройте приложение **Состояние автомобиля**.

« 2.



Нажмите **Статус**, чтобы увидеть уровень AdBlue.

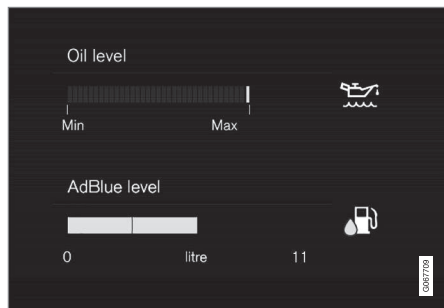

Графическое изображение уровня AdBlue на центральном дисплее.

Каждая метка соответствует прим. 25 % полного бака.

Когда в баке остается меньше 25 % реагента, цвет оставшейся метки изменится на желтый, а при содержании меньше 10 % – на красный.

Дозаправка



Когда уровень AdBlue приближается к низкому значению, на дисплее водителя появляется символ и сообщение **Мало AdBlue**.

1. Откройте крышку топливного бака, для этого слегка надавите на заднюю часть крышки.

2.



Откройте синюю крышку меньшей заправочной горловины, предназначенной для AdBlue.

3. Залейте AdBlue надлежащего качества³⁰.

Не заливайте в бак слишком много реагента. Необходимое для заправки количество AdBlue показывается в приложении **Состояние автомобиля**.

⚠ ПРЕДОСТЕРЕЖЕНИЕ

На автозаправочной станции при заправке топлива от колонки с AdBlue – рекомендуется топливораздаточная колонка, предназначенная для легковых автомобилей. Вы также можете использовать колонку AdBlue, предназначенную для более тяжелых транспортных средств.

! ВАЖНО

Удалите пролитый AdBlue.

Будьте осторожны – не допускайте контакта реагента AdBlue с лакокрасочным покрытием автомобиля. В случае попадания смойте реагент большим количеством воды, так как он может повредить лакокрасочное покрытие.

³⁰ ISO 22241

Дополнительная информация



- Правила обращения с AdBlue® (стр. 528)
- Символы и сообщения для AdBlue® (стр. 532)
- Объем бака для AdBlue® (стр. 758)

Символы и сообщения для AdBlue^{®31}



Система очистки отработавших газов непрерывно контролирует уровень, качество и дозировку AdBlue. В случае ошибки в

одном из показателей, на дисплее водителя появляется сообщение.



Символ	Сообщение	Содержание
	Мало AdBlue	Уровень AdBlue низкий, необходимо залить жидкость в бак.
	Дозирование AdBlue и Качество AdBlue	Система работает с отклонениями. Обратитесь в мастерскую ^A для проверки функционирования.

³¹ Зарегистрированная торговая марка, принадлежащая Ver-band der Automobilindustrie e.V. (VDA)

Символ	Сообщение	Содержание
	Долейте AdBlue	Уровень AdBlue критически низкий, необходимо немедленно залить жидкость в бак.
	Пуск двиг. запрещен и, например: Залейте не менее 4,5 литров AdBlue	<p>Запуск двигателя возможен только после заправки AdBlue. Залейте указанное на дисплее водителя количество AdBlue или обратитесь в мастерскую^A.</p> <p>Помните о том, что автомобиль должен находиться на горизонтальной поверхности для того, чтобы указатель уровня мог правильно определить количество залитого реагента AdBlue.</p> <p>При запуске двигателя после заправки AdBlue следуйте инструкциям по остановке подачи топлива в дизельном двигателе.</p>
	Пуск двиг. запрещен Для запуска выполните обслуж. системы AdBlue	Система работает с отклонениями. Обратитесь в мастерскую ^A для проверки функционирования.

^A Мы рекомендуем официальную станцию техобслуживания Volvo.

Дополнительная информация

- Проверка и дозаправка реагента AdBlue® (стр. 529)
- Правила обращения с AdBlue® (стр. 528)
- Заказ времени на обслуживание и ремонт (стр. 681)
- Остановка подачи топлива в дизельном двигателе (стр. 525)

Перегрев двигателя и системы привода

В некоторых условиях, например, при динамичном вождении в условиях гористой местности и жаркого климата, существует риск перегрева двигателя и систем привода – особенно при наличии тяжелого груза.

- В случае перегрева возможно временное ограничение мощности двигателя.
- Снимайте дополнительные фары, расположенные перед решеткой, при езде в жарком климате.
- В случае повышенной температуры в системе охлаждения двигателя включается предупреждающий символ, и на дисплее водителя показывается **Температура двигат. Высокая температура. Остан. в безоп. месте.** Остановитесь, соблюдая меры безопасности, и дайте двигателю остыть, несколько минут поработав на холостом ходу.
- Если показывается сообщение **Температура двигат. Высокая температура. Заглушите двигатель** или **Охл. жидк. двигателя Низкий уровень. Заглушите двигатель**, остановитесь и заглушите двигатель.
- В случае перегрева коробки передач выбирается альтернативная программа

переключения передач. Кроме того активируется встроенная функция защиты, которая среди прочего включает предупреждающий символ и на дисплее водителя показывает сообщение **КПП прогрета Снизить скорость для снижения температуры или Перегрев КПП Остановитесь, дождитесь охлаждения.** В этом случае выполните рекомендации, замедлите движение или остановите автомобиль, соблюдая меры безопасности, и дайте двигателю поработать несколько минут на холостом ходу, чтобы коробка передач охладилась.

- В случае перегрева воздушный кондиционер может временно отключиться.
- После езды с высокими нагрузками не выключайте двигатель сразу после остановки.

ВНИМАНИЕ

Вентилятор охлаждения двигателя работает какое-то время после выключения двигателя. Это нормально.

Символы на дисплее водителя

Символ	Содержание
	Высокая температура двигателя. Выполните указанные рекомендации.
	Низкий уровень охлаждающей жидкости. Выполните указанные рекомендации.
	Коробка передач прогрета/перегрета/охлаждается. Выполните указанные рекомендации.

Дополнительная информация

- Долейте охлаждающую жидкость (стр. 694)
- Езда с прицепом (стр. 541)
- Подготовка к длительной поездке (стр. 518)
- Индикатор переключения передач (стр. 500)

Перегрузка пускового аккумулятора

Электрооборудование в автомобиле создает различную нагрузку на аккумуляторную батарею. Не оставляйте зажигание в положении II, когда двигатель выключен. Вместо этого установите положение зажигания I – в этом случае снижается потребление тока.

Обратите внимание также на различное дополнительное оборудование, нагружающее электросистему автомобиля. Не пользуйтесь энергоемким оборудованием, если двигатель не работает. К такому оборудованию относится:

- вентилятор в салоне
- фары
- очиститель ветрового стекла
- аудиосистема (на большой громкости).

При низком напряжении пускового аккумулятора на дисплее водителя появляется сообщение. В этом случае функция экономии электроэнергии отключает или ограничивает действие некоторых функций, например, вентилятора в салоне и/или аудиосистемы.

- В этом случае зарядите пусковой аккумулятор, запустив двигатель не менее, чем на 15 минут – во время движения пусковой аккумулятор заряжается лучше, чем на холостых оборотах двигателя неподвижного автомобиля.

Дополнительная информация

- Пусковой аккумулятор (стр. 696)
- Положения зажигания (стр. 478)

Пуск от вспомогательного аккумулятора

Если аккумуляторная батарея разряжена, автомобиль можно запустить током от другой аккумуляторной батареи.

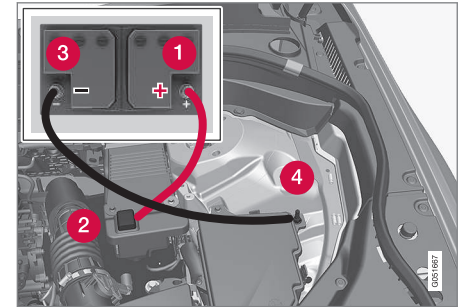

Точки присоединения пусковых проводов. Оформление моторного отсека может отличаться в зависимости от модели автомобиля и уровня комплектации.

Если запуск выполняется от другого аккумулятора, мы рекомендуем следующий порядок работ, чтобы избежать короткого замыкания или других повреждений:

1. Установите в электросистеме автомобиля положение зажигания **0**.
2. Убедитесь, что напряжение вспомогательного аккумулятора составляет 12 В.

ЗАПУСК ДВИГАТЕЛЯ И ВОЖДЕНИЕ

- ◀ 3. Если вспомогательный аккумулятор установлен в другом автомобиле – заглушите двигатель этого автомобиля и убедитесь, что оба автомобиля не касаются друг друга.
4. Закрепите один зажим красного пускового провода на положительном выводе (1) вспомогательного пускового аккумулятора.

! ВАЖНО

Подсоединяйте пусковой аккумулятор, соблюдая осторожность, чтобы не допустить короткого замыкания на другие компоненты в двигательном отсеке.

5. Снимите защитную крышку с положительной точки подзарядки (2).
6. Закрепите другой зажим красного пускового провода на положительной точке подзарядки (2) вашего автомобиля.
7. Закрепите один зажим черного пускового провода на отрицательном выводе (3) вспомогательного пускового аккумулятора.
8. Закрепите другой зажим черного пускового провода на отрицательной точке подзарядки (4) вашего автомобиля.

9. Убедитесь, что клеммы пусковых проводов надежно закреплены, чтобы избежать появления искр при попытке пуска.
10. Запустите двигатель "вспомогательного автомобиля" и дайте двигателю поработать примерно минуту на повышенных холостых оборотах, прим. 1500 об/мин.
11. Запустите двигатель автомобиля с разряженным аккумулятором.

! ВАЖНО

Во время пуска двигателя не дотрагивайтесь до соединительных разъемов между кабелем и автомобилем. Риск искрообразования.

12. Снимите пусковые провода в обратном порядке – сначала черный, а затем красный.
- Следите, чтобы зажимы черного пускового провода не коснулись положительной точки подзарядки вашего автомобиля/положительного вывода вспомогательной батареи или соединительной клеммы красного пускового провода.

! ПРЕДОСТЕРЕЖЕНИЕ

При неправильном обращении высокое напряжение может быть опасно. Не дотрагивайтесь до компонентов на аккумуляторе, четкое описание которых отсутствует в руководстве для владельца.

- Вспомогательный аккумулятор 48 В запрещается использовать для запуска двигателя.
- Дополнительное электрическое оборудование ни при каких условиях не разрешается присоединять к аккумулятору 48 В.
- Обслуживание и замену аккумулятора 48 В разрешается проводить только в мастерской – рекомендуется официальная станция техобслуживания Volvo.

⚠ ПРЕДОСТЕРЕЖЕНИЕ

- В пусковом аккумуляторе может образовываться очень взрывоопасный гремучий газ. Одной искры, которая может появиться при неправильном подсоединении пускового провода, достаточно, чтобы аккумулятор взорвался.
- Не подсоединяйте пусковые кабели к компонентам топливной системы или подвижным деталям. Обращайтесь осторожно с разогретыми деталями двигателя.
- В пусковом аккумуляторе находится серная кислота, которая может стать причиной серьезных кислотных ожогов.
- Если серная кислота попадает в глаза, на кожу или одежду, нужно немедленно промыть пораженный участок большим количеством воды. При попадании брызг серной кислоты в глаза – немедленно обратитесь к врачу.
- Не курите рядом с аккумулятором.

ⓘ ВНИМАНИЕ

Функция Start/Stop может по-прежнему действовать в ситуации, когда в связи с низким зарядом пускового аккумулятора отсутствует нормальное функционирование электрической системы автомобиля и двигатель приходится запускать с помощью вспомогательного аккумулятора или зарядного устройства. Если вскоре после этого двигатель автоматически останавливается функцией Start/Stop, существует большая вероятность того, что автоматический запуск двигателя не будет выполнен из-за недостаточного заряда аккумулятора, так как аккумулятор не успеет зарядиться до нужного уровня.

Если для запуска двигателя используется вспомогательный аккумулятор или у вас нет времени для того, чтобы зарядить аккумулятор до нужного уровня от зарядного устройства, функцию Start/Stop следует временно отключить до тех пор, пока автомобиль не восстановит заряд аккумулятора. При наружной температуре прим. +15 °C (прим. 60 °F) для зарядки аккумулятора потребуется не менее 1 часа. При более низкой наружной температуре время зарядки может увеличиться до 3–4 часов. Мы рекомендуем заряжать аккумулятор от внешнего зарядного устройства.

Дополнительная информация

- Пуск двигателя (стр. 476)
- Положения зажигания (стр. 478)
- Регулировка рулевого колеса (стр. 220)
- Выбор положения зажигания (стр. 479)
- Вспомогательный аккумулятор (стр. 699)

Буксирный крюк*

В автомобиле может устанавливаться буксирный крюк, к которому вы можете присоединять, например, прицеп.

Ваш автомобиль может быть укомплектован различными типами буксирного крюка. За дополнительной информацией обратитесь к дилеру Volvo.

! ВАЖНО

Для защиты пускового аккумулятора подача постоянного напряжения от аккумулятора на контакт прицепа может автоматически отключаться после остановки двигателя.

! ВАЖНО

Для предотвращения износа шаровое устройство требуется регулярно чистить и смазывать консистентной смазкой.

i ВНИМАНИЕ

Если используется буксирное устройство с шаровой опорой и виброгасителем, шаровая опора не должна смазываться.

Это правило также действует и в случае установки держателя для велосипедов, который крепится к шаровому устройству.

i ВНИМАНИЕ

В автомобиле с буксирным крюком отсутствует заднее крепление для буксировочной скобы.

Дополнительная информация

- Складывающийся буксирный крюк* (стр. 539)
- Езда с прицепом (стр. 541)
- Держатель для велосипедов, монтируемый на буксирном крюке* (стр. 546)
- Технические данные буксирного крюка* (стр. 538)

Технические данные буксирного крюка*

Размеры и точки крепления буксирного крюка.

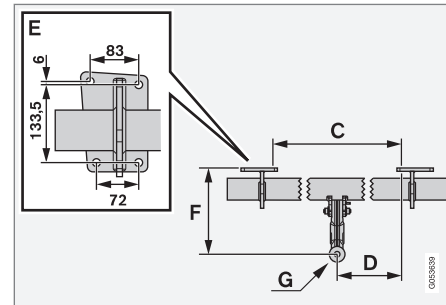
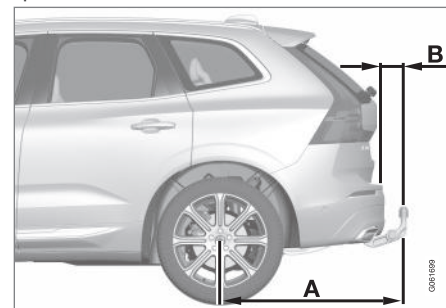

Размеры, точки крепления, мм (дюймы)	
A	1119,24 (44,1)
B	84,5 (3,3)
C	875 (34,4)
D	437,5 (17,2)
E	См. рисунок выше
F	273,7 (10,8)
G	Центр шарового устройства

Дополнительная информация

- Буксирный крюк* (стр. 538)
- Масса, разрешенная для буксировки, и нагрузка на шаровое устройство (стр. 752)

Складывающийся буксирный крюк*

Складывающийся буксирный крюк легко убирается и раскрывается по мере необходимости. В сложенном положении буксирный крюк полностью скрыт.

⚠ ПРЕДОСТЕРЕЖЕНИЕ

Точно следуйте указаниям по складыванию и раскладыванию буксирного крюка.

⚠ ПРЕДОСТЕРЕЖЕНИЕ

Не нажимайте на кнопку для складывания/раскладывания буксирного крюка, если к нему присоединен прицеп.

Раскладывание буксирного крюка

⚠ ПРЕДОСТЕРЕЖЕНИЕ

Во время раскрытия буксирного крюка не стойте вблизи средней части заднего бампера автомобиля.

1.



Откройте крышку багажника. Кнопка для управления буксирным крюком расположена с правой стороны в задней части грузового отсека. При активированной функции раскладывания оранжевая индикаторная лампа в кнопка должна гореть, не мигая.

ЗАПУСК ДВИГАТЕЛЯ И ВОЖДЕНИЕ

2. Нажмите на кнопку и отпустите – при слишком длительном нажатии раскладывание крюка может не запускаться.



- > Буксирный крюк выдвигается, опускается и устанавливается в разблокированном положении – оранжевая индикаторная лампа мигает. Теперь буксирный крюк можно переместить в положение блокировки.

3.



Переместите буксирный крюк в крайнее положение, в котором он фиксируется и блокируется – оранжевая индикаторная лампа горит, не мигая.

- > Буксирный крюк готов к использованию.

ВНИМАНИЕ

Буксирный крюк можно переместить в запорное положение только после того, как процедура раскладывания будет полностью завершена. На это может потребоваться несколько секунд. Если буксирный крюк не удастся зафиксировать в запорном положении, подождите несколько секунд и повторите попытку.

ПРЕДОСТЕРЕЖЕНИЕ

Убедитесь, что трос безопасности прицепа закреплен в правильном месте.

ВНИМАНИЕ

Режим экономии энергии активируется через некоторое время, и индикаторная лампа гаснет. Система вновь активируется, если сначала закрыть, а затем открыть дверь багажника. Это действует как в случае раскладывания, так и складывания буксирного крюка.

Если электросистема автомобиля регистрирует присоединенный к автомобилю прицеп, немигающая индикаторная лампа гаснет.

Складывание буксирного крюка

ВАЖНО

При складывании буксирного крюка убедитесь, что к электрическому гнезду не подключен соединитель или адаптер.

1. Откройте крышку багажника. Нажмите на кнопку с правой стороны в задней части грузового отсека и отпустите – при слишком длительном нажатии раскладывание крюка может не запуститься.
 - > Буксирный крюк автоматически опускается и устанавливается в разблокированном положении – в кнопке мигает оранжевая индикаторная лампа.

2.

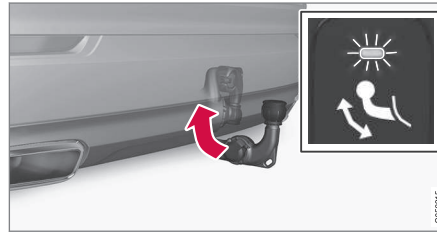

Для фиксации переместите буксирный крюк назад в сложенное положение.

- > Если буксирный крюк сложен правильно, индикаторная лампа горит, не мигая.



Дополнительная информация

- Езда с прицепом (стр. 541)
- Буксирный крюк* (стр. 538)

Езда с прицепом

При буксировке прицепа необходимо учитывать несколько важных моментов, связанных с буксирным крюком, прицепом и порядком размещения груза в прицепе. Допустимая нагрузка зависит от рабочего веса автомобиля. Общий вес пассажиров и всего дополнительного оборудования, например, буксирного крюка, пропорционально на этот же вес снижают грузоподъемность автомобиля.

В комплект поставки автомобиля входит оборудование, необходимое для езды с прицепом.

- Буксирный крюк на автомобиле должен быть разрешенного типа.
- Груз в прицепе разместите так, чтобы давление на буксирный крюк автомобиля соответствовало указанному максимальному давлению на шар. Давление на шаровое устройство входит в полезную нагрузку автомобиля.
- Увеличьте давление в шинах до рекомендуемого значения для полной нагрузки.
- Двигатель испытывает еще большую нагрузку, чем обычно, при вождении с прицепом.
- Не ездите с тяжелым прицепом на абсолютно новом автомобиле. Подождите,





- пока автомобиль проедет не менее 1000 км (620 миль).
- На длинных и крутых спусках тормоза автомобиля испытывают большие нагрузки по сравнению с обычными условиями. В ручном режиме переключения переключите передачу на более низкую передачу и выровняйте скорость.
- Выполняйте действующие правила в отношении разрешенной скорости и веса.
- Двигайтесь на малых скоростях при буксировке прицепа по длинным, крутым подъемам.
- Указанные максимально допустимые значения для веса прицепа действуют только на высоте до 1000 метров (3280 футов) над уровнем моря. На больших высотах в связи с уменьшением плотности воздуха снижается мощность двигателя и, следовательно, способность автомобиля преодолевать подъемы, и поэтому максимально допустимый вес прицепа уменьшается. При увеличении высоты на каждые 1000 метров (3280 футов) над уровнем моря вес автомобиля и прицепа необходимо уменьшить на 10 % (или пропорционально доли изменения высоты).
- Избегайте ездить с прицепом на подъемах, превышающих 12%.

ВНИМАНИЕ

На расход топлива существенно влияют такие факторы, как экстремальные погодные условия, езда с прицепом или по высокогорной местности в сочетании с более низким по сравнению с рекомендуемым качеством топлива.

Контакт прицепа

Если буксирный крюк автомобиля оборудован 13-штифтовым разъемом, а прицеп 7-штифтовым разъемом, необходим специальный переходник. Используйте адаптер, одобренный Volvo. Проверьте, чтобы кабель не волочился по земле.

ВАЖНО

Для защиты пускового аккумулятора подача постоянного напряжения от аккумулятора на контакт прицепа может автоматически отключаться после останова двигателя.

Масса прицепа

ПРЕДОСТЕРЕЖЕНИЕ

Следуйте рекомендациям относительно веса прицепа. В противном случае всей транспортной связкой будет трудно управлять при маневрах и торможении.

ВНИМАНИЕ

Указан максимально допустимый вес прицепа, разрешенный Volvo. Вес прицепа и скорость буксировки могут дополнительно ограничиваться национальными правилами в отношении транспортных средств. Буксирные крюки могут быть сертифицированы для буксировки большего веса, чем может буксировать автомобиль.

Поддержание уровня*

В автомобиле система поддержания постоянного уровня стремится поддерживать постоянную высоту независимо от загрузки (до максимально допустимого веса). Когда автомобиль стоит неподвижно, задняя часть кузова немного опускается – это вполне нормально.

Движение по пересеченной местности и в жарком климате

При движении с прицепом в некоторых условиях существует опасность перегрева. В случае перегрева двигателя и системы привода на дисплее водителя появляется предупреждающий символ и сообщение.

Автоматическая коробка передач подбирает передачу в зависимости от действующей нагрузки и оборотов двигателя.

Крутые подъемы

Не блокируйте автоматическую коробку передач на более высокой передаче, чем может "выдержать" двигатель – двигаться на высокой передаче с низкими оборотами двигателя не всегда выгодно.

Стоянка на подъеме

1. Выжмите педаль тормоза.
2. Задействуйте стояночный тормоз.
3. Выберите положение передачи **P**.
4. Отпустите педаль тормоза.

Если автомобиль с прицепом устанавливается на стоянку на склоне, для блокировки колес используйте колодки.

Начало движения на склоне

1. Выжмите педаль тормоза.
2. Выберите положение передачи **D**.
3. Освобождение стояночного тормоза.

4. Отпустите педаль тормоза и трогайтесь с места.

Дополнительная информация

- Стабилизатор прицепа автомобиля* (стр. 543)
- Проверка состояния ламп прицепа (стр. 544)
- Масса, разрешенная для буксировки, и нагрузка на шаровое устройство (стр. 752)
- Перегрев двигателя и системы привода (стр. 534)
- Экстремальные условия эксплуатации моторного масла (стр. 756)
- Складывающийся буксирный крюк* (стр. 539)

Стабилизатор прицепа автомобиля*

Стабилизатор прицепа автомобиля (TSA³²) предназначен для повышения устойчивости автомобиля с прицепом в случае возникновения автоколебаний экипажа. Функция входит в систему курсовой устойчивости ESC³³.

Причины возникновения автоколебаний

Явление автоколебания автомобиля с прицепом возможно для любых комбинаций автомобилей и прицепов. В обычных случаях автоколебание возникает на высоких скоростях. Однако если прицеп перегружен или груз в прицепе распределен неправильно, например, смещен назад, опасность автоколебаний появляется уже на более низких скоростях.

Для того чтобы в этом случае автоколебания появились, необходим пусковой фактор, например.:

- На автомобиль с прицепом обрушился очень сильный боковой ветер.
- Автомобиль с прицепом движется по неровной дороге или наехал на бугорок.
- Хаотические движения рулевого колеса.

Когда автоколебания появились, их очень трудно или невозможно погасить, что приводит к трудности управления экипажем и



- « опасности оказать в другом ряду движения или съехать с дороги.

Функция стабилизатора прицепа

Стабилизатор прицепа непрерывно контролирует перемещения автомобиля, особенно в боковом направлении. Когда регистрируются автоколебания, происходит индивидуальное притормаживание передних колес, что повышает устойчивость экипажа в целом. Часто этого достаточно, чтобы водитель восстановил управление автомобилем.

Если автоколебания не гасятся несмотря на подключение стабилизатора прицепа, система притормаживает экипаж всеми колесами и снижает тяговое усилие двигателя. После того как автоколебания постепенно затухают и экипажу возвращается устойчивое положение, система отключается, и водитель вновь получает полный контроль над автомобилем.

i ВНИМАНИЕ

Функция стабилизации отключается, если водитель выбирает спортивный режим, путем отключения **ESC** в системе меню на центральном дисплее.

Стабилизатор прицепа не включается, если водитель за счет резких поворотов рулевого колеса пытается подавить автоколебания, так как в этом случае система не может определить, что или кто является причиной автоколебаний – прицеп или водитель.



Когда стабилизатор прицепа работает, на дисплее водителя мигает символ ESC.

Дополнительная информация

- Езда с прицепом (стр. 541)
- Электронная система курсовой устойчивости (стр. 325)

Проверка состояния ламп прицепа

Если к автомобилю присоединен прицеп – перед поездкой проверьте исправность всех ламп прицепа.

Указатели поворотов и стоп-сигналы прицепа

Если в прицепе неисправны одна или несколько ламп мигающих сигналов или стоп-сигнала, на дисплее водителя появляется символ и сообщение. Другие лампы прицепа водитель должен проверить вручную перед поездкой.

Символ	Сообщение
	<ul style="list-style-type: none"> • Поворот. сигнал приц. Неисправность прав. поворотника • Поворот. сигнал приц. Неисправность левого указателя поворотов
	<ul style="list-style-type: none"> • Стоп-сигнал прицепа Неисправность

Если одна из ламп указателей поворотов прицепа не работает, то кроме этого на дис-

³² Trailer Stability Assist

³³ Electronic Stability Control

плее водителя быстрее обычного мигает символ указателей поворотов.

Задний противотуманный свет прицепа

Задний противотуманный фонарь автомобиля может не включаться, когда к автомобилю присоединен прицеп, и в этом случае заднее противотуманное освещение переносится на прицеп. Для этого убедитесь, что прицеп оснащен задним противотуманным фонарем, чтобы обеспечить безопасное управление экипажем при включении противотуманного освещения.

Проверка состояния ламп прицепа*

Автоматическая проверка

После присоединения электрической проводки прицепа вы можете проверить работу ламп прицепа с помощью автоматического включения освещения. Функция позволяет водителю проверить рабочее состояние ламп прицепа перед поездкой.

Проверка проводится только, когда двигатель не работает.

1. Когда прицеп подсоединяется к буксирному крюку, на дисплее водителя появляется сообщение **Автоматическая проверка фонарей прицепа**.

2. Подтвердите сообщение, нажав на кнопку **O** на правом наборе кнопок рулевого колеса.
 - > Проверка освещения запускается.
3. Выйдите из автомобиля, чтобы проверить работу ламп.
 - > Все лампы прицепа начинают мигать – затем лампы включаются одна за другой.
4. Визуально убедитесь, что все лампы, установленные на прицепе, работают.
5. Через некоторое время все лампы на прицепе мигают еще раз.
 - > Проверка выполнена.

Отключение автоматической проверки

Функцию автоматического контроля можно отключить на центральном дисплее.

1. На верхней панели нажмите **Настройки**.
2. Нажмите **My Car → Световые приборы и освещение**.
3. Удалите маркировку для **Автоматическая проверка фонарей прицепа**.

Проверка вручную

Если функция автоматической проверки отключена, вы можете выполнить проверку вручную.

1. На верхней панели нажмите **Настройки**.

2. Нажмите **My Car → Световые приборы и освещение**.
3. Выберите **Ручная проверка фонарей прицепа**.
 - > Проверка освещения запускается. Выйдите из автомобиля, чтобы проверить работу ламп.

Дополнительная информация

- Езда с прицепом (стр. 541)

Держатель для велосипедов, монтируемый на буксирном крюке*

Рекомендуется устанавливать держатели для велосипедов, разработанные Volvo. Это позволяет избежать повреждений автомобиля и обеспечить максимальную безопасность во время вождения. Держатели для велосипедов Volvo можно приобрести у авторизованного дилера Volvo.

Четко выполняйте инструкции по монтажу, приложенные к держателю для велосипедов.

- Вес держателя для велосипедов, включая груз, не должен превышать 75 кг (165 фунтов).
- Держатель для велосипедов должен быть рассчитан не более чем на три велосипеда.

ПРЕДОСТЕРЕЖЕНИЕ

Ненадлежащее использование держателя для велосипедов может привести к повреждению буксирного крюка и автомобиля.

Держатель для велосипедов может отсоединиться от буксирного крюка, если он

- неправильно установлен на шаровой опоре прицепа
- перегружен; информацию о максимальной грузоподъемности см. в инструкции для держателя велосипедов
- используется не для перевозки велосипедов, а для других целей.

При установке на буксирный крюк держателя для велосипедов ездовые характеристики автомобиля изменяются например вследствие:

- увеличения веса
- снижения разгонной динамики
- уменьшения дорожного просвета
- изменения тормозной способности.

Рекомендации по размещению велосипедов на держателе
Чем больше расстояние между центром тяжести груза и сцепным шаром, тем больше нагрузка на буксирный крюк.

Рекомендации по загрузке:

- Установите самый тяжелый велосипед ближе всего к автомобилю.
- Распределяйте груз симметрично и как можно ближе к автомобилю например при загрузке нескольких велосипедов устанавливайте велосипеды внахлестку.
- При транспортировке велосипеда снимите с него все незакрепленные детали, например, корзину, аккумулятор, детское кресло. Это позволит не только снизить нагрузку на буксирный крюк и держатель для велосипедов, но и уменьшить сопротивление воздуха, влияющее на расход топлива.
- Не закрывайте велосипеды защитными чехлами. Это может повлиять на управляемость, а именно, к снижению обзорности и увеличению расхода топлива. Это также может привести к увеличению нагрузки на буксирный крюк.

Дополнительная информация

- Буксирный крюк* (стр. 538)

Буксировка

При буксировке автомобиль тянется за другим транспортным средством на буксирном тросе.

Перед буксировкой узнайте, с какой скоростью согласно законодательству разрешается буксировать автомобиль.

Подготовка и буксировка

! ВАЖНО

В автомобилях с компактным рычагом переключения передач переключение из положения Р возможно только, когда двигатель работает. Для буксировки автомобиля обратитесь за помощью на официальную станцию техобслуживания Volvo или воспользуйтесь услугами специалистов для проведения эвакуационных работ.

! ВАЖНО

Помните, что колеса автомобиля при буксировке должны вращаться только вперед.

- Автомобиль с автоматической коробкой передач нельзя буксировать на скорости выше 80 км/ч (50 миль/ч) и на расстояние более 80 км (50 миль).

! ПРЕДОСТЕРЕЖЕНИЕ

- Перед буксировкой проверьте, чтобы была снята блокировка замка рулевого колеса.
- Необходимо установить положение зажигания II – в положении зажигания I отключены все подушки безопасности.
- Во время буксировки в автомобиле должен обязательно находиться дистанционный ключ.

! ПРЕДОСТЕРЕЖЕНИЕ

Сервоусиление тормозов и рулевого управления не действует, если двигатель не работает – в этом случае на педаль тормоза приходится давить прим. в 5 раз сильнее, а поворот руля требует гораздо большего усилия, чем обычно.

1. Включите аварийные мигающие сигналы.
2. Закрепите буксировочный трос в буксировочной скобе.
3. Откройте замки автомобиля, чтобы отключить замок рулевого колеса.
4. Установите в автомобиле положение зажигания II – поверните ручку запуска по часовой стрелке, но не выжимайте педаль тормоза или педаль сцепления (на автомобилях с переключением передач вручную), и удерживайте ручку в этом положении в течение прим. 4-х секунд. После этого отпустите ручку, которая автоматически вернется в исходное положение.

- « 5. Переместите селектор передач в нейтральное положение и отпустите стояночный тормоз.
- При низком напряжении аккумулятора стояночный тормоз невозможно отпустить. При низком напряжении аккумуляторной батареи подсоедините вспомогательный аккумулятор.
- > Теперь буксируемый автомобиль может приступить к букировке.
6. Когда буксируемый автомобиль снижает скорость, удерживайте буксировочный трос в натянутом состоянии, слегка нажимая на педаль тормоза — так вы избегаете ненужных рывков.
7. Будьте готовы к торможению в любой момент.

Пуск от вспомогательного источника
Запрещается запускать двигатель буксировкой. Пользуйтесь вспомогательным аккумулятором в том случае, если аккумулятор вашего автомобиля разряжен так, что двигатель не запускается.

! ВАЖНО

При попытке запуска двигателя буксировкой вы можете повредить катализатор.

Дополнительная информация

- Установка и снятие буксировочной скобы (стр. 548)
- Аварийные мигающие сигналы (стр. 178)
- Эвакуация (стр. 550)
- Пуск от вспомогательного аккумулятора (стр. 535)
- Выбор положения зажигания (стр. 479)
- Коробка передач (стр. 491)

Установка и снятие буксировочной скобы

Для буксировки используйте буксировочную скобу. Буксировочная скоба вкручивается и закрепляется в гнезде с резьбой под защитной крышкой с правой стороны на переднем или заднем бампере.

i ВНИМАНИЕ

В автомобиле с буксирным крюком отсутствует заднее крепление для буксировочной скобы.

Установка буксировочной скобы

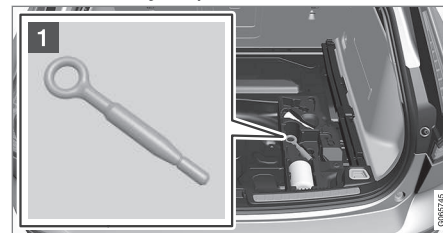

- 1** Достаньте буксировочную скобу, которая находится в пенопластовом боксе под полом багажного отделения.

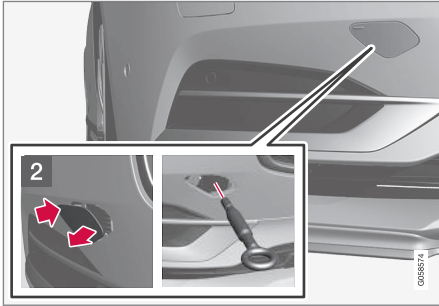

- 2** Передний бампер: Снимите защитную крышку – нажмите пальцем на метку.
- > Крышка поворачивается вокруг средней линии, и затем вы можете ее снять.

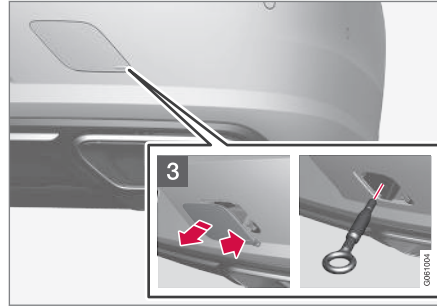

- 3** Задний бампер: Снимите защитную крышку – нажмите пальцем на метку и одновременно откройте противоположную сторону/угол крышки.
- > Крышка поворачивается вокруг центральной линии, и затем вы можете ее снять.

4. Закрутите буксировочную скобу до упора.

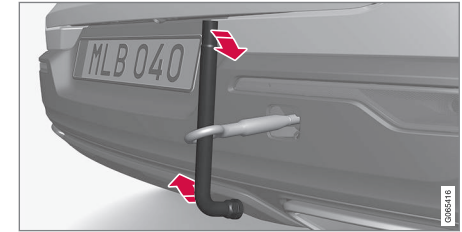

Тщательно заверните скобу, проденьте в нее, например, баллонный ключ* и используйте в качестве рычага.

! **ВАЖНО**

Важно тщательно закрутить буксировочную скобу до упора.



◀ О чем следует помнить при использовании буксировочной скобы

- Буксировочную скобу разрешается использовать для подъема автомобиля на эвакуатор с платформой. Возможность выполнения такой операции определяется положением автомобиля и величиной дорожного просвета.
- Вы можете повредить автомобиль, если при слишком большом угле наклона ramпы эвакуатора или недостаточной величине дорожного просвета для подъема автомобиля использовать буксировочную скобу.
- При необходимости поднимите автомобиль с помощью подъемного устройства эвакуатора, не пользуйтесь буксировочной скобой.

⚠ ПРЕДОСТЕРЕЖЕНИЕ

При подъеме автомобиля на платформу эвакуатора запрещается людям/предметам находиться позади эвакуатора.

⚠ ВАЖНО

Буксировочная скоба предназначена только для буксировки по дороге, а не для эвакуации из ковчета или через препятствие. Пользуйтесь услугами специалистов для проведения эвакуационных работ.

Снимите буксировочную скобу

- После использования открутите буксировочную скобу и положите ее на место в пенопластовый бокс.

Завершите работы, установив на бампер защитную крышку.

Дополнительная информация

- Буксировка (стр. 547)
- Эвакуация (стр. 550)
- Комплект инструментов (стр. 642)

Эвакуация

Эвакуация автомобиля осуществляется погрузкой на другое транспортное средство.

Пользуйтесь услугами специалистов для проведения эвакуационных работ.

Буксировочную скобу можно использовать для подъема автомобиля на эвакуатор с платформой.

Возможность подъема автомобиля на платформу зависит от положения и дорожного просвета автомобиля. Вы можете повредить автомобиль, если втаскивать автомобиль на платформу при слишком большом угле наклона ramпы эвакуатора или недостаточной величине дорожного просвета. В этом случае для подъема автомобиля следует пользоваться подъемным механизмом эвакуатора.

⚠ ПРЕДОСТЕРЕЖЕНИЕ

При подъеме автомобиля на платформу эвакуатора запрещается людям/предметам находиться позади эвакуатора.

! ВАЖНО

Буксировочная скоба предназначена только для буксировки по дороге, а не для эвакуации из кузова или через препятствие. Пользуйтесь услугами специалистов для проведения эвакуационных работ.

! ВАЖНО

Помните, что колеса автомобиля при буксировке должны вращаться только вперед.

Дополнительная информация

- Использование системы экстренного реагирования ЭРА-ГЛОНАСС (стр. 622)
- Установка и снятие буксировочной скобы (стр. 548)

HomeLink®³⁴

HomeLink®³⁵ – это программируемый дистанционный пульт, встроенный в электрическую систему автомобиля, который может управлять тремя различными устройствами (например, открывателем ворот гаража, системой охранной сигнализации, освещением снаружи и внутри дома), заменяя пульты управления этих устройств.

Общие сведения

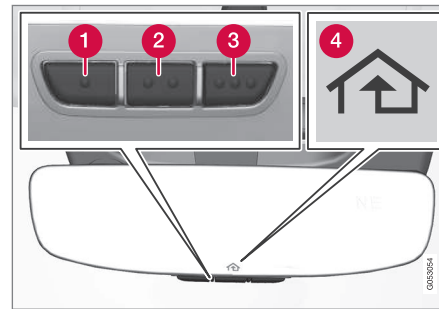

Изображение схематичное – оформление может отличаться.

- 1** Кнопка 1
- 2** Кнопка 2

- 3** Кнопка 3

- 4** Индикаторная лампа

Автомобиль поставляется с HomeLink®, встроенным во внутреннее зеркало заднего вида. Панель HomeLink® состоит из трех программируемых кнопок и индикаторной лампы в стекле зеркала.

Дополнительную информацию о HomeLink® вы можете найти на веб-сайте www.HomeLink.com или по телефону 00 8000 466 354 65 (или платный номер +49 6838 907 277)³⁶.

Храните оригинальные дистанционные пульты для программирования в будущем (например, при смене автомобиля или использовании в другом транспортном средстве).

! ВАЖНО

При продаже следует удалить программирование кнопок.

³⁴ Только некоторые рынки.

³⁵ HomeLink и символ модуля HomeLink являются зарегистрированными торговыми марками компании Gentex Corporation.

³⁶ Обратите внимание, что бесплатный номер может отсутствовать у некоторых операторов.

«« Дополнительная информация

- Использование HomeLink®* (стр. 554)
- Программирование HomeLink®* (стр. 552)
- Одобрение типа для HomeLink®* (стр. 555)

Программирование HomeLink®*³⁷

Эти инструкции используются для программирования HomeLink®, сброса всех запрограммированных настроек или перепрограммирования отдельных кнопок.

ВНИМАНИЕ

В некоторых автомобилях для программирования или использования функции HomeLink® необходимо зажигание включить или установить в "положение для дополнительного оборудования". Желательно установить в дистанционный пульт, который будет заменен на HomeLink®, новые батарейки. Это позволит ускорить процедуру программирования и повысит качество посылаемого радиосигнала. Перед программированием необходимо обнулить кнопки HomeLink®.

ПРЕДОСТЕРЕЖЕНИЕ

Программируемые ворота гаража или решетка могут активироваться во время программирования пульта HomeLink®. Поэтому следите за тем, чтобы никто не находился вблизи ворот или решетки во время программирования. Во время программирования системы открытия ворот гаража автомобиль должен находиться вне гаража.

1. Направьте дистанционный пульт на кнопку HomeLink®, которую вы хотите запрограммировать, и удерживайте его на расстоянии прим. 2-8 см (прим. 1-3 дюйма) от кнопки. Не заслоняйте индикаторную лампу на HomeLink®.

Обратите внимание: Некоторые дистанционные пульты лучше программируют HomeLink® на расстоянии прим. 15-20 см (прим. 6-12 дюймов). Помните об этом в случае проблем с программированием.

2. Нажмите и удерживайте обе кнопки – кнопку на дистанционном пульте и кнопку HomeLink®, предназначенную для программирования.

³⁷ Только некоторые рынки.

3. Не отпускайте кнопки до тех пор, пока индикаторная лампа не перейдет от медленного мигания (прим. 1 раз в секунду) к частому миганию (прим. 10 раз в секунду), либо к постоянному свету.

> **Если индикаторная лампа горит, не мигая:** Индикация завершения процесса программирования. Нажмите на запрограммированную кнопку 2 раза, чтобы активировать.

Если индикаторная лампа часто мигает: Возможно, что устройство, которое программируется в HomeLink®, имеет функцию защиты, которая требует выполнения дополнительных действий. Нажмите на запрограммированную кнопку 2 раза, чтобы проверить, действует ли программирование. Если функция не действует, выполните следующие шаги.

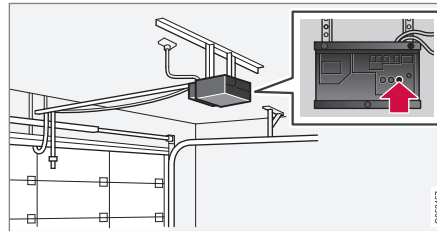

4. Найдите обучающую кнопку³⁸ на приемном устройстве, например, к воротам гаража. Обычно она расположена на приемном устройстве рядом с креплением антенны.
5. Нажмите один раз и отпустите обучающую кнопку на приемном устройстве. Программирование необходимо завершить в течение 30 секунд после того, как нажата кнопка.

6. Нажмите и отпустите кнопку на HomeLink®, которую вы хотите запрограммировать. Повторите последовательность действий "нажать/удерживать/отпустить" во второй раз и в зависимости от модели приемного устройства даже в третий раз.

> После этого программирование завершается, и ворота гаража, решетка и т.п. должна сработать при нажатии на запрограммированную кнопку.

Если проблема при программировании сохраняется, обратитесь на сайт HomeLink® www.HomeLink.com или по телефону 00 8000 466 354 65 (или платный номер +49 6838 907 277)³⁹.

Перепрограммирование одной кнопки
Для программирования одной отдельной кнопки HomeLink® выполните следующие действия:

1. Нажмите на выбранную кнопку и удерживайте в течение прим. 20 секунд.

³⁸ Обозначение и цвет кнопки определяется производителем.

³⁹ Обратите внимание, что бесплатный номер может отсутствовать у некоторых операторов.

- « 2. Когда индикаторная лампа на HomeLink® начинает медленно мигать, вы можете выполнить программирование в обычном порядке.

Обратите внимание: Если перепрограммирование кнопки на новое устройство не выполнено, кнопка возвращается к сохраненному ранее программированию.

Сброс кнопок HomeLink®

Вы можете сбросить только все кнопки HomeLink® одновременно. Отдельно каждая кнопка не сбрасывается. Каждую кнопку отдельно можно только перепрограммировать.

- Нажмите и удерживайте крайние кнопки (1 и 3) на HomeLink® в течение прим. 10 секунд.
 - > Когда индикаторная лампа начинает мигать, это означает, что кнопки сброшены и готовы к новому программированию.

Дополнительная информация

- Использование HomeLink®* (стр. 554)
- HomeLink®* (стр. 551)
- Одобрение типа для HomeLink®* (стр. 555)

Использование HomeLink®*⁴⁰

После программирования HomeLink® можно использовать вместо отдельных дистанционных пультов исходных устройств.

Нажмите на запрограммированную кнопку. Ворота гаража, решетка, система сигнализации и т.п. активируется (может потребоваться несколько секунд). Если кнопка нажата более 20 секунд, запускается процесс перепрограммирования. При нажатии кнопки индикаторная лампа горит или мигает. Естественно, что при желании вы можете продолжать пользоваться исходным дистанционным пультом параллельно с HomeLink®.

ВНИМАНИЕ

После отключения зажигания HomeLink® действует по меньшей мере еще 7 минут.

ВНИМАНИЕ

HomeLink® нельзя использовать, если автомобиль заперт и поставлен на сигнализацию* снаружи.

ПРЕДОСТЕРЕЖЕНИЕ

- Если для управления воротами гаража или решеткой используется HomeLink®, убедитесь, что рядом с воротами или решеткой во время их движения никого нет.
- Не используйте HomeLink® для ворот гаража, не имеющих защитный ограничитель и функцию отвода назад.

Дополнительная информация

- HomeLink®* (стр. 551)
- Программирование HomeLink®* (стр. 552)
- Одобрение типа для HomeLink®* (стр. 555)

⁴⁰ Только некоторые рынки.

Одобрение типа для HomeLink®*41

Одобрение типа для ЕС

Настоящим корпорация Gentex Corporation подтверждает, что HomeLink®, модель UANL5 соответствует требованиям директивы по радиооборудованию 2014/53/EU.

Диапазон частот, в котором действует радиооборудование:

- 433,05MHz–434,79MHz <10mW E.R.P.
- 868,00MHz–868,60MHz <25mW E.R.P.
- 868,70MHz–868,20MHz <25mW E.R.P.
- 869,40MHz–869,65MHz <25mW E.R.P.
- 869,70MHz–870,00MHz <25mW E.R.P.

Адрес владельца сертификата: Gentex Corporation, 600 North Centennial Street, Zeeland MI 49464, USA

Дополнительную информацию об одобрении типа можно найти в справочных материалах на сайте www.volvocars.com.

Дополнительная информация

- HomeLink®* (стр. 551)

Компас*

В верхнем правом углу зеркала заднего вида установлен дисплей, который показывает, в каком направлении по компасу⁴² указывает передняя часть автомобиля.

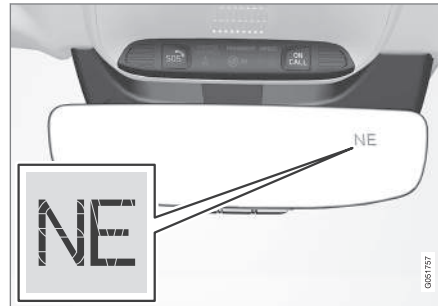

Зеркало заднего вида с компасом.

На компасе восемь направлений обозначаются сокращениями на английском языке: **N** (север), **NE** (северо-восток), **E** (восток), **SE** (юго-восток), **S** (юг), **SW** (юго-запад), **W** (запад) и **NW** (северо-запад).

Дополнительная информация

- Активирование и отключение компаса* (стр. 555)
- Калибровка компаса* (стр. 556)

Активирование и отключение компаса*

В верхнем правом углу зеркала заднего вида установлен дисплей, который показывает, в каком направлении по компасу⁴³ указывает передняя часть автомобиля.

Компас активируется автоматически при запуске двигателя.

Для отключения/активирования компаса вручную:

- Снизу под зеркалом заднего вида нажмите на кнопку, например, с помощью скрепки.
 - > Если во время остановки двигателя компас отключен, он не будет активирован при следующем запуске двигателя. Компас необходимо активировать вручную.

Дополнительная информация

- Компас* (стр. 555)
- Калибровка компаса* (стр. 556)

⁴¹ Только некоторые рынки.

⁴² Зеркало заднего вида с компасом может устанавливаться дополнительно только на некоторых рынках и моделях.

⁴³ Зеркало заднего вида с компасом может устанавливаться дополнительно только на некоторых рынках и моделях.

Калибровка компаса*

Земной шар разделен на 15 магнитных зон. Необходимо провести калибровку компаса⁴⁴, если автомобиль перемещается через несколько магнитных зон.

1. Остановите автомобиль на большом открытом участке без металлических конструкций и высоковольтных линий электропередачи.
2. Запустите двигатель и отключите все электрическое оборудование (климатическую установку, очистители и т.д.), а также убедитесь, что все двери закрыты.

ВНИМАНИЕ

Если электрооборудование не отключено, калибровка может не выполняться или выполняться не в полном объеме.

3. Удерживайте нажатой кнопку с нижней стороны зеркала заднего вида в течение прим. 3-х секунд (например, с помощью скрепки). Показывается номер действующей магнитной зоны.

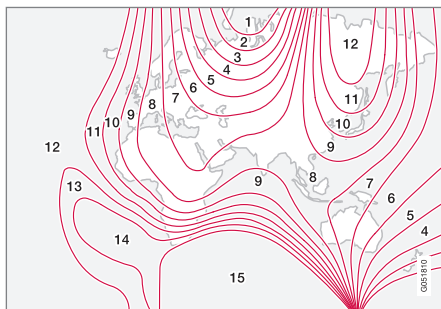

Магнитные зоны.

4. Повторными нажатиями кнопки выберите необходимую магнитную зону (**1–15**), см. карту магнитных зон для компаса.
5. Подождите, пока на дисплее вновь появится символ **C**, или удерживайте нажатой в течение прим. 6 секунд кнопку на задней стороне зеркала заднего вида до появления символа **C**.
6. Медленно двигайтесь по кругу со скоростью макс. 10 км/ч (6 миль/ч) до тех пор, пока на дисплее не появится компасный курс, что означает завершение калибровки. После этого выполните еще 2 круга для завершения точной калибровки.

7. Для автомобилей с электроподогревом ветрового стекла*: Если при включении обогрева ветрового стекла на дисплее появляется символ **C**, выполните калибровку согласно пункту 6 выше с включенным обогревом ветрового стекла.
8. При необходимости повторите описанную выше процедуру.

Дополнительная информация

- Компас* (стр. 555)
- Активирование и отключение компаса* (стр. 555)

⁴⁴ Зеркало заднего вида с компасом может устанавливаться дополнительно только на некоторых рынках и моделях.

ЗВУК, МУЛЬТИМЕДИА И ИНТЕРНЕТ

Звук, мультимедиа и Интернет

Аудио/медиа система состоит из медиапроигрывателя и радио. Вы также можете подключить телефон через Bluetooth, чтобы использовать функции громкой связи или беспроводную трансляцию музыки. В автомобиле, подключенном к Интернету, вы также можете использовать приложения для воспроизведения мультимедийных данных.



Звук и медиа, обзор

Функциями можно управлять с помощью голосовых команд, кнопок на рулевом колесе или центрального дисплея. Количество динамиков и усилителей зависит от типа звуковоспроизводящей системы, установленной в автомобиле.

Системное обновление

Аудио/медиа система постоянно совершенствуется. Системные обновления рекомен-

дуется загружать по мере того, как они появляются.

Дополнительная информация

- Медиапроигрыватель (стр. 571)
- Радио (стр. 564)
- Телефон (стр. 588)
- Автомобиль с интернет-подключением* (стр. 598)
- Приложения (стр. 560)
- Управление голосом (стр. 161)
- Положения зажигания (стр. 478)
- Потеря внимания водителем (стр. 46)
- Выполнение системных обновлений через центр загрузки Download Center (стр. 679)
- Лицензионные соглашения – звук и медиа (стр. 610)

Настройки аудио

Параметры качества звуковосприятия предварительно заданы, но их можно изменить в соответствии с собственными предпочтениями.

Для регулировки звука обычно используется ручка под центральным дисплеем или правый набор кнопок на рулевом колесе. Это относится, например, к воспроизведению музыки, трансляции радио, текущего телефонного разговора и активных дорожных сообщений.

Звуковосприятие

Акустическая система предварительно откалибрована с помощью цифровой обработки сигнала. Такая калибровка проводится для каждой комбинации модели автомобиля и акустической системы с учетом динамиков, усилителей, акустических параметров салона, положения слушателей и пр. Существует также динамическая калибровка, которая учитывает положение ручки регулировки громкости и скорость автомобиля.

Персональные настройки

На верхней панели в **Настройки** → **Звук** доступны различные настройки, выбор которых зависит от установленной в автомобиле акустической системы.

Premium Sound* (Bowers & Wilkins)

- **Тембр** – настройка, например, низких частот, высоких частот и эквалайзера.
- **Баланс** – баланс между правыми/левыми динамиками, а также между передними/задними динамиками.
- **Громкость системы** – регулировка громкости звука различных систем автомобиля, например, **Голосовое управл., Помощь при парк. и Мелодия телефона.**

High Performance Pro* (Harman Kardon)

- **Эквалайзер** – настройка эквалайзера.
- **Баланс** – баланс между правыми/левыми динамиками, а также между передними/задними динамиками.
- **Громкость системы** – регулировка громкости звука различных систем автомобиля, например, **Голосовое управл., Помощь при парк. и Мелодия телефона.**

High Performance

- **Тембр** – настройка, например, низких частот, высоких частот и эквалайзера.
- **Баланс** – баланс между правыми/левыми динамиками, а также между передними/задними динамиками.

- **Громкость системы** – регулировка громкости звука различных систем автомобиля, например, **Голосовое управл., Помощь при парк. и Мелодия телефона.**

Дополнительная информация

- Звуковое восприятие* (стр. 559)
- Медиапроигрыватель (стр. 571)
- Настройки системы голосового управления (стр. 166)
- Настройки для телефона (стр. 597)
- Звук, мультимедиа и Интернет (стр. 558)
- Автомобиль с интернет-подключением* (стр. 598)

Звуковое восприятие*

Звуковое восприятие – это приложение, которое открывает дополнительные возможности для настройки звука.

Настройки звука открывается на панели приложений центрального дисплея. В зависимости от установленной в автомобиле акустической системы вы можете выполнить следующие настройки:

Premium Sound* (Bowers & Wilkins)

- **Студия** – звук можно отрегулировать таким образом, чтобы он в первую очередь соответствовал настройке **Водитель, Все и Задний.**
- **Отдельная сцена** – объемное звучание с настройкой интенсивности звучания и пространственного эффекта.
- **Концертн. зал** – акустика помещений, соответствующая концертному залу Гетеборга.





Создание акустики концертного зала в Гетеборге.

High Performance Pro* (Harman Kardon)

- **Оптимиз. сидений** – звук можно отрегулировать таким образом, чтобы он в первую очередь соответствовал настройке **Водитель, Все** и **Задний**.
- **Surround** – объемное звучание с установкой уровня.
- **Тембр** – настройка, например, низких частот, высоких частот и эквалайзера.

Дополнительная информация

- Настройки аудио (стр. 558)
- Переход между панелями просмотра на центральном дисплее (стр. 127)

Приложения

На панели приложений установлены приложения, которые открывают доступ к некоторым услугам автомобиля.

Прокрутите экран центрального дисплея справа налево¹, чтобы с главной панели перейти на панель приложений. Здесь находятся загруженные приложения (сторонние приложения), а также приложения для встроенных функций, например, **FM-радио**.

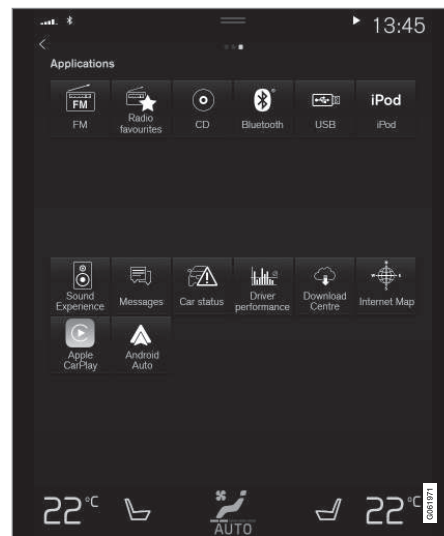

Панель приложений (обобщенный рисунок, набор базовых приложений варьирует в зависимости от рынка и модели автомобиля).

У вас всегда имеется доступ к некоторым базовым приложениям. В подключенном к Интернету автомобиле вы можете загрузить другие приложения, например, веб-радио и музыкальные сервисы.

¹ Автомобили с левосторонним управлением. Для автомобилей с правосторонним управлением – прокрутите в другую сторону.

Некоторыми приложениями можно пользоваться только, когда автомобиль подключен к Интернету.

Для запуска приложения нажмите на это приложение на панели приложений центрального дисплея.

Все используемые приложения необходимо обновить до последней версии.

Дополнительная информация

- Загрузка приложений (стр. 561)
- Обновление приложений (стр. 562)
- Удаление приложений (стр. 563)
- Apple® CarPlay®* (стр. 580)
- Android Auto* (стр. 584)
- Автомобиль с интернет-подключением* (стр. 598)
- Пространство хранения на жестком диске (стр. 609)
- Условия использования и доступ к данным (стр. 606)

Загрузка приложений

В автомобиль, подключенный к Интернету, вы можете загружать новые приложения.

ВНИМАНИЕ

Загрузка данных может повлиять на другие услуги, связанные с передачей данных, например, веб-радио. Загрузку можно прервать, если это мешает восприятию других источников. Вы также можете отключить или прервать трансляцию других источников.

ВНИМАНИЕ

При загрузке с помощью телефона особое внимание обратите на стоимость передачи данных.

1. На панели приложений откройте приложение **Центр загрузки**.



2. Выберите **Новые прилож.**, чтобы открыть список приложений, которые доступны, но не установлены в автомобиле.
3. Нажмите на строку с приложением, чтобы развернуть это приложение в списке и открыть дополнительную информацию.
4. Выберите **Установить**, чтобы приступить к загрузке и установке выбранного приложения.
 - > Индикация отражает ход выполнения загрузки и установки.

Если загрузку временно невозможно запустить, появляется сообщение. Приложение сохраняется в списке, и вы можете повторить загрузку еще раз.

Прерывание процесса загрузки

- Нажмите **Отмена**, чтобы прервать процесс загрузки.

Обратите внимание, что вы можете прервать только процесс загрузки. После запуска фазы инсталляции обновление прервать невозможно.

Дополнительная информация

- Приложения (стр. 560)
- Обновление приложений (стр. 562)
- Удаление приложений (стр. 563)



- Автомобиль с интернет-подключением* (стр. 598)
- Выполнение системных обновлений через центр загрузки Download Center (стр. 679)
- Пространство хранения на жестком диске (стр. 609)

Обновление приложений

Приложения можно обновлять, когда автомобиль подключен к Интернету.

ВНИМАНИЕ

Загрузка данных может повлиять на другие услуги, связанные с передачей данных, например, веб-радио. Загрузку можно прервать, если это мешает восприятию других источников. Вы также можете отключить или прервать трансляцию других источников.

ВНИМАНИЕ

При загрузке с помощью телефона особое внимание обратите на стоимость передачи данных.

Если обновление выполняется во время использования приложения, для завершения установки приложение необходимо перезапустить.

Обновление всех приложений

1. На панели приложений откройте приложение **Центр загрузки**.



2. Выберите **Установить все**.
> Обновление запускается.

Обновление некоторых приложений

1. На панели приложений откройте приложение **Центр загрузки**.
2. Выберите **Обновления прилож.**, чтобы открыть список всех доступных приложений.
3. Найдите приложение и выберите **Установить**.
> Обновление запускается.

Дополнительная информация

- Приложения (стр. 560)
- Загрузка приложений (стр. 561)
- Удаление приложений (стр. 563)

- Выполнение системных обновлений через центр загрузки Download Center (стр. 679)
- Автомобиль с интернет-подключением* (стр. 598)

Удаление приложений

В подключенном к Интернету автомобиле вы можете деинсталлировать приложения. Для удаления приложения, которое используется в настоящий момент, необходимо сначала закрыть приложение.

1. На панели приложений откройте приложение **Центр загрузки**.



2. Выберите **Обновления прилож.**, чтобы открыть список всех установленных приложений.
3. Найдите приложение и выберите **Удалить**, чтобы запустить процесс деинсталляции.
 - > После деинсталляции приложение удаляется из списка.

Дополнительная информация

- Приложения (стр. 560)
- Загрузка приложений (стр. 561)
- Обновление приложений (стр. 562)

- Выполнение системных обновлений через центр загрузки Download Center (стр. 679)
- Автомобиль с интернет-подключением* (стр. 598)

Радио

Вы можете слушать передачи в радиочастотных диапазонах AM², FM и цифровое радио (DAB)*. Когда автомобиль подключен к Интернету, вы также можете слушать веб-радио.

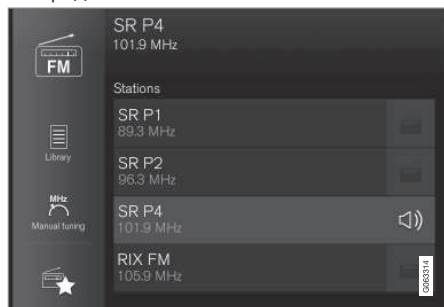

Для управления радио вы можете использовать голосовые команды, кнопки на рулевом колесе или центральный дисплей.

Дополнительная информация

- Включение радио (стр. 564)
- Смена радиодиапазона и радиостанции (стр. 565)

- Сохранение радиоканалов в приложении Радио-фаворитов (стр. 567)
- Настройки радио (стр. 568)
- Цифровое радио* (стр. 570)
- RDS-radio (стр. 569)
- Автомобиль с интернет-подключением* (стр. 598)
- Голосовое управление радио и мультимедиа (стр. 165)
- Медиапроигрыватель (стр. 571)

Включение радио

Радио запускается на панели приложений центрального дисплея.

1. На панели приложений откройте радиодиапазон (например, **FM**).

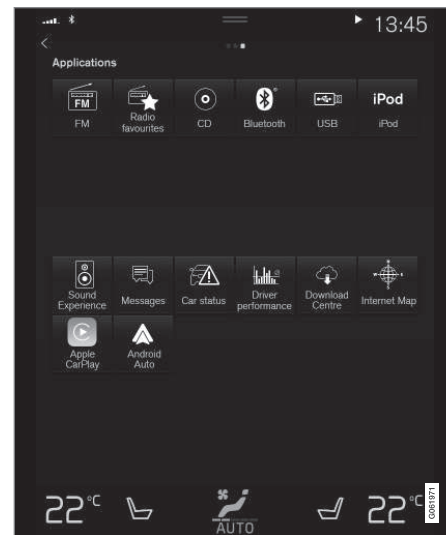

2. Выберите радиостанцию.

² Функция доступна в зависимости от модели и/или условий рынка.

* Опция/дополнительное оборудование.

Дополнительная информация

- Радио (стр. 564)
- Поиск радиостанции (стр. 566)
- Смена радиодиапазона и радиостанции (стр. 565)
- Сохранение радиоканалов в приложении Радио-фаворитов (стр. 567)
- Настройки радио (стр. 568)
- Голосовое управление радио и мультимедиа (стр. 165)

Смена радиодиапазона и радиостанции

Ниже представлены инструкции о том, как изменить радиодиапазон, выбрать список в радиодиапазоне и радиостанцию в выбранном списке.

Смена радиодиапазона

Прокрутите центральный дисплей, чтобы открыть панель приложений, и выберите радиодиапазон (например, **FM**), или откройте меню приложений на дисплее водителя с помощью кнопок справа на рулевом колесе и сделайте выбор оттуда.

Выбор списка в одном радиодиапазоне

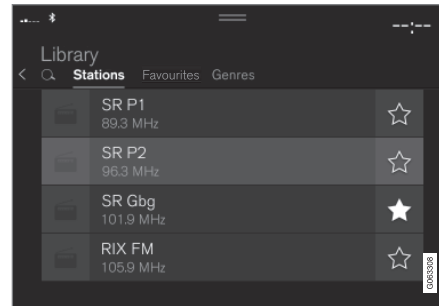

1. Нажмите **Библиотека**.

2. Выберите источник воспроизведения **Радиостанции**, **Избранное**, **Жанры** или **Группы каналов**³.

3. Нажмите на радиостанцию в списке.

Избранное – трансляция только выбранных каналов из избранного.

Жанры – трансляция только радиоканалов, которые передают выбранный жанр/тип программы, например, поп-музыку или классическую музыку.

Переход между радиостанциями в выбранном списке

- Нажмите **⏪** или **⏩** под центральным дисплеем или на правом наборе кнопок рулевого колеса.
- > Вы переходе к следующей/предыдущей станции с выбранным списке.

Вы также можете на центральном дисплее выбрать другой радиоканал в выбранном списке.

Дополнительная информация

- Радио (стр. 564)
- Поиск радиостанции (стр. 566)
- Голосовое управление радио и мультимедиа (стр. 165)

³ Относится только к цифровому радио (DAB*).

- Сохранение радиоканалов в приложении Радио-фаворитов (стр. 567)
- Настройки радио (стр. 568)
- Меню приложений на дисплее водителя (стр. 114)

Поиск радиостанции

Радио автоматически составляет список радиостанций с наиболее сильным сигналом в данном регионе.

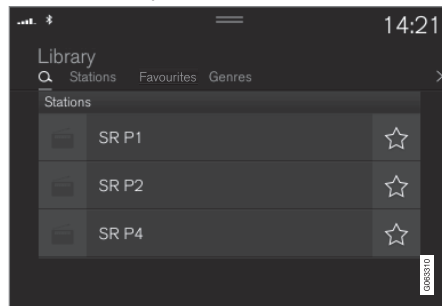

Возможности поиска зависят от выбранного радиодиапазона:

- AM⁴ – станции и частоты.
 - FM – станции, жанры и частоты.
 - DAB* – ансамбли и станции.
1. Нажмите **Библиотека**.
 2. Нажмите **Q**.
 - > Открывается панель поиска и клавиатура.

3. Напишите ключевое слово.
 - > Поиск выполняется после ввода каждого знака с распределением результатов поиска по категориям.

Поиск радиостанций вручную

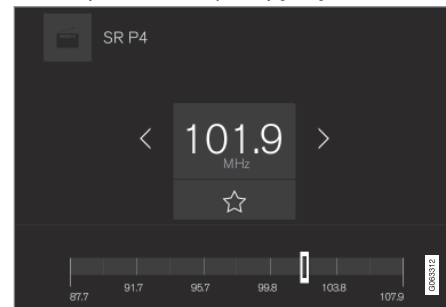

В режиме поиска вручную можно найти и настроиться на другие радиоканалы, отсутствующие в списке автоматических каналов с наилучшим качеством приема в данном регионе.

При переходе на ручной поиск радиостанций радио теперь не изменяет частоту автоматически в случае слабого сигнала.

⁴ Функция доступна в зависимости от модели и/или условий рынка.

- Нажмите **Ручная настройка**, переместите регулятор или нажмите на **◀** или **▶**. При длительном нажатии поиск переходит к следующей доступной станции в данном частотном диапазоне. Вы также можете использовать кнопки справа на рулевом колесе.

Дополнительная информация

- Радио (стр. 564)
- Включение радио (стр. 564)
- Смена радиодиапазона и радиостанции (стр. 565)
- Голосовое управление радио и мультимедиа (стр. 165)
- Настройки радио (стр. 568)

Сохранение радиоканалов в приложении Радио-фаворитов

Вы можете добавить радиоканал в приложение **Избранное радио** и в список избранного в определенном радиодиапазоне (например, FM). Ниже вы найдете инструкции о том, как добавляются и удаляются радиоканалы.

Радио-фавориты



В приложении Радио-фавориты собраны сохраненные радиоканалы для всех радиодиапазонов.

1. На панели приложений откройте приложение **Избранное радио**.
2. Нажмите на радиостанцию в списке, чтобы начать трансляцию.

Добавить или удалить радио-фаворитов

1. Нажмите **☆**, чтобы добавить радиоканал в список избранного радиодиапазона и в приложение радио-фаворитов.
2. Нажмите **Библиотека**, выберите **Редакт.** и нажмите **🗑**, чтобы удалить радиоканал из списка избранного.

Когда радиоканал сохраняется из списка станций, радио автоматически ведет поиск наилучших частот приема. Однако если радиоканал сохраняется в ручном режиме поиска, радио не переходит автоматически на частоту наиболее уверенного приема.

При удалении радиоканала из приложения Радио-фаворитов этот канал также удалится из списка избранного соответствующего радиодиапазона.

Дополнительная информация

- Радио (стр. 564)
- Включение радио (стр. 564)
- Поиск радиостанции (стр. 566)
- Смена радиодиапазона и радиостанции (стр. 565)
- Голосовое управление радио и мультимедиа (стр. 165)
- Настройки радио (стр. 568)
- Меню приложений на дисплее водителя (стр. 114)

Настройки радио

Различные функции радио можно активировать и отключать.

Прерывание трансляции дорожных сообщений

Трансляцию, например, дорожных сообщений можно временно прервать, если нажать кнопку  справа на рулевом колесе или нажать **Отмена** на центральном дисплее.

Активирование и отключение функций радио

Перетащите вниз верхнюю панель и выберите **Настройки** → **Медиа** и радиодиапазон, чтобы открыть доступные функции.

AM/FM радио⁵

- **Показывать широковежат. информацию:** отображение информации о содержании программ, исполнителях и т.д.
- **Зафиксировать имя программы:** не следует сохранять отображение кода воспроизводимой программы, код исчезает через 20 секунд.
- **Выберите уведомления:**
 - **Местные перебои:** прерывание воспроизведения мультимедийной информации для трансляции информации о

помехах в дорожном движении на ближайшем участке. Воспроизведение предыдущего медиаисточника возобновляется после завершения передачи сообщения. Функция **Местные перебои** ограничивает действие функции **Дорожные объявления** по географическому признаку. В этом случае одновременно должна быть активирована функция **Дорожные объявления**.

– **Новости :** прерывание воспроизведения мультимедийной информации для трансляции новостей. Воспроизведение предыдущего медиаисточника возобновляется после завершения выпуска новостей.

– **Сигнал тревоги:** прерывание воспроизведения мультимедийной информации для трансляции предупреждений о серьезных авариях и катастрофах. Воспроизведение предыдущего медиаисточника возобновляется после завершения передачи сообщения.

– **Дорожные объявления:** прерывание воспроизведения мультимедийной информации о помехах в дорожном движении. Воспроизведение предыдущего медиаисточника возобновляется после завершения передачи сообщения.

DAB* (цифровое радио)

- **Сортировать услуги:** выбор порядка представления каналов. либо в алфавитном порядке, либо по номерам каналов.
- **Переключение DAB-DAB:** запуск функции соединения каналов в DAB. В случае потери сигнала радиоканала система автоматически ищет канал в другой группе каналов (ансамбле).
- **Переключение DAB-FM-DAB:** запуск функции соединения между DAB и FM. В случае потери сигнала радиоканала система автоматически ищет другую частоту трансляции в диапазоне FM.
- **Показывать широковежат. информацию:** показ радиотекста или выбранных разделов радиотекста, например, исполнителя.
- **Показать слайд-шоу:** показывать или нет на экране изображения, сопровождающие различные программы.
- **Выберите уведомления:** выбор типов сообщений, которые следует принимать во время трансляции DAB. Выбранные типы сообщения прерывают воспроизводимый медиаисточник передачей сообщения. Воспроизведение предыдущего медиаисточника возобновляется

⁵ Доступ к радио AM зависит от модели и/или условий рынка.

после завершения передачи сообщения.

– **Сигнал тревоги:** прерывание воспроизведения мультимедийной информации для трансляции предупреждений о серьезных авариях и катастрофах.

Воспроизведение предыдущего медиаисточника возобновляется после завершения передачи сообщения.

– **Сводка дорожной обстановки:** прием информации о помехах в дорожном движении.

– **Сводка новостей:** прием новостных программ.

– **Транспортная сводка:** прием информации об общественном транспорте, например, расписание паромов и поездов.

– **Предупреждение/Услуги:** прием информации о менее значимых происшествиях, не входящих в функцию тревоги, например, нарушениях электроснабжения.

Дополнительная информация

- Радио (стр. 564)
- Цифровое радио* (стр. 570)
- Символы в строке состояния центрального дисплея (стр. 136)

RDS-radio

RDS (Radio Data System) автоматически переключает радио на самый мощный передатчик. RDS позволяет получать информацию, например, о дорожном движении, и искать определенные типы программ.

RDS – объединяет передатчики в диапазоне FM в единую трансляционную сеть. В такой сети передатчик FM передает информацию, которая используется радио RDS, например, для следующих функций:

- Автоматический переход на самый сильный передатчик в случае слабого приема в данном районе.
- Поиск программ определенной направленности, например, типы программ или дорожная информация.
- Прием текстовой информации о выбранной радиопрограмме.

ВНИМАНИЕ

Некоторые радиостанции не используют RDS или используют только отдельные части ее функционала.

Для трансляции новостей или дорожных сообщений радио может перейти на другую станцию и прерывать настоящий источник звучания. Если, например, активирован проигрыватель компакт-дисков*, то он перехо-

дит в режим ожидания. Когда передача заданной программы прекращается, радиоприемник возвращается к предыдущему источнику звучания и уровню громкости. Вы можете прерывать передачу раньше – нажмите  на правом наборе кнопок рулевого колеса или нажмите **Отмена** на центральном дисплее.

Дополнительная информация

- Радио (стр. 564)
- Настройки радио (стр. 568)

Цифровое радио*

Цифровое радио DAB⁶ – это цифровая система радиовещания. Радио поддерживает трансляцию DAB, DAB+ и DMB⁷.



Для управления радио вы можете использовать голосовые команды, кнопки на рулевом колесе или центральный дисплей.



Приложение для цифрового радио запускается на панели приложений центрального дисплея.

Трансляция цифрового радио не отличается от трансляции в других радиодиапазонах, например, FM. Дополнительно к выбору трансляции **Радиостанции**, **Избранное** и **Жанры** вы можете также выбрать трансляцию подканалов и **Группы каналов**. Ансамбль – это объединение радиоканалов (группа каналов), транслируемых на одной частоте.

В том случае, когда радиоканал транслирует свой логотип, он загружается и отобра-

жается рядом с названием станции (время загрузки может отличаться).

Подканал DAB

Вторичные компоненты часто называются подканалами. Это временные каналы и могут содержать, например, переводы основных программ на другие языки. В списке каналов подканалы обозначаются стрелкой.

Дополнительная информация

- Канал связи между FM и цифровым радио* (стр. 570)
- Смена радиодиапазона и радиостанции (стр. 565)
- Поиск радиостанции (стр. 566)
- Сохранение радиоканалов в приложении Радио-фаворитов (стр. 567)
- Голосовое управление радио и мультимедиа (стр. 165)
- Настройки радио (стр. 568)

Канал связи между FM и цифровым радио*

В системе цифрового радиовещания (DAB) эта функция обеспечивает переключение с канала с плохим (или вообще отсутствующим) приемом на тот же канал в другой группе каналов (ансамблей) с более качественным приемом в пределах DAB и/или между DAB и FM.

Соединение DAB с DAB и DAB с FM

1. На верхней панели нажмите **Настройки**.
2. Нажмите **Медиа** → **DAB**.
3. Внесите/удалите метку в окошке **Переключение DAB-DAB** и **Переключение DAB-FM-DAB**, чтобы активировать/отключить соответствующие функции.

Дополнительная информация

- Цифровое радио* (стр. 570)
- Радио (стр. 564)
- Настройки радио (стр. 568)

⁶ Digital Audio Broadcasting

⁷ Digital Multimedia Broadcasting

Медиапроигрыватель

Медиаплеер может воспроизводить звук с CD-плеера* и с внешних аудио источников, подключенных к разьему USB или через Bluetooth. Он также может воспроизводить файлы в видеформате через разъем USB. Когда автомобиль подключен к Интернету, вы можете слушать веб-радио, аудиокниги и пользоваться музыкальными услугами через приложения.

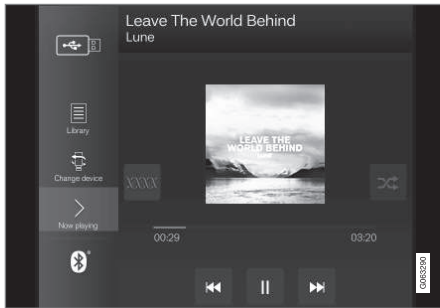

Управление медиапроигрывателем осуществляется с центрального дисплея, но некоторыми функциями можно управлять с помощью правого набора кнопок на рулевом колесе

или голосовых команд.

Услуги радиовещания также входят в медиапроигрыватель. Вы можете прочитать об этом в отдельном разделе.

Дополнительная информация

- Воспроизведение медиа (стр. 571)
- Управление и смена медиаисточников (стр. 573)
- Поиск медиа (стр. 574)
- Приложения (стр. 560)
- Радио (стр. 564)
- Проигрыватель компакт-дисков* (стр. 575)
- Видео (стр. 576)
- Мультимедиа через Bluetooth® (стр. 577)
- Медиаустройства в разьеме USB (стр. 578)
- Автомобиль с интернет-подключением* (стр. 598)

Воспроизведение медиа

Управление медиаплеером осуществляется с центрального дисплея. Некоторыми функциями можно управлять с помощью правого набора кнопок на рулевом колесе или голосовых команд.

В медиапроигрыватель входят также услуги радиовещания. Вы можете прочитать об этом в отдельном разделе.

« Запуск медиаисточника



Панель приложений (обобщенный рисунок, набор базовых приложений варьирует в зависимости от рынка и модели автомобиля).

CD*

1. Вставьте CD-диск.
2. На панели приложений откройте приложение **CD**.
3. Выберите композицию, которую вы хотите прослушать.
 - > Воспроизведение запускается.

USB-накопитель

1. Подключите USB-накопитель.
2. На панели приложений откройте приложение **USB**.
3. Выберите композицию, которую вы хотите прослушать.
 - > Воспроизведение запускается.

MP3-плеер и iPod®

ВНИМАНИЕ

Для воспроизведения с iPod следует использовать приложение iPod (а не USB).

Когда в качестве источника звучания используется iPod, структура меню аудио- и медиасистемы автомобиля соответствует собственной структуре меню iPod-плеера.

1. Подключите медиаисточник.
2. Запустите воспроизведение на подключенном медиаисточнике.
3. Откройте приложение (**iPod, USB**) на панели приложений.
 - > Воспроизведение запускается.

Устройство, подключенное через

Bluetooth

1. На медиаустройстве активируйте Bluetooth.
2. Подключите медиаисточник.
3. Запустите воспроизведение на подключенном медиаисточнике.
4. На панели приложений откройте приложение **Bluetooth**.
 - > Воспроизведение запускается.

Мультимедиа при подключении к Интернету

Для воспроизведения мультимедиа с подключенных к Интернету приложений:

1. Подключите автомобиль к Интернету.
2. На панели приложений откройте приложение.
 - > Воспроизведение запускается.

О порядке загрузки приложений прочитайте в отдельном разделе.

Видео

1. Подключите медиаисточник.
2. На панели приложений откройте приложение **USB**.
3. Нажмите на название видео, которое вы хотите смотреть.
 - > Воспроизведение запускается.

Apple CarPlay

Описание CarPlay приводится в отдельном разделе.

Android Auto

Описание Android Auto приводится в отдельном разделе.

Дополнительная информация

- Работа с меню приложений на дисплее водителя (стр. 114)
- Радио (стр. 564)
- Управление и смена медиаисточников (стр. 573)
- Подключение устройства к разъему USB (стр. 578)
- Подсоединение устройства через Bluetooth® (стр. 577)
- Загрузка приложений (стр. 561)
- Автомобиль с интернет-подключением* (стр. 598)
- Видео (стр. 576)
- Apple® CarPlay®* (стр. 580)
- Android Auto* (стр. 584)
- Голосовое управление радио и мультимедиа (стр. 165)
- Совместимые медиа-форматы (стр. 579)

Управление и смена медиаисточников

Для управления воспроизведением мультимедийной информации можно использовать голосовые команды, кнопки на рулевом колесе или центральный дисплей.



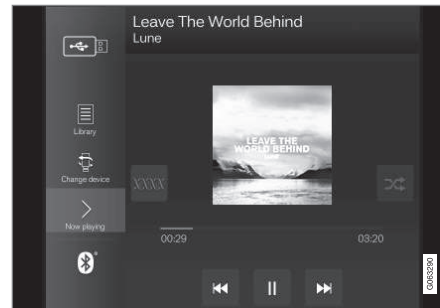

Для управления медиаплеером вы можете использовать голосовые команды, кнопки на рулевом колесе или центральный дисплей.





Громкость – для увеличения или уменьшения громкости звука поворачивайте ручку под центральным дисплеем или нажмите ▲ ▼ справа на рулевом колесе.

Воспроизведение/пауза – нажмите на изображение, относящееся к воспроизводимому

произведению, на физическую кнопку под центральным дисплеем или на кнопку  с правой стороны рулевого колеса.

Переход на другой трек/композицию – на центральном дисплее нажмите на нужный трек; нажмите  или  под центральным дисплеем или на правом наборе кнопок рулевого колеса.

Прокрутка/сдвиг по времени – на центральном дисплее нажмите на ось времени и перетащите в горизонтальном направлении; или нажмите и удерживайте  или  под центральным дисплеем или на правом наборе кнопок рулевого колеса.

Выбор другого устройства – выберите из ранее выбранных источников в приложении, на панели приложений нажмите на нужное приложение или с помощью кнопок с правой стороны рулевого колеса выберите в меню приложений .



Библиотека – нажмите на кнопку для воспроизведения файлов из библиотеки.



Случ. порядок – нажмите на кнопку для воспроизведения в случайном порядке.



Похожие – нажмите на кнопку, чтобы с помощью Gracenote найти на USB-устройстве аналогичные музыкальные произведения и составить из них плейлист. Плейлист может

содержать до 50 произведений.



Изменить устр-во – нажмите на кнопку, чтобы перейти от одного USB-устройства к другому (если подключены несколько устройств).

Дополнительная информация

- Медиапроигрыватель (стр. 571)
- Поиск медиа (стр. 574)
- Настройки аудио (стр. 558)
- Приложения (стр. 560)
- Gracenote® (стр. 575)
- Голосовое управление радио и мультимедиа (стр. 165)

Поиск медиа

Вы можете вести поиск исполнителя, композитора, названий песен, альбома, видео, аудиокниги, плейлиста, а также подкастов, если автомобиль подключен к Интернету (цифровое вещание в Интернете).

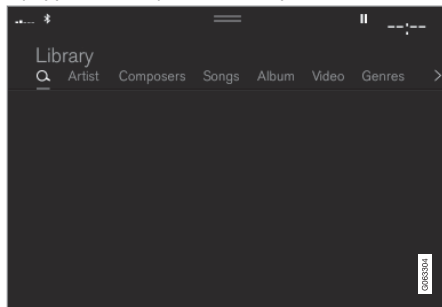

1. Нажмите .
 - > Открывается панель поиска и клавиатура.
2. Напишите ключевое слово.
3. Нажмите **Поиск**.
 - > Выполняется поиск в подсоединенных устройствах с перечислением результатов поиска по категориям.

Прокрутите экран в поперечном направлении, чтобы открыть каждую категорию отдельно.

Дополнительная информация

- Медиапроигрыватель (стр. 571)
- Автомобиль с интернет-подключением* (стр. 598)
- Воспроизведение медиа (стр. 571)
- Запись знаков, букв или слов на центральном дисплее от руки (стр. 143)

Gracenote®

Gracenote распознает артиста, альбом, названия треков и соответствующие изображения, и все это показывается одновременно с воспроизведением.

Gracenote MusicID® – стандарт для опознавания музыки. Информация о композиции может отображаться путем идентификации и анализа метаданных музыкальных файлов. Метаданные различных источников могут иногда быть противоречивыми или неполными.

Gracenote поддерживает функцию фонетической обработки имен исполнителей, названий альбомов и жанров, что позволяет выбирать музыку с помощью функции голосового управления.

1. На верхней панели нажмите **Настройки**.
2. Нажмите **Медиа** → **Gracenote®**.
3. Выберите настройки для данных Gracenote:
 - **Онлайн-поиск Gracenote®** – поиск онлайн-базы данных Gracenote для исполняемого произведения.
 - **Результаты Gracenote®** – выбор способа представления данных Gracenote при множественных результатах поиска.

- 1 – использование исходных данных файла.
- 2 – использование данных Gracenote.
- 3 – можно выбрать данные Gracenote или исходные данные.

- **Нет** – результат не показывается.

Обновление Gracenote

Содержание базы данных Gracenote обновляется непрерывно. Загрузите последнее обновление, чтобы воспользоваться нововведениями.

Дополнительную информацию и скачивание - см. www.volvocars.com/intl/support.

Дополнительная информация

- Воспроизведение медиа (стр. 571)
- Лицензионные соглашения – звук и медиа (стр. 610)
- Голосовое управление радио и мультимедиа (стр. 165)

Проигрыватель компакт-дисков*

Медиапроигрыватель может воспроизводить CD-диски с совместимыми аудиофайлами.

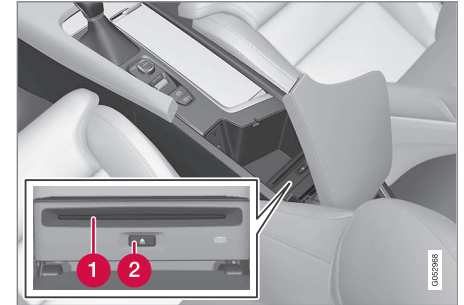

- 1 Слот для загрузки и возврата компакт-диска.
- 2 Кнопка для извлечения диска.

Дополнительная информация

- Воспроизведение медиа (стр. 571)
- Голосовое управление радио и мультимедиа (стр. 165)
- Совместимые медиа-форматы (стр. 579)

Видео

Видеофайлы устройства, подключенного к разъему USB, можно воспроизводить в медиапроигрывателе.

Во время движения автомобиля изображение отсутствует, а звуковое сопровождение продолжается. Изображение вновь появляется, когда автомобиль останавливается.

Информация о совместимых медиа-форматах представлена в отдельном разделе.

Дополнительная информация

- Воспроизведение видеофайлов (стр. 576)
- Воспроизведение с устройства DivX® (стр. 576)
- Настройки видео (стр. 577)
- Совместимые медиа-форматы (стр. 579)

Воспроизведение видеофайлов

Для просмотра видеофайлов используйте приложение **USB** на панели приложений.

1. Подключите медиа-источник (USB-устройство).
2. На панели приложений откройте приложение **USB**.
3. Нажмите на название файла, который хотите смотреть.
> Воспроизведение запускается.

Если устройство USB содержит также музыкальные и звуковые дорожки, поиск видеофайлов может быть затруднен. В таком случае их можно найти во вкладке для видео в **Библиотека**.

Дополнительная информация

- Видео (стр. 576)
- Воспроизведение с устройства DivX® (стр. 576)
- Настройки видео (стр. 577)
- Совместимые медиа-форматы (стр. 579)

Воспроизведение с устройства DivX®

Для воспроизведения приобретаемых DivX VOD-фильмов (Video-on-Demand) данное устройство DivX Certified® необходимо зарегистрировать.

1. На верхней панели нажмите **Настройки**.
2. Нажмите на **Видео** → **DivX® VOD** и загрузите регистрационный код.
3. Откройте vod.divx.com, чтобы узнать больше, и чтобы завершить регистрацию.

Дополнительная информация

- Видео (стр. 576)
- Воспроизведение видеофайлов (стр. 576)
- Настройки видео (стр. 577)
- Совместимые медиа-форматы (стр. 579)

Настройки видео

Для воспроизведения видео вы можете изменить некоторые языковые настройки. В режиме полного экрана видеоплеера или если откроете верхнюю панель и нажмете на **Настройки → Медиа → Видео**, вы можете выполнить следующие настройки: **Язык звукового канала** и **Язык субтитров**.

Дополнительная информация

- Видео (стр. 576)

Мультимедиа через Bluetooth®

Медиапроигрыватель автомобиля оснащен функцией Bluetooth и может с помощью беспроводной связи воспроизводить аудио-файлы от внешних устройств, подключенных через Bluetooth, таких как мобильные телефоны и планшеты.

Для беспроводного воспроизведения звуковых файлов с внешних устройств через медиаплеер такое устройство необходимо подсоединить к автомобилю через Bluetooth.

Дополнительная информация

- Подсоединение устройства через Bluetooth® (стр. 577)
- Первое подключение телефона к автомобилю через Bluetooth (стр. 589)
- Воспроизведение медиа (стр. 571)
- Совместимые медиа-форматы (стр. 579)

Подсоединение устройства через Bluetooth®

Подсоедините Bluetooth®-устройство к автомобилю, чтобы по беспроводной связи воспроизводить медиа-данные и подключать автомобиль к Интернету там, где это возможно.

В настоящее время многие телефоны используют беспроводную технику Bluetooth®, но не все телефоны совместимы с автомобилем.

Дополнительную информацию о совместимости см. support.volvocars.com.

Процедура подсоединения мультимедийного устройства не отличается от процедуры подсоединения телефона к автомобилю через Bluetooth®.

Дополнительная информация

- Мультимедиа через Bluetooth® (стр. 577)
- Первое подключение телефона к автомобилю через Bluetooth (стр. 589)
- Воспроизведение медиа (стр. 571)

Медиаустройства в разьеме USB

К аудиосистеме через разъем USB автомобиля можно подсоединить внешний источник звучания, например, iPod® или mp3-плеер.

Подзаряжаемые батарейки устройства заряжаются при подсоединении устройства к USB-разъему, когда в автомобиле установлено положение зажигания I, II или работает двигатель.

Содержание внешнего устройства считывается быстрее, если в него входят только файлы совместимых форматов. Через разъем USB также можно воспроизводить видеофайлы.

Некоторые mp3-плееры имеют собственную систему файлов, которая не поддерживается автомобилем.

Дополнительная информация

- Подключение устройства к разьему USB (стр. 578)
- Воспроизведение медиа (стр. 571)
- Видео (стр. 576)
- Положения зажигания (стр. 478)
- Технические данные для USB-устройств (стр. 579)
- Apple® CarPlay®* (стр. 580)
- Android Auto* (стр. 584)

Подключение устройства к разьему USB

К аудиосистеме через один из разъемов USB автомобиля можно подсоединить внешнее аудиоустройство, например, iPod® или mp3-плеер.

При использовании Apple CarPlay* и Android Auto* телефон должен быть подключен к разьему USB с белой рамкой (если в автомобиле установлены два разьема USB).



USB разьемы (тип A) в тоннельной консоли. Следите за тем, чтобы провод был направлен вперед, чтобы не защемить его при закрытии крышки.

Дополнительная информация

- Воспроизведение медиа (стр. 571)
- Медиаустройства в разьеме USB (стр. 578)

- Медиапроигрыватель (стр. 571)
- Технические данные для USB-устройств (стр. 579)
- Технические данные для USB-устройств (стр. 579)
- Apple® CarPlay®* (стр. 580)
- Android Auto* (стр. 584)

Технические данные для USB-устройств

Данные могут считываться только с USB-устройств, которые отвечают следующим техническим требованиям.

При воспроизведении структура папок не будет отображаться на центральном дисплее.

	Макс. количество
Файлы	15 000
Папки	1 000
Подуровни папок	8
Плейлисты	100
Позиции в плейлисте	1 000
Подпапки	Без ограничений

Технические данные для разъема USB-A

- Разъем типа A
- Версия 2.0
- Напряжение питания 5 В
- Максимальный ток 2.1 А

Дополнительная информация

- Медиаустройства в разъеме USB (стр. 578)

Совместимые медиа-форматы

Воспроизведение медиа-данных возможно только при использовании файлов следующих форматов.

Звуковые файлы

Формат	Расширение файла	Кодек
MP3	.mp3	MPEG1 Layer III, MPEG2 Layer III, MP3 Pro (совместим с mp3), MP3 HD (совместим с mp3)
AAC	.m4a, .m4b, .aac	AAC LC (MPEG-4 part III Audio), HE-AAC (aacPlus v1/v2)
WMA	.wma	WMA8/9, WMA9/10 Pro
WAV	.wav	LPCM
FLAC	.flac	FLAC

Видеофайлы

Формат	Расширение файла
MP4	.mp4, .m4v
MPEG-PS	.mpg, .mp2, .mpeg, .m1v

Формат	Расширение файла
AVI	.avi
AVI (DivX)	.avi, .divx
ASF	.asf, .wmv

Субтитры

Формат	Расширение файла
SubViewer	.sub
SubRip	.srt
SSA	.ssa

оставляемые собственной системы автомобиля, отменяются.

Приложениями CarPlay можно управлять с помощью центрального дисплея, iOS-устройства и кнопок справа на рулевом колесе (некоторые функции). Приложениями можно также управлять с помощью голосовых команд Siri. Длительным нажатием кнопки  на рулевом колесе запускается голосовое управление Siri, а кратким нажатием активируется собственное голосовое управления автомобиля. Если Siri прекращает действовать слишком рано, удерживайте нажатой кнопку  ⁸.

Приступая к использованию Apple CarPlay, вы подтверждаете следующее: Услуга Apple CarPlay предоставляется Apple Inc. на определенных условиях, и поэтому Volvo Cars не несет ответственности за действие Apple CarPlay в целом, а также ее функций и приложений. При использовании Apple CarPlay часть информации о вашем автомобиле (включая местоположение автомобиля) передается в ваш iPhone. В отношении Volvo Cars вы несете полную ответственность по использованию вами и другими лицами Apple CarPlay.

Дополнительная информация

- Использование Apple® CarPlay®* (стр. 581)
- Настройки для Apple® CarPlay®* (стр. 583)
- Управление голосом (стр. 161)
- Сброс настроек на центральном дисплее (стр. 148)

Использование Apple® CarPlay®*

Для использования CarPlay необходимо активировать в устройстве iOS голосовое управление Siri. Для действия всех функций необходимо также, чтобы устройство было подключено к Интернету через Wi-Fi или мобильную сеть.

Подключение iOS устройства и запуск CarPlay

ВНИМАНИЕ

CarPlay можно использовать только, когда подсоединение через Bluetooth отключено. Поэтому телефон или медиоплеер, подключенный к автомобилю через Bluetooth, не доступен, когда активирован интерфейс CarPlay. Для подключения к Интернету приложений автомобиля следует использовать другой способ. Используйте Wi-Fi или встроенный в автомобиль модем*.

Запуск CarPlay с устройства iOS, которое ранее не было подсоединено:

1. Подключите устройство iOS, поддерживающее CarPlay, к разъему USB. Если в автомобиле имеется два разъема USB, используйте разъем с белой рамкой.

⁸ Apple и CarPlay являются зарегистрированными торговыми марками, принадлежащими Apple Inc.



2. Прочитайте условия и после этого для подключения нажмите **Принять**.
 - > Открывается рабочая панель с CarPlay и отображаются совместимые приложения.
3. Выберите и нажмите на приложение.
 - > Приложение запускается.

Запустите CarPlay

Запуск CarPlay с устройства iOS, которое уже было подсоединено:

1. Подключите устройство iOS к разъему USB. Если в автомобиле имеется два разъема USB, используйте разъем с белой рамкой.
 - > **Если выбрана настройка автоматического запуска** – появится название устройства. Рабочая панель с CarPlay открывается автоматически, если в момент подключения устройства iOS появляется главная панель.
2. Если рабочая панель с CarPlay не открывается автоматически, нажмите на название устройства. Открывается рабочая панель с CarPlay и отображаются совместимые приложения.

3. Если на этой же рабочей панели в это время действует какое-то другое приложение, нажмите на **Apple CarPlay** на панели приложений.
 - > Открывается рабочая панель с CarPlay и отображаются совместимые приложения.
4. Выберите и нажмите на приложение.
 - > Приложение запускается.

CarPlay работает в фоновом режиме, если в момент подключения на этой же рабочей панели запускается или уже действует другое приложение. Чтобы CarPlay вновь появилось на рабочей панели – на панели приложений нажмите на значок CarPlay.

Переменное подключение CarPlay и iPod

От CarPlay к iPod

1. На верхней панели нажмите **Настройки**.
2. Перейдите к **Связь** → **Apple CarPlay**.
3. Удалите метку из окошка для устройства iOS, которое не должно автоматически запускать CarPlay при подключении USB-кабеля.
4. Отсоедините и подсоедините устройство iOS к USB-порту.

5. На панели приложений откройте приложение **iPod**.

От iPod к CarPlay

1. Нажмите **Apple CarPlay** на панели приложений.
2. Прочитайте информацию во всплывающем окне и затем нажмите **OK**.
3. Отсоедините и подсоедините устройство iOS к USB-порту.
 - > Открывается рабочая панель с Apple CarPlay и отображаются совместимые приложения⁹.

Дополнительная информация

- Подключение устройства к разъему USB (стр. 578)
- Apple® CarPlay®* (стр. 580)
- Настройки для Apple® CarPlay®* (стр. 583)
- Подключение автомобиля к Интернету с помощью телефона (Wi-Fi) (стр. 600)
- Подключение автомобиля к Интернету через модем автомобиля (SIM-карта) (стр. 601)
- Управление голосом (стр. 161)

⁹ Apple, CarPlay, iPhone и iPod являются зарегистрированными торговыми марками, принадлежащими Apple Inc.

Настройки для Apple® CarPlay®*

Настройки для устройства iOS, подключенного через CarPlay¹⁰.

Автоматический запуск

1. На верхней панели нажмите **Настройки**.
2. Перейдите к **Связь → Apple CarPlay** и выберите настройку:
 - Внесите метку в окошко – CarPlay запускается автоматически после подключения USB-кабеля.
 - Удалите метку в окошке – CarPlay не запускается автоматически после подключения USB-кабеля.

В том случае, когда автомобиль используется совместно несколькими лицами, например, в качестве "автопула", следует отметить, что одновременно в списке можно сохранить не более 20 устройств iOS. При подключении нового устройства, когда список заполнен, самое первое из подключенных устройств удаляется.

Чтобы удалить список, необходимо сбросить настройки на центральном дисплее (возврат к заводским настройкам).

Системный уровень громкости

1. На верхней панели нажмите **Настройки**.

2. Нажмите **Звук → Громкость системы** и выполните настройки для следующих функций:

- **Голосовое управл.**
- **Голос. сопров. Navi**
- **Мелодия телефона**

Дополнительная информация

- Apple® CarPlay®* (стр. 580)
- Использование Apple® CarPlay®* (стр. 581)
- Сброс настроек на центральном дисплее (стр. 148)

Полезные советы по использованию Apple® CarPlay®*

Ниже вы найдете полезные советы, которые помогут вам при использовании CarPlay®.

- Обновляйте ваше устройство iOS до новой версии операционной системы iOS и проверяйте обновление приложений.
- В случае проблем с CarPlay отключите устройство iOS от USB разъема, а затем вновь подключите. Вы также можете в устройстве закрыть, а затем вновь запустить приложение, которое не работает, или попробовать закрыть все приложения и перезапустить устройство.
- Если приложения не показываются после запуска CarPlay (темный экран), попробуйте свернуть и развернуть рабочую панель CarPlay.
- Использование приложений, несовместимых с CarPlay, может иногда приводить к нарушению соединения между устройством iOS и автомобилем. Информацию о поддерживаемых приложениях и совместимых устройствах вы найдете на сайте Apple. Вы также можете найти CarPlay в App Store, чтобы

¹⁰ Apple и CarPlay являются зарегистрированными торговыми марками, принадлежащими Apple Inc..

« открыть информацию о приложениях, совместимых с CarPlay на вашем рынке.

- С помощью Siri вы можете записывать/диктовать и прослушивать сообщения. Сообщения произносятся и диктуются на языке, который выбран в настройках Siri. Когда сообщения записываются/диктуются, текст не отображается на центральном дисплее, а показывается в устройстве iOS. При использовании Siri не забывайте о том, что используются микрофоны телефона, и поэтому качество зависит от местоположения телефона.
- Если устройство подключено к автомобилю через Bluetooth, при использовании CarPlay это соединение прерывается. В этом случае для восстановления Интернет-подключения в автомобиле поделитесь Интернетом через точку доступа Wi-Fi устройства.
- Некоторые функции CarPlay (например, голосовые звонки и сообщения) приводят к тому, что собственные функции автомобиля прерываются, и вместо этого автоматически показывается CarPlay. Если вы хотите избежать этого, отмените выбор показа соответствующей функции в CarPlay в настройках для уведомлений в телефоне.

- CarPlay действует только с iPhone¹¹.

ВНИМАНИЕ

Доступность и функциональные возможности могут варьировать в зависимости от рынка.

Дополнительная информация

- Apple® CarPlay®* (стр. 580)
- Подключение автомобиля к Интернету с помощью телефона (Wi-Fi) (стр. 600)

¹¹ Apple, CarPlay и iPhone являются зарегистрированными торговыми марками, принадлежащими Apple Inc.

Android Auto*

Android Auto позволяет слушать музыку, совершать звонки, пользоваться навигацией и адаптированными для автомобиля приложениями на устройстве Android. Система Android Auto совместима не со всеми устройствами Android.

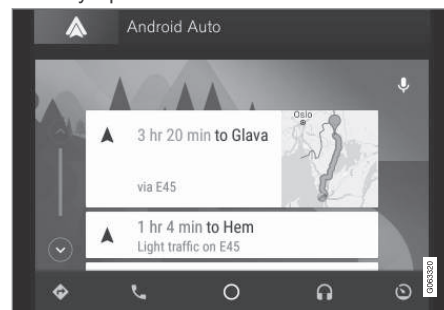

Информацию о поддерживаемых приложениях и совместимых устройствах Android можно найти на сайте: www.android.com/auto/. Информацию о сторонних приложениях см. Google Play. Пожалуйста, учтите, что Volvo не несет ответственности за содержание Android Auto.

Android Auto запускается на панели приложений. После первого запуска Android Auto приложение запускается автоматически при

* Опция/дополнительное оборудование.

следующем подключении устройства. Автоматический запуск можно отменить в настройках.

И ВНИМАНИЕ

Когда устройство подключено к Android Auto, возможна передача мультимедийного потока на другой медиаплеер через Bluetooth. Bluetooth действует во время использования Android Auto.

При использовании Android Auto для навигации по карте указания не поступают на дисплей водителя и проекционный дисплей, а появляются только на центральном дисплее.

Вы можете управлять Android Auto с помощью центрального дисплея, кнопок справа на рулевом колесе или голосовых команд. Google Ассистент запускается длительным нажатием кнопки  на рулевом колесе и отключается кратким нажатием.

Используя Android Auto, вы подтверждаете следующее: сервис Android Auto предоставляется Google Inc. в соотв-и с полож-ями и условиями этой компании. Volvo Cars не несет ответственности за Android Auto, ее функции и приложения. При исп-и Android Auto ваш автомобиль передает нек-рый

объем информации (в т.ч. о местоположении) через Android телефон. Вы несете всю ответств. за использование Android Auto вами и третьими лицами.

Дополнительная информация

- Использование Android Auto* (стр. 585)
- Настройки для Android Auto* (стр. 586)

Использование Android Auto*

Для использования приложения **Android Auto** оно должно быть установлено в устройстве Android, и устройство должно быть присоединено к USB разъему автомобиля.

И ВНИМАНИЕ

Для использования Android Auto необходимо, чтобы в автомобиле были установлены два разъема USB (USB разветвитель)*. В автомобиле только с одним разъемом USB вы не сможете пользоваться Android Auto.

Первое подключение Android

1. Подсоедините устройство Android к USB разъему с белой рамкой.
2. Прочитайте информацию во всплывающем окне и затем нажмите **ОК**.
3. Нажмите **Android Auto** на панели приложений.
4. Прочитайте условия и после этого для подключения нажмите **Принять**.
 - > Открывается рабочая панель с Android Auto и отображаются совместимые приложения.
5. Выберите и нажмите на приложение.
 - > Приложение запускается.



« Android, подключенный ранее

1. Подсоедините устройство к USB разъему с белой рамкой.
 - > Если выбрана настройка автоматического запуска – появляется название устройства.
2. Нажмите на название устройства – открывается рабочая панель с Android Auto и появляются совместимые приложения.
3. Если настройка автоматического запуска не выбрана – откройте приложение **Android Auto** на панели приложений.
 - > Открывается рабочая панель с Android Auto и отображаются совместимые приложения.
4. Выберите и нажмите на приложение.
 - > Приложение запускается.

Android Auto работает в фоновом режиме, если на этой же рабочей панели запускается другое приложение. Чтобы Android Auto вновь появилось на рабочей панели – на панели приложений нажмите на значок Android Auto.

Дополнительная информация

- Android Auto* (стр. 584)
- Настройки для Android Auto* (стр. 586)

- Подключение устройства к разъему USB (стр. 578)
- Управление голосом (стр. 161)

Настройки для Android Auto*

Настройки при первом подключении устройства Android с помощью Android Auto.

Автоматический запуск

1. На верхней панели нажмите **Настройки**.
2. Нажмите **Связь** → **Android Auto** и выберите настройку:
 - Внесите метку в окошко – Android Auto запускается автоматически после подключения USB-кабеля.
 - Удалите метку в окошке – Android Auto не запускается автоматически после подключения USB-кабеля.

В списке может храниться до 20 устройств Android. При подключении нового устройства, когда список заполнен, самое первое из подключенных устройств удаляется.

Для удаления списка необходимо вернуться к заводским настройкам.

Системный уровень громкости

1. На верхней панели нажмите **Настройки**.

2. Нажмите **Звук** → **Громкость системы** и выполните настройки для следующих функций:

- **Голосовое управл.**
- **Голос. сопров. Navi**
- **Мелодия телефона**

Дополнительная информация

- Android Auto* (стр. 584)
- Использование Android Auto* (стр. 585)
- Сброс настроек на центральном дисплее (стр. 148)

Полезные советы по использованию Android Auto*

Ниже вы найдете полезные советы, которые помогут вам при использовании Android Auto.

- Убедитесь, что ваши приложения обновлены.
- После запуска двигателя дождитесь, пока запустится центральный дисплей, подключите устройство и затем на панели приложений откройте Android Auto.
- В случае проблем с Android Auto, отсоедините устройство Android от USB разъема и вновь подсоедините через USB. Попробуйте также закрыть приложение в устройстве, а затем вновь запустить.
- Когда устройство подсоединено к Android Auto, вы по-прежнему можете воспроизводить медиа-данные на другом медиаплеере через Bluetooth. При использовании Android Auto функция Bluetooth включена.
- Если значок Android Auto затемнен, это означает, что устройство не подключено. После подключения устройства значок подсвечивается. Если значок отсутствует, автомобиль не поддерживает подключение устройства для этой цели.

- Если устройство подключено к автомобилю через Bluetooth, при использовании Android Auto это соединение прерывается. В этом случае для восстановления Интернет-подключения в автомобиле поделитесь Интернетом через точку доступа Wi-Fi устройства.

Дополнительная информация

- Android Auto* (стр. 584)
- Подключение автомобиля к Интернету с помощью телефона (Wi-Fi) (стр. 600)

Телефон

Телефон с Bluetooth можно подсоединить по беспроводной связи к встроенной в автомобиль системе громкой связи. В аудио/медиа системе используется принцип громкой связи с возможностью дистанционного управления рядом функций телефона. Подключенным телефоном вы можете управлять и с собственной клавиатуры телефона.

Когда телефон подсоединен и подключен к автомобилю, вы можете совершать звонки, отправлять/принимать сообщения, воспроизводить по беспроводной связи мультимедийные данные и использовать телефон в качестве точки доступа к Интернету.

Для управления телефоном используется центральный дисплей, а также частично голосовые команды и меню приложений, которые открываются с помощью набора кнопок справа на рулевом колесе.

Обзор

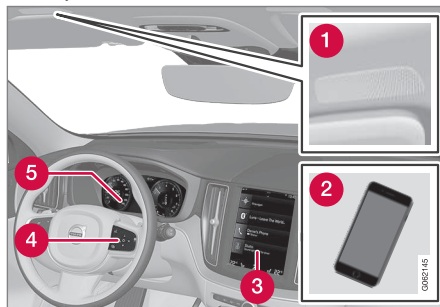

- 1 Микрофон.
- 2 Телефон.
- 3 Управление телефоном на центральном дисплее.
- 4 Клавиатура для управления функциями телефона, отображаемыми на дисплее водителя, и управления голосом.
- 5 Дисплей водителя.

Дополнительная информация

- Обращение с телефонными звонками (стр. 593)
- Использование телефонной книги (стр. 596)
- Обращение с текстовыми сообщениями (стр. 594)

- Первое подключение телефона к автомобилю через Bluetooth (стр. 589)
- Автоматическое подключение телефона к автомобилю через Bluetooth (стр. 591)
- Первое подключение телефона к автомобилю через Bluetooth вручную (стр. 591)
- Отсоединение от автомобиля телефона, подключенного через Bluetooth (стр. 592)
- Переключение между телефонами, подключенными через Bluetooth (стр. 592)
- Удаление устройств, подключенных через Bluetooth (стр. 593)
- Настройки для телефона (стр. 597)
- Управление голосом (стр. 161)
- Работа с меню приложений на дисплее водителя (стр. 114)
- Настройки аудио (стр. 558)
- Подключение автомобиля к Интернету с помощью телефона, подключенного через Bluetooth (стр. 599)

Первое подключение телефона к автомобилю через Bluetooth

Подключите телефон с активированной функцией Bluetooth, чтобы иметь возможность из автомобиля совершать звонки, отправлять/получать сообщения, воспроизводить беспроводным способом мультимедийные данные и подключать автомобиль к Интернету.

Одновременно можно подключить два устройства Bluetooth, при этом одно из них только для беспроводного воспроизведения потоковой информации. Последний сопряженный телефон автоматически подключается для совершения звонков, отправки/приема сообщений, воспроизведения мультимедийных данных и использования в качестве точки доступа к Интернету. Изменить назначение использования телефона можно в разделе **Bluetooth-устройства** в меню настроек на верхней панели центрального дисплея. Мобильный телефон должен иметь функцию Bluetooth и поддерживать совместное использование Интернета.

После первого подключения/регистрации устройства с помощью Bluetooth нет необходимости в том, чтобы оно было видимым/доступным для поиска – достаточно лишь, чтобы в нем была активирована функция Bluetooth. К автомобилю можно присоеди-

нить через Bluetooth и сохранить до 20 устройств.

Вы можете выполнить подключение двумя способами. Вести поиск телефона в автомобиле или поиск автомобиля в телефоне.

Вариант 1 – поиск телефона в автомобиле

1. Телефон становится доступным для поиска/видимым через Bluetooth.
2. Откройте рабочую панель для телефона на центральном дисплее.
 - Если в автомобиле нет подключенного телефона – нажмите **Добавить телефон**.
 - Если к автомобилю уже подключен телефон – нажмите **Изменить** . Во всплывающем окне нажмите **Добавить телефон**.
- > Появляется список доступных устройств Bluetooth. Список обновляется по мере обнаружения новых устройств.
3. Нажмите на название телефона, который вы хотите подключить.

4. Убедитесь, что указанный в автомобиле цифровой код совпадает с кодом в телефоне. Если коды совпадают, выберите принять условия в обоих устройствах.
5. В телефоне выберите принять или отклонить некоторые условия для телефонных контактов или сообщений.



ВНИМАНИЕ

- В некоторых телефонах необходимо активировать функцию сообщений.
- Не все телефоны могут показывать контакты и сообщения в автомобиле, так как не все мобильные телефоны полностью совместимы с автомобилем.

« Вариант 2 – поиск автомобиля в телефоне

1. Откройте рабочую панель для телефона на центральном дисплее.
 - Если в автомобиле нет подключенного телефона – нажмите **Добавить телефон** → **Открыть Bluetooth автомобиля для обнаружения**.
 - Если к автомобилю уже подключен телефон – нажмите **Изменить** . Во всплывающем окне нажмите **Добавить телефон** → **Открыть Bluetooth автомобиля для обнаружения**.
2. Активируйте в телефоне Bluetooth.
3. В телефоне найдите устройства Bluetooth.
 - > Появляется список доступных устройств Bluetooth.
4. В телефоне выберите название автомобиля.
5. В автомобиле появляется всплывающее окно с информацией о подключении. Подтвердите подключение.

6. Убедитесь, что указанный в автомобиле цифровой код совпадает с кодом, указанным во внешнем устройстве. Если коды совпадают, выберите принять условия в обоих устройствах.
7. В телефоне выберите принять или отклонить некоторые условия для телефонных контактов или сообщений.

 ВНИМАНИЕ
<ul style="list-style-type: none"> • В некоторых телефонах необходимо активировать функцию сообщений. • Не все телефоны могут показывать контакты и сообщения в автомобиле, так как не все мобильные телефоны полностью совместимы с автомобилем.

 ВНИМАНИЕ
Во время обновления операционной системы телефона подключение телефона может быть нарушено. В этом случае удалите телефон из автомобиля и затем вновь выполните подключение.

Совместимые телефоны

В настоящее время многие телефоны используют беспроводную технику Bluetooth, но не все телефоны совместимы с автомобилем.

Информацию о совместимых телефонах можно найти на сайте <http://www.volvocars.com>.

Дополнительная информация

- Телефон (стр. 588)
- Автоматическое подключение телефона к автомобилю через Bluetooth (стр. 591)
- Первое подключение телефона к автомобилю через Bluetooth вручную (стр. 591)
- Отсоединение от автомобиля телефона, подключенного через Bluetooth (стр. 592)
- Переключение между телефонами, подключенными через Bluetooth (стр. 592)
- Удаление устройств, подключенных через Bluetooth (стр. 593)
- Настройки для Bluetooth-устройств (стр. 597)
- Автомобиль с интернет-подключением* (стр. 598)
- Подключение автомобиля к Интернету с помощью телефона, подключенного через Bluetooth (стр. 599)

Автоматическое подключение телефона к автомобилю через Bluetooth

Телефон может автоматически подключаться к автомобилю через Bluetooth. Необходимо, чтобы этот телефон однажды уже был подключен к автомобилю.

Только два последних из подсоединенных телефонов могут подключаться автоматически.

1. Активируйте в телефоне Bluetooth, а затем установите в автомобиле положение зажигания I.
2. Сохраните в автомобиле положение зажигания I или выше.
 - > Телефон подключен.

Дополнительная информация

- Телефон (стр. 588)
- Первое подключение телефона к автомобилю через Bluetooth (стр. 589)
- Первое подключение телефона к автомобилю через Bluetooth вручную (стр. 591)
- Отсоединение от автомобиля телефона, подключенного через Bluetooth (стр. 592)
- Переключение между телефонами, подсоединенными через Bluetooth (стр. 592)

- Удаление устройств, подключенных через Bluetooth (стр. 593)
- Настройки для Bluetooth-устройств (стр. 597)
- Автомобиль с интернет-подключением* (стр. 598)
- Подключение автомобиля к Интернету с помощью телефона, подключенного через Bluetooth (стр. 599)
- Положения зажигания (стр. 478)

Первое подключение телефона к автомобилю через Bluetooth вручную

Вы можете вручную подключить к автомобилю телефон через Bluetooth. Необходимо, чтобы этот телефон однажды уже был подключен к автомобилю.

1. Активируйте в телефоне Bluetooth.
2. Откройте рабочую панель для телефона.
 - > Появляется список подсоединенных телефонов.
3. Нажмите на название телефона, который вы хотите подключить.
 - > Телефон подключен.

Дополнительная информация

- Телефон (стр. 588)
- Первое подключение телефона к автомобилю через Bluetooth (стр. 589)
- Автоматическое подключение телефона к автомобилю через Bluetooth (стр. 591)
- Отсоединение от автомобиля телефона, подключенного через Bluetooth (стр. 592)
- Переключение между телефонами, подсоединенными через Bluetooth (стр. 592)
- Удаление устройств, подключенных через Bluetooth (стр. 593)



- Настройки для Bluetooth-устройств (стр. 597)
- Автомобиль с интернет-подключением* (стр. 598)
- Подключение автомобиля к Интернету с помощью телефона, подключенного через Bluetooth (стр. 599)

Отсоединение от автомобиля телефона, подключенного через Bluetooth

Вы можете отсоединить телефон, подключенный через Bluetooth, и он в дальнейшем не будет привязан к автомобилю.

- Когда телефон находится вне зоны доступа автомобиля, он автоматически отсоединяется. Если отсоединение происходит во время текущего разговора, вы сможете продолжить разговор по телефону.
- Вы также можете отсоединить телефон, отключив ручную функцию Bluetooth.

Дополнительная информация

- Телефон (стр. 588)
- Настройки для телефона (стр. 597)
- Переключение между телефонами, подключенными через Bluetooth (стр. 592)
- Удаление устройств, подключенных через Bluetooth (стр. 593)
- Настройки для Bluetooth-устройств (стр. 597)

Переключение между телефонами, подключенными через Bluetooth

Вы можете переходить от одного телефона, подключенного через Bluetooth, к другому.

1. Откройте рабочую панель для телефона.
2. Нажмите **Изменить**  или перетащите вниз верхнюю панель и нажмите **Настройки → Связь → Bluetooth-устройства → Добавить устройство**.
> Появляется список доступных устройств Bluetooth.
3. Нажмите на телефон, который вы хотите подключить.

Дополнительная информация

- Телефон (стр. 588)
- Первое подключение телефона к автомобилю через Bluetooth (стр. 589)
- Настройки для Bluetooth-устройств (стр. 597)
- Отсоединение от автомобиля телефона, подключенного через Bluetooth (стр. 592)
- Удаление устройств, подключенных через Bluetooth (стр. 593)

Удаление устройств, подключенных через Bluetooth

Вы можете убрать, например, телефоны, из списка зарегистрированных Bluetooth-устройств.

1. На верхней панели нажмите **Настройки**.
2. Нажмите **Связь** → **Bluetooth-устройства**.
 - > Появляется список зарегистрированных Bluetooth-устройств.
3. Нажмите на устройство, которое вы хотите убрать.
4. Нажмите **Удалить устр-во** и подтвердите выбор.
 - > Устройство больше не относится к зарегистрированным в автомобиле.

Дополнительная информация

- Телефон (стр. 588)
- Первое подключение телефона к автомобилю через Bluetooth (стр. 589)
- Отсоединение от автомобиля телефона, подключенного через Bluetooth (стр. 592)
- Переключение между телефонами, подключенными через Bluetooth (стр. 592)
- Настройки для Bluetooth-устройств (стр. 597)

Обращение с телефонными звонками

Управление звонками телефона, подключенного к автомобилю через Bluetooth.

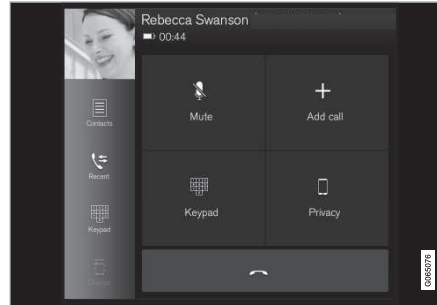

Обобщенный рисунок.

Выполнение вызова

1. Откройте рабочую панель для телефона.
2. Выберите способ выполнения вызова: история звонков, ввод номера с клавиатуры или выбор в списке контактов. В списке контактов вы можете использовать функцию поиска или просмотра. В списке контактов нажмите на ☆, чтобы включить контакт в **Избранное**.
3. Нажмите ☎, чтобы совершить звонок.

4. Нажмите ☎, чтобы завершить разговор.

Вы также можете совершить звонок из истории звонков в меню приложений, которое открывается с помощью правого набора кнопок на рулевом колесе ⌂.

Выполнение многосторонних вызовов

Во время текущего разговора:

1. Нажмите **Добавить вызов**.
2. Выберите способ выполнения вызова: история звонков, избранное или список контактов.
3. Нажмите на контакт/строку в истории звонков или на ☎ для контакта в списке.
4. Нажмите **Переключить вызов** для переключения между абонентами.
5. Нажмите ☎, чтобы завершить текущий разговор.

Конференц-вызов

Во время текущего многостороннего разговора:

1. Нажмите **Конференц-связь**, чтобы объединить вместе текущие разговоры с несколькими участниками.
2. Нажмите ☎, чтобы завершить разговор.



« Входящие вызовы

Входящие вызовы отображаются на дисплее водителя и на центральном дисплее. Для управления звонком используйте правый набор кнопок на рулевом колесе или центральный дисплей.

1. Нажмите **Ответить/Отклонить**.
2. Нажмите , чтобы завершить разговор.

Входящие вызовы во время текущего разговора

1. Нажмите **Ответить/Отклонить**.
2. Нажмите , чтобы завершить разговор.

Индивидуальный разговор

- Во время текущего разговора нажмите **Приватность** и выберите настройки:
 - **Переключить на мобильный телефон** – функция громкой связи отключается, и разговор переключается на мобильный телефон.
 - **Только водитель** – микрофон, встроенный в потолок на стороне пассажира, отключается, и разговор продолжается по громкой связи автомобиля.

Дополнительная информация

- Телефон (стр. 588)
- Первое подключение телефона к автомобилю через Bluetooth (стр. 589)
- Голосовое управление телефоном (стр. 164)
- Работа с меню приложений на дисплее водителя (стр. 114)
- Запись знаков, букв или слов на центральном дисплее от руки (стр. 143)
- Использование телефонной книги (стр. 596)
- Обращение с текстовыми сообщениями (стр. 594)
- Настройки аудио (стр. 558)

Обращение с текстовыми сообщениями¹²

Управление сообщениями в телефоне, подключенном к автомобилю через Bluetooth.

В некоторых телефонах необходимо активировать функцию сообщений. Не все мобильные телефоны полностью совместимы с автомобилем и поэтому не могут показывать контакты и сообщения в автомобиле.

Информацию о совместимых телефонах можно найти на сайте <http://www.volvocars.com>.

Обработка текстовых сообщений на центральном дисплее

Текстовые сообщения показываются только на центральном дисплее, если такая установка выбрана.

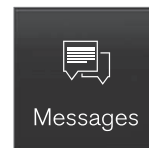

На панели приложений нажмите **Сообщения**, чтобы управлять текстовыми сообщениями на центральном дисплее.

¹² Относится только к некоторым рынкам. Дополнительную информацию можно получить у дилера Volvo.

Прослушать текстовое сообщение на центральном дисплее



Нажмите на значок, чтобы прослушать сообщение.

Отправить текстовое сообщение на центральный дисплей¹³

1. Вы можете ответить на сообщение или создать новое сообщение.
 - Ответить на сообщение – нажмите на контакт, на сообщение которого вы хотите ответить, и затем нажмите **Ответить**.
 - Создать новое сообщение – нажмите **Создать новое**. Выберите контакт или введите номер телефона.
2. Напишите сообщение.
3. Нажмите **Отправить**.

Обработка текстовых сообщений на дисплее водителя

Текстовые сообщения показываются только на дисплее водителя, если такая установка выбрана.

Прослушать новое текстовое сообщение на дисплее водителя

- Для чтения сообщения вслух – выберите **Читать**, используя кнопки на рулевом колесе.

Продиктовать ответ на сообщение на дисплее водителя

После того, как вы прослушали текстовое сообщение, вы можете продиктовать короткий ответ, если автомобиль подключен к Интернету.

- Нажмите **Ответить**, используя кнопки на рулевом колесе. Запускается диалог для диктовки сообщения.

Уведомление о сообщении

Уведомления можно активировать и отключить в настройках для текстовых сообщений.

Дополнительная информация

- Телефон (стр. 588)
- Настройки текстовых сообщений (стр. 596)
- Настройки для телефона (стр. 597)
- Автомобиль с интернет-подключением* (стр. 598)

- Голосовое управление телефоном (стр. 164)
- Запись знаков, букв или слов на центральном дисплее от руки (стр. 143)
- Первое подключение телефона к автомобилю через Bluetooth (стр. 589)
- Условия использования и доступ к данным (стр. 606)

¹³ Не все телефоны могут отправлять сообщения через автомобиль. Подключенный телефон должен поддерживать профиль доступа к сообщениям Bluetooth Message Access Profile (MAP).

Настройки текстовых сообщений

Настройки текстовых сообщений в подключенном телефоне.

1. На верхней панели нажмите **Настройки**.
2. Нажмите **Связь** → **Текстовые сообщения** и выберите настройки:
 - **Уведомление на центральном дисплее** – уведомления о сообщениях отображаются в строке состояния центрального дисплея.
 - **Уведомление на дисплее водителя** – уведомления о сообщениях отображаются на дисплее водителя, и входящие сообщения могут обрабатываться кнопками справа на рулевом колесе.
 - **Сигнал текстового сообщения** – выбор сигнала для входящих текстовых сообщений.

Дополнительная информация

- Телефон (стр. 588)
- Первое подключение телефона к автомобилю через Bluetooth (стр. 589)
- Обращение с текстовыми сообщениями (стр. 594)
- Настройки для телефона (стр. 597)

Использование телефонной книги

Контактами в телефоне, подключенном к автомобилю через Bluetooth, можно пользоваться непосредственно на центральном дисплее.

Вы можете увидеть до 3000 контактов из телефона, выбранного на центральном дисплее.

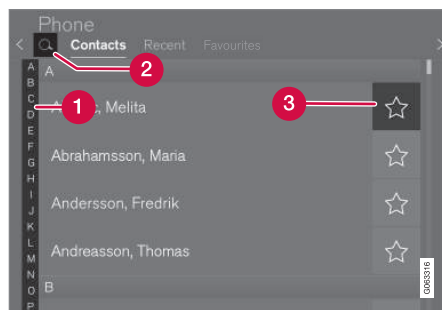

- 1 **Просмотр букв и #** для поиска совпадающего контакта. В зависимости от имеющихся в телефонной книге контактов отображаются только совпадающие буквы.
- 2 **Поиск в контактах** – нажмите **Q**, чтобы найти номер телефона или имя в списке контактов.
- 3 **Избранное** – нажмите **☆**, чтобы добавить/удалить контакт из списка избранного.

Порядок расположения

Список контактов представлен в алфавитном порядке. Специальные знаки и цифры включены в **#**. В настройках телефона вы можете выбрать порядок перечисления контактов по имени или по фамилии.

Дополнительная информация

- Телефон (стр. 588)
- Настройки для телефона (стр. 597)
- Голосовое управление телефоном (стр. 164)
- Запись знаков, букв или слов на центральном дисплее от руки (стр. 143)
- Первое подключение телефона к автомобилю через Bluetooth (стр. 589)

Настройки для телефона

В подключенном к автомобилю телефоне вы можете выбрать следующие настройки.

1. На верхней панели нажмите **Настройки**.
2. Нажмите **Связь → Телефон** и выберите настройки:
 - **Рингтоны** – выбор сигнала звонка. Вы можете выбрать сигнал звонка в телефоне или автомобиле. Не все телефоны полностью совместимы, и поэтому вы не можете выбирать сигналы звонка такого телефона в автомобиле.¹⁴
 - **Порядок сортировки** – выбор порядка представления контактов в списке.

Уведомления о звонках на проекционном дисплее*

1. Нажмите **Настройки** на верхней панели центрального дисплея.
2. Нажмите **My Car → Дисплеи → Параметры проекционного дисплея**.
3. Выберите **Показать телефон**.

Дополнительная информация

- Телефон (стр. 588)
- Настройки текстовых сообщений (стр. 596)
- Настройки для Bluetooth-устройств (стр. 597)
- Первое подключение телефона к автомобилю через Bluetooth (стр. 589)
- Проекционный дисплей* (стр. 157)
- Настройки аудио (стр. 558)

Настройки для Bluetooth-устройств

Настройки для устройств, подключенных через Bluetooth.

1. На верхней панели нажмите **Настройки**.
2. Нажмите **Связь → Bluetooth-устройства** и выберите настройки:
 - **Добавить устройство** – запуск сопряжения нового устройства.
 - **Соединенные ранее устройства** – перечисление зарегистрированных/сопряженных устройств.
 - **Удалить устр-во** – удаление подсоединенного устройства.
 - **Услуги, разрешенные для этого устройства** – выбор назначения устройства: совершать вызовы, отправлять/получать сообщения, потоковая передача мультимедиа и подключение к Интернету.
 - **Интернет-подключение** – подключение автомобиля к Интернету через Bluetooth-подключение устройства.

Дополнительная информация

- Телефон (стр. 588)
- Настройки для телефона (стр. 597)

¹⁴ Информацию о совместимых телефонах можно найти на сайте <http://www.volvocars.com>.

- Автомобиль с интернет-подключением* (стр. 598)
- Первое подключение телефона к автомобилю через Bluetooth (стр. 589)

Автомобиль с интернет-подключением*

В подключенном к Интернету автомобиле вы можете, например, пользоваться веб-радио и музыкальными услугами через приложения, загружать программные продукты и из автомобиля связываться с дилером.

Автомобиль подключается через Bluetooth, Wi-Fi или модем, встроенный в автомобиль* (SIM-карта).

В подключенном к Интернету автомобиле вы можете выделить совместную точку доступа к Интернету (точка доступа Wi-Fi), для использования другими устройствами, например, планшетами, этого Интернет-подключения¹⁵.

Состояние подключения к Интернету отображается символом в строке состояния центрального дисплея.

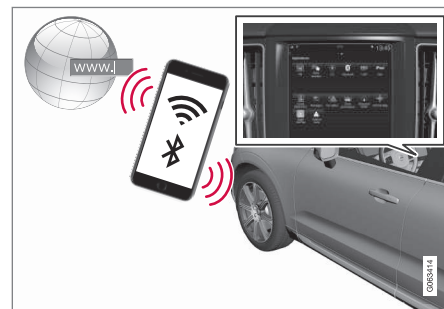

i ВНИМАНИЕ

При использовании сети Интернет происходит передача данных (трафик данных), за которую взимает плату ваш оператор сети.

При активировании роуминга данных возможна дополнительная оплата.

Данные о стоимости трафика данных вы можете узнать у вашего оператора сети.

¹⁵ Не относится к подключению через Wi-Fi.

И ВНИМАНИЕ

При использовании Apple CarPlay автомобиль можно подключить к Интернету только через Wi-Fi или модем автомобиля*.

И ВНИМАНИЕ

При использовании Android Auto автомобиль можно подключить к Интернету только через Wi-Fi, Bluetooth или модем автомобиля*.

Перед подключением автомобиля к Интернету найдите на сайте www.volvocars.com справочные материалы об условиях предоставления услуг и политике конфиденциальности в отношении клиентов.

Дополнительная информация

- Символы в строке состояния центрального дисплея (стр. 136)
- Подключение автомобиля к Интернету с помощью телефона, подключенного через Bluetooth (стр. 599)
- Подключение автомобиля к Интернету с помощью телефона (Wi-Fi) (стр. 600)
- Подключение автомобиля к Интернету через модем автомобиля (SIM-карта) (стр. 601)

- Приложения (стр. 560)
- Отсутствие или низкое качество подключения к Интернету (стр. 604)
- Общий доступ к Интернету из автомобиля с помощью точки доступа Wi-Fi (стр. 603)
- Удаление сети Wi-Fi (стр. 605)
- Способ использования и надежность работы Wi-Fi (стр. 605)
- Volvo ID (стр. 32)
- Условия использования и доступ к данным (стр. 606)

Подключение автомобиля к Интернету с помощью телефона, подключенного через Bluetooth

При подключении автомобиля к Интернету через Bluetooth путем создания совместного доступа в телефоне вы получаете в автомобиле доступ ко многим подключенным услугам.

1. Для подключения автомобиля к Интернету через Bluetooth-подсоединенный телефон, необходимо чтобы этот телефон однажды уже был подключен к автомобилю через Bluetooth.
2. Убедитесь, что телефон поддерживает функцию совместного использования Интернета, и что эта функция активирована. В iPhone эта функция называется "Совместное Интернет-подключение". В телефонах Android функция может называться по-разному, но часто называется "Частная точка доступа". Для телефонов iPhone необходимо также, чтобы страница меню "Совместное Интернет-подключение" была открыта до тех пор, пока Интернет-подключение не будет выполнено.
3. Если телефон раньше уже был подключен через Bluetooth, на верхней панели центрального дисплея нажмите **Настройки**.



- « 4. Нажмите **Связь** → **Bluetooth-устройства**.
5. В рубрике **Интернет-подключение** внесите метку в окошко для **Интернет-подключение через Bluetooth**.
6. Если используется другая точка подключения, подтвердите выбор другого способа подключения.
- > После этого ваш автомобиль подключен к Интернету через телефон, подключенный через Bluetooth.

ВНИМАНИЕ

Телефон и оператор сети должны поддерживать функцию совместного использования Интернет-подключения (общий доступ к Интернету), а в абонемент должен входить трафик данных.

ВНИМАНИЕ

При использовании Apple CarPlay автомобиль можно подключить к Интернету только через Wi-Fi или модем автомобиля*.

Дополнительная информация

- Автомобиль с интернет-подключением* (стр. 598)
- Подключение автомобиля к Интернету через модем автомобиля (SIM-карта) (стр. 601)
- Первое подключение телефона к автомобилю через Bluetooth (стр. 589)
- Подключение автомобиля к Интернету с помощью телефона (Wi-Fi) (стр. 600)
- Apple® CarPlay®* (стр. 580)
- Отсутствие или низкое качество подключения к Интернету (стр. 604)
- Настройки для Bluetooth-устройств (стр. 597)

Подключение автомобиля к Интернету с помощью телефона (Wi-Fi)

Подключите автомобиль к Интернету через Wi-Fi путем создания совместного доступа к Интернету в телефоне, и вы получаете в автомобиле доступ ко многим подключенным услугам.

1. Убедитесь, что телефон поддерживает функцию совместного использования Интернету, и что эта функция активирована. В iPhone эта функция называется "Совместное Интернет-подключение". В телефонах Android функция может называться по-разному, но часто называется "Частная точка доступа". Для телефонов iPhone необходимо также, чтобы страница меню "Совместное Интернет-подключение" была открыта до тех пор, пока Интернет-подключение не будет выполнено.
2. На верхней панели нажмите **Настройки**.
3. Перейдите к **Связь** → **Wi-Fi**.
4. Для активирования/отключения внесите/удалите метку в окошке для Wi-Fi.
5. Если используется другая точка подключения, подтвердите выбор другого способа подключения.

6. Нажмите название сети, к которой будет подключен автомобиль.
7. Укажите пароль для подключения к сети.
 - > Автомобиль подключается к указанной сети.

Необходимо помнить, что некоторые телефоны после потери контакта с автомобилем отключают функцию совместного использования Интернета до следующего случая, например, если вы покидаете автомобиль. В связи с этим при следующем использовании функции совместного Интернета необходимо вновь активировать.

После подключения телефон сохраняется в автомобиле для дальнейшего использования. Перейдите к **Настройки** → **Связь** → **Wi-Fi** → **Сохраненные сети**, чтобы открыть список сохраненных сетей или вручную удалить сохраненные сети.

i ВНИМАНИЕ

Телефон и оператор сети должны поддерживать функцию совместного использования Интернет-подключения (общий доступ к Интернету), а в абонемент должен входить трафик данных.



Технические требования и требования по безопасности для Wi-Fi-подключения представлены в отдельном разделе.

Дополнительная информация

- Автомобиль с интернет-подключением* (стр. 598)
- Удаление сети Wi-Fi (стр. 605)
- Отсутствие или низкое качество подключения к Интернету (стр. 604)
- Способ использования и надежность работы Wi-Fi (стр. 605)

Подключение автомобиля к Интернету через модем автомобиля (SIM-карта)

Вы можете подключить автомобиль к Интернету через модем автомобиля и персональную SIM-карту (P-SIM)*.

В автомобилях с системой Volvo On Call для действия этих услуг используется Интернет-подключение через модем автомобиля.

1.

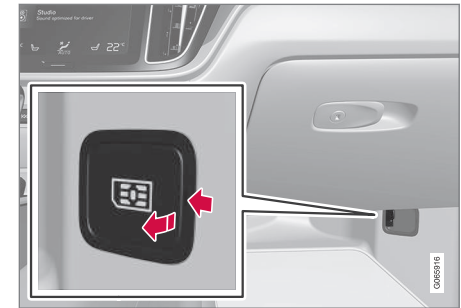

Установите персональную SIM-карту в держатель, расположенный около пола на стороне пассажира.

Имейте в виду, что в считыватель карты в автомобиле можно устанавливать только **мини SIM-карту**.

2. На верхней панели нажмите **Настройки**.



- « 3. Нажмите **Связь** → **Общий доступ к модему автомобиля**.
4. Для активирования/отключения внесите/удалите метку в окошке для **Общий доступ к модему автомобиля**.
5. Если используется другая точка подключения, подтвердите выбор другого способа подключения.
6. Укажите для SIM-карты PIN-код.
> Автомобиль подключается к указанной сети.

i **ВНИМАНИЕ**

Обратите внимание, что SIM-карта, которая используется для подключения к Интернету через P-SIM, не может иметь тот же номер телефона, что и SIM-карта телефона. Если это условие не выполняется, вызовы не смогут правильно поступать в телефон. Потому для подключения к Интернету используйте SIM-карту с отдельным номером телефона или карту данных, которая не обеспечивает телефонные соединения и соответственно не может помешать работе телефона.

Дополнительная информация

- Автомобиль с интернет-подключением* (стр. 598)
- Отсутствие или низкое качество подключения к Интернету (стр. 604)
- Настройки для модема автомобиля* (стр. 602)

Настройки для модема автомобиля*

В автомобиле установлен модем, который можно использовать для подключения автомобиля к сети Интернет. Вы также можете выделить совместную точку доступа в Интернет через Wi-Fi.

1. На верхней панели нажмите **Настройки**.
2. Нажмите **Связь** → **Общий доступ к модему автомобиля** и выберите настройки:
 - **Общий доступ к модему автомобиля** – выбор для использования модема автомобиля в качестве точки доступа.
 - **Объем используемых данных** – нажмите **Сброс**, чтобы обнулить счетчик объема передаваемых и получаемых данных.
 - **Сеть**
Выбрать оператора – выбор оператора сети автоматически или вручную.
Данные в роуминге – если в это окошко внесена метка, модем автомобиля будет подключаться к Интернету, когда автомобиль находится в другой стране за пределами зоны обслуживания домашней сети. Обратите внимание, что это может быть связано с дополнительными расходами. Проверьте ваш договор оплаты услуг трафика данных

за рубежом с оператором вашей домашней сети.

- **PIN-код SIM-карты**

Изменить PIN-код – содержит максимум 4 цифры.

Отключить PIN-код – запрос PIN-кода для получения доступа к SIM-карте.

- **Отправить запрос на код** – используется, например, для пополнения счета или проверки сальдо на телефоне. Функция зависит от оператора.

ВНИМАНИЕ

Обратите внимание, что SIM-карта, которая используется для подключения к Интернету через P-SIM, не может иметь тот же номер телефона, что и SIM-карта телефона. Если это условие не выполняется, вызовы не смогут правильно поступать в телефон. Потому для подключения к Интернету используйте SIM-карту с отдельным номером телефона или карту данных, которая не обеспечивает телефонные соединения и соответственно не может помешать работе телефона.

Дополнительная информация

- Подключение автомобиля к Интернету через модем автомобиля (SIM-карта) (стр. 601)
- Отсутствие или низкое качество подключения к Интернету (стр. 604)

Общий доступ к Интернету из автомобиля с помощью точки доступа Wi-Fi

В подключенном к Интернету автомобиле вы можете выделить совместную точку доступа для использования Интернета другими устройствами¹⁶.

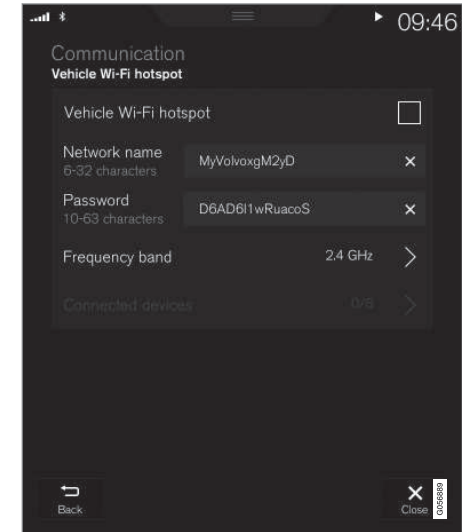

¹⁶ Не относится к автомобилю, подключенному к Интернету через Wi-Fi.

- « Оператор сети (SIM-карты) должен поддерживать совместное использование Интернет-подключения (общий доступ к Интернету).
1. На верхней панели нажмите **Настройки**.
 2. Нажмите **Связь → Точка доступа Wi-Fi автомобиля**.
 3. Нажмите **Название сети** и укажите имя точки доступа к Интернету.
 4. Нажмите **Пароль** и выберите пароль, который затем указывается в подключенных устройствах.
 5. Нажмите **Частотный диапазон** и выберите частоту для передачи данных при совместном использовании Интернета. Обратите внимание, что выбор частотного диапазона возможен не на всех рынках.
 6. Для активирования/отключения внесите/удалите метку в окошке для **Точка доступа Wi-Fi автомобиля**.
 7. Если в качестве точки подключения используется Wi-Fi, подтвердите выбор другого способа подключения.
 - > Теперь дополнительные устройства можно подключить к Интернету через автомобиль (точка доступа Wi-Fi).

i ВНИМАНИЕ

Активирование точки доступа Wi-Fi может привести к дополнительной оплате, которую взимает ваш оператор сети.

Данные о стоимости трафика данных вы можете узнать у вашего оператора сети.

Состояние подключения отображения символом в строке состояния центрального дисплея.

Нажмите **Подсоединенные устройства**, чтобы открыть список подключенных устройств.

Дополнительная информация

- Символы в строке состояния центрального дисплея (стр. 136)
- Автомобиль с интернет-подключением* (стр. 598)
- Отсутствие или низкое качество подключения к Интернету (стр. 604)

Отсутствие или низкое качество подключения к Интернету

Факторы, от которых зависит качество подключения к Интернету.

Объема передаваемых данных зависит от типа услуг или приложений, используемых в автомобиле. Так например, для передачи потокового звука требуется большой трафик данных и как следствие высокое качество подключения и сила сигнала.

Телефон и автомобиль

Скорость подключения к Интернету зависит от положения телефона в автомобиле. Для усиления сигнала перенесите телефон ближе к центральному дисплею. Убедитесь в отсутствии помех между ними.

Телефон и оператор сети

Скорость сети мобильной связи зависит от качества покрытия сети в том месте, где вы находитесь. Низкое качество покрытия сети возможно, например, в тоннелях, за горой, в глубокой долине или в помещении. Скорость зависит также от типа вашего договора с оператором сети.

i ВНИМАНИЕ

В случае проблем с трафиком данных обращайтесь в вашего оператора сети.

Перезапуск телефона

Перезапуск телефона может решить проблему с подключением к Интернету.

Дополнительная информация

- Автомобиль с интернет-подключением* (стр. 598)
- Способ использования и надежность работы Wi-Fi (стр. 605)

Удаление сети Wi-Fi

Удаление ненужной сети.

1. На верхней панели нажмите **Настройки**.
2. Перейдите к **Связь → Wi-Fi → Сохраненные сети**.
3. Нажмите на **Забить** для той сети, которую вы хотите убрать.
4. Подтвердите выбор.
 - > В дальнейшем автомобиль не будет автоматически подключаться к этой сети.

Удаление всех сетей

Вы можете удалить все сети одновременно путем возврата к заводским установкам. Обратите внимание, что в этом случае все данные пользователя и настройки системы возвращаются к исходной фабричной установке.

Дополнительная информация

- Автомобиль с интернет-подключением* (стр. 598)
- Отсутствие или низкое качество подключения к Интернету (стр. 604)
- Сброс настроек на центральном дисплее (стр. 148)
- Подключение автомобиля к Интернету с помощью телефона (Wi-Fi) (стр. 600)

Способ использования и надежность работы Wi-Fi

Доступные типы сетей.

Возможно подключение только к сети следующего типа:

- Частота – 2,4 или 5 ГГц¹⁷.
- Стандарты – 802.11 a/b/g/n.
- Тип безопасности – WPA2-AES-CCMP.

Система Wi-Fi автомобиля может управлять устройствами, подключенными к автомобилю через Wi-Fi.

Если на этой частоте одновременно работает несколько устройств, быстродействие сети может заметно снизиться.

Дополнительная информация

- Автомобиль с интернет-подключением* (стр. 598)

¹⁷ Выбор частоты доступен не на всех рынках.

Условия использования и доступ к данным

В некоторых услугах и приложениях при первом использовании может появиться всплывающее окно с заголовком **Правила и условия** и **Передача информации**.

Они информируют пользователя об условиях пользования и политики Volvo в отношении совместного использования данных. Принимая условия совместного использования данных, пользователь соглашается с тем, что автомобиль будет посылать определенную информацию. Это необходимо для того, чтобы определенные услуги и приложения действовали в полном объеме.

Функция совместного использования данных для подключенных услуг и приложений по умолчанию отключена¹⁸. Вы должны активировать совместное использование данных, чтобы пользоваться в автомобиле некоторыми подключенными услугами и приложениями. Совместное использование данных устанавливается в меню настроек на центральном дисплее или при запуске услуг или приложений с центрального дисплея.

Конфиденциальность и совместное использование данных

При обновлении программного обеспечения до версии ноября 2017 года вводятся настройки конфиденциальности и совместного использования данных для подключенных услуг и загруженных приложений.

Настройки можно найти в **Конфиденциальность и информация** в меню настроек на центральном дисплее автомобиля.

С помощью этих настроек вы можете выбрать, какие из подключенных услуг могут обмениваться данными. В этих же настройках можно отключить совместное использование данных в загруженных приложениях. Обратите внимание, что услуги и приложения не могут использоваться должным образом, если для них отключена функция совместного использования данных.

После возврата к заводским настройкам или, например, после посещения сервисного центра или обновления программного обеспечения, настройки для совместного использования данных могут возвращаться к значениям по умолчанию. В этом случае вам может понадобиться заново активировать совместное использование данных для

подключенных услуг и загруженных приложений.

ВНИМАНИЕ

Настройки, связанные с конфиденциальностью и совместным использованием данных, индивидуальны для каждого профиля водителя.

Дополнительная информация

- Активирование и отключение совместного доступа к данным (стр. 607)

¹⁸ Не относится к Volvo On Call*.

Активирование и отключение совместного доступа к данным

В меню настроек центрального дисплея вы можете установить совместный доступ к данным для соответствующих услуг и приложений.

1. Нажмите **Настройки** на верхней панели центрального дисплея.
2. Нажмите **Система** → **Конфиденциальность и информация**.
3. Вы можете активировать или отключить совместный доступ к данным для отдельных услуг и всех приложений.

Если совместный доступ к данным для подключенной услуги или загруженных приложений не активирован, вы можете это сделать в момент их запуска на центральном дисплее. При первом включении услуги или, например, после выполнения заводских настроек или некоторых обновлений программного обеспечения, вы должны принять условия Volvo по предоставлению подключенных услуг. Обратите внимание, что после этого совместный доступ к данным будет также активирован и для других услуг или приложений, для которых этот доступ уже был ранее одобрен.

ВНИМАНИЕ

После посещения станции техобслуживания Volvo вам может потребоваться восстановить совместное использование данных, чтобы подключить услуги и приложения вновь заработали.

Дополнительная информация

- Условия использования и доступ к данным (стр. 606)

Совместное использование данных в предоставляемых услугах

Если вы не активировали совместное использование данных для подключенной услуги или для загруженных приложений, вы можете сделать это при запуске услуги или приложения на центральном дисплее. При первом запуске услуги или, например, после возврата к заводской настройке или выполнения некоторых обновлений программного обеспечения, вы также должны принять условия Volvo по предоставлению подключенных услуг.

« Активирование совместного использования данных, когда вы запускаете услугу

1. Выберите функцию или услугу.
 - > При первом запуске этой услуги, а также, например, после выполнения заводской настройки или некоторых обновлений программного обеспечения, вы также должны принять условия Volvo по предоставлению подключенных услуг.

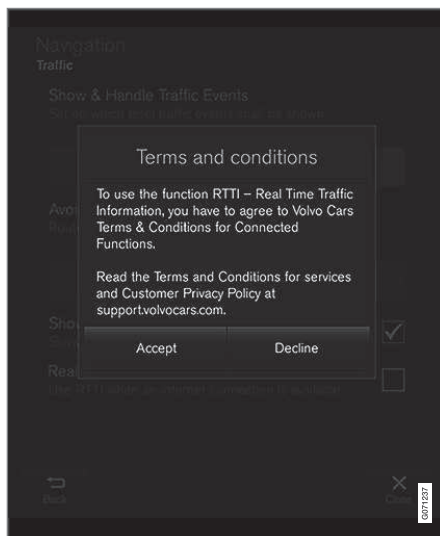

2. Примите или отклоните условия совместного использования данных для данной услуги.

Если вы принимаете условия, совместное использование данных активируется, и вы можете приступить к использованию услуги.

Активирование совместного использования данных, когда вы запускаете приложение
Запустите приложение и во всплывающем окне нажмите **разрешить**, чтобы принять условия совместного использования данных для этого приложения.

Вы можете отключить совместное использование данных для услуг и приложений в меню настроек в Система →

Конфиденциальность и информация →
Передача информации.

Пространство хранения на жестком диске

Вы можете увидеть объем свободной памяти на жестком диске автомобиля. Вы можете получить информацию о состоянии жесткого диска автомобиля – в том числе общую емкость диска, объем свободной памяти и объем памяти, который используют установленные приложения.

Эта информация находится в **Настройки** →

Система → **Системная информация** →

Устройство хранения.

Дополнительная информация

- Приложения (стр. 560)

Лицензионные соглашения – звук и медиа

Лицензия – это соглашение о праве на осуществление определенного вида деятельности или праве на использование объекта лицензии в соответствии с условиями, указанными в соглашении. Ниже представлены тексты соглашений Volvo с производителями/разработчиками. Некоторые тексты составлены на английском языке.

Bowers & Wilkins



Bowers & Wilkins и B&W – торговые марки, принадлежащие компании B&W Group Ltd. Nautilus – торговая марка, принадлежащая компании B&W Group Ltd. Kevlar – зарегистрированная торговая марка компании DuPont.

Dirac Unison®



Dirac Unison оптимизирует динамики по времени, акустике помещения и частоте, чтобы обеспечить наилучшую интеграцию баса и чистоту звучания. Эта технология также позволяет воссоздать звук, максимально приближенный к восприятию в определенных концертных залах. С помощью передовых алгоритмов Dirac Unison осуществляет цифровое управление всеми динамиками с использованием высокоточных измерений звуковых параметров. Подобно дирижеру в оркестре Dirac Unison обеспечивает великолепно слаженную работу динамиков.

DivX®



DivX®, DivX Certified® и присоединенные логотипы являются торговыми марками, принадлежащими DivX, LLC, и используются по лицензии.

Данное устройство DivX Certified® может воспроизводить видеофайлы в формате DivX® Home Theater с разрешением до 576 пикселей (включая .avi, .divx). Загрузите бесплатное программное обеспечение на сайте www.divx.com, чтобы создавать, воспроизводить и транслировать цифровые видео-поток.

DIVX VIDEO-ON-DEMAND: Для воспроизведения приобретаемых DivX VOD-фильмов (Video-on-Demand) данное устройство DivX Certified® необходимо зарегистрировать. Для создания регистрационного кода откройте раздел DivX VOD меню настроек этого устройства. Откройте vod.divx.com,

чтобы узнать больше о том, как завершить регистрацию.

Номер патента

Охраняется один или несколькими из следующих патентов США. 7,295,673; 7,460,668; 7,515,710; 8,656,183; 8,731,369; RE45,052.

Gracenote®



Некоторые разделы содержания охраняются авторскими правами © компании Gracenote или ее поставщиками.

Gracenote, товарный знак и логотип Gracenote, "Powered by Gracenote" и Gracenote MusicID – это либо зарегистрированные торговые марки, либо торговые марки, принадлежащие Gracenote, Inc. в США и/или других странах.

Лицензионное соглашение с конечным пользователем Gracenote®

Данное приложение или устройство содержит программное обеспечение корпорации Gracenote, Inc., Emeryville, Kalifornien, USA (далее "Gracenote"). Программное обеспечение Gracenote (далее "Программное обеспечение Gracenote") позволяет приложению выполнять идентификацию дисков и/или файлов и получать сведения о музыкальных произведениях, в том числе название, имя исполнителя, номер записи и заголовок (далее "Данные Gracenote"), с серверов в Интернете или встроенных баз данных (далее вместе "Серверы Gracenote"), а также выполнять другие функции. Данными Gracenote разрешается пользоваться только с помощью предназначенных для этого функций конечного пользователя данного приложения или устройства.

Вы соглашаетесь пользоваться Данными Gracenote, Программным обеспечением Gracenote и Серверами Gracenote только в личных некоммерческих целях. Вы соглашаетесь не переуступать, не копировать и не передавать Программное обеспечение Gracenote и любые Данные Gracenote третьим лицам. **ВЫ СОГЛАШАЕТЕСЬ ПОЛЬЗОВАТЬСЯ ДАННЫМИ GRACENOTE, ПРОГРАММНЫМ ОБЕСПЕЧЕНИЕМ GRACENOTE И СЕРВЕРАМИ GRACENOTE**

ТОЛЬКО НА ОГОВОРЕННЫХ В ДАННОМ СОГЛАШЕНИИ УСЛОВИЯХ.

Вы соглашаетесь с тем, что в случае нарушения этих ограничений действие вашей неисключительной лицензии на использование Данных Gracenote, Программного обеспечения Gracenote и Серверов Gracenote прекратится. В случае прекращения действия лицензии вы соглашаетесь прекратить всякое использование Данных Gracenote, Программного обеспечения Gracenote и Серверов Gracenote. Gracenote сохраняет все права, в том числе права собственности, на Данные Gracenote, Программное обеспечение Gracenote и Серверы Gracenote. Ни при каких обстоятельствах Gracenote не несет ответственности за оплату любой предоставляемой вами информации. Вы соглашаетесь с тем, что Gracenote, Inc. от своего имени может потребовать от вас соблюдения этих прав в соответствии с данным Соглашением.

Сервис Gracenote использует уникальный идентификатор отслеживания запросов для ведения статистики. Произвольное присвоение числового идентификатора позволяет сервису Gracenote вести подсчет запросов без получения личной информации о пользователе. Дополнительную информацию см. на веб-странице "Поли-

« тика конфиденциальности сервиса Gracenote".

Программное обеспечение Gracenote и каждый компонент Данных Gracenote представляются в пользование "как есть". Gracenote не делает никаких заявлений и не дает никаких гарантий, прямых или подразумеваемых, относительно точности каких-либо Данных Gracenote на Серверах Gracenote. Gracenote сохраняет за собой право изменять категорию Данных или удалять их со своих серверов по любой обоснованной для себя причине. Gracenote не дает гарантии безошибочной или бесперебойной работы Программного обеспечения Gracenote или Серверов Gracenote. Gracenote не обязуется предоставлять пользователю какие-либо новые усовершенствованные или дополнительные типы или категории Данных, которые Gracenote по своему усмотрению может предоставлять в будущем, и оставляет за собой право прекратить сервисы в любое время.

GRACENOTE ОТКАЗЫВАЕТСЯ ОТ ПРЕДОСТАВЛЕНИЯ КАКИХ-ЛИБО ГАРАНТИЙ, ПРЯМЫХ ИЛИ ПОДРАЗУМЕВАЕМЫХ, ВКЛЮЧАЯ, БЕЗ ОГРАНИЧЕНИЯ ПЕРЕЧИСЛЕННЫМ, ПОДРАЗУМЕВАЕМЫЕ ГАРАНТИИ ТОВАРНОЙ ПРИГОДНОСТИ, ПРИГОДНОСТИ ДЛЯ ДОСТИЖЕНИЯ ОПРЕДЕ-

ЛЕННОЙ ЦЕЛИ ИЛИ ОТСУТСТВИЯ НАРУШЕНИЯ КАКИХ-ЛИБО ПРАВ. GRACENOTE НЕ ГАРАНТИРУЕТ ПОЛУЧЕНИЕ РЕЗУЛЬТАТОВ С ПОМОЩЬЮ ПРОГРАММНОГО ОБЕСПЕЧЕНИЯ GRACENOTE ИЛИ СЕРВЕРОВ GRACENOTE. НИ ПРИ КАКИХ ОБСТОЯТЕЛЬСТВАХ GRACENOTE НЕ НЕСЕТ ОТВЕТСТВЕННОСТИ ЗА ЛЮБЫЕ ФАКТИЧЕСКИЕ ИЛИ КОСВЕННЫЕ УБЫТКИ, УПУЩЕННУЮ ВЫГОДУ ИЛИ УПУЩЕННЫЕ ДОХОДЫ.

© Gracenote, Inc. 2009

Sensus software

This software uses parts of sources from clib2 and Prex Embedded Real-time OS - Source (Copyright (c) 1982, 1986, 1991, 1993, 1994), and Quercus Robusta (Copyright (c) 1990, 1993), The Regents of the University of California. All or some portions are derived from material licensed to the University of California by American Telephone and Telegraph Co. or Unix System Laboratories, Inc. and are reproduced herein with the permission of UNIX System Laboratories, Inc. Redistribution and use in source and binary forms, with or without modification, are permitted provided that the following conditions are met: Redistributions of source code must retain the above copyright notice, this list of conditions and the following disclaimer. Redistributions in binary form must

reproduce the above copyright notice, this list of conditions and the following disclaimer in the documentation and/or other materials provided with the distribution. Neither the name of the <ORGANIZATION> nor the names of its contributors may be used to endorse or promote products derived from this software without specific prior written permission. THIS SOFTWARE IS PROVIDED BY THE COPYRIGHT HOLDERS AND CONTRIBUTORS "AS IS" AND ANY EXPRESS OR IMPLIED WARRANTIES, INCLUDING, BUT NOT LIMITED TO, THE IMPLIED WARRANTIES OF MERCHANTABILITY AND FITNESS FOR A PARTICULAR PURPOSE ARE DISCLAIMED. IN NO EVENT SHALL THE COPYRIGHT OWNER OR CONTRIBUTORS BE LIABLE FOR ANY DIRECT, INDIRECT, INCIDENTAL, SPECIAL, EXEMPLARY, OR CONSEQUENTIAL DAMAGES (INCLUDING, BUT NOT LIMITED TO, PROCUREMENT OF SUBSTITUTE GOODS OR SERVICES; LOSS OF USE, DATA, OR PROFITS; OR BUSINESS INTERRUPTION) HOWEVER CAUSED AND ON ANY THEORY OF LIABILITY, WHETHER IN CONTRACT, STRICT LIABILITY, OR TORT (INCLUDING NEGLIGENCE OR OTHERWISE) ARISING IN ANY WAY OUT OF THE USE OF THIS SOFTWARE, EVEN IF ADVISED OF THE POSSIBILITY OF SUCH DAMAGE.

This software is based in part on the work of the Independent JPEG Group.

This software uses parts of sources from "libtess". The Original Code is: OpenGL Sample Implementation, Version 1.2.1, released January 26, 2000, developed by Silicon Graphics, Inc. The Original Code is Copyright (c) 1991-2000 Silicon Graphics, Inc. Copyright in any portions created by third parties is as indicated elsewhere herein. All Rights Reserved. Copyright (C) [1991-2000] Silicon Graphics, Inc. All Rights Reserved. Permission is hereby granted, free of charge, to any person obtaining a copy of this software and associated documentation files (the "Software"), to deal in the Software without restriction, including without limitation the rights to use, copy, modify, merge, publish, distribute, sublicense, and/or sell copies of the Software, and to permit persons to whom the Software is furnished to do so, subject to the following conditions: The above copyright notice including the dates of first publication and either this permission notice or a reference to <http://oss.sgi.com/projects/FreeB/> shall be included in all copies or substantial portions of the Software. THE SOFTWARE IS PROVIDED "AS IS", WITHOUT WARRANTY OF ANY KIND, EXPRESS OR IMPLIED, INCLUDING BUT NOT LIMITED TO THE WARRANTIES OF MERCHANTABILITY, FITNESS FOR A PARTICULAR PURPOSE AND

NONINFRINGEMENT. IN NO EVENT SHALL SILICON GRAPHICS, INC. BE LIABLE FOR ANY CLAIM, DAMAGES OR OTHER LIABILITY, WHETHER IN AN ACTION OF CONTRACT, TORT OR OTHERWISE, ARISING FROM, OUT OF OR IN CONNECTION WITH THE SOFTWARE OR THE USE OR OTHER DEALINGS IN THE SOFTWARE. Except as contained in this notice, the name of Silicon Graphics, Inc. shall not be used in advertising or otherwise to promote the sale, use or other dealings in this Software without prior written authorization from Silicon Graphics, Inc.

This software is based in parts on the work of the FreeType Team.

This software uses parts of SSLeay Library: Copyright (C) 1995-1998 Eric Young (eay@cryptsoft.com). All rights reserved

Linux software

This product contains software licensed under GNU General Public License (GPL) or GNU Lesser General Public License (LGPL), etc.

You have the right of acquisition, modification, and distribution of the source code of the GPL/LGPL software.

You may download Source Code from the following website at no charge: http://www.embedded-carmultimedia.jp/linux/oss/download/TVM_8351_013

The website provides the Source Code "As Is" and without warranty of any kind.

By downloading Source Code, you expressly assume all risk and liability associated with downloading and using the Source Code and complying with the user agreements that accompany each Source Code.

Please note that we cannot respond to any inquiries regarding the source code.

camellia:1.2.0

Copyright (c) 2006, 2007

NTT (Nippon Telegraph and Telephone Corporation). All rights reserved.

Redistribution and use in source and binary forms, with or without modification, are permitted provided that the following conditions are met:

1. Redistributions of source code must retain the above copyright notice, this list of conditions and the following disclaimer as the first lines of this file unmodified.
2. Redistributions in binary form must reproduce the above copyright notice, this list of conditions and the following disclaimer in the documentation and/or other materials provided with the distribution.

THIS SOFTWARE IS PROVIDED BY NTT "AS IS" AND ANY EXPRESS OR IMPLIED WARRANTIES, INCLUDING, BUT NOT



◀ LIMITED TO, THE IMPLIED WARRANTIES OF MERCHANTABILITY AND FITNESS FOR A PARTICULAR PURPOSE ARE DISCLAIMED. IN NO EVENT SHALL NTT BE LIABLE FOR ANY DIRECT, INDIRECT, INCIDENTAL, SPECIAL, EXEMPLARY, OR CONSEQUENTIAL DAMAGES (INCLUDING, BUT NOT LIMITED TO, PROCUREMENT OF SUBSTITUTE GOODS OR SERVICES; LOSS OF USE, DATA, OR PROFITS; OR BUSINESS INTERRUPTION) HOWEVER CAUSED AND ON ANY THEORY OF LIABILITY, WHETHER IN CONTRACT, STRICT LIABILITY, OR TORT (INCLUDING NEGLIGENCE OR OTHERWISE) ARISING IN ANY WAY OUT OF THE USE OF THIS SOFTWARE, EVEN IF ADVISED OF THE POSSIBILITY OF SUCH DAMAGE.

Unicode: 5.1.0

COPYRIGHT AND PERMISSION NOTICE

Copyright c 1991-2013 Unicode, Inc. All rights reserved. Distributed under the Terms of Use in <http://www.unicode.org/copyright.html>.

Permission is hereby granted, free of charge, to any person obtaining a copy of the Unicode data files and any associated documentation (the "Data Files") or Unicode software and any associated documentation (the "Software") to deal in the Data Files or Software without restriction, including without limitation the rights to use, copy, modify, merge, publish,



distribute, and/or sell copies of the Data Files or Software, and to permit persons to whom the Data Files or Software are furnished to do so, provided that (a) the above copyright notice(s) and this permission notice appear with all copies of the Data Files or Software, (b) both the above copyright notice(s) and this permission notice appear in associated documentation, and (c) there is clear notice in each modified Data File or in the Software as well as in the documentation associated with the Data File(s) or Software that the data or software has been modified.

THE DATA FILES AND SOFTWARE ARE PROVIDED "AS IS", WITHOUT WARRANTY OF ANY KIND, EXPRESS OR IMPLIED, INCLUDING BUT NOT LIMITED TO THE WARRANTIES OF MERCHANTABILITY, FITNESS FOR A PARTICULAR PURPOSE AND NON-INFRINGEMENT OF THIRD PARTY RIGHTS. IN NO EVENT SHALL THE COPYRIGHT HOLDER OR HOLDERS INCLUDED IN THIS NOTICE BE LIABLE FOR ANY CLAIM, OR ANY SPECIAL INDIRECT OR CONSEQUENTIAL DAMAGES, OR ANY DAMAGES WHATSOEVER RESULTING FROM LOSS OF USE, DATA OR PROFITS, WHETHER IN AN ACTION OF CONTRACT, NEGLIGENCE OR OTHER TORTIOUS ACTION, ARISING OUT OF OR IN CONNECTION WITH THE USE OR

PERFORMANCE OF THE DATA FILES OR SOFTWARE.

Except as contained in this notice, the name of a copyright holder shall not be used in advertising or otherwise to promote the sale, use or other dealings in these Data Files or Software without prior written authorization of the copyright holder.

Декларация соответствия

 <p>mitsubishi ELECTRIC Challenge the Future</p>	<p>mitsubishi ELECTRIC CORPORATION SANDA WORKS 2-3-33, Miwa, Sanda-city, Hyogo 669-1513, Japan Phone: +81-79-599-2602</p>
<p>DECLARATION OF CONFORMITY For</p>	
<p>CE</p>	<p>Product: Audio Navigation Unit Model: NR-0V</p>
<p>Supplied by Mitsubishi Electric Corporation Sanda Works 2-3-33, Miwa, Sanda-city, Hyogo, 669-1513, Japan</p>	<p>Technical File held by Mitsubishi Electric Corporation Sanda Works 2-3-33, Miwa, Sanda-city, Hyogo, 669-1513, Japan</p>
<p>R&TTE Directive (Safety)</p>	<p>Standard used for comply EN 60950-1: 2006 + Amd.11: 2009 + Amd.1: 2010 + Amd.12: 2011 + Amd.2: 2013 EN 62479: 2011</p>
<p>RE Directive (EMC)</p>	<p>EN 301 489-1 V2.1.1: 2017-02 EN 301 489-17 V3.3.1: 2017-02</p>
<p>RE Directive (Spectrum)</p>	<p>EN 300 328 V2.2.1: 2016-11 EN 303 345 V1.1.7: 2017-03(Final Draft)</p>
<p>Means of Conformity We declare under our sole responsibility that the Product (s) is conformity with the essential requirements and other relevant requirements of the Radio Equipment (RE) Directive (2014/53/EU).</p>	
<p>Date of issue: May 30, 2017</p>	<p>Signature of Responsible Person:</p>
<p> Hirotsuka Minato Senior Manager Design B Car Multimedia Manufacturing A Dept. mitsubishi ELECTRIC CORPORATION SANDA WORKS Minato.Hirotsuka@jp.MitsubishiElectric.co.jp</p>	





Страна/ регион	
Бразилия:	<div data-bbox="229 208 376 353" data-label="Image"> </div> <p data-bbox="229 376 1455 421">Este equipamento opera em caráter secundário isto e, não tem direito a proteção contra interferência prejudicial, mesmo tipo, e não pode causar interferência a sistemas operando em caráter primário.</p> <p data-bbox="229 437 616 460">Para consultas, visite: www.anatel.gov.br</p>
EU:	<div data-bbox="229 482 309 555" data-label="Image"> </div> <p data-bbox="229 577 1310 600">Производитель: Mitsubishi Electric Corporation Sanda Works 2-3-33, Miwa, Sanda-city. Hyogo, 669-1513, Japan</p> <p data-bbox="229 617 1465 661">Настоящим Mitsubishi Electric Corporation удостоверяет, что данный тип радиоборудования [Audio Navigation Unit] соответствует требованиям директивы 2014/53/EU.</p> <p data-bbox="229 678 1222 701">Дополнительную информацию можно найти в справочных материалах на сайте www.volvocars.com.</p>
Объединенные Арабские Эмираты:	<div data-bbox="229 723 376 869" data-label="Image"> </div>

Страна/ регион	
Казах- стан:	 <p>Наименование модели: NR-0V Производитель: Mitsubishi Electric Corporation Экспортер: Япония</p>



Страна/ регион	
Китай:	<p>1.</p> <ul style="list-style-type: none"> ■ 使用频率: 2.4 - 2.4835 GHz ■ 等效全向辐射功率 (EIRP): 天线增益 < 10dBi 时: ≤ 100 mW 或 ≤ 20 dBm ① ■ 最大功率谱密度: 天线增益 < 10dBi 时: ≤ 20 dBm / MHz (EIRP) ① ■ 载频容限: 20 ppm ■ 带外发射功率 (在 2.4-2.4835GHz 频段以外) ≤ -80 dBm / Hz (EIRP) ■ 杂散发射 (辐射) 功率 (对应载波 ± 2.5 倍信道带宽以外): <ul style="list-style-type: none"> • ≤ -36 dBm / 100 kHz (30 - 1000 MHz) • ≤ -33 dBm / 100 kHz (2.4 - 2.4835 GHz) • ≤ -40 dBm / 1 MHz (3.4 - 3.53 GHz) • ≤ -40 dBm / 1 MHz (5.725 - 5.85 GHz) • ≤ -30 dBm / 1 MHz (其它 1 - 12.75 GHz) <p>2. 不得擅自更改发射频率、加大发射功率 (包括额外加装射频功率放大器), 不得擅自外接天线或改用其它发射天线;</p> <p>3. 使用时不得对各种合法的无线电通信业务产生有害干扰; 一旦发现有害干扰现象时, 应立即停止使用, 并采取措施消除干扰后方可继续使用;</p> <p>4. 使用微功率无线电设备, 必须忍受各种无线电业务的干扰或工业、科学及医疗应用设备的辐射干扰;</p> <p>5. 不得在飞机和机场附近使用。</p>

Страна/ регион	
Корея:	<p>B 급 기기 (가정용 방송통신기자재)</p> <p>이 기기는 가정용(B 급) 전자파적합기기로서 주로 가정에서 사용하는 것을 목적으로 하며, 모든 지역에서 사용할 수 있습니다.</p> <p>해당 무선설비는 전파혼신 가능성이 있으므로 인명안전과 관련된 서비스는 할 수 없습니다.</p>
Малай- зия:	<div data-bbox="229 404 376 549" style="border: 1px solid black; padding: 5px; text-align: center;">  </div> <p>This device has been certified under the Communications & Multimedia Act of 1998, Communications and Multimedia (Technical Standards) Regulations 2000. To retrieve your device's serial number, please visit (www.volvocars.com/intl/support) and search for "SIRIM Label Verification".</p> <p>Device category: Navigation equipment for vehicle (Bluetooth)</p> <p>Model: NR-0V</p> <p>Type Approval No.: RBAY/18A/1015S(15-4067)</p>



Страна/ регион	
Мексика:	
Тайвань:	<p>低功率電波輻射性電機管理辦法</p> <p>第十二條</p> <p>經型式認證合格之低功率射頻電機，非經許可，公司、商號或使用者均不得擅自變更頻率、加大功率或變更原設計之特性及功能。</p> <p>第十四條</p> <p>低功率射頻電機之使用不得影響飛航安全及干擾合法通信；經發現有干擾現象時，應立即停用，改善至無干擾時方得繼續使用。前項合法通信，指依電信法規定作業之無線電通信。低功率射頻電機須忍受合法通信或工業、科學及醫療用電波輻射性電機設備之干擾。</p>

Дополнительная информация

- Звук, мультимедиа и Интернет (стр. 558)
 - Автомобиль с интернет-подключением* (стр. 598)
 - Медиaproигрыватель (стр. 571)
 - Gracenote® (стр. 575)
- Sensus – подключение к Интернету, средства развлечения (стр. 38)

ЭРА-ГЛОНАСС

Использование системы экстренного реагирования ЭРА-ГЛОНАСС¹

ЭРА-ГЛОНАСС представляет собой стандартно устанавливаемую систему реагирования на экстренные вызовы, поступающие, как в автоматическом, так и ручном режиме.

В системе ЭРА-ГЛОНАСС автоматическое оказание экстренных услуг запускается автоматически при срабатывании систем безопасности автомобиля, например, в случае аварии с активированием натяжителей ремней безопасности и подушек безопасности. Автомобиль автоматически связывается с оператором системы ЭРА-ГЛОНАСС, который направляет к месту нахождения автомобиля необходимую помощь.

Нахождение системы экстренной помощи ЭРА-ГЛОНАСС в режиме вызова указывает кнопка **SOS**, а также дисплей автомобиля, если они доступны для просмотра. Передача данных подтверждается частыми мигающими сигналами и комбинациями звуковых сигналов. Длительные мигающие сигналы и зуммер указывают на установление устойчивого голосового канала связи с центром обслуживания.

Если система неисправна или требуется замена резервной аккумуляторной батареи, кнопка **SOS** горит немигающим красным светом. Обратитесь на официальную станцию техобслуживания Volvo.

ВНИМАНИЕ

При самостоятельной замене блока управления УВЭОС, равно как и при совершении иных действий, влекущих изменение содержащихся в ГАИС ГЛОНАСС данных об автомобиле (идентификационный номер (VIN); номер кузова (при наличии); марка; модель; цвет), владелец автомобиля должен самостоятельно внести соответствующие изменения в систему ЭРА ГЛОНАСС. В случае невнесения изменений владелец автомобиля несет риск несрабатывания или некорректной работы УВЭОС, риск невозможности вызова экстренных служб, а также риск невозможности обнаружения автомобиля экстренными службами.

ВНИМАНИЕ

Кнопка **SOS** горит немигающим красным цветом в случае, если система неисправна.



Кнопки **SOS** и **ON CALL** горят белым цветом, когда система находится в ждущем режиме.

¹ Система ЭРА ГЛОНАСС работает только на территории Российской Федерации. В остальных странах Таможенного Союза система не работает в связи с отсутствием наземной инфраструктуры. За пределами Таможенного Союза экстренный вызов может быть перенаправлен в местные службы спасения.



Кнопка **SOS** горит мигающим красным цветом с различной частотой в случае, если система передает данные или установила канал голосовой связи с центром обслуживания. Кнопка **SOS** горит немигающим красным цветом в случае, если система неисправна.

Дополнительная информация

- Автоматический режим оказания экстренной помощи в системе ЭРА-ГЛОНАСС (стр. 623)
- Ручной режим оказания экстренной помощи в системе ЭРА-ГЛОНАСС (стр. 624)
- Тестирование встроенной в автомобиль системы ЭРА-ГЛОНАСС (стр. 624)

Автоматический режим оказания экстренной помощи в системе ЭРА-ГЛОНАСС

При срабатывании систем безопасности автомобиля, например, в случае аварии с активированием натяжителей ремней безопасности и подушек безопасности, сигнал тревоги автоматически передается оператору системы ЭРА-ГЛОНАСС.

Происходит следующее:

1. Мигает кнопка **SOS** и звучат последовательные сигналы зуммера, устанавливается контакт с оператором системы ЭРА-ГЛОНАСС и происходит автоматическая передача данных из автомобиля оператору системы ЭРА-ГЛОНАСС. Длительный звуковой сигнал подтверждает, что соединение успешно выполнено.
2. После этого между автомобилем и оператором системы ЭРА-ГЛОНАСС устанавливается голосовой канал связи.
3. Затем оператор системы ЭРА-ГЛОНАСС свяжется с необходимыми экстренными службами.

Если указанный выше пункт 1 не удалось выполнить, система будет в течение длительного времени непрерывно совершать попытки экстренного вызова. Если кнопка **SOS** гаснет, быстро мигает перед тем, как

снова погаснуть, а затем возвращается в нормальный режим работы, это указывает на то, что экстренный вызов не выполнен.

i ВНИМАНИЕ

Оператор может связаться с вами в течение двух часов после активирования экстренного вызова, и в течение этого времени функции встроенного в автомобиль модема могут быть ограничены.

Дополнительная информация

- Использование системы экстренного реагирования ЭРА-ГЛОНАСС (стр. 622)
- Ручной режим оказания экстренной помощи в системе ЭРА-ГЛОНАСС (стр. 624)
- Тестирование встроенной в автомобиль системы ЭРА-ГЛОНАСС (стр. 624)

Ручной режим оказания экстренной помощи в системе ЭРА-ГЛОНАСС

Обращайтесь к оператору системы ЭРА-ГЛОНАСС, когда вам требуется помощь в экстренных ситуациях.

Чтобы отправить сигнал тревоги оператору системы ЭРА-ГЛОНАСС вручную:

1. Нажимайте кнопку **SOS** в течение не менее 2-х секунд для того, чтобы вызвать помощь в случае приступа болезни, нападения на автомобиль или пассажиров и т.п.
2. Мигает кнопка **SOS** и звучат последовательные сигналы зуммера, устанавливается контакт с оператором системы ЭРА-ГЛОНАСС и происходит автоматическая передача данных из автомобиля оператору системы ЭРА-ГЛОНАСС. Длительный звуковой сигнал подтверждает, что соединение успешно выполнено.
3. После этого между автомобилем и оператором системы ЭРА-ГЛОНАСС устанавливается голосовой канал связи.
4. Затем оператор системы ЭРА-ГЛОНАСС свяжется с необходимыми экстренными службами.

Пользователь может отменить экстренный вызов, совершаемый вручную, удерживая

нажатой кнопку **ON CALL** при условии, что контакт с оператором системы ЭРА-ГЛОНАСС не был установлен.

Если указанный выше пункт 2 не удалось выполнить, система будет в течение длительного времени непрерывно совершать попытки экстренного вызова. Если кнопка **SOS** гаснет, быстро мигает перед тем, как снова погаснуть, а затем возвращается в нормальный режим работы, это указывает на то, что экстренный вызов не выполнен.

ВНИМАНИЕ

Оператор может связаться с вами в течение двух часов после активирования экстренного вызова, и в течение этого времени функции встроенного в автомобиль модема могут быть ограничены.

Дополнительная информация

- Использование системы экстренного реагирования ЭРА-ГЛОНАСС (стр. 622)
- Автоматический режим оказания экстренной помощи в системе ЭРА-ГЛОНАСС (стр. 623)
- Тестирование встроенной в автомобиль системы ЭРА-ГЛОНАСС (стр. 624)

Тестирование встроенной в автомобиль системы ЭРА-ГЛОНАСС

Вы можете проверить действие функции экстренного вызова, чтобы убедиться в ее исправности. Для тестирования необходимо нажать в определенной последовательности кнопки **SOS** и **ON CALL** в потолочной консоли.

Условие для проведения тестирования:

1. Автомобиль должен быть неподвижен как минимум одну минуту, должен принимать спутниковые сигналы и ни один звонок не должен был быть совершен оператору системы ЭРА-ГЛОНАСС в течение как минимум последних двух часов. Чтобы быть уверенным в том, что автомобиль принимает сигналы спутниковой связи, рекомендуется установить автомобиль на площадке под открытым небом. Если в течение последних двух часов вы совершили звонок и оператор системы ЭРА-ГЛОНАСС не отправил в автомобиль SMS с отменой регистрации, режим тестирования не будет активирован.
2. Убедитесь, что в автомобиле установлено положение зажигания II.

3. Нажмите кнопки **ON CALL, ON CALL, SOS, ON CALL, ON CALL, ON CALL** и удерживайте последнюю кнопку нажатой до запуска процедуры тестирования.
4. После того, как вы услышите один тональный сигнал, произнесите любую фразу – и сразу же после этого фраза будет воспроизведена аудиосистемой автомобиля.
5. После того, как вы услышите два тональных сигнала, система повторит фразу еще раз.
6. После трех тональных сигналов подтвердите, что вы услышали фразу, нажмите для этого кнопку **ON CALL**. Нажмите кнопку **SOS**, чтобы подтвердить, что вы **не** услышали фразу или что вы не довольны качеством воспроизведения.

7. Если тест успешно пройден, кнопка **SOS** вернется в нормальный режим немигающего белого света.

> Результат тестирования отправляется оператору системы ЭРА-ГЛОНАСС.

Если при выполнении п. 6 ни одна из кнопок не нажата, перезапуск теста выполняется до 3-х раз. Если при выполнении этих повторных циклов ни одна из кнопок не нажата, система просигнализирует о неисправности. Если в результате нажатия комбинации кнопок, как определено в п. 3, не раздается звукового сигнала, громкоговоритель может быть неисправен.

Если система неисправна, кнопка **SOS** горит немигающим красным светом.

ВАЖНО

Если при выполнении п. 3 в цикле тестирования последней случайно нажата кнопка **SOS**, инициируется реальный экстренный вызов.

ВНИМАНИЕ

Тестирование экстренного вызова ЭРА-ГЛОНАСС автоматически отменяется после завершения цикла тестирования, если автомобиль проехал более 300 метров или устанавливается положение зажигания **I** или **0**. После завершения проверок цикл тестирования завершается в течение нескольких минут.

Дополнительная информация

- Использование системы экстренного реагирования ЭРА-ГЛОНАСС (стр. 622)
- Автоматический режим оказания экстренной помощи в системе ЭРА-ГЛОНАСС (стр. 623)
- Ручной режим оказания экстренной помощи в системе ЭРА-ГЛОНАСС (стр. 624)

КОЛЕСО И ШИНА

Шина

Шины предназначены для того, чтобы выдерживать нагрузку, обеспечивать сцепление с поверхностью, ослаблять вибрации и защищать колеса от износа.

Для управляемости автомобилем шины имеют очень большое значение. От типа шин, размера, давления в шинах и класса скорости зависит поведение автомобиля.

На автомобиле установлены шины, указанные в информационной табличке на дверной стойке со стороны водителя (между передней и задней дверью).

⚠ ПРЕДОСТЕРЕЖЕНИЕ

Поврежденная шина может привести к потере управления автомобилем.

Рекомендуемые шины

При поставке в комплект автомобиля входят оригинальные шины Volvo, имеющие на боковой стороне маркировку VOL¹. Такие шины точно отрегулированы для конкретного автомобиля. Поэтому для сохранения ездовых характеристик автомобиля, уровня комфорта и расхода топлива чрезвычайно важно при замене колес устанавливать колеса с такой же маркировкой.

Новые шины

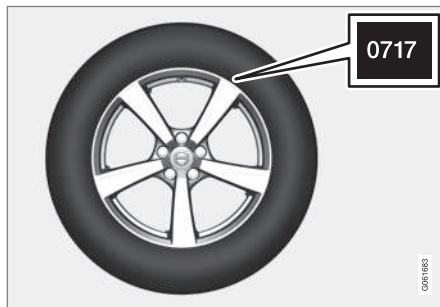

Шины – это товар с ограниченным сроком годности. Через несколько лет использования они становятся жестче, и их фрикционные свойства снижаются. Поэтому при замене шин старайтесь приобрести шины, выпущенные как можно позднее. Это особенно важно для зимних шин. Последние цифры в цифровой последовательности соответствуют недели и году изготовления. Это называется маркировкой DOT (Department of Transportation) шины и указывается при помощи четырех цифр, например, 0717, т.е. эта шина изготовлена на 07-ой неделе 2017 года.

Возраст шин

Все шины старше 6 лет следует проверять у специалиста даже при отсутствии види-

мых повреждений. Шины стареют и разрушаются, даже если их использовали мало или совсем не использовали. При этом их свойства могут измениться. Это относится ко всем шинам, припасенным на будущее. Примером внешних признаков, указывающих на то, что шины не пригодны для использования, являются трещины или изменения окраски.

Экономичная эксплуатация шин

- Поддерживайте в шинах правильное давление.
- Избегайте быстрого трогания с места, резкого торможения и визга, производимого шинами.
- Чем выше скорость, тем больше изнашиваются шины.
- Очень важным фактором является правильная регулировка углов установки передних колес.
- Разбалансированные колеса ухудшают экономичность и плавность хода.
- Направление вращения шины не должно меняться в течение всего срока эксплуатации.
- При замене шин на задние колеса следует устанавливать шины с максимальной глубиной протектора, чтобы снизить

¹ Для шин некоторых размеров возможны отличия.

опасность заноса при резком торможении.

- При наезде на поребрики или в глубокие ямы вы можете серьезно повредить шины и/или колесные диски.

Ротация шин

Обязательная ротация шин вашего автомобиля не предусмотрена. Скорость старения и износа шин зависит от стиля вождения, давления в шинах, климата и состояния дорог. При правильном давлении износ шин происходит более равномерно.

Чтобы избежать различия в высоте рисунка протектора и неравномерного износа шин, передние и задние колеса следует менять местами. Первый раз замену следует провести прим. после пробега 5000 км (прим. 3100 миль), а затем с интервалом 10000 км (прим. 6200 миль).

Volvo рекомендует обратиться за помощью на официальную станцию техобслуживания Volvo, если у вас есть сомнения относительно высоты рисунка протектора шин. В случае значительного различия в степени износа шин (глубина протектора отличается > 1мм), шины с наименьшим износом протектора следует всегда устанавливать назад. Обычно занос передних колес, который предотвращается легче, чем занос задних колес, приводит к тому, что автомобиль продолжает движение вперед, а при

заносе задних колес задняя часть автомобиля уходит в сторону, и водитель может полностью потерять контроль над автомобилем. Поэтому очень важно, чтобы сцепление с дорогой не теряли именно задние колеса, а не передние.

Хранение колес и шин

Колеса в сборе (диски с шинами) следует хранить в повернутом положении или лежа на боку.

Для хранения шин без дисков положите их на бок или поставьте вертикально, но не храните в подвешенном состоянии.

ВАЖНО

Шины следует хранить в прохладном, сухом и темном месте. Запрещается хранить шины рядом с растворителями, бензином, маслами и т.п.

ПРЕДОСТЕРЕЖЕНИЕ

- Указанные типоразмеры колесных дисков и шин для вашего Volvo обеспечивают соблюдение жестких требований в отношении устойчивости и управляемости автомобиля. Не допущенные к использованию комбинации типоразмеров колесных дисков и шин могут отрицательно повлиять на устойчивость и управляемость автомобиля.
- Гарантия на новый автомобиль не охватывает повреждения, которые появились в результате установки на автомобиль комбинации колесных дисков/шин не разрешенных типоразмеров. Volvo снимает с себя ответственность за летальный исход, полученные травмы или расходы, связанные с установкой таких компонентов.

Дополнительная информация

- Проверка давления в шинах (стр. 632)
- Направление вращения колес (стр. 631)
- Индикатор износа протектора шины (стр. 632)
- Система контроля давления в шинах* (стр. 635)



- Шиноремонтный комплект (стр. 648)
- Обозначение размеров шин (стр. 630)
- Рекомендации по размещению багажа (стр. 665)

Обозначение размеров шин

Обозначения размера шин, индекса нагрузки и класса скорости.

Ваш автомобиль принят и одобрен как единое целое в комплекте с определенными дисками и шинами.

Обозначение размера

На всех шинах указывается типоразмер, например: 235/45 R19 99 V.

235	Ширина шины (мм)
45	Соотношение между высотой боковины шины и шириной шины (%).
R	Радиальные шины
19	Диаметр колесного диска в дюймах
99	Цифровой код, указывающий макс. разрешенную нагрузку на шину, индекс нагрузки (LI)
V	Цифровой код для максимально разрешенной скорости, класс скорости (SS) (в данном случае 240 км/ч (149 миль/ч)).

Индекс нагрузки

Каждая шина способна выдержать определенную предельную нагрузку, обозначаемую индексом нагрузки (LI). Вес автомобиля

определяет, какую нагрузку должны выдерживать шины.

Класс скорости

Для каждой шины существует ограничение максимальной скорости. Класс скорости шин, SS (Speed Symbol) должен быть не ниже максимальной скорости автомобиля. В таблице ниже приведены максимально разрешенные скорости в соответствующих классах скорости (SS). Единственным исключением из этого являются зимние шины², которые могут принадлежать к более низкому классу. При выборе таких шин скорость автомобиля не должна превышать скорость, установленную для этого класса шин, например, максимальная скорость для шин класса Q – 160 км/ч (100 миль/ч). Скорость автомобиля определяется состоянием дороги и правилами дорожного движения, а не классом шин.

i ВНИМАНИЕ

Это максимально допустимая скорость, указанная в таблице.

² И ошипованные или не ошипованные шины.

Q	160 км/ч (100 миль/ч) (используется только для зимних шин)
T	190 км/ч (118 миль/ч)
H	210 км/ч (130 миль/ч)
V	240 км/ч (149 миль/ч)
W	270 км/ч (168 миль/ч)
Y	300 км/ч (186 миль/ч)

⚠ ПРЕДОСТЕРЕЖЕНИЕ

Минимально допустимый индекс нагрузки (LI) и класс скорости (SS) шин в соответствии с вариантом двигателя указаны в регистрационном свидетельстве на автомобиль. Шина с более низким индексом допустимой нагрузки или классом скорости может перегреваться и быть повреждена.

Дополнительная информация

- Шина (стр. 628)
- Обозначение размеров колесных дисков (стр. 631)

Обозначение размеров колесных дисков

Примеры обозначения размеров колес и колесных дисков см. в приведенной ниже таблице.

Ваш автомобиль принят и одобрен как единое целое в комплекте с определенными дисками и шинами.

На всех дисках указывается размер, например: 7,5Jx18x50,5.

7,5	Ширина диска в дюймах
J	Профиль бортовой закраины
18	Диаметр колесного диска в дюймах
50,5	Вылет в мм (расстояние от центра колеса до поверхности, которой колесо прижимается к ступице)

Дополнительная информация

- Шина (стр. 628)
- Обозначение размеров шин (стр. 630)

Направление вращения колес

На шинах с рисунком протектора, предназначенным для вращения только в одну сторону, стрелкой указано направление вращения.

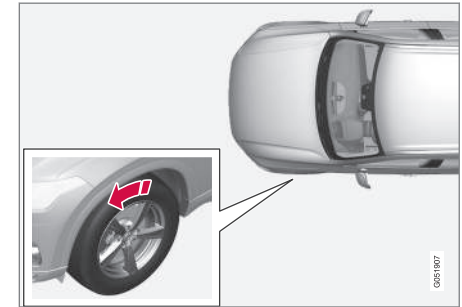

Стрелка указывает направление вращения шины.

- Шины должны вращаться только в одну сторону в течение всего срока службы.
- Переставлять такие шины можно только между передним и задним колесом, но ни в коем случае не с левой стороны на правую или наоборот.
- Неправильная установка шин приводит к ухудшению тормозных характеристик и потере способности выдавливать воду и снежную грязь с дорожного покрытия.
- Шины с наибольшей высотой рисунка протектора следует всегда устанавли-





вать назад (для снижения опасности заноса).

ВНИМАНИЕ

Убедитесь, что обе пары колес имеют один и тот же тип, один и тот же размер и что они одной и той же марки.

Дополнительная информация

- Шина (стр. 628)

Индикатор износа протектора шины

Индикатор износа показывает высоту рисунка протектора.

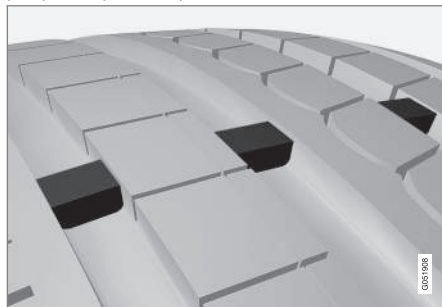

Индикатор износа представляет собой узкий выступ, расположенный поперек дорожки протектора. Сбоку на шине видны буквы TWI (Tread Wear Indicator). Когда высота протектора шины снижается до 1,6 мм (1/16 дюйма), высота полотна протектора оказывается равной высоте индикаторов износа. Немедленно замените шины новыми. Помните, что шины с малой высотой рисунка протектора имеют очень плохое сцепление с дорожным покрытием на мокрой и заснеженной дороге.

Дополнительная информация

- Шина (стр. 628)

Проверка давления в шинах

Правильное давление в шинах способствует улучшению курсовой устойчивости автомобиля, экономии топлива и увеличению срока службы шин.

Давление в шинах со временем падает вследствие естественных причин. Окружающая температура также влияет на изменение давления в шинах. Езда с плохо накаченными шинами приводит к тому, что шины могут перегреться и получить повреждения. От давления в шинах зависит комфортность езды, шум дороги и управляемость автомобилем.

Проверяйте давление в шинах каждый месяц. Для оптимальной работы шин поддерживайте в шинах давление, рекомендуемое для холодных шин. Пониженное или повышенное давление в шинах может приводить к неравномерному износу шин.

⚠ ПРЕДОСТЕРЕЖЕНИЕ

- Пониженное давление в шинах является самой распространенной причиной повреждения шины и может приводить к появлению в шине обширных трещин, отслоению протектора или разрыву шины с внезапной потерей контроля над автомобилем и повышенной опасностью травм.
- Шины с пониженным давлением уменьшают допустимую нагрузку автомобиля.

Холодные шины

Давление в шинах следует проверять на холодных шинах. Шины считаются холодными, когда их температура равна температуре окружающего воздуха. Обычно эта температура устанавливается в шинах после того, как автомобиль находился на стоянке в течение не менее 3-х часов.

Шины считаются разогретыми после того, как вы проехали примерно 1,6 км (1 милю). Если перед тем, как вы сможете накачать шины, вам придется проехать большее расстояние, проверьте и запишите давление в шинах перед поездкой, а затем подкачайте до нужного значения, когда вы доберетесь до насоса.

Давление в шинах изменяется также в зависимости от колебаний наружной температуры. Снижение температуры на 10 градусов приводит к снижению давления в шинах на 1psi (7 кПа). Часто проверяйте давление в шинах и устанавливайте правильное давление, указанное в автомобиле на табличке с информацией о шинах или сертификационной табличке.

Если вы проверяете давление в разогретых шинах, никогда не выпускайте воздух. Шины разогреваются, когда автомобиль движется (что вполне нормально), и давление поднимается выше значения, рекомендованного для холодных шин. Если давление в разогретой шине равно или ниже значения, рекомендованного для холодных шин, это может указывать на пониженное давление в этой шине.

Дополнительная информация

- Регулировка давления в шинах (стр. 633)
- Рекомендуемое давление в шинах (стр. 634)
- Система контроля давления в шинах* (стр. 635)
- Шина (стр. 628)

Регулировка давления в шинах

Давление в шинах со временем падает вследствие естественных причин. И поэтому его необходимо периодически регулировать, чтобы поддерживать в шинах рекомендуемое давление. Для оптимальной работы и равномерного износа шин поддерживайте в шинах давление, рекомендуемое для холодных шин.

ⓘ ВНИМАНИЕ

Чтобы избежать неправильных значений, давление следует измерять на холодных шинах. Холодными считаются шины, температура которых соответствует наружной температуре (прим. 3 часа после поездки). Когда автомобиль проедет несколько километров, шины нагреваются, и давление повышается.

1. Снимите с ниппеля шины колпачок и с силой надавите манометром на ниппель.
2. Подкачайте шины до нужного давления, указанного в табличке с рекомендуемым давлением для шин, установленных на заводе, которая находится на дверной стойке у двери водителя.



3. Установите колпачок ниппеля на место.

ВНИМАНИЕ

- После подкачки шины установите колпачок ниппеля на место, чтобы не допустить повреждение ниппеля мелкими камнями, грязью, и т.п.
- Используйте только пластмассовые колпачки ниппеля. Металлические колпачки могут покрыться ржавчиной, и их будет трудно отвернуть.

4. Проверьте внешнее состояние шины, убедитесь в отсутствии трещин или застрявших в ней предметов, которые могут проколоть шину и привести к нарушению ее герметичности.
5. Проверьте состояние боковин шины, убедитесь в отсутствии вмятин, порезов, вздутий или других неровностей.
6. Осмотрите каждую шину, включая запасное колесо*.

ВНИМАНИЕ

Если вы перекачали шину, спустите воздух, нажав на металлический штифт в центре ниппеля. Затем проверьте давление еще раз с помощью манометра.

В некоторых запасных шинах необходимо установить более высокое давление по сравнению с другими шинами автомобиля. Проверьте по таблице давления в шинах или на соответствующей наклейке в автомобиле.

Дополнительная информация

- Рекомендуемое давление в шинах (стр. 634)
- Проверка давления в шинах (стр. 632)
- Накачивание шины компрессором из шиноремонтного комплекта (стр. 653)
- Допустимое давление в шинах (стр. 762)

Рекомендуемое давление в шинах

На наклейке, расположенной на дверной стойке со стороны водителя (между передней и задней дверью) указано давление в шинах при различной нагрузке и скоростях.



Расположение наклейки с указанием давления в шинах

На наклейке указывается тип, предельная нагрузка и давление для шин, установленных на заводе.

И ВНИМАНИЕ

Приводимые в данном руководстве пользователя таблички могут отличаться от табличек, установленных в Вашем автомобиле. На иллюстрациях приводится лишь примерное изображение табличек и указывается их ориентировочное местоположение в автомобиле. Конкретная информация по вашему автомобилю приводится в соответствующих табличках, установленных в автомобиле.

Давление ЕСО улучшает топливную экономичность

При небольшой загрузке автомобиля (до 3-х человек) и на скорости до 160 км/ч (100 миль/ч) вы можете выбрать давление ЕСО для эффективной экономии топлива. Если вы хотите добиться более комфортного уровня шума и плавности хода мы рекомендуем устанавливать более низкие значения давления.

Дополнительная информация

- Проверка давления в шинах (стр. 632)
- Допустимое давление в шинах (стр. 762)

Система контроля давления в шинах*

Предупреждение от системы контроля давления в шинах³ поступает на дисплей водителя в виде символа в случае пониженного давления в одной или нескольких шинах.



Этот символ загорается в случае пониженного давления в шинах. В этом случае проверьте давление в шинах в приложении **Состояние автомобиля** на центральном дисплее.

Если в системе возникает неисправность, символ системы контроля давления в шинах мигает примерно в течение одной минуты, а затем горит, не мигая.

Описание системы

Система контроля давления в шинах измеряет различие в скорости вращения колес автомобиля, используя данные ABS системы, и по этим данным проверяет, соответствует ли давление в шинах контрольному значению. В случае низкого давления изменяется диаметр шины и, как следствие, скорость вращения. Сравнивая шины между собой, система определяет количество шин – одна или более – с низким давлением.

Общие сведения о системе контроля давления в шинах

В приводимой ниже информации система контроля давления в шинах, как правило, называется TPMS.

Каждую шину, включая запасное колесо*, необходимо проверять каждый месяц. Проверку следует проводить на холодной шине. Давление в шине должно соответствовать давлению, рекомендуемому производителем и указанному в табличке или таблице давления в шинах. Если в автомобиле установлены шины, размер которых отличается от рекомендованного производителем, выясните, какое давление необходимо поддерживать в этих шинах.

В качестве дополнительной меры безопасности в автомобиле установлена система контроля давления в шинах (TPMS), которая указывает на пониженное давление в одной или нескольких шинах. Если загорается контрольный символ низкого давления, остановитесь, как можно быстрее, проверьте шины и подкачайте до правильного значения.

Езда на шине с пониженным давлением может привести к перегреву шины и, как следствие, проколу шины. Низкое давление в шинах также отрицательно сказывается

³ Indirect Tyre Pressure Monitoring System (ITPMS)

- ◀ на топливной экономичности и сроке службы шин и может повлиять на поведение автомобиля и способность останавливаться. Помните, что система TPMS не заменяет обычные процедуры по уходу за шинами. Только водитель отвечает за поддержание правильного давления в шинах, даже если давление в шинах выше предельного низкого значения и контрольный символ не горит.

В автомобиле также установлен индикатор системы TPMS, указывающий на неисправность системы. Индикатор системы TPMS связан с контрольным символом низкого давления в шинах. Когда система регистрирует неисправность, символ на дисплее водителя мигает в течение прим. одной минуты, а затем горит, не мигая. Эта процедура повторяется при каждом запуске двигателя до устранения неисправности. Когда символ горит, способность системы регистрировать и предупреждать о низком давлении в шинах может быть ограничена.

Возможны несколько причин появления неисправности в системе TPMS, например, в связи с установкой запасного колеса или другой шины или колеса, препятствующего нормальной работе TPMS.

Обязательно проверяйте контрольный символ TPMS после замены одной или нескольких шин, чтобы убедиться, что

система TPMS действует правильно для новой шины или колеса.

Не забывайте

- Всегда сохраняйте в системе значения для давления в шинах после замены колеса или регулировки давления в шине.
- Если вы заменяете шины, установленные на заводе, на шины другого типа-размера, необходимо выполнить перенастройку системы, сохранив новое давление для этих шин, чтобы исключить появление ложных предупреждений.
- При использовании запасного колеса* возможны отклонения в работе системы контроля давления, связанные с различиями в установленных колесах.
- Система не заменяет необходимости в регулярной проверке состояния и обслуживании шин.
- Систему контроля давления в шинах невозможно отключить.

ПРЕДОСТЕРЕЖЕНИЕ

- Неправильное давление в шинах может привести к повреждению шин и потере водителем контроля над автомобилем.
- Система не в состоянии заранее предупредить водителя о внезапном повреждении шин.

Дополнительная информация

- Рекомендуемое давление в шинах (стр. 634)
- Вывод данных о давлении в шинах на центральный дисплей* (стр. 638)
- Меры при поступлении предупреждения о низком давлении в шинах (стр. 638)
- Сохранение нового давления в шинах в системе контроля давления* (стр. 637)
- Сообщения системы контроля давления в шинах* (стр. 639)

Сохранение нового давления в шинах в системе контроля давления*

Для правильной работы системы контроля давления в шинах⁴ необходимо сохранить контрольное значение давления. Это необходимо делать после каждой замены шин или изменения давления в шинах, чтобы система могла своевременно предупредить о низком давлении.

При движении, например, с тяжелым грузом или на скорости выше 160 км/ч (100 миль/ч) давление в шинах необходимо отрегулировать согласно значениям, рекомендованным Volvo. После этого систему следует перенастроить, сохранив новое давление в шинах.

Чтобы сохранить в системе новое контрольное значение, выполните следующие действия:

1. Заглушите двигатель.
2. Подкачайте шины до нужного давления, указанного в табличке с рекомендуемым давлением для шин, установленным на заводе, которая находится на дверной стойке у двери водителя.
3. Запустите двигатель.

4. На панели приложений откройте приложение **Состояние автомобиля**.
5. Нажмите **TPMS**.

ВНИМАНИЕ

Кнопку **Сохранить давление** можно выбрать только, когда автомобиль не движется.

6. Нажмите **Сохранить давление**.
7. Нажмите **ОК**, чтобы подтвердить, что давление во всех четырех шинах проверено и отрегулировано.
8. Двигайтесь на автомобиле до тех пор, пока новое значения давления не будет сохранено. Сохранение нового значения давления происходит, когда автомобиль движется со скоростью выше 35 км/ч (22 мили/ч).
 - > После сбора достаточного количества данных, необходимых системе для регистрации низкого давления в шинах, анимационное отображение процесса сохранения данных исчезает с центрального дисплея. Система не подтверждает другим способом, что новое давление в шинах сохранено.

Если выполнить сохранение не удалось, появляется сообщение **Не удалось сохранить данные давления в шинах**. Повторите попытку.

ПРЕДОСТЕРЕЖЕНИЕ

В состав выхлопных газов входит монооксид углерода – очень ядовитый бесцветный газ без запаха. Именно поэтому процедуру сохранения нового давления в шинах следует проводить вне помещения или в мастерской, оснащенной вентиляцией для отвода выхлопных газов.

Дополнительная информация

- Рекомендуемое давление в шинах (стр. 634)
- Регулировка давления в шинах (стр. 633)
- Вывод данных о давлении в шинах на центральный дисплей* (стр. 638)
- Меры при поступлении предупреждения о низком давлении в шинах (стр. 638)
- Система контроля давления в шинах* (стр. 635)

⁴ Indirect Tyre Pressure Monitoring System (ITPMS)

Вывод данных о давлении в шинах на центральный дисплей*

С помощью системы контроля давления в шинах⁵ вы можете вывести эти данные на центральный дисплей.

Проверка состояния

На активирование системы может потребоваться несколько минут при движении со скоростью выше 35 км/ч (22 миль/ч).

1. На панели приборов откройте приложение **Состояние автомобиля**.
2. Нажмите **TPMS**, чтобы открыть данные о состоянии шин.

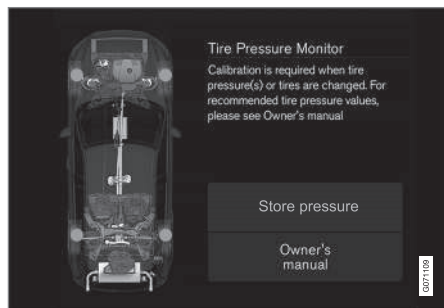

Изображение схематичное. Формат может отличаться в зависимости от модели автомобиля или версии программного обеспечения.

⁵ Indirect Tyre Pressure Monitoring System (ITPMS)

⁶ Indirect Tyre Pressure Monitoring System (ITPMS)

Дополнительная информация

- Сохранение нового давления в шинах в системе контроля давления* (стр. 637)
- Меры при поступлении предупреждения о низком давлении в шинах (стр. 638)
- Система контроля давления в шинах* (стр. 635)
- Состояние автомобиля (стр. 681)
- Сообщения системы контроля давления в шинах* (стр. 639)

Меры при поступлении предупреждения о низком давлении в шинах

Когда от системы контроля давления в шинах⁶ поступает предупреждение о низком давлении в шинах, такое давление необходимо отрегулировать.



Проверьте и отрегулируйте давление в шинах, когда загорается контрольный символ системы и появляется сообщение **Низкое**

давл.в шинах.

1. Заглушите двигатель.
2. Манометром проверьте давление во всех четырех шинах.
3. Подкачайте шины до нужного давления, указанного в табличке с рекомендуемым давлением для шин, установленных на заводе, которая находится на дверной стойке у двери водителя.

4. После регулировки давления в шинах всегда сохраняйте в системе новое значение, используйте для этого центральный дисплей.

Помните, что контрольный символ не гаснет до тех пор, пока вы не отрегулируете низкое давление в шинах и не запустите процедуру сохранения нового значения давления в шинах.

ВНИМАНИЕ

Чтобы избежать неправильных значений, давление следует измерять на холодных шинах. Холодными считаются шины, температура которых соответствует наружной температуре (прим. 3 часа после поездки). Когда автомобиль проедет несколько километров, шины нагреваются, и давление повышается.

ВНИМАНИЕ

- После подкачки шины установите колпачок ниппеля на место, чтобы не допустить повреждение ниппеля мелкими камнями, грязью, и т.п.
- Используйте только пластмассовые колпачки ниппеля. Металлические колпачки могут покрыться ржавчиной, и их будет трудно отвернуть.

ПРЕДОСТЕРЕЖЕНИЕ

- Неправильное давление в шинах может привести к повреждению шин и потере водителем контроля над автомобилем.
- Система не в состоянии заранее предупредить водителя о внезапном повреждении шин.

Дополнительная информация

- Рекомендуемое давление в шинах (стр. 634)
- Регулировка давления в шинах (стр. 633)
- Сохранение нового давления в шинах в системе контроля давления* (стр. 637)
- Вывод данных о давлении в шинах на центральный дисплей* (стр. 638)
- Система контроля давления в шинах* (стр. 635)
- Накачивание шины компрессором из шиномонтажного комплекта (стр. 653)

Сообщения системы контроля давления в шинах*

Система контроля давления в шинах⁷ может показывать ряд сообщений. Далее приводятся несколько примеров.





<p>Дисплей водителя: Низкое давл.в шинах Проверьте Сост. автом. на центральном дисплее</p>	<p>Контрольный символ загорается, указывая на низкое давление в одной или нескольких шинах. Дополнительная информация представлена в приложении Состояние автомобиля на центральном дисплее.</p>
<p>Дисплей водителя: Контр. давл. в шинах Временно недоступно</p>	<p>Контрольный символ мигает и прим. через 1 минут начинает гореть, не мигая. Система временно недоступна, активируется в ближайшее время.</p>
<p>Дисплей водителя: Контр. давл. в шинах Требуется сервис</p>	<p>Контрольный символ мигает и прим. через 1 минут начинает гореть, не мигая. Система неисправна, обратитесь в мастерскую^A.</p>

^A Мы рекомендуем официальную станцию техобслуживания Volvo.

Дополнительная информация

- Система контроля давления в шинах* (стр. 635)
- Сохранение нового давления в шинах в системе контроля давления* (стр. 637)
- Меры при поступлении предупреждения о низком давлении в шинах (стр. 638)
- Состояние автомобиля (стр. 681)
- Страница поддержки Volvo Cars (стр. 26)

Смена колес

При замене колеса необходимо обязательно соблюдать определенные правила. Ниже перечислены инструкции по демонтажу и монтажу колеса и ряд важных моментов, связанных с выполнением этих работ. Убедитесь, что колеса выбранного размера одобрены для вашего автомобиля.

ПРЕДОСТЕРЕЖЕНИЕ

- Если замена колеса проводится в условиях дорожного движения, пассажиры должны перейти в безопасное место.
- Для замены колес используйте только домкрат, предназначенный для вашего автомобиля. При проведении любых других видов работ для подъема автомобиля используйте подставки.
- Не подлезайте и не протягивайте никакие части тела под автомобиль, поднятый домкратом.
- Никогда не позволяйте пассажирам оставаться в автомобиле, если он опирается на домкрат.

⁷ Indirect Tyre Pressure Monitoring System (ITPMS)

! ВАЖНО

- Когда домкрат* не используется, его следует хранить в отведенном для этого месте под полом в грузовом отсеке.
- Домкрат в комплекте автомобиля можно использовать только по мере необходимости в течение короткого промежутка времени, например, для замены проколотого колеса. Для подъема автомобиля пользуйтесь только домкратом, который предназначен для вашей модели автомобиля. Если автомобиль поднимается домкратом часто или домкрат используется продолжительное время (больше, чем требуется для смены колес), рекомендуется пользоваться гаражным домкратом. В этом случае выполняйте инструкции, прилагаемые к используемому оборудованию.

Демонтаж колес

Перед началом работ прочитайте все инструкции. Перед тем, как поднять автомо-

биль, подготовьте все необходимые инструменты.

1. Если замена колеса проводится в зоне движения транспорта, установите треугольный знак аварийной остановки и активируйте аварийные мигающие сигналы.
2. Скрутите вместе буксировочную скобу и баллонный ключ до упора.

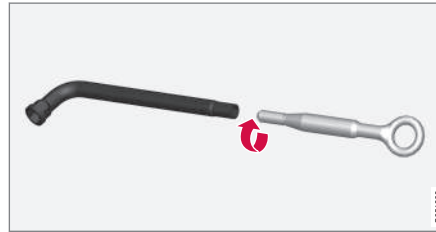

3. Снимите пластмассовые колпачки с колесных болтов с помощью прилагаемого инструмента.
4. Не поднимая автомобиль, освободите с помощью баллонного ключа/буксировочной скобы колесные болты на -1 оборот, нажав вниз (против часовой стрелки). Всегда начинайте с замыкаемых болтов*.

5. Выполните инструкции о порядке безопасного подъема автомобиля с помощью домкрата.
6. Поднимите автомобиль так, чтобы вывесить колесо. Открутите колесные болты и снимите колесо.

Монтаж колес

1. Очистите поверхности между колесом и ступицей.
2. Установите колесо. Затяните тщательно колесные болты.

Не наносите смазку на резьбу колесных болтов.

3. Опустите автомобиль так, чтобы колесо не прокручивалось.



4. Затяните колесные болты крест-накрест. Важно, чтобы колесные болты были затянуты с нужной силой. Затяните с моментом 140 Нм (103 футо-фунта). Проверьте момент затяжки динамометрическим ключом.



5. Установите на колесные болты пластмассовые колпачки.
6. Проверьте давление в шинах и сохраните новое значение в системе контроля давления в шинах*.

⚠ ПРЕДОСТЕРЕЖЕНИЕ

Колесные болты может потребоваться дозатянуть через несколько дней после замены колеса. Колебания температуры и вибрация могут приводить к тому, что болты будут затянуты неравномерно.

ⓘ ВНИМАНИЕ

- После подкачки шины установите колпачок ниппеля на место, чтобы не допустить повреждение ниппеля мелкими камнями, грязью, и т.п.
- Используйте только пластмассовые колпачки ниппеля. Металлические колпачки могут покрыться ржавчиной, и их будет трудно отвернуть.

Дополнительная информация

- Настройки для поддержания постоянного уровня* (стр. 513)
- Треугольный знак аварийной остановки (стр. 675)
- Подъем автомобиля (стр. 684)
- Комплект инструментов (стр. 642)
- Сохранение нового давления в шинах в системе контроля давления* (стр. 637)

Комплект инструментов

В грузовом отсеке автомобиля находятся инструменты, которые вам потребуются, например, в случае буксировки автомобиля или замены колес.



Все инструменты находятся в пенопластовом боксе под грузовым полом.

- 1 Домкрат*
- 2 Комплект для снятия пластмассовых колпачков с колесных болтов
- 3 Воронка для заправки жидкостей
- 4 Баллонный ключ* и буксировочная скоба

Домкрат и баллонный ключ имеются в автомобиле, в комплект которого входит запасное колесо*.

Дополнительная информация

- Смена колес (стр. 640)
- Домкрат* (стр. 643)
- Шиноремонтный комплект (стр. 648)
- Установка и снятие буксировочной скобы (стр. 548)

Домкрат*

Домкрат можно использовать для подъема автомобиля, например, для смены колес.

**! ВАЖНО**

- Когда домкрат* не используется, его следует хранить в отведенном для этого месте под полом в грузовом отсеке.
- Домкрат в комплекте автомобиля можно использовать только по мере необходимости в течение короткого промежутка времени, например, для замены проколотого колеса. Для подъема автомобиля пользуйтесь только домкратом, который предназначен для вашей модели автомобиля. Если автомобиль поднимается домкратом часто или домкрат используется продолжительное время (больше, чем требуется для смены колес), рекомендуется пользоваться гаражным домкратом. В этом случае выполняйте инструкции, прилагаемые к используемому оборудованию.

Чтобы поместить домкрат на место, его следует скрутить до нужного положения.

Автомобили с **Управление наклоном фар***: Если в автомобиле установлена пневматическая подвеска (опция), то перед подъемом автомобиля домкратом эту функцию необходимо отключить.



- « Дополнительная информация
 - Комплект инструментов (стр. 642)
 - Подъем автомобиля (стр. 684)

Колесные болты

Колесные болты используются для крепления колес к ступице.

Используйте только колесные диски, апробированные и допущенные Volvo, входящие в ассортимент оригинальных деталей Volvo.

Проверьте момент затяжки колесных болтов динамометрическим ключом.

Не наносите смазку на резьбу колесных болтов.

ПРЕДОСТЕРЕЖЕНИЕ

Колесные болты может потребоваться дозатянуть через несколько дней после замены колеса. Колебания температуры и вибрация могут приводить к тому, что болты будут затянуты неравномерно.

ВАЖНО

Колесные гайки следует затягивать с усилием 140 Нм (103 футо-фунта). При слишком большом или слабом усилии можно повредить резьбовое соединение.

Комплект замыкаемых колесных болтов*

Чтобы отомкнуть или затянуть замыкаемые колесные болты – поворотом ключа в замы-

каемом болте добейтесь полного сцепления ключа с комбинацией профильных канавок. Демонтаж колеса всегда начинайте с освобождения замыкаемых болтов. При монтаже колеса, закончить с помощью замыкаемого болта.

ВАЖНО

Помните, что при освобождении/затягивании колесных болтов нельзя прикладывать изгибающие усилия. При этом можно повредить кодовый паз установочного болта и баллонного ключа, так что вы не сможете установить/снять колесо.

Когда баллонный ключ не используется, его следует хранить в специально предназначенном для этого месте в пенопластовом боксе под грузовым полом. Об этом особенно важно помнить перед посещением мастерской, чтобы техники могли воспользоваться инструментом. Обратитесь к дилеру Volvo, если вы потеряли ключ.

Дополнительная информация

- Смена колес (стр. 640)
- Комплект инструментов (стр. 642)

Запасное колесо*

Запасное колесо типа Temporary Spare можно временно установить вместо проколотого стандартного колеса.

Запасное колесо предназначено только для временного использования. Замените его стандартным колесом, как можно быстрее.

Запасное колесо может изменить управляемость автомобиля и уменьшить дорожный просвет. Не мойте автомобиль на автоматической мойке, если используется Temporary Spare.

Рекомендуемое давление в шинах необходимо поддерживать независимо от местоположения временного запасного колеса в автомобиле.

В случае повреждения запасного колеса вы можете приобрести новое запасное колесо у дилера Volvo.

ПРЕДОСТЕРЕЖЕНИЕ

- Запрещается двигаться со скоростью выше 80 км/ч (50 миль/ч), если на автомобиле установлено запасное колесо.
- Запрещается одновременно устанавливать на автомобиль более одного запасного колеса типа Temporary Spare.
- Запасное колесо может изменить управляемость автомобиля. Запасное колесо следует заменить стандартным колесом, как можно быстрее.
- Запасное колесо по размеру меньше обычного колеса, и это влияет на дорожный просвет автомобиля. Обращайте внимание на высокие края тротуаров и не мойте автомобиль на автоматической мойке.
- Устанавливайте давление в запасном колесе в соответствии с рекомендациями производителя.
- В автомобиле с приводом на четыре колеса привод на задние колеса можно отключить.
- Не допускается использование цепей противоскольжения, если

запасное колесо установлено на передний мост.

- Запасное колесо не подлежит ремонту.

ВАЖНО

Автомобиль запрещается эксплуатировать, когда на нем установлены шины разного размера или запасное колесо, которое не входит в комплект автомобиля. Использование колес разного размера может серьезно повредить коробку передач.

Дополнительная информация

- Смена колес (стр. 640)
- Рекомендуемое давление в шинах (стр. 634)

Использование запасного колеса*

Следуйте указанным инструкциям по обращению с запасным колесом.

Как достать запасное колесо



Иллюстрация носит обобщенный характер и оформление может отличаться.

Запасное колесо расположено под грузовым полом в углублении для запасного колеса внешней стороной вниз. Запасное колесо удерживается сквозным болтом, который крепится к кузову. В пенопластовом блоке находятся все инструменты, необходимые для замены колеса.

1. Откройте грузовой пол.
2. Открутите крепежный болт.
3. Выньте запасное колесо.

Размещение в автомобиле проколотого колеса

1. Закрутите на место крепежный болт, удерживающий запасное колесо на месте.

! ВАЖНО

Не старайтесь открутить нижнюю часть крепежного болта, если он закреплен в кузове, – вы можете его сломать.

Если нижнее крепление болта все же отсоединяется от кузова под запасным колесом, закрепите его вновь, установив на место в отверстие и повернув по часовой стрелке.

2. Положите инструменты на место в пенопластовый бокс.
3. Затем опустите грузовой пол и положите проколотую шину в багажный/грузовой отсек.

Дополнительная информация

- Запасное колесо* (стр. 645)
- Комплект инструментов (стр. 642)
- Смена колес (стр. 640)

Зимние шины

Зимние шины предназначены для езды по зимним дорогам.

Volvo рекомендует использовать зимние шины определенных размеров. Размеры шин зависят от варианта двигателя. Всегда устанавливайте разрешенные зимние шины на все четыре колеса.

Советы по замене на зимние шины

При замене летних колес на зимние и наоборот на колесах следует пометить, с какой стороны они были сняты, например, **Л** с левой стороны и **П** с правой стороны.

Проконсультируйтесь у дилера Volvo, какие колесные диски и тип шин лучше всего подходят для вашего автомобиля.

Ошипованные шины

После установки новых ошипованных шин на протяжении первых 500–1000 км (300–600 миль) необходимо ездить как можно более плавно и осторожно, так чтобы шипы надежно установились в шинах. Благодаря этому продлевается срок службы шин и особенно шипов.

И ВНИМАНИЕ

В разных странах правила, регламентирующие использование ошипованных шин, могут отличаться. Неукоснительно соблюдайте местные правила и законы.

Высота рисунка протектора

Эксплуатация на обледенелых, заснеженных дорогах при низких температурах предъявляет к шинам более высокие требования, чем летом. Поэтому Volvo не рекомендует эксплуатировать зимние шины с остаточной высотой рисунка протектора меньше 4 мм (0,15 дюймов).

Дополнительная информация

- Смена колес (стр. 640)
- Езда в зимнее время (стр. 518)
- Индикатор износа протектора шины (стр. 632)
- Страница поддержки Volvo Cars (стр. 26)

Цепи для езды по снегу

Цепи противоскольжения и/или зимние шины помогут улучшить тяговое усилие в зимних условиях.

Volvo рекомендует устанавливать цепи противоскольжения только на колеса 7,5x18 ET 50,5 215/55.

⚠ ПРЕДОСТЕРЕЖЕНИЕ

Пользуйтесь оригинальными цепями противоскольжения Volvo или их аналогами, адаптированными к конкретной модели автомобиля, размерам шин и дисков. Разрешается использовать только **односторонние** цепи противоскольжения.

Если вы не уверены, какие цепи противоскольжения вам необходимы, Volvo рекомендует обратиться на официальную станцию техобслуживания Volvo. Неправильно подобранные цепи противоскольжения могут серьезно повредить автомобиль и стать причиной аварии.

И ВАЖНО

Ограничения, действующие для установки цепей противоскольжения на автомобиль:

- Всегда четко выполняйте инструкции производителя по монтажу. При монтаже натягивайте цепи как можно сильнее и регулярно подтягивайте их.
- Цепи противоскольжения разрешается устанавливать только на передние колеса (относится также и полноприводным автомобилям).
- Если на автомобиль установлены дополнительные, неоригинальные или "специальные" шины и колеса, типоразмер которых отличается от оригинальных шин и колес, то в некоторых ситуациях цепи противоскольжения использовать НЕЛЬЗЯ. Необходимо обеспечить достаточное расстояние между цепями и тормозами, подвеской и компонентами кузова.
- Перед установкой изучите местные предписания в отношении использования цепей противоскольжения.
- Запрещается превышать максимальную скорость, установленную производителем цепей. Ни при каких





обстоятельствах вы не должны ехать со скоростью выше 50 км/ч (30 миль/ч).

- При движении с цепями противоскольжения не наезжайте на ухабы и ямы и избегайте крутых поворотов.
- Старайтесь не ездить с цепями по не заснеженным дорогам, так как это приводит к ускоренному износу, как цепей, так и шин.
- Цепи противоскольжения негативно влияют на управляемость автомобиля. Избегайте быстрого прохождения поворотов или крутых поворотов, а также торможения с заблокированными колесами.
- Некоторые типы цепей при растягивании мешают компонентам тормозной системы, и поэтому НЕ могут использоваться.

Дополнительную информацию о цепях противоскольжения вы можете получить у дилера Volvo.

Дополнительная информация

- Езда в зимнее время (стр. 518)

Шиноремонтный комплект

Временный шиноремонтный комплект⁸ используется для герметизации проколов, а также для проверки и регулировки давления в шине.

Автомобили, оснащенные запасным колесом*, не имеют шиноремонтного комплекта. Комплект состоит из компрессора и банки с жидким герметиком. Такое уплотнение позволяет выполнить временный ремонт.

ВНИМАНИЕ

Жидкий герметик эффективен в случае проколов дорожки протектора, но его возможности в случае проколов боковины шины ограничены. Не используйте шиноремонтный комплект для герметизации больших разрывов, трещин или аналогичных повреждений.

ВНИМАНИЕ

Этот компрессор предназначен для временной герметизации шин и одобрен Volvo.

расположение

Шиноремонтный комплект находится в пенопластовом боксе под грузовым полом.

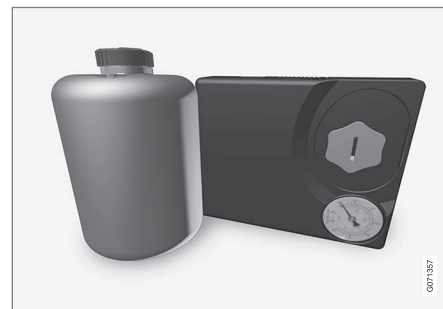

Срок действия герметика

Заменяйте банку с жидким герметиком в случае окончания срока действия (см. маркировку на банке). Утилизируйте старую банку, как экологически опасный продукт.

Дополнительная информация

- Использование шиноремонтного комплекта (стр. 649)
- Накачивание шины компрессором из шиноремонтного комплекта (стр. 653)
- Шина (стр. 628)

⁸ Temporary Mobility Kit (TMK)

Использование шиноремонтного комплекта

Вы можете загерметизировать прокол с помощью временного шиноремонтного комплекта (ТМК⁹). Перед использованием прочитайте все инструкции.

Обзор

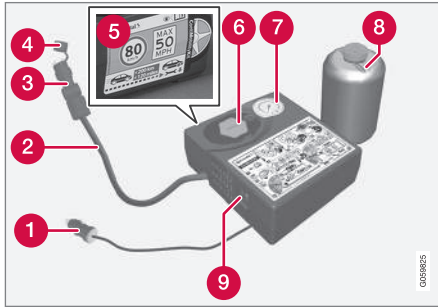

- 1 Электрический провод
- 2 Воздушный шланг
- 3 Редукционный клапан
- 4 Защитный колпачок
- 5 Табличка, максимально разрешенная скорость

- 6 Держатель упаковки (оранжевая крышка)
- 7 Манометр
- 8 Банка с жидким герметиком
- 9 Переключатель

Подключение

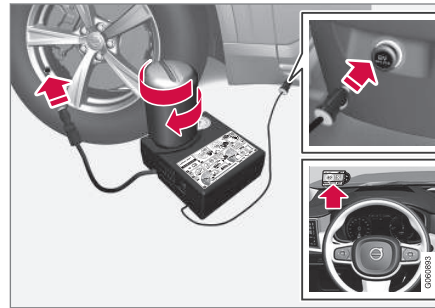

ВНИМАНИЕ

Не нарушайте герметичность банки без необходимости. Когда банка закручивается до упора, пломба снимается автоматически.

ПРЕДОСТЕРЕЖЕНИЕ

При использовании системы контроля давления в шинах не забывайте о следующем:

- Банка с жидким герметиком содержит 1,2-этанол и натуральный каучуковый латекс. Эти вещества опасны при попадании внутрь.
- Содержание банки может вызвать аллергические реакции кожи или каким-то другим образом оказывать вредное воздействие на дыхательные пути, кожу, центральную нервную систему и глаза.

Меры предосторожности:

- Хранить в недоступном для детей месте.
- Вредно при проглатывании.
- Избегайте длительного или многократного контакта с кожей. Снимите одежду, если на нее попал жидкий герметик.
- Тщательно мойте руки после использования.

Первая помощь:

- Кожа: Промойте пострадавшие участки кожи водой с мылом. Если

⁹ Temporary Mobility Kit



симптомы сохраняются, обратитесь за помощью к врачу.

- Глаза: Промывайте в большом количестве воды в течение не менее 15 минут, периодически поднимая верхнее и нижнее веко. Если симптомы сохраняются, обратитесь за помощью к врачу.
- Попадание в дыхательные пути: Выведите пострадавшего на свежий воздух. Если раздражение сохраняется, обратитесь за помощью к врачу.
- Попадание внутрь: Не вызывайте рвоту, если это не предписывает медицинский персонал. Обратитесь за помощью к врачу.
- Утилизация: Для утилизации этого материала и банки обращайтесь на специальную станцию по утилизации опасных отходов.

ПРЕДОСТЕРЕЖЕНИЕ

Не отсоединяйте банку или воздушный шланг во время использования шиноремонтного комплекта.

1. Подготовка

Если герметизация шины проводится в зоне движения транспорта, установите треугольный знак аварийной остановки и активируйте аварийные мигающие сигналы.

Если шина проколота гвоздем или чем-то подобным, оставьте его в шине. Он поможет герметизации шины.

2. Снимите с компрессора табличку с информацией о максимально разрешенной скорости. Приклейте ее на видном месте на ветровое стекло в качестве напоминания о необходимости соблюдать указанную скорость. После временной герметизации шины запрещается превышать скорость 80 км/ч (50 миль/ч).
3. Убедитесь, что переключатель находится в положении 0 (Выкл.), и достаньте электрический провод и воздушный шланг.
4. Открутите оранжевую крышку на компрессоре и открутите крышку на банке с жидким герметиком.

5. Закрутите до упора банку в держателе.

В банке и держателе имеет упор, препятствующий вытеканию герметика. После того, как банка закручена до упора, ее невозможно выкрутить из держателя. Чтобы снять банку, вы должны обратиться в мастерскую¹⁰.

ПРЕДОСТЕРЕЖЕНИЕ

Не откручивайте фляжку: она снабжена ограничителем и имеет целью предотвращение утечки.

6. Снимите колпачок ниппеля с шины и наверните вентиль воздушного шланга до упора на резьбу вентиля шины. Убедитесь, что редукционный клапан воздушного шланга полностью закрыт.

¹⁰ Мы рекомендуем официальную станцию техобслуживания Volvo.

7. Начните процесс герметизации шины

Подсоедините электрический провод к ближайшему гнезду 12 В и запустите двигатель автомобиля.

ВНИМАНИЕ

Следите за тем, чтобы во время работы компрессора ни одно из других гнезд 12 В не использовалось.

ПРЕДОСТЕРЕЖЕНИЕ

Не оставляйте детей в автомобиле без присмотра, когда двигатель работает.

ПРЕДОСТЕРЕЖЕНИЕ

Вдыхание выхлопных газов автомобилей смертельно опасно! Никогда не позволяйте двигателю работать в закрытом пространстве или в пространстве с недостаточной вентиляцией.

8. Включите компрессор, установив переключатель в положение I (Вкл.).

При запуске компрессора давление может подниматься до 6 бар (88 psi), но после примерно 30 секунд падает.

ПРЕДОСТЕРЕЖЕНИЕ

Во время работы компрессора запрещается находиться вблизи шины. При появлении трещин или вздутий компрессор необходимо немедленно отключить. От дальнейшей поездки следует отказаться. Для эвакуации автомобиля обратитесь за помощью в шиноремонтную мастерскую. Volvo рекомендует официальную шиноремонтную мастерскую.

9. Накачивайте шину в течение 7 минут.

ВАЖНО

Компрессор не должен работать более 10 минут – опасность перегрева.

10. Чтобы проверить давление на манометре, отключите компрессор. Минимальное давление 1,8 бар (22 psi), а максимальное 3,5 бар (51 psi). Если давление слишком высокое, сбросьте его с помощью редукционного клапана.

ПРЕДОСТЕРЕЖЕНИЕ

Давление ниже 1,8 бар (22 psi) означает, что прокол в шине слишком большого размера. От дальнейшей поездки следует отказаться. Для эвакуации автомобиля обратитесь за помощью в шиноремонтную мастерскую. Volvo рекомендует официальную шиноремонтную мастерскую.

11. Выключите компрессор и отсоедините электрический провод.

12. Открутите воздушный шланг от вентиля шины и установите на шину колпачок.

ВНИМАНИЕ

- После подкачки шины установите колпачок ниппеля на место, чтобы не допустить повреждение ниппеля мелкими камнями, грязью, и т.п.
- Используйте только пластмассовые колпачки ниппеля. Металлические колпачки могут покрыться ржавчиной, и их будет трудно отвернуть.

13. Установите на воздушный шланг защитную крышку, чтобы не допустить вытекание оставшегося герметика. Поместите оборудование в грузовое отделение.

14. Чтобы жидкий герметик загерметизировал шину, необходимо немедленно проехать не менее 3-х км (2-х миль) на максимальной скорости 80 км/ч (50 миль/ч) и затем проверить состояние шины.

ПРЕДОСТЕРЕЖЕНИЕ

При первых оборотах шины жидкий герметик будет выдавливаться из прокола. При трогании автомобиля с места убедитесь в отсутствии людей вблизи автомобиля, чтобы избежать попадания на них жидкого герметика. Расстояние должно быть не менее 2-х метров (7 футов).

15. Контрольная проверка

Присоедините воздушный шланг к вентилю шины и накрутите до упора штуцер воздушного шланга на резьбу вентиля шины. Компрессор должен быть выключен.

16. По манометру определите давление в шине.

- Если давление оказывается ниже 1,3 бар (19 psi), герметизация шины недостаточная. Поездку следует прервать. Вызовите специалистов для эвакуации автомобиля.
- Если давление в шине превышает 1,3 бар (19 psi), то давление следует довести до заданного значения согласно табличке давления в шинах, расположенной на дверной стойке со стороны водителя (1 бар = 100 кПа = 14,5 psi). Если давление слишком высокое, сбросьте его с помощью редукционного клапана.

ПРЕДОСТЕРЕЖЕНИЕ

Регулярно проверяйте давление в шинах.

Volvo рекомендует подъехать на ближайшую официальную станцию техобслуживания Volvo для замены/ремонта поврежденной шины. Сообщите в мастерской, что в шине находится жидкий герметик.

После использования банку с жидким герметиком и шланг следует заменить. Volvo

рекомендует обратиться для этого на официальную станцию техобслуживания Volvo.

ПРЕДОСТЕРЕЖЕНИЕ

На шине, содержащей жидкий герметик, можно проехать расстояние не более 200 км (120 миль).

ВНИМАНИЕ

Компрессор относится к электрическим устройствам – следуйте местным предписаниям по его утилизации.

Дополнительная информация

- Рекомендуемое давление в шинах (стр. 634)
- Шиноремонтный комплект (стр. 648)
- Накачивание шины компрессором из шиноремонтного комплекта (стр. 653)

Накачивание шины компрессором из шиноремонтного комплекта

Оригинальные шины автомобиля могут накачиваться компрессором из временного шиноремонтного комплекта.

1. Компрессор должен быть выключен. Убедитесь, что переключатель находится в положении 0 (Выкл.), и достаньте электрический провод и воздушный шланг.
2. Снимите колпачок ниппеля с шины и наворачивайте вентиль воздушного шланга до упора на резьбу вентиля шины.

Убедитесь, что редукционный клапан воздушного шланга полностью закрыт.

3. Подсоедините электрический провод к ближайшему гнезду 12 В и запустите двигатель автомобиля.

ПРЕДОСТЕРЕЖЕНИЕ

Вдыхание выхлопных газов автомобилей смертельно опасно! Никогда не позволяйте двигателю работать в закрытом пространстве или в пространстве с недостаточной вентиляцией.

ПРЕДОСТЕРЕЖЕНИЕ

Не оставляйте детей в автомобиле без присмотра, когда двигатель работает.

4. Включите компрессор, установив переключатель в положение I (Вкл.).

ВАЖНО

Риск перегрева. Компрессор не должен работать больше 10 минут.

5. Накачайте шину до требуемого давления согласно соответствующей табличке, расположенной на дверной стойке со стороны водителя. Если давление слишком высокое, сбросьте его с помощью редукционного клапана.

КОЛЕСО И ШИНА

- 6. Выключите компрессор. Отсоедините воздушный шланг и электрический провод.
- 7. Установите на шину колпачок от вентиля.

i ВНИМАНИЕ

- После подкачки шины установите колпачок ниппеля на место, чтобы не допустить повреждение ниппеля мелкими камнями, грязью, и т.п.
- Используйте только пластмассовые колпачки ниппеля. Металлические колпачки могут покрыться ржавчиной, и их будет трудно отвернуть.

i ВНИМАНИЕ

Компрессор относится к электрическим устройствам – следуйте местным предписаниям по его утилизации.

Дополнительная информация

- Рекомендуемое давление в шинах (стр. 634)
- Использование шиноремонтного комплекта (стр. 649)
- Шиноремонтный комплект (стр. 648)

ЗАГРУЗКА, МЕСТА ХРАНЕНИЯ И САЛОН

Салон

Обзор салона и мест хранения.

Переднее сиденье

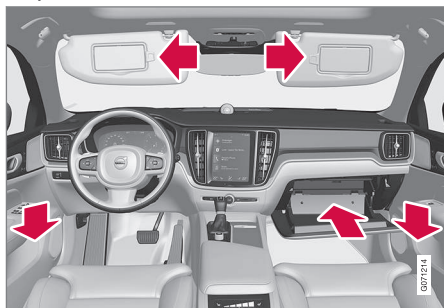

Отделение для хранения в дверной панели, перчаточный ящик и солнцезащитная шторка.

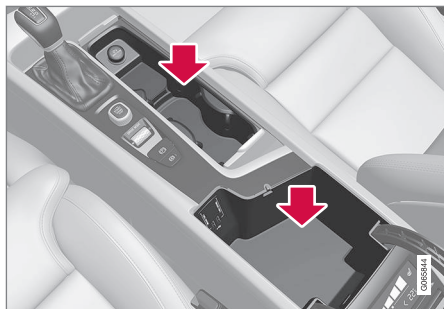

Отделения для хранения с подстаканниками, электрическим гнездом и разъем USB в тоннельной консоли.

Заднее сиденье

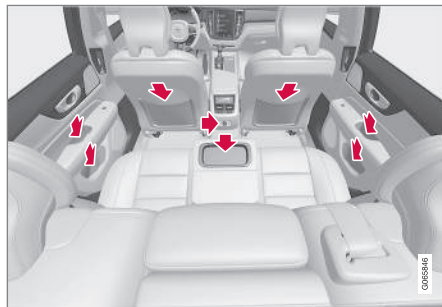

Отделение для хранения в дверной панели, подстаканник* в спинке среднего места, карман для хранения* в спинке переднего сидения и электрическое гнездо в тоннельной консоли.

⚠ ПРЕДОСТЕРЕЖЕНИЕ

Храните незакрепленные предметы, такие как мобильный телефон, камера, дистанционный пульт дополнительного оборудования и пр., в отделении для перчаток или в других отделениях для хранения. Иначе при резком торможении или в момент столкновения они могут нанести вред пассажирам, находящимся в автомобиле.

⚠ ВАЖНО

Помните о том, что металлические предметы легко оставляют царапины на глянцевых поверхностях. Не кладите ключи, телефоны и другие предметы на поверхности, требующие аккуратного обращения.

Дополнительная информация

- Использование прикуривателя* (стр. 658)
- электрическое гнездо (стр. 659)
- Использование перчаточного ящика (стр. 663)
- Солнцезащитные козырьки (стр. 664)
- Туннельная консоль (стр. 657)
- Подключение устройства к разъему USB (стр. 578)

Туннельная консоль

Тоннельная консоль находится между передними сиденьями.

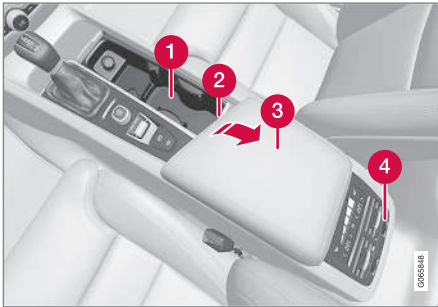

- 1 Отделение для хранения с крышкой*. Крышка открывается/закрывается при нажатии на ручку.
- 2 Отделение для хранения с подстаканником и гнездом 12 В.
- 3 Отделение для хранения и разъем USB под подлокотником.
- 4 Регулятор для функций климат-контроля заднего сиденья* или отделение для хранения.

⚠ ПРЕДОСТЕРЕЖЕНИЕ

Храните незакрепленные предметы, такие как мобильный телефон, камера, дистанционный пульт дополнительного оборудования и пр., в отделении для перчаток или в других отделениях для хранения. Иначе при резком торможении или в момент столкновения они могут нанести вред пассажирам, находящимся в автомобиле.

! ВАЖНО

Помните о том, что металлические предметы легко оставляют царапины на глянцевых поверхностях. Не кладите ключи, телефоны и другие предметы на поверхности, требующие аккуратного обращения.

i ВНИМАНИЕ

Один из датчиков системы сигнализации* расположен под держателем для кружки в туннельной консоли. Не кладите монеты, ключи и другие металлические предметы в держатель для кружки, так как это может привести к срабатыванию сигнализации.

Дополнительная информация

- Использование прикуривателя* (стр. 658)
- Салон (стр. 656)
- электрическое гнездо (стр. 659)
- Органы регулировки климата (стр. 236)

Использование прикуривателя*

Прикуриватель можно устанавливать в гнездо 12 В в передней части тоннельной консоли.



Прикуриватель в тоннельной консоли, передние сиденья.

1. Нажмите на кнопку прикуривателя.
 - > Кнопка выскочит, когда прикуриватель накалится.
2. Выньте прикуриватель из гнезда и прикурите от раскаленной спирали.
3. Верните прикуриватель назад в гнездо.

⚠ ПРЕДОСТЕРЕЖЕНИЕ

Будьте осторожны при обращении с разогретым прикуривателем – раскаленной спиралью можно повредить детали интерьера и травмировать пассажиров.

Дополнительная информация

- Салон (стр. 656)

электрическое гнездо

В тоннельной консоли имеется два электрических гнезда 12 В и одно гнездо 230 В*, в багажном/грузовом отделении имеется одно электрическое гнездо 12 В*.

В случае проблем с электрическими гнездами обращайтесь в мастерскую – мы рекомендуем официальную станцию техобслуживания Volvo.

Электрические гнезда 12 В



Электрическое гнездо 12 В в тоннельной консоли, передние сиденья.

Гнезда 12 В можно использовать для подключения различных устройств, рассчитанных на такое напряжение, например, плееров,

холодильников и мобильных телефонов.



Гнездо 12 В в тоннельной консоли, заднее сиденье.



Электрическое гнездо 12 В в багажном/грузовом отделении*.

ЗАГРУЗКА, МЕСТА ХРАНЕНИЯ И САЛОН

Гнездо высокого напряжения*



Электрическое гнездо в тоннельной консоли, заднее сиденье.

Гнездо высокого напряжения* можно использовать для подключения различных устройств, рассчитанных на такое напряжение, например, зарядных устройств или портативных компьютеров.

Индикация состояния гнезда высокого напряжения

Светодиодная лампа, LED¹, в электрическом гнезде отображает статус гнезда:

¹ Светодиод (Light Emitting Diode)

ЗАГРУЗКА, МЕСТА ХРАНЕНИЯ И САЛОН



Индикация состояния	Причина	Меры по устранению
Постоянный зеленый свет	Гнездо подает питание на подключенный контакт.	Не требуются.
Мигающий оранжевый свет	Повышенная температура преобразователя напряжения гнезда (например, устройство высокой мощности или в салоне очень жарко).	Отключите контакт, подождите, пока преобразователь напряжения остынет, и вновь подключите контакт.
	Подключенному устройству требуется высокая мощность (мгновенная или постоянная) или оно не работает.	Не требуются. Это устройство нельзя подключать к гнезду.
Лампа не горит	Гнездо не "видит" подключенный контакт.	Проверьте качество подключения контакта к гнезду.
	Гнездо обесточено.	Установите в электросистеме автомобиля положение зажигания не ниже I.
	На гнездо подавалось питание, но оно отключилось.	Запустите двигатель и/или зарядите пусковой аккумулятор.

Дополнительная информация

- Салон (стр. 656)
- Использование электрических гнезд (стр. 661)

Использование электрических гнезд

Гнезда 12 В можно использовать для подключения различных устройств, рассчитанных на такое напряжение, например, плееров, холодильников и мобильных телефонов.

Гнезда высокого напряжения* можно использовать для подключения различных устройств, рассчитанных на такое напряжение, например, зарядных устройств или портативных компьютеров.

Для того чтобы на гнезда подавалось питание, необходимо установить в электрической системе автомобиля положение зажигания не ниже I. После этого на электрические гнезда подается питание до тех пор, пока не упадет уровень заряда пускового аккумулятора.

Если двигатель не работает и автомобиль запирается, подача питания на электрические гнезда прекращается. Если двигатель не работает и замки автомобиля открыты или закрываются, но блокировка замков временно отключена, питание на электрические гнезда подается еще не более 7 минут.

ВНИМАНИЕ

Помните, что использование электрических гнезд, когда двигатель не работает, может приводить к разрядке пускового аккумулятора, что в свою очередь может ограничивать другие функции автомобиля.

Дополнительные устройства, подключенные к электрическим гнездам, могут действовать даже, когда электрическая система автомобиля отключена, или если используется функция подготовки климата. Поэтому отключайте контакты, когда они не используются, чтобы избежать разрядки пускового аккумулятора.

ПРЕДОСТЕРЕЖЕНИЕ

- Не используйте дополнительные устройства с большими по размеру или весу контактами – они могут повредить гнездо или отсоединиться во время движения.
- Не используйте устройства, которые могут создавать помехи в работе систем радиопередачи или электрооборудования автомобиля.
- Дополнительное оборудование следует устанавливать так, чтобы исключить опасность травмирования водителя и пассажиров в случае резкого торможения или столкновения.
- Не оставляйте без внимания подключенные устройства, так как они могут нагреваться и стать причиной ожоговых травм пассажиров или повреждения деталей интерьера.

Использование гнезд 12 В

1. Снимите заглушку (тоннельная консоль) или откиньте крышку (багажное/грузовое отделение), закрывающую гнездо, и подключите контакт устройства.



- « 2. Отсоедините контакт устройства и установите на место заглушку (тоннельная консоль) или крышку (багажное/грузовое отделение), когда гнездо не используется или остается без присмотра.

! ВАЖНО

Максимальная выходная мощность на каждом гнезде 120 Вт (10 А).

Использование гнезд высокого напряжения

1. Переместите вниз шторку, закрывающую гнездо, и подключите контакт устройства.
 - > Светодиодная лампа, LED², в электрическом гнезде отображает статус гнезда.
2. Убедитесь, что лампа горит зеленым светом, не мигая, – только в этом случае на контакт подается питание.
3. Потяните за контакт, чтобы отсоединить устройство – не тяните за провод.
Закройте шторку, когда гнездо не используется или остается без присмотра.

! ВАЖНО

Максимальная выходная мощность 150 Вт.

! ПРЕДОСТЕРЕЖЕНИЕ

Запрещается самостоятельно вносить изменения или ремонтировать высоковольтное гнездо. Volvo рекомендует обратиться на официальную станцию техобслуживания Volvo.

! ПРЕДОСТЕРЕЖЕНИЕ

- Пользуйтесь только полностью исправными устройствами, не имеющими повреждений. Устройства должны иметь маркировку CE, UL или аналогичную маркировку по безопасности.
- Устройства должны быть предназначены для подсоединения к сети 230 В и 50 Гц с помощью контактов, соответствующих гнезду автомобиля.
- Не допускайте, чтобы на гнездо, контакт или дополнительное устройство попадала вода или другая жидкость. Не дотрагивайтесь и не используйте гнездо с признаками неисправности или если в него попала вода или другая жидкость.
- Не подсоединяйте к гнезду разветвители, адаптеры или удлинители, так как они могут нарушить защитные функции гнезда.
- В гнезде установлена защитная шторка. Следите за тем, чтобы не проткнуть и не повредить гнездо, чтобы не вывести из строя шторку. Запрещается оставлять детей без

² Светодиод (Light Emitting Diode)

присмотра в автомобиле, когда гнездо находится под напряжением.

Нарушение вышеперечисленных правил может привести к серьезным или смертельным поражениям электрическим током.

Дополнительная информация

- электрическое гнездо (стр. 659)
- Салон (стр. 656)

Использование перчаточного ящика

Перчаточный ящик находится на стороне пассажира. В перчаточном ящике можно хранить, например, печатное руководство для владельца и дорожные карты. Здесь также предусмотрено место для ручки и держателя карт.

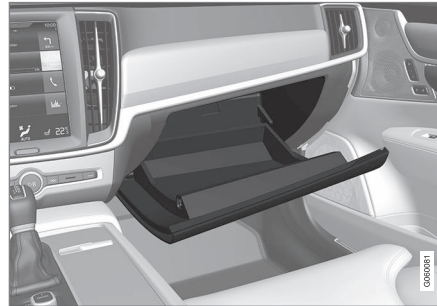

Запирание и отпирание перчаточного ящика*

Перчаточный ящик можно закрывать на замок, например, при передаче автомобиля на сервис, сотрудникам отеля и т.п. Перчаточный ящик можно запереть/отпереть только прилагаемым ключом.

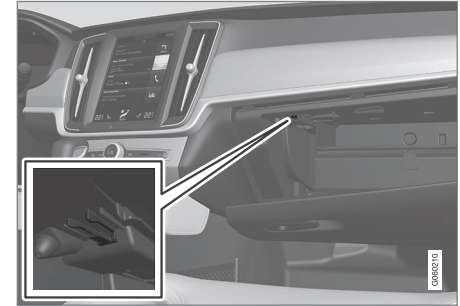

Место хранения для ключа. Изображение схематичное – оформление может отличаться.

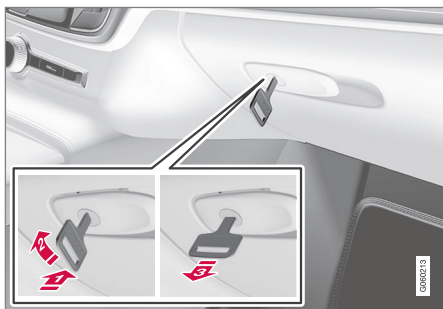

Изображение схематичное – оформление может отличаться.

Чтобы запереть перчаточный ящик:

- 1 Вставьте ключ в замковый цилиндр отделения для перчаток.
 - 2 Поверните ключ на 90 градусов по часовой стрелке.
 - 3 Выньте ключ.
- Отпирание проводится в обратном порядке.

Использование перчаточного ящика в качестве холодной камеры*

Перчаточный ящик можно использоваться для охлаждения, например, напитков и продуктов. Охлаждение действует, когда работает климатическая установка (т.е. когда в автомобиле выбрано положение зажигания II или работает двигатель).

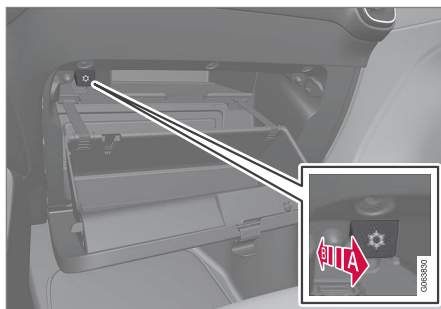

Изображение схематичное – оформление может отличаться.

▶ Запуск охлаждения.

◀ Отключение охлаждения.

- Для запуска или отключения охлаждения переместите ручку в крайнее положение в сторону салона/перчаточного ящика.

Дополнительная информация

- Салон (стр. 656)
- Индивидуальная блокировка (стр. 316)

Солнцезащитные козырьки

В потолке перед сиденьем водителя и сиденьем переднего пассажира установлены солнцезащитные козырьки, которые можно отворачивать вниз, а при необходимости также отводить в сторону.



Изображение схематичное – оформление может отличаться.

Подсветка* зеркала включается автоматически, когда поднимается крышка зеркала.

В рамку зеркала встроен зажим, например, для карт или билетов.

Дополнительная информация

- Салон (стр. 656)

Багажное отделение

Переменный объем багажного отделения автомобиля позволяет перевозить и крепить крупные предметы.

Размер грузового отсека значительно увеличивается за счет складывания спинки заднего сиденья. Проушины для крепления груза и держатели для сумок помогают удерживать груз на месте, а для защиты груза от посторонних глаз вы можете использовать выдвижную шторку*.

Под грузовым настилом хранятся буксировочная скоба, а также шиноремонтный комплект или запасное колесо*.

Дополнительная информация

- Рекомендации по размещению багажа (стр. 665)
- Крючки для сумок (стр. 667)
- Проушины для крепления груза (стр. 668)
- Снятие и установка защитной шторки* (стр. 669)

Рекомендации по размещению багажа

При размещении багажа в автомобиле необходимо учитывать ряд важных моментов.

Допустимая нагрузка зависит от рабочего веса автомобиля. Общий вес пассажиров и всего дополнительного оборудования пропорционально на этот же вес снижают грузоподъемность автомобиля.

ПРЕДОСТЕРЕЖЕНИЕ

Ходовые качества автомобиля меняются в зависимости от веса и расположения груза.

Погрузка в грузовое/ багажное отделение

При погрузке не забывайте о следующем:

- Груз должен располагаться вплотную к спинке заднего сиденья.
- Тяжелые предметы следует располагать как можно ниже. Не кладите тяжелый груз поверх сложенных спинок сиденья.
- Закрывайте острые края чем-то мягким, чтобы не повредить обивку.
- Весь груз следует закреплять ремнями или стяжными лентами в проушинах для крепления груза.

ПРЕДОСТЕРЕЖЕНИЕ

Воздействие незакрепленного предмета массой 20 кг (44 фунта) при лобовом столкновении на скорости 50 км/ч (30 миль/ч) эквивалентно 1000 кг (2200 фунтам).

ПРЕДОСТЕРЕЖЕНИЕ

Если груз в автомобиле расположен выше верхней кромки дверных стекол, между грузом и боковым стеклом необходимо сохранить расстояние шириной 10 см (4 дюйма). В противном случае защитный эффект надувных штор, которые скрыты в потолке салона, будет отсутствовать.





⚠ ПРЕДОСТЕРЕЖЕНИЕ

Груз необходимо всегда закреплять. Иначе при сильном торможении груз может сместиться внутрь автомобиля и травмировать пассажиров.

Закрывайте острые края и углы чем-то мягким.

При погрузке/разгрузке длинномерных грузов заглушите двигатель и приложите стояночный тормоз. Вы можете случайно надавить на рычаг переключения передач или селектор передач и переместить его в положение для движения – автомобиль может придти в движение.

Увеличение пространства грузового/багажного отделения

Вы можете сложить спинку заднего сиденья, чтобы увеличить объем грузового/багажного отделения и облегчить погрузку. Не допускайте, чтобы при опущенной спинке заднего сиденья посторонние предметы препятствовали нормальному функционированию системы WHIPS передних кресел.

Лючок для багажа в заднем сиденье можно открыть для транспортировки длинномерных грузов.

Дополнительная информация

- Проушины для крепления груза (стр. 668)
- Складывание спинки заднего сиденья (стр. 215)
- Багажный лючок в заднем сиденье (стр. 668)
- Груз на крыше и держатели для груза (стр. 666)
- Регулировка уровня* и амортизация (стр. 512)
- Массы (стр. 751)

Груз на крыше и держатели для груза

Для перевозки груза на крыше рекомендуется использовать специальные держатели, разработанные Volvo.

Это позволяет избежать повреждений автомобиля и обеспечить максимальную безопасность во время вождения. Держатели для груза Volvo можно приобрести у авторизованного дилера Volvo.

Четко выполняйте инструкции по монтажу, приложенные к держателю для груза.

- Распределите груз равномерно на держателях для груза. Самый тяжелый груз положите вниз.
- Регулярно проверяйте надежность крепления держателей и груза. Тщательно прикрепите груз специальной лентой.
- Если груз по длине выступает за переднюю часть автомобиля, например, каноз или байдарка, установите буксировочную скобу в переднее гнездо и закрепите в ней стяжной ремень.
- Аэродинамическое сопротивление и, следовательно, расход топлива возрастает вместе с размером груза.
- Ведите автомобиль плавно. Избегайте резких ускорений и торможений и жесткого прохождения поворотов.

⚠ ПРЕДОСТЕРЕЖЕНИЕ

Положение центра тяжести и динамические характеристики автомобиля зависят от размещения груза на крыше.

Соблюдайте технические требования, предъявляемые к различным массам и максимально допустимому грузу автомобиля.

Дополнительная информация

- Рекомендации по размещению багажа (стр. 665)
- Массы (стр. 751)

Крючки для сумок

Крючки удерживают сумки месте, не допускают, чтобы они перевернулись и их содержимое оказалось в грузовом отделении.

Вдоль боковых сторон

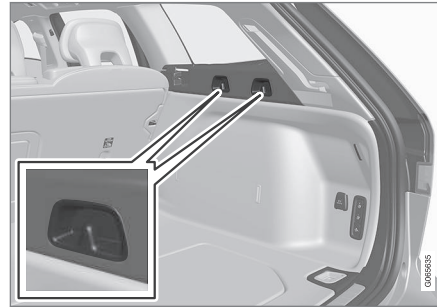

По два крючка для сумок установлены в боковой панели с каждой стороны грузового отсека.

⚠ ВАЖНО

На крючки для сумок допускается максимальная нагрузка 5 кг (11 фунтов).

Под крышкой в полу*

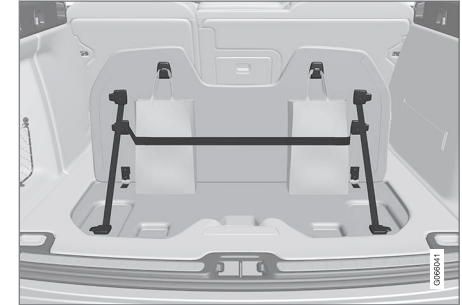

Два крючка для сумок и эластичная лента³ вмонтированы в крышку в полу багажного отделения. Ленту можно установить в четыре положения.

Поднимите крышку, чтобы воспользоваться крючками для сумок. Закрепите сумки в удобном положении с помощью прилагаемой эластичной ленты. Сумки подходящей высоты с ручками можно повесить на крючки.

Дополнительная информация

- Рекомендации по размещению багажа (стр. 665)
- Использование перчаточного ящика (стр. 663)

³ Дополнительные эластичные ленты можно заказать у вашего дилера Volvo.

- Установка и снятие защитной сетки* (стр. 673)
- Снятие и установка защитной шторки* (стр. 669)
- Установка и снятие защитной решетки* (стр. 671)

Проушины для крепления груза

Используйте проушины для крепления груза для фиксации стяжных лент, закрепляющих предметы в грузовом отделении.

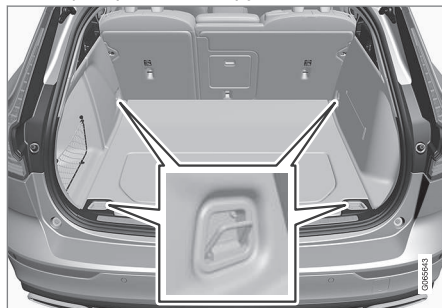

⚠ ПРЕДОСТЕРЕЖЕНИЕ

Лежащие или торчащие твердые, острые и/или тяжелые предметы при резком торможении могут привести к травмам.

Обязательно закрепляйте большие и тяжелые предметы ремнями безопасности или ремнями для крепления груза.

Дополнительная информация

- Рекомендации по размещению багажа (стр. 665)
- Массы (стр. 751)

Багажный лючок в заднем сиденье

Люк в спинке заднего сиденья можно открыть для транспортировки длинных узких предметов, например, лыж.



Изображение схематичное – некоторые детали могут отличаться в зависимости от модели автомобиля.

1. В грузовом отсеке возьмитесь за ручку и откиньте люк.
2. Сложите подлокотник заднего сиденья.

При использовании функции индивидуальной блокировки багажный проем должен быть закрыт.

Дополнительная информация

- Рекомендации по размещению багажа (стр. 665)
- Индивидуальная блокировка (стр. 316)
- Проушины для крепления груза (стр. 668)

Снятие и установка защитной шторки*

В раскрытом положении защитная шторка защищает багажное отделение от посторонних глаз.

Установка защитной шторки



- 1 Вставьте один конец защитной шторки в углубление в боковой панели багажного отделения.
- 2 Затем вставьте второй конец шторки в углубление боковой панели с противоположной стороны.

- 3 Нажмите по очереди на конец шторки с каждой стороны.
 - > Если вы услышали щелчок, и красная метка на каждом конце шторки исчезла – защитная шторка зафиксирована. Проверьте надежность установки защитной шторки.

Снятие защитной шторки
В свернутом положении:

1. Нажмите на кнопку с одной из сторон сложенной защитной шторки и выньте этот конец шторки.
2. Осторожно наклоните шторку вверх/к себе.
 - > При этом другой край шторки освобождается автоматически, и вы сможете вынуть шторку из багажного отделения.

Дополнительная информация

- Управление защитной шторкой* (стр. 670)
- Рекомендации по размещению багажа (стр. 665)

Управление защитной шторкой*

Защитную шторку можно установить в два положения – полностью раскрытое положение и положение для загрузки, в котором шторка раскрыта лишь частично, облегчая доступ к дальнейшей части багажного отделения.

Полностью раскрытое положение

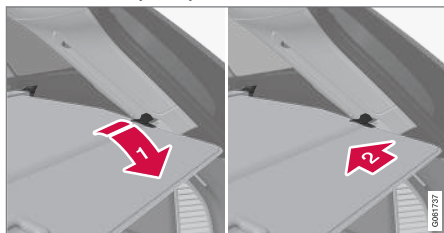

- 1 Возьмитесь за ручку и вытяните защитную шторку до упора.
- 2 Закрепите фиксаторы на крюках в углублениях задних стоек багажного отделения.
 - > Защитная шторка фиксируется в полностью раскрытом положении.



Защитная шторка в полностью раскрытом положении.

! ВАЖНО

Не загружайте сверху жалюзи для защиты груза.

Режим загрузки

Из полностью раскрытого положения:

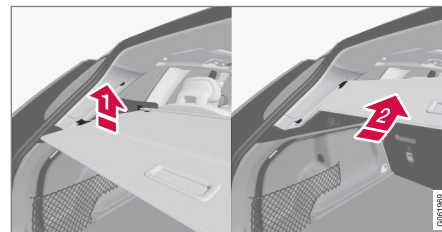

Слегка отожмите вверх часть защитной шторки с ручкой.

- > Шторка убирается и фиксируется в положении для загрузки.

Возврат шторки из положения для загрузки в полностью раскрытое положение:

1. Возьмитесь за ручку и вытяните защитную шторку до упора. Это удобнее сделать, если вы приподнимите вверх ручку, чтобы фиксаторы шторки не задели ограничителей.
2. Отпустите ручку, чтобы застопорить фиксаторы.
 - > Шторка фиксируется в полностью раскрытом положении.

! ВАЖНО

Защитная шторка в положении для загрузки может ограничивать обзор сзади. Во время поездки полностью раскройте или полностью сверните защитную шторку.

Складывание

1. Из полностью раскрытого положения:

Поднимите и потяните назад ручку так, чтобы освободить из пазов фиксаторы шторки, и отпустите.

Из положения для загрузки:

Возьмитесь за ручку и вытяните шторку в пазах до полностью раскрытого положения. Поднимите и потяните назад ручку так, чтобы освободить из пазов фиксаторы, и отпустите.

2. Переместите шторку с фиксаторами назад над боковыми панелями до упора в полностью сложенное положение.

Дополнительная информация

- Снятие и установка защитной шторки* (стр. 669)

Установка и снятие защитной решетки*

При резком торможении защитная решетка препятствует перемещению груза или животного из грузового отделения вперед в пассажирский салон.

Защитная решетка прошла тестирование с использованием краш-теста в соответствии с ECE R17 и отвечает прочностным требованиям Volvo.

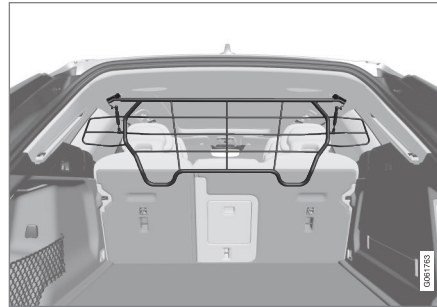

В целях безопасности защитную решетку необходимо обязательно крепить и фиксировать должным образом.

! ПРЕДОСТЕРЕЖЕНИЕ

Ни при каких обстоятельствах не допускается нахождение людей в грузовом отсеке во время движения автомобиля. Это поможет избежать тяжелых травм в случае резкого торможения или аварии.

Установка на место**! ВАЖНО**

Защитную решетку разрешается устанавливать только в заднее положение (за задним сиденьем) согласно описанию, приведенному в этом разделе.

Перед тем, как монтировать защитную решетку первый раз, пластмассовые потолочные крепления необходимо заменить на стальные крепления. Volvo рекомендует выполнить замену потолочных креплений на официальной станции техобслуживания Volvo или у авторизованного дилера.

1. Сложите вперед спинку заднего сиденья.
2. Убедитесь, что защитная решетка развернута в правильном направлении. Внесите решетку внутрь автомобиля через одну из задних боковых дверей.



3.



Установите крепления защитной решетки в потолочные крепления.

Следующий пункт легче выполнить, когда два человека удерживают решетку в правильном положении.

4.



Установите прилагаемый винт и закрутите до упора прилагаемым ключом-шестигранником на 6 мм. Прodelайте то же самое с другой стороны. Рекомендуемый момент затяжки: 20 Нм (15 футофунтов).

> Проверьте надежность крепления защитной решетки.

5. Установите спинку сидения в вертикальное положение.

Дополнительная информация о необходимых инструментах и процедуре монтажа/демонтажа приводится в инструкции по монтажу, прилагаемой к покупке.

Дополнительная информация

- Рекомендации по размещению багажа (стр. 665)
- Проушины для крепления груза (стр. 668)

ВАЖНО

Когда установлена шторка багажного отделения, защитную решетку нельзя ни поднять, ни опустить.

Установка и снятие защитной сетки*

Защитная сетка препятствует перемещению груза в салон при резком торможении. Защитная сетка крепится в четырех точках.

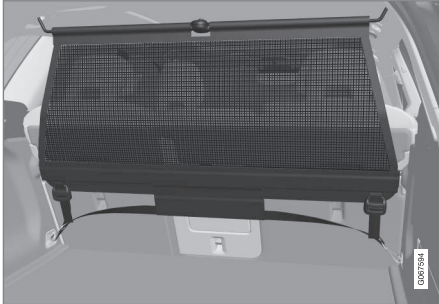

В целях безопасности защитную сетку необходимо правильно крепить и фиксировать, как указано ниже.

Сетка изготовлена из крепких нейлоновых нитей и может крепиться в автомобиле двумя способами:

- Монтаж сзади – за задним сиденьем.
- Монтаж впереди – за передними сиденьями.

⚠ ПРЕДОСТЕРЕЖЕНИЕ

Даже при правильной установке защитной сетки грузы в багажном отделении все равно должны быть надежно закреплены.

Установка защитной сетки

⚠ ПРЕДОСТЕРЕЖЕНИЕ

Необходимо убедиться, что верхние крепления защитной сетки установлены правильно и что анкерные стяжки надежно закреплены.

Поврежденной защитной сеткой пользоваться нельзя.

ⓘ ВНИМАНИЕ

При передней установке защитную сетку удобнее всего монтировать через заднюю дверь.

1. Разверните защитную сетку и убедитесь, что разделенная верхняя штанга сетки зафиксирована в развернутом положении.
2. Навесив, закрепите один карабин сетки в переднем или заднем потолочном креплении, повернув замки анкерных стяжек к себе.

3. Навесьте второй карабин сетки в потолочном креплении с противоположной стороны.

Телескопически подпружиненные карабины облегчают установку.

Будьте внимательны – утопите крепежные крюки сетки до упора в соответствующих передних потолочных креплениях.



4.

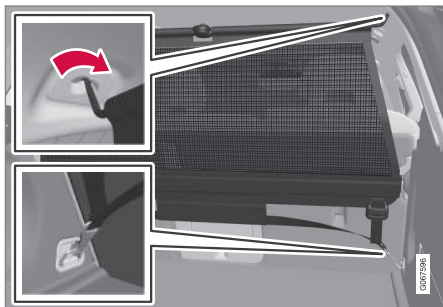

Монтаж сзади.

При монтаже сзади:

После установки сетки в задние потолочные крепления, навесив, закрепите анкерные стяжки защитной сетки в передних проушинах для крепления груза.

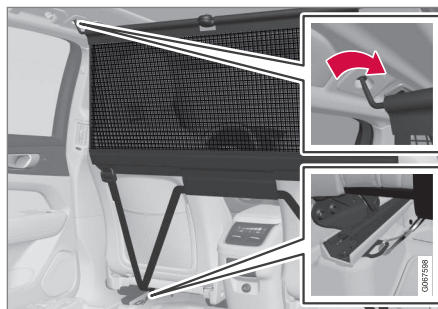

Монтаж впереди.

При монтаже спереди:

После установки сетки в передние потолочные крепления, навесив, закрепите анкерные стяжки во внешних проушинах сзади на ползьях кресел – это сделать легче, если поднять спинки кресел и передвинуть кресла немного вперед.

Следите за тем, чтобы кресло и спинка кресла не опирались слишком сильно на сетку, когда они вновь перемещаются назад – кресло или спинка должны лишь касаться сетки.

ВАЖНО

Если сиденье или спинка сиденья сильно отжимается назад к защитной сетке, то сетка и ее потолочные крепления могут быть повреждены.

5. Натяните защитную сетку с помощью анкерных стяжек.

Снятие защитной сетки
Защитная сетка легко снимается и складывается.

1. Для уменьшения натяжения защитной сетки нажмите на кнопку в замке анкерной стяжки и немного вытяните анкерную стяжку с этой стороны.
2. Нажмите стопорные собачки и снимите оба крюка анкерной стяжки.
3. Освободите верхние крепления и снимите сетку с потолочных креплений.
4. Нажмите на красную кнопку на штанге, чтобы сложить и затем свернуть сетку. Храните сетку в чехле.

Дополнительная информация

- Рекомендации по размещению багажа (стр. 665)
- Проушины для крепления груза (стр. 668)

Аптечка*

В аптечку входят средства оказания первой помощи.

Храните аптечку в удобном месте в грузовом отсеке, например, в углублении с правой стороны. Аптечка снабжена липучей лентой, и может крепиться непосредственно к панели.

Дополнительная информация

- Багажное отделение (стр. 665)

Треугольный знак аварийной остановки

Если автомобиль потерял ход в зоне движения транспорта, используйте знак аварийной остановки, чтобы предупредить об этом других участников дорожного движения.

Включите также аварийные мигающие сигналы.

Место для хранения

Треугольный знак аварийной остановки хранится в отделении на внутренней стороне двери багажника.

Установка знака аварийной остановки

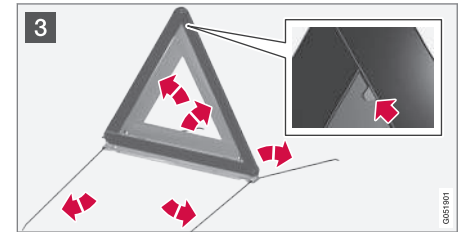
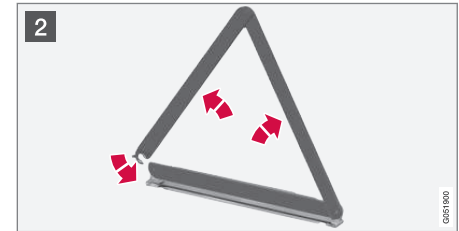
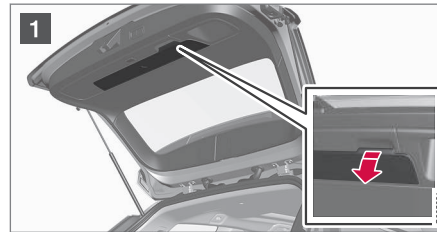

- 1 Возьмитесь за ручку на панели двери багажника, чтобы открыть крышку отделения с треугольным знаком аварийной остановки.
- 2 Выньте треугольный знак из чехла, раскройте и соедините два конца вместе.
- 3 Откиньте опоры знака аварийной остановки.

Следуйте действующим правилам использования треугольного знака аварийной остановки. Треугольный знак аварийной



ЗАГРУЗКА, МЕСТА ХРАНЕНИЯ И САЛОН

- ◀◀ остановки ставится в удобном месте с учетом особенностей дорожного движения.

После использования убедитесь, что чехол с треугольным знаком надежно закреплен в отделении для хранения и крышка плотно закрыта.

Дополнительная информация

- Багажное отделение (стр. 665)
- Аварийные мигающие сигналы (стр. 178)

УХОД И ОБСЛУЖИВАНИЕ

Программа техобслуживания Volvo

Для поддержания на высоком уровне дорожной безопасности и эксплуатационной надежности Вашего автомобиля Volvo необходимо следовать программе техобслуживания Volvo, которая приведена в Сервисной и гарантийной книжке.

Volvo рекомендует доверить техническое обслуживание и ремонт автомобиля официальной станции техобслуживания Volvo. На станциях техобслуживания Volvo имеется обученный персонал, сервисная литература и специальный инструмент, обеспечивающие высокое качество технического обслуживания.

! ВАЖНО

Чтобы гарантия Volvo действовала, необходимо сверяться с Книжкой по гарантии и сервису и соблюдать приведенные в ней требования.

Дополнительная информация

- Состояние автомобиля (стр. 681)
- Заказ времени на обслуживание и ремонт (стр. 681)
- Подсоединение оборудования к диагностическому гнезду автомобиля (стр. 45)

- Обслуживание климатической установки (стр. 687)
- Обслуживание тормозной системы (стр. 485)
- Обзор двигательного отсека (стр. 689)

Обмен данными между автомобилем и мастерской через Wi-Fi

В мастерских Volvo действует специализированная сеть Wi-Fi, обеспечивающая обмен данными между вашим автомобилем и мастерской. Ваше посещение мастерской окажется более удобным и эффективным, если передача диагностической информации и программного обеспечения будет осуществляться через сеть мастерской.

При посещении мастерской технику по обслуживанию может потребоваться подключить автомобиль к сети мастерской через Wi-Fi, чтобы выполнить поиск неисправности и загрузить программное обеспечение. При данном типе коммуникации ваш автомобиль подключается только к сети мастерской. Ни к одной другой сети Wi-Fi, например, у вас дома, автомобиль не может быть подключен аналогичным образом.

Подключение с помощью дистанционного ключа

Подключение, как правило, выполняется техником по обслуживанию, который использует для этого кнопки на дистанционном ключе. Поэтому важно, чтобы при посещении мастерской у вас был с собой ключ с кнопками. Автомобиль подключается к сети

Wi-Fi мастерской, если трижды нажать кнопку запираания на дистанционном ключе.

Когда автомобиль подключен к сети Wi-Fi, на центральном дисплее показывается символ .

ПРЕДОСТЕРЕЖЕНИЕ

Запрещается вождение автомобиля, который подключен к сети и системам мастерской.

Дополнительная информация

- Выполнение системных обновлений через центр загрузки Download Center (стр. 679)
- Заказ времени на обслуживание и ремонт (стр. 681)

Центр загрузки

Обновления для ряда систем автомобиля можно выполнить на центральном дисплее автомобиля, подключенного к Интернету¹.



С помощью приложения **Центр загрузки**, которое запускается на панели приложений центрального дисплея, вы можете:

- искать обновления и обновлять программное обеспечение систем
- обновлять карты для Sensus Navigation*
- загружать, обновлять и деинсталлировать приложения.

Дополнительная информация

- Выполнение системных обновлений через центр загрузки Download Center (стр. 679)
- Загрузка приложений (стр. 561)
- Обновление приложений (стр. 562)
- Удаление приложений (стр. 563)
- Автомобиль с интернет-подключением* (стр. 598)
- Переход между панелями просмотра на центральном дисплее (стр. 127)

Выполнение системных обновлений через центр загрузки Download Center

Функции подключенного к Интернету автомобиля и информационно-развлекательной системы можно обновлять через центр загрузки (Download Center). Обновления можно проводить по одному или все сразу.

Поиск обновления



При наличии доступных обновлений на центральном дисплее в строке состояния появляется сообщение **Есть новые обновления ПО См. Центр загрузок**.

¹ При использовании Интернета происходит обмен данными (трафик данных), что может приводить к дополнительным расходам.



- « Для выполнения системных обновлений автомобиль должен быть подключен к Интернету².
- На панели приложений центрального дисплея перейдите к **Центр загрузки**.
 - > Поиск обновлений выполняется в том случае, если с момента предыдущего запуска информационно-развлекательной системы поиск не проводился. Во время установки программного обеспечения поиск не выполняется.

Цифра в **Системные обновления** показывает количество доступных обновлений. При нажатии открывается список обновлений, которые можно установить в автомобиле.

ВНИМАНИЕ

Загрузка данных может повлиять на другие услуги, связанные с передачей данных, например, веб-радио. Загрузку можно прервать, если это мешает восприятию других источников. Вы также можете отключить или прервать трансляцию других источников.

ВНИМАНИЕ

Обновление прерывается, когда вы выключаете зажигание и покидаете автомобиль.

Вы можете покинуть автомобиль, не завершив процедуру обновления, так как обновление продолжится, когда вы в следующий раз воспользуетесь автомобилем.

Обновление всех системных программных средств

- Выберите **Установить все** в нижней части списка.

Если список не требуется, вы можете в **Системные обновления** выбрать **Установить все**.

Обновление отдельного системного программного обеспечения

- Выберите **Установить** для определенного программного обеспечения.

Прерывание процесса загрузки программного обеспечения

- Нажмите на крест в индикаторе активности, который на время процесса загрузки заменяет **Установить**.

Обратите внимание, что вы можете прервать только процесс загрузки. После запуска фазы инсталляции обновление прервать невозможно.

Отмена поиска обновления программного обеспечения в фоновом режиме

Автомобиль поставляется с завода с активной функцией автоматического поиска обновлений программного обеспечения, но эту функцию можно отключить.

1. Нажмите **Настройки** на верхней панели центрального дисплея.
2. Нажмите **Система** → **Центр загрузки**.
3. Отмените функцию **Фоновые проверки обновлений ПО**.

Дополнительная информация

- Центр загрузки (стр. 679)
- Автомобиль с интернет-подключением* (стр. 598)
- Переход между панелями просмотра на центральном дисплее (стр. 127)

² При использовании Интернета происходит обмен данными (трафик данных), что может приводить к дополнительным расходам.

Состояние автомобиля

Общий статус автомобиля может отображаться на центральном дисплее.



Приложение **Состояние автомобиля** запускается на панели приложений центрального дисплея, и в него входят четыре закладки:

- **Сообщения** – сообщения о состоянии
- **Статус** – проверка уровня масла в двигателе и уровня AdBlue³.
- **TPMS** – проверка давления в шинах
- **Бронирования** – информация о бронировании времени посещения мастерской и об автомобиле⁴

Дополнительная информация

- Обработка сообщений, сохраненных на дисплее водителя (стр. 118)
- Проверка и дозаправка моторного масла (стр. 692)
- Система контроля давления в шинах* (стр. 635)
- Заказ времени на обслуживание и ремонт (стр. 681)

- Оправить информацию об автомобиле в мастерскую (стр. 683)
- Переход между панелями просмотра на центральном дисплее (стр. 127)
- Очистка отработавших газов с помощью AdBlue® (стр. 527)

Заказ времени на обслуживание и ремонт⁵

С помощью этой услуги вы можете непосредственно из автомобиля отправить запрос на резервирование времени на сервис и посещение мастерской. Когда приходит время техобслуживания, а в некоторых случаях, когда требуется ремонт автомобиля, сообщение об этом появляется на дисплее водителя и в верхней части центрального дисплея. Срок проведения сервисных работ зависит от даты последнего техобслуживания, часов наработки двигателя или пробега с момента последнего техобслуживания.

Перед использованием этой услуги

- Создайте Volvo ID и зарегистрируйте в автомобиле.
- Для выбора дилера Volvo, с которым вы хотите контактировать, откройте сайт www.volvocars.com и войдите в систему.
- Чтобы отправлять и получать информацию о заказе времени посещения мастерской, автомобиль должен быть подключен к Интернету⁶.

³ AdBlue Автомобили с дизельным двигателем.

⁴ Только некоторые рынки.

⁵ Только некоторые рынки.

⁶ При использовании Интернета происходит обмен данными (трафик данных), что может приводить к дополнительным расходам.



« Заказать время на обслуживание
Заполните запрос на посещение в любое удобное для вас время или, когда появится сообщение о необходимости проведения сервисных или ремонтных работ.

1. На панели приложений центрального дисплея откройте приложение **Состояние автомобиля**.
2. Нажмите **Бронирования**.
3. Нажмите **Запросить брониров.**
4. Проверьте, правильно ли вы указали **Volvo ID**.
5. Проверьте, правильно ли указана **Дилер**.
6. Внесите в поле **Информация для мастерской** информацию, если вы хотите, чтобы во время посещения мастерской были выполнены какие-то работы, или другую важную информацию.

7. Нажмите **Отправить запрос на бронирование**.

- > Вы получите по электронной почте предложение о времени посещения мастерской в течение нескольких дней⁷.

Эту же информацию вы также получите по электронной почте и при входе в систему на сайте www.volvocars.com.

На некоторых рынках после того, как вы отправили запрос на обслуживание, сообщение о необходимости техобслуживания на дисплее водителя гаснет.

8. Нажмите на **Отменить запрос**, если вы отказываетесь от запроса.

Запрос на заказ времени, который отправляется из автомобиля, содержит информацию об автомобиле, которая облегчает планирование работ в мастерской.

Дилер направит вам предложение по резервированию в электронном виде. Вы также можете непосредственно в автомобиле получить информацию о вашем дилере и связаться в вашей мастерской.

Подтверждение предложения о посещении мастерской

После поступления в автомобиль предложения о времени посещения мастерской, в верхней части центрального дисплея появится сообщение.

1. Нажмите на сообщение.
2. Если это предложение вам подходит, нажмите **Принять**. В противном случае нажмите **Отправить новое предложение** или **Отклонить**.

На некоторых рынках система напоминает вам о приближении забронированного времени посещения, а навигационная система⁸ может, кроме того, помочь доехать до мастерской, когда наступит срок.

Дополнительная информация

- Состояние автомобиля (стр. 681)
- Отправить информацию об автомобиле в мастерскую (стр. 683)
- Переход между панелями просмотра на центральном дисплее (стр. 127)
- Volvo ID (стр. 32)
- Автомобиль с интернет-подключением* (стр. 598)

⁷ Сроки выполнения различаются в зависимости от рынка.

⁸ Sensus Navigation*.

Оправить информацию об автомобиле в мастерскую⁹

Информацию об автомобиле можно отправить в мастерскую в любой момент, например, если вы заказываете время посещения и хотите предоставить мастерской как можно больше информации, облегчающей планирование вашего посещения. Если вы отправили информацию, это не означает, что вы заказали время на сервис.

1. На панели приложений центрального дисплея откройте приложение **Состояние автомобиля**.
2. Нажмите **Бронирования**.
3. Нажмите **Отпр. инф. автомоб.**
 - > В верхней части центрального дисплея появляется сообщение, подтверждающее отправку данных об автомобиле. Вы можете прервать передачу данных, нажав на крест в индикаторе активности.

Информация отправляется через Интернет-подключение¹⁰ автомобиля.

Информацию об автомобиле может получить любой дилер, имеющий доступ к иден-

тификационному номеру автомобиля (VIN¹¹).

Данные, содержащиеся в информации об автомобиле

Отправляемые данные содержат последние сохраненные сведения (когда автомобиль использовался последний раз), относящиеся к следующим категориям:

- Необходимость техобслуживания
- Время, прошедшее после последнего техобслуживания
- Функциональное состояние
- Уровни рабочих жидкостей
- Показания спидометра
- Идентификационный номер автомобиля (VIN¹¹)
- Версия программного обеспечения, установленного в автомобиле
- Информация по диагностике автомобиля.

Дополнительная информация

- Заказ времени на обслуживание и ремонт (стр. 681)
- Состояние автомобиля (стр. 681)

- Переход между панелями просмотра на центральном дисплее (стр. 127)
- Автомобиль с интернет-подключением* (стр. 598)

⁹ Только некоторые рынки.

¹⁰ При использовании Интернета происходит обмен данными (трафик данных), что может приводить к дополнительным расходам.

¹¹ Идентификационный номер автомобиля.

Подъем автомобиля

При подъеме автомобиля домкрат необходимо устанавливать в специально предназ-

наченные для этого упоры в днище автомобиля.

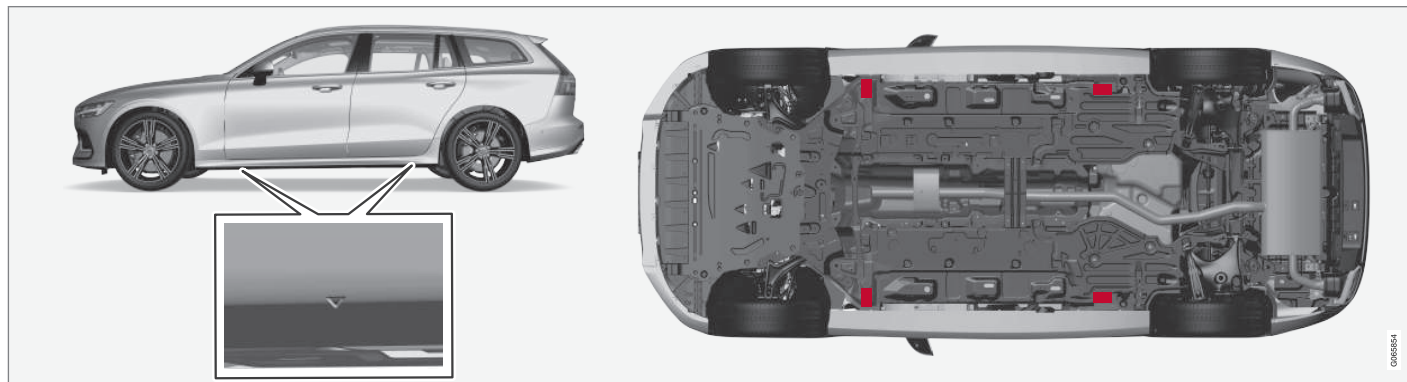

Треугольники на пластмассовой заглушке указывают места расположения упоров для домкрата/точек подъема (обозначены красным цветом).

i ВНИМАНИЕ

Автомобили с **Управление наклоном фар***: Если в автомобиле установлена пневматическая подвеска, перед подъемом автомобиля ее необходимо отключить.

i ВНИМАНИЕ

Volvo рекомендует пользоваться домкратом, предназначенным только для соответствующей модели автомобиля. Если используется домкрат, отличный от рекомендованного Volvo, выполняйте инструкции, прилагаемые к выбранному оборудованию.

Обычный домкрат автомобиля можно использовать только по мере необходимости в течение короткого промежутка времени, например, для замены проколотого колеса. Если автомобиль поднимается домкратом часто или домкрат используется продолжительное время (больше, чем требуется для смены

колес), рекомендуется пользоваться гаражным домкратом. В этом случае выполняйте инструкции, прилагаемые к используемому оборудованию.

ПРЕДОСТЕРЕЖЕНИЕ

- Задействуйте стояночный тормоз и установите селектор передач в положение парковки (P).
- Заблокируйте колеса, которые не будут подняты, с помощью массивных деревянных колодок или больших камней.
- Убедитесь, что домкрат не повреждены, его резьба правильно смазана и на нем нет грязи.
- Убедитесь, что домкрат установлен вертикально на твердой, ровной и не скользкой поверхности.
- Домкрат должен быть правильно установлен в упоре.
- Не прокладывайте ничего между поверхностью земли и домкратом, а также между домкратом и местом крепления домкрата на автомобиле.
- Никогда не позволяйте пассажирам оставаться в автомобиле, если он опирается на домкрат.
- Если замена колеса проводится в условиях дорожного движения, пассажиры должны перейти в безопасное место.
- Для замены колес используйте только домкрат, предназначенный

для вашего автомобиля. При проведении любых других видов работ для подъема автомобиля используйте подставки.

- Не подлезайте и не протягивайте никакие части тела под автомобиль, поднятый домкратом.

ПРЕДОСТЕРЕЖЕНИЕ

При подъеме автомобиля стационарным подъемником его следует устанавливать под одну из четырех точек подъема. Обеспечьте установку подъемника таким образом, чтобы автомобиль не мог сползти с него. Следите за тем, чтобы на опоры домкрата была установлена резиновая защита, обеспечивающая устойчивое положение и защиту автомобиля от повреждения. Обязательно используйте подставки или что-либо подобное.

Когда домкрат* не используется, его следует хранить в специальном отделении под полом в грузовом отсеке.

Перед началом работ прочитайте все инструкции. Перед тем, как поднять автомо-



« биль, подготовьте все необходимые инструменты.

1. Если замена колеса проводится, например, в зоне движения транспорта, установите треугольный знак аварийной остановки и активируйте аварийные мигающие сигналы.
2. Затяните стояночный тормоз и выберите положение передачи **P** или включите первую передачу (если в автомобиле установлена механическая коробка передач).

Если в автомобиле установлена функция **Управление наклоном фар***, перед подъемом автомобиля ее необходимо отключить.

3. Заблокируйте спереди и сзади колеса, которые не будут подняты. Используйте для этого, например, тяжелые деревянные колодки или крупные камни.

4. Установите домкрат или подъемные рычаги в специально предназначенные для этого упоры в днище автомобиля. Указатели треугольной формы на пластмассовой заглушке указывают места расположения упоров для домкрата/точек подъема. На автомобиле с каждой стороны имеется по два упора для установки домкрата. В каждом упоре имеется углубление для установки домкрата.

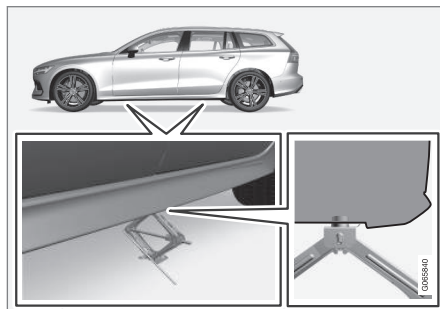

5. Установите домкрат под нужным упором на ровной, твердой и нескользящей поверхности.

6. Поднимите домкрат так, чтобы выровнять, и чтобы он соприкасался с упором автомобиля. Убедитесь, что площадка домкрата (или подъемные рычаги в мастерской) правильно установлена в упоре, возвышение в центре площадки совмещено с отверстием в упоре и нога домкрата располагается вертикально под упором.
7. Поверните домкрат таким образом, чтобы рукоятка домкрата располагалась как можно дальше от автомобиля. В этом случае плечи домкрата располагаются перпендикулярно плоскости автомобиля.
8. Поднимите автомобиль на высоту, обеспечивающую проведение необходимых работ.

Дополнительная информация

- Домкрат* (стр. 643)
- Колесные болты (стр. 644)
- Комплект инструментов (стр. 642)
- Настройки для поддержания постоянного уровня* (стр. 513)

Обслуживание климатической установки

Обслуживание и ремонт системы кондиционирования воздуха должны выполняться только в авторизованной мастерской.

Поиск и устранение неисправностей
Установка для кондиционирования воздуха содержит флуоресцентное маркерное вещество. Для поиска течи используется ультрафиолетовое излучение.

Volvo рекомендует обратиться на официальную станцию техобслуживания Volvo.

Автомобили с хладагентом R134a

ПРЕДОСТЕРЕЖЕНИЕ

В системе кондиционирования воздуха находится хладагент R134a под давлением. Обслуживание и ремонт системы должны выполняться только в авторизованной мастерской.

Автомобили с хладагентом R1234yf

ПРЕДОСТЕРЕЖЕНИЕ

В системе кондиционирования воздуха под давлением находится хладагент R1234yf. В соответствии со стандартом SAE J2845 (Technician Training for Safe Service and Containment of Refrigerants Used in Mobile A/C System) в целях обеспечения безопасности обслуживания и ремонт систем с хладоносителем разрешается проводить только специально подготовленным и сертифицированным техническим специалистам.

Дополнительная информация

- Программа техобслуживания Volvo (стр. 678)

Проекционный дисплей и замена ветрового стекла*

На автомобилях с проекционным дисплеем устанавливается специальное ветровое стекло, отвечающее условиям, необходимым для демонстрации проецируемого изображения.

Volvo рекомендует для замены ветрового стекла обращаться на официальную станцию техобслуживания Volvo. Для неискаженного представления на проекционном дисплее графических изображений необходимо установить ветровое стекло определенного типа.

Дополнительная информация

- Проекционный дисплей* (стр. 157)
- Чистка проекционного дисплея* (стр. 724)

Открытие и закрытие капота

Капот открывается ручкой в салоне и ручкой под капотом.

Как открыть капот

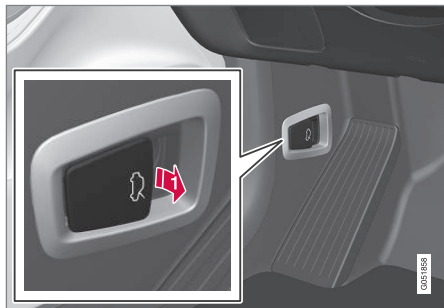

- 1 Потяните за ручку рядом с педалями, чтобы освободить капот из полностью закрытого положения.



- 2 Проведите слева направо в просвете под крышкой капота, переместите ручку вверх и в сторону, чтобы освободить защелку и поднять капот.

Предупреждения – открыт капот



Когда капот не заблокирован, на дисплее водителя появляется предупреждающий символ и графическое изображение и подается звуковое предупреждение. Если автомобиль начинает двигаться, звуковое предупреждение подается несколько раз.

ВНИМАНИЕ

Если предупреждающий символ горит или вы слышите предупреждающий сигнал, несмотря на то, что капот плотно закрыт, обратитесь в мастерскую – рекомендуется официальная станция техобслуживания Volvo.

Как закрыть капот

1. Надавите на капот так, чтобы он начал опускаться под собственным весом.
2. Когда капот остановится у замка – надавите, чтобы закрыть капот полностью.

ПРЕДОСТЕРЕЖЕНИЕ

Опасность защемления/сдавливания! Следите за отсутствием препятствий под капотом на пути его перемещения, так как это может стать причиной травм.

ПРЕДОСТЕРЕЖЕНИЕ

При закрытии капота убедитесь, что крышка надежно зафиксирована. Капот должен зафиксироваться с обеих сторон со слышимым щелчком.



Капот закрыт не полностью.



Капот полностью закрыт.

⚠ ПРЕДОСТЕРЕЖЕНИЕ



Езда с открытым капотом запрещена!

Если появляется этот символ или что-еще указывает на то, что капот во время движения неплотно закрыт, немедленно остановитесь и закройте капот надлежащим образом.

Дополнительная информация

- Обзор двигательного отсека (стр. 689)
- Напоминание о дверях и ремнях безопасности (стр. 58)

Обзор двигательного отсека

Здесь представлены некоторые компоненты, требующие обслуживания.

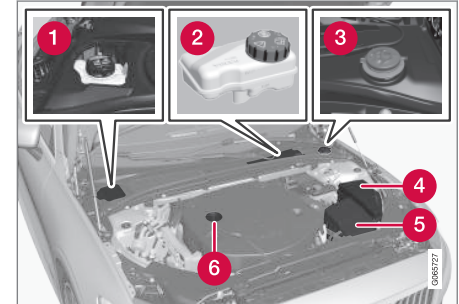

Вид двигательного отсека может различаться в зависимости от модели и варианта двигателя.

- 1 Расширительный бачок системы охлаждения
- 2 Бачок с тормозной жидкостью (расположен на стороне водителя)
- 3 Заправочная горловина для омывающей жидкости
- 4 Токораспределительная коробка
- 5 Воздушный фильтр
- 6 Заправочная горловина для моторного масла



Расположение предупреждающей наклейки для моторного отсека. Вид двигательного отсека может различаться в зависимости от модели и варианта двигателя.

И ВНИМАНИЕ

Приводимые в данном руководстве пользователя таблички могут отличаться от табличек, установленных в Вашем автомобиле. На иллюстрациях приводится лишь примерное изображение табличек и указывается их ориентировочное местоположение в автомобиле. Конкретная информация по вашему автомобилю приводится в соответствующих табличках, установленных в автомобиле.

⚠ ПРЕДОСТЕРЕЖЕНИЕ

Помните о том, что вентилятор охлаждения (расположен в передней части двигательного отсека за радиатором) может запускаться или продолжать работу автоматически в течение прим. 6 минут после остановки двигателя.

Мойку двигателя проводите только в мастерской - мы рекомендуем обращаться на официальную станцию техобслуживания Volvo. Если двигатель горячий, существует опасность воспламенения.

⚠ ПРЕДОСТЕРЕЖЕНИЕ

В систему зажигания подается очень высокое и опасное для жизни напряжение. При проведении любых работ в двигательном отсеке электрооборудование автомобиля должно всегда находиться в положении зажигания 0.

Не дотрагивайтесь до свечей или катушки зажигания, когда электросистема автомобиля установлена в положение зажигания II или если двигатель горячий.

Дополнительная информация

- Открытие и закрытие капота (стр. 688)
- Заправка омывающей жидкости (стр. 743)

- Долейте охлаждающую жидкость (стр. 694)
- Предохранители в моторном отсеке (стр. 704)
- Проверка и дозаправка моторного масла (стр. 692)
- Положения зажигания (стр. 478)

Масло для двигателя

Рекомендуемые интервалы техобслуживания и действие гарантии соблюдаются в том случае, если используется одобренное моторное масло.



Volvo рекомендует:



Если масло в двигателе не проверять регулярно и его уровень окажется низким, двигатель может быть серьезно поврежден.

ВНИМАНИЕ

Приводимые в данном руководстве пользователем таблички могут отличаться от табличек, установленных в Вашем автомобиле. На иллюстрациях приводится лишь примерное изображение табличек и указывается их ориентировочное местоположение в автомобиле. Конкретная информация по вашему автомобилю приводится в соответствующих табличках, установленных в автомобиле.

ВАЖНО



Для соблюдения требований по интервалам техобслуживания во все двигатели производителем заливается специализированное синтетическое моторное масло. При выборе масла большое внимание уделено сроку службы, пусковым характеристикам, нормам расхода топлива и вопросам охраны окружающей среды.

Рекомендуемые интервалы техобслуживания можно соблюдать в том случае, если используется одобренное моторное масло. Для дозаправки и замены используйте масло только предписанного качества. Иначе это может отрицательно повлиять на срок службы, пусковые характеристики, нормы расхода топлива и окружающую среду.

Использование моторного масла, не отвечающего предписанным требованиям по качеству и вязкости, может привести к повреждению компонентов, связанных с работой двигателя. Volvo отказывается от предоставления каких-либо гарантий в отношении повреждений такого типа.

Volvo рекомендует замену масла проводить на официальной станции техобслуживания Volvo.



- « Индикация низкого уровня масла
- Volvo использует различные системы, предупреждающие о низком/высоком уровне масла или о низком давлении масла. В автомобилях с датчиком давления масла на дисплее водителя может отображаться предупреждающий символ низкого давления масла . В автомобилях с датчиком уровня масла водитель на дисплее водителя может отображаться предупреждающий символ  и текстовая информация. На некоторых вариантах устанавливаются обе системы. Дополнительную информацию можно получить у дилера Volvo.

Замену моторного масла и масляного фильтра проводите согласно интервалам, указанным в Сервисной и гарантийной книжке. Разрешается использовать масла более высокого по сравнению с указанным качества. При эксплуатации в неблагоприятных условиях Volvo рекомендует использовать масло более высокого качества.

Дополнительная информация

- Проверка и дозаправка моторного масла (стр. 692)
- Технические характеристики моторного масла (стр. 755)
- Экстремальные условия эксплуатации моторного масла (стр. 756)

- Страница поддержки Volvo Cars (стр. 26)

Проверка и дозаправка моторного масла

Уровень масла определяется с помощью электронного датчика.

См. уровень масла на центральном дисплее

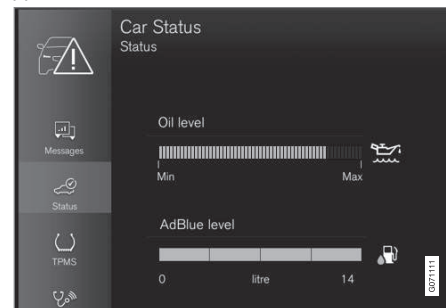

Пример графического отображения уровня масла на центральном дисплее

Уровень масла проверяется после запуска двигателя по изображению на центральном дисплее с помощью электронного указателя уровня масла. Уровень масла необходимо регулярно проверять.

1. На панели приложений центрального дисплея откройте приложение **Состояние автомобиля**.

2. Нажмите **Статус**, чтобы увидеть уровень масла.

i ВНИМАНИЕ

Система не может регистрировать изменение уровня масла непосредственно в момент дозаправки или слива масла. Для получения корректного значения уровня масла автомобиль должен проехать прим. 30 км (прим. 20 миль), а затем в течение 5 минут стоять с выключенным двигателем на ровной горизонтальной поверхности.

i ВНИМАНИЕ

Сообщение **Нет данных** появляется на центральном дисплее в том случае, если не выполняются условия, необходимые для измерения уровня масла, (время после остановки двигателя, крен автомобиля, наружная температура и т.д.). Это **не** указывает на наличие неисправности в системах автомобиля.

! ВАЖНО



Появление этого символа может указывать на пониженное давление масла. Остановитесь как можно быстрее и отбуксируйте автомобиль в мастерскую – рекомендуется официальная станция техобслуживания Volvo.

Дозаправка моторного масла

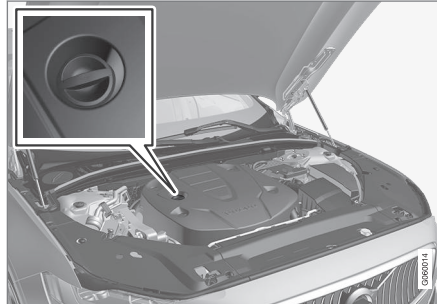

Заправочная горловина¹²¹³

В некоторых случаях нужно доливать масло между интервалами техобслуживания. Уровень моторного масла не требуется корректировать до тех пор, пока на дисплее водителя не появится сообщение.

! ПРЕДОСТЕРЕЖЕНИЕ

При появлении сообщения **Уровень масла в двиг. Требуется сервис** своим ходом доставьте автомобиль в мастерскую – рекомендуется официальная станция техобслуживания Volvo. Возможно, что уровень масла завышен.

! ПРЕДОСТЕРЕЖЕНИЕ

Не допускайте попадания масла на горячий выпускной коллектор: существует риск возникновения пожара.

! ВАЖНО

При появлении сообщения **Низкий ур.масла двиг. Долейте 1 литр** долейте только указанное количество масла, например, 1 литр (1 кварту).

Дополнительная информация

- Масло для двигателя (стр. 691)
- Экстремальные условия эксплуатации моторного масла (стр. 756)
- Технические характеристики моторного масла (стр. 755)
- Положения зажигания (стр. 478)
- Состояние автомобиля (стр. 681)

¹² В двигателе с электронным датчиком уровня масла масломерный щуп отсутствует.

¹³ Вид двигательного отсека может различаться в зависимости от модели и варианта двигателя.

Долейте охлаждающую жидкость

Охлаждающая жидкость охлаждает ДВС до нужной рабочей температуры. Тепло, передаваемое от двигателя к охлаждающей жидкости, может быть использовано для обогрева салона.

При заправке выполняйте инструкции, приведенные на упаковке. Никогда не добавляйте только чистую воду. Стойкость к замерзанию снижается, как при недостаточном, так и избыточном количестве охлаждающей жидкости в смеси.

В случае если под автомобилем скапливается охлаждающая жидкость, вы почувствовали запах охлаждающей жидкости или залили более 2-х литров жидкости (прим. 2 кварты), необходимо обязательно вызвать эвакуатор, чтобы исключить опасность повреждения двигателя при попытке запуска вследствие неисправности в системе охлаждения.

⚠ ПРЕДОСТЕРЕЖЕНИЕ

Охлаждающая жидкость может быть очень горячей – никогда не открывайте крышку, когда охлаждающая жидкость горячая. Если необходимо долить жидкость, медленно открутите крышку расширительного бачка, чтобы сбросить избыточное давление.

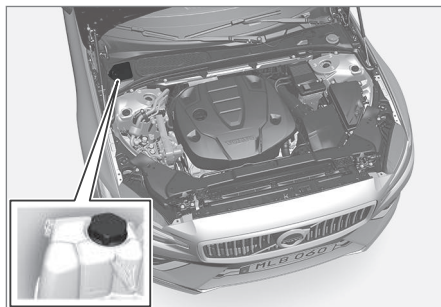

Расширительный бачок системы охлаждения



- 1 Откройте пластмассовый заглушку, под которой находится крышка.
- 2 Открутите крышку на расширительном бачке и при необходимости долейте охлаждающую жидкость. Уровень омывающей жидкости не должен быть выше желтой метки **MAX** с внутренней стороны расширительного бачка.

Установите на место все детали в обратном порядке.

! ВАЖНО

- Вызывает отравление при попадании внутрь. Может привести к повреждению органов (почек).
- Используйте готовую охлаждающую жидкость в соответствии с рекомендациями Volvo. При использовании концентрированной жидкости следите за тем, чтобы смесь состояла из 50 % охлаждающей жидкости и 50 % воды надлежащего качества.
- Не смешивайте разные охлаждающие жидкости.
- При замене более крупных компонентов системы охлаждения допускается использование только свежей охлаждающей жидкости, чтобы обеспечить системе достаточную защиту от коррозии.
- Двигатель должен работать только с заполненной системой охлаждения. В противном случае возможно резкое повышение температуры с угрозой повреждения (трещины) головки блока цилиндров.
- Высокое содержание хлора, хлоридов и других солей может приводить к появлению коррозии в системе охлаждения.

Дополнительная информация

- Обзор двигательного отсека (стр. 689)
- Технические характеристики охлаждающей жидкости (стр. 757)

Пусковой аккумулятор

Пусковой аккумулятор используется для запуска электросистемы и управления стартером и другим электрооборудованием автомобиля.

Однополюсная электросистема, в которой шасси и станина двигателя используются как проводники.

В автомобиле установлен генератор переменного тока, регулируемый напряжением.

Пусковой аккумулятор на 12 В рассчитан на подключение функций Start/Stop, снижающих выбросы диоксида углерода, и рекуперативную подзарядку, а также на поддержку работы различных систем автомобиля.

Срок службы и рабочее состояние пускового аккумулятора зависит от числа пусков двигателя, разрядов, манеры вождения, условий эксплуатации, климата и т.д.

- Никогда не отсоединяйте пусковой аккумулятор на работающем двигателе.
- Проверьте правильность подсоединения и крепление проводов к пусковому аккумулятору.

ПРЕДОСТЕРЕЖЕНИЕ

- В пусковом аккумуляторе может образовываться очень взрывоопасный гремучий газ. Одной искры, которая может появиться при неправильном подсоединении пускового провода, достаточно, чтобы аккумулятор взорвался.
- Не подсоединяйте пусковые кабели к компонентам топливной системы или подвижным деталям. Обращайтесь осторожно с разогретыми деталями двигателя.
- В пусковом аккумуляторе находится серная кислота, которая может стать причиной серьезных кислотных ожогов.
- Если серная кислота попадает в глаза, на кожу или одежду, нужно немедленно промыть пораженный участок большим количеством воды. При попадании брызг серной кислоты в глаза – немедленно обратитесь к врачу.
- Не курите рядом с аккумулятором.

Срок службы и емкость пускового аккумулятора

Срок службы аккумулятора зависит от ряда факторов, в том числе от числа пусков дви-

гателя и циклов разряда, манеры вождения, условий эксплуатации, климата и т.д. Со временем пусковая мощность аккумулятора постепенно снижается, поэтому он нуждается в подзарядке, если автомобиль не используется длительное время или используется только для поездок на короткие расстояния. При очень низкой температуре пусковая мощность снижается еще сильнее. Многократная разрядка пускового аккумулятора дополнительно уменьшает срок его службы.

Для поддержания рабочего состояния аккумулятора рекомендуется ездить на автомобиле не менее 15 минут в неделю или подключать аккумулятор к зарядному устройству с режимом автоматической подзарядки. Максимальный срок службы пускового аккумулятора достигается, если он всегда полностью заряжен.

расположение

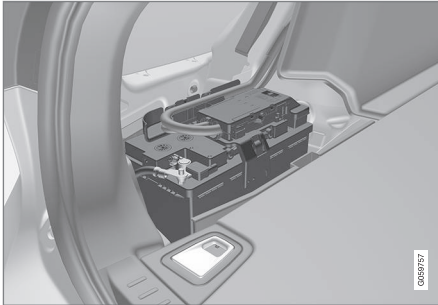

Пусковой аккумулятор находится в грузовом отсеке.

⚠ ПРЕДОСТЕРЕЖЕНИЕ

Если пусковой аккумулятор отключался, для правильной работы функции автоматического открытия и закрытия ее необходимо вернуть в исходное положение. Чтобы защита от заземления работала, необходимо выполнить сброс.

! ВАЖНО

На некоторых моделях аккумулятор скреплен натяжной лентой. Следите за тем, чтобы стяжная лента была всегда надежно затянута.

Технические характеристики пускового аккумулятора

Тип аккумулятора	H7 AGM	H8 AGM
Напряжение (В)	12	12
Способность холодного запуска ^A – CCA ^B (А)	800	850
Размер, ДхШхВ	315×175×190 мм (12,4×6,9×7,5 д)	353×175×190 мм (13,9×6,9×7,5 д)
Емкость (А-ч)	80	95

^A Согласно стандартам EN.

^B Cold Cranking Amperes.

Volvo рекомендует доверить замену аккумулятора авторизованной мастерской Volvo.



ВАЖНО

При замене аккумулятора убедитесь, что размер, тип и способность холодного старта новой аккумуляторная батарея не отличается от оригинальной (см. наклейку на аккумуляторной батарее).

Дополнительная информация

- Символы на аккумуляторных батареях (стр. 701)
- Вспомогательный аккумулятор (стр. 699)
- Пуск от вспомогательного аккумулятора (стр. 535)
- Возврат в исходное положение защиты от заземления (стр. 185)
- Утилизация аккумулятора (стр. 701)

Вспомогательный аккумулятор

В автомобиле с функцией Start/Stop установлены два аккумулятора – более мощный пусковой аккумулятор 12 В и вспомогательный аккумулятор, который помогает выполнять действия при запуске этой функции.



Вспомогательный аккумулятор 12 В установлен в моторном отсеке.

ВНИМАНИЕ

- Чем выше энергопотребление в автомобиле, тем дольше должен работать генератор, чтобы подзарядить батареи = повышение расхода топлива.
- Когда емкость пускового аккумулятора падает ниже допустимого уровня, функция Start/Stop отключается.

Временное ограничение функции Start/Stop вследствие высокого потребления тока означает:

- Двигатель автоматически запускается¹⁴, но водитель при этом не выжимает педаль сцепления (механическая коробка передач).
- Двигатель автоматически запускается, но водитель при этом не убирает ногу с педали тормоза (автоматическая коробка передач).

Обычно вспомогательный аккумулятор не требуется обслуживать чаще стандартного пускового аккумулятора. По любым вопросам или с любыми проблемами следует обращаться в мастерскую – мы рекомен-

дуем официальные станции техобслуживания Volvo.

ВАЖНО

Если не выполняются приведенные ниже требования, действие функции Start/Stop может временно прекратиться после подключения внешнего пускового аккумулятора или зарядного устройства для аккумулятора:

- К отрицательному полюсу пускового аккумулятора автомобиля **запрещается** подсоединять внешний пусковой аккумулятор или устройство для зарядки аккумулятора – для заземления можно использовать только **отрицательную точку подзарядки автомобиля**.

¹⁴ Автоматический запуск возможен только, если рычаг переключения передач находится в нейтральном положении.



ВНИМАНИЕ

Функция Start/Stop может по-прежнему действовать в ситуации, когда в связи с низким зарядом пускового аккумулятора отсутствует нормальное функционирование электрической системы автомобиля и двигатель приходится запускать с помощью вспомогательного аккумулятора или зарядного устройства. Если вскоре после этого двигатель автоматически останавливается функцией Start/Stop, существует большая вероятность того, что автоматический запуск двигателя не будет выполнен из-за недостаточного заряда аккумулятора, так как аккумулятор не успеет зарядиться до нужного уровня.

Если для запуска двигателя используется вспомогательный аккумулятор или у вас нет времени для того, чтобы зарядить аккумулятор до нужного уровня от зарядного устройства, функцию Start/Stop следует временно отключить до тех пор, пока автомобиль не восстановит заряд аккумулятора. При наружной температуре прим. +15 °C (прим. 60 °F) для зарядки аккумулятора потребуется не менее 1 часа. При более низкой наружной температуре время зарядки может увеличиться до 3–4 часов. Мы рекомендуем заряжать аккумулятор от внешнего зарядного устройства.

Технические характеристики вспомогательного аккумулятора

Тип	AGM
Напряжение (В)	12
Способность холодного запуска ^A – CCA ^B (А)	170
Размер, ДхШхВ	150×90×130 мм (5,9×3,5×5,1 д)
Емкость (А-ч)	10

^A Согласно стандартам EN.

^B Cold Cranking Amperes.

ВАЖНО

При замене аккумулятора убедитесь, что размер, тип и способность холодного старта новой аккумуляторной батареи не отличается от оригинальной (см. наклейку на аккумуляторной батарее).

Дополнительная информация

- Пусковой аккумулятор (стр. 696)
- Функция Start/Stop (стр. 508)
- Символы на аккумуляторных батареях (стр. 701)
- Утилизация аккумулятора (стр. 701)

Символы на аккумуляторных батареях

На аккумуляторных батареях имеются информирующие и предупреждающие символы.

	Пользуйтесь защитными очками.
	Дополнительную информацию см. в руководстве для владельца.
	Храните аккумулятор в недоступном для детей месте.
	Аккумулятор содержит едкую кислоту.

	Избегайте искр открытого огня.
	Опасность взрыва.
	Подлежат утилизации.

Дополнительная информация

- Пусковой аккумулятор (стр. 696)
- Вспомогательный аккумулятор (стр. 699)
- Утилизация аккумулятора (стр. 701)

Утилизация аккумулятора

Отработанный пусковой аккумулятор или вспомогательный аккумулятор следует утилизировать экологически безопасным способом.

В случае сомнений проконсультируйтесь в мастерской о способе утилизации таких отходов – мы рекомендуем официальную станцию техобслуживания Volvo.

Дополнительная информация

- Пусковой аккумулятор (стр. 696)
- Вспомогательный аккумулятор (стр. 699)
- Символы на аккумуляторных батареях (стр. 701)

Предохранители и токораспределительные коробки

Все электрические устройства и компоненты защищены плавкими предохранителями которые предотвращают повреждение системы электрооборудования автомобиля в случае короткого замыкания или перегрузки.

⚠ ПРЕДОСТЕРЕЖЕНИЕ

При замене предохранителя никогда не используйте посторонние предметы и предохранители, рассчитанные на ток, больший номинального. Это может причинить значительный ущерб электрической системе и даже привести к пожару.

Отказ электрического компонента или функции может быть вызван временной перегрузкой или перегоранием соответствующего предохранителя. Если один и тот же предохранитель перегорает несколько раз, причина заключается в неисправности соответствующего компонента. Volvo рекомендует проверить автомобиль в авторизованной мастерской Volvo.

Расположение токораспределительных коробок

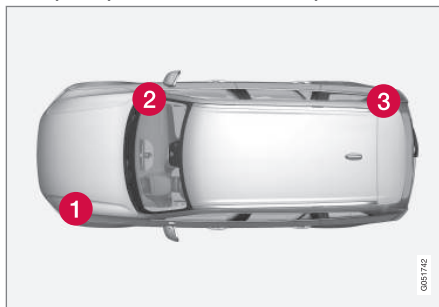

Изображение схематичное – внешний вид может отличаться в зависимости от модели автомобиля.

Расположение токораспределительных коробок в автомобиле с левосторонним управлением. В автомобиле с правосторонним управлением токораспределительная коробка под перчаточным ящиком находится с другой стороны.

- 1 Двигательный отсек
- 2 Под перчаточным ящиком
- 3 Багажное/грузовое отделение

Дополнительная информация

- Замена предохранителя (стр. 703)
- Предохранители в грузовом отсеке (стр. 717)

- Предохранители в моторном отсеке (стр. 704)
- Предохранители под перчаточным ящиком (стр. 710)

Замена предохранителя

Все электрические устройства и компоненты защищены плавкими предохранителями, которые предотвращают повреждение системы электрооборудования автомобиля в случае короткого замыкания или перегрузки.

1. Найдите обозначение предохранителя, чтобы найти его местоположение.
2. Выньте предохранитель и сбоку проверьте, не перегорела ли изогнутая проволока.
3. Если проволока перегорела, замените его новым такого же цвета и ампеража.

ПРЕДОСТЕРЕЖЕНИЕ

При замене предохранителя никогда не используйте посторонние предметы и предохранители, рассчитанные на ток, больший номинального. Это может причинить значительный ущерб электросистеме и даже привести к пожару.

ПРЕДОСТЕРЕЖЕНИЕ

Обратитесь на официальную станцию техобслуживания Volvo, если предохранители не указаны в руководстве для владельца. Неправильные действия при замене предохранителя могут привести к серьезным повреждениям электрических систем.

Дополнительная информация

- Предохранители и токораспределительные коробки (стр. 702)
- Предохранители в грузовом отсеке (стр. 717)
- Предохранители в моторном отсеке (стр. 704)
- Предохранители под перчаточным ящиком (стр. 710)

Предохранители в моторном отсеке

Предохранители в моторном отсеке обеспечивают защиту функций двигателя и тормозов.

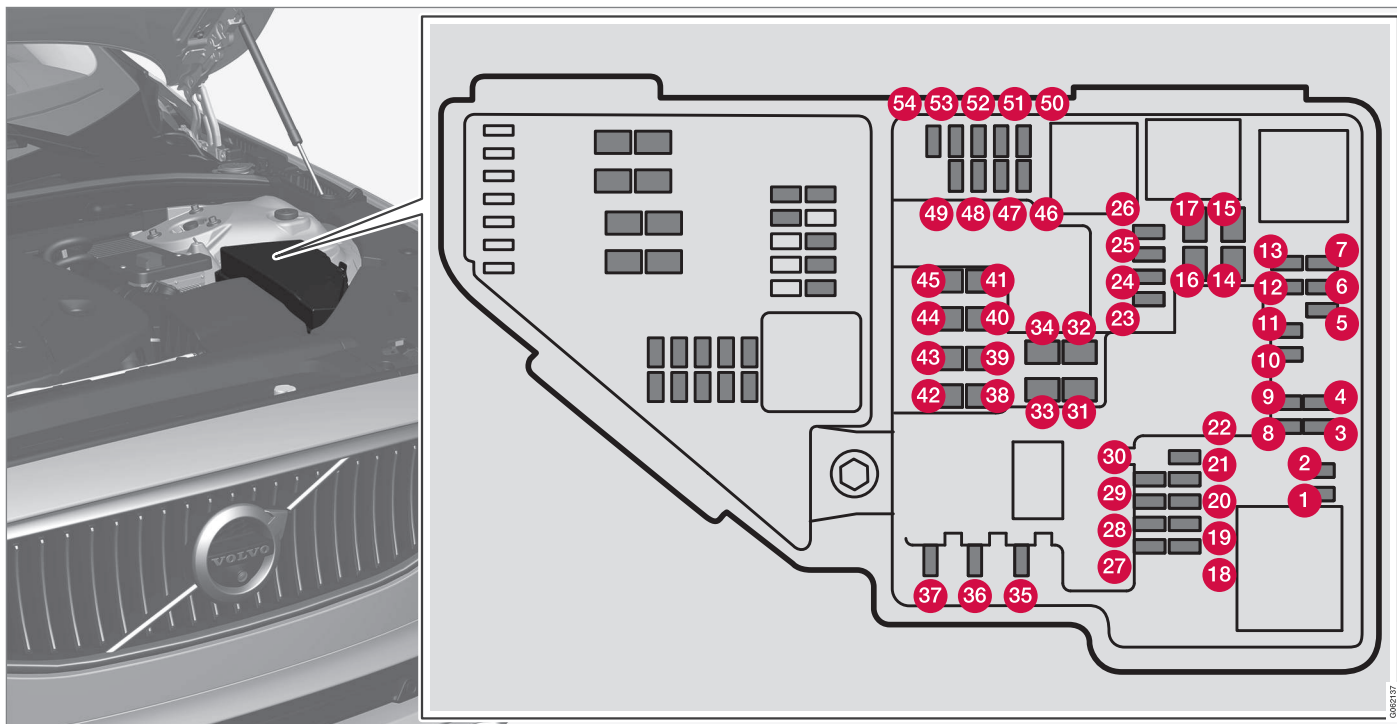

Под крышкой находятся щипцы, которые помогут вам снять и поставить на место предохранитель.

В распределительной коробке имеются также гнезда для резервных предохранителей.

« Позиции

С внутренней стороны крышки установлена табличка с расположением предохранителей.

	Принцип действия	Ампер	Тип
1	–	–	Micro
2	–	–	Micro
3	Лямбда-зонды	15	Micro
4	Катушки зажигания (бензин); Свечи зажигания (бензин) Датчик выхлопных газов; датчик сажевого фильтра	15	Micro
5	Соленоид насоса моторного масла; электромагнитная муфта кондиционера; лямбда-зонд, средний (бензин); лямбда-зонд, задний (дизель); лямбда-зонд, передний (бензин/дизель)	15	Micro
6	Вакуумный регулятор; клапан; клапан выходного импульса (дизель); датчик уровня/температуры масла (бензин/дизель); запальные свечи (GCU) (дизель)	7,5	Micro
7	Модуль управления двигателем; исполнительный механизм; модуль регулятора подачи топлива; EGR-клапан (дизель); датчик положения турбо (дизель); клапан турбонагнетателя (бензин)	20	Micro
8	Модуль управления двигателем	5	Micro
9	–	–	Micro
10	Соленоиды (бензин); клапан; термостат системы охлаждения двигателя (бензин); насос охлаждения EGR (дизель); блок управления запальными свечами (дизель); подключение компрессора (бензин); подогреватель воздуха, поступающего на коленвал (дизель); клапан охладителя масла в коробке передач (дизель)	10	Micro

	Принцип действия	Ампер	Тип
11	Блок управления жалюзи спойлера; блок управления жалюзи радиатора; катушки реле выходного импульса (дизель)	5	Micro
12	Насос охлаждающей жидкости	15	Micro
13	Модуль управления двигателем	20	Micro
14	Стартер	40	MCase ^A
15	Стартер	Шунт	MCase ^A
16	Подогрев топливного фильтра (дизель)	30	MCase ^A
17	–	–	MCase ^A
18	Вычислительный блок	5	Micro
19	–	–	Micro
20	–	–	Micro
21	Камера ECM	15	Micro
22	–	–	Micro
23	–	–	Micro
24	Гнездо 12 В в передней части тоннельной консоли	15	Micro
25	Гнездо 12 В в тоннельной консоли, пространство для ног пассажиров второго ряда сидений*	15	Micro
26	Гнездо 12 В в багажном/грузовом отделении*	15	Micro





	Принцип действия	Ампер	Тип
27	–	–	Micro
28	Левая фара, LED ^B	15	Micro
29	Правая фара, LED ^B	15	Micro
30	–	–	Micro
31	Электрообогрев ветрового стекла* левая сторона	Шунт	MCase ^A
32	Электрообогрев ветрового стекла* левая сторона	40	MCase ^A
33	Омыватели фар*	25	MCase ^A
34	Насос омывающей жидкости	25	MCase ^A
35	Блок управления коробки передач; электрический селектор передач	15	Micro
36	Звуковой сигнал	20	Micro
37	Сирена охранной сигнализации*	5	Micro
38	Модуль управления тормозной системы (клапаны, стояночный тормоз)	40	MCase ^A
	Контроль пробуксовки с аккумулятором 48 В	30	MCase ^A
39	Стеклоочистители ветрового стекла	30	MCase ^A
40	Омыватель заднего стекла	25	MCase ^A
41	Электрообогрев ветрового стекла* правая сторона	40	MCase ^A
42	Стояночный обогреватель*	20	MCase ^A

	Принцип действия	Ампер	Тип
43	–	–	MCASE ^A
44	–	–	MCASE ^A
45	Электрообогрев ветрового стекла* правая сторона	Шунт	MCASE ^A
46	Питание подается, когда включено зажигание: Модуль управления двигателем; Компоненты трансмиссии; Электрический сервопривод; Центральный электронный модуль управления; Модуль управления системой тормозов	5	Micro
47	–	–	Micro
48	Правая фара, LED ^B	15	Micro
49	Алкотестер*	5	Micro
50	–	–	Micro
51	Модуль для управления подключением аккумулятора	5	Micro
52	Подушки безопасности; датчик присутствия пассажира	5	Micro
53	Левая фара, LED ^B	15	Micro
54	Датчик положения педали газа	5	Micro

^A Замену предохранителя этого типа следует проводить в мастерской. Рекомендуется официальная станция техобслуживания Volvo.

^B Светодиод (Light Emitting Diode)

Дополнительная информация

- Предохранители и токораспределительные коробки (стр. 702)
- Замена предохранителя (стр. 703)

Предохранители под перчаточным ящиком

Предохранители под перчаточным ящиком защищают, в том числе электрические гнезда, дисплеи и дверные модули.

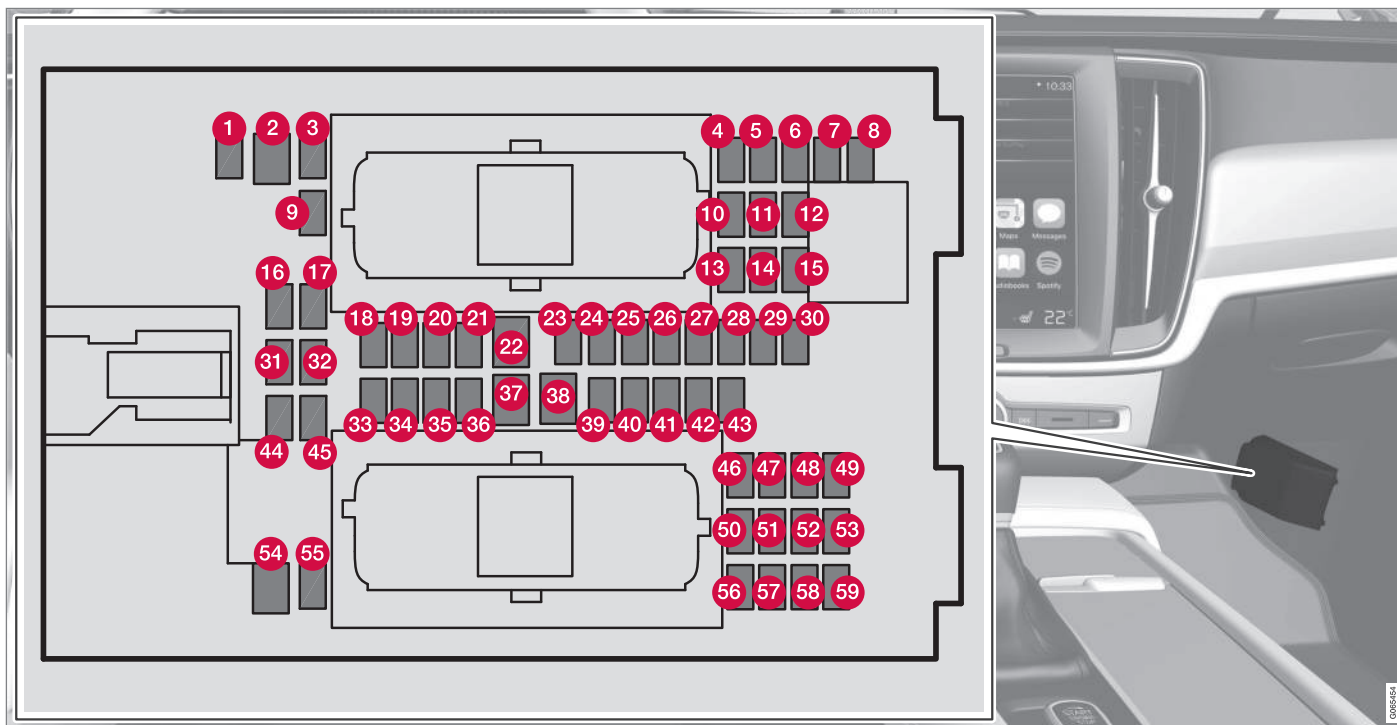

Под крышкой находятся щипцы, которые помогут вам снять и поставить на место предохранитель.

В **распределительной коробке в моторном отсеке** имеются также гнезда для резервных предохранителей.

« Позиии

С внутренней стороны крышки установлена табличка с расположением предохранителей.

	Принцип действия	Ампер	Тип
1	–	–	Micro
2	Электрическое гнездо в тоннельной консоли, в пространстве для ног пассажиров заднего сиденья*	30	MCase ^A
3	–	–	Micro
4	Датчик движения*	5	Micro
5	Медиапроигрыватель	5	Micro
6	Дисплей водителя	5	Micro
7	Набор кнопок на центральной консоли	5	Micro
8	Солнечный датчик	5	Micro
9	–	–	Micro
10	–	–	Micro
11	Модуль рулевого колеса	5	Micro
12	Модуль ручки запуска и ручки управления стояночным тормозом	5	Micro
13	Модуль рулевого колеса с электрообогревом*	15	Micro
14	–	–	Micro

	Принцип действия	Ампер	Тип
15	–	–	Micro
16	–	–	Micro
17	–	–	Micro
18	Модуль управления климатической установки	10	Micro
19	Замок рулевого колеса	7,5	Micro
20	Диагностическое гнездо OBDII	10	Micro
21	Центральный дисплей	5	Micro
22	Модуль переднего вентилятора климатической установки	40	MCase ^A
23	USB-разветвитель	5	Micro
24	Подсветка органов управления; Освещение салона; Защита от ослепления для внутреннего зеркала заднего вида*; Датчик дождя и освещенности*; Набор кнопок в тоннельной консоли в нише для ног пассажиров заднего сиденья*; Передние сиденья с электроприводом*; Панели управления в задних дверях; Модуль вентилятора для климатической установки левый/правый	7,5	Micro
25	Модуль управления функций поддержки водителя	5	Micro
26	Панорамная крыша с солнцезащитной шторкой*	20	Micro
27	Проекционный дисплей*	5	Micro
28	Освещение салона	5	Micro
29	–	–	Micro





	Принцип действия	Ампер	Тип
30	Дисплей в потолочной консоли (напоминание о ремнях безопасности/индикация для подушки безопасности переднего пассажира)	5	Micro
31	–	–	Micro
32	–	–	Micro
33	Модуль правой задней двери	20	Micro
34	Предохранители в багажном/грузовом отделении	10	Micro
35	Модуль управления для подключенного к Интернету автомобиля; Модуль управления для Volvo On Call	5	Micro
36	Модуль левой задней двери	20	Micro
37	Модуль аудиосистемы (усилители)	40	MCase ^A
38	–	–	MCase ^A
39	Модуль многополосной антенны	5	Micro
40	Модули функций комфорта для передних сидений (массаж)*	5	Micro
41	Алкотестер*	5	Micro
42	Очиститель заднего стекла	15	Micro
43	Модуль управления топливного насоса	15	Micro
44	–	–	Micro
45	Открытие крышки/двери багажника движением ноги*	5	Micro

	Принцип действия	Ампер	Тип
46	Обогрев переднего кресла на стороне водителя	15	Micro
47	Обогрев переднего кресла на стороне пассажира	15	Micro
48	Насос охлаждающей жидкости	7,5	Micro
49	–	–	Micro
50	Модуль левой передней двери	20	Micro
51	Модуль управления подвеской (активное шасси)*	20	Micro
52	–	–	Micro
53	Модуль управления Sensus	10	Micro
54	–	–	MCase ^A
55	–	–	Micro
56	Модуль правой передней двери	20	Micro
57	–	–	Micro
58	ТВ* (некоторые рынки)	5	Micro
59	Главный предохранитель для предохранителей 52, 53, 57 и 58	15	Micro

^A Замену предохранителя этого типа следует проводить в мастерской. Рекомендуется официальная станция техобслуживания Volvo.



УХОД И ОБСЛУЖИВАНИЕ

◀◀ Дополнительная информация

- Предохранители и токораспределительные коробки (стр. 702)
- Замена предохранителя (стр. 703)

Предохранители в грузовом отсеке

Предохранители в багажном отделении защищают, в том числе сиденья с электро-

приводом*, подушки безопасности и преднатяжители ремней безопасности.



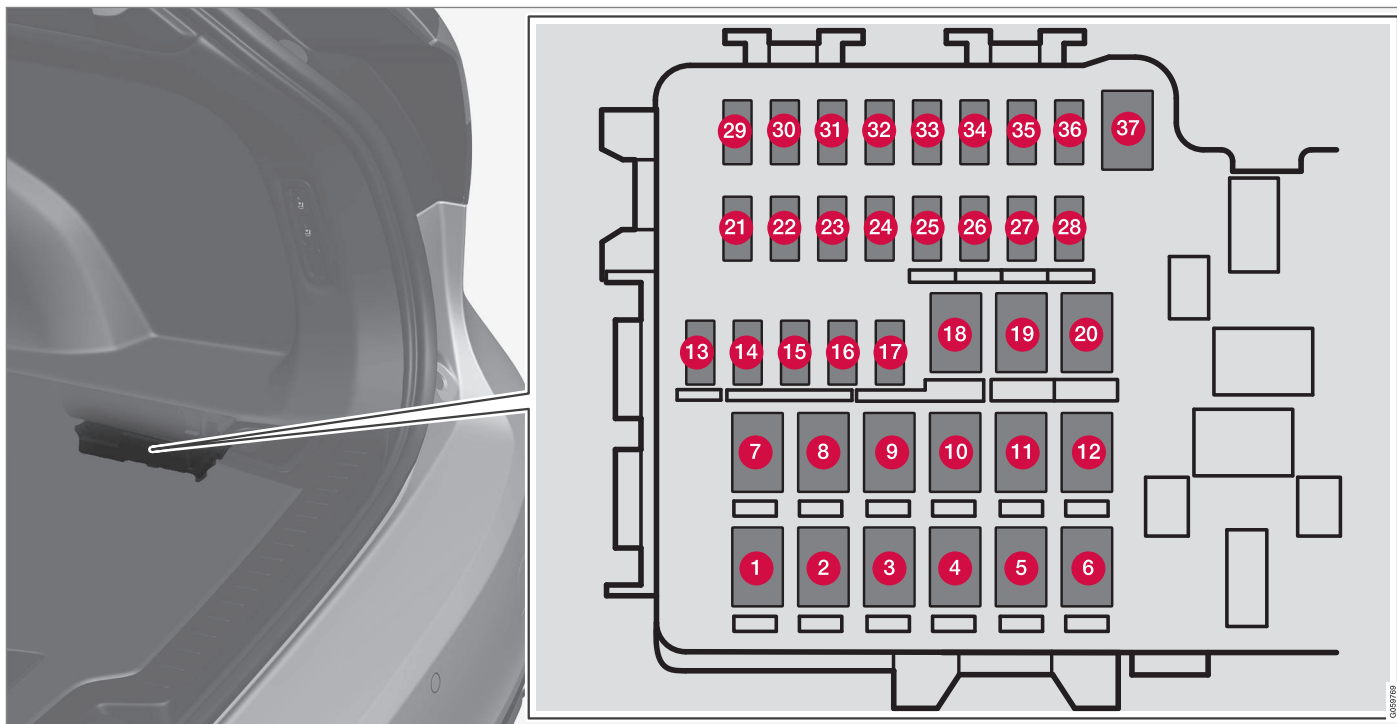

Токораспределительная коробка расположена с правой стороны.

Под крышкой находятся щипцы, которые помогут вам снять и поставить на место предохранитель.

В распределительной коробке в моторном отсеке имеются также гнезда для резервных предохранителей.

Позиции

	Принцип действия	Ампер	Тип
1	Заднее стекло с электрообогревом	30	MCASE ^A
2	–	–	MCASE ^A
3	Компрессор пневматической подвески*	40	MCASE ^A
4	Электродвигатель блокировки спинки сиденья, правая задняя сторона	15	MCASE ^A
5	–	–	MCASE ^A
6	Электродвигатель блокировки спинки сиденья, левая задняя сторона	15	MCASE ^A
7	Пассажи́рское сиденье с электроприводом, переднее* Модуль задней двери правая сторона	20	MCASE ^A
8	Модуль управления снижением выбросов оксидов азота (дизель)	30	MCASE ^A
	–	–	
	–	–	
9	Дверь багажника с электроприводом*	25	MCASE ^A
10	Пассажи́рское сиденье с электроприводом, переднее* Модуль передней двери правая сторона	20	MCASE ^A
11	Модуль буксировочного крюка*	40	MCASE ^A
12	Модуль преднатяжителя ремня безопасности, правая сторона	40	MCASE ^A
13	Внутренние катушки реле	5	Micro





	Принцип действия	Ампер	Тип
14	Модуль управления снижением выбросов оксидов азота (дизель)	15	Micro
	–	–	
15	Модуль задней двери левая сторона	20	Micro
16	Алкотестер*, USB разветвитель/разъем для дополнительного оборудования	5	Micro
17	Расширенный модуль аксессуаров	5	Micro
18	Модуль буксировочного крюка*	25	MCase ^A
	Модуль дополнительного оборудования	40	
19	Сиденье водителя с электроприводом*	20	MCase ^A
20	Модуль преднатяжителя ремня безопасности, левая сторона	40	MCase ^A
21	Парковочная камера*	5	Micro
22	–	–	Micro
23	–	–	Micro
24	–	–	Micro
25	–	–	Micro
26	–	–	Micro
27	–	–	Micro
28	Обогреватель сидений, левая сторона сзади*	15	Micro

	Принцип действия	Ампер	Тип
29	–	–	Micro
30	Blind Spot Information (BLIS)* модуль управления внешним звуковым сигналом при движении задним ходом	5	Micro
31	–	–	Micro
32	Модули преднатяжителей ремней безопасности	5	Micro
33	Привод для отработавших газов (бензин, некоторые варианты двигателя)	5	Micro
34	–	–	Micro
35	All Wheel Drive модуль управления (AWD)*	15	Micro
36	Обогреватель сидений, правая сторона сзади*	15	Micro
37	–	–	MCase ^A

^A Замену предохранителя этого типа следует проводить в мастерской. Рекомендуется официальная станция техобслуживания Volvo.

Дополнительная информация

- Предохранители и токораспределительные коробки (стр. 702)
- Замена предохранителя (стр. 703)

Замена ламп

В вашем автомобиле установлены только LED-лампы¹⁶, и поэтому заменяемые лампы накаливания отсутствуют. В случае проблем с освещением обратитесь в мастерскую¹⁵.

В случае неисправных ламп светодиодного типа¹⁶, как правило, заменяется целиком ламповый блок.

i ВНИМАНИЕ

Информацию о лампах, не указанных в руководстве для владельца, можно получить у дилера Volvo или на официальной станции техобслуживания Volvo.

i ВНИМАНИЕ

В элементах внешнего освещения, таких как фары и задние комби-фары, под стеклом может скапливаться конденсат. Это естественное явление, и в конструкции всего внешнего освещения предусмотрены меры борьбы с этим. Обычно конденсат выветривается из плафона через некоторое время после включения фонаря.

Чистка внутренних деталей

Используйте рекомендованные Volvo чистящие средства и продукты по уходу за автомобилем. Регулярно проводите чистку и обрабатывайте пятна без промедления. Перед применением чистящих средств обязательно вычистите салон пылесосом.

i ВАЖНО

- Некоторые окрашенные виды одежды (например, темные джинсы или замша) могут закрасить обивку. В этом случае важно, как можно быстрее очистить и дополнительно обработать эти участки обивки.
- Для чистки деталей интерьера запрещается использовать сильные растворители, например, омывающую жидкость, пятновыводители, уайт-спирит или концентрированный спирт, так как они могут повредить как обивку, так и прочие материалы интерьера.
- Запрещается распылять чистящие средства на компоненты, имеющие электрические кнопки и регуляторы. Такие компоненты следует протирать влажной тканью с чистящим веществом.
- Острые предметы и липучки могут повредить ткань обивки автомобиля.
- Используйте только чистящие средства, специально предназначенные для этого типа материала.

¹⁶ Светодиод (Light Emitting Diode)

¹⁵ Мы рекомендуем официальную станцию техобслуживания Volvo.

Дополнительная информация

- Чистка центрального дисплея (стр. 723)
- Чистка обивки салона из текстиля и обшивки потолка (стр. 724)
- Чистка ремней безопасности (стр. 725)
- Чистка ковровых покрытий и напольных ковриков (стр. 726)
- Чистка кожаной обивки* (стр. 726)
- Чистка кожаного рулевого колеса (стр. 727)
- Чистка пластмассовых, металлических и деревянных деталей интерьера (стр. 728)

Чистка центрального дисплея

Грязь, пятна и жирные отпечатки пальцев могут отрицательно повлиять на быстродействие и четкость отображения данных на дисплее. Протирайте экран как можно чаще безворсовой тканью.



1. Выключите центральный дисплей, длительно нажав кнопку Начало.
2. Протрите экран прилагаемой безворсовой салфеткой или используйте другую салфетку аналогичного качества. Протрите экран чистой и сухой безворсовой тканью небольшими круговыми движениями. При необходимости смочите безворсовую ткань в чистой воде.
3. Для активирования дисплея кратко нажмите на кнопку Начало.

! ВАЖНО

Для чистки центрального дисплея используйте безворсовую ткань, не содержащую частиц песка и пыли.

! ВАЖНО

Очищайте центральный дисплей только мягким нажатием на экран. При сильном нажатии вы можете повредить экран.

! ВАЖНО

Не распыляйте непосредственно на центральный дисплей какие-либо жидкости или коррозионные вещества. Не пользуйтесь стеклоочистителями, чистящими веществами, аэрозолями, растворителями, спиртами, аммиаком или абразивными чистящими веществами.

Запрещается применять шлифовальный материал, бумажные полотенца или салфетки, так как они могут оставить царапины на центральном дисплее.

Дополнительная информация

- Чистка внутренних деталей (стр. 722)
- Чистка обивки салона из текстиля и обшивки потолка (стр. 724)



- Чистка ремней безопасности (стр. 725)
- Чистка ковровых покрытий и напольных ковриков (стр. 726)
- Чистка кожаной обивки* (стр. 726)
- Чистка кожаного рулевого колеса (стр. 727)
- Чистка пластмассовых, металлических и деревянных деталей интерьера (стр. 728)

Чистка проекционного дисплея*

Осторожно протрите защитное стекло дисплея чистой сухой тонковолокнистой салфеткой. При необходимости слегка смочите салфетку.

Никогда не используйте сильные пятновыводители. При сильном загрязнении можно использовать специальное чистящее средство, имеющееся у дилеров Volvo.

Дополнительная информация

- Включение и выключение проекционного дисплея* (стр. 159)
- Проекционный дисплей* (стр. 157)

Чистка обивки салона из текстиля и обивки потолка

При чистке текстильных материалов рекомендуется использовать чистящее средство для текстиля. При необходимости очистите и обработайте пятна без промедления.

ВАЖНО

Никогда не соскабливайте и не трите пятно - так можно повредить обивку.

ВАЖНО

Не используйте пятновыводители и сильные растворители, так как они могут повредить обивку.

Чистка текстильной обивки

1. Сначала пропылесосьте обивку.
2. Следуйте инструкциям по использованию средств для чистки текстиля.
3. Для влажной чистки ткани рекомендуется использовать моющий пылесос, собирающий моющий раствор с последующим промыванием водой.

! ВАЖНО

Цветная одежда, например, из джинсовой ткани или замши, может покрасить тканевую обивку. Некоторые пятна, например, жировые/масляные, удалить трудно.

! ВАЖНО

Очистите всю обивку, даже если имеются только отдельные пятна. Это позволит предотвратить появление водяных разводов.

i ВНИМАНИЕ

Не снимайте обивку при чистке.

Чистка потолка

1. Осторожно обработайте потолок мягкой щеткой.
2. Следуйте инструкциям по использованию средств для чистки текстиля.
3. Затем протрите потолок насухо мягкой тканью без ворса.

! ВАЖНО

При неосторожной чистке можно повредить потолок изнутри.

Дополнительная информация

- Чистка внутренних деталей (стр. 722)
- Чистка центрального дисплея (стр. 723)
- Чистка ремней безопасности (стр. 725)
- Чистка ковровых покрытий и напольных ковриков (стр. 726)
- Чистка кожаной обивки* (стр. 726)
- Чистка кожаного рулевого колеса (стр. 727)
- Чистка пластмассовых, металлических и деревянных деталей интерьера (стр. 728)

Чистка ремней безопасности

Используйте рекомендованные Volvo чистящие средства и продукты по уходу за автомобилем. Регулярно проводите чистку и обрабатывайте пятна без промедления. Перед применением чистящих средств обязательно вычистите салон пылесосом. Используйте воду и синтетические моющие вещества; специальное моющее средство для тканей можно найти у дилера Volvo. Высушите ремень перед тем, как снова намотать его на катушку.

Дополнительная информация

- Чистка внутренних деталей (стр. 722)
- Чистка центрального дисплея (стр. 723)
- Чистка обивки салона из текстиля и обшивки потолка (стр. 724)
- Чистка ковровых покрытий и напольных ковриков (стр. 726)
- Чистка кожаной обивки* (стр. 726)
- Чистка кожаного рулевого колеса (стр. 727)
- Чистка пластмассовых, металлических и деревянных деталей интерьера (стр. 728)

Чистка ковровых покрытий и напольных коврик

Используйте рекомендованные Volvo чистящие средства и продукты по уходу за автомобилем. Регулярно проводите чистку и обрабатывайте пятна без промедления. Перед применением чистящих средств обязательно вычистите салон пылесосом. Выньте напольные коврики, чтобы вычистить их отдельно от коврового покрытия. Каждый коврик крепится клипсами.

1. Чтобы вынуть напольный коврик, возьмитесь за коврик рядом с каждой клипсой и потяните коврик вверх.
2. Пользуйтесь пылесосом, чтобы удалить пыль и грязь.

ВНИМАНИЕ

Напольные коврики запрещается небрежно трясти или выбивать, чтобы удалить с них грязь, так как они могут разорваться.

3. Чтобы удалить пятна на коврике, мы рекомендуем после чистки пылесосом использовать специальное средство для чистки тканей. Используйте чистящие средства, рекомендуемые Volvo.

4. Чтобы после чистки установить напольный коврик на место, защелкните каждую клипсу.

ПРЕДОСТЕРЕЖЕНИЕ

Используйте только один коврик в каждом отсеке и перед поездкой убедитесь, что коврик для места водителя расправлен и зафиксирован заклепками, чтобы исключить защемление коврика рядом с педалями и под ними.

Дополнительная информация

- Чистка внутренних деталей (стр. 722)
- Чистка центрального дисплея (стр. 723)
- Чистка обивки салона из текстиля и обшивки потолка (стр. 724)
- Чистка ремней безопасности (стр. 725)
- Чистка кожаной обивки* (стр. 726)
- Чистка кожаного рулевого колеса (стр. 727)
- Чистка пластмассовых, металлических и деревянных деталей интерьера (стр. 728)

Чистка кожаной обивки*

Используйте рекомендованные Volvo чистящие средства и продукты по уходу за автомобилем. Регулярно проводите чистку и обрабатывайте пятна без промедления. Перед применением чистящих средств обязательно вычистите салон пылесосом.

Кожаная обивка* Volvo проходит специальную обработку, обеспечивающую сохранение первоначального вида.

Кожаная обивка* – это натуральный продукт, который со временем изменяется и покрывается красивым патинированным рисунком. Для сохранения исходных свойств и цвета кожу необходимо регулярно чистить и обрабатывать. Volvo предлагает полный спектр продукции, Volvo Leather Care Kit/Wipes, предназначенной для чистки и последующей обработки кожаной обивки, при использовании которой в соответствии с инструкциями на коже сохраняется защитный слой.

Для достижения максимального эффективного результата Volvo рекомендует проводить чистку, а также наносить защитный крем от одного до четырех раз в год (или при необходимости чаще). Volvo Leather Care Kit/Wipes можно приобрести у дилеров Volvo.

Чистка кожаной обивки

1. Нанесите средство для чистки кожи на влажную губку и сожмите губку несколько раз до появления пены.
2. Губкой круговыми движениями протрите пятно.
3. Обильно смочите пятно губкой, не трите, а дождитесь, пока губка впитает в себя пятно.
4. Высушите пятно мягким полотенцем и дождитесь, пока кожа полностью высохнет.

Защита кожаной обивки

1. Нанесите на салфетку небольшое количество защитного средства для кожи и легкими круговыми движениями нанесите на кожу.
2. Дайте средству подсохнуть в течение прим. 20 минут.
 - > Такая защита кожаной обивки повышает устойчивость кожи к воздействию солнечных и ультрафиолетовых лучей.

Дополнительная информация

- Чистка внутренних деталей (стр. 722)
- Чистка центрального дисплея (стр. 723)
- Чистка обивки салона из текстиля и обшивки потолка (стр. 724)

- Чистка ремней безопасности (стр. 725)
- Чистка ковровых покрытий и напольных ковриков (стр. 726)
- Чистка кожаного рулевого колеса (стр. 727)
- Чистка пластмассовых, металлических и деревянных деталей интерьера (стр. 728)

Чистка кожаного рулевого колеса

Используйте рекомендованные Volvo чистящие средства и продукты по уходу за автомобилем. Регулярно проводите чистку и обрабатывайте пятна без промедления. Перед применением чистящих средств обязательно вычистите салон пылесосом. Кожа должна дышать. Не закрывайте кожу рулевого колеса защитным пластиком. Для чистки кожаного рулевого колеса рекомендуется использовать Volvo Leather Care Kit/Wipes. Сначала отчистите грязь, пыль и т.п. влажной губкой или тканью.



ВАЖНО

Некоторые предметы, например, кольца могут повредить кожаную обивку рулевого колеса.

Дополнительная информация

- Чистка внутренних деталей (стр. 722)
- Чистка центрального дисплея (стр. 723)
- Чистка обивки салона из текстиля и обшивки потолка (стр. 724)
- Чистка ремней безопасности (стр. 725)
- Чистка ковровых покрытий и напольных ковриков (стр. 726)

- Чистка кожаной обивки* (стр. 726)
- Чистка пластмассовых, металлических и деревянных деталей интерьера (стр. 728)

Чистка пластмассовых, металлических и деревянных деталей интерьера

Используйте рекомендованные Volvo чистящие средства и продукты по уходу за автомобилем. Регулярно проводите чистку и обрабатывайте пятна без промедления. Для чистки деталей салона рекомендуется специальная смоченная в воде ткань из расщепленного волокна или микроволокна, которая имеется у дилеров Volvo.

Никогда не соскабливайте и не трите пятно. И никогда не используйте сильные пятновыводители.

ВАЖНО

Для чистки стекла дисплея водителя не используйте растворители, содержащие спирт.

ВАЖНО

Помните о том, что глянцевые поверхности легко царапаются. Такие поверхности следует протирать небольшими круговыми движениями чистой и сухой безворсовой салфеткой. При необходимости слегка смочите безворсовую салфетку в чистой воде.

Дополнительная информация

- Чистка внутренних деталей (стр. 722)
- Чистка центрального дисплея (стр. 723)
- Чистка обивки салона из текстиля и обшивки потолка (стр. 724)
- Чистка ремней безопасности (стр. 725)
- Чистка ковровых покрытий и напольных ковриков (стр. 726)
- Чистка кожаной обивки* (стр. 726)
- Чистка кожаного рулевого колеса (стр. 727)

Мойка кузова автомобиля

Автомобиль необходимо мыть, как только он становится грязным. Это облегчает процесс мойки, так как грязь не успевает приохнуть к поверхности. Это также уменьшает риск появления царапин и позволяет поддерживать опрятный вид автомобиля. Мойку автомобиля проводите на специальной площадке, оборудованной сепаратором масла. Пользуйтесь автомобильным шампунем, рекомендуемым Volvo.

Дополнительная информация

- Мойка кузова автомобиля (стр. 729)
- Полировка и нанесение воскового покрытия (стр. 729)
- Ручная мойка (стр. 730)
- Автоматическая мойка автомобиля (стр. 732)
- Мойка под высоким давлением (стр. 733)
- Очистка щеток стеклоочистителей (стр. 734)
- Очистка пластмассовых, резиновых и декоративных детали экстерьера (стр. 735)
- Очистка колесных дисков (стр. 736)
- Антикоррозионная защита (стр. 736)

Полировка и нанесение воскового покрытия

Полируйте и наносите восковое покрытие, если краска автомобиля стала матовой или для обеспечения ей дополнительной защиты. Автомобиль не нуждается в полировке, по меньшей мере, в течение первого года, а нанести восковое покрытие можно и раньше. Не полируйте и не покрывайте воском автомобиль под прямыми солнечными лучами, температура поверхности, которая полируется, не должна превышать 45 °C (113 °F).

- Тщательно вымойте и просушите автомобиль перед полировкой или нанесением воскового покрытия. Удалите пятна битума и дегтя растворителем асфальтовых пятен или уайт-спиритом. Если пятна не удаляются, сошлифуйте их тонкой шлифовальной пастой (для полировки), предназначенной для автомобильных красок. Используйте чистящие средства, рекомендуемые Volvo.
- Сначала отполируйте специальным материалом, и затем нанесите жидкое или твердое восковое покрытие. Точно следуйте инструкциям на упаковке. Многие составы содержат, как полирующее, так и восковые материалы.

! ВАЖНО

Не используйте воск и полировку для пластика и резины.

При использовании обезжиривателя на пластике и резине протирайте при необходимости только с легким нажимом. Используйте мягкую губку.

При полировке молдингов их блестящие поверхности могут быть истерты и повреждены.

Нельзя использовать средства для полировки, содержащие абразивные материалы.

! ВАЖНО

Используйте чистящие средства, рекомендуемые Volvo. Другие средства обработки, такие как консервация, герметизация, защитные покрытия, защитная полировка и т.п. могут повредить лак. Нарушения лакокрасочного покрытия, вызванные обработкой поверхности такими средствами, не покрывается гарантией Volvo.

Дополнительная информация

- Мойка кузова автомобиля (стр. 729)
- Ручная мойка (стр. 730)



- Автоматическая мойка автомобиля (стр. 732)
- Мойка под высоким давлением (стр. 733)
- Очистка щеток стеклоочистителей (стр. 734)
- Очистка пластмассовых, резиновых и декоративных детали экстерьера (стр. 735)
- Очистка колесных дисков (стр. 736)
- Антикоррозионная защита (стр. 736)

Ручная мойка

Автомобиль необходимо мыть, как только он становится грязным. Это облегчает процесс мойки, так как грязь не успевает приохнуть к поверхности. Это также уменьшает риск появления царапин и позволяет поддерживать опрятный вид автомобиля. Мойку автомобиля проводите на моечной площадке, оборудованной маслосборником, с использованием автошампуня. Используйте рекомендованные Volvo чистящие средства и продукты по уходу за автомобилем.

Ручная мойка – о чем важно помнить

- Не мойте автомобиль под прямыми солнечными лучами. Чистящее средство или воск могут подсохнуть и превратиться в абразивный материал.
- Смывайте птичий помет с лакокрасочного покрытия как можно быстрее. Птичий помет содержит вещества, которые быстро воздействуют и обесцвечивают лакокрасочное покрытие. Используйте, например, мягкую бумагу или губку, смоченную в большом количестве воды. Мы рекомендуем такое обесцвечивание удалять на официальной станции техобслуживания Volvo.
- Промывайте струей воды днище, включая колесные ниши и бамперы.

- Промойте весь автомобиль, чтобы удалить грязь и уменьшить риск появления царапин при чистке. Не направляйте струю прямо на замки.
- Сильно загрязненные поверхности автомобиля при необходимости обработайте средством для холодного обезжиривания. Следите, чтобы эти поверхности не нагревались солнцем.
- Для мойки используйте губку, автошампунь и большое количество теплой воды.
- Вымойте щетки стеклоочистителя теплым мыльным раствором или автошампунем.
- Насухо вытрите автомобиль чистой, мягкой замшей или губкой для воды. Не допускайте высыхания капель воды на ярком солнечном свете: это увеличивает риск образования белых пятен, которые потом, возможно, придется полировать.
- После мойки автомобиля на кузове могут сохраниться следы битума от асфальта; удалите эти оставшиеся пятна средством для удаления битумных пятен, рекомендуемым Volvo.

⚠ ПРЕДОСТЕРЕЖЕНИЕ

Мойку двигателя следует выполнять только в мастерской. Если двигатель горячий, существует опасность воспламенения.

! ВАЖНО

Функциональность грязных фар снижается. Регулярно чистите их, например, во время заправки топливом.

Не используйте абразивные чистящие средства, а пользуйтесь мягкой губкой и водой.

i ВНИМАНИЕ

В элементах внешнего освещения, таких как фары и задние комби-фары, под стеклом может скапливаться конденсат. Это естественное явление, и в конструкции всего внешнего освещения предусмотрены меры борьбы с этим. Обычно конденсат выветривается из плафона через некоторое время после включения фонаря.

! ВАЖНО

- Перед мойкой автомобиля закройте панорамную крышу* и солнцезащитную шторку.
- Запрещается применять полировальные пасты с абразивными свойствами для панорамной крыши.
- Запрещается наносить воск на резиновые уплотнители панорамной крыши.

! ВАЖНО

После мойки автомобиля не забудьте прочистить дренажные отверстия в дверях и порогах.

Дополнительная информация

- Мойка кузова автомобиля (стр. 729)
- Полировка и нанесение воскового покрытия (стр. 729)
- Автоматическая мойка автомобиля (стр. 732)
- Мойка под высоким давлением (стр. 733)
- Очистка щеток стеклоочистителей (стр. 734)

- Очистка пластмассовых, резиновых и декоративных детали экстерьера (стр. 735)
- Очистка колесных дисков (стр. 736)
- Антикоррозионная защита (стр. 736)
- Настройка автоматического активирования стояночного тормоза (стр. 487)

Автоматическая мойка автомобиля

Автомобиль необходимо мыть, как только он становится грязным. Чем дольше грязь сохраняется на автомобиле, тем труднее полностью очистить автомобиль, и возникает опасность появления царапин на лакокрасочном покрытии.

Автоматическая мойка является быстрым и легким способом поддержания чистоты автомобиля, но не может очистить все точки поверхности. Volvo рекомендует мыть машину вручную или комбинировать автоматическую мойку с ручной.

i ВНИМАНИЕ

Volvo не рекомендует мыть автомобиль в автоматической мойке в первые месяцы эксплуатации (так как лакокрасочное покрытие еще не полностью отвердело).

! ВАЖНО

Перед заездом автомобиля на автоматическую мойку отключите функции автоматического торможения при остановке и автоматического приложения стояночного тормоза. Если эти функции не отключить, тормозная система будет удерживать автомобиль, и автомобиль не сможет тронуться с места.

! ВАЖНО

Мойка автомобилей, когда колеса автомобиля катятся по ленте транспортера:

1. Перед мойкой автомобиля отключите автоматический датчик дождя, так как в противном случае он может включиться, что приведет к повреждению рычагов стеклоочистителей.
2. Сложите боковые зеркала, поверьте крепление дополнительных фар, сложите или снимите антенны, так как они могут быть повреждены во время автоматической мойки.
3. Заезжайте на автоматическую мойку.
4. Отключите функцию "Автоматическое удержание неподвижного автомобиля" кнопкой (A) на тоннельной консоли.
5. На верхней панели центрального дисплея отключите функцию "Автоматическое приложение стояночного тормоза".
6. Заглушите двигатель, повернув по часовой стрелке ручку запуска на

тоннельной консоли. Удерживайте ручку не менее 2-х секунд.

Автомобиль готов к автоматической мойке.

! ВАЖНО

Если перечисленные выше шаги не выполняются, система автоматически включает положение передачи **P**. В положении **P** колеса заблокированы, что не допускается во время автоматической мойки.

i ВНИМАНИЕ

Помните о том, что если в автомобиле установлена функция отпирания и запираания без ключа*, возможна блокировка/разблокировка замков во время мойки, если дистанционный ключ находится в пределах радиуса действия.

Дополнительная информация

- Мойка кузова автомобиля (стр. 729)
- Полировка и нанесение воскового покрытия (стр. 729)
- Ручная мойка (стр. 730)
- Мойка под высоким давлением (стр. 733)

- Очистка щеток стеклоочистителей (стр. 734)
- Очистка пластмассовых, резиновых и декоративных детали экстерьера (стр. 735)
- Очистка колесных дисков (стр. 736)
- Антикоррозионная защита (стр. 736)
- Автоматический тормоз во время останова (стр. 488)
- Настройка автоматического активирования стояночного тормоза (стр. 487)
- Функция замков без ключа и сенсорные зоны* (стр. 302)

Мойка под высоким давлением

Автомобиль необходимо мыть, как только он становится грязным. Чем дольше грязь сохраняется на автомобиле, тем труднее полностью очистить автомобиль, и возникает опасность появления царапин на лакокрасочном покрытии. Поставьте автомобиль на специальной площадке для мойки с сепаратором для масла. Пользуйтесь автомобильным шампунем, рекомендуемым Volvo.

Мойку под высоким давлением выполняйте маховыми движениями и следите за тем, чтобы форсунка распылителя находилась на расстоянии не менее 30 см (13 дюймов) от поверхности автомобиля. Не направляйте струю прямо на замки.

Дополнительная информация

- Мойка кузова автомобиля (стр. 729)
- Полировка и нанесение воскового покрытия (стр. 729)
- Ручная мойка (стр. 730)
- Автоматическая мойка автомобиля (стр. 732)
- Очистка щеток стеклоочистителей (стр. 734)
- Очистка пластмассовых, резиновых и декоративных детали экстерьера (стр. 735)



- Очистка колесных дисков (стр. 736)
- Антикоррозионная защита (стр. 736)

Очистка щеток стеклоочистителей

Автомобиль необходимо мыть, как только он становится грязным. Чем дольше грязь сохраняется на автомобиле, тем труднее полностью очистить автомобиль, и возникает опасность появления царапин на лакокрасочном покрытии. Поставьте автомобиль на специальной площадке для мойки с сепаратором для масла. Пользуйтесь автомобильным шампунем, рекомендуемым Volvo.

Срок службы щеток сокращается, если на щетки налипают частицы асфальта, пыли и соли, а на ветровое стекло останки насекомых, лед и пр.

Перед мойкой установите щетки очистителей в сервисное положение.

ВНИМАНИЕ

Регулярно мойте щетки стеклоочистителей и ветровое стекло теплым мыльным раствором или автомобильным шампунем. Не используйте сильные растворители.

Дополнительная информация

- Мойка кузова автомобиля (стр. 729)
- Полировка и нанесение воскового покрытия (стр. 729)
- Ручная мойка (стр. 730)

- Автоматическая мойка автомобиля (стр. 732)
- Мойка под высоким давлением (стр. 733)
- Очистка пластмассовых, резиновых и декоративных детали экстерьера (стр. 735)
- Очистка колесных дисков (стр. 736)
- Антикоррозионная защита (стр. 736)

Очистка пластмассовых, резиновых и декоративных детали экстерьера

Автомобиль необходимо мыть, как только он становится грязным. Чем дольше грязь сохраняется на автомобиле, тем труднее полностью очистить автомобиль, и возникает опасность появления царапин на лакокрасочном покрытии. Пользуйтесь автомобильным шампунем, рекомендуемым Volvo. Для чистки и ухода за окрашенными пластмассовыми, резиновыми и декоративными деталями, например глянцевыми планками, рекомендуется специальное чистящее средство, которое имеется у дилеров Volvo. При использовании такого чистящего средства четко выполняйте приложенные инструкции.

Не используйте для мойки автомобиля чистящие средства со значением pH ниже 3,5 и выше 11,5. Это может привести к обесцвечиванию деталей из анодированного алюминия* (см. рисунок). Абразивно-полирующий материал не рекомендуется использовать, см. рисунок.

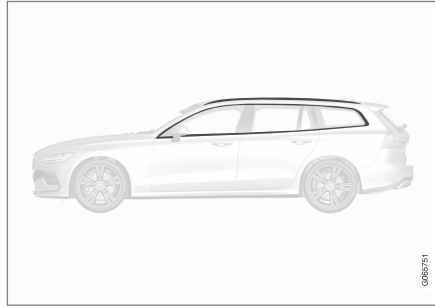

Детали, по уходу за которыми следует использовать чистящие средства с pH от 3,5 до 11,5.

! ВАЖНО

Не используйте вощение и полировку для пластика и резины.

При использовании обезжиривателя на пластике и резине протирайте при необходимости только с легким нажимом. Используйте мягкую губку.

При полировке молдингов их блестящие поверхности могут быть истерты и повреждены.

Нельзя использовать средства для полировки, содержащие абразивные материалы.

! ВАЖНО

Для мойки автомобиля не используйте моющие средства с pH ниже 3,5 или выше 11,5. Это может привести к обесцвечиванию анодированных алюминиевых деталей, таких как рейлинги на крыше и окантовка окон.

Запрещается обрабатывать анодированные алюминиевые детали средствами для полировки металлов, так как это может привести к обесцвечиванию и нарушению поверхностного слоя.

Дополнительная информация

- Мойка кузова автомобиля (стр. 729)
- Полировка и нанесение воскового покрытия (стр. 729)
- Ручная мойка (стр. 730)
- Автоматическая мойка автомобиля (стр. 732)
- Мойка под высоким давлением (стр. 733)
- Очистка щеток стеклоочистителей (стр. 734)
- Очистка колесных дисков (стр. 736)
- Антикоррозионная защита (стр. 736)

Очистка колесных дисков

Автомобиль необходимо мыть, как только он становится грязным. Чем дольше грязь сохраняется на автомобиле, тем труднее полностью очистить автомобиль, и возникает опасность появления царапин на лакокрасочном покрытии. Мойку автомобиля проводите на специальной площадке, оборудованной сепаратором масла. Пользуйтесь автомобильным шампунем, рекомендуемым Volvo.

Используйте средство для чистки ободов, рекомендуемое Volvo.

Сильные чистящие средства для дисков могут повредить поверхность и привести к появлению пятен на хромированных алюминиевых дисках.

Дополнительная информация

- Мойка кузова автомобиля (стр. 729)
- Полировка и нанесение воскового покрытия (стр. 729)
- Ручная мойка (стр. 730)
- Автоматическая мойка автомобиля (стр. 732)
- Мойка под высоким давлением (стр. 733)
- Очистка пластмассовых, резиновых и декоративных детали экстерьера (стр. 735)

- Очистка колесных дисков (стр. 736)
- Антикоррозионная защита (стр. 736)

Антикоррозионная защита

Автомобиль имеет защиту от коррозии. Антикоррозионная защита кузова включает в себя металлизированные защитные покрытия, применение высококачественного процесса покраски, защищенные от коррозии стыки элементов кузова, количество которых сведено до минимума, а также защитные пластмассовые компоненты и нанесение на открытые участки защиты от истирания и дополнительной антикоррозионной жидкости. В ходовой части открытые компоненты подвески колес отлиты из коррозионностойкого алюминия.

Контроль и уход

Как правило, антикоррозионная защита автомобиля не требует обслуживания, но поддержание автомобиля в чистом состоянии способствует снижению опасности появления коррозии. Не допускайте попадания сильных очищающих щелочных или кислотных растворов на блестящие декоративные детали. Любые сколы необходимо устранять как можно скорее.

Дополнительная информация

- Мойка кузова автомобиля (стр. 729)
- Полировка и нанесение воскового покрытия (стр. 729)
- Ручная мойка (стр. 730)

- Автоматическая мойка автомобиля (стр. 732)
- Мойка под высоким давлением (стр. 733)
- Очистка щеток стеклоочистителей (стр. 734)
- Очистка пластмассовых, резиновых и декоративных детали экстерьера (стр. 735)
- Очистка колесных дисков (стр. 736)

Лакокрасочное покрытие автомобиля

Лакокрасочное покрытие, состоящее из нескольких слоев, является важным компонентом антикоррозийной защиты автомобиля и поэтому нуждается в регулярных проверках.

Наиболее распространенными типами повреждений лакокрасочного покрытия являются небольшие сколы от камней, царапины и вмятины, например, на кромках крыльев, дверях и бампере. Во избежание образования ржавчины повреждения лакокрасочного покрытия необходимо устранять без промедления.

Дополнительная информация

- Восстановление небольших повреждений лака (стр. 737)
- Коды цвета (стр. 739)

Восстановление небольших повреждений лака

Лакокрасочное покрытие является важным компонентом антикоррозийной защиты автомобиля и поэтому нуждается в регулярных проверках. Наиболее распространенными типами повреждений лакокрасочного покрытия являются небольшие сколы от камней, царапины и вмятины, например, на кромках крыльев, дверях и бампере. Во избежание образования ржавчины повреждения лакокрасочного покрытия необходимо устранять без промедления.



ВНИМАНИЕ

Необходимо очистить и высушить поверхность перед восстановлением лакокрасочного покрытия. Температура поверхности должна быть не ниже 15 °C (59 °F).

◀◀ Необходимый материал

- Грунтовка (primer) – например, специальная аэрозольная адгезионная грунтовка для бамперов с кожухами из пластмассы.
- базовая краска и прозрачная/покрывающая краска - выпускается в виде аэрозолей или в виде красящих карандашей/стержней¹⁷.
- Маскирующая лента.
- Тонкая наждачная бумага.

Нанесение ремонтной краски на поврежденную поверхность

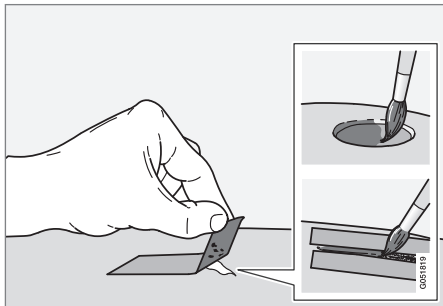

Если повреждение не затрагивает металл, ремонтная краска наносится непосредственно на очищенную поверхность.

1. Закрепите кусок маскирующей ленты на поврежденной поверхности. Затем удалите ленту так, чтобы возможные остатки краски остались на ней.

Если повреждение достигает металлической (стальной) поверхности, то целесообразно использовать грунтовку. При повреждениях пластиковой поверхности лучшие результаты дает использование адгезивной грунтовки, наносимой из аэрозольных баллонов или тонкой кистью.

2. Перед покраской при необходимости (например, при наличии неровных кромок) рекомендуется выполнить в нужных местах легкую шлифовку с помощью очень тонкого абразивного материала. Поверхность нужно тщательно очистить и высушить.
3. Тщательно перемешайте грунтовку (праймер) и нанесите ее с помощью тонкой кисти, спички и т. п. Когда грунтовка высохнет, нанесите базовую краску и покрывающую краску.

Обработывайте царапины аналогичным образом, но дополнительно наклейте

маскирующую ленту вокруг участка, чтобы защитить неповрежденное лакокрасочное покрытие.

Красящие карандаши/стержни и аэрозольные краски для восстановления лакокрасочных поверхностей можно приобрести у дилеров Volvo.

i ВНИМАНИЕ

Если след от камня не достигает поверхности металла (пластины) и один слой краски остается неповрежденным, заполните его базовой краской и покрывающей краской сразу после зачистки поверхности.

Дополнительная информация

- Лакокрасочное покрытие автомобиля (стр. 737)
- Коды цвета (стр. 739)

¹⁷ Выполняйте инструкции, прилагаемые к упаковке карандаша/стержня для подкраски.

Коды цвета

Код цвета

Табличка с цветовым кодом установлена на дверной стойке с правой стороны между передней и задней дверью и видна, когда открыта правая задняя дверь.

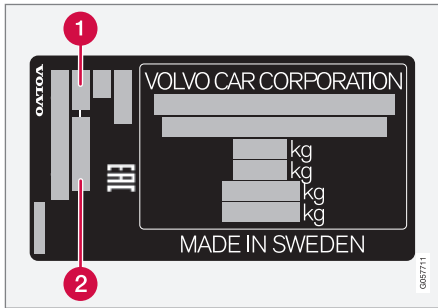

- ❶ Код цвета кузова
- ❷ Возможный дополнительный код цвета кузова

Дополнительная информация

- Лакокрасочное покрытие автомобиля (стр. 737)
- Восстановление небольших поврежденных лака (стр. 737)

Замена щетки очистителя заднего стекла

Щетки стеклоочистителей удаляют воду с ветрового и с заднего стекла. Вместе с оmyвающей жидкостью они очищают стекла и обеспечивают хорошую видимость при вождении. Щетки очистителей ветрового и заднего стекла можно заменить.

Замена щетки очистителя заднего стекла

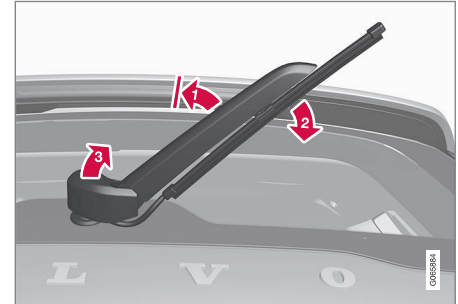

Отведите рычаг очистителя от стекла и потяните верхнюю часть щетки под углом вниз и вправо.

- ❶ Возьмитесь за середину щетки и отведите от стекла в блокирующее положение.

ВНИМАНИЕ

При отклонении на половину угла имеется блокирующее положение, которое может восприниматься как положение противодействия. Это положение не дает рычагу упасть назад на заднее стекло. Для замены рычаг очистителя необходимо отвести дальше через положение противодействия.

2 Чтобы снять щетку с рычага, возьмитесь за щетку сверху рядом с центральным креплением и потяните под углом вниз и вправо.

3 Поднимите кожух крепления рычага очистителя. Будьте осторожны, рычаг очистителя не должен случайно вновь опуститься на стекло.

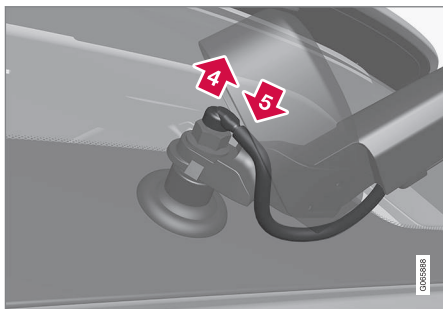

4 Отсоедините от крепления шланг омывающей жидкости.

5 Закрепите новый шланг омывающей жидкости вместе со щеткой в креплении. Опустите кожух на крепление рычага очистителя.

ВНИМАНИЕ

Следите за тем, чтобы шланг был расположен точно так же, как показано на рисунке. Иначе он может быть защемлен при возврате кожуха на место.

6. Нажав, закрепите новую щетку очистителя, вы услышите щелчок. Проверьте, чтобы щетка была надежно закреплена.
7. Верните рычаг стеклоочистителя на место.

ВАЖНО

Регулярно проверяйте щетки. При нерегулярном обслуживании срок службы щеток сокращается.

Дополнительная информация

- Использование датчика дождя (стр. 198)
- Использование омывателей ветрового стекла и фар (стр. 200)
- Использование автоматической очистки заднего стекла при движении назад (стр. 202)

- Использование функции памяти в датчике дождя (стр. 199)
- Использование очистителя и омывателя заднего стекла (стр. 201)
- Заправка омывающей жидкости (стр. 743)
- Установка щеток стеклоочистителей в сервисное положение (стр. 742)
- Замена щеток очистителей ветрового стекла (стр. 741)
- Использование очистителя ветрового стекла (стр. 197)
- Щетки стеклоочистителей и омывающая жидкость (стр. 196)

Замена щеток очистителей ветрового стекла

Щетки стеклоочистителей удаляют воду с ветрового и с заднего стекла. Вместе с омывающей жидкостью они очищают стекла и обеспечивают хорошую видимость при вождении. Щетки очистителей ветрового и заднего стекла можно заменить.

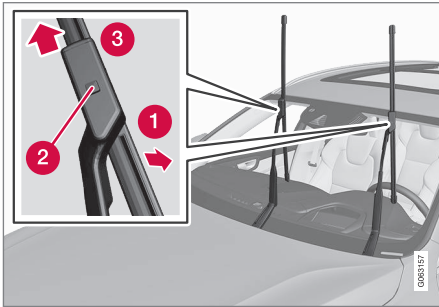

Поднимите рычаг стеклоочистителя, когда он находится в сервисном положении. Сервисное положение активируется/отключается на панели функций центрального дисплея, когда автомобиль стоит неподвижно и очистители ветрового стекла выключены.

- 1 Установите щетку в монтажное положение, для этого отведите ее от рычага до слышимого щелчка.

- 2 Нажмите и удерживайте кнопку блокировки, расположенную на креплении щетки.
- 3 Одновременно вытяните щетку параллельно рычагу стеклоочистителя.
- 4 Вставьте новую щетку стеклоочистителя так, чтобы фиксатор защелкнулся.
- 5 Прижмите щетку к рычагу стеклоочистителя до щелчка. После этого щетка выходит из монтажного положения и вновь становится подвижной.
- 6 Проверьте надежность крепления щетки стеклоочистителя.
- 7 Отведите рычаг очистителя от ветрового стекла.

Щетки стеклоочистителей отличаются по длине

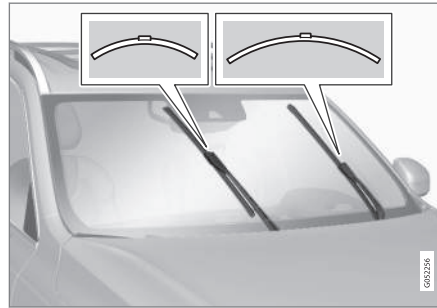

ВНИМАНИЕ

При замене щеток стеклоочистителя обратите внимание на то, что щетки отличаются по длине. Щетка на стороне водителя длиннее, чем на стороне пассажира.

Дополнительная информация

- Использование датчика дождя (стр. 198)
- Использование омывателей ветрового стекла и фар (стр. 200)
- Использование автоматической очистки заднего стекла при движении назад (стр. 202)
- Использование функции памяти в датчике дождя (стр. 199)
- Использование очистителя и омывателя заднего стекла (стр. 201)
- Заправка омывающей жидкости (стр. 743)
- Установка щеток стеклоочистителей в сервисное положение (стр. 742)
- Замена щетки очистителя заднего стекла (стр. 739)
- Использование очистителя ветрового стекла (стр. 197)
- Щетки стеклоочистителей и омывающая жидкость (стр. 196)

Установка щеток стеклоочистителей в сервисное положение

Щетки очистителей ветрового стекла должны в некоторых случаях устанавливаться в сервисное положение (вертикальное положение), например, для их замены.



Щетка очистителя в сервисном положении.

Чтобы заменить, очистить или поднять щетки стеклоочистителей (например, для удаления льда с ветрового стекла скребком), необходимо установить их в сервисное положение.

! ВАЖНО

Перед переводом щеток стеклоочистителей в сервисный режим убедитесь, что они не приморожены.

Активирование/отключение сервисного положения

Для активирования/отключения сервисного положения автомобиль должен стоять неподвижно с отключенными очистителями ветрового стекла. Сервисное положение активируется/отключается на панели функций центрального дисплея:



Нажмите кнопку **Серв. полож. стеклоочист.**. Световой индикатор в кнопке горит, когда активировано сервисное положение. При активировании щетки устанавливаются в сервисное

положение. Нажмите еще один раз на **Серв. полож. стеклоочист.**, чтобы отключить сервисное положение. Световой индикатор в кнопке не горит, когда сервисное положение отключено.

Кроме того, щетки очистителей выходят из сервисного положения, если:

- Активируется очистка ветрового стекла.
- Активируется омывание ветрового стекла.
- Активируется датчик дождя.
- Автомобиль трогается с места.

! ВАЖНО

Если рычаги очистителей отведены от ветрового стекла и установлены в сервисное положение, то перед включением режима очистки, омывания или датчика дождя, а также перед началом поездки их необходимо вернуть назад к ветровому стеклу. Это позволит избежать царапин на краске капота.

Дополнительная информация

- Использование датчика дождя (стр. 198)
- Использование омывателей ветрового стекла и фар (стр. 200)
- Использование автоматической очистки заднего стекла при движении назад (стр. 202)
- Использование функции памяти в датчике дождя (стр. 199)
- Использование очистителя и омывателя заднего стекла (стр. 201)
- Заправка омывающей жидкости (стр. 743)
- Замена щеток очистителей ветрового стекла (стр. 741)
- Замена щетки очистителя заднего стекла (стр. 739)

- Использование очистителя ветрового стекла (стр. 197)
- Щетки стеклоочистителей и омывающая жидкость (стр. 196)

Заправка омывающей жидкости

Омывающая жидкость используется для поддержания чистоты фар, ветрового стекла и заднего стекла. При температуре ниже точки замерзания следует пользоваться незамерзающей омывающей жидкостью.

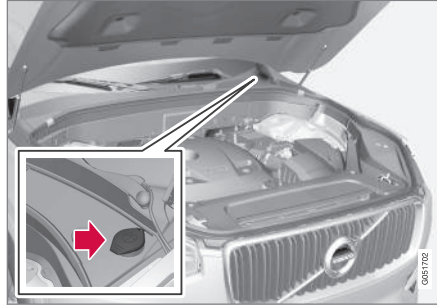

Омывающая жидкость доливается в бак с синей крышкой. Этот бак используется для омывания ветрового стекла, заднего стекла и фар*.

ВНИМАНИЕ

Если в бачке остается прим. 1 литр (1 кварта) омывающей жидкости, на дисплее водителя появляется сообщение **Жидкость омывателя Низкий уровень**, **долейте** и символ .

Рекомендуемое качество: Омывающая жидкость, рекомендуемая Volvo, – жидкость с антифризом для холодного климата и температур ниже точки замерзания.

ВАЖНО

Для приготовления раствора используйте оригинальную омывающую жидкость Volvo или аналогичный продукт с рекомендованным значением pH = 6-8 (например, 1:1 с нейтральной водой).

ВАЖНО

При температуре ниже точки замерзания заливаете морозостойкую омывающую жидкость, чтобы предотвратить замерзание жидкости в насосе, бачке и шлангах.

Объем:

- Автомобили с очистителями фар: 5,5 литра (5,8 кварты).
- Автомобили **без** очистителя фар: 3,5 литра (3,7 кварты).

Дополнительная информация

- Использование датчика дождя (стр. 198)
- Использование омывателей ветрового стекла и фар (стр. 200)



УХОД И ОБСЛУЖИВАНИЕ

- ◀◀ ● Использование автоматической очистки заднего стекла при движении назад (стр. 202)
- Использование функции памяти в датчике дождя (стр. 199)
- Использование очистителя и омывателя заднего стекла (стр. 201)
- Установка щеток стеклоочистителей в сервисное положение (стр. 742)
- Замена щеток очистителей ветрового стекла (стр. 741)
- Замена щетки очистителя заднего стекла (стр. 739)
- Использование очистителя ветрового стекла (стр. 197)
- Щетки стеклоочистителей и омывающая жидкость (стр. 196)

ТЕХНИЧЕСКИЕ ХАРАКТЕРИСТИКИ



2 Наклейка с номером одобрения типа (базовый). Полный номер одобрения типа можно найти в паспорте автомобиля.



3 Наклейка системы кондиционирования воздуха с хладагентом R1234yf.

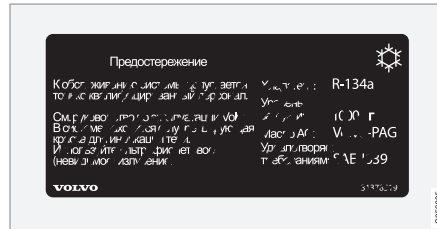

3 Наклейка системы кондиционирования с хладагентом R134a.

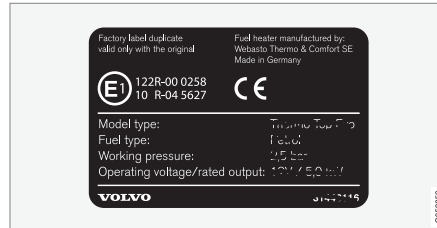

4 Наклейка стояночного отопителя.



5 Наклейка с кодом двигателя и серийным номером двигателя.

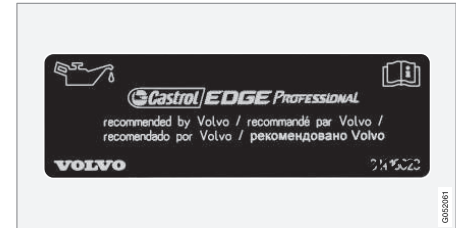

6 Наклейка с указанием масла для двигателя.

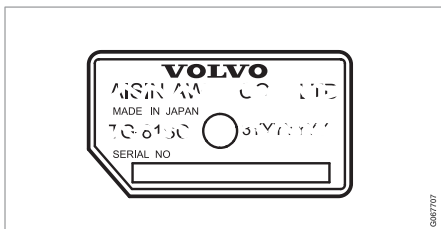

7 Наклейка с обозначением типа и серийным номером коробки передач.

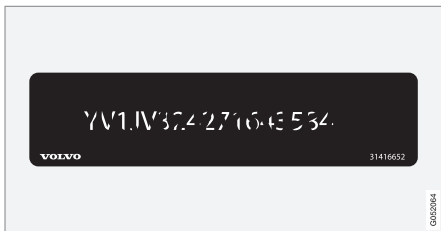

8 Наклейка с идентификационным номером автомобиля – VIN (Vehicle Identification Number).

В регистрационных документах на автомобиль имеется дополнительная информация.

ВНИМАНИЕ

Приводимые в данном руководстве пользователя таблички могут отличаться от табличек, установленных в Вашем автомобиле. На иллюстрациях приводится лишь примерное изображение табличек и указывается их ориентировочное местоположение в автомобиле. Конкретная информация по вашему автомобилю приводится в соответствующих табличках, установленных в автомобиле.

Дополнительная информация

- Технические характеристики системы кондиционирования воздуха (стр. 759)

Размеры

Значения длины автомобиля, его высоты и др. можно найти в этой таблице.

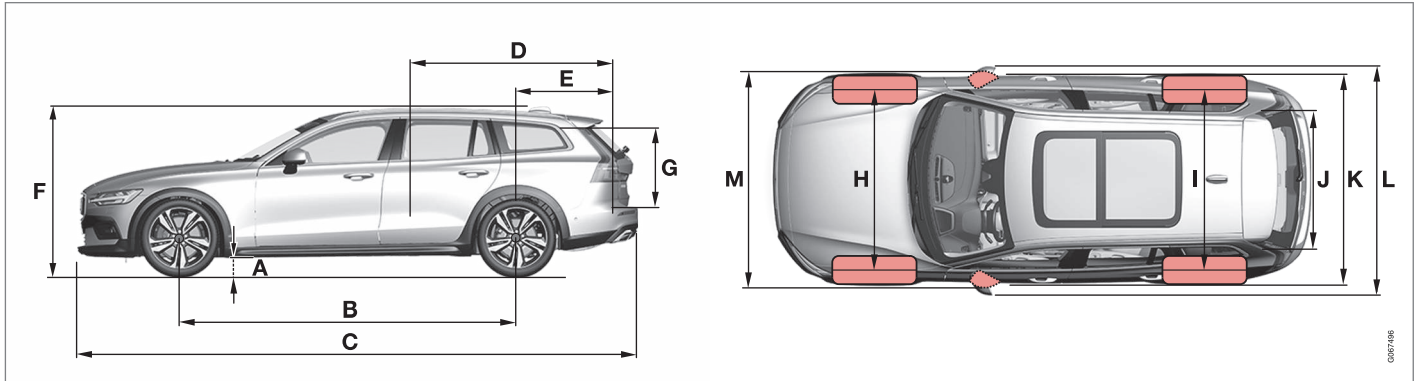

	Размеры	мм	дюймы
A	Дорожный просвет ^A	197	7,8
B	Колесная база	2875	113,2
C	Рост	4784	188,3
D	Длина груза, пол, сидение разложено	1821	71,7

	Размеры	мм	дюймы
E	Длина груза, пол	1033	40,7
F	Высота ^B	1504	59,2
G	Высота груза	644	25,4
H	Ширина передней колеи	1649 ^C	64,9 ^C
		1640 ^D	64,6 ^D
		1636 ^E	64,4 ^E

	Размеры	мм	дюймы
I	Ширина задней колеи	1633 ^C	64,3 ^C
		1625 ^D	64,0 ^D
		1621 ^E	63,8 ^E
J	Ширина груза, пол	1064	41,9
K	Ширина	1893 (1850 ^F)	74,5 (72,8 ^F)

ТЕХНИЧЕСКИЕ ХАРАКТЕРИСТИКИ



	Размеры	мм	дюймы
L	Ширина с учетом зеркал заднего вида	2040	80,3
M	Ширина, включая сложенные зеркала заднего вида	1916	75,4

A Рабочий вес + 2 человека. (Может несколько варьировать в зависимости от размера шин, версии шасси и т.д.).

B Включая антенну на крыше, для рабочего веса.

C Автомобиль с колесами 18 дюймов.

D Автомобиль с колесами 19 дюймов.

E Автомобиль с колесами 20 дюймов.

F Ширина кузова.

Дополнительная информация

- Массы (стр. 751)

Массы

Значения макс. общего веса и др. указаны на наклейке в автомобиле.

В рабочий вес автомобиля включается вес водителя, вес топливного бака, заполненного на 90 %, а также общий вес масла и всех жидкостей.

Вес пассажиров и установленного дополнительного оборудования, а также давление на шаровое устройство прицепа (при наличии прицепа) влияют на допустимую нагрузку и не включаются в рабочий вес.

Допустимая макс. нагрузка = Полный вес – Рабочий вес.

ВНИМАНИЕ

Документальный (номинальный) рабочий вес автомобиля относится к базовой модели, то есть к автомобилю без дополнительного оборудования и опций. Это означает, что при добавлении какой-либо опции грузоподъемность автомобиля уменьшается на величину, эквивалентную весу этой опции.

Примерами опций, снижающих грузоподъемность, являются различные уровни комплектации автомобиля (например, Kinetic, Momentum, Summum), а также другие опции, например, буксирный крюк, багажник, багажный кофр, аудиосистема, дополнительные фары, GPS, топливный обогреватель, защитная решетка, коврики, жалюзи для покрытия груза, сиденья с электроприводом и т. п.

Простой способ определить рабочий вес автомобиля - взвесить его.

ПРЕДОСТЕРЕЖЕНИЕ

Ходовые качества автомобиля меняются в зависимости от того, насколько он загружен и как размещен груз.

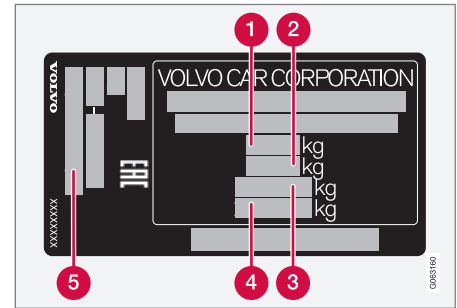

Наклейка расположена на дверной стойке и видна, когда открыта правая задняя дверь.

- 1** Макс. общий вес
- 2** Макс. вес автопоезда (автомобиль + прицеп)
- 3** Макс. нагрузка на переднюю ось
- 4** Макс. нагрузка на заднюю ось
- 5** Уровень комплектации

Макс. груз: См. регистрационные документы.

Макс. груз на крыше: 75 кг.

Дополнительная информация

- Обозначения типа (стр. 74б)
- Масса, разрешенная для буксировки, и нагрузка на шаровое устройство (стр. 752)

Масса, разрешенная для буксировки, и нагрузка на шаровое устройство

Масса, разрешенная для буксировки, и нагрузка на шаровое устройство при движении с прицепом указаны в таблицах.

Макс. вес прицепа с тормозами

i ВНИМАНИЕ
Для прицепов весом более 1800 кг рекомендуется использовать буксирный крюк с гасителем колебаний.

Двигатель	Код двигателя ^A	Коробка передач	Макс. вес прицепа с тормозами (кг)	Макс. давление на шаровое устройство (кг)
T5 AWD	B4204T23	Автоматическая	1800	100
T5 AWD	B4204T26	Автоматическая	1800	100
D3 AWD	D4204T4	Автоматическая	2000	100
D4 AWD	D4204T14	Автоматическая	2000	100

^A Код двигателя, номер компонента и серийный номер можно прочесть на двигателе.

i ВАЖНО
При буксировке прицепа допускается превышение общей массы автомобиля (включая нагрузку на шаровое устройство) не более чем на 100 кг (220 фунтов) при условии, что автомобиль движется со скоростью до 100 км/ч (62 мили/ч). Для данного типа автопоезда необходимо учитывать требования национального законодательства в отношении таких параметров, как скорость и т.д.

Макс. вес прицепа без тормозов

Макс. вес прицепа без тормозов (кг)	Макс. давление на шаровое устройство (кг)
750	50

Дополнительная информация

- Обозначения типа (стр. 746)
- Массы (стр. 751)
- Езда с прицепом (стр. 541)
- Стабилизатор прицепа автомобиля* (стр. 543)

Технические данные двигателя

Технические характеристики двигателя (мощность и др.) для каждого варианта двигателя можно найти в таблице ниже.

ВНИМАНИЕ

Не на всех рынках представлен полный ассортимент двигателей.

ВНИМАНИЕ

Если в таблице отсутствуют характеристики двигателя, их можно найти в прилагаемом дополнении.

Двигатель	Код двигателя ^A	Мощность (кВт/ об/мин)	Мощность (л.с./ об/мин.)	Крутящий момент (Нм / об/мин)	Число цилиндров
T5 AWD	B4204T26	184/5500	250/5500	350/1800-4800	4
T5 AWD	B4204T23	187/5500	254/5500	350/1500-4800	4
D3 AWD	D4204T4	110/4250	150/4250	350/1500-2500	4
D4 AWD	D4204T14	140/4250	190/4250	400/1750-2500	4

^A Код двигателя, номер компонента и серийный номер можно прочитать на двигателе.

Дополнительная информация

- Обозначения типа (стр. 746)
- Технические характеристики моторного масла (стр. 755)
- Технические характеристики охлаждающей жидкости (стр. 757)

Технические характеристики моторного масла

Сорт моторного масла и его объем для каждого вида двигателя можно найти в таблице.

Volvo рекомендует:



Двигатель	Код двигателя ^A	Качество масла	Объем, включая масляный фильтр (литры, прим.)
T5 AWD	B4204T26	Castrol Edge Professional V 0W-20 или VCC RBS0-2AE 0W-20	5,6
T5 AWD	B4204T23		5,6
D3 AWD	D4204T4	Castrol Edge Professional V 0W-20 или VCC RBS0-2AE 0W-20	5,2
D4 AWD	D4204T14		5,2

^A Код двигателя, номер компонента и серийный номер можно прочитать на двигателе.

Дополнительная информация

- Обозначения типа (стр. 746)
- Экстремальные условия эксплуатации моторного масла (стр. 756)
- Проверка и дозаправка моторного масла (стр. 692)
- Масло для двигателя (стр. 691)

Экстремальные условия эксплуатации моторного масла

Эксплуатация в экстремальных условиях может привести к аномальному повышению температуры или расходу масла. Ниже приводятся несколько примеров неблагоприятных условий эксплуатации.

Проверяйте уровень масла более часто при длительной эксплуатации:

- во время буксировки кемпера или прицепа
- в гористой местности
- на высокой скорости
- при температуре ниже $-30\text{ }^{\circ}\text{C}$ ($-22\text{ }^{\circ}\text{F}$) или выше $+40\text{ }^{\circ}\text{C}$ ($+104\text{ }^{\circ}\text{F}$).

Указанное выше распространяется на поездки на короткие расстояния при низких температурах.

В экстремальных условиях эксплуатации выбирайте полностью синтетическое масло для двигателя. Это дополнительная защита для двигателя.

Volvo рекомендует:



! ВАЖНО

Для соблюдения требований по интервалам техобслуживания во все двигатели производителем заливается специализированное синтетическое моторное масло. При выборе масла большое внимание уделено сроку службы, пусковым характеристикам, нормам расхода топлива и вопросам охраны окружающей среды.

Рекомендуемые интервалы техобслуживания можно соблюдать в том случае, если используется одобренное моторное масло. Для дозаправки и замены используйте масло только предписанного качества. Иначе это может отрицательно повлиять на срок службы, пусковые характеристики, нормы расхода топлива и окружающую среду.

Использование моторного масла, не отвечающего предписанным требованиям по качеству и вязкости, может привести к повреждению компонентов, связанных с работой двигателя. Volvo отказывается от предоставления каких-либо гарантий в отношении повреждений такого типа.

Volvo рекомендует замену масла проводить на официальной станции техобслуживания Volvo.

Дополнительная информация

- Технические характеристики моторного масла (стр. 755)
- Масло для двигателя (стр. 691)

Технические характеристики охлаждающей жидкости

Рекомендуемое качество: Готовая смесь охлаждающей жидкости, одобренная к использованию Volvo. При использовании концентрированной охлаждающей жидкости смешайте ее с 50 % воды (одобренного качества, вода не должна быть соленой и т.д.). В случае сомнений, проконсультируйтесь у дилера Volvo.

Чтобы не допустить ухудшения работы системы охлаждения, перебоев в работе двигателя и т.п., следует использовать только охлаждающую жидкость, одобренную Volvo.

⚠ ПРЕДОСТЕРЕЖЕНИЕ

Охлаждающая жидкость опасна при проглатывании – могут пострадать внутренние органы (почки). В состав продукта входят этиленгликоль, ингибитор, вода и т.д.

Дополнительная информация

- Долейте охлаждающую жидкость (стр. 694)

Технические характеристики трансмиссионного масла

При эксплуатации в обычных условиях трансмиссионное масло не требует замены в течение всего срока службы коробки передач. Однако это может потребоваться при эксплуатации в неблагоприятных условиях.

Автоматическая коробка передач

Требования по качеству трансмиссионного масла:	AW-1
---	------

Дополнительная информация

- Обозначения типа (стр. 746)

Технические характеристики тормозной жидкости

Тормозной жидкостью называется рабочая жидкость гидравлической тормозной системы, которая служит для передачи давления, например, от педали тормоза через главный тормозной цилиндр, который, в свою очередь, воздействует на суппорт.

Рекомендуемое качество: Жидкость Volvo Original или аналогичного качества, отвечающая совокупным требованиям Dot 4, 5.1 и ISO 4925 класс 6.

ВНИМАНИЕ

Замену и заправку тормозной жидкости рекомендуется проводить на официальной станции техобслуживания Volvo.

Дополнительная информация

- Обзор двигательного отсека (стр. 689)

Топливный бак - объем

Заправляемый объем топливного бака указан в таблице ниже.

	Все модели
Литры (прим)	60
Галлоны (прим)	15,9

Дополнительная информация

- Заправка топливом (стр. 520)

Объем бака для AdBlue®¹

Объем бака для присадки AdBlue прим. 11,5 литра.

Дополнительная информация

- Проверка и дозаправка реагента AdBlue® (стр. 529)

¹ Зарегистрированная торговая марка, принадлежащая Ver-band der Automobilindustrie e.V. (VDA)

Технические характеристики системы кондиционирования воздуха

В климатической установке автомобиля используется бесфреонный хладагент R1234yf или R134a (зависит от рынка). Информация о типе используемого в климатической установке хладагента указана на наклейке расположенной на внутренней стороне капота.

Ниже представлены рекомендуемые марки и заправочные объемы жидкостей и смазочных материалов, используемых в системе кондиционирования воздуха.

Наклейка системы кондиционирования воздуха

Наклейка для R134a

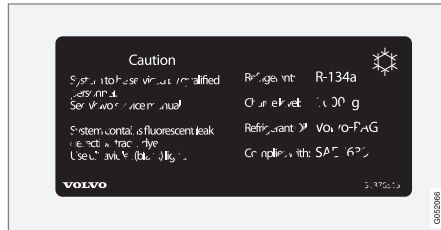

Наклейка для R1234yf

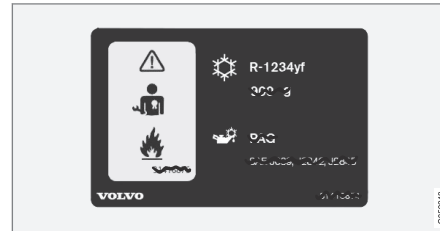

Условные символы для R1234yf

Символ	Значение
	Опасно!
	Мобильная система кондиционирования воздуха (MAC)
	Тип смазки

Символ	Значение
	Сервис мобильной системы кондиционирования воздуха (MAC) может проводить только сертифицированный специалист по обслуживанию
	Огнеопасный хладагент

Хладагент

Количество хладагента указано на наклейке, расположенной на внутренней стороне капота.

« Автомобили с хладагентом R134a

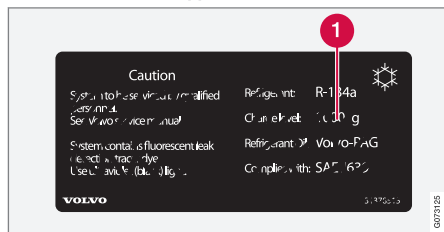

1 Количество хладагента.

⚠ ПРЕДОСТЕРЕЖЕНИЕ

В системе кондиционирования воздуха находится хладагент R134a под давлением. Обслуживание и ремонт системы должны выполняться только в авторизованной мастерской.

Автомобили с хладагентом R1234yf

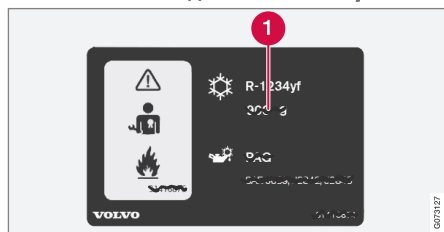

1 Количество хладагента.

⚠ ПРЕДОСТЕРЕЖЕНИЕ

В системе кондиционирования воздуха под давлением находится хладагент R1234yf. В соответствии со стандартом SAE J2845 (Technician Training for Safe Service and Containment of Refrigerants Used in Mobile A/C System) в целях обеспечения безопасности обслуживание и ремонт систем с хладоносителем разрешается проводить только специально подготовленным и сертифицированным техническим специалистам.

Дополнительная информация

- Обслуживание климатической установки (стр. 687)

Компрессорное масло

Объем	Рекомендуемое качество
130 мл (4,40 жидк. унции)	PAG SP-A2

Испаритель

⚠ ВАЖНО

Теплообменник системы кондиционирования запрещается ремонтировать или заменять на теплообменник, который использовался ранее. Новый теплообменник должен быть сертифицирован и иметь маркировку SAE J2842.

Расход топлива и выбросы CO₂

Существует несколько причин повышенного расхода топлива и выбросов CO₂.

Примеры причин повышенного расхода топлива:

- На автомобиле установлено дополнительное оборудование, и поэтому вес автомобиля изменился.
- Манера управления автомобилем.
- Сопротивление качению возрастает, если клиент выбирает колеса отличные от стандартно устанавливаемых на базовую версию модели.
- На высокой скорости возрастает сопротивление воздуха.
- Качество топлива, состояние дорог и дорожная ситуация, погода и состояние автомобиля.

Комбинация перечисленных здесь примеров может привести к значительному повышению расхода топлива.

Дополнительная информация

- Обозначения типа (стр. 746)
- Массы (стр. 751)
- Экономичное вождение (стр. 517)

ВНИМАНИЕ

На расход топлива существенно влияют такие факторы, как экстремальные погодные условия, езда с прицепом или по высокогорной местности в сочетании с более низким по сравнению с рекомендуемым качеством топлива.

Допустимое давление в шинах

Необходимое давление в шинах для каждого вида двигателя можно найти в этой таблице.

ⓘ ВНИМАНИЕ
Не всегда на всех рынках представлен полный ассортимент двигателей, шин или их комбинаций.

Двигатель	Размер шины	Скорость	Нагрузка, 1-3 чел.		Макс. груз		Давление ЕСО ^А
			Передний бам-пер (кПа) ^В	Сзади (кПа)	Передний бам-пер (кПа)	Сзади (кПа)	Спереди/сзади (кПа)
Все двигатели	215/55 R18	0–160 км/ч (0–100 миль/ч)	230	230	260	260	260
	235/45 R19						
	245/40 R20	160+ км/ч (100+ миль/ч)	270	270	300	300	–
Запасное колеса "Temporary Spare"		макс. 80 км/ч (макс. 50 миль/ч)	420	420	420	420	–

^А Экономичное вождение.

^В В некоторых странах одновременно с единицей системы СИ "паскаль" используется единица измерения "бар": 1 бар = 100 кПа.

Дополнительная информация

- Обозначения типа (стр. 746)
- Проверка давления в шинах (стр. 632)
- Рекомендуемое давление в шинах (стр. 634)

АЛФАВИТНЫЙ УКАЗАТЕЛЬ

АЛФАВИТНЫЙ УКАЗАТЕЛЬ

1, 2, 3 ...

4WD 501

А

Аварийное оборудование
Аптечка 675
треугольный знак аварийной остановки 675
Аварийные мигающие сигналы 178
Аварийный режим 67
запуск/перемещение 68
Автоматическая коробка передач 491, 492
kickdown 499
масло 757
прицеп 541
Автоматическая мойка автомобилей 732
Автоматическая мойка автомобиля 732
Автоматическая настройка климата 243
Автоматическая остановка двигателя
автоматическая остановка 508
Автоматический дальний свет 173
Автоматический ограничитель скорости 358
активирование/отключение 359

Ограничения 361
отклонение 360
Автоматическое запираение 310
Автоматическое повторное запираение 275, 303
Автоматическое торможение 488
активирование/отключение 489
Опора водителя 324
после столкновения 490
Автомобиль с интернет-подключением
заказ времени на обслуживание и ремонт 681
отправить данные об автомобиле 683
системные обновления 679
Адаптивный круиз-контроль 366
Автоторможение 400
активировать 369
деактивировать 370
заданная скорость 396
замена объекта 395
изменение функции круиз-контроля 374
настройка интервала времени обгона 392
Ограничения 373
Органы управления 368
отображение на дисплее 368
Поиск неисправностей 373

положение готовности 371
предупреждение 394
Символы и сообщения 375
Аксессуары и дополнительная оснастка 44
установка 44
Активная помощь при парковке 449
выезд с парковки 454
использование 451
Ограничения 455
параллельная парковка 450
перпендикулярная парковка 450
Символы и сообщения 457
Активный свет при прохождении поворотов 175
Алкотестер 480, 481
Антенна
расположение 306
Антикоррозийная защита 736
Аптечка 675
Б
Багажник 666
Багажные крючки 667
Багажный проем 668

АЛФАВИТНЫЙ УКАЗАТЕЛЬ

Батар. ключа разряж.	278	Блок предохранителей	702	Внешние зеркала заднего вида	188
Батарейки/аккумулятор		Боковая подушка безопасности	65	Защита от ослепления	189
запуск от вспомогательного источника		Бортовой компьютер	97	Сброс	190
ника	535	показать на дисплее водителя	99	сохранить позицию	206, 207
Поддержка	699	Буксирная скоба	548	Внутреннее зеркало заднего вида	188
Пусковой аккумулятор	696	Буксирный крюк	538	Защита от ослепления	189
Символы на аккумуляторе	701	складной/раскладной	539	Вождение	729
техническое обслуживание	696	Технические данные	538	Временная дистанция до впереди идущего транспортного средства	397
утилизация	701	Буксировка	547	Временный шиноремонтный комплект	648
Без ключа		Быстрое оттаивание	245	Вспомогательный аккумулятор	699
запирание/отпирание	303			Выброс CO ₂	761
Настройки	304	В		Выбросы диоксида углерода	761
Сенсорные зоны	302	<hr/>		Выключение двигателя	477
Безопасность	50	Вентилятор		Высокая температура двигателя	534
беременность	51	вентиляционные сопла	231	Высота рисунка протектора зимние шины	646
Безопасность ребенка	69	Распределение воздуха	230		
бензин	522	Регулировка	250, 251		
Ближний свет фар	171	Вентиляция	230, 231		
Блокиратор переключения передач	497	Сиденья	242		
деактивировать	498	Верхняя панель	146		
блокировка замков	321	Ветровое стекло			
деактивирование	322	проецируемое изображение	157, 159		
Блокировка старта	288	электрообогрев	247		
Блок камеры	467	Вещества, вызывающие аллергии и астму	228		
Ограничения	467	Винты крепления колес	644		
Символы и сообщения	472			Г	
уход и очистка	471			<hr/>	
				Габаритный размер	749
				Габариты	170, 749
				Буксирный крюк	538
				Глубина протектора	632
				Гололедица	518, 519

Голосовое управление	161	Датчик движения	319	Держатель для велосипедов, монтируемый на буксирный крюк	546
использование	162, 164, 165, 166	Датчик дождя	198, 199	Держатель для сумок	667
Климат-контроль	226	датчики		Диагностика	
Настройки	166	Блок камеры	467	через Wi-Fi мастерской	678
радио и мультимедиа	165	Качество	229	Диагностическое гнездо	45
Телефон	164	Климат-контроль	225	Дизель	524
Груз на крыше, макс. вес	751	Радиолокационный блок	458	прекращение подачи топлива	525
Грузовая решетка	671	Датчик камеры		Дизельный сажевый фильтр	526
Грузовое отделение	665	см. Блок камер	467	Дисплей	
защитная сетка	673	Датчик крена	319	информация для водителя	92
Освещение	181	Дверь задка		Дисплей водителя	92
точки крепления	668	запирание/отпирание	276, 305	меню приложений	114
электрическое гнездо	659, 661	открытие/закрытие движением		Настройки	96
		ноги	315	Сообщения	115
		разблокировать изнутри	308	Дистанционная блокировка старта	288
		с электроприводом	310	Дистанционный пульт HomeLink® программируемый	551
		Дверь задка с электроприводом	310	Дневной свет	171
		Двигатель		Домкрат	643
		запустите	476	Дополнительный обогреватель	267
		отключить	477	дорожка протектора	632
		Перегрев	534	Дорожная информация	568
		Пуск/Стопфункция	508		
		Двигательный отсек			
		Масло для двигателя	691		
		обзор	689		
		охлаждающая жидкость	694		
		Движение на низкой скорости	513		
		активировать кнопкой функций	514		

Д

Давление ECO	634, 762				
Давление в шинах					
Отрегулировать	633				
Проверить	632				
табличка с рекомендуемым давлением	634				
Дальний свет фар	172, 173				
Данные					
запись	41				
обмен данными между автомобилем и мастерской	678				

АЛФАВИТНЫЙ УКАЗАТЕЛЬ

Е

Единицы измерения	145
Езда в зимнее время	518
зимние шины	646
цепи для езды по снегу	647
Езда по воде	519
Езда с прицепом	
масса, разрешенная для буксировки	752
нагрузка на шаровое устройство прицепа	752

Ж

Жесткий диск	
объем памяти	609
Жидкости, заправочные объемы	743, 758, 759
Жидкости и масла	757, 758, 759

З

Заданная скорость	396
Заднее сидение	
Вентилятор	251
Климат-контроль	236
подголовник	217
складывание спинки сиденья	215
Температура	253
электрообогрев	240
Заднее стекло	
Омыватель	201, 202
Очиститель	201, 202
электрообогрев	248
Задняя камера	438
Заказ времени на обслуживание и ремонт	681
Замки	
запирание/отпирание	275
Замок для безопасности детей	308
Замок рулев.упр.	219
Запасное колесо	645
обращение	646
Запираемые винты крепления колес	644
Запирание/отпирание	
дверь задка	276, 305

Запотевание	
конденсат в фаре	729, 732
Заправка	
AdBlue	529
Заправка	520
крышка топливного бака	520
Заправка топливом	520
Запустите двигатель	476
Запустить двигатель	476
после столкновения	68
Затопленная дорога	519
Защита груза	
грузовое отделение	670
Защита от заземления	184
Сброс	185
защита от травм шеи	51
Защита при опрокидывании	325
Защита ребенка	69, 70, 73, 74
Верхние точки крепления	70
нижние точки крепления	71
расположение/монтаж	73, 74
сводная таблица	77
таблица для системы i-Size	81
таблица для системы ISOFIX	82
Таблица расположения	79
Точки крепления i-Size/ISOFIX	72
Защитная решетка	671

Защитная сетка	673
Защитная шторка	669, 670
Звук и медиа	558
Звуковое восприятие	559
Звуковое предупреждение	
Стояночный тормоз	488
Звуковой сигнал	219
Зеркала заднего вида	
внутреннее	188
Защита от ослепления	189
Компас	555, 556
наклон наружных зеркал	190
наружный	188
электрический складной	190
электрообогрев	248

И

Идентификационный номер	46
Измеритель	
счетчик топлива	97
Имобилайзер	
Электронная блокировка запуска двигателя	288
Индекс груза	630

Индивидуальная блокировка	316
активирование/отключение	317
Индивидуальный режим вождения	502
Индикатор износа протектора	632
Индикатор переключения передач	500
Индикация блокировки	270
регулировка	271
Инструменты	642
Интервальный режим работы	197
Интернет, см. Подключенный автомобиль	598
Интерьер салона	656
Бардачок	663
прикуриватель	658
Солнцезащитный козырек	664
Туннельная консоль	657
электрическое гнездо	659
Информационная система (Звук и медиа)	558
Информационный дисплей	92, 96
Информация для владельца	20
Информация о дорожных знаках	346
Sensus Navigation	350
активирование/отключение	347
включение/отключение предупреждений	352

информация о камерах контроля скорости	351
Ограничения	354
отображение на дисплее	348
Предупреждение, касающееся скорости	351
Информация о камерах контроля скорости	351
активирование/отключение	352

К

Камера помощи при парковке	438
активировать	445
вспомогательные линии	441
зона действия датчиков	443
Ограничения	467
расположение и зоны обзора	439
Символы и сообщения	447
Капот двигателя, открывание	688
Катализатор	
эвакуация	548
Качество	227, 228
аллергия и астма	228
Фильтр в салоне	229
Клавиатура	138, 143
изменить язык	142

АЛФАВИТНЫЙ УКАЗАТЕЛЬ

Клавиатура на рулевом колесе	219	Коды цвета	739	Круиз-контроль	362
Клаксон	219	Кожаная обивка, рекомендации по чистке	726	активировать	363
Классификация шин по допустимой скорости	630	Колесные диски		заданная скорость	396
Климатическая установка	224, 236	размеры	631	отключить	364
ремонт	687	чистка	736	положение готовности	365
Климат-контроль	224	Колесо			
автоматическое регулирование	243	снятие и установка	640		
датчики	225	цепи для езды по снегу	647		
зоны	224	Комбинированный прибор	92		
ощущаемая температура	225	Настройки	96		
Регулировка вентилятора	250, 251	Компас	555		
регулировка температуры	252,	калибровка	556		
253,	255	Компенсатор вибраций	538		
Стоянка	256	Конденсат в фаре	730, 732, 733, 735		
управление голосом	226	Кондиционирование воздуха	255		
Климат на стоянке	256	Кондиционирование воздуха, жидкость			
Символы и сообщения	263	объем и качество	759		
Ключ	272	Контрольные символы	103		
Ключ дистанционного управления	272	Контроль остановки двигателя	325		
вставной плоский ключ	285	Коробка передач	491		
Дальность пробега	277	автоматическ.	491, 492, 499		
замена батареек	278	Краска			
подключить к профилю водителя	154	Код цвета	739		
потеря	282	повреждения лакировки/краски и их устранение	737, 739		
Код защиты	317				
Код цвета, краска	739				
				Л	
				Ламинированное стекло	184
				Лампы	
				заменить	722
				прицеп	544
				Лампы накаливания	
				заменить	722
				Лепестки на рулевом колесе	219, 495
				Лицензионное соглашение	108, 610
				Люк в крыше	
				Защита от заземления	184
				Люк для лыж	668
				М	
				Макс. груз на крыше	751
				Маркировка VOL	628
				Масло, см. также Масло для двигателя	755, 756

Масло для двигателя	691, 756
проверка и дозаправка	692
экстремальные условия вождения	756
Масломерный щуп, электронный	692
Масляный фильтр	691
Масса, разрешенная для буксировки, и нагрузка на шаровое устройство прицепа	752
Массы	
рабочий вес	751
Медиапроигрыватель	571, 573
совместимые форматы файлов	579
управление голосом	165
Места для хранения вещей	656
Бардачок	663
Солнцезащитный козырек	664
Туннельная консоль	657
Мигающие сигналы	174
Мобильный телефон, см. Телефон	589
Модем автомобиля	
Настройки	602
подключение автомобиля к Интернету	601
Мойка автомобилей	729, 730, 732, 733, 734, 735, 736
Мойка под высоким давлением	733

Моторное масло	
качество и объем	755
Моторный тормоз	482, 515
Мытье вручную	730
Н	
надувной занавес	66
Накачать шины	653
Напоминание о ремне безопасности	58
Направление вращения	631
Настройка формы светового пятна/ света фар	170
Настройки	
Категории	149
контекстуальные	147
Сбросить	148
Настройки звука	558, 596
воспроизведение медиа	571, 573
Текстовые сообщения	596
Телефон	597
Натяжитель ремня безопасности	56
Сбросить	57
Низкий заряд аккумуляторной батареи	
Пусковой аккумулятор	535

О

Обзор приборов	
автомобиль с левосторонним управлением	88
автомобиль с правосторонним управлением	90
Обнаружение препятствий	
City Safety	335
Обнаружение туннеля	171
Обновления программного обеспечения	41
Обнуление счетчика пройденного пути	100
Обогреваемые щетки стеклоочистителей	196
Обогреватель	265
дополнительный обогреватель	267
Стояночный отопитель	266
Обогреватель салона (Стояночный отопитель)	266
Обозначение типа	746
Обход алкотестера	481
Общий вес	751
Ограничитель скорости	354
автоматический	358
активировать	356

АЛФАВИТНЫЙ УКАЗАТЕЛЬ

временное отключение	357	комфортное освещение	179	Остановка подачи топлива	
деактивировать	356	Мигающие сигналы	174	дизель	525
заданная скорость	396	Настройки	169	Отделение для перчаток	663
Ограничения	358	Органы управления	168, 179	Отделка автомобиля	722, 724, 725, 726, 727, 728
Окна и стекла	184	органы управления, приборы, дисплей	182	Отдельный обогреватель (Дополни- тельный обогреватель)	267
Окружающая среда	34	освещение при выходе из автомо- биля	179	Отключение блокиратора переключе- ния передач	498
октановое число	522	Освещение при прохождении пово- ротов	176	Отпирание	
Омывание ветрового стекла	200	противотуманная фара	176	Настройки	276
Омыватель		противотуманные фары, сзади	177	с плоским ключом	286
Ветровое стекло	200	салона	179	охлаждающая жидкость	757
заднее стекло	201, 202	стоп-сигналы экстренного тормо- жения	178	Заправка	694
омывающая жидкость, заправка	743	Тормозные сигналы	177	Очиститель ветрового стекла	197
Фары	200	Освещение, замена ламп	722	датчик дождя	198, 199
омывающая жидкость	196, 743	Освещение при выходе из автомобиля, Homesafe Lighting, Follow me home lighting, follow-me-home lighting	179	Очистите щетки очистителей	734
Опция/дополнительное оборудова- ние	26	Освещение при прохождении поворо- тов	176	Очистка выхлопных газов	527
Органы управления климатом	236	Освещение салона	179	Очистка колесных дисков	736
Заднее сидение	236	автоматика	180		
центральный дисплей	236	адаптировать	182		
Освещение		Остановка двигателя	477		
Аварийные мигающие сигналы	178				
Автоматический дальний свет	173				
активный свет при прохождении поворотов	175				
Ближний свет фар	171				
Габариты	170				
Дальний свет фар	172, 173				
дневной свет	171				

П

Панорамная крыша	192
Защита от заземления	184
открытие и закрытие	193

Положение вентиляции	194	Персональные данные (Политика конфиденциальности в отношении клиентов)	43	при опасности ухода с проезжей части	410
солнцезащитная шторка	196	Поведение водителя	100	Символы и сообщения	414
Панорамная крыша с электроприводом	192	Настройки	101	Подключенный автомобиль	598
Параллельная парковка	449	Погрузка		отсутствие подключения или низкое качества подключения	604
Пары топлива	521	длинномерный груз	666	Подключить автомобиль к Интернету	
Первая помощь	675	общие сведения	665	отсутствие подключения или низкое качества подключения	604
Перегрев	534, 541	проушины для крепления груза	668	через мобильное устройство (WiFi)	600
Переднее сиденье		Подголовник	217	через модем автомобиля	601
Вентилятор	250	Поддержание комфортного климата	261	через телефон (Bluetooth)	599
Вентиляция	242	запуск/отключение	262	Подключить телефон	589
Климат-контроль	236	Поддержка при прохождении поворотов	390	Подсветка дисплея	182
Температура	252	активирование/отключение	391	Подсветка органов управления	182
электрообогрев	239, 240	Ограничения	391	Подсветка приборов	182
Переднее сиденье с механическим приводом	204	Поддержка торможением		Подтверждение	
Переднее сиденье с электроприводом	205	после столкновения	490	HomeLink®	555
Боковая опора	212	Поддержка торможением при опасности столкновения	409	радиооборудование	466
массаж	209, 210, 211	Поддержка управлением при опасности столкновения	409	Подушка безопасности	59
Многофункциональный джойстик	209, 210, 211, 212, 213	активирование/отключение	410	Активирование/отключение	63
Опора поясницы	213	Ограничения	413	сторона водителя	60
отрегулировать положение пассажирского сиденья с сиденья водителя	214	при опасности наезда сзади	412	сторона пассажира	61, 63
регулировать сиденье	205	при опасности столкновения с встречным транспортом	411	Подъем автомобиля	684
сохранить позицию	206, 207			Подъемные механизмы	643

АЛФАВИТНЫЙ УКАЗАТЕЛЬ

Поиск неисправностей		замена	703	Предупреждение о столкновении	
City Safety	341	под перчаточным ящиком	710	с Pilot Assist	394
Адаптивный круиз-контроль	373	Предупреждающие лампы		с адаптивным круиз-контролем	394
Полировка	729	Pilot Assist	394	сзади	415
Политика конфиденциальности (Политика конфиденциальности в отношении клиентов)	43	Адаптивный круиз-контроль	394	Приборы и органы управления	88, 90
Политика конфиденциальности в отношении клиентов	43	генератор не дает тока	106	Привод на все четыре колеса, AWD	501
Положения зажигания	478, 479	надувные подушки безопасности – SRS	106	Привязные ремни, см. Ремни безопасности	54
Положения передач		напоминание о ремне безопасности	106	Прикуриватель	658
Автоматическая коробка передач	492	неисправность в тормозной системе	106	Приложения	560
Помощь при парковке	431	неисправность системы	106	прицеп	
активирование/отключение	434	Низкое давление масла	106	автоколебание	543
Ограничения	435	предупреждение	106	езда с прицепом	541
Символы и сообщения	437	пусковой аккумулятор не заряжается	106	Лампы	544
спереди, сзади и вдоль боковых сторон автомобиля	432	система динамической стабилизации и силы тяги	325	провод	542
Предварительное кондиционирование	256	стояночный тормоз затянут	106	Пробег	97
запуск/отключение	257	Предупреждающие символы	106	Проверка уровня	
таймер	258	безопасность	50	амортизация	512
Предотвращение ухода с занимаемой полосы	410	Предупреждение о возможном столкновении		Настройки	513
Предохранители	702	см. City Safety	330	Проверка уровня масла в двигателе	692
в багажном отделении	717	транспорт в поперечном направлении сзади	426	Прод. удал. вкл. свет	179
в двигательном отсеке	704			Проекционный дисплей	157
				активирование/отключение	159
				замена ветрового стекла	687
				Настройки	159
				Расстояние предупреждения	424

сохранение позиции	159, 206, 207
чистка	724
Противотуманный свет	
Вперед	176
задний	177
Проушины для крепления груза	
грузовое отделение	668
Профиль водителя	150
выбрать	151
редактировать	152, 153, 155
Пуск/Стоп	
деактивировать	510
Ограничения	510
функция автомобиля	508
Эксплуатация	508
Пусковой аккумулятор	535, 696
перегрузка	535
Пуск от вспомогательного источника	535
Путевая статистика	
Настройки	101
Путешествия на автомобиле	518
Пятна	722, 724, 725, 726, 727, 728

Р

Рабочие тормоза	482
Рабочий вес	751
Радио	564
DAB	570
запустите	564
искать радиостанцию	566
Настройки	568
поменять радиодиапазон и радиостанцию	565
управление голосом	165
Радиолокационный блок	458
Ограничения	467
Подтверждение	459
Символы и сообщения	472
уход и очистка	471
Радио-фавориты	567
Распределение воздуха	230
быстрое оттаивание	245
вентиляционные сопла	230, 231
изменить	230
рециркуляция	244
таблица опций	233
Расстояние предупреждения	424
активирование/отключение	425
Ограничения	426
Установка временного интервала	397

Регенерация	523, 526
Регулировка рулевого колеса	220
Регулировка ходовых характеристик	502
Режим ECO	505
активировать кнопкой функций	507
Режим вождения	502
ECO	505, 507
изменить	504
при использовании помощи водителя	399
Режим экономии энергии	535
Рекомендации во время езды	518
Рекомендации по размещению багажа	665
Ремень безопасности	54
беременность	51
напоминание о ремне безопасности	58
Натяжитель ремня безопасности	56
пристегнуть/отстегнуть	54
Рециркуляция воздуха	244
Руководство для владельца	26
в мобильном устройстве	25
на центральном дисплее	21, 23
экологическая маркировка	29
Рулевое колесо	219, 220
Клавиатура	219

АЛФАВИТНЫЙ УКАЗАТЕЛЬ

лепестки	219	деактивирование	319	Система дистанционного ключа, тип разрешения	289
настройка рулевого колеса	220	пониженный уровень сигнализации	321	Система климат-контроля	
электрообогрев	242, 243	Сидение с электроприводом	205	Хладагент	759
Ручка регулировки света	168, 182	Сиденье, см. Сиденья	204	Система контроля давления в шинах	635
Ручной тормоз	485	Сиденья		меры	638
		Вентиляция	242	сохранить новое давление в шинах	637
[защита от травм шеи	51	Статус	638
		переднее сиденье с механическим приводом	204	Система контроля тяги на спуске	515
Сажевый фильтр	526	переднее сиденье с электроприводом	205	активировать кнопкой функций	516
Сажевый фильтр в бензиновом двигателе	523	сохранить позицию	206, 207	Система охлаждения	
Сброс внешних зеркал заднего вида	190	электрообогрев	239, 240	Перегрев	534
Сбросить настройки	148	Силовая передача		Система поддержки водителя	324
Профиль водителя	155	Коробка передач	491	Режим вождения	399
смена владельца	148	Символы		Система помощи при трогании на подъеме	490
Свет "для настройки"	181	динамичный	92	Hill Start Assist (HSA)	490
адаптировать	182	Контрольные символы	103	системные обновления	679
Свет фар		Предупреждающие символы	106	Складные зеркала заднего вида с электроприводом	190
настройка	170	Символы и сообщения		Сколы от камней и царапины	737, 739
Сервисная программа	678	Климат на стоянке	263	Скользкая дорога	519
Сервисный режим	742	строка состояний на центральном дисплее	136	Смена владельца	148
Сетка		Система динамической стабилизации и силы тяги	325	Смена отслеживаемого автомобиля	395
грузовое отделение	673	Символы и сообщения	328	совместный доступ к данным	606, 607
сетка для крепления груза	673	спортивный режим	326, 327		
сигнализация	318				
Датчики движения и наклона	319				

Содержание этанола	522	Спинка сиденья		Стояночный тормоз с электроуправлением	485
Солнцезащитная шторка		заднее сиденье, складывание	215	Счетчики пройденного пути	97
Защита от заземления	184	переднее сиденье, регулировка	204, 205, 209, 210, 211, 212,	Счетчик пройденного пути, обнуление	100
панорамная крыша	192, 196		213		
Солнцезащитный козырек	664	Стабилизатор			
освещение зеркала	181	прицеп	543		
Сообщения и символы		Стабилизатор прицепа	326, 543		
BLIS	420	Статистика поездок	100		
City Safety	345	Статус автомобиля	681	T	
Cross Traffic Alert	430	Давление в шинах	638	Таблица давления в шинах	762
Pilot Assist	389	Стекло, ламинированное/усиленное	184	таблички	
Адаптивный круиз-контроль	375	Стеклоподъемники	186	расположение	746
Активная помощь при парковке	457	Защита от заземления	184	Телефон	588
блок камеры и радара	472	открытие и закрытие	186	отключить	592
Камера помощи при парковке	447	Столкновение	50, 54, 59, 67	перейти к другому	592
Поддержка управлением при опасности столкновения	414	Столкновение - см. Столкновение	50	подключение	589
Помощь при парковке	437	Стоп-сигналы экстренного торможения	178	подключить автоматически	591
система динамической стабилизации и силы тяги	328	Стоянка		подключить вручную	591
Функция предупреждения о сходе с полосы	406	на склоне	487	Разговор по телефону, вызов	593, 596
Сообщения на дисплеях	115, 155	Стояночный отопитель	266	Текстовые сообщения	594
обращение	117, 156	Стояночный тормоз	485	удалить	593
сохраненные	118, 157	автоматическое активирование	487	управление голосом	164
		активирование/отключение	486	Температура	
		низкое напряжение аккумулятора	488	ощущаемая	225
				Регулировка	252, 253, 255
				Температура двигат.	
				высокая	534

АЛФАВИТНЫЙ УКАЗАТЕЛЬ

Технические данные двигателя	754	тормозная система	481	Усилие пов. руля, зависит от скорости	324
Техническое обслуживание		Тормозные сигналы	177	Условия	
антикоррозионная защита	736	Тормозная жидкость		пользователь	606
Тип разрешения		качество	758	услуги	43
радиолокационная система	459	Тормозная система		Уход за автомобилем	729, 730, 732, 733, 734, 735, 736
система дистанционного ключа	289	жидкость	758	Кожаная обивка	726
Топливный бак		Трансмиссионное масло			
объем	758	качество	757		
Топливо	521, 522, 524	Трансмиссия	491		
идентификатор	524	Транспортировка на пароме	512	Ф	
расход топлива	761	Треугольный знак аварийной остановки	675	Фильтр в салоне	229
Тормоза	482	Туннельная консоль	657	Форма светового пятна фар, корректировка	170
автоматическое торможение при остановке	488			Функции автомобиля	
автоматическое торможение с Pilot Assist	400			на центральном дисплее	134
автоматическое торможение с адаптивным круиз-контролем	400	У		Функции тормозов	481
антиблокировочная система тормозов (ABS)	482	Удаленные обновления	679	Функция Start/Stop	508
на мокрых дорогах	484	Указатели поворотов	174	Функция антиюза	325
на посыпанных солью дорогах	484	Указатель наружной температуры	103	Функция общего проветривания	272
система экстренного торможения, BAS	484	Указатель топлива	97	Функция памяти датчика дождя	199
стоп-сигнал экстренного торможения	178	Уплотняющая жидкость	648	Функция помощи при обгоне	392
Стояночный тормоз	485	Уровень масла	692	активировать	393
техническое обслуживание	485	Уровень усилия управления, см. Усилие поворота руля	324	Функция предупреждения о сходе с полосы	401
				активирование/отключение	404

выбор способа поддержки	404
Ограничения	404
отображение на дисплее	408
Символы и сообщения	406

Х

Хладагент	687
система климат-контроля	759

Ц

Центральный дисплей	
Выключить и отрегулировать звук	145
изменить оформление	145
Клавиатура	138
Настройки	146, 147
обзор	120
обработка	123, 126, 131, 136
органы управления климатом	236
панели	127
панель функций	134
символы в строке состояния	136
Сообщения	155, 156, 157
чистка	723
центральный замок	306

Центр загрузки	679
использование	679
Цепи для езды по снегу	647
Цифровое радио (DAB)	570

Ч

Часы, установка	102
Чистка	726, 727, 728
автоматическая мойка	732
колесные диски (обода)	736
мойка автомобилей	729, 730, 732, 733, 734, 735, 736
обивка	722, 724, 725, 726, 727, 728
ремни безопасности	725
Тканевая обивка	722, 724, 726
центральный дисплей	723

Ш

Шиноремонтный комплект	648
использование	649
Накачать шины	653
Шины	
зимние шины	646
индикатор износа протектора	632
класс скорости	630

Нажмите	762
направление вращения	631
обозначение размеров	630
рекомендуемые	628
снятие и установка	640
срок службы	628
схема перестановки при замене	628
таблица давления в шинах	762
Технические данные	762
хранение	628
экономичное вождение и износ	628

Щ

Щетка очистителя и омывающая жидкость	196
Щетки стеклоочистителей	196
замена	739, 741
Сервисный режим	742
Щетки стеклоочистителей, обогреваемые	196

Э

Эвакуация	550
Эвакуация автомобиля	550
Экономичное вождение	505, 517

АЛФАВИТНЫЙ УКАЗАТЕЛЬ

Экономичность вождения	517
Эксплуатация	
система охлаждения	534
с прицепом	541
Электрическое гнездо	659
использование	661
Электронная блокировка запуска двигателя	288
Электрообогрев	
Окна	247, 248
рулевое колесо	242, 243
Сиденья	239, 240
Электросистема	696
Электроуправляемые стеклоподъемники	186
этикетки	
расположение	746
Эффект	754

Я

Язык	146
------	-----

A

ABS	
антиблокировочная система тормозов	482
AC (Кондиционирование воздуха)	255
AdBlue	527
Заправка	529
обращение с	528
объем топливного бака	758
Символы и сообщения	532
Airbag, см. Подушка безопасности	59
All Wheel Drive (привод на четыре колеса)	501
Android Auto	584, 585, 587
Apple CarPlay	580, 581, 583
Auto hold	488
AWD - привод на все четыре колеса	501

B

Blind Spot Information	416
BLIS	416
активирование/отключение	418
Ограничения	418
Символы и сообщения	420

Bluetooth	
Настройки	597
подключение	577
подключение автомобиля к Интернету	599
Телефон	588

C

CD-плеер	575
City Safety	330
включает торможение при появлении встречного транспорта	340
выбор дистанции предупреждения	333
невозможность выруливания	340
обнаружение препятствий	335
объезд препятствия	338
Ограничения	341
ограничения в отношении транспорта в поперечном направлении	338
ограничения при объезде препятствия	339
подфункции	331
Символы и сообщения	345
транспорт в поперечном направлении	337
Clean Zone	227

Clean Zone Interior Package	228
Corner Traction Control	325
Cross Traffic Alert	426
активирование/отключение	428
Ограничения	428
Сообщения	430
CZIP (Clean Zone Interior Package)	228

D

DivX®	576
Drive-E	
Экологическая концепция	34
Driver Alert Control	421
активирование/отключение	422
Ограничения	423
сопровождение до места отдыха	423

E

ECO-климат	505
------------	-----

F

Four-C	512
FSC, экологическая маркировка	29

G

Gracenote®	575
GSI – Помощь при переключении передач	500

H

HDC	515
Hill Descent Control	514, 515, 516
HomeLink®	551
использование	554
Подтверждение	555
программировать	552

I

IAQS (Interior Air Quality System)	228
IC (Inflatable Curtain)	66
ID, Volvo	32

Inflatable Curtain	66
IntelliSafe	
Опора водителя	37
Interior Air Quality System	228
iPod®, подключение	578
ITPMS - Indirect Tyre Pressure Monitoring System	635

K

Key tag	272
---------	-----

L

Lane Keeping Aid	
см. Функция предупреждения о сходе с занимаемой полосы	401
Large Animal Detection (LAD)	335
Limp home	491

P

PACOS (Passenger Airbag Cut Off Switch)	63
Park Assist Pilot	449

АЛФАВИТНЫЙ УКАЗАТЕЛЬ

Park Assist System	431
Passenger Airbag Cut Off Switch	63
Pedestrian Protection System	53
Pilot Assist	376
Автоторможение	400
активировать	382
выбор временного интервала	397
заданная скорость	396
замена объекта	395
обгон	392
Ограничения	386
Органы управления	379
отключить	383
отображение на дисплее	380
поддержка управлением отклю- чена	385
положение готовности	384
предупреждение	394
Символы и сообщения	389
PIN-код	602
Индивидуальная блокировка	317
PPS (Pedestrian Protection System)	53

R

Rear Collision Warning	415
Ограничения	416
Red Key	
дистанционный ключ с ограниче- нием функций	283
Настройки	284
Roll Stability Control	325

S

Sensus	
подключение к Интернету и сред- ства развлечения	38
Sensus Navigation	
Информация о дорожных знаках	350
Side Impact Protection System	65, 66
SIM-карта	602
SIPS (Side Impact Protection System)	65, 66
Spin control	325

T

Temporary Spare	645
Traction control	325
Trailer Stability Assist	326
TSA – стабилизатор прицепа автомо- биля	543

U

USB	
контакт для подключения медиау- стройств	578

V

Video	576, 578
Настройки	577
Volvo ID	32
создать и зарегистрировать	32

W

Whiplash Protection System	51
WHIPS (Whiplash Protection System)	51

WiFi

подключение автомобиля к Интернету	600
порядок действий и безопасность	605
совместное подключение к Интернету, точка доступа	603
удалить сеть	605

V O L V O