



XC 90

WEB EDITION
MANUEL DE CONDUITE ET D'ENTRETIEN

VÄLKOMMEN!

Nous vous souhaitons de nombreuses années de plaisir au volant de votre Volvo. La voiture a été conçue dans un souci de sécurité et de confort pour vous et vos passagers. Les Volvo se placent parmi les voitures les plus sûres au monde. Votre Volvo a également été conçue pour satisfaire aux exigences actuelles en matière de sécurité et de respect de l'environnement.

Pour ajouter à votre plaisir, nous vous recommandons de vous familiariser avec l'équipement, les instructions et les informations de maintenance réunis dans le manuel de conduite et d'entretien.

SOMMAIRE

INTRODUCTION

Informations propriétaire	14
Lecture du manuel de conduite et d'entretien	14
Manuel de conduite et d'entretien numérique dans la voiture	16
Naviguer dans le manuel de conduite et d'entretien numérique	17
Le manuel de conduite et d'entretien dans des unités mobiles	19
Enregistrement de données	19
Accessoires et équipement optionnel	20
Volvo ID	20
Drive-E - un plaisir de conduire plus respectueux de l'environnement	23
IntelliSafe- Assistance à la conduite	26
Sensus - connexion et entretien	27
Le manuel de conduite et d'entretien et l'environnement	31
Vitres, parties vitrées et rétroviseurs	31
Assistance et informations concernant la voiture sur Internet	32
Vue d'ensemble de l'écran central de la console centrale.	33
Utiliser l'écran central	36
Naviguer parmi les vues de l'écran central	40

Symboles sur le champ de statut de l'écran central	46
Modifier les paramétrages de l'écran central	46
Vue Fonctions avec boutons pour les fonctions de la voiture	48
Utiliser le clavier de l'écran central	50

SÉCURITÉ

Sécurité	58
Sécurité lors de la grossesse	58
Ceinture de sécurité	59
Tendeur de ceinture de sécurité	59
Attacher/détacher votre ceinture de sécurité	60
Rappels pour les portes et les ceintures de sécurité	62
Coussins gonflables	64
Coussins gonflables conducteur et passager	64
Activer/désactiver le coussin gonflable passager*	66
Coussin gonflable latéral	69
rideau gonflable	70
Systèmes de sécurité	70
Whiplash Protection System	71
Roll Stability Control	72
Mode sécurité	72
Démarrer/déplacer la voiture après l'activation du mode sécurité	73
Sécurité des enfants	74
Protection enfant	74
Points de fixation supérieurs pour sièges enfant	77

Points de fixation inférieurs pour sièges enfant	78
Tableau des sièges enfant recommandés	79
Points de fixation i-Size/ISOFIX	84
Tableau des sièges enfant ISOFIX	85
Tableau des sièges enfant i-Size	87
Coussin rehausseur intégré*	88
Sortir les coussins rehausseurs intégrés*	89
Abaisser les coussins rehausseurs intégrés*	89

INSTRUMENTS ET COMMANDES

Instruments et commandes, voiture à conduite à gauche	92	Commande vocale pour la radio et le lecteur multimédia	119
Instruments et commandes, voiture à conduite à droite	93	Commande vocale de la climatisation	120
Écran conducteur	95	Commande vocale pour navigation GPS	122
Témoins de contrôle sur l'écran conducteur	96	Siège avant à commande manuelle	123
Témoins d'avertissement sur l'écran conducteur	99	Sièges avant à commande électrique*	124
Indicateur de température extérieure	101	Régler le siège avant à commande électrique*	124
Montre	101	Utiliser la fonction de mémoire des sièges avant à commande électrique*	125
Contrat de licence pour l'écran du conducteur	102	Sièges avant multifonctions*	126
Menu d'applications sur l'écran conducteur	107	Utiliser les sièges avant multifonctions*	127
Utiliser le menu d'applications sur l'écran conducteur	108	Ajuster les fonctions des sièges avant multifonctions*	127
Messages sur l'écran conducteur et sur l'écran central	109	Entrée et sortie simplifiée depuis le siège conducteur*	130
Gérer les messages sur l'écran conducteur et sur l'écran central	110	Ajuster le siège passager depuis le siège conducteur*	130
Gérer les messages mémorisés de l'écran conducteur et de l'écran central	112	Siège arrière	131
Affichage Head-up*	114	Régler les appuie-tête de la deuxième rangée de sièges	131
Commande vocale	117	Avancer/reculer les sièges de la deuxième rangée*	133
Utiliser la commande vocale	117	Ajuster l'inclinaison du dossier des sièges de la deuxième rangée	133
Paramètres de la commande vocale	118	Rabattre le dossier des sièges de la deuxième rangée	134
Commande vocale pour le téléphone	119		

Entrée/sortie de la troisième rangée de sièges*	136	Essuie-glace et lave-glace arrière	156	Connecter la télécommande au profil conducteur	182
Rabattre le dossier des sièges de la troisième rangée*	137	Lève-vitres	157	Importer/exporter un profil de conducteur depuis/vers une clé USB	182
Volant	137	Actionner les lève-vitres	157	Modifier les paramètres dans différents types d'application	183
Régler le volant	138	Utiliser les rideaux pare-soleil	158	Réinitialiser les données utilisateur lors du changement de propriétaire	184
Commutateur d'éclairage	139	Régler les rétroviseurs extérieurs	159		
Feux de position	142	Rétroviseur intérieur	160		
Éclairage de ville	142	Boussole*	161		
Feux de croisement	143	Calibrer la boussole*	162		
Allumer/éteindre les feux de route	144	Toit panoramique*	163		
Feux actifs en virage	146	Actionner le toit panoramique*	164		
Adapter le faisceau d'éclairage des phares	147	HomeLink®*	167		
Phares antibrouillard/phares actifs en virage*	147	Programmer HomeLink®*	168		
Feu antibrouillard arrière	148	Ordinateur de bord	170		
Feux Stop	148	Afficher les données de trajet sur l'écran conducteur	171		
Feux de détresse	149	Afficher les statistiques de trajet sur l'écran central	173		
Utiliser les clignotants	149	Vue Paramètres	174		
Éclairage d'habitacle	150	Catégories de la vue Paramètres	175		
Durée éclairage sécurité	152	Modifier les paramètres système dans la vue Paramètres	177		
Durée lumière approche	153	Initialiser les réglages de la vue Paramètres	178		
Utiliser les essuie-glaces	153	Profils de conducteur	178		
Activer/désactiver le capteur de pluie	154	Rédiger un profil de conducteur	180		
Lave-glace et lave-phares	155				

CLIMATISATION

Commandes climatiques	186
Capteurs de climatisation	187
Température ressentie	187
Qualité de l'air	188
Filtre d'habitacle	188
Clean Zone Interior Package*	189
Interior Air Quality System*	189
Commandes climatiques	190
Commandes climatique sur l'écran central	191
Commandes climatiques arrière sur la console de tunnel*	193
Régulation automatique de la climatisation	193
Activer/désactiver la climatisation	194
Ajuster la température	195
Régler le niveau du ventilateur	197
Activer/désactiver le dégivrage des vitres et des rétroviseurs	199
Activer/désactiver la recirculation de l'air	202
Répartition de l'air	202
Modifier la répartition de l'air	203
Ouvrir/fermer et orienter les buses de ventilation	204
Tableau des options de répartition de l'air	206

Activer/désactiver le chauffage des sièges*	208
Activer/désactiver la ventilation des sièges*	210
Activer/désactiver le chauffage du volant*	211
Climatisation stationnement*	212
Activer/désactiver le préconditionnement*	213
Minuterie pour le préconditionnement*	214
Régler la minuterie pour le préconditionnement*	214
Activer/désactiver la minuterie du préconditionnement*	216
Activer/désactiver le maintien du confort climatique*	216
Symboles et messages relatifs à la climatisation en stationnement*	218
Chauffage*	220
Chauffage de stationnement*	221
Chauffage auxiliaire*	222

CHARGEMENT ET RANGEMENT

Intérieur de l'habitacle	224
Console du tunnel	225
prise électrique	226
Utilisation de l'allume-cigare*	230
Utiliser la boîte à gants	230
Pare-soleil	232
Compartiment à bagages	232
Chargement	232
Œillets de retenue de charge	234
Crochets pour sacs à provisions	235
Cache-bagages	236
Filet de chargement	238
Grille de protection*	240

SERRURES ET ALARME

Télécommande	244
Portée de la télécommande	246
Télécommande limitée*	247
Emplacement des antennes pour le système de démarrage et de verrouillage	248
Verrouiller/déverrouiller de l'extérieur	249
Indication du verrouillage/déverrouillage de la voiture	251
Verrouiller/déverrouiller de l'intérieur	252
Serrures à pêne dormant	254
Verrouiller/déverrouiller le hayon	255
Lame de clé amovible	257
Verrouiller/déverrouiller avec la lame de clé amovible	258
Actionnement électrique du hayon*	260
Ouvrir/fermer le hayon à l'aide d'un mouvement de pied*	262
Remplacer la pile de la télécommande	263
Immobiliseur électronique	265
Verrouillage de sécurité enfant	266
Alarme	267
Activation/réactivation automatique de l'alarme	269
Désactivation de l'alarme avec une télécommande défectueuse	270

ASSISTANCE AU CONDUCTEUR

Résistance au volant en fonction de la vitesse	272	Régulateur adaptatif de vitesse et de distance*	287
Système de contrôle électronique de la stabilité	272	Activer et lancer le régulateur adaptatif de vitesse*	290
Mode sport pour le contrôle électronique de la stabilité	273	Gérer la vitesse pour le Régulateur adaptatif de vitesse*	291
Symboles et messages du contrôle électronique de la stabilité	275	Régler la distance temporelle pour le régulateur adaptatif de vitesse*	292
Limiteur de vitesse*	277	Désactiver/réactiver le régulateur adaptatif de vitesse*	293
Activer et mettre en service le limiteur de vitesse	278	Assistance au déplacement avec le régulateur adaptatif de vitesse*	294
Choisir la vitesse du limiteur de vitesse	278	Cible et freinage automatique grâce au régulateur adaptatif de vitesse	296
Désactiver/réactiver le limiteur de vitesse	279	Limites du régulateur adaptatif de vitesse*	297
Désactiver le limiteur de vitesse	280	Symboles et messages pour le régulateur adaptatif de vitesse*	298
Limiteur automatique de vitesse*	281	Pilot Assist*	299
Activer/désactiver le Limiteur automatique de vitesse	282	Activer et mettre en service le Pilot Assist*	302
Modifier la tolérance du Limiteur automatique de vitesse	282	Régler la distance temporelle pour le Pilot Assist*	303
Régulateur de vitesse*	283	Désactiver/réactiver le Pilot Assist*	304
Activer et mettre en service le régulateur de vitesse	284	Freinage automatique avec Pilot Assist*	305
Choisissez la vitesse du régulateur de vitesse	285	Limites de Pilot Assist*	306
Désactiver/réactiver le régulateur de vitesse	285	Unité radar	307
Désactiver le régulateur de vitesse	286	Limites de l'unité radar	308

Homologation de type pour l'unité radar	311	Limites de Driver Alert Control	333	Activer/désactiver Blind Spot Information*	359
Caméra	312	Assistance de sortie de voie*	334	Limites de Blind Spot Information*	360
Limites pour la caméra	313	Activer/désactiver Lane Departure Warning*	336	Cross Traffic Alert*	360
Informations sur la signalisation routière*	316	Activer/désactiver Lane Keeping Aid*	336	Activer/désactiver Cross Traffic Alert*	361
Affichage des panneaux avec la fonction Informations sur la signalisation routière	316	Symboles et messages pour l'assistance de sortie de voie*	338	Limites de Cross Traffic Alert	362
Activer/désactiver l'Information sur la signalisation routière	318	Aide au stationnement*	340	Symboles et messages pour Blind Spot Information* et Cross Traffic Alert*	364
Limites de la fonction d'informations sur la signalisation routière*	319	Activer/désactiver l'aide au stationnement*	342		
Contrôle de la distance*	319	Limites de l'aide au stationnement*	342		
Activer/désactiver et régler la distance temporelle pour l'alerte de distance*	320	Symboles et messages relatifs à l'aide au stationnement*	344		
Limites du contrôle de la distance*	321	Caméra d'aide au stationnement*	345		
City Safety	322	Lignes indicatrices et champs de la caméra d'aide au stationnement*	347		
Régler la distance d'avertissement pour City Safety	324	Activer la caméra d'aide au stationnement*	349		
Détection d'obstacle avec City Safety	325	Limites de la caméra d'aide au stationnement*	349		
City Safety pour couper la route	327	Aide active au stationnement*	350		
Limites de City Safety	328	Se garer avec l'aide active au stationnement*	352		
Symboles et messages pour le City Safety	330	Limites de l'aide active au stationnement*	354		
Rear Collision Warning	331	Symboles et messages pour l'aide active au stationnement*	357		
Driver Alert Control	332	Blind Spot Information*	358		
Activer/désactiver Driver Alert Control	333				

DÉMARRAGE ET CONDUITE DE LA VOITURE

Positions de contact	366	Freinage automatique après une collision	388	Caractéristiques pour le dispositif d'attelage*	407
Démarrer le moteur	367	Frein de stationnement	389	Conduite avec remorque	408
Arrêter le moteur	368	Utiliser le frein de stationnement	389	Conduite avec une remorque dans des conditions particulières	410
Blocage volant	369	En cas de panne du frein de stationnement	391	Stabilisateur de véhicule attelé*	411
Aide au démarrage avec une batterie auxiliaire	369	Aide au démarrage en côte	392	Œillet de remorquage	412
Boîte de vitesses	370	Frein automatique à l'arrêt	392	Remorquer la voiture	413
Positions de sélecteur de boîte de vitesses automatique	371	Ralentisseur en descente*	393	Faites remorquer la voiture	414
Indicateur de rapport	373	Conduite à vitesse réduite*	394		
Blocage de sélecteur de vitesses	374	Conduite dans l'eau	395		
Passer les rapports avec les palettes au volant*	375	Surchauffe du moteur et du système d'entraînement	396		
Start/Stop	376	Surcharge de la batterie de démarrage	397		
Utiliser la fonction Start/Stop	376	Préparatifs avant un long trajet	397		
Conditions pour la fonction Start/Stop	378	Préparatifs pour la conduite en conditions hivernales	398		
Modes de conduite*	379	Ouvrir/fermer la trappe de réservoir et ajouter du carburant	398		
Mode de conduite ECO	382	Manipulation du carburant	400		
Contrôle du niveau*	384	Essence	401		
Transmission intégrale*	385	Diesel	401		
Fonctions de freinage	385	Panne de carburant et moteur diesel	402		
Freins de route	386	Filtre à particules diesel	403		
Feux stop d'urgence	387	Conduite économique	404		
Aide au freinage	388	Dispositif d'attelage*	405		
		Crochet d'attelage escamotable*	405		

SYSTÈME AUDIO ET MULTIMÉDIA

Système audio et multimédia	418
Réglages audio	418
Radio	419
Changer et chercher une station de radio	419
Radio RDS	421
Radio numérique	422
Liaisons entre les différentes bandes FM et DAB	422
Paramètres pour la radio	423
Lecteur multimédia	424
Lecture d'une source multimédia	425
Gracenote®	427
Recherche multimédia	428
Lecteur CD*	429
Source par Bluetooth	429
Connecter une source par Bluetooth	429
Unité multimédia sur l'entrée AUX/USB	430
Connecter une unité multimédia à l'entrée AUX/USB	430
Vidéo	431
Paramètres audio, multimédia	431
Caractéristiques techniques, multimédia	432
Téléphone	433
Connecter le téléphone	434

Connecter/déconnecter à partir du téléphone	436
Gérer les appels téléphoniques	436
Gérer les messages	438
Paramètres pour le téléphone	439
Paramètres pour les messages texte	439
Voiture connectée	440
Connecter la voiture	440
Paramètres pour Bluetooth	442
Partager Internet via un point d'accès Wi-Fi	442
Connexion absente ou de mauvaise qualité	443
Supprimer un réseau Wi-Fi	444
Technique et sécurité pour le Wi-Fi	444
Paramètres du modem de voiture*	444
Applis	445
Télécharger, mettre à jour et désinstaller des applications	446
Contrat de licence pour le système audio et multimédia	447
Conditions de services et politiques de confidentialité	456

ROUES ET PNEUS

Pneus	458
Sens de rotation des pneus	459
Témoin d'usure sur les pneus	459
Vérifiez la pression des pneus	460
Surveillance de la pression des pneus	461
Contrôlez la pression de gonflage avec le système de surveillance de la pression des pneus	463
Remédier à une pression de gonflage basse avec la surveillance de pression des pneus	464
Calibrer le système de surveillance de la pression des pneus	465
Homologation de type pour la surveillance de la pression des pneus	467
Kit de réparation provisoire de crevaison	469
Utiliser le kit de réparation provisoire de crevaison	470
Gonfler un pneu avec le compresseur du kit de réparation provisoire de crevaison	473
Remplacement d'une roue	473
Démonter une roue	474
Monter une roue	476
Boulons de roue	476
Roue de secours*	477
Roues d'hiver	477
Outils dans le compartiment à bagages	478

Triangle de présignalisation	479
Cric*	480
Trousse de premier secours	481
Dimensions de jante	481
Dimensions de pneu	481

ENTRETIEN COURANT DE LA VOITURE ET SERVICE

Programme d'entretien Volvo	484
Etat de la voiture	484
Prendre un rendez-vous pour un entretien ou une réparation	484
Mises à jour à distance	487
Mises à jour système	487
Transfert de données entre voiture et atelier	489
Lever la voiture	490
Ouvrir et fermer le capot moteur	492
Vue d'ensemble du compartiment moteur	493
Huile moteur	494
Contrôler le niveau et ajouter de l'huile moteur	495
Entretien de la climatisation	496
Remplacement d'ampoule	497
Remplacer les ampoules de feux de croisement	499
Détacher le cache allongé du phare	500
Remplacer les ampoules de feux de route	500
Remplacer les ampoules d'éclairage de ville/feux de position avant	501
Remplacer une ampoule de clignotant avant	502
Caractéristiques des ampoules	502

Balais d'essuie-glace en position d'entretien	502
Remplacer des balais d'essuie-glace	504
Remplissage du liquide lave-glace	505
Batterie	506
Symboles sur les batteries	509
Batterie d'appoint	510
Fusibles	511
Remplacer un fusible	512
Fusibles dans le compartiment moteur	513
Fusibles dans l'habitacle	517
Fusibles dans le compartiment à bagages	520
Nettoyage de l'extérieur	522
Polissage et cirage	523
Protection anticorrosion	524
Nettoyage de l'intérieur	524
Nettoyer l'écran central	526
Domages sur la peinture	526
Réparer les dommages sur la peinture	527

CARACTÉRISTIQUES

Désignations de type	530
Cotes	533
Poids	535
Poids remorqué et charge sur la boule d'attelage	536
Caractéristiques du moteur	538
Caractéristiques de l'huile moteur	539
Conditions de conduite difficiles pour l'huile moteur	540
Caractéristiques du liquide de refroidissement	541
Caractéristiques de l'huile de transmission	541
Caractéristiques du liquide de frein	541
Caractéristiques du liquide lave-glace	542
Réservoir de carburant (volume)	542
Caractéristiques de la climatisation	542
Consommation de carburant et émissions de CO ₂	544
Pressions des pneus agréées	546

INDEX ALPHABÉTIQUE

Index alphabétique	547
--------------------	-----

INTRODUCTION

Informations propriétaire

Le manuel de conduite et d'entretien renfermant une information complète sur les fonctions de la voiture est disponible sur l'écran central, sur l'application mobile ainsi que sur la page assistance Volvo.

Le manuel de conduite et d'entretien imprimé et présent dans la boîte à gants, est un complément aux informations fournies sur l'écran central et comporte des renseignements importants, les mises à jour les plus récentes ainsi que des instructions utiles si vous n'avez pas la possibilité de les consulter sur l'écran central.

La modification de la langue de l'écran central peut entraîner une divergence en rapport avec les législations et réglementations régionales et nationales en vigueur.

IMPORTANT

Le conducteur est toujours responsable de la sécurité lorsqu'il conduit son véhicule et du respect de la loi en vigueur et du code de la route. Il est également important d'entretenir et de manipuler la voiture conformément aux recommandations de Volvo fournies dans les informations destinées au propriétaire.

Si les informations présentées sur l'écran central et dans le manuel imprimé sont différentes, ce sont toujours celles imprimées qui prévalent.

Lecture du manuel de conduite et d'entretien

La lecture du manuel de conduite et d'entretien est une bonne façon de faire connaissance avec votre nouvelle voiture, de préférence avant de prendre la route pour la première fois.

La lecture du manuel de conduite et d'entretien est un très bon moyen de vous familiariser avec les nouvelles fonctions, d'apprendre à maîtriser la voiture dans des circonstances diverses, et d'utiliser au mieux toutes les caractéristiques de la voiture. Nous vous demandons de lire attentivement les instructions contenues dans ce manuel de conduite et d'entretien.

Les spécifications, caractéristiques conceptuelles et les illustrations contenues dans le manuel de conduite et d'entretien ne revêtent aucun caractère contractuel. Nous nous réservons le droit d'effectuer des modifications sans préavis.

© Volvo Car Corporation

Options/accessoires

En plus des équipements livrés en série, ce manuel décrit également les équipements optionnels (montés en usine) et certains accessoires (équipement supplémentaire).

Tous les types d'options/accessoires sont indiqués par un astérisque : *.

Tous les équipements décrits dans le manuel de conduite et d'entretien ne sont pas présents

dans toutes les voitures. Elles ont différents équipements en fonction des exigences des différents marchés et des réglementations locales et nationales.

En cas de doute sur les équipements de série ou en option/accessoires, Volvo recommande de demander conseil à un réparateur Volvo agréé.

Textes particuliers

ATTENTION

Les textes ATTENTION indiquent un risque de blessures corporelles.

IMPORTANT

Les textes IMPORTANT indiquent un risque de dommage matériel.

NOTE

Les textes NOTE donnent des conseils qui facilitent l'utilisation de fonctions et de petits détails.

Note de bas de page

Le manuel de conduite et d'entretien contient parfois des informations sous la forme de notes de bas de page ou au pied d'un tableau. Ces informations sont un ajout au texte comportant le numéro de renvoi. Si la note de bas de page ren-

voie à un texte dans un tableau, des lettres sont utilisées à la place de chiffres.

Messages texte

La voiture est dotée d'écrans qui affichent des menus et des messages. Dans le manuel de conduite et d'entretien, l'apparence de ces textes est différente de celle des textes ordinaires.

Exemple de textes de menu et de messages :

Téléphone, Accepter.

Autocollants

Différents types d'autocollants sont posés dans la voiture. Ils fournissent des informations importantes de façon claire et simple. Ces autocollants dans la voiture ont les niveaux d'avertissement/information suivants.

Risque de blessure

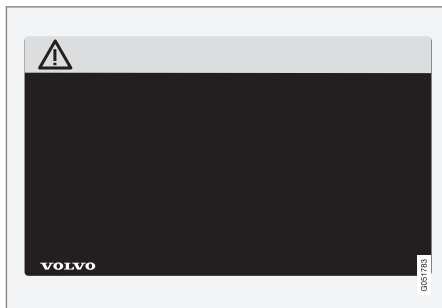

Des symboles ISO noirs sur fond d'avertissement jaune, texte/image blanc sur fond de message

noir. Sert à indiquer un danger imminent. Il y a risque de blessures graves ou danger de mort si l'avertissement est ignoré.

Risque de dommages matériels



Des symboles ISO blancs et texte/image blanc sur fond d'avertissement et fond de message noir ou bleu. Sert à indiquer un danger imminent. Il y a risque de dommages matériels si l'avertissement est ignoré.

Informations



Symboles ISO blancs et texte/image blanc sur fond de message noir.

i NOTE

Les autocollants présentés dans le manuel d'utilisateur peuvent ne pas être une réplique exacte de ceux présents dans la voiture. L'objectif est de montrer leur aspect approximatif et où les trouver dans la voiture. Les informations qui concernent votre voiture en particulier se trouvent sur chaque autocollant dans votre voiture.

Listes de procédures

Les procédures, impliquant des mesures dans un certain ordre sont numérotées dans le manuel de conduite et d'entretien:

1 Lorsqu'il existe une série d'illustrations pour une procédure pas-à-pas, chaque étape est numérotée pour correspondre à chaque illustration.

A Des listes accompagnées de lettres peuvent apparaître avec des séries d'illustrations pour lesquelles l'ordre mutuel des instructions n'est pas pertinent.

T Les flèches apparaissent numérotées ou non et servent à illustrer un mouvement.

A Les flèches accompagnées de lettres servent à illustrer un mouvement dont l'ordre mutuel n'est pas pertinent.

S'il n'y a aucune série d'illustrations pour une telle procédure, les étapes sont numérotées normalement.

Listes de positions

1 Des cercles rouges numérotés sont utilisés sur les vues d'ensemble illustrant différentes pièces. Le numéro renvoie à la liste de positions associée à l'illustration qui décrit l'objet.

Listes de points

Lorsqu'une énumération est nécessaire dans le manuel, une liste de points est utilisée.

Exemple :

- Liquide de refroidissement
- Huile moteur

Informations associées

L'information connexe renvoie à d'autres articles contenant des informations approchantes.

Illustrations

Les illustrations de ce manuel sont parfois schématiques et peut différer de l'apparence de la voiture en fonction du niveau d'équipement et du marché.

À suivre

▶▶ Ce symbole est placé en bas à droite lorsque l'article continue sur la page suivante.

Suite de la page précédente

◀◀ Ce symbole est placé en haut à gauche lorsque l'article est la suite de la page précédente.

Informations associées

- Manuel de conduite et d'entretien numérique dans la voiture (p. 16)
- Le manuel de conduite et d'entretien dans des unités mobiles (p. 19)
- Assistance et informations concernant la voiture sur Internet (p. 32)

Manuel de conduite et d'entretien numérique dans la voiture

Un renvoi sur le manuel imprimé vers le manuel de conduite et d'entretien numérique réfère à ce qui est présenté sur l'écran central de la voiture.

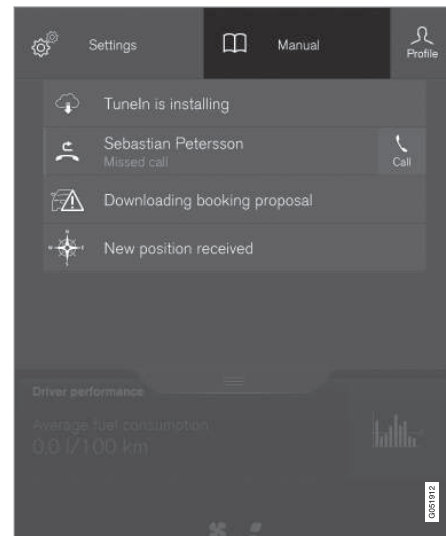

Le manuel de conduite et d'entretien est accessible depuis la Vue principale.

Plusieurs méthodes sont disponibles pour trouver les informations dans le manuel de conduite et d'entretien numérique. Les options sont accessi-

bles à partir du menu supérieur, en appuyant sur  pour les faire apparaître.

- **Start** - La première page qui s'affiche lorsque le manuel de conduite et d'entretien est ouvert. Affiche un texte de bienvenue.
- **Catégories** - Tous les articles classés par catégories. Le même article peut être proposé dans plusieurs catégories.
- **Quick Guide** - Une sélection d'articles qui peuvent être intéressants.
- **Extérieur** - Illustrations de diverses parties extérieures de la voiture pour la découverte d'éléments importants. Appuyez sur l'un de ces éléments pour ouvrir un article sur ce même sujet.
- **Intérieur** - Illustrations de diverses parties intérieures de la voiture pour la découverte d'éléments importants. Appuyez sur l'un de ces éléments pour ouvrir un article sur ce même sujet.
- **Favoris** - Accès rapide aux articles favoris.

NOTE

Le manuel de conduite et d'entretien numérique n'est pas disponible pendant la conduite.

Naviguer dans le manuel de conduite et d'entretien numérique

Le manuel de conduite et d'entretien est accessible par l'écran central de la voiture. Vous pouvez effectuer des recherches et la navigation entre les chapitres est aisée.

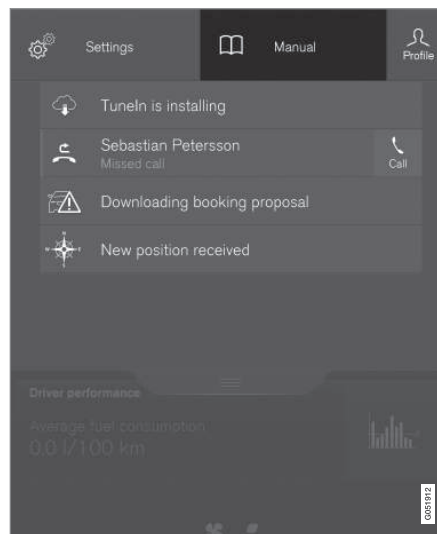

Le manuel de conduite et d'entretien est accessible depuis la Vue principale.

Ouvrez le manuel de conduite et d'entretien numérique. Glissez la Vue principale vers le bas





sur l'écran central et appuyez sur **Manuel utilisateur**.

Plusieurs méthodes sont disponibles pour trouver les informations dans le manuel de conduite et d'entretien numérique.

Pour ouvrir le menu du Manuel de conduite et d'entretien, appuyez sur  dans la liste supérieure du Manuel de conduite et d'entretien.



Recherche à l'aide des catégories.

Les articles dans le manuel de conduite et d'entretien sont structurés selon des catégories principales et des sous-catégories. Un même article peut être présent dans plusieurs catégories pour permettre de le trouver plus facilement.

1. Appuyez sur  et choisissez ensuite **Catégories**.
 - > Les catégories principales sont présentées dans une liste.
2. Appuyez sur une catégorie principale () .
 - > Une liste de sous-catégories () et d'articles () apparaît.
3. Appuyez sur un article pour l'ouvrir. Pour revenir en arrière, appuyez sur la flèche arrière ou  pour recommencer la recherche.

Points importants pour l'extérieur et l'intérieur

Illustrations de diverses parties extérieures et intérieures de la voiture pour la découverte d'éléments importants.

1. Appuyez sur  et choisissez ensuite **Extérieur/Intérieur**.
 - > Les illustrations extérieures/intérieures sont présentées avec l'emplacement des points importants. Chaque point important renvoie à des articles concernant la partie concernée de la voiture. Effectuez un balayage horizontal sur l'écran pour naviguer parmi les illustrations.
2. Appuyez sur un point important.
 - > Le titre de l'article concernant la zone apparaît.
3. Appuyez sur le titre pour ouvrir l'article. Pour revenir en arrière, appuyez sur la flèche arrière ou  pour recommencer la recherche.

Découvrez les fonctions les plus courantes de la voiture avec le Quick Guide



Sous **Quick Guide** dans le menu du Manuel de conduite et d'entretien, vous trouverez divers articles intéressants qui vous permettront de découvrir les fonctions les plus courantes de la voiture. Vous pouvez également accéder aux articles par catégories, mais ils sont rassemblés ici pour un

accès rapide. Appuyez sur un article pour le lire en entier.

Favoris

Vous trouverez ici les articles mémorisés comme favoris. Le dernier article sauvegardé est en haut de la liste. Appuyez sur un article pour le lire en entier.

Sauvegarder/supprimer des articles dans la liste des favoris

Lorsqu'un article est ouvert, appuyez sur  en haut à droite de l'écran pour sauvegarder l'article dans la liste des favoris. Lorsqu'un article est sauvegardé dans la liste des favoris, l'étoile est remplie: .

Pour supprimer un article parmi les favoris, appuyez à nouveau sur l'étoile de l'article concerné.

Utiliser la fonction de recherche

1. Appuyez sur  dans le menu supérieur du manuel de conduite et d'entretien. Un clavier apparaît dans la partie inférieure de l'écran.
2. Saisissez un terme à chercher, comme "ceinture de sécurité" par exemple.
 - > Des articles vous sont proposés au fur et à mesure que vous saisissez les lettres.
3. Confirmez en appuyant sur l'article. Pour sortir du mode recherche, appuyez sur la flèche vers le haut près du champ de recherche.

Informations associées

- Manuel de conduite et d'entretien numérique dans la voiture (p. 16)
- Utiliser le clavier de l'écran central (p. 50)

Le manuel de conduite et d'entretien dans des unités mobiles

Le Manuel de conduite et d'entretien existe sous la forme d'une application mobile qui peut être téléchargée sur l'AppStore et Google Play. L'application est adaptée aussi bien pour les téléphones mobiles que les tablettes tactiles.



Le Manuel de conduite et d'entretien peut être téléchargé sous la forme d'une application mobile sur l'AppStore et Google Play. Le code QR ci-contre vous mènera directement à l'application. Vous pouvez aussi

chercher "Manuel Volvo" dans l'AppStore ou dans Google Play.

L'application contient des vidéos et des photos de l'intérieur et de l'extérieur de la voiture qui comportent des points importants matérialisés

avec un lien qui vous renverra aux articles concernant chacun d'eux. Vous pouvez facilement naviguer parmi les différentes sections du manuel de conduite et d'entretien et même effectuer des recherches sur son contenu.

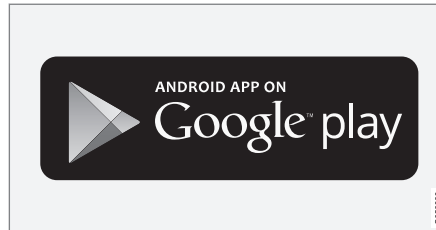
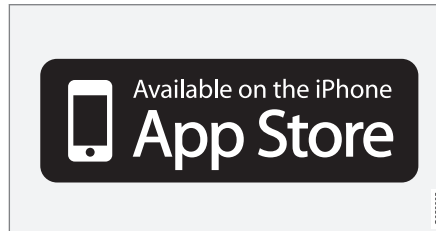

L'application mobile est disponible sur l'AppStore et sur Google Play.

Informations associées

- Lecture du manuel de conduite et d'entretien (p. 14)
- Assistance et informations concernant la voiture sur Internet (p. 32)

Enregistrement de données

Dans le cadre des efforts sur la sécurité et la qualité déployés par Volvo, certaines informations concernant le fonctionnement et les fonctionnalités du véhicule et les incidents éventuels sont enregistrés dans la voiture.

La voiture contient des ordinateurs dont le rôle est de surveiller en permanence le fonctionnement et les fonctions du véhicule. Certains de ces ordinateurs peuvent enregistrer des informations pendant la conduite ordinaire si un problème est détecté.

En outre, certaines informations sont enregistrées en cas de collision ou d'accident. Une partie des informations enregistrées est nécessaire à nos techniciens pour l'entretien et la maintenance afin qu'ils puissent diagnostiquer et résoudre les problèmes qui sont apparus dans le véhicule et pour que Volvo puisse respecter les législations. Ces informations sont ensuite utilisées à des fins d'études par Volvo dans le but d'améliorer la qualité et la sécurité puisque ces informations peuvent contribuer à une meilleure compréhension des conditions causant des accidents et des blessures.

Ces informations contiennent des données à propos du statut et des fonctions de différents systèmes et modules du véhicule et ayant un rapport avec les systèmes du moteur, de la régulation du papillon des gaz, de la direction et du freinage. Ces informations peuvent aussi contenir

INTRODUCTION

des données concernant le style de conduite du conducteur comme la vitesse du véhicule, l'utilisation des pédales de frein et d'accélérateur, l'angle de braquage et l'utilisation des ceintures de sécurité du conducteur et des passagers. Pour des raisons évidentes, cette information peut être enregistrée dans les ordinateurs du véhicule pendant un certain temps mais aussi après une collision ou un accident. Cette information peut être conservée par Volvo tant qu'elle peut contribuer à développer et améliorer la sécurité et la qualité et tant que la législation le requiert.

Volvo ne communiquera pas les informations mentionnées à une tierce partie dans le consentement du propriétaire de la voiture. Cependant, en raison de certaines réglementations nationales, Volvo peut être contraint de communiquer ces informations aux autorités comme la police ou tout autre organisme ayant légalement le droit de consultation de telles informations.

Afin de pouvoir relever et interpréter les informations enregistrées par les ordinateurs du véhicule, un équipement spécial dont Volvo et tous les ateliers en contrat avec Volvo sont équipés, est nécessaire. Volvo est tenu de veiller à ce que les informations qui sont obtenues lors de l'entretien et de la maintenance soient stockées et manipulées en toute sécurité et selon les législations en vigueur. Pour de plus amples informations, contactez un réparateur Volvo agréé.

Accessoires et équipement optionnel

Le branchement et l'installation inappropriés d'accessoires et d'équipements auxiliaires peuvent influencer négativement sur l'électronique de la voiture.

Certains accessoires ne fonctionnent que lorsque le logiciel adapté est installé dans le système informatique de la voiture. Volvo recommande de toujours prendre contact avec un atelier Volvo agréé avant d'installer un accessoire ou un équipement auxiliaire ayant un impact sur le système électrique.

Volvo ID

Volvo ID permet un large choix de services Volvo personnels¹ en ligne.

¹ La disponibilité des services varie avec le temps, le niveau d'équipement de la voiture et le marché.

Il est possible de créer un Volvo ID depuis la voiture, l'application mobile Volvo On Call² ou la page My Volvo³. Certains services et fonctions requièrent l'association de la voiture à un Volvo ID personnel. Lorsque le Volvo ID aura été associé à la voiture, vous aurez accès à un vaste choix de services Volvo, disponibles à partir de la voiture.

Exemples de services :

- My Volvo - une page internet personnelle, pour vous et votre voiture.
- Volvo On Call, VOC* - Le Volvo ID est utilisé pour se connecter à l'application mobile Volvo On Call.
- Send to Car - Permet d'envoyer une adresse depuis un service de cartes sur Internet directement à la voiture.
- Prendre un rendez-vous pour un entretien ou une réparation - Enregistrez votre atelier/ réparateur sur My Volvo pour pouvoir prendre un rendez-vous directement depuis la voiture.

Créer un Volvo ID

Si vous avez déjà créé un Volvo ID, par exemple pour une autre voiture, veuillez voir la section "Associer votre Volvo ID à la voiture".

Diverses méthodes sont disponibles pour créer un Volvo ID. Si vous créez un Volvo ID sur la page My Volvo ou avec l'application mobile Volvo On

Call, le Volvo ID doit être associé à la voiture pour pouvoir utiliser les services de Volvo ID.

Sur My Volvo³

1. Ouvrez la page www.volvocars.com et naviguez jusqu'à My Volvo.
2. Indiquez une adresse de courriel.
3. Suivez les informations automatiquement envoyées à l'adresse de courriel indiquée.
 - > Un Volvo ID est maintenant créé. Découvrez ci-dessous comment associer le Volvo ID à la voiture.

Avec l'application mobile Volvo On Call (VOC)²

1. Téléchargez la version la plus récente de l'application VOC dans l'AppStore, Windows Phone ou Google Play de votre téléphone.
2. Choisissez de créer un Volvo ID depuis la page d'accueil de l'application et indiquez une adresse de courriel.
3. Suivez les informations automatiquement envoyées à l'adresse de courriel indiquée.
 - > Un Volvo ID est maintenant créé. Découvrez ci-dessous comment associer le Volvo ID à la voiture.

Associer votre Volvo ID à la voiture

Si vous avez créé votre Volvo ID sur Internet ou avec l'application VOC, vous devez l'associer à la voiture :

1. Téléchargez l'application Volvo ID depuis **Service de mise à jour à distance** dans la vue Applications de l'écran central. Lisez "Télécharger, mettre à jour et désinstaller les applications" pour plus de précisions concernant la procédure de téléchargement.

i NOTE

Pour télécharger des applications, la voiture doit être connectée à Internet.

2. Lancez l'application et saisissez votre Volvo ID/adresse de courriel.
3. Suivez les instructions qui vous sont envoyées automatiquement à l'adresse de courriel correspondant à votre Volvo ID.
 - > Votre Volvo ID est maintenant associé à la voiture. Il est maintenant possible d'utiliser les services Volvo ID.

² Pour vous qui avez choisi Volvo On Call*, VOC.

³ Disponible sur certains marchés.

Créer et associer un Volvo ID à la voiture avec l'application de la voiture Volvo ID

1. Si cela n'a pas déjà été fait, téléchargez l'application Volvo ID depuis **Service de mise à jour à distance**.
2. Lancez l'application et enregistrez une adresse de courriel.
3. Suivez les informations automatiquement envoyées à l'adresse de courriel indiquée.
 - > Un Volvo ID a été créé et automatiquement associé à la voiture. Il est maintenant possible d'utiliser les services Volvo ID.

Avantages offerts par Volvo ID

- Un identifiant et un mot de passe qui permet d'accéder à des services en ligne (un seul nom d'utilisateur et un seul mot de passe à mémoriser).
- Si vous modifiez l'identifiant/mot de passe d'un service (VOC par exemple), il sera automatiquement modifié pour les autres services (My Volvo par exemple).

Informations associées

- Télécharger, mettre à jour et désinstaller des applications (p. 446)
- Connecter la voiture (p. 440)

Drive-E - un plaisir de conduire plus respectueux de l'environnement

Volvo Car Corporation travaille continuellement au développement de produits plus sûrs et effi-

caces ainsi que de solutions permettant de réduire l'impact néfaste sur l'environnement.



Le respect de l'environnement est l'une des valeurs essentielles de Volvo Cars et un fil directeur pour toutes les activités de la compagnie. Ce travail en faveur de l'environnement prend en compte le cycle de vie complet de la voiture, y compris son impact sur l'environnement, depuis la conception jusqu'au recyclage. Le principe de base de Volvo Cars est que chaque nouveau produit doit avoir un impact sur l'environnement inférieur à celui du produit qu'il remplace.

Le développement de motorisations Drive-E, plus efficaces et moins polluantes, est le fruit du tra-

vail environnemental engagé par Volvo. L'environnement personnel est aussi une préoccupation chez Volvo - l'air à l'intérieur d'une Volvo est par exemple plus pur que l'air extérieur grâce à son système de climatisation.

Votre Volvo répond aux normes internationales les plus strictes en matière d'environnement. Toutes les unités de production de Volvo devront être certifiées ISO 14001 visant les questions d'écologie dans l'activité afin de réduire constamment les effets sur l'environnement. La certification ISO implique également le respect des lois

et directives en vigueur en matière d'écologie. Volvo exige également que ses partenaires respectent les mêmes normes.

Consommation de carburant

Étant donné que l'impact global d'une voiture sur l'environnement est plus important lors de son utilisation, Volvo Cars a choisi de concentrer ses efforts sur la consommation de carburant, les émissions de dioxyde de carbone et d'autres impuretés dans l'air. Les voitures Volvo ont une consommation de carburant compétitive dans

leur classe respective. Une consommation de carburant basse entraîne généralement de faibles émissions de gaz à effet de serre (dioxyde de carbone).

Contribuer à un meilleur environnement

Une voiture qui consomme peu d'énergie et de carburant contribue non seulement à réduire les effets néfastes pour l'environnement mais aussi à une réduction des coûts pour le propriétaire de la voiture. En tant que conducteur, vous pouvez facilement économiser le carburant et, par conséquent, réduire vos dépenses et contribuer à la protection d'environnement. Voici quelques conseils :

- Prévoir une vitesse moyenne efficace. Les vitesses supérieures à env. 80 km/h et inférieures à 50 km/h entraînent une consommation accrue.
- Pour l'entretien de votre voiture, respectez les intervalles recommandés du Carnet de garantie et d'entretien.
- Évitez de laisser le moteur tourner au ralenti. Arrêtez le moteur en cas d'attente prolongée. Respectez la législation locale en vigueur.
- Planifiez votre route. Les arrêts inutiles et une vitesse irrégulière contribuent à augmenter la consommation de carburant.
- Utilisez le préconditionnement* avant un démarrage à froid. Vous améliorerez ainsi la capacité de démarrage et réduirez en même temps l'usure par temps froid. Le moteur atteint ainsi plus rapidement sa température

de service normale, avec pour résultat une réduction de la consommation et des émissions polluantes.

Veillez à mettre au rebut d'une façon adéquate les déchets dangereux pour l'environnement, les batteries et l'huile par exemple. Demandez à un atelier en cas d'incertitude concernant la mise au rebut de ce type de déchet. Un atelier Volvo agréé est recommandé.

Système antipollution efficace

Votre Volvo a été conçue selon le concept de "Propreté intérieure et extérieure" qui signifie un air pur dans l'habitacle et une épuration des gaz très efficace. Dans de nombreux cas, les émissions de gaz d'échappement sont largement en dessous des normes.

Un air pur dans l'habitacle

Un filtre d'habitacle empêche la pénétration de poussières et du pollen dans l'habitacle via la prise d'air.

Le système de qualité de l'air Interior Air Quality System (IAQS)* veille à ce que l'air entrant soit plus pur que l'air extérieur.

Le système purifie l'air de l'habitacle et élimine les impuretés comme les particules, les hydrocarbures, les oxydes d'azote et l'ozone des couches basses. Si l'air extérieur est vicié, l'arrivée d'air est fermée et l'air est recyclé. Une telle situation peut survenir dans une circulation dense, des embouteillages ou des tunnels par exemple.

L'IAQS est un élément du Clean Zone Interior Package (CZIP)* qui comprend également une fonction qui active le ventilateur lorsque la voiture est déverrouillée avec la télécommande.

Intérieur

Les matériaux utilisés pour l'intérieur d'une Volvo sont minutieusement sélectionnés et ont été testés pour être agréables et plaisants. Certains détails sont exécutés à la main : les coutures du volant par exemple. L'intérieur est contrôlé pour éviter l'apparition d'odeurs fortes et de substances qui peuvent entraîner des désagréments en raison de fortes chaleurs ou d'exposition à la lumière par exemple.

Les ateliers Volvo agréés et l'environnement

En entretenant votre voiture régulièrement, vous pouvez lui assurer une longue durée de vie et une faible consommation de carburant. De cette façon, vous contribuez aussi à la protection de l'environnement. Lorsque vous confiez la réparation ou l'entretien de votre voiture à un atelier Volvo agréé, elle est intégrée au système Volvo. Volvo pose des conditions particulières pour la conception de nos ateliers pour éviter l'épandage et l'émission de produits polluants dans la nature. Notre personnel d'atelier a les connaissances et les outils garantissant une bonne protection de l'environnement.

Recyclage

Volvo travaille sur la base du cycle de vie complet de la voiture et veille donc au recyclage de celle-ci selon des méthodes écologiques. La voiture est pratiquement entièrement recyclable. Nous demandons donc au dernier propriétaire de la voiture de prendre contact avec un réparateur agréé pour obtenir les coordonnées d'un centre de recyclage agréé/certifié.

Informations associées

- Modes de conduite* (p. 379)
- Le manuel de conduite et d'entretien et l'environnement (p. 31)
- Conduite économique (p. 404)
- Consommation de carburant et émissions de CO₂ (p. 544)
- Qualité de l'air (p. 188)

IntelliSafe- Assistance à la conduite

Chez Volvo Cars, IntelliSafe est notre manière de penser sécurité automobile. Un certain nombre de dispositifs contribuent à sécuriser vos déplacements, à prévenir d'éventuels dommages et protéger les passagers et autres usagers de la route.

Aider à la conduite

IntelliSafe, ce sont des systèmes qui aident le conducteur à conduire en toute sécurité. Ces systèmes d'aide sont par exemple le régulateur adaptatif de vitesse (Adaptive Cruise Control)* qui veille à ce que votre véhicule garde ses distances avec celui qui vous précède. L'assistance de stationnement semi-automatique Park Assist Pilot* vous aide à garer votre véhicule en détectant tout ce qui l'entoure. Le contrôle actif des feux de route, l'alerte sur le trafic croisé Cross Traffic Alert (CTA)*, ainsi que le système d'information d'angle mort Blind Spot Information (BLIS)* sont encore d'autres exemples d'aide à la conduite.

Prévenir

Une des fonctions vous permettant d'éviter les accidents est le City Safety, qui automatiquement peut freiner la voiture dans des situations où le conducteur est pris de court. Le Lane Keeping Aid (LKA)*, l'alerte de franchissement de ligne, en est un autre exemple. Cette fonction alerte le conducteur lorsque le véhicule commence à dériver et frôle la ligne blanche.

Protéger

La voiture est équipée de tendeurs de ceinture de sécurité qui resserrent les ceintures en cas de situations critiques et de collisions pour une protection accrue. Elle comporte également des coussins et rideaux gonflables, tant pour le conducteur que pour les passagers.

Informations associées

- Régulateur adaptatif de vitesse et de distance* (p. 287)
- Aide active au stationnement* (p. 350)
- Allumer/éteindre les feux de route (p. 144)
- Activer/désactiver Cross Traffic Alert* (p. 361)
- Blind Spot Information* (p. 358)
- City Safety (p. 322)
- Assistance de sortie de voie* (p. 334)
- Roll Stability Control (p. 72)
- Ceinture de sécurité (p. 59)
- Sécurité (p. 58)
- Coussins gonflables (p. 64)

Sensus - connexion et entretien

Sensus permet de surfer sur Internet, d'utiliser différents types d'applications et de faire de la voiture un hotspot Wi-Fi.

Qu'est-ce que Sensus



Sensus fournit une interface intelligente et la connexion au monde numérique. Une structure de navigation intuitive permettant d'obtenir une aide pertinente, des informations et du divertissement lorsque nécessaire, sans distraire le conducteur.

Sensus englobe toutes les solutions afférentes au divertissement, à la connectivité, à la navigation* et à l'interface utilisateur entre le conducteur et la voiture. Sensus se charge de rendre la communication possible entre vous, votre voiture et le monde qui vous entoure.

De l'information lorsque nécessaire, là où c'est nécessaire

Les différents écrans de la voiture vous informent au bon moment. L'information s'affiche en différents endroits en fonction des priorités du conducteur.



Différents types d'informations s'affichent sur différents écrans en fonction de la priorité de chaque information.

Affichage tête haute*

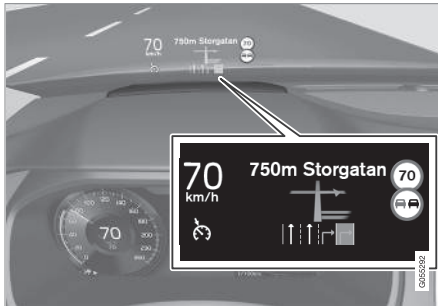

L'affichage tête haute présente les informations sélectionnées que le conducteur doit traiter dès que possible. Il peut s'agir par exemple d'alertes en matière de circulation routière, d'informations sur la vitesse et la navigation*. L'information sur la signalisation routière ainsi que les appels téléphoniques entrants apparaissent également sur l'affichage tête haute, géré par le clavier droit du volant ainsi que l'écran central.

Écran conducteur



L'écran conducteur présente des informations telles que la vitesse, les appels entrants ou l'information sur le titre en cours d'écoute. Il est géré à partir des deux claviers du volant.

Écran central



De nombreuses fonctions principales de la voiture sont commandées à partir de l'écran central, un écran tactile qui réagit lorsque vous le touchez. C'est pourquoi la voiture comporte un nombre réduit de boutons physiques et de commandes. L'écran peut être utilisé avec ou sans gants.

On y contrôle par exemple la climatisation, le système d'infodivertissement ainsi que les positions d'assise. L'information affichée sur l'écran central peut être traitée par le conducteur ou toute autre personne dans la voiture, selon les circonstances.

Système de commande vocale



Le système de commande vocal peut être utilisé sans que le conducteur n'ait à quitter les mains du volant. Le système peut comprendre la prononciation naturelle. Utilisez la commande vocale pour la lecture

d'un titre, effectuer un appel téléphonique, augmenter le chauffage ou lire un message texte.

Pour plus de précisions concernant toutes les fonctions/tous les systèmes, consultez les chapitres correspondant dans le manuel de conduite et d'entretien ou dans le manuel annexe.

Informations associées

- Utiliser l'écran central (p. 36)
- Naviguer parmi les vues de l'écran central (p. 40)
- Affichage Head-up* (p. 114)
- Écran conducteur (p. 95)
- Commande vocale (p. 117)

Le manuel de conduite et d'entretien et l'environnement

Le manuel est imprimé sur papier issu de forêts contrôlées.

Le symbole Forest Stewardship Council (FSC)[®] indique que la pâte à papier utilisée pour la production de la publication de ce manuel de l'utilisateur provient de forêts certifiées FSC[®] ou d'autres sources contrôlées.

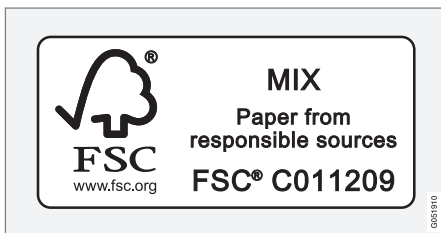

Informations associées

- Drive-E - un plaisir de conduire plus respectueux de l'environnement (p. 23)

Vitres, parties vitrées et rétroviseurs

La voiture comporte des commandes pour les vitres, parties vitrées et rétroviseurs. Certaines vitres de la voiture sont renforcées par un feuilletage, permettant d'isoler phoniquement l'habitacle par exemple.

Verre laminé

Le pare-brise et le toit panoramique* sont en verre laminé. Le verre est renforcé, ce qui offre une meilleure protection antivol et une meilleure isolation sonore dans l'habitacle. Pour les autres parties vitrées (sauf la lunette arrière), le verre laminé est proposé en option.



Ce symbole sur les vitres indique qu'il s'agit de verre laminé⁴.

Informations associées

- Toit panoramique* (p. 163)
- Lève-vitres (p. 157)
- Activer/désactiver le dégivrage des vitres et des rétroviseurs (p. 199)
- Utiliser les rideaux pare-soleil (p. 158)
- Rétroviseur intérieur (p. 160)
- Régler les rétroviseurs extérieurs (p. 159)
- Affichage Head-up* (p. 114)

- Activer/désactiver le capteur de pluie (p. 154)
- Utiliser les essuie-glaces (p. 153)
- Essuie-glace et lave-glace arrière (p. 156)
- Lave-glace et lave-phares (p. 155)

⁴ Ne concerne ni le pare-brise ni le toit panoramique* qui sont toujours laminé et ne portent donc pas ce symbole.

Assistance et informations concernant la voiture sur Internet

Vous trouverez des informations plus détaillées sur votre voiture en page Accueil et page Assistance du site Volvo Cars. Il est également possible, à partir de la page d'accueil, de naviguer sur My Volvo⁵, une page Internet personnelle, spécialement dédiée pour vous et votre voiture.

Assistance sur Internet

Ouvrez la page support.volvocars.com ou utilisez le code QR ci-dessous pour visiter le site. La page d'assistance est disponible pour la plupart des marchés.



Code QR pour visiter la page d'assistance.

Vous pouvez effectuer des recherches sur le site d'assistance et les informations sont classées selon différentes catégories. Vous y trouverez une assistance pour tout ce qui concerne, par exemple, les services et fonctions connectés à Internet, Volvo On Call (VOC)*, le système de navigation* et les applications. Les vidéos et les instructions pas-à-pas expliquent les différentes procédures comme la connexion de la voiture à

Internet par le biais d'un téléphone mobile par exemple.

Informations téléchargeables

Cartes

Pour les voitures équipées de l'option Sensus Navigation, il est possible de télécharger des cartes depuis le site d'assistance.

Applications mobiles

Pour certains modèles Volvo des années modèle 2014 et 2015, le Manuel de conduite et d'entretien est disponible sous forme d'application. Vous pouvez également accéder à l'application VOC*.

Manuels de conduite et d'entretien des années modèle antérieures

Les Manuels de conduite et d'entretien des années modèle antérieures sont disponibles ici au format PDF. Les Quick Guides et suppléments sont également accessibles depuis le site d'assistance. Sélectionnez le modèle de voiture et l'année modèle pour télécharger la publication souhaitée.

Contact

Vous trouverez sur le site d'assistance les coordonnées du service clients et du réparateur Volvo le plus proche.

My Volvo sur Internet⁵

Depuis le site www.volvocars.com, vous pouvez accéder à My Volvo, une page personnelle pour vous et votre voiture.

Créez un Volvo ID personnel, connectez-vous sur My Volvo pour obtenir une vue d'ensemble des entretiens et de la garantie de votre voiture ainsi que de vos contrats. Sur My Volvo, vous trouverez également des informations concernant les accessoires adaptés à votre modèle et les logiciels pour votre voiture.

Informations associées

- Volvo ID (p. 20)

⁵ Concerne certains marchés.

Vue d'ensemble de l'écran central de la console centrale.

De nombreuses fonctions de la voiture sont commandées à partir de l'écran central. Vous

disposez d'une vue d'ensemble de l'écran central et des possibilités qu'il offre.



Trois des vues élémentaires de l'écran central. Balayer à droite ou à gauche permet d'accéder respectivement à la vue Fonctions et à la vue Applications⁶.

1 Vue Fonctions - fonctions de la voiture qui peuvent être activées/désactivées par une

pression. Certaines fonctions sont dites "de déclenchement" et ouvrent des fenêtres

offrant diverses possibilités de réglage. **Caméra** et les fonctions de stationnement

⁶ Pour les voitures avec conduite à droite, les vues sont inversées.

en sont quelques exemples. La fonction **Rég. affichage tête haute** est aussi activée à partir de la vue Fonctions, elle est utilisée avec les commandes au volant et sur l'écran conducteur.

- 2 Page d'accueil - la vue qui s'affiche lorsque l'écran s'allume.
- 3 Vue Applications - applications téléchargées (applications tierces) et applications des fonctions intégrées, comme **Radio FM**. Appuyez sur une icône d'application pour l'ouvrir.
- 4 Champ de statut - les activités dans la voiture sont indiquées en haut de l'écran. À gauche dans le champ de statut se trouvent les informations du réseau/de connexion et à droite, les informations concernant le système multimédia, l'heure et les renseignements concernant les activités en cours en arrière-plan.
- 5 Vue principale - glissez l'onglet vers le bas pour ouvrir la Vue principale. De là, vous pouvez accéder à **Paramètres**, **Manuel utilisateur**, **Profil du conducteur** et aux messages sauvegardés de la voiture.
- 6 Navigation - mène à la navigation cartographique. Appuyez sur la vue secondaire pour la développer.
- 7 Multimédia - contient les applications utilisées récemment pour le système multimédia.

Appuyez sur la vue secondaire pour la développer.

- 8 Téléphone - permet d'accéder à la fonction du téléphone. Appuyez sur la vue secondaire pour la développer.
- 9 Vue secondaire supplémentaire - contient les applications/fonctions de la voiture utilisées récemment et qui n'appartiennent à aucune des autres vues secondaires. Appuyez sur la vue secondaire pour la développer.
- 10 Barre de climatisation - présente les informations et les commandes directes pour régler la température, les sièges chauffants et le niveau de ventilateur. Appuyez sur le symbole au centre de la barre de climatisation pour ouvrir la vue Climatisation offrant un plus grand nombre de réglages.

Informations associées

- Utiliser l'écran central (p. 36)
- Naviguer parmi les vues de l'écran central (p. 40)
- Vue Fonctions avec boutons pour les fonctions de la voiture (p. 48)
- Modifier les paramètres dans différents types d'application (p. 183)
- Symboles sur le champ de statut de l'écran central (p. 46)
- Vue Paramètres (p. 174)
- Lecteur multimédia (p. 424)

- Téléphone (p. 433)
- Commandes climatique sur l'écran central (p. 191)
- Nettoyer l'écran central (p. 526)

Utiliser l'écran central

Un grand nombre des fonctions de la voiture sont commandées et paramétrées par l'intermédiaire de l'écran de la console centrale, aussi appelé écran central. L'écran central est un écran tactile qui réagit lorsque vous le touchez.

Utiliser la fonctionnalité tactile de l'écran central

En fonction du mouvement (appuyer, glisser ou balayer) que vous exercez sur l'écran, il réagit dif-

féremment. Par exemple, il est possible de naviguer parmi les vues, de sélectionner des objets, de faire défiler une liste et de déplacer des applications en touchant l'écran de diverses manières.



Un film infrarouge permet à l'écran de détecter un doigt placé juste devant l'écran. Cette technologie permet d'utiliser l'écran même avec des gants.





Deux personnes peuvent interagir avec l'écran simultanément, par exemple pour régler la climatisation des côtés conducteur et passager.

! IMPORTANT

N'utilisez aucun objet tranchant sur l'écran afin de ne pas le rayer.

Le tableau ci-dessous présente les différentes méthodes pour utiliser l'écran :

Méthode	Exécution	Résultat
	Appuyer une fois.	Pour sélectionner un élément, confirmer un choix ou activer une fonction.
	Appuyer deux fois rapidement.	Pour effectuer un zoom avant sur un élément numérique comme la carte*.
	Appuyer et maintenir la pression.	Pour saisir un élément. Peut servir à déplacer une application ou un point sur la carte*. En déplaçant le doigt tout en maintenant la pression sur l'écran, il est possible de déplacer l'élément.
	Appuyer une fois avec deux doigts.	Pour effectuer un zoom arrière depuis un élément numérique comme la carte*.

Méthode	Exécution	Résultat
	Glisser	Permet de naviguer parmi les vues, de faire défiler une liste, un texte ou une vue. Il est possible de déplacer une application ou un point sur la carte en maintenant le doigt sur l'écran puis en le déplaçant*. Glissez horizontalement ou verticalement sur l'écran.
	Balayer/glisser rapidement	Permet de naviguer parmi les vues, de faire défiler une liste, un texte ou une vue. Glissez horizontalement ou verticalement sur l'écran.
	Étirer	Pour effectuer un zoom avant.
	Pincer	Pour effectuer un zoom arrière.

Pour revenir à l'écran d'accueil depuis une autre vue

1. Appuyez brièvement sur le bouton page d'accueil.
 - > La dernière position de l'écran d'accueil apparaît.
2. Appuyez brièvement une deuxième fois.
 - > Toutes les vues secondaires de la Page d'accueil sont en mode standard.

i NOTE

Avec le mode standard de la Page d'accueil, appuyez brièvement sur le bouton page d'accueil. Une animation explique comment accéder aux différentes vues pouvant être affichées sur l'écran.

Déplacer les applications et les boutons des fonctions de la voiture

Il est possible de déplacer et de réorganiser les applications et les boutons des fonctions de la voiture dans leurs vues respectives (applications et fonctions) à votre guise.

1. Appuyez sur une application/un bouton et maintenez la pression.
 - > L'application/le bouton change de taille et devient légèrement transparent. Vous pouvez alors la/le déplacer.

2. Glissez l'application/le bouton vers le bas jusqu'à un emplacement libre de la vue.

Le nombre maximal de lignes pour placer des applications/boutons est 48. Pour déplacer une application/un bouton hors de la vue affichée, glissez-la/le en bas de la vue. De nouvelles lignes sont alors ajoutées et vous pouvez y placer l'application/le bouton.

Vous pouvez donc placer une application/un bouton plus bas que ce que la vue affiche en mode normal.

Balayez l'écran pour faire défiler la vue vers le haut/le bas.

i NOTE

Masquez les applications que vous n'utilisez jamais ou que rarement en les plaçant en bas de la liste, hors de la vue affichée. De cette façon, vous trouverez plus facilement les applications que vous utilisez souvent.

Faire défiler une liste, un article ou une vue

Lorsqu'un curseur de défilement apparaît sur l'écran, vous pouvez faire défiler la vue vers le haut et vers le bas. Balayez vers le bas/le haut sur la vue.

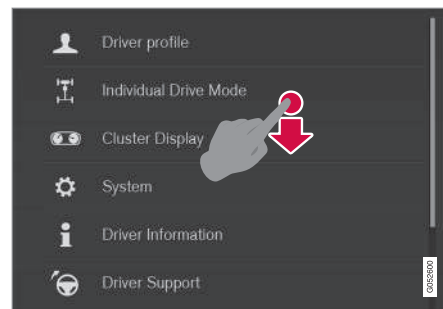

Un repère de défilement apparaît sur l'écran central lorsqu'il est possible de faire défiler la vue.

Utiliser les commandes de l'écran central

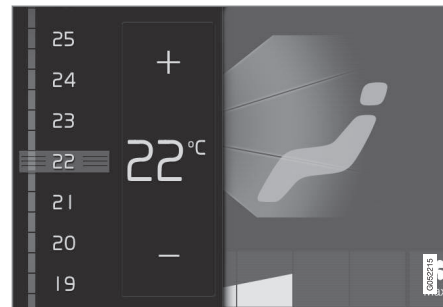

Commande de température.

Un grand nombre des fonctions de la voiture utilisent la commande. Par exemple, vous pouvez régler la température en :

- glissant la commande jusqu'à la température souhaitée,
- en appuyant sur + /– pour augmenter/ réduire la température progressivement, ou
- en appuyant sur la température désirée sur la commande.

Informations associées

- Naviguer parmi les vues de l'écran central (p. 40)
- Vue Paramètres (p. 174)
- Sensus - connexion et entretien (p. 27)
- Portée de la télécommande (p. 246)
- Télécharger, mettre à jour et désinstaller des applications (p. 446)
- Utiliser le clavier de l'écran central (p. 50)
- Modifier les paramètres de l'écran central (p. 46)

Naviguer parmi les vues de l'écran central

L'écran central peut afficher cinq vues élémentaires différentes : Page d'accueil, Vue principale, vue Climatisation, vue Applications (vue app) et vue Fonctions. L'écran s'allume automatiquement lorsque la porte conducteur est ouverte.

Page d'accueil

La Page d'accueil est la vue qui apparaît lorsque l'écran s'allume. Il se compose de quatre vues secondaires : **Navigation**, **Média**, **Téléphone** et une vue secondaire supplémentaire.

Une application/fonction de la voiture sélectionnée dans la vue Applications/Fonctions est lancée dans la vue secondaire de la Page d'accueil. Par exemple, le **Radio FM** est ouverte dans la vue secondaire **Média**.

La vue secondaire supplémentaire contient les applications/fonctions de la voiture récemment utilisées et qui n'ont pas leur place dans les trois autres domaines.

Les vues secondaires affichent un condensé d'informations pour chaque application.

NOTE

Lorsque la voiture est utilisée pour la première fois, certaines des vues secondaires de la Page d'accueil sont vides.

NOTE

Avec le mode standard de la Page d'accueil, appuyez brièvement sur le bouton page d'accueil. Une animation explique comment accéder aux différentes vues pouvant être affichées sur l'écran.

Développer une vue secondaire à partir du mode standard

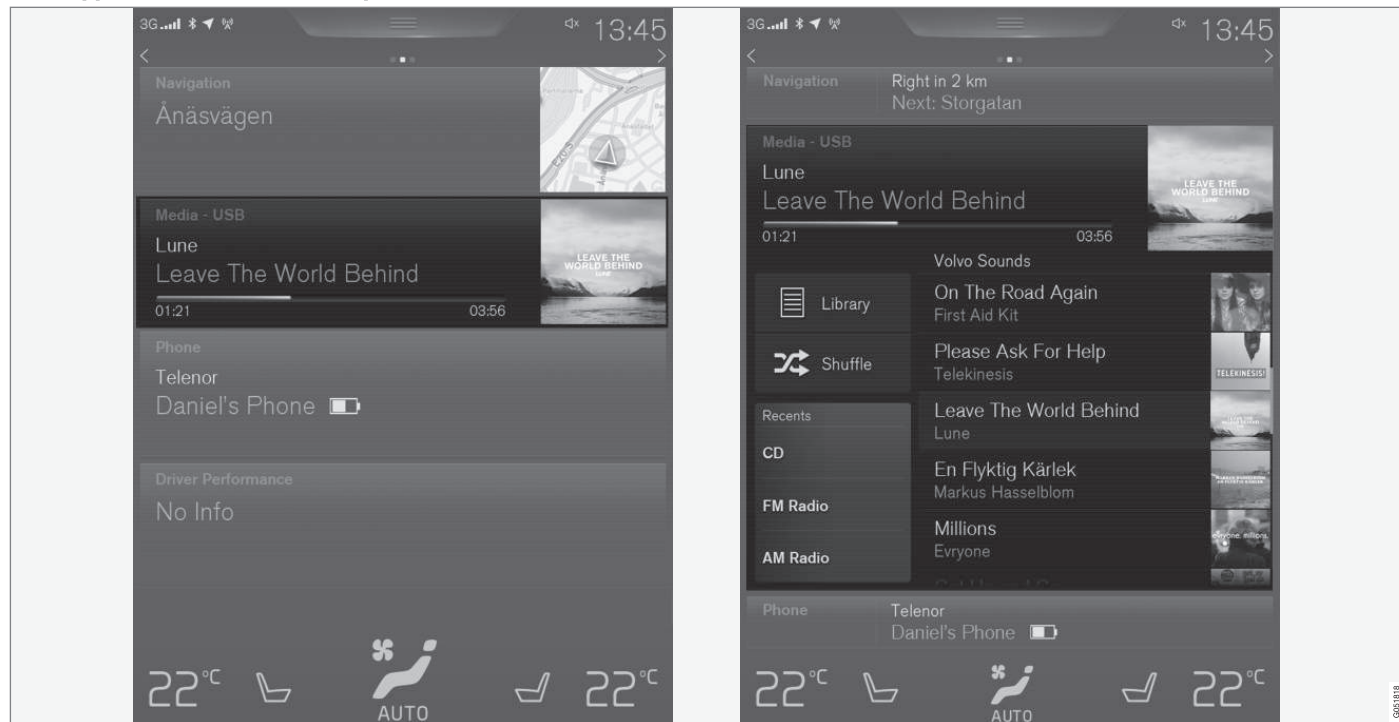

Mode standard et développé de la vue secondaire Média.

INTRODUCTION

Développer une vue secondaire :

- Appuyez n'importe où sur la vue secondaire. Lorsque vous développez une vue secondaire, la quatrième vue secondaire de la Page d'accueil est alors masquée provisoirement. Les deux autres sont réduites et ne présentent que certaines informations.

La vue développée permet d'accéder aux fonctions de base de chaque application.

Fermer une vue secondaire élargie :

- La vue secondaire peut être fermée de trois manières différentes :
 - Appuyez sur la partie supérieure de la vue secondaire développée.
 - Appuyez sur une autre vue secondaire (qui s'ouvrira alors en mode développé).
 - Appuyez brièvement sur le bouton physique page d'accueil situé sous l'écran central.

Ouvrir/fermer une vue secondaire en plein écran

La vue secondaire et la vue secondaire supplémentaire de **Navigation** peuvent être ouvertes en plein écran pour afficher plus d'informations et plus de choix de réglages.

Lorsqu'une vue secondaire est ouverte en mode plein écran, aucune information des autres vues secondaires n'est visible.



Lorsque la vue est développée, vous pouvez ouvrir l'application en plein écran en appuyant sur le symbole.



Appuyez sur le symbole pour revenir à la vue développée ou sur le bouton page d'accueil situé sous l'écran.



Bouton page d'accueil de l'écran central.

Il est toujours possible de revenir à la Page d'accueil grâce à une pression sur le bouton page d'accueil. Pour revenir à la vue standard de la Page d'accueil depuis l'affichage en plein écran, appuyez deux fois sur le bouton page d'accueil.

Champ de statut

Les activités dans la voiture sont indiquées en haut de l'écran. À gauche dans le champ de statut se trouvent les informations du réseau/de connexion et à droite, les informations concernant le système multimédia, l'heure et les renseignements concernant les activités en cours en arrière-plan.

Vue principale

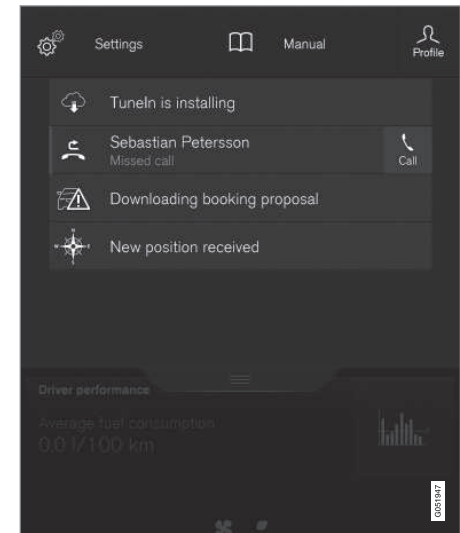

Vue principale ouverte.

Au centre du champ de statut, en haut de l'écran, se trouve un onglet. Appuyez sur l'onglet ou glissez/balavez du haut vers le bas sur l'écran pour ouvrir la Vue principale.

La Vue principale permet d'accéder à :

- **Paramètres**
- **Manuel utilisateur**
- **Profil du conducteur**
- Messages sauvegardés de la voiture.

Pour quitter la Vue principale, appuyez hors de la Vue principale ou glissez vers le haut en partant du bas de la Vue principale. La vue qui se trouve derrière apparaît alors et peut être utilisée.

i NOTE

La Vue principale n'est pas disponible au démarrage/arrêt ni lorsqu'un message est affiché sur l'écran. Elle n'est pas disponible non plus lorsque la vue Climatisation est affichée.

Accéder à la Vue principale depuis une application

Glissez la Vue principale vers le bas lorsqu'une application est ouverte, la radio FM par exemple :

- Appuyez sur **Paramètres radio FM** pour afficher les réglages relatifs à la radio FM.
- Appuyez sur **Manuel de la radio FM** pour afficher un article relatif à la radio FM.

Cela ne concerne que certaines applications dans la voiture. Pour les autres applications, téléchargées, il n'est pas possible d'accéder aux articles/paramètres particuliers à ces applications, par exemple.

Vue Climatisation

La barre de climatisation reste affichée en permanence en bas de l'écran. Cette barre vous permet d'effectuer les réglages de climatisation les plus courants comme le réglage de la température et du ventilateur ou l'activation des sièges chauffants.



Appuyez sur le symbole au milieu de la ligne Climatisation pour ouvrir une vue Climatisation et accéder aux paramètres.



Appuyez sur le symbole pour fermer la vue Climatisation et revenir à la vue précédente.

Pour plus de précisions concernant les commandes climatiques, consultez la section "Commandes climatique sur l'écran central".

Vue Application

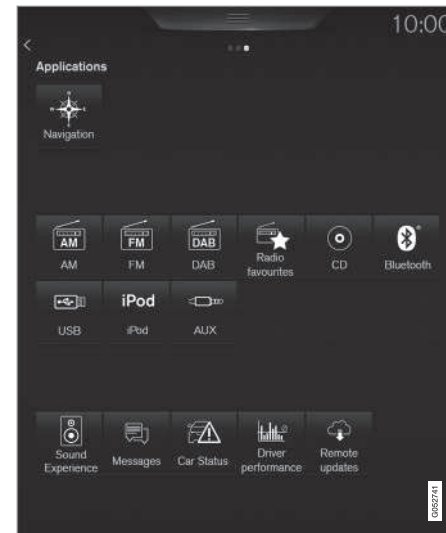

Vue Applications avec les applications de la voiture.

Balavez de la droite vers la gauche⁷ sur l'écran pour passer de la Page d'accueil à la vue Applications. C'est ici que vous trouverez les applications téléchargées (applications tierces) et applications des fonctions intégrées, comme **Radio FM**. Certaines applications présentent des informations simples directement dans la vue Applica-

⁷ Concerne les voitures à conduite à gauche. Pour les voitures avec conduite à droite, balavez de la gauche vers la droite.

INTRODUCTION

tions, comme le nombre de messages texte non lus pour **Messages** par exemple.

Appuyez sur une application pour l'ouvrir. Elle s'ouvre alors dans la vue secondaire à laquelle elle appartient, **Média** par exemple.

En fonction de la quantité d'applications, vous pourrez aussi faire défiler la vue Applications vers le bas. Pour cela, balayez/glissez de bas en haut.

Pour déplacer une application :

1. Appuyez sur l'application et maintenez la pression.
 - > L'application devient légèrement transparente et plus grosse lorsque vous pouvez la déplacer.
2. Glissez l'application à l'endroit souhaité.

i NOTE

Les applications et les boutons de fonction de la voiture ne peuvent pas être placés à des emplacements déjà occupés.

Pour revenir à la Page d'accueil, balayez de gauche à droite⁷ sur l'écran ou appuyez sur le bouton page d'accueil.

⁷ Concerne les voitures à conduite à gauche. Pour les voitures avec conduite à droite, balayez de la gauche vers la droite.

⁸ Concerne les voitures à conduite à gauche. Pour les voitures avec conduite à droite, balayez de la droite vers la gauche.

Vue Fonctions

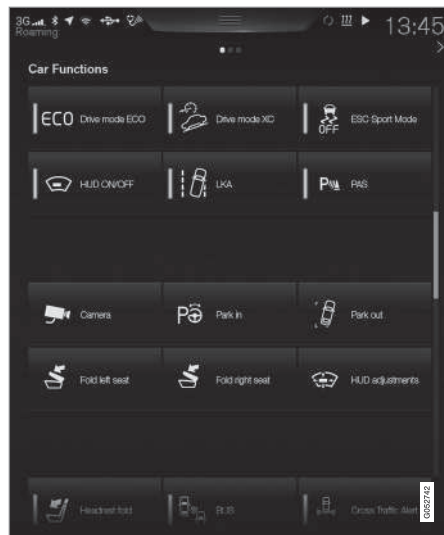

Vue Fonctions avec boutons pour les différentes fonctions de la voiture.

Balayez de la gauche vers la droite⁸ sur l'écran pour passer de la Page d'accueil à la vue Fonctions. Sur cette vue, vous pouvez activer/désactiver les diverses fonctions de la voiture comme **Modes de conduite, Adaptation de limite de**

vitesse et Assist. stationn. semi-automat. par exemple.

En fonction de la quantité de fonctions, vous pourrez aussi faire défiler la vue vers le bas. Pour cela, balayez/glissez de bas en haut.

À la différence de la vue Applications où vous appuyez sur une application pour l'ouvrir, les fonctions sont activées/désactivées en appuyant sur le bouton correspondant. Certaines fonction, les fonctions dites "de déclenchement", s'ouvrent dans une fenêtre à part. Consultez la section "Vue Fonctions avec boutons pour les fonctions de la voiture".

Comme dans la vue Applications, il est possible de déplacer les boutons de fonction et de les classer dans l'ordre souhaité. Référez-vous à la section "Vue Applications" ci-dessus.

Informations associées



- Utiliser l'écran central (p. 36)
- Vue d'ensemble de l'écran central de la console centrale. (p. 33)
- Vue Fonctions avec boutons pour les fonctions de la voiture (p. 48)
- Modifier les paramètres dans différents types d'application (p. 183)











- Symboles sur le champ de statut de l'écran central (p. 46)
- Commandes climatique sur l'écran central (p. 191)

Symboles sur le champ de statut de l'écran central

Vue d'ensemble des symboles qui peuvent s'afficher sur le champ de statut de l'écran central.

Le champ de statut présente les activités en cours et, dans certains cas, leur statut. En raison de l'espace limité sur ce champ, tous les symboles n'apparaissent pas en même temps.

Symbole	Signification
	Itinérance activée.
	Puissance du signal du réseau de téléphonie mobile.
	Unité Bluetooth connectée.
	Bluetooth activé sans unité connectée.
	Connecté à un réseau Wi-Fi.
	Partage de réseau activé (point d'accès Wi-Fi). La voiture partage sa connexion disponible.
	Modem de voiture activé.
	Connecté à Internet par USB.
	Type de connexion au réseau mobile (2G, 3G).

Symbole	Signification
	Diagnostic à distance activé.
	Procédure en cours.
	Préconditionnement en cours.
	Lecture d'une source audio en cours.
	Source audio interrompue.
	Appel téléphonique en cours.
	Source audio en mode silencieux.
	Le bulletin d'informations provient du canal radio.
	Les informations routières sont reçues.
	Montre.

Informations associées

- Messages sur l'écran conducteur et sur l'écran central (p. 109)
- Naviguer parmi les vues de l'écran central (p. 40)

Modifier les paramètres de l'écran central

L'écran central s'allume automatiquement lorsque la porte conducteur est ouverte. Des paramètres de l'écran central peuvent être modifiés, tels le son et le thème. L'écran peut être éteint pour ne pas perturber durant la conduite.

Eteindre l'écran et le réactiver



Bouton page d'accueil de l'écran central.

Lorsque l'écran central est éteint, l'image se grise pour ne pas perturber durant la conduite. Néanmoins, la ligne climatisation est toujours visible, les applications et autres fonctions couplées à l'écran sont toujours actives.

1. Exercez une longue pression sur le bouton page d'accueil situé sous l'écran.
 - > L'écran s'éteint mais la barre de climatisation reste affichée. Toutes les fonctions comme la climatisation, le système audio, le guidage* et les applications sont encore actives. Ce mode permet le nettoyage de l'écran avec le chiffon fourni. Référez-vous à la section "Nettoyer l'écran central".
2. Appuyez brièvement sur le bouton page d'accueil pour réactiver l'écran.
 - > La même vue que celle affichée avant la fermeture s'affiche à nouveau.

i NOTE

L'écran ne peut pas être éteint lorsqu'il affiche une invitation à effectuer une opération.

i NOTE

L'écran central s'éteint automatiquement lorsque le moteur est arrêté que la porte conducteur est ouverte.

Désactiver/modifier le volume du système sur l'écran central

Il est possible de modifier/désactiver le volume du système sur l'écran central :

1. Appuyez sur **Paramètres** de la Vue principale sur l'écran central.
2. Appuyez sur **Son → Volumes système**.
3. Glissez la commande sous **Touche d'écran** pour modifier le volume /désactiver le son des pressions sur l'écran et **Touche de clavier** pour modifier le volume /désactiver le son des pressions sur le clavier de l'écran. Glissez la commande sur le niveau sonore souhaité.

Modifier l'aspect sur l'écran

1. Appuyez sur **Paramètres** de la Vue principale.
2. Appuyez sur **My Car → Affichages → Thèmes**.
3. Choisissez ensuite le thème, par exemple **Minimalistic** ou **Chrome rings**.

En plus de cet aspect, il est possible de choisir entre **Normal** et **Clair**. Sur **Normal**, le fond de l'écran est foncé avec les textes clairs. Cette alternative est présélectionnée pour tous les thèmes. Si vous le souhaitez, une variante plus claire peut être choisie, avec un texte foncé sur fond clair. L'alternative peut s'avérer intéressante en cas de forte luminosité extérieure par exemple.

Les alternatives sont toujours disponibles pour l'utilisateur et ne sont influencées par l'éclairage alentour.

Informations associées

- Vue Paramètres (p. 174)
- Sensus - connexion et entretien (p. 27)
- Nettoyer l'écran central (p. 526)
- Utiliser l'écran central (p. 36)

Vue Fonctions avec boutons pour les fonctions de la voiture

La vue Fonctions, une des vues élémentaires de l'écran central, contient tous les boutons per-

mettant d'activer les fonctions de la voiture. Vous pouvez naviguer jusqu'à la vue Fonctions à partir de la Page d'accueil en balayant de la gauche vers la droite sur l'écran⁹.

Différents types de boutons

Il existe trois types de boutons différents pour les fonctions de la voiture, présentés ci-dessous :

Type de bouton	Propriété	Fonctions concernées
Boutons de fonction	Avec positions Marche/Arrêt. Lorsqu'une fonction est activée, un témoin LED est allumé à gauche de l'icône du bouton. Appuyez sur le bouton pour activer/désactiver une fonction.	La plupart des boutons de la vue Fonctions correspondent à des fonctions.
Boutons de déclenchement	Sans positions Marche/Arrêt. Une pression sur un bouton de déclenchement entraîne l'ouverture d'une fenêtre pour la fonction correspondante. Il peut s'agir d'une fenêtre pour modifier la position du siège par exemple.	<ul style="list-style-type: none"> ● Caméra ● Rabattre l'appuie-tête ● Fonctions pour le rabattement des sièges ● Rég. affichage tête haute
Boutons de stationnement	Avec positions Marche, Arrêt et Recherche. Ressemblent aux boutons de fonction mais avec une position supplémentaire pour la recherche de places de stationnement.	<ul style="list-style-type: none"> ● Entrée stationnement ● Sortie stationnement

⁹ Concerne les voitures avec conduite à gauche. Pour les voitures avec conduite à droite, balayez dans la direction inverse.

Les différentes positions des boutons

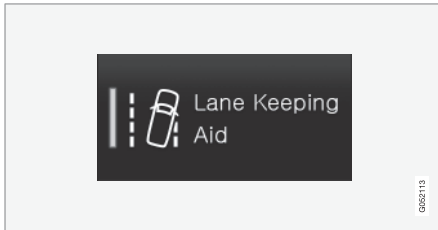

Lorsque le témoin LED sur le bouton d'une fonction ou de stationnement est allumé en vert, la fonction est activée. À l'activation de certaines fonctions, un texte supplémentaire peut apparaître pour expliquer le principe de la fonction. Ce texte est affiché pendant quelques secondes puis le bouton apparaît avec le témoin LED allumé.

Pour **Lane Keeping Aid**, le texte supplémentaire **Fonctionne uniq. à certaines vitesses** apparaît lorsque vous appuyez sur le bouton.

Appuyez brièvement une fois sur le bouton pour activer/désactiver la fonction.

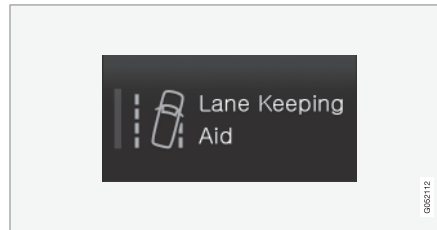

Si le témoin LED est éteint, la fonction est désactivée.

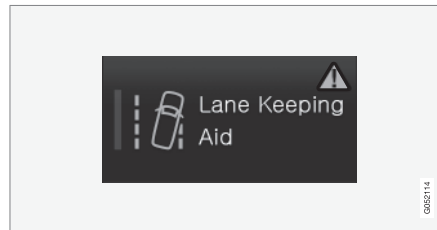

L'apparition d'un triangle d'avertissement apparaît dans la partie supérieure du bouton indique une anomalie.

Informations associées

- Vue d'ensemble de l'écran central de la console centrale. (p. 33)
- Naviguer parmi les vues de l'écran central (p. 40)
- Catégories de la vue Paramètres (p. 175)

Utiliser le clavier de l'écran central

Avec le clavier de l'écran central, vous pouvez écrire à l'aide de touches sur l'écran mais aussi à la main, en "dessinant" les lettres et caractères sur l'écran.

Écrire avec le clavier

Le clavier permet d'écrire des caractères, des lettres et des chiffres, par exemple pour rédiger des messages depuis la voiture, saisir un mot de passe ou chercher des articles dans le Manuel de conduite et d'entretien numérique.

Le clavier n'apparaît que lorsqu'il est possible d'écrire sur l'écran.



L'illustration présente une vue d'ensemble des boutons que le clavier peut afficher. Son aspect varie en fonction des paramètres de langue et des circonstances d'utilisation du clavier.

- 1 Barre de propositions ou de mots pinyin¹⁰. Les mots suggérés changent en fonction des lettres saisies. Naviguez parmi les propositions en appuyant sur les flèches à droite et à gauche. Appuyez sur une proposition pour la sélectionner. Notez que la fonction ne comporte pas tous les choix de langue. Dans ce cas, la barre n'apparaîtra pas sur le clavier.
- 2 En fonction de la langue que vous avez choisie pour le clavier (point 7), les caractères disponibles sont adaptés. Appuyez sur un caractère pour l'écrire.
- 3 En fonction des conditions d'utilisation du clavier, le bouton pour un rôle différent : soit pour écrire @, .com soit pour **créer une nouvelle ligne**.
- 4 Masque le clavier. Si cette action n'est pas possible, le bouton n'est pas affiché.
- 5 Permet d'écrire en majuscules. Appuyez une fois pour écrire une majuscule puis continuer en minuscules. Une seconde pression permet d'écrire toutes les lettres en majuscules. La pression suivante permet de repasser aux minuscules. Dans ce mode, la première lettre saisie après un point, points d'exclamation et d'interrogation compris, sera en majuscule. Cela concerne aussi la première lettre du champ de texte. Dans les champs de texte destinés aux noms et adresses, chaque mot

commence par une majuscule. Pour les champs de texte destinés aux mots de passe, adresses de site internet ou adresses de courriel, toutes les lettres sont inscrites en minuscules, sauf si vous avez activement demandé une majuscule avec le bouton.

- 6 Saisie de chiffres. Le clavier (2) apparaît alors avec des chiffres. Appuyez sur ABC qui, en mode chiffres apparaît à la place de 123, pour revenir au clavier de lettres, ou sur #\~ pour afficher le clavier de caractères spéciaux.
- 7 Permet de changer de langue pour la saisie de texte, **UK** par exemple. Les caractères disponibles et les mots suggérés (1) varient en fonction de la langue sélectionnée. Appuyez pour afficher une liste des langues et appuyez sur la langue que vous souhaitez utiliser. Pour ajouter des langues au clavier, référez-vous à la section "Modifier la langue du clavier" ci-dessous.
- 8 Espace.
- 9 Annuler une saisie de texte. Appuyez brièvement pour supprimer un caractère à la fois. Attendez un court instant avant d'appuyer à nouveau pour supprimer le caractère suivant, etc.
- 10 Permet de modifier le mode de clavier pour saisir les lettres et les caractères à la main.

Vous trouverez plus de précisions dans la section "Saisie de caractères à la main sur l'écran".

Appuyez sur le bouton de validation au-dessus du clavier (n'apparaît pas sur l'illustration) pour confirmer la saisie du texte effectuée. Le bouton peut avoir un aspect différent en fonction des circonstances.

Modifier la langue du clavier

Pour pouvoir alterner entre différentes langues avec le clavier, vous devez d'abord ajouter les langues sous **Paramètres**.

¹⁰ Ceci est valable en cas de choix du clavier japonais, chinois ou taiwanais.

Ajouter/supprimer des langues dans les paramètres

Le clavier est automatiquement paramétré sur la même langue que la langue du système. La langue du clavier peut être manuellement adaptée sans que la langue du système ne subisse de modification.

1. Appuyez sur **Paramètres** de la Vue principale.
2. Appuyez sur **Système → Configurations du clavier**.
3. Sélectionnez une ou plusieurs langues dans la liste.
 - > Vous pouvez maintenant alterner entre les langues sélectionnées, directement depuis le clavier.

Si vous n'avez sélectionné aucune langue sous **Paramètres**, le clavier conserve la langue du système de la voiture. Référez-vous à la section "Modifier les paramètres système dans la vue Paramètres".

Alterner entre différentes langues pour le clavier

Si vous avez sélectionné plusieurs langues dans **Paramètres**, le bouton (n° 7 sur l'illustration ci-dessus) du clavier permet d'alterner en les différentes langues.

SE

Pour modifier la langue du clavier :

1. Appuyez et maintenez le bouton enfoncé (illustration ci-dessus).
 - > Une liste apparaît.
2. Sélectionnez la langue souhaitée. Si vous avez sélectionné plus de quatre langues sous **Paramètres**, vous pouvez faire défiler la liste sur le clavier.
 - > Le clavier change en fonction de la langue sélectionnée et les mots suggérés sont différents.

Variants d'une lettre ou d'un caractère

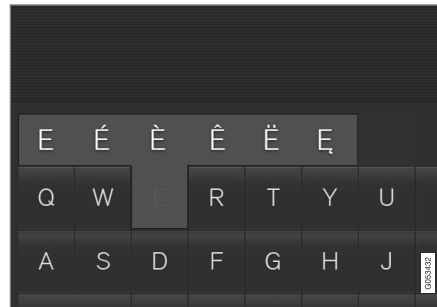

Pour écrire une variante de lettre/caractère, par exemple **é** ou **è** :

1. Appuyez sur la lettre/le caractère et maintenez la pression.
 - > Une fenêtre avec les variantes de lettre/caractère disponibles apparaît.
2. Appuyez sur la variante souhaitée. Si vous ne choisissez aucune variante, la lettre/le caractère original sera saisi.

Écrire la lettre/le caractère à la main sur l'écran

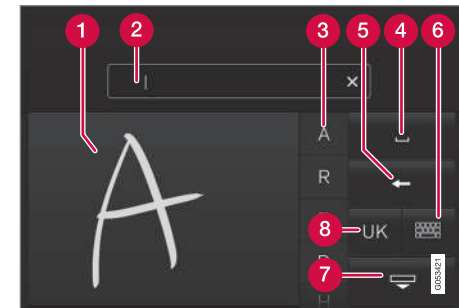

- 1 Zone pour écrire les lettres/caractères.
- 2 Champ de texte où les lettres/caractères apparaissent au fur et à mesure que vous les écrivez sur l'écran.
- 3 Suggestions de lettres/caractères. Il est possible de faire défiler la liste.

- 4 Espace.
- 5 Annuler une saisie de texte. Appuyez brièvement pour supprimer une lettre/un caractère à la fois. Attendez un court instant avant d'appuyer à nouveau pour supprimer la lettre/le caractère suivant, etc.
- 6 Revenir au clavier avec la saisie de caractères ordinaire.
- 7 Masquer le clavier. Si cette action n'est pas possible, le bouton n'est pas affiché.
- 8 Changer de langue de saisie de texte.

Écrire la lettre/le caractère à la main

1. Écrivez une lettre/un caractère dans la zone dédiée (1).
 - > Des suggestions de caractères ou de lettres apparaissent (3). Les plus probables sont placées en haut de la liste.
2. Attendez un instant pour saisir le caractère/la lettre.
 - > Le caractère/la lettre en haut de la liste est saisi(e). Il est aussi possible de choisir un autre caractère que celui qui apparaît en haut de la liste. Pour cela, il suffit d'appuyer sur le caractère/la lettre souhaité(e) dans la liste.

Supprimer/modifier un caractère/une lettre écrit(e) à la main.

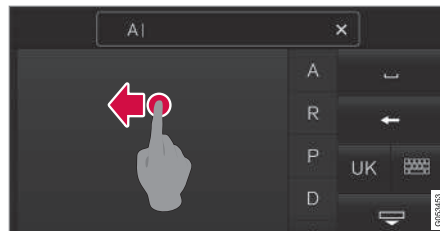

Pour supprimer les caractères présents dans le champ (2), balayez sur le champ destiné à écrire à la main (1).

- Plusieurs méthodes permettent de supprimer/modifier des caractères/lettres ¹¹:
 - Appuyez dans la liste (3) sur la lettre concernée.
 - Appuyez sur le bouton pour annuler la saisie (5) pour supprimer la lettre et recommencer.
 - Effectuez un balayage horizontal de la droite vers la gauche sur la zone prévue pour écrire les lettres (1). Effacez plusieurs caractères en balayant plusieurs fois sur la zone.
 - Une pression sur croix du champ de texte (2) permet de supprimer l'ensemble du texte saisi.

Effacer le caractère ou créer un espace/nouvelle ligne avec le clavier arabe

Pour le clavier arabe, les alternatives suivantes existent :

- Effacer un caractère - Effectuer un balayage horizontal de la gauche vers la droite sur la zone prévue pour écrire les lettres (1).
- Créer un espace - balayer de la droite vers la gauche sur la même zone.
- Pour le clavier arabe, les alternatives suivantes existent :
 - Appuyez dans la liste (3) sur la lettre concernée.
 - Appuyez sur le bouton pour annuler la saisie (5) pour supprimer la lettre et recommencer.
 - Effectuez un balayage horizontal sur la zone prévue pour écrire les lettres (1). Cette opération supprime l'ensemble du texte saisi dans le champ (2).
 - Une pression sur croix du champ de texte (2) permet de supprimer l'ensemble du texte saisi.

¹¹ Pour le clavier arabe, l'approche est différente. Voir la rubrique "Effacer un caractère ou créer un espace/nouvelle ligne avec le clavier arabe".

Changer de ligne dans un champ de texte libre saisi à la main



Vous pouvez changer de ligne en dessinant le symbole ci-dessus dans le champ prévu pour la saisie à la main. Pour le clavier arabe - dessinez le même symbole mais inversé.

Informations associées

- Vue Paramètres (p. 174)
- Utiliser l'écran central (p. 36)
- Gérer les messages (p. 438)
- Modifier les paramètres système dans la vue Paramètres (p. 177)

SÉCURITÉ

Sécurité

La voiture est équipée de nombreux systèmes de sécurité à la fois pour le conducteur et les passagers.

Témoin d'avertissement sur l'écran conducteur



Le témoin d'avertissement sur l'écran conducteur s'allume lorsque le système électrique de la voiture est en position de contact II. Il s'éteint après environ 6 secondes si aucune anomalie n'est détectée dans le système de coussins gonflables.

ATTENTION

Si le témoin d'avertissement reste allumé ou s'allume durant la conduite, cela signifie que le système de coussins gonflables ou un autre système de sécurité ne fonctionne pas correctement. Volvo recommande de contacter un atelier Volvo agréé au plus vite.

Informations associées

- Sécurité lors de la grossesse (p. 58)
- Ceinture de sécurité (p. 59)
- Coussins gonflables (p. 64)
- Systèmes de sécurité (p. 70)
- Mode sécurité (p. 72)
- Sécurité des enfants (p. 74)

Sécurité lors de la grossesse

Il est important d'utiliser correctement la ceinture de sécurité pendant la grossesse et que les conductrices enceintes adaptent leur position.

Ceinture de sécurité

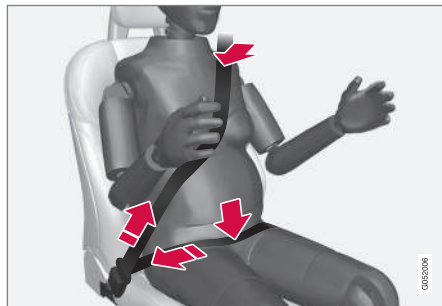

La ceinture de sécurité doit se coller contre l'épaule et la partie diagonale doit se placer entre les seins et sur le côté du ventre.

La sangle basse de la ceinture de sécurité doit reposer bien à plat sur le côté des cuisses et le plus sous le ventre possible. Elle ne doit pas glisser et remonter sur le ventre. Elle ne doit pas être lâche mais suivre les lignes du corps. Vérifiez aussi qu'elle n'est pas torsadée.

Position d'assise

À mesure du déroulement de la grossesse, les conductrices enceintes doivent régler le siège et le volant de manière à avoir un parfait contrôle de

la voiture (le volant et les pédales doivent être facilement accessibles). Il convient de régler pour obtenir la distance maximale entre le ventre et volant.

Informations associées

- Sécurité (p. 58)
- Ceinture de sécurité (p. 59)
- Siège avant à commande manuelle (p. 123)
- Sièges avant à commande électrique* (p. 124)

Ceinture de sécurité

Tout freinage peut avoir des conséquences graves si la ceinture de sécurité n'est pas attachée.

Pour une protection maximale la ceinture de sécurité doit être correctement appliquée sur le corps. N'inclinez pas le dossier trop en arrière. La ceinture de sécurité est prévue pour protéger un passager assis en position normale.

ATTENTION

Pensez à ne pas utiliser de pince sur la ceinture de sécurité, à ne pas la fixer à un crochet ou tout autre élément de l'aménagement intérieur qui pourrait empêcher le positionnement correct de la ceinture de sécurité.

ATTENTION

Les ceintures de sécurité et les coussins gonflables sont conçus pour fonctionner ensemble. Si une ceinture de sécurité n'est pas attachée ou si elle est utilisée incorrectement, l'efficacité du coussin gonflable pourra être altérée en cas de collision.

ATTENTION

Ne modifiez ou ne réparez jamais vous-même les ceintures de sécurité. Volvo recommande de contacter un atelier Volvo agréé.

Si une ceinture de sécurité a été soumise à une force importante, lors d'une collision par exemple, la ceinture de sécurité entière doit être remplacée. La ceinture de sécurité peut avoir perdu certaines de ses caractéristiques de protection, même si elle ne paraît pas avoir été endommagée. Faites également remplacer la ceinture de sécurité si elle est usée ou abîmée. La ceinture de sécurité de remplacement doit être homologuée et conçue pour être fixée à la même place que la ceinture de sécurité d'origine.

Informations associées

- Sécurité (p. 58)
- Tendeur de ceinture de sécurité (p. 59)
- Attacher/détacher votre ceinture de sécurité (p. 60)
- Rappels pour les portes et les ceintures de sécurité (p. 62)

Tendeur de ceinture de sécurité

La voiture est équipée de tendeurs de ceinture électriques et pyrotechniques qui peuvent resserrer les ceintures de sécurité lors de situations critiques et de collisions.

Tendeur de ceinture de sécurité en cas de collision

Toutes les ceintures de sécurité sont munies de tendeurs de ceinture pyrotechniques.

Les tendeurs de ceinture de sécurité pyrotechniques tendent la ceinture en cas de forte collision pour mieux retenir les personnes.

Tendeur de ceinture de sécurité en cas de situations critiques

Les ceintures de sécurité du conducteur et du passager avant sont munies de tendeurs de ceinture électriques.

Le tendeur de ceinture de sécurité coopère et peut être activé avec les systèmes de sécurité active City Safety et Rear Collision Warning. Dans les situations critiques comme le freinage de panique, les manœuvres d'évitement brusques, les sorties de route (tomber dans un fossé, décoller du sol ou heurter un élément alentour), les dérapages ou les risques de collision, la ceinture de sécurité peut être tendue grâce au moteur électrique du tendeur.

Le tendeur électrique de ceinture de sécurité positionne mieux le passager afin de réduire le

risque de heurter les éléments intérieurs de la voiture et d'améliorer l'effet des autres systèmes de sécurité comme les coussins gonflables de la voiture.

! IMPORTANT

Si le coussin gonflable passager est désactivé, le tendeur électrique de ceinture de sécurité du côté passager est aussi désactivé.

Réinitialiser les tendeurs électriques de ceinture de sécurité

Une fois la situation critique passée, la ceinture et le tendeur électrique sont automatiquement réinitialisés.

Si la ceinture restait tendue :

1. Arrêtez la voiture en un lieu sûr.
2. Détachez la ceinture de sécurité puis rebouclez-la.
 - > La ceinture de sécurité et le tendeur sont réinitialisés.

! ATTENTION

Ne modifiez ou ne réparez jamais vous-même les ceintures de sécurité. Volvo recommande de contacter un atelier Volvo agréé.

Si une ceinture de sécurité a été soumise à une force importante, lors d'une collision par exemple, la ceinture de sécurité entière doit être remplacée. La ceinture de sécurité peut avoir perdu certaines de ses caractéristiques de protection, même si elle ne paraît pas avoir été endommagée. Faites également remplacer la ceinture de sécurité si elle est usée ou abîmée. La ceinture de sécurité de remplacement doit être homologuée et conçue pour être fixée à la même place que la ceinture de sécurité d'origine.

Informations associées

- Ceinture de sécurité (p. 59)
- Attacher/détacher votre ceinture de sécurité (p. 60)
- Rappels pour les portes et les ceintures de sécurité (p. 62)
- City Safety (p. 322)
- Rear Collision Warning (p. 331)
- Activer/désactiver le coussin gonflable passager* (p. 66)

Attacher/détacher votre ceinture de sécurité

Assurez-vous que tous les passagers portent leur ceinture de sécurité avant de démarrer.

Pour attacher votre ceinture de sécurité

1. Tirez lentement la ceinture de sécurité tout en vérifiant qu'elle n'est ni vrillée ni endommagée.

Pour la place centrale de la deuxième rangée de sièges, veillez à ce que la ceinture soit bien dans le guide.

i NOTE

L'enrouleur se bloque et la ceinture de sécurité ne peut être déroulée davantage dans les cas suivants :

- si vous tirez trop rapidement sur la ceinture
- en cas de freinage ou d'accélération
- si la voiture est fortement inclinée.

2. Verrouillez la ceinture de sécurité en insérant sa boucle dans le verrou prévu.
 - > Un déclic vous indique que la ceinture de sécurité est bien verrouillée.

ATTENTION

Attachez toujours la ceinture de sécurité du bon côté. Les ceintures de sécurité et les boucles risqueraient alors de ne pas remplir leur rôle correctement en cas de collision. Il y a risque de blessures graves.

3. Les ceintures de sécurité des sièges avant et des places extérieures à l'arrière peuvent être réglées en hauteur.



Pressez la boucle de ceinture et ajustez la hauteur de la ceinture.

Placez la ceinture de sécurité aussi haut que possible sans qu'elle ne frotte sur la gorge.

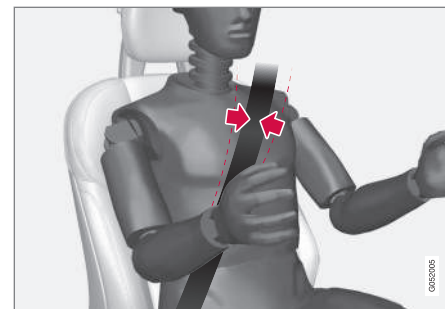

La ceinture de sécurité doit reposer sur l'épaule (pas sur le bras).

4. Déroulez la sangle abdominale en tirant sur la sangle diagonale vers le haut sur l'épaule.

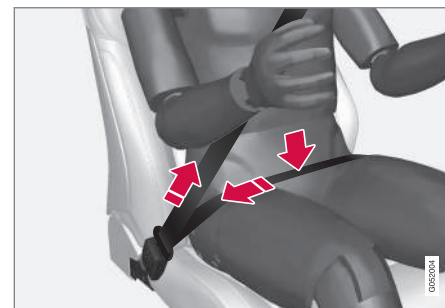

La sangle abdominale doit être placée sur la partie inférieure de l'abdomen (pas sur le ventre).

ATTENTION

Chaque ceinture de sécurité est prévue pour une seule personne.

ATTENTION

Pensez à ne pas utiliser de pince sur la ceinture de sécurité, à ne pas la fixer à un crochet ou tout autre élément de l'aménagement intérieur qui pourrait empêcher le positionnement correct de la ceinture de sécurité.

ATTENTION

N'endommagez jamais les ceintures de sécurité et n'introduisez jamais de corps étrangers dans la boucle. Les ceintures de sécurité et les boucles risqueraient alors de ne pas remplir leur rôle correctement en cas de collision. Il y a risque de blessures graves.

Détacher votre ceinture de sécurité

1. Appuyez sur le bouton rouge de l'attache et laissez la ceinture de sécurité s'enrouler.
2. Si la ceinture de sécurité ne s'est pas entièrement rétractée, enroulez-la manuellement pour qu'elle ne pende pas.

Pour la place centrale de la deuxième rangée de sièges, veillez à ce que la ceinture soit bien dans le guide.

Informations associées

- Ceinture de sécurité (p. 59)
- Tendeur de ceinture de sécurité (p. 59)
- Rappels pour les portes et les ceintures de sécurité (p. 62)

Rappels pour les portes et les ceintures de sécurité

Le système rappelle aux personnes qui n'ont pas bouclé leur ceinture de sécurité de le faire et avertit le conducteur si une porte, le capot moteur, le hayon ou la trappe du réservoir est ouvert.

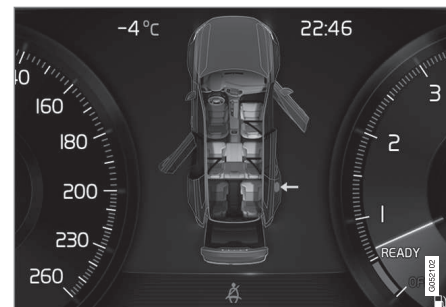
Représentation graphique de l'écran conducteur

Graphique sur l'écran conducteur présentant différents types d'alertes. La couleur d'alerte pour les portes et hayon dépendent de la vitesse de la voiture.

La représentation graphique de l'écran conducteur indique les sièges où sont assis des passagers avec ou sans ceinture de sécurité.

Le même graphique présente également le capot moteur, le hayon, la trappe de réservoir ou toute autre porte ouverte.

La représentation graphique est automatiquement masquée après environ 30 secondes de conduite ou en appuyant sur le bouton **O** des commandes au volant droites.

Témoin de ceinture de sécurité non bouclée



Rappel lumineux sur la console de plafonnier

Un rappel lumineux apparaît sur la console de plafonnier et un témoin d'avertissement s'allume sur l'écran conducteur.

Le rappel sonore dépend de la vitesse ainsi que de la durée de conduite et de la distance.

Le statut des ceintures conducteur et passagers est présenté sur le graphique de l'écran conducteur lorsqu'une ceinture est enclenchée ou pas.

Les sièges enfant ne sont pas pris en compte par le système de témoin de ceinture de sécurité non bouclée.

Siège avant

Un rappel lumineux et sonore incite les personnes (conducteur et passagers) qui n'ont pas bouclé leur ceinture de sécurité à le faire.

Banquette arrière

Le système de témoin de ceinture de sécurité non bouclée de la banquette arrière assure deux fonctions partielles :

- Indiquer les ceintures de sécurité utilisées sur la banquette arrière. La représentation graphique de l'écran conducteur apparaît lors de l'utilisation des ceintures de sécurité.
- Rappeler, grâce à un rappel sonore et lumineux, que l'une des ceintures de sécurité des sièges arrière n'a pas été bouclée lors du déplacement de la voiture. Le rappel est interrompu lorsque la ceinture de sécurité a été bouclée mais il peut aussi être supprimé en appuyant sur le bouton **O** des commandes au volant droites.

Rappel de porte, capot moteur, hayon ou trappe de réservoir ouvert.

Si le capot moteur, le hayon, la trappe de réservoir ou une porte n'est pas correctement fermé, la représentation graphique sur l'écran conducteur indique l'élément ouvert. Arrêtez-vous en un lieu sûr et fermez correctement l'élément fautif.



Si la voiture roule à une vitesse inférieure à environ 10 km/h, le témoin d'information de l'écran conducteur s'allume.



Si la voiture roule à une vitesse supérieure à environ 10 km/h, le témoin d'avertissement de l'écran conducteur s'allume.

Informations associées

- Ceinture de sécurité (p. 59)
- Tendeur de ceinture de sécurité (p. 59)
- Attacher/détacher votre ceinture de sécurité (p. 60)

Coussins gonflables

La voiture est équipée de coussins gonflables et de rideaux gonflables pour le conducteur et les passagers.

ATTENTION

Le module de commande du système de coussins gonflables est situé dans la console centrale. Si la console centrale a été inondée, débranchez les câbles de la batterie de démarrage. N'essayez pas de faire démarrer la voiture car les coussins gonflables pourraient se déployer. Faire remorquer la voiture. Volvo recommande de faire transporter la voiture jusqu'à un atelier Volvo agréé.

Coussins gonflables déclenchés

Si l'un des coussins gonflables s'est déployé, voici ce que nous vous recommandons :

- Faites remorquer la voiture. Volvo recommande de la faire remorquer à un atelier Volvo agréé. Ne roulez pas avec des coussins gonflables déployés.
- Volvo recommande de confier le remplacement des composants des systèmes de sécurité de la voiture à un atelier Volvo agréé.
- Consultez toujours un médecin.

ATTENTION

Ne roulez jamais avec des coussins gonflables déployés. Ils gênent la conduite du véhicule. D'autres systèmes pourraient être endommagés. La fumée et la poussière qui se sont formées durant le déclenchement des coussins gonflables peuvent donner lieu à des irritations/lésions cutanées et oculaires. En cas de contact avec la peau ou les yeux, rincez abondamment à l'eau froide. La grande vitesse à laquelle les coussins gonflables se déploient peut induire des brûlures dues aux frottements du matériau du coussin gonflable avec la peau.

Informations associées

- Sécurité (p. 58)
- Coussins gonflables conducteur et passager (p. 64)
- Coussin gonflable latéral (p. 69)
- rideau gonflable (p. 70)

Coussins gonflables conducteur et passager

En complément de la ceinture de sécurité, la voiture est équipée de coussins gonflables pour le conducteur et le passager du siège avant.



Coussins gonflables conducteur et passager.

En cas de collision frontale, le système de coussins gonflables protège la tête, le visage et la poitrine du conducteur et du passager. De plus, ils protègent les genoux et les jambes du conducteur.

Lors d'une forte collision, les capteurs réagissent et le(s) coussin(s) gonflable(s) se gonflent. Le coussin gonflable amortit les chocs pour les occupants du véhicule au moment de la collision. Le coussin gonflable se dégonfle aussitôt après l'impact. Dans le même temps, il se dégage un peu de fumée dans l'habitacle, ce qui est tout à

fait normal. Le processus complet de gonflage et de dégonflage dure quelques dixièmes de secondes.

i NOTE

Les capteurs réagissent différemment en fonction des circonstances de la collision et de l'utilisation de ceintures de sécurité. Concerne toutes les positions dotées d'une ceinture de sécurité.

Certaines collisions déclenchent donc l'activation d'un seul coussin gonflable (ou aucun). Les capteurs détectent les forces de collision auxquelles le véhicule est soumis et la mesure est adaptée pour déclencher un ou plusieurs coussins gonflables ou aucun d'entre eux.

⚠ ATTENTION

Les ceintures de sécurité et les coussins gonflables sont conçus pour fonctionner ensemble. Si une ceinture de sécurité n'est pas attachée ou si elle est utilisée incorrectement, l'efficacité du coussin gonflable pourra être altérée en cas de collision.

Pour réduire le risque de blessures au moment du déploiement du coussin gonflable, les passagers doivent être assis aussi droit que possible avec les pieds au plancher et le dos contre le dossier.

⚠ ATTENTION

Volvo recommande de contacter un atelier Volvo agréé pour la réparation. Une intervention incorrecte dans le système de coussins gonflables peut entraîner un fonctionnement incorrect et causer de graves blessures.

Coussins gonflables du côté conducteur

Coussin gonflable dans le volant

Le coussin gonflable (airbag) est plié au centre du volant. Le volant porte l'inscription **AIRBAG**.

Coussin gonflable pour les genoux

Le coussin gonflable est plié dans la partie inférieure du tableau de bord du côté conducteur. Le panneau porte l'inscription **AIRBAG**.

⚠ ATTENTION

Ne placez et ne fixez jamais aucun objet devant ou sur le panneau où se trouve le coussin gonflable pour genoux.

Coussin gonflable passager

Le coussin gonflable est plié dans un compartiment situé au-dessus de la boîte à gants. Le panneau porte l'inscription **AIRBAG**.

⚠ ATTENTION

Ne placez aucun objet devant ou sur le tableau de bord à l'endroit du coussin passager.

Autocollant pour le coussin gonflable passager



Autocollant sur le pare-soleil du côté passager.



Autocollant sur le montant de porte du côté passager. L'autocollant est visible en ouvrant la porte passager.

L'autocollant d'avertissement pour le coussin gonflable est placé comme ci-dessus.

ATTENTION

Si la voiture n'est pas équipée d'un commutateur pour activer/désactiver le coussin gonflable passager, celui-ci est toujours activé.

ATTENTION

Ne laissez jamais personne debout ou assis devant le siège passager.

Ne placez jamais un enfant dans un siège enfant (même dos à la route) ou un coussin rehausseur sur le siège passager avant si le coussin gonflable est activé.

Les personnes dont la taille est inférieure à 140 cm ne doivent en aucun cas s'asseoir sur le siège passager avant lorsque le coussin gonflable (airbag) est activé.

Si les conseils ci-dessus ne sont pas suivis, les personnes concernées risquent de graves blessures et leur vie peut être mise en danger.

Informations associées

- Coussins gonflables (p. 64)
- Activer/désactiver le coussin gonflable passager* (p. 66)

Activer/désactiver le coussin gonflable passager*

Il est possible de désactiver le coussin gonflable passer si la voiture est équipée d'un commutateur, Passenger Airbag Cut Off Switch (PACOS).

Commutateur

Le commutateur du coussin gonflable passager est placé sur le côté du tableau de bord, côté passager. Il est accessible lorsque la porte est ouverte.

Vérifiez que l'interrupteur se trouve dans la position souhaitée.

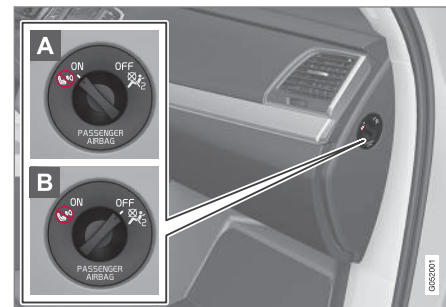

A ON - le coussin gonflable est activé et un adulte peut se placer en sécurité sur la place passager.

B OFF - Le coussin gonflable est désactivé et un enfant positionné dans un siège enfant

peut être placé en sécurité sur la place passager.

ATTENTION

Si la voiture n'est pas équipée d'un commutateur pour activer/désactiver le coussin gonflable passager, celui-ci est toujours activé.

Activer le coussin gonflable passager



- 1 Tirez le commutateur et tournez de la position **OFF** (B) à la position **ON** (A).
 - > L'écran conducteur affiche un message indiquant que le coussin gonflable passager est activé.

2. Validez le message en appuyant sur le bouton **O** des commandes au volant droites.

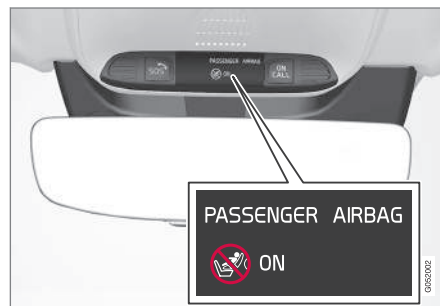

- > Un message texte et un symbole d'avertissement sur la console de plafonnier indiquent que le coussin gonflable passager est activé.

ATTENTION

Ne placez jamais un enfant dans un siège enfant (même dos à la route) ou un coussin rehausseur sur le siège passager avant si le coussin gonflable est activé.

Les personnes dont la taille est inférieure à 140 cm ne doivent en aucun cas s'asseoir sur le siège passager avant lorsque le coussin gonflable est activé.

Si les conseils ci-dessus ne sont pas suivis, les personnes concernées risquent de graves blessures et leur vie peut être mise en danger.

Désactiver le coussin gonflable passager



- 1 Tirez le commutateur et tournez de la position **ON** (A) à la position **OFF** (B).
 - > L'écran conducteur affiche un message indiquant que le coussin gonflable passager est désactivé.

SÉCURITÉ

2. Validez le message en appuyant sur le bouton **O** des commandes au volant droites.

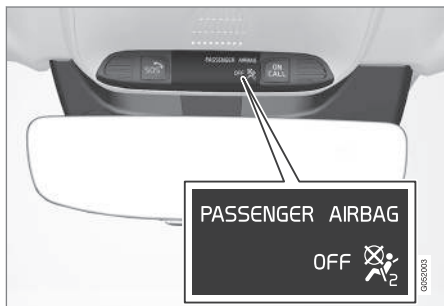

- > Un message texte et un témoin sur la console de plafonnier indique que le coussin gonflable passager est désactivé.

ATTENTION

Les personnes dont la taille est supérieure à 140 cm ne doivent en aucun cas s'asseoir sur le siège passager avant lorsque le coussin gonflable (airbag) est désactivé.

Ne laissez personne s'asseoir dans le siège passager si le message de la console de plafonnier indique que le coussin gonflable est désactivé en même temps que le témoin d'avertissement de coussins gonflables sur l'écran conducteur est allumé. Ceci indique une panne grave. Contactez immédiatement un atelier. Volvo recommande de contacter un atelier Volvo agréé.

Si les conseils ci-dessus ne sont pas suivis, les personnes concernées risquent de graves blessures et leur vie peut être mise en danger.

IMPORTANT

Si le coussin gonflable passager est désactivé, le tendeur électrique de ceinture de sécurité du côté passager est aussi désactivé.

NOTE

Lorsque la position de contact **II** est sélectionnée, le témoin d'avertissement du coussin gonflable apparaît sur l'écran conducteur pendant environ 6 secondes.

L'indication sur le plafonnier s'allume alors et indique le statut du coussin gonflable (airbag) de la place passager.

Informations associées

- Coussins gonflables conducteur et passager (p. 64)
- Tendeur de ceinture de sécurité (p. 59)

Coussin gonflable latéral

Les coussins gonflables, côtés conducteur et passager, protègent la poitrine et les hanches.



Les coussins gonflables latéraux sont intégrés dans les cadres des dossiers des sièges avant

Les rideaux gonflables latéraux sont un composant du Side Impact Protection System (SIPS) et du système de coussins gonflables. En cas de collision latérale, le SIPS répartit une grande partie de l'impact de la collision dans les longerons, les montants, le plancher, le toit et les autres éléments de la carrosserie.

Lors d'une forte collision, les capteurs réagissent et le coussin gonflable latéral se gonfle. Celui-ci se déploie entre le passager et le panneau de portière, amortissant ainsi le choc au moment de l'impact. Le coussin gonflable se dégonfle aussitôt après l'impact. En règle générale, le coussin

gonflable latéral se gonfle uniquement du côté de la collision.

ATTENTION

Volvo recommande de contacter un atelier Volvo agréé pour la réparation. Une intervention incorrecte dans le système de coussins gonflables latéraux peut entraîner un fonctionnement incorrect et causer de graves blessures.

ATTENTION

Ne placez aucun objet dans l'espace compris entre le côté du siège avant et le panneau de porte. En effet, cet espace peut être nécessaire au bon déploiement du coussin gonflable latéral.

Volvo recommande de n'utiliser que des housses homologuées par Volvo. Dans le cas contraire, le fonctionnement des coussins gonflables latéraux peut être perturbé.

ATTENTION

Le coussin gonflable latéral est un complément à la ceinture de sécurité. Utilisez toujours la ceinture de sécurité.

Coussin gonflable latéral et siège enfant

Le coussin gonflable latéral n'a pas d'effet négatif sur la protection offerte par les sièges pour enfant et les coussins rehausseurs.

Un siège enfant/coussin rehausseur peut être placé sur le siège avant à condition que la voiture ne soit pas équipée d'un coussin gonflable activé du côté passager.

Informations associées

- Coussins gonflables (p. 64)

rideau gonflable

Le rideau gonflable, Inflatable Curtain (IC), a été conçu pour empêcher la tête du conducteur et des passagers de heurter l'intérieur de la voiture en cas de collision.

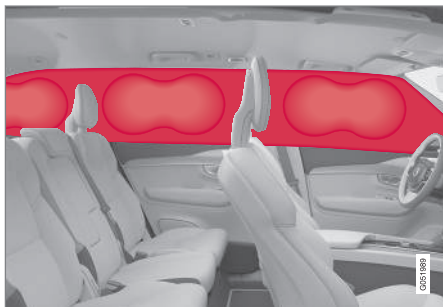

Le rideau gonflable est un composant du Side Impact Protection System et du système de coussins gonflables.

Le rideau gonflable est installé le long du plafond, de chaque côté et il aide à protéger le conducteur et les passagers des places extérieures de la voiture. Les panneaux sont marqués du symbole **IC AIRBAG**.

Lors d'une forte collision, les capteurs réagissent et le rideau gonflable se gonfle.

ATTENTION

Ne suspendez ni ne fixez jamais d'objets lourds aux poignées du toit. Les crochets ne sont destinés qu'à des vêtements légers (et non à des objets durs comme des parapluies par exemple).

Ne vissez ni ne montez jamais quoi que ce soit dans la garniture du pavillon, dans les montants de portières ni dans les panneaux latéraux. La protection offerte pourrait alors être compromise. Volvo recommande de n'utiliser que des pièces Volvo d'origine homologuées à ces endroits précis.

ATTENTION

Laissez un espace de 10 cm entre la vitre latérale et la charge si celle-ci arrive au-dessus du bord inférieur de la vitre des portes. Sinon, l'effet de protection du rideau gonflable caché dans le plafond de la voiture disparaît.

ATTENTION

Le rideau gonflable est un complément à la ceinture de sécurité. Utilisez toujours la ceinture de sécurité.

Informations associées

- Coussins gonflables (p. 64)

Systèmes de sécurité

La voiture est équipée d'un certain nombre de systèmes de sécurité qui interagissent pour protéger le conducteur et les passagers du véhicule en cas d'accident.

La voiture est équipée de plusieurs capteurs qui réagissent en cas d'accident et activent divers systèmes de sécurité, comme Roll Stability Control, le système de coussins gonflables et les tendeurs de ceinture de sécurité en fonction des conditions spécifiques de l'accident. S'y ajoute également un système de sécurité purement mécanique, le Whiplash Protection System.

Informations associées

- Sécurité (p. 58)
- Roll Stability Control (p. 72)
- Coussins gonflables (p. 64)
- Tendeur de ceinture de sécurité (p. 59)
- Whiplash Protection System (p. 71)

Whiplash Protection System

Whiplash Protection System (WHIPS) est un système de protection contre les blessures dues au coup du lapin. Le système est constitué de dossiers et assises absorbants d'énergie et d'appui-tête spécifiques intégrés dans les deux sièges avant.

Le système WHIPS est activé en cas de collision par l'arrière en prenant en compte l'angle de la collision, la vitesse et les caractéristiques de l'autre véhicule.

Lorsque le système WHIPS est activé, l'assise et les dossiers des sièges avant se déplacent vers le bas de façon à modifier la position du conducteur et des passagers avant. Cela diminue les risques de blessures dues au coup du lapin.

ATTENTION

Le système WHIPS est un complément à la ceinture de sécurité. Utilisez toujours la ceinture de sécurité.

ATTENTION

Ne modifiez ou ne réparez jamais vous-même le siège ou le système WHIPS. Volvo recommande de contacter un atelier Volvo agréé.

Si les sièges avant ont été soumis à une force importante, lors d'une collision par exemple, il convient de les remplacer. Les sièges peuvent avoir perdu certaines de leurs caractéristiques de protection, même s'ils ne paraissent pas avoir été endommagés.

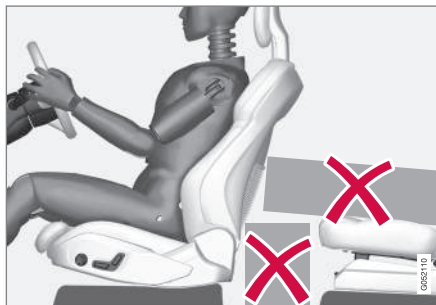

Ne placez jamais d'objets sur le plancher derrière ou sous les sièges avant ou la rangée de sièges située derrière les sièges conducteur et passager qui pourraient gêner le fonctionnement du système WHIPS.

ATTENTION

Évitez d'entreposer des boîtes ou des objets entre le coussin d'assise de la banquette arrière et le dossier d'un siège avant.

ATTENTION

Si l'un des dossiers de la banquette arrière est abaissé, le siège avant correspondant doit être déplacé vers l'avant pour ne pas entrer en contact avec l'appui-tête abaissé.

Position d'assise

Afin d'assurer la meilleure protection possible du système WHIPS, le conducteur et le passager doivent adopter une position d'assise correcte et veiller à ne pas gêner le fonctionnement du système.

Réglez correctement le siège avant avant de prendre la route.

Le conducteur et le passager avant doivent être assis au centre de leur siège tout en maintenant une faible distance entre leur tête et l'appui-tête.

WHIPS et sièges enfant

Le système WHIPS n'a pas d'effet négatif sur la protection offerte par les sièges pour enfant et les coussins rehausseurs.

Un siège enfant/coussin rehausseur peut être placé sur le siège avant à condition que la voiture

ne soit pas équipée d'un coussin gonflable activé du côté passager.

Informations associées

- Systèmes de sécurité (p. 70)
- Siège avant à commande manuelle (p. 123)
- Sièges avant à commande électrique* (p. 124)
- Rear Collision Warning (p. 331)

Roll Stability Control

Le système Roll Stability Control (RSC) réduit le risque de retournement par exemple lors des manœuvres d'évitement ou si la voiture part en dérapage.

Le système RSC utilise un capteur qui enregistre les modifications dans l'inclinaison latérale de la voiture. À l'aide de cette information, le risque de retournement est calculé. Si un risque existe, le système de contrôle électronique de la stabilité est activé, le régime moteur est réduit et une ou plusieurs roues sont freinées jusqu'à ce que le véhicule ait retrouvé sa stabilité.

ATTENTION

Avec une conduite normale, le système RSC améliore la sécurité de la voiture. Cette condition ne doit pas être interprétée comme une invitation à l'augmentation de la vitesse. Respectez toujours les mesures normales de précaution pour une conduite en toute sécurité.

Informations associées

- Systèmes de sécurité (p. 70)
- Système de contrôle électronique de la stabilité (p. 272)

Mode sécurité

Le mode sécurité est une protection qui prend effet lorsqu'un accident peut avoir endommagé une fonction importante de la voiture, par exemple des conduites de carburant, les capteurs de l'un des systèmes de sécurité ou le système de freinage.

Si la voiture est impliquée dans une collision, le message **Safety mode** apparaît sur l'écran conducteur avec un symbole d'avertissement. Cela signifie que les fonctions de la voiture ont été réduites.

Si la voiture passe en mode sécurité, vous pouvez essayer de réinitialiser le système puis de démarrer la voiture afin de la déplacer pour la mettre dans un lieu hors de danger.

ATTENTION

Ne tentez jamais de réparer la voiture vous-même ou de réinitialiser les systèmes électroniques lorsqu'elle a été en mode sécurité. Ceci pourrait entraîner des blessures ou un dysfonctionnement de la voiture. Volvo recommande de toujours faire vérifier et réparer votre voiture par un atelier Volvo agréé lorsque le texte **Safety mode** a été affiché.

⚠ ATTENTION

Lorsque la voiture est mise en mode sécurité, elle ne doit pas être remorquée. Elle doit alors être transportée. Volvo recommande de la faire remorquer à un atelier Volvo agréé.

Informations associées

- Sécurité (p. 58)
- Démarrer/déplacer la voiture après l'activation du mode sécurité (p. 73)

Démarrer/déplacer la voiture après l'activation du mode sécurité

Si la voiture passe en mode sécurité, vous pouvez essayer de la démarrer afin de la déplacer pour la mettre dans un lieu hors de danger.

Démarrer la voiture après l'activation du mode sécurité

1. Contrôlez d'abord qu'il n'y a aucune fuite de carburant. Il ne doit y avoir aucune odeur de carburant.

Si tout vous paraît normal et après avoir contrôlé l'absence de fuite de carburant éventuelle, vous pouvez tenter de démarrer la voiture.

⚠ ATTENTION

Ne tentez en aucun cas de démarrer la voiture en cas d'odeur de carburant lorsque le message **Safety mode** est affiché sur l'écran conducteur. Quittez immédiatement la voiture.

2. Tournez la commande de démarrage sur **STOP** et relâchez-la.

3. Essayez ensuite de démarrer le véhicule.
 - > L'électronique du véhicule se réinitialise alors.

! IMPORTANT

Si le message **Safety mode** est toujours affiché à l'écran ne conduisez pas la voiture et ne la remorquez pas non plus. Faites appel à un dépanneur. Des dommages cachés peuvent rendre la voiture impossible à manœuvrer, même si la voiture semble apte à être conduite.

Déplacer la voiture après l'activation du mode sécurité

1. Si **Normal mode** s'affiche après une tentative de démarrage, vous pouvez déplacer la voiture prudemment et la garer en lieu sûr.
2. Ne déplacez pas la voiture plus que nécessaire.

⚠ ATTENTION

Lorsque la voiture est mise en mode sécurité, elle ne doit pas être remorquée. Elle doit alors être transportée. Volvo recommande de la faire remorquer à un atelier Volvo agréé.

Informations associées

- Mode sécurité (p. 72)

Sécurité des enfants

Volvo propose des équipements de sécurité pour enfants (sièges enfant, coussins rehausseurs et dispositifs de fixation) spécialement développés pour cette voiture.

Avec l'équipement de sécurité pour enfants de Volvo, vous disposez des meilleures conditions pour que votre enfant voyage en toute sécurité dans la voiture. De plus, l'équipement de sécurité pour enfants est parfaitement adapté et facile à utiliser.

Les enfants, quels que soient leur âge et leur taille, doivent toujours être attachés correctement dans la voiture. Ne laissez jamais un enfant voyager sur les genoux d'un passager.

Volvo recommande que les enfants soient installés dans un siège dos à la route le plus longtemps possible, jusqu'à au moins 3-4 ans puis, dans un siège/sur un coussin rehausseur face à la route jusqu'à 10 ans.

i NOTE

Si vous avez des questions concernant l'installation d'articles pour la sécurité des enfants, contactez le fabricant pour obtenir des instructions précises.

Informations associées

- Sécurité (p. 58)
- Protection enfant (p. 74)

- Coussin rehausseur intégré* (p. 88)

Protection enfant

La position de l'enfant dans la voiture et l'équipement nécessaire à sa sécurité sont dictés par son poids et sa taille.

Les enfants doivent être assis confortablement et en sécurité. Veillez à utiliser correctement la protection enfant.

Consultez les instructions de montage du siège enfant pour une installation correcte.

i NOTE

Lors de l'utilisation de produits destinés à la sécurité des enfants, il est important de lire les instructions de montage fournies.

Placement des sièges enfants



Les sièges enfant et les coussins gonflables ne sont pas compatibles.

Toujours placer le siège enfant/ coussin rehausseur sur la deuxième voire troisième* rangée de sièges si le coussin gonflable de la place passager est activé. Si le coussin gonflable se déploie avec un enfant assis sur le siège passager, l'enfant risque d'être gravement blessé.

Si le coussin gonflable du siège passager est désactivé, le siège enfant/ coussin rehausseur peut être placé sur le siège passager avant.

i NOTE

Les réglementations concernant la place des enfants dans la voiture varient d'un pays à l'autre. Vérifiez les réglementations qui s'appliquent dans votre cas.

⚠ ATTENTION

Ne laissez jamais personne debout ou assis devant le siège passager.

Ne placez jamais un enfant dans un siège enfant (même dos à la route) ou un coussin rehausseur sur le siège passager avant si le coussin gonflable est activé.

Les personnes dont la taille est inférieure à 140 cm ne doivent en aucun cas s'asseoir sur le siège passager avant lorsque le coussin gonflable (airbag) est activé.

Si les conseils ci-dessus ne sont pas suivis, les personnes concernées risquent de graves blessures et leur vie peut être mise en danger.

Installation d'un siège enfant

Les éléments suivants doivent être pris en compte lors de l'installation d'un siège enfant dans la voiture.

⚠ ATTENTION

Les coussins rehausseurs/ sièges pour enfant avec étriers métalliques ou d'un autre type de construction pouvant se trouver contre le bouton d'ouverture du verrou de ceinture de sécurité sont formellement déconseillés. Ceux-ci peuvent en effet déclencher l'ouverture intempestive des verrous.

Ne placez pas les sangles de fixation du siège enfant dans le rail de réglage longitudinal du siège ni dans les ressorts, les glissières ou des longerons situés sous le siège. Les bords saillants peuvent détériorer les sangles de fixation.

La partie supérieure du siège pour enfant ne doit pas appuyer contre le pare-brise.

Installation sur le siège avant

- Vérifiez que le coussin gonflable passager est désactivé.
- N'utilisez que des sièges enfant recommandés par Volvo, semi universels ou avec homologation universelle et si la voiture est présente dans la liste de compatibilité du fabricant.
- Un siège enfant ISOFIX ne peut être installé que si la voiture est équipée de l'accessoire console ISOFIX¹.
- Pour l'installation d'un siège enfant universel, le dossier du siège doit être en position verticale.
- Réglez le siège dans sa position la plus reculée. Une exception est tolérée si un siège enfant est utilisé sur la deuxième rangée de sièges. Il convient alors de contrôler que le siège enfant est bien monté conformément aux instructions du fabricant.
- Si le siège enfant est pourvu de sangles de fixation inférieures, Volvo recommande de les fixer aux points de fixation inférieurs pour siège enfant¹.
- Le guide ISOFIX peut être utilisé pour faciliter l'installation du siège enfant.

Installation sur un siège de la deuxième rangée

- N'utilisez que des sièges enfant recommandés par Volvo ou semi universels et si la voiture est présente dans la liste de compatibilité du fabricant.
- Les sièges enfants avec pied support ne doivent pas être installés sur la place centrale.
- Les places extérieures sont munies de fixations ISOFIX et agréées pour i-Size².
- Toutes les places sont équipées de points de fixation supérieurs. Volvo recommande de passer les sangles supérieures de fixation dans l'ouverture de l'appui-tête avant de les fixer au point de fixation. Si cela n'est pas possible, suivez les recommandations du fabricant du siège.
- Dans les voitures pourvues d'une troisième rangée de sièges*, les sièges de la deuxième rangée doivent être réglés dans leur position la plus reculée. Une exception est tolérée si un siège enfant est utilisé sur la troisième rangée de sièges. Il convient alors de contrôler que le siège enfant est bien monté conformément aux instructions du fabricant.
- Si le siège enfant est muni de sangles inférieures de fixation, ne réglez jamais la position du siège après l'installation des sangles dans les points de fixation inférieurs. Pensez toujours à démonter les sangles inférieures

de fixation lorsque le siège enfant n'est pas installé.

- Le guide ISOFIX ne doit pas être utilisé pour l'installation du siège enfant.

Installation sur un siège de la troisième rangée*

- N'utilisez que des sièges enfant recommandés par Volvo ou semi universels et si la voiture est présente dans la liste de compatibilité du fabricant.
- Au besoin, avancez les sièges de la deuxième rangée pour disposer d'assez d'espace. Si un autre siège enfant est installé sur la deuxième rangée, vérifiez que l'installation est toujours conforme aux instructions du fabricant.

¹ L'offre d'accessoires varie en fonction du marché.

² Varie en fonction du marché

Autocollant pour le coussin gonflable passager



Autocollant sur le pare-soleil du côté passager.



Autocollant sur le montant de porte du côté passager.
L'autocollant est visible en ouvrant la porte passager.

L'autocollant d'avertissement pour le coussin gonflable est placé comme ci-dessus.

Informations associées

- Sécurité des enfants (p. 74)
- Points de fixation supérieurs pour sièges enfant (p. 77)
- Points de fixation inférieurs pour sièges enfant (p. 78)
- Points de fixation i-Size/ISOFIX (p. 84)
- Activer/désactiver le coussin gonflable passager* (p. 66)

Points de fixation supérieurs pour sièges enfant

La voiture est équipée, sur la deuxième rangée de sièges, de points de fixation supérieurs pour siège enfant.

Les points de fixation supérieurs sont principalement conçus pour être utilisés avec des sièges enfants face à la route.

Suivez toujours les instructions de montage du fabricant pour fixer un siège enfant aux points de fixation supérieurs.

Emplacement des points de fixation

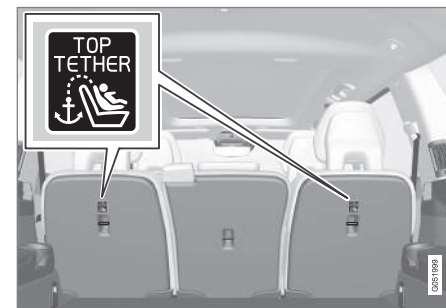

L'emplacement des points de fixation ISOFIX est indiqué par des symboles à l'arrière du dossier.

Les points de fixation sont placés à l'arrière des places extérieures de la deuxième rangée de sièges.

⚠ ATTENTION

Les sangles supérieures du siège enfant doivent être tirées sous l'appui-tête avant d'être fixées sur le point de fixation. Si cela n'est pas possible, veuillez suivre les recommandations du fabricant du siège.

i NOTE

Rabattez les appuie-têtes des places extérieures afin de faciliter l'installation de ce type de siège enfant dans les voitures équipées d'appuie-têtes rabattables aux places extérieures.

i NOTE

Lorsqu'une voiture est équipée d'un cache-bagages, il convient de déposer ce dernier avant de monter le siège enfant dans ses points de fixation.

Informations associées

- Protection enfant (p. 74)
- Points de fixation inférieurs pour sièges enfant (p. 78)
- Points de fixation i-Size/ISOFIX (p. 84)
- Tableau des sièges enfant recommandés (p. 79)

Points de fixation inférieurs pour sièges enfant

La voiture est équipée de points de fixation inférieurs pour siège enfant sur le siège avant* et la deuxième rangée de sièges.

Les points de fixation inférieurs sont conçus pour être utilisés avec des sièges enfants dos à la route.

Suivez toujours les instructions de montage du fabricant pour fixer un siège enfant aux points de fixation inférieurs.

Emplacement des points de fixation

Emplacement des points de fixation sur le siège avant.

Les points de fixation du siège avant sont placés sur les côtés de l'espace pour les jambes du siège passager.

Les points de fixation du siège avant sont uniquement montés si la voiture est équipée d'un commutateur pour activer/désactiver le coussin gonflable passager*.

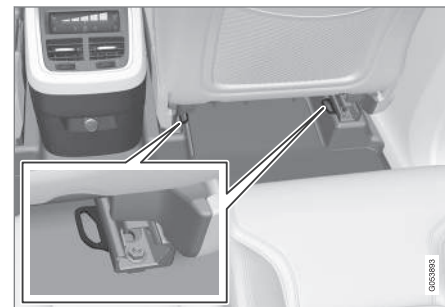

Emplacement des points de fixation de la deuxième rangée de sièges.

Les points de fixation de la deuxième rangée de sièges sont placés sur l'extrémité arrière des rails de sièges avant.

Informations associées

- Protection enfant (p. 74)
- Points de fixation supérieurs pour sièges enfant (p. 77)
- Points de fixation i-Size/ISOFIX (p. 84)
- Tableau des sièges enfant recommandés (p. 79)
- Activer/désactiver le coussin gonflable passager* (p. 66)

Tableau des sièges enfant recommandés

Ce tableau indique les sièges enfant recommandés ainsi que leur emplacement, en fonction de la taille de l'enfant.

i	NOTE
Lisez toujours la section "Sièges enfant" en son intégralité avant d'installer un siège enfant dans la voiture.	

Poids	Catégorie	Siège avant (avec coussin gonflable désactivé)	Deuxième rangée de sièges, places extérieures	Deuxième rangée de sièges, place centrale	Troisième rangée de sièges*
Groupe 0 maxi 10 kg Groupe 0+ maxi 13 kg	L	Siège bébé Volvo (Volvo Infant Seat) - siège enfant dos à la route fixé avec le système de fixation ISOFIX ^A . Homologation de type : E1 04301146	Siège bébé Volvo (Volvo Infant Seat) - siège enfant dos à la route fixé avec le système de fixation ISOFIX. Homologation de type : E1 04301146		
Groupe 0 maxi 10 kg Groupe 0+ maxi 13 kg	U	Siège bébé Volvo (Volvo Infant Seat) - siège enfant dos à la route fixé avec la ceinture de sécurité de la voiture. Homologation de type : E1 04301146	Siège bébé Volvo (Volvo Infant Seat) - siège enfant dos à la route fixé avec la ceinture de sécurité de la voiture. Homologation de type : E1 04301146	Siège bébé Volvo (Volvo Infant Seat) - siège enfant dos à la route fixé avec la ceinture de sécurité de la voiture. Homologation de type : E1 04301146	
		Sièges enfants avec homologation universelle (le dossier doit être en position verticale).			

Poids	Catégorie	Siège avant (avec coussin gonflable désactivé)	Deuxième rangée de sièges, places extérieures	Deuxième rangée de sièges, place centrale	Troisième rangée de sièges*
Groupe 1 9-18 kg	L	Siège enfant dos à la route/réversible (Volvo Convertible Child Seat) - siège enfant dos à la route fixé avec la ceinture de sécurité et une sangle. Homologation de type : E5 04192	Siège enfant dos à la route/réversible (Volvo Convertible Child Seat) - siège enfant dos à la route fixé avec la ceinture de sécurité et une sangle. Homologation de type : E5 04192		
Groupe 1 9-18 kg	U	Sièges enfants avec homologation universelle (le dossier doit être en position verticale).			
Groupe 2 15 - 25 kg	L	Siège enfant dos à la route/réversible (Volvo Convertible Child Seat) - siège enfant dos à la route fixé avec la ceinture de sécurité et une sangle. Homologation de type : E5 04192	Siège enfant dos à la route/réversible (Volvo Convertible Child Seat) - siège enfant dos à la route fixé avec la ceinture de sécurité et une sangle. Homologation de type : E5 04192		

Poids	Catégorie	Siège avant (avec coussin gonflable désactivé)	Deuxième rangée de sièges, places extérieures	Deuxième rangée de sièges, place centrale	Troisième rangée de sièges*
Groupe 2 15 - 25 kg	U	Siège enfant dos à la route/réversible (Volvo Convertible Child Seat) - siège enfant face à la route fixé avec la ceinture de sécurité. Homologation de type : E5 04191	Siège enfant dos à la route/réversible (Volvo Convertible Child Seat) - siège enfant face à la route fixé avec la ceinture de sécurité. Homologation de type : E5 04191	Siège enfant dos à la route/réversible (Volvo Convertible Child Seat) - siège enfant face à la route fixé avec la ceinture de sécurité. Homologation de type : E5 04191	Siège enfant dos à la route/réversible (Volvo Convertible Child Seat) - siège enfant face à la route fixé avec la ceinture de sécurité. Homologation de type : E5 04191
		Sièges enfants avec homologation universelle (le dossier doit être en position verticale).			

Poids	Catégorie	Siège avant (avec coussin gonflable désactivé)	Deuxième rangée de sièges, places extérieures	Deuxième rangée de sièges, place centrale	Troisième rangée de sièges*
Groupe 2/3 15–36 kg	UF	Coussin rehausseur Volvo avec dossier (Volvo Booster Seat with Backrest) - siège enfant face à la route fixé avec la ceinture de sécurité du véhicule. Homologation de type : E1 04301169	Coussin rehausseur Volvo avec dossier (Volvo Booster Seat with Backrest) - siège enfant face à la route fixé avec la ceinture de sécurité du véhicule. Homologation de type : E1 04301169	Coussin rehausseur Volvo avec dossier (Volvo Booster Seat with Backrest) - siège enfant face à la route fixé avec la ceinture de sécurité du véhicule. Homologation de type : E1 04301169	Coussin rehausseur Volvo avec dossier (Volvo Booster Seat with Backrest) - siège enfant face à la route fixé avec la ceinture de sécurité du véhicule. Homologation de type : E1 04301169
		Coussin rehausseur avec ou sans dossier (Booster Cushion with and without Backrest) - siège enfant face à la route fixé avec la ceinture de sécurité du véhicule. Homologation de type : E5 04216	Coussin rehausseur avec ou sans dossier (Booster Cushion with and without Backrest) - siège enfant face à la route fixé avec la ceinture de sécurité du véhicule. Homologation de type : E5 04216	Coussin rehausseur avec ou sans dossier (Booster Cushion with and without Backrest) - siège enfant face à la route fixé avec la ceinture de sécurité du véhicule. Homologation de type : E5 04216	Coussin rehausseur avec ou sans dossier (Booster Cushion with and without Backrest) - siège enfant face à la route fixé avec la ceinture de sécurité du véhicule. Homologation de type : E5 04216
Groupe 2/3 15–36 kg	U	Sièges enfants avec homologation universelle (le dossier doit être en position verticale).			

Poids	Catégorie	Siège avant (avec coussin gonflable désactivé)	Deuxième rangée de sièges, places extérieures	Deuxième rangée de sièges, place centrale	Troisième rangée de sièges*
Groupe 2/3 15–36 kg	B			Coussin rehausseur intégré (Integrated Booster Cushion) – disponible comme option installée en usine. Homologation de type : E5 04218	

L : convient aux sièges enfant particuliers. Ces sièges enfant peuvent être destinés à un modèle particulier de voiture, limités ou semi universels.

U : convient aux sièges enfant avec homologation universelle.

UF : convient aux sièges enfant face à la route avec homologation universelle.

B : sièges enfant intégrés.

A Si le siège avant est équipé de l'accessoire console ISOFIX (l'offre d'accessoires varie en fonction du marché).

ATTENTION

Ne placez jamais un enfant sur la place passager si la voiture est équipée d'un coussin gonflable activé.

Informations associées

- Protection enfant (p. 74)
- Points de fixation supérieurs pour sièges enfant (p. 77)
- Points de fixation inférieurs pour sièges enfant (p. 78)
- Tableau des sièges enfant ISOFIX (p. 85)
- Tableau des sièges enfant i-Size (p. 87)

Points de fixation i-Size/ISOFIX

La voiture est équipée du i-Size/ISOFIX³ - points de fixation pour siège enfant sur la deuxième rangée de sièges.

i-Size/ISOFIX est un système de fixation de norme internationale pour les sièges enfant.

Suivez toujours les instructions de montage du fabricant pour fixer un siège enfant aux points de fixation i-Size/ISOFIX.

Emplacement des points de fixation



L'emplacement des points de fixation ISOFIX est indiqué par des symboles³ sur la garniture du dossier.

Les points de fixations du système i-Size/ISOFIX sont dissimulés dans la partie inférieure du dossier de la deuxième rangée de sièges, aux places extérieures.

Pour accéder aux points de fixation, appuyez sur le coussin d'assise.

Informations associées

- Protection enfant (p. 74)
- Points de fixation supérieurs pour sièges enfant (p. 77)
- Points de fixation inférieurs pour sièges enfant (p. 78)
- Tableau des sièges enfant i-Size (p. 87)
- Tableau des sièges enfant ISOFIX (p. 85)

³ Nom et symbole en fonction du marché.

Tableau des sièges enfant ISOFIX

Ce tableau indique les sièges enfant ISOFIX recommandés ainsi que leur emplacement, en fonction de la taille de l'enfant.

Le siège enfant doit être conforme à la norme UN Reg R44 et le modèle de voiture doit être présent dans la liste de véhicule du fabricant.

i NOTE
Lisez toujours la section "Sièges enfant" en son intégralité avant d'installer un siège enfant dans la voiture.

Poids	Catégorie de taille ^A	Type de siège enfant	Siège avant (avec coussin gonflable désactivé) ^B	Deuxième rangée de sièges, places extérieures	Deuxième rangée de sièges, place centrale	Troisième rangée de sièges*
Groupe 0 maxi 10 kg	E	Siège bébé dos à la route	X	IL	X	X
Groupe 0+ maxi 13 kg	E	Siège bébé dos à la route	X	IL	X	X
	C	Pleine taille, siège enfant dos à la route				
	D	Taille réduite, siège enfant dos à la route				

Poids	Catégorie de taille ^A	Type de siège enfant	Siège avant (avec coussin gonflable désactivé) ^B	Deuxième rangée de sièges, places extérieures	Deuxième rangée de sièges, place centrale	Troisième rangée de sièges*
Groupe 1 9–18 kg	A	Pleine taille, siège enfant face à la route	X ^C	IL ^C	X	X
	B	Taille réduite (ou 1), siège enfant face à la route				
	B1	Taille réduite (ou 2), siège enfant face à la route				
	C	Pleine taille, siège enfant dos à la route	X	IL	X	X
	D	Taille réduite, siège enfant dos à la route				

L : convient aux sièges enfant particuliers. Ces sièges enfant peuvent être destinés à un modèle particulier de voiture, limités ou semi universels.

IL : convient aux sièges enfant ISOFIX particuliers. Ces sièges enfant peuvent être destinés à un modèle particulier de voiture, limités ou semi universels.

X : ne convient pas aux sièges enfant ISOFIX.

A Un système de classification de tailles pour les sièges enfants équipés du système de fixation ISOFIX a été établi pour aider l'utilisateur à choisir le type de siège adéquat. La catégorie de taille est indiquée sur l'étiquette du siège enfant.

B Fonctionne pour l'installation de sièges enfant ISOFIX avec homologation semi universelle (IL) si la voiture est équipée de l'accessoire console ISOFIX (l'offre d'accessoires varie en fonction du marché).

C Volvo recommande un siège enfant dos à la route pour ce groupe.

ATTENTION

Ne placez jamais un enfant sur la place passager si la voiture est équipée d'un coussin gonflable activé.

NOTE

Si un siège enfant i-Size/ISOFIX n'entre dans aucune catégorie de taille, le modèle de la voiture doit se trouver dans la liste indiquée pour le siège enfant.

NOTE

Volvo recommande de prendre contact avec un réparateur Volvo agréé pour obtenir des conseils sur les sièges enfant i-Size/ISOFIX recommandés par Volvo.

- Tableau des sièges enfant recommandés (p. 79)

Informations associées

- Protection enfant (p. 74)
- Points de fixation i-Size/ISOFIX (p. 84)
- Tableau des sièges enfant i-Size (p. 87)

Tableau des sièges enfant i-Size

Ce tableau indique les sièges enfant i-Size recommandés ainsi que leur emplacement, en fonction de la taille de l'enfant.

Le siège enfant doit être conforme à la norme UN Reg R129.

i NOTE
Lisez toujours la section "Sièges enfant" en son intégralité avant d'installer un siège enfant dans la voiture.

Type de siège enfant	Siège avant (avec coussin gonflable désactivé)	Deuxième rangée de sièges, places extérieures	Deuxième rangée de sièges, place centrale	Troisième rangée de sièges*
Siège enfant i-Size	X	i-U ^A	X	X

i-U : convient aux sièges enfant "universels" i-Size, face à la route et dos à la route.

X : ne convient pas aux sièges enfant avec homologation universelle.

^A Volvo recommande un siège enfant dos à la route pour ce groupe.

Informations associées

- Protection enfant (p. 74)
- Points de fixation i-Size/ISOFIX (p. 84)
- Tableau des sièges enfant ISOFIX (p. 85)
- Tableau des sièges enfant recommandés (p. 79)

Coussin rehausseur intégré*

Le coussin rehausseur intégré de la place centrale sur la banquette arrière permet à l'enfant d'être confortablement assis en toute sécurité.

Le coussin rehausseur est spécialement conçu pour offrir une sécurité satisfaisante. Combiné à la ceinture de sécurité, il est homologué pour les enfants dont le poids est compris entre 15 et 36 kg et dont la taille est supérieure à 97 cm.



Placement correct, la ceinture doit être placée sur l'épaule.

Avant tout voyage, contrôlez que:

- le coussin rehausseur intégré est correctement verrouillé
- la ceinture de sécurité est en contact étroit avec le corps de l'enfant et qu'elle ne flotte ni ne vrille

- la ceinture de sécurité ne se trouve pas sur le cou de l'enfant ni en dessous du niveau de l'épaule
- la sangle abdominale de la ceinture de sécurité est placée suffisamment bas, c'est-à-dire au-dessus du bassin pour une protection optimale
- l'appui-tête est réglé à la même hauteur que la tête de l'enfant, de manière à recouvrir le plus possible la partie arrière de la tête.

ATTENTION

Volvo recommande que toute réparation ou tout remplacement soit exclusivement confié à un atelier Volvo agréé. N'effectuez aucune modification ni ajout au coussin rehausseur. Si un coussin rehausseur a été soumis à une force importante, lors d'une collision par exemple, le coussin entier doit être remplacé. Même si le coussin rehausseur ne semble pas endommagé, il peut avoir perdu certaines de ses caractéristiques de protection. Le coussin rehausseur doit aussi être remplacé s'il est très usé.

ATTENTION

En cas de non respect des instructions concernant le coussin rehausseur intégré, l'enfant risque d'être gravement blessé en cas d'accident.

Informations associées

- Sécurité des enfants (p. 74)
- Sortir les coussins rehausseurs intégrés* (p. 89)
- Abaisser les coussins rehausseurs intégrés* (p. 89)

Sortir les coussins rehausseurs intégrés*

Le coussin rehausseur intégré de la place centrale de la banquette arrière doit être sorti pour être utilisé.

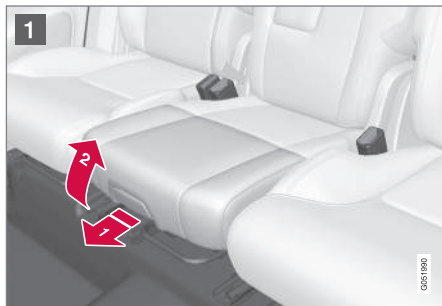

- 1 Tirez la poignée vers l'avant et vers le haut pour libérer le coussin rehausseur.

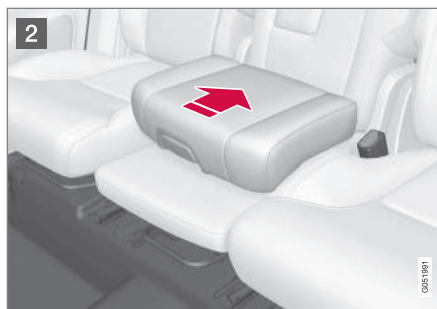

- 2 Poussez le coussin rehausseur vers l'arrière pour le verrouiller.

ATTENTION

En cas de non respect des instructions concernant le coussin rehausseur intégré, l'enfant risque d'être gravement blessé en cas d'accident.

Informations associées

- Coussin rehausseur intégré* (p. 88)
- Abaisser les coussins rehausseurs intégrés* (p. 89)

Abaisser les coussins rehausseurs intégrés*

Le coussin rehausseur intégré de la place centrale sur la banquette arrière peut être abaissé lorsqu'il n'est pas utilisé.



- 1 Tirez la poignée vers l'avant pour libérer le coussin.



- 2 Appuyez vers le bas avec la main au milieu du coussin pour le verrouiller.

! IMPORTANT

Vérifiez qu'aucun objet (jouet par exemple) n'a été laissé dans l'espace sous le coussin avant de l'abaisser.

i NOTE

Pour le rabattement du dossier arrière, il convient d'abord d'abaisser le coussin rehausseur.

Informations associées

- Coussin rehausseur intégré* (p. 88)
- Sortir les coussins rehausseurs intégrés* (p. 89)

INSTRUMENTS ET COMMANDES

Instruments et commandes, voiture à conduite à gauche

Les vues d'ensemble présentent les emplacements des écrans et commandes à proximité du conducteur.

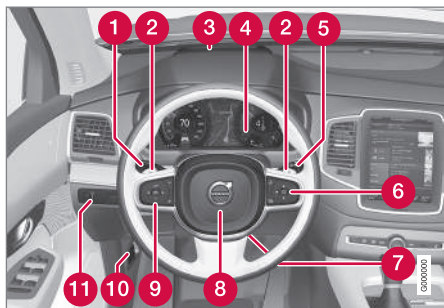

Écran/fonction/commande	
1	Feux de position, éclairage de ville, feux de croisement, feux de route, clignotants, phares antibrouillard/phares actifs en virage*, feu antibrouillard arrière, réinitialisation du compteur journalier
2	Passage manuel des rapports avec une boîte de vitesses automatique*
3	Affichage Head-up*
4	Écran conducteur

Écran/fonction/commande	
5	Essuie-glace et lave-glace, capteur de pluie*
6	Commandes au volant droites
7	Réglage de volant
8	Avertisseur sonore
9	Commandes au volant gauches
10	Ouverture du capot moteur
11	Éclairage des écrans, déverrouillage du hayon, ouverture/fermeture du hayon*, réglage de la portée des phares halogène



Écran/fonction/commande	
1	Liseuses avant et éclairage d'habitacle
2	Toit panoramique*
3	Ecran du plafonnier
4	Antiéblouissement manuel du rétroviseur intérieur



Écran/fonction/commande	
1	Écran central
2	Feux de détresse, dégivrage maxi/pare-brise chauffant*, multimédia, ouverture de la boîte à gants
3	Sélecteur de vitesses

	Écran/fonction/commande
4	Commande de démarrage
5	Modes de conduite*
6	Frein de stationnement
7	Freinage automatique à l'arrêt

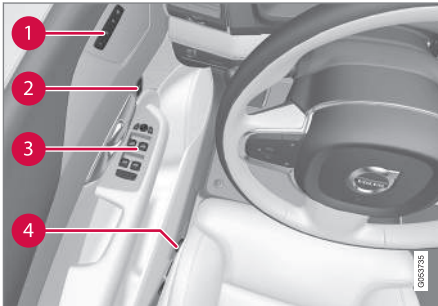

	Écran/fonction/commande
1	Mémoire pour paramétrage de : <ul style="list-style-type: none"> • siège avant à commande électrique* • Rétroviseurs extérieurs • affichage tête haute*.
2	Ouverture de porte, verrouillage/déverrouillage des portes latérales et du hayon

	Écran/fonction/commande
3	Lève-vitres, rétroviseurs extérieurs
4	Réglage du siège avant

Instrumentes et commandes, voiture à conduite à droite

Les vues d'ensemble présentent les emplacements des écrans et commandes à proximité du conducteur.

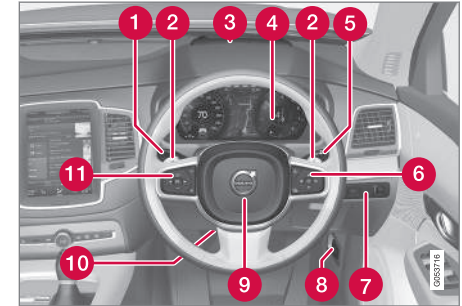

	Écran/fonction/commande
1	Feux de position, éclairage de ville, feux de croisement, feux de route, clignotants, phares antibrouillard/phares actifs en virage*, feu antibrouillard arrière, réinitialisation du compteur journalier
2	Passage manuel des rapports avec une boîte de vitesses automatique*
3	Affichage Head-up*
4	Écran conducteur

	Écran/fonction/commande
5	Essuie-glace et lave-glace, capteur de pluie*
6	Commandes au volant droites
7	Éclairage des écrans, déverrouillage du hayon, ouverture/fermeture du hayon*, réglage de la portée des phares halogène
8	Ouverture du capot moteur
9	Avertisseur sonore
10	Réglage de volant
11	Commandes au volant gauches



	Écran/fonction/commande
1	Liseuses avant et éclairage d'habitacle
2	Toit panoramique*
3	Ecran du plafonnier
4	Antiéblouissement manuel du rétroviseur intérieur

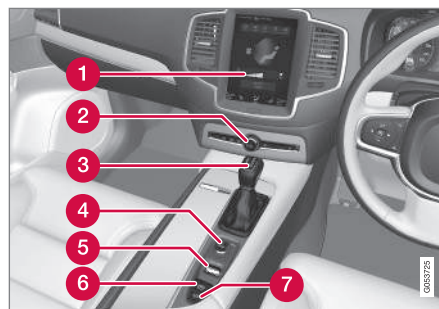

	Écran/fonction/commande
1	Écran central
2	Feux de détresse, dégivrage maxi/pare-brise chauffant*, multimédia, ouverture de la boîte à gants
3	Sélecteur de vitesses

	Écran/fonction/commande
4	Commande de démarrage
5	Modes de conduite*
6	Frein de stationnement
7	Freinage automatique à l'arrêt

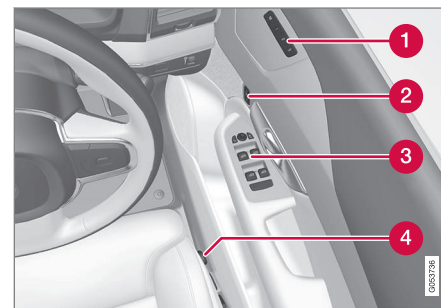

	Écran/fonction/commande
1	Mémoire pour paramétrage de : <ul style="list-style-type: none"> • siège avant à commande électrique* • Rétroviseurs extérieurs • affichage tête haute*.
2	Ouverture de porte, verrouillage/déverrouillage des portes latérales et du hayon

	Écran/fonction/commande
3	Lève-vitres, rétroviseurs extérieurs
4	Réglage du siège avant

Écran conducteur

L'écran conducteur affiche des informations concernant la voiture et la conduite.

L'écran conducteur comporte des compteurs, des témoins ainsi que des symboles de contrôle et d'avertissement. Les éléments affichés sur l'écran conducteur dépendent de l'équipement de la voiture, des réglages effectués et des fonctions actives.



À gauche

- Compteur de vitesse
- Compteur journalier
- Compteur kilométrique
- Informations relatives au régulateur et au limiteur de vitesse
- Informations relatives à la signalisation routière

Au milieu

- Témoins de contrôle et d'avertissement
- Indicateur de température extérieure
- Montre
- Messages, avec représentation graphique dans certains cas
- Kilométrage d'autonomie carburant
- Informations relatives aux portes et aux ceintures de sécurité
- Boussole et altimètre
- Lecteur multimédia
- Carte de navigation
- Téléphone
- Commande vocale

À droite

- Compteur-tours
- Jauge de carburant
- Indicateur de rapport
- Mode de conduite sélectionné
- Compteur ECO
- Statut de la fonction Start/Stop
- Consommation de carburant instantanée
- Menu d'applications (activé avec les commandes au volant)

Paramètres pour l'écran conducteur

Certains réglages permettant de déterminer les éléments à afficher sur l'écran conducteur peuvent être effectués dans le menu d'applications, voir la section "Menu d'applications sur l'écran conducteur".

Dans le menu **Paramètres → My Car → Affichages** de la Vue principale de l'écran central, vous pouvez choisir :

- **État arrière-plan affich. conduct.** Choisissez ce qui doit apparaître dans l'arrière-plan (au centre) de l'écran conducteur (**N'afficher aucune information, Afficher l'information du média en lecture** ou **Afficher la carte même sans itinéraire défini**).
- **Thèmes.** Sélectionnez le thème (apparence) de l'écran conducteur (**Default, Minimalistic, Performance** ou **Chrome rings**).

Vous pouvez modifier la langue du système dans **Paramètres → Système → Choisir la langue du système**. Toute modification est effective sur l'ensemble des écrans.



Informations associées



- Témoins de contrôle sur l'écran conducteur (p. 96)
- Témoins d'avertissement sur l'écran conducteur (p. 99)

- Menu d'applications sur l'écran conducteur (p. 107)
- Contrat de licence pour l'écran du conducteur (p. 102)



Témoins de contrôle sur l'écran conducteur

Les témoins de contrôle indiquent au conducteur qu'une fonction est activée, qu'un système fonctionne ou bien qu'une panne ou un problème se pose.

Symbole	Signification
	Information, lire l'écran Le témoin d'information s'allume en combinaison avec l'apparition d'un message sur l'écran conducteur lorsqu'une anomalie est apparue dans l'un des systèmes de la voiture. Le témoin d'information peut aussi s'allumer en combinaison avec d'autres témoins.
	Panne dans le système de freinage Le symbole s'allume en cas de dysfonctionnement du frein de stationnement.
	Panne du système ABS Si le témoin s'allume, le système est hors service. Le système ordinaire de la voiture fonctionne toujours, mais sans la fonction ABS.



Symbole	Signification
	Freinage automatique activé Le frein maintient la voiture immobile lorsqu'elle est arrêtée. Le témoin s'allume lorsque la fonction est activée et que les freins de route ou le frein de stationnement sont serrés.
	Système de surveillance de la pression des pneus Le symbole s'allume lorsque la pression de gonflage est trop basse. En cas d'anomalie dans le système de surveillance de la pression de gonflage, le symbole clignotera pendant environ 1 minute puis restera allumé. Cela peut être dû à l'impossibilité du système à détecter ou à avertir d'une pression de gonflage inférieure à celle attendue.
	Si le témoin s'allume après le démarrage du moteur, une panne peut s'être produite dans le système de dépollution des gaz d'échappement. Rendez-vous dans un atelier pour effectuer un contrôle. Volvo recommande de contacter un atelier Volvo agréé.

Symbole	Signification
	Clignotants gauche et droit Les symboles clignotent lorsque les clignotants sont utilisés.
	Feux de position/éclairage de ville Le symbole s'allume lorsque les feux de position/éclairage de ville sont activés.
	Panne du système ABL Le témoin s'allume si un problème est apparu dans la fonction ABL (Active Bending Lights).
	Feux de route automatiques activés Le symbole s'allume en bleu lorsque les feux de route automatiques sont activés.
	Feux de route automatiques désactivés Le symbole s'allume en blanc lorsque les feux de route automatiques sont désactivés.

Symbole	Signification
	Feux de route allumés Le témoin est allumé lorsque les feux de route sont allumés ou en cas d'appel de phares.
	Feux de route automatiques activés Le symbole s'allume en bleu lorsque les feux de route automatiques sont activés. Les feux de position/éclairage de ville sont activés.
	Feux de route automatiques désactivés Le symbole s'allume en blanc lorsque les feux de route automatiques sont désactivés. Les feux de position/éclairage de ville sont activés.
	Feux de route allumés Le symbole s'allume lorsque les feux de route et les feux de position/éclairage de ville sont activés.
	Phares antibrouillard activés Ce témoin s'allume lorsque les feux antibrouillard avant sont allumés.

Symbole	Signification
	Feux antibrouillard arrière allumés Ce témoin s'allume lorsque le feu antibrouillard arrière est allumé.
	Capteur de pluie activé Ce témoin s'allume lorsque le capteur de pluie est activé.
	Préconditionnement activé Le témoin s'allume lorsque le préconditionnement est activé (chauffage d'habitacle/climatisation).
	Système de contrôle de la stabilité Ce témoin clignote pour indiquer que le système de contrôle de la stabilité est en action. Si le témoin est allumé en continu, il y a un problème dans le système.

Symbole	Signification
	Système de contrôle de la stabilité, mode sport Le mode Sport permet d'adopter un style de conduite plus actif. Le système détecte alors si l'utilisation de la pédale d'accélérateur, les mouvements du volant et la prise de virages sont plus actifs qu'en conduite normale et permet alors le dérapage contrôlé du train arrière jusqu'à un certain niveau avant d'intervenir pour stabiliser la voiture. Le témoin est allumé lorsque le mode sport est activé.

Symbole	Signification
	Assistance de sortie de voie Symbole blanc : Assistance de sortie de voie activé et signalisation au sol détectée. Symbole gris : Assistance de sortie de voie activé et signalisation au sol non détectée. Témoin jaune: Le système d'assistance de sortie de voie avertir/ intervient.
	Assistance de sortie de voie et capteur de pluie Symbole blanc : Assistance de sortie de voie activé et signalisation au sol détectée. Le capteur de pluie est activé. Symbole gris : Assistance de sortie de voie activé et signalisation au sol non détectée. Le capteur de pluie est activé.

Rappel de porte, capot moteur, hayon ou trappe de réservoir ouvert

Si le capot moteur, le hayon, la trappe de réservoir ou l'une des portes n'est pas correctement fermé, le témoin d'information ou d'avertissement et une représentation graphique apparaît sur l'écran conducteur.

Informations associées

- Écran conducteur (p. 95)
- Témoins d'avertissement sur l'écran conducteur (p. 99)
- Rappels pour les portes et les ceintures de sécurité (p. 62)

Témoins d'avertissement sur l'écran conducteur

Les témoins de contrôle indiquent au conducteur qu'une fonction importante est activée, ou bien qu'une panne ou qu'un problème grave s'est produit.



 ATTENTION

Si le niveau de liquide de frein dans le réservoir est en-dessous du repère **MIN**, la voiture ne doit pas être conduite avant d'avoir fait l'appoint en liquide de frein.



La perte de liquide de frein doit être contrôlée par un atelier. Volvo recommande de prendre contact avec un atelier Volvo agréé.

 ATTENTION

Si les témoins d'avertissement des freins et du système ABS s'allument simultanément, cela signifie le train arrière du véhicule risque de déraiper en cas de freinage brusque.

Symbole	Signification
	<p>Avertissement</p> <p>Le triangle d'avertissement rouge est allumé lorsqu'une panne qui peut influencer la sécurité et/ou le comportement routier de la voiture a été détectée. Un message explicatif apparaît en même temps sur l'écran conducteur. Le témoin d'avertissement peut aussi s'allumer en combinaison avec d'autres témoins.</p>
	<p>Témoin de ceinture de sécurité non bouclée</p> <p>Le témoin clignote tant que le conducteur et le passager avant n'ont pas bouclé leur ceinture de sécurité ou si un passager arrière a enlevé sa ceinture.</p>

Symbole	Signification
	<p>Coussins gonflables</p> <p>Arrêtez-vous en un lieu sûr. Ne reprenez pas la route.</p> <p>Si le témoin reste allumé ou s'allume en cours de conduite, cela signifie qu'une anomalie a été détectée dans un coussin gonflable ou une boucle de ceinture de sécurité. Consultez le message sur l'écran conducteur. Volvo recommande de contacter un atelier Volvo agréé.</p>
	<p>Panne dans le système de freinage</p> <p>Si le témoin s'allume, cela peut signifier que le niveau de liquide de frein est trop bas. Garez la voiture dans un lieu sûr et vérifiez le niveau du réservoir de liquide de frein.</p>

Symbole	Signification
	<p>Frein de stationnement serré</p> <p>Ce témoin reste allumé lorsque le frein de stationnement est serré. Le témoin clignote pendant le serrage puis il reste allumé.</p> <p>Si le témoin clignote en d'autres circonstances, cela signifie qu'un problème est apparu: Consultez le message sur l'écran conducteur.</p>
	<p>Pression d'huile faible</p> <p>Si le témoin s'allume en cours de conduite, cela signifie que la pression d'huile du moteur est trop basse. Coupez le moteur immédiatement et vérifiez le niveau d'huile moteur. Faites l'appoint si nécessaire. Si le témoin est allumé alors que le niveau d'huile est normal, contactez un atelier. Volvo recommande de contacter un atelier Volvo agréé.</p>
	<p>L'alternateur ne charge pas</p> <p>Le témoin s'allume en cours de conduite si une anomalie est apparue dans le système électrique. Consultez un atelier. Volvo recommande de contacter un atelier Volvo agréé.</p>

Rappel de porte, capot moteur, hayon ou trappe de réservoir ouvert

Si le capot moteur, le hayon, la trappe de réservoir ou l'une des portes n'est pas correctement fermé, le témoin d'information ou d'avertissement et une représentation graphique apparaît sur l'écran conducteur.

Informations associées

- Écran conducteur (p. 95)
- Témoins de contrôle sur l'écran conducteur (p. 96)
- Rappels pour les portes et les ceintures de sécurité (p. 62)

Indicateur de température extérieure

L'indication de température extérieure est affichée sur l'écran conducteur.

Un capteur détecte la température à l'extérieur de la voiture.

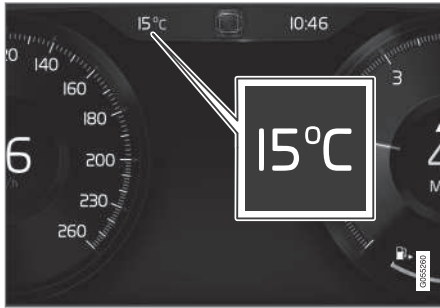

Emplacement de l'indicateur de température extérieure sur l'écran du conducteur.

Lorsque la voiture a été à l'arrêt, la jauge de température peut indiquer une valeur trop élevée.

Lorsque la température extérieure est comprise entre -5°C et $+2^{\circ}\text{C}$, un symbole en forme de flocon de neige apparaît sur l'écran conducteur pour avertir du risque de chaussée glissante. Le symbole flocon de neige apparaît aussi brièvement sur l'affichage Head-up si la voiture en est équipée.

Réglages pour l'indicateur de température extérieure

Modifiez l'unité de l'indicateur de température sur la Vue principale de l'écran central.

- Sélectionnez **Paramètres** → **Système** → **Unités** et choisissez le type d'unité souhaité **Métrique**, **Impérial** ou **EU**.

Informations associées

- Écran conducteur (p. 95)
- Capteurs de climatisation (p. 187)

Montre

La montre est affichée sur l'écran conducteur et sur l'écran central.

Emplacement



Emplacement de la montre sur l'écran du conducteur.

Dans certaines situations, les messages et les informations peuvent masquer la montre de l'écran conducteur.

Sur l'écran central, la montre se trouve tout en haut à droite dans le champ de statut.

Réglage de l'heure et de la date

Sélectionnez **Paramètres** → **Système** → **Heure et Date** sur la Vue principale de l'écran central pour modifier le réglage du format de l'heure et de la date.

Réglez l'heure et la date en appuyant sur les flèches haut et bas de l'écran tactile.

Heure automatique pour les voitures équipées d'un GPS

Si la voiture est équipée d'un GPS et d'un système de navigation, il est possible de sélectionner **Heure automatique**. Le fuseau horaire est alors automatiquement réglé en fonction de la position de la voiture. Pour certains types de système de navigation, le lieu actuel (pays) doit aussi être sélectionné pour obtenir le bon fuseau horaire. Si **Heure automatique** n'est pas sélectionné, l'heure et la date sont réglés avec les flèches haut et bas de l'écran tactile.

Heure d'été

Dans certains pays, il est possible de choisir le réglage automatique de l'heure d'été avec **Auto**. Pour les autres pays, vous pouvez régler l'heure d'été avec **Activer** ou **Désactiver**.

Informations associées

- Écran conducteur (p. 95)
- Vue Paramètres (p. 174)

Contrat de licence pour l'écran du conducteur

Une licence est un contrat permettant d'exercer une certaine activité ou de bénéficier de certains droits conformément aux conditions énoncées dans le contrat. Le texte qui suit constitue l'accord passé par Volvo avec les fabricants/développeurs. Il est rédigé en anglais.

BSD 4-clause "Original" or "Old" License

Copyright (c) 1982, 1986, 1990, 1991, 1993
The Regents of the University of California. All rights reserved.

Redistribution and use in source and binary forms, with or without modification, are permitted provided that the following conditions are met:

1. Redistributions of source code must retain the above copyright notice, this list of conditions and the following disclaimer.
2. Redistributions in binary form must reproduce the above copyright notice, this list of conditions and the following disclaimer in the documentation and/or other materials provided with the distribution.
3. All advertising materials mentioning features or use of this software must display the following acknowledgement: This product includes software developed by the University of California, Berkeley and its contributors.
4. Neither the name of the University nor the names of its contributors may be used to

endorse or promote products derived from this software without specific prior written permission.

THIS SOFTWARE IS PROVIDED BY THE REGENTS AND CONTRIBUTORS "AS IS" AND ANY EXPRESS OR IMPLIED WARRANTIES, INCLUDING, BUT NOT LIMITED TO, THE IMPLIED WARRANTIES OF MERCHANTABILITY AND FITNESS FOR A PARTICULAR PURPOSE ARE DISCLAIMED. IN NO EVENT SHALL THE REGENTS OR CONTRIBUTORS BE LIABLE FOR ANY DIRECT, INDIRECT, INCIDENTAL, SPECIAL, EXEMPLARY, OR CONSEQUENTIAL DAMAGES (INCLUDING, BUT NOT LIMITED TO, PROCUREMENT OF SUBSTITUTE GOODS OR SERVICES; LOSS OF USE, DATA, OR PROFITS; OR BUSINESS INTERRUPTION) HOWEVER CAUSED AND ON ANY THEORY OF LIABILITY, WHETHER IN CONTRACT, STRICT LIABILITY, OR TORT (INCLUDING NEGLIGENCE OR OTHERWISE) ARISING IN ANY WAY OUT OF THE USE OF THIS SOFTWARE, EVEN IF ADVISED OF THE POSSIBILITY OF SUCH DAMAGE.

BSD 2-clause "Simplified" license

Copyright (c) <YEAR>, <OWNER> All rights reserved.

Redistribution and use in source and binary forms, with or without modification, are permitted provided that the following conditions are met:

1. Redistributions of source code must retain the above copyright notice, this list of conditions and the following disclaimer.
2. Redistributions in binary form must reproduce the above copyright notice, this list of conditions and the following disclaimer in the documentation and/or other materials provided with the distribution.

THIS SOFTWARE IS PROVIDED BY THE COPYRIGHT HOLDERS AND CONTRIBUTORS "AS IS" AND ANY EXPRESS OR IMPLIED WARRANTIES, INCLUDING, BUT NOT LIMITED TO, THE IMPLIED WARRANTIES OF MERCHANTABILITY AND FITNESS FOR A PARTICULAR PURPOSE ARE DISCLAIMED. IN NO EVENT SHALL THE COPYRIGHT OWNER OR CONTRIBUTORS BE LIABLE FOR ANY DIRECT, INDIRECT, INCIDENTAL, SPECIAL, EXEMPLARY, OR CONSEQUENTIAL DAMAGES (INCLUDING, BUT NOT LIMITED TO, PROCUREMENT OF SUBSTITUTE GOODS OR SERVICES; LOSS OF USE, DATA, OR PROFITS; OR BUSINESS INTERRUPTION) HOWEVER CAUSED AND ON ANY THEORY OF LIABILITY, WHETHER IN CONTRACT, STRICT LIABILITY, OR TORT (INCLUDING NEGLIGENCE OR OTHERWISE) ARISING IN ANY WAY OUT OF THE USE OF THIS SOFTWARE, EVEN IF ADVISED OF THE POSSIBILITY OF SUCH DAMAGE.

The views and conclusions contained in the software and documentation are those of the

authors and should not be interpreted as representing official policies, either expressed or implied, of the FreeBSD Project.

FreeType Project License

1. 1 Copyright 1996-1999 by David Turner, Robert Wilhelm, and Werner Lemberg
Introduction The FreeType Project is distributed in several archive packages; some of them may contain, in addition to the FreeType font engine, various tools and contributions which rely on, or relate to, the FreeType Project. This license applies to all files found in such packages, and which do not fall under their own explicit license. The license affects thus the FreeType font engine, the test programs, documentation and makefiles, at the very least. This license was inspired by the BSD, Artistic, and IJG (Independent JPEG Group) licenses, which all encourage inclusion and use of free software in commercial and freeware products alike. As a consequence, its main points are that:
 - o We don't promise that this software works. However, we are interested in any kind of bug reports. ('as is' distribution)
 - o You can use this software for whatever you want, in parts or full form, without having to pay us. ('royalty-free' usage)
 - o You may not pretend that you wrote this software. If you use it, or only parts of it, in a program, you must acknowledge somewhere in your documentation that you've used the FreeType code. ('credits')
 We specifically permit and encourage the

inclusion of this software, with or without modifications, in commercial products, provided that all warranty or liability claims are assumed by the product vendor. Legal Terms 0. Definitions Throughout this license, the terms 'package', 'FreeType Project', and 'FreeType archive' refer to the set of files originally distributed by the authors (David Turner, Robert Wilhelm, and Werner Lemberg) as the 'FreeType project', be they named as alpha, beta or final release. 'You' refers to the licensee, or person using the project, where 'using' is a generic term including compiling the project's source code as well as linking it to form a 'program' or 'executable'. This program is referred to as 'a program using the FreeType engine'. This license applies to all files distributed in the original FreeType archive, including all source code, binaries and documentation, unless otherwise stated in the file in its original, unmodified form as distributed in the original archive. If you are unsure whether or not a particular file is covered by this license, you must contact us to verify this. The FreeType project is copyright (C) 1996-1999 by David Turner, Robert Wilhelm, and Werner Lemberg. All rights reserved except as specified below. 1. No Warranty THE FREETYPE ARCHIVE IS PROVIDED 'AS IS' WITHOUT WARRANTY OF ANY KIND, EITHER EXPRESSED OR IMPLIED, INCLUDING, BUT NOT LIMITED TO, WARRANTIES OF MERCHANTABILITY AND FITNESS FOR A PARTICULAR PURPOSE.

IN NO EVENT WILL ANY OF THE AUTHORS OR COPYRIGHT HOLDERS BE LIABLE FOR ANY DAMAGES CAUSED BY THE USE OR THE INABILITY TO USE, OF THE FREETYPE PROJECT. As you have not signed this license, you are not required to accept it. However, as the FreeType project is copyrighted material, only this license, or another one contracted with the authors, grants you the right to use, distribute, and modify it. Therefore, by using, distributing, or modifying the FreeType project, you indicate that you understand and accept all the terms of this license.

2. Redistribution Redistribution and use in source and binary forms, with or without modification, are permitted provided that the following conditions are met:
 - o Redistribution of source code must retain this license file ('licence.txt') unaltered; any additions, deletions or changes to the original files must be clearly indicated in accompanying documentation. The copyright notices of the unaltered, original files must be preserved in all copies of source files.
 - o Redistribution in binary form must provide a disclaimer that states that the software is based in part of the work of the FreeType Team, in the distribution documentation. We also encourage you to put an URL to the FreeType web page in your documentation, though this isn't mandatory. These conditions apply to any software derived from or based on the FreeType code, not just the

unmodified files. If you use our work, you must acknowledge us. However, no fee need be paid to us.

3. Advertising The names of FreeType's authors and contributors may not be used to endorse or promote products derived from this software without specific prior written permission. We suggest, but do not require, that you use one or more of the following phrases to refer to this software in your documentation or advertising materials:
'FreeType Project', 'FreeType Engine', 'FreeType library', or 'FreeType Distribution'.
4. Contacts There are two mailing lists related to FreeType:
 - o freetype@freetype.org Discusses general use and applications of FreeType, as well as future and wanted additions to the library and distribution. If you are looking for support, start in this list if you haven't found anything to help you in the documentation.
 - o devel@freetype.org Discusses bugs, as well as engine internals, design issues, specific licenses, porting, etc.
 - o <http://www.freetype.org> Holds the current FreeType web page, which will allow you to download our latest development version and read online documentation. You can also contact us individually at: David Turner <david.turner@freetype.org> Robert Wilhelm <robert.wilhelm@freetype.org> Werner Lemberg <werner.lemberg@freetype.org>

Libpng License

This copy of the libpng notices is provided for your convenience. In case of any discrepancy between this copy and the notices in the file png.h that is included in the libpng distribution, the latter shall prevail.

COPYRIGHT NOTICE, DISCLAIMER, and LICENSE:

If you modify libpng you may insert additional notices immediately following this sentence.

libpng versions 1.0.7, July 1, 2000, through 1.0.13, April 15, 2002, are Copyright (c) 2000-2002 Glenn Randers-Pehrson and are distributed according to the same disclaimer and license as libpng-1.0.6 with the following individuals added to the list of Contributing Authors

Simon-Pierre Cadieux

Eric S. Raymond

Gilles Vollant

and with the following additions to the disclaimer:

There is no warranty against interference with your enjoyment of the library or against infringement. There is no warranty that our efforts or the library will fulfill any of your particular purposes or needs. This library is provided with all faults, and the entire risk of satisfactory quality, performance, accuracy, and effort is with the user.

libpng versions 0.97, January 1998, through 1.0.6, March 20, 2000, are Copyright (c) 1998, 1999 Glenn Randers-Pehrson, and are distributed according to the same disclaimer and license as libpng-0.96, with the following individuals added to the list of Contributing Authors:

Tom Lane

Glenn Randers-Pehrson

Willem van Schaik

libpng versions 0.89, June 1996, through 0.96, May 1997, are Copyright (c) 1996, 1997 Andreas Dilger Distributed according to the same disclaimer and license as libpng-0.88, with the following individuals added to the list of Contributing Authors:

John Bowler

Kevin Bracey

Sam Bushell

Magnus Holmgren

Greg Roelofs

Tom Tanner

libpng versions 0.5, May 1995, through 0.88, January 1996, are Copyright (c) 1995, 1996 Guy Eric Schalnat, Group 42, Inc.

For the purposes of this copyright and license, "Contributing Authors" is defined as the following set of individuals:

Andreas Dilger

Dave Martindale

Guy Eric Schalnat

Paul Schmidt

Tim Wegner

The PNG Reference Library is supplied "AS IS". The Contributing Authors and Group 42, Inc. disclaim all warranties, expressed or implied, including, without limitation, the warranties of merchantability and of fitness for any purpose. The Contributing Authors and Group 42, Inc. assume no liability for direct, indirect, incidental, special, exemplary, or consequential damages, which may result from the use of the PNG Reference Library, even if advised of the possibility of such damage.

Permission is hereby granted to use, copy, modify, and distribute this source code, or portions hereof, for any purpose, without fee, subject to the following restrictions:

1. The origin of this source code must not be misrepresented.
2. Altered versions must be plainly marked as such and must not be misrepresented as being the original source.
3. This Copyright notice may not be removed or altered from any source or altered source distribution.

The Contributing Authors and Group 42, Inc. specifically permit, without fee, and encourage the use of this source code as a component to supporting the PNG file format in commercial products. If you use this source code in a product, acknowledgment is not required but would be appreciated.

INSTRUMENTS ET COMMANDES

A "png_get_copyright" function is available, for convenient use in "about" boxes and the like:

```
printf("%s",png_get_copyright(NULL));
```

Also, the PNG logo (in PNG format, of course) is supplied in the files "pngbar.png" and "pngbar.jpg (88x31) and "pngnow.png" (98x31).

Libpng is OSI Certified Open Source Software. OSI Certified Open Source is a certification mark of the Open Source Initiative.

Glenn Randers-Pehrson randeg@alum.rpi.edu
April 15, 2002

MIT License

Copyright (c) <year> <copyright holders>

Permission is hereby granted, free of charge, to any person obtaining a copy of this software and associated documentation files (the "Software"), to deal in the Software without restriction, including without limitation the rights to use, copy, modify, merge, publish, distribute, sublicense, and/or sell copies of the Software, and to permit persons to whom the Software is furnished to do so, subject to the following conditions:

The above copyright notice and this permission notice shall be included in all copies or substantial portions of the Software.

THE SOFTWARE IS PROVIDED "AS IS", WITHOUT WARRANTY OF ANY KIND, EXPRESS OR IMPLIED, INCLUDING BUT NOT

LIMITED TO THE WARRANTIES OF MERCHANTABILITY, FITNESS FOR A PARTICULAR PURPOSE AND NONINFRINGEMENT. IN NO EVENT SHALL THE AUTHORS OR COPYRIGHT HOLDERS BE LIABLE FOR ANY CLAIM, DAMAGES OR OTHER LIABILITY, WHETHER IN AN ACTION OF CONTRACT, TORT OR OTHERWISE, ARISING FROM, OUT OF OR IN CONNECTION WITH THE SOFTWARE OR THE USE OR OTHER DEALINGS IN THE SOFTWARE.

zlib License

The zlib/libpng License Copyright (c) <year>
<copyright holders>

This software is provided 'as-is', without any express or implied warranty. In no event will the authors be held liable for any damages arising from the use of this software.

Permission is granted to anyone to use this software for any purpose, including commercial applications, and to alter it and redistribute it freely, subject to the following restrictions:

1. The origin of this software must not be misrepresented; you must not claim that you wrote the original software. If you use this software in a product, an acknowledgment in the product documentation would be appreciated but is not required.
2. Altered source versions must be plainly marked as such, and must not be

misrepresented as being the original software.

3. This notice may not be removed or altered from any source distribution.

SGI Free Software B License Version 2.0. SGI FREE SOFTWARE LICENSE B (Version 2.0, Sept. 18, 2008)

Copyright (C) [dates of first publication] Silicon Graphics, Inc. All Rights Reserved. Permission is hereby granted, free of charge, to any person obtaining a copy of this software and associated documentation files (the "Software"), to deal in the Software without restriction, including without limitation the rights to use, copy, modify, merge, publish, distribute, sublicense, and/or sell copies of the Software, and to permit persons to whom the Software is furnished to do so, subject to the following conditions: The above copyright notice including the dates of first publication and either this permission notice or a reference to <http://oss.sgi.com/projects/FreeB/> shall be included in all copies or substantial portions of the Software.

THE SOFTWARE IS PROVIDED "AS IS", WITHOUT WARRANTY OF ANY KIND, EXPRESS OR IMPLIED, INCLUDING BUT NOT LIMITED TO THE WARRANTIES OF MERCHANTABILITY, FITNESS FOR A PARTICULAR PURPOSE AND NONINFRINGEMENT. IN NO EVENT SHALL SILICON GRAPHICS, INC. BE LIABLE FOR ANY CLAIM, DAMAGES OR OTHER LIABILITY,

WHETHER IN AN ACTION OF CONTRACT, TORT OR OTHERWISE, ARISING FROM, OUT OF OR IN CONNECTION WITH THE SOFTWARE OR THE USE OR OTHER DEALINGS IN THE SOFTWARE.

Except as contained in this notice, the name of Silicon Graphics, Inc. shall not be used in advertising or otherwise to promote the sale, use or other dealings in this Software without prior written authorization from Silicon Graphics, Inc.

Informations associées

- Écran conducteur (p. 95)

Menu d'applications sur l'écran conducteur

Le menu d'applications de l'écran conducteur permet d'accéder rapidement aux fonctions les plus utilisées pour certaines applications.



Le menu d'applications de l'écran conducteur est utilisé à la place de l'écran central.

Le menu d'applications apparaît sur l'écran conducteur. La navigation dans le menu s'effectue grâce aux commandes au volant droites. Le menu d'applications simplifie le passage d'une application à l'autre ou d'une fonction à l'autre sans avoir à lâcher le volant et à quitter la route des yeux.

Fonctions du menu d'applications

Les diverses applications offrent différents types de fonctions. Dans le menu d'applications, vous

pouvez commander les applications suivantes et leurs fonctions :

Application	Fonctions
Ordinateur de bord	Sélection du compteur journalier, sélection de ce qui doit être affiché sur l'écran conducteur, etc.
Lecteur multimédia	Sélection de la source active pour le lecteur multimédia.
Téléphone	Appel d'un contact dans la liste d'appels.
Navigation	Pause dans le guidage, lancement du guidage vers une nouvelle destination, etc.

Informations associées

- Écran conducteur (p. 95)
- Vue d'ensemble de l'écran central de la console centrale. (p. 33)
- Utiliser le menu d'applications sur l'écran conducteur (p. 108)

Utiliser le menu d'applications sur l'écran conducteur

Le menu d'applications de l'écran conducteur est contrôlé avec les commandes au volant droites.

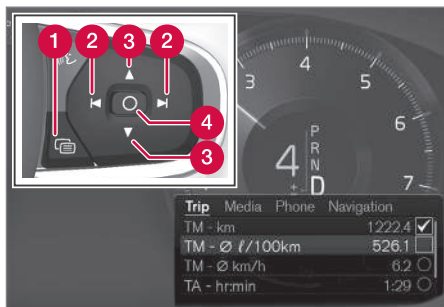

Menu d'applications et commandes au volant droites.

- 1 Ouvrir/fermer
- 2 Gauche/droite
- 3 Haut/bas
- 4 Valider

Ouvrir/fermer le menu d'applications

- Appuyez sur ouvrir/fermer (1).
(Il est impossible d'ouvrir le menu de l'appli si un message non confirmé subsiste sur l'écran conducteur. Le message doit tout d'abord être confirmé avant l'ouverture du menu de l'application.)
> Le menu d'applications s'ouvre/se ferme.

Le menu d'applications se ferme automatiquement après un moment sans activité ou pour certaines options.

Naviguer et sélectionner dans le menu d'applications

1. Pour naviguer parmi les différentes applications disponibles, appuyez sur gauche ou droite (2).
> Les fonctions de l'application précédente/suivante apparaissent dans le menu d'applications.
2. Naviguez parmi les fonctions de l'application sélectionnée en appuyant sur haut ou bas (3).
3. Confirmez ou sélectionnez une option pour la fonction en appuyant sur Valider (4).
> La fonction est activée et, pour certaines options, le menu d'applications est ensuite fermé.

Si le menu d'applications est de nouveau ouvert, les fonctions de la dernière application choisie apparaissent directement.

Informations associées

- Menu d'applications sur l'écran conducteur (p. 107)

Messages sur l'écran conducteur et sur l'écran central

Les écrans conducteur et central peuvent, selon les situations, afficher des messages pour un informer ou assister le conducteur.

Écran conducteur



Messages sur l'écran conducteur

L'écran conducteur affiche les messages à priorité élevée pour le conducteur.

Les messages peuvent être affichés en différents endroits sur l'écran conducteur en fonction des autres informations présentées au même moment. Après un instant ou lorsque le message a été validé (résolu le cas échéant), le message disparaît de l'écran conducteur. Si un message doit être mémorisé, il est placé dans l'application **État voiture** qui peut être ouverte depuis la vue Applications de l'écran central.

L'apparence du message peut varier et être affiché avec une illustration, des symboles ou des boutons permettant de le valider ou d'accepter une invitation.

Bulletins d'entretien

Voici quelques-uns des bulletins d'entretien important et leur signification.

Message	Signification
S'arrêter prudemment^A	Arrêtez-vous et éteignez votre moteur. Risque sérieux de blessure. Contactez un atelier ^B .
Couper le moteur^A	Arrêtez-vous et éteignez votre moteur. Risque sérieux de blessure. Contactez un atelier ^B .
Entretien urgent^A	Contactez un atelier ^B pour un contrôle immédiat de la voiture.
Entretien nécessaire^A	Contactez un atelier ^B pour un contrôle de la voiture au plus tôt.
Prendre rendez-vous pour entretien	Il est temps de faire l'entretien de la voiture. Contactez un atelier ^B . S'affiche avant l'entretien suivant.

Message	Signification
Temps pour l'entretien	Il est temps de faire l'entretien de la voiture. Contactez un atelier ^B . S'affiche au moment où l'entretien suivant doit être effectué.
Délai entretien dépassé	Il est temps de faire l'entretien de la voiture. Contactez un atelier ^B . S'affiche lorsque l'échéance du prochain entretien est dépassée. Si les intervalles d'entretien ne sont pas respectés, la garantie ne couvrira pas les pièces endommagées.
Temporairement désactivé^A	Une fonction a été temporairement désactivée et sera réactivée automatiquement pendant la conduite ou au prochain démarrage.

^A Partie de message, apparaît avec des informations indiquant où le problème se situe.

^B Un atelier Volvo agréé est recommandé.

Écran central

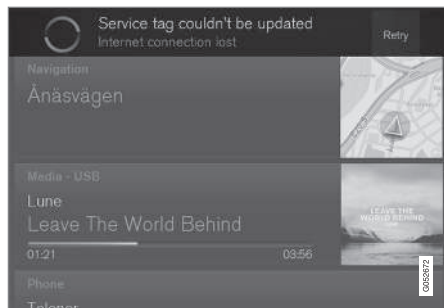

Message sur l'écran central.

L'écran central affiche les messages à priorité faible pour le conducteur.

La plupart des messages sont affichés sur le champ de statut de l'écran central. Après un instant ou lorsque le message a été résolu le cas échéant, le message disparaît du champ de statut. Si un message doit être mémorisé, il est placé dans la Vue principale de l'écran central.

L'apparence du message peut varier et être affiché avec une illustration, des symboles ou des boutons permettant par exemple d'activer/désactiver une fonction relative au message.

Messages contextuels

Dans certains cas, un message peut apparaître sous la forme d'une fenêtre contextuelle. Ce type de message est prioritaire par rapport aux autres messages affichés dans le champ de statut et

doivent être validés (résolus) avant de disparaître. Un message qui doit être mémorisé est placé dans la Vue principale de l'écran central.

Informations associées

- Écran conducteur (p. 95)
- Vue d'ensemble de l'écran central de la console centrale. (p. 33)
- Gérer les messages sur l'écran conducteur et sur l'écran central (p. 110)
- Gérer les messages mémorisés de l'écran conducteur et de l'écran central (p. 112)

Gérer les messages sur l'écran conducteur et sur l'écran central

Utilisez les commandes au volant droites et les vues de l'écran central pour gérer les messages sur les écrans conducteur et central.

Écran conducteur



Messages sur l'écran conducteur et commandes au volant droites.

- 1 Gauche/droite
- 2 Valider

Certains messages sur l'écran conducteur comportent un ou plusieurs boutons, par exemple pour valider le message ou accepter une invitation.

Gérer un nouveau message

Pour les messages avec boutons :

1. Pour naviguer parmi les différents boutons disponibles, appuyez sur gauche ou droite (1).
2. Validez la sélection en appuyant sur Valider (2).
 - > Le message disparaît de l'écran conducteur.

Pour les messages sans boutons :

- Fermez le message en appuyant sur Valider (2) ou patientez jusqu'à ce qu'il se ferme automatiquement après un instant.
 - > Le message disparaît de l'écran conducteur.

Si un message doit être mémorisé, il est placé dans l'application **État voiture** qui peut être ouverte depuis la vue Applications de l'écran central. En même temps, le message **Mess. stocké dans l'app. état du véhicule** apparaît sur l'écran central.

Écran central

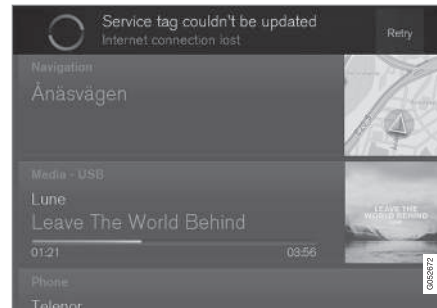

Message sur l'écran central.

Certains messages de l'écran central ont un bouton (ou plusieurs pour les messages contextuels) pour, par exemple, activer/désactiver une fonction associée au message.

Gérer un nouveau message

Pour les messages avec boutons :

- Appuyez sur le bouton pour effectuer la mesure ou laissez le message se fermer automatiquement après un instant.
 - > Le message disparaît du champ de statut.

Pour les messages sans boutons :

- Fermez le message en appuyant dessus ou patientez jusqu'à ce qu'il se ferme automatiquement après un instant.
 - > Le message disparaît du champ de statut.

Si un message doit être mémorisé, il est placé dans la Vue principale de l'écran central.

Informations associées

- Messages sur l'écran conducteur et sur l'écran central (p. 109)
- Gérer les messages mémorisés de l'écran conducteur et de l'écran central (p. 112)

Gérer les messages mémorisés de l'écran conducteur et de l'écran central

Les messages mémorisés de l'écran conducteur et de l'écran central sont gérés, dans les deux cas, sur l'écran central.

Messages mémorisés de l'écran conducteur

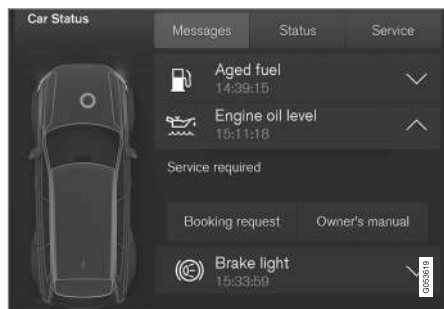

Messages mémorisés et options disponibles dans l'application **État voiture**.



Car Status

Les messages qui ont été affichés sur l'écran conducteur et qui doivent être mémorisés sont placés dans l'application **État voiture** sur l'écran central. En même temps, le message **Mess. stocké dans l'app.**

état du véhicule apparaît sur l'écran central.

Lire un message mémorisé

Lire directement un message mémorisé :

- Appuyez sur le bouton à droite du message **Mess. stocké dans l'app. état du véhicule** sur l'écran central.
 - > Le message mémorisé est affiché dans l'application **État voiture**.

Lire un message mémorisé plus tard :

1. Ouvrez l'application **État voiture** depuis la vue Applications sur l'écran central.
 - > L'application s'ouvre dans la vue secondaire inférieure de la Page d'accueil.
2. Sélectionnez l'onglet **Messages** dans l'application.
 - > Une liste contenant les messages mémorisés apparaît.

3. Appuyez sur la flèche à droite pour développer/réduire un message.
 - > Des informations plus détaillées concernant le message apparaissent dans la liste et l'illustration à gauche dans l'application présente les informations du message sous forme graphique.

Gérer un message mémorisé

Certains messages ont, lorsqu'ils sont développés, deux boutons permettant de prendre un rendez-vous pour l'entretien ou de lire le Manuel de conduite et d'entretien.

Prendre un rendez-vous pour l'entretien avec un message mémorisé :

- Lorsque le message est développé, appuyez sur **Demander rendez-vous/Appeler pour rendez-vous**¹ pour obtenir de l'aide afin de prendre un rendez-vous pour l'entretien.
 - > Avec **Demander rendez-vous** : L'onglet **Rendez-vous** s'ouvre dans l'application et crée une demande pour prendre un rendez-vous pour l'entretien ou une réparation.

Avec **Appeler pour rendez-vous** : L'application Téléphone est lancée et appelle un centre de service pour prendre un rendez-vous pour l'entretien ou une réparation.

Lire le Manuel de conduite et d'entretien sur invitation d'un message mémorisé :

- Lorsque le message est développé, appuyez sur **Manuel utilisateur** pour lire la section du Manuel de conduite et d'entretien concernée par le message.
 - > Le Manuel de conduite et d'entretien s'ouvre sur l'écran central et présente les informations relatives au message.

Les messages mémorisés dans l'application sont automatiquement supprimés à chaque démarrage du moteur.

Messages mémorisés de l'écran central

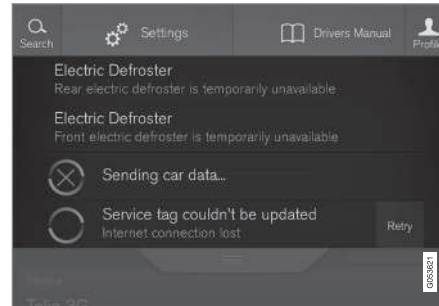

Messages mémorisés et options disponibles dans la Vue principale.

Les messages qui ont été affichés sur l'écran central et qui doivent être mémorisés sont placés dans la Vue principale de l'écran central.

Lire un message mémorisé

1. Ouvrez la Vue principale de l'écran central.
 - > Une liste contenant les messages mémorisés apparaît. Les messages qui ont une flèche sur le côté droit peuvent être développés.
2. Appuyez sur la flèche pour développer/ réduire le message.

Gérer un message mémorisé

Certains messages incluent un bouton pour activer/désactiver une fonction relative au message par exemple.

- Appuyez sur le bouton pour effectuer l'action.

Les messages mémorisés de la Vue principale sont automatiquement supprimés à l'arrêt du moteur.

Informations associées

- Messages sur l'écran conducteur et sur l'écran central (p. 109)
- Gérer les messages sur l'écran conducteur et sur l'écran central (p. 110)
- Etat de la voiture (p. 484)

¹ En fonction du marché.

Affichage Head-up*

L'affichage Head-up présente les avertissements et les informations concernant la vitesse, les fonctions du régulateur de vitesse, la navigation (etc.) dans le champ de vision du conducteur. Les informations relatives à la signalisation routière et aux appels téléphoniques entrants sont également présentées sur l'affichage Head-up.

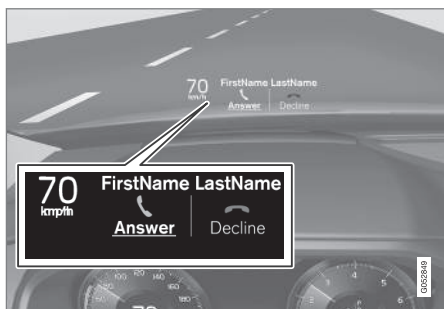

Appel entrant.

Les messages et symboles semblent "flotter" devant le pare-brise. Ainsi, le conducteur peut consulter les informations sans détourner son attention de la route. Les informations ne sont visibles que depuis la place conducteur.

! IMPORTANT

L'unité d'affichage qui projette les informations se trouve dans le tableau de bord. Pour éviter d'endommager le verre de l'unité d'affichage, ne placez aucun objet sur celui-ci et veillez à ce qu'aucun objet ne tombe dessus.

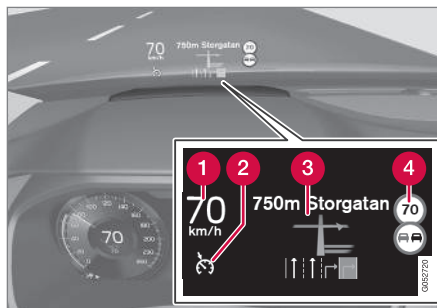

Voici quelques exemples de ce qui peut apparaître sur l'affichage.

- 1 Vitesse
- 2 Régulateur de vitesse
- 3 Navigation
- 4 Panneaux de signalisation routière

Divers symboles (comme celui-ci) peuvent apparaître momentanément sur l'affichage Head-up :

! Si le symbole d'avertissement s'allume, lisez le message d'avertissement qui apparaît sur l'écran conducteur.

i Si le symbole d'informations s'allume, lisez le message sur l'écran conducteur.

i NOTE

Si la fonction Forward Collision Warning* est activée, les informations de l'écran "head-up" sont remplacées par une représentation graphique utilisée par Forward Collision Warning. Cette représentation graphique est affichée même si l'affichage "head-up" est désactivé.

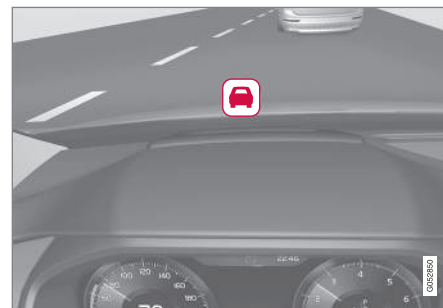

La représentation graphique de Forward Collision Warning clignote pour attirer l'attention du conducteur.

i NOTE

La lisibilité de l'affichage "head-up" est dégradée si :

- le conducteur porte des lunettes de soleil à verres polarisants
- le conducteur adopte une position de conduite pour laquelle il ne se trouve pas au centre du siège
- un objet a été placé sur le verre de l'unité d'affichage
- les conditions de luminosité ne sont pas favorables.

i NOTE

Certains problèmes de vue peuvent provoquer des maux de tête et une sensation de fatigue en cas d'utilisation de l'affichage "head-up".

i NOTE

L'activation/désactivation et les réglages de l'affichage Head-up ne sont possibles que lorsqu'une image est projetée. Pour cela, le moteur de la voiture doit être en marche.

Activer/désactiver l'affichage Head-up

La fonction peut être activée/désactivée de deux manières différentes sur l'écran central :

Par la vue Fonctions

Appuyez sur le bouton **Affichage tête haute**.

Par le biais des paramètres

1. Appuyez sur **Réglages** de la Vue principale.
2. Appuyez sur **My Car** → **Affichages**.
3. Sélectionnez/désactivez **Affichage tête haute**.

La sélection peut être mémorisée comme paramètre personnel dans le profil du conducteur.

Sélectionner les options d'affichage

1. Appuyez sur **Réglages** de la Vue principale.
2. Appuyez sur **My Car** → **Affichages** → **Options affichage tête haute**.
3. Sélectionnez **Afficher navigation sur affichage tête haute**, **Road Sign Information sur affich. Head-up**, **Aff. aide à la cond. sur affichage tête haute** ou **Afficher téléphone sur affichage Head-up**.

Les réglages peuvent être mémorisés comme paramètre personnel dans le profil du conducteur.

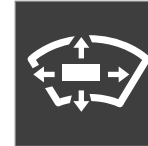
Ajuster la luminosité et la hauteur

1. Appuyez sur le bouton **Rég. affichage tête haute** de la vue Fonctions de l'écran central.
2. Réglez la luminosité et la hauteur des images projetées dans le champ de vision du conducteur à l'aide de la molette des commandes au volant droites.

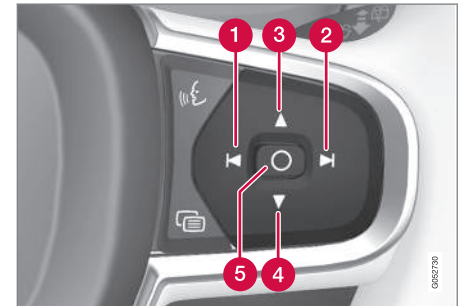

- 1 Réduire la luminosité
- 2 Augmenter la luminosité
- 3 Monter

4 Descendre

5 Valider

Les réglages peuvent être mémorisés comme paramètre personnel dans le profil du conducteur.

Ajustement de la luminosité

La luminosité de la représentation graphique s'adapte automatiquement aux conditions de luminosité de l'arrière-plan. La luminosité varie également en fonction du réglage de la luminosité des autres écrans de la voiture.

Fonction mémoire de siège avant à commande électrique*

Le réglage en hauteur peut être enregistré dans la fonction mémoire du siège avant à commande électrique.

Calibrer la position horizontale

Le calibrage de la position horizontale de l'écran tête haute peut s'avérer nécessaire lors du remplacement du pare-brise ou de l'écran. Le calibrage signifie que l'image projetée est tournée dans le sens horaire ou antihoraire.

1. Appuyez sur **Réglages** de la Vue principale sur l'écran central.
2. Sélectionnez **My Car** → **Affichages** → **Étalonnage affichage tête haute**.

3. Calibrer la position horizontale de l'image avec le clavier droit du volant.

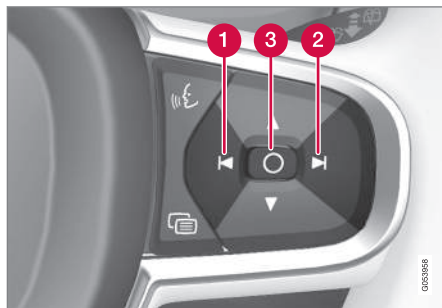

- 1 Tourner dans le sens antihoraire
- 2 Tourner dans le sens horaire
- 3 Valider

Nettoyage

Essayez avec précaution le verre de protection de l'écran avec un chiffon en microfibres propre et sec. Au besoin, humectez légèrement le chiffon en microfibres.

N'utilisez jamais de détachant trop agressif. Dans les cas extrêmes, vous pouvez utiliser un agent nettoyant spécial disponible dans les concessions Volvo.

Remplacement du pare-brise

Une voiture avec affichage tête haute est équipée d'un type particulier de pare-brise correspondant aux normes d'affichage des images projetées.

Pour le remplacement du pare-brise, veuillez prendre contact avec un atelier agréé². Une version de pare-brise particulière doit être installée pour permettre un affichage correct des informations sur l'affichage Head-up.

Informations associées

- Vue Fonctions avec boutons pour les fonctions de la voiture (p. 48)
- Vue Paramètres (p. 174)
- Volant (p. 137)
- Profils de conducteur (p. 178)
- Utiliser la fonction de mémoire des sièges avant à commande électrique* (p. 125)
- Écran conducteur (p. 95)

² Un atelier Volvo agréé est recommandé.

Commande vocale

Le système de commande vocale permet au conducteur de gérer à la voix certaines fonctions du lecteur multimédia, du téléphone connecté par Bluetooth, de la climatisation et du système de navigation de Volvo*.

La commande vocale offre un certain confort et évite la distraction du conducteur pour le laisser se concentrer sur la conduite et porter son attention sur la route et la circulation.

ATTENTION

Le conducteur est toujours responsable de la sécurité dans la conduite du véhicule et du respect des règles de circulation en vigueur.

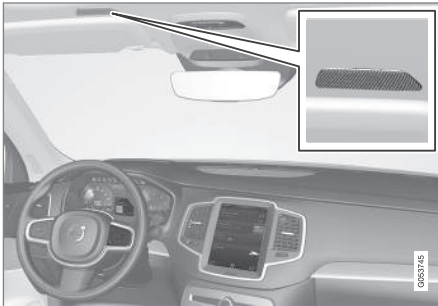

Les commandes se font sous forme de dialogue avec des instructions prononcées par l'utilisateur

et des réponses verbales du système. Le système de commande vocale utilise le même microphone que la fonction mains-libres Bluetooth et les réponses du système sont émises via les haut-parleurs de la voiture. Dans certains, un message texte apparaît aussi sur l'écran conducteur. Les fonctions sont contrôlées avec les commandes au volant droites et les paramètres sont réglés sur l'écran central.

Mise à jour du système

Le système de commande vocale est sans cesse amélioré. Pour une fonctionnalité optimale, veuillez rechercher les mises à jour, voir section "Mise à jour du système" et support.volvocars.com.

Informations associées

- Utiliser la commande vocale (p. 117)
- Commande vocale pour le téléphone (p. 119)
- Commande vocale pour la radio et le lecteur multimédia (p. 119)
- Commande vocale de la climatisation (p. 120)
- Commande vocale pour navigation GPS (p. 122)
- Paramètres de la commande vocale (p. 118)
- Mises à jour système (p. 487)

Utiliser la commande vocale

Instructions fondamentales pour l'utilisation de la commande vocale.





Appuyez sur la commande au volant correspondant à la commande vocale  pour activer le système et commencez un dialogue par des commandes vocales.

Important pour communiquer avec la commande vocale :

- Pour émettre une commande - parlez après la tonalité, avec une voix normale avec un débit normal.
- Ne parlez pas lorsque le système répond (il ne comprend pas les commandes à ce moment).
- Évitez tout bruit de fond dans l'habitacle en fermant les portes, vitres et toit ouvrant.

Vous pouvez interrompre la commande vocale en :

- dites "**Annuler**".
- longue pression sur la commande vocale au volant .

Pour accélérer l'échange de commandes et ignorer les invitations du système avant la prochaine instruction, appuyez sur la commande au volant correspondant à la commande vocale  pendant que le système "parle".

Exemple de commande vocale

Appuyez sur , dites "**Appeler [Prénom] [Nom] [numéro]**" - permet d'appeler le contact choisi dans le répertoire téléphonique lorsque ce contact a plusieurs numéros de téléphone (domicile, mobile, travail, etc.), par exemple :

Appuyez sur , dites "**Appeler Robyn Smith Mobile**".

Commandes/phrases

Vous pouvez toujours utiliser les commandes suivantes :

- "**Répéter**" - répète la précédente instruction vocale.
- "**Annuler**" - interrompt le dialogue.
- "**Aide**" - pour lancer un dialogue d'assistance. Le système répond avec des commandes qui peuvent être utilisées dans la situation précise, une invitation ou un exemple.

Les commandes des fonctions spécifiques sont décrites dans chaque section comme Commande vocale pour le téléphone, par exemple.

Chiffres

Les chiffres peuvent être prononcés individuellement, par groupes de plusieurs chiffres ou pour tout le numéro.

Informations associées

- Commande vocale (p. 117)
- Commande vocale pour le téléphone (p. 119)
- Commande vocale pour la radio et le lecteur multimédia (p. 119)
- Commande vocale de la climatisation (p. 120)
- Commande vocale pour navigation GPS (p. 122)
- Paramètres de la commande vocale (p. 118)

Paramètres de la commande vocale

Vous pouvez effectuer plusieurs réglages pour le système de commande vocale.

1. Appuyez sur **Paramètres** dans la Vue principale.
2. Appuyez sur **Système → Commande vocale** et choisissez les paramètres .
 - **Mode répétition**
 - **Sexe**
 - **Débit de parole**

Réglages audio

1. Appuyez sur **Paramètres** dans la Vue principale.
2. Appuyez sur **Son → Volumes système → Commande vocale** et choisissez les paramètres .

Modifier la langue

Le système de commande vocale ne comprend que les langues disponibles.

Le changement de langue concerne également les menus, les messages et les textes d'aide.

1. Appuyez sur **Paramètres** dans la Vue principale.
2. Appuyez sur **Système → Langue** et choisissez la langue.

Informations associées

- Commande vocale (p. 117)
- Utiliser la commande vocale (p. 117)
- Commande vocale pour le téléphone (p. 119)
- Commande vocale pour la radio et le lecteur multimédia (p. 119)
- Commande vocale de la climatisation (p. 120)
- Commande vocale pour navigation GPS (p. 122)

Commande vocale pour le téléphone

Commande vocale pour un téléphone mobile connecté par Bluetooth permettant par exemple d'appeler un contact, un numéro ou d'écouter un message.

- Appuyez sur  et prononcez l'une des commandes suivantes :
 - **"Appeler [Prénom] [Nom]"** - appelle le contact sélectionné dans le répertoire.
 - **"Appeler [Prénom] [Nom] [numéro]"** - appelle le contact sélectionné dans le répertoire lorsque le contact a plusieurs numéros de téléphone.
 - **"Appeler [numéro de téléphone]"** - appelle le numéro de téléphone.
 - **"Appels récents"** - affiche la liste des appels.

Commande vocale pour les messages :

- **"Lire les messages"** - lecture du message.

Informations associées

- Commande vocale (p. 117)
- Utiliser la commande vocale (p. 117)
- Paramètres de la commande vocale (p. 118)

Commande vocale pour la radio et le lecteur multimédia

Commandes vocales pour la radio et le lecteur multimédia.

- Appuyez sur  et prononcez l'une des commandes suivantes :
 - **Lire** - permet de lancer un dialogue pour le lecteur multimédia et la radio.
 - **"Lire [artiste]"** - lance la lecture d'un artiste sélectionné.
 - **"Lire [l'album]"** - lance la lecture d'un titre sélectionné.
 - **"Lire [l'album] de [album]"** - lance la lecture d'un titre sélectionné dans un album sélectionné.
 - **"Lire [radiostation]"** - lance l'écoute d'un canal radio sélectionné.
 - **"Régler sur [fréquence]"** - lance la fréquence radio sélectionnée sur la bande radio activée. Si aucune source de radio n'est active, la bande FM est automatiquement sélectionnée par défaut.
 - **"Régler sur [fréquence] [frekvensband]"** - lance la fréquence radio choisie sur la bande radio sélectionnée.
 - **"Radio"** - permet d'écouter la radio FM.
 - **"Radio FM"** - permet d'écouter la radio FM.
 - **"Radio AM"** - permet d'écouter la radio AM.
 - **"DAB"** - permet d'écouter la radio DAB.
 - **"CD"** - permet de lancer la lecture de CD.
 - **"USB"** - permet de lancer la lecture à partir d'une clé USB.
 - **"iPod"** - permet de lancer la lecture à partir d'un iPod.
 - **"Bluetooth"** - permet de lancer la lecture à partir d'une source multimédia connectée par Bluetooth.
 - **"Musique similaire"** - permet de lancer la lecture à partir des unités USB connectées de musiques semblables à celle écoutée.

Informations associées

- Commande vocale (p. 117)
- Utiliser la commande vocale (p. 117)
- Paramètres de la commande vocale (p. 118)

Commande vocale de la climatisation

Commande vocale de la climatisation pour modifier la température, activer les sièges chauffants ou changer le niveau de ventilateur par exemple.

– Appuyez sur  et dites l'une des commandes suivantes :

- **"Climatisation"** - permet de lancer un dialogue pour la climatisation et d'afficher des exemples de commandes.
- **"Régler température à X degrés"** - règle la température souhaitée.
- **"Augmenter température"/"Diminuer température"** - augmente/abaisse la température paramétrée d'un cran.
- **"Synchroniser température"** - permet de synchroniser la température de toutes les zones climatiques avec la température réglée pour la zone du conducteur.
- **"Air sur les pieds"/"Air sur le corps"** - ouvre le flux d'air souhaité.
- **"Désactiver l'air sur les pieds"/"Désactiver air sur le corps"** - ferme le flux d'air souhaité.
- **"Régler ventilateur maxi"/"Désactiver ventilateur"** - modifie le niveau de ventilation pour **Max/Off**.
- **"Augmenter le ventilateur"/"Diminuer le ventilateur"** - augmente/abaisse le niveau de ventilation paramétré d'un cran.
- **"Activer climatisation automatique"** - active la climatisation automatique.
- **"Activer la climatisation"/"Désactiver climatisation"** - active/désactive l'air conditionné.
- **"Activer recirculation"/"Désactiver recirculation"** - active/désactive la recirculation d'air.
- **"Activer dégivreur"/"Désactiver dégivreur"** - Active/désactive le dégivrage des vitres et des rétroviseurs.
- **"Activer dégivreur maxi"/"Désactiver dégivreur maxi"** - active/désactive le dégivrage max.
- **"Activer dégivreur électrique"/"Désactiver dégivreur électrique"** - active/désactive le dégivrage du pare-brise*.
- **"Activer dégivreur arrière"/"Désactiver dégivreur arrière"** - Active/désactive la lunette arrière et les rétroviseurs extérieurs chauffants.
- **"Activer chauffage du volant"/"Désactiver chauffage du volant"** - active/désactive le chauffage du volant*.
- **"Augmenter chauffage du volant"/"Diminuer chauffage du volant"** - augmente/réduit le niveau programmé pour le chauffage du volant* d'un cran.
- **"Activer chauffage de siège"/"Désactiver chauffage de siège"** - active/désactive le siège chauffant*.
- **"Augmenter chauffage de siège"/"Diminuer chauffage de siège"** - augmente/réduit le niveau programmé pour le chauffage du siège* d'un cran.
- **"Activer ventilation siège"/"Désactiver ventilation siège"** - active/désactive le ventilateur de siège*.
- **"Augmenter ventilation de siège"/"Diminuer ventilation de siège"** - augmente/réduit le niveau programmé du ventilateur de siège* d'un cran.

Informations associées

- Commande vocale (p. 117)
- Utiliser la commande vocale (p. 117)
- Paramètres de la commande vocale (p. 118)
- Commandes climatiques (p. 186)

Commande vocale pour navigation GPS

La commande vocale permet de contrôler un grand nombre de fonctions du système de navigation avec quelques mots.

La commande vocale est décrite dans les sections "Commande vocale" ainsi que "Configuration pour commande vocale".

Commandes vocales

Voici quelques exemples de commande vocale, uniques pour la navigation GPS.

- Appuyez sur le bouton au volant  et dites l'une des commandes suivantes :
 - **"Navigation"** - permet de lancer un dialogue pour la navigation et d'afficher des exemples de commandes.
 - **"Retour au domicile"** - Guidage vers position **Domicile**. (**Domicile** est programmé avec la fonction **Définir adresse du domicile** dans les alternatives du menu général **Favoris**)
 - **"Aller à [Ville]"** - indique une ville comme destination. Par exemple, "Vers Göteborg".
 - **"Aller à [Adresse]"** - indique une adresse comme destination. Par exemple, "Vers Kungsgatan 5, Göteborg".
 - **"Aller à [Code postal]"** - Indique un code postal comme destination. Par exemple "Vers 123 45".
 - **"Aller à [Nom de la personne]"** - Indique une adresse tirée du répertoire téléphonique comme destination. Par exemple "Vers Robyn Smith".
 - **"Rechercher [POI]"** - Cherche un POI³, toujours sélectionnés "autour de la voiture". Pour obtenir une liste sélectionnée au long du trajet - dites **"Le long de l'itinéraire"** et la liste de résultats s'affiche.
- **"Rechercher [POI] dans [une ville]"** - Recherche un POI³ dans une ville/un village.
- **"Rechercher [Catégorie de POI]"** - Permet de chercher une catégorie de POI³, toujours classée selon la proximité "autour de la voiture".
- **"Rechercher [catégorie de POI] dans [une ville]"** - Recherche une catégorie de POI³ dans une ville/un village.
- **"Saisir contact"** - Indique un contact tiré du répertoire téléphonique comme destination.
- **"Entrer point d'intérêt"** - Indique un POI comme destination.
- **"Changer de pays/Changez d'État"** - Modifie la zone de recherche pour la navigation.
- **Entrer adresse** - Indique une adresse comme destination.
- **"Entrer le code postal"** - Indique un code postal comme destination.
- **"Ajouter intersection"** - Indique un croisement comme destination.
- **"Afficher les favoris"** - Affiche les positions favorites dans l'alternative du menu principal **Favoris**.

³ L'utilisateur peut choisir d'appeler le POI ou de l'utiliser comme destination.

⁴ Pour les pays européens, "Pays" est utilisé au lieu d'"État".

- **"Supprimer itinéraire"** - Permet de supprimer toutes les étapes d'un itinéraire.
- **"Répéter guidage vocal"** - Permet de répéter la dernière instruction de guidage.
- **"Mettre le guidage en pause"** - Permet de mettre le guidage en pause sur la carte.
- **"Reprendre le guidage"** - Permet de reprendre le guidage mis en pause sur la carte.
- **"Désactiver le guidage vocal"** - Désactive le guidage vocal.
- **"Activer le guidage vocal"** - Démarre le guidage vocal désactivé.

Informations associées

- Commande vocale (p. 117)
- Utiliser la commande vocale (p. 117)
- Paramètres de la commande vocale (p. 118)

Siège avant à commande manuelle

Les sièges avant bénéficient de différentes positions de réglage pour un meilleur confort.



- 1 Montez/descendez le bord avant* du coussin d'assise en pompant vers le haut/bas.
- 2 Pour avancer ou reculer le siège, soulevez la poignée puis réglez la distance du siège par rapport au volant et aux pédales. Après avoir modifié les réglages, contrôlez que le siège est bien verrouillé.
- 3 Modifiez le support lombaire* en appuyant sur le bouton en avant/arrière/haut/bas.
- 4 Montez/descendez le siège en poussant la commande vers le haut/bas.
- 5 Modifiez l'inclinaison du dossier en tournant la molette.

ATTENTION

Réglez la position du siège conducteur avant de démarrer, jamais pendant la conduite. Assurez-vous que le siège est bien verrouillé pour éviter que des personnes ne soient blessées en cas de freinage brutal ou d'accident.

Informations associées

- Sièges avant à commande électrique* (p. 124)
- Sièges avant multifonctions* (p. 126)
- Activer/désactiver le chauffage des sièges* (p. 208)
- Ceinture de sécurité (p. 59)

Sièges avant à commande électrique*

Les sièges avant bénéficient de différentes positions de réglage pour un meilleur confort. Le siège à commande électrique peut être déplacé vers l'avant/l'arrière et vers le haut/bas. Le bord avant du coussin de siège peut être relevé ou abaissé. L'inclinaison du dossier peut être modifiée. Le support lombaire peut être ajusté vers le haut/vers le bas/vers l'avant/vers l'arrière.

Les sièges à commande électrique sont dotés d'un système de protection de surtension qui est activé lorsqu'un siège est bloqué par un objet quelconque. Si cela se produit, retirez l'objet et actionnez de nouveau le siège.

Il est possible de régler le siège un certain temps après avoir déverrouillé la porte sans que le moteur ne soit en marche. Le réglage du siège est toujours possible lorsque le moteur est en marche. Vous pouvez aussi effectuer les réglages pendant un certain temps après l'arrêt du moteur.

Informations associées

- Sièges avant multifonctions* (p. 126)
- Régler le siège avant à commande électrique* (p. 124)
- Utiliser la fonction de mémoire des sièges avant à commande électrique* (p. 125)
- Siège avant à commande manuelle (p. 123)
- Activer/désactiver le chauffage des sièges* (p. 208)

- Entrée et sortie simplifiée depuis le siège conducteur* (p. 130)

Régler le siège avant à commande électrique*

Réglez la position d'assise souhaitée à l'aide de la commande placée sur l'assise du siège avant.

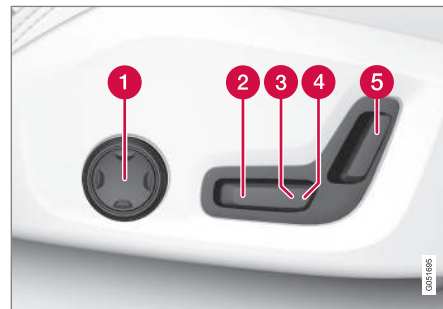

- 1 Modifiez le support lombaire en appuyant sur le bouton en avant/arrière/haut/bas.
- 2 Montez/descendez le bord avant du coussin d'assise en actionnant la commande vers le haut/bas.
- 3 Montez/descendez le siège en poussant la commande vers le haut/bas.
- 4 Déplacez le siège en avant/arrière en poussant la commande vers l'avant/arrière.
- 5 Modifiez l'inclinaison du dossier en poussant la commande vers l'avant/arrière.

Un seul mouvement (avant/arrière/haut/bas) est possible à la fois.

Le dossier des sièges avant ne peut pas être complètement rabattu en avant.

Informations associées

- Sièges avant à commande électrique* (p. 124)
- Utiliser la fonction de mémoire des sièges avant à commande électrique* (p. 125)
- Sièges avant multifonctions* (p. 126)
- Ceinture de sécurité (p. 59)

Utiliser la fonction de mémoire des sièges avant à commande électrique*

La fonction de mémoire sauvegarde les réglages du siège, des rétroviseurs extérieurs et de l'affichage tête haute*.

Cette fonction permet de sauvegarder trois réglages différents. Les boutons de la fonction de mémoire se trouvent soit sur l'une des portes avant soit sur les deux*.

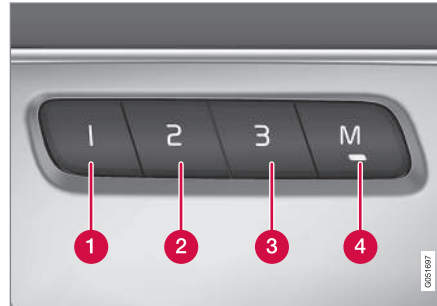

- 1 Bouton de mémoire
- 2 Bouton de mémoire
- 3 Bouton de mémoire
- 4 Bouton **M** de mémorisation des réglages.

Mémoriser un réglage

1. Réglez le siège, les rétroviseurs extérieurs et l'affichage Head-up dans les positions souhaitées.
2. Appuyez sur le bouton **M** et relâchez. La diode du bouton correspondant s'allume.
3. Appuyez sur l'un des boutons **1**, **2** ou **3** dans les trois secondes.
 - > Une fois la configuration mémorisée avec le bouton de mémoire souhaité, un signal acoustique retentit et le témoin lumineux sur le bouton **M** s'éteint.

Si vous n'appuyez pas sur l'un des boutons de mémoire dans les trois secondes, le témoin du bouton **M** s'éteint et la configuration n'est pas mémorisée.

Les réglages du siège doivent être modifiés avant de pouvoir configurer une nouvelle mémoire.

Utiliser un réglage mémorisé

La configuration mémorisée peut être utilisée lorsque la porte avant est ouverte ou fermée :

Porte avant ouverte

- Exercez une courte pression sur l'un des boutons de mémoire **1-3**. Le siège, les rétroviseurs extérieurs et l'affichage Head-up prennent leur position correspondant à la configuration mémorisée avec le bouton de mémoire correspondant.

Porte avant fermée

- Maintenez l'un des boutons de mémoire 1-3 enfoncé jusqu'à ce que le siège, les rétroviseurs extérieurs et l'affichage Head-up prennent leur position correspondant à la configuration mémorisée avec le bouton de mémoire correspondant.

Si le bouton de mémoire est relâché, le mouvement du siège, des rétroviseurs extérieurs et de l'affichage Head-up est interrompu.

ATTENTION

Risque de pincement. Veillez à ce qu'aucun enfant ne joue avec les commandes. Vérifiez qu'il n'y a aucun objet devant, derrière ou sous le siège avant d'effectuer un réglage. Vérifiez également que les passagers à l'arrière ne soient pas coincés.

Informations associées

- Sièges avant à commande électrique* (p. 124)
- Régler le siège avant à commande électrique* (p. 124)

Sièges avant multifonctions*

Augmenter le confort d'assise à l'aide de la commande multifonctions.



Commande multifonctions placée sur le côté de l'assise du siège.

Sur certaines versions, la commande multifonctions permet de régler le support lombaire, le soutien latéral du dos et la longueur du coussin. Les réglages effectués avec la commande multifonctions sont affichés sur l'écran central*. Certains choix peuvent aussi être effectués directement sur l'écran central.

Écran central

Les réglages des sièges conducteur et passager avant effectués avec la commande multifonctions sont indiqués sur l'écran central. Si un seul réglage de siège avant est affiché sur l'écran central, les informations seront indiquées au centre de l'écran. Il est possible d'afficher les réglages

des deux sièges avant : ceux du siège conducteur sur la moitié supérieure et ceux du siège passager sur la moitié inférieure.

Pour quitter la vue de paramètres des sièges sur l'écran central, appuyez sur le bouton page d'accueil situé sous l'écran central.

Informations associées

- Sièges avant à commande électrique* (p. 124)
- Utiliser les sièges avant multifonctions* (p. 127)
- Ajuster les fonctions des sièges avant multifonctions* (p. 127)
- Activer/désactiver le chauffage des sièges* (p. 208)

Utiliser les sièges avant multifonctions*

Réglages du siège relié à la commande multifonction grâce à la commande placée sur l'assise du siège. Le résultat est affiché simultanément sur l'écran central*.

Naviguer parmi les réglages de siège avec la commande multifonctions sur le siège

Lorsque la commande **1** sur le siège est utilisée, les réglages sont affichés sur l'écran central.



Commande multifonctions placée sur le côté de l'assise du siège.

- 1 Tournez la commande vers le haut/bas pour déplacer le curseur de l'écran central d'un niveau vers le haut/bas.

Naviguer parmi les réglages de siège avec l'écran central

Une pression sur l'une des fonctions de l'écran central permet d'activer la fonction/le paramètre.

Informations associées

- Sièges avant multifonctions* (p. 126)
- Ajuster les fonctions des sièges avant multifonctions* (p. 127)

Ajuster les fonctions des sièges avant multifonctions*

La commande multifonctions du siège permet de modifier les réglages. L'écran central* affiche les différents réglages.



Commande multifonctions placée sur le côté de l'assise du siège.

Pour activer la commande multifonctions, tournez la commande vers le haut/vers le bas.

Ajuster le soutien latéral du dossier de siège avant*

Les côtés du dossier peuvent être ajustés pour un soutien latéral.

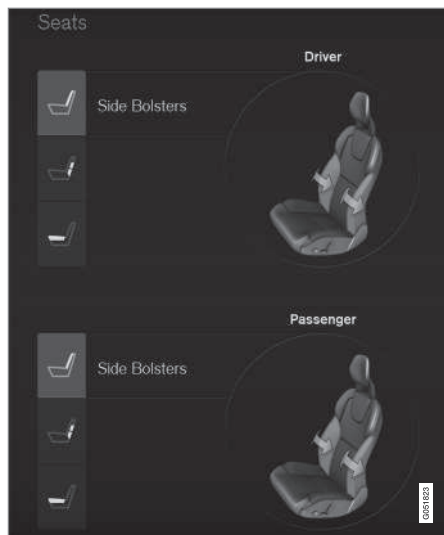

Vue pour soutien latéral ajustable sur l'écran central.

Pour ajuster le soutien latéral :

1. Activez la commande multifonctions en tournant la commande vers le haut/vers le bas. La vue de réglage de siège s'affiche sur l'écran central.

2. Sélectionnez **Maintien latéral** dans la vue de paramètres des sièges.

- Appuyez sur le bouton de siège avant pour augmenter le soutien latéral.
- Appuyez sur le bouton de siège arrière pour réduire le soutien latéral.

Ajuster le support lombaire des sièges avant*

Le support lombaire peut être ajusté vers le haut/vers le bas/vers l'avant/vers l'arrière.

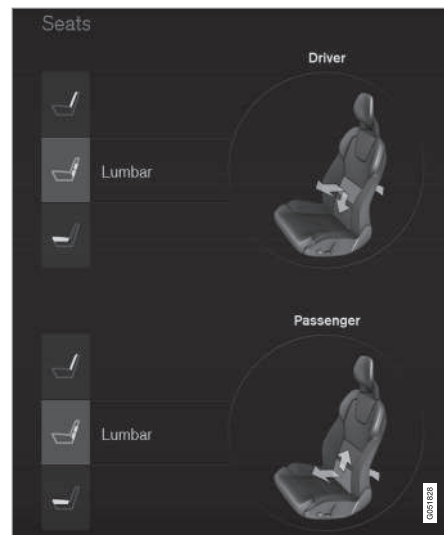

Vue pour le soutien lombaire sur l'écran central.

Pour ajuster le support lombaire :

1. Activez la commande multifonctions en tournant la commande vers le haut/vers le bas. La vue de réglage de siège s'affiche sur l'écran central.

2. Sélectionnez **Lombaire** dans la vue de paramètres des sièges.

- Appuyez sur le bouton de siège haut/bas pour monter/descendre le support lombaire.
- Appuyez sur le bouton de siège avant pour augmenter le support lombaire.
- Appuyez sur le bouton de siège arrière pour réduire le support lombaire.

Allonger le coussin d'assise du siège avant*

Il est possible d'ajuster la longueur du coussin d'assise avec la commande multifonctions sur le siège.

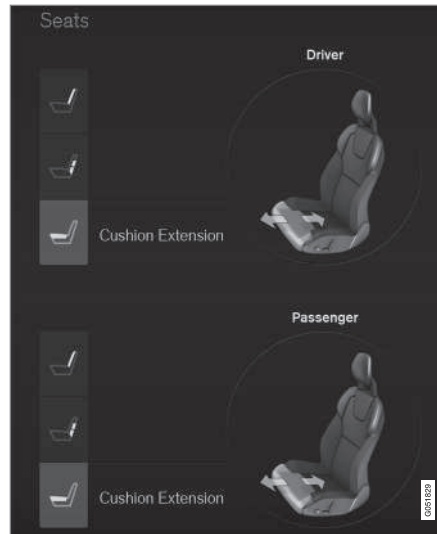

Vue pour l'allongement du coussin d'assise sur l'écran central.

1. Activez la commande multifonctions en tournant la commande vers le haut/vers le bas. La vue de réglage de siège s'affiche sur l'écran central.

2. Sélectionnez **Ext. de l'assise** dans la vue de paramètres des sièges.

- Appuyez sur le bouton de siège avant pour allonger le coussin d'assise.
- Appuyez sur le bouton de siège arrière pour raccourcir le coussin d'assise.

Informations associées

- Sièges avant multifonctions* (p. 126)
- Utiliser les sièges avant multifonctions* (p. 127)

Entrée et sortie simplifiée depuis le siège conducteur*

Pour aider le conducteur à entrer et sortir de son siège, la fonction **Accès au véhicule facilité** peut être utilisée.

Sortie simplifiée

La fonction aide le conducteur à quitter facilement son siège en abaissant le siège, réduisant le soutien latéral et reculant le coussin d'assise.

Pour mettre le siège en position de sortie simplifiée, la fonction doit être activée sur l'écran central.

1. Placez le sélecteur de vitesses en position **P**.
2. Arrêtez le moteur.
3. Détacher la ceinture de sécurité.
4. Ouvrez la porte conducteur.
 - > Le siège, le soutien latéral et le coussin d'assise se déplacent simultanément jusqu'à prendre la position de sortie simplifiée.

Entrée simplifiée

Le siège reste dans la position de sortie pendant que le conducteur sort de la voiture. Lorsque le conducteur revient à sa voiture, il pourra ainsi y entrer plus facilement. Une fois que le conducteur s'est assis sur le siège, qu'il a bouclé sa ceinture de sécurité et tourné le contact d'allumage au moins sur la position **1**, le siège reprendra les réglages personnels du conducteur.

Activer/désactiver l'entrée/sortie simplifiée

1. Appuyez sur **Paramètres** de la Vue principale de l'écran central.
2. Appuyez sur **My Car → Sièges**.
3. Sélectionnez **Accès au véhicule facilité** pour activer/désactiver.

Informations associées

- Sièges avant à commande électrique* (p. 124)
- Positions de contact (p. 366)

Ajuster le siège passager depuis le siège conducteur*

Le siège passager avant peut être ajusté à partir du siège conducteur.

Activer la fonction

La fonction peut être activée de deux façons différentes sur l'écran central :

Avec la vue Fonctions



Appuyez sur le bouton **Régler le siège pass.** pour activer.

Par les paramètres

1. Appuyez sur **Paramètres** de la Vue principale.
2. Appuyez sur **My Car → Sièges**.
3. Sélectionnez **Régl. siège passager depuis le siège cond.** pour activer.

Ajuster siège passager

Le conducteur doit régler le siège passager dans les 10 secondes suivant l'activation de la fonction. Si aucune action n'est prise dans ce laps de temps, la fonction est désactivée.

Le conducteur utilise la commande située sur le siège conducteur pour régler le siège passager:

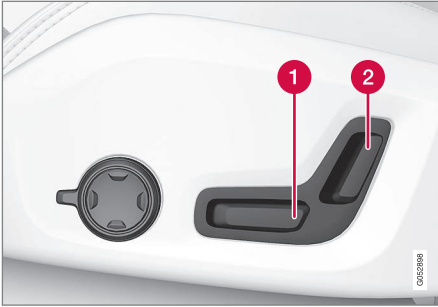

- 1 Déplacez le siège passager en avant/arrière en poussant la commande vers l'avant/arrière.
- 2 Modifiez l'inclinaison du dossier du siège passager en poussant la commande vers l'avant/arrière.

Informations associées

- Sièges avant à commande électrique* (p. 124)
- Régler le siège avant à commande électrique* (p. 124)
- Ceinture de sécurité (p. 59)

Siège arrière

Selon que la voiture est équipée de 5 ou 7 sièges*, les sièges arrière seront alors répartis sur une ou deux* rangées. La deuxième rangée est constituée de trois sièges séparés et la troisième rangée de deux sièges séparés.

Informations associées

- Régler les appui-tête de la deuxième rangée de sièges (p. 131)
- Avancer/reculer les sièges de la deuxième rangée* (p. 133)
- Ajuster l'inclinaison du dossier des sièges de la deuxième rangée (p. 133)
- Rabattre le dossier des sièges de la deuxième rangée (p. 134)
- Entrée/sortie de la troisième rangée de sièges* (p. 136)
- Rabattre le dossier des sièges de la troisième rangée* (p. 137)
- Activer/désactiver le chauffage des sièges* (p. 208)

Régler les appui-tête de la deuxième rangée de sièges

Régler l'appui-tête de la place centrale en fonction de la taille du passager. Rabattre l'appui-tête des places extérieures pour améliorer la visibilité arrière*.

Réglage de l'appui-tête de la place centrale

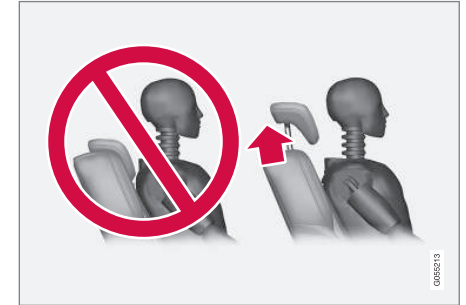

L'appui-tête de la place centrale doit être ajusté selon la taille du passager de manière à couvrir l'ensemble de la partie arrière de la tête. Réglez l'appui-tête manuellement selon vos besoins.



Pour abaisser l'appuie-tête, appuyez sur le bouton (situé au milieu, entre le dossier et l'appuie-tête, voir illustration) tout en appuyant doucement sur l'appuie-tête.

ATTENTION

L'appuie-tête de la place centrale ne doit être abaissé que lorsque personne n'est assis à cette place. Lorsque quelqu'un est assis sur la place centrale, l'appuie-tête doit être correctement réglé selon la taille du passager afin qu'il couvre en intégralité l'arrière de sa tête.

Rabattement électrique des appuie-tête arrière aux places extérieures*



Deux méthodes sont disponibles pour rabattre les appuie-tête extérieurs avec l'écran central :

Avec la vue Fonctions

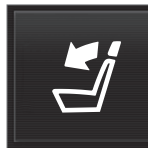

Appuyez sur le bouton **Rabattre l'appuie-tête** pour activer/désactiver le rabattement.

Par les paramètres

Le système électrique de la voiture doit être en position de contact **II**.

1. Appuyez sur **Paramètres** de la Vue principale.

2. Appuyez sur **My Car** → **Sièges**.
3. Sélectionnez **Rabattre appuie-tête sièges de 2e rangée** pour rabattre les appuie-tête extérieurs arrière.

ATTENTION

Ne rabattez pas les appuie-tête des places extérieures si des passagers y sont assis.

Relevez l'appuie-tête manuellement jusqu'à ce que vous entendiez un clic.

ATTENTION

Les appuie-tête doivent être verrouillés après avoir été relevés.

ATTENTION

Les appuie-têtes des places extérieures de la deuxième rangée de sièges doivent toujours être relevés lorsque des passagers sont assis sur les sièges de la troisième rangée*.

Informations associées

- Sièges arrière (p. 131)
- Rabattre le dossier des sièges de la deuxième rangée (p. 134)

Avancer/reculer les sièges de la deuxième rangée*

Dans les voitures équipées de 7 sièges*, vous pouvez avancer/reculer individuellement chaque siège de la deuxième rangée pour obtenir un espace optimal pour les jambes des passagers des deuxième et troisième rangées. Les sièges arrière d'une voiture à 5 places ne peuvent pas être avancés/reculés.



- 1 ➔ Levez la poignée placée sous le siège.
- 2 ➔ Avancez ou reculez le siège dans la position souhaitée.
3. Relâchez la poignée et poussez le siège en avant jusqu'à ce que le verrouillage s'enclenche.

Après avoir modifié la position, contrôlez que le siège est bien verrouillé.

⚠ ATTENTION

Régalez le siège et verrouillez-le avant de prendre la route. Soyez prudent lorsque vous réglez le siège. L'absence d'attention ou de contrôle du mouvement pendant le réglage peut provoquer des blessures par pincement.

Informations associées

- Siège arrière (p. 131)
- Ajuster l'inclinaison du dossier des sièges de la deuxième rangée (p. 133)

Ajuster l'inclinaison du dossier des sièges de la deuxième rangée

Il est possible d'ajuster individuellement l'inclinaison du dossier de chaque siège de la deuxième rangée.

Place centrale



1. Tirez sur la sangle située sur le côté droit de la place centrale.
2. Pour ajuster l'inclinaison du dossier en avant/arrière, réduisez/augmentez la pression sur le dossier.
3. Relâchez la sangle pour verrouiller la position du dossier et poussez le dossier jusqu'à ce que le verrouillage s'enclenche.

Après avoir modifié la position, contrôlez que le siège est bien verrouillé.

Sièges extérieurs



1. Tirez la poignée située sur le côté vers le haut.
2. Pour ajuster l'inclinaison du dossier en avant/arrière, réduisez/augmentez la pression sur le dossier.
3. Relâchez la poignée pour verrouiller la position du dossier et poussez le dossier jusqu'à ce que le verrouillage s'enclenche.

Après avoir modifié la position, contrôlez que le siège est bien verrouillé.

⚠ ATTENTION

Réglez le siège et verrouillez-le avant de prendre la route. Soyez prudent lorsque vous réglez le siège. L'absence d'attention ou de contrôle du mouvement pendant le réglage peut provoquer des blessures par pincement.

Informations associées

- Siège arrière (p. 131)
- Avancer/reculer les sièges de la deuxième rangée* (p. 133)
- Rabattre le dossier des sièges de la deuxième rangée (p. 134)
- Ceinture de sécurité (p. 59)

Rabattre le dossier des sièges de la deuxième rangée

La deuxième rangée de sièges est composée de trois sièges individuels. Chaque dossier peut être rabattu en avant individuellement.

! IMPORTANT

Il ne doit y avoir aucun objet sur la banquette arrière lorsque le dossier doit être rabattu. Les ceintures de sécurité ne doivent pas être bouclées. La garniture de la banquette arrière risquerait d'être endommagée.

! IMPORTANT

Le coussin rehausseur intégré* de la place centrale doit être rentré avant de rabattre la banquette.

L'accoudoir* de la place centrale doit être rentré avant de rabattre la banquette.

i NOTE

Les sièges avant peuvent être avancés et/ou le dossier peut être réglé en hauteur afin que les dossiers arrière puissent être complètement rabattus vers l'avant.

Il peut aussi être nécessaire de reculer les sièges arrière.

⚠ ATTENTION

Réglez le siège et verrouillez-le avant de prendre la route. Soyez prudent lorsque vous réglez le siège. L'absence d'attention ou de contrôle du mouvement pendant le réglage peut provoquer des blessures par pincement.

Place centrale

Pour rabattre le dossier :

1. Rabattez l'appuie-tête manuellement.
2. Tirez sur la sangle située sur le côté droit de la place centrale.
3. Rabattez le dossier en avant jusqu'à ce qu'il soit verrouillé. Le coussin d'assise s'abaisse/avance lors du rabattement du dossier pour former une surface plate.

Pour relever le dossier dans sa position verticale :

1. Tirez sur la sangle.
2. Relevez le dossier et relâchez la sangle. Poussez le dossier jusqu'à enclenchement du verrouillage.
3. Ajustez la hauteur de l'appuie-tête au besoin.

Sièges extérieurs

Pour rabattre le dossier :

1. Tirez sur la poignée sur le côté du siège et maintenez-la en haut pendant que vous rabattez le dossier.

2. Assurez-vous que le dossier avec appuie-tête n'entre pas en contact avec le siège avant, lors du rabattement. Rabattez le dossier en avant jusqu'à ce qu'il soit verrouillé.
 - > Le coussin d'assise s'abaisse/avance lors du rabattement du dossier pour former une surface plate. L'appuie-tête s'abaisse automatiquement lors du rabattement des sièges arrière.

⚠ ATTENTION

Vérifiez que les dossiers sont correctement verrouillés après les avoir rabattus.

Pour relever le dossier dans sa position verticale :

1. Tirez sur la poignée sur le côté du siège et maintenez-la en haut pendant que vous relevez le dossier.
2. Assurez-vous que le dossier avec appuie-tête n'entre pas en contact avec le siège avant, lorsque relevé. Relevez le dossier et relâchez la poignée.
3. Poussez le dossier jusqu'à enclenchement du verrouillage.
4. L'appuie-tête doit être relevé manuellement.

ATTENTION

Vérifiez que les dossiers et les appuie-tête de la banquette arrière sont correctement verrouillés.

ATTENTION

Les appuie-têtes des places extérieures de la deuxième rangée de sièges doivent toujours être relevés lorsque des passagers sont assis sur les sièges de la troisième rangée*.

Informations associées

- Siège arrière (p. 131)
- Ajuster l'inclinaison du dossier des sièges de la deuxième rangée (p. 133)
- Rabattre le dossier des sièges de la troisième rangée* (p. 137)
- Régler les appuie-tête de la deuxième rangée de sièges (p. 131)

Entrée/sortie de la troisième rangée de sièges*

Pour entrer et sortir facilement de la troisième rangée de sièges, vous pouvez ajuster la deuxième rangée de sièges.



1. Tirez la poignée située sur la partie supérieure du dossier des sièges extérieurs de la deuxième rangée vers le haut/l'avant.
2. Rabattez le dossier en avant et avancez le siège.

Pour relever le siège dans sa position verticale :

- Reculez le siège et relevez le dossier jusqu'à ce qu'il se verrouille.

ATTENTION

Vérifiez que les dossiers et les appuie-tête de la banquette arrière sont correctement verrouillés.

Informations associées

- Avancer/reculer les sièges de la deuxième rangée* (p. 133)
- Ajuster l'inclinaison du dossier des sièges de la deuxième rangée (p. 133)
- Rabattre le dossier des sièges de la deuxième rangée (p. 134)

Rabattre le dossier des sièges de la troisième rangée*

La troisième rangée de sièges est composée de deux sièges individuels. Chaque dossier peut être rabattu en avant individuellement.

! IMPORTANT

Pour rabattre le dossier de la troisième rangée de sièges, il peut être nécessaire de modifier la position et l'inclinaison des sièges de la seconde rangée.



1. Tirez la poignée située sur la partie supérieure du dossier vers le haut/bas.

2. Assurez-vous que le dossier avec appui-tête n'entre pas en contact avec le siège avant, lors du rabattement. Rabattez le dossier vers l'avant.
 - > Le coussin d'assise s'abaisse/avance lors du rabattement du dossier pour former une surface plate. L'appui-tête s'abaisse automatiquement lors du rabattement des sièges arrière.

Pour relever le siège ; relever le dossier manuellement jusqu'à ce qu'il se verrouille. L'appui-tête doit être relevé manuellement.

⚠ ATTENTION

Vérifiez que les dossiers et les appui-tête de la banquette arrière sont correctement verrouillés.

Informations associées

- Siège arrière (p. 131)
- Rabattre le dossier des sièges de la deuxième rangée (p. 134)
- Ajuster l'inclinaison du dossier des sièges de la deuxième rangée (p. 133)
- Avancer/reculer les sièges de la deuxième rangée* (p. 133)

Volant

Le volant est muni de commandes pour l'avertisseur sonore, les systèmes d'assistance au conducteur et la commande vocale.

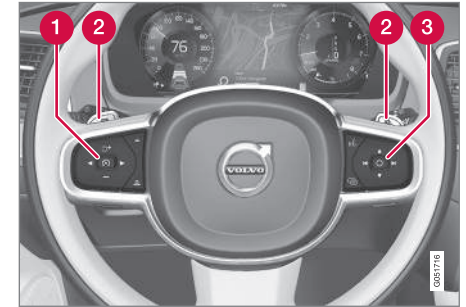

Commandes et palettes* au volant.

- 1 Commandes pour les systèmes d'assistance au conducteur⁵.
- 2 Palette* pour le passage manuel de rapports avec une boîte de vitesses automatique.
- 3 Commande pour le guidage vocal, réglage de l'affichage tête haute et gestion des menus, des messages et téléphones.

⁵ Limiteur de vitesse*, Régulateur de vitesse*, Régulateur adaptatif de vitesse*, Alerte de distance* et Pilot Assist*.

Avertisseur sonore



L'avertisseur sonore se trouve au centre du volant.

Informations associées

- Régler le volant (p. 138)
- Activer/désactiver le chauffage du volant* (p. 211)
- Limiteur de vitesse* (p. 277)
- Régulateur de vitesse* (p. 283)
- Régulateur adaptatif de vitesse et de distance* (p. 287)
- Contrôle de la distance* (p. 319)
- Pilot Assist* (p. 299)
- Passer les rapports avec les palettes au volant* (p. 375)
- Commande vocale (p. 117)
- Affichage Head-up* (p. 114)

- Utiliser le menu d'applications sur l'écran conducteur (p. 108)
- Gérer les messages sur l'écran conducteur et sur l'écran central (p. 110)
- Téléphone (p. 433)

Régler le volant

Vous pouvez ajuster le volant dans diverses positions.

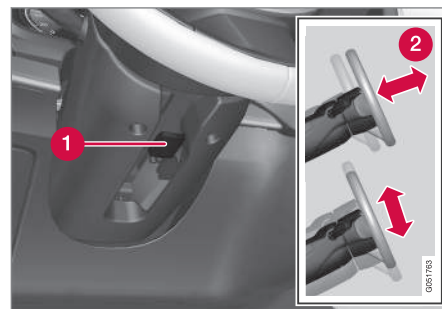

Réglage du volant.

- 1 Levier - déblocage du volant
- 2 Réglages possibles du volant

Le volant peut être réglé en hauteur et en profondeur :

1. Poussez le levier vers le bas pour libérer le volant.
2. Réglez le volant dans la position qui vous convient.
3. Tirez le levier pour verrouiller le volant. Si le levier est difficile à actionner, appuyez sur le volant tout en appuyant à nouveau sur le levier.

ATTENTION

Réglez le volant et verrouillez-le avant de prendre la route.

Si la direction assistée est assujettie à la vitesse, il est possible de régler le niveau de résistance au volant. La résistance de direction varie en fonction de la vitesse de la voiture pour améliorer les sensations du conducteur.

Informations associées

- Volant (p. 137)
- Résistance au volant en fonction de la vitesse (p. 272)

Commutateur d'éclairage

Le commutateur d'éclairage du levier au volant gauche permet d'allumer l'éclairage extérieur. Le commutateur d'éclairage du tableau de bord permet d'ajuster la portée des phares⁶ et l'éclairage des affichages.

Molette du levier au volant

Position	Signification
0	Éclairage de ville lorsque le système électrique de la voiture est en position de contact II ou lorsque le moteur est en marche. Vous avez la possibilité d'actionner les appels de phares.
	Éclairage de ville et feux de position arrière lorsque le système électrique de la voiture est en position de contact II ou lorsque le moteur est en marche. Feux de position lorsque la voiture est en stationnement ^A . Vous avez la possibilité d'actionner les appels de phares.
	Feux de croisement et feux de position Les feux de route peuvent être allumés. Vous avez la possibilité d'actionner les appels de phares.

⁶ Concerne les voitures avec phares halogènes.

Position	Signification
AUTO	<p>Éclairage de ville et feux de position arrière de jour lorsque le système électrique de la voiture est en position de contact II ou lorsque le moteur est en marche.</p> <p>Feux de croisement et feux de position en cas de faible luminosité ou dans l'obscurité ou lorsque le feu antibrouillard arrière est activé.</p> <p>La fonction Feux de route automatiques peut être activée.</p> <p>Vous avez la possibilité d'actionner les appels de phares.</p>
	Feux de route automatiques activés/désactivés.

A Même en cas de voiture immobile, moteur en marche, sauf si la position de la commande vient d'être positionnée sur cette position.

Volvo recommande d'utiliser la position **AUTO** en conduite.

ATTENTION

Le système d'éclairage de la voiture ne peut pas déterminer si la luminosité est suffisante ou trop faible dans toutes les situations, en cas de brouillard ou de pluie par exemple.

Le conducteur a toujours la responsabilité du déplacement de son véhicule : éclairage correct et suffisant et selon le code de la route en vigueur.

Commandes sur le tableau de bord

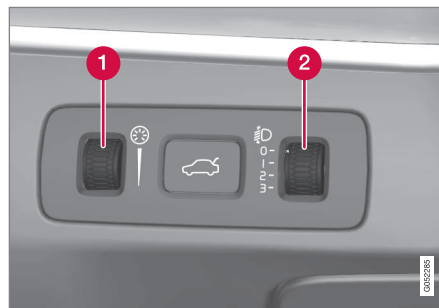

- 1 Molette de réglage de l'éclairage des affichages
- 2 Molette pour le réglage de la portée des phares

Les voitures équipées de phares LED^{7*} possèdent un réglage automatique de la portée et ne

comportent donc pas de molette pour le réglage de portée.

Éclairage des affichages

Les différents éclairages des affichages s'allument en fonction de la position de contact.

L'éclairage des écrans est automatiquement réduit dans l'obscurité et la sensibilité peut être ajustée avec la molette.

La puissance de l'éclairage des instruments se règle avec la molette.

⁷ Diode lumineuse (Light Emitting Diode)

Réglage de la portée des phares

Le chargement de la voiture modifie la hauteur du faisceau lumineux des phares, ce qui peut entraîner l'éblouissement des conducteurs venant en sens inverse. Vous pouvez éviter ce problème en réglant la portée des phares. Abaissez l'éclairage si la voiture est fortement chargée.

1. Laissez le moteur tourner ou activez le système électrique de la voiture en position de contact **I**.
2. Faites tourner la molette vers le haut/le bas pour augmenter/baisser la portée des phares.

Quelques exemples de réglage de la molette en fonction des conditions de charge.

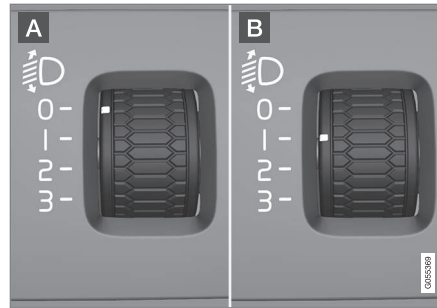

Positions de la molette pour les différentes conditions de charge.

A Molette en position 0

B Molette en position 1

Condition de charge	Molette
Conducteur uniquement.	Position 0
Conducteur et passager dans le siège passager avant.	Position 0
Conducteur et passager dans le siège passager avant. Trois passagers sur la deuxième rangée de sièges.	Position 0

Condition de charge	Molette
Conducteur et passager dans le siège passager avant. Trois passagers sur la deuxième rangée de sièges. Charge de 220 kg dans le compartiment à bagages.	Position 1
Conducteur et charge maximale dans le compartiment à bagages.	Position 1
Conducteur et passager dans le siège passager avant. Trois passagers sur la deuxième rangée de sièges. Deux passagers sur la troisième rangée de sièges.	Position 1
Conducteur et passager dans le siège passager avant. Deux passagers sur la troisième rangée de sièges.	Position 0

Informations associées

- Éclairage d'habitacle (p. 150)
- Allumer/éteindre les feux de route (p. 144)
- Positions de contact (p. 366)

Feux de position

Les feux de position s'allument avec la molette du levier au volant.

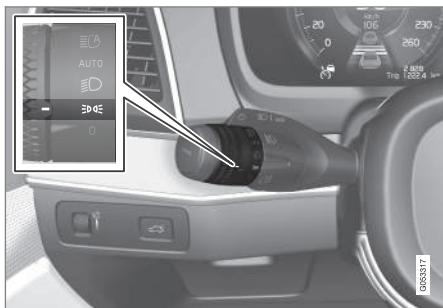

Molette du levier au volant en position de feux de position.

Placez la molette en position **P** (l'éclairage de la plaque d'immatriculation s'allume simultanément).

Si le contact est en position **II** ou si le moteur est en marche, l'éclairage de ville s'allume à la place des feux de position avant.

Lorsqu'il fait sombre et que le hayon est ouvert, les feux de position arrière s'allument (s'ils ne le sont pas déjà) pour avertir les usagers arrivant par l'arrière. Cette fonction est active quelle que soit la position de la molette ou du contact.

Informations associées

- Commutateur d'éclairage (p. 139)
- Positions de contact (p. 366)

Éclairage de ville

Avec la molette du levier au volant en position

0, **P** ou **AUTO** et le système électrique de la voiture en position de contact **II** ou le moteur en marche, l'éclairage de ville est allumé. Avec la position **AUTO**, il n'est allumé que la journée. Sinon, ce sont les feux de croisement qui sont allumés.

Éclairage de ville pendant la journée DRL

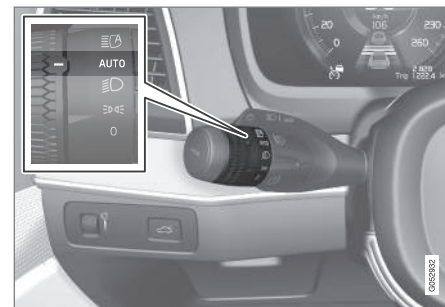

Molette du levier de volant en position **AUTO**.

Avec la molette de levier de volant en position **AUTO**, l'éclairage de ville (Daytime Running Lights-DRL) est allumé lorsque vous conduisez la voiture de jour. L'éclairage alterne automatiquement entre l'éclairage de ville et les feux de croisement à la tombée de la nuit ou lorsque la luminosité est trop faible. Le passage aux feux de

croisement s'effectue également si le feu anti-brouillard arrière est activé.

ATTENTION

Ce système constitue une aide à l'économie d'énergie. Il ne peut pas déterminer dans toutes les situations si la luminosité est trop faible ou non, pas exemple en cas de brouillard ou de pluie.

Le conducteur a toujours la responsabilité du déplacement de son véhicule : éclairage correct et suffisant et selon le code de la route en vigueur.

Informations associées

- Commutateur d'éclairage (p. 139)
- Feux de croisement (p. 143)
- Positions de contact (p. 366)

Feux de croisement

Lorsque la molette du levier au volant est en position **AUTO** et que le système électrique est en position de contact **II** ou que le moteur tourne, les feux de croisement s'allument automatiquement lorsque les conditions de luminosité sont mauvaises.

Feux de croisement

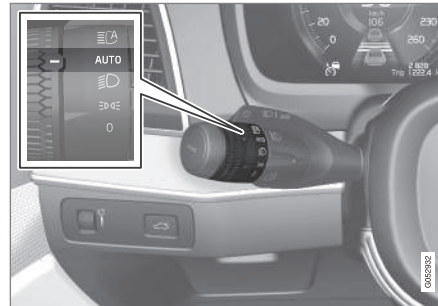

Levier au volant avec molette.

Avec la molette du levier au volant en position **AUTO**, les feux de croisement s'allument automatiquement à la tombée de la nuit ou lorsque la luminosité est trop faible. Les feux de croisement s'allument aussi automatiquement lorsque le feu antibrouillard arrière est activé.

Avec la molette du levier au volant en position

 , les feux de croisement sont allumés

lorsque le moteur tourne ou lorsque le contact est en position **II**.

Détection de tunnel

La voiture perçoit l'entrée imminente dans un tunnel et passe alors de l'éclairage de ville aux feux de croisement.

Notez que la molette du levier au volant gauche doit rester en position **AUTO** pour que la détection de tunnel puisse fonctionner.

Informations associées

- Éclairage de ville (p. 142)
- Positions de contact (p. 366)

Allumer/éteindre les feux de route

Les feux de route sont allumés grâce au levier au volant.

Les feux de route automatique sont activés avec la molette du levier au volant.



Levier au volant avec molette.

- 1 Position d'appels de phares
- 2 Position de feux de route

Appel de phares

Déplacer légèrement le levier au volant vers l'arrière en position appel de phares. Les feux de route s'allument jusqu'à ce que vous relâchiez le levier.

Feux de route

Les feux de route peuvent être allumés lorsque la molette du levier au volant est en position **AUTO**⁸ ou **D**. Allumez les feux de route en poussant le levier au volant vers l'avant. Désactiver en poussant le levier au volant vers l'arrière.

Lorsque les feux de route sont allumés, le témoin  s'allume l'écran conducteur.

Feux de route automatique

Les feux de route automatiques permettent, grâce à un capteur de caméra situé sur le bord supérieur du pare-brise, de détecter les phares des véhicules que vous croisez et les feux arrière des véhicules qui vous précèdent pour passer en feux de croisement. La fonction peut également prendre en compte l'éclairage public.

Voiture avec phares halogène

L'éclairage se repositionne en feux de route quelques secondes après que le capteur de caméra ne perçoive plus les phares du trafic croisé ou les feux arrière des véhicules qui le précèdent.

Voiture avec phares LED^{9*}

À la différence de la fonction antiéblouissement ordinaire, le faisceau lumineux est maintenu en feux de route sur les côtés du véhicule que vous croisez ou qui vous précède. Seule la zone du

faisceau lumineux directement orientée vers le véhicule est réduite pour éviter l'éblouissement.

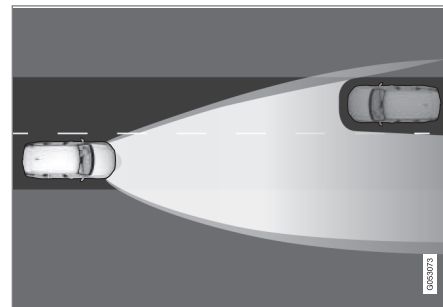

Feux de croisement en direction du véhicule que vous croisez mais les feux de route restent allumés de chaque côté du véhicule.

Lorsque le capteur de caméra ne détecte plus les feux d'autres véhicules, les feux de route sont de nouveau totalement allumés.

⁸ Lorsque les feux de croisement sont allumés.

⁹ Diode lumineuse (Light Emitting Diode)

* Option/accessoire, pour de plus amples informations reportez-vous à l'Introduction.

Activer/désactiver

La fonction peut s'activer en cas de conduite dans l'obscurité à une vitesse supérieure à 20 km/h.

Pour activer/désactiver les feux de route automatiques, tournez le molette du levier au volant en position  et relâchez-la. Lorsque la fonction de feux de route automatiques est activée, les feux de croisement sont automatiquement allumés.

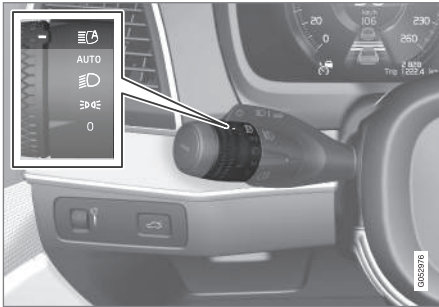

Lorsque les feux de route automatiques sont allumés, le symbole  est allumé en blanc sur l'écran conducteur.

Lorsque les feux de route sont allumés, le témoin bleu est allumé. Avec des phares LED, il s'allume également si les feux de route sont partiellement réduits, c'est-à-dire lorsque le faisceau est légèrement plus puissant que les feux de croisement.

Actionnement manuel

NOTE

Retirez la glace, la neige, la buée et la saleté de la zone devant le capteur de la caméra sur le pare-brise.

Ne collez rien et ne montez aucun élément sur le pare-brise, devant le capteur de la caméra, cela réduirait ou annulerait le fonctionnement des systèmes dépendant de la caméra.

Si un message indiquant que les feux de route automatiques sont momentanément indisponibles apparaît sur l'écran conducteur, la sélection des feux de croisement et des feux de route s'effectue manuellement. La molette du levier au volant peut toutefois être en position **AUTO**. Le symbole  s'éteint lorsque le message apparaît.



Cela se produit également si ce symbole apparaît avec un message indiquant que le capteur de pare-brise est bloqué.

Les feux de route automatiques peuvent être momentanément indisponibles, par ex. dans des conditions de brouillard épais ou de forte pluie. Lorsque les feux de route automatiques sont de nouveau disponibles, ou si les capteurs de pare-

brise ne sont plus bloqués, le message s'éteint et le symbole  s'allume.

ATTENTION

L'activation automatique des feux de route est une fonction qui, dans des conditions favorables, aide à utiliser le meilleur éclairage possible.

Il en est de la responsabilité du conducteur de commuter manuellement entre les feux de route et les feux de croisement lorsque les situations de la circulation ou les conditions météorologiques l'exigent.

IMPORTANT

Exemples de situations où la commutation manuelle entre les feux de route et les feux de croisement peut s'avérer nécessaire :

- En cas de forte pluie ou de brouillard épais
- En cas de pluies verglaçantes
- En cas de brouillard de neige ou de neige fondante
- Lorsque l'éclairage de la lune est fort
- En cas de conduite dans des villes/villages mal éclairés
- Lorsque l'éclairage des véhicules venant en sens inverse est faible

- S'il y a des piétons sur ou à côté de la route
- S'il y a un des objets très réfléchissants, comme des panneaux de signalisation, à proximité de la route
- Lorsque l'éclairage des véhicules venant en sens inverse est masqué, par exemple par des glissières de sécurité
- Lorsqu'il y a des véhicules sur des routes annexes
- En haut et en bas des pentes
- Dans les virages serrés.

Pour plus de précisions concernant les limites du capteur de caméra, référez-vous à l'article "Limites du City Safety".

Informations associées

- Commutateur d'éclairage (p. 139)
- Vue Paramètres (p. 174)
- Limites de City Safety (p. 328)

Feux actifs en virage

Les feux actifs en virage sont conçus pour apporter un éclairage maximal dans les virages et les intersections.

Les voitures avec phares LED^{10*} sont équipées de feux actifs en virage.



Faisceau d'éclairage avec la fonction désactivée (gauche) ou activée (droit).

Les phares LED incluent la fonction de feux actifs en virage. Les feux actifs en virage suivent les mouvements du volant de manière à éclairer au mieux dans les virages et les intersections, renforçant ainsi la sécurité.

Cette fonction est automatiquement activée au démarrage de la voiture. En cas de problème de fonctionnement, le témoin  s'allume sur

l'écran conducteur qui affiche alors un texte explicatif.

La fonction n'est activée que dans la pénombre ou la nuit et seulement si la voiture est en mouvement.

Désactiver/activer la fonction

La fonction, activée en usine à la livraison de la voiture, peut être désactivée/activée selon deux méthodes par le biais de l'écran central :

Par la vue Fonctions

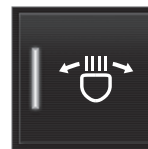

Appuyez sur le bouton **Phares direction. actifs.**

Par le biais des paramètres

1. Appuyez sur **Réglages** de la Vue principale.
2. Appuyez sur **My Car** → **Feux** → **Feux extérieurs.**
3. Désélectionnez/sélectionnez **Phares directionnels actifs.**

Informations associées

- Vue Paramètres (p. 174)
- Adapter le faisceau d'éclairage des phares (p. 147)

¹⁰ Diode lumineuse (Light Emitting Diode)

Adapter le faisceau d'éclairage des phares

Si la voiture est équipée de phares LED et si la fonction Feux de route automatiques est utilisée, le faisceau d'éclairage doit être réglé pour la circulation à droite ou à gauche.

Phares halogène

Aucun réglage du faisceau d'éclairage n'est nécessaire. Le faisceau lumineux est modulé de manière à ne pas éblouir les usagers venant en sens inverse.

Phares LED*

Une adaptation du faisceau d'éclairage est nécessaire si la fonction de Feux de route automatiques est utilisée. La voiture doit être immobile et le moteur doit être en marche lorsque le faisceau est modifié entre circulation à gauche et à droite.

1. Appuyez sur **Réglages** de la Vue principale sur l'écran central.
2. Appuyez sur **My Car** → **Feux** → **Feux extérieurs**.
3. Sélectionnez **Conduite temporaire à droite/à gauche**.

Informations associées

- Vue Paramètres (p. 174)

Phares antibrouillard/phares actifs en virage*

Les phares antibrouillard ont une fonction de feux actifs en virage qui éclairent sur le côté.

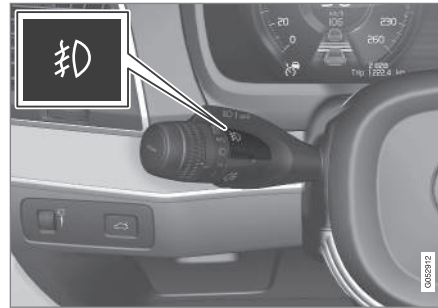

Bouton de phares antibrouillard.

Les phares antibrouillard peuvent être allumés soit avec les feux de route/de croisement soit avec les feux de position.

Appuyez sur le bouton de marche/arrêt. Le témoin de contrôle  s'allume sur l'écran conducteur lorsque les phares antibrouillard sont allumés.

NOTE

La législation concernant l'utilisation des phares antibrouillard varie entre les pays.

Phares actifs en virage

Les phares antibrouillard incluent la fonction de phares actifs en virage qui permettent d'éclairer temporairement la zone située devant la voiture dans la direction prise en tournant le volant ou du côté vers lequel les clignotants sont activés.

La fonction est activée lorsque les feux de route ou de croisement sont allumés et si la vitesse de la voiture est inférieure à 30 km/h.

En outre, les feux actifs en virage s'allument en complément du feu de recul lorsque vous effectuez une marche arrière.

Informations associées

- Commutateur d'éclairage (p. 139)
- Feu antibrouillard arrière (p. 148)

Feu antibrouillard arrière

Comme la visibilité est réduite à cause du brouillard, le feu antibrouillard arrière peut être utilisé pour informer les autres automobilistes à l'avance qu'un véhicule se trouve devant.



Bouton pour le feu antibrouillard arrière.

Le feu antibrouillard arrière ne peut être allumé qu'en position de contact **II** ou lorsque le moteur est en marche et avec la molette du levier au volant en position **AUTO** ou **☰D**.

Appuyez sur le bouton de marche/arrêt. Le témoin de contrôle **☰** s'allume sur l'écran conducteur lorsque le feu antibrouillard arrière est allumé.

Le feu antibrouillard arrière s'éteint automatiquement à l'arrêt du moteur ou lorsque la molette du

levier au volant est mise en position **0** ou **☰D**.

i NOTE

La législation concernant l'utilisation des feux antibrouillard arrière varie selon les pays.

Informations associées

- Commutateur d'éclairage (p. 139)
- Phares antibrouillard/phares actifs en virage* (p. 147)
- Positions de contact (p. 366)

Feux Stop

Le feu stop s'allume automatiquement en cas de freinage.

Les feux stop s'allument lorsque la pédale de frein est enfoncée. Ils s'allument également lorsque l'un des systèmes d'assistance au conducteur Régulateur adaptatif de vitesse, City Safety ou Anticipation de collision ralentit la voiture.

Informations associées

- Feux stop d'urgence (p. 387)
- Régulateur adaptatif de vitesse et de distance* (p. 287)
- City Safety (p. 322)

Feux de détresse

Les feux de détresse avertissent les autres automobilistes que toutes les ampoules de clignotants fonctionnent en même temps lorsque cette fonction est activée.



Bouton des feux de détresse.

Appuyez sur le bouton pour activer les feux de détresse.

Les feux de détresse s'activent automatiquement dès que la voiture a freiné si puissamment que les feux stop d'urgence se sont activés et que la vitesse s'est réduite. Les feux de détresse restent actifs à l'arrêt et se désactivent automatiquement dès que la voiture se remet à rouler ou s'ils ont été désactivés en appuyant sur le bouton.

Informations associées

- Utiliser les clignotants (p. 149)
- Feux stop d'urgence (p. 387)

Utiliser les clignotants

Les clignotants de la voiture se manœuvrent avec le levier du volant. Les clignotants fonctionnent à trois reprises ou bien en continu, en fonction du fait que le levier est actionné vers le haut ou vers le bas.

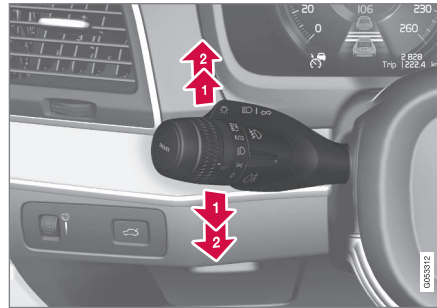

Clignotants.

Clignotement court

➔ Poussez le levier du volant vers le haut ou vers le bas en première position puis relâchez-le. Les clignotants clignotent trois fois. Cette fonction peut être activée/désactivée sur l'écran central.

Clignotement continu

➔ Poussez le levier du volant vers le haut ou vers le bas en position extérieure.

Le levier reste dans sa position et peut être repositionné manuellement ou revenir automatiquement avec le mouvement du volant.

Informations associées

- Commutateur d'éclairage (p. 139)
- Feux de détresse (p. 149)
- Vue Paramètres (p. 174)

Éclairage d'habitacle

L'éclairage d'habitacle est activé / désactivé au moyen des boutons de réglage du plafonnier situés au-dessus des sièges avant et arrière.

Tout éclairage de l'habitacle peut être allumé est éteint manuellement dans les 30 minutes après :

- l'arrêt du moteur et si le système électrique de la voiture est en position de contact **0**
- le déverrouillage de la voiture sans que le moteur n'ait été démarré.

Éclairage avant



Commandes au plafond pour les liseuses avant et l'éclairage d'habitacle.

- 1 Liseuse côté gauche
- 2 Éclairage d'habitacle

- 3 Système automatique d'éclairage d'habitacle
- 4 Liseuse côté droit

Liseuses avant

Les liseuses du côté droit et gauche s'allument et s'éteignent au moyen d'une courte pression sur le bouton correspondant du plafonnier. L'intensité de l'éclairage est ajustée en tenant le bouton enfoncé.

Éclairage d'habitacle

L'éclairage au plancher et l'éclairage au plafond s'allument et s'éteignent avec une courte pression sur le bouton de la console au plafond.

Système automatique d'éclairage d'habitacle

La fonction automatique est activée par une courte pression sur le bouton **AUTO** de la console au plafond. Le témoin indicateur du bouton s'allume lorsque la fonction automatique est activée. Lorsque le bouton **AUTO** est actionné, l'éclairage d'habitacle s'allume et s'éteint selon la séquence suivante.

L'éclairage d'habitacle s'allume au déverrouillage de la voiture ou à l'arrêt du moteur.

Éclairage d'habitacle :

- s'atténue au démarrage du moteur
- s'éteint au verrouillage de la voiture.

L'éclairage d'habitacle s'allume et s'éteint à l'ouverture et à la fermeture d'une porte latérale. Il

reste allumé durant deux minutes si l'une des portes est ouverte.

Éclairage arrière

La partie arrière de l'habitacle comporte un éclairage de lecture.

Liseuses arrière

Les liseuses sont placées dans le plafond.



Liseuses de la deuxième rangée de sièges.



Liseuses de la troisième rangée de sièges.*.

Les liseuses s'allument et s'éteignent au moyen d'une courte pression sur le bouton de chacune

des lampes. L'intensité de l'éclairage est ajustée en tenant le bouton enfoncé.

Éclairage au plancher

L'éclairage au plancher s'allume et s'éteint selon le même principe que l'éclairage d'habitacle.

Éclairage de boîte à gants

L'éclairage de boîte à gants s'allume ou s'éteint lorsqu'elle est ouverte ou fermée.

Éclairage de miroir de courtoisie

L'éclairage du miroir de courtoisie sur le pare-soleil s'allume et s'éteint à l'ouverture et à la fermeture du couvercle.

Éclairage au sol

L'éclairage au sol s'allume et s'éteint à l'ouverture et à la fermeture de chaque porte.

Éclairage de seuil

L'éclairage de seuil s'allume et s'éteint à l'ouverture et à la fermeture d'une porte.

Eclairage du coffre à bagages

L'éclairage du compartiment à bagages s'allume et s'éteint avec l'ouverture et la fermeture du hayon.

Luminosité environnante

1. Appuyez sur **Réglages** de la Vue principale sur l'écran central.

2. Appuyez sur **My Car** → **Feux** → **Feux intérieurs** → **Éclairage d'ambiance**.
3. Choisissez parmi les réglages suivants :
 - Sous **Intensité éclairage d'ambiance**, choisissez entre **Désactiver**, **Bas** et **Haut**.
 - Sous **Niveau éclairage d'ambiance**, choisissez entre **Réduit** et **Plein**.



Commande placée près du volant.

L'intensité de la lumière environnante peut se régler plus finement à l'aide de la commande sur le tableau de bord :

- Tournez la molette pour modifier l'intensité.

Éclairage d'ambiance*

La voiture est équipée de plusieurs diodes lumineuses qui permettent de modifier la couleur

de l'éclairage. Cet éclairage est allumé lorsque le moteur est en marche.

L'éclairage d'ambiance peut être modifié sur l'écran central :

Modifier l'intensité de l'éclairage

1. Appuyez sur **Réglages** de la Vue principale sur l'écran central.
2. Appuyez sur **My Car** → **Feux** → **Feux intérieurs** → **Éclairage d'ambiance intérieur**.
3. Sous **Intensité éclairage intérieur tamisé** choisissez entre **Désactiver Bas** et **Haut**.

Modifier la couleur de l'éclairage

1. Appuyez sur **Réglages** de la Vue principale sur l'écran central.
2. Appuyez sur **My Car** → **Feux** → **Feux intérieurs** → **Éclairage d'ambiance intérieur**.
3. Choisissez entre **Par température**, **Par thème** et **Couleurs de thème** pour modifier la couleur de l'éclairage.

Si vous choisissez **Par température**, la couleur de l'éclairage changera en fonction de la température réglée pour l'habitacle.



Commande placée près du volant.

L'intensité de la lumière d'ambiance peut se régler plus finement à l'aide de la commande sur le tableau de bord :

- Tournez la molette pour modifier l'intensité.

Informations associées

- Pare-soleil (p. 232)
- Télécommande (p. 244)
- Lame de clé amovible (p. 257)
- Commutateur d'éclairage (p. 139)
- Positions de contact (p. 366)

Durée éclairage sécurité

La durée d'éclairage d'accompagnement comprend les feux de croisement, les feux de position, les éclairages des poignées extérieures*, les éclairages de plaques d'immatriculation, le plafonnier ainsi que l'éclairage au sol.

Une partie de l'éclairage extérieur peut rester allumé pour servir d'éclairage d'accompagnement après le verrouillage de la voiture.

1. Arrêtez le moteur.
2. Poussez le levier gauche du volant vers l'avant puis relâchez.
3. Sortez et verrouillez la voiture.

Une fois la fonction activée, les feux de croisement, les feux de position, les éclairages des poignées extérieures*, l'éclairage des plaques d'immatriculation, le plafonnier ainsi que l'éclairage au sol s'allument.

La durée d'activation de l'éclairage d'accompagnement peut être déterminée sur l'écran central :

1. Appuyez sur **Réglages** de la Vue principale.
2. Appuyez sur **My Car** → **Feux** → **Feux extérieurs** → **Éclairage d'approche et d'accompagnement**.
3. Choisissez entre **Désactiver**, **30 sec.**, **60 sec.** et **90 sec.**

Informations associées

- Durée lumière approche (p. 153)
- Feux de croisement (p. 143)
- Vue Paramètres (p. 174)

Durée lumière approche

L'éclairage d'accompagnement comprend les feux de position, les éclairages des poignées extérieures*, les éclairages de plaques d'immatriculation, le plafonnier ainsi que l'éclairage au sol.

L'éclairage de sécurité s'allume lorsque la voiture est déverrouillée, et sert à allumer l'éclairage de la voiture à distance.

Une fois la fonction activée avec la télécommande, les feux de croisement, les feux de position, les éclairages des poignées extérieures*, l'éclairage des plaques d'immatriculation, le plafonnier ainsi que l'éclairage au sol s'allument.

La fonction peut être désactivée/activée sur l'écran central :

1. Appuyez sur **Réglages** de la Vue principale.
2. Appuyez sur **My Car** → **Feux** → **Feux extérieurs**.
3. Désélectionnez/sélectionnez **Éclairage d'approche**.

Informations associées

- Durée éclairage sécurité (p. 152)
- Télécommande (p. 244)
- Vue Paramètres (p. 174)

Utiliser les essuie-glaces

L'essuie-glace avant nettoie le pare-brise. Les différents réglages de l'essuie-glace avant sont effectués avec le levier droit au volant.

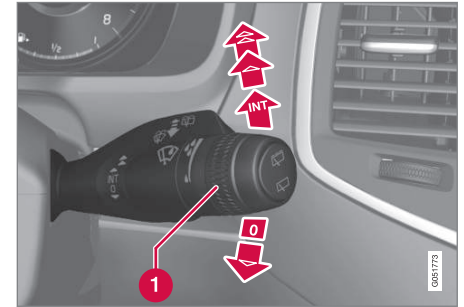

Levier de volant côté droit.

- 1 Molette de sensibilité/fréquence

Balayage unique

 Déplacez le levier vers le bas et relâchez-le pour obtenir un balayage.

Essuie-glace désactivés

 Placez le levier en position **0** pour désactiver les essuie-glaces.

Balayage intermittent

 Utilisez la molette pour ajuster le nombre de balayage par unité de temps, lorsque le balayage intermittent est sélectionné.

Balayage continu



Déplacez le levier vers le haut pour activer le balayage à vitesse normale.



Déplacez le levier un peu plus vers le haut pour activer le balayage à vitesse élevée.

! IMPORTANT

Avant d'activer les essuie-glaces en hiver, assurez-vous que les balais ne sont pas gelés et veillez à enlever la neige et la glace sur le pare-brise (et la lunette arrière).

! IMPORTANT

Lors du nettoyage du pare-brise avec les essuie-glaces, utilisez du liquide lave-glace en abondance. Le pare-brise doit être mouillé lorsque les essuie-glaces fonctionnent.

Informations associées

- Activer/désactiver le capteur de pluie (p. 154)
- Lave-glace et lave-phares (p. 155)
- Balais d'essuie-glace en position d'entretien (p. 502)

Activer/désactiver le capteur de pluie

Le capteur de pluie détecte la quantité d'eau sur le pare-brise pour activer automatiquement les essuie-glaces. La sensibilité du capteur de pluie s'ajuste à l'aide de la molette sur le levier droit au volant.

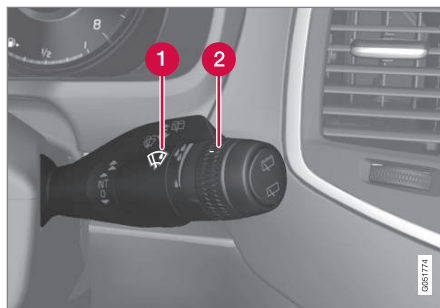

Levier de volant côté droit.

- 1 Bouton de capteur de pluie
- 2 Molette de sensibilité/fréquence

Lorsque le capteur de pluie est activé, le symbole correspondant  apparaît sur l'écran conducteur.

Activer le capteur de pluie

Lorsque le capteur de pluie doit être activé, le moteur doit tourner ou le système électrique doit être en position de contact **I** ou **II** et le levier

d'essuie-glace doit être en position **0** ou en position de balayage unique.

Activez le capteur de pluie en appuyant sur le bouton du capteur de pluie .

Si le levier est déplacé vers le bas, les essuie-glaces effectuent un balayage supplémentaire.

Tournez la molette vers le haut pour une plus grande sensibilité et vers le bas pour une moindre sensibilité. Un balayage supplémentaire est donné lorsque la molette est tournée vers le haut.

Désactiver le capteur de pluie

Désactivez le capteur de pluie en appuyant sur le bouton correspondant  ou en déplaçant le levier vers le haut sur une autre position d'essuie-glace.

Le capteur de pluie est automatiquement désactivé en position de contact **0** ou lorsque le moteur est arrêté.

Le capteur de pluie est automatiquement désactivé lorsque les essuie-glaces sont mis en position d'entretien. Le capteur de pluie est de nouveau activé lorsque les essuie-glaces ne sont plus en position d'entretien.

! IMPORTANT

Dans une station de lavage automatique, les essuie-glaces peuvent être activés et endommagés. Désactivez le capteur de pluie lorsque le moteur tourne ou lorsque le système électrique de la voiture est en position de contact **I** ou **II**. Le témoin sur l'écran conducteur s'éteint.

Activer/désactiver la fonction de mémoire

La fonction de mémoire du capteur de pluie peut être activée de afin qu'il ne soit pas nécessaire d'appuyer sur le bouton du capteur de pluie à chaque démarrage de la voiture :

1. Appuyez sur **Paramètres** de la Vue principale sur l'écran central.
2. Appuyez sur **My Car** → **Essuie-glace**.
3. Sélectionnez **Détecteur de pluie** pour activer/désactiver la fonction mémoire.

Informations associées

- Utiliser les essuie-glaces (p. 153)
- Balais d'essuie-glace en position d'entretien (p. 502)
- Essuie-glace et lave-glace arrière (p. 156)

Lave-glace et lave-phares

Le lave-glace et le lave-phare nettoient le pare-brise et les phares. Utilisez le levier droit au volant pour activer le nettoyage.

Activer le lave-glace et le lave-phares

Fonction lave-glace, levier droit au volant

- Tirez le levier droit vers le volant pour actionner les lave-glaces et les lave-phares.
 - > Les essuie-glaces effectuent quelques balayages supplémentaires lorsque le levier est relâché.

! IMPORTANT

Évitez d'utiliser le lave-glace lorsque le système est gelé ou si le réservoir est vide pour ne pas risquer d'endommager la pompe.

La durée d'activation des lave-glaces dépend de la température ambiante. En hiver, l'alimentation en liquide lave-glace augmente automatiquement pour améliorer le nettoyage du pare-brise en augmentant la durée d'activation des essuie-glaces. En été, la quantité de liquide lave-glace nécessaire est moindre. La durée d'activation est donc normale.

Buses de lavage chauffées*

Les buses de lavages sont automatiquement chauffées par grand froid pour éviter que le liquide lave-glace ne gèle.

Lavage des phares*

Pour économiser du liquide lave-glace, les phares sont lavés automatiquement tous les cinq lavages du pare-brise.

Lavage réduit

Lorsqu'il reste environ 1 litre de liquide lave-glace dans le réservoir et que le message indiquant qu'il est nécessaire d'ajouter du liquide lave-glace apparaît avec le symbole  sur l'écran conducteur, l'alimentation en liquide lave-glace aux phares est coupée. Ceci a pour but de donner priorité au nettoyage du pare-brise et à sa visibilité.

Informations associées

- Utiliser les essuie-glaces (p. 153)
- Essuie-glace et lave-glace arrière (p. 156)
- Remplissage du liquide lave-glace (p. 505)

Essuie-glace et lave-glace arrière



L'essuie-glace et lave-glace arrière nettoient la lunette arrière. Utilisez le levier droit au volant pour activer le nettoyage et modifier les réglages.

i NOTE

L'essuie-glace arrière est pourvu d'une protection antisurchauffe qui coupe le moteur en cas de surchauffe. L'essuie-glace sera activé à nouveau après une période de refroidissement (30 secondes minimum, selon la température du moteur et extérieure).

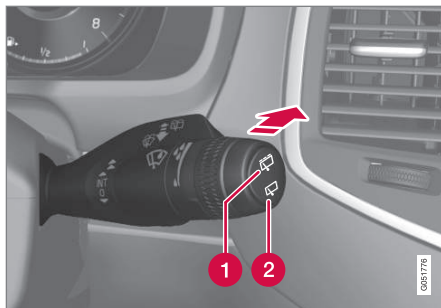
Utiliser l'essuie-glace et le lave-glace arrière



- 1 Sélectionnez  pour le balayage intermittent de l'essuie-glace arrière.
 - 2 Sélectionnez  pour le balayage continu de l'essuie-glace arrière.
- Poussez le levier droit au volant vers l'avant pour actionner le lave-glace et l'essuie-glace de la lunette arrière.

Activer/désactiver l'essuie-glace en marche arrière.

1. Appuyez sur **Paramètres** de la Vue principale sur l'écran central.
2. Appuyez sur **My Car** → **Essuie-glace**.
3. Sélectionnez **Balayage automatique arrière** pour activer/désactiver l'essuie-glace en marche arrière.

Si la marche arrière est engagée lorsque les essuie-glaces de pare-brise sont activés, l'essuie-glace de lunette arrière s'activera. La fonction est désactivée en quittant la marche arrière.

Si l'essuie-glace de lunette arrière fonctionne déjà à vitesse continue, il n'y a pas de changement.

i NOTE

Pour les voitures avec capteur de pluie, l'essuie-glace arrière est activé en marche arrière si le capteur est activé et qu'il pleut.

Informations associées

- Utiliser les essuie-glaces (p. 153)
- Lave-glace et lave-phares (p. 155)
- Activer/désactiver le capteur de pluie (p. 154)

Lève-vitres

Il est possible de commander l'ensemble des lève-vitres avec le panneau de commande de la porte conducteur. Le panneau de commande des autres portes permet de commander le lève-vitre de la porte en question.

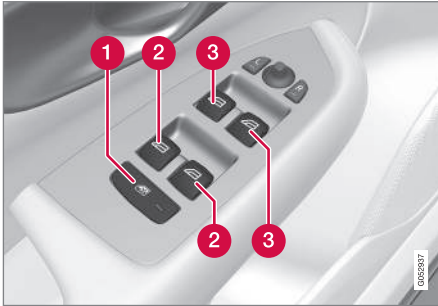

Panneau de commande de la porte conducteur.

- 1 Verrouillage électrique de sécurité enfant pour l'ouverture des portes* et des vitres latérales arrière
- 2 Commandes des vitres arrière
- 3 Commandes des vitres avant

Informations associées

- Actionner les lève-vitres (p. 157)
- Verrouillage de sécurité enfant (p. 266)

Actionner les lève-vitres

Il est possible de commander l'ensemble des lève-vitres avec le panneau de commande de la porte conducteur. Le panneau de commande des autres portes permet de commander le lève-vitre de la porte en question.

ATTENTION

Prenez garde à ne pas coincer les enfants ou les autres passagers lorsque vous fermez les vitres à partir de la porte conducteur

ATTENTION

Prenez garde à ne pas coincer les enfants ou les autres passagers lorsque vous fermez les vitres à l'aide de la télécommande.

ATTENTION

Si des enfants sont embarqués : n'oubliez pas de couper le courant des lève-vitres en mettant le système électrique de la voiture en position de contact **0** puis en retirant la télécommande de la voiture.

Actionnement



Actionnement des lève-vitres.

- 1 Actionnement manuel
- 2 Actionnement automatique

Il est possible de commander l'ensemble des lève-vitres avec le panneau de commande de la porte conducteur. Le panneau de commande des autres portes ne permet de commander que le lève-vitre de la porte en question. Il n'est possible d'utiliser qu'un seul panneau de commande à la fois.

Pour pouvoir actionner les lève-vitres, la position de contact doit être au moins **I**. Après l'arrêt du moteur, il est possible d'actionner les lève-vitres pendant quelques minutes après la coupure du contact mais jamais après l'ouverture d'une porte.

La fermeture des fenêtres est interrompue si leur mouvement est perturbé et elles s'ouvrent. Il est

possible de forcer la protection antipincement lorsque la fermeture a été interrompue, par exemple en cas de formation de glace. Après deux fermetures interrompues de suite, la protection antipincement sera forcée et automatiquement désactivée pendant un court instant. La fermeture est maintenant possible en maintenant le bouton tiré en permanence.

i NOTE

Pour réduire le bruit du vent lorsque les vitres arrière sont ouvertes, il suffit d'ouvrir légèrement les vitres avant.

Actionnement manuel

Tirez/poussez légèrement la commande vers le haut/vers bas. La vitre monte/descend tant que la commande est maintenue en position.

Actionnement automatique

Tirez/poussez la commande en butée puis relâchez-la. La vitre monte/descend automatiquement en butée.

Actionnement avec la télécommande et le verrouillage centralisé

Pour manoeuvrer à distance et de l'extérieur les lève-vitres électriques, à l'aide de la télécommande ou de la poignée de porte, ou de l'intérieur au moyen du verrouillage centralisé, voir la section "Télécommande", "Verrouillage/déverrouillage de l'extérieur" et "Verrouiller/déverrouiller de l'intérieur".

Initialisation

Si la batterie a été déconnectée, la fonction d'ouverture automatique doit être initialisée pour fonctionner correctement.

1. Tirez légèrement la partie avant du bouton pour relever la vitre en butée et maintenez-le pendant une seconde.
2. Relâchez brièvement le bouton.
3. Tirez à nouveau la partie avant du bouton pendant une seconde.

ATTENTION

Il convient d'effectuer une initialisation pour que la protection antipincement puisse fonctionner.

Informations associées

- Lève-vitres (p. 157)
- Positions de contact (p. 366)
- Télécommande (p. 244)
- Verrouiller/déverrouiller de l'extérieur (p. 249)
- Verrouiller/déverrouiller de l'intérieur (p. 252)

Utiliser les rideaux pare-soleil

Les rideaux pare-soleil sont intégrés dans chaque porte arrière.

Porte arrière

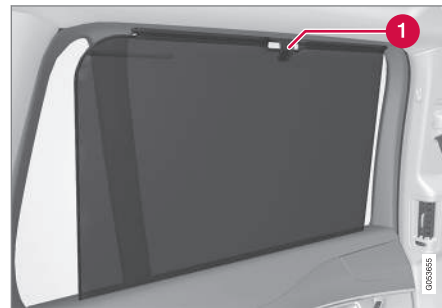

1 Crochet avec loquet

1. Tirez le rideau pare-soleil et accrochez-le au crochet situé sur le bord supérieur de la porte.
2. Verrouillez le rideau pare-soleil en poussant le loquet vers le haut.

La fenêtre peut être ouverte et fermée même lorsque le rideau pare-soleil est sorti.

Régler les rétroviseurs extérieurs

Le mode des rétroviseurs extérieurs est réglé au moyen du levier sur le réglage de la porte du conducteur.



Commande des rétroviseurs extérieurs.

Réglage

1. Appuyez sur le bouton **L** pour régler le rétroviseur gauche et sur le bouton **R** pour le rétroviseur droit. La diode du bouton correspondant s'allume.
2. Réglez la position au moyen de la petite manette centrale.
3. Appuyez de nouveau sur le bouton **L** ou sur le bouton **R**. La diode doit s'éteindre.

ATTENTION

Les deux rétroviseurs sont de type "grand angle" pour une meilleure vue d'ensemble. Les objets peuvent sembler se trouver plus loin qu'ils ne sont en réalité.

Mémorisation des réglages¹¹

Les réglages des rétroviseurs et du siège conducteur peuvent être mémorisés dans les télécommandes de la voiture*.

Fonction mémoire de siège avant à commande électrique*

La position des rétroviseurs peut aussi être enregistrée dans la fonction mémoire du siège avant à commande électrique.

Inclinaison du rétroviseur pour le stationnement¹¹

Il est possible d'incliner le rétroviseur pour permettre au conducteur de voir le bord de la route pour les manœuvres de stationnement.

- Engagez la marche arrière et appuyez sur le bouton **L** ou **R**.

Lorsque vous quittez la marche arrière, le rétroviseur se remet automatiquement dans sa position d'origine après environ 10 secondes, ou plus tôt si vous appuyez sur le bouton **L** ou **R**.

Inclinaison automatique du rétroviseur pour le stationnement¹¹

Lorsque la marche arrière est engagée, le rétroviseur est automatiquement incliné vers le bas pour permettre au conducteur de voir le bord de la chaussée lors des manœuvres de stationnement. Lorsque vous quittez la marche arrière, le rétroviseur se remet automatiquement dans sa position d'origine après un instant.

Les paramétrages de la fonction s'effectuent sur l'écran central :

1. Appuyez sur **Paramètres** de la Vue principale.
2. Appuyez sur **My Car** → **Rétroviseurs**.
3. Sous **Inclin. auto. des rétro. extérieurs en marche arrière**, sélectionnez **Désactiver, Conducteur, Passager** ou **Deux** pour activer/désactiver ainsi que pour choisir quel rétroviseur doit s'incliner.

Rabattement automatique au verrouillage¹¹

Les rétroviseurs se rabattent/se déploient automatiquement lors du verrouillage/déverrouillage de la voiture.

Cette fonction peut être activée/désactivée sur l'écran central:

¹¹ Uniquement avec siège à commande électrique à mémoire.

1. Appuyez sur **Paramètres** de la Vue principale.
2. Appuyez sur **My Car → Rétroviseurs**.
3. Sélectionnez **Repli rétroviseurs verrouillage** pour activer/désactiver

Nouveau réglage en position neutre

Les rétroviseurs qui ont été déplacés de l'extérieur par un tiers doivent être replacés avec la commande électrique en position neutre pour que la fonction de rabattement électrique puisse fonctionner correctement:

1. Rabattez les rétroviseurs vers l'intérieur à l'aide des boutons **L** et **R**.
2. Déployez à nouveau les rétroviseurs à l'aide des boutons **L** et **R**.
3. Répétez la procédure ci-dessus au besoin.

Les rétroviseurs sont à nouveau en position neutre.

Fonction antiéblouissement automatique*

Pour que les rétroviseurs puissent être équipés de cette fonction, le rétroviseur intérieur doit également être doté de l'antiéblouissement automatique.

Les paramétrages de la fonction s'effectuent sur l'écran central :

1. Appuyez sur **Paramètres** de la Vue principale.

2. Appuyez sur **My Car → Rétroviseurs**.
3. Sous **Assombriss. auto rétroviseurs**, sélectionnez **Normal**, **Sombre** ou **Clair**.

Rétroviseurs rabattables électriquement*

Les rétroviseurs peuvent être repliés lorsque la voiture est stationnée ou lorsque vous abordez un passage étroit :

1. Appuyez en même temps sur les boutons **L** et **R** (la position de contact doit être au moins **I**).
2. Relâchez-les après environ 1 seconde. Les rétroviseurs se replient entièrement de manière automatique.

Déployez les rétroviseurs en appuyant en même temps sur les boutons **L** et **R**. Les rétroviseurs se déploient entièrement de manière automatique.

Informations associées

- Rétroviseur intérieur (p. 160)
- Vue Paramètres (p. 174)
- Utiliser la fonction de mémoire des sièges avant à commande électrique* (p. 125)

Rétroviseur intérieur

Le rétroviseur intérieur peut activer la fonction antiéblouissement avec un réglage du bord du rétroviseur. Alternativement le rétroviseur active la fonction antiéblouissement automatiquement.



- 1 Commande de la fonction antiéblouissement

Fonction antiéblouissement manuelle

Une forte lumière provenant de l'arrière peut se réfléchir dans le rétroviseur et éblouir le conducteur. Utilisez le commutateur pour éviter d'être ébloui si une lumière provenant de l'arrière est gênante :

1. Tirez sur le commutateur pour atténuer l'éblouissement.
2. Poussez le commutateur en position normale vers le pare-brise.

Fonction antiéblouissement automatique*

La fonction antiéblouissement s'active automatiquement avec l'apparition d'une forte lumière provenant de l'arrière. Il n'existe aucune commande manuelle sur le rétroviseur à fonction antiéblouissement automatique.

Le rétroviseur comporte deux capteurs, un orienté vers l'avant et un orienté vers l'arrière, qui fonctionnent ensemble pour détecter et compenser les faisceaux lumineux éblouissants. Le capteur orienté vers l'avant détecte la lumière environnante alors que le capteur orienté vers l'arrière détecte la lumière des phares du véhicule qui suit.

i NOTE

Si la lumière ne peut pas atteindre les capteurs en raison d'un obstacle comme par exemple par une autorisation de stationnement, un transpondeur, un pare-soleil ou un objet sur les sièges ou dans le compartiment à bagages, la fonction antiéblouissement du rétroviseur sera limitée.

Seuls les rétroviseurs avec fonction antiéblouissement automatique peuvent être équipés d'une boussole.

Informations associées

- Régler les rétroviseurs extérieurs (p. 159)

Boussole*

Un écran est intégré dans l'angle supérieur droit du rétroviseur intérieur qui indique la direction de conduite (avant de la voiture).

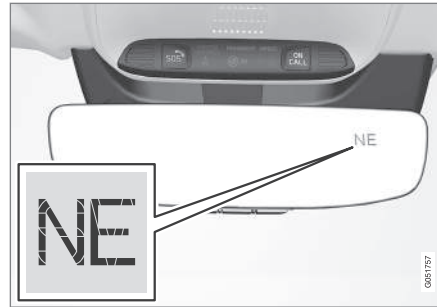

Rétroviseur avec boussole.

Huit directions différentes sont indiquées par la boussole avec des abréviations en anglais : **N** (nord), **NE** (nord-est), **E** (est), **SE** (sud-est), **S** (sud), **SW** (sud-ouest), **W** (ouest), **NW** (nord-ouest).

Activer/désactiver la boussole

La boussole est automatiquement activée au démarrage de la voiture ou lorsque le système électrique est en position **II**.

Pour désactiver/activer la boussole :

- Appuyez sur le bouton situé au dos du rétroviseur avec un trombone par exemple.

Informations associées

- Calibrer la boussole* (p. 162)
- Positions de contact (p. 366)
- Activer/désactiver le dégivrage des vitres et des rétroviseurs (p. 199)

Calibrer la boussole*

La terre est divisée en 15 zones magnétiques. La boussole doit être recalibrée si la voiture change de zone magnétique.

Pour étalonner la boussole, procédez comme suit :

1. Arrêtez la voiture sur un large espace dégagé, sans constructions en acier ni câbles haute tension.
2. Démarrez la voiture et désactivez tous les équipements électriques (climatisation, essuie-glaces, etc.) puis vérifiez que toutes les portes sont fermées.

i NOTE

Le calibrage risque d'échouer ou de ne pas être exécuté si l'équipement électrique n'est pas désactivé.

3. Maintenez le bouton situé sous le rétroviseur enfoncé pendant environ 3 secondes (avec un trombone par exemple). Le numéro de la zone actuelle apparaît.

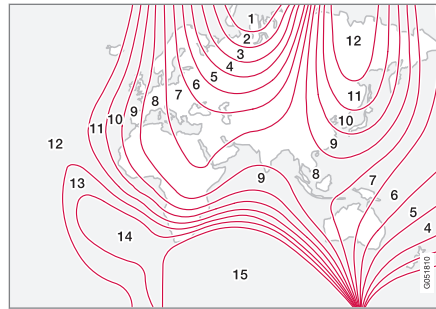

Zones magnétiques.

4. Appuyez plusieurs fois sur le bouton jusqu'à obtenir la zone magnétique souhaitée (1-15), consultez la carte des zones magnétiques de la boussole.
5. Attendez que l'écran affiche à nouveau le symbole **C** ou maintenez le bouton situé sous le rétroviseur enfoncé pendant environ 6 secondes jusqu'à l'apparition du symbole **C**.
6. Conduisez à vitesse maximale de 10 km/h en décrivant un cercle jusqu'à ce qu'une direction s'affiche dans la boussole, indiquant que l'étalonnage est terminé. Faites encore 2 tours pour obtenir un étalonnage plus précis.

7. **Voitures équipées d'un pare-brise chauffant*** : Si le symbole **C** apparaît à l'écran à l'activation du pare-brise chauffant, procédez à un étalonnage conformément au point 6 ci-dessus avec le pare-brise chauffant activé.
8. Répétez la procédure ci-dessus au besoin.

Informations associées

- Boussole* (p. 161)

Toit panoramique*

Le toit panoramique est divisé en deux sections vitrées. Vous pouvez ouvrir la section avant soit verticalement, en position de ventilation (bord arrière du panneau uniquement), soit horizontalement en position ouverte (section complète). La section arrière est un panneau de toit en verre fixe.

Le toit panoramique est muni d'un rideau pare-soleil en tissu perforé situé sous la partie de verre pour une protection supplémentaire contre la lumière du soleil par exemple.



Le toit panoramique et son rideau sont manœuvrés par une commande placée dans le toit. La commande est activée lorsque le système électrique est en position de contact **I** ou **II**.

⚠ ATTENTION

Il y a risque de pincement pour les personnes (adultes ou enfants) et les objets avec les parties mobiles du toit panoramique.

- Regardez toujours le mouvement du toit lorsque vous l'actionnez.
- Ne laissez pas les enfants jouer avec la commande du toit.
- N'oubliez pas de couper le courant du toit panoramique en mettant le système électrique de la voiture en position de contact **0** puis en retirant la télécommande de la voiture.

Défecteur

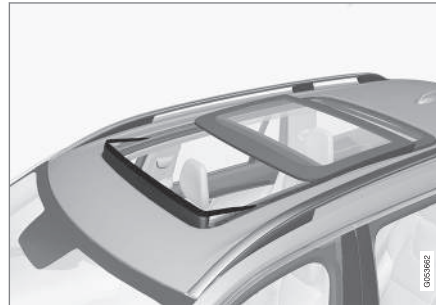

Le toit panoramique est doté d'un déflecteur qui se déploie lorsque le toit panoramique est ouvert.

Informations associées

- Actionner le toit panoramique* (p. 164)
- Positions de contact (p. 366)

Actionner le toit panoramique*

Lors des actionnements automatique et manuel, le rideau pare-soleil/toit s'ouvrent entièrement.

En position de ventilation, le bord arrière de la partie avant du toit se soulève.

⚠ ATTENTION

Il y a risque de pincement pour les personnes (adultes ou enfants) et les objets avec les parties mobiles du toit panoramique.

- Regardez toujours le mouvement du toit lorsque vous l'actionnez.
- Ne laissez pas les enfants jouer avec la commande du toit.
- N'oubliez pas de couper le courant du toit panoramique en mettant le système électrique de la voiture en position de contact **0** puis en retirant la télécommande de la voiture.



- 1 Ouverture manuelle
- 2 Ouverture automatique
- 3 Fermeture manuelle
- 4 Fermeture automatique

Pour permettre l'actionnement du toit panoramique et du rideau, le système électrique de la voiture doit être en position de contact **I**.

Actionnement manuel

1. Ouvrir le rideau - poussez la commande vers l'arrière jusqu'à la position d'ouverture manuelle. Le rideau pare-soleil se déplace en ouverture maximale tant que le bouton est maintenu enfoncé.

2. Ouvrir le toit panoramique - appuyez sur la commande une seconde fois en arrière jusqu'en position d'ouverture manuelle. Le toit panoramique atteint d'abord la position de confort. Pour l'ouvrir en position maximale, appuyez sur la commande une troisième fois en arrière.

Le déplacement du toit panoramique cesse si vous relâchez la commande ou s'il atteint la position de confort ou d'ouverture/fermeture maximale.

Pour fermer le toit/rideau, répétez la procédure précédente dans l'ordre inverse. Poussez la commande vers l'avant/le bas et maintenez-la ainsi jusqu'à ce que le toit/rideau atteigne la position de fermeture.

i NOTE

En cas d'ouverture manuelle, le rideau doit être entièrement ouvert avant de pouvoir ouvrir le toit panoramique. Pour la procédure inverse, le toit panoramique doit être entièrement fermé avant de pouvoir fermer le rideau.

Actionnement automatique

1. Pour ouvrir le rideau pare-soleil au maximum, appuyez sur la commande en arrière jusqu'à la position d'ouverture automatique puis relâchez-la.

2. Le toit panoramique peut être ouvert en deux positions :

- Pour l'ouvrir en position de confort, appuyez sur la commande une deuxième fois en arrière jusqu'à la position d'ouverture automatique puis relâchez-la.
- Pour l'ouvrir en position maximale, appuyez sur la commande une troisième fois en arrière jusqu'à la position d'ouverture automatique puis relâchez-la.

Pour fermer le toit/rideau, répétez la procédure précédente dans l'ordre inverse. Poussez la commande vers l'avant/le bas et relâchez-la.

Le déplacement du toit panoramique cesse lorsque la partie vitrée atteint la position de confort ou d'ouverture/fermeture maximale. Le mouvement est également interrompu si vous manœuvrez à nouveau la commande.

Le mouvement du toit ne s'arrête pas en position de confort si la fermeture est effectuée à partir de position d'ouverture maximale.

Ouverture/fermeture rapide

Le toit panoramique et le rideau pare-soleil peuvent être ouverts/fermés simultanément :

- Ouvrir - poussez la commande deux fois vers l'arrière en position d'actionnement automatique et relâchez-la.
- Fermer - poussez la commande deux fois vers l'avant/le bas en position d'actionnement automatique et relâchez-la.

Le déplacement du toit cesse lorsqu'il atteint la position de confort ou de fermeture. Le mouvement est également interrompu si vous manœuvrez à nouveau la commande.

Le mouvement du toit ne s'arrête pas en position de confort si la fermeture est effectuée à partir de position d'ouverture maximale. Le mouvement du rideau ne s'arrête pas lorsque le toit ouvrant est en position confort.

Position de ventilation

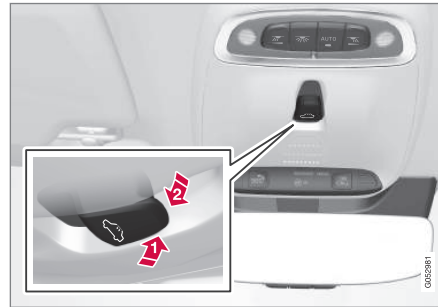

Position de ventilation, déplacement vertical du bord arrière.

- 1 Pour ouvrir, poussez la commande vers le haut.
- 2 Poussez la commande vers l'avant/le bas pour fermer.

En position de ventilation, le bord arrière de la section avant se lève. Si le rideau pare-soleil est entièrement fermé lorsque la position de ventila-

tion est sélectionnée, il s'ouvre automatiquement sur environ 50 mm.

Il est possible de commander le toit panoramique à partir de la position ouverte jusqu'en position de ventilation en poussant la commande vers le haut. Le mouvement est également interrompu si vous manœuvrez à nouveau la commande.

Fermeture automatique du rideau pare-soleil

Lorsque la voiture est en stationnement par temps chaud/ensoleillé, le rideau pare-soleil se ferme automatiquement 15 minutes après le verrouillage de la voiture. Cela permet de réduire la température dans l'habitacle et d'empêcher la garniture des sièges de blanchir sous l'effet du soleil.

La fonction, désactivée en usine à la livraison de la voiture, peut être activée/désactivée :

- 1 Appuyez sur **Paramètres** de la Vue principale sur l'écran central.
- 2 Appuyez sur **My Car** → **Verrouillage**. Sélectionnez **Fermeture automatique du pare-soleil** pour activer/désactiver

Fermeture avec la télécommande, le verrouillage centralisé ou la poignée de porte

télécommande

- Exercez une longue pression sur le bouton de verrouillage de la télécommande  et relâchez.
 - > Le toit panoramique et le rideau pare-soleil commencent à se déplacer vers la position fermée.

Le mouvement s'arrête si le bouton de verrouillage de la télécommande est à nouveau enfoncé ou si le toit ouvrant/rideau a atteint la position fermée.

Verrouillage centralisé



Bouton de verrouillage centralisé.

Lorsque le système électrique de la voiture est positionné sur **I** minimum, le verrouillage centralisé de la porte conducteur ou des portes passagers* peut être utilisé pour la fermeture du toit panoramique.

- Exercez une longue pression sur le bouton de verrouillage centralisé  et relâchez.
 - > Le toit panoramique et le rideau pare-soleil commencent à se déplacer vers la position fermée.

Le mouvement s'arrête si le bouton du verrouillage centralisé est à nouveau enfoncé ou si le toit ouvrant/rideau a atteint la position fermée.

Poignée de porte

Les voitures équipées du verrouillage/déverrouillage sans clé* sont dotées d'une zone tactile sur la poignée extérieure des portes.

- Effectuez une longue pression sur l'une des poignées de porte et relâchez.
 - > Le toit panoramique et le rideau pare-soleil commencent à se déplacer vers la position fermée.

Le mouvement s'arrête si la poignée de porte est à nouveau enfoncée ou si le toit ouvrant/rideau a atteint la position fermée.

ATTENTION

Si le toit panoramique est fermé avec la télécommande, le verrouillage centralisé ou la poignée de porte, veillez à ne coincer personne.

IMPORTANT

Vérifiez toujours que le toit panoramique est correctement fermé.

Protection anti-pincement

Le toit panoramique est doté d'une protection antipincement qui est déclenchée si le toit en verre ou le rideau pare-soleil est bloqué par un objet quelconque. Dans ce cas, le toit ou le rideau s'arrête et s'ouvre ensuite automatiquement d'environ 50 mm par rapport à la position du blocage (ou en position de ventilation complète). La protection antipincement fonctionne également lors de l'ouverture du toit en verre ou du rideau pare-soleil.

Il est possible de forcer la protection antipincement lorsque la fermeture a été interrompue, par exemple en cas de formation de glace. Pour cela, maintenez la commande enfoncée (vers l'avant ou le bas) jusqu'à la fermeture.

Informations associées

- Toit panoramique* (p. 163)
- Positions de contact (p. 366)

- Télécommande (p. 244)
- Verrouiller/déverrouiller de l'intérieur (p. 252)
- Verrouiller/déverrouiller de l'extérieur (p. 249)

HomeLink®¹²

HomeLink® permet de commander à distance un ouvre-porte de garage par exemple.

Généralités

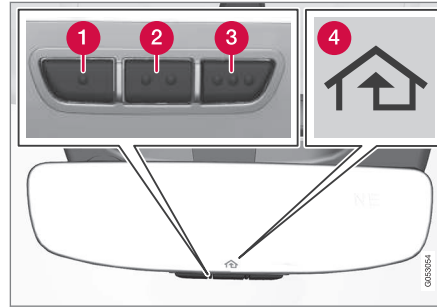

- ❶ Bouton 1
- ❷ Bouton 2
- ❸ Bouton 3
- ❹ Témoin lumineux

HomeLink®¹³ est une télécommande programmable qui permet de commander jusqu'à trois dispositifs (ouvre-porte de garage, alarme, éclairage intérieur/extérieur, par exemple) en remplacement des télécommandes d'origine.

HomeLink® est livré intégré au rétroviseur inté-

rieur. Le panneau HomeLink® se compose de trois boutons programmables et d'un témoin sur le miroir.

Pour plus d'informations concernant HomeLink®, visitez : www.HomeLink.com, www.youtube.com/HomeLinkGentex ou appelez le 00 8000 466 354 65 (ou le numéro surtaxé +49 6838 907 277).

⚠ ATTENTION

- Si HomeLink® est utilisé pour actionner une porte de garage ou une grille, assurez-vous que personne ne se trouve à proximité de la porte ou de la grille pendant leur déplacement.
- Pendant la programmation de HomeLink, la porte de garage ou le portail concerné peut être activé. Assurez-vous donc que personne ne se trouve à proximité de la porte ou du portail pendant la programmation.
- La voiture doit être hors du garage pour la programmation de l'ouvre-porte de garage.
- N'utilisez pas la télécommande HomeLink® pour une porte de garage qui n'a pas de sécurité arrêt/retour.

¹² Concerne certains marchés.

¹³ HomeLink et le symbole de maison HomeLink sont des marques déposées de Gentex Corporation.

Gardez les télécommandes d'origine pour toute programmation ultérieure (par exemple en changeant de voiture ou pour une utilisation dans un autre véhicule). Il est également recommandé d'effacer la programmation des boutons lors de la vente de la voiture. Référez-vous à la section "Programmer HomeLink®".

Informations associées

- Programmer HomeLink®* (p. 168)

Programmer HomeLink®*¹⁵

Instructions pour la programmation du HomeLink®.

Programmer HomeLink®

NOTE

Dans certains véhicules, le contact doit être mis en position de marche ou "accessoires" avant de pouvoir programmer ou utiliser HomeLink®. Pour une programmation plus rapide et une meilleure qualité d'émission des signaux radio, insérez des piles dans la télécommande que vous souhaitez remplacer par HomeLink®. Les boutons de HomeLink® doivent être initialisés avant la programmation. Référez-vous à la section "Réinitialiser les boutons de HomeLink®" ci-dessous. Une fois l'initialisation terminée, HomeLink® est en "mode apprentissage" et prêt à être programmé.

1. Enfoncer le bouton¹⁶ concernant le HomeLink® à programmer. Le témoin lumineux¹⁶ du HomeLink® doit clignoter en jaune 1 fois par seconde. Vous pouvez relâcher le bouton.

2. Pointez la télécommande vers le bouton HomeLink® à programmer et maintenez-la à 2-8 cm du bouton. Ne couvrez pas le témoin indicateur sur le HomeLink®.

Remarque : Avec certaines télécommandes, la programmation de HomeLink® est plus facile à une distance de 15-20 cm. Cela peut vous aider si vous rencontrez des problèmes lors de la programmation.

3. Appuyez et maintenez le bouton de la télécommande d'origine que vous souhaitez programmer avec HomeLink®. Surveillez le témoin indicateur du regard. Ne relâchez pas le bouton avant que le témoin n'arrête de clignoter 1 fois par seconde ; soit pour se mettre à clignoter en vert 10 fois par seconde soit pour rester allumé en vert. Lorsque le témoin clignote ou reste allumé en vert, vous pouvez relâcher le bouton de la télécommande.

Remarque : Avec certains récepteurs, l'étape de programmation 3 doit être remplacée par les instructions de l'étape 4.

¹⁵ Concerne certains marchés.

¹⁶ Voir la section "HomeLink®*" pour l'emplacement des boutons et des témoins lumineux.

4. Pressez et relâchez le bouton de la télécommande d'origine toutes les deux secondes jusqu'à ce que le témoin arrête de clignoter 1 fois par seconde ; soit pour se mettre à clignoter en vert 10 fois par seconde soit pour rester allumé en vert.
5. Appuyez sur le bouton HomeLink® programmé et contrôlez le témoin.

> **Allumé en vert** : Si le témoin reste allumé en vert, la **programmation est terminée**. La porte de garage, la grille ou autre peut maintenant être manœuvré par une pression sur le bouton programmé.

Clignote en vert 10 fois par seconde :

Appuyez sur le bouton qui est en train d'être programmé et **maintenez-le enfoncé pendant 2 secondes, puis relâchez-le**. Répétez la séquence "appuyer/maintenir/relâcher" une deuxième fois et, en fonction du modèle du récepteur, une troisième fois. La programmation doit maintenant être terminée et la porte de garage, la grille ou autre peut maintenant être manœuvré par une pression sur le bouton programmé.

Si le récepteur n'est toujours pas activé : Continuez avec les étapes de programmation 6 à 8 pour terminer la programmation.

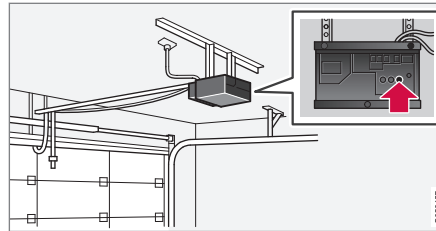

6. Cherchez le bouton d'apprentissage¹⁷ sur le récepteur de la porte de garage par exemple. Il est souvent placé près de la fixation de l'antenne sur le récepteur.
7. Appuyez sur le bouton d'apprentissage du récepteur puis relâchez-le. L'étape 8 doit être effectuée dans les 30 secondes suivant la pression sur le bouton.
8. Appuyez sur le bouton qui est en train d'être programmé et **maintenez-le enfoncé pendant 2 secondes, puis relâchez-le**. Répétez la séquence "appuyer/maintenir/relâcher" une deuxième fois et, en fonction du modèle du récepteur, une troisième fois. **La programmation est maintenant terminée** et la porte de garage, la grille ou autre peut maintenant être manœuvré par une pression sur le bouton programmé.

Utilisation

Une fois le HomeLink® programmé, il est possible de l'utiliser en remplacement des télécommandes d'origine.

Appuyez sur le bouton programmé. La porte de garage, la grille, le système d'alarme ou autre est activé (cela peut prendre quelques secondes). Le témoin lumineux s'allume ou clignote lorsque le bouton est enfoncé. Les télécommandes d'origine peuvent bien sûr toujours être utilisées en parallèle avec HomeLink®, si vous le souhaitez.

i NOTE

Si le contact est coupé, HomeLink® fonctionne pendant 30 minutes après l'ouverture de la porte conducteur.

En cas de problème avec la programmation, contactez HomeLink® sur www.HomeLink.com, www.youtube.com/HomeLinkGentex ou appelez le 00 8000 466 354 65 (ou le numéro surtaxé +49 6838 907 277).

Réinitialiser les boutons de HomeLink®

Il est seulement possible de réinitialiser tous les boutons de HomeLink® en même temps, et non un seul bouton à la fois. Un bouton individuel peut cependant être reprogrammé, référez-vous

¹⁷ Le nom et la couleur du bouton varient selon les fabricants.

INSTRUMENTS ET COMMANDES

à la section "Programmer chaque bouton" ci-dessous.

1. Appuyez sur les boutons 1 et 3 de HomeLink® et ne les relâchez pas avant 10 secondes, quand le témoin se met à clignoter en vert.
2. Relâchez les boutons.
 - > HomeLink® est maintenant en "mode d'apprentissage" et prêt à être reprogrammé, référez-vous à la section "Programmer HomeLink®" ci-dessus.

Programmer chaque bouton

Pour reprogrammer un seul bouton de HomeLink®, procédez comme suit :

1. Appuyez sur le bouton de votre choix et **ne le relâchez pas**.
2. Après environ 20 secondes, lorsque le témoin indicateur de HomeLink® commence à clignoter en jaune, effectuez l'étape 1 de la section "Programmer HomeLink®" ci-dessus.

Remarque : Si le bouton à reprogrammer n'est pas programmé avec une nouvelle unité, il conservera la programmation précédente.

Pour plus d'informations ou pour laisser des commentaires concernant HomeLink®, visitez : www.HomeLink.com, www.youtube.com/HomeLinkGentex ou appelez le

00 8000 466 354 65 (ou le numéro surtaxé +49 6838 907 277).

Informations associées

- HomeLink®* (p. 167)

Ordinateur de bord

L'ordinateur de bord de la voiture enregistre et calcule les valeurs telles que la distance, la consommation de carburant et la vitesse moyenne durant la conduite.

Afin d'inciter à une conduite économique, les informations concernant les consommations moyenne et instantanée de carburant sont enregistrées. Les informations de l'ordinateur de bord peuvent être affichées sur l'écran conducteur.

Les compteurs suivants sont proposés dans l'ordinateur de bord :

- Compteur journalier
- Compteur kilométrique
- Consommation de carburant instantanée
- Kilométrage d'autonomie carburant
- Touriste - compteur de vitesse alternatif

Compteur journalier

Il existe deux compteurs journaliers, TM et TA.

TM peut être réinitialisé manuellement et TA est automatiquement réinitialisé si la voiture n'est pas utilisée pendant au moins quatre heures.

Pendant un trajet, le compteur journalier enregistre des informations concernant :

- Distance
- Durée de trajet

- Vitesse moyenne
- Consommation moyenne de carburant.

Les valeurs sont valables à partir de la dernière initialisation du compteur journalier.

Compteur kilométrique

Le compteur kilométrique enregistre la distance totale parcourue par la voiture. Cette valeur ne peut pas être initialisée.

Consommation de carburant instantanée

Ce compteur indique la consommation de carburant actuelle de la voiture. La valeur est mise à jour toutes les secondes environ.

Kilométrage d'autonomie carburant

L'ordinateur de bord calcule la distance restante en fonction du carburant restant dans le réservoir.

Le calcul est basé sur la consommation moyenne sur les 30 derniers kilomètres et sur la quantité de carburant restant dans le réservoir.

Lorsque l'indicateur affiche "----", la distance restante n'est pas garantie. Ajoutez du carburant au plus vite.

i NOTE

Une différence peut être notée en cas de changement dans la façon de conduire.

Un style de conduite économique offre souvent une meilleure autonomie.

Touriste - compteur de vitesse alternatif

Le compteur de vitesse numérique alternatif facilite la conduite dans les pays où les panneaux de signalisation indiquant la limitation de vitesse ont une unité différente de celle des instruments de la voiture.

La vitesse numérique est indiquée dans l'unité inverse à celle du compteur de vitesse analogique. Si le compteur de vitesse analogique est gradué en **mph**, l'indicateur affichera la vitesse correspondante au format numérique et en **km/h** et inversement.

Informations associées

- Afficher les données de trajet sur l'écran conducteur (p. 171)
- Afficher les statistiques de trajet sur l'écran central (p. 173)

Afficher les données de trajet sur l'écran conducteur

Les valeurs de l'ordinateur de bord calculées et enregistrées peuvent être affichées sur l'écran conducteur.

Les valeurs sont enregistrées dans une application de l'ordinateur de bord. Dans le menu d'application, vous pouvez sélectionner les informations qui seront affichées sur l'écran conducteur.

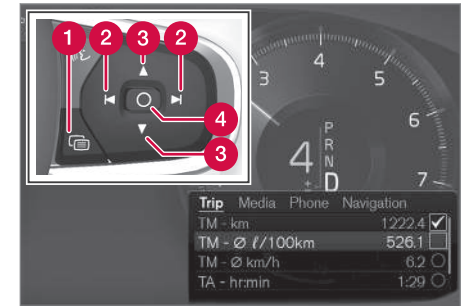

Utilisez les commandes au volant droites pour ouvrir le menu d'application et y naviguer.

- 1 Menu d'applications
- 2 Gauche/droite
- 3 Haut/bas
- 4 Valider

- Ouvrez le menu d'applications sur l'écran conducteur en appuyant sur (1).
(Il est impossible d'ouvrir le menu de l'appli si un message non confirmé subsiste sur l'écran conducteur. Le message doit tout d'abord être confirmé avant l'ouverture du menu de l'application.)
- Naviguez jusqu'à l'application de l'ordinateur de bord en appuyant sur gauche ou droite (2).
 - > Les quatre lignes supérieures du menu indiquent les valeurs mesurées correspondant au compteur journalier TM. Les quatre lignes de menu suivantes indiquent les valeurs mesurées correspondant au compteur journalier TA. Naviguez dans la liste avec (3).
- Continuez plus bas jusqu'aux boutons d'option pour sélectionner les informations qui seront affichées sur l'écran conducteur :
 - Consommation de carburant instantanée
 - Kilométrage d'autonomie carburant
 - Compteur kilométrique
 - Distance pour le compteur journalier TM, TA ou aucun affichage de la distance
 - Touriste (compteur de vitesse alternatif).Le bouton central (4) permet de sélectionner/désélectionner une option. La modification est directement prise en compte.

Initialiser un compteur journalier



Une longue pression sur le bouton **RESET** du levier gauche au volant permet d'initialiser le compteur journalier TM.

La réinitialisation du compteur journalier TA est toujours automatique. La réinitialisation a lieu si la voiture n'est pas utilisée pendant au moins quatre heures.

Modification des unités

Modifier les unités de distance, de vitesse (etc.) sur l'écran central :

- Appuyez sur **Paramètres** de la Vue principale.
- Appuyez sur **Système → Unités**.
- Sous **Unités**, sélectionnez la norme d'unité souhaitée : **Métrique**, **Impérial** ou **EU**.

i NOTE

En plus de l'ordinateur de bord, ces unités sont également modifiées sur le système de navigation Volvo*.

Informations associées

- Ordinateur de bord (p. 170)
- Afficher les statistiques de trajet sur l'écran central (p. 173)
- Utiliser le menu d'applications sur l'écran conducteur (p. 108)

Afficher les statistiques de trajet sur l'écran central

Les statistiques de trajet fournies par l'ordinateur de bord sont présentées graphiquement sur l'écran central pour offrir une vue d'ensemble et favoriser ainsi une conduite plus économique en carburant.



Ouvrez l'application **Préf. cond.** dans la vue Applications pour afficher les statistiques de trajet.

Chaque bâtonnet du diagramme symbolise une portion de 1, 10 ou 100 km, alternativement miles. Les bâtonnets se remplissent à partir de la droite au fur et à mesure de la conduite. Le bâtonnet à l'extrême droite représente la valeur concernant la portion actuelle.

La consommation moyenne de carburant et la durée totale de trajet sont calculées depuis la dernière initialisation de statistiques de trajet.

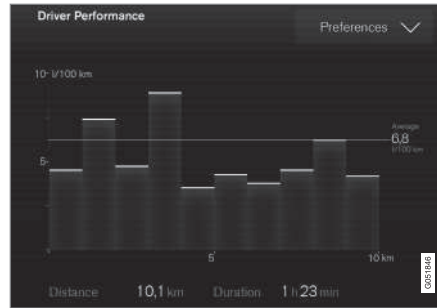

Statistiques de trajet de l'ordinateur de bord¹⁹.

Paramètres pour les statistiques de trajet

Appuyez sur **Préférences** pour

- modifier l'échelle.
- réinitialiser les données après chaque trajet (survient lorsque la voiture est restée immobilisée plus de 4 heures)
- réinitialiser les données du trajet actuel.

Les statistiques de trajet, la consommation moyenne calculée et la durée totale de trajet sont toujours réinitialisées en même temps.

Modification des unités

Modifier l'unité de distance, de consommation de carburant (etc.) sur l'écran central :

1. Appuyez sur **Paramètres** de la Vue principale.

2. Appuyez sur **Système** → **Unités**.
3. Sous **Unités**, sélectionnez la norme d'unité souhaitée : **Métrique**, **Impérial** ou **EU**.

Informations associées

- Ordinateur de bord (p. 170)
- Afficher les données de trajet sur l'écran conducteur (p. 171)

¹⁹ L'illustration est schématique - l'aspect réel peut varier selon le modèle de voiture ou si le logiciel est mis à jour.

Vue Paramètres

La vue Paramètres de l'écran central permet de gérer les réglages et les informations d'un grand nombre de fonctions de la voiture.

Ouvrir/fermer et naviguer dans la vue Paramètres

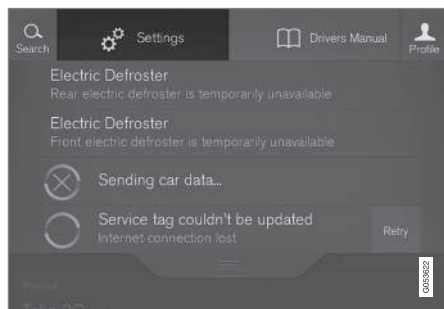

Vue principale avec bouton pour **Paramètres**.

1. Glissez l'onglet du bord supérieur de l'écran central vers le bas pour ouvrir la Vue principale.
2. Appuyez sur **Paramètres** pour ouvrir la vue Paramètres.
3. Appuyez sur l'une des catégories affichées et naviguez jusqu'aux sous-catégories et aux paramètres avec une pression supplémentaire.

4. Appuyez sur **Retour** pour revenir à la vue Paramètres.

Appuyez sur **Fermer** pour fermer la vue Paramètres.

Modifier un paramètre

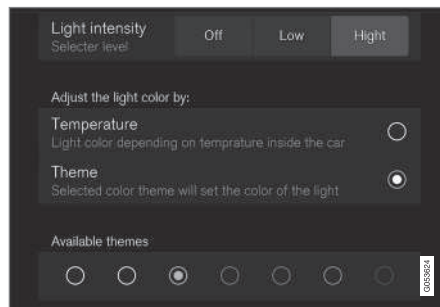

Une sous-catégorie de la vue Paramètres avec différents types de paramètres, ici un tableau à choix multiples et des boutons de radio.

1. Appuyez sur les catégories et les sous-catégories pour naviguer jusqu'au paramètre souhaité.
2. Modifiez un ou plusieurs paramètres. Les différents types de paramètres sont modifiés de diverses manières (référez-vous au tableau ci-dessous pour obtenir une description de chaque type).
 - > Les modifications sont immédiatement enregistrées.

Types de paramètre

Il existe différents types de paramètres :

Type de paramètre	Description
Fonction de déclenchement	Permet de lancer une application ou d'ouvrir une vue séparée pour les réglages avancés en appuyant sur le texte, par exemple pour connecter une unité avec Bluetooth.
Bouton radio	Sélectionnez un paramètre parmi plusieurs proposés en appuyant sur le bouton radio souhaité, pour sélectionner la langue du système par exemple.
Bouton à choix multiples	Sélectionnez un niveau en appuyant sur la partie souhaitée du bouton, pour sélectionner le niveau de sensibilité de City Safety par exemple.
Case à cocher	Choisissez d'activer/désactiver une fonction en appuyant sur la case pour la cocher/décocher, par exemple pour sélectionner l'activation automatique des sièges chauffants.
Commande coulissante	Sélectionnez un niveau d'un paramètre dans un intervalle en appuyant puis en glissant la

Type de paramètre	Description
	commande, pour ajuster un niveau sonore par exemple.
Affichage des informations	Pas vraiment un réglage, mais permet d'afficher les informations comme le numéro d'identification de la voiture par exemple.

Informations associées

- Vue d'ensemble de l'écran central de la console centrale. (p. 33)
- Catégories de la vue Paramètres (p. 175)

Catégories de la vue Paramètres

La vue Paramètres possède diverses catégories principales et des sous-catégories qui regroupent les réglages et les informations concernant un grand nombre des fonctions de la voiture.

La vue Paramètres comprend 7 sous-catégories : **My Car, Son, Navigation, Média, Communication, Climatisation et Système.**

Chaque catégorie contient plusieurs sous-catégories et possibilités de réglage. Le tableau ci-dessous présente le premier niveau de sous-catégories. Les différents réglages pour une fonction ou un élément sont décrits plus en détails dans chaque section du Manuel de conduite et d'entretien. Pour les paramètres système qui ne sont pas décrits dans chaque section, référez-vous à la section "Modifier les paramètres système dans la vue Paramètres".

Certains réglages sont personnels et peuvent être enregistrés dans un profil de conducteur alors que d'autres sont généraux et ne peuvent pas être associés à un profil de conducteur. Les tableaux ci-dessous offrent une vue d'ensemble de la nature des réglages de chaque catégorie : personnels, généraux ou un mélange des deux.

My Car

Sous catégories	Configuration
Affichages	Personnels
IntelliSafe	Mélange

Sous catégories	Configuration
Assistance de stationnement semi-automatique	Généraux
Mode de conduite/Mode de conduite Individual*	Mélange
Feux	Mélange
Rétroviseurs	Personnels
Verrouillage	Mélange
Frein de parking électronique	Mélange
Sièges	Mélange
Essuie-glace	Mélange
Suspension	Généraux
Son extérieur	Personnels

Audio

Sous catégories	Configuration
Expérience sonore *	Personnels
Tonalité	Personnels
Balance	Personnels
Volumes système	Mélange

Navigation

Sous catégories	Configuration
Carte	Personnels
Itinéraire	Personnels
Circulation	Personnels
Guidage	Personnels
Système	Personnels

Média

Sous catégories	Configuration
Radio AM/FM	Personnels
DAB	Personnels
Gracernote®	Personnels
Vidéo	Personnels

Communication

Sous catégories	Configuration
Téléphone	-
Messages texte	-
Bluetooth	-
WiFi	Généraux
Hotspot WiFi	Généraux

Sous catégories	Configuration
Connexion du véhicule	Généraux
Volvo On Call	-
Réseaux de service Volvo	Généraux

Commandes climatiques

La catégorie principale **Climatisation** n'a pas de sous-catégorie. Les réglages de la catégorie sont personnels.

Système

Sous catégories	Configuration
Profil du conducteur	Personnels
Heure et Date	-
Langue	Personnels
Configurations du clavier	Généraux
Commande vocale	Personnels
Unités	Personnels
Mémorisation	-
Mises à jour logicielles	-
Réinitialisation globale	-
Services	-

Informations associées

- Vue Paramètres (p. 174)
- Modifier les paramètres système dans la vue Paramètres (p. 177)
- Profils de conducteur (p. 178)

Modifier les paramètres système dans la vue Paramètres

La catégorie **Système** de la vue Paramètres regroupe les réglages et les informations généraux des systèmes de la voiture comme la langue et les unités par exemple.

Les réglages du système sous **Profil du conducteur**, **Heure et Date**, **Configurations du clavier**, **Commande vocale**, **Mises à jour logicielles**, **Réinitialisation globale** et **Services** sont décrits dans les sections respectives du Manuel de conduite et d'entretien.

Modifier la langue du système

1. Appuyez sur **Paramètres** de la Vue principale sur l'écran central.
2. Appuyez sur **Système → Langue**.
3. Choisissez la langue du système. Les langues compatibles avec la commande vocale sont indiquées par le symbole correspondant.
 - > La langue de l'écran conducteur, de l'écran central et de l'affichage Head-up est modifiée.

Modifier les unités du système

Modifier les unités de longueur et de volume

1. Appuyez sur **Paramètres** de la Vue principale sur l'écran central.

2. Appuyez sur **Système → Unités → Unités**.
3. Choisissez la norme d'unité entre :
 - **Métrique** - kilomètres, litres et degrés Celsius.
 - **Impérial** - miles, gallons et degrés Celsius.
 - **EU** - miles, gallons et degrés Fahrenheit.
 - > Les unités de l'écran conducteur, de l'écran central et de l'affichage Head-up sont modifiées.

Modifier l'unité de pression de gonflage

1. Appuyez sur **Paramètres** de la Vue principale sur l'écran central.
2. Appuyez sur **Système → Unités → Pression des pneus**.
3. Choisissez l'unité de pression de gonflage.
 - > L'unité de pression de gonflage de l'application **État voiture** sur l'écran central est modifiée.

Afficher les informations de stockage

1. Appuyez sur **Paramètres** de la Vue principale sur l'écran central.

2. Appuyez sur **Système → Mémorisation**.
 - > Les informations de stockage du disque dur de la voiture sont affichées : espace total, espace disponible et l'espace utilisé par les applications installées.

Afficher le numéro d'identification de la voiture

1. Appuyez sur **Paramètres** de la Vue principale sur l'écran central.
2. Appuyez sur **Système → Numéro d'identification du véhicule**.
 - > Le numéro d'identification de la voiture (VIN²⁰) est affiché.

Informations associées

- Catégories de la vue Paramètres (p. 175)
- Profils de conducteur (p. 178)
- Montre (p. 101)
- Utiliser le clavier de l'écran central (p. 50)
- Paramètres de la commande vocale (p. 118)
- Mises à jour système (p. 487)
- Initialiser les réglages de la vue Paramètres (p. 178)
- Prendre un rendez-vous pour un entretien ou une réparation (p. 484)

²⁰ Vehicle Identification Number.

Initialiser les réglages de la vue Paramètres

Il est possible de réinitialiser tous les paramètres modifiés dans la vue Paramètres aux valeurs standard.

Types de réinitialisation

Il existe trois types de réinitialisation des réglages dans la vue Paramètres :

- **Réinitialisation des paramètres usine** - pour supprimer toutes les données et tous les médias puis réinitialise tous les paramètres aux valeurs standard.
- **Rétablir paramètres voiture** - pour réinitialiser les paramètres généraux aux valeurs standard.
- **Rétablir paramètres perso.** - pour supprimer les données personnelles et réinitialiser les réglages personnels aux valeurs standard.

Réinitialiser les paramètres

1. Appuyez sur **Paramètres** de la Vue principale sur l'écran central.
2. Appuyez sur **Système → Réinitialisation globale**.
3. Sélectionnez le type de réinitialisation souhaité.
 - > Une fenêtre pop-up s'ouvre.

4. Appuyez sur **OK** pour confirmer la réinitialisation.

Pour l'option **Rétablir paramètres perso.**, la réinitialisation est confirmée en appuyant sur **Rétablir pour le profil actif** ou **Rétablir pour tous les profils**.

> Les paramètres sélectionnés sont réinitialisés.

Informations associées

- Modifier les paramètres système dans la vue Paramètres (p. 177)
- Profils de conducteur (p. 178)
- Réinitialiser les données utilisateur lors du changement de propriétaire (p. 184)

Profils de conducteur

Un grand nombre des réglages effectués dans la voiture peuvent être adaptés en fonction des souhaits personnels du conducteur et sauvegardés dans un ou plusieurs profils.



Outre la sauvegarde automatique des réglages dans différents profils de conducteur, il est possible d'associer les profils à des télécommandes. Lorsqu'une télécommande associée à un certain profil est utilisée, la voiture adopte les réglages du profil de conducteur correspondant.

Différents types de profils de conducteur

À la livraison de la voiture, aucun profil n'est associé à la télécommande. Le profil **Invité** est automatiquement sélectionné. Avec le profil invité, tous les réglages effectués sont sauvegardés. Ce profil peut être pratique lorsque vous prêtez une télécommande.

La voiture a autant de profils qu'il existe de télécommandes associées à la voiture. Il existe aussi un profil **Invité**. Si vous achetez une nouvelle clé, un nouveau profil sera aussi ajouté au système de la voiture.

Modifier un profil de conducteur

Il est possible de modifier le profil de conducteur directement au démarrage de l'écran central ou plus tard, depuis la Vue principale. Même si la télécommande utilisée est associée à un profil de conducteur spécifique, vous pouvez changer et utiliser un autre profil de conducteur. Le changement de profil n'est possible que lorsque la voiture est immobile.

Modifier un profil de conducteur au démarrage de l'écran

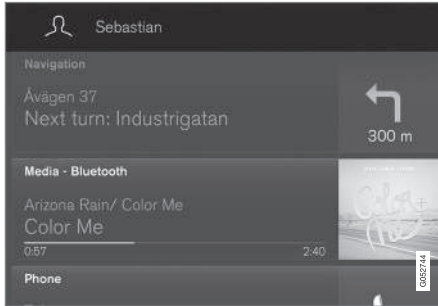

1. Appuyez sur le profil de conducteur qui apparaît en haut de l'écran central au démarrage. Le profil de conducteur apparaît sur l'écran jusqu'au démarrage du moteur ou jusqu'à ce que vous touchiez l'écran.
2. Sélectionnez le profil de conducteur dans la liste de profils.

Modifier un profil de conducteur à partir de la Vue principale de l'écran central

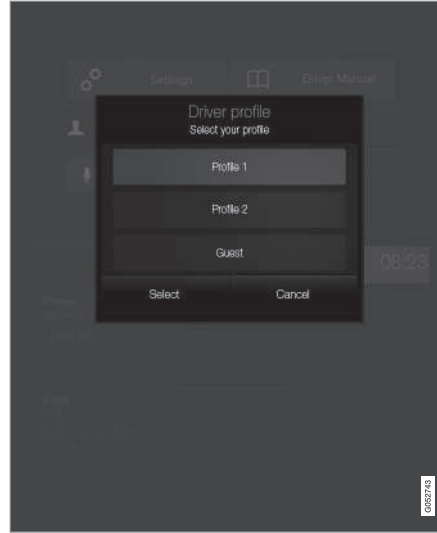

Options 1:

1. Appuyez sur le symbole de profil de la Vue principale sur l'écran central.
2. Sélectionnez le profil dans la liste de profils.

Options 2:

1. Appuyez sur **Réglages** de la Vue principale.

2. Appuyez sur **Système** → **Profil du conducteur**.
3. Sélectionnez le profil dans la liste de profils.

Quels sont les réglages sauvegardés dans les profils de conducteur ?

Un grand nombre des réglages effectués dans la voiture sont automatiquement enregistrés dans le profil de conducteur sélectionné (s'il n'est pas verrouillé). Référez-vous à la section "Rédiger un profil de conducteur". Dans la voiture, les réglages effectués sont soit généraux soit personnels. Les réglages personnels sont enregistrés dans les profils de conducteur.

Certains réglages, dits généraux, peuvent être modifiés mais ils ne sont pas enregistrés dans un profil de conducteur spécifique. La modification des réglages généraux affecte tous les profils.

Réglages généraux

Les paramètres et les réglages généraux ne changent pas lorsque vous passez d'un profil de conducteur à un autre. Ils restent identiques quel que soit le profil de conducteur utilisé.

Les réglages de configuration du clavier sont un exemple de réglages généraux. Si un profil de conducteur X est utilisé pour ajouter plusieurs langues au clavier, ces choix resteront et les langues ajoutées pourront être sélectionnées, même si un profil de conducteur Y est utilisé. Les réglages de configuration du clavier ne sont pas enregistrés dans un profil de conducteur spécifique, ils sont généraux.

Réglages personnalisés

Si un profil de conducteur X est utilisé pour régler la luminosité de l'écran central par exemple, le réglage n'affectera pas le profil de conducteur Y. Il a été enregistré sous le profil de conducteur X. Le réglage de la luminosité est un réglage personnel.

Pour plus de détails, consultez la section "Catégories de la vue Paramètres". Vous y trouverez la classification des réglages : personnels ou généraux.

Informations associées

- Connecter la télécommande au profil conducteur (p. 182)
- Rédiger un profil de conducteur (p. 180)

- Importer/exporter un profil de conducteur depuis/vers une clé USB (p. 182)
- Catégories de la vue Paramètres (p. 175)

Rédiger un profil de conducteur

Vous pouvez modifier les différents profils de conducteur utilisés dans la voiture. Par exemple, il est possible de changer le nom des profils ou de le verrouiller.

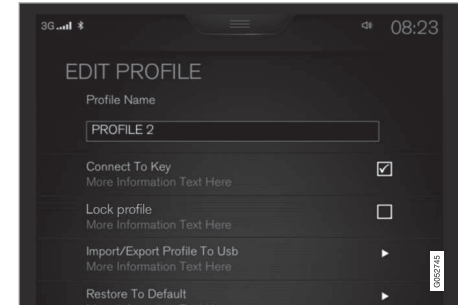

Toutes les modifications des profils de conducteur s'effectuent depuis la Vue principale de l'écran central - **Réglages** → **Système** → **Profil du conducteur**.

Modifier le nom d'un profil de conducteur

Modifier le nom d'un profil de conducteur à partir de la fenêtre **Profil du conducteur** :

1. Sélectionnez le profil dont vous souhaitez modifier le nom. Le nom du profil **Invité** ne peut pas être modifié.

2. Appuyez sur **Éditer profil**.
 - > Une liste s'ouvre sous le profil sélectionné et vous pouvez y effectuer les modifications.
3. Appuyez sur la case **Nom du profil**.
 - > Un clavier apparaît et vous pouvez ainsi modifier le nom.
4. Sauvegardez la modification du nom en appuyant sur **Enregistrer modif.**
 - > Le nom a maintenant été modifié. Les modifications sont automatiquement enregistrées dans le profil (s'il n'est pas verrouillé). Référez-vous à la section "Verrouiller/déverrouiller le profil de conducteur".

Verrouiller/déverrouiller le profil de conducteur

Dans certains cas, il peut être préférable de ne pas sauvegarder certains réglages effectués dans la voiture dans le profil de conducteur sélectionné. Il est alors possible de verrouiller le profil de conducteur. Pour verrouiller/déverrouiller un profil de conducteur :

1. Dans la fenêtre **Profil du conducteur**, sélectionnez le profil à verrouiller/déverrouiller. Le profil **Invité** ne peut pas être verrouillé.

2. Appuyez sur **Éditer profil**.
 - > Une liste s'ouvre sous le profil sélectionné et vous pouvez y effectuer les modifications.
3. Sélectionnez **Protéger mon profil** pour verrouiller/déverrouiller le profil.
4. Sauvegardez les modifications en appuyant sur **Enregistrer modif.**
 - > Lorsque le profil est verrouillé, les réglages effectués dans la voiture ne sont pas sauvegardés automatiquement dans le profil. Les modifications doivent alors être enregistrées manuellement. À l'inverse, lorsque le profil est déverrouillé, les réglages sont automatiquement sauvegardés.

Initialiser les réglages des profils de conducteur

Il est possible de réinitialiser les réglages sauvegardés pour un ou plusieurs profils de conducteur.

1. Appuyez sur **Réglages** de la Vue principale.
2. Appuyez sur **Système → Réinitialisation globale → Rétablir paramètres perso..**
3. Sélectionnez l'une des options **Rétablir pour le profil actif**, **Rétablir pour tous les profils** ou **Annuler**.

Informations associées

- Connecter la télécommande au profil conducteur (p. 182)
- Profils de conducteur (p. 178)
- Initialiser les réglages de la vue Paramètres (p. 178)
- Utiliser le clavier de l'écran central (p. 50)

Connecter la télécommande au profil conducteur

Il est possible de coupler sa clé à un profil conducteur. Ainsi, le profil du conducteur est automatiquement sélectionné avec tous ses paramétrages chaque fois que la voiture est utilisée avec cette télécommande spécifique.

A la première utilisation de la télécommande, celle-ci n'est reliée à aucun profil conducteur spécifique. Au démarrage de la voiture, le profil **Invité** est automatiquement activé.

Il est possible, à chaque démarrage, de choisir manuellement le profil conducteur sans le coupler à la clé/télécommande. Par contre, si la clé/télécommande a été une fois couplée à un profil conducteur, un choix manuel du profil conducteur n'est pas nécessaire lorsque cette clé spécifique est utilisée.

Coupler la télécommande à un profil conducteur pour la première fois

1. Appuyez sur **Réglages** de la Vue principale sur l'écran central.
2. Appuyez sur **Système → Profil du conducteur**.
3. Marquer le profil à coupler avec la télécommande. Le profil **Invité** ne peut être couplé à une télécommande.
4. Appuyez sur **Éditer profil**.

5. Sélectionnez **Connecter clé** pour coupler le profil choisi à la clé/télécommande utilisée. Il est possible de coupler un profil conducteur à une autre clé/télécommande que celle utilisée habituellement. Si la voiture comporte plusieurs clés/télécommandes, le texte **Détection de plus d'une clé, insérer clé à utiliser dans lecteur** s'affiche.



Emplacement du lecteur de secours dans la console tunnel.

- > Lorsque le texte **Profil connecté à la clé** s'affiche, la télécommande et le profil conducteur sont couplés.
6. Appuyez sur **OK**.
 - > La clé/télécommande actuelle est désormais couplée au profil conducteur et le restera tant que la case **Connecter clé** n'aura pas été décochée.

Informations associées

- Profils de conducteur (p. 178)
- Rédiger un profil de conducteur (p. 180)
- Télécommande (p. 244)

Importer/exporter un profil de conducteur depuis/vers une clé USB

Les réglages personnels qui ont été enregistrés dans les profils de conducteur peuvent être exportés/importés par USB vers/depuis d'autres voitures.

Les réglages mémorisés dans un profil de conducteur peuvent être exportés vers une autre voiture grâce à une clé USB.

Suivez les étapes suivantes pour importer/exporter un profil de conducteur depuis/vers une clé USB :

1. Appuyez sur **Paramètres** de la Vue principale sur l'écran central.
2. Appuyez sur **Système → Profil du conducteur**.



Port USB de la console de tunnel.

3. Insérez une clé USB dans la console de tunnel.
4. Sélectionnez **Importer profil depuis USB/ Exporter profil vers USB**.

i NOTE

Il est possible d'exporter plusieurs profils sur une clé USB mais un seul profil peut être importé. Lors de l'importation, le profil actuel de la voiture est écrasé par celui importé.

Le profil invité ne peut être ni exporté ni importé.

5. Sélectionnez le profil à importer ou le(s) profil(s) à exporter.
 - > Si vous importez un nouveau profil, le profil de conducteur actuel sera écrasé.

6. Sélectionnez **OK**.

Un échec de l'exportation peut être dû à :

- La clé USB est remplie.
- La clé USB est mal insérée ou a été retirée pendant l'exportation.

Un échec de l'importation peut être dû à :

- La clé USB est mal insérée ou a été retirée pendant l'importation.
- Il n'y a aucun profil de conducteur sur la clé USB.
- Le fichier du profil de conducteur sur la clé USB est endommagé.

Informations associées

- Profils de conducteur (p. 178)

Modifier les paramètres dans différents types d'application

La vue Applications regroupe toutes les applications de la voiture. Les paramétrages des applications qui concernent les fonctions intégrées du véhicule peuvent être modifiés à partir de la vue générale sur l'écran central.

Applications pour les fonctions intégrées - applications de base

Les applications qui sont présentes dans la voiture à sa livraison (**Radio FM, USB et CD**, par exemple) font partie de Sensus et sont associées aux fonctions intégrées de la voiture. Les réglages de ces applications peuvent être modifiés directement dans la Vue principale de l'écran central.

Pour modifier les paramètres d'une application fondamentale

1. Appuyez sur l'application, **Radio FM** par exemple.
2. Glissez la Vue principale vers le bas.
3. Appuyez sur **Paramètres radio FM**.
4. Modifiez les paramètres à votre guise et validez vos choix.
5. Appuyez soit sur le bouton physique page d'accueil soit hors de la vue principale pour quitter la vue Paramètres. Vous pouvez aussi glisser la Vue principale vers le haut ou appuyer sur l'onglet situé en bas de la Vue principale.

La plupart des applications de base de la voiture ont cette possibilité de réglage contextuel, mais pas toutes. Consultez la section "Catégories de la vue Paramètres" pour plus de précisions concernant la modification des réglages.

Applications de sources tierces

Les applications tierces ne se trouvent pas dans le système de la voiture à l'origine ; elles peuvent être téléchargées, **Volvo ID** par exemple. Dans ce cas, les réglages sont toujours effectués dans l'application, pas sur la Vue principale.

Informations associées

- Naviguer parmi les vues de l'écran central (p. 40)
- Vue Paramètres (p. 174)

- Télécharger, mettre à jour et désinstaller des applications (p. 446)
- Catégories de la vue Paramètres (p. 175)

Réinitialiser les données utilisateur lors du changement de propriétaire

En cas de changement de propriétaire, il convient de réinitialiser les données utilisateur et les paramètres système aux réglages usine.

Il est possible de réinitialiser les paramètres de la voiture selon différents niveaux. Lors du changement de propriétaire, réinitialisez les données utilisateur et les paramètres système aux réglages usine d'origine. Lors d'un changement de propriétaire, il est également important de modifier le bénéficiaire du service Volvo On Call*.

Informations associées

- Initialiser les réglages de la vue Paramètres (p. 178)
- Volvo ID (p. 20)

CLIMATISATION

Commandes climatiques

La voiture est équipée d'une climatisation électronique. La climatisation refroidit, chauffe et humidifie l'air de l'habitacle.

Climatisation 2 zones

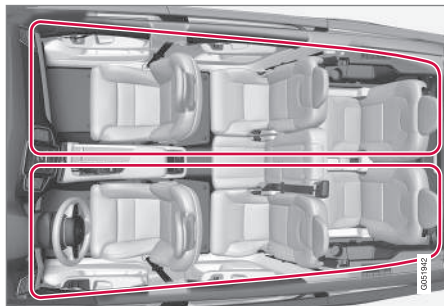

Climatisation à 2 zones.

Avec une climatisation 2 zones, vous pouvez choisir deux températures différentes pour le côté gauche et le côté droit de l'habitacle.

Toutes les fonctions de la climatisation sont ajustées depuis l'écran central et les boutons physiques de la console centrale.

Climatisation 4 zones*

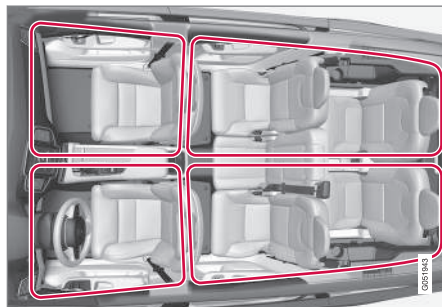

Climatisation à 4 zones.

Avec une climatisation 4 zones, vous pouvez choisir des températures différentes pour le côté gauche et le côté droit des sièges avant et de la banquette arrière.

Toutes les fonctions de la climatisation sont ajustées depuis l'écran central et les boutons physiques de la console centrale. Les fonctions de la banquette arrière peuvent également être commandées avec le panneau de commandes climatiques arrière sur la console de tunnel.

Informations associées

- Capteurs de climatisation (p. 187)
- Température ressentie (p. 187)
- Qualité de l'air (p. 188)
- Commandes climatiques (p. 190)
- Répartition de l'air (p. 202)

- Climatisation stationnement* (p. 212)
- Commande vocale de la climatisation (p. 120)

Capteurs de climatisation

La climatisation dispose de plusieurs capteurs qui aident à réguler le climat dans la voiture.

Emplacement des capteurs

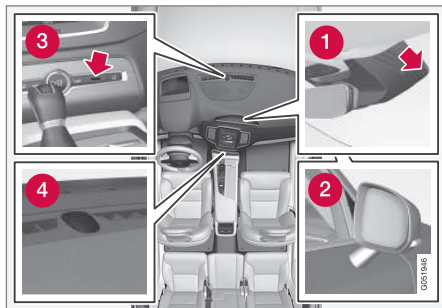

- 1 Capteur d'humidité - dans l'enveloppe du rétroviseur intérieur.
- 2 Capteur de température extérieure dans le rétroviseur extérieur droit.
- 3 Capteur de température dans l'habitacle - près des boutons physiques de la console centrale.
- 4 Capteur d'ensoleillement - sur la partie supérieure du tableau de bord.

i NOTE

Veillez à ne pas recouvrir les capteurs avec des vêtements ou tout autre objet.

Grâce au système Interior Air Quality System*, il existe également un capteur de qualité d'air dans la prise d'air du climatiseur.

Informations associées

- Commandes climatiques (p. 186)
- Température ressentie (p. 187)
- Interior Air Quality System* (p. 189)

Température ressentie

La climatisation régule le climat dans l'habitacle en fonction de la température ressentie, pas de la valeur réelle.

La température sélectionnée dans l'habitacle correspond à une température ressentie. Certains paramètres comme la température extérieure, le débit d'air, l'hygrométrie, le niveau d'ensoleillement dans l'habitacle et à l'extérieur de la voiture sont pris en compte.

Le système comporte un capteur d'ensoleillement qui détecte la provenance des rayons du soleil qui pénètrent dans l'habitacle. Cela entraîne une différence de température entre les bouches d'air gauche et droite alors que le réglage est identique des deux côtés.

Informations associées

- Commandes climatiques (p. 186)
- Capteurs de climatisation (p. 187)
- Ajuster la température (p. 195)

Qualité de l'air

Le choix des matériaux de l'habitacle et du système de purification de l'air veillent à maintenir une qualité de l'air élevée.

Matériel dans l'habitacle

L'intérieur de l'habitacle est conçu pour être agréable et plaisant même pour les personnes allergiques et asthmatiques.

Les matériaux testés ont été conçus pour minimiser la quantité de poussières dans l'habitacle permettant de maintenir l'habitacle propre plus facilement.

Les tapis de l'habitacle et du compartiment à bagages sont amovibles et faciles à sortir et à nettoyer.

Utilisez un liquide de nettoyage et des produits de protection des voitures conseillés par Volvo pour nettoyer l'intérieur.

Système de purification de l'air

Outre le filtre d'habitacle, les modifications du Clean Zone Interior Package* et du système de qualité de l'air Interior Air Quality System* aident aussi à maintenir une qualité de l'air élevée dans l'habitacle.

Informations associées

- Commandes climatiques (p. 186)
- Filtre d'habitacle (p. 188)
- Clean Zone Interior Package* (p. 189)

- Interior Air Quality System* (p. 189)
- Nettoyage de l'intérieur (p. 524)

Filtre d'habitacle

L'air qui pénètre dans l'habitacle est assaini par un filtre.

Remplacement du filtre d'habitacle

Le filtre doit être remplacé régulièrement. Confrontez-vous au programme d'entretien Volvo en ce qui concerne les intervalles de remplacement. Si vous conduisez fréquemment dans des zones polluées, il peut être nécessaire de remplacer le filtre plus souvent.

NOTE

Il existe plusieurs types de filtre d'habitacle. Assurez-vous que le bon modèle de filtre soit installé.

Informations associées

- Qualité de l'air (p. 188)
- Clean Zone Interior Package* (p. 189)
- Interior Air Quality System* (p. 189)
- Programme d'entretien Volvo (p. 484)

Clean Zone Interior Package*

Le Clean Zone Interior Package (CZIP) est un ensemble de modifications qui permet une épuration approfondie de l'habitacle, notamment en ce qui concerne les substances provoquant allergies et asthme.

Elle comprend les éléments suivants :

- Une fonction de ventilation qui permet au ventilateur de démarrer lorsque la voiture est déverrouillée avec la télécommande. Le ventilateur emplit alors l'habitacle d'air frais. La fonction s'active en cas de besoin et se désactive automatiquement après un instant ou à l'ouverture de l'une des portes de l'habitacle. L'intervalle de temps entre les activations du ventilateur se réduit progressivement puisque le besoin diminue jusqu'à ce que la voiture atteigne 4 ans.
- Le système de qualité de l'air entièrement automatique Interior Air Quality System (IAQS).

i NOTE

Afin de conserver la validité de la norme CZIP dans les voitures équipées de CZIP, le filtre à air IAQS doit être remplacé tous les 15 000 km ou une fois par an suivant le premier atteint. Avec un maximum de 75 000 km sur 5 ans.

Dans les voitures sans CZIP et si le client veut conserver la validité de la norme CZIP, le filtre IAQS doit être remplacé à chaque entretien ordinaire.

Pour obtenir de plus amples informations concernant CZIP, consultez la brochure fournie avec la voiture lors de l'achat.

Informations associées

- Qualité de l'air (p. 188)
- Filtre d'habitacle (p. 188)
- Interior Air Quality System* (p. 189)

Interior Air Quality System*

Le système Interior Air Quality System IAQS est entièrement automatique et permet de séparer les gaz et les particules pour réduire les mauvaises odeurs et les polluants dans l'habitacle.

La fonction IAQS fait partie du système Clean Zone Interior Package (CZIP) et purifie l'air de l'habitacle et élimine les impuretés comme les particules, les hydrocarbures, les oxydes d'azote et l'ozone des couches basses.

Si le capteur de qualité d'air du système perçoit que l'air extérieur est pollué, les entrées d'air se ferment et la recirculation de l'air intérieur s'active.

i NOTE

Pour obtenir un air plus pur dans l'habitacle, le capteur de qualité de l'air doit toujours être activé.

Par temps froid, la recirculation est limitée pour éviter la formation de buée.

En cas de formation de buée, utilisez les fonctions de désembuages pour le pare-brise, les vitres latérales et la lunette arrière.

i NOTE

Afin de conserver la validité de la norme CZIP dans les voitures équipées de CZIP, le filtre à air IAQS doit être remplacé tous les 15 000 km ou une fois par an suivant le premier atteint. Avec un maximum de 75 000 km sur 5 ans.

Dans les voitures sans CZIP et si le client veut conserver la validité de la norme CZIP, le filtre IAQS doit être remplacé à chaque entretien ordinaire.

Activer/désactiver le capteur de qualité de l'air

Il est possible de choisir si le capteur de qualité de l'air doit être activé ou désactivé.

1. Appuyez sur **Paramètres** de la Vue principale de l'écran central.
2. Appuyez sur **Climatisation**.
3. Sélectionnez **Capteur de qualité de l'air** pour activer/désactiver le capteur de qualité de l'air.

Informations associées

- Qualité de l'air (p. 188)
- Filtre d'habitacle (p. 188)
- Clean Zone Interior Package* (p. 189)
- Activer/désactiver la recirculation de l'air (p. 202)

Commandes climatiques

Les fonctions de la climatisation sont ajustées depuis l'écran central, avec les boutons physiques de la console centrale et le panneau de commandes climatiques arrière sur la console de tunnel*.

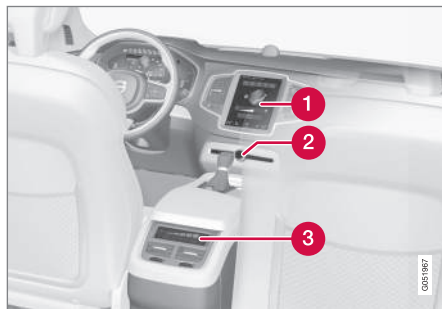
Vue d'ensemble des commandes climatiques

- 1 Commandes climatique sur l'écran central.
- 2 Boutons de dégivrage de la console centrale.
- 3 Commandes climatiques arrière sur la console de tunnel*.

Informations associées

- Commandes climatiques (p. 186)
- Commandes climatique sur l'écran central (p. 191)

- Commandes climatiques arrière sur la console de tunnel* (p. 193)
- Activer/désactiver le dégivrage des vitres et des rétroviseurs (p. 199)

Commandes climatique sur l'écran central

Toutes les fonctions de climatisation peuvent être ajustées depuis la barre de climatisation et la vue Climatisation de l'écran central.

Barre de climatisation

Avec la barre de climatisation, vous pouvez commander les fonctions les plus courantes de la climatisation.

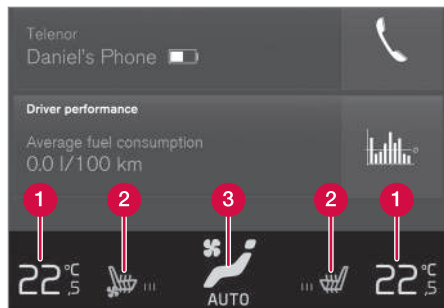

- 1 Commande de température pour les côtés conducteur et passager.
- 2 Commande de siège chauffant* et ventilé* pour le conducteur et le passager, et pour le volant chauffant*.
- 3 Bouton pour accéder à la vue Climatisation. La représentation graphique sur le bouton indique les réglages climatiques activés.

Vue Climatisation

Une pression sur le bouton central de la barre de climatisation permet d'ouvrir la vue Climatisation. La vue Climatisation est divisée en plusieurs onglets : **Climatisation principale**, **Climatisation arrière*** et **Climatisation à l'arrêt***. Vous pouvez passer d'un onglet à l'autre en balayant vers la gauche/droite ou en appuyant sur chaque section.

Climatisation principale

Sur l'onglet **Climatisation principale**, vous pouvez commander les fonctions de la barre de climatisation mais aussi les fonctions climatiques principales.

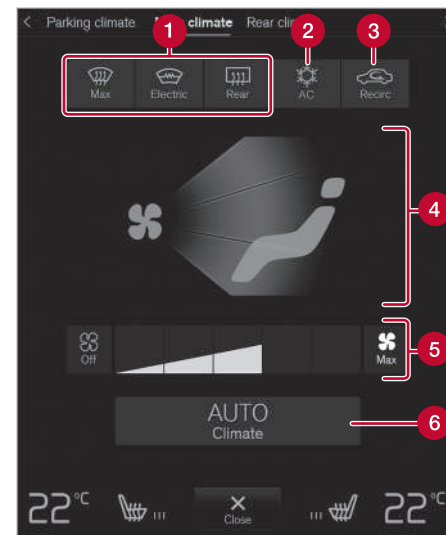

- 1 Max, Électrique, Arrière - Commande de dégivrage des vitres et des rétroviseurs.
- 2 Clim. - Commande de climatisation.
- 3 Recirc. - Commande de recirculation de l'air.
- 4 Commande de répartition de l'air.
- 5 Commande de ventilateur pour les sièges avant (avec une climatisation à 2 zones, la commande est commune aux sièges arrière).

6 Clim. - Régulation automatique de la climatisation.

Climatisation arrière*

Dans l'onglet **Climatisation arrière**, il est possible de commander toutes les fonctions de la climatisation pour la banquette arrière.

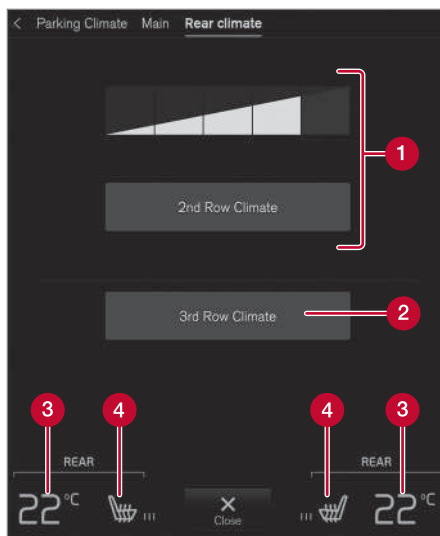

- 1** Commande de ventilateur de banquette arrière, deuxième rangée de sièges.
- 2** Commandes de ventilateur et climatisation pour la banquette arrière, troisième rangée de sièges*.
- 3** Commande de température pour la banquette arrière.
- 4** Commande de banquette arrière chauffante*.

Climatisation stationnement*

Dans l'onglet **Climatisation à l'arrêt**, il est possible de commander la climatisation en stationnement.

Informations associées

- Commandes climatiques (p. 190)
- Activer/désactiver le dégivrage des vitres et des rétroviseurs (p. 199)
- Activer/désactiver la climatisation (p. 194)
- Activer/désactiver la recirculation de l'air (p. 202)
- Modifier la répartition de l'air (p. 203)
- Régler le niveau du ventilateur (p. 197)
- Régulation automatique de la climatisation (p. 193)
- Ajuster la température (p. 195)
- Activer/désactiver le chauffage des sièges* (p. 208)
- Activer/désactiver la ventilation des sièges* (p. 210)
- Activer/désactiver le chauffage du volant* (p. 211)
- Climatisation stationnement* (p. 212)

Commandes climatiques arrière sur la console de tunnel*

Vous pouvez commander les fonctions de la climatisation de la banquette arrière depuis le panneau de commandes climatiques arrière sur la console de tunnel.

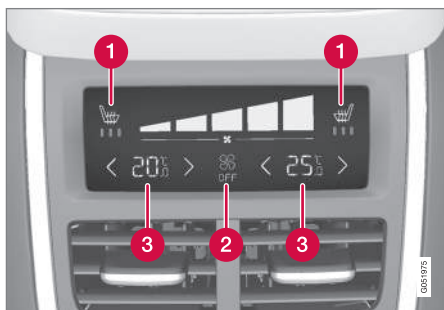

- 1 Commande de banquette arrière chauffante*.
- 2 Commande de ventilateur de banquette arrière.
- 3 Commande de température de la banquette arrière.

Si la voiture n'est pas équipée d'un panneau de commandes climatiques arrière sur la console de tunnel mais de sièges arrière chauffants*, des boutons physiques placés sur la console de tunnel permettent de commander ces derniers.

Informations associées

- Commandes climatiques (p. 190)
- Activer/désactiver le chauffage des sièges* (p. 208)
- Régler le niveau du ventilateur (p. 197)
- Ajuster la température (p. 195)

Régulation automatique de la climatisation

Grâce à la climatisation autorégulée, plusieurs fonctions de la climatisation peuvent être gérées automatiquement.

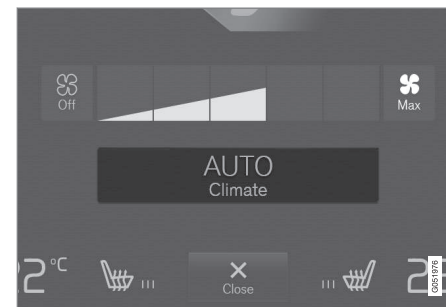

Bouton d'autorégulation dans la vue Climatisation.

1. Ouvrez la vue Climatisation de l'écran central.

2. Effectuez une pression courte ou longue sur **Clim.**

- > La régulation automatique de la climatisation est activée/désactivée et le bouton s'allume/s'éteint.

L'autorégulation commande automatiquement la recirculation de l'air, l'air conditionné et la distribution de l'air.

Le niveau du ventilateur et la température changent en fonction de la pression (courte ou longue) :

- Courte pression : retour au réglage précédent.
- Longue pression : réglages standard (niveau **3** et 22 °C/72 °F).

Informations associées

- Commandes climatiques sur l'écran central (p. 191)

Activer/désactiver la climatisation

La climatisation refroidit et assèche l'air entrant au besoin.

Activer/désactiver la climatisation principale

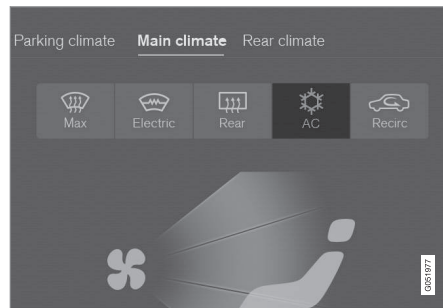

Bouton de climatisation dans la vue Climatisation

1. Ouvrez la vue Climatisation de l'écran central.
2. Appuyez sur **Clim.**
 - > La climatisation est activée/désactivée et le bouton s'allume/s'éteint.

i NOTE

Pour un fonctionnement optimal de la climatisation, fermez les vitres et le toit panoramique*.

i NOTE

Il n'est pas possible d'activer la climatisation lorsque la commande de ventilateur est en position **Off**.

Activer/désactiver la climatisation arrière*

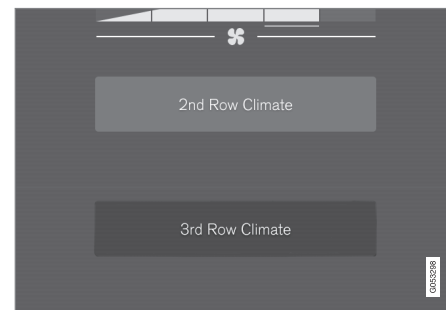

Bouton de climatisation dans l'onglet **Climatisation arrière** de la vue Climatisation.

1. Ouvrez la vue Climatisation de l'écran central.
2. Sélectionnez l'onglet **Climatisation arrière**.
3. Appuyez sur **Climatisation de la troisième rangée**.
 - > La climatisation est activée/désactivée et le bouton s'allume/s'éteint.

i NOTE

Il n'est pas possible d'activer la climatisation arrière si la climatisation principale ou celle de la deuxième rangée de sièges* est désactivée.

Activer/désactiver la climatisation de la troisième rangée de sièges* au démarrage du moteur

Il est possible, avec une climatisation 4 zones*, de choisir si la climatisation de la troisième rangée de sièges sera automatiquement activée au démarrage du moteur.

1. Appuyez sur **Paramètres** de la Vue principale de l'écran central.
2. Appuyez sur **Climatisation**.
3. Sélectionnez **Clim. de 3e rangée activ. au dém. du moteur** pour activer/désactiver la climatisation de la troisième rangée de sièges au démarrage du moteur.

Informations associées

- Commandes climatiques sur l'écran central (p. 191)

Ajuster la température

Vous pouvez choisir deux températures différentes pour le côté gauche et le côté droit de l'habitacle. Avec une climatisation à 4 zones*, la température peut aussi être réglée séparément pour les sièges avant et les sièges arrière.

Régler la température pour les sièges avant¹



Boutons de température sur la barre de climatisation.

1. Sur la barre de climatisation de l'écran central, appuyez sur le bouton de température du côté gauche ou du côté droit pour ouvrir la commande.

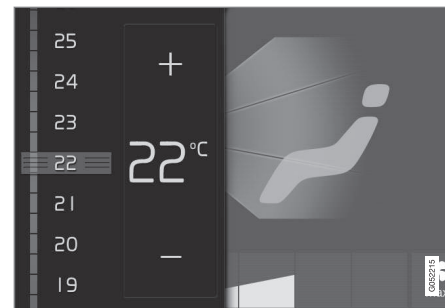

Commande de température.

2. Pour régler la température :
 - glissez la commande jusqu'à la température souhaitée ou
 - appuyez sur +/- pour augmenter/réduire progressivement la température.
- > La température est modifiée et le bouton indique la température sélectionnée.

¹ Et la banquette arrière, pour une climatisation 2 zones.

Synchroniser la température

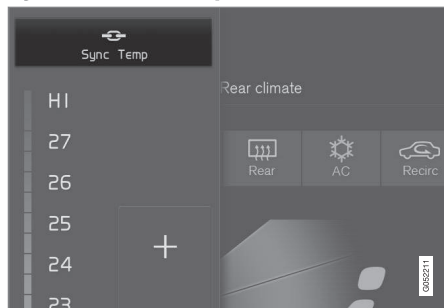

Bouton de synchronisation sur la commande de température du côté conducteur.

1. Sur la barre de climatisation de l'écran central, appuyez sur le bouton de température du côté conducteur pour ouvrir la commande.
2. Appuyez sur **Synchroniser la température** .
 - > La température dans toutes les zones de la voiture est synchronisée avec celle du côté conducteur et le symbole de synchronisation apparaît près du bouton de température.

Pour interrompre la synchronisation, appuyez à nouveau sur **Synchroniser la température** ou modifiez le réglage de la température du côté passager ou de la banquette arrière*.

Régler la température pour la banquette arrière*

À partir du siège avant



Boutons de température dans l'onglet **Climatisation arrière** de la vue Climatisation.

1. Ouvrez la vue Climatisation de l'écran central.
2. Sélectionnez l'onglet **Climatisation arrière**.
3. Appuyez sur le bouton de température du côté gauche ou du côté droit pour ouvrir la commande.

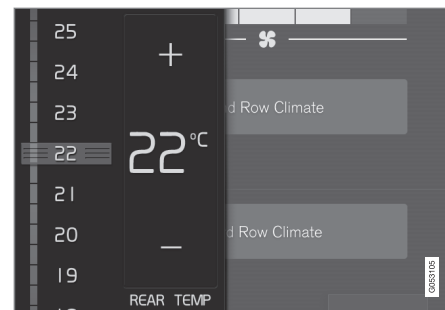

Commande de température.

4. Pour régler la température :

- glissez la commande jusqu'à la température souhaitée,
 - appuyez sur +/- pour augmenter/réduire progressivement la température.
- > La température est modifiée et le bouton indique la température sélectionnée.

À partir de la banquette arrière



Commande de température sur le panneau de commandes climatiques arrière, sur la console de tunnel.

- Appuyez sur les boutons </> des côtés gauche et droit du panneau de commandes climatiques de la console de tunnel pour augmenter/réduire progressivement la température.
 - > La température est modifiée et l'écran du panneau de commandes climatiques indique sa valeur.

i NOTE

Le chauffage ou le refroidissement ne peuvent pas être accélérés en sélectionnant une température plus ou moins élevée que la température réelle désirée.

Informations associées

- Commandes climatiques (p. 190)
- Commandes climatique sur l'écran central (p. 191)
- Commandes climatiques arrière sur la console de tunnel* (p. 193)
- Température ressentie (p. 187)

Régler le niveau du ventilateur

Le ventilateur peut être réglé selon sept niveaux automatiques différents. Avec une climatisation à 4 zones*, le niveau du ventilateur peut être réglé séparément pour les sièges avant et les sièges arrière.

Régler le niveau de ventilateur pour les sièges avant²

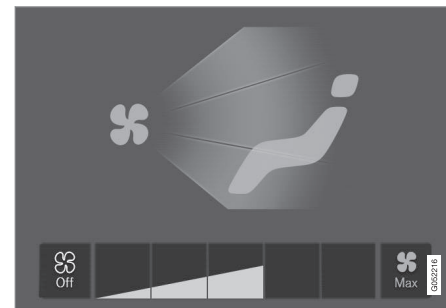

Boutons de commande de ventilateur de la vue Climatisation.

1. Ouvrez la vue Climatisation de l'écran central.
2. Appuyez sur le niveau de ventilateur souhaité, **Off**, **1-5** ou **Max**.
 - > Le niveau de ventilateur est modifié et les boutons du niveau sélectionné s'allument.

² Et la banquette arrière, pour une climatisation 2 zones.

! IMPORTANT

Si le ventilateur est totalement désactivé, la climatisation ne sera pas activée, ce qui peut entraîner la formation de buée sur l'intérieur des vitres.

Régler le niveau de ventilateur pour les sièges arrière*

À partir du siège avant

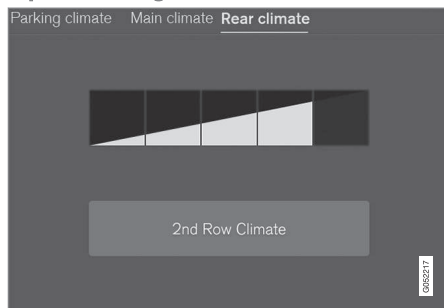

Boutons de commande de ventilateur dans l'onglet **Climatisation arrière** de la vue Climatisation.

1. Ouvrez la vue Climatisation de l'écran central.
2. Sélectionnez l'onglet **Climatisation arrière**.

3. Appuyez sur le niveau de ventilateur souhaité, **1-5**.

Le niveau de ventilateur des deuxième et troisième* rangées de sièges peut être désactivé en appuyant sur **Climatisation de la deuxième rangée**.

Le niveau de ventilateur de la troisième rangée de sièges suit celui de la deuxième rangée mais il est possible de la désactiver séparément* en appuyant sur **Climatisation de la troisième rangée**.

- > Le niveau de ventilateur est modifié et les boutons du niveau sélectionné s'allument.

À partir de la banquette arrière



Commande de ventilateur sur le panneau de commandes climatiques arrière, sur la console de tunnel.

- Appuyez sur le niveau de ventilateur souhaité, **Off** ou **1-5** sur le panneau de commandes climatiques de la console de tunnel.
 - > Le niveau de ventilateur est modifié et les boutons du niveau sélectionné s'allument.

i NOTE

Le niveau de ventilation pour la banquette arrière ne peut pas être ajusté sur le niveau pour les sièges avant est position **Off**.

i NOTE

Les réglages de la climatisation changent automatiquement en fonction des besoins en débit d'air sur le niveau de ventilation ; c'est-à-dire que la vitesse du ventilateur peut être modifiée même si le niveau de ventilation est le même.

Informations associées

- Commandes climatique sur l'écran central (p. 191)
- Commandes climatiques arrière sur la console de tunnel* (p. 193)

Activer/désactiver le dégivrage des vitres et des rétroviseurs

Les trois fonctions, dégivrage maximal, pare-brise chauffant* et lunette arrière/rétroviseurs extérieurs chauffants sont utilisées pour dégivrer et désembuer rapidement les vitres et les rétroviseurs.

À partir des boutons physiques de la console centrale

La console centrale comporte des boutons physiques pour un accès rapide aux fonctions de dégivrage.

Avec le pare-brise chauffant*, le dégivrage maximal ne peut qu'être activé individuellement depuis la vue Climatisation de l'écran central.

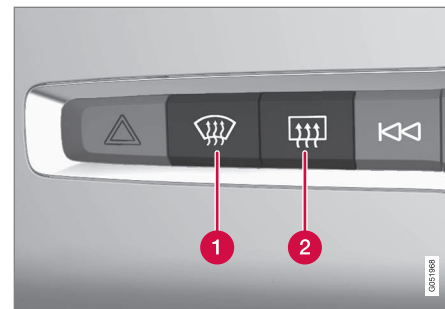

Boutons physiques de la console centrale.

- 1** Bouton de pare-brise chauffant* et de dégivrage maximal.
- 2** Bouton de lunette arrière et rétroviseurs extérieurs chauffants.

Sans pare-brise chauffant :

- Appuyez sur le bouton (1).
 - > Le dégivrage maximal est activé/désactivé et le bouton s'allume/s'éteint.

CLIMATISATION

Avec pare-brise chauffant :

- Appuyez plusieurs fois sur le bouton (1) pour sélectionner l'un des trois niveaux :
 - Pare-brise chauffant activé
 - Pare-brise chauffant et dégivrage maximal activés
 - Désactivé.
- > Le pare-brise chauffant et le dégivrage maximal sont activés/désactivés et le bouton s'allume/s'éteint.

i NOTE

L'activation du dégivrage est retardée pour éviter une brève augmentation du niveau de ventilation si le pare-brise chauffant est désactivé par deux pressions rapides sur le bouton.

Désembuage et dégivrage de la lunette arrière et des rétroviseurs extérieurs:

- Appuyez sur le bouton (2).
 - > La lunette arrière et les rétroviseurs extérieurs chauffants sont activés/désactivés et le bouton s'allume/s'éteint.

Depuis la vue Climatisation de l'écran central

Activer/désactiver le dégivrage maximal

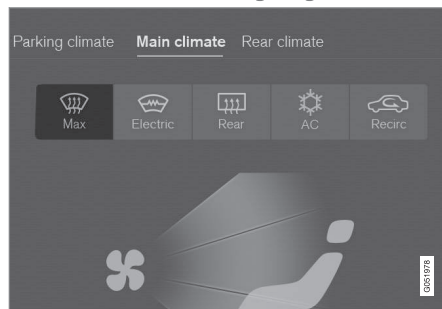

Bouton de dégivrage maximal de la vue Climatisation.

1. Ouvrez la vue Climatisation de l'écran central.
2. Appuyez sur **Max**.

- > Le dégivrage maximal est activé/désactivé et le bouton s'allume/s'éteint.

Le dégivrage maximal entraîne la désactivation de l'autorégulation de la climatisation et de la recirculation de l'air, l'activation de l'air conditionné et la modification du niveau du ventilateur (pour **5**) et de la température (pour **HI**).

Lorsque le dégivrage maximal est désactivé, la climatisation reprend les paramètres précédents.

i NOTE

Le niveau sonore augmente lorsque le réglage du ventilateur passe à **5**.

Activer/désactiver le pare-brise chauffant*

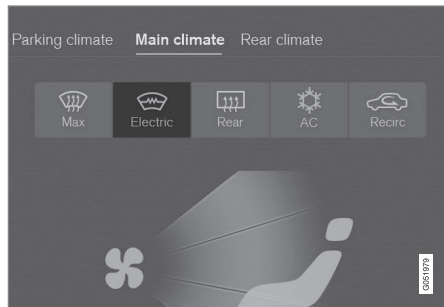

Bouton de pare-brise chauffant dans la vue Climatisation.

1. Ouvrez la vue Climatisation de l'écran central.
2. Appuyez sur **Électrique**.
 - > Le pare-brise chauffant est activé/désactivé et le bouton s'allume/s'éteint.

i NOTE

Une zone triangulaire à l'extrémité de chaque côté du pare-brise n'est pas chauffée. Le dégivrage de cette zone peut être plus long.

i NOTE

Un pare-brise chauffant peut affecter les performances de transpondeurs ou d'autres équipements de communication.

i NOTE

Si le chauffage électrique du pare-brise est activé lorsque la fonction Start/Stop a automatiquement arrêté le moteur, ce dernier sera redémarré.

Activer/désactiver la lunette arrière et les rétroviseurs extérieurs chauffants

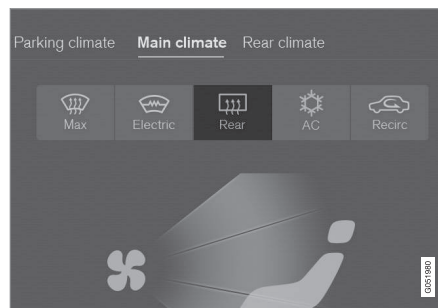

Bouton de lunette arrière et rétroviseurs extérieurs chauffants dans la vue Climatisation.

1. Ouvrez la vue Climatisation de l'écran central.
2. Appuyez sur **Arrière**.
 - > La lunette arrière et les rétroviseurs extérieurs chauffants sont activés/désactivés et le bouton s'allume/s'éteint.

Activer/désactiver l'activation automatique des vitres chauffantes

Vous pouvez choisir si le pare-brise chauffant électrique* et le dégivrage de la lunette arrière et des rétroviseurs extérieurs seront automatiquement activés (ou non) au démarrage du moteur. Si vous choisissez l'activation automatique du chauffage électrique, la fonction sera utilisée s'il y a un risque de formation de givre sur la vitre. Le chauffage est automatiquement désactivé lorsque la vitre est suffisamment chaude et que le givre a disparu.

1. Appuyez sur **Paramètres** de la Vue principale de l'écran central.
2. Appuyez sur **Climatisation**.
3. Sélectionnez **Dégivrage électrique avant automatique** pour régler l'activation automatique du pare-brise chauffant.

Sélectionnez **Dégivrage électrique arrière automatique** pour régler l'activation automatique du dégivrage de la lunette arrière dégivrante et des rétroviseurs extérieurs.

Informations associées

- Commandes climatiques (p. 190)
- Commandes climatique sur l'écran central (p. 191)

Activer/désactiver la recirculation de l'air

La recirculation de l'air permet d'éviter la pénétration de l'air de mauvaise qualité, des gaz d'échappement (etc.) dans l'habitacle en empêchant l'arrivée de l'air extérieur dans la voiture.

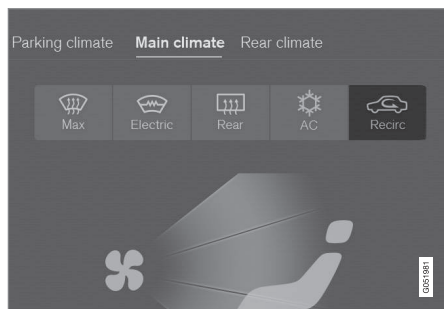

Bouton de recirculation de l'air sur la vue Climatisation.

1. Ouvrez la vue Climatisation de l'écran central.
2. Appuyez sur **Recyc.**
 - > La recirculation de l'air est activée/désactivée et le bouton s'allume/s'éteint.

! IMPORTANT

Lorsque vous actionnez la recirculation d'air trop longtemps, de la buée peut se former à l'intérieur des vitres.

i NOTE

Il n'est pas possible d'activer la recirculation d'air lorsque le dégivrage maximal est activé.

Activer/désactiver la minuterie de la recirculation d'air

Vous pouvez choisir d'activer ou de désactiver une minuterie pour la recirculation de l'air. Lorsque la minuterie est activée, la recirculation de l'air est automatiquement interrompue après 20 minutes.

1. Appuyez sur **Paramètres** de la Vue principale de l'écran central.
2. Appuyez sur **Climatisation**.
3. Sélectionnez **Minuterie recirculation** pour activer/désactiver la minuterie de la recirculation de l'air.

Informations associées

- Commandes climatique sur l'écran central (p. 191)

Répartition de l'air

L'unité de climatisation répartit l'air entrant dans l'habitacle par un certain nombre de buses.

Vue d'ensemble de la répartition de l'air

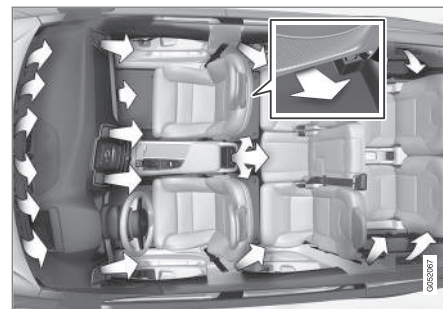

Répartition de l'air dans un habitacle avec climatisation 4 zones.

Répartition de l'air automatique et manuelle

Lorsque la commande automatique de climatisation est sélectionnée, la répartition de l'air est automatique. Au besoin, la répartition de l'air peut être commandée manuellement.

Buses de ventilation réglables

L'habitacle comporte 6, 8* ou 10* buses de ventilation réglables en fonction de la climatisation et du nombre de sièges.

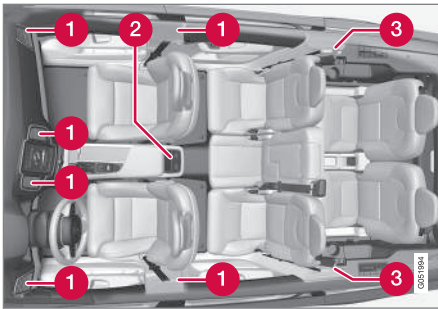

Emplacement des buses de ventilation réglables dans un habitacle.

- 1 Avec une climatisation à 2 zones, il y a quatre buses sur le tableau de bord et une sur chaque montant de porte entre les portes avant et arrière.
- 2 Avec une climatisation à 4 zones*, il y a deux buses supplémentaires sur la console de tunnel.
- 3 Avec la climatisation à 4 zones* et sept sièges, une buse supplémentaire est placée chacun des montants derrière les portes arrière.

i NOTE

N'oubliez pas que les enfants peuvent être sensibles aux courants d'air.

Informations associées

- Commandes climatiques (p. 186)
- Modifier la répartition de l'air (p. 203)
- Ouvrir/fermer et orienter les buses de ventilation (p. 204)
- Tableau des options de répartition de l'air (p. 206)
- Régulation automatique de la climatisation (p. 193)

Modifier la répartition de l'air

Vous pouvez modifier la répartition de l'air manuellement au besoin.

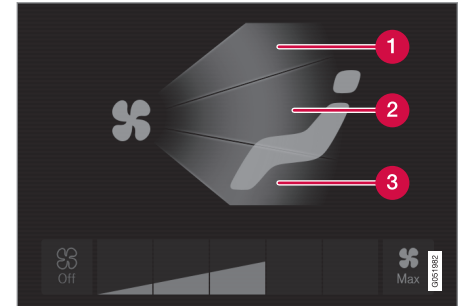

Boutons de répartition de l'air dans la vue Climatisation.

- 1 Répartition de l'air - buse de dégivrage du pare-brise
 - 2 Répartition de l'air - buses de ventilation, tableau de bord et console centrale
 - 3 Répartition de l'air - buses de ventilation au plancher
1. Ouvrez la vue Climatisation de l'écran central.
 2. Appuyez sur un ou plusieurs boutons de répartition de l'air pour ouvrir/fermer l'arrivée d'air correspondante.
 - > La répartition de l'air est modifiée et les boutons s'allument/s'éteignent.

Informations associées

- Répartition de l'air (p. 202)
- Ouvrir/fermer et orienter les buses de ventilation (p. 204)
- Tableau des options de répartition de l'air (p. 206)
- Commandes climatique sur l'écran central (p. 191)

Ouvrir/fermer et orienter les buses de ventilation

Certaines buses de ventilation de l'habitacle peuvent être ouvertes, fermées et orientées de façon individuelle.

Il est possible d'éliminer la buée sur les vitres latérales en orientant vers elles les buses extérieures du tableau de bord et des montants de porte.

Par temps chaud, les buses des montants de porte sont orientées vers l'intérieur pour obtenir un climat agréable dans l'habitacle.

Ouvrir/fermer les buses de ventilation

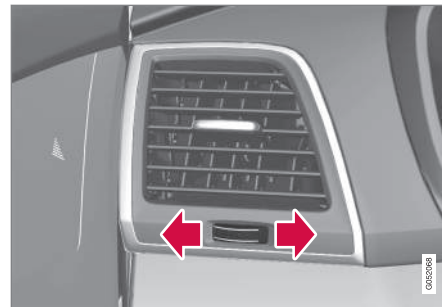

Molette des buses de ventilation³.

- Faites rouler la molette pour ouvrir/fermer le débit d'air provenant de la buse.
Plus les lignes blanches sur la molette sont visibles, plus le débit d'air est élevé.

³ L'illustration est simplifiée, la forme des buses varie en fonction de leur placement.

Orienter les buses de ventilation

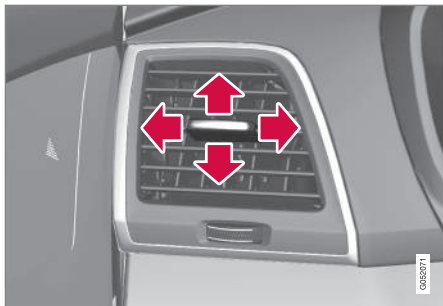

Levier des buses de ventilation³.

- Déplacez le levier vers le haut/bas et la gauche/droite pour orienter l'arrivée d'air de la buse.





Informations associées





- Répartition de l'air (p. 202)
- Modifier la répartition de l'air (p. 203)
- Tableau des options de répartition de l'air (p. 206)

³ L'illustration est simplifiée, la forme des buses varie en fonction de leur placement.

Tableau des options de répartition de l'air

Vous pouvez modifier la répartition de l'air manuellement au besoin. Les options suivantes peuvent être ajustées.

	Répartition de l'air	Rôle
	Si tous les boutons de répartition de l'air sont désélectionnés en mode manuel, la climatisation repassera en mode de régulation automatique.	
	Débit d'air principal des buses de dégivrage. Une certaine quantité d'air passe par les autres buses de ventilation.	Empêche la formation de buée et de givre lorsque le temps est froid et humide (pour cela, le niveau de ventilateur ne doit pas être trop bas).
	Débit d'air principal provenant des buses de ventilation sur le tableau de bord. Une certaine quantité d'air passe par les autres buses de ventilation.	Pour un rafraîchissement efficace par temps chaud.
	Débit d'air principal provenant des buses de ventilation au plancher. Une certaine quantité d'air passe par les autres buses de ventilation.	Pour chauffer ou rafraîchir au niveau du plancher.

	Répartition de l'air	Rôle
	Débit d'air principal provenant des buses de de dégivrage et des buses de ventilation sur le tableau de bord. Une certaine quantité d'air passe par les autres buses de ventilation.	Pour un plus grand confort par temps chaud et sec.
	Débit d'air principal provenant des buses de dégivrage et des buses de ventilation au plancher. Une certaine quantité d'air passe par les autres buses de ventilation.	Pour un plus grand confort et un désembuage efficace par temps froid et humide.
	Débit d'air principal provenant des buses de ventilation sur le tableau de bord et des buses de ventilation au plancher. Une certaine quantité d'air passe par les autres buses de ventilation.	Pour un plus grand confort par temps ensoleillé avec des températures extérieures fraîches.
	Débit d'air principal provenant des buses de dégivrage, des buses de ventilation sur le tableau de bord et des buses de ventilation au plancher.	Pour obtenir un flux froid au plancher lorsque le temps est chaud et sec ou pour obtenir un flux chaud vers le haut lorsqu'il fait froid.

Informations associées

- Répartition de l'air (p. 202)
- Modifier la répartition de l'air (p. 203)
- Ouvrir/fermer et orienter les buses de ventilation (p. 204)
- Commandes climatique sur l'écran central (p. 191)

Activer/désactiver le chauffage des sièges*

Pour améliorer le confort du conducteur et des passagers lorsqu'il fait froid, les sièges sont munis d'un dispositif de chauffage.

Activer/désactiver le chauffage des sièges avant*



Boutons du volant et des sièges dans la barre de climatisation.

1. Appuyez sur les boutons du volant et des sièges à gauche ou à droite sur la barre de climatisation de l'écran central pour ouvrir les commandes dédiées aux sièges et au volant.

Si la voiture n'est pas équipée de sièges ventilés ou d'un volant chauffant, le bouton pour les sièges chauffants est directement disponible dans la barre de climatisation.

2. Appuyez plusieurs fois sur le bouton de sièges chauffants pour sélectionner l'un des quatre niveaux : **Désactiver**, **Haut**, **Moyen** et **Bas**.
 - > Le niveau est modifié et le bouton indique le niveau réglé.

Activer/désactiver le chauffage des sièges arrière*

À partir du siège avant*



Boutons des sièges chauffants dans le groupe **Climatisation arrière** de la vue Climatisation.

1. Ouvrez la vue Climatisation de l'écran central.
2. Sélectionnez l'onglet **Climatisation arrière**.

3. Appuyez plusieurs fois sur le bouton de sièges chauffants pour sélectionner l'un des quatre niveaux : **Désactiver**, **Haut**, **Moyen** et **Bas**.
 - > Le niveau est modifié et le bouton indique le niveau réglé.

À partir de la banquette arrière

Avec climatisation à 2 zones :

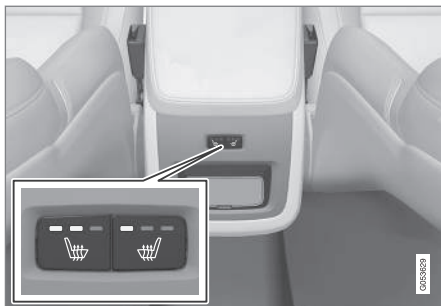

Boutons des sièges arrière chauffants sur la console de tunnel.

- Appuyez plusieurs fois sur les boutons physiques gauche et droit de sièges arrière chauffants situés sur la console de tunnel pour sélectionner l'un des quatre niveaux : **Off, Haut, Moyen et Bas.**
 - > Le niveau est modifié et les diodes du bouton indiquent le niveau réglé.

Avec climatisation à 4 zones* :



Témoin de siège chauffant et panneau de commandes climatiques arrière, sur la console de tunnel.

- Appuyez plusieurs fois sur les boutons gauche et droit de sièges chauffants situés sur le panneau de climatisation de la console de tunnel pour sélectionner l'un des quatre niveaux : **Désactiver, Haut, Moyen et Bas.**
 - > Le niveau est modifié et l'écran du panneau de commandes climatiques indique le niveau sélectionné.

i NOTE

Le chauffage électrique des sièges arrière est automatiquement désactivé après 15 minutes.

⚠ ATTENTION

Les sièges chauffants ne doivent pas être utilisés par des personnes qui ne peuvent pas sentir les augmentations de température en raison d'une perte de sensations ou qui, pour toute autre raison, n'ont pas la capacité de manipuler la commande du siège chauffant. Il y a un risque de brûlure si cet avertissement est ignoré.

Activer/désactiver l'activation automatique des sièges chauffants

Vous pouvez choisir si le chauffage électrique des sièges sera automatiquement activé (ou non) au démarrage du moteur. Grâce à l'activation automatique, le chauffage électrique est activé lorsque le siège est suffisamment froid. Le chauffage est automatiquement désactivé lorsque le siège est suffisamment chaud et que l'habitacle a atteint une température confortable.

1. Appuyez sur **Paramètres** de la Vue principale de l'écran central.
2. Appuyez sur **Climatisation**.
3. Dans **Niveau de chauffage auto. du siège cond.** et **Niv. de chauffage auto. du siège passager**, sélectionnez **Désactiver, Bas, Moyen** ou **Haut** pour activer/désactiver et choisir le niveau de démarrage automatique des sièges chauffants, conducteur et passagers.

Informations associées

- Commandes climatiques (p. 190)
- Commandes climatique sur l'écran central (p. 191)
- Commandes climatiques arrière sur la console de tunnel* (p. 193)

Activer/désactiver la ventilation des sièges*

Les sièges peuvent être ventilés, par exemple pour évacuer l'humidité des vêtements.

Le système de ventilation est composé de ventilateurs dans les sièges et les dossiers qui aspirent l'air à travers la garniture des sièges. L'effet de refroidissement augmente en proportion de la fraîcheur de l'air de l'habitacle. Le système peut être activé lorsque le moteur est en marche. Il prend en compte la température du siège, l'ensoleillement et la température extérieure.

Activer/désactiver la ventilation des sièges avant

Boutons du volant et des sièges dans la barre de climatisation.

1. Appuyez sur les boutons du volant et des sièges à gauche ou à droite sur la barre de climatisation de l'écran central pour ouvrir les commandes dédiées aux sièges et au volant.

Si la voiture n'est pas équipée de sièges chauffants ou d'un volant chauffant, le bouton pour les sièges ventilés est directement disponible dans la barre de climatisation.

2. Appuyez plusieurs fois sur le bouton de sièges ventilés pour sélectionner l'un des quatre niveaux : **Désactiver, Haut, Moyen et Bas.**
 - > Le niveau est modifié et le bouton indique le niveau réglé.

i NOTE

La ventilation de siège doit être utilisée prudemment par les personnes sensibles aux courants d'air. Le niveau **Bas** est recommandé pour une utilisation prolongée.

! IMPORTANT

La ventilation de siège ne peut pas être activée si la température dans l'habitacle est trop basse. Cela permet d'éviter que la personne qui se trouve sur le siège ne prenne froid.

Informations associées

- Commandes climatiques (p. 190)
- Commandes climatique sur l'écran central (p. 191)

Activer/désactiver le chauffage du volant*

Pour améliorer le confort du conducteur lorsqu'il fait froid, le volant est muni d'un dispositif de chauffage.

Activer/désactiver le chauffage du volant

Boutons du volant et des sièges dans la barre de climatisation.

1. Appuyez sur les boutons du volant et des sièges du côté conducteur sur la barre de climatisation de l'écran central pour ouvrir les commandes dédiées aux sièges et au volant.

Si la voiture n'est pas équipée de sièges chauffants ou ventilés, le bouton pour le volant chauffant est directement disponible dans la barre de climatisation.

2. Appuyez plusieurs fois sur le bouton de volant chauffant pour sélectionner l'un des quatre niveaux : **Désactiver, Haut, Moyen et Bas**.
 - > Le niveau est modifié et le bouton indique le niveau réglé.

Activer/désactiver l'activation automatique du volant chauffant

Vous pouvez choisir si le chauffage électrique du volant sera automatiquement activé (ou non) au démarrage du moteur. Grâce à l'activation automatique, le chauffage électrique est activé lorsque le volant est suffisamment froid. Le chauffage est automatiquement désactivé lorsque le volant est suffisamment chaud et que l'habitacle a atteint une température confortable.

1. Appuyez sur **Paramètres** de la Vue principale de l'écran central.
2. Appuyez sur **Climatisation**.
3. Dans **Niveau de chauffage automatique du volant**, sélectionnez **Désactiver, Bas, Moyen ou Haut** pour activer/désactiver et choisir le niveau de démarrage automatique du chauffage volant.

Informations associées

- Commandes climatiques (p. 190)
- Commandes climatique sur l'écran central (p. 191)
- Volant (p. 137)

Climatisation stationnement*

Le climat de l'habitacle de la voiture peut être préconditionné ou maintenu lorsque la voiture est en stationnement.

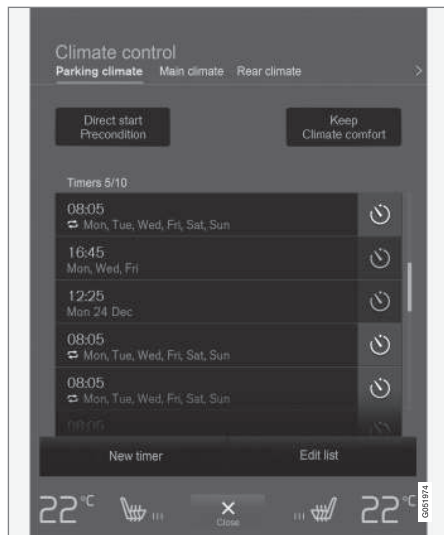

Le préconditionnement et le maintien du confort climatique sont commandés depuis l'onglet **Climatisation à l'arrêt** de la vue Climatisation de l'écran central.

Préconditionnement

Le préconditionnement de la voiture avant le départ réduit l'usure et les besoins énergétiques pendant les trajets.

Le préconditionnement peut être directement activé ou programmé avec une minuterie.

La fonction utilise plusieurs systèmes dans diverses situations :

- Par temps froid, le chauffage de stationnement* réchauffe l'habitacle à température de confort, ainsi que le moteur également.
- Par temps chaud, la ventilation refroidit l'habitacle à la température extérieure.

i NOTE

Lors du préconditionnement de l'habitacle, la voiture s'efforce d'atteindre une température de confort et non la température réglée avec la climatisation.

Conserver le confort climatique

Le climat dans l'habitacle peut être maintenu même après le stationnement, par exemple si le moteur doit être arrêté et que le conducteur ou des passagers veulent rester dans la voiture avec le même confort climatique.

Le maintien du confort climatique ne peut être qu'activé directement.

La fonction utilise plusieurs systèmes dans diverses situations :

- La chaleur restante du moteur est utilisée pour chauffer l'air frais de l'habitacle à température confort.
- Par temps chaud, la ventilation refroidit l'habitacle à la température extérieure.

i NOTE

Le maintien du confort climatique est désactivé lorsque la voiture est verrouillée de l'extérieur afin de ne pas utiliser inutilement la chaleur résiduelle. Cette fonction est destinée à maintenir le confort climatique lorsque le conducteur ou des passagers restent dans la voiture.

Informations associées

- Commandes climatiques (p. 186)
- Activer/désactiver le préconditionnement* (p. 213)
- Minuterie pour le préconditionnement* (p. 214)
- Activer/désactiver le maintien du confort climatique* (p. 216)
- Symboles et messages relatifs à la climatisation en stationnement* (p. 218)
- Chauffage de stationnement* (p. 221)

Activer/désactiver le préconditionnement*

Le préconditionnement réchauffe l'habitacle et le moteur ou refroidit l'habitacle avant la conduite. La fonction peut être activée directement depuis l'écran central ou un téléphone mobile.

Activer/désactiver depuis l'écran central

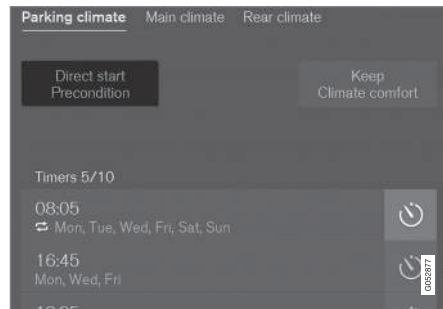

Bouton de préconditionnement dans l'onglet **Climatisation à l'arrêt** de la vue Climatisation.

1. Ouvrez la vue Climatisation de l'écran central.
2. Sélectionnez l'onglet **Climatisation à l'arrêt**.
3. Appuyez sur **Préconditionner**.
 - > Le préconditionnement est activé/désactivé et le bouton s'allume/s'éteint.

i NOTE

Les portes et les vitres de la voiture doivent être fermées pendant l'utilisation du chauffage d'habitacle.

⚠ ATTENTION

N'utilisez pas le préconditionnement si la voiture est équipée du chauffage de stationnement* :

- À l'intérieur d'un local sans ventilation. Des gaz d'échappement sont émis si le chauffage est activé.
- Dans un lieu situé à proximité de matériaux inflammables. Carburant, gaz, herbes hautes, sciures sont des exemples de matériaux inflammables.
- Si les gaz d'échappement produits par le dispositif de chauffage risquent d'être bloqués. Une épaisse couche de neige dans le passage de roue avant droit par exemple peut empêcher la ventilation du dispositif de chauffage.

N'oubliez pas que le préconditionnement peut être activé par une minuterie réglée longtemps à l'avance.

Activer à partir d'un téléphone mobile*

L'activation du préconditionnement ainsi que l'information sur les réglages peuvent être gérés à

partir d'un téléphone mobile dans lequel l'application mobile Volvo On Call* a été installée. Le préconditionnement réchauffe l'habitacle à température de confort ou refroidit l'habitacle à la température extérieure.

Pour refroidir également l'habitacle à température de confort (avec l'air conditionné du véhicule), l'application mobile de la fonction démarrage à distance du moteur (Engine Remote Start - ERS)⁴ via Volvo On Call* peut être utilisée.

Informations associées

- Climatisation stationnement* (p. 212)
- Minuterie pour le préconditionnement* (p. 214)
- Activer/désactiver le maintien du confort climatique* (p. 216)
- Symboles et messages relatifs à la climatisation en stationnement* (p. 218)

⁴ Certains modèles de voiture et marchés.

Minuterie pour le préconditionnement*

Il est possible de régler la minuterie pour que le préconditionnement soit terminé à une heure prédéterminée.

La minuterie peut gérer jusqu'à 10 réglages pour :

- Une heure à une certaine date.
- Une heure pour un ou plusieurs jours de la semaine, avec ou sans répétition.

Informations associées

- Climatisation stationnement* (p. 212)
- Régler la minuterie pour le préconditionnement* (p. 214)
- Activer/désactiver la minuterie du préconditionnement* (p. 216)
- Activer/désactiver le préconditionnement* (p. 213)
- Symboles et messages relatifs à la climatisation en stationnement* (p. 218)

Régler la minuterie pour le préconditionnement*

La minuterie du préconditionnement peut gérer jusqu'à 10 réglages.

Régler l'heure

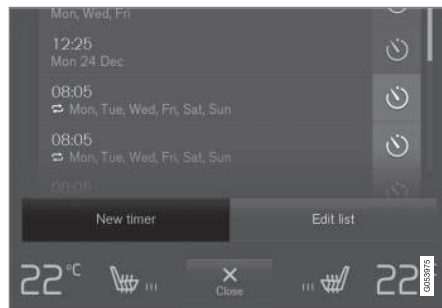

Bouton pour régler l'heure dans l'onglet **Climatisation** à l'**arrêt** de la vue Climatisation.

1. Ouvrez la vue Climatisation de l'écran central.
2. Sélectionnez l'onglet **Climatisation à l'arrêt**.

3. Appuyez sur **Ajouter minuterie**.
> Une fenêtre pop-up s'ouvre.

i NOTE

Il n'est pas possible d'ajouter une programmation pour la minuterie s'il en existe déjà 10 mémorisées. Vous devez en supprimer une avant de pouvoir en ajouter une nouvelle.

4. Appuyez sur **Date** pour régler l'heure pour une seule date.

Appuyez sur **Jours** pour régler l'heure pour un ou plusieurs jours de la semaine.

Avec **Jours** : Pour activer/désactiver la répétition, cochez/décochez la case correspondante pour **Répéter chq sem.**

5. Avec **Date** : Sélectionnez la date du préconditionnement en naviguant avec les flèches dans la liste de dates.
- Avec **Jours** : Sélectionnez les jours de la semaine pour le préconditionnement en appuyant sur les boutons correspondants.
6. Réglez l'heure à laquelle le préconditionnement doit être terminé en naviguant avec les flèches sur la pendule.

7. Appuyez sur **Confirmez** pour ajouter la programmation de l'heure.
 - > La programmation de l'heure est ajoutée à la liste puis activée.

ATTENTION

N'utilisez pas le préconditionnement si la voiture est équipée du chauffage de stationnement* :

- À l'intérieur d'un local sans ventilation. Des gaz d'échappement sont émis si le chauffage est activé.
- Dans un lieu situé à proximité de matériaux inflammables. Carburant, gaz, herbes hautes, sciures sont des exemples de matériaux inflammables.
- Si les gaz d'échappement produits par le dispositif de chauffage risquent d'être bloqués. Une épaisse couche de neige dans le passage de roue avant droit par exemple peut empêcher la ventilation du dispositif de chauffage.

N'oubliez pas que le préconditionnement peut être activé par une minuterie réglée longtemps à l'avance.

Modifier l'heure

1. Ouvrez la vue Climatisation de l'écran central.
2. Sélectionnez l'onglet **Climatisation à l'arrêt**.

3. Appuyez sur l'heure à modifier.
 - > Une fenêtre pop-up s'ouvre.
4. Modifiez la programmation de minuterie de la même façon que sous la rubrique "Régler l'heure" ci-dessus.

Enlever la programmation de minuterie

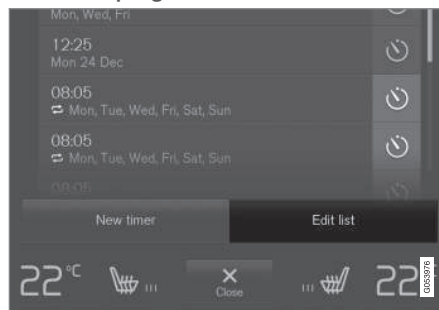

Bouton pour modifier la liste/enlever la programmation de minuterie dans l'onglet **Climatisation à l'arrêt** de la vue Climatisation.

1. Ouvrez la vue Climatisation de l'écran central.
2. Sélectionnez l'onglet **Climatisation à l'arrêt**.
3. Appuyez sur **Éditer la liste**.
4. Appuyez sur l'icône Effacer à droite de la liste.
 - > L'icône change pour le texte **Supprimer**.

5. Appuyez sur **Supprimer** pour confirmer.
 - > La programmation de la minuterie est effacée de la liste.

Informations associées

- Minuterie pour le préconditionnement* (p. 214)
- Activer/désactiver la minuterie du préconditionnement* (p. 216)

Activer/désactiver la minuterie du préconditionnement*

Il est possible d'activer et de désactiver une programmation de la minuterie pour le préconditionnement en fonction des besoins.

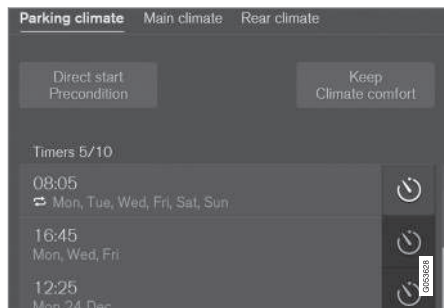

Boutons de minuterie dans l'onglet **Climatisation à l'arrêt** de la vue Climatisation.

1. Ouvrez la vue Climatisation de l'écran central.
2. Sélectionnez l'onglet **Climatisation à l'arrêt**.
3. Pour activer/désactiver une programmation de la minuterie, appuyez sur le bouton de minuterie à droite du réglage.
 - > La programmation de la minuterie est activée/désactivée et le bouton s'allume/s'éteint.

⚠ ATTENTION

N'utilisez pas le préconditionnement si la voiture est équipée du chauffage de stationnement* :

- À l'intérieur d'un local sans ventilation. Des gaz d'échappement sont émis si le chauffage est activé.
- Dans un lieu situé à proximité de matériaux inflammables. Carburant, gaz, herbes hautes, sciures sont des exemples de matériaux inflammables.
- Si les gaz d'échappement produits par le dispositif de chauffage risquent d'être bloqués. Une épaisse couche de neige dans le passage de roue avant droit par exemple peut empêcher la ventilation du dispositif de chauffage.

N'oubliez pas que le préconditionnement peut être activé par une minuterie réglée longtemps à l'avance.

Informations associées

- Minuterie pour le préconditionnement* (p. 214)
- Régler la minuterie pour le préconditionnement* (p. 214)

Activer/désactiver le maintien du confort climatique*

Le maintien du confort climatique permet de conserver le climat dans l'habitacle après la conduite. La fonction peut être directement activée depuis l'écran central.

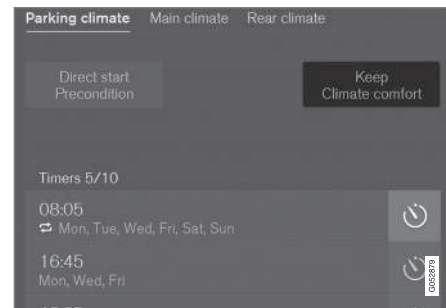

Bouton de maintien du confort climatique dans l'onglet **Climatisation à l'arrêt** de la vue Climatisation.

1. Ouvrez la vue Climatisation de l'écran central.
2. Sélectionnez l'onglet **Climatisation à l'arrêt**.
3. Appuyez sur **Maintenir le confort climat**.
 - > Le maintien du confort climatique est activé/désactivé et le bouton s'allume/s'éteint.

i NOTE

S'il ne reste pas suffisamment de chaleur dans le moteur pour conserver la température dans l'habitacle, il est possible d'activer la fonction de maintien du confort climatique.

i NOTE





Le maintien du confort climatique est désactivé lorsque la voiture est verrouillée de l'extérieur afin de ne pas utiliser inutilement la chaleur résiduelle. Cette fonction est destinée à maintenir le confort climatique lorsque le conducteur ou des passagers restent dans la voiture.

Informations associées

- Climatisation stationnement* (p. 212)
- Activer/désactiver le préconditionnement* (p. 213)

Symboles et messages relatifs à la climatisation en stationnement*

Divers symboles et messages concernant la climatisation en stationnement peuvent s'afficher sur l'écran conducteur.

Symbole	Message	Signification
	Climatisation à l'arrêt Indisponible, niveau carburant trop bas	La climatisation en stationnement ne peut pas être activée lorsque le niveau de carburant est trop bas pour activer le chauffage de stationnement*. Remplissez le réservoir de carburant ordinaire de la voiture.
	Climatisation à l'arrêt Indisponible, niveau batterie trop bas	La climatisation en stationnement ne peut pas être activée lorsque la batterie de démarrage est trop déchargée pour activer le chauffage de stationnement*. Chargez la batterie.
	Climatisation à l'arrêt Indisponible, niv carburant et batterie trop bas	La climatisation en stationnement ne peut pas être activée lorsque la batterie de démarrage et le niveau de carburant sont trop bas pour activer le chauffage de stationnement*. Chargez la batterie et remplissez le réservoir de carburant ordinaire de la voiture.
	Climatisation à l'arrêt Entretien nécessaire	La fonction de climatisation en stationnement est hors service. Contactez un atelier ^A pour un contrôle de la fonction au plus tôt.
	Climatisation à l'arrêt Indisponible, activation limitée	La climatisation en stationnement est temporairement indisponible et sera automatiquement rétablie pendant la conduite ou au moment de redémarrer.

A Un atelier Volvo agréé est recommandé.

Informations associées

- Climatisation stationnement* (p. 212)
- Activer/désactiver le préconditionnement* (p. 213)
- Activer/désactiver le maintien du confort climatique* (p. 216)
- Minuterie pour le préconditionnement* (p. 214)
- Gérer les messages sur l'écran conducteur et sur l'écran central (p. 110)

Chauffage*

Le chauffage aide le moteur et l'habitacle à atteindre la température adéquate avant et pendant la conduite.

Le chauffage est alimenté au carburant et installé dans le passage de roue avant droit.

i NOTE

De la fumée peut s'échapper du passage de roue avant droit et un bruit sourd peut retentir lorsque le dispositif de chauffage est activé. Ce phénomène est normal.

Le chauffage dispose de deux fonctions partielles :

- Le chauffage de stationnement (moteur et habitacle) qui, au besoin, chauffe le moteur et l'habitacle lorsque le préconditionnement du climat de stationnement* est activé.
- Le chauffage auxiliaire qui, au besoin, chauffe le moteur et l'habitacle pendant la conduite.

Carburant, ravitaillement et batterie

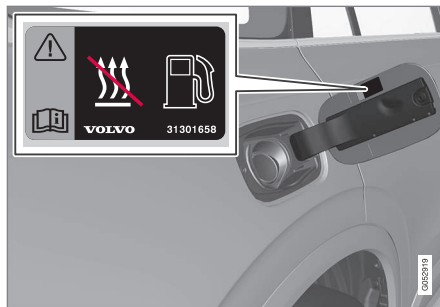

Étiquette d'avertissement sur la trappe de carburant.

Le chauffage utilise le carburant qui se trouve dans le réservoir ordinaire de la voiture et est alimenté par la batterie de démarrage.

Si vous gardez votre voiture en côte, l'avant de la voiture doit être orienté vers le bas de la côte pour assurer l'alimentation en carburant du chauffage.

Si la batterie de démarrage n'est pas suffisamment chargée ou si le niveau de carburant est insuffisant, le chauffage sera désactivé automatiquement et un message apparaît sur l'écran conducteur.

i NOTE

Vérifiez que la quantité de carburant dans le réservoir ordinaire est suffisante pour l'utilisation du dispositif de chauffage.

A ATTENTION

Du carburant renversé pourrait s'enflammer. Désactivez le chauffage alimenté au carburant avant de procéder au ravitaillement.

Contrôlez sur l'écran conducteur que le chauffage est désactivé. Le témoin de chauffage s'allume s'il est activé.

Informations associées

- Chauffage de stationnement* (p. 221)
- Chauffage auxiliaire* (p. 222)
- Climatisation stationnement* (p. 212)

Chauffage de stationnement*

Le chauffage de stationnement (moteur et habitacle) aide le moteur et l'habitacle à atteindre la température adéquate avant de prendre la route.

Le chauffage de stationnement est l'une des deux fonctions partielles du dispositif de chauffage au carburant de la voiture. Le chauffage est monté dans le passage de roue avant droit.

NOTE

De la fumée peut s'échapper du passage de roue avant droit et un bruit sourd peut retentir lorsque le dispositif de chauffage est activé. Ce phénomène est normal.

Le chauffage de stationnement est automatiquement activé pour obtenir plus de chaleur nécessaire lorsque le préconditionnement du climat de stationnement* est activé.

Il s'éteint automatiquement dès que la température souhaitée est atteinte.

La durée maximale de fonctionnement du chauffage est de 40 minutes.

NOTE

Vérifiez que la quantité de carburant dans le réservoir ordinaire est suffisante pour l'utilisation du dispositif de chauffage.

IMPORTANT

Une utilisation répétée du chauffage de stationnement lors de courts trajets peut décharger la batterie et entraîner des problèmes de démarrage.

Pour s'assurer que l'alternateur a le temps de produire l'énergie nécessaire à la consommation du chauffage de stationnement, il est recommandé de rouler sur une durée correspondant à la durée d'utilisation du chauffage. La durée maximale d'activation du chauffage de stationnement à chaque utilisation est de 40 minutes.

ATTENTION

N'utilisez pas le préconditionnement si la voiture est équipée du chauffage de stationnement* :

- À l'intérieur d'un local sans ventilation. Des gaz d'échappement sont émis si le chauffage est activé.
- Dans un lieu situé à proximité de matériaux inflammables. Carburant, gaz, herbes hautes, sciures sont des exemples de matériaux inflammables.
- Si les gaz d'échappement produits par le dispositif de chauffage risquent d'être bloqués. Une épaisse couche de neige dans le passage de roue avant droit par exemple peut empêcher la ventilation du dispositif de chauffage.

N'oubliez pas que le préconditionnement peut être activé par une minuterie réglée longtemps à l'avance.

ATTENTION

En cas d'odeur de carburant, d'apparition d'une fumée noire ou abondante ou si vous entendez des bruits anormaux provenant du chauffage de stationnement, arrêtez le dispositif et retirez immédiatement le fusible correspondant. Volvo recommande de contacter un atelier Volvo agréé pour la réparation.

Informations associées

- Chauffage* (p. 220)
- Chauffage auxiliaire* (p. 222)
- Climatisation stationnement* (p. 212)
- Fusibles dans le compartiment moteur (p. 513)

Chauffage auxiliaire*

Le chauffage auxiliaire aide le moteur et l'habitacle à atteindre la température adéquate pendant la conduite.

Le chauffage auxiliaire est l'une des deux fonctions partielles du dispositif de chauffage au carburant de la voiture. Le chauffage est monté dans le passage de roue avant droit.

NOTE

De la fumée peut s'échapper du passage de roue avant droit et un bruit sourd peut retentir lorsque le dispositif de chauffage est activé. Ce phénomène est normal.

Le chauffage auxiliaire est activé automatiquement si un réchauffement supplémentaire est nécessaire lorsque le moteur tourne.

Il s'éteint automatiquement dès que la température souhaitée est atteinte ou lorsque le moteur est coupé.

NOTE

Vérifiez que la quantité de carburant dans le réservoir ordinaire est suffisante pour l'utilisation du dispositif de chauffage.

Activer/désactiver l'activation automatique du chauffage auxiliaire

Il est possible de choisir si l'activation automatique du chauffage auxiliaire doit être activée ou désactivée.

1. Appuyez sur **Paramètres** de la Vue principale de l'écran central.
2. Appuyez sur **Climatisation**.
3. Sélectionnez **Chauffage additionnel** pour régler l'activation automatique du chauffage auxiliaire.

NOTE

Volvo recommande de désactiver l'activation automatique de chauffage auxiliaire pour les trajets courts.

Informations associées

- Chauffage* (p. 220)
- Chauffage de stationnement* (p. 221)

CHARGEMENT ET RANGEMENT

Intérieur de l'habitacle

Vue d'ensemble de l'intérieur de l'habitacle et compartiments de rangement

Siège avant

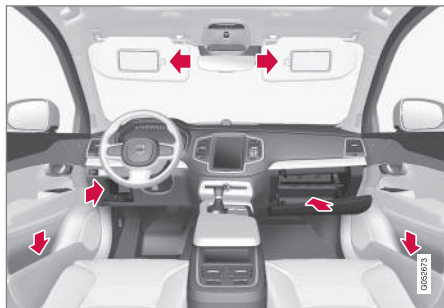

Compartiment de rangement dans les panneaux de porte et près du volant, boîte à gants et pare-soleil.

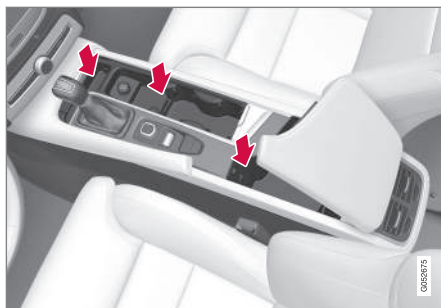

Compartiments de rangement avec porte-gobelets, cendrier*, prise électrique et allume-cigares* ainsi qu'entrée AUX/USB dans la console tunnel.

Deuxième rangée de sièges

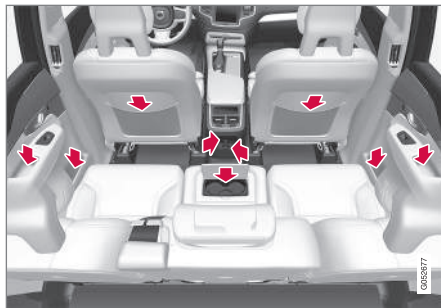

Compartiment de rangement et cendrier* dans le panneau de porte, porte-gobelets* dans le dossier de la place centrale, compartiment de rangement* sur le dossier du siège avant ainsi que prise électrique et allume-cigares* dans la console tunnel.

Troisième rangée de sièges*



Compartiment de rangement et porte-gobelets dans le panneau latéral et espace de rangement entre les sièges.

ATTENTION

Rangez les objets libres comme les téléphones mobiles, les appareils photo, les télécommandes d'équipements auxiliaires dans la boîte à gants ou d'autres compartiments. En cas de freinage violent ou d'accident, ils risqueraient de blesser les passagers.

Informations associées

- Console du tunnel (p. 225)
- Utiliser la boîte à gants (p. 230)
- Pare-soleil (p. 232)
- prise électrique (p. 226)

Console du tunnel

La console de tunnel se trouve entre les sièges avant.

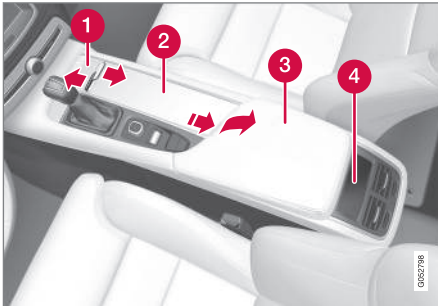

- 1 Compartiment de rangement.
- 2 Compartiment de rangement avec porte-gobelets pour le conducteur et le passager et une prise 12 V. Si l'option cendrier/allume-cigares* a été sélectionnée, la prise 12 V devient un allume-cigares et le porte-gobelets, un cendrier amovible.
- 3 Compartiment de rangement et prise AUX/USB sous l'accoudoir.
- 4 Commande de climatisation pour les sièges arrière* ou le compartiment de rangement.

Évitez de mettre des pièces de monnaie, des clés ou d'autres objets métalliques dans les porte-gobelets. Ils pourraient déclencher l'alarme.

Informations associées

- Intérieur de l'habitacle (p. 224)
- prise électrique (p. 226)
- Utilisation de l'allume-cigare*. (p. 230)
- Connecter une unité multimédia à l'entrée AUX/USB (p. 430)
- Commandes climatiques arrière sur la console de tunnel* (p. 193)
- Alarme (p. 267)

prise électrique

La console de tunnel comporte deux prises électriques 12 V et une prise électrique 230 V*. Le compartiment à bagages est doté d'une prise électrique 12 V*.

Pour que les prises fournissent du courant, la voiture doit être au moins en position de contact I. Les prises sont ensuite actives tant que le niveau de la batterie de démarrage n'est pas trop bas.

Les prises se désactivent dès que le moteur est coupé et la voiture verrouillée. Les prises sont encore actives durant 10 minutes maximum si le moteur est coupé mais que la voiture reste non verrouillée ou verrouillée avec les serrures à pêne dormant temporairement désactivées.

i NOTE

N'oubliez pas que l'utilisation des prises électriques alors que le moteur est à l'arrêt risque d'entraîner une réduction notable du niveau de batterie qui pourrait provoquer une limitation de l'utilisation d'autres fonctions.

Prise électrique 230 V*



Prise électrique 230 V sur la console de tunnel, deuxième rangée de sièges.

La prise peut être utilisée pour alimenter divers accessoires en 230 V, par ex. un chargeur ou un ordinateur portable.

! IMPORTANT

La puissance maximale est de 150 W.

Prise utilisée

1. Abaissez la trappe devant la prise et connectez l'accessoire.
> La diode sur la prise indique le statut.
2. Vérifiez que la diode s'allume en vert de manière continue - à ce moment là seulement le courant est délivré.

3. Débranchez la fiche de l'accessoire - ne tirez pas sur le fil.

Remontez la trappe lorsque la prise n'est pas utilisée ou laissée sans surveillance.

! IMPORTANT

- N'utilisez pas d'accessoires avec des contacts volumineux ou lourds qui risqueraient d'endommager la prise ou de se détacher pendant la conduite.
- N'utilisez pas d'accessoires qui pourraient provoquer des perturbations sur le récepteur radio ou le système électrique de la voiture par exemple.
- Placez l'accessoire de façon qu'il ne risque pas de blesser le conducteur ni les passagers en cas de freinage brusque ou de collision.
- Surveillez les accessoires branchés. Ils peuvent produire de la chaleur et brûler les passagers ou l'aménagement intérieur de la voiture.

! ATTENTION

- N'utilisez que des accessoires en bon état et qui fonctionnent correctement. Les accessoires doivent être prévus pour une utilisation avec une tension de 230 V (50 Hz) et pourvus de contacts adaptés à la prise. Les accessoires doivent porter le

label CE, le label UL ou tout autre label de sécurité similaire.

- Ne laissez jamais une prise, un contact ou un accessoire entrer au contact de l'eau ou de tout autre liquide. Ne touchez et n'utilisez jamais une prise qui semble endommagée ou qui a été au contact de l'eau ou de tout autre liquide.
- Ne branchez pas de multiprises, d'adaptateurs ni de rallonges à la prise. Cela risquerait de neutraliser ses fonctions de sécurité.
- La prise est pourvue d'un clapet de protection pour éviter tout contact accidentel. Veillez à ce que personne n'introduise les doigts dans la prise ou ne l'endommage de manière à dégrader le clapet. Ne laissez pas les enfants sans surveillance dans la voiture si la prise est alimentée.

Le non-respect des consignes ci-dessus peut entraîner des chocs électriques graves ou mortels.

Indication du statut

Une diode placée sur la prise indique son statut :

Indication du statut	Cause	Mesure
Lumière fixe verte	La prise délivre le courant à un contact branché.	Aucune.

Indication du statut	Cause	Mesure
Lumière clignotante orange	Le convertisseur de tension de la prise est trop chaud (par ex. si l'accessoire nécessite une forte puissance, ou s'il fait très chaud dans l'habitacle).	Débranchez le contact, laissez le convertisseur de tension refroidir et rebranchez le contact.
	L'accessoire connecté demande trop de puissance (de manière momentanée ou constante) ou ne fonctionne pas.	Aucune. L'accessoire ne peut pas utiliser la prise.
Diode éteinte	La prise ne perçoit aucun contact branché.	Vérifiez que le contact est bien inséré dans la prise.
	La prise n'est pas activée.	Placez le contact d'allumage du système électrique de la voiture sur I.
	La prise a été activée puis s'est désactivée.	Démarrez le moteur et/ou chargez la batterie de démarrage.

Si le problème persiste, veuillez contacter un atelier - un atelier Volvo agréé est recommandé.

ATTENTION

Ne modifiez ou ne réparez jamais vous-même la prise électrique 230 V. Volvo recommande de contacter un atelier Volvo agréé.

Prise électrique 12 V



Prise électrique 12 V sur la console de tunnel, sièges avant



Prise électrique 12 V sur la console de tunnel, deuxième rangée de sièges.

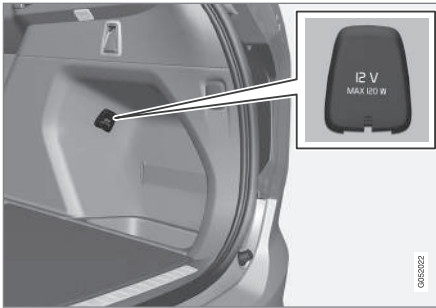

Prise électrique 12 V dans le compartiment à bagages*.

Les prises électriques peuvent être utilisées pour alimenter divers accessoires 12 V, comme par exemple des lecteurs multimédia, des glacières et des téléphones mobiles.

Les prises de la console tunnel peuvent être complétées par un allume-cigare*.

! IMPORTANT

La puissance maximale est de 120 W par prise.

Prises utilisées

1. Enlevez les caches (console tunnel) ou abaissez le couvercle (compartiment bagages) devant la prise et connectez l'accessoire.

2. Débranchez l'accessoire et reposez les caches (console tunnel) ou relevez le couvercle (compartiment bagages) dès que la prise n'est plus utilisée ou est laissée sans surveillance.

Informations associées

- Intérieur de l'habitacle (p. 224)
- Utilisation de l'allume-cigare* (p. 230)
- Serrures à pêne dormant (p. 254)

Utilisation de l'allume-cigare*.

L'allume-cigare peut compléter la prise 12 V sur la partie avant et arrière de la console tunnel.



Allume-cigare dans la console tunnel, siège avant.



Allume-cigare dans la console tunnel, deuxième rangée de sièges.

1. Enfoncez le bouton de l'allume-cigare.
 - > Le bouton se relève dès que l'allume-cigare est rougeoyant.
2. Sortez alors l'allume-cigares de la prise et utilisez la résistance rougeoyante.
3. Remettre l'allume-cigare en place.

! IMPORTANT

Soyez attentif avec l'allume-cigare lorsqu'il est incandescent afin de ne pas endommager l'aménagement intérieur par exemple.

Informations associées

- Console du tunnel (p. 225)
- prise électrique (p. 226)

Utiliser la boîte à gants

La boîte à gants est placée côté passager.

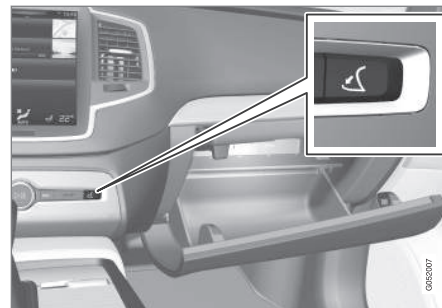

Boîte à gants et bouton d'ouverture sur la console centrale.

La boîte à gants peut accueillir le Manuel de conduite et d'entretien imprimé et des cartes routières par exemple. Il y a un porte-stylo sur la face intérieure de la porte de la boîte à gants.

Ouvrir la boîte à gants

- Appuyez sur le bouton d'ouverture situé sur la console centrale.
 - > La boîte à gants s'ouvre.

Verrouiller/déverrouiller la boîte à gants

La boîte à gants peut être verrouillée (verrouillage privé), par exemple lorsque vous confiez votre voiture pour son entretien, dans un hôtel, etc. Le verrouillage privé implique également le verrouillage du hayon.

Verrouiller la boîte à gants

1. La fonction peut être activée depuis la vue Fonctions ou la vue Paramètres :
 - Appuyez sur le bouton **Ver. voiturier déverrouillé** de la vue Fonctions de l'écran central.
 - Appuyez sur **Paramètres** de la Vue principale de l'écran central. Appuyez sur **My Car** → **Verrouillage**. Sélectionnez **Verrouillage voiturier**.
 - > Une fenêtre contextuelle apparaît.

i NOTE

Lors de la première utilisation de la fonction, vous devrez choisir un code de sécurité. Ce code de sécurité vous permettra d'initialiser la fonction si quelqu'un a tenté de désactiver le verrouillage privé à l'aide d'un code incorrect. Conservez le code de sécurité en un lieu sûr.

2. Indiquez le code à utiliser pour déverrouiller la boîte à gants après verrouillage et appuyez sur **Confirmez**.
 - > La boîte à gants est verrouillée.

Verrouiller/déverrouiller la boîte à gants

1. La fonction peut être désactivée depuis la vue Fonctions ou la vue Paramètres :
 - Appuyez sur le bouton **Verrouillage voit. verrouillé** de la vue Fonctions de l'écran central.
 - Appuyez sur **Paramètres** de la Vue principale de l'écran central. Appuyez sur **My Car** → **Verrouillage**. Sélectionnez **Verrouillage voiturier**.
 - > Une fenêtre contextuelle apparaît.
2. Indiquez le code utilisé lors du verrouillage et appuyez sur **Confirmez**.
 - > La boîte à gants est déverrouillée.

Utiliser la boîte à gants comme compartiment réfrigéré*

Vous pouvez utiliser la boîte à gants pour rafraîchir une boisson ou de la nourriture par exemple. La fonction réfrigération fonctionne lorsque la climatisation est activée (c'est à dire lorsque la position de contact **II** est sélectionnée) ou lorsque le moteur est en marche.

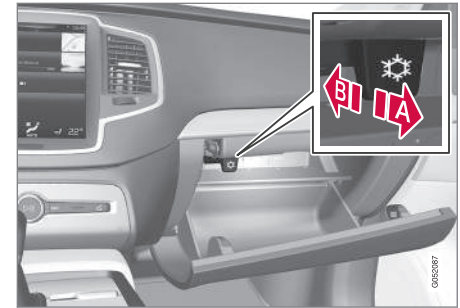

A Réfrigération activée

B Réfrigération désactivée

- Pour activer/désactiver la réfrigération, poussez la commande en butée vers l'habitacle/la boîte à gants.

Informations associées

- Intérieur de l'habitacle (p. 224)
- Verrouiller/déverrouiller le hayon (p. 255)

Pare-soleil

La face arrière des pare-soleils comporte un miroir de courtoisie muni d'une pince porte-carte.



Miroir de courtoisie avec éclairage et pince porte-carte.

L'éclairage* du miroir de courtoisie s'allume automatiquement lorsque vous en soulevez le couvercle.

Le cadre du miroir de courtoisie comporte une pince où vous pouvez ranger des cartes ou des tickets par exemple.

Informations associées

- Intérieur de l'habitacle (p. 224)

Compartment à bagages

La voiture dispose d'un espace de chargement flexible qui permet de transporter et d'arrimer de grands éléments.

L'abaissement des deuxième et troisième* rangées de sièges agrandit considérablement le compartiment bagages. Pour faciliter le chargement et déchargement, il est possible d'abaisser la partie arrière de la voiture à l'aide de la fonction de contrôle du niveau*. Utilisez les anneaux d'arrimage de charge ou le dispositif de retenue pour sacs à provisions afin de bien maintenir la charge en place. Le cache-bagages extensible permettra quant à lui de cacher le chargement dès que souhaité.

Le compartiment à bagages renferme également le triangle de présignalisation ainsi que la trousse de premier secours. Sous le plancher, se trouvent entre-autres les oeilletons de remorquage de la voiture ainsi que le kit de réparation provisoire de crevaison.

Informations associées

- Rabattre le dossier des sièges de la deuxième rangée (p. 134)
- Rabattre le dossier des sièges de la troisième rangée* (p. 137)
- Chargement (p. 232)
- Outils dans le compartiment à bagages (p. 478)

Chargement

Plusieurs points sont à prendre en compte pour le chargement de la voiture.

La capacité de chargement dépend du poids en ordre de marche. Le poids des passagers et des accessoires montés réduit la capacité de chargement du poids équivalent.



Le hayon est ouvert grâce à un bouton sur le panneau de commande d'éclairage ou de la télécommande

().

ATTENTION

Le comportement de la voiture varie selon le poids et la répartition de son chargement.

Recommandations pour le chargement

- Bloquez le chargement contre le dossier de la banquette arrière.

Veillez à ce qu'aucun objet ne vienne empêcher le fonctionnement du système WHIPS des sièges avant si l'un des sièges arrière est abaissé.

- Centrez la charge.
- Les objets lourds doivent être placés aussi bas que possible. Évitez de placer des charges lourdes sur le dossier replié.
- Protégez les bords coupants avec un matériau mou.
- Fixez tous les bagages avec des sangles dans les anneaux d'arrimage de charge.

ATTENTION

N'oubliez pas que le poids à l'impact d'un objet de 20 kg est de 1000 kg lors d'une collision frontale à 50 km/h.

ATTENTION

Dans le cas contraire, le rideau gonflable dissimulé dans le plafond ne pourrait protéger efficacement les occupants si des charges lourdes et volumineuses sont placées dans l'habitacle.

- Le chargement ne doit jamais dépasser la hauteur des dossiers.

ATTENTION

Fixez toujours une charge. Dans le cas contraire, elle risque de pénétrer dans l'habitacle en cas de freinage brutal et de blesser les passagers.

Protégez les bords coupants et les coins saillants avec un matériau doux.

Coupez le moteur et serrez le frein de stationnement lors du chargement/déchargement d'objets longs. Autrement, la charge risque de buter contre le levier ou le sélecteur de vitesses et d'engager un rapport, ce qui pourrait entraîner le déplacement de la voiture.

Abaissement/élévation de la partie arrière de la voiture*

Il est possible d'abaisser/élever la partie arrière de la voiture pour obtenir une hauteur plus appropriée du compartiment à bagages ou pour faciliter l'attelage d'une remorque au crochet*.

Une commande située à l'arrière dans le panneau latéral du côté droit du compartiment à bagages permet le levage et l'abaissement.

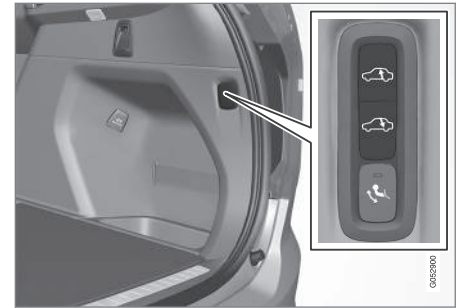

Commande pour lever/abaisser la partie arrière de la voiture.

La commande est constituée de deux boutons : un pour l'abaissement et un pour l'élévation de la partie arrière de la voiture. Pour ces deux actions, le bouton correspondant doit être maintenu enfoncé jusqu'à ce que la partie arrière de la voiture atteigne le niveau souhaité.

Il n'est pas possible d'élever la partie arrière de la voiture à une hauteur supérieure à la normale.

Si vous prenez la route, la partie arrière de la voiture reprendra automatiquement sa hauteur normale.

i NOTE

Il n'est pas possible d'ajuster la hauteur de la partie arrière lorsqu'au moins une des portes ou le capot moteur est ouvert. Le hayon n'est pas concerné.

⚠ ATTENTION

Vérifiez que personne (animaux compris) ni aucun objet ne se trouve sous la voiture lors de son abaissement. La vie de la personne serait mise en danger et la voiture ou l'objet risquerait d'être endommagé.

Rabattement du dossier de la banquette arrière

Pour augmenter le volume du compartiment à bagages et faciliter le chargement, vous pouvez abaisser les dossiers de la banquette arrière. Référez-vous à la section "Banquette arrière" pour plus de précisions.

Chargement sur le toit

Pour tout chargement sur le toit de la voiture, nous vous recommandons d'utiliser un dispositif² développé par Volvo. Vous éviterez ainsi d'endommager la voiture et assurerez la plus grande sécurité.

Conformez-vous aux instructions de montage fournies avec les barres de toit.

- Contrôlez régulièrement que les barres de toit et la charge sont correctement fixées. Arrimez bien la charge à l'aide de sangles.
- Répartissez uniformément la charge sur les barres. La charge la plus lourde doit se trouver dessous.
- La prise au vent et la consommation augmentent avec la taille de la charge.
- Roulez en douceur. Évitez les accélérations brutales, les freinages trop brusques ou les virages pris trop rapidement.

⚠ ATTENTION

Le centre de gravité et le comportement de la voiture ne sont plus les mêmes lorsque vous transportez une charge sur le toit.

Vous trouverez les informations concernant la charge maximale autorisée sur le toit dans la section dédiée aux Poids.

Informations associées

- Cœils de retenue de charge (p. 234)
- Grille de protection* (p. 240)
- Filet de chargement (p. 238)
- Cache-bagages (p. 236)
- Poids (p. 535)
- Siège arrière (p. 131)

Cœils de retenue de charge

Les cœils de retenue de charge rabattables servent à fixer des sangles qui retiendront les charges dans le coffre à bagages.

Cœils de retenue de charge

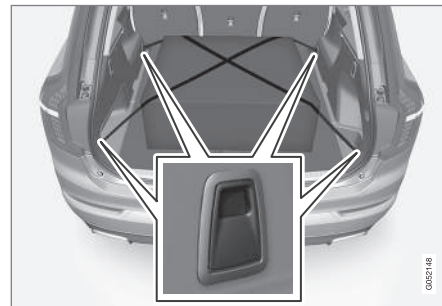

⚠ ATTENTION

Les objets durs, tranchants et/ou lourds simplement posés ou qui dépassent peuvent entraîner des blessures en cas de freinage violent.

Attachez toujours les objets lourds ou de grande taille avec l'une des ceintures de sécurité ou une sangle de retenue.

² Vous pouvez vous procurer des barres de toit Volvo auprès de votre réparateur Volvo agréé.

Informations associées

- Chargement (p. 232)
- Grille de protection* (p. 240)
- Filet de chargement (p. 238)
- Crochets pour sacs à provisions (p. 235)
- Cache-bagages (p. 236)

Crochets pour sacs à provisions

Les crochets pour sacs à provisions avec sangle élastique permettent de maintenir les sacs en place et évitent qu'ils ne se renversent, répan-
dant leur contenu dans le compartiment à baga-
ges.

Sous la trappe de plancher



Deux crochets pour sacs à provisions et une sangle élastique³ sont fixés sur le couvercle (partie de la trappe de plancher) dans le compartiment à bagages. La sangle peut être installée selon quatre positions différentes.

Pour utiliser les crochets pour sacs à provisions, relevez le couvercle. Fixez les sacs dans une position adéquate avec la sangle élastique. Si les sacs sont munis de poignées et ont la hauteur correspondante, fixez-les avec les crochets.

³ Il est possible de commander de nouvelles sangles élastiques auprès de votre réparateur Volvo.

Sur les côtés

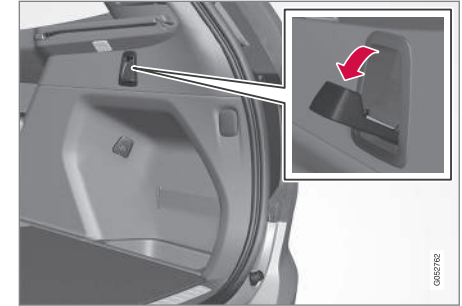

Les panneaux latéraux comportent également deux crochets rabattables pour sacs à provisions (un de chaque côté).

! IMPORTANT

Les crochets pour sacs à provisions supportent une charge maximale de 5 kg.

Informations associées

- Chargement (p. 232)
- Grille de protection* (p. 240)
- Filet de chargement (p. 238)
- Cache-bagages (p. 236)

Cache-bagages

En place, le cache-bagages empêche de voir ce qui se trouve dans le compartiment à bagages.

Installation

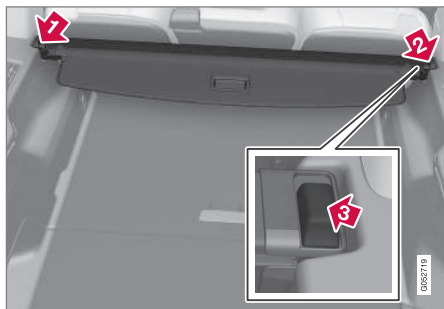

- 1 Pour le ranger, placez l'une des extrémités du cache-bagages dans la fixation du panneau latéral du compartiment à bagages.
- 2 Placez ensuite l'autre extrémité dans la fixation du panneau latéral du côté opposé.
- 3 Appuyez sur les extrémités de chaque côté (une à la fois).
 - > Lorsqu'un clic retentit et que le repère rouge de chaque extrémité disparaît, le cache-bagages est correctement fixé. Vérifiez qu'il est bien en place.

Utilisation

Le cache-bagages peut être installé en deux positions différentes : une qui couvre l'intégralité du compartiment et un autre, dite "de travail" qui ne le couvre que partiellement pour faciliter l'accès au fond du compartiment.

Couverture intégrale

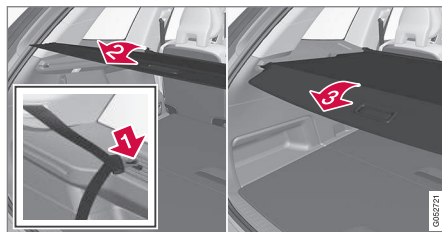

- 1 Pour les voitures à 7 sièges, accrochez les boucles des ceintures de sécurité des sièges de la troisième rangée aux crochets prévus à cet effet situés sur les panneaux latéraux. Pour les voitures à 5 sièges, référez-vous au point suivant.
- 2 À partir de la position rétractée, saisissez la poignée et tirez le cache-bagages pour le passer au-dessus des panneaux latéraux du compartiment à bagages. Tirez jusqu'au bout.

- 3 Lorsque le cache-bagages est déployé et couvre l'ensemble du compartiment à bagages, placez les goujons de fixation du cache dans les encoches des panneaux latéraux puis relâchez la poignée en l'inclinant par une pression vers le bas.

> Le cache-bagages est verrouillé dans sa position de couverture intégrale.

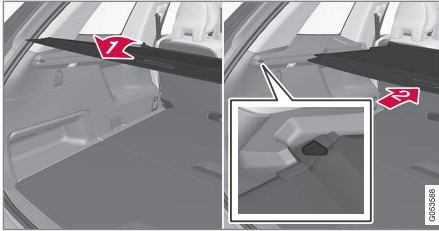
Position "de travail"

- 1 ➔ À partir de la position rétractée, saisissez la poignée et tirez le cache-bagages pour le passer au-dessus des panneaux latéraux du compartiment à bagages. Tirez jusqu'au bout et placez les goujons de fixation du cache dans les encoches des panneaux latéraux. (Si le cache-bagages est déjà en position de couverture intégrale, passez au point suivant.)
- 2 ➔ A partir de la position de couverture intégrale - saisissez la poignée et appliquez-lui une légère pression vers le haut puis relâchez.
- > Déplacez le cache-bagages jusqu'à ce qu'il s'arrête en position "de travail".

Si vous avez les mains prises :

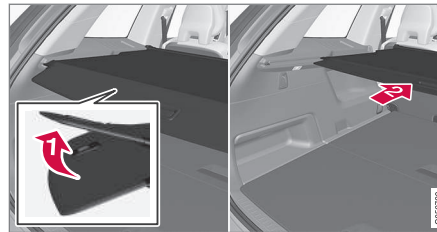

- 1 ➔ En position totalement couvrante - poussez légèrement vers le haut la poignée du cache-bagages avec un coude par exemple.
- > 2 ➔ Le cache-bagages se rétracte jusqu'en position "de travail".

Pour passer de la position "de travail" à la couverture intégrale :

1. Saisissez la poignée et tirez le cache-bagages jusqu'au bout.
2. Relâchez légèrement et inclinez la poignée en appuyant doucement dessus.
 - > Le cache-bagages est alors verrouillé.

! IMPORTANT

Évitez de placer des objets sur le cache-bagages lorsqu'il est déployé.

⚠ ATTENTION

Dans le cas d'une voiture à 7 places, n'installez jamais le cache-bagages si des passagers sont assis sur les sièges de la dernière rangée. Il pourrait provoquer de graves blessures en cas d'accident.

Pour rentrer le dispositif

A partir de la position de couverture intégrale :

- Levez la poignée et tirez-la vers l'arrière de manière à ce que les goujons de fixation du cache-bagages sortent des encoches et se libèrent.

A partir de la position "de travail" :

- Saisissez la poignée et sortez le cache-bagages des encoches puis tirez-le jusqu'en position de couverture intégrale. Levez la poignée et tirez-la vers l'arrière de manière à ce que les goujons de fixation sortent des encoches et se libèrent.
 - > Accompagnez le cache-bagages avec les goujons de fixation au-dessus des panneaux latéraux jusqu'à ce qu'il soit entièrement enroulé.

Dépose

1. Lorsque le cache-bagages est rétracté, appuyez sur le bouton de l'une des extrémités du cache-bagages et sortez-la.

2. Pour les voitures à 7 sièges, détachez les boucles de ceinture des sièges de la troisième rangée des crochets situés au-dessus des panneaux latéraux. Pour les voitures à 5 sièges, référez-vous au point suivant.
3. Levez/inclinez doucement le cache-bagages.
 - > L'autre extrémité se détache alors automatiquement et vous pourrez sortir le cache du compartiment à bagages.

Informations associées

- Chargement (p. 232)
- Grille de protection* (p. 240)
- Filet de chargement (p. 238)
- Cœllets de retenue de charge (p. 234)

Filet de chargement

Un filet de protection empêche la charge d'être projetée dans l'habitacle en cas de freinage brusque.

Le filet de chargement se monte dans quatre points de fixation.

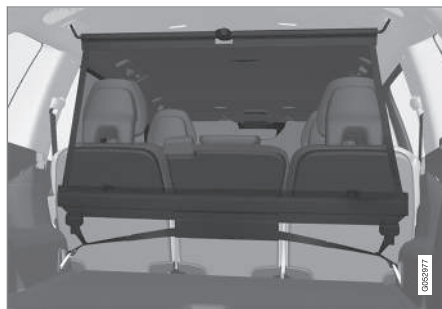

Filet de chargement

Par mesure de sécurité, le filet de chargement doit toujours être fixé selon les instructions ci-dessous.

Le filet est en nylon résistant et peut être fixé à deux endroits dans la voiture :

- Montage arrière, derrière la deuxième rangée de sièges.
- Montage avant, derrière les dossiers des sièges avant.

ATTENTION

Les charges dans le compartiment de chargement doivent être bien arrimées même si le filet de protection est bien monté.

Fixation

ATTENTION

Il est nécessaire de s'assurer que les fixations supérieures du filet de protection sont bien montées et que les sangles sont bien accrochées.

Un filet de protection endommagé ne doit pas être utilisé.

NOTE

Le filet de chargement se monte facilement par l'une des portes arrière.

1. Dépliez le filet de chargement et veillez à ce que la tige supérieure en plusieurs parties soit correctement verrouillée une fois dépliée.
2. Accrochez l'un des crochets du filet dans la fixation arrière ou avant au toit tout en orientant le verrou des sangles vers vous.

3. Accrochez l'autre crochet du filet à la fixation au toit de l'autre côté. Les crochets télescopiques à ressort facilitent l'adaptation.

Veillez à pousser les crochets de fixation du filet vers l'avant jusqu'en butée avant de chaque fixation.

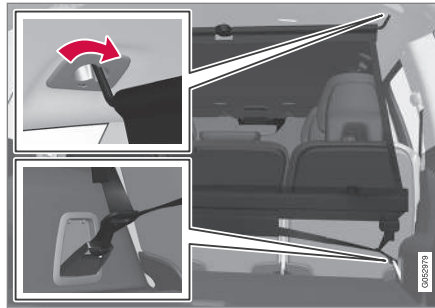

Montage arrière.

4. Montage arrière : Lorsque le filet est installé dans les fixations arrière au toit, accrochez la sangle du filet dans les œillets avant au sol du compartiment à bagages.

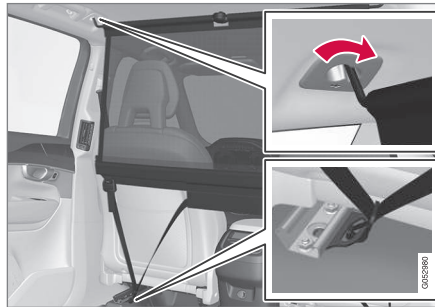

Montage avant.

Montage avant : Lorsque le filet est installé dans les fixations avant au toit, accrochez les sangles dans les œillets extérieurs arrière des glissières des sièges. Pour faciliter l'opération, mettez les dossiers bien droit et avancez légèrement les sièges.

Lorsque vous les reculez, veillez à ne pas presser le siège/dossier trop fort contre le filet. Effectuez le réglage jusqu'à ce que le siège/dossier entre en contact avec le filet.

5. Tendez le filet de chargement à l'aide de la sangle.

! IMPORTANT

Si le siège/dossier appuie fortement sur le filet de chargement, ce dernier et/ou ses fixations risquent d'être endommagés.

Dépose et rangement

Le filet de chargement peut facilement être déposé et replié.

1. Appuyez sur le bouton du verrou et relâchez légèrement les sangles afin de réduire la tension du filet de chargement, de chaque côté.
2. Enfoncez les loquets et décrochez les deux crochets de la sangle.

- Libérez les fixations et décrochez le filet des fixations au toit.
- Appuyez sur le bouton rouge de la tige pour pouvoir plier et enrouler le filet.

Informations associées

- Chargement (p. 232)
- Grille de protection* (p. 240)
- Cache-bagages (p. 236)
- Œillets de retenue de charge (p. 234)

Grille de protection*

La grille de protection empêche la charge ou un animal de compagnie dans le compartiment à bagages d'être projeté dans l'habitacle en cas de freinage brusque. Pour des raisons de sécurité, la grille de protection doit toujours être correctement fixée.

La grille de protection se compose de la grille et de deux étriers de fixation séparés. Les étriers de fixation sont livrés avec un capuchon fileté chacun et deux douilles en plastique pour la grille.

ATTENTION

Personne ne doit se trouver dans le compartiment à bagages lorsque la voiture est en mouvement. Cette règle permet d'éviter les blessures en cas de freinage brusque ou d'accident.

ATTENTION

La grille de protection ne doit être utilisée qu'en position arrière, comme décrit ici. Les fixations au plafond situées derrière les sièges avant ne sont pas destinées à la grille de protection.

ATTENTION

Par mesure de sécurité, les sièges de la troisième rangée⁴ doivent être rabattus lorsque la grille de protection est installée.

Installation de la grille de protection

- Rabattez la banquette arrière puis faites entrer la grille de protection par l'une des portes arrière ou par le hayon. La face convexe de la grille doit être orientée vers le compartiment à bagages et les crochets de chaque côté doivent être dirigés vers l'extérieur. Les étriers de fixation et les douilles en plastique ne doivent pas être utilisés à ce stade.

⁴ Concerne les voitures à 7 places.

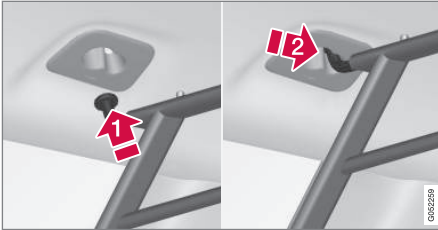

2. Insérez l'un des crochets de la grille de protection dans la grosse ouverture de la fixation du toit (1).
Saisissez la grille près du crochet et poussez-la dans l'ouverture plus petite (2).
> Le crochet est maintenant accroché en butée dans la fixation du toit.
3. Répétez la séquence du point 2 pour fixer le crochet dans la fixation de l'autre côté.

ATTENTION

Contrôlez que les crochets de la grille de protection sont correctement accrochés dans les fixations au plafond afin que la grille ne se détache pas.

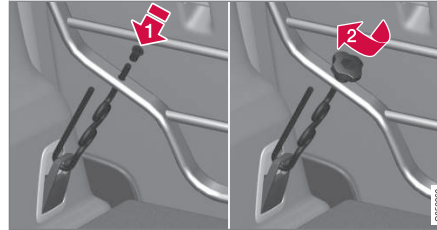

4. Fixez le crochet de l'étrier de fixation par dessous dans l'anneau d'arrimage de charge au niveau du plancher puis insérez la partie filetée par dessous dans l'ouverture de fixation inférieure de la grille de protection (1).
Enfilez une douille en plastique sur la partie filetée de l'étrier de fixation (la bride de la douille doit être orientée vers le haut) et passez-la dans le trou. Vissez ensuite le capuchon fileté jusqu'à ce que son bord inférieur soit à environ 5 mm de la grille (2).
5. Répétez l'étape du point 4 de l'autre côté.
6. Centrez la grille de protection puis serrez les deux étriers de fixation alternativement jusqu'à ce que la grille soit bien fixée.

Dépose

Pour démonter la grille de protection, procédez dans l'ordre inverse des instructions ci-dessus. Veuillez noter qu'il est plus facile de retirer les étriers avant de sortir les douilles en plastique des trous de la grille.

Informations associées

- Chargement (p. 232)
- Cœilllets de retenue de charge (p. 234)
- Filet de chargement (p. 238)
- Cache-bagages (p. 236)

SERRURES ET ALARME

Télécommande

La télécommande sert à verrouiller/déverrouiller les portes et le hayon. Elle doit aussi se trouver dans la voiture pour permettre de démarrer.



Télécommande, à gauche et clé sans bouton (Key Tag), à droite.

La télécommande n'est pas utilisée physiquement pour démarrer puisque la voiture est équipée de la fonction de démarrage sans clé (Passive Start). La clé doit se trouver dans la partie avant de l'habitacle, dans une poche du conducteur ou dans le porte-gobelets de la console centrale par exemple, pour pouvoir démarrer le moteur. Référez-vous à la section "Démarrer le moteur".

Le verrouillage/déverrouillage sans clé des portes et du hayon (Passive Entry*) est également

proposé en option. La portée de la télécommande s'étend sur une zone en demi-cercle avec un rayon d'environ 1,5 mètre à partir de la porte conducteur et d'environ 1 mètre à partir du hayon. Consultez la section "Portée de la télécommande".

Le démarrage sans clé combiné à l'option de verrouillage/déverrouillage sans clé permet de conserver la possibilité de démarrer le moteur quelle que soit la position de la télécommande dans l'habitacle ou dans le compartiment à bagages.

Chacune des télécommandes fournies avec la voiture peut être associée à un profil conducteur comportant des réglages uniques pour la voiture. Lorsqu'une télécommande avec un certain profil est utilisée, les réglages de la voiture sont adaptés au profil concerné. Référez-vous à la section "Profils de conducteur".

Clé sans bouton (Key Tag)

Pour les voitures équipées d'un verrouillage/déverrouillage sans clé, une petite clé est fournie, plus légère et sans bouton (Key Tag). Elle fonctionne exactement comme la télécommande ordinaire pour le démarrage, le verrouillage et le déverrouillage sans clé. Elle ne comporte pas de lame de clé amovible et sa pile ne peut pas être remplacée. Vous pouvez commander une nouvelle clé sans bouton auprès de votre réparateur Volvo agréé.

Commander d'autres télécommandes

La voiture est livrée avec deux télécommandes - une clé sans bouton est fournie si la voiture est équipée du verrouillage/déverrouillage sans clé. Plusieurs clés peuvent être ensuite commandées. Il est possible de programmer et d'utiliser jusqu'à douze télécommandes pour une même voiture. Un nouveau profil de conducteur est ajouté pour chaque nouvelle télécommande commandée. Cela concerne également la clé sans bouton.

En cas de perte d'une télécommande, référez-vous à la section "Perte d'une télécommande" ci-dessous.

Boutons de la télécommande





La télécommande comporte quatre boutons : un sur le côté gauche et trois sur le côté droit.



Verrouillage - Une simple pression sur le bouton permet de verrouiller les portes et le

hayon tout en activant l'alarme¹. Une pression plus longue permet de fermer toutes les vitres ainsi que le toit panoramique* simultanément. Voir "Verrouiller/déverrouiller de l'extérieur" et "Verrouiller/déverrouiller de l'intérieur".

 **Déverrouillage** - Une simple pression sur le bouton permet de déverrouiller les portes et le hayon tout en désactivant l'alarme. Une longue pression ouvre toutes les vitres simultanément, fonction dite d'aération². Référez-vous à "Verrouiller/déverrouiller de l'extérieur".

 **Hayon** - Déverrouille et désactive l'alarme du hayon uniquement. Sur les voitures avec hayon électrique*, celui-ci s'ouvre automatiquement avec une longue pression. Une longue pression permet aussi de fermer le hayon. Des signaux d'avertissement retentissent. Référez-vous à la section "Actionnement électrique du hayon".

 **Fonction panique** - Sert à attirer l'attention de l'entourage dans les cas d'urgence. Si vous appuyez sur la touche pendant au moins 3 secondes ou 2 fois dans un intervalle de 3 secondes, les clignotants et l'avertisseur sonore seront activés. Cette fonction peut être désactivée à l'aide du même bouton au bout de 5 secondes au moins d'acti-

vation. Sinon, elle se désactive automatiquement après 3 minutes.

ATTENTION

Si quelqu'un reste dans la voiture lorsque vous la quittez, veillez à couper l'alimentation des lève-vitres et du toit ouvrant en retirant la télécommande du contacteur.

Perturbations

Les fonctions de la télécommande pour le démarrage sans clé et le verrouillage/déverrouillage sans clé (option) peuvent être perturbées par des écrans et champs électromagnétiques.

NOTE

Évitez de placer la télécommande près de téléphones mobiles ou d'objets métalliques (respectez une distance d'au moins 10-15 cm si possible).

Si les interférences persistent - utilisez la lame de clé de la télécommande puis placez la clé dans le lecteur de sauvegarde pour désarmer la voiture. Voir la section "Verrouiller/déverrouiller avec la lame de clé amovible".

Perte d'une télécommande

En cas de perte d'une télécommande, il est possible d'en commander une nouvelle auprès d'un atelier. Un atelier Volvo agréé est recommandé. Les télécommandes restantes doivent être rapportées à l'atelier. Par mesure de protection contre le vol, le code de la télécommande égarée doit être effacé du système.

Il est possible de contrôler le nombre de clés actuellement enregistrées pour la voiture dans la Vue principale de l'écran central.

Informations associées

- Profils de conducteur (p. 178)
- Portée de la télécommande (p. 246)
- Télécommande limitée* (p. 247)
- Lame de clé amovible (p. 257)
- Remplacer la pile de la télécommande (p. 263)
- Verrouiller/déverrouiller de l'extérieur (p. 249)
- Verrouiller/déverrouiller de l'intérieur (p. 252)
- Actionnement électrique du hayon* (p. 260)
- Démarrer le moteur (p. 367)

¹ Option sur certains marchés.



² Utilisée par exemple pour aérer rapidement la voiture lorsqu'il fait chaud.

Portée de la télécommande

Pour permettre le bon fonctionnement de la télécommande, celle-ci doit se trouver à une certaine distance de la voiture.

Utilisation manuelle

Les fonctions de la télécommande pour le verrouillage et le déverrouillage en appuyant sur

 ou  ont une portée d'environ 20 mètres autour de la voiture.

Si la voiture ne confirme pas une pression sur le bouton, approchez-vous et faites une nouvelle tentative.

Utilisation sans clé³

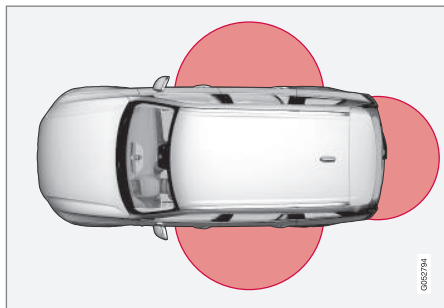

Les parties grisées sur l'illustration indiquent les zones couvertes par les antennes du système.

Pour pouvoir déverrouiller les portes ou le hayon sans clé et sans pression sur un bouton ou si vous utilisez la télécommande sans bouton (Key Tag), une télécommande doit se trouver dans une zone circulaire d'environ 1,5 mètre de rayon sur les côtés et d'environ 1 mètre derrière le hayon (illustration ci-dessus).

NOTE

Les fonctions de la télécommande peuvent être perturbées par les ondes radio, les immeubles, les conditions topographiques etc. La voiture peut toujours être verrouillée/déverrouillée à l'aide de la lame de clé.

Si la télécommande est retirée de la voiture

Si la télécommande est retirée de la voiture lorsque le moteur tourne ou que l'une des positions de contact est mise et que toutes les portes sont ensuite fermées, l'écran conducteur affiche un message d'avertissement et un rappel sonore est émis. Lorsque la télécommande est ramenée à la voiture, le message disparaît et le signal sonore cesse. Si la clé n'est pas ramenée à la voiture, le rappel sonore cesse et le message s'éteint lorsque la vitesse dépasse les 30 km/h.

Informations associées

- Télécommande (p. 244)
- Emplacement des antennes pour le système de démarrage et de verrouillage (p. 248)

³ Concerne uniquement les voitures équipées de l'option de verrouillage/déverrouillage sans clé (Passive Entry*).

Télécommande limitée*

Une télécommande limitée (Red Key) permet au propriétaire de la voiture de limiter certaines propriétés de la voiture. L'application de limitations a pour objectif de favoriser une conduite sûre de la voiture, par exemple lorsque vous la prêtez.



Avec une télécommande limitée, il est possible de déterminer la vitesse maximale de la voiture, de régler des rappels de vitesse et de choisir le volume maximal des haut-parleurs. En outre, certains des systèmes de sécurité de la voiture seront toujours activés. Les fonctions de la télécommande restent identiques à celles d'une télécommande ordinaire.

Il est possible de commander une ou plusieurs télécommandes limitées auprès d'un réparateur Volvo. Au total, il est possible de programmer et

d'utiliser jusqu'à onze télécommandes avec limitations pour une même voiture mais au moins une doit être une télécommande ordinaire.

Les réglages de la télécommande limitée sont effectués par l'utilisateur de la télécommande ordinaire dans la Vue principale de l'écran central, sous : **Paramètres → Système → Profil du conducteur → Clés avec restrictions.**

Certaines des fonctions de sécurité de la voiture ne peuvent pas être désactivées par l'utilisateur d'une télécommande limitée.

Les limitations sont conçues comme des mesures de sécurité afin de réduire le risque d'accident et ainsi être plus tranquille lorsque vous prêtez votre voiture à un jeune conducteur, un employé de parking ou d'atelier. Le porteur de la télécommande limitée ne peut pas en modifier les paramètres.

Réglages possibles

Les réglages suivants peuvent être activés pour une télécommande limitée :

Limiteur de vitesse (Speed Limiter)⁴ (Activé/Désactivé) :

- Plage de réglage : 50-250 km/h
- Le réglage pour la première utilisation est 120 km/h
- Paliers : 10 km/h

- Référez-vous à la section "Limiteur de vitesse" pour plus de précisions.

Rappel de vitesse⁴ (Activé/Désactivé) :

- Plage de réglage : 0-250 km/h
- Réglage à la première utilisation : 50, 70 et 90 km/h
- Paliers : 1 km/h
- Nombre maximal de rappels simultanés : 6

Volume maximal réduit⁴ (Activé/Désactivé) :

- Réglage à la première utilisation : Marche

Régulateur adaptatif de vitesse* (Activé/Désactivé) :

- Réglage à la première utilisation : Activé avec l'intervalle le plus long
- Référez-vous à la section "Régulateur adaptatif de vitesse" pour plus de précisions.

Fonctions de sécurité

Les fonctions de sécurité suivantes seront toujours activées pour l'utilisateur de la télécommande limitée :

- Blind Spot Information (BLIS)* - référez-vous à la section "BLIS"
- Assistance de sortie de voie (LDW et LKA)* - référez-vous à la section "Assistance de sortie de voie"

⁴ Option, uniquement avec une télécommande limitée.

- Contrôle de la distance* - référez-vous à la section "Contrôle de la distance"
- City Safety - référez-vous à la section "City Safety"
- Driver Alert Control (DAC)* - référez-vous à la section "Driver Alert Control"
- Informations sur la signalisation routière* - référez-vous à la section "Informations sur la signalisation routière".

Informations associées

- Profils de conducteur (p. 178)
- Télécommande (p. 244)
- Régulateur adaptatif de vitesse et de distance* (p. 287)
- Contrôle de la distance* (p. 319)
- Blind Spot Information* (p. 358)
- City Safety (p. 322)
- Limiteur de vitesse* (p. 277)
- Assistance de sortie de voie* (p. 334)
- Driver Alert Control (p. 332)
- Informations sur la signalisation routière* (p. 316)

Emplacement des antennes pour le système de démarrage et de verrouillage

La voiture est équipée du système de démarrage et de verrouillage sans clé⁵ et intègre par conséquent plusieurs antennes installées en différents endroits.

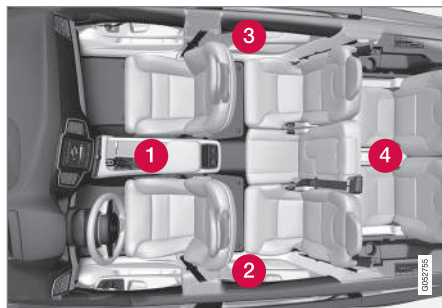

Emplacement des antennes

- 1 Sous le porte-gobelets de la partie avant de la console centrale
- 2 Dans la partie avant de la porte arrière gauche⁶
- 3 Dans la partie avant de la porte arrière droite⁶
- 4 Au centre du dossier de la banquette arrière⁶

ATTENTION

Les personnes avec un pacemaker transplanté ne doivent pas s'approcher à moins de 22 cm des antennes du système Keyless. Cela permet d'éviter les perturbations entre le pacemaker et le système Keyless.

Informations associées

- Télécommande (p. 244)
- Portée de la télécommande (p. 246)

⁵ Le système de serrure sans clé ne concerne que les voitures équipées du verrouillage/déverrouillage sans clé (Passive Entry*).

⁶ Uniquement sur les voitures équipées du verrouillage/déverrouillage sans clé (Passive Entry*).

Verrouiller/déverrouiller de l'extérieur

Le verrouillage/déverrouillage extérieur de la voiture s'effectue à l'aide des boutons sur la clé/télécommande ou par le biais des poignées de porte et de hayon si la voiture est équipée d'un verrouillage/déverrouillage sans clé (Passive Entry*). Le hayon peut être commandé avec une commande électrique* et/ou un mouvement du pied*.

Verrouillage/déverrouillage

Avec les boutons de la télécommande, vous pouvez verrouiller/déverrouiller l'ensemble des portes et le hayon simultanément.

Il est possible de choisir différentes séquences de déverrouillage depuis le Vue principale de l'écran central. Naviguez jusqu'à : **Paramètres** → **My Car** → **Verrouillage** → **Déverrouillage à distance**.

Choisissez ensuite **Déverrouiller toutes les portes** ou **Porte conducteur uniquement**.

Pour pouvoir activer la séquence de verrouillage, la porte conducteur doit être fermée. Si l'une des autres portes ou le coffre est ouvert, le verrouillage et l'activation de l'alarme⁷ ne sera effectif que lorsque la porte concernée ou le hayon sera fermé.

Si le verrouillage/déverrouillage avec la télécommande venait à être défaillant à cause d'une pile usée, verrouillez ou déverrouillez la porte conducteur à l'aide de la lame de clé amovible. Référez-vous à la section "Lame de clé amovible" pour plus de précisions.

i NOTE

Essayez toujours de vous rapprocher de la voiture et faites une nouvelle tentative de déverrouillage.

i NOTE

N'oubliez pas qu'il y a un risque de verrouiller la télécommande dans la voiture.

! ATTENTION

Ne laissez personne dans la voiture sans avoir d'abord désactivé les serrures à pêne dormant pour ne pas risquer de l'enfermer.

Verrouillage/déverrouillage sans clé*

Si la voiture est équipée de l'option verrouillage/déverrouillage sans clé*, il suffit d'avoir la télécommande dans une poche ou dans un sac avec soi par ex. La fonction facilite l'ouverture de la voiture lorsque vous avez les mains prises. Pour obtenir des informations concernant la portée du

système, consultez la section "Portée de la télécommande".

Un renforcement sur la face extérieure des poignées de porte permet le verrouillage. Une zone tactile sur l'intérieur permet le déverrouillage. La poignée du hayon est munie d'un bouton gainé de caoutchouc qui ne sert qu'au déverrouillage.



Renforcement sur la face extérieure des poignées de porte pour le verrouillage. Zone tactile sur l'intérieur pour le déverrouillage.

Pour fermer simultanément les vitres latérales ainsi que le toit panoramique* - effectuer une longue pression sur la partie externe de la poignée de porte.

⁷ Option sur certains marchés.



Le bouton gainé de caoutchouc sur le hayon ne sert qu'au déverrouillage.

Verrouillage des portes et du hayon

Toutes les portes latérales doivent être fermées pour pouvoir verrouiller la voiture. Le hayon peut toutefois être ouvert lors du verrouillage avec la poignée de l'une des portes.

- Appuyez sur la zone marquée sur la face intérieure de l'une des poignées de porte après avoir fermé la porte ou appuyez sur le bouton en bas du hayon pour le verrouiller avant sa fermeture.
 - > Le témoin de verrouillage sous le pare-brise se met à clignoter pour confirmer l'action.

Déverrouillage des portes et du hayon

- Saisissez une poignée de porte ou appuyez sur le bouton gainé de caoutchouc sous la poignée du hayon pour déverrouiller.
 - > Le témoin de verrouillage sous le pare-brise s'éteint pour confirmer le déverrouillage. Ouvrez les portes ou le hayon.

Séquences de déverrouillage

Il est possible de choisir différentes séquences de déverrouillage dans la Vue principale de l'écran central :

Naviguez jusqu'à **Paramètres** → **My Car** →

Verrouillage → **Déverrouillage sans clé** et sélectionnez **Toutes les portes** ou **Une porte**.

Reverrouillage automatique

Si, dans les deux minutes qui suivent le déverrouillage, ni les portes ni le hayon ne sont ouverts, ceux-ci seront verrouillés automatiquement. Cette fonction permet d'éviter que la voiture ne reste ouverte par mégarde.

Déverrouillage à distance

Il est possible de déverrouiller la voiture à distance à l'aide de l'application Volvo On Call*.

Informations associées

- Télécommande (p. 244)
- Actionnement électrique du hayon* (p. 260)
- Verrouiller/déverrouiller le hayon (p. 255)

- Ouvrir/fermer le hayon à l'aide d'un mouvement de pied* (p. 262)
- Portée de la télécommande (p. 246)
- Lame de clé amovible (p. 257)
- Alarme (p. 267)

Indication du verrouillage/déverrouillage de la voiture

Lorsque la voiture est verrouillée ou déverrouillée avec la télécommande, les clignotants indiquent que le verrouillage/déverrouillage a été correctement effectué. Il est possible de régler manuellement l'indication de verrouillage/déverrouillage.

Indication extérieure

- Les clignotants de la voiture indiquent le verrouillage par un clignotement ainsi que le rabattement des rétroviseurs⁹.
- Les clignotants de la voiture indiquent le déverrouillage par deux clignotements ainsi que le déploiement des rétroviseurs⁹.

Toutes les portes, le hayon et le capot moteur doivent être fermés pour indiquer que la voiture est verrouillée.

Si le verrouillage s'effectue avec uniquement la porte conducteur fermée¹⁰, l'indication n'apparaîtra que lorsque toutes les portes, le hayon et le capot moteur seront fermés.

Témoin sur le tableau de bord

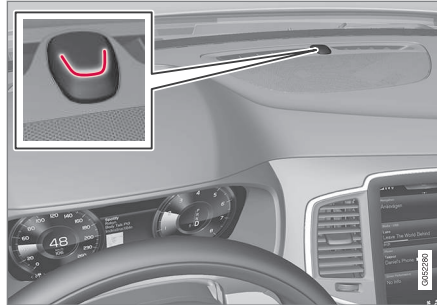

Le témoin de verrouillage et d'alarme sur le tableau de bord indique le statut du système de verrouillage.

Un long clignotement indique que la voiture a été verrouillée. Une fois la voiture verrouillée, de courtes impulsions de clignotement en attestent.

Indication sur les boutons de verrouillage Boutons de verrouillage uniquement sur les portes avant



Boutons de verrouillage avec témoin sur la porte avant.

Si les témoins des portes avant et du bouton de verrouillage sont allumés, toutes les portes sont verrouillées. Si l'une des portes s'ouvre, le témoin s'éteint sur les deux portes.

⁹ Voitures avec rétroviseurs électriques uniquement.

¹⁰ Ne concerne que les voitures équipées de l'option de verrouillage/déverrouillage sans clé (Passive Entry*).

Sur toutes les portes*



Boutons de verrouillage avec témoin sur la porte arrière.

Si le témoin du bouton de verrouillage des portes est allumé, c'est que la porte en question est verrouillée. Si l'une des portes est déverrouillée, son témoin s'éteint tandis que les autres restent allumés.

Choisir une fonction

Il est possible de régler de différentes façons l'indication de verrouillage/déverrouillage sur l'écran central.

1. Appuyez sur **Paramètres** de la Vue principale de l'écran central.
2. Appuyez sur **My Car** → **Verrouillage**.
3. Adapter les paramètres sous **Retour info. verrouillage et déverrouillage**.

En savoir plus sur les témoins de verrouillage/déverrouillage dans la section "Eclairage de sécurité" et "Régler les rétroviseurs extérieurs".

Informations associées

- Verrouiller/déverrouiller de l'extérieur (p. 249)
- Durée lumière approche (p. 153)
- Régler les rétroviseurs extérieurs (p. 159)



Verrouiller/déverrouiller de l'intérieur

Les portes et le hayon peuvent être verrouillés et déverrouillés de l'intérieur avec la commande de verrouillage centralisé des portes avant. La commande de verrouillage des portes arrière* permet de verrouillage chaque porte.

Verrouillage centralisé



Bouton de verrouillage/déverrouillage de porte avant avec témoin

- Appuyez sur le bouton  pour verrouiller et sur le bouton  pour déverrouiller.

Déverrouillage

1. Appuyez sur le bouton  pour déverrouiller toutes les portes et le hayon.

2. Tirez sur la poignée de l'une des portes et relâchez-la.
 - > La porte est déverrouillée puis s'ouvre.

Une longue pression sur le bouton  ouvre toutes les vitres latérales simultanément (Fonction dite d'aération)¹¹.

Verrouillage

- Appuyez sur le bouton . Les deux portes avant doivent être fermées.
 - > Toutes les portes et le hayon sont verrouillés.

Une longue pression sur le bouton  permet de fermer toutes les vitres latérales ainsi que le toit panoramique* simultanément.

Bouton de verrouillage* portes arrière



Bouton de verrouillage de porte arrière avec témoin

Le témoin de verrouillage des portes arrière ne verrouille que la porte concernée.

Pour déverrouiller la porte :

- Tirez sur la poignée. La porte est déverrouillée et s'ouvre.

Verrouillage automatique

Les portières et le hayon sont verrouillés automatiquement lorsque la voiture commence à rouler.

1. Appuyez sur **Réglages** de la Vue principale de l'écran central.
2. Appuyez sur **My Car** → **Verrouillage**

3. Sélectionnez **Verrouillage automatique des portes**
 - > Le texte d'aide **Portes et hayon verr. qd voiture se déplace** apparaît puis les portes et le hayon sont automatiquement verrouillés.

Informations associées

- Verrouiller/déverrouiller de l'extérieur (p. 249)
- Indication du verrouillage/déverrouillage de la voiture (p. 251)

¹¹ Utilisée par exemple pour aérer rapidement la voiture lorsqu'il fait chaud.

Serrures à pêne dormant

La fonction de serrures à pêne dormant implique la désactivation mécanique de toutes les poignées, interdisant ainsi l'ouverture des portes de l'intérieur.

Les serrures à pêne dormant sont activées à l'aide de la télécommande et lors du verrouillage sans clé (Passive Entry*). Les serrures à pêne dormant se verrouillent env. 10 secondes après le verrouillage des portes.

NOTE

Si une porte est ouverte durant le délai, la séquence est interrompue et l'alarme est désactivée.

La voiture peut uniquement être déverrouillée avec la télécommande, le déverrouillage sans clé ou l'application mobile Volvo On Call (VOC)* lorsque les serrures à pêne dormant sont activées. La porte avant gauche peut aussi être déverrouillée avec la lame de clé amovible.

ATTENTION

Ne laissez personne dans la voiture sans avoir d'abord désactivé les serrures à pêne dormant pour ne pas risquer de l'enfermer.

Désactivation temporaire

Si quelqu'un veut rester dans la voiture et que les portes doivent être verrouillées de l'extérieur, il est possible de désactiver la fonction des serrures à pêne dormant temporairement. En cas de verrouillage ordinaire, les prises électriques sont directement désactivées, mais avec la fonction des serrures à pêne dormant temporairement désactivées, elles ne seront actives que durant 10 minutes maximum après verrouillage.

La désactivation temporaire peut s'effectuer via la vue générale de l'écran central. Effectuer le choix suivant :

Réglages → My Car → Verrouillage → Protection réduite.

Ceci est également réalisable à partir de la vue Fonctions de l'écran central, par une pression sur **Protection réduite.**

L'écran central affiche ensuite **Protection réduite.** La fonction des serrures à pêne dormant sera temporairement désactivée lors du prochain verrouillage de la voiture. Si la voiture est déverrouillée puis à nouveau verrouillée, la fonction doit à nouveau être désactivée temporairement. Veuillez noter que les capteurs de mouvement et d'inclinaison* de l'alarme sont en même temps désactivés.

Le système est réinitialisé au démarrage suivant du moteur.

NOTE

- N'oubliez pas que l'alarme est activée au moment du verrouillage de la voiture.
- Si l'une des portes est ouverte de l'intérieur, l'alarme se déclenchera.

La règle ci-dessus est valable si les serrures à pêne dormant n'ont pas été temporairement désactivées.

Informations associées

- Télécommande (p. 244)
- Verrouiller/déverrouiller de l'extérieur (p. 249)
- Verrouiller/déverrouiller de l'intérieur (p. 252)
- Verrouiller/déverrouiller avec la lame de clé amovible (p. 258)
- Alarme (p. 267)

Verrouiller/déverrouiller le hayon

Le hayon peut être verrouillé/déverrouillé et ouvert de diverses façons en fonction du niveau d'équipement de la voiture.

Déverrouillage du hayon avec la télécommande



Grâce au bouton  de la télécommande, il est possible de ne désactiver l'alarme que du hayon et de le déverrouiller et l'ouvrir.

1. Appuyez sur le bouton  de la télécommande.
 - > Le témoin de verrouillage et d'alarme sur le tableau de bord s'éteint pour indiquer que la voiture n'est pas sous alarme.

Les capteurs de mouvement et d'inclinaison de l'alarme ainsi que les capteurs d'ouverture du hayon sont désactivés.

Le hayon est déverrouillé mais reste fermé et les portes restent verrouillées et sous alarme.
2. Appuyez doucement le bouton gainé de caoutchouc sous la poignée et ouvrez le hayon.
 - > Si le hayon n'a pas été ouvert dans les 2 minutes, il est reverrouillé et l'alarme est réactivée.

Déverrouillage du hayon sans clé*

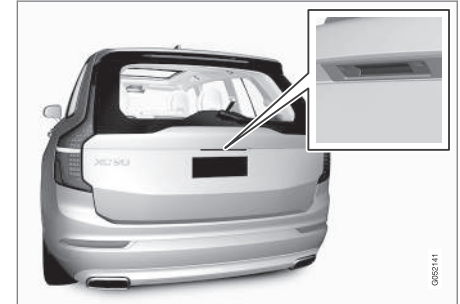

Bouton gainé de caoutchouc avec surface tactile.

Le hayon est maintenu verrouillé par une serrure électrique. Il suffit d'avoir la télécommande dans une poche ou dans un sac par exemple.

1. Pour ouvrir le hayon, appuyez doucement sur le bouton gainé de caoutchouc sous la poignée.
 - > Le verrou est libéré.

i NOTE

Si la télécommande n'est pas détectée derrière le hayon (trop éloignée), la fermeture/ouverture ou le verrouillage/déverrouillage ne fonctionneront pas et trois signaux courts retentiront. Référez-vous à la section "Portée de la télécommande" pour plus de précisions.

- Levez la poignée extérieure et ouvrez entièrement le hayon.

! IMPORTANT

- Une force minimale est nécessaire pour libérer le loquet du hayon. Appuyez doucement sur la plaque gainée de caoutchouc.
- N'exercez aucune force de levage sur la plaque gainée de caoutchouc pour ouvrir le hayon. Levez avec la poignée. Une force trop importante risque d'endommager le contact électrique de la plaque.

⚠ ATTENTION

Ne roulez pas avec le hayon ouvert. Les gaz d'échappement toxiques pourraient être aspirés à l'intérieur de la voiture par le compartiment à bagages.

Déverrouillage de l'intérieur de la voiture



Pour déverrouiller le hayon :

- Appuyez sur le bouton  du tableau de bord.
 - > Le hayon se déverrouille et peut être ouvert de l'extérieur en appuyant sur le bouton gainé de caoutchouc.

Verrouillage avec la télécommande

- Appuyez sur le bouton  de la télécommande.
 - > Le témoin de verrouillage et d'alarme du tableau de bord se met à clignoter. L'alarme est activée.

Informations associées

- Télécommande (p. 244)
- Actionnement électrique du hayon* (p. 260)

- Ouvrir/fermer le hayon à l'aide d'un mouvement de pied* (p. 262)

Lame de clé amovible

Une télécommande contient une lame de clé amovible en métal avec laquelle il est possible d'activer certaines fonctions et d'exécuter certaines actions.

Le code unique de la lame de la clé se trouve dans les ateliers Volvo agréés, recommandés pour commander de nouvelles lames de clé.

Domaines d'utilisation de la lame de clé

La lame de clé amovible de la télécommande permet :

- d'ouvrir manuellement la porte avant¹³ gauche si le verrouillage centralisé ne peut pas être activé avec la télécommande
- de verrouiller toutes les portes en urgence. Référez-vous à la section "Verrouiller/déverrouiller avec la lame de clé amovible".
- d'activer/désactiver le verrouillage de sécurité enfant mécanique des portes arrière.

La télécommande sans bouton¹⁴ (Key Tag) n'a pas de lame de clé amovible. Au besoin, utilisez la lame de clé amovible de la télécommande ordinaire.

Sortir la lame de clé

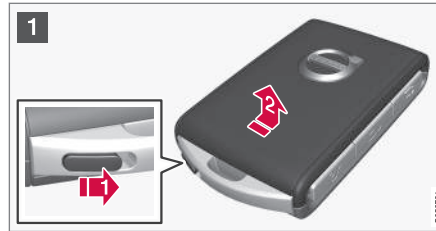

- 1  Tenez la télécommande avec la face avant visible et le logo Volvo dans le bon sens. Poussez le bouton à droite sur le bord inférieur de l'anneau porte-clés. Poussez la coque de la face avant de quelques millimètres vers le haut.

 La coque se détache et vous pouvez la séparer de la télécommande.



- 2  Détachez la lame de clé en l'inclinant vers le haut.



- 3  Après utilisation, replacez la lame de clé à sa place dans la télécommande. Remettez la coque en place.
 - > Un clic confirme que la coque est bien positionnée et verrouillée.

¹³ Valable pour les voitures avec conduite à gauche ou à droite.

¹⁴ Livrée avec les voitures équipées de l'option de verrouillage/déverrouillage sans clé (Passive Entry*).

Informations associées

- Verrouiller/déverrouiller avec la lame de clé amovible (p. 258)
- Télécommande (p. 244)

Verrouiller/déverrouiller avec la lame de clé amovible

La lame de clé amovible peut servir à déverrouiller la voiture de l'extérieur, par exemple lorsque la pile de la télécommande est déchargée.

Déverrouillage

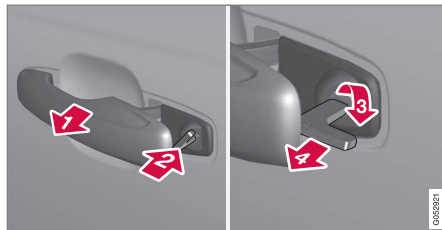

- 1 Tirez la poignée de porte avant gauche¹⁵ à fond pour faire apparaître la serrure.
- 2 Insérer la clé dans le cylindre de la serrure.
- 3 Tournez dans le sens horaire à 45 degrés de manière à ce que la lame de clé soit dirigée vers l'arrière.
- 4 Tournez la lame de clé dans l'autre sens de 45 degrés dans sa position d'origine. Retirez la lame de clé de la serrure et relâchez la poignée pour que sa partie arrière soit de nouveau contre la voiture.

5. Tirez la poignée.

> La porte s'ouvre.

Le verrouillage s'effectue de manière identique mais en tournant à 45 degrés dans le sens anti-horaire, à l'inverse de l'étape (3).

¹⁵ Valable pour les voitures à conduite à gauche et à droite.

i NOTE

Lors du déverrouillage de la porte avec la lame de clé et de son ouverture, l'alarme se déclenche.



Emplacement du lecteur de secours dans la console de tunnel.

Pour désactiver l'alarme :

1. Placez la télécommande dans le lecteur de secours au fond du porte-gobelets de la console centrale.
2. Tournez ensuite la commande de démarrage sur **START** puis relâchez-la.
 - > La commande revient automatiquement à sa position d'origine. L'alarme cesse et est désactivée.

Verrouillage

Il est aussi possible de verrouiller la voiture avec la lame de clé amovible de la télécommande, par exemple en cas de coupure de l'alimentation

électrique ou si la pile de la télécommande est déchargée.

La porte avant gauche peut être verrouillée avec la serrure et la lame de clé amovible de la télécommande.

Les autres portes n'ont pas de serrure mais un loquet sur le côté qu'il faut enfoncer avec la lame de clé. Elles sont alors verrouillées mécaniquement pour empêcher leur ouverture de l'extérieur.

Il est toujours possible d'ouvrir les portes de l'intérieur.

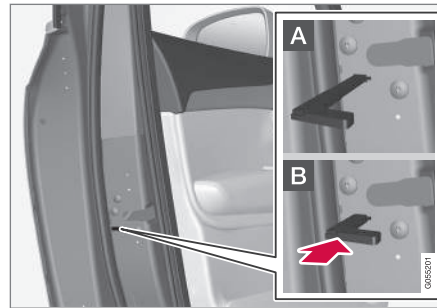

Verrouillage manuel d'une porte. À ne pas confondre avec le Verrouillage de sécurité enfant.

- Sortez la lame de clé amovible de la télécommande. Introduire la lame de clé dans l'orifice de verrouillage et enfoncez la clé jusqu'au fond, environ 12 mm.

- A** La porte peut être ouverte de l'intérieur et de l'extérieur.
- B** La porte ne peut maintenant plus être ouverte de l'extérieur. Pour revenir en position A, il faut d'abord ouvrir la poignée intérieure de la porte.

Les portes peuvent aussi être déverrouillées avec le bouton de déverrouillage de la télécommande ou avec le bouton de verrouillage centralisé de la porte conducteur.

i NOTE

- La commande de verrouillage de porte ne permet de verrouiller que la porte concernée, pas toutes les portes en même temps.
- Une porte arrière verrouillée manuellement avec le verrouillage de sécurité enfant manuel ne peut pas être ouverte, que ce soit de l'extérieur ou de l'intérieur. Une porte arrière verrouillée selon cette méthode ne peut être déverrouillée qu'avec la télécommande, le bouton de verrouillage centralisé ou en tirant sur la poignée intérieure.

Informations associées

- Lame de clé amovible (p. 257)

Actionnement électrique du hayon*

Il est possible d'ouvrir/fermer le hayon avec une commande électrique.

L'ouverture/fermeture du hayon par un mouvement du pied est aussi proposée en option complémentaire. Référez-vous à la section "Commande électrique d'ouverture/fermeture du hayon par un mouvement de pied" pour plus de précisions



Ouverture

Le hayon peut être ouvert avec la poignée, un bouton sur le tableau de bord et la télécommande.



Bouton d'ouverture sur le tableau de bord.



Utilisez l'une des méthodes suivantes pour ouvrir le hayon :

- Appuyez doucement sur la poignée du hayon.
- Longue pression sur le bouton  du tableau de bord. Maintenez le bouton enfoncé jusqu'à ce que le coffre à bagages commence à s'ouvrir.
- Longue pression sur le bouton  de la télécommande. Maintenez le bouton enfoncé jusqu'à ce que le coffre à bagages commence à s'ouvrir.

Fermeture

Le hayon peut être fermé avec le mouvement de pied*, le bouton sur le tableau de bord, la télécommande ou les boutons¹⁶ situés sur le bord inférieur du hayon.

Pour fermer le hayon, procédez de la façon suivante (pour la fermeture du hayon avec mouvement de pied, voir la section "Ouvrir/fermer le hayon d'un mouvement du pied*") :

- Appuyez sur le bouton  du tableau de bord ou sur le bouton  de la télécommande.
 - > Le hayon se ferme automatiquement et un signal retentit. Le hayon n'est pas verrouillé.



Bouton de fermeture/verrouillage sur le bord inférieur du hayon.

- Appuyez sur le bouton ¹⁶ sur la face inférieure du hayon pour fermer.
 - > Le hayon se ferme automatiquement mais n'est pas verrouillé.

NOTE

Le bouton reste actif pendant 24 heures après avoir laissé le hayon ouvert. Passé ce délai, la fermeture doit être effectuée manuellement.

¹⁶ Les voitures équipées du verrouillage/déverrouillage sans clé (Passive Entry) sont pourvues de deux boutons : un pour la fermeture et un pour la fermeture/verrouillage.

- Appuyez sur le bouton ¹⁶ sur la face inférieure du hayon pour fermer et verrouiller le hayon et les portes (toutes les portes doivent être fermées pour permettre le verrouillage).
 - > Le hayon se ferme automatiquement. Le hayon et les portes sont ensuite verrouillés et l'alarme¹⁷ est activée.

NOTE

Si la télécommande n'est pas détectée derrière le hayon (trop éloignée), la fermeture/ouverture ou le verrouillage/déverrouillage ne fonctionneront pas et trois signaux courts retentiront. Référez-vous à la section "Portée de la télécommande" pour plus de précisions.

Interrompre l'ouverture/la fermeture

- Cinq méthodes sont disponibles pour interrompre l'ouverture/la fermeture :
 - Appuyez sur le bouton du tableau de bord.
 - Appuyez sur le bouton de la télécommande.
 - Appuyez sur le bouton de fermeture¹⁶ sur le bord inférieur du hayon.
 - Appuyez sur le bouton gainé de caoutchouc situé sous la poignée extérieure.
 - A l'aide d'un mouvement de pied* (voir section "Ouvrir/fermer le hayon électrique d'un mouvement de pied" pour plus d'informations).
- > Le mouvement du hayon s'interrompt et peut ensuite être géré manuellement.

Ouverture maximale programmable

Il est possible d'ajuster la position d'ouverture maximale du hayon, si le plafond du garage est bas par exemple.

Régler l'ouverture maximale :

1. Ouvrir le hayon - le stopper dans la position souhaitée.

2. Appuyez sur le bouton de fermeture sur le bord inférieur du hayon pendant au moins 3 secondes.
 - > Deux signaux courts retentissent et la position choisie est enregistrée.

Rétablissement de l'ouverture maximale :

- Poussez le hayon avec la main jusqu'à sa position la plus élevée. Appuyez sur le bouton de fermeture du hayon pendant au moins 3 secondes.
 - > Deux signaux retentissent et la position enregistrée est supprimée. Le hayon s'ouvrira maintenant dans sa position maximale.

NOTE

- Si le système est sollicité en permanence pendant une trop longue période, il sera désactivé pour éviter une surcharge. Il pourra être à nouveau utilisé après environ 2 minutes.
- Si la batterie a été déchargée ou déconnectée, il convient d'ouvrir et fermer manuellement le couvercle une fois pour initialiser le système.

¹⁶ Les voitures équipées du verrouillage/déverrouillage sans clé (Passive Entry) sont pourvues de deux boutons : un pour la fermeture et un pour la fermeture/verrouillage.

¹⁷ Option sur certains marchés.

Protection antipincement

Si un objet avec une résistance suffisante empêche l'ouverture/la fermeture du hayon, la protection antipincement sera alors activée.

- À l'ouverture, le mouvement est interrompu, le hayon s'arrête et un signal long retentit.
- À la fermeture, le mouvement est interrompu, le hayon s'arrête, un signal long retentit et le hayon retourne dans la position maximale programmée.

ATTENTION

Pensez au risque de coincement lors de l'ouverture/fermeture. Avant d'ouvrir/fermer le hayon, vérifiez que personne ne se trouve à proximité de celui-ci pour éviter les accidents.

Regardez toujours le mouvement du hayon lorsque vous l'actionnez.

Informations associées

- Ouvrir/fermer le hayon à l'aide d'un mouvement de pied* (p. 262)
- Portée de la télécommande (p. 246)

Ouvrir/fermer le hayon à l'aide d'un mouvement de pied*

Pour faciliter l'utilisation du hayon, par exemple lorsque vous avez les mains prises, vous pouvez l'ouvrir/le fermer avec un geste du pied vers le pare-chocs arrière.

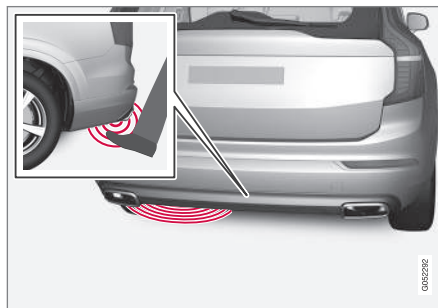

Le capteur se trouve sur la gauche de la position médiane du pare-chocs¹⁸.

Il faut que l'une des télécommandes de la voiture se trouve dans la zone de portée¹⁹ derrière la voiture pour permettre l'ouverture/la fermeture. Cela est valable même si la voiture est déjà déverrouillée afin d'éviter toute ouverture involontaire, par exemple lors du lavage de la voiture.

Utilisation

- Effectuez un mouvement uniforme en avant puis en arrière avec le pied en direction de la partie gauche du pare-chocs arrière. Il n'est pas nécessaire de toucher le pare-chocs.
 - > Un signal acoustique bref retentit lorsque l'ouverture/la fermeture est activée. Le hayon s'ouvre/se ferme.

Si plusieurs mouvements de pied sont effectués sans qu'aucune télécommande ne se trouve derrière la voiture, il faudra attendre un certain temps avant de pouvoir ouvrir le hayon.

Le hayon peut aussi être fermé avec le bouton sur le tableau de bord, la télécommande ou le(s) bouton(s)²⁰ situé(s) sur la face inférieure du hayon. Référez-vous à la section "Actionnement électrique du hayon" pour plus de précisions.

NOTE

La fonction peut être réduite voire cesser de fonctionner s'il y a de la glace, de la neige, de la saleté ou tout autre élément similaire sur le pare-chocs arrière. Veillez donc à le maintenir propre.

¹⁸ Si la voiture est équipée d'une tôle de protection/diffuseur*, le capteur sera alors placé dans le coin gauche du pare-chocs.

¹⁹ Référez-vous à la section "Portée de la télécommande" pour plus de précisions.

²⁰ Ne concerne que les voitures équipées du verrouillage/déverrouillage sans clé (Passive Entry).

Informations associées

- Verrouiller/déverrouiller le hayon (p. 255)
- Actionnement électrique du hayon* (p. 260)
- Portée de la télécommande (p. 246)

Remplacer la pile de la télécommande

La pile de la télécommande doit être remplacée lorsqu'elle est déchargée.

La pile de la télécommande doit être remplacée lorsque :

- le symbole d'information s'allume et le message **Indisponible, niveau batterie trop bas** apparaît sur l'écran conducteur

et/ou

- les serrures ne réagissent pas à plusieurs reprises au signal envoyé par la télécommande dans un rayon de 20 mètres.

i NOTE

Essayez toujours de vous rapprocher de la voiture et faites une nouvelle tentative de déverrouillage.

La pile de la télécommande sans bouton²¹ (Key Tag) ne peut pas être remplacée. Vous pouvez commander une nouvelle télécommande auprès de votre réparateur Volvo agréé.

Ouverture et remplacement



- 1 **1** ➔ Tenez la télécommande avec la face avant visible et le logo Volvo dans le bon sens. Poussez le bouton à droite sur le bord inférieur de l'anneau porte-clés. Poussez la coque de la face avant de quelques millimètres vers le haut.

- 2 ➔ La coque se détache et vous pouvez la séparer de la télécommande.

²¹ Cette télécommande est livrée avec les voitures équipées du verrouillage/déverrouillage sans clé (Passive Entry*).

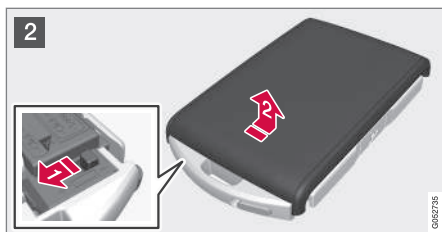

2 **1** ➔ Déplacez le bouton vers le côté et poussez la coque arrière de quelques millimètres vers le haut.

2 ➔ La coque se détache et vous pouvez la séparer de la télécommande.

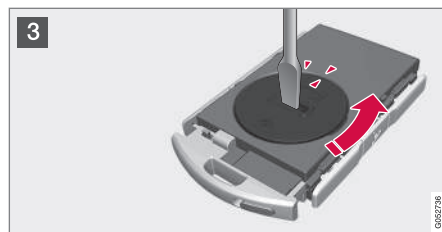

3 Utilisez par exemple un tournevis pour faire tourner le cache de la pile dans le sens anti-horaire afin de placer le repère face au texte **OPEN**.

1 ➔ Soulevez la trappe prudemment en appuyant par ex. avec l'ongle dans le renfoncement.

2 ➔ Puis soulevez la trappe.



4 **1** ➔ Le côté (+) de la pile est placé vers le haut. Dégagez ensuite prudemment la pile comme sur l'illustration.

! **IMPORTANT**

Évitez de toucher les piles neuves et leurs contacts avec les doigts pour ne pas réduire leur capacité.

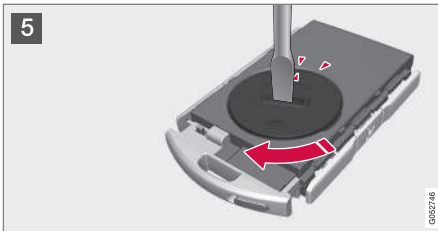

- 5 Installez une pile neuve avec la face + vers le haut. Évitez de toucher les contacts de la télécommande avec les doigts. Remettez le cache en place et tournez-le dans le sens horaire jusqu'à faire correspondre le repère au texte **CLOSE**.

i NOTE

Utilisez des piles de type CR2032, 3 V.

i NOTE

Pour la télécommande, Volvo recommande d'utiliser des piles conformes à la norme UN Manual of Test and Criteria, Part III, subsection 38.3. Les piles installées en usine ou remplacées par un atelier Volvo agréé respectent ces critères.

6. Reposer la coque arrière et repoussez-la en place.
 > Un clic confirme que la coque est bien positionnée et verrouillée.



- 7  Retournez la télécommande et remettez la coque de la face avant en place en l'insérant vers le bas dans le sens inverse du point 2 ci-dessus.
 > Un clic confirme que la coque est bien positionnée et verrouillée.

! IMPORTANT

Veillez à traiter les batteries usagées de manière écologique.

Informations associées

- Télécommande (p. 244)

Immobiliseur électronique

L'immobiliseur électronique est une protection antivol qui empêche une personne non autorisée de démarrer le véhicule.

Seule la télécommande correcte permet de démarrer la voiture.

Les messages suivants sur l'écran conducteur concernent l'immobiliseur électronique :

Message	Signification
Clé voit. pas trouvée	Erreur lors de la lecture de la télécommande au démarrage. Placez la télécommande dans le port-gobelets, près du symbole de clé et essayez à nouveau.

Immobiliseur commandé à distance avec système de pistage²²

La voiture est équipée d'un système qui permet de pister et de localiser la voiture et d'activer l'immobiliseur à distance pour empêcher le démarrage du moteur. Contactez votre revendeur Volvo pour de plus amples informations et une assistance pour activer le système.

²² Uniquement certains marchés et avec Volvo On Call*.

Les messages suivants sur l'écran conducteur concernent l'immobiliseur commandé à distance avec système de pistage :

Message	Signification
La voiture ne peut pas démarrer	L'immobiliseur commandé à distance avec système de pistage est activé. La voiture ne peut pas être démarrée. Contactez le Service Clients Volvo On Call.

Informations associées

- Télécommande (p. 244)
- Portée de la télécommande (p. 246)

Verrouillage de sécurité enfant

Le dispositif de sécurité enfant supprime la possibilité pour les enfants d'ouvrir une porte arrière de l'intérieur. Il existe une sécurité électrique* et une sécurité manuelle.

Activation/désactivation électrique*

Le dispositif de sécurité enfant électrique peut être activé/désactivé dans n'importe quelle position de contact supérieure à **0**. L'activation/désactivation peut avoir lieu jusqu'à 2 minutes après l'arrêt du moteur si aucune porte n'est ouverte. Référez-vous à la section "Positions de contact" pour plus de précisions.



Bouton d'activation/désactivation électrique.

1. Démarrez le moteur ou sélectionnez une position de contact au-delà de **0**.

2. Appuyez sur le bouton du panneau de commande de la porte conducteur.
 - > L'écran conducteur affiche le message **Verrou enfant arrière Activé** et le témoin du bouton s'allume - le dispositif de sécurité est actif.

Lorsque le dispositif de sécurité enfant électrique est actif:

- les fenêtres ne peuvent être ouvertes que depuis la porte conducteur
- il est impossible d'ouvrir les portes arrière de l'intérieur.

Pour supprimer la sécurité :

- Appuyez sur le bouton du panneau de commande de la porte conducteur.
 - > L'écran conducteur affiche le message **Verrou enfant arrière Désactivé** et le témoin du bouton s'éteint - le dispositif de sécurité est inactif.

Le réglage actuel est mémorisé à l'arrêt du moteur. Par exemple, si le verrouillage de sécurité enfant est activé au moment de l'arrêt du moteur, la fonction sera aussi activée au prochain démarrage du moteur.

Activation/désactivation manuelle

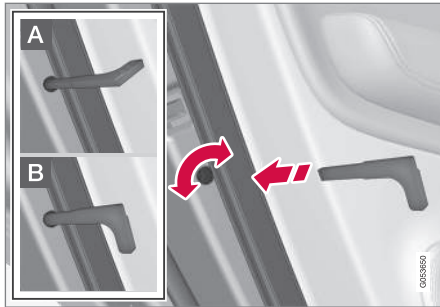

Verrouillage de sécurité enfant manuel À ne pas confondre avec le Verrouillage de porte manuel.

- Utilisez la lame de clé amovible de la télécommande pour tourner le bouton. Référez-vous à la section "Lame de clé amovible" pour plus de précisions.

- A** La porte ne peut maintenant plus être ouverte de l'intérieur.
- B** La porte peut être ouverte de l'intérieur et de l'extérieur.

i NOTE

- Une commande rotative de la porte ne permet de bloquer que la porte concernée, pas les deux portes arrière en même temps.
- Il n'existe aucun verrouillage manuel pour les voitures équipées du verrouillage de sécurité enfant électrique.

Informations associées

- Lame de clé amovible (p. 257)
- Positions de contact (p. 366)

Alarme²³

L'alarme avertit par exemple en cas d'effraction dans la voiture.

Une alarme activée se déclenche lorsque :

- une porte, le capot moteur ou le hayon est ouvert
- un mouvement est détecté dans l'habitacle (si la voiture est équipée d'un capteur de mouvements*)
- la voiture est levée ou remorquée (si celle-ci est équipée d'un capteur d'inclinaison*)
- les câbles de la batterie sont débranchés
- la sirène est déconnectée.

Un message, indiquant une éventuelle anomalie du système d'alarme, est affiché sur l'écran conducteur. Contactez alors un atelier. Un atelier Volvo agréé est recommandé.

i NOTE

N'effectuez aucune réparation ou modification sur les composants du système d'alarme vous-même. Cela peut modifier les termes du contrat d'assurance.

²³ Option sur certains marchés.

i NOTE

Les capteurs de mouvement déclenchent l'alarme en cas de déplacement dans l'habitacle. Les courants d'air sont aussi enregistrés. L'alarme peut donc se déclencher si la voiture est laissée avec une vitre ou le toit panoramique* ouvert ou en cas d'utilisation d'un chauffage d'habitacle.

Pour éviter ce problème : Fermez les vitres/le toit panoramique lorsque vous quittez la voiture. Si vous devez utiliser le chauffage de stationnement (ou un chauffage portable électrique), n'orientez pas le flux d'air du chauffage d'habitacle vers le haut de l'habitacle. Il est aussi possible d'utiliser un niveau d'alarme réduit. Référez-vous à la section plus loin dans cet article.

Activer l'alarme

Pour verrouiller la voiture et activer l'alarme :

- appuyez sur le bouton de verrouillage de la télécommande
- appuyez sur la zone marquée sur l'extérieur de la poignée de porte²⁴
- appuyez sur la plaque gainée de caoutchouc du hayon²⁴.

Si la voiture est équipée d'un hayon à commande électrique, le bouton sur le bord inférieur du

hayon permet aussi de verrouiller la voiture et d'activer l'alarme.

Désactiver l'alarme

Pour déverrouiller la voiture et désactiver l'alarme :

- appuyez sur le bouton de déverrouillage de la télécommande
- saisissez l'une des poignées de porte²⁴
- appuyez sur la plaque gainée de caoutchouc du hayon²⁴.

Désactivation du signal d'alarme

- Appuyez sur le bouton de déverrouillage de la télécommande ou mettez le contact en position **I** en tournant la commande de démarrage sur **START** puis en la relâchant.

i NOTE

- N'oubliez pas que l'alarme est activée au moment du verrouillage de la voiture.
- Si l'une des portes est ouverte de l'intérieur, l'alarme se déclenchera.

La règle ci-dessus est valable si les serrures à pêne dormant n'ont pas été temporairement désactivées.

Signaux d'alarme

En cas de déclenchement de l'alarme :

- Une sirène retentit pendant 30 secondes ou jusqu'à la désactivation de l'alarme.
- L'éclairage intérieur s'allume et tous les clignotants émettent des signaux lumineux pendant 5 minutes ou jusqu'à la désactivation de l'alarme.

Si la porte ayant activé l'alarme reste ouverte, le cycle d'alarme se répète 10 fois maximum²⁵.

Témoin de verrouillage et d'alarme

Une diode rouge sur le tableau de bord indique l'état du système d'alarme :



²⁴ Ne concerne que les voitures équipées du verrouillage/déverrouillage sans clé (Passive Entry).

²⁵ Concerne certains marchés.

- La diode est éteinte – l'alarme est désactivée
- La diode clignote une fois toutes les deux secondes – l'alarme est activée
- La diode clignote rapidement après la désactivation de l'alarme pendant max 30 secondes ou jusqu'à la mise du contact en position **I** en tournant la commande **ENGINE** sur **START** puis en la relâchant. L'alarme a été déclenchée.
- Serrures à pêne dormant (p. 254)
- Immobiliseur électronique (p. 265)

Niveau d'alarme réduit

Le niveau d'alarme réduit signifie que les capteurs de mouvement et d'inclinaison peuvent être temporairement désactivés.

Pour éviter un déclenchement intempestif de l'alarme si on laisse un chien dans la voiture verrouillée, ou si la voiture est transportée sur un train ou un bateau, désactivez temporairement les détecteurs de mouvement et de niveau. La méthode est la même que pour la désactivation temporaire des serrures à pêne dormant. Ceci est également réalisable à partir de la vue Fonctions de l'écran central, par une pression sur **Protection réduite**.

Pour plus de précisions, consultez la section "Serrures à pêne dormant".

Informations associées

- Activation/réactivation automatique de l'alarme (p. 269)
- Désactivation de l'alarme avec une télécommande défectueuse (p. 270)

Activation/réactivation automatique de l'alarme²⁸

La réactivation automatique vous évite de quitter la voiture sans activer l'alarme.

Si la voiture a été déverrouillée avec la télécommande (et si l'alarme a été désactivée) et si aucune des portes ni le hayon n'a été ouvert dans les deux minutes, l'alarme est automatiquement réactivée. En même temps, la voiture est reverrouillée.

Sur certains marchés, l'alarme est automatiquement réactivée après un certain temps lorsque la porte conducteur a été ouverte puis fermée sans verrouillage.

Informations associées

- Alarme (p. 267)
- Désactivation de l'alarme avec une télécommande défectueuse (p. 270)

Désactivation de l'alarme³¹ avec une télécommande défectueuse

La voiture peut être déverrouillée et l'alarme désactivée même si la télécommande ne fonctionne pas, par ex. si la pile de la télécommande est déchargée.

1. Ouvrez la porte conducteur avec la lame de clé amovible.
> L'alarme se déclenche.



Emplacement du lecteur de secours dans le porte-gobelets.

2. Placez la télécommande dans le lecteur de secours du porte-gobelets de la console centrale.
3. Tournez la commande de démarrage sur **START** et relâchez-la.
> L'alarme est désactivée.

Informations associées

- Alarme (p. 267)
- Activation/réactivation automatique de l'alarme (p. 269)
- Lame de clé amovible (p. 257)
- Démarrer le moteur (p. 367)

²⁸ Option sur certains marchés.

³¹ Option sur certains marchés.

ASSISTANCE AU CONDUCTEUR

Résistance au volant en fonction de la vitesse

La direction assistée assujettie à la vitesse implique l'augmentation de la résistance au volant avec la vitesse de la voiture pour augmenter les sensations du conducteur.

Sur autoroute, la direction est plus ferme. Pour le stationnement et à basse vitesse, la direction est légère et ne requiert aucun effort.

NOTE

Dans certaines situations, la direction assistée peut chauffer et doit alors être temporairement refroidie. Pendant ce temps, l'assistance est réduite et la direction peut alors être légèrement plus lourde.

Pendant cette réduction de l'assistance de la direction, un message apparaît sur l'écran conducteur.

Modifier le niveau de la résistance au volant*

Vous pouvez choisir parmi trois niveaux de résistance au volant pour améliorer la sensation de conduite et la sensibilité de la direction.

1. Appuyez sur **Paramètres** de la Vue principale de l'écran central.
2. Appuyez sur **My Car → Mode de conduite**.

3. Sous **Force de braquage**, sélectionnez **Bas**, **Moyen** ou **Haut** pour régler le niveau de la résistance au volant.

Ce réglage n'est pas accessible pendant un braquage.

Système de contrôle électronique de la stabilité

Le système de contrôle électronique de la stabilité (Electronic Stability Control - ESC) assiste le conducteur pour éviter de déraiper et pour améliorer la motricité de la voiture.



En cas de freinage, l'intervention du système ESC peut être remarquée par un bruit de pulsations. L'accélération peut être plus lente que prévue.

ATTENTION

Le système de contrôle de la stabilité ESC est un système d'assistance complémentaire. Son fonctionnement n'est pas garanti dans toutes les situations ni sur tous les types de chaussées.

Le conducteur est toujours responsable de la sécurité lorsqu'il conduit son véhicule et du respect de la loi et du code de la route.

Le système ESC se compose des fonctions suivantes :

- Fonction antidérapage
- Fonction antipatinage
- Fonction de contrôle de la traction
- Contrôle du frein moteur
- Stabilisateur de véhicule attelé

Fonction antidérapage

La fonction contrôle individuellement la puissance de freinage et d'entraînement des roues pour stabiliser la voiture.

Fonction antipatinage

La fonction évite le patinage des roues motrices sur la chaussée lors de l'accélération.

Fonction de contrôle de la traction

La fonction est active à basse vitesse et transmet la puissance de la roue motrice qui patine vers la roue motrice qui ne patine pas.

Contrôle du frein moteur

Le contrôle du frein moteur (Engine Drag Control - EDC) empêche le blocage des roues, par exemple lorsque vous rétrogradez ou utilisez le frein moteur avec un rapport bas sur chaussée glissante.

Le blocage des roues pendant la conduite peut par exemple réduire la capacité de braquage.

Stabilisateur de véhicule attelé*¹

Le stabilisateur de véhicule attelé (Trailer Stability Assist - TSA) sert à stabiliser une voiture avec véhicule attelé dans les cas où l'équipage se met à tanguer. Pour plus de précisions, référez-vous à la section "Conduite avec une remorque".

NOTE

La fonction TSA est désactivée si le mode Sport est sélectionné.

Informations associées

- Mode sport pour le contrôle électronique de la stabilité (p. 273)
- Symboles et messages du contrôle électronique de la stabilité (p. 275)
- Roll Stability Control (p. 72)
- Conduite avec remorque (p. 408)

Mode sport pour le contrôle électronique de la stabilité

Le système de contrôle électronique de la stabilité (Electronic Stability Control - ESC) assiste le conducteur pour éviter de dérapier et pour améliorer la motricité de la voiture.

Le système ESC est toujours activé et ne peut pas être désactivé. Le conducteur peut toutefois sélectionner le mode Sport qui permet une conduite plus active.

En mode Sport, le système ESC détecte si la pédale d'accélérateur, les mouvements du volant et la prise de virage sont plus actifs qu'en conduite normale et autorise le dérapage contrôlé avec le train arrière jusqu'à un certain niveau avant d'intervenir pour stabiliser la voiture.

Aussi, si le conducteur interrompt un dérapage contrôlé en relâchant la pédale d'accélérateur, le système ESC intervient et stabilise la voiture.

Le mode Sport permet également d'obtenir la plus grande force de traction si la voiture est embourbée ou en cas de conduite sur une surface qui n'est pas ferme comme du sable ou une neige profonde.

¹ Le stabilisateur de véhicule attelé est inclus lors de l'installation d'un crochet d'attelage Volvo d'origine.

Activer/désactiver le mode Sport



Le mode sport est activé/désactivé dans la vue Fonctions de l'écran central.

- Appuyez sur le bouton **Mode sport ESC** de la vue Fonctions.
 - > Le mode Sport est activé/désactivé et le témoin du bouton s'allume en vert/gris.



Le mode Sport est également indiqué par ce symbole allumé sur l'écran conducteur. Il reste allumé jusqu'à ce que la fonction soit désactivée ou jusqu'à l'arrêt du moteur. Au démarrage suivant, le système ESC a repris son mode normal.

Informations associées





- Système de contrôle électronique de la stabilité (p. 272)

Symboles et messages du contrôle électronique de la stabilité

Divers symboles et messages concernant le contrôle de la stabilité électronique (Electronic

Stability Control - ESC) peuvent s'afficher sur l'écran conducteur.

Le tableau suivant montre quelques exemples.

Symbole	Message	Signification
	Allumé pendant environ 2 secondes.	Indique un contrôle du système au démarrage du moteur.
	Clignotement.	Le système ESC intervient.
	Allumé.	Le mode Sport est activé. NOTE Dans ce mode, le système ESC n'est pas désactivé, son action est partiellement réduite.
	ESC Temporairement désactivé	Le système ESC est temporairement réduit en raison d'une température de freinage trop élevée - la fonction sera réactivée automatiquement dès que les freins auront refroidi.
	ESC Entretien nécessaire	Le système ESC est hors service. <ul style="list-style-type: none"> • Arrêtez la voiture en un lieu sûr, coupez le moteur puis redémarrez-le. • Contactez un atelier si le message reste affiché. Un atelier Volvo est recommandé.

Informations associées

- Système de contrôle électronique de la stabilité (p. 272)
- Mode sport pour le contrôle électronique de la stabilité (p. 273)
- Gérer les messages sur l'écran conducteur et sur l'écran central (p. 110)

Limiteur de vitesse*

Un limiteur de vitesse (Speed Limiter - SL) peut être considéré comme un régulateur de vitesse inversé. Le conducteur régule la vitesse avec la pédale d'accélérateur mais le limiteur de vitesse empêche celle-ci de dépasser la valeur maximale sélectionnée/réglée.

Vue d'ensemble

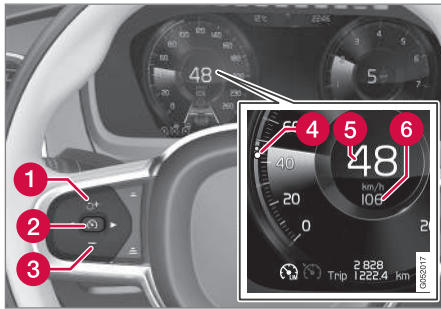

Boutons et symboles des fonctions.

- 1 Augmente la vitesse max mémorisée, ou réactive le Limiteur de vitesse et reprend la vitesse max mémorisée
- 2 Active le Limiteur de vitesse et mémorise la vitesse actuelle, ou désactive le Limiteur de vitesse
- 3 Permet de réduire la vitesse maximale
- 4 Curseur pour la vitesse maximale mémorisée

- 5 Vitesse actuelle de la voiture
- 6 Vitesse maximale mémorisée

ATTENTION

Le limiteur de vitesse est un système d'assistance qui peut ne pas fonctionner dans toutes les situations de circulation ni pour toutes les conditions météorologiques et l'état de la chaussée.

Le conducteur doit toujours être attentif aux conditions de circulation et intervenir lorsque le limiteur de vitesse ne maintient pas la vitesse adéquate.

Le conducteur est toujours responsable de la sécurité lorsqu'il conduit son véhicule ainsi que du respect des lois et règles de circulation, même lorsque le limiteur de vitesse est utilisé.

Limitations

Dans une descente prononcée, la puissance de freinage du limiteur de vitesse peut ne pas suffire et la vitesse maximale mémorisée risque donc d'être dépassée. Le conducteur est alors averti par le message **Limite vitesse dépassée** sur l'écran conducteur.

NOTE

Un message indiquant le dépassement de la vitesse apparaît si la vitesse est dépassée d'au moins 3 km/h.

Informations associées

- Activer et mettre en service le limiteur de vitesse (p. 278)
- Choisir la vitesse du limiteur de vitesse (p. 278)
- Désactiver/réactiver le limiteur de vitesse (p. 279)
- Désactiver le limiteur de vitesse (p. 280)
- Limiteur automatique de vitesse* (p. 281)

Activer et mettre en service le limiteur de vitesse

Le limiteur de vitesse (Speed Limiter - SL) doit tout d'abord être activé puis démarré pour pouvoir réguler la vitesse.

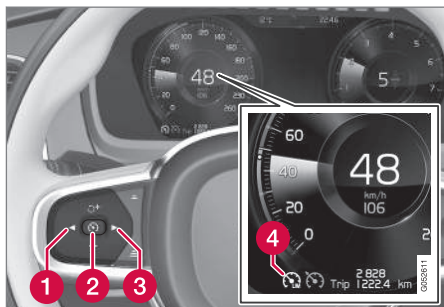



Boutons et symboles des fonctions.

Activer le limiteur de vitesse

- Appuyez sur ◀ (1) ou ▶ (3) pour naviguer jusqu'au symbole/fonction  (4).
- > Le symbole apparaît et le limiteur de vitesse est activé et mis en mode veille.

Mettre en service le limiteur de vitesse

Pour que le limiteur de vitesse sorte de son mode veille, le moteur doit être démarré. Le réglage minimal de la vitesse maximale est 30 km/h.

- Lorsque le symbole/fonction  est affiché, appuyez sur la commande au volant  (2).
- > Le limiteur de vitesse est mis en service et la vitesse actuelle est mémorisée comme vitesse maximale.

Informations associées

- Limiteur de vitesse* (p. 277)
- Choisir la vitesse du limiteur de vitesse (p. 278)
- Désactiver/réactiver le limiteur de vitesse (p. 279)
- Désactiver le limiteur de vitesse (p. 280)

Choisir la vitesse du limiteur de vitesse

Le limiteur de vitesse (Speed Limiter - SL) peut être réglé sur différentes vitesses.

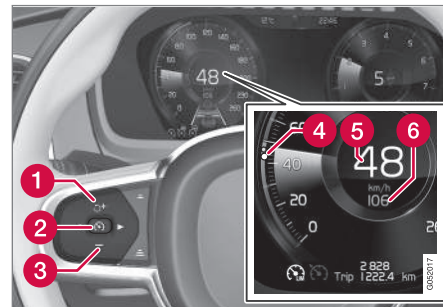

Boutons et symboles des fonctions.

- Vous pouvez modifier la vitesse maximale mémorisée par des pressions courtes ou longues sur les commandes au volant + (1) ou - (3) :
 - Pour ajuster de +/- 5 km/h, exercez de courtes pressions. Chaque pression modifie la valeur de +/- 5 km/h.
 - Pour ajuster de +/- 1 km/h, maintenez le bouton enfoncé et relâchez-le lorsque le repère (4) de l'écran conducteur est à la vitesse maximale souhaitée.
- > La dernière pression est mémorisée.

Informations associées

- Limiteur de vitesse* (p. 277)
- Activer et mettre en service le limiteur de vitesse (p. 278)
- Désactiver/réactiver le limiteur de vitesse (p. 279)
- Désactiver le limiteur de vitesse (p. 280)

Désactiver/réactiver le limiteur de vitesse

Le limiteur de vitesse (Speed Limiter - SL) peut être temporairement désactivé et mis en mode veille puis réactivé.

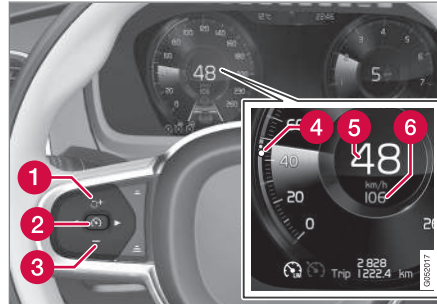

Boutons et symboles des fonctions.

Désactiver le limiteur de vitesse et le mettre en mode veille

Avec les commandes au volant

- Appuyez sur la commande au volant  (2).
 - > Les repères et les symboles du limiteur de vitesse sur l'écran conducteur passent de BLANC à GRIS. Le limiteur de vitesse est ainsi temporairement désactivé et le conducteur peut momentanément dépasser la vitesse max réglée.

Avec la pédale d'accélérateur

Le limiteur de vitesse peut aussi être désactivé et mis en mode veille avec la pédale d'accélérateur pour pouvoir rapidement sortir d'une situation en accélérant.

1. Enfoncez la pédale d'accélérateur et relâchez-la une fois la vitesse souhaitée atteinte.
 - > Le conducteur peut momentanément dépasser la vitesse maximale réglée.
2. Relâchez complètement la pédale d'accélérateur une fois l'accélération temporaire terminée.
 - > Après avoir relâché la pédale d'accélérateur, le limiteur de vitesse est automatiquement réactivé et la voiture ralentit à une vitesse inférieure à la vitesse maximale mémorisée.

Réactiver le limiteur de vitesse à partir du mode veille

- Appuyez sur la commande au volant  (1).
 - > Les repères du limiteur de vitesse sur l'écran conducteur passent de GRIS à BLANC. La vitesse de la voiture est limitée à la valeur maximale programmée.

ou

- Appuyez sur la commande au volant  (2).
 - > Les repères et les symboles du limiteur de vitesse sur l'écran conducteur passent de GRIS à BLANC et la vitesse utilise la vitesse actuelle comme valeur maximale.

Informations associées



- Limiteur de vitesse* (p. 277)
- Activer et mettre en service le limiteur de vitesse (p. 278)
- Choisir la vitesse du limiteur de vitesse (p. 278)
- Désactiver le limiteur de vitesse (p. 280)

Désactiver le limiteur de vitesse

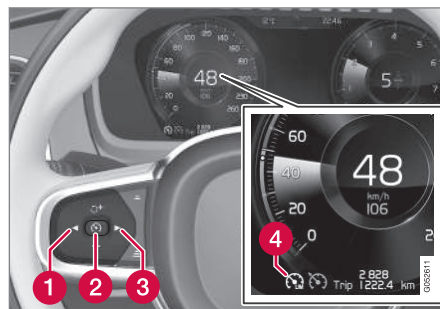
Le limiteur de vitesse (Speed Limiter - SL) peut être désactivé.



Boutons et symboles des fonctions.

1. Appuyez sur la commande au volant  (2).
 - > Le limiteur de vitesse passe en mode veille.
2. Appuyez sur la commande au volant ◀ (1) ou ▶ (3) pour passer à une autre fonction.
 - > Le symbole de l'écran conducteur et le repère du limiteur de vitesse (4) s'éteignent.
3. Appuyez à nouveau sur la commande au volant  (2).
 - > Une autre fonction est activée et la vitesse maximale réglée/mémorisée est supprimée.

Informations associées

- Limiteur de vitesse* (p. 277)
- Activer et mettre en service le limiteur de vitesse (p. 278)
- Choisir la vitesse du limiteur de vitesse (p. 278)
- Désactiver/réactiver le limiteur de vitesse (p. 279)

Limiteur automatique de vitesse*

La fonction limiteur automatique de vitesse (Automatic Speed Limiter - ASL) permet d'adapter la vitesse maximale de la voiture à celle indiquée sur les panneaux routiers.

La fonction limiteur de vitesse (Speed Limiter - SL) peut être commutée en mode automatique.



Le limiteur automatique de vitesse lit les panneaux routiers de limitation de vitesse et adapte la vitesse maximale de la voiture en fonction de celle indiquée par les panneaux. Elle ressemble à la fonction d'Informations sur la signalisation routière (Road Sign Information - RSI).

ATTENTION

Même si le conducteur voit clairement le panneau indiquant une limitation de vitesse, la caméra peut relever une indication erronée en raison de l'inclinaison incorrecte du panneau, de la présence de saletés ou de son placement trop haut/incorrect. Le conducteur doit alors intervenir et accélérer ou freiner afin d'adopter la vitesse réglementaire.

Symboles sur l'écran conducteur

Les symboles sur l'écran conducteur indiquent le type de limiteur de vitesse activé :

SL	ASL
 A	 A et  48 70 [?]
	Symbole de panneau ^B au-delà de "70" : ASL est activé.

A Symbole BLANC : La fonction est active, symbole GRIS : Mode veille.

B Référez-vous à la section "Symbole ASL" ci-dessous pour connaître la signification des couleurs.

Symbole ASL

 48
70[?] La couleur du symbole du panneau (à côté de la vitesse mémorisée, au centre du compteur de vitesse) peut varier selon trois nuances avec la signification suivante :

Couleur du symbole du panneau	Signification
Jaune/vert	ASL est activé
Gris	ASL est en mode veille
Jaune/orange	ASL est momentanément en mode veille ^A

A Un panneau routier n'a pas pu être reconnu.

Limitations

Le réglage automatique de la vitesse s'effectue dès que la voiture a dépassé un panneau de limi-

tation de vitesse. Si le panneau de signalisation ne peut être lu en raison d'une visibilité réduite, d'un mauvais angle ou d'un panneau sale, ASL se place en mode veille et SL s'active.

Dans ce cas, le conducteur doit lui-même freiner pour s'adapter à la bonne vitesse. ASL se réactivera dès que le véhicule aura passé un panneau de signalisation lisible par la caméra.

Informations associées

- Limiteur de vitesse* (p. 277)
- Activer/désactiver le Limiteur automatique de vitesse (p. 282)
- Modifier la tolérance du Limiteur automatique de vitesse (p. 282)
- Informations sur la signalisation routière* (p. 316)

Activer/désactiver le Limiteur automatique de vitesse

La fonction Limiteur automatique de vitesse (Automatic Speed Limiter - ASL) peut être activée et désactivée en supplément du Limiteur de vitesse (Speed Limiter - SL).



La fonction est activée/désactivée dans la vue Fonctions de l'écran central.

Activer le Limiteur automatique de vitesse

1. Appuyez sur le bouton **Limite de vitesse automatique/panneaux** de la vue Fonctions.
 - > ASL passe en mode veille. Le témoin du bouton est allumé en vert et l'écran conducteur affiche un symbole du panneau au centre du compteur de vitesse.
2. Appuyez sur la commande au volant .
 - > ASL est activé avec la vitesse actuelle de la voiture.

Désactiver le Limiteur automatique de vitesse

1. Appuyez sur le bouton **Limite de vitesse automatique/panneaux** de la vue Fonctions.
 - > ASL est désactivé et SL est mis en mode veille. Le témoin du bouton est gris.
2. Appuyez sur la commande au volant .
 - > SL est activé avec la vitesse actuelle de la voiture.

ATTENTION

En passant de l'ASL à SL, la voiture ne suit plus la vitesse maximale du panneau mais la dernière valeur mémorisée.

Informations associées

- Limiteur automatique de vitesse* (p. 281)
- Modifier la tolérance du Limiteur automatique de vitesse (p. 282)

Modifier la tolérance du Limiteur automatique de vitesse

La fonction du Limiteur automatique de vitesse (Automatic Speed Limiter - ASL) peut être paramétrée pour différents niveaux de tolérance.

Il est possible d'augmenter/réduire la vitesse maximale affichée de +/- 10 km/h, par exemple, si la vitesse maximale affichée est 70 km/h mais que le conducteur souhaite rouler à 75 km/h.

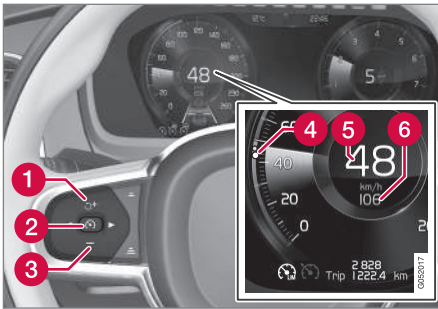

Boutons et symboles des fonctions.

- Appuyez sur la commande au volant **+** (1) jusqu'à ce que la valeur au centre du compteur de vitesse (6) passe de 70 km/h à 75 km/h.
 - > La voiture utilise alors la tolérance choisie +5 km/h tant que les panneaux détectés indiquent 70 km/h. Le réglage reste valable jusqu'à ce que vous passiez un panneau indiquant une vitesse différente, auquel cas, la voiture suivra la nouvelle vitesse maximale du panneau et la tolérance sera supprimée de la mémoire.
- Si la fonction Informations sur la signalisation routière est activée, la vitesse du panneau est alors affichée avec un repère ROUGE sur les graduations du compteur de vitesse (4).

Le mode de réglage de la tolérance est identique à celui de la vitesse du limiteur de vitesse.

Informations associées

- Limiteur automatique de vitesse* (p. 281)
- Activer/désactiver le Limiteur automatique de vitesse (p. 282)
- Informations sur la signalisation routière* (p. 316)
- Choisir la vitesse du limiteur de vitesse (p. 278)

Régulateur de vitesse*

Le régulateur de vitesse (Cruise Control - CC) aide le conducteur à maintenir une vitesse régulière ce qui permet une conduite plus détendue sur les autoroutes et les longues routes nationales droites avec une circulation fluide.

Vue d'ensemble

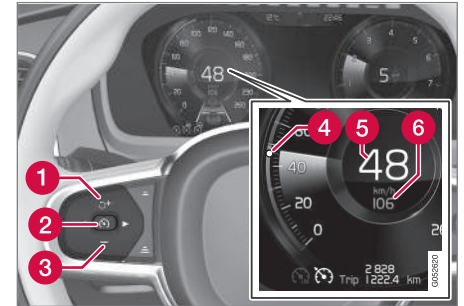

Boutons et symboles des fonctions.

- 1 Augmente la vitesse mémorisée, ou réactive le régulateur de vitesse et reprend la vitesse mémorisée
- 2 Active le Régulateur de vitesse et mémorise la vitesse actuelle, ou désactive le Régulateur de vitesse
- 3 Permet de réduire la vitesse
- 4 Curseur pour la vitesse mémorisée

- 5 Vitesse actuelle de la voiture
- 6 Vitesse mémorisée

ATTENTION

Le conducteur doit toujours rester concentré sur la circulation et intervenir si le régulateur de vitesse ne maintient ni une vitesse ni une distance appropriées.

Le conducteur est toujours responsable de la sécurité lorsqu'il conduit son véhicule.

Informations associées

- Activer et mettre en service le régulateur de vitesse (p. 284)
- Choisissez la vitesse du régulateur de vitesse (p. 285)
- Désactiver/réactiver le régulateur de vitesse (p. 285)
- Désactiver le régulateur de vitesse (p. 286)
- Régulateur adaptatif de vitesse et de distance* (p. 287)

Activer et mettre en service le régulateur de vitesse

Le régulateur de vitesse (Cruise Control - CC) doit tout d'abord être activé puis démarré pour pouvoir réguler la vitesse.

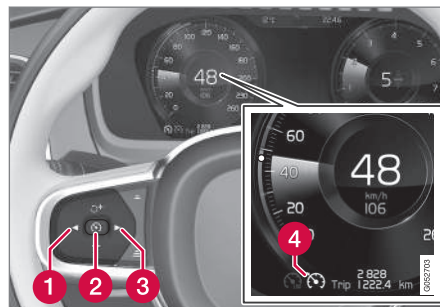



Boutons et symboles des fonctions.

Activer le régulateur de vitesse

- Appuyez sur ◀ (1) ou ▶ (3) pour avancer jusqu'au symbole/fonction  (4).
- > Le symbole apparaît et le régulateur de vitesse est activé et mis en mode veille.

Mettre en service le régulateur de vitesse

Pour que le régulateur de vitesse sorte de son mode veille, la voiture doit rouler à au moins 30 km/h. Le réglage minimal de la vitesse est 30 km/h.

- Lorsque le symbole/fonction  est affiché, appuyez sur la commande au volant  (2).
- > Le régulateur de vitesse est mis en service et la vitesse actuelle est mémorisée comme vitesse.

NOTE

Le régulateur de vitesse ne peut pas être activé si la vitesse est inférieure à 30 km/h.

Informations associées

- Régulateur de vitesse* (p. 283)
- Choisissez la vitesse du régulateur de vitesse (p. 285)
- Désactiver/réactiver le régulateur de vitesse (p. 285)
- Désactiver le régulateur de vitesse (p. 286)

Choisissez la vitesse du régulateur de vitesse

Le régulateur de vitesse (Cruise Control - CC) peut être réglé sur différentes vitesses.

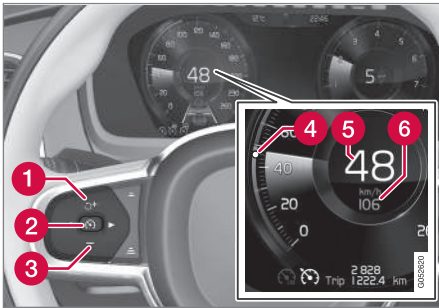

Boutons et symboles des fonctions.

- Vous pouvez modifier la vitesse mémorisée par des pressions courtes ou longues sur les commandes au volant **+** (1) et (3) :
 - Pour ajuster de +/- 5 km/h, exercez de courtes pressions. Chaque pression modifie la valeur de +/- 5 km/h.
 - Pour ajuster de +/- 1 km/h, maintenez le bouton enfoncé et relâchez-le lorsque le repère (4) de l'écran conducteur est à la vitesse souhaitée.
- > La dernière pression est mémorisée.

Si vous augmentez la vitesse avec la pédale d'accélérateur avant d'appuyer sur la commande au

volant **+**, c'est la vitesse actuelle de la voiture qui sera mémorisée au moment où vous appuyez sur le bouton, à condition de maintenir le pied sur la pédale à ce moment-là.

Une augmentation temporaire de la vitesse avec la pédale d'accélérateur, par exemple lors d'un dépassement, n'influence pas le réglage. La voiture reviendra à la vitesse précédemment définie lorsque la pédale d'accélérateur est relâchée.

Frein moteur à la place du frein de route

Le régulateur de vitesse ajuste la vitesse avec une intervention réduite du frein de route. En descente, il est parfois préférable de rouler un peu plus vite et de ne laisser que le frein moteur réduire l'accélération. Le conducteur peut alors désactiver temporairement l'intervention du frein de route du régulateur de vitesse.

- Enfoncez la pédale d'accélérateur à la moitié de sa course puis relâchez-la.
 - > Le régulateur de vitesse interrompt automatiquement l'intervention du frein de route et n'utilise ensuite que le frein moteur.

Informations associées

- Régulateur de vitesse* (p. 283)
- Activer et mettre en service le régulateur de vitesse (p. 284)
- Désactiver/réactiver le régulateur de vitesse (p. 285)
- Désactiver le régulateur de vitesse (p. 286)

Désactiver/réactiver le régulateur de vitesse

Le régulateur de vitesse (Cruise Control - CC) peut être temporairement désactivé et mis en mode veille puis réactivé.

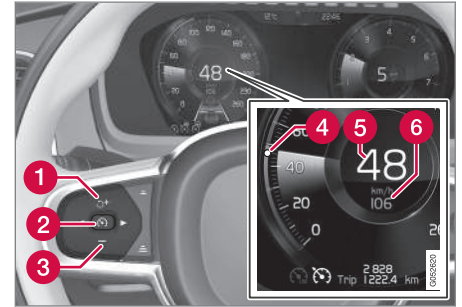

Boutons et symboles des fonctions.

Désactiver le régulateur de vitesse et le mettre en mode veille

- Appuyez sur la commande au volant  (2).
 - > Les repères et les symboles du limiteur de vitesse sur l'écran conducteur passent de BLANC à GRIS. Le régulateur de vitesse est ainsi temporairement désactivé et le conducteur peut momentanément dépasser la vitesse réglée.

Mise en veille en raison d'une intervention du conducteur

Le régulateur de vitesse est momentanément désactivé et placé en mode veille si :

- le frein de route est utilisé
- le sélecteur de vitesses est mis en position **N**
- le conducteur maintient une vitesse supérieure à celle programmée plus de 1 minute.

Le conducteur doit alors lui-même réguler la vitesse.

Une augmentation temporaire de la vitesse avec la pédale d'accélérateur, par exemple lors d'un dépassement, n'influence pas le réglage. La voiture reviendra à la vitesse précédemment définie lorsque la pédale d'accélérateur est relâchée.

Mode veille automatique

Le régulateur de vitesse est temporairement désactivé est mis en mode veille si :

- à la perte d'adhérence des roues
- au régime moteur, trop élevé/bas
- la température des freins est trop élevée
- à la vitesse qui baisse sous environ 30 km/h.

Le conducteur doit alors lui-même réguler la vitesse.

Réactiver le régulateur de vitesse à partir du mode veille

- Appuyez sur la commande au volant  (1).
 - > Les repères du régulateur de vitesse sur l'écran conducteur passent de GRIS à BLANC et la vitesse reprend la dernière valeur de vitesse mémorisée.

ou

- Appuyez sur la commande au volant  (2).
 - > Les repères et les symboles du régulateur de vitesse sur l'écran conducteur passent de GRIS à BLANC et la vitesse reprend la vitesse actuelle.

NOTE

Une forte augmentation de la vitesse peut avoir lieu après avoir repris la vitesse réglée avec la commande au volant .

Informations associées



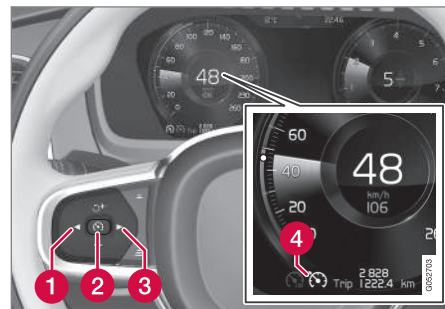

- Régulateur de vitesse* (p. 283)
- Activer et mettre en service le régulateur de vitesse (p. 284)
- Choisissez la vitesse du régulateur de vitesse (p. 285)
- Désactiver le régulateur de vitesse (p. 286)

Désactiver le régulateur de vitesse

Le régulateur de vitesse (Cruise Control - CC) peut être désactivé.



Boutons et symboles des fonctions.

1. Appuyez sur la commande au volant  (2).
 - > Le régulateur de vitesse passe en mode veille.
2. Appuyez sur la commande au volant  (1) ou  (3) pour passer à une autre fonction.
 - > Le symbole de l'écran conducteur et le repère du régulateur de vitesse (4) s'éteignent.
3. Appuyez à nouveau sur la commande au volant  (2).
 - > Une autre fonction est activée et la vitesse réglée/mémorisée est supprimée.

Informations associées

- Régulateur de vitesse* (p. 283)
- Activer et mettre en service le régulateur de vitesse (p. 284)
- Choisissez la vitesse du régulateur de vitesse (p. 285)
- Désactiver/réactiver le régulateur de vitesse (p. 285)

Régulateur adaptatif de vitesse et de distance*

Le régulateur adaptatif de vitesse et de distance (Adaptive Cruise Control - ACC) aide le conducteur à maintenir une vitesse constante et un intervalle temporel présélectionné au véhicule qui précède.

Le régulateur adaptatif de vitesse permet une conduite plus décontractée sur de longs trajets sur autoroute et les longues portions de routes avec une circulation fluide.

Le conducteur règle la vitesse souhaitée et l'intervalle de temps à la voiture qui précède. Lorsque la caméra et le radar détectent un véhicule plus lent devant la voiture, la vitesse est automatiquement adaptée en conséquence. Une fois la voie libre, la vitesse de la voiture revient la vitesse sélectionnée.

ATTENTION

Le conducteur doit toujours rester concentré sur la circulation et intervenir si le régulateur adaptatif de vitesse ne maintient ni une vitesse ni une distance appropriées.

Le régulateur adaptatif de vitesse et de distance ACC ne peut pas traiter toutes les conditions de circulation, climatiques ni l'état de la route.

Lisez toutes les sections concernant le régulateur adaptatif de vitesse dans le manuel de conduite et d'entretien afin d'en connaître ses limites ; le conducteur devant en être informé avant d'utiliser la fonction.

Le conducteur est toujours responsable du respect des distances et de la vitesse, même pendant l'utilisation du régulateur adaptatif de vitesse.

IMPORTANT

L'entretien des composants du régulateur adaptatif de vitesse et de distance ne doit être effectué que par un atelier. Un atelier Volvo agréé est recommandé.

La distance avec la voiture qui précède est mesurée à l'aide d'un radar. La fonction du régulateur de vitesse régule la vitesse par des accélérations et de freinages. Il est normal que les freins émettent de faibles bruits lorsque le régulateur adaptatif de vitesse les utilise.

Le régulateur de vitesse s'efforce de suivre le véhicule qui précède sur la même voie à une distance déterminée par le conducteur. Si le radar ne perçoit aucun véhicule devant la voiture, celle-ci adoptera alors la vitesse programmée pour le régulateur de vitesse. Il en va de même si la vitesse du véhicule qui précède dépasse celle réglée dans le régulateur de vitesse.

Le régulateur adaptatif de vitesse et de distance s'efforce de réguler la vitesse en souplesse. Dans les situations nécessitant de brusques freinages, vous devrez freiner vous-même. Cela concerne les différences de vitesse importantes ou si la voiture qui précède freine fortement. En raison des limites du radar, un freinage peut se produire de manière inattendue ou ne pas avoir lieu.

Le régulateur adaptatif de vitesse peut suivre un autre véhicule sur une plage de vitesse allant de l'arrêt complet à 200 km/h.

ATTENTION

Le régulateur adaptatif de vitesse et de distance ACC n'est pas un système qui permet d'éviter les collisions. Le conducteur se doit d'intervenir si le système ne détecte pas un véhicule qui précède.

Le régulateur adaptatif de vitesse et de distance n'agit (ne freine) pas pour les êtres humains ni pour les animaux ni pour les petits véhicules, les bicyclettes et les motos. Ni pour les remorques basses, ni pour les véhicules ou objets circulant en sens inverse, lents ou à l'arrêt.

N'utilisez pas le régulateur adaptatif de vitesse dans la circulation urbaine, les carrefours, sur chaussée glissante ou recouverte d'eau ou de neige, en cas d'averse forte (pluie ou neige), de mauvaise visibilité, dans les virages ou les voies d'accélération et de décélération.

Vue d'ensemble

Commande

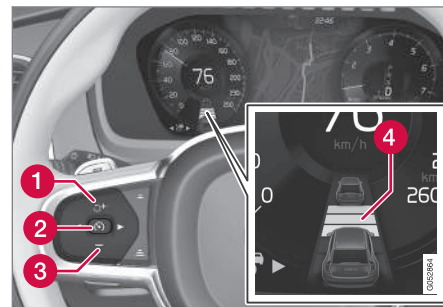

Boutons et symboles des fonctions.

- 1** Augmente la vitesse mémorisée, ou réactive le régulateur adaptatif de vitesse et reprend la vitesse mémorisée
- 2** Active le régulateur adaptatif de vitesse et mémorise la vitesse actuelle, ou désactive le régulateur adaptatif de vitesse
- 3** Permet de réduire la vitesse
- 4** Indication du véhicule cible : ACC a détecté un véhicule cible et le suit avec la distance temporelle présélectionnée

Écran conducteur

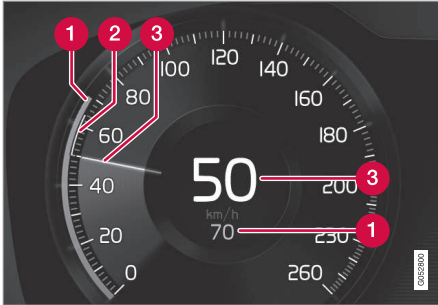

Indication des vitesses.

- 1 Vitesse mémorisée
- 2 Vitesse du véhicule qui précède.
- 3 Vitesse actuelle de la voiture.

Avertissement de risque de collision

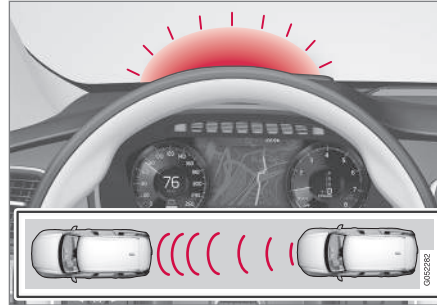

Feux de détresse.

Le régulateur adaptatif de vitesse utilise environ 40 % de la capacité du frein de route. Si la voiture doit freiner avec une force plus importante que ce dont le régulateur adaptatif de vitesse est capable et que le conducteur ne freine pas, le témoin d'avertissement et le répétiteur acoustique de City Safety sont utilisés pour indiquer au conducteur qu'une intervention immédiate est nécessaire.

i NOTE

Le témoin d'avertissement peut être difficile à voir en cas de forte lumière du soleil ou si vous portez des lunettes de soleil.

Affichage tête haute*

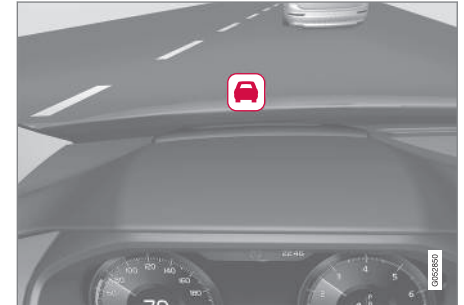

Un symbole clignotant attire l'attention du conducteur.

Si la voiture est équipée d'un affichage tête haute, l'avertissement est affiché sur le pare-brise à l'aide d'une icône clignotante.

⚠ ATTENTION

Le régulateur adaptatif de vitesse n'avertit le conducteur que pour les véhicules détectés par le radar. C'est pourquoi l'avertissement peut ne pas avoir lieu ou être retardé. N'attendez pas l'avertissement. Freinez lorsque c'est nécessaire.

Informations associées

- Pilot Assist* (p. 299)
- Affichage Head-up* (p. 114)
- Gérer la vitesse pour le Régulateur adaptatif de vitesse* (p. 291)

- Régler la distance temporelle pour le régulateur adaptatif de vitesse* (p. 292)
- Cible et freinage automatique grâce au régulateur adaptatif de vitesse (p. 296)
- Assistance au déplacement avec le régulateur adaptatif de vitesse* (p. 294)
- Désactiver/réactiver le régulateur adaptatif de vitesse* (p. 293)
- Limites du régulateur adaptatif de vitesse* (p. 297)
- Symboles et messages pour le régulateur adaptatif de vitesse* (p. 298)
- Unité radar (p. 307)
- Limites de l'unité radar (p. 308)
- Homologation de type pour l'unité radar (p. 311)

Activer et lancer le régulateur adaptatif de vitesse*

Le régulateur adaptatif de vitesse (Adaptive Cruise Control - ACC) doit tout d'abord être activé puis démarré pour pouvoir réguler la vitesse.

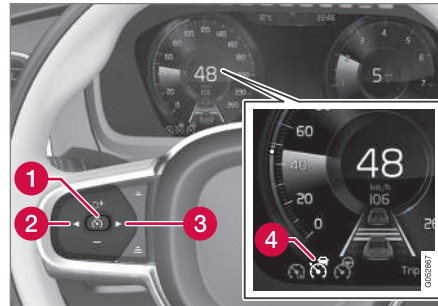

Boutons et symboles des fonctions.



Activer le régulateur adaptatif de vitesse

Le régulateur adaptatif de vitesse est mis en mode veille directement après chaque démarrage du moteur.

- Appuyez sur ◀ (2) ou ▶ (3) pour naviguer jusqu'au symbole/fonction  (4).
 - > Le symbole apparaît et le régulateur adaptatif de vitesse est mis en mode veille.

Mettre en service le régulateur adaptatif de vitesse

Conditions pour mettre en service l'ACC :

- Le conducteur doit avoir bouclé sa ceinture de sécurité et la porte conducteur doit être fermée.
- Un véhicule doit précéder votre voiture (véhicule cible) ou la vitesse doit être supérieure à 15 km/h.
- Lorsque le symbole/fonction  est affiché, appuyez sur la commande au volant  (1).
 - > Le régulateur adaptatif de vitesse est mis en service et la vitesse actuelle est mémorisée et affichée en chiffre au centre du compteur de vitesse.



Ce n'est que lorsque le symbole de distance affiche deux véhicules que la distance temporelle avec le véhicule qui précède est ajustée par l'ACC.



Un intervalle de vitesse est également indiqué.

La vitesse la plus élevée est la vitesse mémorisée/appliquée et la vitesse la plus basse celle du véhicule (cible) précédant

votre véhicule.

Informations associées

- Régulateur adaptatif de vitesse et de distance* (p. 287)

Gérer la vitesse pour le Régulateur adaptatif de vitesse*

Le régulateur adaptatif de vitesse (Adaptive Cruise Control - ACC) peut être réglé sur différentes vitesses.

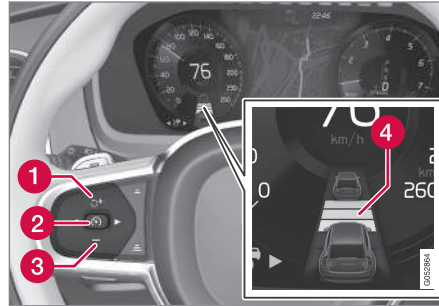

Boutons et symboles des fonctions.

- Vous pouvez modifier la vitesse mémorisée par des pressions courtes ou longues sur les commandes au volant **+** (1) et **-** (3) :
 - Pour ajuster de +/- 5 km/h, exercez de courtes pressions. Chaque pression modifie la valeur de +/- 5 km/h.
 - Pour ajuster de +/- 1 km/h, maintenez le bouton enfoncé et relâchez-le lorsque le repère (4) de l'écran conducteur est à la vitesse souhaitée.
- > La dernière pression est mémorisée.

Si vous augmentez la vitesse avec la pédale d'accélérateur avant d'appuyer sur la commande au volant **+**, c'est la vitesse actuelle de la voiture qui sera mémorisée au moment où vous appuyerez sur le bouton, à condition de maintenir le pied sur la pédale à ce moment-là.

Une augmentation temporaire de la vitesse avec la pédale d'accélérateur, par exemple lors d'un dépassement, n'influence pas le réglage. La voiture reviendra à la vitesse précédemment définie lorsque la pédale d'accélérateur est relâchée.

Notez que la vitesse minimale réglable pour le régulateur adaptatif de vitesse est de 30 km/h. Même s'il peut suivre un autre véhicule jusqu'à l'arrêt, il est impossible de choisir/mémoriser une vitesse inférieure à 30 km/h.

ACC supplémentaire

La fonction Régulateur adaptatif de vitesse peut être montée ultérieurement sur les voitures livrées avec un régulateur de vitesse standard. Un ACC supplémentaire se différencie d'une version montée en usine par les points suivants :

- Lorsque la vitesse du véhicule précédant est inférieure à 30 km/h, l'ACC se place en mode veille - le conducteur doit alors intervenir et maintenir lui-même une distance correcte avec le véhicule le précédant.
- La vitesse minimale pour activer l'ACC est 30 km/h.

Informations associées

- Régulateur adaptatif de vitesse et de distance* (p. 287)
- Activer et lancer le régulateur adaptatif de vitesse* (p. 290)
- Gérer la vitesse pour le Régulateur adaptatif de vitesse* (p. 291)
- Régler la distance temporelle pour le régulateur adaptatif de vitesse* (p. 292)
- Désactiver/réactiver le régulateur adaptatif de vitesse* (p. 293)

Régler la distance temporelle pour le régulateur adaptatif de vitesse*

Le régulateur adaptatif de vitesse (Adaptive Cruise Control - ACC) peut être réglé sur différentes distances temporelles.



Il est possible de choisir parmi différentes distances temporelles au véhicule qui précède. Elles sont représentées sur

l'écran conducteur par des traits horizontaux (entre 1 et 5)

- plus ils sont nombreux, plus la

distance temporelle est longue. Un trait correspond à environ 1 seconde jusqu'au véhicule qui précède et 5 traits à environ 3 secondes.

Le même symbole apparaît aussi lorsque la fonction Contrôle de la distance est activée.

i NOTE

Lorsque le symbole sur l'écran conducteur affiche deux voitures, l'ACC suit le véhicule qui précède avec la distance temporelle pré-sélectionnée.

Lorsqu'une seule voiture est représentée, aucun autre véhicule ne se trouve à proximité.

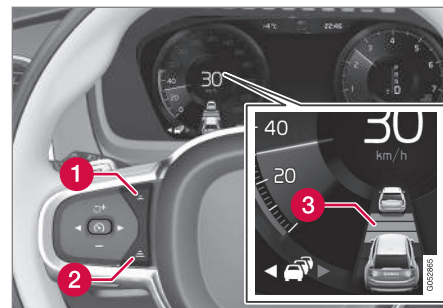

Commande de la distance temporelle.

- ➊ Réduire la distance temporelle
 - ➋ Augmenter la distance temporelle
 - ➌ Indicateur de distance
- Appuyez sur la commande au volant (1) ou (2) pour réduire ou augmenter la distance temporelle.
- > L'indicateur de distance (3) affiche la distance temporelle actuelle.

Pour pouvoir suivre la voiture qui vous précède en douceur et confortablement, le régulateur adaptatif de vitesse et de distance ACC permet une légère variation du délai dans certains cas. À basse vitesse, lorsque la distance est courte, le régulateur adaptatif de vitesse et de distance ACC augmente légèrement le délai.

Veillez noter qu'une distance temporelle courte laisse au conducteur un court temps de réaction en cas d'événement imprévu.

i NOTE

Utilisez uniquement la distance temporelle autorisée par la législation routière locale.

Si le régulateur adaptatif de vitesse ne semble pas réagir à son activation, il se peut que la distance temporelle au véhicule le plus proche empêche la recherche de vitesse.

Pour une distance temporelle donnée, plus la vitesse est élevée et plus la distance en mètres est longue.

Informations associées

- Régulateur adaptatif de vitesse et de distance* (p. 287)
- Activer et lancer le régulateur adaptatif de vitesse* (p. 290)
- Gérer la vitesse pour le Régulateur adaptatif de vitesse* (p. 291)
- Désactiver/réactiver le régulateur adaptatif de vitesse* (p. 293)
- Assistance au déplacement avec le régulateur adaptatif de vitesse* (p. 294)
- Symboles et messages pour le régulateur adaptatif de vitesse* (p. 298)
- Contrôle de la distance* (p. 319)

Désactiver/réactiver le régulateur adaptatif de vitesse*

Le régulateur adaptatif de vitesse (Adaptive Cruise Control - ACC) peut être temporairement désactivé et mis en mode veille puis réactivé.

Si le régulateur adaptatif de vitesse est en mode veille et si la voiture s'approche trop du véhicule qui précède, le conducteur est averti de la trop courte distance par la fonction d'alerte de distance.

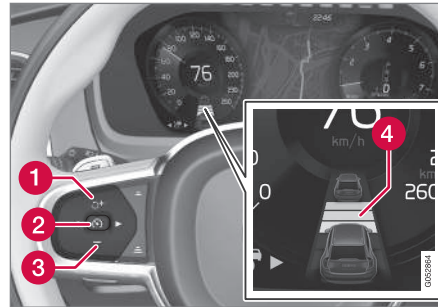

Boutons et symboles des fonctions.

Désactiver le régulateur adaptatif de vitesse et le mettre en mode veille

Pour désactiver provisoirement le régulateur adaptatif de vitesse et le mettre en mode veille :

- Appuyez sur la commande au volant (2).
- > Le symbole  sur l'écran conducteur change de couleur et passe du BLANC au GRIS et la vitesse mémorisée du centre de mesure de la vitesse passe du BEIGE au GRIS.

Mise en veille en raison d'une intervention du conducteur

Le régulateur adaptatif de vitesse est momentanément désactivé et placé en mode veille si :

- le frein de route est utilisé
- le sélecteur de vitesses est mis en position N
- le conducteur maintient une vitesse supérieure à celle programmée plus de 1 minute.

Le conducteur doit alors lui-même réguler la vitesse.

Une augmentation temporaire de la vitesse avec la pédale d'accélérateur, par exemple lors d'un dépassement, n'influence pas le réglage. La voiture reviendra à la vitesse précédemment définie lorsque la pédale d'accélérateur est relâchée.

Mode veille automatique

Le régulateur adaptatif de vitesse dépend d'autres fonctions comme le système de contrôle électronique de la stabilité. Si l'un de ces systèmes cesse de fonctionner, le régulateur adaptatif de vitesse sera automatiquement désactivé.

En cas de désactivation automatique, un signal sonore retentit et un message apparaît sur l'écran conducteur. Le conducteur doit intervenir et adapter la vitesse en fonction du véhicule qui précède.

La désactivation automatique peut être due :

- à une vitesse est inférieure à 5 km/h et à un doute de l'ACC sur la nature de l'objet détecté : véhicule à l'arrêt ou autre (un gendarme couché par exemple).
- à une vitesse est inférieure à 5 km/h et que le véhicule qui précède change de direction et que l'ACC n'a plus de cible à suivre.
- le conducteur ouvre sa porte
- le conducteur détache sa ceinture de sécurité
- au régime moteur, trop élevé/bas
- à la perte d'adhérence des roues
- à la température élevée des freins
- le frein de stationnement est activé
- le système antidérapage **Mode sport ESC** est activé

- le mode de conduite **Off Road** est sélectionné
- l'unité radar est recouverte de neige ou gênée par une forte pluie par exemple (ondes bloquées).

Réactiver le régulateur de vitesse à partir du mode veille

- Appuyez sur la commande au volant  (1).
 - > La vitesse est alors réglée à la dernière valeur mémorisée.

NOTE

Une forte augmentation de la vitesse peut avoir lieu après avoir repris la vitesse réglée avec la commande au volant .

Informations associées

- Régulateur adaptatif de vitesse et de distance* (p. 287)
- Activer et lancer le régulateur adaptatif de vitesse* (p. 290)
- Gérer la vitesse pour le Régulateur adaptatif de vitesse* (p. 291)
- Régler la distance temporelle pour le régulateur adaptatif de vitesse* (p. 292)
- Assistance au déplacement avec le régulateur adaptatif de vitesse* (p. 294)
- Symboles et messages pour le régulateur adaptatif de vitesse* (p. 298)

Assistance au déplacement avec le régulateur adaptatif de vitesse*

Le régulateur adaptatif de vitesse (Adaptive Cruise Control - ACC) peut aider le conducteur lors du dépassement d'autres véhicules.

Lorsque l'ACC suit un autre véhicule et que le conducteur montre qu'il souhaite effectuer un

déplacement par l'utilisation du clignotant², le régulateur adaptatif de vitesse l'aide par une accélération de la voiture en direction du véhicule qui précède avant qu'elle ne se trouve dans la voie de dépassement.

La fonction retarde ensuite la décélération pour éviter un freinage prématuré lorsque la voiture approche d'un véhicule plus lent.

La fonction est active jusqu'à la fin du dépassement.

ATTENTION

Pensez que cette fonction peut être activée dans d'autres situations que le dépassement (par exemple lorsque vous utilisez les clignotants pour changer de file ou pour sortir d'une autoroute). La voiture accélérera alors un court instant.

Mettre en service l'assistance au dépassement

Conditions pour pouvoir activer l'assistance au dépassement :

- il doit y avoir un véhicule qui précède votre voiture (véhicule cible)
- la vitesse actuelle doit être supérieure à 70 km/h

- la vitesse mémorisée pour l'ACC doit être assez élevée pour garantir un dépassement sûr.
- Activez les clignotants.
Utilisez les clignotants gauches pour une voiture avec volant à gauche et les clignotants droit pour une voiture avec volant à droite.
> L'assistance au dépassement est lancée.

Limitations

Le conducteur doit être préparé à des changements soudains de condition avec l'utilisation de l'assistance au dépassement : dans certains cas, l'assistance au dépassement peut effectuer une accélération non désirée.

Il convient donc d'éviter certaines situations.

Exemples de telles situations :

- la voiture approche d'une sortie impliquant un virage dans la même direction qu'un dépassement
- le véhicule qui précède ralentit avant que votre voiture n'ait atteint la voie de dépassement
- la circulation dans la voie de dépassement ralentit
- une voiture construite pour la circulation à droite est utilisée dans un pays avec la circulation à gauche (et inversement)

Les situations de ce type peuvent être évitées en mettant temporairement l'ACC en mode veille.

Informations associées

- Régulateur adaptatif de vitesse et de distance* (p. 287)

² Uniquement avec le clignotant gauche dans les voitures avec conduite à gauche et clignotant droit dans les voitures avec conduite à droite.

Cible et freinage automatique grâce au régulateur adaptatif de vitesse

Le régulateur adaptatif de vitesse (Adaptive Cruise Control - ACC) présente des fonctionnalités de cibles et de freinage à certaines vitesses.

Changement de cible

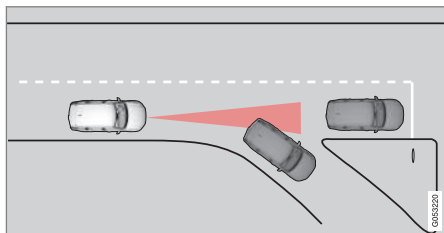

Si le véhicule cible qui précède change brusquement de direction, la circulation peut être arrêtée un peu plus loin.

Lorsque le régulateur adaptatif de vitesse suit un autre véhicule à une vitesse **inférieure** à env. 30 km/h et change de cible pour un véhicule à l'arrêt, il freinera suivant le véhicule à l'arrêt.

⚠ ATTENTION

Lorsque le régulateur adaptatif de vitesse suit un autre véhicule à une vitesse **supérieure** à environ 30 km/h et change de cible pour un véhicule à l'arrêt, il ignorera ce dernier et choisira de suivre la vitesse mémorisée.

Le conducteur doit alors intervenir et freiner lui-même.

Mode veille automatique en cas de changement de cible

Le régulateur adaptatif de vitesse est désactivé et mis en mode veille :

- lorsque la vitesse est inférieure à 5 km/h et que le régulateur adaptatif de vitesse n'est pas certain que la cible est un véhicule à l'arrêt ou s'il s'agit d'un autre objet (un gendarme couché par exemple).
- lorsque la vitesse est inférieure à 5 km/h et que le véhicule qui précède change de direction et que le régulateur adaptatif de vitesse n'a plus de cible à suivre.

Freinage automatique

En cas d'arrêts courts dans une circulation très lente ou à un feu de circulation, la conduite est automatiquement reprise après un court arrêt dans les 3 secondes. S'il se passe plus de temps avant que le véhicule qui précède ne se mette en mouvement, le régulateur adaptatif de vitesse est désactivé et passe en mode veille avec freinage automatique.

- Le régulateur adaptatif de vitesse peut être réactivé de la manière suivante :
 - Appuyez sur la commande au volant .
 - Enfoncez la pédale d'accélérateur.
- > Le régulateur adaptatif de vitesse se remet à suivre le véhicule qui précède s'il part en marche avant dans les 6 secondes.

i NOTE

L'ACC peut maintenir la voiture immobile pendant 5 minutes au maximum. Le frein de stationnement est ensuite serré et le régulateur adaptatif de vitesse est alors désactivé.

Avant de pouvoir réactiver le régulateur adaptatif de vitesse, le frein de stationnement doit être désactivé.

Interruption du freinage automatique

Dans certaines situations, le freinage est automatiquement interrompu à l'arrêt et le régulateur adaptatif de vitesse est mis en mode veille. Cela signifie que les freins seront desserrés et que la voiture risquera de se mettre en mouvement. Le conducteur doit donc intervenir et freiner lui-même pour maintenir la voiture immobile.

Cela peut se produire dans les situations suivantes :

- le conducteur met le pied sur la pédale de frein
- le frein de stationnement est serré
- le sélecteur de vitesses est mis en position **P, N** ou **R**
- le conducteur met le régulateur adaptatif de vitesse en mode veille.

Actionnement automatique du frein de stationnement

Dans certaines situations, le frein de stationnement est serré pour maintenir la voiture immobile.

Cela se produit si le régulateur adaptatif de vitesse maintient la voiture immobile et :

- le conducteur ouvre la porte ou détache sa ceinture de sécurité
- L' ACC a maintenu la voiture immobile pendant plus de 5 minutes
- il y a surchauffe des freins
- le moteur a été coupé.

Informations associées

- Régulateur adaptatif de vitesse et de distance* (p. 287)

Limites du régulateur adaptatif de vitesse*

La fonctionnalité du régulateur adaptatif de vitesse (Adaptive Cruise Control - ACC) peut être limitée dans certaines situations.

N'oubliez pas que le régulateur adaptatif de vitesse est d'abord prévu pour une utilisation en conduite sur des chaussées planes. La fonction peut rencontrer des difficultés pour maintenir la bonne distance au véhicule qui précède en pente, avec une forte charge ou avec une remorque/caravane. Soyez donc d'autant plus prudent et prêt à freiner.

NOTE

La fonction utilise le radar de la voiture qui présente certaines limites générales. Référez-vous à la section "Limites du radar".

Informations associées



- Régulateur adaptatif de vitesse et de distance* (p. 287)
- Limites de l'unité radar (p. 308)

Symboles et messages pour le régulateur adaptatif de vitesse*

Divers symboles et messages concernant le régulateur adaptatif de vitesse (Adaptive Cruise

Control - ACC) peuvent s'afficher sur l'écran conducteur.

Le tableau suivant montre quelques exemples.

Symbole	Message	Signification
	Le témoin est BLANC	La voiture roule à la vitesse mémorisée.
	Non disponible et le symbole sont GRIS	Le régulateur adaptatif de vitesse passe en mode veille.
	Capteur pare-brise Capteur bloqué. Voir le manuel.	Nettoyez le pare-brise devant les capteurs de caméra et de radar.
	Régu. vitesse adaptatif Entretien nécessaire	Le système ne fonctionne pas comme il se doit. Il faut contacter un atelier - un atelier Volvo agréé est recommandé.

Informations associées

- Régulateur adaptatif de vitesse et de distance* (p. 287)

Pilot Assist*

Pilot Assist aide le conducteur à garder la voiture entre les marquages latéraux au sol tout en conservant une distance temporelle prédéfinie au véhicule précédant.

Pilot Assist offre une conduite plus confortable lors d'un trafic ralenti (jusqu'à 50 km/h) sur les autoroutes et autres grands axes.

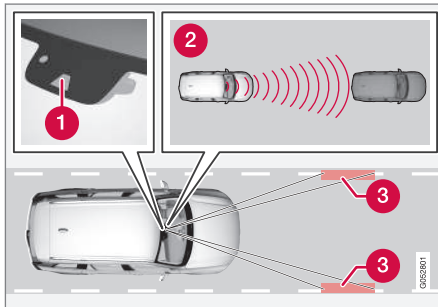

Vue d'ensemble des fonctions.

- 1 Caméra et radar
- 2 Détecteur de distance
- 3 Détecteur de signalisation latérale

Le conducteur paramètre la distance temporelle souhaitée au véhicule précédant. Pilot Assist détecte le véhicule précédant ainsi que les marquages au sol de la voie avec une caméra et une unité radar. La distance temporelle prédéfinie est

maintenue grâce à une adaptation automatique de la vitesse, l'assistance à la conduite aide en même temps à positionner la voiture dans la voie.

L'assistance de trajectoire du Pilot Assist se base à la fois sur le trajet suivi par le véhicule précédant et les marquages au sol de la voie. Le conducteur peut à tout moment ignorer les recommandations de trajectoire du Pilot Assist et conduire dans une autre direction, pour par ex. changer de file ou éviter un obstacle sur la route.

Si la caméra et le radar ne perçoivent pas le marquage au sol de la voie ou tout autre véhicule à l'avant, le Pilot Assist se place en mode veille.

Lorsque le Pilot Assist est en mode veille et que la voiture approche de trop près le véhicule précédant, le conducteur est alors alerté par la fonction Alerte de distance (lien en fin de section vers l'Alerte de distance).

⚠ ATTENTION

Pilot Assist est un système d'assistance qui peut ne pas fonctionner dans toutes les situations de circulation ni pour toutes les conditions météorologiques et l'état de la chaussée.

Le conducteur doit toujours rester concentré sur la circulation et intervenir si Pilot Assist ne maintient ni une vitesse ni une distance appropriées.

Lisez toutes les sections concernant la fonction dans le manuel de conduite et d'entretien afin d'en connaître ses limites ; le conducteur devant en être informé avant d'utiliser la fonction.

Pilot Assist ne doit être utilisé que lorsque le marquage au sol délimitant les voies de circulation est clairement représenté sur la chaussée, de chaque côté. Toute utilisation dans d'autres conditions implique un risque accru de contact physique avec les obstacles proches qui ne sont pas détectés par la fonction.

Le conducteur est toujours responsable du contrôle de son véhicule, du respect des distances et de la vitesse, même pendant l'utilisation de Pilot Assist.

Pilot Assist s'efforce de régler la vitesse en douceur. Dans les situations nécessitant de brusques freinages, vous devrez freiner vous-même. Cela concerne les différences de vitesse importantes ou si la voiture qui précède freine forte-

ment. En raison des limites de la caméra et du radar, un freinage peut se produire de manière inattendue ou ne pas avoir lieu.

La vitesse mémorisée pour la fonction Pilot Assist est prédéfinie sur 50 km/h et n'est pas ajustable - si le véhicule précédant augmente sa vitesse à plus de 50 km/h et ne se trouve donc plus à bonne distance, le Pilot Assist se place alors en mode veille.

! IMPORTANT

L'entretien des composants du Pilot Assist ne doit être effectué que par un atelier. Un atelier Volvo agréé est recommandé.

Le Pilot Assist régule la vitesse par des accélérations et de freinages. Il est normal que les freins émettent de faibles bruits lorsque le Pilot Assist les utilise.

! ATTENTION

Pilot Assist n'est pas un système qui permet d'éviter les collisions. Le conducteur se doit d'intervenir si le système ne détecte pas un véhicule qui précède.

Pilot Assist n'agit (ne freine) pas pour les êtres humains ni pour les animaux ni pour les petits véhicules, les bicyclettes et les motos. Ni pour les remorques basses, ni pour les véhicules ou objets circulant en sens inverse, lents ou à l'arrêt.

N'utilisez pas Pilot Assist dans la circulation urbaine, les carrefours, sur chaussée glissante ou recouverte d'eau ou de neige, en cas d'averse forte (pluie ou neige), de mauvaise visibilité, dans les virages ou les voies d'accélération et de décélération.

Vue d'ensemble

Commande

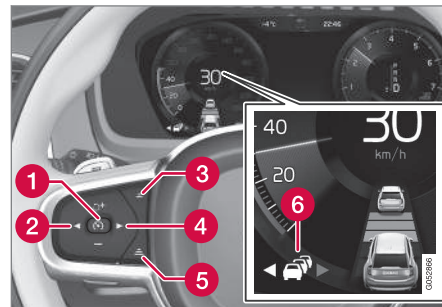

Boutons et symboles des fonctions.

- 1 Activer/désactiver le Pilot Assist
- 2 Passer du Pilot Assist au régulateur adaptatif de vitesse
- 3 Réduit la distance au véhicule qui précède
- 4 Passage du Régulateur adaptatif de vitesse au Pilot Assist
- 5 Augmente la distance au véhicule qui précède
- 6 Symboles des fonctions

Écran conducteur

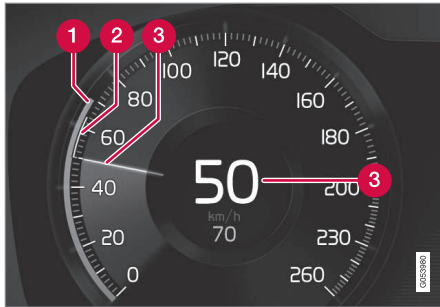

Indication des vitesses.

- 1 Vitesse mémorisée
- 2 Vitesse du véhicule qui précède.
- 3 Vitesse actuelle de la voiture.

Avertissement de risque de collision

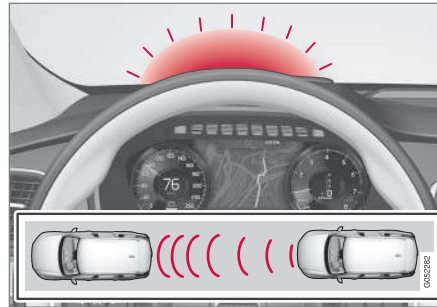

Feux de détresse.

Le Pilot Assist utilise environ 40 % de la capacité de freinage. Si la voiture doit freiner avec une force plus importante que ce dont le Pilot Assist est capable et que le conducteur ne freine pas, le témoin d'avertissement et le répéteur acoustique de City Safety sont utilisés pour indiquer au conducteur qu'une intervention immédiate est nécessaire.

i NOTE

Le témoin d'avertissement peut être difficile à voir en cas de forte lumière du soleil ou si vous portez des lunettes de soleil.

Affichage tête haute*

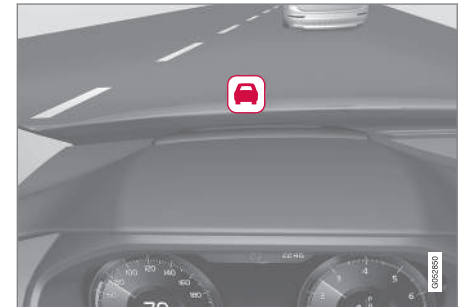

Un symbole clignotant attire l'attention du conducteur.

Si la voiture est équipée d'un affichage tête haute, l'avertissement est affiché sur le pare-brise à l'aide d'une icône clignotante.

⚠ ATTENTION

Pilot Assist n'émet un avertissement que pour les véhicules que l'unité caméra/radar a détectés. C'est pourquoi l'avertissement peut ne pas avoir lieu ou être retardé. N'attendez pas l'avertissement. Freinez lorsque c'est nécessaire.

Informations associées

- Cible et freinage automatique grâce au régulateur adaptatif de vitesse (p. 296)
- Régulateur adaptatif de vitesse et de distance* (p. 287)

- Régler la distance temporelle pour le régulateur adaptatif de vitesse* (p. 292)
- Contrôle de la distance* (p. 319)
- Affichage Head-up* (p. 114)

Activer et mettre en service le Pilot Assist*

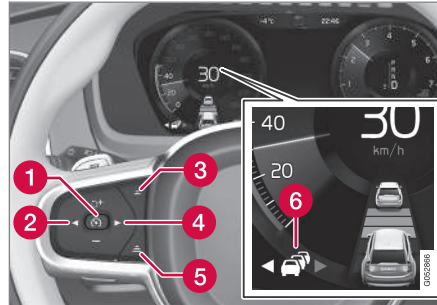

Boutons et symboles des fonctions.

Conditions pour mettre en service le Pilot Assist :

- Le véhicule qui précède doit être à une distance raisonnable.
- La caméra doit pouvoir "voir" les marquages latéraux de la voie.
- La vitesse de votre propre véhicule doit être inférieure à 50 km/h.



La disponibilité est indiquée par la couleur du symbole (BLANC = disponible) si l'assistance de sortie de voie Pilot Assist est sélectionnée.

Sinon, l'aspect de la flèche droite (près du symbole) indique le statut : BLANC = disponible.

Un symbole JAUNE avec flèche BLANCHE clignotante indique un passage imminent en mode veille.

Avec le régulateur adaptatif de vitesse en mode veille :

1. Appuyez sur ► (4).
 - > Le symbole apparaît et le Pilot Assist est mis en mode veille.
2. Appuyez sur la commande au volant  (1).
 - > Le Pilot Assist se lance.

Le régulateur adaptatif de vitesse lancé :

- Appuyez sur ► (4).
 - > Le Pilot Assist se lance.

Mains sur le volant

Pour que le Pilot Assist dans les embouteillages fonctionne, le conducteur doit avoir les mains sur le volant. La fonction s'en assure de façon continue. Si ce n'est pas le cas, le conducteur est invité par un message à contrôler activement le véhicule. Si ce n'est pas le cas, un signal d'avertissement acoustique retentit.

Si, malgré cela, le conducteur ne met pas ses mains sur le volant, le Pilot Assist est désactivé.

Une pression sur la commande au volant 

permet de réactiver l'assistance de sortie de voie Pilot Assist.

i NOTE

Veillez noter que la fonction d'assistance Pilot Assist ne fonctionne que si le conducteur a les mains sur le volant.

Régler la distance temporelle pour le Pilot Assist*

Pilot Assist peut être paramétré pour différentes distances temporelles.



Il est possible de choisir parmi différentes distances temporelles au véhicule qui précède. Elles sont représentées sur l'écran conducteur par des traits horizontaux (entre 1 et 5) - plus ils sont nombreux, plus la

distance temporelle est longue. Un trait correspond à environ 1 seconde jusqu'au véhicule qui précède et 5 traits à environ 3 secondes.

Le même symbole apparaît aussi lorsque la fonction Contrôle de la distance est activée.

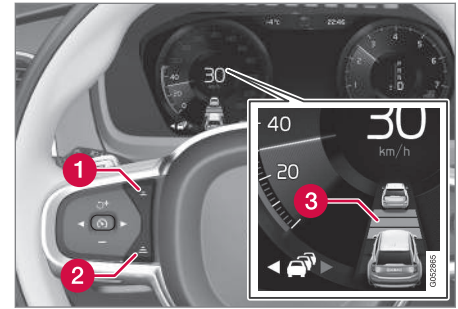

Commande de la distance temporelle.

- 1** Réduire la distance temporelle
 - 2** Augmenter la distance temporelle
 - 3** Indicateur de distance
- Appuyez sur la commande au volant (1) ou (2) pour réduire ou augmenter la distance temporelle.
 - > L'indicateur de distance (3) affiche la distance temporelle actuelle.

Pour pouvoir suivre la voiture qui vous précède en douceur et confortablement, le Pilot Assist permet une légère variation du délai dans certains cas. À basse vitesse, lorsque les distances sont courtes, le Pilot Assist augmente légèrement le délai.

Veillez noter qu'une distance temporelle courte laisse au conducteur un court temps de réaction en cas d'événement imprévu.

i NOTE

Utilisez uniquement la distance temporelle autorisée par la législation routière locale.

Si Pilot Assist ne semble pas réagir à son activation, il se peut que la distance temporelle au véhicule le plus proche empêche la recherche de vitesse.

Pour une distance temporelle donnée, plus la vitesse est élevée et plus la distance en mètres est longue.

Désactiver/réactiver le Pilot Assist*

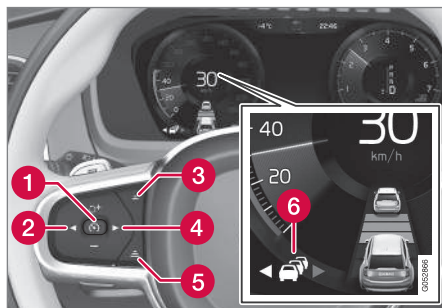

Boutons et symboles des fonctions.

Désactiver le Pilot Assist et le mettre en mode veille

1. Appuyez sur la commande au volant (1).
> Le Pilot Assist se place en mode veille.
2. Appuyez sur ◀ (2).
> Le Pilot Assist se coupe et passe sur le Régulateur adaptatif de vitesse en mode veille.

ou

- Appuyez sur ◀ (2).
> Le Pilot Assist se coupe et passe sur le Régulateur adaptatif de vitesse en mode actif.

Mise en veille en raison d'une intervention du conducteur

Lorsque vous utilisez les clignotants ou la pédale d'accélérateur, le Pilot Assist est momentanément désactivé et mis en mode veille. Une fois l'action terminée, le Pilot Assist est automatiquement remis en service.

La remise en service automatique est possible dans un délai de 1 minute. Passé ce délai, le Pilot Assist doit être mis en service manuellement avec la commande au volant (3).

Le Pilot Assist est momentanément désactivé et placé en mode veille si :

- le frein de route est utilisé
- le sélecteur de vitesses est mis en position N.

Le conducteur ne reçoit plus de recommandation et doit réguler lui-même la vitesse et la distance ou le conducteur peut manuellement réactiver le Pilot Assist avec la commande au volant (3).

Mode veille automatique

Le Pilot Assist dépend d'autres fonctions comme le système de contrôle électronique de la stabilité. Si l'un de ces systèmes cesse de fonctionner, le Pilot Assist sera automatiquement désactivé.

En cas de désactivation automatique, un signal sonore retentit et un message apparaît sur l'écran conducteur. Le conducteur doit intervenir et adapter la vitesse en fonction du véhicule qui précède et de la circulation alentour.

La désactivation automatique peut être due :

- la caméra ne peut pas "voir" les marquages latéraux de la voie
- le véhicule qui précède n'est pas à une distance raisonnable
- les mains ne sont pas posées sur le volant
- le conducteur détache sa ceinture de sécurité
- au régime moteur, trop élevé/bas
- à la perte d'adhérence des roues
- à la température élevée des freins
- le frein de stationnement est activé
- le système antidérapage **Mode sport ESC** est activé
- le mode de conduite **Off Road** est sélectionné
- la caméra et l'unité radar sont recouvertes de neige ou gênées par une forte pluie par exemple (ondes bloquées).

Réactiver le Pilot Assist à partir du mode veille

- Appuyez sur la commande au volant  (1).
 - > La vitesse est alors réglée à la dernière valeur mémorisée.

Freinage automatique avec Pilot Assist*

Le Pilot Assist présente des fonctionnalités de freinage à certaines vitesses.

En cas d'arrêts courts dans une circulation très lente ou à un feu de circulation, la conduite est automatiquement reprise après un court arrêt dans les 3 secondes. S'il se passe plus de temps avant que le véhicule qui précède ne se mette en mouvement, le Pilot Assist est désactivé et passe en mode veille avec freinage automatique.

- Le Pilot Assist se réactive d'une façon suivante :
 - Appuyez sur la commande au volant .
 - Enfoncez la pédale d'accélérateur.
 - > Le Pilot Assist se remet à suivre le véhicule qui précède s'il part en marche avant dans les 6 secondes.

NOTE

Pilot Assist peut maintenir la voiture immobile pendant 5 minutes au maximum. Le frein de stationnement est ensuite serré et la fonction est alors désactivée.

Avant de pouvoir réactiver Pilot Assist, le frein de stationnement doit être desserré.

Interruption du freinage automatique

Dans certaines situations, le freinage est automatiquement interrompu à l'arrêt et le Pilot Assist est mis en mode veille. Cela signifie que les freins seront desserrés et que la voiture risque de se mettre en mouvement. Le conducteur doit donc intervenir et freiner lui-même pour maintenir la voiture immobile.

Cela peut se produire dans les situations suivantes :

- le conducteur met le pied sur la pédale de frein
- le frein de stationnement est serré
- le sélecteur de vitesses est mis en position **P, N** ou **R**
- le conducteur place le Pilot Assist en mode veille.

Actionnement automatique du frein de stationnement

Dans certaines situations, le frein de stationnement est serré pour maintenir la voiture immobile.

Cela se produit si :

- le conducteur ouvre la porte ou détache sa ceinture de sécurité
- L'Pilot Assist a maintenu la voiture immobile pendant plus de 5 minutes
- il y a surchauffe des freins
- le moteur a été coupé.

Limites de Pilot Assist*

La fonctionnalité du Pilot Assist peut être limitée dans certaines situations.

La fonction Pilot Assist est une aide au conducteur appréciable dans de nombreuses situations. Cependant et dans toutes les situations, le conducteur est toujours responsable du maintien d'une distance de sécurité avec son environnement ainsi que de se positionner en toute sécurité sur la voie.

IMPORTANT

Pilot Assist peut être désactivé ou présenter une dégradation de son fonctionnement si :

- le marquage au sol est usé, absent ou si les lignes se croisent.
- les séparations des voies sont confuses, par exemple si les voies se divisent/se rencontrent ou sur les voies de décélération avec plusieurs marquages au sol différents.
- en présence de bords ou d'autres lignes que la délimitation des voies de circulation sur/près de la chaussée bordure de trottoir, raccords ou réparations du revêtement de la chaussée, accotements ou ombres franches.
- la voie de circulation est étroite ou sinueuse.
- par mauvais temps, incluant pluie, neige, brouillard, neige fondue ou visibilité réduite avec mauvaises conditions lumineuses, contre-jour, chaussée mouillée, etc.

Le conducteur doit également garder à l'esprit que Pilot Assist a les limites suivantes :

- Les bordures de trottoir hautes, barrières, obstacles installés temporairement (cônes, barrières, etc.) ne sont pas détectés. La détection de ces objets peut être mal interprétée par le système qui les

considérera comme un marquage au sol, entraînant un risque de contact physique entre la voiture et ces éléments. Le conducteur doit veiller lui-même à maintenir une distance adéquate entre la voiture et les obstacles concernés.

- L'unité caméra/radar ne peut pas détecter tous les objets ou obstacles de l'environnement routier comme les trous dans la chaussée, les obstacles immobiles ou les objets qui bloquent partiellement ou entièrement la route.
- Pilot Assist ne "voit" pas les piétons, les animaux, etc.
- La force d'intervention recommandée de la fonction, dans la direction, est limitée ; ce qui signifie qu'elle ne peut pas toujours aider le conducteur à contrôler la voiture afin de la maintenir dans la voie de circulation.

Le conducteur a toujours la possibilité de corriger ou d'ajuster l'actuelle intervention du Pilot Assist et de tourner lui-même le volant dans la position souhaitée.

Routes en pente et/ou fortes charges

N'oubliez pas que le Pilot Assist est d'abord prévu pour une utilisation en conduite sur des chaussées planes. La fonction peut rencontrer des difficultés pour maintenir la bonne distance au véhicule qui précède en pente, avec une forte

charge ou avec une remorque/caravane. Soyez donc d'autant plus prudent et prêt à freiner.

Divers

NOTE

La fonction utilise la caméra de la voiture qui présente certaines limites générales. Référez-vous à la section "Limites de la caméra".

NOTE

La fonction utilise le radar de la voiture qui présente certaines limites générales. Référez-vous à la section "Limites du radar".

Informations associées

- Pilot Assist* (p. 299)
- Activer et mettre en service le Pilot Assist* (p. 302)
- Régler la distance temporelle pour le Pilot Assist* (p. 303)
- Désactiver/réactiver le Pilot Assist* (p. 304)
- Freinage automatique avec Pilot Assist* (p. 305)
- Limites pour la caméra (p. 313)
- Limites de l'unité radar (p. 308)

Unité radar

L'unité radar est utilisée par plusieurs systèmes d'aide à la conduite, avec pour objectif de détecter d'autres véhicules.

Le radar est utilisé pour les fonctions suivantes :

- Contrôle de la distance*
- Régulateur adaptatif de vitesse et de distance*
- Pilot Assist*
- City Safety

Une modification du radar peut rendre son utilisation illégale.

Informations associées

- Limites de l'unité radar (p. 308)
- Homologation de type pour l'unité radar (p. 311)
- Contrôle de la distance* (p. 319)
- Régulateur adaptatif de vitesse et de distance* (p. 287)
- Pilot Assist* (p. 299)
- City Safety (p. 322)

Limites de l'unité radar

Le radar a quelques limitations - ce qui limite également les fonctions qui l'utilisent.

Unité bloquée



La zone indiquée ne doit pas être couverte (ni autocollant, ni aucun autre objet, etc.).

Le radar est placé à l'intérieur de la partie supérieure du pare-brise avec la caméra de la voiture.

! IMPORTANT

Ne placez, collez et n'installez rien sur le pare-brise (ni à l'intérieur ni à l'extérieur), dans la zone située devant ou autour de l'unité caméra/radar. Cela risquerait de perturber les fonctions utilisant la caméra/le radar.



Ce symbole et le message **Capteur pare-brise Capteur bloqué. Voir le manuel.** sur l'écran conducteur signifient que la caméra et le radar ne peuvent pas détecter les véhicules qui précèdent la voiture.

Le tableau suivant des exemples de causes possibles de l'affichage du message et la mesure à prendre:

Cause	Mesure
La zone devant la caméra et le radar sur le pare-brise est sale ou recouverte de glace ou de neige.	Nettoyez la zone devant la caméra et le radar sur le pare-brise pour éliminer saleté, glace et neige.
Un brouillard épais, la neige et la pluie battante peuvent bloquer les signaux radar ou la visibilité pour la caméra.	Aucune mesure. Parfois, l'unité peut ne pas fonctionner en cas de fortes intempéries.
L'eau ou la neige sur la chaussée tourbillonne et bloque les signaux du radar ou la visibilité pour la caméra.	Aucune mesure. Parfois, l'unité peut ne pas fonctionner si la chaussée est très mouillée ou s'il y a beaucoup de neige.
De la saleté s'est déposée entre la caméra/l'unité radar et la face intérieure du pare-brise.	Confiez le nettoyage du pare-brise à l'intérieur du boîtier de l'unité à un atelier. Un atelier Volvo agréé est recommandé.

i NOTE

Maintenez la surface du pare-brise située devant l'unité caméra/radar propre.

La capacité du radar à détecter un véhicule qui précède est fortement réduite si :

- la vitesse du véhicule qui précède diffère trop de celle de votre voiture

Champ de vision limité

Le champ de vision du radar est limité. Dans certaines situations, le véhicule peut être détecté trop tard voire pas du tout.

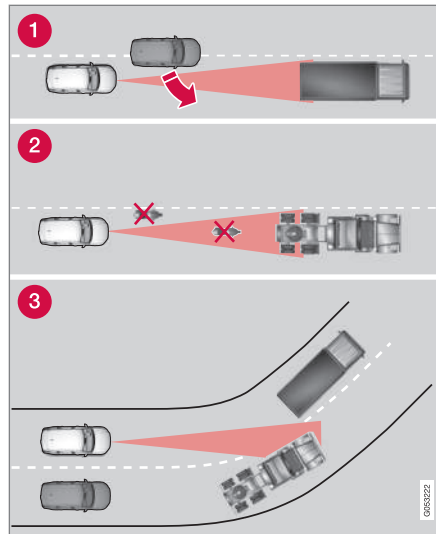

Champ de vision du radar.

- Parfois, le radar détectera tardivement un véhicule proche, un véhicule qui se place entre vous et le véhicule qui se trouvait devant vous, par exemple.
- Les petits véhicules, comme les motos, ou les véhicules qui ne circulent pas au centre du couloir de circulation risquent de ne pas être détectés.
- Dans les virages, le radar peut détecter un autre véhicule ou perdre le véhicule détecté.

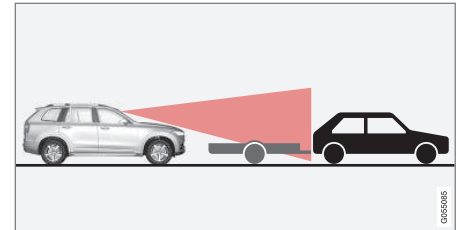

Remorque basse dans l'ombre du radar.

Les remorques basses peuvent aussi être difficiles à détecter ou pas détectées du tout - le conducteur doit par conséquent être particulièrement vigilant en cas d'arrêt derrière ce type de véhicule.

Températures élevées

A des températures d'habitacle très élevées, la caméra et l'unité radar peuvent être momentanément désactivées durant environ 15 minutes après le démarrage du moteur afin de protéger l'électronique. Une fois la température suffisamment descendue, la caméra ainsi que l'unité radar se réactivent automatiquement.

Pare-brise endommagé

! IMPORTANT

Si une fissure, une rayure ou un éclat se produit sur la zone du pare-brise située devant l'une des "fenêtres" de l'unité caméra/radar sur une surface d'environ 0,5 x 3,0 mm (ou supérieure), contactez un atelier pour faire remplacer le pare-brise. Un atelier Volvo agréé est recommandé.

Si aucune mesure n'est prise, les performances des systèmes d'assistance au conducteur qui utilisent le radar risquent d'être réduites.

Pour éviter que les systèmes d'assistance au conducteur qui utilisent le radar ne fonctionnent de façon incorrecte, limitée voire pas du tout, les conditions suivantes doivent être respectées :

- Volvo recommande de **ne pas** réparer les fissures, les rayures ni les éclats dans la zone située devant l'unité caméra/radar. Il convient de remplacer le pare-brise.
- Avant de remplacer le pare-brise, prenez contact avec un atelier Volvo agréé afin de vous assurer que le pare-brise commandé est le bon.
- Il convient de poser des essuie-glaces homologués par Volvo ou de même type en cas de remplacement.

! IMPORTANT

Lors du remplacement du pare-brise, il est nécessaire de ré-étalonner l'unité caméra/radar (opération à confier à un atelier) afin de garantir le bon fonctionnement des systèmes utilisant le radar et la caméra. Un atelier Volvo agréé est recommandé.

Entretien

Pour que fonctionnent correctement le radar et l'unité de la caméra, le pare-brise doit être nettoyé régulièrement devant l'unité pour éliminer la saleté, la glace et la neige. Utilisez de l'eau et du shampoing pour voiture.

i NOTE



La saleté, la glace et la neige sur l'unité caméra/radar réduisent l'efficacité de la fonction et empêchent la mesure.

Informations associées

- Unité radar (p. 307)
- Limites pour la caméra (p. 313)
- Limites du contrôle de la distance* (p. 321)
- Limites du régulateur adaptatif de vitesse* (p. 297)
- Limites de Pilot Assist* (p. 306)
- Limites de City Safety (p. 328)

Homologation de type pour l'unité radar

L'homologation de type du système de radar de la voiture est présentée dans le tableau suivant.

Marché	Symbole	Homologation de type
Europe		Hereby, Delphi Electronics & Safety declares that L2C0054TR / L2C0055TR are in compliance with the essential requirements and other relevant provisions of Directive 1999/5/EC. The Declaration of Conformity may be consulted at Delphi Electronics & Safety / 2151 E. Lincoln Road / Kokomo, Indiana 46902 USA
Indonésie		37295/POSTEL/2014 4927
Jordanie		Type Approval No.: TRC/LPD/2014/255 Equipment Type: Low Power Device (LPD)
Maroc		AGREE PAR L'ANRT MAROC NUMÉRO D'AGRÉMENT: MR 9792 ANRT 2014 DATE D'AGRÉMENT: 13/11/2014
Singapour		Complies with IDA Standards DA105753
Afrique du Sud		TA-2014/1824 APPROVED

Informations associées

- Unité radar (p. 307)
- Limites de l'unité radar (p. 308)

Caméra

La caméra est utilisée par plusieurs systèmes d'aide à la conduite. Elle a pour tâche de détecter par exemple les marquages latéraux au sol ou les panneaux de signalisation.

La caméra est utilisée pour les fonctions suivantes :

- Assistant de sortie de voie
- Driver Alert Control
- Pilot Assist*
- City Safety
- Informations sur la signalisation routière
- Feux de route automatiques

Informations associées

- Limites pour la caméra (p. 313)
- Assistance de sortie de voie* (p. 334)
- City Safety (p. 322)
- Driver Alert Control (p. 332)
- Pilot Assist* (p. 299)
- Informations sur la signalisation routière* (p. 316)
- Allumer/éteindre les feux de route (p. 144)

Limites pour la caméra

La caméra a quelques limitations - ce qui limite également les fonctions qui l'utilisent.

Visibilité réduite

La caméra est limitée tout comme l'œil humain, c'est-à-dire qu'il "voit" moins bien dans l'obscurité, en cas de forte chute de neige ou de pluie ou de brouillard épais par exemple. Dans de telles conditions, les fonctions associées à la caméra peuvent être considérablement réduites voire provisoirement désactivées.

Un fort contre-jour, des reflets sur la chaussée, une chaussée sale ou un marquage au sol imprécis peuvent aussi réduire considérablement les fonctions qui utilisent la caméra : pour détecter les voies, les piétons, les cyclistes et les autres véhicules par exemple.

Unité bloquée



La zone indiquée ne doit pas être couverte (ni autocollant, ni aucun autre objet, etc.).

La caméra est placée à l'intérieur de la partie supérieure du pare-brise avec l'unité radar de la voiture.

! IMPORTANT

Ne placez, collez et n'installez rien sur le pare-brise (ni à l'intérieur ni à l'extérieur), dans la zone située devant ou autour de l'unité caméra/radar. Cela risquerait de perturber les fonctions utilisant la caméra/le radar.



Ce symbole et le message **Capteur pare-brise Capteur bloqué. Voir le manuel.** sur l'écran conducteur signifient que la caméra et le radar ne peuvent pas détecter les véhicules qui précèdent la voiture.

Le tableau suivant des exemples de causes possibles de l'affichage du message et la mesure à prendre:

Cause	Mesure
La zone devant la caméra et le radar sur le pare-brise est sale ou recouverte de glace ou de neige.	Nettoyez la zone devant la caméra et le radar sur le pare-brise pour éliminer saleté, glace et neige.
Un brouillard épais, la neige et la pluie battante peuvent bloquer les signaux radar ou la visibilité pour la caméra.	Aucune mesure. Parfois, l'unité peut ne pas fonctionner en cas de fortes intempéries.

Cause	Mesure
L'eau ou la neige sur la chaussée tourbillonne et bloque les signaux du radar ou la visibilité pour la caméra.	Aucune mesure. Parfois, l'unité peut ne pas fonctionner si la chaussée est très mouillée ou s'il y a beaucoup de neige.
De la saleté s'est déposée entre la caméra/l'unité radar et la face intérieure du pare-brise.	Confiez le nettoyage du pare-brise à l'intérieur du boîtier de l'unité à un atelier. Un atelier Volvo agréé est recommandé.

NOTE

Maintenez la surface du pare-brise située devant l'unité caméra/radar propre.

Températures élevées

A des températures d'habitacle très élevées, la caméra et l'unité radar peuvent être momentanément désactivées durant environ 15 minutes après le démarrage du moteur afin de protéger l'électronique. Une fois la température suffisamment descendue, la caméra ainsi que l'unité radar se réactivent automatiquement.

Pare-brise endommagé

IMPORTANT

Si une fissure, une rayure ou un éclat se produit sur la zone du pare-brise située devant l'une des "fenêtres" de l'unité caméra/radar sur une surface d'environ 0,5 x 3,0 mm (ou supérieure), contactez un atelier pour faire remplacer le pare-brise. Un atelier Volvo agréé est recommandé.

Si aucune mesure n'est prise, les performances des systèmes d'assistance au conducteur qui utilisent le radar risquent d'être réduites.

Pour éviter que les systèmes d'assistance au conducteur qui utilisent le radar ne fonctionnent de façon incorrecte, limitée voire pas du tout, les conditions suivantes doivent être respectées :

- Volvo recommande de **ne pas** réparer les fissures, les rayures ni les éclats dans la

zone située devant l'unité caméra/radar. Il convient de remplacer le pare-brise.

- Avant de remplacer le pare-brise, prenez contact avec un atelier Volvo agréé afin de vous assurer que le pare-brise commandé est le bon.
- Il convient de poser des essuie-glaces homologués par Volvo ou de même type en cas de remplacement.

IMPORTANT

Lors du remplacement du pare-brise, il est nécessaire de ré-étalonner l'unité caméra/radar (opération à confier à un atelier) afin de garantir le bon fonctionnement des systèmes utilisant le radar et la caméra. Un atelier Volvo agréé est recommandé.

Entretien

Pour que fonctionnent correctement le radar et l'unité de la caméra, le pare-brise doit être nettoyé régulièrement devant l'unité pour éliminer la

saleté, la glace et la neige. Utilisez de l'eau et du shampoing pour voiture.

i NOTE

La saleté, la glace et la neige sur l'unité caméra/radar réduisent l'efficacité de la fonction et empêchent la mesure.

Informations associées

- Caméra (p. 312)
- Limites de l'unité radar (p. 308)
- Assistance de sortie de voie* (p. 334)
- Limites de Driver Alert Control (p. 333)
- Limites de Pilot Assist* (p. 306)
- Limites de City Safety (p. 328)
- Limites de la fonction d'informations sur la signalisation routière* (p. 319)

Informations sur la signalisation routière*

La fonction d'informations sur la signalisation routière (Road Sign Information – RSI) aide le conducteur à garder en mémoire la limitation de vitesse ainsi que les interdictions indiquées par les panneaux routiers.

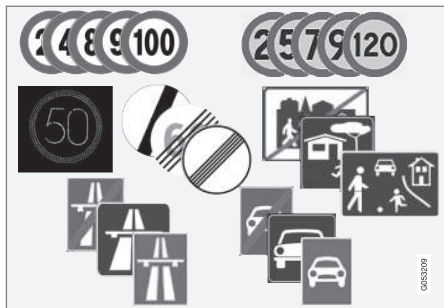

Exemple de panneaux³ "lisibles".

La fonction RSI indique par exemple la vitesse autorisée, l'entrée ou la sortie d'une autoroute, une interdiction de dépassement ou une voie à sens unique.

Si des panneaux indiquant une autoroute et une limitation de vitesse apparaissent simultanément, le RSI choisit de présenter le symbole du panneau de limitation de vitesse.

³ Les panneaux routiers varient selon les marchés. Les illustrations de ce manuel ne sont que des exemples.

⁴ Les panneaux routiers varient selon les marchés. Les illustrations de ce manuel ne sont que des exemples.

⚠ ATTENTION

RSI ne fonctionne pas dans toutes les situations. Il est uniquement destiné à servir d'assistance complémentaire.

Le conducteur est toujours responsable de la sécurité lorsqu'il conduit son véhicule et du respect de la loi et du code de la route.

Informations associées

- Affichage des panneaux avec la fonction Informations sur la signalisation routière (p. 316)
- Activer/désactiver l'Information sur la signalisation routière (p. 318)
- Limites de la fonction d'informations sur la signalisation routière* (p. 319)

Affichage des panneaux avec la fonction Informations sur la signalisation routière

La fonction Information sur la signalisation routière (Road Sign Information - RSI) enregistre et affiche les panneaux de signalisation de différentes manières en fonction de la signalisation et de la situation.

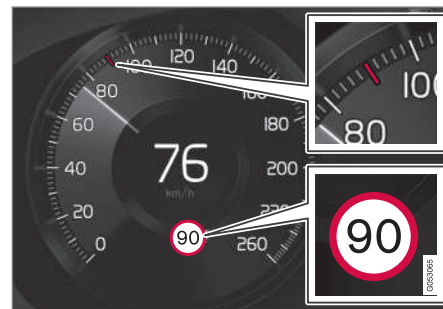

Exemple d'informations enregistrées relatives à la vitesse⁴.

Lorsque le RSI enregistre un panneau routier indiquant une limitation de vitesse, le panneau apparaît sur l'écran conducteur sous la forme d'un symbole et un repère rouge s'allume sur les graduations du compteur de vitesse.



Le symbole de la limitation de vitesse peut éventuellement être accompagné d'un panneau complémentaire indiquant une interdiction (dépassement ou sens unique par exemple).

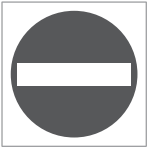

Si vous entrez dans une rue à sens unique, vous serez averti par le clignotement du panneau sur l'écran conducteur.

Fin de limitation ou d'autoroute

Si le RSI détecte un panneau qui peut impliquer la fin d'une limitation de vitesse (fin d'autoroute par exemple), l'écran conducteur affichera le panneau routier correspondant pendant 10 à 30 secondes.

Exemples de tels panneaux :

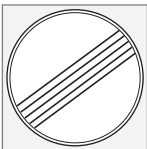

Fin de toutes les limitations.



Fin d'autoroute.

Les informations concernant la signalisation sont alors masquées jusqu'à ce qu'un autre panneau relatif à la vitesse soit détecté.

Panneaux auxiliaires

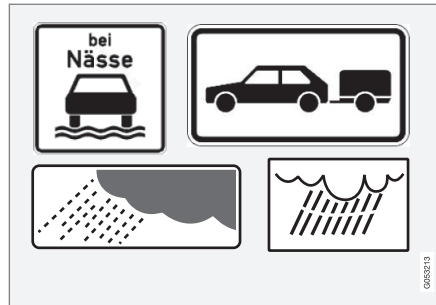

Exemples de panneaux auxiliaires⁴.

Il peut arriver que plusieurs limitations de vitesse soient appliquées à une seule et même route. Dans ce cas, un panneau auxiliaire indique les conditions qui concernent chaque limitation. Il peut s'agir de portions de route particulièrement

accidentogènes par temps de pluie et/ou brouillard.

Les panneaux auxiliaires concernant la pluie n'apparaissent que lorsque les essuie-glaces sont utilisés.

Si un véhicule est attelé à la voiture et que vous passez un panneau routier avec la précision "véhicule attelé", la vitesse correspondante s'affichera sur l'écran conducteur.

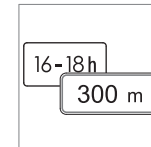

Par exemple, certaines vitesses ne sont valables que sur une certaine distance ou pendant une certaine période de la journée. Le conducteur est informé des conditions grâce à un panneau complémentaire situé

sous le panneau de limitation de vitesse. Le symbole complémentaire sur l'écran conducteur indique soit "DIST" soit "TIME".

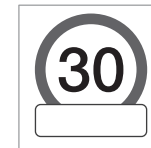

Un panneau complémentaire symbolisé par un cadre vide sous le panneau de limitation de vitesse sur l'écran conducteur signifie que RSI a détecté un panneau comportant des informations complémentaires

à la limitation actuelle de vitesse.

⁴ Les panneaux routiers varient selon les marchés. Les illustrations de ce manuel ne sont que des exemples.

Informations associées

- Informations sur la signalisation routière* (p. 316)
- Activer/désactiver l'Information sur la signalisation routière (p. 318)
- Limites de la fonction d'informations sur la signalisation routière* (p. 319)

Activer/désactiver l'Information sur la signalisation routière

La fonction Information sur la signalisation routière (Road Sign Information - RSI) peut être activée/désactivée.

Activer/désactiver l'Information sur la signalisation routière



La fonction est activée/désactivée dans la vue Fonctions de l'écran central.

- Appuyez sur le bouton **Road Sign Information** de la vue Fonctions.
 - > RSI est activée/désactivée et le témoin du bouton s'allume en vert/gris.

Activer/désactiver l'avertissement de vitesse

Vous pouvez choisir si l'avertissement de vitesse doit être activé/désactivé. Une fois activé, l'écran affiche un avertissement dès que la limite de vitesse est dépassée. Cet avertissement se manifeste par le clignotement du symbole indiquant la limitation de vitesse lorsque celle-ci est dépassée.

1. Appuyez sur **Paramètres** de la Vue principale de l'écran central.

2. Appuyez sur **My Car** → **IntelliSafe** → **Road Sign Information**.
3. Sélectionnez **Alerte limite de vitesse** pour activer/désactiver l'avertissement de vitesse.
 - > Si la fonction est activée, un sélecteur de vitesse s'affiche.
4. Ajuster la limite de vitesse déclenchant l'avertissement à l'aide de la flèche haut/bas.

Activer/désactiver l'avertissement sonore

Il est possible de choisir un avertissement sonore en lien avec l'activation/désactivation de l'avertissement de vitesse.

1. Appuyez sur **Paramètres** de la Vue principale de l'écran central.
2. Appuyez sur **My Car** → **IntelliSafe** → **Road Sign Information**.
3. Sélectionnez **Avertissement audio** pour activer/désactiver l'avertissement sonore.

Informations associées

- Informations sur la signalisation routière* (p. 316)
- Affichage des panneaux avec la fonction Informations sur la signalisation routière (p. 316)
- Limites de la fonction d'informations sur la signalisation routière* (p. 319)

Limites de la fonction d'informations sur la signalisation routière*

La fonction Information sur la signalisation routière (Road Sign Information - RSI) peut souffrir d'une fonctionnalité limitée dans certaines situations.

Exemples de ce qui peut contribuer à réduire la fonction du RSI :

- Panneaux décolorés
- Panneaux placés dans un virage
- Panneaux tordus ou endommagés
- Panneaux placés très haut par rapport au niveau de la chaussée
- Panneaux entièrement/partiellement masqués ou mal placés
- Panneaux partiellement ou entièrement couverts de givre, de neige et/ou de saleté

i NOTE

Certains types de porte-vélo (connectés à la prise de véhicule attelé) peuvent être considérés comme un véhicule attelé par la fonction RSI. Dans ce cas, la vitesse indiquée au conducteur peut être incorrecte.

i NOTE

La fonction utilise la caméra de la voiture qui présente certaines limites générales. Référez-vous à la section "Limites de la caméra".

Informations associées

- Informations sur la signalisation routière* (p. 316)
- Activer/désactiver l'Information sur la signalisation routière (p. 318)
- Affichage des panneaux avec la fonction Informations sur la signalisation routière (p. 316)
- Limites pour la caméra (p. 313)

Contrôle de la distance*

La fonction Alerte de distance (Distance Alert) avertit le conducteur lorsque la distance temporelle au véhicule qui précède est trop courte.

Le contrôle de la distance est actif lorsque la vitesse est supérieure à 30 km/h et ne réagit qu'aux véhicules qui précèdent la voiture et qui roulent dans la même direction. Pour les véhicules lents, à l'arrêt ou circulant en sens inverse, aucune information n'est fournie.

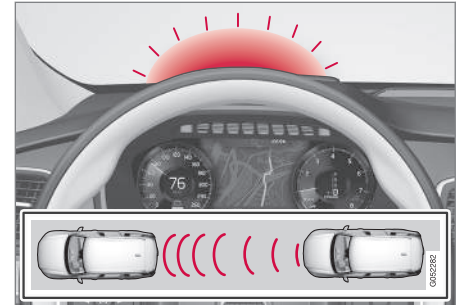

Feux de détresse.

Un signal d'avertissement lumineux apparaît sur le pare-brise pour indiquer que la distance temporelle avec le véhicule qui précède est inférieure à la valeur présélectionnée.

Si la voiture est équipée d'un affichage tête haute*, l'avertissement est affiché sur le pare-

brise à l'aide d'une icône représentant deux voitures.

i NOTE

Le contrôle de la distance est désactivé lorsque le régulateur adaptatif de vitesse est activé.

⚠ ATTENTION

Le contrôle de la distance ne réagit que si la distance au véhicule qui précède est plus courte que la valeur réglée. La vitesse de votre voiture n'a aucune importance.

Informations associées

- Activer/désactiver et régler la distance temporelle pour l'alerte de distance* (p. 320)
- Limites du contrôle de la distance* (p. 321)
- Affichage Head-up* (p. 114)
- Régulateur adaptatif de vitesse et de distance* (p. 287)

Activer/désactiver et régler la distance temporelle pour l'alerte de distance*

La fonction Alerte de distance (Distance Alert) peut être activée/désactivée et réglée pour différentes distances temporelles.

Activer/désactiver l'Alerte de distance



La fonction est activée/désactivée dans la vue Fonctions de l'écran central.

- Appuyez sur le bouton **Distance Alert** de la vue Fonctions.
 - > L'alerte de distance est activée/désactivée et le témoin du bouton s'allume en vert/gris.

Régler la distance temporelle pour l'alerte de distance

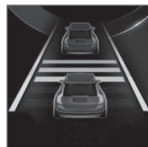

Il est possible de choisir parmi différentes distances temporelles au véhicule qui précède. Elles sont représentées sur l'écran conducteur par des traits horizontaux (entre 1 et 5) - plus ils sont nombreux, plus la

distance temporelle est longue. Un trait correspond à environ 1 seconde jusqu'au véhicule qui précède et 5 traits à environ 3 secondes.

Le même symbole apparaît aussi lorsque la fonction du régulateur adaptatif de vitesse est activée.

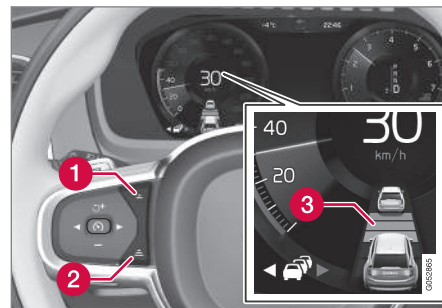

Commande de la distance temporelle.

- 1** Réduire la distance temporelle
 - 2** Augmenter la distance temporelle
 - 3** Indicateur de distance
- Appuyez sur la commande au volant (1) ou (2) pour réduire ou augmenter la distance temporelle.
 - > L'indicateur de distance (3) affiche la distance temporelle actuelle.

i NOTE

Pour une distance temporelle donnée, plus la vitesse est élevée et plus la distance en mètres est longue.

La distance temporelle paramétrée est également utilisée par la fonction Régulateur adaptatif de vitesse.

Utilisez uniquement la distance temporelle autorisée par la législation routière locale.

Informations associées

- Contrôle de la distance* (p. 319)
- Limites du contrôle de la distance* (p. 321)
- Régulateur adaptatif de vitesse et de distance* (p. 287)

Limites du contrôle de la distance*

La fonction Alerte distance (Distance Alert) peut souffrir d'une fonctionnalité limitée dans certaines situations.

i NOTE

La lumière forte du soleil, les reflets, les fortes variations lumineuses et le port de lunettes de soleil peuvent empêcher de voir l'avertissement sur le pare-brise.

Le mauvais temps et les routes sinueuses peuvent affecter les capacités du radar à détecter les véhicules qui vous précèdent.

La taille du véhicule est aussi un facteur important pour la détection (les motos par exemples). Ce problème peut faire que le témoin d'avertissement s'allume à une distance plus courte que celle réglée ou à l'absence totale d'avertissement.

Des vitesses très élevées peuvent aussi entraîner l'allumage du témoin à des distances plus courtes que celle réglée en raison des limites de la portée du capteur.

i NOTE

La fonction utilise le radar de la voiture qui présente certaines limites générales. Référez-vous à la section "Limites du radar".

Informations associées

- Contrôle de la distance* (p. 319)
- Activer/désactiver et régler la distance temporelle pour l'alerte de distance* (p. 320)
- Limites de l'unité radar (p. 308)

City Safety

City Safety avertit le conducteur de la présence de piétons, de cyclistes et de véhicules par des signaux visuels et acoustiques. La voiture freine automatiquement si le conducteur ne réagit pas à temps.

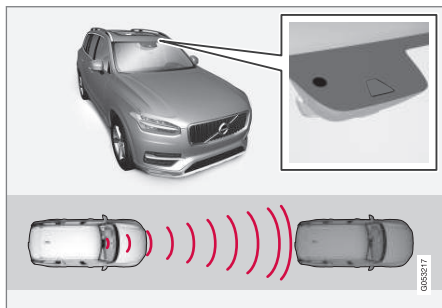

Emplacement de l'unité de radar et de la caméra.

City Safety peut empêcher une collision ou en réduire la vitesse.

City Safety est un assistant qui avertit le conducteur en cas de risque de collision avec un piéton, un cycliste ou un autre véhicule.

La fonction City Safety est une fonction qui peut aider le conducteur à éviter une collision dans les embouteillages par exemple, lorsque les changements dans la circulation en aval combinés à l'inattention peuvent entraîner un incident.

Cette fonction aide le conducteur en freinant la voiture automatiquement lorsqu'elle détecte le risque imminent d'une collision et que le conducteur ne réagit pas lui-même à temps en freinant et/ou en agissant sur la direction.

City Safety active un freinage court et puissant et arrête la voiture normalement juste derrière le véhicule qui précède. Pour la majorité des conducteurs, cette situation est considérablement différente d'un style de conduite normal et peut être désagréable.

City Safety est activé dans les cas où le conducteur devrait déjà avoir commencé à freiner. Ainsi, cette fonction ne peut pas assister le conducteur dans toutes les situations.

City Safety est conçu pour être activé aussi tard que possible pour éviter toute intervention inutile.

Le conducteur et les passagers ne remarquent le système City Safety qu'en cas de situation très proche d'une collision.

City Safety peut réduire la vitesse jusqu'à 50 km/h et ainsi éviter une collision avec le véhicule qui précède ou un vélo. Pour un piéton, City Safety peut réduire la vitesse jusqu'à 45 km/h.

Si la différence de vitesse entre les véhicules est supérieure à 50 km/h, City Safety ne pourra pas seul empêcher la collision. Pour éviter une collision, le conducteur doit freiner plus tôt.

ATTENTION

City Safety ne doit pas servir à modifier le mode de conduite du conducteur. Si le conducteur ne se fie qu'au système et laisse City Safety freiner, une collision finira par se produire, tôt ou tard.

Limitations relatives au marché

City Safety n'est pas disponibles dans tous les pays. Si City Safety n'apparaît pas dans le menu de l'écran central de **Paramètres**, la voiture n'est pas équipée de la fonction.

Chemin de recherche du menu principal :

Paramètres → **My Car** → **IntelliSafe**

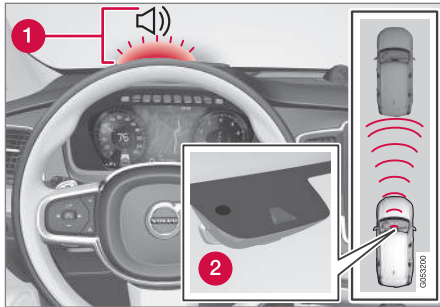
Vue d'ensemble

Vue d'ensemble des fonctions.

- 1 Avertissement audiovisuel an cas de risque de collision
- 2 Mesure de la distance avec caméra et unité radar

City Safety déclenche trois systèmes dans l'ordre suivant :

1. Système d'anticipation de collision
2. Assistance au freinage
3. Frein automatique

Système d'anticipation de collision

Le conducteur est d'abord averti de l'imminence d'une collision.

City Safety peut détecter les piétons, les cyclistes et les véhicules à l'arrêt ou qui roule dans le même sens que votre véhicule.

En cas de risque de collision avec un piéton, un cycliste, un véhicule ou un véhicule en sens inverse tel que décrit dans la section "City Safety", le conducteur est averti par un témoin d'avertissement rouge clignotant (1), un signal sonore et un avertissement haptique sous la forme d'une pulsation de freinage. En cas de faible vitesse, de puissant freinage de la part du conducteur ou d'accélération, l'avertissement haptique n'a pas lieu. L'intensité de la pulsation de freinage varie selon la vitesse de la voiture.

Assistance au freinage

Si le risque de collision augmente encore après l'avertissement de collision, l'assistance de freinage est déclenchée.

L'assistance de freinage amplifie le freinage du conducteur si le système estime que le freinage n'est pas suffisant pour éviter la collision.

Frein automatique

Au dernier moment, la fonction de freinage automatique est activée.

À ce moment, si le conducteur n'a pas commencé une manœuvre d'évitement et si le risque de collision est imminent, la fonction de freinage automatique intervient, que le conducteur freine ou non. Le freinage a lieu avec pleine puissance pour réduire la vitesse de collision ou avec une puissance limitée si elle suffit à éviter la collision.

En même temps que la fonction de freinage automatique entre en action, les tendeurs de ceinture peuvent s'activer, voir la section "Ten-

deur de ceinture de sécurité" pour plus d'informations.

Dans certaines situations, le frein automatique peut commencer à intervenir avec un léger freinage pour ensuite freiner avec la puissance maximale.

Lorsque City Safety a évité une collision avec un obstacle immobile, la voiture reste immobile en attente d'une intervention active du conducteur. Si la voiture a été freinée à cause d'un véhicule plus lent, la vitesse est réduite pour atteindre celle du véhicule qui précède.

Un freinage en cours peut toujours être interrompu en appuyant fortement sur la pédale d'accélérateur.

i NOTE

Les feux stop s'allument lorsque City Safety™ freine.

Lorsque City Safety est activé et freine, l'écran conducteur affiche un message indiquant que la fonction est/a été active.

ATTENTION

City Safety est un système d'assistance au conducteur et ne fonctionne pas dans toutes les situations de conduite, de circulation ni pour toutes les conditions météorologiques et l'état de la chaussée.

Les avertissements ne sont émis qu'en cas de risque élevé de collision. Cette section ainsi que celle intitulée "Limites de City Safety" présentent les limites du système que le conducteur doit connaître avant d'utiliser City Safety.

L'avertissement et l'intervention du freinage pour les piétons et les cyclistes sont désactivés aux vitesses supérieures à 80 km/h.

La fonction de freinage automatique de City Safety peut empêcher une collision ou réduire la vitesse au moment de la collision. Afin d'assurer un effet total du freinage, le conducteur doit toujours appuyer sur la pédale de frein, même si le frein automatique est en action.

City Safety n'active pas le freinage automatique en cas de forte accélération.

Le conducteur est toujours responsable du maintien de la distance correcte et du respect des vitesses. N'attendez jamais l'intervention du système d'anticipation de collision ou de City Safety.

Informations associées

- Régler la distance d'avertissement pour City Safety (p. 324)
- Détection d'obstacle avec City Safety (p. 325)
- City Safety pour couper la route (p. 327)
- Limites de City Safety (p. 328)
- Symboles et messages pour le City Safety (p. 330)
- Rear Collision Warning (p. 331)
- Tendeur de ceinture de sécurité (p. 59)

Régler la distance d'avertissement pour City Safety

City Safety est toujours activé, mais il est possible de régler la distance d'avertissement pour la fonction.

NOTE

La fonction City Safety ne peut pas être désactivée. Elle est automatiquement activée au démarrage du moteur et le reste jusqu'à l'arrêt du moteur.

La distance d'avertissement détermine la sensibilité du système et la distance pour laquelle l'avertissement visuel, sonore et haptique doit se déclencher.

Si les avertissements sont trop fréquents et gênants, il est possible de réduire la distance d'avertissement. Dans ce cas, le système avertit plus tard, ce qui permet de réduire le nombre d'avertissements.

1. Appuyez sur **Paramètres** de la Vue principale de l'écran central.
2. Appuyez sur **My Car** → **IntelliSafe**.
3. Sous **City Safety**, sélectionnez **Tard**, **Normal** ou **Tôt** pour régler la distance d'avertissement souhaitée.

Essayez tout d'abord avec **Tôt**. Si ce réglage entraîne de trop nombreux avertissements qui,

dans certaines situations, peuvent être énervants, passez au réglage **Normal**.

La distance d'avertissement **Tard** ne doit être utilisée que dans des situations exceptionnelles, par exemple en cas de conduite dynamique.

i NOTE

City Safety avertit le conducteur en cas de risque de collision, mais il ne peut pas réduire le temps de réaction du conducteur.

Pour un fonctionnement efficace de City Safety, nous vous recommandons de toujours rouler avec la distance d'avertissement réglée sur **Tôt**.

i NOTE

Même si la distance d'avertissement est réglée sur **Tôt**, les avertissements peuvent parfois être perçus comme tardifs. Par exemple en cas de différence de vitesse importante ou si le véhicule qui vous précède freine brusquement.

i NOTE

L'avertissement avec les clignotants de Rear Collision Warning est désactivé si la distance d'avertissement si le système d'anticipation de collision est réglé sur le niveau le plus bas "**Tard**" (référez-vous à la section "Régler la distance d'avertissement de City Safety").

Les fonctions incluant la tension des ceintures de sécurité et le freinage demeurent toutefois actives.

⚠ ATTENTION

Aucun système automatique ne peut garantir à 100 % un fonctionnement correct dans toutes les situations. Ne testez donc jamais le système City Safety sur des personnes ou des véhicules. Risque de blessures graves et danger de mort.

Informations associées

- City Safety (p. 322)
- Rear Collision Warning (p. 331)

Détection d'obstacle avec City Safety

Les obstacles qui peuvent être détectés par City Safety sont les véhicules, les cyclistes et les piétons.

Véhicule

City Safety™ détecte la plupart des véhicules, immobiles ou en mouvement dans la même direction que votre voiture ainsi que les véhicules décrits dans la section City Safety roulant en sens inverse.

Pour que City Safety™ puisse détecter un véhicule dans l'obscurité, ses combinés de lanterne avant et arrière doivent être allumés.

Cycliste

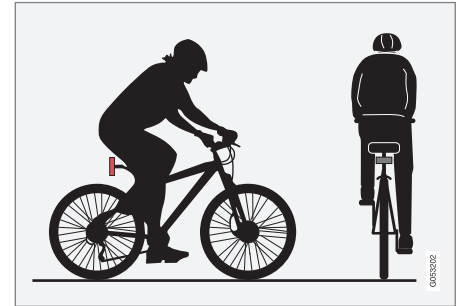

Exemple parfait de ce que City Safety considère comme un cycliste : une silhouette claire d'un corps et d'un vélo.

Pour un fonctionnement optimal du système, il faut que la fonction qui identifie les cyclistes reçoive une information homogène d'une silhouette ayant la forme d'un corps et d'un vélo. Cela implique la possibilité de différencier le vélo, la tête, les bras, les épaules, le tronc, la partie inférieure du corps, le tout avec un comportement humain.

Si la majeure partie du corps du cycliste ou du vélo ne peut pas être décelée par la caméra de la fonction, le système ne détectera pas les cyclistes.

Pour que la fonction puisse détecter les cyclistes, il doit s'agir d'une personne adulte sur un vélo de taille "adulte".

ATTENTION

City Safety est un système d'assistance.

La fonction ne peut pas détecter :

- tous les cyclistes dans toutes les situations comme les cyclistes partiellement cachés.
- cyclistes portant des vêtements qui masquent la forme du corps.
- les cyclistes portant des objets volumineux.

Le conducteur a toujours la responsabilité du déplacement de son véhicule : comportement correct, distance de sécurité adaptée à la vitesse.

Piéton

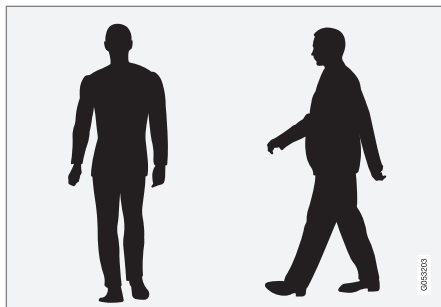

Exemples parfaits de ce que le système considère comme piéton avec une structure corporelle bien dessinée.

Pour un fonctionnement optimal du système, il faut que la fonction qui identifie les piétons reçoive une information homogène d'une silhouette. Cela implique la possibilité de différencier la tête, les bras, les épaules, le tronc, la partie inférieure du corps, le tout avec un type de comportement humain.

Pour qu'un piéton puisse être détecté, il faut qu'il y ait contraste en arrière-plan, et cela peut dépendre des vêtements, du fond, des conditions météorologiques etc. En cas de faible contraste, le piéton peut être détecté tardivement ou pas du tout, entraînant un avertissement et un freinage tardif ou inexistant.

City Safety peut détecter un piéton même dans l'obscurité, à l'aide des phares de la voiture.

ATTENTION

City Safety est un système d'assistance et ne peut pas détecter tous les piétons dans toutes les situations, par exemple :

- les piétons partiellement cachés, les personnes dont les vêtements dissimulent la silhouette ni les personnes de petite taille (moins de 80 cm).
- les piétons si le contraste avec l'arrière-plan est confus - l'avertissement et le freinage peuvent être retardés ou ne pas avoir lieu.
- les piétons qui portent de gros objets.

Le conducteur a toujours la responsabilité du déplacement de son véhicule : comportement correct, distance de sécurité adaptée à la vitesse.

Informations associées

- City Safety (p. 322)

City Safety pour couper la route

City Safety peut aider le conducteur à croiser la circulation en sens inverse à une intersection.

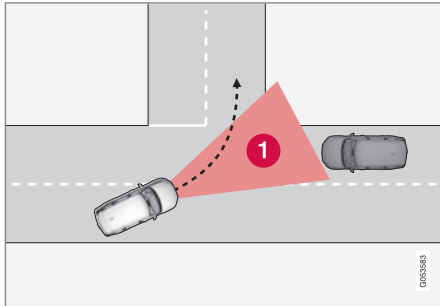

1. Secteur sur lequel City Safety peut détecter les véhicules venant en sens inverse.

Pour que City Safety puisse détecter un véhicule roulant en sens inverse qui risque d'entrer en collision, celui-ci doit passer dans le secteur que City Safety pourra analyser (illustration ci-dessus).

De plus, les conditions suivantes doivent être remplies :

- la vitesse de votre voiture doit être supérieure à 4 km/h
- les phares du véhicule arrivant en sens inverse doivent être allumés

⚠ ATTENTION

City Safety est un système d'assistance au conducteur et ne fonctionne pas dans toutes les situations de conduite, de circulation ni pour toutes les conditions météorologiques et l'état de la chaussée.

Les avertissements et l'intervention du frein en cas de risque de collision avec un véhicule arrivant en sens inverse se produisent souvent tardivement.

Le conducteur est toujours responsable du maintien de la distance correcte et du respect des vitesses. N'attendez jamais l'intervention du système d'anticipation de collision ou de City Safety.

Limitations

Dans certains cas, City Safety rencontre des difficultés pour aider le conducteur en cas de risque de collision avec un véhicule en sens inverse. Par exemple :

- en cas de chaussée glissante et lorsque le contrôle de stabilité électronique s'enclenche
- en cas de détection tardive du véhicule arrivant en sens inverse
- si le véhicule arrivant en sens inverse est caché par un autre véhicule
- si le véhicule en sens inverse effectue une manœuvre imprévue comme changer de file au dernier moment

Informations associées

- City Safety (p. 322)

Limites de City Safety

La fonctionnalité du City Safety peut être limitée dans certaines situations.

Environnement

Objet bas

Des objets suspendus (drapeau) sur les objets saillants chargés ou les accessoires tels que feux supplémentaires et pare-bufiles qui dépassent au-dessus du niveau du capot limitent la fonction.

Chaussée glissante

En cas de chaussée glissante, la distance de freinage s'allonge, ce qui a pour effet de réduire la faculté du City Safety à éviter une collision. Dans de telles situations, les freins anti-blocage et le contrôle de stabilité électronique agiront au mieux pour offrir la meilleure puissance de freinage tout en conservant la stabilité.

Contre-jour

Le signal d'avertissement visuel sur le pare-brise peut être difficile à voir en cas de forte lumière du soleil, de reflets, de port de lunettes de soleil ou si le conducteur ne regarde pas droit devant soi.

Chaleur

NOTE

Le signal d'avertissement visuel peut être temporairement mis hors service en cas de température élevée dans l'habitacle en raison de la forte lumière du soleil.

- Les avertissements peuvent ne pas apparaître si la distance est très courte ou si les mouvements de volant et pédales sont importants, en cas d'une conduite active.

Champ de vision de l'unité de radar et de la caméra.

Le champ de vision de la caméra est limité. Ainsi, dans certaines circonstances, les piétons, les cyclistes et les véhicules risquent de ne pas être détectés ou de l'être plus tard que prévu.

Les véhicules sales peuvent être détectés plus tardivement que les autres, et les motos dans l'obscurité peuvent être détectées tardivement ou pas du tout.

Si un message sur l'écran conducteur indique que le capteur de caméra et le radar sont bloqués, City Safety risque alors de connaître des difficultés pour détecter les piétons, les cyclistes et les véhicules ou les lignes au sol devant la voiture. City Safety a donc une fonctionnalité réduite.

Un message d'erreur n'apparaît pas dans toutes les situations pour lesquelles les capteurs du pare-brise sont bloqués. Le conducteur doit donc veiller à maintenir la zone du pare-brise devant la caméra et le radar propres.

IMPORTANT

L'entretien et le remplacement de composants de City Safety ne peuvent être effectués que par un atelier. Un atelier Volvo agréé est recommandé.

Intervention du conducteur

Recul

Lorsque la voiture recule, City Safety est temporairement désactivé.

Vitesse basse

City Safety n'est pas activé lorsque la vitesse est très basse (inférieure à 4 km/h). Ainsi le système n'intervient pas dans les situations où le véhicule qui précède se rapproche très lentement, lors d'une manœuvre de stationnement par exemple.

Conducteur actif

Les commandes activées par le conducteur sont toujours prioritaires, ainsi City Safety n'intervient pas ou retarde les avertissements/interventions dans les situations où le conducteur actionne clairement la direction et l'accélérateur, même si une collision est inévitable.

Un comportement actif et sensé permet de retarder l'avertissement et l'intervention du système pour éviter les avertissements inutiles.

Divers

ATTENTION

Les avertissements et le freinage peuvent être retardés, ne pas apparaître ou se déclencher inutilement si les conditions font que l'unité caméra/radar ne peut pas détecter le véhicule, le piéton ou le cycliste correctement.

Pour pouvoir détecter un véhicule la nuit, les phares et les deux arrières de celui-ci doivent être allumés et éclairer clairement.

L'unité caméra/radar a une portée limitée en ce qui concerne les piétons et les cyclistes et le système risque d'émettre des avertissements et de procéder à des freinages si la vitesse relative est inférieure à 50 km/h. Pour les véhicules à l'arrêt ou lents, les avertissements et les freinages ne sont efficaces que jusqu'à environ 70 km/h.

Les avertissements pour les véhicules immobiles ou lents peuvent être désactivés en raison de l'obscurité ou d'une mauvaise visibilité.

L'avertissement et l'intervention du freinage pour les piétons et les cyclistes sont désactivés aux vitesses supérieures à environ 80 km/h.

Ne placez, collez et n'installez rien sur le pare-brise (ni à l'intérieur ni à l'extérieur), dans la zone située devant ou autour de l'unité caméra/radar. Cela risquerait de perturber les fonctions utilisant la caméra.

NOTE

La fonction utilise la caméra de la voiture qui présente certaines limites générales. Référez-vous à la section "Limites de la caméra".

NOTE

La fonction utilise le radar de la voiture qui présente certaines limites générales. Référez-vous à la section "Limites du radar".

Informations associées

- City Safety (p. 322)
- Limites pour la caméra (p. 313)
- Limites de l'unité radar (p. 308)

Symboles et messages pour le City Safety

Divers symboles et messages concernant City Safety peuvent s'afficher sur l'écran conducteur.

Le tableau suivant montre quelques exemples.

Symbole	Message	Signification
	City Safety City Safety était activé	Lorsque City Safety freine ou a effectué un freinage automatique, un ou plusieurs symboles s'allument sur l'écran conducteur combinés à un message texte.
	City Safety Fonctionnalité réduite. Entretien nécessaire	Le système ne fonctionne pas comme il se doit. Il faut contacter un atelier - un atelier Volvo agréé est recommandé.

Informations associées

- City Safety (p. 322)

Rear Collision Warning

La fonction Rear Collision Warning (RCW) peut aider le conducteur à éviter une collision par l'arrière.

RCW est automatiquement activé à chaque démarrage du moteur et ne peut pas être désactivé.

La fonction RCW peut avertir le conducteur d'un véhicule arrivant par l'arrière du risque de collision par le clignotement intensif des clignotants.

Si la fonction RCW à une vitesse inférieure à env. 30 km/h détecte un risque de collision par l'arrière, les tendeurs agiront sur les ceintures de sécurité des sièges avant et le système de sécurité Whiplash Protection System sera activé.

Juste avant une collision, le frein de route RCW peut également être activé afin de réduire l'accélération de votre voiture vers l'avant, provoquée par la collision. Cela ne peut se produire que lorsque votre véhicule est immobilisé. Le frein de route est immédiatement desserré si la pédale d'accélérateur est enfoncée.

Limitations

Dans certains cas, le RCW peut rencontrer des difficultés à aider le conducteur en cas de risque de collision. Dans les cas suivants par ex. :

- en cas de chaussée glissante et lorsque le contrôle de stabilité électronique s'enclenche
- si le véhicule en voie de dépassement à l'arrière est détecté tardivement
- Si le véhicule en voie de dépassement à l'arrière change de file tardivement
- si le véhicule en voie de dépassement à l'arrière roule à une vitesse supérieure à 80 km/h env..

NOTE

Sur certains marchés, RCW n'émet **aucun** avertissement avec les clignotants, en raison de la législation locale. Dans ce cas, cet aspect de la fonction est donc désactivé.

NOTE

L'avertissement avec les clignotants de Rear Collision Warning est désactivé si la distance d'avertissement si le système d'anticipation de collision est réglé sur le niveau le plus bas "**Tard**" (référez-vous à la section "Régler la distance d'avertissement de City Safety").

Les fonctions incluant la tension des ceintures de sécurité et le freinage demeurent toutefois actives.

Informations associées

- City Safety (p. 322)
- Régler la distance d'avertissement pour City Safety (p. 324)
- Tendeur de ceinture de sécurité (p. 59)
- Whiplash Protection System (p. 71)

Driver Alert Control

La fonction Driver Alert Control (DAC) est conçue pour attirer l'attention du conducteur lorsqu'il commence à perdre sa concentration sur la conduite et à zigzaguer, lorsqu'il est distrait ou qu'il s'endort par exemple.

Le rôle de DAC est de détecter une dégradation lente de la concentration et son utilisation principale est prévue pour les autoroutes. Cette fonction n'est pas prévue pour la circulation en milieu urbain.

La fonction est activée lorsque la vitesse est supérieure à 65 km/h et elle reste active tant que la vitesse reste supérieure à 60 km/h.

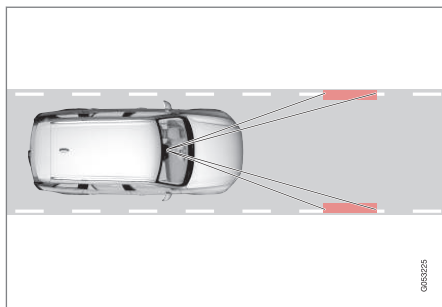

Une caméra détecte le marquage au sol sur la chaussée et compare son tracé aux mouvements du volant.

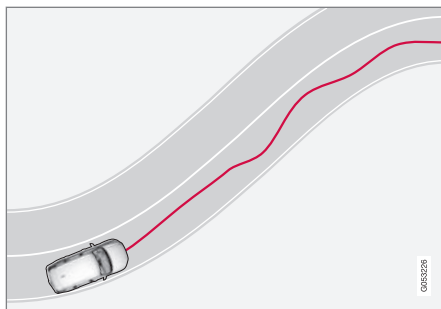

Lorsque le comportement du conducteur au volant devient particulièrement incertain et zigzague, le conducteur est alarmé par un signal sonore et l'écran central affiche le message **Driver Alert il est temps de faire une pause** accompagné d'un symbole.

L'avertissement est répété après un instant si le comportement de conduite ne s'est pas amélioré.

i NOTE

Cette fonction ne doit pas être utilisée pour allonger une période de conduite. Prévoyez toujours des pauses régulières et assurez-vous d'être bien reposé.

⚠ ATTENTION

Un avertissement doit être pris très au sérieux puisqu'un conducteur somnolent n'est souvent pas conscient de son état.

En cas d'avertissement ou si vous vous sentez fatigué, arrêtez-vous en toute sécurité dès que possible et reposez-vous.

Des études ont montré qu'il est aussi dangereux de conduire fatigué que sous l'emprise de l'alcool.

⚠ ATTENTION

Driver Alert Control ne fonctionne pas dans toutes les situations. Il est uniquement destiné à servir d'assistance complémentaire.

Le conducteur est toujours responsable de la sécurité lorsqu'il conduit son véhicule.

Informations associées

- Activer/désactiver Driver Alert Control (p. 333)
- Limites de Driver Alert Control (p. 333)

Activer/désactiver Driver Alert Control

La fonction Driver Alert Control (DAC) peut être activée/désactivée.

Activer/désactiver Driver Alert Control

1. Appuyez sur **Paramètres** de la Vue principale de l'écran central.
2. Appuyez sur **My Car** → **IntelliSafe** → **Driver Alert Control**.
3. Sélectionnez **Alertness warning** pour activer/désactiver le DAC.

ATTENTION

Driver Alert Control ne fonctionne pas dans toutes les situations. Il est uniquement destiné à servir d'assistance complémentaire.

Le conducteur est toujours responsable de la sécurité lorsqu'il conduit son véhicule.

Activer/désactiver le guidage vers une aire de repos en cas d'avertissement

Il est possible de choisir si le guidage vers aire de repos doit être activé/désactivé. Le guidage activé, des propositions d'aire de repos appropriées s'afficheront lors d'une alerte du DAC.

1. Appuyez sur **Paramètres** de la Vue principale de l'écran central.

2. Appuyez sur **My Car** → **IntelliSafe** → **Driver Alert Control**.
3. Sélectionnez **Repos** pour activer/désactiver le guidage vers une aire de repos.

Activer/désactiver la stimulation supplémentaire

Il est possible de choisir si une stimulation supplémentaire doit être activée/désactivée. La stimulation supplémentaire activée signifie que l'éclairage de l'habitacle servira à attirer l'attention du conducteur sur un avertissement du DAC.

1. Appuyez sur **Paramètres** de la Vue principale de l'écran central.
2. Appuyez sur **My Car** → **IntelliSafe** → **Driver Alert Control**.
3. Sélectionnez **Stimuli supplémentaire** pour activer/désactiver la stimulation supplémentaire.

Informations associées

- Driver Alert Control (p. 332)
- Limites de Driver Alert Control (p. 333)

Limites de Driver Alert Control

La fonctionnalité du Driver Alert Control (DAC) peut être limitée dans certaines situations.

Dans certains cas, le comportement de conduite n'est pas affecté malgré la fatigue et DAC n'émet alors aucun avertissement à l'encontre du conducteur. Il est donc toujours important de s'arrêter et de faire une pause lorsque la fatigue se fait sentir, que le DAC ait émis un avertissement ou non.

Dans certains cas, le système peut émettre un avertissement sans que la concentration ne soit en cause. Par exemple :

- en cas fort vent latéral
- en cas d'ornières sur la chaussée.

NOTE

La fonction utilise la caméra de la voiture qui présente certaines limites générales. Référez-vous à la section "Limites de la caméra".

Informations associées

- Driver Alert Control (p. 332)
- Activer/désactiver Driver Alert Control (p. 333)
- Limites pour la caméra (p. 313)

Assistance de sortie de voie*

Le rôle de l'assistance de sortie de voie est d'aider le conducteur sur autoroute (ou sur des routes de même type) à réduire le risque de quitter la voie dans laquelle se trouve la voiture.

L'assistance de sortie de voie existe en deux versions :

- Lane Departure Warning (LDW) - avertit le conducteur avec un signal sonore ou des vibrations dans le volant.
- Lane Keeping Aid (LKA) - ramène la voiture dans la voie de circulation et/ou avertit le conducteur avec un signal sonore ou des vibrations dans le volant.

L'assistant de sortie de voie est actif lorsque la vitesse est comprise entre 65 et 200 km/h sur des chaussées avec un marquage au sol visible.

Sur les petites routes, la fonction peut être indisponible et mise en mode veille. La fonction est à nouveau disponible lorsque la route redevient plus large.

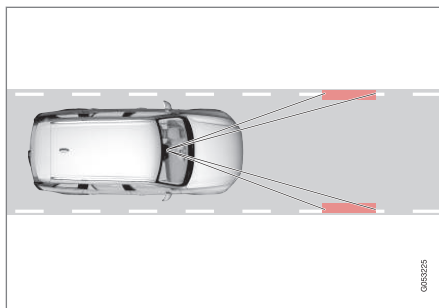

Une caméra lit le marquage au sol indiquant les limites de la chaussée/de la voie de circulation.

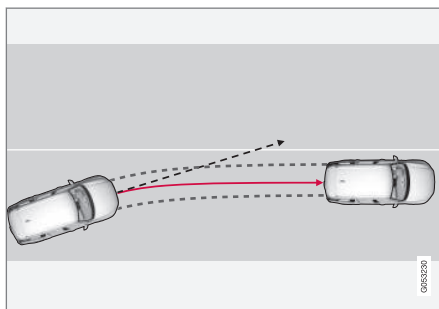

L'assistance de voie ramène la voiture dans sa voie de circulation (uniquement LKA).

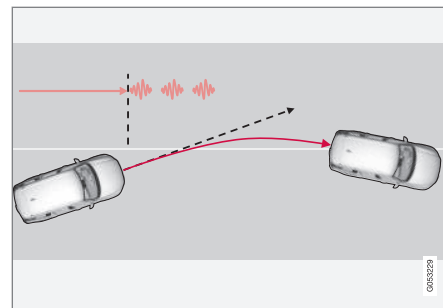

L'assistant de sortie de voie avertit le conducteur par des vibrations dans le volant⁵.

En fonction des variantes et des paramétrages, l'assistance de sortie de voie agit de la manière suivante :

1. Correction de trajectoire activée (LKA uniquement) : si la voiture est sur le point de franchir le marquage latéral au sol, la fonction LKA remet activement la voiture dans sa voie à l'aide d'un léger couple dans le volant.
2. Avertissement activé (LDW ou LKA) : Si la voiture s'apprête à passer une ligne latérale, le conducteur est averti par une alerte sonore ou par des vibrations dans le volant.

⁵ La fréquence des vibrations varie : plus la voiture franchit le marquage au sol, plus les impulsions sont longues.

i NOTE

Lorsque les clignotants sont activés, l'assistance de sortie de voir n'intervient pas (aucun contrôle de la direction ni avertissement).

A ATTENTION

La fonction d'assistance de sortie de voie n'est qu'un système d'assistance au conducteur et ne fonctionne pas dans toutes les situations de conduite, de circulation ni pour toutes les conditions météorologiques et de la chaussée.

Le conducteur est toujours responsable de la sécurité lorsqu'il conduit son véhicule et du respect de la loi et du code de la route.

Correction de trajectoire

Le conducteur doit impérativement avoir les deux mains sur le volant pour que la correction de trajectoire LKA fonctionne. Cette condition est vérifiée en continu.



Si ce n'est pas le cas, un symbole et un message **Lane Keeping Aid Utiliser la direction** s'affichent sur l'écran du conducteur, invitant ce dernier à contrôler activement la direction de sa voiture.

Si le conducteur ne suit pas l'invitation de contrôle actif, un signal sonore d'avertissement

retentit et LKA est mis en veille. La fonction ne sera alors plus disponible jusqu'à ce que le conducteur reprenne le contrôle de la voiture.

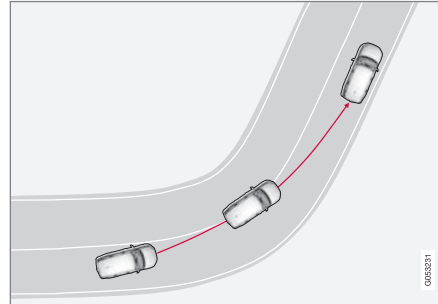
L'assistance de sortie de voie n'intervient pas

L'assistance de sortie de voie n'intervient pas dans les virages serrés.

Dans certains cas, l'assistant de sortie de voie permet le franchissement du marquage au sol sans intervention, que ce soit par assistance au contrôle ou par avertissement. L'utilisation de clignotant ou la prise de raccourci dans une courbe en sont des exemples.

Limitations

Dans certaines conditions difficiles, l'assistance de sortie de voie peut rencontrer des difficultés pour aider le conducteur correctement. Il est alors conseillé de désactiver la fonction.

Exemples de telles situations :

- chantier routier
- revêtement de la chaussée en mauvais état
- accotements ou autres lignes que les bandes latérales de la voie
- conduite très sportive
- conditions hivernales de la chaussée
- conditions météorologiques mauvaises avec visibilité réduite.

i NOTE

La fonction utilise la caméra de la voiture qui présente certaines limites générales. Référez-vous à la section "Limites de la caméra".

Informations associées

- Activer/désactiver Lane Departure Warning* (p. 336)
- Activer/désactiver Lane Keeping Aid* (p. 336)
- Symboles et messages pour l'assistance de sortie de voie* (p. 338)
- Limites pour la caméra (p. 313)

Activer/désactiver Lane Departure Warning*

La variante Lane Departure Warning (LDW) de l'assistance de sortie de voie peut être activée/désactivée.

Activer/désactiver Lane Departure Warning



La fonction est activée/désactivée dans la vue Fonctions de l'écran central.

- Appuyez sur le bouton **Lane Departure Warning** de la vue Fonctions.
 - > LDW est activé (témoin VERT affiché) ou désactivé (témoin GRIS affiché).

Choix du type d'avertissement pour le Lane Departure Warning

Il est possible de choisir le mode d'avertissement du LDW lorsque la voiture quitte sa voie.

1. Appuyez sur **Paramètres** dans la vue principale de l'écran central.
2. Appuyez sur **My Car** → **IntelliSafe** → **Lane Departure Warning**.

3. Sous **Rétroinfo. Lane Departure Warning**, choisissez le mode d'avertissement :

- **Son** - le conducteur est averti par un signal sonore.
- **Haptique** - le conducteur est averti par des vibrations dans le volant.

Informations associées

- Assistance de sortie de voie* (p. 334)
- Activer/désactiver Lane Keeping Aid* (p. 336)
- Symboles et messages pour l'assistance de sortie de voie* (p. 338)

Activer/désactiver Lane Keeping Aid*

La variante Lane Keeping Aid (LKA) de l'assistance de sortie de voie peut être activée/désactivée.

Activer/désactiver Lane Keeping Aid



La fonction est activée/désactivée dans la vue Fonctions de l'écran central.

- Appuyez sur le bouton **Lane Keeping Aid** de la vue Fonctions.
 - > LKA est activé (témoin VERT affiché) ou désactivé (témoin GRIS affiché).

Choix du type d'avertissement pour le Lane Keeping Aid

Il est possible de choisir le mode d'avertissement du LKA lorsque la voiture quitte sa voie.

1. Appuyez sur **Paramètres** dans la vue principale de l'écran central.
2. Appuyez sur **My Car** → **IntelliSafe** → **Lane Keeping Aid**.

3. Sous **Rétroinformation Lane Keeping Aid**, choisissez le mode d'avertissement :
 - **Son** - le conducteur est averti par un signal sonore.
 - **Haptique** - le conducteur est averti par des vibrations dans le volant.

Correction de trajectoire et/ou avertissement pour Lane Keeping Aid

Il est possible de choisir comment le mode d'avertissement du LKA doit réagir lorsque la voiture quitte sa voie.

1. Appuyez sur **Paramètres** dans la vue principale de l'écran central.
2. Appuyez sur **My Car → IntelliSafe → Lane Keeping Aid**.
3. Sous **Mode assistance Lane Keeping Aid**, faites le choix du mode de réaction du LKA :
 - **Aide** - une assistance de trajectoire est fournie sans aucun avertissement au conducteur.
 - **Deux** - le conducteur bénéficie à la fois de l'avertissement et de la correction de trajectoire.
 - **Avertissement** - seul un avertissement est transmis au conducteur.

Informations associées

- Assistance de sortie de voie* (p. 334)
- Activer/désactiver Lane Departure Warning* (p. 336)
- Symboles et messages pour l'assistance de sortie de voie* (p. 338)

Symboles et messages pour l'assistance de sortie de voie*

Divers symboles et messages concernant les variantes de l'assistance de sortie de voie Lane Keeping Aid (LKA) et Lane Departure Warning (LDW) peuvent s'afficher sur l'écran conducteur.

Symbole sur l'écran conducteur



L'assistance de sortie de voie est indiquée par un symbole sur l'écran conducteur dans différentes situations.

Voici quelques exemples de symboles et les situations dans

lesquelles ils apparaissent :

Disponible



Disponible - les lignes latérales du symbole sont blanches.

L'assistance de sortie de voie détecte le marquage au sol latéral (une ou deux lignes) de la voie de circulation.

Non disponible



Non disponible - les lignes latérales du symbole sont grises.

L'assistance de sortie de voie ne peut pas détecter les lignes latérales de la route, la vitesse est trop faible ou la route est trop étroite.

Témoin de correction de trajectoire/avertissement





Correction de trajectoire/avertissement - les lignes latérales du symbole sont colorées.

L'assistance de sortie de voie indique que la voiture est en train de quitter sa voie. Avec LKA, le système indique également lorsque LKA essaie de remettre la voiture dans la voie.

Témoins et messages

Le tableau suivant montre quelques exemples.

Symbole	Message	Signification
	Sys.ass.cond. Fonctionnalité réduite. Entretien nécessaire	Le système ne fonctionne pas comme il se doit. Il faut contacter un atelier - un atelier Volvo agréé est recommandé.
	Capteur pare-brise Capteur bloqué. Voir le manuel.	La capacité de la caméra à lire la voie devant la voiture est réduite.
	Lane Keeping Aid Utiliser la direction	La correction de trajectoire de LKA ne fonctionne pas si le conducteur n'a pas les mains sur le volant. Suivez l'invitation et contrôlez votre véhicule.

Informations associées

- Assistance de sortie de voie* (p. 334)
- Activer/désactiver Lane Keeping Aid* (p. 336)
- Activer/désactiver Lane Departure Warning* (p. 336)

Aide au stationnement*

L'aide au stationnement assiste le conducteur lors de manœuvres dans des espaces restreints en lui indiquant la distance séparant la voiture des obstacles alentours grâce à des signaux acoustiques et à une représentation graphique sur l'écran conducteur et l'écran central.



Écran représentant les zones d'obstacle et les secteurs de détection.

L'écran central affiche une vue d'ensemble de la voiture par rapport aux obstacles détectés.

Le champ sélectionné indique le(s) capteur(s) qui a/ont détecté l'obstacle. Plus le secteur sélectionné est proche du symbole voiture, plus la distance entre la voiture et l'obstacle détecté est courte.

Plus la distance à l'obstacle est courte, plus les signaux sonores sont rapprochés. Tout autre son

provenant du système audio est automatiquement atténué.

Si la distance est inférieure à 30 cm (vers l'avant/arrière), la tonalité est continue et le champ du capteur actif le plus proche de la voiture est plein. Si les obstacles détectés se trouvent à la distance impliquant une tonalité continue à l'avant et à l'arrière, la tonalité passe d'un haut-parleur à l'autre.

Vous pouvez ajuster le niveau sonore de l'aide au stationnement avec la molette [>II] de la console centrale pendant que le signal retentit.

ATTENTION

- L'aide au stationnement ne pourra jamais remplacer la responsabilité du conducteur lui-même.
- Les capteurs ont des angles morts dans lesquels les obstacles ne peuvent être décelés.
- Faites attention aux personnes ou aux animaux proches de la voiture.

Vers l'arrière

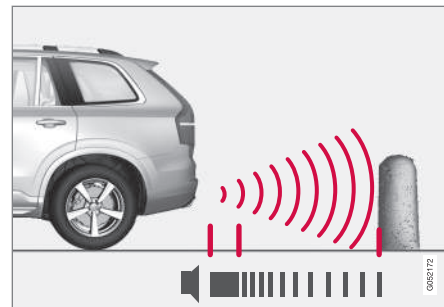

Les capteurs arrière sont activés si la voiture recule sans aucun rapport engagé ou lorsque le sélecteur de vitesses est en position de marche arrière.

La zone de détection commence à environ 1,5 m derrière la voiture.

Lorsque vous reculez avec un véhicule attelé, l'aide au stationnement arrière est automatiquement désactivée.

NOTE

Si vous reculez avec une remorque ou une porte-vélos sur le crochet d'attelage, sans le câblage de remorque d'origine Volvo, vous devrez probablement désactiver manuellement l'aide au stationnement pour éviter que les capteurs ne réagissent.

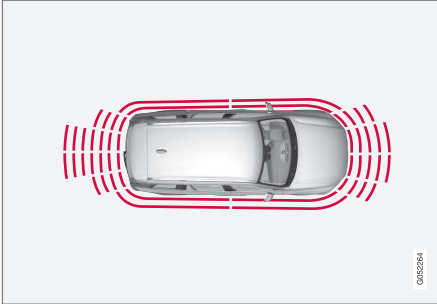
Côtés

Les capteurs latéraux de l'aide au stationnement sont automatiquement activés au démarrage du moteur. Ils sont activés lorsque la vitesse est inférieure à 10 km/h.

La zone de détection sur les côtés commence à environ 30 cm de l'obstacle. Le signal acoustique indiquant un obstacle est émis par les haut-parleurs latéraux.

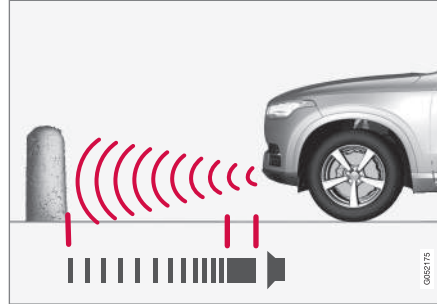
Avant

Les capteurs avant de l'aide au stationnement sont automatiquement activés au démarrage du moteur. Les capteurs avant sont activés lorsque la vitesse est inférieure à 10 km/h.

La zone de détection commence à environ 80 cm devant la voiture. Le signal sonore pour obstacle n'est activé que lorsque la voiture est en mouvement sauf si elle est trop proche d'un obstacle (= dans les 30 cm avec tonalité constante).

i NOTE

L'aide au stationnement avant est désactivée lors du serrage du frein de stationnement ou si la position **P** de la boîte de vitesses automatique est engagée, le cas échéant.

! IMPORTANT

Pour la pose de feux supplémentaires : Pensez qu'ils ne doivent pas gêner les capteurs - les feux supplémentaires pourraient alors être considérés comme des obstacles.

Informations associées

- Activer/désactiver l'aide au stationnement* (p. 342)
- Limites de l'aide au stationnement* (p. 342)
- Symboles et messages relatifs à l'aide au stationnement* (p. 344)
- Caméra d'aide au stationnement* (p. 345)
- Aide active au stationnement* (p. 350)

Activer/désactiver l'aide au stationnement*

La fonction Aide au stationnement peut être activée/désactivée.

Les capteurs avant et latéraux de l'aide au stationnement sont automatiquement activés au démarrage du moteur. Les capteurs arrière le sont lorsque la voiture recule ou au moment d'engager la marche arrière.



La fonction est activée/désactivée dans la vue Fonctions de l'écran central.

- Appuyez sur le bouton **Assist. stationn. semi-automat.** de la vue Fonctions.
 - > L'aide au stationnement est activée/désactivée et le témoin du bouton s'allume en vert/gris.

Informations associées

- Aide au stationnement* (p. 340)
- Cross Traffic Alert* (p. 360)

Limites de l'aide au stationnement*

La fonction d'aide au stationnement peut souffrir d'une fonctionnalité limitée dans certaines situations.

NOTE

Si le système électrique de la voiture est configuré avec un crochet d'attelage, la partie saillante du crochet est comprise lorsque la fonction évalue l'espace de stationnement.

IMPORTANT

Certains éléments comme des chaînes, des poteaux fins et brillants ou des obstacles bas peuvent être dans "l'ombre du signal" et ne pas être détectés par les capteurs. La tonalité par impulsion peut alors cesser pour devenir continue.

Les capteurs ne peuvent pas détecter les objets hauts comme les plateaux de chargement saillants.

- Dans ces situations, soyez donc particulièrement vigilant et manœuvrez/déplacez la voiture très lentement ou interrompez la manœuvre de stationnement. Le risque d'endommager le véhicule ou d'autres objets est élevé puisque les capteurs ne fonctionnent pas de manière optimale.

IMPORTANT

Dans certaines conditions, le système d'assistance au stationnement peut envoyer des signaux d'avertissement erronés causés par des sources sonores externes qui émettent des fréquences ultrasons avec lesquelles le système fonctionne.

Un avertisseur sonore, des pneus humides sur l'asphalte, des freins pneumatiques, le bruit du tuyau d'échappement de motos en sont quelques exemples.

Entretien

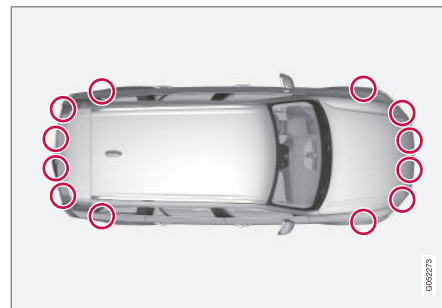

Emplacement des capteurs de stationnement.

Pour un fonctionnement optimal de l'aide au stationnement, les capteurs du système doivent être nettoyés régulièrement avec de l'eau et un shampoing pour voiture.

 NOTE

La saleté, la glace et la neige sur les capteurs peuvent engendrer de faux signaux d'avertissement.

Informations associées

- Aide au stationnement* (p. 340)
- Activer/désactiver l'aide au stationnement* (p. 342)
- Symboles et messages relatifs à l'aide au stationnement* (p. 344)

Symboles et messages relatifs à l'aide au stationnement*

Divers symboles et messages concernant l'aide au stationnement peuvent s'afficher sur l'écran du conducteur.

Le tableau suivant montre quelques exemples.

Symbole	Message	Signification
	Syst. aide stationnem. Indisponible, entretien nécessaire	Le système ne fonctionne pas comme il se doit. Il faut contacter un atelier - un atelier Volvo agréé est recommandé.
	Syst. aide stationnem. Capteurs bloqués, nettoyage nécessaire	Un ou plusieurs capteurs du système sont bloqués - contrôler et prendre les mesures nécessaires le plus rapidement possible.

Informations associées

- Aide au stationnement* (p. 340)
- Activer/désactiver l'aide au stationnement* (p. 342)
- Limites de l'aide au stationnement* (p. 342)

Caméra d'aide au stationnement*

La caméra d'aide au stationnement assiste le conducteur lors de manœuvres dans des espaces restreints en lui indiquant les obstacles grâce à la caméra qui diffuse l'image sur l'écran central.

La caméra d'aide au stationnement est un système d'aide automatiquement activé lorsque la marche arrière est enclenchée ou manuellement à partir de l'écran central en fonction du paramétrage préalablement choisi.

Vue d'ensemble

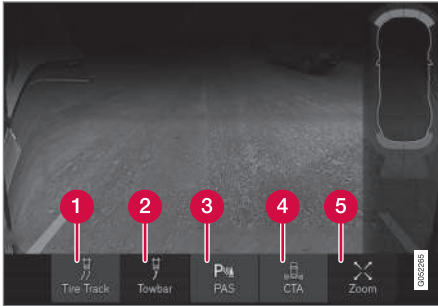

- 1 **Lignes** - activer/désactiver les lignes indicatrices
- 2 **Attelage** - activer les lignes indicatrices pour crochet d'attelage *6

6 Non disponible sur tous les marchés.

7 Uniquement avec crochet d'attelage installé.

- 3 **PAS** Activer/désactiver l'aide au stationnement
- 4 **CTA** Activer/désactiver Cross Traffic Alert
- 5 **Zoom** - zoom avant/arrière⁷

ATTENTION

- La caméra de stationnement est un assistant et ne peut jamais remplacer la responsabilité du conducteur lors d'une marche arrière.
- La caméra a des angles morts dans lesquels les obstacles ne peuvent pas être détectés.
- Faites attention aux personnes et animaux qui se trouvent à proximité de la voiture.

Vues caméra

La fonction peut afficher une vue à 360° ainsi qu'une vue pour les quatre caméras : arrière, avant, gauche ou droite. En haut de la vue sélectionnée, le type de caméra activé est indiqué.

Si la voiture est également équipée de l'aide au stationnement*, les informations sont représentées graphiquement par des champs colorés dans certaines vues pour illustrer la distance à l'obstacle détecté.

Caméra avec vue à 360°*

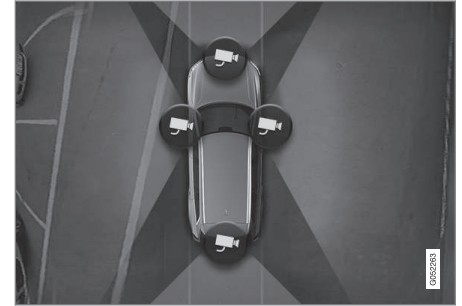

Emplacement des caméras d'aide au stationnement et zone couverte.

Les quatre côtés de la voiture sont représentés simultanément sur l'écran central pour permettre au conducteur de savoir ce qui se trouve autour de la voiture lors de manœuvres à basse vitesse.

Chaque vue de caméra peut être activée séparément en appuyant sur le "champ de vision" de la caméra souhaitée, par ex. devant/au-dessus de la caméra frontale.

Vers l'arrière

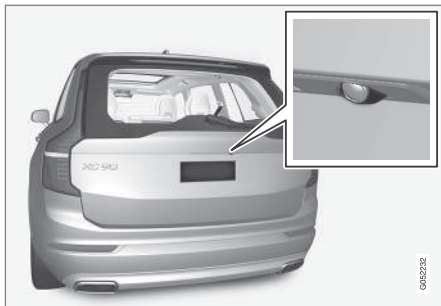

La caméra arrière est placée près de la poignée d'ouverture.

La caméra arrière permet de montrer une large zone derrière la voiture ainsi que le pare-chocs et le crochet d'attelage éventuel de la voiture.

Lorsque la marche arrière est engagée, deux lignes continues apparaissent pour indiquer les dimensions extérieures approximatives de la voiture avec l'angle de braquage actuel. Cela facilite certaines situations comme le stationnement en créneau, le recul dans des espaces étroits et pour l'attelage d'une remorque.

La caméra est désactivée lorsque vous quittez la marche arrière ou lorsque la vitesse de la voiture en marche avant dépasse 10 km/h.

Certains objets sur l'écran central semblent pencher, ceci est normal.

NOTE

Les objets peuvent être plus proches de la voiture en réalité que ce qu'il semble sur l'écran central.

Avant

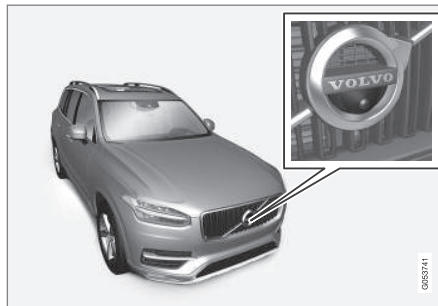

La caméra avant est placée près de la calandre.

Elle peut s'avérer utile lorsque la visibilité sur les côtés est limitée en sortant d'un garage ou d'un passage bordé de haies par exemple.

Côtés



Les caméras latérales se trouvent dans les rétroviseurs extérieurs.

Elles présentent ce qui se trouve de chaque côté de la voiture.

Informations associées

- Activer la caméra d'aide au stationnement* (p. 349)
- Lignes indicatrices et champs de la caméra d'aide au stationnement* (p. 347)
- Limites de la caméra d'aide au stationnement* (p. 349)
- Aide au stationnement* (p. 340)
- Cross Traffic Alert* (p. 360)
- Aide active au stationnement* (p. 350)

Lignes indicatrices et champs de la caméra d'aide au stationnement*

La Caméra d'aide au stationnement indique, avec des lignes sur l'image de la caméra, où se trouve la voiture dans son environnement.

Lignes indicatrices



Voici un exemple de l'apparence des lignes indicatrices pour le conducteur.

Les lignes à l'écran sont projetées comme si elles se trouvaient au sol derrière la voiture et dépendent directement de l'angle de braquage, ce qui permet d'indiquer au conducteur comment la voiture se déplacera même en tournant.

Les lignes indicatrices incluent les éléments saillants de la voiture comme le crochet d'attelage, les rétroviseurs extérieurs et les angles.

NOTE

- Pour reculer avec une remorque dont le système électrique n'est pas connecté à la voiture, les lignes à l'écran indiquent la trajectoire de la **voiture**, pas celle de la remorque.
- L'écran ne comporte aucune ligne si une remorque est connectée au système électrique de la voiture.

IMPORTANT

N'oubliez pas que si vous avez sélectionné la caméra de vision arrière, l'écran central ne diffusera que l'image de la zone située derrière la voiture. Soyez donc attentifs à l'avant et aux flancs de la voiture lorsque vous braquez en reculant.

La même règle s'applique lorsque vous utilisez la caméra avant : soyez attentif à l'arrière de la voiture.

Veillez noter que les lignes indicatrices montrent la trajectoire **la plus courte**. Soyez alors particulièrement attentif afin d'éviter que les flancs de la voiture ne heurtent un objet lorsque vous tournez le volant en marche avant ou que l'avant de la voiture ne touche un objet lorsque vous tournez le volant en reculant.

Lignes indicatrices à 360°*

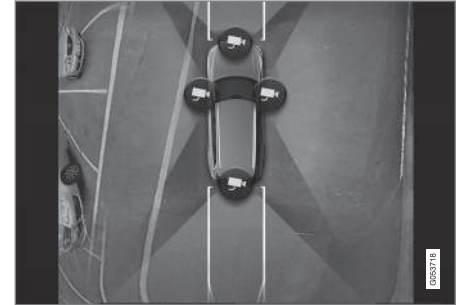

Vue à 360° avec lignes indicatrices.

Avec la caméra avec vue à 360°, les lignes d'aide apparaissent à l'avant et sur le côté de la voiture en fonction du sens de déplacement :

- Marche avant : Lignes avant
- Marche arrière : Marquage au sol latéral et arrière.

Avec la caméra avant, la caméra arrière ou les caméras latérales, les lignes indicatrices sont affichées quel que soit le sens de déplacement.

Lignes indicatrices pour crochet d'attelage

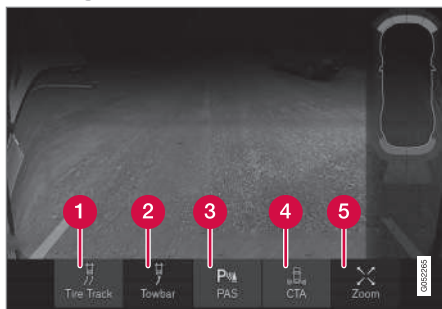

2 Attelage - activer les lignes indicatrices pour crochet d'attelage*

5 Zoom - zoom avant/arrière⁸

La caméra peut être utilisée en cas d'attelage d'une remorque en montrant une ligne simulant le trajet du crochet d'attelage vers la remorque.

- Appuyez sur **Attelage (2)**.
 - > Affichage d'une ligne simulant le trajet du crochet d'attelage. Simultanément les lignes indicatrices de la voiture s'éteignent.
- Appuyez sur **Zoom (5)** si une manoeuvre précise est nécessaire.
 - > La vue de la caméra opère un zoom avant.

⁸ Uniquement avec crochet d'attelage installé.

Les lignes pour la voiture et le crochet d'attelage ne peuvent être affichées simultanément.

Zone des capteurs pour l'aide au stationnement*

Si la voiture est équipée de l'aide au stationnement*, la distance est indiquée sur certaines vues par des champs colorés pour chaque capteur qui détecte un obstacle.

Zone des capteurs arrière et avant



Les zones arrière/avant s'affichent aussi bien en vue à 360° qu'en vues caméra arrière et avant.

La couleur du champ des capteurs arrière et avant change au fur et à mesure que la distance à l'obstacle baisse : de jaune à orange puis rouge.

Couleurs de champ, en arrière et en avant	Distance (mètre)
Jaune	0,6-1,5
Orange	0,4-0,6
Rouge	0-0,4

Champs latéraux des capteurs

Les champs latéraux n'apparaissent qu'avec la vue à 360° et uniquement en orange.

Couleurs de champ, sur les côtés	Distance (mètre)
Orange	0-0,3

Informations associées

- Caméra d'aide au stationnement* (p. 345)
- Activer la caméra d'aide au stationnement* (p. 349)
- Limites de la caméra d'aide au stationnement* (p. 349)

Activer la caméra d'aide au stationnement*

La caméra d'aide au stationnement s'active automatiquement lorsque la marche arrière est sélectionnée ou manuellement à partir de l'écran central.

Activer la caméra d'aide au stationnement



La caméra d'aide au stationnement peut être activée manuellement sur la vue Fonctions de l'écran central si elle est désactivée lorsque la marche arrière est enclenchée, ou s'il s'avère nécessaire de l'activer lors

d'une autre situation.

- Appuyez sur le bouton **Caméra** de la vue Fonctions.
 - > La caméra d'aide au stationnement est activée.

Activer/désactiver automatiquement la caméra d'aide au stationnement

Il est possible d'activer/désactiver le démarrage automatique de la caméra d'aide au stationnement lorsque l'on enclenche la marche arrière.

1. Appuyez sur **Paramètres** de la Vue principale de l'écran central.
2. Appuyez sur **My Car → Assistance de stationnement semi-automatique**.

3. Sélectionnez **Activation caméra auto. en marche arrière** pour activer/désactiver le démarrage automatique.

Sélectionnez la vue principale de la caméra d'aide au stationnement*

Il est possible d'activer/désactiver l'affichage de la vue arrière de la caméra au lieu d'une vue à 360** lors de son démarrage.

1. Appuyez sur **Paramètres** de la Vue principale de l'écran central.
2. Appuyez sur **My Car → Assistance de stationnement semi-automatique**.
3. Sélectionnez **Vue arrière au lieu de vue 360°** pour activer/désactiver la vue arrière de la caméra comme vue par défaut.

Informations associées

- Caméra d'aide au stationnement* (p. 345)
- Lignes indicatrices et champs de la caméra d'aide au stationnement* (p. 347)
- Limites de la caméra d'aide au stationnement* (p. 349)

Limites de la caméra d'aide au stationnement*

La fonctionnalité de la caméra d'aide au stationnement peut être limitée dans certaines situations.

La caméra d'aide au stationnement ne peut pas voir tous les objets dans leur ensemble - le conducteur doit être conscient de certaines de ses limites.

i NOTE

Un porte-bicyclette ou d'autres accessoires montés à l'arrière de la voiture peuvent gêner le champ de vision de la caméra.

Secteurs aveugles

Même s'il semble qu'une partie relativement petite de l'image est cachée, il peut s'agir d'une large zone cachée où un obstacle peut se trouver sans que vous ne puissiez le détecter jusqu'à ce que la voiture en soit très près.



Il existe des angles morts entre les différents champs de vision des caméras.

Avec la vue à 360°, certains objets/obstacles peuvent être masqués au niveau des "raccords" entre chaque caméra.

Une icône de caméra barrée signifie que la caméra est désactivée.

Conditions lumineuses

L'image de la caméra est automatiquement réglée en fonction des conditions lumineuses. Cela peut entraîner des variations de l'intensité lumineuse et de la qualité de l'image. Des conditions lumineuses dégradées peuvent entraîner une qualité d'image réduite.

Entretien

Nettoyez régulièrement la lentille de caméra à l'eau tiède et un shampoing pour voiture. Procédez doucement afin de ne pas rayer la lentille.

i NOTE
Pour un fonctionnement optimal, éliminez la saleté, la neige et la glace des lentilles des caméras. Ceci est particulièrement important avec une mauvaise visibilité.

Informations associées

- Caméra d'aide au stationnement* (p. 345)
- Activer la caméra d'aide au stationnement* (p. 349)
- Lignes indicatrices et champs de la caméra d'aide au stationnement* (p. 347)

Aide active au stationnement*

L'aide active au stationnement (Park Assist Pilot - PAP) assiste le conducteur pour se garer ou sortir d'une place de stationnement.

PAP vérifie tout d'abord que l'emplacement soit suffisamment grand puis aide le conducteur à tourner le volant et diriger la voiture dans l'emplacement.

L'écran central affiche avec des symboles, graphiques et textes quels moments doivent être mis en oeuvre et quand.

i NOTE
La fonction PAP évalue l'espace et tourne le volant. Le conducteur n'a qu'à suivre les instructions fournies sur l'écran central et à sélectionner les rapports (marche avant/arrière), ajuster la vitesse, freiner et s'arrêter.

Variantes de stationnement

PAP peut être utilisé pour différentes variantes de stationnement.

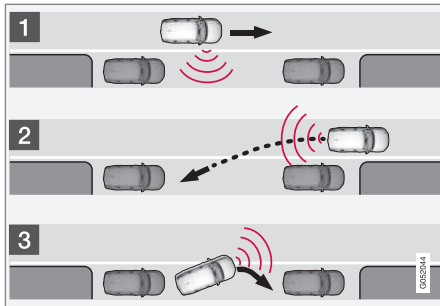
Stationnement en créneau

Principe pour le stationnement en créneau.

La fonction PAP permet de garer la voiture selon les étapes suivantes :

1. Une place de stationnement est recherchée et ses mesures sont contrôlées.
2. La voiture est guidée dans l'espace tout en reculant.
3. Le stationnement de la voiture est ajusté dans l'espace en avançant et en reculant.

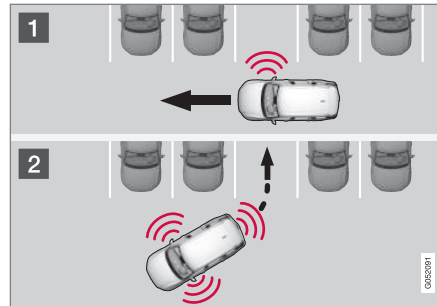
Stationnement en bataille

Principe pour le stationnement en bataille.

La fonction PAP permet de garer la voiture selon les étapes suivantes :

1. Une place de stationnement est recherchée et ses mesures sont contrôlées.
2. La voiture est guidée dans l'espace tout en reculant
3. Le stationnement de la voiture est ajusté dans l'espace en avançant et en reculant.

ATTENTION

PAP ne fonctionne pas dans toutes les situations. Il est uniquement destiné à servir d'assistance complémentaire.

Le conducteur est toujours responsable de la sécurité lorsqu'il conduit son véhicule et il est tenu de veiller aux autres usagers à proximité lors des manœuvres de stationnement.

Informations associées

- Se garer avec l'aide active au stationnement* (p. 352)
- Limites de l'aide active au stationnement* (p. 354)
- Symboles et messages pour l'aide active au stationnement* (p. 357)

Se garer avec l'aide active au stationnement*

L'aide active au stationnement (Park Assist Pilot - PAP) assiste le conducteur lors de manoeuvres pour se garer, en trois phases. La fonction peut également assister le conducteur lorsqu'il s'agit de sortir d'un emplacement de stationnement.

PAP peut être activé si les conditions suivantes sont remplies après le démarrage du moteur :

- Aucune remorque n'est reliée à la voiture.
- La vitesse doit être inférieure à 50 km/h.

i NOTE

Si le système électrique de la voiture est configuré avec un crochet d'attelage, la partie saillante du crochet est comprise lorsque la fonction évalue l'espace de stationnement.

Stationner

La fonction PAP permet de garer la voiture selon les étapes suivantes :

1. Une place de stationnement est recherchée et ses mesures sont contrôlées.
2. La voiture est guidée dans l'espace tout en reculant.
3. Le stationnement de la voiture est ajusté dans l'espace en avançant et en reculant.

Rechercher et mesurer une place de stationnement



La fonction est activée dans la vue Fonctions de l'écran central.

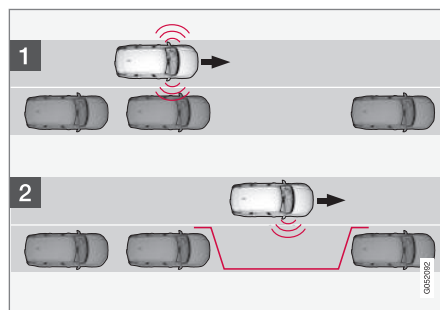

Principe pour le stationnement en créneau.

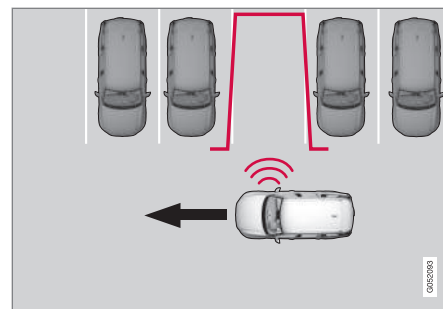

Principe pour le stationnement en bataille.

1. Conduire à 30 km/h maximum pour un stationnement en créneau ou à 20 km/h maximum pour un stationnement en bataille.
2. Appuyez sur le bouton **Entrée stationnement** de la vue Fonctions.
 - > PAP recherche un espace de stationnement et contrôle s'il est assez grand.
3. Soyez attentif à l'écran et soyez prêt à arrêter la voiture lorsque la représentation graphique et le message vous indiquent une place adéquate.
 - > Une fenêtre pop-up s'ouvre.
4. Sélectionnez **Station. parallèle** ou **Stationnement perpendiculaire** et passez en marche arrière.

i NOTE

PAP cherche un espace de stationnement, affiche les instructions et guide la voiture du côté passager. Si vous souhaitez vous garer du côté conducteur de la rue :

- Activez le clignotant du côté conducteur pour laisser le système chercher un espace de stationnement de ce côté-là.

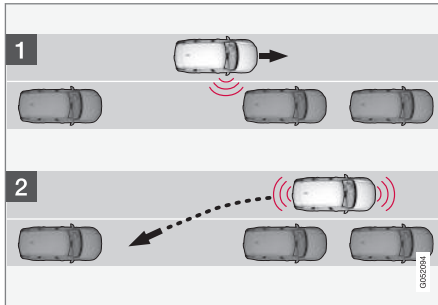
Reculer dans la place de stationnement

Créneau.

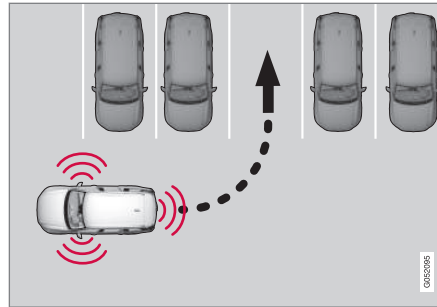

Bataille.

1. Contrôlez que la place est libre à l'arrière.
2. Reculez lentement et prudemment sans toucher le volant. Ne dépassez pas 7 km/h.
> PAP se charge de guider la voiture dans la place de stationnement.
3. Observez l'écran central. Soyez préparé à arrêter la voiture lorsque les éléments graphiques et le message vous y invitent.

i NOTE

- Ne laissez pas vos mains sur le volant lorsque la fonction PAP est activée.
- Assurez-vous que rien ne perturbe le mouvement du volant.
- Pour obtenir le meilleur résultat, attendez que le volant se soit immobiliser avant de commencer à rouler vers l'avant/l'arrière.

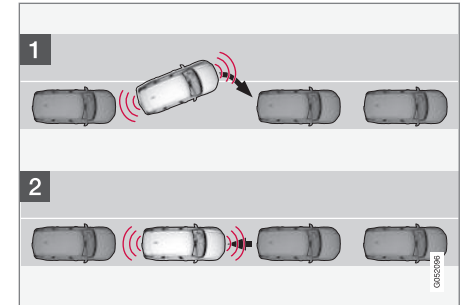
Ajuster la voiture dans la place de stationnement

Créneau.

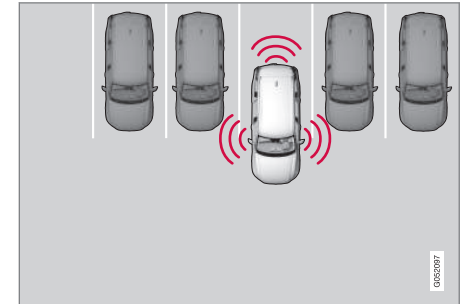

Bataille.

1. Passez le sélecteur de vitesse sur **D**, attendre que le volant se tourne et rouler prudemment vers l'avant.

2. Observez l'écran central. Soyez préparé à arrêter la voiture lorsque les éléments graphiques et le message vous y invitent.
3. Passez la marche arrière et reculez doucement.
4. Observez l'écran central. Soyez préparé à arrêter la voiture lorsque les éléments graphiques et le message vous y invitent.

La fonction est automatiquement désactivée lorsque les éléments graphiques et le message indiquent que les manœuvres sont terminées. Le conducteur peut toutefois devoir apporter des corrections par la suite. Il ou elle peut seul juger si la voiture est correctement garée.

! IMPORTANT

La distance d'avertissement est plus courte lorsque les capteurs sont utilisés par la fonction PAP qu'avec l'aide au stationnement "ordinaire".

Quitter un emplacement de stationnement



La fonction ne peut être utilisée que pour un stationnement en créneau, elle est activée sur l'écran central.

1. Appuyez sur le bouton **Sortie stationnement** de la vue Fonctions.
 - > PAP recherche la meilleure manière de quitter la place de stationnement.
2. Confirmez sur l'écran central - suivez les instructions de la même manière que pour le stationnement.

Notez que le volant peut "revenir" lorsque la fonction est terminée - le conducteur peut alors avoir besoin de tourner le volant au maximum pour quitter la place.

Si PAP estime que le conducteur peut quitter la place sans manœuvre supplémentaire, la fonction s'interrompt alors, même si la voiture est toujours en stationnement.

Informations associées

- Aide active au stationnement* (p. 350)
- Limites de l'aide active au stationnement* (p. 354)
- Symboles et messages pour l'aide active au stationnement* (p. 357)

Limites de l'aide active au stationnement*

La fonction d'aide active au stationnement (Park Assist Pilot - PAP) peut souffrir d'une fonctionnalité limitée dans certaines situations.

Le stationnement est interrompu

Une séquence de stationnement est interrompue :

- si vous touchez le volant
- si vous roulez trop vite (plus de 7 km/h)
- si le conducteur presse sur **Annuler** sur l'écran central
- lors de l'engagement des freins anti-blocage ou du contrôle de stabilité électronique - par exemple lorsqu'une roue perd l'adhérence sur une route glissante.

Un message sur l'écran central informe le cas échéant, sur les raisons de l'interruption de la séquence de stationnement.

i NOTE

La saleté, la glace et la neige sur les capteurs réduisent l'efficacité de la fonction et empêchent la mesure.

! IMPORTANT

Dans certaines conditions, PAP ne trouvera aucune place de stationnement. Ce problème est dû aux capteurs perturbés par des sources sonores externes qui émettent des fréquences ultrasons identiques à celles avec lesquelles le système fonctionne.

Un avertisseur sonore, des pneus humides sur l'asphalte, des freins pneumatiques, le bruit du tuyau d'échappement de motos en sont quelques exemples.

Responsabilité du conducteur

Le conducteur ne doit pas oublier que PAP est une aide et non une fonction entièrement automatique et infaillible. C'est pourquoi le conducteur doit être prêt à interrompre la procédure de stationnement.

Concernant le stationnement, n'oubliez pas que :

- PAP se base sur l'emplacement actuel du véhicule garé. S'il est incorrect, les pneus et les jantes de la voiture risquent d'être endommagés sur le bord du trottoir.
- PAP est conçu pour le stationnement dans une rue droite et non en virage. Assurez-vous donc que la voiture est parallèle à l'espace de stationnement lorsque PAP mesure l'emplacement.

- Le stationnement en créneau dans des rues étroites ne peut pas toujours être proposé faute de place pour la manœuvre. On peut améliorer les choses en se plaçant aussi près que possible du côté de la rue où doit être effectué le créneau.
- N'oubliez pas que l'avant de la voiture peut aller à la rencontre de la circulation en sens inverse durant la manœuvre de stationnement.
- Les objets placés plus haut que la zone de détection des capteurs ne sont pas inclus dans le calcul de la manœuvre de stationnement. La fonction PAP pourrait alors braquer trop tôt pour entrer dans l'espace de stationnement. Il convient donc d'éviter ce type de place de stationnement.
- Il est de la responsabilité du conducteur de juger si le créneau proposé par PAP est adéquat pour le stationnement.
- Utilisez des pneumatiques agréés⁹ à la pression correcte. Ceci affecte la capacité de PAP au stationnement.
- De fortes chutes de pluie ou de neige peuvent entraîner une mesure incorrecte du créneau de stationnement.
- N'utilisez pas la fonction PAP avec des chaînes à neige ou une roue de secours.
- N'utilisez pas la fonction PAP si des objets dépassent de la voiture.

! IMPORTANT

En cas de changement pour une autre dimension de jante homologuée (impliquant une modification de la circonférence de pneu), les paramètres du système PAP devront probablement être actualisés. Contactez un atelier - un atelier Volvo agréé est recommandé.

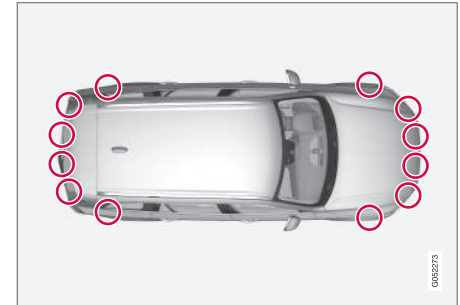
Entretien

Emplacement des capteurs de PAP.

Pour un fonctionnement correct de la fonction PAP, les surfaces des capteurs doivent être nettoyées régulièrement avec de l'eau et un shampoing pour voiture. Sur les pare-chocs, les capteurs utilisés sont les mêmes que pour l'aide au stationnement.

⁹ Par « pneumatiques agréés », on entend des pneumatiques de même type et de même marque que ceux équipant d'origine la voiture à sa livraison d'usine.

Informations associées

- Aide active au stationnement* (p. 350)
- Se garer avec l'aide active au stationnement* (p. 352)

Symboles et messages pour l'aide active au stationnement*

Le tableau suivant montre quelques exemples.

Divers symboles et messages concernant l'aide active au stationnement (Park Assist Pilot - PAP) peuvent s'afficher sur l'écran du conducteur.

Symbole	Message	Signification
	Syst. aide stationnem. Capteurs bloqués, nettoyage nécessaire	Un ou plusieurs capteurs du système sont bloqués - contrôler et prendre les mesures nécessaires le plus rapidement possible.
	Syst. aide stationnem. Indisponible, entretien nécessaire	Le système ne fonctionne pas comme il se doit. Il faut contacter un atelier - un atelier Volvo agréé est recommandé.

Informations associées

- Aide active au stationnement* (p. 350)
- Se garer avec l'aide active au stationnement* (p. 352)
- Limites de l'aide active au stationnement* (p. 354)

Blind Spot Information*

La fonction Blind Spot Information (BLIS) est conçue pour avertir des véhicules arrivant par l'arrière sur le côté de la voiture. Elle aide ainsi le conducteur lorsque la circulation est dense sur les routes à plusieurs voies dans le même sens.

BLIS est une aide à la conduite prévue pour donner un avertissement en cas de :

- véhicule dans l'angle mort
- véhicule approchant rapidement par l'arrière sur la voie de gauche ou de droite.

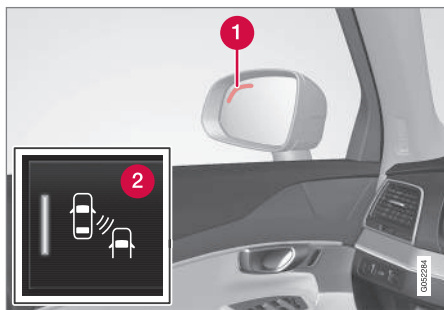

Emplacement du témoin BLIS.

- 1 Témoin lumineux
- 2 Symbole BLIS

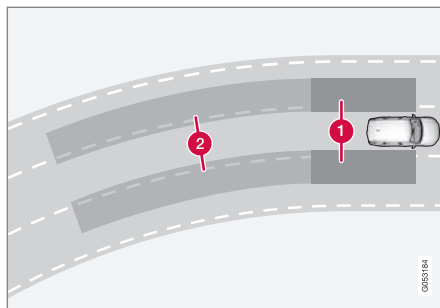

Principe de Blind Spot Information : 1. Zone d'angle mort 2. Zone de véhicule approchant rapidement.

La fonction BLIS est active lorsque la vitesse dépasse env. 10 km/h.

Le système est conçu pour réagir si :

- le véhicule est dépassé par d'autres véhicules
- le véhicule est rapidement rattrapé par un autre véhicule.

Lorsque BLIS détecte un véhicule dans la zone 1 ou un véhicule approchant rapidement dans la zone 2, le témoin près des rétroviseurs s'allume de façon continue. Si le conducteur active dans cette situation le clignotant du côté concerné par l'avertissement, le témoin se met à briller avec plus d'intensité et à clignoter.

i NOTE

Le témoin s'allume du côté de la voiture où le système a détecté le véhicule. Si la voiture est dépassée des deux côtés en même temps, les deux témoins s'allument.

⚠ ATTENTION

Blind Spot Information ne fonctionne pas dans les virages serrés.

Blind Spot Information ne fonctionne pas en marche arrière.

⚠ ATTENTION

Blind Spot Information est un système d'assistance complémentaire qui ne fonctionne pas dans toutes les situations.

Blind Spot Information ne peut pas remplacer une conduite prudente ni l'utilisation des rétroviseurs.

Blind Spot Information ne peut en aucun cas se substituer à l'attention et à la responsabilité du conducteur. Le conducteur est toujours responsable de la sécurité lorsqu'il change de file.

ATTENTION

Le système est une fonction complémentaire et ne remplace pas une conduite prudente ni l'utilisation des rétroviseurs. Il ne peut en aucun cas se substituer à l'attention et à la responsabilité du conducteur. La responsabilité d'un changement de file en toute sécurité incombe au conducteur.

Informations associées

- Activer/désactiver Blind Spot Information* (p. 359)
- Limites de Blind Spot Information* (p. 360)
- Symboles et messages pour Blind Spot Information* et Cross Traffic Alert* (p. 364)
- Cross Traffic Alert* (p. 360)

Activer/désactiver Blind Spot Information*

La fonction Blind Spot Information (BLIS) peut être activée/désactivée.

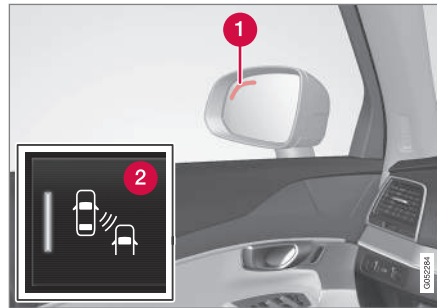

Emplacement du témoin Blind Spot Information.

- 1 Témoin lumineux
- 2 Le bouton BLIS dans la vue Fonctions de l'écran central est utilisé pour activer/désactiver la fonction.
 - Appuyez sur le bouton **BLIS** de la vue Fonctions.
 - > BLIS est activée/désactivée et le témoin du bouton s'allume en vert/gris.

Si BLIS est activé lors du démarrage du moteur, la fonction est confirmée par un clignotement des témoins des rétroviseurs extérieurs.

Si BLIS est désactivé lors de l'arrêt du moteur, il reste éteint après le prochain démarrage du moteur et aucun témoin ne s'allume.

ATTENTION

Blind Spot Information est un système d'assistance complémentaire qui ne fonctionne pas dans toutes les situations.

Blind Spot Information ne peut pas remplacer une conduite prudente ni l'utilisation des rétroviseurs.

Blind Spot Information ne peut en aucun cas se substituer à l'attention et à la responsabilité du conducteur. Le conducteur est toujours responsable de la sécurité lorsqu'il change de file.

Informations associées

- Blind Spot Information* (p. 358)
- Limites de Blind Spot Information* (p. 360)
- Symboles et messages pour Blind Spot Information* et Cross Traffic Alert* (p. 364)

Limites de Blind Spot Information*

La fonctionnalité du Blind Spot Information (BLIS) peut être limitée dans certaines situations.

Exemples de limites :

- La saleté, la glace et la neige sur les capteurs réduisent l'efficacité de la fonction et empêchent les avertissements.
- BLIS est désactivé lorsqu'une remorque est connectée au système électrique de la voiture.

Capteurs

Les capteurs des fonctions BLIS sont placés à l'intérieur de chaque angle d'aile arrière/pare-chocs. Les capteurs sont également utilisés par la fonction Cross Traffic Alert (CTA).



Maintenez cette zone propre, des deux côtés.

Pour un fonctionnement optimal, il est important de tenir propres les surfaces devant les capteurs.

Ne placez pas d'objet, de bande adhésive ou d'autocollant sur la surface des capteurs.

Dans certains cas, le système peut détecter qu'un ou plusieurs capteurs sont bloqués et affiche le message **Détecteur angle mort Capteurs arrière bloqués, nettoyage nécessaire** sur l'écran conducteur. Contrôlez et remédiez au problème le plus vite possible.

! IMPORTANT

L'entretien des composants des fonctions BLIS et CTA et les travaux de peinture du pare-chocs doivent être confiés à un atelier. Un atelier Volvo agréé est recommandé.

Informations associées

- Blind Spot Information* (p. 358)
- Activer/désactiver Blind Spot Information* (p. 359)
- Symboles et messages pour Blind Spot Information* et Cross Traffic Alert* (p. 364)
- Limites de Cross Traffic Alert (p. 362)

Cross Traffic Alert*

La fonction Cross Traffic Alert (CTA) est une assistance pour le conducteur dont l'objectif est d'avertir de l'approche d'un véhicule lorsque vous reculez. CTA est une fonction complémentaire de Blind Spot Information (BLIS).

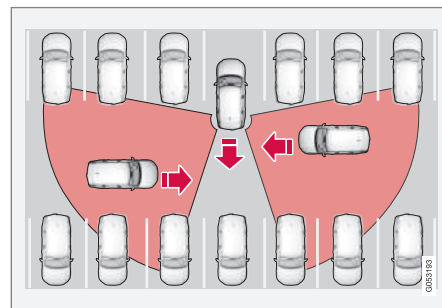

Principe de CTA.

CTA complète la fonction BLIS en détectant les véhicules arrivant par le côté durant une marche arrière, par exemple lorsque l'on sort d'une place de parking.

CTA est conçu pour détecter en premier lieu les véhicules. Lorsque les conditions s'y prêtent, de plus petits objets comme les bicyclettes et les piétons peuvent être détectés.

CTA est actif uniquement si la voiture recule ou si la marche arrière a été sélectionnée.

Si CTA détecte qu'un objet s'approche par le côté, il l'indique par :

- un signal sonore - le signal se fait entendre dans le haut-parleur gauche ou droit en fonction du côté par lequel s'approche l'objet.
- une icône allumée dans le graphique PAS à l'écran.
- une icône sur la vue principale de la caméra d'aide au stationnement.

ATTENTION

CTA est un système d'assistance complémentaire qui ne fonctionne pas dans toutes les situations.

CTA ne peut pas remplacer une conduite prudente ni l'utilisation des rétroviseurs.

CTA ne peut en aucun cas se substituer à l'attention et à la responsabilité du conducteur. Le conducteur est toujours responsable de la sécurité lorsqu'il recule.

Informations associées

- Activer/désactiver Cross Traffic Alert* (p. 361)
- Limites de Cross Traffic Alert (p. 362)
- Symboles et messages pour Blind Spot Information* et Cross Traffic Alert* (p. 364)
- Blind Spot Information* (p. 358)

Activer/désactiver Cross Traffic Alert*

La fonction Cross Traffic Alert (CTA) peut être activée/désactivée.



La fonction est activée/désactivée dans la vue Fonctions de l'écran central.

- Appuyez sur le bouton **Cross Traffic Alert** de la vue Fonctions.
 - > CTA est activée/désactivée et le témoin du bouton s'allume en vert/gris.

CTA s'active directement après chaque démarrage de moteur.

ATTENTION

CTA est un système d'assistance complémentaire qui ne fonctionne pas dans toutes les situations.

CTA ne peut pas remplacer une conduite prudente ni l'utilisation des rétroviseurs.

CTA ne peut en aucun cas se substituer à l'attention et à la responsabilité du conducteur. Le conducteur est toujours responsable de la sécurité lorsqu'il recule.

Informations associées

- Cross Traffic Alert* (p. 360)
- Limites de Cross Traffic Alert (p. 362)
- Symboles et messages pour Blind Spot Information* et Cross Traffic Alert* (p. 364)

Limites de Cross Traffic Alert

La fonctionnalité du Cross Traffic Alert (CTA) peut être limitée dans certaines situations.

CTA ne fonctionne pas de façon optimale dans toutes les situations. Les capteurs CTA ne peuvent pas "voir" à travers des autres véhicules garés ni les objets volumineux.

Voici quelques exemples de limitation du "champ de vision" de CTA, empêchant la détection d'autres véhicules avant qu'ils ne soient très proches :

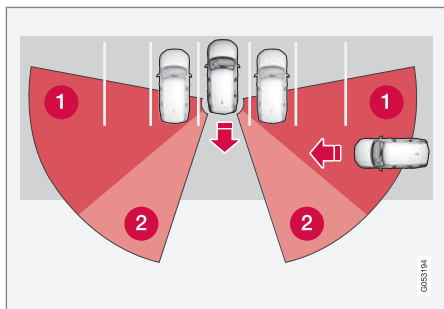

La voiture est bien engagée dans un espace de stationnement.

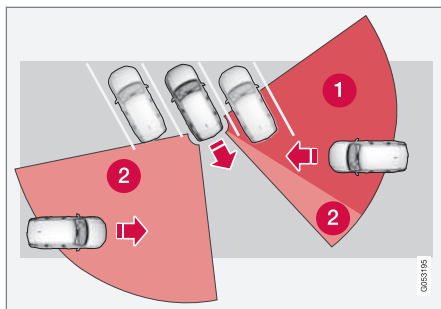

Dans un espace de stationnement en angle, CTA risque de ne rien détecter du tout sur un côté.

- ❶ Angle mort CTA.
- ❷ Secteur où CTA peut détecter/"voir".

Lorsque vous reculez, l'angle par rapport à la voiture/à l'obstacle gênant change et l'angle mort est rapidement réduit.

Exemples d'autres limites :

- La saleté, la glace et la neige sur les capteurs réduisent l'efficacité de la fonction et empêchent les avertissements.
- CTA est désactivée lorsqu'une remorque est connectée au système électrique de la voiture.

Capteurs

Les capteurs des fonctions CTA sont placés à l'intérieur de chaque angle d'aile arrière/pare-

chocs. Les capteurs sont également utilisés par la fonction Blind Spot Information (BLIS).

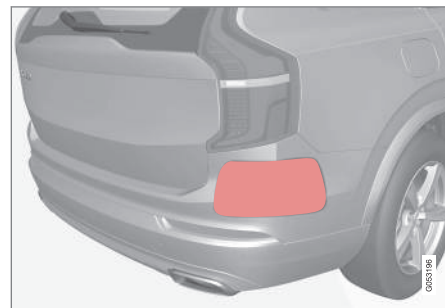

Maintenez cette surface propre, même du côté gauche.

Pour un fonctionnement optimal, il est important de tenir propres les surfaces devant les capteurs.

Ne placez pas d'objet, de bande adhésive, d'auto-collant ou d'objets similaires sur la surface des capteurs.

Dans certains cas, le système peut détecter qu'un ou plusieurs capteurs sont bloqués et affiche le message **Détecteur angle mort Capteurs arrière bloqués, nettoyage nécessaire** sur l'écran conducteur. Contrôlez et remédiez au problème le plus vite possible.

! **IMPORTANT**

L'entretien des composants des fonctions BLIS et CTA et les travaux de peinture du pare-chocs doivent être confiés à un atelier. Un atelier Volvo agréé est recommandé.

Informations associées

- Cross Traffic Alert* (p. 360)
- Activer/désactiver Cross Traffic Alert* (p. 361)
- Symboles et messages pour Blind Spot Information* et Cross Traffic Alert* (p. 364)
- Limites de Blind Spot Information* (p. 360)

Symboles et messages pour Blind Spot Information* et Cross Traffic Alert*

Divers symboles et messages concernant Blind Spot Information (BLIS) et Cross Traffic Alert (CTA) peuvent s'afficher sur l'écran conducteur.

Le tableau suivant montre quelques exemples.

Symbole	Message	Signification
	Détecteur angle mort Entretien nécessaire	Le système ne fonctionne pas comme il se doit. Il faut contacter un atelier - un atelier Volvo agréé est recommandé.
	Détecteur angle mort Capteurs arrière bloqués, nettoyage nécessaire	Un ou les deux capteurs du système sont bloqués - contrôler et prendre les mesures nécessaires le plus rapidement possible.
	Syst angle mort désac. Remorque attachée	BLIS et CTA ont été désactivés lorsqu'une remorque a été connectée au système électrique de la voiture.

Informations associées

- Blind Spot Information* (p. 358)
- Activer/désactiver Blind Spot Information* (p. 359)
- Limites de Blind Spot Information* (p. 360)
- Cross Traffic Alert* (p. 360)
- Activer/désactiver Cross Traffic Alert* (p. 361)
- Limites de Cross Traffic Alert (p. 362)
- Gérer les messages sur l'écran conducteur et sur l'écran central (p. 110)

DÉMARRAGE ET CONDUITE DE LA VOITURE

Positions de contact

Pour permettre l'accès à diverses fonctions, vous pouvez choisir différents niveaux pour le système électrique de la voiture.

Pour permettre l'utilisation d'un nombre limité de fonctions lorsque le moteur est arrêté, il existe 3 niveaux différents pour le système électrique de la voiture : **0**, **I** et **II**. Ces niveaux, nommés "positions de contact", sont décrits en détails dans le manuel de conduite et d'entretien.

Le tableau suivant indique les fonctions disponibles dans chaque position/niveau :

Niveau	Fonctions
0	<ul style="list-style-type: none"> Le compteur kilométrique, la montre et l'indicateur de température s'allument. Les sièges à commande électrique peuvent être réglés. Les lève-vitres peuvent être utilisés. L'écran central s'allume et peut être utilisé. Il est possible d'activer le système audio. <p>Avec cette position de contact, une minuterie est appliquée aux fonctions, qui seront alors automatiquement désactivées après un instant.</p>
I	<ul style="list-style-type: none"> Le toit panoramique, les lève-vitres, la prise 12 V dans l'habitacle, le système de navigation, le téléphone, le ventilateur d'habitacle et les essuie-glaces peuvent être utilisés. Les sièges à commande électrique peuvent être réglés. La prise 12 V du compartiment à bagages peut être utilisée. Le système audio est automatiquement activé s'il l'était au moment de quitter la voiture.

Niveau	Fonctions
II	<ul style="list-style-type: none"> Les phares s'allument. Les témoins d'avertissement/de contrôle s'allument pendant 5 secondes. Plusieurs autres systèmes sont activés. Le chauffage des coussins d'assise et la lunette arrière ne peuvent être activés qu'après le démarrage du moteur. <p>Cette position de contact consomme beaucoup de courant de la batterie de démarrage et doit donc être évitée.</p>

Pour choisir une position de contact



Commande de démarrage sur la console de tunnel.

- **Position de contact 0** - Déverrouillez la voiture et conservez la télécommande dans la voiture.

i NOTE

Pour sélectionner la position **I** ou **II** sans démarrer le moteur, n'enfoncez **pas** la pédale de frein lorsque vous choisissez la position de contact.

- **Position de contact I** - Tournez la commande de démarrage sur **START** et relâchez-la. La commande revient automatiquement à sa position d'origine.
- **Position de contact II** - Tournez la commande de démarrage sur **START** et maintenez-la sur la position **START** pendant environ 4 secondes. Relâchez alors la commande qui revient automatiquement dans sa position d'origine.
- **Retour à la position de contact 0** - Pour revenir à la position de contact **0** depuis les positions **I** et **II**, tournez la commande de démarrage sur **STOP** et relâchez-la. La commande revient automatiquement à sa position d'origine.

Informations associées

- Démarrer le moteur (p. 367)
- Arrêter le moteur (p. 368)

Démarrer le moteur

Pour démarrer le moteur, utilisez la télécommande et la commande de démarrage sur la console de tunnel.



Commande de démarrage sur la console de tunnel.

La télécommande n'est pas utilisée physiquement pour démarrer le moteur puisque la voiture est équipée de la fonction de démarrage sans clé (Passive Start).

Pour démarrer le moteur :

1. La télécommande doit se trouver dans la voiture. Pour les voitures équipées de Passive Start, la télécommande doit se trouver dans la partie avant de l'habitacle. Avec l'option verrouillage/déverrouillage sans clé (Passive Entry*), il suffit que la télécommande se trouve dans la voiture, peu importe l'endroit.
2. Enfoncez complètement la pédale de frein¹.
3. Tournez la commande de démarrage sur **START** et relâchez-la. La commande revient automatiquement à sa position d'origine.

i NOTE

Pour les voitures avec moteur Diesel, un certain retard peut être constaté avant le démarrage du moteur.

Pour le démarrage du moteur, le démarreur est actionné jusqu'au démarrage du moteur ou que la protection antisurchauffe ne l'arrête.

¹ Si la voiture roule, il suffit de tourner la commande de démarrage sur **START** pour démarrer le moteur.



Emplacement du lecteur de secours dans la console tunnel.

Si le message **Clé voit, pas trouvée** s'affiche sur l'écran du conducteur au démarrage, placez la télécommande sur le lecteur de secours. Effectuez ensuite une nouvelle tentative.

! IMPORTANT

Si le moteur ne démarre pas à la 3ème tentative, attendez 3 minutes avant de réessayer. La capacité de démarrage augmente si la batterie de démarrage est laissée un instant au repos.

! ATTENTION

Ne retirez **jamais** la télécommande de la voiture pendant la conduite ou un remorquage.

! ATTENTION

Retirez toujours la télécommande de la voiture lorsque vous quittez celle-ci et veillez à ce que le système électrique soit en position de contact **0**. Surtout en présence d'enfants dans la voiture.

i NOTE

En cas de démarrage à froid, le régime de ralenti peut être beaucoup plus élevé que la normale pour certains types de moteur. Ce phénomène permet au système de dépollution des gaz d'échappement de rapidement atteindre sa température normale de fonctionnement, ce qui permet de réduire les émissions de gaz d'échappement et de protéger l'environnement.

Informations associées

- Positions de contact (p. 366)
- Arrêter le moteur (p. 368)
- Télécommande (p. 244)
- Remplacer la pile de la télécommande (p. 263)

Arrêter le moteur

Pour arrêter le moteur, utilisez la commande de démarrage située sur la console de tunnel.



Commande de démarrage sur la console de tunnel.

Pour couper le moteur :

- Tournez la commande de démarrage sur **STOP** et relâchez-la. Le moteur s'arrête. La commande revient automatiquement à sa position d'origine.

Si le sélecteur n'est pas en position **P** ou si la voiture est en mouvement :

- Maintenez la commande en position **STOP** jusqu'à l'arrêt du moteur.

Informations associées

- Démarrer le moteur (p. 367)

Blocage volant

Le blocage du volant rend l'utilisation de la direction plus difficile, par exemple si la voiture est volée. Un bruit mécanique peut se faire entendre pendant l'activation ou la désactivation du blocage du volant.

Activer le blocage du volant

Le blocage du volant est activé lorsque vous verrouillez la voiture de l'extérieur avec la télécommande et que le moteur est à l'arrêt.

Désactiver le blocage du volant

Le blocage du volant est désactivé lorsque vous déverrouillez la voiture avec la télécommande. Si la voiture n'est pas verrouillée, il suffit que la télécommande se trouve dans l'habitacle et de démarrer le moteur en tournant la commande de démarrage sur **START** pour désactiver le blocage du volant.

Informations associées

- Démarrer le moteur (p. 367)
- Arrêter le moteur (p. 368)
- Volant (p. 137)

Aide au démarrage avec une batterie auxiliaire

Si la batterie est déchargée, il est possible de démarrer la voiture avec une autre batterie.

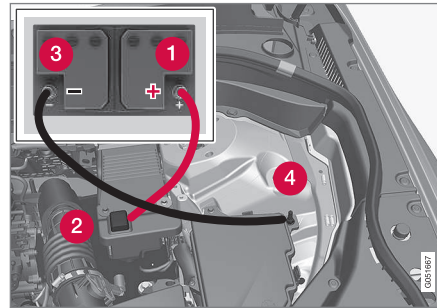

Lorsque vous utilisez une batterie auxiliaire, procédez de la manière suivante pour éviter les courts-circuits ou tout autre dommage :

1. Mettez le système électrique en position de contact **0**.
2. Vérifiez que la batterie auxiliaire a une tension de 12 V.
3. Si la batterie auxiliaire se trouve dans une autre voiture, coupez le moteur de cette dernière. Assurez-vous que les voitures ne se touchent pas.

4. Placez l'une des pinces du câble rouge sur la borne positive de la batterie auxiliaire (1).

! IMPORTANT

Branchez le câble de démarrage prudemment pour éviter les courts-circuits avec d'autres composants du compartiment moteur.

5. Ouvrez le cache de la borne positive d'aide au démarrage (2).
6. Placez l'autre pince du câble rouge sur la borne positive d'aide au démarrage (2) de la voiture.
7. Placez l'une des pinces du câble noir sur la borne négative de la batterie auxiliaire (3).
8. Placez l'autre pince du câble noir sur la borne négative d'aide au démarrage (4) de la voiture.
9. Vérifiez que les pinces des câbles sont bien fixées pour éviter les étincelles lors des tentatives de démarrage.
10. Démarrez le moteur de la "voiture de secours" et laissez-le tourner pendant quelques minutes à un régime légèrement supérieur au régime de ralenti (env. 1500 tr/min).

11. Démarrez le moteur de la voiture à la batterie déchargée.

IMPORTANT

Ne touchez pas les connexions pendant la tentative de démarrage. Il risque de se former des étincelles.

12. Retirez les câbles de démarrage dans l'ordre inverse : retirez tout d'abord le câble noir puis le câble rouge.

Assurez-vous que les pinces du câble de démarrage noir n'entrent pas en contact avec la borne positive d'aide au démarrage de la voiture/de la batterie auxiliaire ou avec la pince raccordée au câble de démarrage rouge .

ATTENTION

- La batterie peut produire un mélange d'oxygène et d'hydrogène très explosif. Une étincelle, qui peut être produite par une mauvaise connexion de câble de démarrage, peut suffire à faire exploser la batterie.
- La batterie contient également de l'acide sulfurique très corrosif.
- En cas de contact de l'acide avec les yeux, la peau ou les vêtements, rincez abondamment à l'eau. En cas de contact avec les yeux, consultez immédiatement un médecin.

Informations associées

- Batterie (p. 506)
- Positions de contact (p. 366)
- Démarrer le moteur (p. 367)
- Ouvrir et fermer le capot moteur (p. 492)

Boîte de vitesses

La boîte de vitesses est un composant de la chaîne cinématique (transmission) entre le moteur et les roues motrices. Le rôle de la boîte de vitesses est de modifier la démultiplication en fonction de la vitesse et des besoins de puissance.

La voiture est équipée d'une boîte de vitesses automatique à huit rapports. Cette boîte permet aussi le passage manuel des rapports. L'indicateur de rapport sur l'écran conducteur montre la position engagée et le rapport utilisé.

IMPORTANT

La température de service de la boîte de vitesses est contrôlée afin de n'éviter d'endommager l'un des composants du système d'entraînement. S'il y a risque de surchauffe, un témoin d'avertissement s'allume sur l'écran conducteur et un message s'affiche. Suivez les recommandations indiquées.

Informations associées

- Positions de sélecteur de boîte de vitesses automatique (p. 371)
- Indicateur de rapport (p. 373)

Positions de sélecteur de boîte de vitesses automatique

Avec une boîte de vitesses automatique, le conducteur peut se concentrer sur la circulation et sur la route.

La voiture est équipée d'une boîte de vitesses automatique à huit rapports dont le système sélectionne le rapport de manière à obtenir une conduite optimale.

La boîte de vitesses offre également une position de changement manuel des rapports.

Grille de vitesses

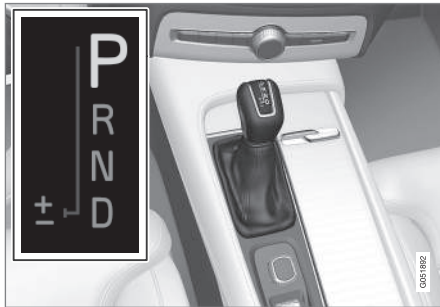

L'écran conducteur indique la position du sélecteur de vitesses :

P, R, N, D ou **M**.

En mode de passage manuel des rapports, il affiche le rapport engagé (1 à 8).

Position de stationnement - P

Sélectionnez la position **P** lorsque la voiture est en stationnement ou pour démarrer le moteur. La voiture doit être immobile pour sélectionner la position de stationnement.

Pour pouvoir mettre le sélecteur en position de stationnement, vous devez enfoncer la pédale de frein et le contact doit être en position **II**.

En position **P**, la boîte de vitesse est bloquée mécaniquement. Serrez tout d'abord le frein de stationnement lorsque vous garez la voiture.

ATTENTION

Utilisez toujours le frein de stationnement lorsque vous vous garez dans une pente. L'engagement de la position **P** de la boîte de vitesses automatique ne suffit pas à maintenir la voiture dans toutes les situations.

NOTE

Le sélecteur de vitesses doit être en position **P** pour permettre le verrouillage et la mise sous alarme de la voiture.

Marche arrière - R

Sélectionnez la position **R** pour reculer. La voiture doit être immobile pour sélectionner la position de recul.

Neutre - N

Le moteur peut être démarré, mais aucune vitesse n'est engagée. Serrez le frein de stationnement lorsque la voiture est à l'arrêt et le sélecteur de vitesses en position **N**.

Afin de pouvoir quitter le point mort, le contact doit être en position **II** et la pédale de frein doit être enfoncée.

Position de conduite - D

La position **D** correspond à la position de conduite normale. Le passage des rapports s'effectue automatiquement en fonction de l'accélération et de la vitesse. Pour passer le sélecteur de vitesses de **R** à **D**, la voiture doit être à l'arrêt.

Mode de passage manuel des rapports - M

La position manuelle peut être sélectionnée à n'importe quel moment pendant la conduite. Le frein moteur de la voiture entre en action lorsque vous relâchez la pédale d'accélérateur.

Sélectionnez le mode de passage manuel des rapports en déplaçant le sélecteur de vitesses de la position **D** à la position "**±**" en butée. L'écran conducteur indiquera alors le rapport engagé (1 - 8).

- Poussez le levier vers l'avant "**+**" (plus) pour passer le rapport supérieur et relâchez le levier qui revient alors au point neutre entre **+** et **-**.
- Tirez le levier en arrière vers "**-**" (moins) pour passer le rapport inférieur et relâchez-le.



Mode de passage manuel des rapports sur l'écran conducteur².

Pour éviter les à-coups et les arrêts de moteur, la boîte de vitesses rétrograde automatiquement dès que la voiture ralentit plus que ce qui est approprié pour la vitesse engagée.

Pour revenir au passage automatique des rapports, poussez le sélecteur de vitesses sur le côté en butée sur **D**.

En conditions hivernales

Il peut être plus facile de démarrer sur un sol glissant en engageant le 3ème rapport manuellement.

1. Enfoncez la pédale de frein et poussez le levier sélecteur depuis la position **D** vers **±**,

en butée. Le symbole sur le combiné d'instruments passe de **D** au chiffre **1**.

2. Passez le 3ème rapport en poussant le levier deux fois vers l'avant "**+**" (plus) - l'écran passe de **1** à **3**.
3. Relâchez la pédale de frein et accélérez doucement.

Le "mode hiver" de la boîte de vitesses permet à la voiture de démarrer avec un régime moteur moins élevé et une puissance moteur réduite sur les roues motrices.

Kickdown

Lorsque vous appuyez à fond sur la pédale d'accélérateur, une fois la position dite "de pleine accélération" passée, le rapport inférieur est automatiquement engagé ; ce qui s'appelle une rétrogradation "kickdown".

Si vous relâchez l'accélérateur hors de la position "kickdown", le rapport supérieur est automatiquement engagé.

La fonction "kickdown" est utilisée lorsqu'une accélération maximale est nécessaire, lors d'un dépassement par exemple.

² L'illustration est schématique - l'aspect réel peut varier selon le modèle de voiture ou si le logiciel est mis à jour.

Fonction de sécurité

Le programme de gestion de la boîte de vitesses automatique est muni d'une protection contre les rétrogradations qui entraîneraient un surrégime du moteur.

La boîte de vitesses ne permet pas les rétrogradations/kickdown sur des régimes trop élevés qui pourraient endommager le moteur. Si le conducteur insiste néanmoins pour une telle rétrogradation, il ne se passe rien. Le rapport – reste tel qu'il est.

En cas de kickdown, la voiture peut rétrograder de un ou plusieurs rapports à la fois en fonction du régime moteur. La voiture passe au rapport supérieur lorsque le moteur atteint le régime maximal pour éviter d'endommager le moteur.

Informations associées

- Boîte de vitesses (p. 370)
- Passer les rapports avec les palettes au volant* (p. 375)
- Indicateur de rapport (p. 373)
- Blocage de sélecteur de vitesses (p. 374)
- Positions de contact (p. 366)

Indicateur de rapport

L'indicateur de rapport informe le conducteur du rapport manuel actuellement engagé et lorsqu'il est avantageux de passer le rapport supérieur ou inférieur pour obtenir le meilleur rendement énergétique.

Pour obtenir une conduite écologique en mode de passage manuel des rapports, il est important de choisir le bon rapport et de l'engager au bon moment. L'indicateur de rapport affiche le rapport engagé sur l'écran conducteur et recommande le passage au rapport supérieur (avec une flèche vers le haut) ou au rapport inférieur (avec une flèche vers le bas).



Indicateur de rapport sur l'écran conducteur³.

Informations associées

- Boîte de vitesses (p. 370)
- Positions de sélecteur de boîte de vitesses automatique (p. 371)

³ L'illustration est schématique - l'aspect réel peut varier selon le modèle de voiture ou si le logiciel est mis à jour.

Blocage de sélecteur de vitesses

Le blocage de sélecteur de vitesses empêche tout changement involontaire entre les positions de la boîte de vitesses automatique.

Il existe deux types différents de blocage de sélecteur de vitesses - mécanique et automatique.

Blocage mécanique du sélecteur de vitesses

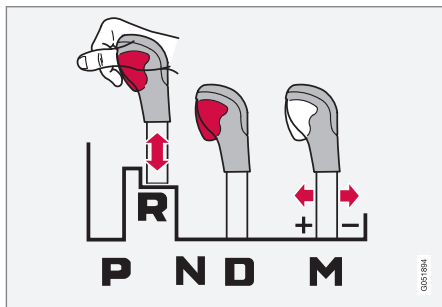

Il est possible de déplacer librement le levier de vitesses d'avant en arrière entre **N** et **D**. Les autres positions sont bloquées par un loquet commandé à l'aide du bouton de blocage du sélecteur de vitesses.

Avec le bouton de blocage enfoncé, le levier peut être poussé en avant ou en arrière entre **P**, **R**, **N** et **D**.

Blocage automatique du sélecteur de vitesses

Le blocage de sélecteur de vitesses dispose de systèmes de sécurité particuliers.

À partir du mode stationnement - P

Pour pouvoir mettre le sélecteur en position **P**, vous devez enfoncer la pédale de frein et le contact doit être en position **II**.

À partir de la position neutre - N

Si le sélecteur est en position **N** et si la voiture est restée immobile pendant au moins 3 secondes (que le moteur soit en marche ou non), le sélecteur est alors bloqué.

Afin de pouvoir passer le sélecteur de la position **N** vers une autre position, le contact doit être en position **II** et la pédale de frein doit être enfoncée.

Désactiver le blocage automatique du sélecteur de vitesses

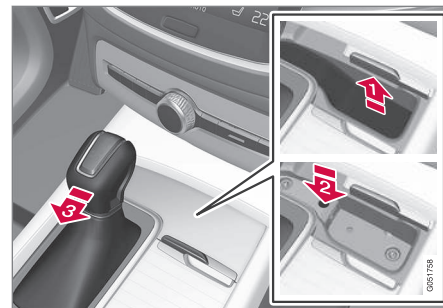

Si la voiture ne peut être conduite, par ex. lorsque la batterie est déchargée, il faudra sortir le sélecteur de vitesses de la position **P** ou **D** pour pouvoir déplacer la voiture.

- 1) Soulevez le tapis en caoutchouc dans le compartiment situé devant le sélecteur de vitesses. Localisez le trou contenant le bouton au fond du compartiment.
- 2) Insérez un petit tournevis dans le trou et maintenez la pression.
- 3) Placez le sélecteur de vitesses en position **N** et relâchez le bouton.
4. Remplacez le tapis en caoutchouc.

Informations associées

- Positions de sélecteur de boîte de vitesses automatique (p. 371)
- Positions de contact (p. 366)

Passer les rapports avec les palettes au volant*

En complément du passage manuel des rapports avec le sélecteur de vitesses, il existe des commandes, appelées palettes, placées sur le volant.

Activer les palettes au volant

Pour pouvoir utiliser les palettes, il convient de les activer:

- Tirez l'une des palettes vers le volant. L'écran conducteur passe de "D" à "M", et un chiffre indique le rapport engagé.

**Mode de passage manuel des rapports**

En mode de passage manuel des rapports **M**, les palettes sont automatiquement activées.

Passer les rapports

Pour passer un rapport :

- Tirez l'une des palettes vers le volant et relâchez-la.



- 1 "-": permet de passer le rapport inférieur.
- 2 "+": permet de passer le rapport supérieur.

Chaque actionnement d'une palette entraîne le passage d'un rapport, à condition que le régime du moteur ne soit pas hors des tolérances.

Après chaque passage de rapport, le chiffre sur l'écran conducteur change pour afficher le rapport engagé.

Désactiver la fonction

Désactivation du passage manuel des rapports

- Pour désactiver les palettes, tirez les deux palettes vers le volant et maintenez-les ainsi jusqu'à passer de "M" à "D" sur l'écran conducteur à la place du chiffre indiquant le rapport engagé.

Désactivation automatique

Si les palettes ne sont pas utilisées, elles sont désactivées après un court instant. Ce qui est indiqué par "D" sur l'écran conducteur.

Le frein moteur entraîne une exception : les palettes restent activées tant que le frein moteur est actif.

Informations associées

- Positions de sélecteur de boîte de vitesses automatique (p. 371)

Start/Stop

Avec la fonction **Stop & Start**, le moteur est momentanément coupé lorsque la voiture s'arrête, par exemple à un feu de circulation ou dans un embouteillage. Il redémarre ensuite automatiquement pour continuer la route.

Le système **Stop & Start** est l'une des fonctions qui permet d'économiser l'énergie dans l'objectif de réduire la consommation de carburant et, par conséquent, les émissions de gaz d'échappement.

Ce système permet d'adopter une conduite plus écologique avec l'arrêt automatique du moteur lorsque la situation s'y prête.

Informations associées

- Utiliser la fonction Start/Stop (p. 376)
- Conditions pour la fonction Start/Stop (p. 378)

Utiliser la fonction Start/Stop

La fonction **Stop & Start** arrête le moteur momentanément lorsque la voiture est immobile puis le redémarre automatiquement pour continuer le trajet.

La fonction **Stop & Start** est disponible lorsque le moteur est démarré et peut être activée sous certaines conditions. L'écran conducteur indique si la fonction est disponible, non disponible ou active.

Tous les systèmes ordinaires de la voiture (éclairage, radio, etc.) fonctionnent normalement lorsque le moteur a été automatiquement arrêté. Le fonctionnement de certains équipements peut toutefois être réduit (vitesse de ventilateur de climatisation ou volume très élevé du système audio par exemple).

Arrêt automatique

Pour que le moteur puisse s'arrêter automatiquement, les conditions suivantes sont nécessaires :

- Arrêtez la voiture avec le frein et maintenez le pied sur la pédale. Le moteur se coupe automatiquement.

En mode de conduite **Comfort**⁴ ou **Eco**, le moteur peut se couper automatiquement avant que la voiture se soit totalement immobilisée.

⁴ Position normale de démarrage.

Avec la fonction **Régu. vitesse adaptatif** ou **Pilot Assist** activée, le moteur se coupe automatiquement au bout de trois secondes environ.

Consultez également la section "Conditions pour la fonction Start/Stop".

Démarrage automatique

Pour que le moteur puisse démarrer automatiquement, les conditions suivantes sont nécessaires :

- Relâchez la pédale des freins - le moteur se relance automatiquement et la conduite peut se poursuivre. Dans une côte, l'aide au démarrage en côte (HSA) intervient pour empêcher la voiture de reculer.
- Lorsque la fonction **Maintien automatique** est activée, le démarrage automatique est retardé jusqu'à ce que vous enfoncez la pédale d'accélérateur.
- Lorsque la fonction **Régu. vitesse adaptatif** ou **Pilot Assist** est activée, le moteur démarre automatiquement lorsque la pédale d'accélérateur est enfoncée, ou par une pression sur le bouton  du clavier gauche au volant.
- Maintenez la pression sur la pédale de frein et enfoncez la pédale d'accélérateur. Le moteur démarre automatiquement.
- Dans une descente : Allégez un peu la pression sur la pédale des freins de manière à laisser rouler la voiture - le moteur démarre

automatiquement dès que se produit une légère augmentation de la vitesse.

Symboles sur l'écran conducteur

- Le texte **READY** apparaît dans le compte-tours lorsque la fonction est disponible.
- Un indicateur dans le compte-tours indique **READY** lorsque la fonction est active et que le moteur a été automatiquement arrêté.
- Le texte **READY** est grisé si la fonction n'est pas disponible.
- Le texte est masqué si la fonction est désactivée.

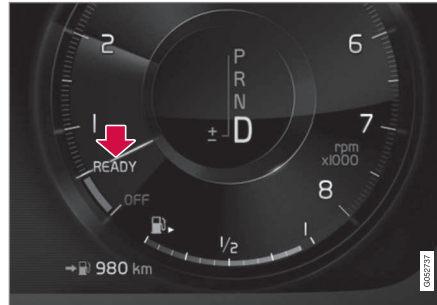

La fonction est active et le moteur est automatiquement arrêté.

Désactiver la fonction

Dans certaines situations, vous souhaitez temporairement désactiver la fonction temporairement.



Pour cela, utilisez le bouton de fonction **Stop & Start** sur la vue Fonctions de l'écran central. Le témoin vert du commutateur s'éteint. La fonction est éteinte jusqu'à ce qu'elle se réactive, le mode de conduite

passse sur **Comfort** ou **Eco**, ou jusqu'au prochain démarrage de la voiture.

Informations associées

- Start/Stop (p. 376)
- Conditions pour la fonction Start/Stop (p. 378)
- Frein automatique à l'arrêt (p. 392)
- Aide au démarrage en côte (p. 392)
- Régulateur adaptatif de vitesse et de distance* (p. 287)
- Pilot Assist* (p. 299)

Conditions pour la fonction **Start/Stop**

Pour que la fonction **Stop & Start** puisse fonctionner, certaines conditions doivent être remplies.

Si l'une des conditions n'est pas remplie, cela est indiqué sur l'écran conducteur. Voir la section "Utiliser la fonction **Stop & Start**".

Le moteur ne s'arrête pas automatiquement

Dans les cas suivants, le moteur ne s'arrêtera pas automatiquement :

- La voiture n'a pas atteint les 12 km/h après le démarrage.
- Après un certain nombre d'arrêts automatiques, la vitesse doit à nouveau dépasser 12 km/h environ avant le prochain arrêt automatique.
- Le conducteur a détaché sa ceinture de sécurité.
- la capacité de la batterie est inférieure à niveau minimum.
- Le moteur n'a pas sa température de service normale.
- La température extérieure est inférieure à environ -5 °C ou supérieure à environ 30 °C.
- le désembuage électrique du pare-brise est activé.

- Le climat dans l'habitacle ne correspond pas aux valeurs réglées.
- la voiture recule.
- La température de la batterie de démarrage est hors des valeurs de tolérance.
- Le conducteur donne de larges coups de volant.
- la route suit une forte pente.
- Le capot moteur est ouvert.
- La boîte de vitesses n'a pas sa température de service normale.
- La conduite en altitude alors que le moteur n'a pas atteint sa température de service.
- Le sélecteur de vitesses est en position \pm .
- Le système ABS a été activé.
- En cas de freinage puissant (même si le système ABS n'a pas été activé).
- La protection thermique du démarreur a été activée en raison d'un grand nombre de démarrages sur une courte période de temps.
- Concerne les voitures avec moteur diesel : Le filtre à particules du système d'échappement est plein.
- une remorque est connectée au système électrique de la voiture.

Le moteur ne démarre pas automatiquement

Dans les cas suivants, le moteur ne démarre pas automatiquement après un arrêt automatique :

- Le conducteur ne porte pas sa ceinture de sécurité, le sélecteur de vitesses est en position **P** et la porte conducteur est ouverte. Un démarrage normal du moteur est nécessaire.

Le moteur démarre automatiquement même si la pédale de frein n'a pas été relâchée.

Dans les cas suivants, le moteur peut démarrer automatiquement, même si le conducteur ne retire pas le pied de la pédale de frein :

- Un fort taux d'humidité dans l'habitacle entraîne la formation de buée sur les vitres.
- Le climat dans l'habitacle ne correspond pas aux valeurs réglées.
- Une alimentation électrique élevée est requise ou la capacité de la batterie tombe sous le niveau minimum.
- Une répétition de l'enfoncement (pompage) de la pédale de frein.
- Le capot moteur est ouvert.
- La voiture se met à rouler ou augmente légèrement sa vitesse si le moteur s'est arrêté automatiquement alors que la voiture n'est pas complètement immobile.

- La ceinture de sécurité du conducteur a été détachée alors que le sélecteur de vitesses est en position **D** ou **N**.
- Le sélecteur de vitesses est mis en position **R** ou **±** à partir de la position **D**.
- La porte conducteur est ouverte avec le sélecteur de vitesses en position **D**. Un signal sonore retentit et un message informe que le contact est mis.

ATTENTION

N'ouvrez pas le capot lorsque le moteur s'est automatiquement arrêté. Arrêtez le moteur selon la procédure normale avant d'ouvrir le capot.

Informations associées

- Start/Stop (p. 376)
- Utiliser la fonction Start/Stop (p. 376)
- Batterie d'appoint (p. 510)

Modes de conduite*

Le choix du mode de conduite modifie les propriétés de conduite afin d'améliorer l'expérience et faciliter la conduite dans des conditions particulières.

Grâce aux modes de conduite, il est possible d'accéder rapidement aux nombreuses fonctions et paramètres de la voiture selon les différents besoins. Les systèmes suivants sont adaptés pour obtenir les meilleures propriétés de conduite pour chaque mode :

- Direction
- Moteur/boîte de vitesses/transmission intégrale
- Freins
- Suspension pneumatique et amortisseurs
- Écran conducteur
- Fonction Start/Stop
- Paramètres de climatisation

Sélectionnez le mode de conduite le mieux adapté aux conditions de conduite actuelles. N'oubliez pas que tous les modes de conduite ne peuvent pas être sélectionnés dans toutes les situations. Le mode de conduite sélectionné est indiqué sur l'écran conducteur.

Sélectionner un mode de conduite



1. Appuyez sur la commande de mode de conduite **DRIVE MODE**.
> Un menu contextuel apparaît sur l'écran central.
2. Faites rouler la molette vers le haut ou le bas jusqu'à sélectionner le mode de conduite souhaité.
3. Appuyez sur la commande de mode de conduite ou directement sur l'écran tactile pour confirmer votre choix.

Modes de conduite sélectionnables

COMFORT

C'est le mode normal de la voiture.

Au démarrage de la voiture, le mode **Comfort**⁵ et la fonction **Stop & Start** sont toujours activés. Avec ces réglages, la voiture est confortable, la direction légère, la suspension douce et les mouvements de la carrosserie sont agréables.

Ce mode de conduite est le mode certifié pour les émissions de dioxyde de carbone.

ECO

Utilisez le mode **Eco** pour adapter la voiture à une conduite économique et écologique.

Ce mode de conduite active la fonction **Stop & Start**, réduit la garde au sol pour minimiser la résistance de l'air et réduit la puissance de certains paramètres de la climatisation.

L'écran conducteur a un compteur **Eco** qui aide à adopter une conduite économique.

Vous trouverez plus d'informations dans la section "Mode de conduite ECO".

OFF ROAD

Pour maximiser la motricité de la voiture sur des terrains aux conditions difficiles et les chaussées en mauvais état.

Ce mode **Off Road** élève la garde au sol, assiste l'utilisation de la direction, active la transmission

intégrale et le ralentisseur en descente à basse vitesse (Hill Descent Control). La fonction **Stop & Start** est désactivée.

Ce mode de conduite ne peut être activé qu'à basse vitesse. Le compteur de vitesse indique la plage limite. En cas de dépassement de la vitesse, le mode **Off Road** est désactivé et un autre mode de conduite est sélectionné.

L'écran conducteur comporte aussi une boussole et un altimètre.

NOTE

Ce mode de conduite n'est pas adapté à une utilisation sur la voie publique.

IMPORTANT

Le mode de conduite OFF ROAD ne doit pas être utilisé avec une remorque sans contact. Les soufflets pneumatiques risqueraient d'être endommagés.

En raison de la garde au sol élevée, la voiture qui se sera arrêtée en mode **Off Road** redémarrera également en mode **Off Road**.

DYNAMIC

Le mode **Dynamic** apporte un caractère plus sportif à la voiture pour une conduite plus active.

La réponse au volant est plus rapide, la suspension est plus ferme et la garde au sol est réduite pour permettre à la carrosserie de suivre la chaussée et réduire ainsi le roulis dans les virages. La fonction **Stop & Start** est désactivée.

⁵ Si la voiture s'est arrêtée en position Off Road, elle redémarrera en position Off Road.

INDIVIDUAL

Adapter un mode de conduite à votre goût.

Choisissez un mode de conduite comme base puis ajustez les paramètres selon les propriétés que vous souhaitez. Ces paramètres sont mémorisés dans un profil conducteur propre.

Le mode de conduite personnalisé n'est disponible que s'il a d'abord été activé avec sur l'écran central.

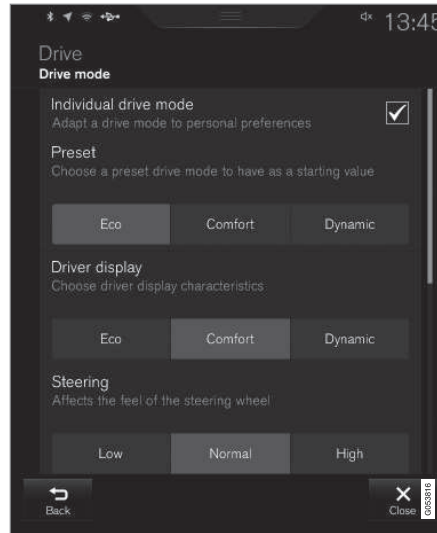

Vue Paramétrage⁶ pour mode de conduite individuel.

1. Appuyez sur **Paramètres** sur la Vue principale.
2. Appuyez sur **My Car** → **Mode de conduite Individual** et choisissez **Mode de conduite Individual**.

3. Sélectionnez un mode de conduite : **Éco**, **Confort** ou **Dynamique**.

Les réglages possibles concernent les paramètres de

- **Combiné d'instruments**
- **Force de braquage**
- **Caractéristiques chaîne cinématique**
- **Caractéristiques des freins**
- **Suspension pneumatique et contrôle de l'amortissement.**

Informations associées

- Résistance au volant en fonction de la vitesse (p. 272)
- Contrôle du niveau* (p. 384)
- Start/Stop (p. 376)
- Mode de conduite ECO (p. 382)
- Transmission intégrale* (p. 385)
- Ralentisseur en descente* (p. 393)
- Profils de conducteur (p. 178)

⁶ L'illustration est schématique - l'aspect réel peut varier selon le modèle de voiture ou si le logiciel est mis à jour.

Mode de conduite ECO

Le mode **Mode de conduite ECO** optimise les propriétés de la voiture pour obtenir une conduite plus économique en carburant et plus écologique.

Utilisez ce mode de conduite pour économiser le carburant et réduire l'impact sur l'environnement.

Les propriétés suivantes sont modifiées pour adopter une conduite **Eco** :

- Les points de changement de rapport de la boîte de vitesses.
- La gestion moteur et la réponse de la pédale d'accélérateur.
- La fonction roue libre Eco Coast est activée et le frein moteur cesse lorsque la pédale d'accélérateur est relâchée et que la vitesse est comprise entre 40 et 140 km/h.
- Certains réglages de la climatisation fonctionnent avec un rendement réduit ou sont désactivés.
- La fonction de contrôle de niveau* abaisse la garde au sol pour réduire la résistance de l'air.
- L'écran conducteur affiche les informations sur un compteur **Eco** qui incite à une conduite écologique et économique.

NOTE

Lorsque la fonction ECO est activée, certains paramètres de la climatisation sont modifiés et la fonction de plusieurs consommateurs électriques est réduite. Certains paramètres peuvent être rétablis manuellement mais la fonctionnalité totale n'est récupérée qu'en désactivant la fonction ECO.

Sélectionner le mode ECO

Le mode **Eco** est désactivé à l'arrêt du moteur. Il convient donc de le réactiver au démarrage suivant. L'écran conducteur indique **ECO** lorsque la fonction est activée.

Avec la vue Fonctions



Sélectionnez **Mode de conduite ECO** dans la vue Fonctions de l'écran central. Un témoin vert sur le bouton indique quand la fonction est activée.

Avec la commande de mode de conduite*



1. Appuyez sur la commande de mode de conduite **DRIVE MODE**.
> Un menu contextuel apparaît sur l'écran central.
2. Faites tourner la molette vers le haut ou le bas jusqu'à sélectionner le mode de conduite souhaité.
3. Appuyez sur la commande de mode de conduite ou directement sur l'écran tactile pour confirmer votre choix.

Fonction roue libre Eco Coast

La fonction roue libre Eco Coast signifie dans la pratique que le frein moteur est désactivé ce qui signifie que l'énergie cinétique de la voiture est utilisée pour allonger les distances. Lorsque le conducteur relâche la pédale d'accélérateur la boîte de vitesses est automatiquement débrayée.

du moteur dont le régime baisse jusqu'au ralenti pour réduire la consommation.

La fonction est plus efficace lorsqu'il est possible de rouler longtemps en roue libre : sur une route en légère descente ou pour un ralentissement dans une zone à limitation de vitesse par exemple.

Activer la fonction roue libre

La fonction est activée lorsque la pédale d'accélérateur est entièrement relâchée avec les conditions suivantes :

- **Mode de conduite ECO** est activé.
- Sélecteur de vitesses en position **D**.
- La vitesse est comprise entre environ 40 et 140 km/h.
- L'inclinaison de la chaussée n'est pas supérieure à 6 %.

L'écran conducteur indique **COASTING** lorsque la fonction roue libre est utilisée.

Limites

La fonction roue libre n'est pas disponible si :

- la température du moteur et/ou de la boîte de vitesses n'est pas normale.
- Le régulateur de vitesse est activé.
- Le sélecteur de vitesses est déplacé de la position **D** à la position manuelle.
- La vitesse est hors de la plage 40-140 km/h.

- L'inclinaison de la chaussée est supérieure à environ 6 %.
- Les palettes sont utilisées pour changer manuellement les rapports*.

Désactiver et arrêter la fonction roue libre

Dans certaines situations, vous souhaitez peut-être désactiver ou arrêter la fonction pour pouvoir utiliser le frein moteur. Des exemples de telles situations sont des descentes abruptes ou juste avant un dépassement, afin de pouvoir l'effectuer de la façon la plus sûre possible.

Pour désactiver la fonction roue libre :

- Actionnez la pédale d'accélérateur ou de frein.
- Placez le sélecteur de vitesses en position manuelle.
- Passez les rapports avec les palettes au volant*.

Pour désactiver la fonction roue libre :

- Changez de mode de conduite* ou désactivez le mode de conduite **Mode de conduite ECO** dans la vue Fonctions.

Même sans la fonction roue libre, il est possible de rouler sur une courte distance afin de réduire la consommation. Mais pour obtenir le meilleur rendement énergétique, il est préférable d'activer la fonction roue libre pour pouvoir rouler sur de plus longues distances.

Compteur ECO sur l'écran conducteur

Le compteur **Eco** indique si la conduite adoptée est économique :

- Si la conduite est économique, le compteur indique une valeur basse avec l'indicateur dans la zone verte.
- Si la conduite n'est pas économique, en cas de freinage brusque ou d'une puissante accélération par exemple, le compteur indique une valeur élevée.

Le compteur **Eco** indique également comment un conducteur de référence conduirait dans la même situation. Cette information est indiquée par un "diamant" sur l'indicateur.

Informations associées

- Conduite économique (p. 404)
- Start/Stop (p. 376)
- Modes de conduite* (p. 379)

Contrôle du niveau*

Le contrôle de niveau ajuste automatiquement les propriétés d'amortissement et de suspension de la voiture pour fournir le plus grand confort et la meilleure fonctionnalité pendant la conduite. Il est aussi possible de régler le niveau manuellement pour faciliter le chargement ou pour monter et descendre de la voiture.

Suspension pneumatique et amortisseurs

Le système s'adapte en fonction du mode de conduite sélectionné et de la vitesse de la voiture. La suspension pneumatique permet d'ajuster la garde au sol de la voiture : plus basse pour les vitesses élevées pour réduire la résistance au vent et augmenter la stabilité. L'amortissement est normalement réglé pour offrir le plus grand confort. Il est continuellement régulé en fonction de la chaussée, de l'accélération de la voiture, du freinage et de virages.

L'écran conducteur affiche un message lorsque la régulation de niveau intervient.

Le niveau ne peut pas être ajusté lorsque l'une des portes ou le capot moteur est ouvert.

Paramètres du contrôle de niveau

Aide pour entrer dans la voiture

La voiture peut être abaissée pour pouvoir y entrer ou en sortir plus facilement.

Pour activer l'aide pour entrer dans la voiture sur l'écran central :

1. Appuyez sur **Réglages** sur la Vue principale.
2. Appuyez sur **My Car → Suspension**.
3. Sélectionnez **Commande accès/sortie aisé(e)**.

La voiture s'abaisse une fois stationnée avec le moteur coupé (le réglage de niveau s'arrête si l'une des portes est ouverte). Dès que la voiture démarre et commence à rouler, elle s'élève à la hauteur du mode de conduite sélectionné.

Désactivation du contrôle de niveau et de la suspension

Dans certains cas, la fonction doit être désactivée, par exemple avant de lever la voiture à l'aide du cric/sur un pont élévateur.

Pour désactiver la fonction sur l'écran central :

1. Appuyez sur **Paramètres** sur la Vue principale.
2. Appuyez sur **My Car → Suspension**.
3. Sélectionnez **Désactiver suspensions et mise à niveau**.

Modifier le niveau de l'amortissement

Il est possible de choisir entre trois niveaux d'amortissement via l'écran central :

1. Appuyez sur **Paramètres** sur la Vue principale.
2. Appuyez sur **My Car → Mode de conduite**.

3. Sous **Commande de suspension**, choisissez **Confort**, **Normal** ou **Dynamique** comme niveau d'amortissement.

Position de chargement

Utilisez les boutons dans le compartiment à bagages pour ajuster la hauteur de l'arrière de la voiture afin de faciliter le chargement/déchargement ou pour atteler une remorque. Référez-vous à la section "Chargement".

Pour le stationnement

Pour le stationnement, vérifiez que l'espace au-dessus et en-dessous de la voiture est suffisant puisque la garde au sol peut varier en fonction de la température extérieure, du chargement de la voiture, de l'utilisation du mode de charge ou du mode de conduite sélectionné après le démarrage.

Le niveau peut également être ajusté un moment après la mise en stationnement de la voiture. Cela permet de compenser les changements éventuels de hauteur dus à aux variations de température dans les amortisseurs lors du refroidissement de la voiture.

Pendant le transport

Lorsque la voiture est transportée sur un ferry, un train ou un camion, seuls les pneus peuvent être arrimés (aucune autre partie du châssis). La suspension pneumatique peut changer pendant le transport et ainsi affecter l'arrimage de façon négative.

Informations associées

- Modes de conduite* (p. 379)
- Chargement (p. 232)

Transmission intégrale*

La transmission intégrale, AWD (All Wheel Drive), signifie que la voiture est entraînée simultanément par les quatre roues, pour une meilleure adhérence sur la chaussée.

Pour obtenir la meilleure adhérence et éviter le patinage des roues, la force motrice est automatiquement distribuée aux roues présentant la meilleure adhérence. L'entraînement à quatre roues motrices a également un effet stabilisateur à grande vitesse. En conduite normale, la majeure partie du couple moteur est répartie sur le train avant.

Les propriétés de la transmission intégrale varient en fonction du mode de conduite* sélectionné.

Informations associées

- Modes de conduite* (p. 379)
- Conduite à vitesse réduite* (p. 394)

Fonctions de freinage

Les freins sont utilisés pour réduire la vitesse de la voiture ou empêcher qu'elle ne se mette en mouvement.

Outre le frein de route et le frein de stationnement, la voiture est équipée de plusieurs fonctions automatiques d'aide au freinage. Ces fonctions peuvent faciliter la conduite en permettant par exemple au conducteur de relâcher la pédale de frein lorsqu'il attend à un feu de circulation, pour démarrer en côte ou pour la conduite en descente.

Selon l'équipement de la voiture, elle peut être pourvue des fonctions d'aide au freinage suivantes :

- Frein automatique à l'arrêt
- Aide au démarrage en côte (Hill Start Assist)
- Freinage automatique après une collision
- Ralentisseur en descente (Hill Descent Control)*

Informations associées

- Freins de route (p. 386)
- Frein de stationnement (p. 389)
- Ralentisseur en descente* (p. 393)
- Aide au démarrage en côte (p. 392)
- Frein automatique à l'arrêt (p. 392)
- Freinage automatique après une collision (p. 388)

Freins de route

Le frein de route est utilisé pour réduire la vitesse de la voiture sur route.

Système de frein de route

La voiture est équipée de deux circuits de freinage. Si un circuit de freinage est endommagé, la pédale de frein s'enfoncé plus. Une pression plus forte sur la pédale est nécessaire pour obtenir une puissance de freinage normale.

La force de pression du conducteur sur la pédale de frein est amplifiée par un servofrein.

ATTENTION

Le servofrein ne fonctionne que lorsque le moteur est en marche.

Si vous actionnez le frein de route lorsque le moteur est à l'arrêt, la pédale devient plus dure et une pression plus importante sur la pédale est nécessaire pour freiner la voiture.

Sur route très accidentée ou en cas de conduite avec une charge importante, il est possible d'épargner les freins en utilisant le frein moteur (passage manuel des rapports). Le frein moteur est le plus efficace si le même rapport est utilisé pour la montée et pour la descente. Utilisez le mode de conduite **Off Road*** pour amplifier l'effet du frein moteur lorsque vous conduisez dans des descentes prononcées à basse vitesse.

Freins antiblocage

La voiture est équipée de freins antiblocage, Anti-lock Braking System (ABS), qui empêchent le blocage des roues lors du freinage et permettent ainsi de conserver le contrôle de la direction. En cas d'intervention de cette fonction, il est normal de sentir des vibrations dans la pédale de frein.

Après le démarrage du moteur, un bref test du système ABS est effectué lorsque le conducteur relâche la pédale de frein. Un autre test automatique du système peut aussi avoir lieu lorsque la voiture atteint 10 km/h. Ce test peut être ressenti sous la forme de pulsations dans la pédale de frein.

Freinage sur chaussée mouillée

Si vous conduisez un long moment sous la pluie sans freiner, la puissance de freinage peut être légèrement retardée lors du premier freinage. Cela peut aussi se produire après le lavage de la voiture. Il est alors nécessaire d'appuyer plus fort sur la pédale de frein. Il est donc conseillé de maintenir une plus grande distance avec le véhicule qui vous précède.

Actionnez fermement les freins de la voiture après la conduite sur une chaussée mouillée ou le lavage de la voiture. Cela permet de chauffer les disques de frein, d'accélérer leur séchage et de les protéger de la corrosion. Prenez en compte les conditions de circulation lors du freinage.

Freinage sur chaussée salée

Lorsque vous conduisez sur des routes salées, une couche de sel peut se déposer sur les disques et les garnitures de frein. Cela risque d'allonger la distance de freinage. Maintenez par conséquent une distance de sécurité plus longue avec le véhicule qui vous précède. Veillez également à :

- Freiner de temps en temps pour éliminer l'accumulation de sel. Veillez à ne pas mettre en danger les autres usagers de la route lors du freinage.
- Appuyez doucement sur la pédale de frein à la fin d'un trajet et avant d'en commencer un nouveau.

Entretien

Afin de conserver le haut niveau de sécurité (en circulation et de fonctionnement) de la voiture ainsi que sa fiabilité, veuillez respecter les intervalles d'entretien préconisés par Volvo et indiqués dans le Carnet d'entretien et de garantie.



Les disques et garnitures de frein neufs/remplacés n'offrent un freinage optimal qu'après quelques centaines de kilomètres de "rodage". Vous pouvez compenser la réduction de l'effet de freinage en appuyant plus fort sur la pédale de frein. Volvo recommande de n'utiliser que des garnitures de frein agréées pour votre Volvo.

! IMPORTANT

L'usure des composants du système de freinage doit être vérifiée régulièrement.

Consultez un garage automobile pour connaître la procédure adéquate ou laissez un professionnel effectuer l'inspection - un atelier Volvo agréé est recommandé.

Symboles sur l'écran conducteur

Témoin	Signification
	Contrôlez le niveau de liquide de frein. Si le niveau est bas, faites l'appoint de liquide de frein et recherchez la cause de la diminution du liquide de frein.
	Allumé pendant 2 secondes au démarrage du moteur : Contrôle du fonctionnement automatique. Allumé pendant plus de 2 secondes : Anomalie dans le système ABS. Le système de freinage ordinaire de la voiture fonctionne mais sans la fonction ABS.

! ATTENTION

Si les deux témoins d'avertissement du système de freinage et du système ABS sont allumés en même temps, un problème est probablement apparu dans le système de freinage.

- Si le niveau du réservoir de liquide de frein est normal dans ces circonstances, conduisez prudemment votre voiture jusqu'à l'atelier le plus proche afin de faire vérifier le système de freinage. Un atelier Volvo agréé est recommandé.
- Si le niveau de liquide de frein dans le réservoir est en-dessous du repère **MIN**, la voiture ne doit pas être conduite avant d'avoir fait l'appoint en liquide de frein. La cause d'une perte de liquide de frein doit être examinée.

Informations associées

- Fonctions de freinage (p. 385)
- Aide au freinage (p. 388)
- Feux stop d'urgence (p. 387)

Feux stop d'urgence

Les feux stop d'urgence sont allumés pour informer les usagers qui suivent votre véhicule d'un freinage brusque. Cette fonction signifie que les feux stop clignotent au lieu de rester allumés, comme pour un freinage normal.

Les feux stop d'urgence sont activés en cas de freinage brusque ou si le système ABS est activé à vitesse élevée. Après la décélération à une vitesse plus basse, les feux stop cessent de clignoter et restent allumés et les feux de détresse sont activés. Ils clignotent jusqu'à ce que le conducteur accélère de nouveau ou les éteigne.

Informations associées

- Freins de route (p. 386)
- Feux de détresse (p. 149)
- Feux Stop (p. 148)

Aide au freinage

Le système d'aide au freinage, BAS (Brake Assist System) aide à amplifier la puissance de freinage et réduit ainsi la distance de freinage.

Le système détecte la façon dont le conducteur freine et augmente la force de freinage lorsque cela est nécessaire. La puissance de freinage peut être amplifiée jusqu'au point d'intervention du système ABS. La fonction est interrompue lorsque la pression sur la pédale de frein est réduite.

i NOTE

Lorsque la fonction BAS est activée, la pédale de frein s'abaisse légèrement plus longtemps que d'habitude. Enfoncez (et maintenez) la pédale de frein aussi longtemps que cela est nécessaire.

Tout freinage cesse lorsque vous relâchez la pédale de frein.

Informations associées

- Freins de route (p. 386)

Freinage automatique après une collision

En cas de collision entraînant l'activation des tendeurs de ceinture pyrotechniques ou des coussins gonflables, ou si une collision avec un grand animal est détectée, le freinage de la voiture est alors automatique. Cette fonction permet d'éviter ou d'adoucir les effets d'une éventuelle collision.

À la suite d'une grave collision, le risque de ne plus pouvoir contrôler ou diriger la voiture est élevé. Pour éviter ou réduire les conséquences d'une éventuelle collision avec un véhicule ou un objet sur la route, le système d'aide au freinage est automatiquement activé pour freiner la voiture en toute sécurité.

Les feux stop et les feux de détresse sont allumés pendant le freinage. Une fois la voiture arrêtée, les feux de détresse continuent à clignoter et le frein de stationnement est serré.

Si le freinage n'est pas souhaité, par exemple s'il y a risque d'accident avec des véhicules arrivant derrière la voiture, l'action du système peut être annulée en appuyant sur la pédale d'accélérateur.

Pour cette fonction, le système de freinage ne doit pas avoir été endommagé lors de la collision.

Informations associées

- Fonctions de freinage (p. 385)
- Tendeur de ceinture de sécurité (p. 59)

- Coussins gonflables (p. 64)
- Rear Collision Warning (p. 331)

Frein de stationnement

Le frein de stationnement empêche la voiture de se mettre en mouvement par un blocage mécanique de deux roues.



La commande de frein de stationnement se trouve sur la console de tunnel, entre les sièges.

Lors du fonctionnement du frein de stationnement à commande électrique, un léger bruit de moteur électrique se fait entendre. Ce bruit retentit aussi lors des contrôles automatiques du fonctionnement du frein de stationnement.

Si la voiture est immobile lors du serrage du frein de stationnement, celui-ci n'agit que sur les roues arrière. Si vous serrez le frein de stationnement lorsque la voiture est en mouvement, ce sont les freins de route ordinaires qui agissent, c'est-à-dire que les quatre roues sont freinées. Lorsque la voiture est presque immobile, l'action du freinage passe sur les roues arrière.

Informations associées

- Fonctions de freinage (p. 385)
- Utiliser le frein de stationnement (p. 389)
- En cas de panne du frein de stationnement (p. 391)

Utiliser le frein de stationnement

Utilisez le frein de stationnement pour empêcher que la voiture ne se mette en mouvement.

Serrer le frein de stationnement



1. Placez le sélecteur de vitesse en position **P**.
2. Enfoncez la pédale de frein fermement.
3. Glissez la commande vers le haut.
 - > Le symbole sur l'écran conducteur s'allume lorsque le frein de stationnement est serré.
4. Relâchez la pédale de frein et assurez-vous que la voiture est bien immobile.

Symbole sur l'écran conducteur

Témoin	Signification
	Le symbole est allumé lorsque le frein de stationnement est serré. Le clignotement du symbole indique l'apparition d'un problème. Consultez le message sur l'écran conducteur.

Serrage automatique

Le frein de stationnement est automatiquement serré :

- si la fonction Auto Hold (frein automatique à l'arrêt) est activée et si la voiture est restée immobile pendant environ 5 minutes.
- lorsque le sélecteur de vitesses est placé en position **P** dans une pente.
- lorsque le moteur est arrêté. (Cette fonction est optionnelle, référez-vous à la section "Paramètres pour le frein de stationnement" ci-dessous).

Frein d'urgence

En cas d'urgence, il est possible de serrer le frein de stationnement lorsque le véhicule est en mouvement en tirant la commande vers le haut et en la maintenant ainsi. Le freinage cesse lorsque vous relâchez la commande.

i NOTE
En cas de freinage d'urgence à vitesse élevée, un signal retentit pendant l'intervention.

Desserrer le frein de stationnement



Desserrage manuel

1. Enfoncez la pédale de frein fermement.
2. Appuyez sur la commande.
 - > Le frein de stationnement est desserré et le symbole sur l'écran conducteur s'éteint.

Desserrage automatique

1. Attachez votre ceinture de sécurité.
2. Démarrez le moteur.
3. Enfoncez la pédale de frein fermement.

4. Placez le sélecteur de vitesses en position **D** ou **R** et accélérez.
 - > Le frein de stationnement est desserré et le symbole sur l'écran conducteur s'éteint.

i NOTE
Par mesure de sécurité, le frein de stationnement n'est desserré automatiquement que si le moteur tourne et si le conducteur porte sa ceinture de sécurité. Le frein de stationnement est immédiatement desserré sur les voitures équipées d'une boîte de vitesses automatique lorsque la pédale d'accélérateur est enfoncée et que le sélecteur est en position **D** ou **R**.

Stationnement en côte

A ATTENTION
Utilisez toujours le frein de stationnement lorsque vous vous garez dans une pente. L'engagement d'un rapport ou de la position **P** avec une boîte de vitesses automatique ne suffit pas à maintenir la voiture dans toutes les situations.

Si la voiture est garée dans une côte :

- Tournez les roues **vers la route**.

Si la voiture est garée dans une descente :

- Tournez les roues **vers le bord de la route**.

Lourde charge en montée

Une lourde charge, comme une remorque par exemple, peut faire reculer la voiture lorsque le frein de stationnement est automatiquement desserré dans une forte montée. Pour éviter ce problème, tirez la commande vers le haut tout en accélérant. Lâchez la commande lorsque le moteur a atteint la force de traction nécessaire.

Paramètres pour le frein de stationnement

Il est possible de désactiver/réactiver la fonction de serrage automatique sur l'écran central :

1. Appuyez sur **Paramètres** sur la Vue principale.
2. Appuyez sur **My Car** → **Frein de parking électronique** et désélectionnez/sélectionnez la fonction **Activation auto. du frein de stationnement**.

Informations associées

- Frein de stationnement (p. 389)
- En cas de panne du frein de stationnement (p. 391)
- Frein automatique à l'arrêt (p. 392)

En cas de panne du frein de stationnement

Contactez un réparateur Volvo agréé si, après plusieurs tentatives, vous ne parvenez toujours pas à serrer ou desserrer le frein de stationnement.

Un signal d'avertissement retentit lorsque vous démarrez avec le frein de stationnement serré.

Si la voiture doit être garée avant d'avoir résolu un éventuel problème, les roues doivent être positionnées comme pour un stationnement en côte et le sélecteur de vitesses doit être en position **P**.



Tension de batterie faible

Si la tension de batterie est trop faible, le frein de stationnement ne peut être ni serré ni desserré. Branchez une batterie auxiliaire si la tension de batterie est trop faible.

Remplacement des garnitures de frein

Les garnitures des freins arrière doivent être remplacées dans un atelier en raison de l'actionnement électronique du frein de stationnement. Un atelier Volvo agréé est recommandé.

Symboles sur l'écran conducteur

Témoin	Signification
	Le clignotement du symbole indique l'apparition d'un problème. Consultez le message sur l'écran conducteur.
	Panne dans le système de freinage.

Informations associées

- Fonctions de freinage (p. 385)
- Utiliser le frein de stationnement (p. 389)
- Frein de stationnement (p. 389)
- Aide au démarrage avec une batterie auxiliaire (p. 369)

Aide au démarrage en côte

L'aide au démarrage en côte, Hill Start Assist (HSA), empêche la voiture de reculer lorsque vous démarrez en côte. Lorsque vous reculez sur une côte, la fonction empêche la voiture de rouler en marche avant.

Cette fonction permet de conserver la pression dans le système de freinage pendant quelques secondes lorsque vous retirez le pied de la pédale de frein pour reprendre la pédale d'accélérateur.

Le freinage temporaire disparaît après quelques secondes ou lorsque le conducteur accélère.

L'aide au démarrage en côte est aussi disponible lorsque la fonction de freinage automatique à l'arrêt (Auto hold) est désactivée.

Informations associées

- Fonctions de freinage (p. 385)
- Frein automatique à l'arrêt (p. 392)

Frein automatique à l'arrêt

Le frein automatique à l'arrêt (Auto Hold) signifie que le conducteur peut relâcher la pédale de frein mais conserver l'effet de freinage lorsque la voiture est arrêtée à un feu de circulation ou à une intersection.

Les freins sont automatiquement serrés lorsque la voiture est arrêtée. La fonction peut utiliser soit le frein de route soit le frein de stationnement pour maintenir la voiture immobile et fonctionne quelle que soit l'inclinaison. Les freins sont desserrés lorsque vous appuyez à nouveau sur la pédale d'accélérateur.

En cas de freinage jusqu'à l'arrêt dans une pente - enfoncez la pédale de frein un peu plus fortement avant de la relâcher afin de s'assurer que la voiture s'est bien immobilisée.

Si le conducteur coupe le moteur lorsque la voiture est immobile, le frein de stationnement est serré.

Commutateur de frein automatique





Le commutateur s'allume lorsque la fonction est activée.

Activez ou désactivez Auto Hold avec le commutateur situé sur la console de tunnel. La fonction reste désactivée jusqu'à ce qu'elle soit réactivée.

Lorsque la fonction est désactivée, l'aide au démarrage en côte (HSA) restera active pour empêcher la voiture de reculer lors du démarrage en côte.

Symboles sur l'écran conducteur

Témoin	Signification
	Le symbole est allumé lorsque la fonction utilise le frein de route pour maintenir la voiture immobile.
	Le symbole est allumé lorsque la fonction utilise le frein de stationnement pour maintenir la voiture immobile.

Informations associées

- Fonctions de freinage (p. 385)
- Aide au démarrage en côte (p. 392)

Ralentisseur en descente*

Le ralentisseur en descente, Hill Descent Control (HDC), est une fonction de vitesse lente avec amplification du frein moteur qui permet ainsi d'augmenter ou de réduire la vitesse du véhicule dans les descentes fortes, uniquement avec la pédale d'accélérateur, sans utiliser les freins de route. HDC est inclus dans le mode de conduite Off Road.

Le ralentisseur en descente est adapté à la conduite tout terrain à basse vitesse et facilite le passage des fortes descentes sur terrain difficile. Le conducteur n'a pas besoin d'utiliser la pédale de frein et peut ainsi se concentrer sur la direction.

ATTENTION

HDC ne fonctionne pas dans toutes les situations. Il est uniquement destiné à servir d'assistance complémentaire.

Le conducteur est toujours responsable de la sécurité lorsqu'il conduit son véhicule.

Fonction

Le ralentisseur en descente permet à la voiture de rouler très lentement, aussi bien en marche avant qu'en marche arrière avec amplification du frein moteur. Il est toutefois possible de commander la vitesse avec la pédale d'accélérateur pour rouler plus vite si vous le souhaitez. Lorsque vous relâchez la pédale d'accélérateur, la voiture ralentit à nouveau, quelle que soit l'inclinaison et sans que vous n'ayez à utiliser la pédale de frein.

Le conducteur peut à n'importe quel moment freiner et ralentir ou arrêter la voiture avec le frein de route.

La fonction est activée par Low Speed Control (LSC), ce qui facilite la conduite sur route glissante et permet une vitesse faible et constante.

Activer le ralentisseur en descente, HDC

Le ralentisseur en descente ne fonctionne qu'à basse vitesse.



Sélectionnez le mode de conduite **Off Road** pour activer la fonction.

Sélectionnez un autre mode de conduite pour la désactiver. Si le changement de mode de conduite est effectué pendant la conduite dans une descente, la puissance de freinage sera progressivement réduite.

i NOTE

Lorsque la fonction LSC avec HDC est activée avec le mode de conduite OFF ROAD, la pédale d'accélérateur et la réponse du moteur sont différentes.

i NOTE

La fonction est désactivée lorsque vous roulez à vitesse élevée et doit donc être réactivée à basse vitesse, si vous le souhaitez.

Informations associées

- Fonctions de freinage (p. 385)
- Conduite à vitesse réduite* (p. 394)
- Modes de conduite* (p. 379)

Conduite à vitesse réduite*

La fonction de vitesse réduite Low Speed Control (LSC) facilite la conduite tout terrain et sur surface glissante, par exemple avec une caravane sur l'herbe ou une remorque pour bateau sur une rampe de mise à l'eau. La fonction est intégrée dans le mode de conduite **Off Road**.

La fonction est adaptée pour la conduite en tout terrain ou avec une remorque à basse vitesse.

La conduite à basse vitesse donne la priorité aux rapports bas et à la transmission intégrale afin d'éviter le patinage des roues et procurer une plus grande traction sur toutes les roues. La pédale d'accélérateur est plus dynamique et permet un contrôle plus facile des gaz à basse vitesse.

La fonction active également Hill Descent Control (HDC) qui apporte une amplification du frein moteur et permet d'obtenir une vitesse réduite et régulière dans les fortes descentes.

Activer la conduite à basse vitesse, LSC



Sélectionnez le mode de conduite **Off Road** pour activer la fonction.

Sélectionnez un autre mode de conduite pour la désactiver.

i NOTE

Lorsque la fonction LSC avec HDC est activée avec le mode de conduite OFF ROAD, la pédale d'accélérateur et la réponse du moteur sont différentes.

i NOTE

La fonction est désactivée lorsque vous roulez à vitesse élevée et doit donc être réactivée à basse vitesse, si vous le souhaitez.

Informations associées

- Fonctions de freinage (p. 385)
- Ralentisseur en descente* (p. 393)
- Modes de conduite* (p. 379)

Conduite dans l'eau

Par conduite dans l'eau on entend que la voiture roule sur une route recouverte d'eau. La conduite dans l'eau est possible à condition d'observer la plus grande prudence.

La voiture peut conduire sur une route recouverte de 45 cm d'eau maximum, à une vitesse pas plus rapide que celle de la marche. Conduire avec une prudence particulière lors du passage d'un gué.

Lorsque vous roulez dans l'eau, conduisez lentement et n'arrêtez pas la voiture. Lorsque l'obstacle a été passé, appuyez sur la pédale de frein et assurez-vous que le freinage maximum peut être atteint. Les garnitures de frein peuvent être couvertes d'eau ou de boue par exemple, ce qui a pour effet de retarder l'entrée en action des freins.

- Nettoyez les contacteurs du réchauffeur électrique et de l'accouplement de remorque après une conduite dans l'eau ou la boue.
- Nettoyez la face inférieure du pare-chocs arrière, où se trouve le capteur de dispositif d'attelage escamotable*.
- Ne laissez pas la voiture avec de l'eau au-dessus des seuils car cela peut provoquer une panne électrique.

! IMPORTANT

Le moteur risque d'être endommagé si de l'eau pénètre dans le filtre à air.

Si la profondeur dépasse 45 cm, l'eau peut pénétrer dans la transmission. Les propriétés de graissage des huiles diminuent, ce qui entraîne la réduction de la durée de vie de ces systèmes.

Les dommages sur un composant, le moteur, la transmission, le turbocompresseur, le différentiel ou l'un de leurs composants internes causés par une inondation, un blocage hydrostatique ou un manque d'huile ne sont pas couverts par la garantie.

En cas d'arrêt du moteur dans l'eau, n'essayez pas de redémarrer. Remorquez la voiture hors de l'eau jusqu'à un atelier. Un atelier Volvo agréé est recommandé. Risque d'avarie moteur.

Informations associées

- Remorquer la voiture (p. 413)
- Faites remorquer la voiture (p. 414)

Surchauffe du moteur et du système d'entraînement

Dans certaines conditions, par exemple sur de fortes pentes ou dans un climat chaud, le moteur et le système de refroidissement risquent de surchauffer, surtout avec de lourdes charges.

- En cas de surchauffe, la puissance du moteur peut être réduite momentanément.
- Retirez les projecteurs supplémentaires se trouvant devant la calandre dans les régions au climat chaud.
- Si la température du système de refroidissement augmente trop, un témoin d'avertissement s'allume et le message **Température moteur S'arrêter prudemment** apparaît sur l'écran conducteur. Arrêtez-vous et laissez le moteur tourner au ralenti pendant quelques minutes pour qu'il refroidisse.
- Si le message **Température moteur Température élevée. Couper le moteur ou Liq. refroidiss. moteur S'arrêter prudemment** apparaît, arrêtez-vous et coupez le moteur.
- En cas de surchauffe de la boîte de vitesses, un programme de changement de rapports alternatif sera sélectionné. De plus, une fonction de protection intégrée est activée. Un symbole d'avertissement s'allume et le message **Boîte vitesses tiède Température élevée. Vitesse réduite ou Boîte vitesses tiède S'arrêter prudemment Attendre refroidissement** s'affiche sur l'écran

conducteur. Suivez alors les recommandations fournies et réduisez votre vitesse ou arrêtez la voiture prudemment et laissez le moteur tourner au ralenti pendant quelques minutes pour laisser la boîte de vitesses refroidir.

- En cas de surchauffe, il se peut que la climatisation se désactive automatiquement de façon temporaire.
- Ne coupez pas le moteur immédiatement à l'arrêt de la voiture ou après un trajet à un rythme soutenu.

i NOTE

Il est normal que le ventilateur de refroidissement du moteur continue à tourner après l'arrêt du moteur.

Informations associées

- Conduite avec remorque (p. 408)
- Préparatifs avant un long trajet (p. 397)

Surcharge de la batterie de démarrage

Les fonctions électriques de la voiture déchargent plus ou moins la batterie. Évitez de laisser le contact en position **II** lorsque le moteur est arrêté. Utilisez plutôt la position de contact **I**. La consommation électrique sera alors réduite.

Soyez attentif aux différents accessoires constituant une charge pour le système électrique. N'employez pas les fonctions qui nécessitent beaucoup de courant lorsque le moteur est à l'arrêt. Exemples de telles fonctions :

- ventilateur d'habitacle
- phares
- essuie-glace
- système audio (volume élevé).

Le message **Charge batterie faible Passera prochainement mode économie énergie** apparaît sur l'écran conducteur lorsque la tension de batterie est basse. La fonction d'économie d'énergie coupe alors ou réduit certaines fonctions, par exemple le ventilateur et/ou le système audio.

- Chargez la batterie de démarrage en démarant le moteur et en le laissant tourner pendant au moins 15 minutes. La batterie de démarrage se charge mieux en conduite qu'au ralenti à l'arrêt.

Informations associées

- Positions de contact (p. 366)

Préparatifs avant un long trajet

Il est recommandé, avant un long trajet, de prendre en compte les points suivants :

Vérifiez que :

- le moteur fonctionne correctement et que la consommation de carburant est normale
- il n'y a aucune fuite (carburant, huile ou tout autre liquide)
- toutes les ampoules sont en état de fonctionnement
- la profondeur de la sculpture des pneus et la pression de gonflage sont correctes
- le triangle de présignalisation et des vestes réfléchissantes sont présents dans la voiture (requis par la loi dans certains pays)
- les balais d'essuie-glace sont en bon état.

Informations associées

- Consommation de carburant et émissions de CO₂ (p. 544)
- Vérifiez la pression des pneus (p. 460)
- Triangle de présignalisation (p. 479)

Préparatifs pour la conduite en conditions hivernales

En conduite d'hiver, il est important d'effectuer certains contrôles afin de s'assurer que la voiture soit en bonne condition de conduite.

Avant l'hiver, contrôlez tout particulièrement :

- Que le liquide de refroidissement du moteur contient 50 % d'antigel. Ce mélange protège le moteur contre le gel jusqu'à environ -35 °C. Pour une meilleure protection contre le gel, il convient de ne pas mélanger différents types d'antigel.
- Le réservoir de carburant doit être bien rempli pour éviter la condensation.
- La viscosité de l'huile moteur est importante. Les huiles avec une faible viscosité (huiles fluides) facilitent le démarrage par temps froid et réduisent la consommation de carburant lorsque le moteur est froid. Pour de plus amples informations concernant les huiles appropriées, référez-vous à la section Conditions de conduites néfastes pour l'huile moteur.

! IMPORTANT

N'utilisez pas d'huile à viscosité élevée en cas de conduite dans des conditions difficiles ou par temps chaud.

- Vérifiez l'état de la batterie de démarrage et son niveau de charge. La batterie de démar-

rage est beaucoup plus sollicitée par temps froid alors que sa capacité est diminuée par le gel.

- Utilisez du liquide lave-glace avec antigel pour éviter la formation de glace dans le réservoir de liquide lave-glace.

Pour une meilleure adhérence, Volvo recommande d'utiliser des pneus d'hiver sur l'ensemble des roues en cas de risque de neige ou de glace.

i NOTE

Dans certains pays, la législation oblige l'utilisation de pneus d'hiver. L'utilisation de pneus à clous n'est pas autorisée dans tous les pays.

Routes glissantes

Entraînez-vous à la conduite sur route glissante dans des conditions sécurisées, afin de savoir comment réagit votre voiture.

Informations associées

- Roues d'hiver (p. 477)
- Remplissage du liquide lave-glace (p. 505)
- Conditions de conduite difficiles pour l'huile moteur (p. 540)

Ouvrir/fermer la trappe de réservoir et ajouter du carburant

Le réservoir de carburant est équipé d'un système de remplissage sans serrure.

Ouvrir/fermer la trappe du réservoir de carburant

La voiture doit être déverrouillée pour pouvoir ouvrir la trappe de réservoir.



La flèche qui accompagne le symbole de réservoir sur l'écran conducteur indique le côté où se trouve la trappe du réservoir de carburant.

1. Pour ouvrir la trappe du réservoir, appuyez doucement sur sa partie arrière.
2. Après le ravitaillement, refermez la trappe et appuyez légèrement dessus.
 - > Un clic confirme que la trappe est fermée.

Ravitaillement avec pompe à carburant

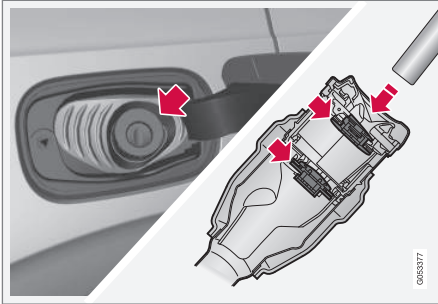

Le ravitaillement s'effectue de la façon suivante.

1. Ouvrez la trappe de réservoir.
2. Insérez le pistolet de la pompe dans l'ouverture de remplissage. Veillez à insérer le pistolet **correctement** dans le tuyau de remplissage pour qu'il passe les deux clapets.

! IMPORTANT

Le tuyau de remplissage est constitué de deux clapets qui le pistolet doit ouvrir avant de commencer à remplir le réservoir.

3. Ne remplissez pas le réservoir à ras bord. Cessez le remplissage lorsque le pistolet s'arrête.
> Le réservoir est rempli.

i NOTE

Une trop grande quantité de carburant peut entraîner un débordement par temps chaud.

Ajout de carburant avec bidon de secours⁷

Pour le remplissage avec un bidon de réserve, utilisez l'entonnoir qui se trouve sous le plancher du compartiment à bagages.

1. Ouvrez la trappe de réservoir.
2. Insérez l'entonnoir de la pompe dans l'ouverture de remplissage. Veillez à insérer l'entonnoir **correctement** dans le tuyau de remplissage.

! IMPORTANT

Le tuyau de remplissage est constitué de deux clapets qui le pistolet doit ouvrir avant de commencer à remplir le réservoir.

i NOTE

Une trop grande quantité de carburant peut entraîner un débordement par temps chaud.

Autocollant

Ne jamais utiliser le chauffage à essence lorsque la voiture se trouve dans la zone de la station essence.

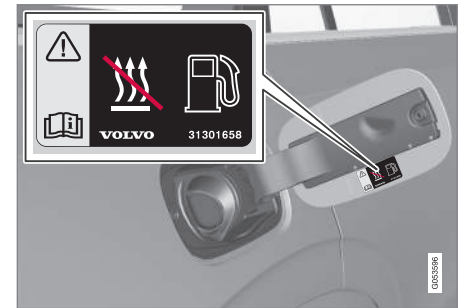

Autocollant à l'intérieur de la trappe de réservoir.

Informations associées

- Manipulation du carburant (p. 400)

⁷ Concerne uniquement les voitures diesel.

Manipulation du carburant

Ne pas utiliser de carburant de qualité inférieure à celle recommandée par Volvo, car cela pourrait avoir une influence négative sur la puissance du moteur et la consommation en carburant.

ATTENTION

Évitez d'inhaler les vapeurs de carburant et les projections de carburant dans les yeux.

Si du carburant a été projeté dans les yeux, retirez éventuellement les lentilles de contact et rincez les yeux abondamment à l'eau pendant au moins 15 minutes puis consultez un médecin.

N'ingérez jamais de carburant. Les carburants tels que l'essence, le bioéthanol et les mélanges et le gazole de ceux-ci sont très toxiques et peuvent entraîner des blessures permanentes voire la mort en cas d'ingestion. Consultez immédiatement un médecin en cas d'ingestion de carburant.

ATTENTION

Du carburant renversé au sol pourrait s'enflammer.

Coupez le chauffage au carburant avant de commencer le ravitaillement.

Ne portez jamais un téléphone mobile allumé pendant que vous faites le plein. La sonnerie peut entraîner la formation d'étincelles et enflammer les vapeurs de carburant pouvant déclencher un incendie et des blessures.

IMPORTANT

Le mélange de différents types de carburant ou l'utilisation de carburants non-recommandés annule les garanties offertes par Volvo ainsi que les éventuels contrats d'entretien complémentaires. Valable pour tous les moteurs.

NOTE

Des conditions météorologiques extrêmes, la conduite avec une remorque et en altitude combinés à la qualité de carburant sont des facteurs qui peuvent affecter les performances de la voiture.

Informations associées

- Essence (p. 401)
- Diesel (p. 401)

- Ouvrir/fermer la trappe de réservoir et ajouter du carburant (p. 398)
- Conduite économique (p. 404)

Essence

L'essence est une forme de carburant pour moteur.

Utilisez uniquement de l'essence provenant de producteurs bien connus. Ne faites jamais le plein avec du carburant de qualité douteuse. Si cela est possible, utilisez de l'essence respectant la norme EN 228.

- 95 RON peut être utilisé en conduite normale.
- 98 RON est recommandé pour une puissance maximum et une consommation minimum.

En cas de conduite par une température supérieure à + 38 °C, l'indice d'octane maximal possible est recommandé pour obtenir les meilleures performances et la meilleure consommation de carburant.

! IMPORTANT

- Utilisez uniquement de l'essence sans plomb afin de ne pas endommager le catalyseur.
- N'utilisez pas de carburants contenant des additifs métalliques.
- N'utilisez jamais un additif s'il n'a pas été recommandé par Volvo.

Alcools et éthanol

! IMPORTANT

- Tout carburant contenant jusqu'à 10 pour cent du volume en éthanol peut être utilisé.
- L'essence EN 228 E10 (avec 10 pour cent maxi du volume en éthanol) peut être utilisée.
- Les teneurs en éthanol supérieures à E10 (10 pour cent maxi. du volume en éthanol), comme E85 par exemple, ne sont pas autorisées.

Informations associées

- Manipulation du carburant (p. 400)
- Ouvrir/fermer la trappe de réservoir et ajouter du carburant (p. 398)

Diesel

Le gazole est une forme de carburant pour moteur.

Utilisez uniquement du gazole provenant de producteurs bien connus. Ne faites jamais le plein avec du carburant de qualité douteuse. Le gazole doit respecter la norme EN 590 et/ou SS 155435. Les moteurs diesel sont sensibles aux impuretés dans le carburant comme les particules de soufre en trop grande quantité.

Le carburant Diesel peut, à basse température (-6 °C à -40 °C), former un précipité de paraffine qui peut entraîner des difficultés au démarrage. Les grandes compagnies pétrolières produisent également un gazole spécial à utiliser lorsque la température extérieure est proche du gel. Ces carburants sont plus fluides à basses températures et diminuent ainsi le risque de dépôt de paraffine.

Le risque de condensation dans le réservoir diminue si ce dernier est toujours bien rempli. Lors du remplissage, veillez à ce que l'espace autour du tuyau de remplissage soit propre. Évitez toute projection sur la peinture. En cas de souillure, lavez avec un peu d'eau et de savon.

! **IMPORTANT**

Le gazole doit :

- répondre aux normes EN 590 et/ou SS 155435
- avoir une teneur en soufre inférieure à 10 mg/kg
- avoir au maximum 7 % du volume de FAME (Fatty Acid Methyl Ester).

! **IMPORTANT**

Carburants apparentés au diesel à ne pas employer :

- Additifs spéciaux
- Fuel diesel marin
- Mazout
- FAME⁸ (Fatty Acid Methyl Ester) et huile végétale.

Ces carburants ne satisfont pas aux exigences des recommandations de Volvo et entraînent une augmentation de l'usure et des dommages au moteur qui ne sont pas couverts par les garanties Volvo.

Informations associées

- Panne de carburant et moteur diesel (p. 402)
- Filtre à particules diesel (p. 403)

Panne de carburant et moteur diesel

La conception du système d'alimentation en carburant d'un moteur Diesel implique qu'une purge en atelier peut être nécessaire pour un redémarrage après une panne sèche.

Après un arrêt du moteur en raison d'une panne d'essence, le système d'alimentation en carburant a besoin d'un court instant pour effectuer un contrôle. Avant de démarrer le moteur après avoir rempli le réservoir de gazole, procédez comme suit :

1. La télécommande doit se trouver dans la voiture.
2. Mettez le contact en position **II**. Tournez la commande de démarrage sur **START** sans enfoncer la pédale de frein et maintenez-la sur **START** pendant environ 4 secondes. Relâchez alors la commande qui revient automatiquement dans sa position d'origine.
3. Attendez environ une minute.
4. Pour démarrer le moteur : Enfoncez la pédale de frein et tournez à nouveau la commande sur **START**.

i **NOTE**

Avant de faire le plein après une panne de carburant :

- Arrêtez la voiture sur une surface aussi plane que possible. Si la voiture est inclinée, il risque de se former des poches d'air dans le système d'alimentation en carburant.

À prendre en compte lorsque vous ajoutez du carburant avec un bidon de réserve

Pour l'ajout de gazole avec un bidon de réserve, utilisez l'entonnoir qui se trouve sous le plancher du compartiment à bagages. Veillez à bien introduire le tuyau d'entonnoir dans le tuyau de remplissage. Le tuyau de remplissage est pourvu d'une trappe et le tuyau d'entonnoir doit passer cette trappe avant de commencer tout remplissage.

Informations associées

- Diesel (p. 401)
- Consommation de carburant et émissions de CO₂ (p. 544)

⁸ Le gazole peut contenir une certaine quantité de FAME. Il convient de ne pas en ajouter davantage.

Filtre à particules diesel

Les voitures diesel sont équipées d'un filtre à particules permettant une épuration des gaz encore plus efficace.

Les particules des gaz d'échappement sont collectées dans le filtre pendant la conduite. Un phénomène appelé régénération a alors lieu afin de consommer les particules et de vider ainsi le filtre. Pour cela, il est nécessaire que la température de fonctionnement du moteur soit normale.

La régénération du filtre à particules s'effectue automatiquement et prend normalement 10 à 20 minutes. Si la vitesse moyenne est basse, elle peut prendre un peu plus de temps. Pendant la régénération, la consommation de carburant augmente légèrement.

Régénération par temps froid

Si vous conduisez la voiture souvent sur de courts trajets par temps froid, le moteur n'a pas le temps d'atteindre sa température de fonctionnement. Cela signifie que la régénération n'a pas lieu et que le filtre à particules Diesel ne se vide pas.

Lorsque le filtre est rempli à environ 80 % de particules, un triangle d'avertissement jaune s'allume et le message **Filtre particules plein Voir le manuel pour la neutralisation** apparaît sur l'écran conducteur.

Lancez la régénération du filtre en conduisant la voiture, sur une route de campagne ou sur autoroute de préférence, jusqu'à ce que le moteur atteigne sa température normale de fonctionnement. À partir de ce moment-là, roulez 20 minutes supplémentaires.

NOTE

Pendant la régénération, les phénomènes suivants peuvent se manifester :

- la puissance du moteur peut être légèrement réduite temporairement
- la consommation de carburant peut augmenter provisoirement
- une odeur de brûlé peut se former.

Une fois la régénération terminée, le texte d'avertissement disparaît automatiquement.

Utilisez un chauffage de stationnement* par temps froid afin de permettre au moteur d'atteindre sa température normale de service plus rapidement.

IMPORTANT

Si le filtre est totalement rempli de particules, il peut être difficile de démarrer le moteur et le filtre devient inutilisable. Le filtre devra alors très probablement être remplacé.

Informations associées

- Diesel (p. 401)

Conduite économique

Conduisez de façon économique en douceur et avec anticipation, afin de préserver l'environnement, en adaptant son mode de conduite et sa vitesse à la situation.

- Pour obtenir la consommation de carburant la plus basse possible, activez le mode ECO.
- Utilisez la fonction roue libre Eco Coast⁹ - le frein moteur est désactivé ce qui signifie que l'énergie cinétique de la voiture est utilisée pour allonger les distances.
- Conduisez avec le rapport le plus élevé possible¹⁰, selon la circulation et le type de route. Un régime bas implique une consommation basse. Aidez-vous de l'indicateur de rapport.
- Conduisez à vitesse régulière et avec une bonne anticipation de manière à minimiser les freinages.
- Une vitesse élevée augmente la consommation en carburant - la résistance de l'air s'accroît avec la vitesse.
- Ne faites pas chauffer le moteur en le laissant tourner au ralenti. Mettez-vous plutôt en route dès que possible avec une charge normale sur le moteur. Un moteur froid consomme plus de carburant qu'un moteur chaud.

- Roulez avec une pression de gonflage correcte et contrôlez-la souvent. Choisissez la pression ECO pour un meilleur résultat.
- Le choix des pneus peut affecter la consommation de carburant. Faites-vous conseiller par un concessionnaire.
- Videz la voiture des objets inutiles. Plus la voiture est lourde, plus la consommation est élevée.
- Utilisez le frein moteur pour freiner lorsque cela ne présente aucun risque pour les autres usagers.
- Les charges sur le toit et les coffres à skis entraînent une résistance à l'air plus élevée et une augmentation de la consommation. Enlevez les barres de toit si elles ne sont pas utilisées.
- Évitez de conduire avec les fenêtres ouvertes.
- Manipulation du carburant (p. 400)
- Consommation de carburant et émissions de CO2 (p. 544)
- Drive-E - un plaisir de conduire plus respectueux de l'environnement (p. 23)

ATTENTION

Ne coupez jamais le moteur pendant la conduite, par exemple dans une descente, certains systèmes comme l'assistance de freinage ou la direction assistée seraient alors désactivés.

Informations associées

- Mode de conduite ECO (p. 382)
- Pressions des pneus agréées (p. 546)

⁹ Voir "Mode de conduite ECO".

¹⁰ Concerne la conduite en mode de passage manuel des rapports

Dispositif d'attelage*

La voiture peut être équipée d'un dispositif d'attelage qui permet de tirer une remorque avec la voiture.

Il existe deux variantes de dispositifs d'attelage - crochet d'attelage fixe et crochet d'attelage escamotable (voir la section "Crochet d'attelage escamotable"). Les deux alternatives sont montées dans un atelier agréé Volvo.

Pour obtenir des informations sur les poids remorqués et la charge sur la boule d'attelage, consultez la section "Poids remorqués et charge sur la boule d'attelage".

! IMPORTANT

À l'arrêt du moteur, la tension constante de batterie en direction du contact de remorque peut être automatiquement coupée pour éviter de décharger la batterie de démarrage.

! IMPORTANT

La boule du crochet d'attelage doit être nettoyée et graissée régulièrement.

i NOTE

Lorsqu'une boule avec amortisseur de vibration est utilisée, il est inutile de graisser la boule.

i NOTE

Si la voiture est équipée d'un dispositif d'attelage, elle ne possède pas de fixation à l'arrière pour l'œillet de remorquage.

Poids remorqué supérieur*

Un poids remorqués supérieur requiert un dispositif d'attelage spécial qui supporte une charge plus élevée. Contactez le réparateur Volvo le plus proche pour savoir si le crochet d'attelage de la voiture remplit les conditions pour un poids remorqué plus élevé. Si ce n'est pas le cas, il est nécessaire de modifier le dispositif d'attelage pour obtenir une capacité de charge plus élevée.

Informations associées

- Conduite avec remorque (p. 408)
- Poids remorqué et charge sur la boule d'attelage (p. 536)
- Stabilisateur de véhicule attelé* (p. 411)
- Caractéristiques pour le dispositif d'attelage* (p. 407)
- Crochet d'attelage escamotable* (p. 405)

Crochet d'attelage escamotable*

Le crochet d'attelage escamotable est toujours facile d'accès, simple à déployer et à ranger selon les besoins. En position rangée, le crochet est totalement caché.

! ATTENTION

Suivez minutieusement les instructions pour sortir et rentrer le dispositif d'attelage.

! ATTENTION

Veillez à ce que personne ne se trouve à proximité du dispositif d'attelage lors de la procédure de sortie pour éviter les risques de blessure.

! ATTENTION

Veillez à ce que personne ne se trouve à proximité du dispositif d'attelage lorsque vous rentrez celui-ci afin d'éviter les risques de pincement.

Déployer le crochet d'attelage



1. Ouvrez le hayon. Un bouton situé sur le côté droit à l'arrière dans le compartiment à bagages permet de sortir et de rentrer le crochet d'attelage. Un témoin sur le bouton doit s'allumer en orange pour permettre la sortie du crochet.



2. Appuyez puis relâchez le bouton. Une pression trop longue peut empêcher la fonction de démarrer.
 - > Le crochet d'attelage sort mais n'est pas verrouillé. Le témoin clignote en orange.

ATTENTION

N'appuyez pas sur le bouton de sortie/rentrée du dispositif d'attelage lorsqu'un véhicule y est attelé.



3. Poussez le crochet d'attelage en butée pour le fixer et le verrouiller. Le témoin reste allumé en orange.
 - > Le crochet d'attelage est maintenant prêt à l'emploi.

ATTENTION

Assurez-vous que le câble de sécurité de la remorque est attaché à la fixation correspondante.

NOTE

Le mode économie d'énergie est activé après un instant et le témoin s'éteint. Le système est réactivé en fermant le hayon puis en le rouvrant à nouveau. Ceci est valable aussi bien pour rentrer que pour sortir le dispositif d'attelage.

Ranger le crochet d'attelage

! IMPORTANT

Vérifiez qu'il n'y a pas de contact ni d'adaptateur dans la prise électrique lorsque vous rentrez le dispositif d'attelage.

- Ouvrez le hayon. Appuyez sur le bouton du côté droit du compartiment à bagages et relâchez-le. Une pression trop longue peut empêcher la fonction de démarrage.
 - > Le dispositif d'attelage sort automatiquement mais n'est pas verrouillé. Le témoin du bouton clignote en orange.

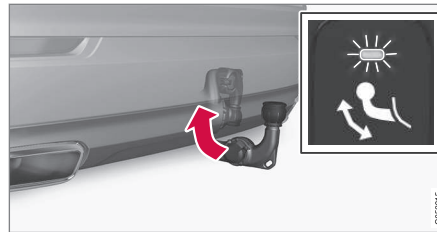

- Verrouillez le dispositif en le repoussant en position rentrée, où il se verrouillera.
 - > Le témoin reste allumé et le dispositif d'attelage est correctement rentré.



Informations associées

- Dispositif d'attelage* (p. 405)
- Caractéristiques pour le dispositif d'attelage* (p. 407)

Caractéristiques pour le dispositif d'attelage*

Cotes et points de fixation pour le dispositif d'attelage.

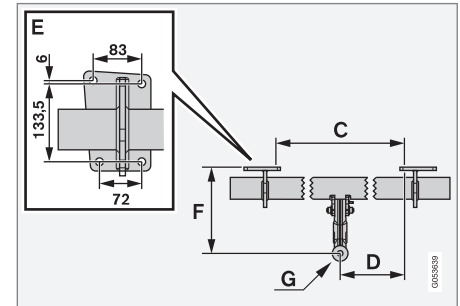
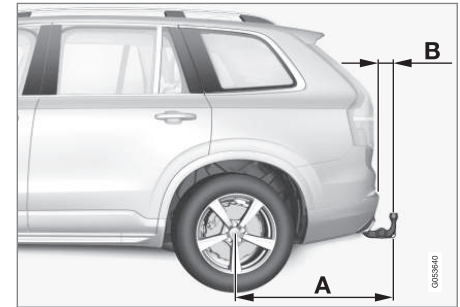

Cotes, points de fixation (mm)	
A	1476
B	86
C	875
D	437,5
E	Référez-vous à l'illustration ci-dessus
F	273
G	Centre de la boule

Informations associées

- Dispositif d'attelage* (p. 405)

Conduite avec remorque

En conduite avec une remorque, il faut être vigilant sur un certain nombre de points tels que le dispositif d'attelage, la remorque ainsi que le placement des charges dans la remorque.

La capacité de chargement dépend du poids en ordre de marche. Le poids des passagers et des accessoires montés (crochet d'attelage par exemple) réduisent la capacité de chargement du poids équivalent.

La voiture est livrée avec l'équipement nécessaire à la conduite avec une remorque.

- La barre d'attelage du véhicule doit être homologuée.
- Répartissez la charge dans la remorque de sorte que la charge sur le dispositif de remorquage ne dépasse pas la charge maximale sur la boule d'attelage indiquée. La boule d'attelage est incluse dans la charge utile du véhicule.
- Augmentez la pression des pneus jusqu'à la pression de pleine charge. Pour plus de précisions concernant les pressions de gonflage, consultez la section "Pressions des pneus agréées".
- Lorsque vous conduisez avec une remorque, la charge imposée au moteur est supérieure à la normale.
- Ne conduisez jamais une voiture neuve avec une remorque lourde. Attendez d'avoir parcouru au moins 1 000 km.

- Sur les pentes descendantes, longues et abruptes, les freins sont nettement plus sollicités qu'habituellement. Rétrogradez et maintenez une vitesse moins élevée en conséquence.
- Suivez la législation en vigueur pour les poids et vitesses autorisés.
- Maintenez une vitesse faible si vous tirez une remorque sur une route de montagne pendant plusieurs kilomètres.
- Les poids de remorque maximum indiqués ne sont valables qu'à des altitudes inférieures à 1000 mètres au-dessus du niveau de la mer. A des altitudes supérieures, la puissance du moteur ainsi que la capacité de la voiture à gravir la montagne sont réduites en raison de la raréfaction de l'air, par conséquent le poids maximal de la remorque doit être abaissé. Les poids de la voiture et de la remorque doivent être réduits de 10 % pour chaque tranche de 1000 m supplémentaire (ou partie de celle-ci).
- Évitez d'emprunter des pentes dont le degré d'inclinaison est supérieur à 12 %.

Contact de remorque

Si le connecteur électrique du crochet d'attelage de la voiture est à 13 broches et celui de la remorque est à 7 broches un adaptateur sera nécessaire. Utilisez un adaptateur homologué par

Volvo. Assurez-vous que le câble ne traîne pas sur le sol.

! IMPORTANT

À l'arrêt du moteur, la tension constante de batterie en direction du contact de remorque peut être automatiquement coupée pour éviter de décharger la batterie de démarrage.

Poids de remorque

Vous trouverez les informations relatives aux poids de remorque autorisés par Volvo dans l'article "Poids remorqué et charge sur la boule d'attelage".

⚠ ATTENTION

Suivez les recommandations concernant le poids de la remorque. La remorque et la voiture pourraient sinon être difficiles à contrôler lors des manœuvres d'évitement et lors du freinage.

i NOTE

Les poids mentionnés sont les poids les plus élevés autorisés par Volvo. Les réglementations nationales peuvent limiter le poids des remorques et les vitesses autorisées. Les crochets d'attelage peuvent être homologués pour une charge supérieure ou inférieure à celle autorisée pour la voiture.

Clignotants et feux stop sur la remorque

Si au moins une des ampoules de la remorque est grillée, l'un des messages suivants apparaîtra sur l'écran conducteur :

- **Clignotant remorque Dysfonctionnement**
- **Feu stop remorque Dysfonctionnement**

Si une lampe du clignotant de la remorque est grillée, le symbole sur l'écran conducteur clignote plus rapidement que la normale.

Contrôle des ampoules de remorque*

Après avoir attelé une remorque, il est possible de vérifier que les ampoules sont en bon état par un contrôle automatique de l'éclairage. Cette fonction aide le conducteur à contrôler le bon fonctionnement des ampoules de la remorque avant de prendre la route.

Le moteur doit être à l'arrêt pour pouvoir effectuer le contrôle.

1. Lorsqu'une remorque est attelée au dispositif d'attelage, le message **Vérif. automatique du feu de remorque** s'affiche sur l'écran conducteur.
2. Confirmez avec les commandes au volant droites.
 - > Le test de l'éclairage commence.

3. Sortez de la voiture pour contrôler que les ampoules fonctionnent.
 - > Toutes les ampoules de la remorque se mettent à clignoter puis elles s'allument une par une.
4. Vérifiez visuellement que toutes les ampoules de la remorque fonctionnent.
5. Après un instant toutes les ampoules de la remorque clignotent à nouveau.
 - > Le contrôle est terminé.

Il est possible d'effectuer le contrôle manuellement en activant la fonction dans les options de menu de l'écran central.

La fonction peut aussi être désactivée sur l'écran central.

Réglage de niveau*

Les amortisseurs arrière maintiennent une hauteur constante quel que soit le chargement de la voiture (jusqu'à la charge maximale autorisée). Lorsque la voiture est immobile, le train arrière s'abaisse légèrement.

Informations associées

- Conduite avec une remorque dans des conditions particulières (p. 410)
- Poids remorqué et charge sur la boule d'attelage (p. 536)
- Stabilisateur de véhicule attelé* (p. 411)

- Pressions des pneus agréées (p. 546)
- Dispositif d'attelage* (p. 405)

Conduite avec une remorque dans des conditions particulières

Si vous tirez une remorque sur un terrain accidenté par temps chaud, il y a risque de surchauffe.

La boîte de vitesses automatique choisit le rapport optimal par rapport à la charge et au régime moteur.

En cas de surchauffe, un symbole d'avertissement s'allume sur l'écran conducteur accompagné d'un message. Suivez les recommandations indiquées.

Pentes raides

Ne bloquez pas la boîte de vitesses automatique sur un rapport supérieur à ce que le moteur peut "supporter". Il n'est pas toujours avantageux de conserver un rapport élevé et un régime bas.

Stationnement en côte

1. Enfoncez la pédale de frein.
2. Serrez le frein de stationnement.
3. Placez le sélecteur de vitesses en position **P**.
4. Relâchez la pédale de frein.

Utilisez des cales pour bloquer les roues si vous garez la voiture avec remorque dans une pente.

Démarrage en côte

1. Enfoncez la pédale de frein.
2. Placez le sélecteur de vitesses en position **D**.

3. Desserrer le frein de stationnement.
4. Relâchez la pédale de frein et avancez.

Informations associées

- Conduite avec remorque (p. 408)
- Conduite à vitesse réduite* (p. 394)
- Positions de sélecteur de boîte de vitesses automatique (p. 371)
- Utiliser le frein de stationnement (p. 389)

Stabilisateur de véhicule attelé*

Le stabilisateur de véhicule attelé Trailer Stability Assist (TSA) sert à stabiliser une voiture avec véhicule attelé dans les cas où l'équipage se met à tanguer. La fonction est intégrée au système de contrôle de la stabilité ESC¹¹.

Raisons d'un tangage

Le tangage d'un équipage peut survenir pour toutes les combinaisons voiture/véhicule attelé. Dans la plupart des cas, le tangage apparaît à des vitesses élevées. Mais si le véhicule attelé est en surcharge ou si le chargement a été mal réparti (trop en arrière par exemple), il y a risque de tangage même à basse vitesse.

Un facteur déclencheur est alors nécessaire pour provoquer le tangage, par exemple :

- La voiture et la remorque sont soudain exposées à un fort vent latéral.
- La voiture et la remorque roulent sur une chaussée irrégulière ou dans un trou.
- Coups de volants démesurés.

Lorsque l'équipage se met à tanguer, il peut être difficile voire impossible de réduire le phénomène et l'équipage devient alors difficile à contrôler entraînant le risque de passer dans la voie en sens de circulation opposé ou de sortir de la route.

Fonction du stabilisateur de véhicule attelé

Le stabilisateur de véhicule attelé surveille en permanence les mouvements (surtout latéraux) de la voiture. Si un tangage est détecté, une régulation de freinage individuelle a lieu sur les roues avant afin d'obtenir un effet de stabilisation sur l'équipage. Le plus souvent, cette intervention est suffisante pour permettre au conducteur de reprendre le contrôle de la voiture.

Si le tangage ne diminue pas malgré la première intervention du stabilisateur de véhicule attelé, toutes les roues de l'équipage sont alors freinées et la puissance d'entraînement du moteur est réduite. Lorsque le tangage s'est arrêté et que l'équipage est redevenu stable, le système interrompt la régulation et le conducteur reprend le contrôle complet de la voiture.

NOTE

La fonction de contrôle de la stabilité est désactivée si le conducteur sélectionne le mode sport en désactivant **ESC** dans le système de menu sur l'écran central.

Le stabilisateur de véhicule attelé peut ne pas intervenir si le conducteur tente de compenser le tangage avec de grands coups de volant parce que le système ne peut alors pas déterminer si

c'est la remorque ou le conducteur qui cause le tangage.



Pendant l'intervention du stabilisateur de véhicule attelé, le symbole **ESC** clignote sur l'écran conducteur.

Informations associées

- Conduite avec remorque (p. 408)
- Conduite avec une remorque dans des conditions particulières (p. 410)
- Système de contrôle électronique de la stabilité (p. 272)

¹¹ Electronic Stability Control (Système de contrôle électronique de la stabilité)

Œillet de remorquage

L'œillet de remorquage est fixé dans un orifice fileté situé derrière un cache sur le côté droit du pare-chocs avant ou arrière.

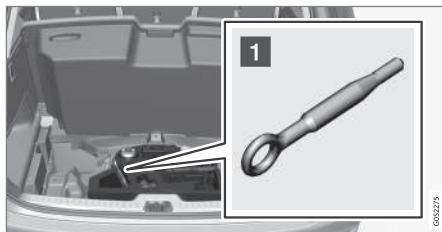

- 1 Sortir l'œillet de remorquage situé dans le bloc en mousse sous la trappe du plancher du compartiment à bagages.

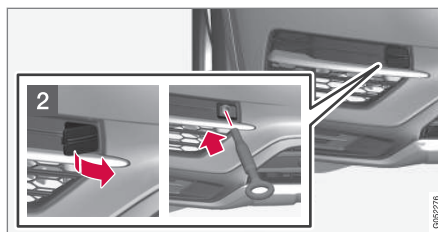

- 2 Avant : Enlevez le couvercle - utiliser le marquage situé sur le côté court et détachez délicatement le couvercle avec par ex. la lame amovible de la télécommande.
> Le couvercle peut alors être soulevé et libéré.

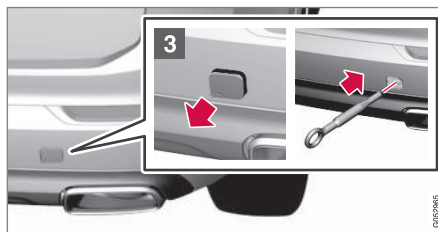

- 3 Arrière : Enlevez le couvercle - appuyez sur le marquage du coin inférieur gauche avec un doigt et écartez en même temps le coin supérieur droit.
> Le couvercle pivote et peut désormais être enlevé.

4. Vissez l'œillet de remorquage à fond. Serrez fermement l'œillet avec la clé à boulon de roue par exemple.

Après utilisation - dévissez l'œillet de remorquage et le refixez dans le bloc en mousse sous la trappe de plancher du coffre à bagages.

Terminez en replaçant le cache sur le pare-chocs.

! IMPORTANT

Il est important de visser fermement l'œillet de remorquage, jusqu'en butée.

i NOTE

Si la voiture est équipée d'un dispositif d'attelage, elle ne possède pas de fixation à l'arrière pour l'œillet de remorquage.

L'œillet de remorquage peut être utilisé pour monter la voiture sur la plate-forme d'une dépanneuse si : La position et la garde au sol sous la voiture en définissent la possibilité.

Si l'inclinaison de la rampe de la dépanneuse est trop pentue ou si la garde au sol sous la voiture est insuffisante, la voiture peut être endommagée si l'on essaie de la tirer avec l'œillet de remorquage.

Levez la voiture en utilisant le système de levage de la dépanneuse si nécessaire.

ATTENTION

Rien ni personne ne doit se trouver derrière la dépanneuse pendant la montée de la voiture sur la plate-forme.

IMPORTANT

L'œillet de remorquage ne doit être utilisé qu'en cas de remorquage sur route et **non** pour un dépannage, après une sortie de route par exemple. Appelez les services de secours pour obtenir de l'aide dans ce type de situation.

Informations associées

- Remorquer la voiture (p. 413)
- Faites remorquer la voiture (p. 414)

Remorquer la voiture

Le remorquage consiste à tirer un véhicule avec un autre à l'aide d'une corde.

Renseignez-vous sur la vitesse maximale autorisée par la loi pour le remorquage avant d'entreprendre une telle action.

Préparatifs et remorquage

1. Désactiver le blocage de la direction en déverrouillant la voiture.

NOTE

En position de contact **II**, le blocage du volant est désactivé si la voiture est déverrouillée. Référez-vous à la section "Positions de contact" pour plus de précisions.

2. Mettez le contact en position **II** en tournant la commande de démarrage sur **START** puis en la maintenant sur **START** pendant environ 4 secondes. Relâchez alors la commande qui revient automatiquement dans sa position d'origine.
3. Placez le sélecteur de vitesses sur la position **N** et desserrez le frein de stationnement.
4. Le remorquage peut alors commencer.

5. Maintenez la corde de remorquage tendue lorsque le véhicule remorqueur ralentit en conservant votre pied sur la pédale de frein afin d'éviter toute secousse inutile.
6. Soyez prêt à freiner pour arrêter la voiture.

IMPORTANT

- Une voiture ne doit pas être remorquée à une vitesse supérieure à 80 km/h ni sur une distance supérieure à 80 km.
- Notez que la voiture doit toujours être remorquée en marche avant.

ATTENTION

- Vérifiez que le blocage du volant est déverrouillé avant le remorquage.
- La position de contact **II** doit être active. En position de contact **I**, tous les coussins gonflables sont désactivés.
- Conservez toujours la télécommande dans la voiture lors du remorquage.

ATTENTION

L'assistance de freinage et de direction ne fonctionne pas lors que le moteur est à l'arrêt. Il faut alors environ 5 fois plus de force pour enfoncer la pédale de frein et la direction est beaucoup plus lourde que la normale.

Aide au démarrage

Ne remorquez pas la voiture pour la forcer à démarrer. Si la batterie est déchargée et si vous n'arrivez pas à démarrer, utilisez une batterie auxiliaire.

! IMPORTANT

Le catalyseur risque d'être endommagé si vous essayez de démarrer la voiture en la remorquant.

Informations associées

- Œillet de remorquage (p. 412)
- Faites remorquer la voiture (p. 414)
- Aide au démarrage avec une batterie auxiliaire (p. 369)
- Positions de contact (p. 366)

Faites remorquer la voiture

En cas de dépannage, la voiture est transportée à l'aide d'un autre véhicule.

Appelez les services de secours pour obtenir de l'aide dans ce type de situation.

L'œillet de remorquage peut être utilisé pour monter la voiture sur la plate-forme d'une dépanneuse si :

Concerner les voitures avec contrôle de niveau*

Si la voiture est équipée d'une suspension pneumatique, elle doit être désactivée avant le levage du véhicule. Pour désactiver la fonction sur l'écran central .

1. Appuyez sur **Paramètres** sur la Vue principale.
2. Appuyez sur **My Car** → **Suspension** .
3. Sélectionnez **Désactiver suspensions et mise à niveau**.

La position de la voiture et la garde au sol déterminent s'il est possible de monter la voiture sur un plateau. Si l'inclinaison de la rampe de la dépanneuse est trop pentue ou si la garde au sol sous la voiture est insuffisante, la voiture peut être endommagée si l'on essaie de la tirer. La voiture doit alors être soulevée à l'aide du dispositif de levage de la dépanneuse.

! ATTENTION

Rien ni personne ne doit se trouver derrière la dépanneuse pendant la montée de la voiture sur la plate-forme.

! IMPORTANT

L'œillet de remorquage ne doit être utilisé qu'en cas de remorquage sur route et **non** pour un dépannage, après une sortie de route par exemple. Appelez les services de secours pour obtenir de l'aide dans ce type de situation.

! IMPORTANT

Notez que la voiture doit toujours être remorquée en marche avant.

- Les voitures à quatre roues motrices (AWD) dont le train avant est soulevé ne doivent pas être dépannées à plus de 70 km/h. Elles ne doivent pas parcourir plus de 50 km ainsi.

i NOTE

Si la voiture est équipée d'un dispositif d'attelage, elle ne possède pas de fixation à l'arrière pour l'œillet de remorquage.

Informations associées

- Remorquer la voiture (p. 413)
- Cœillet de remorquage (p. 412)

SYSTÈME AUDIO ET MULTIMÉDIA

Système audio et multimédia

Le système audio et multimédia se compose d'un lecteur multimédia, de la radio et d'une connexion Bluetooth au téléphone. Avec une voiture connectée, il est aussi possible d'écouter des services par le biais d'applications.

Les fonctions peuvent être commandées à la voix, avec les commandes au volant et par le biais de l'écran central.



Vue d'ensemble du système audio et multimédia.

Mise à jour du système

Le système audio et multimédia est en perpétuelle évolution. Pour une fonctionnalité optimale, veuillez rechercher les mises à jour, voir section "Mise à jour du système" et support.volvocars.com.

Informations associées

- Lecteur multimédia (p. 424)
- Radio (p. 419)
- Téléphone (p. 433)
- Voiture connectée (p. 440)
- Applis (p. 445)
- Positions de contact (p. 366)
- Symboles sur le champ de statut de l'écran central (p. 46)
- Commande vocale (p. 117)
- Contrat de licence pour le système audio et multimédia (p. 447)
- Mises à jour système (p. 487)

Réglages audio

Le système audio est préréglé pour offrir une reproduction optimale du son mais vous pouvez modifier les réglages selon vos besoins.

Normalement, vous pouvez régler le volume avec la commande située sous l'écran central ou avec les commandes au volant droites.

Réglages pour une reproduction optimale du son

Le système audio est étalonné pour offrir une reproduction optimale du son avec un traitement numérique des signaux. Cet étalonnage tient compte des haut-parleurs, de l'amplificateur, de l'acoustique de l'habitacle, des positions des auditeurs (etc.) pour chaque combinaison modèle de voiture/système audio. Il existe aussi un étalonnage dynamique qui tient compte de la position de la commande de volume et de la vitesse de la voiture.

Les réglages audio sont décrits dans chaque section des informations propriétaire. Pour accéder aux paramètres, ouvrez la Vue principale et appuyez sur **Paramètres** → **Son**.

Atténuation active du bruit¹

La voiture est équipée d'une fonction d'atténuation active du bruit qui compense le bruit du moteur dans l'habitacle par le biais du système audio. Des microphones dans le plafond de la

¹ Concerne certains modèles.

voiture détectent les bruits gênants et le système audio émet un contre-signal pour atténuer ces bruits.

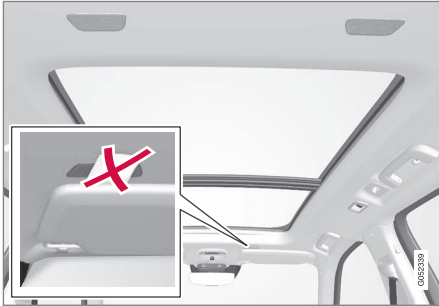

Microphones dans le plafond de la voiture.

i NOTE

Ne couvrez pas les micros de la voiture, le système audio pourrait alors émettre un son sourd.

Informations associées

- Paramètres audio, multimédia (p. 431)
- Paramètres de la commande vocale (p. 118)
- Paramètres pour le téléphone (p. 439)
- Système audio et multimédia (p. 418)
- Voiture connectée (p. 440)

Radio

Vous pouvez écouter les stations de radio des bandes AM, FM et radio numérique (DAB)*. Avec une voiture connectée, vous pouvez aussi écouter les radios internet.



La radio peut être contrôlée avec la commande vocale, les commandes au volant ou sur l'écran central.

Informations associées

- Changer et chercher une station de radio (p. 419)
- Radio numérique (p. 422)
- Radio RDS (p. 421)
- Voiture connectée (p. 440)
- Commande vocale pour la radio et le lecteur multimédia (p. 119)
- Lecteur multimédia (p. 424)

Changer et chercher une station de radio

La radio établit automatiquement une liste des stations de la région avec les signaux les plus puissants.

Activer la radio

1. Ouvrez l'application (par exemple **FM**, **Favoris radio**) dans la vue Applications.
2. Sélectionnez la station.

Modifier la liste de la bande de fréquences

1. Appuyez sur **Biblioth.**
2. Sélectionnez la lecture depuis **Stations**, **Favoris**, **Genres** ou **Ensembles**².
3. Appuyez sur la station souhaitée dans la liste.

Favoris - ne permet d'écouter que les stations favorites. Référez-vous à la section "Favoris" ci-dessous.

Genres² - ne permet d'écouter que les stations de radio qui diffusent les types de programmes sélectionnés, musique pop ou classique par exemple.

² Ne concerne que la radio numérique (DAB).

Changer de station de radio dans la liste sélectionnée

- Appuyez sur <> sur l'écran central ou sur les commandes au volant droites.
 - > Le déplacement s'effectue dans la liste de lecture sélectionnée, une station à la fois.

Vous pouvez aussi utiliser l'écran central.

Favoris

Lorsque vous enregistrez une station favorite dans une liste, la radio cherchera automatiquement la meilleure fréquence. Mais si une station favorite a été mémorisée manuellement, la radio ne cherchera pas automatiquement la meilleure fréquence.

Pour sélectionner une station parmi les favoris de la bande, référez-vous à la section "Modifier la liste de la bande de fréquences" ci-dessus. Pour choisir parmi l'ensemble des favoris, référez-vous à la section "Favoris radio" ci-dessous.

- Appuyez sur ☆ pour ajouter/supprimer une station de radio dans la liste de favoris de la bande de fréquences et dans les Favoris radio.

Favoris radio



Dans Favoris radio, vous trouverez toutes les stations favorites enregistrées de toutes les bandes de fréquence (AM, FM, etc.).

1. Ouvrez l'application **Favoris radio** dans la vue Applications.
2. Appuyez sur la station de radio de la liste pour l'écouter.

Si vous supprimez un favori, la station concernée sera aussi effacée de la liste de favoris de la bande de fréquences.

Changer de bande de fréquences

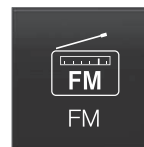

- Appuyez sur l'application (**FM** par exemple) dans la vue Applications ou ouvrez le menu d'applications avec les commandes au volant droites puis faites votre choix.

Chercher une station de radio

Les possibilités de recherche dépendent de la bande de fréquences sélectionnée :

- AM - stations et fréquences.
- FM - stations, genres et fréquences.
- DAB - ensembles et stations.

1. Appuyez sur **Biblioth.**
2. Appuyez sur **Q**.
 - > La vue Recherche avec le clavier s'ouvre.
3. Saisissez un mot à chercher.
 - > La recherche s'effectue à chaque caractère saisi et les résultats sont présentés par catégorie.

Recherche manuelle de fréquence

Lorsque vous passez à la recherche manuelle de stations, la radio ne changera plus automatiquement de fréquence si la réception se dégrade.

- Appuyez sur **Synt. man.**, tirez la commande ou appuyez sur **<>** jusqu'à la fréquence souhaitée.

Informations associées

- Radio (p. 419)
- Radio numérique (p. 422)
- Commande vocale pour la radio et le lecteur multimédia (p. 119)

Radio RDS

Grâce à la fonction RDS (Radio Data System), la radio peut automatiquement rechercher l'émetteur le plus puissant. RDS permet de rechercher des informations routières par exemple ainsi que certains types de programmes.

RDS associe différents émetteurs FM pour créer un réseau. Un émetteur FM d'un tel réseau envoie des informations offrant les fonctions suivantes à une radio RDS :

- Passage automatique à un émetteur plus fort si la réception est mauvaise.
- Recherche de types de programmes comme informations routières.
- Réception d'informations textuelles concernant les programmes en cours.

NOTE

Certaines stations de radio n'utilisent pas le RDS ou que certaines parties de cette fonctionnalité.

En cas d'émission du bulletin d'informations ou du bulletin sur la circulation routière, la radio peut changer de station et interrompre la source en cours d'utilisation. Si le lecteur CD est actif par exemple, il est mis en pause. Lorsque le type de programmes est terminé, la radio revient à la source sonore et au volume précédents. Pour arrêter plus tôt, appuyez sur  des comman-

des au volant droites ou appuyez sur **Annuler** de l'écran central.

Informations associées

- Radio (p. 419)
- Paramètres pour la radio (p. 423)

Radio numérique

La radio numérique Digital Audio Broadcasting, DAB est un système de diffusion numérique de radio. La radio est compatible avec les standards DAB, DAB+ et DMB (Digital Multimedia Broadcasting).



La radio peut être contrôlée avec la commande vocale, les commandes au volant ou sur l'écran central.



L'application de la radio numérique est lancée depuis la vue Applications sur l'écran central.

La lecture d'une radio numérique est identique à celle d'une station des bandes FM et AM. Référez-vous à la section "Changer et chercher une station de radio". Outre la possibilité d'écouter à partir de **Stations**, **Favoris** et **Genres**, elle permet aussi d'écouter à partir de stations auxiliaires et de **Ensembles**. L'ensemble est une collection de stations de radio (groupe) émises sur la même fréquence.

Station auxiliaire DAB

Les composants secondaires sont souvent nommés stations auxiliaires. Ils sont temporaires et

peuvent contenir des traductions du programme principal dans d'autres langues par exemple. Les sous-canaux sont indiqués par un symbole flèche dans la liste des canaux.

Informations associées

- Changer et chercher une station de radio (p. 419)
- Liaisons entre les différentes bandes FM et DAB (p. 422)
- Commande vocale pour la radio et le lecteur multimédia (p. 119)
- Radio (p. 419)
- Paramètres pour la radio (p. 423)

Liaisons entre les différentes bandes FM et DAB

La fonction signifie que la radio numérique peut passer d'une station à mauvaise réception ou sans réception vers la même station d'un autre groupe de stations avec une meilleure réception, au sein de DAB ou entre DAB et FM.

Liaisons DAB à DAB et DAB à FM

1. Appuyez sur **Paramètres** dans la Vue principale.
2. Appuyez sur **Média → DAB**.
3. Cochez/décochez **Transfert DAB-DAB** et/ou **Transfert DAB-FM** pour activer/désactiver chaque fonction.

Informations associées

- Radio numérique (p. 422)
- Radio (p. 419)
- Paramètres pour la radio (p. 423)

Paramètres pour la radio

Paramètres pour les différentes bandes de fréquences.

La diffusion en cours de messages d'informations routières par exemple peut être interrompue momentanément en appuyant sur  des commandes au volant droites ou sur **Annuler** de l'écran central.

Glissez la Vue principale vers le bas et sélectionnez **Paramètres** → **Média** puis la bande de fréquences souhaitée. Sélectionnez d'activer/désactiver les fonctions.

AM/FM

- **Afficher texte radio** - permet d'afficher les informations concernant le contenu du programme, les artistes, etc.
- **Geler le programme nom service** - permet d'arrêter le défilement continu du nom du service de programme et de figer l'affichage après 20 secondes.
- **Infos** - permet d'interrompre la lecture de la source en cours et de diffuser les actualités. La lecture de la source précédente reprend lorsque la diffusion des actualités est terminée.
- **Information routière** - permet d'interrompre la lecture de la source en cours pour diffuser les informations routières. La lecture de la source précédente reprend lorsque le message est terminé.

- **Interruptions locales** - permet d'interrompre la lecture de la source en cours pour diffuser les informations routières de la région. La lecture de la source précédente reprend lorsque le message est terminé. La fonction **Interruptions locales** est une limitation géographique de la fonction **Information routière**. La fonction **Information routière** doit aussi être activée.
- **Alarme** - permet d'interrompre la lecture de la source en cours pour diffuser des avertissements concernant des accidents graves ou des catastrophes. La lecture de la source précédente reprend lorsque le message est terminé.

DAB

- **Trier les services** - choix pour le tri des canaux à effectuer. Par ordre alphabétique ou numérique.
- **Transfert DAB-DAB** - permet d'activer la fonction de liaison au sein de DAB. En cas de perte de la réception d'une station de radio, une recherche est automatiquement lancée pour en trouver une autre dans un autre groupe de stations (ensemble).
- **Transfert DAB-FM** - permet d'activer la fonction de liaison entre DAB et FM. En cas de perte de la réception d'une station de radio, la recherche d'une fréquence alternative est automatiquement lancée.
- **Sélectionner types d'annonces** - permet de choisir les types de messages reçus pen-

dant le fonctionnement de la DAB. La lecture de la source en cours est interrompue pour permettre la diffusion des messages de types choisis. La lecture de la source précédente reprend lorsque le message est terminé.

Alarme - permet d'interrompre la lecture de la source en cours pour diffuser des avertissements concernant des accidents graves ou des catastrophes. La lecture de la source précédente reprend lorsque le message est terminé.

Flash

circulation - permet de recevoir des informations concernant les perturbations de la circulation.

Flash

Infos - permet de recevoir les actualités.

Flash info

transport - permet de recevoir les informations concernant les transports en commun (horaires de ferrys, de trains, etc.).

Avertissement /

Services - permet de recevoir les informations concernant les incidents dont la gravité est inférieure à la fonction Alarme, comme une coupure de courant par exemple.

- **Afficher texte radio** - permet de choisir l'affichage des libellés radio ou certaines infor-

mations du libellé comme le nom de l'artiste par exemple.

- **Afficher diaporama** - permet de choisir si les images relatives aux programmes doivent être affichées à l'écran ou non.

Informations associées

- Radio (p. 419)
- Radio numérique (p. 422)
- Symboles sur le champ de statut de l'écran central (p. 46)

Lecteur multimédia

Le lecteur multimédia peut lire des éléments audio à partir de CD* et de sources externes connectées au port AUX/USB ou, sans fil, par une diffusion en streaming de fichiers audio à partir d'unités externes avec Bluetooth. Il est possible de visualiser des vidéos à partir d'unités connectées par USB. Avec une voiture connectée, il est possible d'écouter des radios internet, des livres audio et d'utiliser divers services de musique par le biais d'applications.

Le lecteur multimédia permet aussi d'écouter la radio (description dans une section séparée).

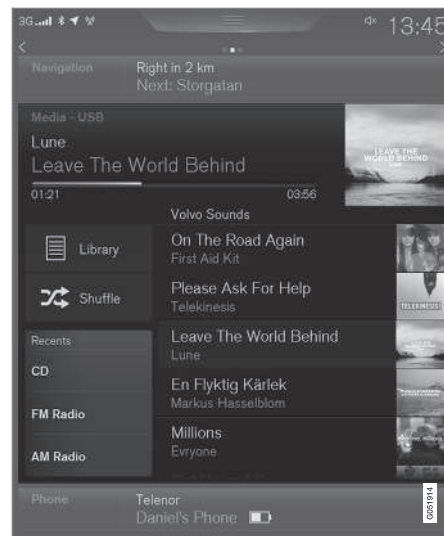

Le lecteur multimédia est commandé depuis l'écran central mais vous pouvez aussi commander plusieurs fonctions avec les commandes au volant droites ou à la voix.

Informations associées

- Lecture d'une source multimédia (p. 425)
- Commande vocale pour la radio et le lecteur multimédia (p. 119)

- Applis (p. 445)
- Radio (p. 419)
- Lecteur CD* (p. 429)
- Source par Bluetooth (p. 429)
- Unité multimédia sur l'entrée AUX/USB (p. 430)

Lecture d'une source multimédia

Le lecteur média est géré à partir de l'écran central. Plusieurs fonctions peuvent également être gérées à partir du clavier droit du volant ou par commande vocale.

Le lecteur multimédia permet aussi d'écouter la radio (description dans une section séparée).

Activer une source multimédia

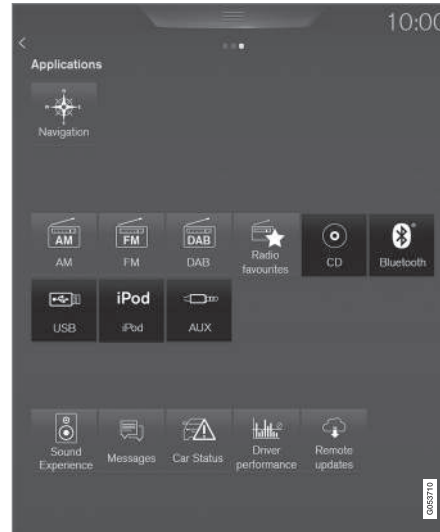

CD*

1. Insérez un CD.

2. Ouvrez l'application **CD** dans la vue Applications.
3. Sélectionnez le contenu de la lecture.

> La lecture commence.

Mémoire USB

1. Insérez une clé USB.
 2. Ouvrez l'application **USB** dans la vue Applications.
 3. Sélectionnez le contenu de la lecture.
- > La lecture commence.

Lecteur MP3 et iPod®

NOTE

Pour lancer la lecture depuis un iPod, utilisez l'application iPod (pas USB).

Lorsque vous utilisez un iPod comme source sonore, la structure du menu du système audio et multimédia de la voiture prendra la forme de celle du lecteur iPod.

1. Connectez une source multimédia.
 2. Lancez la lecture de la source multimédia connectée.
 3. Ouvrez l'application (**iPod, USB, AUX**) dans la vue Applications.
- > La lecture commence.

Unité connectée par Bluetooth

1. Activez la fonction Bluetooth de la source multimédia.
2. Connectez une source multimédia.
3. Lancez la lecture de la source multimédia connectée.
4. Ouvrez l'application **Bluetooth** dans la vue Applications.
> La lecture commence.

Source multimédia Internet

1. Connectez la voiture.
2. Ouvrez l'application dans la vue Applications.
> La lecture commence.

Vidéo

1. Connectez une source multimédia.
2. Ouvrez l'application **USB** dans la vue Applications.
3. Appuyez sur le titre de l'élément à lire.
> La lecture commence.

Commander et changer de source



Le lecteur multimédia peut être contrôlé avec la commande vocale, les commandes au volant ou sur l'écran central.

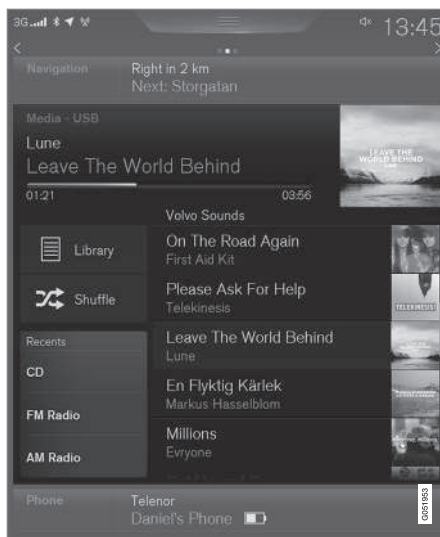

Volume - tournez la molette sous l'écran central ou utilisez les commandes au volant droites pour augmenter ou réduire le volume sonore.

Lecture/pause - appuyez sur l'image relative à la chanson écoutée, le bouton situé sous l'écran central ou  des commandes au volant droites.

Changer de plage/chanson - appuyez sur la plage souhaitée sur l'écran central, appuyez sur <> sous l'écran central ou sur le clavier droit du volant.

Avance/recul rapide - appuyez sur l'axe temporel de l'écran central et glissez sur le côté, appuyez et maintenez la pression sur <> sous l'écran central ou des commandes au volant droites.

Changer de source multimédia - choisissez sous **Récents** dans l'application, appuyez sur l'application souhaitée dans la vue Applications ou choisissez avec les commandes au volant droites.

Bibliothèque - appuyez sur le bouton pour lancer une lecture depuis la bibliothèque.

Aléa - appuyez sur le bouton pour "mélanger" l'ordre de lecture.

Similaire - appuyez sur le bouton pour, à l'aide de Gracenote, chercher de la musique similaire sur l'unité USB et ainsi créer une liste de lecture. La liste de lecture ne peut pas contenir plus de 50 chansons.

Changer d'appareil - appuyez sur le bouton pour alterner entre les unités USB lorsque plusieurs sont connectées.

Paramètres pour la vidéo

Avec le lecteur vidéo en plein écran ou si vous ouvrez la Vue principale et appuyez sur

Paramètres → **Vidéo**, vous pouvez ajuster les paramètres suivants : **Langue audio principale par défaut**, **Sous-titres** et **Langue sous-titres principale par défaut**.

Lecture de DivX®

Cette unité certifiée DivX Certified® doit être enregistrée pour permettre la lecture de films DivX en vidéo à la demande (VOD).

1. Appuyez sur **Paramètres** dans la Vue principale.
2. Appuyez sur **Vidéo → DivX® VOD** et récupérez le code d'enregistrement.
3. Ouvrez la page vod.divx.com pour obtenir plus d'informations et terminer l'enregistrement.

Informations associées

- Utiliser le menu d'applications sur l'écran conducteur (p. 108)
- Commande vocale pour la radio et le lecteur multimédia (p. 119)
- Connecter la voiture (p. 440)
- Applis (p. 445)
- Recherche multimédia (p. 428)
- Connecter une source par Bluetooth (p. 429)
- Connecter une unité multimédia à l'entrée AUX/USB (p. 430)
- Lecteur CD* (p. 429)
- Radio (p. 419)
- Gracenote® (p. 427)
- Vidéo (p. 431)

- Caractéristiques techniques, multimédia (p. 432)

Gracenote®

Pendant la lecture, Gracenote identifie et affiche le nom de l'artiste, l'album, le titre du morceau et des images relatives.

Gracenote MusicID® est une norme de reconnaissance musicale.

Activer/désactiver Gracenote

Lors de l'activation, les données de Gracenote remplacent les données d'origine.

1. Appuyez sur **Paramètres** dans la Vue principale.
2. Appuyez sur **Média → Gracenote®**.
3. Pour activer/désactiver Gracenote, cochez/décochez la case de **Gracenote®**.
4. Sélectionnez les paramètres de données Gracenote activées :
 - **Recherche en ligne Gracenote** - permet de chercher la source en lecture dans la base de données en ligne de Gracenote.
 - **Résult. multiples Gracenote** - permet de choisir comment les données de Gracenote sont présentées pour chaque résultat de recherche.

- 1 - utilisation des données d'origine du fichier.
- 2 - utilisation des données de Gracenote.
- 3 - Vous pouvez choisir entre les données Gracenote et les données d'origine.

- **None** - aucun résultat n'est affiché.

Informations associées

- Lecture d'une source multimédia (p. 425)
- Contrat de licence pour le système audio et multimédia (p. 447)

Recherche multimédia

Vous avez la possibilité de chercher un artiste, un compositeur, une chanson (titre), un album, une vidéo, un livre audio, une liste de lecture ou des diffusions en podcast (source numérique sur Internet).

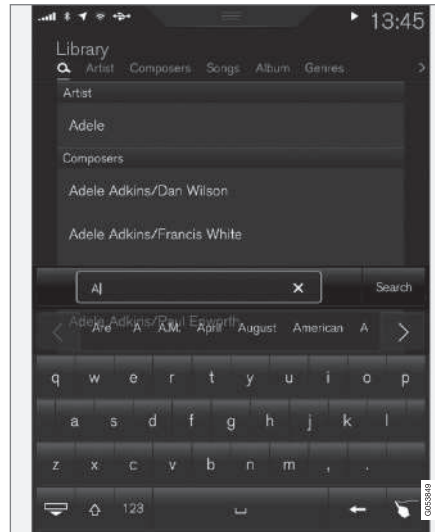

1. Appuyez sur .
 - > La vue Recherche avec le clavier s'ouvre.
2. Saisissez un mot à chercher.

3. Appuyez sur **Rechercher**.

- > La recherche des unités connectées est lancée et les résultats sont présentés par catégorie.

Informations associées

- Lecteur multimédia (p. 424)
- Lecture d'une source multimédia (p. 425)
- Utiliser le clavier de l'écran central (p. 50)

Lecteur CD*

Le lecteur multimédia peut lire des CD contenant des fichiers audio. Référez-vous à Caractéristiques techniques pour les formats supportés.

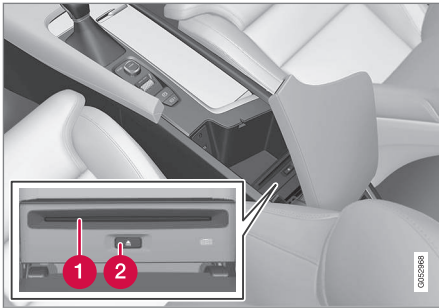

- ❶ Fente d'insertion et d'éjection de disque.
- ❷ Bouton d'éjection du disque.

Informations associées

- Lecture d'une source multimédia (p. 425)
- Commande vocale pour la radio et le lecteur multimédia (p. 119)
- Lecteur multimédia (p. 424)
- Caractéristiques techniques, multimédia (p. 432)

Source par Bluetooth

Le lecteur multimédia de la voiture est équipé de Bluetooth et peut donc lire des fichiers audio en streaming sans fil à partir d'unités externes Bluetooth comme des téléphones mobiles et des ordinateurs de poche.

Informations associées

- Connecter une source par Bluetooth (p. 429)
- Lecture d'une source multimédia (p. 425)
- Commande vocale pour la radio et le lecteur multimédia (p. 119)
- Lecteur multimédia (p. 424)
- Positions de contact (p. 366)
- Caractéristiques techniques, multimédia (p. 432)

Connecter une source par Bluetooth

Associez une unité Bluetooth à la voiture pour diffuser des éléments multimédia en streaming et l'utiliser comme connexion Internet (si disponible).

De nombreux téléphones sur le marché sont équipés de la technologie sans fil Bluetooth mais tous ne sont pas compatibles avec la voiture. Pour la compatibilité, consultez le site support.volvocars.com.

La procédure de connexion d'une unité multimédia est identique à celle d'un téléphone.

Informations associées

- Connecter le téléphone (p. 434)
- Source par Bluetooth (p. 429)
- Lecture d'une source multimédia (p. 425)
- Lecteur multimédia (p. 424)

Unité multimédia sur l'entrée AUX/USB

Une source multimédia externe, par ex. un iPod ou un lecteur MP3, peut être connectée au système audio.

La connexion USB permet de charger une source multimédia alimentée par des batteries rechargeables, si le contact est en position I, II ou si le moteur est en marche.

Pour faciliter l'utilisation de la mémoire USB, essayez de n'y mémoriser que des fichiers aux formats compatibles. Il faut beaucoup plus de temps au système pour lire des unités de stockage qui contiennent des formats non compatibles. Outre les formats audio, le lecteur multimédia supporte aussi la lecture d'éléments vidéo lorsque l'unité est connectée par USB.

Certains lecteurs MP3 ont leur propre système de fichiers qui n'est pas supporté par le système.

Informations associées

- Connecter une unité multimédia à l'entrée AUX/USB (p. 430)
- Lecture d'une source multimédia (p. 425)
- Commande vocale pour la radio et le lecteur multimédia (p. 119)
- Lecteur multimédia (p. 424)
- Positions de contact (p. 366)
- Vidéo (p. 431)

- Caractéristiques techniques, multimédia (p. 432)

Connecter une unité multimédia à l'entrée AUX/USB

Il est possible de connecter une source audio externe comme un iPod ou un lecteur MP3, au système audio via l'une des connexions de la console centrale.



Informations associées

- Lecture d'une source multimédia (p. 425)
- Unité multimédia sur l'entrée AUX/USB (p. 430)
- Lecteur multimédia (p. 424)
- Caractéristiques techniques, multimédia (p. 432)

Vidéo

Il est possible de lire des vidéos à partir d'une unité connectée par USB avec le lecteur multimédia.

L'image n'apparaît pas sur l'écran lorsque la voiture roule mais le son est diffusé. L'image réapparaît lorsque la voiture est à l'arrêt.

Référez-vous à la section "Caractéristiques techniques pour média" pour les formats vidéo supportés.

Informations associées

- Lecture d'une source multimédia (p. 425)
- Lecteur multimédia (p. 424)
- Caractéristiques techniques, multimédia (p. 432)

Paramètres audio, multimédia

Personnalisation des paramètres audio pour la lecture d'éléments multimédia.

1. Appuyez sur **Paramètres** dans la Vue principale.
2. Appuyez sur **Son** et choisissez les paramètres :
 - **Expérience sonore** * - offre plusieurs possibilités pour personnaliser le son : sonorité d'une salle de concert par exemple. Les paramètres remplacent les choix effectués selon les points ci-dessous concernant les réglages audio.
 - **Tonalité** - réglages personnels des basses, des aigus et de l'égaliseur par exemple.
 - **Balance** - balance entre les haut-parleurs droits/gauches et entre les haut-parleurs avant/arrière.

Volumes du système, multimédia

1. Appuyez sur **Paramètres** dans la Vue principale.

2. Appuyez sur **Son** → **Volumes système**:

- **AUX** - Si une source audio externe (lecteur MP3 ou iPod) est connectée à l'entrée AUX, son volume peut être différent de celui du système audio (radio par exemple). Ajustez le volume de l'entrée pour corriger ce problème. Si le volume est trop élevé ou trop bas, la qualité du son peut être dégradée.
- **Compensation vitesse/volume** - Le système audio compense le bruit dans l'habitacle en augmentant le volume en fonction de la vitesse de la voiture. Le niveau de compensation peut être réglé.

Informations associées

- Réglages audio (p. 418)
- Lecteur multimédia (p. 424)

Caractéristiques techniques, multimédia

Formats de fichiers compatibles et caractéristiques audio.

Fichiers audio

Format	Type de fichier	Codec
MP3	.mp3	MPEG1 Layer III, MPEG2 Layer III, MP3 Pro (mp3 compatible), MP3 HD (mp3 compatible)
AAC	.m4a, .m4b, .aac	AAC LC (MPEG-4 part III Audio), HE-AAC (aacPlus v1/v2)
WMA	.wma	WMA8/9, WMA9/10 Pro
WAV	.wav	LPCM
FLAC	.flac	FLAC

Fichiers vidéo

Format	Type de fichier
MP4	.mp4, m4v
MPEG-PS	.mpeg, .mp2, .mpeg, .m1v

Format	Type de fichier
AVI	.avi
AVI (DivX)	.avi, divx
ASF	.asf, .wmv
MKV	.mkv

Sous-titres

Format	Type de fichier
SubViewer	.sub
SubRip	.srt
SSA	.ssa

DivX®

Les unités certifiées DivX ont été testées pour une lecture de grande qualité des vidéos au format DivX (.divx, .avi). Le logo DivX signifie que la lecture de films DivX est possible.

Profil	DivX Home Theater
Codec vidéo	DivX, MPEG-4
Résolution	1280x720
Débit audio (bit rate)	4.8Mbps
Débit vidéo	30 fps

Type de fichier	.divx, .avi
Taille maximale de fichier	4 Go
Codec audio	MP3, AC3
Sous-titres	XSUB
Fonctions spéciales	Plusieurs sous-titres, plusieurs pistes audio, reprendre la lecture
Référence	Correspond aux normes de profil DivX Home Theater. Visitez le site www.divx.com pour obtenir de plus amples informations et télécharger des programmes pour convertir les fichiers au format vidéo DivX Home Theater.

Stockage sur une unité USB

Pour que le système puisse lire correctement une unité USB, les caractéristiques suivantes doivent être respectées. L'arborescence des dossiers n'apparaîtra pas sur l'écran central pendant la lecture.

	Nombre maximal
Fichiers	15000
Dossiers	1000
Niveaux de dossiers	8
Listes de lecture	100
Postes dans une liste de lecture	1000
Sous-dossiers	Sans limite

Informations associées

- Lecteur multimédia (p. 424)
- Lecture d'une source multimédia (p. 425)

Téléphone

Un téléphone mobile équipé de Bluetooth peut être connecté sans fil au système mains-libres intégré de la voiture.

Le système audio et multimédia sert de dispositif mains-libres et offre la possibilité de commander certaines fonctions du téléphone mobile à distance. Il est possible de commander le téléphone mobile avec ses propres boutons même s'il n'est pas connecté.

Lorsqu'un téléphone a été associé et connecté à la voiture, il est possible de passer des appels, d'envoyer/recevoir des messages, diffuser des éléments multimédia en streaming et l'utiliser pour la connexion internet.



Le téléphone est commandé sur l'écran central, mais aussi, en partie, avec la commande vocale et le menu d'applications que vous pouvez ouvrir avec les commandes au volant droites.

Vue d'ensemble

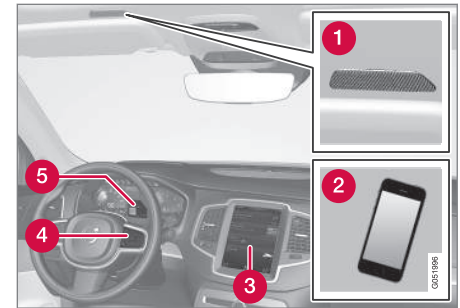

- 1 Microphone.
- 2 Téléphone mobile.
- 3 Utilisation du téléphone sur l'écran central.
- 4 Clavier pour l'utilisation des fonctions du téléphone sur l'écran conducteur et commande vocale.
- 5 Écran conducteur.

Informations associées

- Connecter le téléphone (p. 434)
- Connecter/déconnecter à partir du téléphone (p. 436)
- Gérer les appels téléphoniques (p. 436)
- Gérer les messages (p. 438)
- Paramètres pour le téléphone (p. 439)

- Paramètres pour les messages texte (p. 439)
- Paramètres pour Bluetooth (p. 442)
- Commande vocale (p. 117)
- Utiliser le menu d'applications sur l'écran conducteur (p. 108)
- Lecteur multimédia (p. 424)

Connecter le téléphone

Reliez un téléphone avec Bluetooth activé à la voiture, afin de pouvoir ensuite téléphoner à partir de la voiture, envoyer/recevoir des messages, rechercher des médias et connecter la voiture à Internet.

Il est possible de connecter deux unités Bluetooth en même temps ; l'une d'entre elles servira à la diffusion d'éléments multimédia en streaming. Le dernier téléphone connecté l'est automatiquement pour passer des appels, envoyer/recevoir des messages, diffuser des éléments multimédia et pour la connexion internet. Pour modifier l'utilisation du téléphone, référez-vous à la section "Paramètres pour Bluetooth".

La connexion est effectuée une fois par unité. Après sa connexion, l'unité n'a plus besoin d'être visible/déTECTABLE par Bluetooth. Seule sa fonction Bluetooth doit être activée. Pour pouvoir connecter la voiture à Internet via le téléphone, le partage de réseau du téléphone mobile doit être activé. Un maximum de 20 unités Bluetooth connectées peuvent être mémorisées dans la voiture.

Il existe deux méthodes pour cette association. Soit en cherchant le téléphone à partir de la voiture, soit en cherchant la voiture à partir du téléphone.

Solution 1 : chercher le téléphone à partir de la voiture

1. Rendez le téléphone détectable/visible via Bluetooth.
2. Pour connecter la voiture à Internet via la fonction Bluetooth du téléphone, activez le partage de réseau (point d'accès portable/personnel) par Bluetooth dans le téléphone.
3. Ouvrez la vue secondaire Téléphone.
 - Si aucun téléphone n'est connecté à la voiture, appuyez sur **Ajouter téléphone**.
 - Si aucun téléphone n'est connecté à la voiture, appuyez sur **Changer** . Dans la fenêtre contextuelle, appuyez sur **Ajouter téléphone**.

> Une liste des unités Bluetooth disponibles apparaît.
4. Appuyez sur le nom du téléphone que vous souhaitez associer.
5. Vérifiez que le code indiqué dans la voiture correspond à celui du téléphone. Si c'est le cas, validez sur les deux unités.
6. Sur le téléphone, choisissez si vous voulez accepter ou refuser les options relatives aux contacts et messages du téléphone.

i NOTE

- Pour certains téléphones, la fonction de message doit être activée.
- Tous les téléphones ne sont pas intégralement compatibles et n'afficheront donc pas tous les contacts et messages dans la voiture.

Solution 2 - chercher la voiture à partir du téléphone

- Ouvrez la vue secondaire Téléphone.
 - Si aucun téléphone n'est connecté à la voiture, appuyez sur **Ajouter téléphone** → **Activer détection véhicule**.
 - Si aucun téléphone n'est connecté à la voiture, appuyez sur **Changer** . Dans la fenêtre contextuelle, appuyez sur **Ajouter téléphone** → **Activer détection véhicule**.
- Activez la fonction Bluetooth du téléphone.
- Pour connecter la voiture à Internet via la fonction Bluetooth du téléphone, activez le partage de réseau (point d'accès portable/personnel) par Bluetooth dans le téléphone.
- Cherchez le téléphone parmi les unités Bluetooth.
 - > Une liste des unités Bluetooth disponibles apparaît.

- Sélectionnez le nom de la voiture sur le téléphone.
- Vérifiez que le code indiqué dans la voiture correspond à celui de l'unité externe. Si c'est le cas, validez sur les deux unités.
- Sur le téléphone, choisissez si vous voulez accepter ou refuser les options relatives aux contacts et messages du téléphone.

i NOTE

- Pour certains téléphones, la fonction de message doit être activée.
- Tous les téléphones ne sont pas intégralement compatibles et n'afficheront donc pas tous les contacts et messages dans la voiture.

i NOTE

En cas de mise à jour du système d'exploitation du téléphone, l'association risque d'être annulée. Il vous suffit alors de supprimer le téléphone dans la voiture puis de créer une nouvelle association.

Téléphones compatibles

De nombreux téléphones sur le marché sont équipés de la technologie sans fil Bluetooth mais tous ne sont pas compatibles avec la voiture. Pour la compatibilité, consultez le site support.volvocars.com.

Informations associées

- Téléphone (p. 433)
- Connecter/déconnecter à partir du téléphone (p. 436)
- Paramètres pour Bluetooth (p. 442)
- Gérer les appels téléphoniques (p. 436)
- Gérer les messages (p. 438)

Connecter/déconnecter à partir du téléphone

Connecter, changer ou déconnecter un téléphone associé.

Connexion automatique du téléphone

1. Activez la fonction Bluetooth ainsi que le partage de réseau (point d'accès portable/personnel) du téléphone avant de mettre la position de contact I.
2. Mettez la position de contact I (ou plus).
 - > Le téléphone se connecte.

Connexion manuelle du téléphone

1. Activez la fonction Bluetooth et le partage de réseau (point d'accès portable/personnel) du téléphone.
2. Ouvrez la vue secondaire du téléphone et appuyez sur **Changer téléphone**.
 - > Une liste des unités Bluetooth disponibles apparaît.
3. Appuyez sur le nom du téléphone que vous souhaitez associer.
 - > Le téléphone se connecte.

Déconnecter le téléphone

- Désactivez la fonction Bluetooth du téléphone.



Lorsque le téléphone est hors de portée de la voiture, il est automatiquement déconnecté. Si la déconnexion a lieu pendant une conversation

téléphonique, vous pouvez la poursuivre avec le téléphone.

Changer de téléphone

1. Ouvrez la vue secondaire Téléphone.
2. Appuyez sur **Changer**  .
 - > Une liste des unités Bluetooth disponibles apparaît.
3. Appuyez sur le téléphone à connecter.

Supprimer un téléphone

1. Ouvrez la vue secondaire Téléphone.
2. Appuyez sur **Paramètres**  **Communication**  **Bluetooth**.
 - > Une liste des unités Bluetooth associées apparaît.
3. Appuyez sur le téléphone à supprimer.
4. Appuyez sur **Retirer l'appareil** et confirmez le choix.
 - > Le téléphone concerné n'est plus associé à la voiture.

Informations associées

- Téléphone (p. 433)
- Connecter le téléphone (p. 434)
- Paramètres pour le téléphone (p. 439)
- Paramètres pour Bluetooth (p. 442)
- Positions de contact (p. 366)

Gérer les appels téléphoniques

Traitement des appels dans la voiture pour un téléphone relié par Bluetooth

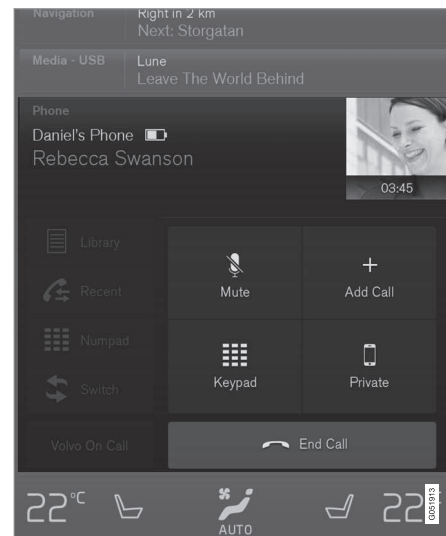

Appeler

1. Ouvrez la vue secondaire Téléphone.

2. Vous pouvez passer un appel depuis l'historique, avec le clavier pour composer un numéro ou par le biais de la liste de contacts. Avec la liste de contacts, vous pouvez chercher ou parcourir. Appuyez sur  dans la liste de contacts pour placer un contact dans vos **Favoris**.
3. Appuyez sur **Appeler** ou .
4. Appuyez sur **Raccrocher** pour terminer un appel.

Vous pouvez aussi appeler à partir de l'historique des appels dans le menu d'application accessible avec les commandes au volant droites .

Appeler plusieurs personnes

Pendant un appel:

1. Appuyez sur **Ajouter un appel**.
2. Vous pouvez passer un appel depuis l'historique ou par le biais de la liste de contacts.
3. Appuyez sur une ligne de l'historique d'appels ou sur  du contact dans la liste.
4. Appeler sur **Perm.appel** pour alterner entre vos interlocuteurs.
5. Appuyez sur **Raccrocher** pour terminer un appel en cours.

Appeler en conférence

Pendant un appel avec plusieurs personnes :

1. Appuyez sur **Rass. appels** pour réunir tous les appels en cours.
2. Appuyez sur **Raccrocher** pour terminer un appel.

Appel entrant

Les appels entrants s'affichent sur l'écran conducteur et sur l'écran central. Gérez l'appel avec les commandes au volant droites ou l'écran central.

1. Appuyez sur **Répondre/Refuser**.
2. Appuyez sur **Raccrocher** pour terminer un appel.

Appel entrant pendant une conversation

1. Appuyez sur **Répondre/Refuser**.
2. Appuyez sur **Raccrocher** pour terminer un appel.

Appel privé

- Durant l'appel en cours, appuyez sur **Appel privé** et choisissez :
 - **Passer sur téléphone portable** - la fonction mains libres est désactivée et l'appel se poursuit sur le téléphone mobile.
 - **Conducteur uniquement** - le microphone du plafonnier côté passager se désactive et l'appel se poursuit avec le mode mains libres de la voiture.

Informations associées

- Téléphone (p. 433)
- Commande vocale pour le téléphone (p. 119)
- Utiliser le menu d'applications sur l'écran conducteur (p. 108)
- Utiliser le clavier de l'écran central (p. 50)
- Paramètres pour le téléphone (p. 439)

Gérer les messages

Traitement des messages dans la voiture pour un téléphone relié par Bluetooth

Pour certains téléphones, la fonction de message doit être activée et tous les téléphones mobiles ne sont pas entièrement compatibles (impossibilité d'afficher les contacts et les messages dans la voiture). Pour la compatibilité, consultez le site support.volvocars.com.

Lire des messages sur l'écran central

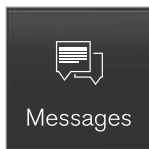
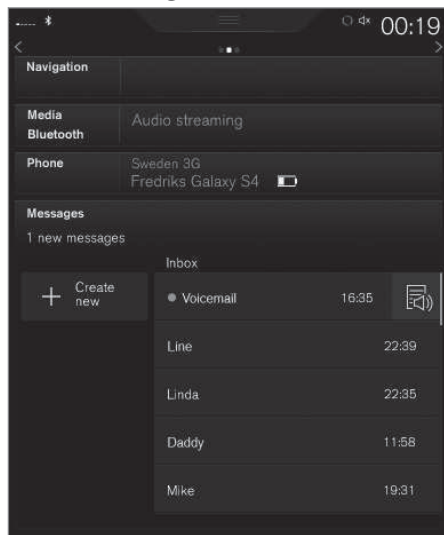

1. Dans la vue Applications, appuyez sur **Messages** pour l'ouvrir.
2. Appuyez sur **Affichage** pour lire le message, ou appuyez sur le message à lire.

Lire un nouveau message sur l'écran conducteur

Le message texte n'apparaît que sur l'écran conducteur si l'option a été choisie. Référez-vous à la section "Paramètres pour les messages texte".

- Appuyez sur la flèche vers le bas des commandes au volant pour lire le message.

Pour obtenir la lecture du message, choisissez **Affichage** avec les commandes au volant.

Envoyer un message

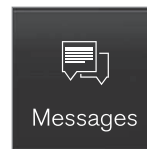

1. Dans la vue Applications, appuyez sur **Messages** pour l'ouvrir.
2.
 - Répondre à un message - appuyez sur le contact à qui vous souhaitez répondre puis appuyez sur **Répondre**.
 - Créer un nouveau message - appuyez sur **Cr. nouveau** → **+**. Sélectionnez le contact ou saisissez le numéro.
3. Écrivez votre message.
4. Appuyez sur **Envoyer**.

Notification de message

Pour les paramètres de notification, référez-vous à la section "Paramètres pour les messages texte".

Informations associées

- Téléphone (p. 433)
- Paramètres pour les messages texte (p. 439)
- Paramètres pour le téléphone (p. 439)

- Commande vocale pour le téléphone (p. 119)
- Utiliser le clavier de l'écran central (p. 50)

Paramètres pour le téléphone

Paramètres pour un téléphone connecté.

Téléphone

1. Appuyez sur **Paramètres** dans la Vue principale.
2. Appuyez sur **Communication** → **Téléphone** et choisissez les paramètres :
 - **Sonneries** - permet de choisir la sonnerie. Il est possible d'utiliser les sonneries du téléphone ou de la voiture. Certains téléphones ne sont pas entièrement compatibles, auquel cas il n'est pas possible d'utiliser les sonneries du téléphone dans la voiture. Pour la compatibilité, consultez le site support.volvocars.com.
 - **Ordre de tri des contacts** - permet de choisir l'ordre de classement de la liste de contacts.

Pour les notifications d'appel sur l'affichage tête haute*, référez-vous à la section "Affichage tête haute".

Informations associées

- Paramètres pour les messages texte (p. 439)
- Paramètres pour Bluetooth (p. 442)
- Téléphone (p. 433)
- Connecter le téléphone (p. 434)
- Affichage Head-up* (p. 114)

Paramètres pour les messages texte

Paramètres pour les messages texte d'un téléphone connecté.

Message

1. Appuyez sur **Paramètres** dans la Vue principale.
2. Appuyez sur **Communication** → **Messages texte** et choisissez les paramètres :
 - **Notification dans l'écran central** - permet d'afficher les notifications de messages dans le champ de statut de l'écran central.
 - **Notif. dans le combiné d'instruments** - permet d'afficher les notifications sur l'écran conducteur. Avec les notifications sur l'écran conducteur activées, vous pouvez gérer les messages reçus avec les commandes au volant droites.
 - **Effet sonore de message** - permet de choisir le signal des messages reçus.

Informations associées

- Téléphone (p. 433)
- Connecter le téléphone (p. 434)
- Gérer les messages (p. 438)
- Paramètres pour le téléphone (p. 439)

Voiture connectée

Une voiture connectée permet d'utiliser une radio internet et d'autres services de musique grâce à des applications, un contact avec votre concessionnaire dans la voiture et les téléchargements de logiciels.

La voiture est connectée par Bluetooth, Wi-Fi ou un câble branché au port USB ou avec le modem intégré de la voiture*.

Lorsque la voiture est connectée, il est possible de partager le réseau (point d'accès Wi-Fi) pour permettre à d'autres unités de bénéficier de la connexion à Internet³.

Le statut de connexion est indiqué par un symbole dans le champ de statut de l'écran central.



³ Ne concerne pas la connexion avec Wi-Fi.

Informations associées

- Connecter la voiture (p. 440)
- Applis (p. 445)
- Prendre un rendez-vous pour un entretien ou une réparation (p. 484)
- Mises à jour système (p. 487)
- Volvo ID (p. 20)
- Symboles sur le champ de statut de l'écran central (p. 46)
- Partager Internet via un point d'accès Wi-Fi (p. 442)

Connecter la voiture

La voiture est connectée au téléphone par Bluetooth, Wi-Fi ou un câble branché au port USB ou avec le modem intégré de la voiture*.

Le téléphone mobile et votre opérateur doivent permettre le partage de réseau (partage de connexion internet) et votre abonnement doit inclure le transfert de données.

i NOTE

L'utilisation d'Internet implique le transfert de données et, par conséquent, des frais qui seront facturés.

L'activation de l'itinérance (roaming) peut entraîner des frais supplémentaires.

Contactez votre opérateur de téléphonie mobile pour connaître les tarifs de transfert de données.

Veuillez lire les **conditions de services** et **politiques de confidentialité** sur la page support.volvocars.com avant d'appeler.

Connecter par Bluetooth

Référez-vous à la section Associer un téléphone.

Connecter par Wi-Fi



1. Activez le partage de réseau (point d'accès portable/personnel) dans le téléphone mobile.
2. Appuyez sur **Paramètres** dans la Vue principale.
3. Appuyez sur **Communication** → **WiFi**.
4. Pour activer/désactiver la fonction, cochez/décochez la case de Wi-Fi.
5. Appuyez sur le nom du réseau auquel vous souhaitez vous connecter.
6. Indiquez le mot de passe du réseau.
7. Si une autre connexion a été utilisée précédemment, confirmez le changement de connexion.
 - > La voiture se connecte alors au réseau.

Lorsqu'un téléphone a été relié à la voiture, il est sauvegardé pour une utilisation ultérieure. Lorsque le nombre maximal de sauvegardes (50) est atteint, la première connexion s'efface. Pour afficher la liste des réseaux enregistrés ou effa-

cer manuellement les réseaux enregistrés, appuyez sur **Paramètres** → **WiFi** → **Réseaux sauvegardés**.

Pour les conditions de connexion au réseau, référez-vous à la section "Technique et sécurité pour le Wi-Fi".

Connecter par un câble au port USB

1. Connectez le téléphone à l'aide d'un câble au port USB de la voiture situé dans le compartiment de rangement de la console de tunnel.
2. Activez le partage de réseau par USB dans le téléphone mobile.
3. Si une autre connexion a été utilisée précédemment, confirmez le changement de connexion.
 - > La voiture se connecte alors au réseau.

Connecter avec le modem de la voiture*⁵

En cas de connexion avec le modem de la voiture, les services Volvo On Call utiliseront cette connexion.

1. Placez une carte SIM dans le support.

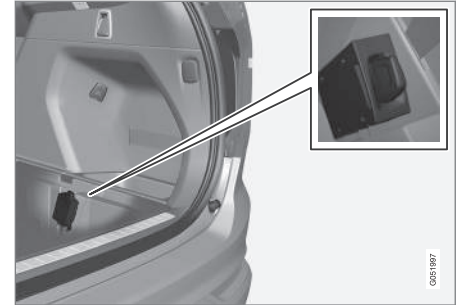

2. Appuyez sur **Paramètres** dans la Vue principale.
3. Appuyez sur **Communication** → **Connexion du véhicule**.
4. Pour activer/désactiver la fonction, cochez/décochez la case de **Connexion du véhicule**.
5. Si une autre connexion a été utilisée précédemment, confirmez le changement de connexion.
6. Saisissez le code PIN de la carte SIM.
 - > La voiture se connecte alors au réseau.

⁵ Voitures avec Volvo On Call uniquement.

Informations associées

- Voiture connectée (p. 440)
- Connecter le téléphone (p. 434)
- Symboles sur le champ de statut de l'écran central (p. 46)
- Supprimer un réseau Wi-Fi (p. 444)
- Technique et sécurité pour le Wi-Fi (p. 444)
- Connexion absente ou de mauvaise qualité (p. 443)
- Paramètres du modem de voiture* (p. 444)
- Paramètres pour Bluetooth (p. 442)

Paramètres pour Bluetooth

Paramètres pour un téléphone connecté par Bluetooth.

Bluetooth

1. Appuyez sur **Paramètres** dans la Vue principale.
2. Appuyez sur **Communication → Bluetooth** et choisissez les paramètres :

- **Appareils jumelés** - permet d'afficher une liste des unités connectées/associées.

Retirer l'appareil

- permet de supprimer une unité associée.

Services autorisés pour cet appareil

- permet de choisir si les images doivent être affichées.

- **Connexion Internet** - permet de se connecter à Internet via la liaison Bluetooth d'une unité.
- **Ajouter un appareil** - permet de lancer l'association d'une nouvelle unité.

Informations associées

- Voiture connectée (p. 440)
- Téléphone (p. 433)
- Connecter le téléphone (p. 434)
- Lecteur multimédia (p. 424)

Partager Internet via un point d'accès Wi-Fi

Lorsque la voiture est connectée, il est possible de partager le réseau pour permettre à d'autres unités de bénéficier de la connexion à Internet.⁷

L'opérateur réseau (la carte SIM) doit permettre le partage de réseau (partage de connexion internet).

1. Appuyez sur **Paramètres** dans la Vue principale.
2. Appuyez sur **Communication → Hotspot Wi-Fi**.
3. Appuyez sur **Nom du réseau** et nommer le partage de réseau.
4. Appuyez sur **Mot de passe** et choisissez un mot de passe que vous devrez ensuite saisir dans les unités connectées.
5. Appuyez sur **Bande de fréquences** et sélectionnez la fréquence sur laquelle le partage de réseau transmettra les données. Veuillez noter que le choix de la bande de fréquence n'est pas disponible sur tous les marchés.
6. Pour activer/désactiver la fonction, cochez/décochez la case de **Hotspot Wi-Fi**.

⁷ Ne concerne pas la connexion avec Wi-Fi.

7. Si le Wi-Fi a été auparavant utilisé comme source - confirmer le choix de changer de connexion.
- > Des unités extérieures peuvent maintenant se connecter au partage de réseau (point d'accès Wi-Fi) de la voiture.

i NOTE

L'activation d'un point d'accès Wi-Fi peut entraîner des frais supplémentaires qui seront facturés par votre opérateur.

Contactez votre opérateur de téléphonie mobile pour connaître les tarifs de transfert de données.

Le statut de connexion est indiqué par un symbole dans le champ de statut de l'écran central.

Appuyez sur **Appareils branchés** pour voir la liste des unités connectées actuellement.

Informations associées

- Voiture connectée (p. 440)
- Technique et sécurité pour le Wi-Fi (p. 444)
- Symboles sur le champ de statut de l'écran central (p. 46)
- Connexion absente ou de mauvaise qualité (p. 443)

Connexion absente ou de mauvaise qualité

Facteurs influents sur le réseau.

La quantité de données transférée dépend des services et des applications utilisées dans la voiture. Le streaming audio, par exemple, implique le transfert d'une grande quantité de données nécessitant une bonne connexion et un signal fort.

Téléphone mobile vers la voiture

Le débit de la connexion peut varier en fonction de l'emplacement du téléphone mobile dans la voiture. Placez le téléphone mobile plus près de l'écran central pour améliorer la puissance du signal. Assurez-vous qu'aucun élément perturbant ne se trouve entre les deux.

Téléphone mobile vers l'opérateur réseau

La vitesse sur le réseau de téléphonie mobile dépend de la couverture à l'endroit où vous vous trouvez. La couverture peut être dégradée par exemple dans des tunnels, à proximité d'une montagne, dans des vallées profondes ou dans un bâtiment. La vitesse dépend également de votre abonnement.

i NOTE

En cas de problèmes avec le transfert de données, contactez votre opérateur de téléphonie mobile.

Informations associées

- Voiture connectée (p. 440)
- Connecter la voiture (p. 440)

Supprimer un réseau Wi-Fi

Suppression d'un réseau qui ne sera plus utilisé.

1. Appuyez sur **Paramètres** dans la Vue principale.
2. Appuyez sur **WiFi → Réseaux sauvegardés**.
3. Appuyez sur **Oubli** pour le réseau à supprimer.
4. Confirmez votre choix.
 - > La voiture ne se connectera alors plus à ce réseau.

Supprimer tous les réseaux mémorisés

Vous pouvez supprimer tous les réseaux simultanément par une réinitialisation à la configuration usine. Veuillez noter que toutes les données utilisateur ainsi que les paramètres système seront alors initialisés aux paramètres par défaut.

Informations associées

- Voiture connectée (p. 440)
- Connecter la voiture (p. 440)
- Initialiser les réglages de la vue Paramètres (p. 178)

Technique et sécurité pour le Wi-Fi

Types de réseaux auxquels il est possible de se connecter.

Il n'est possible de se connecter qu'aux réseaux de types suivants :

- Fréquence - 2,4 ou 5 GHz⁸.
- Standards - 802.11 a/b/g/n.
- Classe de sécurité - WPA2-AES-CCMP.

Le système Wi-Fi de la voiture est conçu pour gérer les unités Wi-Fi dans la voiture.

Si plusieurs unités utilisent cette fréquence, les performances risquent d'être dégradées.

Informations associées

- Voiture connectée (p. 440)
- Connecter la voiture (p. 440)
- Partager Internet via un point d'accès Wi-Fi (p. 442)
- Connexion absente ou de mauvaise qualité (p. 443)

Paramètres du modem de voiture*⁹

La voiture est équipée d'un modem qui peut être utilisé pour connecter la voiture à Internet. Il est également possible de partager la connexion internet par Wi-Fi.

1. Appuyez sur **Paramètres** dans la Vue principale.
2. Appuyez sur **Communication → Connexion du véhicule** et choisissez les paramètres :
 - **Connexion du véhicule** - pour choisir le modem de la voiture comme mode de connexion.
 - **Utilisation des données** - appuyez sur **Réinit** pour initialiser le compteur de données reçues/envoyées.
 - **Réseau**

⁸ La sélection de la fréquence n'est pas disponible pour tous les marchés.

⁹ Voitures avec Volvo On Call uniquement.

Sélectionner

l'opérateur - pour choisir la sélection automatique ou manuelle de l'opérateur réseau.

Itinérance de

données Si la case est cochée, le modem de voiture tentera de se connecter à Internet lorsque la voiture se trouve à l'étranger, hors du réseau domestique. Veuillez noter que cette fonction peut entraîner des frais élevés. Contrôler vos conditions d'itinérance concernant le trafic de données à l'étranger auprès de votre opérateur.

- **PIN de carte SIM**

Changer

PIN - 4 chiffres au maximum peuvent être saisis.

Désactiver

PIN - pour choisir si le code PIN est requis pour accéder à la carte SIM.

- **Envoyer code de requête** - utilisé par exemple pour charger ou contrôler le solde de la carte prépayée. Cette fonction dépend de l'opérateur.

Informations associées

- Voiture connectée (p. 440)
- Partager Internet via un point d'accès Wi-Fi (p. 442)

Applis

Les applications sont des programmes utilisés pour commander certaines fonctions de la voiture.

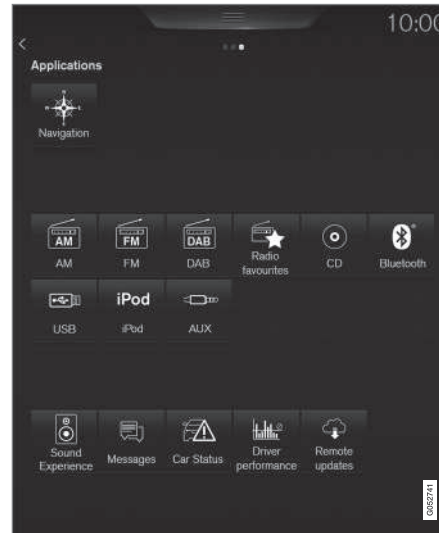

Vue Application.

Certaines applications fondamentales sont toujours disponibles. D'autres peuvent être téléchargées. Les applications disponibles au téléchargement varient, mais il peut s'agir par ex. de la radio sur Internet et de services musicaux.

Certaines applications ne peuvent être utilisées que si la voiture est connectée à Internet.

- Appuyez sur une application dans le menu d'applications pour la lancer.

Informations associées

- Voiture connectée (p. 440)
- Télécharger, mettre à jour et désinstaller des applications (p. 446)
- Modifier les paramètres dans différents types d'application (p. 183)

Télécharger, mettre à jour et désinstaller des applications

Télécharger de nouvelles applications, maintenir les applications existantes à jour et désinstaller des applications.

NOTE

Le téléchargement de données peut avoir un impact sur d'autres services employant le transfert de données comme la radio internet par exemple. Si l'effet sur les autres services est gênant, il est possible d'interrompre le téléchargement. Il est aussi possible de désactiver ou d'interrompre d'autres services.



Les applications sont gérées avec **Service de mise à jour à distance** dans la vue Applications.

Pour pouvoir télécharger, mettre à jour ou désinstaller les applications, la voiture doit être connectée.

Télécharger une application

1. Ouvrez l'application **Service de mise à jour à distance**.

2. Sélectionnez **Explorer** pour ouvrir une liste des applications disponibles mais pas installées dans la voiture. Appuyez sur la ligne d'une application pour développer la liste et obtenir plus d'informations concernant le programme.
3. Sélectionnez **Installer** pour lancer le téléchargement de l'application souhaitée.
 - > Pendant l'installation, sa progression est indiquée.

Si un téléchargement n'est pas disponible pour le moment, un message s'affiche. L'application restera dans la liste et vous pourrez essayer de l'installer à nouveau.

Interrompre un téléchargement

- Appuyez sur **Annuler** pour interrompre un téléchargement en cours.

Veillez noter que seuls les téléchargements peuvent être interrompus. Une fois l'installation lancée, elle ne peut pas être interrompue.

Mettre à jour les applications

Si une application est utilisée pendant sa mise à jour, elle redémarrera après l'installation.

Mettre à jour toutes les applications

1. Ouvrez l'application **Service de mise à jour à distance**.
2. Sélectionnez **Tout installer**.
 - > La mise à jour commence.

Mettre à jour certaines applications

1. Ouvrez l'application **Service de mise à jour à distance**.
2. Sélectionnez **Mises à jour d'application** pour ouvrir une liste des mises à jour disponibles.
3. Cherchez l'application souhaitée et sélectionnez **Installer**.
 - > La mise à jour commence.

Désinstaller une application

Une application en cours d'utilisation doit être fermée pour permettre la désinstallation.

1. Ouvrez l'application **Service de mise à jour à distance**.
2. Sélectionnez **Mises à jour d'application** pour ouvrir une liste des applications installées.
3. Cherchez l'application souhaitée et sélectionnez **Désins** pour lancer la désinstallation de cette application.
 - > Une fois l'application désinstallée, elle disparaît de la liste.

Informations associées

- Voiture connectée (p. 440)
- Radio (p. 419)
- Lecteur multimédia (p. 424)
- Mises à jour système (p. 487)
- Mises à jour à distance (p. 487)

Contrat de licence pour le système audio et multimédia

Une licence est un contrat permettant d'exercer une certaine activité ou de bénéficier de certains droits conformément aux conditions énoncées dans le contrat. Les textes qui suivent constituent les accords passés par Volvo avec les fabricants/développeurs. La plupart de ces textes sont rédigés en anglais.

Bowers & Wilkins



Bowers & Wilkins et B&W sont des marques de B&W Group Ltd. Nautilus est une marque de B&W Group Ltd. Kevlar est une marque déposée de DuPont.

Dirac Unison®



Dirac Unison optimise les haut-parleurs en fréquence, temps et espace pour la meilleure intégration des basses possible et une plus grande clarté. La technologie permet également une reproduction fidèle des caractéristiques acoustiques de salles de concert spécifiques. Grâce aux algorithmes avancés, Dirac Unison contrôle numériquement tous les haut-parleurs sur la base de mesures acoustiques de haute précision. Tel un chef d'orchestre, Dirac Unison garantit des haut-parleurs à l'unisson.

DivX®



DivX®, DivX Certified® et les logos associés sont des marques déposées de Rovi Corporation ou de leurs filiales et sont utilisés sous licence.

À propos de DIVX VIDEO: DivX® est un format vidéo créé par DivX, LLC, une filiale de Rovi Corporation. Cette unité est officiellement certifiée DivX® et a subi des tests pour garantir qu'elle peut lire des DivX video. Visitez le site www.divx.com pour obtenir de plus amples informations et télécharger des outils logiciels pour convertir les fichiers au format DivX video.

SUR LA VIDEO A LA DEMANDE DIVX : Cette unité certifiée DivX Certified® doit être enregistrée pour permettre la lecture de films DivX en vidéo à la demande (VOD). Recherchez le code d'enregistrement en localisant la section DivX VOD dans le menu de paramétrage de l'unité. Ouvrez la page vod.divx.com pour obtenir plus d'informations et terminer l'enregistrement.

Numéro de brevet

Protégé par un ou plusieurs des brevets suivants aux États-Unis : 7,295,673; 7,460,668; 7,515,710; 7,519,274

Gracenote®



Certains éléments bénéficient de droits d'auteur © par Gracenote ou ses fournisseurs.

Gracenote, le logo Gracenote, "Powered by Gracenote" et Gracenote MusicID sont des marques protégées et/ou appartenant à Gracenote, Inc. aux États-Unis et/ou autres pays.

Contrat Gracenote® avec l'utilisateur final

Ce programme ou cette unité contient un logiciel de Gracenote, Inc. à Emeryville, Californie, USA ("Gracenote"). Le logiciel de Gracenote ("logiciel Gracenote") active ce programme d'identification des disques et/ou des fichiers et assure la récupération des informations relatives à la musique : nom, artiste, plage et titre ("données Gracenote") à partir de serveurs en ligne ou de bases de données intégrées (formant ensemble les "serveurs Gracenote") et l'exécution d'autres opérations. Vous n'êtes autorisé à utiliser les données Gracenote qu'en conformité des fonctions prévues en tant qu'utilisateur final pour ce programme ou cette unité.

Vous vous engagez à n'utiliser les données Gracenote, le logiciel Gracenote et les serveurs Gracenote que pour votre usage personnel et non à des fins commerciales. Vous vous engagez à ne pas céder, copier, transférer ni transmettre ce logiciel Gracenote ou les données Gracenote à un tiers. **VOUS VOUS ENGAGEZ À NE PAS UTILISER LES DONNÉES GRACENOTE, LE LOGICIEL GRACENOTE NI LES SERVEURS GRACENOTE À D'AUTRES FINS QUE CELLES EXPRESSÉMENT MENTIONNÉES DANS CET ACCORD.**

Vous reconnaissez que votre droit, non-exclusif, à l'usage des données Gracenote, du logiciel Gracenote et des serveurs Gracenote sera annulé en cas de non-respect de ces règles. À la fin de la validité de votre licence, vous vous engagez à cesser toute utilisation des données Gracenote, du logiciel Gracenote et des serveurs Gracenote. Gracenote possède les droits exclusifs sur les données Gracenote, le logiciel Gracenote et les serveurs Gracenote, droits de propriété inclus. En aucun cas, Gracenote ne sera tenu à un dédommagement économique pour les informations que vous mettez à disposition. Vous acceptez que Gracenote, Inc. puisse appliquer sur vous les droits de la société décrits dans cet accord, directement en son nom propre.

Le service de Gracenote utilise un dispositif d'identification unique pour la documentation des requêtes, à des fins statistiques. L'objectif d'un identifiant numérique attribué de façon aléatoire

est de permettre au service de Gracenote de comptabiliser les requêtes sans dévoiler votre identité. Vous trouverez plus de précisions concernant la politique de confidentialité de Gracenote pour le service de Gracenote sur le site internet.

La licence du logiciel Gracenote et de tous les éléments inclus dans les données Gracenote est pourvue en l'état. Gracenote n'apporte aucune garantie ni aucun engagement (expressément ou sous-entendu) concernant l'exactitude des données Gracenote stockées sur les serveurs Gracenote. Gracenote se réserve le droit de supprimer les données des serveurs Gracenote ou de modifier les catégories de données pour une raison quelconque si Gracenote l'estime nécessaire. Aucune garantie n'est fournie quant à la fiabilité du logiciel Gracenote et des serveurs Gracenote ni que ceux-ci fonctionneront sans interruption. Gracenote n'est pas tenu de fournir les catégories ou types de données récents, améliorés ou supplémentaires que Gracenote traitera à l'avenir et la société se réserve le droit d'interrompre ses services à tout moment.

GRACENOTE NE S'ENGAGE À AUCUNE GARANTIE, EXPRESSE OU SOUS-ENTENDUE, QUANT AUX GARANTIES SOUS-ENTENDUES EN TERMES DE VENTES, ADAPTATION À UNE FIN PARTICULIÈRE, PROPRIÉTÉ ET NON-VIOLATION DES DROITS D'AUTEUR (LISTE NON EXHAUSTIVE). GRACENOTE NE PEUT GARANTIR L'EXACTITUDE DES RÉSULTATS OBTENUS

LORS DE L'UTILISATION DU LOGICIEL GRACENOTE OU DES SERVEURS GRACENOTE. GRACENOTE NE POURRA, EN AUCUN CAS, ÊTRE TENU RESPONSABLE DES DOMMAGES OU PERTES ÉCONOMIQUES OU DE REVENUS SUITE À CETTE UTILISATION.

© Gracernote, Inc. 2009

Sensus software

This software uses parts of sources from clib2 and Prex Embedded Real-time OS - Source (Copyright (c) 1982, 1986, 1991, 1993, 1994), and Quercus Robusta (Copyright (c) 1990, 1993), The Regents of the University of California. All or some portions are derived from material licensed to the University of California by American Telephone and Telegraph Co. or Unix System Laboratories, Inc. and are reproduced herein with the permission of UNIX System Laboratories, Inc. Redistribution and use in source and binary forms, with or without modification, are permitted provided that the following conditions are met: Redistributions of source code must retain the above copyright notice, this list of conditions and the following disclaimer. Redistributions in binary form must reproduce the above copyright notice, this list of conditions and the following disclaimer in the documentation and/or other materials provided with the distribution. Neither the name of the <ORGANIZATION> nor the names of its contributors may be used to endorse or promote

products derived from this software without specific prior written permission. THIS SOFTWARE IS PROVIDED BY THE COPYRIGHT HOLDERS AND CONTRIBUTORS "AS IS" AND ANY EXPRESS OR IMPLIED WARRANTIES, INCLUDING, BUT NOT LIMITED TO, THE IMPLIED WARRANTIES OF MERCHANTABILITY AND FITNESS FOR A PARTICULAR PURPOSE ARE DISCLAIMED. IN NO EVENT SHALL THE COPYRIGHT OWNER OR CONTRIBUTORS BE LIABLE FOR ANY DIRECT, INDIRECT, INCIDENTAL, SPECIAL, EXEMPLARY, OR CONSEQUENTIAL DAMAGES (INCLUDING, BUT NOT LIMITED TO, PROCUREMENT OF SUBSTITUTE GOODS OR SERVICES; LOSS OF USE, DATA, OR PROFITS; OR BUSINESS INTERRUPTION) HOWEVER CAUSED AND ON ANY THEORY OF LIABILITY, WHETHER IN CONTRACT, STRICT LIABILITY, OR TORT (INCLUDING NEGLIGENCE OR OTHERWISE) ARISING IN ANY WAY OUT OF THE USE OF THIS SOFTWARE, EVEN IF ADVISED OF THE POSSIBILITY OF SUCH DAMAGE.

This software is based in part on the work of the Independent JPEG Group.

This software uses parts of sources from "libtess". The Original Code is: OpenGL Sample Implementation, Version 1.2.1, released January 26, 2000, developed by Silicon Graphics, Inc. The Original Code is Copyright (c) 1991-2000 Silicon Graphics, Inc. Copyright in any portions created by third parties is as indicated elsewhere herein.

All Rights Reserved. Copyright (C) [1991-2000] Silicon Graphics, Inc. All Rights Reserved. Permission is hereby granted, free of charge, to any person obtaining a copy of this software and associated documentation files (the "Software"), to deal in the Software without restriction, including without limitation the rights to use, copy, modify, merge, publish, distribute, sublicense, and/or sell copies of the Software, and to permit persons to whom the Software is furnished to do so, subject to the following conditions: The above copyright notice including the dates of first publication and either this permission notice or a reference to <http://oss.sgi.com/projects/FreeB/> shall be included in all copies or substantial portions of the Software. THE SOFTWARE IS PROVIDED "AS IS", WITHOUT WARRANTY OF ANY KIND, EXPRESS OR IMPLIED, INCLUDING BUT NOT LIMITED TO THE WARRANTIES OF MERCHANTABILITY, FITNESS FOR A PARTICULAR PURPOSE AND NONINFRINGEMENT. IN NO EVENT SHALL SILICON GRAPHICS, INC. BE LIABLE FOR ANY CLAIM, DAMAGES OR OTHER LIABILITY, WHETHER IN AN ACTION OF CONTRACT, TORT OR OTHERWISE, ARISING FROM, OUT OF OR IN CONNECTION WITH THE SOFTWARE OR THE USE OR OTHER DEALINGS IN THE SOFTWARE. Except as contained in this notice, the name of Silicon Graphics, Inc. shall not be used in advertising or otherwise to promote the sale, use or other dealings in this Software

without prior written authorization from Silicon Graphics, Inc.

This software is based in parts on the work of the FreeType Team.

This software uses parts of SSLeay Library: Copyright (C) 1995-1998 Eric Young (eay@cryptsoft.com). All rights reserved

Linux software

This product contains software licensed under GNU General Public License (GPL) or GNU Lesser General Public License (LGPL), etc.

You have the right of acquisition, modification, and distribution of the source code of the GPL/LGPL software.

You may download Source Code from the following website at no charge: http://www.embedded-carmultimedia.jp/linux/oss/download/TVM_8351_013

The website provides the Source Code "As Is" and without warranty of any kind.

By downloading Source Code, you expressly assume all risk and liability associated with downloading and using the Source Code and complying with the user agreements that accompany each Source Code.

Please note that we cannot respond to any inquiries regarding the source code.

camellia:1.2.0

Copyright (c) 2006, 2007

NTT (Nippon Telegraph and Telephone Corporation). All rights reserved.

Redistribution and use in source and binary forms, with or without modification, are permitted provided that the following conditions are met:

1. Redistributions of source code must retain the above copyright notice, this list of conditions and the following disclaimer as the first lines of this file unmodified.
2. Redistributions in binary form must reproduce the above copyright notice, this list of conditions and the following disclaimer in the documentation and/or other materials provided with the distribution.

THIS SOFTWARE IS PROVIDED BY NTT "AS IS" AND ANY EXPRESS OR IMPLIED WARRANTIES, INCLUDING, BUT NOT LIMITED TO, THE IMPLIED WARRANTIES OF MERCHANTABILITY AND FITNESS FOR A PARTICULAR PURPOSE ARE DISCLAIMED. IN NO EVENT SHALL NTT BE LIABLE FOR ANY DIRECT, INDIRECT, INCIDENTAL, SPECIAL, EXEMPLARY, OR CONSEQUENTIAL DAMAGES (INCLUDING, BUT NOT LIMITED TO, PROCUREMENT OF SUBSTITUTE GOODS OR SERVICES; LOSS OF USE, DATA, OR PROFITS; OR BUSINESS INTERRUPTION) HOWEVER CAUSED AND ON ANY THEORY OF LIABILITY, WHETHER IN CONTRACT, STRICT LIABILITY,

OR TORT (INCLUDING NEGLIGENCE OR OTHERWISE) ARISING IN ANY WAY OUT OF THE USE OF THIS SOFTWARE, EVEN IF ADVISED OF THE POSSIBILITY OF SUCH DAMAGE.

Unicode: 5.1.0

COPYRIGHT AND PERMISSION NOTICE

Copyright c 1991-2013 Unicode, Inc. All rights reserved. Distributed under the Terms of Use in <http://www.unicode.org/copyright.html>.

Permission is hereby granted, free of charge, to any person obtaining a copy of the Unicode data files and any associated documentation (the "Data Files") or Unicode software and any associated documentation (the "Software") to deal in the Data Files or Software without restriction, including without limitation the rights to use, copy, modify, merge, publish, distribute, and/or sell copies of the Data Files or Software, and to permit persons to whom the Data Files or Software are furnished to do so, provided that (a) the above copyright notice(s) and this permission notice appear with all copies of the Data Files or Software, (b) both the above copyright notice(s) and this permission notice appear in associated documentation, and (c) there is clear notice in each modified Data File or in the Software as well as in the documentation associated with the Data File(s) or Software that the data or software has been modified.

THE DATA FILES AND SOFTWARE ARE PROVIDED "AS IS", WITHOUT WARRANTY OF ANY KIND, EXPRESS OR IMPLIED, INCLUDING BUT NOT LIMITED TO THE WARRANTIES OF MERCHANTABILITY, FITNESS FOR A PARTICULAR PURPOSE AND NONINFRINGEMENT OF THIRD PARTY RIGHTS. IN NO EVENT SHALL THE COPYRIGHT HOLDER OR HOLDERS INCLUDED IN THIS NOTICE BE LIABLE FOR ANY CLAIM, OR ANY SPECIAL INDIRECT OR CONSEQUENTIAL DAMAGES, OR ANY DAMAGES WHATSOEVER RESULTING FROM LOSS OF USE, DATA OR PROFITS, WHETHER IN AN ACTION OF CONTRACT, NEGLIGENCE OR OTHER TORTIOUS ACTION, ARISING OUT OF OR IN CONNECTION WITH THE USE OR PERFORMANCE OF THE DATA FILES OR SOFTWARE.

Except as contained in this notice, the name of a copyright holder shall not be used in advertising or otherwise to promote the sale, use or other dealings in these Data Files or Software without prior written authorization of the copyright holder.

Déclaration de conformité du module Bluetooth®

Declaration of Conformity

Mitsubishi Electric Corporation Sanda Works
2-3-33, Miwa, Sanda-city, Hyogo, 669-1513 Japan

We declare, at our sole responsibility, that the following product conforms to the Essential Requirements of the Radio and Telecommunications Terminal Equipment Directive 1999/5/EC in accordance with the tests conducted to the appropriate requirements of the relevant standards, as listed herewith.

Product: Audio Navigation Unit
 Model/Type Number: NR-0V
 Directive and Standards used: Radio: EN 300 328 V1.8.1 :2012-6
 EMC: EN 301 488-1 V1.9.2 :2011-09
 EN 301 488-1 V2.2.1 :2012-09
 Safety: IEC 60950-1 :2005 (Second Edition) + Am 1:2009 and/or
 EN 60950-1 : 2006+A1:2010+A11:2009+A12:2011
 Health: EN 62479: 2011-09

The authorized signatory to this declaration :

Date: 13th May 2014

Signature: [Signature]
 Name: **Takeshi Kyomoto**
 Title: Manager,
 Mitsubishi Electric Corporation Sanda Works
 2-3-33, Miwa, Sanda-city, Hyogo, 669-1513, Japan

The responsible person based within the EC :



Date: 2014-05-14

Signature: [Signature]
 Name: **Jan Billig**
 Title: General Manager,
 Mitsubishi Electric Automotive Europe B.V.
 Swedish Branch, Technical Center
 Ostra Eriksbergsgatan 38, SE41878 Gothenburg, Sweden

Pays/Région	
UE:	<div data-bbox="311 180 458 328" data-label="Image">The image shows a rectangular box containing the CE mark (a stylized 'C' and 'E') followed by the number '0560'. This is a CE mark for a specific product type.</div> <p data-bbox="311 344 440 367">Export : Japon</p> <p data-bbox="311 381 692 404">Producteur :Mitsubishi Electric Corporation</p> <p data-bbox="311 418 687 441">Type d'équipement :Audio Navigation Unit</p> <p data-bbox="311 455 1406 500">Mitsubishi Electric Corporation s'engage par la présente déclaration que ce type d'équipement audio et de navigation Audio Navigation Unit satisfait aux exigences principales et autres normes décrites dans la directive 1999/5/EG.</p>

Pays/Région	
Chine :	<p>1.</p> <ul style="list-style-type: none"> ■ 使用频率: 2.4 - 2.4835 GHz ■ 等效全向辐射功率(EIRP): 天线增益 < 10dBi 时: ≤100 mW 或 ≤20 dBm ① ■ 最大功率谱密度: 天线增益 < 10dBi 时: ≤20 dBm / MHz (EIRP) ① ■ 载频容限: 20 ppm ■ 带外发射功率(在 2.4-2.4835GHz 频段以外) ≤-80 dBm / Hz (EIRP) ■ 杂散发射(辐射)功率(对应载波±2.5 倍信道带宽以外): <ul style="list-style-type: none"> ● ≤-36 dBm / 100 kHz (30 - 1000 MHz) ● ≤-33 dBm / 100 kHz (2.4 - 2.4835 GHz) ● ≤-40 dBm / 1 MHz (3.4 - 3.53 GHz) ● ≤-40 dBm / 1 MHz (5.725 - 5.85 GHz) ● ≤-30 dBm / 1 MHz (其它 1 - 12.75 GHz) <p>2. 不得擅自更改发射频率、加大发射功率(包括额外加装射频功率放大器), 不得擅自外接天线或改用其它发射天线;</p> <p>3. 使用时不得对各种合法的无线电通信业务产生有害干扰; 一旦发现有关干扰现象时, 应立即停止使用, 并采取措施消除干扰后方可继续使用;</p> <p>4. 使用微功率无线电设备, 必须忍受各种无线电业务的干扰或工业、科学及医疗应用设备的辐射干扰;</p> <p>5. 不得在飞机和机场附近使用。</p>
Corée:	<p>B 급 기기 (가정용 방송통신기자재)</p> <p>이 기기는 가정용(B 급) 전자파적합기기로서 주로 가정에서 사용하는 것을 목적으로 하며, 모든 지역에서 사용할 수 있습니다.</p> <p>해당 무선설비는 전파혼신 가능성이 있으므로 인명안전과 관련된 서비스는 할 수 없습니다.</p>

Pays/Région	
Taiwan :	<p>低功率電波輻射性電機管理辦法</p> <p>第十二條</p> <p>經型式認證合格之低功率射頻電機，非經許可，公司、商號或使用者均不得擅自變更頻率、加大功率或變更原設計之特性及功能。</p> <p>第十四條</p> <p>低功率射頻電機之使用不得影響飛航安全及干擾合法通信；經發現有干擾現象時，應立即停用，改善至無干擾時方得繼續使用。前項合法通信，指依電信法規定作業之無線電通信。低功率射頻電機須忍受合法通信或工業、科學及醫療用電波輻射性電機設備之干擾。</p>
Brésil:	<div data-bbox="309 517 456 665" data-label="Image"> </div> <p>Este equipamento opera em caráter secundário isto e, não tem direito a proteção contra interferência prejudicial, mesmo tipo, e não pode causar interferência a sistemas operando em caráter primário.</p> <p>Para consultas, visite: www.anatel.gov.br</p>

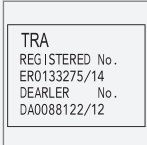
Pays/Région	
Kazakhstan :	 <p>Désignation du modèle : NR-0V Producteur : Mitsubishi Electric Corporation Export : Japon</p>
Mexique :	
Émirats Arabes Unis:	

Informations associées

- Système audio et multimédia (p. 418)
- Lecteur multimédia (p. 424)
- Voiture connectée (p. 440)
- Gracenote® (p. 427)
- Sensus - connexion et entretien (p. 27)
- Lecture d'une source multimédia (p. 425)
- Conditions de services et politiques de confidentialité (p. 456)

Conditions de services et politiques de confidentialité

Veillez lire les conditions de services et politiques de confidentialité sur la page support.volvocars.com.

Termes et conditions pour les services

Volvo souhaite vous offrir les meilleurs services possibles afin de rendre la conduite de votre Volvo plus sûre, plus confortable et plus agréable. Volvo met à votre disposition une large gamme de services, de l'aide en situation d'urgence à la navigation ainsi que divers services d'infodivertissement.

Veillez lire attentivement ces conditions ("conditions d'utilisation") avant d'utiliser les services - support.volvocars.com.

Politique de confidentialité

La politique s'applique au traitement des données de clients ainsi qu'aux données personnelles. L'objectif de cette politique est de fournir à nos clients actuels, anciens et futurs une compréhension générale concernant :

- Les circonstances dans lesquelles nous recueillons et traitons vos données personnelles.
- Le type de données personnelles que nous recueillons.
- Les raisons du recueil de vos données personnelles.

- Comment nous traitons vos données personnelles.

La politique peut être lue en intégralité sur le site support.volvocars.com.

Informations associées

- Contrat de licence pour le système audio et multimédia (p. 447)
- Contrat de licence pour l'écran du conducteur (p. 102)
- Homologation de type pour l'unité radar (p. 311)

ROUES ET PNEUS

Pneus

Le pneu a pour fonction de supporter la charge, d'adhérer au revêtement de route, d'amortir les vibrations et de protéger la roue de l'usure.

Les pneus ont une grande influence sur la tenue de route de votre voiture. Le type, les dimensions et la pression des pneus influent grandement sur les performances de la voiture.

Pneus neufs

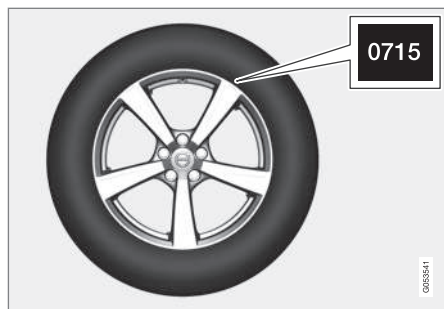

Les pneus ont une durée de vie limitée. Au bout de quelques années, ils commencent à durcir et leur capacité d'adhérence diminue. Dans la mesure du possible faites monter des pneus de remplacement neufs ayant été stockés le moins longtemps possible. Ceci est particulièrement important pour les pneus d'hiver. Les derniers chiffres indiquent la semaine et l'année de fabrication. Il s'agit du marquage DOT (Department of Transportation) du pneu, composé de quatre chiffres

(par exemple 0715). Cela signifie que le pneu de l'illustration a été fabriqué en 2015, semaine 7.

Durée d'utilisation du pneu

Tous les pneus de plus de 6 ans doivent être contrôlés par un spécialiste, même s'ils semblent intacts. Les pneus vieillissent et se dégradent même s'ils ne sont utilisés que rarement ou jamais. Leur fonction peut s'en trouver affectée. Cela concerne tous les pneus conservés pour un usage ultérieur. Des fissures et des changements de couleur sont des signes extérieurs indiquant que le pneu ne peut pas être utilisé.

Usure et entretien

Une pression correcte du pneu permet une usure régulière. Le type de conduite, la pression des pneus, les conditions météorologiques et l'état de la chaussée sont des facteurs qui contribuent à la rapidité du vieillissement et de l'usure des pneus.

Pour éviter les irrégularités dans la profondeur de la sculpture et l'apparition de rainure d'usure sur les pneus, il est possible de permuter les roues avant et arrière. La première permutation est conseillée à environ 5 000 km puis les suivantes à intervalles de 10 000 km.

Volvo recommande de prendre contact avec un atelier Volvo agréé en cas d'incertitude sur la profondeur de la sculpture. S'il existe déjà une grande différence dans l'usure (> 1 mm de diffé-

rence dans la profondeur de sculpture) entre les pneus, les pneus les moins usés doivent être montés à l'arrière. Un dérapage des roues avant est souvent plus facilement contrôlable qu'un dérapage des roues arrière. Un dérapage des roues avant n'empêche pas la voiture de continuer tout droit alors qu'un dérapage des roues arrière envoie la voiture vers le côté entraînant une perte totale du contrôle de la voiture. Il est donc important que les roues arrière ne perdent jamais leur adhérence avant les roues avant.

ATTENTION

Un pneu endommagé peut entraîner la perte de contrôle de la voiture.

Rangement

Les roues avec pneus doivent être rangées à plat ou suspendues, jamais debout.

Informations associées

- Vérifiez la pression des pneus (p. 460)
- Sens de rotation des pneus (p. 459)
- Témoin d'usure sur les pneus (p. 459)
- Surveillance de la pression des pneus (p. 461)
- Kit de réparation provisoire de crevaison (p. 469)
- Dimensions de pneu (p. 481)

Sens de rotation des pneus

Les pneus unidirectionnels comportent une flèche indiquant le sens de rotation correct.

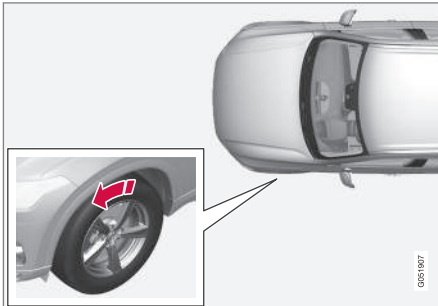

La flèche indique le sens de rotation du pneumatique.

Les pneus doivent conserver le même sens de rotation durant toute leur durée de vie. Les pneus ne doivent être permutés que de l'avant vers l'arrière, jamais du côté gauche au côté droit et vice-versa. Des pneus montés à l'envers réduisent le freinage et la capacité d'adhérence sur l'eau et la neige fondue. Les pneus présentant la bande de roulement la moins usée doivent toujours être montés à l'arrière (pour réduire le risque de dérapage du train arrière).

i NOTE

Veillez à conserver le même type, la même dimension et si possible la même marque pour les deux paires de roues.

Informations associées

- Pneus (p. 458)

Témoin d'usure sur les pneus

Un témoin d'usure informe sur la profondeur de la sculpture du pneu.

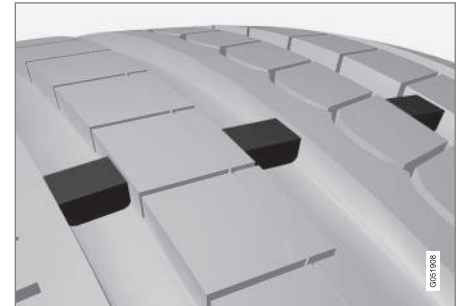

Les témoins d'usure ont la forme de petits pavés étroits intégrés dans la sculpture longitudinale du pneu. Sur les côtés du pneu se trouvent les initiales TWI (Tread Wear Indicator). Lorsque l'usure des pneus est telle que la profondeur de la sculpture de la bande de roulement n'est plus que de 1,6 mm, les témoins sont au niveau de la sculpture. Faites monter des pneus neufs immédiatement. N'oubliez pas qu'un pneu usé présente un taux d'adhérence très faible sur route mouillée ou enneigée.

Informations associées

- Pneus (p. 458)

Vérifiez la pression des pneus

Une pression de gonflage correcte permet d'améliorer la sécurité de conduite, d'économiser le carburant et prolonge la durée de vie des pneus.

La pression de gonflage baisse avec le temps ; c'est naturel. La pression de gonflage varie aussi en fonction de la température ambiante. Une pression de pneus trop basse augmente la consommation de carburant et réduit la durée de vie des pneus ainsi que les propriétés de conduite. La conduite avec des pneus sous-gonflés entraîne la surchauffe des pneus qui peuvent alors être endommagés. La pression de pneu agit sur le confort, le bruit dû à la chaussée et les propriétés de conduite.

Pression de pneu recommandée



L'autocollant de pressions de pneu sur l'intérieur du montant de porte du côté conducteur (entre les portes avant et arrière) quelle pression les pneus doivent avoir à différentes conditions de charge et de vitesse.

Une meilleure économie de carburant avec la pression ECO

Pour obtenir la consommation de carburant la plus basse pour les vitesses inférieures à 160 km/h, nous recommandons d'adopter la pression ECO à pleine charge comme à charge légère.

Contrôler la pression de gonflage

1. Contrôlez la pression de gonflage tous les mois. Contrôlez la pression sur des pneus froids (les pneus doivent être à température ambiante). Après quelques kilomètres, les pneus chauffent et leur pression augmente.
2. Au besoin, gonflez le pneu afin d'obtenir la pression recommandée indiquée sur l'autocollant de pressions de gonflage.

i NOTE

- Après le gonflage d'un pneu, remettez toujours le capuchon de valve pour éviter que cette dernière ne soit endommagée par des graviers, de la saleté, etc.
- Utilisez uniquement des capuchons en plastique. Les capuchons métalliques peuvent rouiller et être difficiles à retirer.

Informations associées

- Pneus (p. 458)
- Remédier à une pression de gonflage basse avec la surveillance de pression de pneus (p. 464)
- Pressions des pneus agréées (p. 546)

Surveillance de la pression des pneus³

Le système de surveillance de la pression des pneus, Tyre Pressure Monitoring System (TPMS), alerte lorsque la pression est trop basse sur un ou plusieurs pneus à l'aide d'un symbole qui s'allume sur l'écran conducteur.

Si le symbole commence par clignoter env. une minute puis s'allume de manière fixe, cela peut être dû à l'impossibilité du système à détecter ou à avertir d'une pression de gonflage inférieure à celle attendue.

La surveillance de la pression des pneus utilise des capteurs placés sur les valves de chaque pneu. Lorsque la voiture roule à au moins 30 km/h, le système relève la pression des pneus. Si la pression est trop basse, le symbole de contrôle correspondant s'allume sur l'écran conducteur et un message apparaît.

Symbole	Signification
	<p>Le témoin s'allume lorsque la pression de gonflage est trop basse.</p> <p>En cas de défaillance du système TPMS, le témoin commencera par clignoter pendant environ une minute puis restera allumé.</p>

Information générale sur le système de surveillance de pression des pneus.

Chaque pneu, le pneu de secours compris*, doit être contrôlé chaque mois. Lors du contrôle, le pneu doit être froid et comporter une pression d'air telle que celle recommandée par le fabricant sur l'autocollant ou le tableau de pression des pneus. Si la voiture est équipée de pneus d'une autre taille que celle recommandée par le fabricant, informez-vous du niveau de pression correct pour celui-ci.

Comme mesure de sécurité supplémentaire, la voiture est équipée d'un système de surveillance de pression des pneus (TPMS) qui affiche lorsqu'un ou plusieurs pneus ont une pression trop faible. Lorsque le symbole de pression trop faible s'allume, arrêtez-vous et contrôlez le pneu le plus rapidement possible. Regonflez le pneu à la bonne pression.

La conduite avec une trop faible pression de pneu peut entraîner la surchauffe du pneu, puis la crevaison. Une faible pression des pneus réduit également la durée de vie du pneu, modifie la consommation de carburant et peut avoir des conséquences sur la direction de la voiture et sa capacité à s'immobiliser. Notez que le TPMS ne remplace pas l'entretien ordinaire des pneus. Il est de la responsabilité du conducteur de veiller à une pression correcte des pneus, même si la

pression limite n'a pas encore été atteinte et que le symbole est éteint.

La voiture est également équipée d'un TPMS - un indicateur de panne système qui alerte lorsque le système ne fonctionne pas correctement. TPMS - l'indicateur de panne système est combiné au symbole de contrôle de faible pression des pneus. Lorsque le système détecte une panne, le symbole clignote sur l'écran du conducteur environ une minute puis reste allumé. Ce qui se reproduit à chaque démarrage de la voiture, jusqu'à ce que la panne soit réparée. Lorsque le symbole est allumé, la capacité du système à détecter et avertir de la faible pression des pneus peut être modifiée.

Une panne système sur le TPMS peut se produire pour plusieurs raisons, par exemple après le changement du pneu de secours, ou d'un autre pneu ou d'une roue qui empêche le TPMS de fonctionner correctement.

Toujours vérifier le symbole de contrôle du TPMS après avoir changé un ou plusieurs pneus, de manière à s'assurer que le nouveau pneu ou la nouvelle roue fonctionne correctement avec le TPMS.

³ De série sur certains marchés.

Message sur l'écran conducteur

Le message suivant peut apparaître avec le symbole de contrôle, par exemple :

- **Faible pression pneus**, et le/les pneu(s) concerné(s).
- **Gonfler pneus maint.**, et le/les pneu(s) concerné(s).
- **Syst. pression pneus Entretien nécessaire.**

Si le système est dans l'impossibilité de déterminer le pneu dont la pression est trop basse, un avertissement général est émis, par exemple :

- **Faible pression pneus Vérifier les pneus**
- **Gonfler pneus maint. Vérifier les pneus**

Les capteurs TPMS peuvent être installés dans les valves des roues montées en usine et dans celles des roues proposées en option. Si la roue de secours ou une roue sans capteur TPMS est utilisée, un message d'erreur s'affichera sur l'écran conducteur après quelques minutes de conduite.

Le système ne remplace pas l'entretien ordinaire des pneus.

Recommandations

- Les capteurs TPMS doivent être installés sur toutes les roues de la voiture, même les roues d'hiver.
- Les capteurs ne doivent pas être déplacés d'une roue à l'autre.
- Si une roue a été modifiée ou si le capteur TPMS a été déplacé sur une autre roue, la valve en caoutchouc, et l'insert de valve doivent être remplacés.
- Lors de l'installation du capteur TPMS, la voiture doit être à l'arrêt pendant au moins 15 minutes pour éviter l'apparition d'un message d'erreur sur l'écran conducteur.
- Vérifiez toujours le système après un changement de roue pour vous assurer que la ou les roues de remplacement sont compatibles avec le système. Veillez à ce que la nouvelle roue comporte un capteur TPMS pour éviter l'avertissement de panne du système.

NOTE

Si vous remplacez les pneus par d'autres de taille différente impliquant une modification de la pression de gonflage recommandée, le système TPMS doit être reconfiguré. Contactez un réparateur Volvo pour de plus amples informations.

Désactiver la fonction⁴

Il est possible de désactiver la surveillance de pression de pneus sur l'écran central.

1. Garez la voiture et arrêtez le moteur.
2. Activer la position de contact **I**.
3. Appuyez sur **Paramètres** de la Vue principale.
4. Appuyez sur **My Car** → **IntelliSafe** et sélectionnez **Surveillance pression des pneus**.
 - > La fonction reste désactivée jusqu'à ce qu'elle soit réactivée.

Informations associées

- Pneus (p. 458)
- Contrôlez la pression de gonflage avec le système de surveillance de la pression des pneus (p. 463)
- Calibrer le système de surveillance de la pression des pneus (p. 465)
- Remédier à une pression de gonflage basse avec la surveillance de pression de pneus (p. 464)
- Homologation de type pour la surveillance de la pression des pneus (p. 467)

⁴ Uniquement pour certains marchés.

Contrôlez la pression de gonflage avec le système de surveillance de la pression des pneus⁹

Avec le système de surveillance de pression des pneus, Tyre Pressure Monitoring System (TPMS), il est possible d'afficher la pression des pneus sur l'écran central.

Contrôler l'état



Ouvrez l'application **État voiture** dans la vue Applications et appuyez sur **Statut** pour afficher les valeurs mesurées de pression de pneus.

La représentation graphique indique la pression de gonflage de chaque pneu.

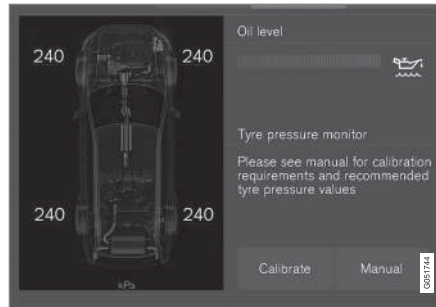

Vue du Statut¹⁰.

Indication du statut

Lorsque la pression des pneus est normale (c'est-à-dire dépasse la valeur limite pour basse pression), seule la valeur de pression du pneu est affichée.

- Un marquage jaune sous la valeur de pression du pneu indique une faible pression. Arrêtez-vous et contrôlez/ajustez la pression de gonflage au plus vite.
- Un marquage rouge sous la valeur de pression du pneu indique une très faible pression. Arrêtez-vous et ajustez la pression de gonflage immédiatement.
- Si la valeur de pression de pneus est manquante, quelques minutes de conduite au-dessus de 30 km/h sont nécessaires pour

que la valeur puisse être affichée. Cela peut signifier que le système n'a pas encore effectué de mesure, ou est en cours de mesure.

- Un symbole de contrôle clignotant qui passe en lumière fixe après environ 1 minute avec un message **Entretien nécessaire**, indique une panne du système.

Paramètres de la surveillance de pression de pneus

Modifier l'unité de pression de gonflage sur l'écran central :

1. Appuyez sur **Paramètres** de la Vue principale.
2. Appuyez sur **Système** → **Unités**.
3. Sous **Pression des pneus**, choisissez l'unité souhaitée pour la pression de pneus : **Bar**, **kPa** ou **Psi**.

Informations associées

- Surveillance de la pression des pneus (p. 461)
- Calibrer le système de surveillance de la pression des pneus (p. 465)
- Remédier à une pression de gonflage basse avec la surveillance de pression de pneus (p. 464)
- Etat de la voiture (p. 484)

⁹ De série sur certains marchés.

¹⁰ L'illustration est schématique - l'aspect réel peut varier selon le modèle de voiture ou si le logiciel est mis à jour.

Remédier à une pression de gonflage basse avec la surveillance de pression de pneus¹⁴

Lorsque le système de surveillance de la pression des pneus, Tyre Pressure Monitoring System (TPMS), émet un avertissement, la pression d'un ou plusieurs pneus est trop basse.



Contrôlez et corrigez la pression de gonflage lorsque le témoin de contrôle de TPMS s'allume et qu'un message apparaît.

1. Contrôlez la pression de gonflage du pneu indiqué.

2. Gonflez les pneus à la pression correcte selon les informations de l'autocollant de pressions de pneu situé sur le montant de porte du côté conducteur.



3. Dans certains cas, il peut être nécessaire de rouler à une vitesse supérieure à 30 km/h pendant quelques minutes pour supprimer le symbole TPMS et le message d'avertissement.

i NOTE

- Le système TPMS une valeur de pression dite compensée, basée sur la température du pneu et la température extérieure. La pression de gonflage peut donc être légèrement différente des valeurs recommandées indiquées sur l'autocollant situé sur le montant de porte du côté conducteur (entre les portes avant et arrière). Il peut donc être nécessaire de gonfler des pneus chauds à une valeur supérieure de 0,3 bar (30 kPa) à la pression de gonflage recommandée pour effacer le message indiquant une basse pression.
- Pour éviter d'avoir une pression de gonflage incorrecte, le contrôle doit être effectué sur des pneus froids. Un pneu froid est un pneu dont la température est identique à celle de l'air ambiant (environ 3 heures après la conduite). Après quelques kilomètres, les pneus chauffent et leur pression augmente.

¹⁴ De série sur certains marchés.

i NOTE

- Après le gonflage d'un pneu, remettez toujours le capuchon de valve pour éviter que cette dernière ne soit endommagée par des graviers, de la saleté, etc.
- Utilisez uniquement des capuchons en plastique. Les capuchons métalliques peuvent rouiller et être difficiles à retirer.

⚠ ATTENTION

Lorsque vous gonflez un pneu équipé du système TPMS, maintenez l'embouchure de la pompe bien droit pour ne pas endommager la valve.

⚠ ATTENTION

- Une pression de gonflage incorrecte peut entraîner une avarie du pneu et provoquer une perte de contrôle du véhicule.
- Le système ne peut pas indiquer un dommage soudain sur le pneu par anticipation.

Informations associées

- Surveillance de la pression des pneus (p. 461)
- Contrôlez la pression de gonflage avec le système de surveillance de la pression des pneus (p. 463)

- Calibrer le système de surveillance de la pression des pneus (p. 465)
- Pressions des pneus agréées (p. 546)

Calibrer le système de surveillance de la pression des pneus¹⁸

Au besoin, modifiez les valeurs de référence pour le système de surveillance de la pression des pneus, Tyre Pressure Monitoring System (TPMS).

Étalonnez le système TPMS après avoir ajusté la pression des pneus selon les recommandations de Volvo, par exemple pour la conduite avec une charge lourde ou à vitesse élevée.

i NOTE

La voiture doit être immobile pour démarrer l'étalonnage.

1. Arrêtez le moteur.

ROUES ET PNEUS

2. Gonflez les pneus à la pression souhaitée selon les informations de l'autocollant de pressions de pneu situé sur le montant de porte du côté conducteur.



3. Démarrez le moteur.
4. Ouvrez l'application **État voiture** dans la vue Applications.

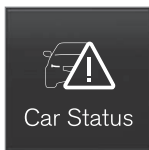

5. Appuyez sur **Statut** pour afficher le système de surveillance de pression de pneus.

6. Appuyez sur **Étalonner** puis sur **Terminé**.

Il est aussi possible de lancer le calibrage dans la Vue principale de l'écran central.

Appuyez sur **Paramètres** → **My Car** → **IntelliSafe** et choisissez **Étalonner pression des pneus**.

7. Roulez pendant au moins 10 minutes à une vitesse supérieure à 30 km/h.
 - > Le calibrage commence automatiquement après le lancement. Le système envoie une confirmation une fois l'étalonnage terminé.

Les nouvelles valeurs de référence restent valables jusqu'à ce que le calibrage soit effectué à nouveau.

Informations associées

- Surveillance de la pression des pneus (p. 461)
- Contrôlez la pression de gonflage avec le système de surveillance de la pression des pneus (p. 463)
- Remédier à une pression de gonflage basse avec la surveillance de pression de pneus (p. 464)

¹⁸ De série sur certains marchés.

Homologation de type pour la surveillance de la pression des pneus²²

L'homologation de type des capteurs du système de surveillance de la pression des pneus,

Tyre Pressure Monitoring System (TPMS), est présentée dans le tableau ci-dessous.

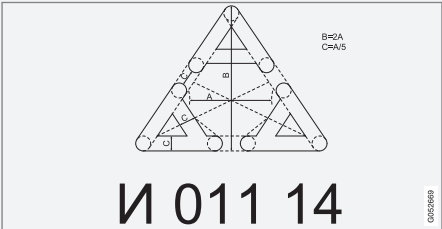
Pays/Région	
Europe EU	Hereby, Schrader Electronics Ltd., declares that this TPMS is in compliance with the essential requirements and other provisions of directive 1999/5/EC. The declaration of conformity may be consulted at emcteam@schrader.co.uk
Serbie et Monténégro	 <p>The diagram shows a triangular arrangement of four sensors labeled A, B, C, and C1. Sensor A is at the top vertex, B is at the bottom-left, C is at the bottom-right, and C1 is at the center. Dashed lines connect the sensors. Text to the right of the diagram reads 'B=2A' and 'C=A/5'. Below the diagram, the marking 'N 011 14' is prominently displayed. A small vertical code '02020601' is visible on the right side of the diagram area.</p>

²² De série sur certains marchés.

Pays/Région		
Moldavie		
Ukraine		<p>Schrader Electronics цїм стверджує, що обладнання Радіопередавач моделі AG2SZ4 системи контролю тиску в шині автомобіля відповідає вимогам Технічного регламенту радіобладнання і телекомунікаційного кінцевого (термінального) обладнання (Постанова КМУ № 679 від 24 червня 2009 р.) Декларація відповідності знаходиться на сайті Schrader Electronics та надається за запитом на електронну адресу emcteam@schrader.co.uk</p>

Informations associées

- Surveillance de la pression des pneus (p. 461)

Kit de réparation provisoire de crevaison

Le kit de réparation provisoire de crevaison, Temporary Mobility Kit (TMK), est utilisé pour colmater une crevaison, contrôler et ajuster la pression de gonflage.

Le kit de réparation provisoire de crevaison se compose d'un compresseur et d'un flacon contenant du liquide d'étanchéité. L'agent d'étanchéité sert pour une réparation provisoire. Le liquide d'étanchéité est efficace sur les pneus dont la crevaison est située sur la bande de roulement.

La capacité du kit de réparation de crevaison à colmater une crevaison dans le flanc du pneu est limitée. N'utilisez pas le kit de réparation de crevaison sur un pneu qui présente des dommages importants, des fissures ou autres dégâts similaires.

i NOTE

Le kit de réparation de crevaison est conçu uniquement pour une crevaison dans la bande de roulement du pneumatique.

i NOTE

Le compresseur du kit de réparation provisoire de crevaison est testé et homologué par Volvo.

Emplacement

Le kit de réparation de crevaison se trouve dans le bloc de mousse sous le plancher du compartiment à bagages.

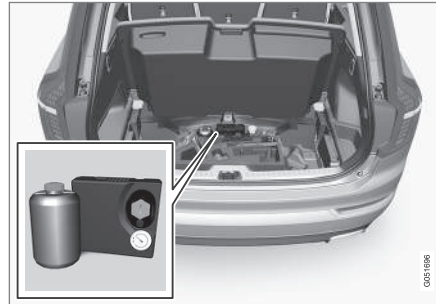

Emplacement dans le compartiment à bagages.²⁴

Flacon de liquide d'étanchéité

Remplacez le flacon de liquide d'étanchéité avant la date de péremption ou après utilisation. Traitez l'ancien flacon comme un déchet dangereux pour l'environnement.

! ATTENTION

Le flacon contient du latex à base d'éthanol 1,2 et de caoutchouc naturel brut.

Toxique en cas d'ingestion. Peut provoquer des réactions allergiques en cas de contact cutané.

Évitez tout contact avec la peau et les yeux.

À conserver hors de portée des enfants.

! ATTENTION

En cas de contact cutané, le liquide doit être immédiatement lavé au savon avec de grandes quantités d'eau.

Informations associées

- Utiliser le kit de réparation provisoire de crevaison (p. 470)
- Gonfler un pneu avec le compresseur du kit de réparation provisoire de crevaison (p. 473)
- Pneus (p. 458)

²⁴ L'illustration est simplifiée, les détails peuvent varier selon le modèle de la voiture.

Utiliser le kit de réparation provisoire de crevaison

Réparer une crevaison avec le kit de réparation provisoire de crevaison, Temporary Mobility Kit (TMK).

Vue d'ensemble

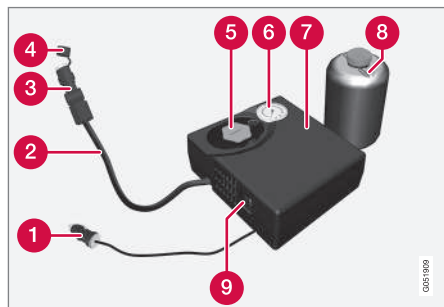

- 1 Câble
- 2 Flexible pneumatique
- 3 Réducteur de pression
- 4 Couvercle de protection
- 5 Porte-flacon (couvercle orange)
- 6 Manomètre
- 7 Autocollant, vitesse maximale autorisée

- 8 Flacon de liquide d'étanchéité
- 9 Interrupteur

Raccorder

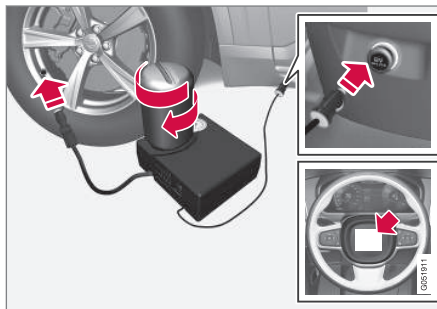

1. Placez le triangle de présignalisation et allumez les feux de détresse si vous devez colmater un pneu dans un lieu exposé à la circulation.
Si la crevaison a été causée par un clou (ou tout autre objet similaire), laissez-le dans le pneu. Il aidera à colmater le trou.
2. Prenez l'étiquette autocollante indiquant la vitesse maximale autorisée (sur le côté du compresseur) et fixez-la sur le volant. Ne conduisez pas à plus de 80 km/h après avoir utilisé le kit de réparation provisoire de crevaison.

3. Vérifiez que l'interrupteur est en position 0 et sortez le câble et le flexible pneumatique.

NOTE

Ne brisez pas le sceau du flacon avant utilisation. Le sceau se brise automatiquement lors du vissage du flacon.

ATTENTION

Le produit d'étanchéité peut irriter la peau. En cas de contact avec la peau, lavez immédiatement à l'eau et au savon.

4. Dévissez le couvercle orange et le bouchon du flacon.
5. Vissez le flacon sur le support. Ne dévissez pas le flacon, il est muni d'une sécurité pour éviter les fuites.
6. Dévissez le capuchon de valve de la roue et vissez à fond le raccord du flexible sur le filetage de la valve.

7. Branchez le câble dans la prise 12 V la plus proche du pneu crevé et démarrez le moteur.

ATTENTION

Ne laissez aucun enfant seul dans la voiture si le moteur tourne.

NOTE

Si le compresseur est connecté à l'une des prises 12 V de la console de tunnel, aucun autre consommateur de courant ne doit être connecté à l'autre.

8. Placez l'interrupteur en position I.

ATTENTION

Ne restez jamais à côté d'un pneu pendant que le compresseur le gonfle. Si des craquelures ou des irrégularités apparaissent, arrêtez immédiatement le compresseur. Ne continuez pas votre route. Il est recommandé de contacter un atelier spécialisé dans la réparation des pneus.

NOTE

Lorsque le compresseur est activé, la pression peut atteindre jusqu'à 6 bars mais elle baisse après environ 30 secondes.

9. Remplissez le pneu pendant 7 minutes.

IMPORTANT

Risque de surchauffe. Le compresseur ne doit pas fonctionner plus de 10 minutes.

10. Arrêtez le compresseur pour contrôler la pression sur le manomètre. La pression minimale est 1,8 bar et la pression maximale est 3,5 bars. (Si la pression du pneu est trop élevée, dégonflez avec le réducteur de pression.)

ATTENTION

Si la pression est inférieure à 1,8 bar, le trou dans le pneu est trop gros. Ne continuez pas votre route. Il est recommandé de contacter un atelier spécialisé dans la réparation des pneus.

11. Arrêtez le compresseur et débranchez le câble de la prise 12 V.
12. Déconnectez le flexible de la valve du pneu et remettez le bouchon en place.

13. Roulez dès que possible sur environ 3 km à une vitesse maximale de 80 km/h afin que le liquide d'étanchéité fasse son effet dans le pneu.

NOTE

Du liquide d'étanchéité s'échappera par le trou de la crevaillon lors des premier tours de rotation de la roue.

ATTENTION

Veillez à ce que personne ne se trouve à proximité de la voiture pour éviter de les projections de liquide d'étanchéité lorsque vous démarrez. Toute personne doit se trouver à au moins deux mètres.

14. **Contrôle**

Rebrancher le matériel de réparation de crevaillon.

15. Relevez la pression du pneu sur le manomètre.
- Si elle est inférieure à 1,3 bar, l'étanchéité du pneu n'est pas suffisante. Ne continuez pas votre route. Contactez un atelier spécialisé dans la réparation des pneus.
 - Si la pression du pneu est supérieure à 1,3 bar, le pneu doit être gonflé pour atteindre la pression indiquée sur l'auto-collant de pression de gonflage situé sur le montant de porte du côté conducteur (1 bar = 100 kPa). Si la pression du pneu est trop élevée, dégonflez avec le réducteur de pression.

ATTENTION

Ne dévissez pas le flacon, il est muni d'une sécurité pour éviter les fuites.

16. Vérifiez que le compresseur est désactivé. Débranchez le flexible pneumatique et le câble. Remplacez le capuchon de valve.
17. Pliez le flexible pour le placer dans la boîte et laissez le flacon. Remettez les éléments dans le compartiment à bagages.

NOTE

- Après le gonflage d'un pneu, remettez toujours le capuchon de valve pour éviter que cette dernière ne soit endommagée par des graviers, de la saleté, etc.
- Utilisez uniquement des capuchons en plastique. Les capuchons métalliques peuvent rouiller et être difficiles à retirer.

NOTE

Le flacon de produit d'étanchéité et le flexible doivent être remplacés après utilisation. Volvo recommande de confier ces remplacements à un atelier Volvo agréé.

ATTENTION

Contrôlez la pression de pneu régulièrement.

Volvo recommande de vous rendre à l'atelier Volvo agréé le plus proche pour remplacer/réparer le pneu endommagé. Informez l'atelier que le pneu contient du liquide d'étanchéité.

ATTENTION

Ne conduisez pas à plus de 80 km/h après avoir utilisé le kit de réparation provisoire de crevaison. Volvo recommande de vous rendre dans un atelier Volvo agréé pour effectuer l'inspection du pneu colmaté (distance maximale 200 km). Le personnel pourra alors déterminer si le pneu peut être réparé ou s'il doit être remplacé.

Informations associées

- Kit de réparation provisoire de crevaison (p. 469)

Gonfler un pneu avec le compresseur du kit de réparation provisoire de crevaison

Le pneu d'origine de la voiture peut être gonflé à l'aide du compresseur du kit de réparation provisoire de crevaison.

1. Le compresseur doit être éteint. Veillez à ce que l'interrupteur se trouve en position **0** et sortez le câble et le flexible pneumatique.
2. Dévissez le capuchon de valve de la roue et vissez à fond le raccord du flexible sur le filetage de la valve.
3. Branchez le câble à l'une des prises 12 V de la voiture et démarrez le moteur.

ATTENTION

L'inhalation de gaz d'échappement peut entraîner un danger de mort. Ne laissez jamais le moteur tourner dans des endroits fermés ou ne disposant pas d'une ventilation suffisante.

ATTENTION

Ne laissez aucun enfant seul dans la voiture si le moteur tourne.

4. Démarrez le compresseur en plaçant l'interrupteur en position **I**.

IMPORTANT

Risque de surchauffe. Le compresseur ne doit pas fonctionner plus de 10 minutes.

5. Gonflez le pneu à la pression indiquée sur l'autocollant de pressions de gonflage situé sur le montant de porte du côté conducteur (Dégonflez avec le réducteur de pression si la pression est trop élevée.).



6. Arrêtez le compresseur. Débranchez le flexible pneumatique et le câble.
7. Replacez le capuchon de valve.

Informations associées

- Kit de réparation provisoire de crevaison (p. 469)
- Pressions des pneus agréées (p. 546)

Remplacement d'une roue

Il est possible de remplacer les roues de la voiture, par exemple avec des roues d'hiver ou une roue de secours.

Suivez les instructions fournies pour démonter et remonter une roue.

En cas de changement de dimension de pneus

Contactez un réparateur Volvo agréé pour la mise à jour du logiciel à chaque changement de dimension de pneus. Le téléchargement du logiciel peut être nécessaire lors du changement de dimension (plus grande ou plus petite) des pneus et même lors de la permutation entre roues d'hiver et roues d'été.

Informations associées

- Démonter une roue (p. 474)
- Monter une roue (p. 476)
- Outils dans le compartiment à bagages (p. 478)
- Roues d'hiver (p. 477)
- Roue de secours* (p. 477)
- Boulons de roue (p. 476)

Démonter une roue

Instructions pour démonter une roue.

1. Placez le triangle de présignalisation et allumez les feux de détresse si vous devez remplacer une roue dans un lieu exposé à la circulation.
2. Serrez le frein de stationnement et passer le rapport **P**.

Concerner les voitures avec **Commande de mise à niveau***: Si la voiture est équipée d'une suspension pneumatique, elle doit être désactivée avant le lavage du véhicule avec cric ou pont élévateur.

Désactivez la fonction sur la Vue principale de l'écran central en appuyant sur **Paramètres → My Car → Suspension** et en sélectionnant **Désactiver suspensions et mise à niveau**.

ATTENTION

Vérifiez que le cric n'est pas endommagé, que les filets sont correctement graissés et qu'il n'y a pas de poussière.

3. Sortez le cric*, la clé à boulon de roue* et l'outil de démontage de capuchons de boulon de roue, placés dans le bloc de mousse.



Outil de dépose des capuchons des boulons de roue.

NOTE

Le cric ordinaire de la voiture n'est destiné à être utilisé que de manière sporadique et chaque fois pour une courte durée, comme par exemple pour changer de roue à la suite d'une crevaison, pour la permutation entre les roues d'hiver/d'été, etc. Seul le cric destiné à être utilisé pour le modèle spécifique doit être employé pour lever la voiture. S'il est nécessaire de procéder à des levages plus fréquents ou de plus longue durée que pour changer de roue, il est alors recommandé d'utiliser un cric d'atelier. Auquel cas il convient de suivre les instructions concernant cet équipement.

4. Calez les roues restant au sol, à l'avant et à l'arrière. Utilisez par exemple des cales en bois ou de grosses pierres.

5. Vissez l'œillet de remorquage avec la clé à boulon de roue* jusqu'en butée.

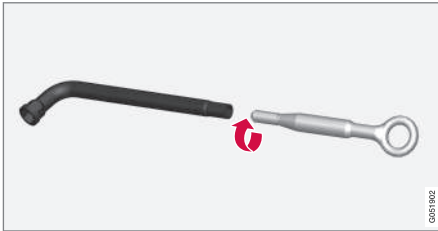

! IMPORTANT

L'œillet de remorquage doit être vissé à fond sur la clé à boulon de roue.

6. Démontez les capuchons en plastique des boulons de roue avec l'outil prévu.
7. Desserrez les boulons de roue de $\frac{1}{2}$ à 1 tour à l'aide de la clé à écrous de roue.

! ATTENTION

Ne placez jamais aucun élément entre le sol et le cric ni entre la fixation du cric et le cric lui-même.

! IMPORTANT

Le sol doit être ferme, plat et lisse.

8. Pour le levage de la voiture, il est important de placer correctement le cric ou les bras de levage selon les points indiqués sur le soulèvement de la voiture. Les marquages du triangle du cache en plastique sont orientés vers l'emplacement des fixations du cric/ points de levage. Il existe deux fixations pour cric de chaque côté de la voiture. Il y a une encoche près de chaque fixation pour le cric.

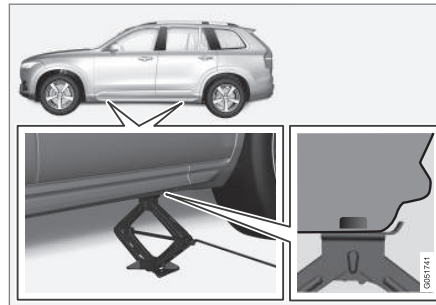

Tournez la manivelle du cric afin de l'amener au contact de la fixation du cric sur la voiture. Vérifiez que la tête du cric se trouve bien dans la fixation, de manière à ce que la protubérance au centre de la tête passe dans le trou de celle-ci et que le pied est placé à la verticale de la fixation. Veillez également à orienter le cric de manière à ce que la manivelle soit le plus loin possible du côté de la voiture afin de placer les bras du cric perpendiculairement au sens de la voiture.

! ATTENTION

Ne vous placez jamais sous la voiture lorsque celle-ci est placée sur un cric.

Ne laissez jamais de passagers dans la voiture lorsque celle-ci est placée sur un cric. Si vous devez remplacer une roue dans un lieu exposé à la circulation, les passagers doivent se tenir dans un lieu sécurisé.

9. Soulevez la voiture de sorte que la roue quitte le sol. Retirez les boulons de roue puis retirez la roue.

Informations associées

- Remplacement d'une roue (p. 473)
- Lever la voiture (p. 490)
- Monter une roue (p. 476)
- Outils dans le compartiment à bagages (p. 478)

Monter une roue

Instructions pour monter une roue.

1. Nettoyez les surfaces de contact entre la roue et le moyeu.
2. Placez la roue. Vissez fermement les boulons de roue.
3. Abaissez la voiture de sorte que la roue ne puisse tourner.
4. Serrez fermement les boulons de roue en croix et de manière alternée. Il est important que les boulons de roue soient correctement serrés. Serrez à 140 Nm. Vérifiez le couple de serrage des écrous à l'aide d'une clé dynamométrique.



5. Remettez les capuchons sur les boulons de roue.

i NOTE

- Après le gonflage d'un pneu, remettez toujours le capuchon de valve pour éviter que cette dernière ne soit endommagée par des graviers, de la saleté, etc.
- Utilisez uniquement des capuchons en plastique. Les capuchons métalliques peuvent rouiller et être difficiles à retirer.

i NOTE

Le cric ordinaire de la voiture n'est destiné à être utilisé que de manière sporadique et chaque fois pour une courte durée, comme par exemple pour changer de roue à la suite d'une crevaison, pour la permutation entre les roues d'hiver/d'été, etc. Seul le cric destiné à être utilisé pour le modèle spécifique doit être employé pour lever la voiture. S'il est nécessaire de procéder à des levages plus fréquents ou de plus longue durée que pour changer de roue, il est alors recommandé d'utiliser un cric d'atelier. Auquel cas il convient de suivre les instructions concernant cet équipement.

Informations associées

- Démontez une roue (p. 474)
- Remplacement d'une roue (p. 473)
- Roue de secours* (p. 477)

Boulons de roue

Les boulons de roue servent à fixer la roue au moyeu.

i IMPORTANT

Serrez les boulons de roue à 140 Nm. Un serrage trop fort peut endommager l'assemblage vissé.

Seules les jantes testées et agréées par Volvo (et de la gamme originale Volvo) peuvent être montées sur votre voiture. Vérifiez le couple de serrage des boulons de roue à l'aide d'une clé dynamométrique.

Boulon de roue de blocage*

Dans le bloc de mousse situé sous le plancher du coffre à bagages, il existe un emplacement pour la douille des boulons de roue de blocage.

Informations associées

- Remplacement d'une roue (p. 473)

Roue de secours*

La roue de secours de type Temporary spare peut être utilisée pour remplacer temporairement une roue ordinaire crevée.

La roue de secours est placée dans la cuvette prévue avec l'extérieur de la jante orienté vers le bas. La roue de secours et le bloc de mousse sont maintenus en place avec la même vis qui les traverse. Le bloc de mousse comporte tous les outils.

Pendant la conduite avec une roue de secours, le comportement de la voiture peut être différent. La roue de secours doit être remplacée au plus vite par une roue ordinaire.

La roue de secours est de taille inférieure à la roue ordinaire, ce qui joue sur la garde au sol de la voiture. Faites attention aux bordures de trottoir élevées et ne lavez pas la voiture en station.

- Suivez la pression de gonflage recommandée par le fabricant pour la roue de secours.
- Sur les voitures à quatre roues motrices, l'entraînement de l'essieu arrière peut être désactivé.
- Si la roue de secours est montée sur l'essieu avant, vous ne pouvez pas utiliser de chaînes à neige.
- La roue de secours ne doit pas être réparée.

! IMPORTANT

- Ne roulez jamais à plus de 80 km/h lorsqu'une roue de secours est montée sur la voiture.
- Il ne faut jamais conduire la voiture avec plus d'une roue de secours de type "Temporary spare" en même temps.

Sortir la roue de secours

1. Relevez le plancher du compartiment de rangement, de l'arrière vers l'avant.
2. Dévissez la vis de fixation.
3. Sortez le bloc de mousse avec les outils.
4. Sortez la roue de secours.

Informations associées

- Remplacement d'une roue (p. 473)

Roues d'hiver

Les roues d'hiver sont adaptées à la conduite sur des chaussées dans des conditions hivernales.

Volvo recommande les pneus d'hiver de certaines dimensions. Les dimensions des pneumatiques dépendent du moteur. Utilisez toujours des pneus d'hiver corrects sur les quatre roues.

i NOTE

Veillez prendre contact avec un réparateur Volvo pour vous faire conseiller sur les types de jante et de pneus adaptés à votre véhicule.

Conseils pour le passage aux pneus d'hiver

Lorsque vous passez des pneus d'été aux pneus d'hiver, repérez toujours le côté où la roue était montée (**G** pour gauche, **D** pour droit).

Pneus cloutés

Les pneus cloutés doivent être rodés sur une distance de 500 à 1 000 kilomètres de façon à ce que les clous se positionnent correctement dans la gomme. Cela permet d'allonger la durée de vie des pneus et des clous en particulier.

i NOTE

Les réglementations concernant l'utilisation des pneumatiques cloutés varient d'un pays à l'autre.

Profondeur de la sculpture

Les pneus sont davantage sollicités en hiver qu'en été (routes recouvertes de glace ou de neige et basses températures). Volvo recommande donc une profondeur de sculpture minimum de 4 mm sur les pneus d'hiver.

Chaînes à neige

Volvo ne recommande pas l'utilisation de chaînes à neige sur des pneus de dimensions supérieures à 19 pouces.

Les instructions de montage sont livrées avec les chaînes à neige d'origine Volvo.

Les chaînes à neige doivent uniquement être montées sur le train avant (même pour les voitures à transmission intégrale). Ne dépassez jamais 50 km/h avec des chaînes à neige. Évitez de conduire sur des routes en terre, l'usure des pneus et des chaînes étant très rapide.

⚠ ATTENTION

Utilisez des chaînes à neige Volvo ou des chaînes équivalentes adaptées au modèle de votre voiture, aux dimensions des pneumatiques et des jantes. Seules des chaînes à neige **simple** peuvent être utilisées.

En cas de doute concernant les chaînes à neige, nous vous recommandons de prendre contact avec un atelier Volvo agréé. Des chaînes à neige incorrectes peuvent provoquer des dommages importants à la voiture et provoquer un accident.

Informations associées

- Remplacement d'une roue (p. 473)

Outils dans le compartiment à bagages

Le compartiment à bagages de la voiture comporte des outils qui s'avéreront utiles par exemple pour le remorquage ou le remplacement d'une roue.



Dans le bloc de mousse situé sous le plancher du compartiment à bagages, vous trouverez un œillet de remorquage, un kit de réparation provisoire de crevaison, un outil pour le retrait des capuchons en plastique des boulons de roue, un cric* et une clé à boulon de roue*. Il y a également la place pour la douille des boulons de roue de blocage.

Informations associées

- Remplacement d'une roue (p. 473)
- Cric* (p. 480)

- Triangle de présignalisation (p. 479)
- Trousse de premier secours (p. 481)

Triangle de présignalisation

Utilisez le triangle de présignalisation pour indiquer aux autres usagers de la route si vous devez vous arrêter dans un lieu exposé à la circulation.

Activez également les feux de détresse.

Compartment de rangement

Le triangle de présignalisation se trouve dans le compartiment situé à l'intérieur du hayon.

Déplier le triangle de présignalisation

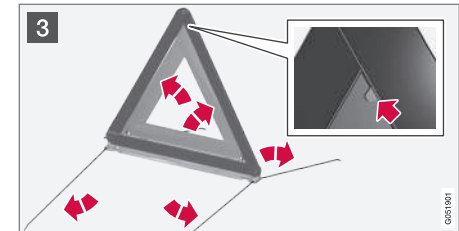
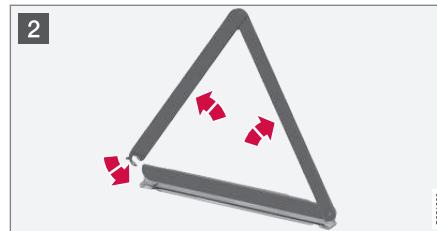
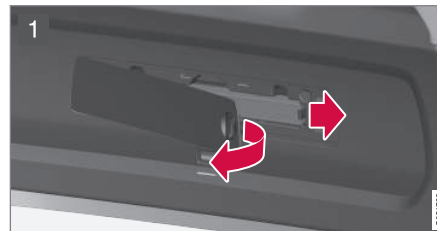

- 1 Ouvrir la trappe en tournant tout d'abord la poignée à 90 degrés, puis en sortant la trappe de ses fixations supérieures et inférieures.
- 2 Sortez le triangle de présignalisation de sa housse, déployez-le et positionnez-le.
- 3 Déployez les pieds du triangle de présignalisation.

Respectez la réglementation concernant l'utilisation du triangle de présignalisation. Placez le triangle de présignalisation en tenant compte de la circulation pour choisir l'emplacement.

Veillez à ce que le triangle de présignalisation avec sa housse soit bien fixé dans son compartiment après utilisation, et que la trappe soit bien refermée.

Informations associées

- Outils dans le compartiment à bagages (p. 478)
- Feux de détresse (p. 149)

Cric*

Utilisez le cric pour lever la voiture, par exemple pour remplacer une roue.

N'utilisez le cric d'origine que pour le remplacement d'une roue pour le passage aux roues d'hiver/d'été. La vis du cric doit toujours être correctement graissée.

IMPORTANT

Lorsqu'ils ne sont pas utilisés, les outils et le cric* doivent être rangés aux emplacements prévus dans le compartiment à bagages de la voiture.

Le cric doit être replié correctement pour qu'il ait assez de place.

Concernes les voitures équipées du contrôle de niveau*

Si la voiture est équipée d'une suspension pneumatique, il convient de la désactiver avant de lever la voiture avec le cric.

Désactivez la fonction sur l'écran central :

1. Appuyez sur **Paramètres** de la Vue principale.
2. Appuyez sur **My Car → Suspension** .
3. Sélectionnez **Désactiver suspensions et mise à niveau**.

Informations associées

- Outils dans le compartiment à bagages (p. 478)
- Lever la voiture (p. 490)

Trousse de premier secours

La trousse de premier secours renferme le matériel nécessaire aux premiers soins.

La trousse de premier secours est rangée sur le côté droit du compartiment à bagages.

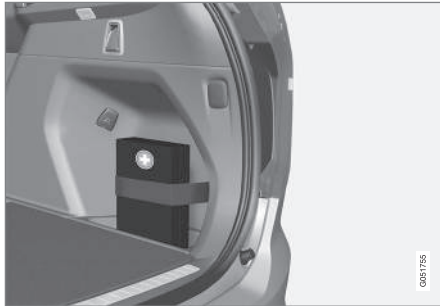

Informations associées

- Outils dans le compartiment à bagages (p. 478)

Dimensions de jante

Les dimensions de roues et de jantes sont désignées comme dans l'exemple sur le tableau ci-dessous.

Toutes les jantes ont une désignation des dimensions, par exemple : 8Jx18x42,5.

8	Largeur de jante en pouces
J	Profil de joue de jante
18	Diamètre de la jante en pouces
42,5	Décalage en mm (distance depuis le centre de la roue à la surface de contact de la roue sur le moyeu)

La voiture est homologuée en son entier avec certaines combinaisons de jantes et de pneus.

Informations associées

- Pneus (p. 458)
- Dimensions de pneu (p. 481)

Dimensions de pneu

Désignations de la dimension, de l'indice de charge et de la catégorie de vitesse des pneus.

La voiture est homologuée en son entier avec certaines combinaisons de jantes et de pneus.

Dimensions

Tous les pneus ont une désignation de dimension, par exemple : 235/60 R18 103 H.

235	Largeur du pneu (mm)
60	Rapport entre la hauteur du flanc du pneu et sa largeur (%)
R	Pneu radial
18	Diamètre de la jante en pouces
103	Code pour la charge maximale autorisée sur les pneus, indice de charge (LI)
H	Code de vitesse maximale autorisée, catégorie de vitesse (SS). (dans le cas présent, 210 km/h.)

Indice de charge

Chaque pneu a une certaine capacité à supporter une charge appelée indice de charge (LI). Le poids de la voiture détermine la capacité de charge requise pour les pneus. L'indice de charge minimal autorisé est indiqué dans un tableau.

Catégorie de vitesse

Chaque pneu est conçu pour supporter une vitesse maximale. La catégorie de vitesse des pneus, SS (Speed Symbol), doit correspondre au moins à la vitesse maximale de la voiture. Le tableau ci-dessous présente la vitesse maximale autorisée pour chaque catégorie de vitesse (SS). Les seules exceptions à ces règles sont les pneus d'hiver²⁵ pour lesquels des catégories de vitesses plus basses peuvent être utilisées. Si un tel pneu est choisi, la voiture ne doit être conduite à une vitesse supérieure à sa catégorie (par ex. la classe Q autorise une vitesse maximale de 160 km/h). C'est l'état de la route qui détermine la vitesse à laquelle vous pouvez rouler avec la voiture et non la catégorie de vitesse des pneus.

 NOTE
Les valeurs indiquées dans le tableau correspondent à la vitesse maximale autorisée.

Q	160 km/h (utilisé uniquement pour pneus d'hiver)
T	190 km/h
H	210 km/h
V	240 km/h

W	270 km/h
Y	300 km/h

 **ATTENTION**

L'indice de charge (LI) et la classe de vitesse (SS) minimaux des pneus sont indiqués, en fonction des moteurs, sur la carte grise de la voiture. L'utilisation d'un pneu avec un indice de charge ou une classe de vitesse trop bas peut entraîner une surchauffe et risque d'endommager le pneu.

Informations associées

- Pneus (p. 458)
- Dimensions de jante (p. 481)
- Pressions des pneus agréées (p. 546)

²⁵ Pneus avec ou sans clous.

ENTRETIEN COURANT DE LA VOITURE ET
SERVICE

Programme d'entretien Volvo

Afin de conserver le haut niveau de sécurité routière, de fonctionnement et la fiabilité de la voiture, il convient de respecter le programme d'entretien indiqué dans le carnet d'entretien et de garantie.

Volvo recommande de confier l'entretien et les réparations à un atelier Volvo agréé. Les ateliers Volvo agréés disposent en effet du personnel, des outils spéciaux et de la documentation technique leur permettant de garantir un service de la plus haute qualité.

! IMPORTANT

Pour que la garantie de Volvo reste valable, il est important que vous suiviez les instructions du carnet d'entretien et de garantie.

Informations associées

- Entretien de la climatisation (p. 496)

Etat de la voiture

L'état général de la voiture peut s'afficher sur l'écran central ainsi que la possibilité de réserver un service.

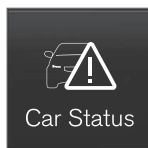

L'application **État voiture** est lancée à partir de la vue Applications sur l'écran central et comporte trois onglets :

- **Messages** - messages de statut sauvegardés
- **Statut** - contrôle de la pression des pneus ainsi que du niveau d'huile moteur
- **Rendez-vous** - réservation de service d'entretien et de réparation.

Informations associées

- Gérer les messages mémorisés de l'écran conducteur et de l'écran central (p. 112)
- Contrôlez la pression de gonflage avec le système de surveillance de la pression des pneus (p. 463)
- Contrôler le niveau et ajouter de l'huile moteur (p. 495)
- Prendre un rendez-vous pour un entretien ou une réparation (p. 484)

Prendre un rendez-vous pour un entretien ou une réparation³

Gérer les informations relatives à l'entretien, aux réparations et à la prise de rendez-vous directement dans une voiture connectée à Internet.

L'information est gérée par l'application **État voiture** qui peut être ouverte à partir de la vue Applications de l'écran central.

Ce service permet, pour certains marchés, de prendre confortablement un rendez-vous pour un entretien ou une visite en atelier, directement de la voiture. Les informations concernant votre voiture sont envoyées au revendeur qui peut ainsi préparer la visite en atelier. Le concessionnaire répond par une proposition de réservation numérique. Pour certains marchés, le système peut vous rappeler un rendez-vous pris lorsqu'il approche et le système de navigation⁴ peut aussi vous guider jusqu'à l'atelier le moment venu. L'information sur votre concessionnaire est disponible dans votre véhicule et vous pouvez à tout instant contacter votre atelier.

³ Concerne certains marchés.

⁴ Concerne Sensus Navigation*.

Avant de pouvoir utiliser le service

Volvo ID

- Créer un Volvo ID, voir la section "Volvo ID".
- Enregistrer le Volvo ID de la voiture, voir la section "Volvo ID". Si un Volvo ID existe déjà, utilisez la même adresse courriel que lorsque le Volvo ID a été créé.

Changer l'adresse contact

Si vous souhaitez modifier l'adresse courriel, cela peut se faire en contactant un concessionnaire Volvo.

Choisir le concessionnaire Volvo

Choisissez le concessionnaire Volvo avec lequel vous souhaitez entrer en contact pour l'entretien et les réparations en vous rendant sur la page www.volvocars.com puis sur My Volvo.

Conditions pour la prise de rendez-vous depuis la voiture

Pour envoyer et recevoir les informations relatives au rendez-vous, votre voiture doit être connectée à Internet, voir la section "Voiture connectée".

Utiliser le service

Lorsqu'un entretien est nécessaire ou, dans certains cas, pour une réparation, un message apparaît sur l'écran conducteur et un menu contextuel s'ouvre dans le champ de statut de l'écran central. Le rendez-vous pour entretien est déterminé

par l'intervalle de temps, les heures de fonctionnement du moteur ou la distance parcourue depuis la dernière révision.

Vous pouvez aussi prendre un rendez-vous à l'atelier directement par le portail My Volvo. Pour que votre réparateur dispose des informations les plus récentes au sujet de votre voiture, vous pouvez lui envoyer les renseignements. Consultez la section "Envoyer les informations relatives à la voiture" ci-dessous.

Prendre un rendez-vous pour un entretien ou une réparation

Remplissez une demande de rendez-vous lorsque vous le souhaitez ou lorsqu'un message s'affiche sur l'écran conducteur ainsi que sur le champ de l'écran central vous invitant à un entretien ou une réparation.

Remplir une demande de rendez-vous

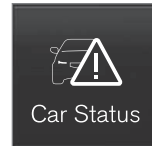

1. Ouvrez l'application **État voiture** depuis la vue Applications sur l'écran central.
2. Appuyez sur le bouton **Rendez-vous**.

3. Sous **Rendez-vous**, appuyez sur le bouton **Demande de rendez-vous**.
4. Veillez à remplir correctement le **Volvo ID**.
5. Veillez à remplir le **Concessionnaire** souhaité.
6. Sélectionnez **Technicien préféré**⁵.
7. Sélectionnez **Je préfère attendre lors de la visite**, ou **Je préfère laisser la voiture**⁵.
8. Si vous avez sélectionné **Je préfère laisser la voiture**, vous devrez également choisir si vous souhaitez que l'on vous prête une voiture **Je voudrais un moyen de transport alternatif**⁵.
9. Saisir les informations à transmettre à l'atelier dans le champ **Info pour l'atelier**, par exemple si vous avez une demande particulière lors de la visite de révision ou toute autre information pour l'atelier.
10. Appuyez sur le bouton **Envoyer demande de rendez-vous**.
 - > Vous recevrez une proposition de rendez-vous pour votre véhicule dans les jours qui suivront⁶. Vous recevrez également la même information par courriel.

⁵ Concerne certains marchés.

⁶ Le laps de temps peut être différent d'un marché à l'autre.

1. Appuyez sur le bouton **Annuler la demande** si vous souhaitez annuler votre demande.

La demande de rendez-vous contient des informations sur votre véhicule lorsqu'elle est transmise de votre voiture à l'atelier via votre connexion Internet. Cette information facilite la planification de l'atelier.

Accepter la proposition de rendez-vous

La voiture capte la proposition de rendez-vous via votre connexion Internet dès qu'elle est disponible. Lorsque la voiture a reçu une proposition de rendez-vous, celle-ci s'affiche dans le champ de l'écran central.

1. Appuyez sur le message.
2. Si la proposition vous convient, appuyez sur le bouton **Accepter**. Sinon, appuyez sur l'un des boutons **Envoyer nouvelle suggestion** ou **Refuser**.

Une fois la proposition acceptée, une réponse est envoyée avec l'information sur la voiture à l'atelier via votre connexion Internet. Cette information facilite la planification de l'atelier.

Envoyer les informations relatives à la voiture

Il est possible d'envoyer des informations sur votre voiture et de votre voiture dès que vous le souhaitez, lorsque par ex. vous réservez une visite

d'entretien directement via le portail My Volvo, afin de mieux informer votre atelier.

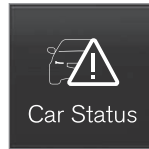

1. Ouvrez l'application **État voiture** depuis la vue Applications sur l'écran central.
2. Appuyez sur le bouton **Rendez-vous**.
3. Sous **Rendez-vous**, appuyez sur le bouton **Envoyer données**.
 - > Un message s'affiche dans le champ de statut de l'écran central indiquant qu'une information sur votre véhicule a été envoyée via votre connexion Internet. Vous pouvez annuler la transmission des données en appuyant sur la croix de l'indicateur d'activités.

Voir l'information atelier.

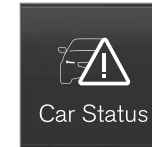

1. Ouvrez l'application **État voiture** depuis la vue Applications sur l'écran central.
2. Appuyez sur le bouton **Rendez-vous**.
3. Sous **Rendez-vous**, appuyez sur le bouton **Infos conce..**.
 - > Une fenêtre contextuelle avec des informations sur votre concessionnaire s'ouvre.
4. Appuyez si vous le souhaitez votre concessionnaire, ou choisissez une adresse ou des coordonnées GPS pour activer le système navigation de la voiture⁴.

Informations de rendez-vous et informations relatives à la voiture

Lorsque vous prenez un rendez-vous pour l'entretien ou transmettez des informations depuis votre voiture, les informations concernant le rendez-vous et la voiture seront transmises via votre connexion Internet. L'information sur votre voiture concerne les domaines suivants :

⁴ Concerne Sensus Navigation*.

- Nécessité d'entretien
- Temps depuis le dernière entretien
- Statut de fonctionnement
- Niveaux des liquides
- Kilométrage
- Numéro d'identification de la voiture (VIN⁷)
- Version du logiciel de la voiture
- Information sur le diagnostic de la voiture.

Informations associées

- Volvo ID (p. 20)
- Voiture connectée (p. 440)
- Etat de la voiture (p. 484)

Mises à jour à distance

Les mises à jour d'un grand nombre de systèmes de la voiture peuvent être effectués sur l'écran central, une fois la voiture connectée.



L'application **Mise à jour** est activée à partir de la vue Applications sur l'écran central et permet de :

- rechercher et mettre à jour le logiciel du système
- mettre à jour les données cartographiques pour le Sensus Navigation
- télécharger, mettre à jour et désinstaller les applications.

Informations associées

- Mises à jour système (p. 487)
- Télécharger, mettre à jour et désinstaller des applications (p. 446)

Mises à jour système

Les mises à jour système concernent les éléments de la voiture relatifs à la connexion et au système Infotainment. Si des mises à jour des logiciels du système sont disponibles, il est possible de les effectuer toutes ensemble ou une par une.



Vous pouvez gérer les mises à jour système avec l'application **Service de mise à jour à distance** dans la vue Applications de l'écran central. Une pression sur le bouton lance l'application de téléchargement

dans la partie inférieure de la Page d'accueil. Si aucune recherche de mise à jour n'a été effectuée depuis le dernier démarrage du système Infotainment, une recherche est lancée. Aucune recherche ne peut avoir lieu si une installation de logiciel est en cours. Une icône sur le bouton de l'application de téléchargement **Mises à jour système** indique le nombre de mises à jour disponibles. Une pression sur le bouton affiche une liste des mises à jour qui peuvent être installées dans la voiture. Pour plus d'informations ainsi que pour consulter les réponses aux questions fréquentes concernant le fonctionnement ainsi que le téléchargement de certaines mises à jour du système, veuillez vous rendre sur support.volvocars.com.

⁷ Vehicle Identification Number.

Pour pouvoir effectuer les mises à jour système, la voiture doit être connectée.

La recherche en arrière-plan des mises à jour de logiciel est activée au moment de la livraison usine de la voiture.

i NOTE

Le téléchargement de données peut avoir un impact sur d'autres services employant le transfert de données comme la radio internet par exemple. Si l'effet sur les autres services est gênant, il est possible d'interrompre le téléchargement. Il est aussi possible de désactiver ou d'interrompre d'autres services.

i NOTE

Il est possible d'interrompre une mise à jour en coupant le contact lorsque vous quittez la voiture.

Vous n'avez pas besoin d'attendre la fin d'une mise à jour avant de quitter la voiture puisqu'elle reprendra lorsque vous redémarrerez la voiture.

Mettre à jour tous les logiciels du système

- Sélectionnez **Tout installer** en bas de la liste.

Si vous ne souhaitez aucune liste, choisissez l'option **Tout installer** près du bouton **Mises à jour système**.

Mettre à jour un logiciel système séparément

- Sélectionnez **Installer** pour le logiciel souhaité.

Interrompre le téléchargement

- Cochez l'indicateur d'activité qui a remplacé le bouton **Installer** au lancement du téléchargement.

Veuillez noter que seul le téléchargement peut être interrompu. Une fois l'installation commencée, elle ne peut plus être interrompue.

Recherche de mises à jour de logiciel en arrière-plan

La fonction peut être désactivée sur l'écran central :

1. Appuyez sur **Réglages** de la Vue principale.
2. Appuyez sur **Système** → **Service de mise à jour à distance**.
3. Désélectionnez **Vérif. d'arrière-plan pr mises à jour logicielles**.

Si une mise à jour est disponible, le message **Mises à jour logicielles disponibles** apparaît dans le champ de statut de l'écran central. Une pression sur le message lance l'application de téléchargement dans la partie inférieure de la

Page d'accueil. Dès le lancement de l'application de téléchargement, une icône apparaît sur le bouton de l'application de téléchargement **Mises à jour système**, indiquant le nombre de mises à jour disponibles.

Informations associées

- Voiture connectée (p. 440)
- Télécharger, mettre à jour et désinstaller des applications (p. 446)
- Mises à jour à distance (p. 487)

Transfert de données entre voiture et atelier

Il est possible de raccourcir la durée de la visite dans un atelier Volvo si les données de recherche de pannes ont été auparavant transmises à l'atelier (dès l'arrêt de la voiture).

Le mode de transfert le plus confortable consiste à choisir l'option **Se connecter automatiquement à mon arrivée** dans la vue Paramètres de l'écran central.

À chaque fois que la voiture ralentit à une vitesse assez basse, une recherche de réseau WiFi est lancée. Si un réseau Volvo agréé (à proximité d'un atelier) est détecté, un message ou une fenêtre contextuelle apparaît sur l'écran central (sauf en cas de connexion manuelle, référez-vous à la section "Connexion manuelle avec un atelier" ci-dessous).

Connexion automatique avec un atelier

NOTE

Pour ne pas déranger le conducteur avec des questions concernant la connexion (par exemple si la voiture est souvent garée à proximité d'un atelier Volvo agréé avec réseau), le mode de connexion deviendra manuel si le conducteur refuse 2 fois la connexion sur une période de 5 jours.

Sans confirmation du conducteur

Cette option offre une méthode confortable pour transmettre les données de recherche de pannes. Le conducteur n'a pas besoin de confirmer que la voiture doit se connecter.

Si vous arrêtez votre voiture à proximité de l'atelier et que vous arrêtez le moteur avec la commande de démarrage, un message apparaît dans le champ de statut de l'écran central. La voiture se connectera automatiquement au moment de l'ouverture de la porte conducteur, à condition que le conducteur n'a pas appuyé sur le bouton **Annuler** du message.

Avec confirmation du conducteur

Cette option signifie que le conducteur doit confirmer que la voiture doit se connecter.

Si vous arrêtez votre voiture à proximité de l'atelier et que vous arrêtez le moteur avec la commande de démarrage, une fenêtre contextuelle apparaît sur l'écran central. La voiture se connectera automatiquement au moment de l'ouverture de la porte conducteur, à condition que le conducteur a appuyé sur le bouton **Connexion** de la fenêtre contextuelle. Si le conducteur ne fait rien ou appuie sur le bouton **Annuler** de la fenêtre contextuelle, aucune connexion ne sera établie.

Connexion manuelle avec un atelier

La connexion manuelle est assurée par un technicien de maintenance.

Modifier le mode de connexion

Il est possible de modifier le mode de connexion de la voiture dans la vue Paramètres de l'écran central.

1. Appuyez sur **Réglages** de la Vue principale.
2. Appuyez sur **Communication** → **Réseaux de service Volvo**.
3. Sélectionnez **Se connecter automatiquement à mon arrivée**, **Demander avant de se connecter** ou **Ne jamais se conn. et ne jamais demander** (connexion manuelle).

Informations associées

- Voiture connectée (p. 440)
- Vue Paramètres (p. 174)

Lever la voiture

Pour le levage de la voiture, il est important de placer correctement le cric ou le pont de levage selon les points indiqués sur le soubassement de la voiture.

Avec le contrôle de niveau*, si la voiture est équipée d'une suspension pneumatique, cette dernière doit être désactivée avec le levage. Désactivez la fonction sur l'écran central :

1. Appuyez sur **Réglages** de la Vue principale.
2. Appuyez sur **My Car** → **Suspension** .
3. Sélectionnez **Désactiver suspensions et mise à niveau**.

NOTE

Volvo recommande de n'utiliser que le cric fourni avec la voiture. Si un autre cric que celui recommandé par Volvo est utilisé, veuillez suivre les instructions de cet équipement.

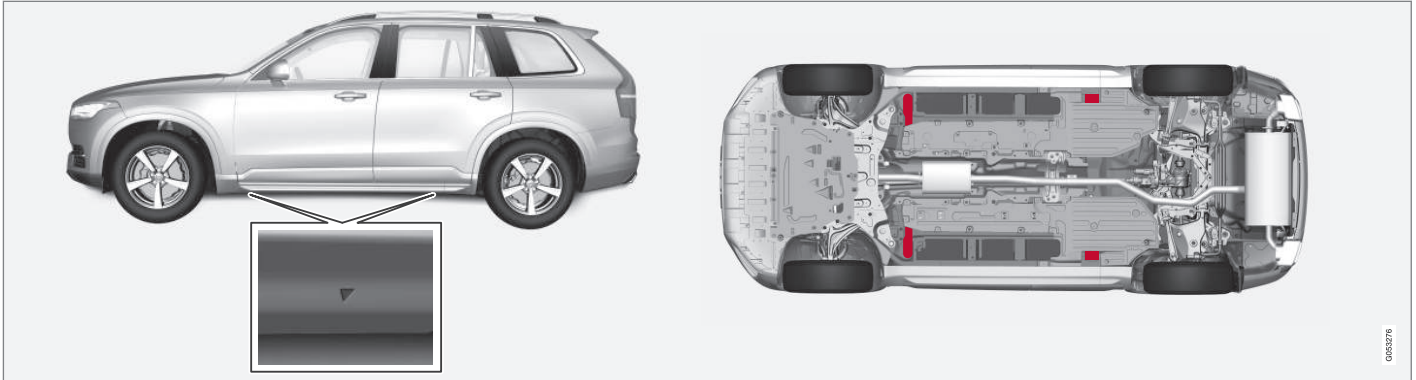

Les triangles du cache en plastique sont orientés vers l'emplacement des fixations du cric/points de levage (en rouge).

Si un cric d'atelier est utilisé pour soulever la voiture, il doit être placé sous l'un des quatre points de levage. Vérifiez que le cric est placé de telle sorte que la voiture ne puisse pas en glisser. Veillez à ce que le plateau du cric soit équipé d'une protection en caoutchouc pour assurer la stabilité de la voiture et éviter de l'endommager. Utilisez toujours des supports d'essieux ou similaire.

Informations associées

- Remplacement d'une roue (p. 473)
- Cric* (p. 480)

Ouvrir et fermer le capot moteur

Le capot moteur s'ouvre à l'aide d'une poignée dans l'habitacle et d'une poignée sous le capot.

Ouvrez le capot

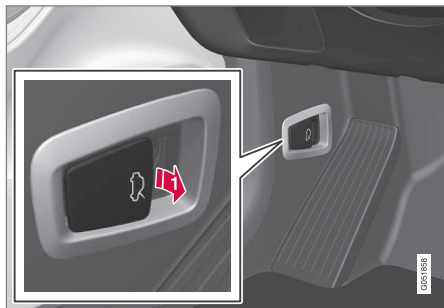

- 1** Tirez sur la poignée près des pédales pour libérer le capot.

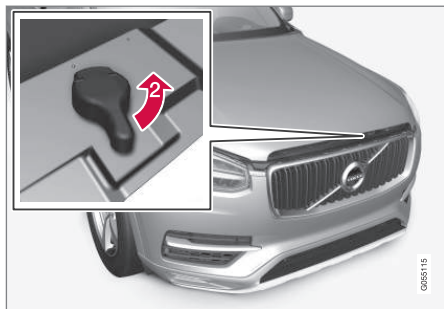

- 2** Tournez la poignée sous le capot dans le sens antihoraire afin de libérer le capot de ses crochets de sécurité et soulevez le capot.

Avertissements - capot non fermé



Une fois le capot libéré, un symbole d'avertissement et un graphique s'allument sur l'écran conducteur combinés à un rappel sonore. Si la voiture se met à rouler, un signal d'avertissement se fait entendre de manière répétée.

Pour plus d'informations sur le graphique, voir la section "Témoins de porte et de ceinture de sécurité".

i NOTE

Si le témoin d'avertissement s'allume ou si le signal d'avertissement retentit alors que le capot est correctement fermé, rendez-vous dans un atelier. Un atelier Volvo agréé est recommandé.

Fermez le capot

1. Appuyez sur le capot jusqu'à ce qu'il tombe de son propre poids.
2. Une fois le capot enclenché dans la serrure - appuyez sur le capot pour le fermer totalement.

! ATTENTION

Risque de pincement. Veillez à ce que rien n'empêche la fermeture du capot afin d'éviter les blessures.

! ATTENTION

Vérifiez que les loquets de capot s'enclenchent correctement lorsque vous le fermez. Le verrouillage du capot doit être confirmé par un bruit de chaque côté.





Capot totalement fermé.

⚠ ATTENTION

Ne conduisez jamais avec le capot ouvert !

Si, pendant la conduite, vous notez des signes que le capot n'est pas complètement fermé, arrêtez-vous immédiatement et fermez-le correctement.

Informations associées

- Vue d'ensemble du compartiment moteur (p. 493)
- Rappels pour les portes et les ceintures de sécurité (p. 62)

Vue d'ensemble du compartiment moteur

La vue d'ensemble présente quelques-uns des composants relatifs à l'entretien.

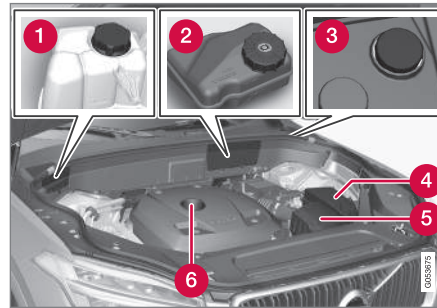

L'aspect du compartiment moteur peut être différent suivant la version du moteur.

- 1 Vase d'expansion du système de refroidissement
- 2 Réservoir de liquide de frein (placé du côté conducteur)
- 3 Tuyau de remplissage en liquide lave-glace⁸
- 4 Centrale électrique
- 5 Filtre à air
- 6 Tuyau de remplissage en huile moteur

⚠ ATTENTION

N'oubliez pas que le ventilateur de refroidissement (situé à l'avant dans le compartiment moteur, derrière le radiateur) peut se mettre en route automatiquement après l'arrêt du moteur.

Confiez toujours le nettoyage du moteur à un atelier. Un atelier Volvo agréé est recommandé. Si le moteur est nettoyé lorsqu'il est encore chaud, il peut générer un risque d'incendie.

⚠ ATTENTION

La tension et le courant du système d'allumage sont très élevés. La tension y régnant peut présenter un danger mortel. Le circuit électrique de la voiture doit toujours être en position de contact **O** lorsque des travaux sont effectués dans le compartiment moteur.

Ne touchez ni aux bougies ni aux bobines d'allumage lorsque le système électrique de la voiture est en position **II** ou lorsque le moteur est chaud.

Informations associées

- Ouvrir et fermer le capot moteur (p. 492)
- Remplissage du liquide lave-glace (p. 505)
- Fusibles dans le compartiment moteur (p. 513)

⁸ Ajoutez régulièrement du liquide lave-glace (lorsque vous faites le plein par exemple).

- Contrôler le niveau et ajouter de l'huile moteur (p. 495)
- Positions de contact (p. 366)

Huile moteur

Pour pouvoir suivre les intervalles d'entretien recommandés, il convient d'utiliser une huile moteur approuvée.

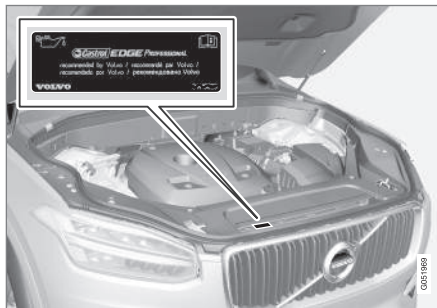

Volvo recommande :



! IMPORTANT

Pour satisfaire aux exigences des intervalles d'entretien du moteur, tous les moteurs sont remplis en usine d'une huile synthétique adaptée. La sélection de l'huile a été faite avec un grand soin et en tenant compte de la durée de vie, des propriétés de démarrage, de la consommation de carburant et des effets sur l'environnement.

Pour pouvoir suivre les intervalles d'entretien recommandés, il convient d'utiliser une huile moteur approuvée. Utilisez toujours la qualité d'huile recommandée aussi bien pour faire l'appoint que la vidange, sinon vous risquez d'affecter la durée de vie, les propriétés de démarrage, la consommation de carburant et les effets sur l'environnement.

Si l'huile moteur utilisée n'est pas de la qualité et de la viscosité recommandées, certains composants relatifs au moteur risquent d'être endommagés. Volvo Personvagnar décline toute responsabilité de garantie pour ce type de dommages.

Volvo recommande de confier la vidange d'huile à un atelier Volvo agréé.

Volvo utilise différents systèmes d'avertissement pour un niveau d'huile bas/élevé ou une faible/forte pression d'huile. Certaines motorisations ont un capteur de pression d'huile, auquel cas, le

témoin d'avertissement de pression d'huile faible sur l'écran conducteur est utilisé. D'autres versions ont un capteur de niveau d'huile, auquel cas, le conducteur est averti par le témoin d'avertissement  de l'écran conducteur et de messages. Certaines versions sont équipées des deux systèmes. Contactez un réparateur Volvo pour de plus amples informations.

Respectez les intervalles pour la vidange d'huile moteur ou le remplacement du filtre à huile indiqués dans votre carnet d'entretien et de garantie.

Vous pouvez utiliser une huile dont la qualité est supérieure à celle indiquée. En cas de conduite dans des conditions difficiles, Volvo recommande une huile de qualité supérieure.

Informations associées

- Contrôler le niveau et ajouter de l'huile moteur (p. 495)
- Conditions de conduite difficiles pour l'huile moteur (p. 540)
- Caractéristiques de l'huile moteur (p. 539)

Contrôler le niveau et ajouter de l'huile moteur

Le niveau d'huile est détecté avec le capteur de niveau d'huile électronique.



Tuyau de remplissage⁹.

Dans certains cas, il peut s'avérer nécessaire de faire l'appoint d'huile entre les intervalles de maintenance.

Aucune mesure concernant le niveau d'huile moteur n'est nécessaire tant qu'aucun message n'apparaît sur l'écran conducteur.

ATTENTION

Rendez-vous dans un atelier si le message **Niveau huile moteur Entretien nécessaire** apparaît. Un atelier Volvo agréé est recommandé. Le niveau d'huile peut être trop élevé.

IMPORTANT

Si un message indique que le niveau d'huile est bas, n'ajoutez que le volume spécifié, 0,5 litres par exemple.

ATTENTION

Prenez soin de ne pas verser de l'huile sur un tuyau d'échappement chaud, celle-ci pourrait s'enflammer.

Contrôler le niveau d'huile



Car Status

Ouvrez l'application **État voiture** sur l'écran central et appuyez sur **Statut** pour afficher le niveau d'huile.

⁹ Les moteurs équipés d'un capteur électronique de niveau d'huile n'ont pas de jauge.

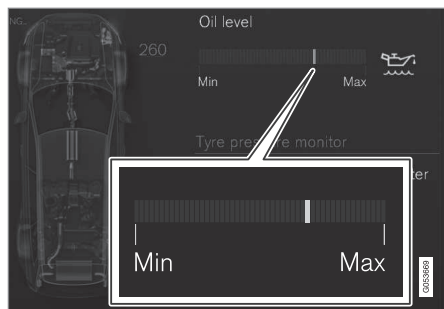

Graphique pour niveau d'huile sur l'écran central.

Vous pouvez contrôler le niveau d'huile à l'aide de la jauge d'huile électronique sur l'écran central lorsque le moteur est à l'arrêt.

i NOTE

Le système ne détecte pas directement les changements dus à un remplissage ou à une vidange. Pour un relevé correct du niveau d'huile, la voiture doit avoir roulé environ 30 km puis être restée à l'arrêt pendant 5 minutes (moteur coupé) sur un sol plat.

i NOTE

Si les conditions de mesure du niveau d'huile (attente après l'arrêt du moteur, inclinaison de la voiture, température extérieure, etc.) ne sont pas respectées, le message **Aucune valeur dispo.** apparaîtra sur l'écran central. Ce n'indique **pas** la présence d'un problème dans les systèmes de la voiture.

Informations associées

- Huile moteur (p. 494)
- Positions de contact (p. 366)
- Etat de la voiture (p. 484)

Entretien de la climatisation

L'entretien et la réparation du système d'air conditionné doivent être confiés à un atelier agréé.

Recherche de pannes et réparation

Le dispositif d'air conditionné contient un agent révélateur fluorescent. Un éclairage à ultraviolet doit être utilisé pour la recherche de fuites.

Volvo recommande de prendre contact avec un atelier Volvo agréé.

Voitures avec réfrigérant R134a.

⚠ ATTENTION

Le système de climatisation contient un réfrigérant de type R134a sous pression. L'entretien et la réparation du système doivent être confiés à un atelier agréé.

Voitures avec réfrigérant R1234yf

⚠ ATTENTION

Le système de climatisation contient un réfrigérant de type R1234yf sous pression. Conformément à la norme SAE J2845 (Technician Training for Safe Service and Containment of Refrigerants Used in Mobile A/C System), l'entretien et la réparation du système contenant un réfrigérant ne peut être confié qu'à un personnel spécialement formé et certifié pour garantir la sécurité du système.

Informations associées

- Programme d'entretien Volvo (p. 484)

Remplacement d'ampoule

Le conducteur peut remplacer les ampoules des phares halogène.

Les ampoules des phares halogène peuvent être remplacées sans faire appel à un atelier mais, avant de pouvoir remplacer les ampoules, vous devez retirer le cache en plastique qui couvre le phare.

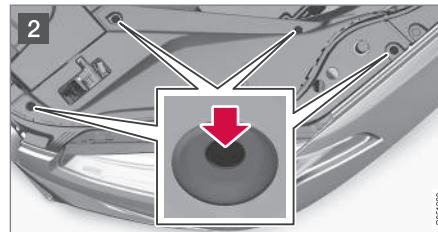

- 1 Levez la baguette en caoutchouc en la pressant vers le compartiment moteur.
- 2 Détachez les broches des quatre attaches de l'enveloppe en plastique en appuyant dessus avec un tournevis ou un outil similaire et retirez l'enveloppe.

Remontez le cache dans l'ordre inverse.

i NOTE

Les broches des clips doivent être totalement enfoncées avant de pouvoir remettre les clips dans le cache.

Lorsque vous remontez le cache, vous devez enfoncer les broches jusqu'à ce qu'elles soient au niveau de la surface des clips.

L'ampoule de feux de croisement est accessible après avoir retiré le couvercle en caoutchouc rond du phare.

Les ampoules des clignotants, des feux de route et de l'éclairage de ville/feux de position sont accessibles après avoir retiré le cache allongé du phare.

Contactez un atelier¹⁰ en cas de problèmes avec d'autres types d'ampoule. Ceci est aussi valable pour les ampoules des feux arrière. Dans la plu-

¹⁰ Un atelier Volvo agréé est recommandé.

part des cas, si des ampoules de type LED¹¹ s'avèrent défectueuses, toute l'unité du feu est changée.

ATTENTION

Pour le remplacement d'ampoule, le système électrique de la voiture doit être en position de contact 0.

IMPORTANT

Ne touchez jamais le verre des ampoules avec les doigts. La graisse présente sur vos doigts s'évaporerait en raison de la chaleur et pourraient se déposer sur le réflecteur et l'endommager.

NOTE

Si un message d'erreur est toujours affiché après avoir remplacé l'ampoule défectueuse, nous vous recommandons de contacter un atelier Volvo agréé.

NOTE

L'éclairage extérieur comme les phares, les feux antibrouillard et les feux arrière peuvent occasionnellement présenter une condensation à l'intérieur de l'optique. Ceci est normal, tous les éclairages externes sont conçus pour y résister. Normalement, la condensation s'élimine rapidement dès lors que les phares sont allumés.

Ampoules de feux avant (voitures équipées de phares halogène)



- 1 Feux de croisement
- 2 Feux de route
- 3 Éclairage de ville/feux de position

- 4 Clignotant
- 5 Phares antibrouillard/feux actifs en virage* (LED¹¹)

Ampoules de feux arrière

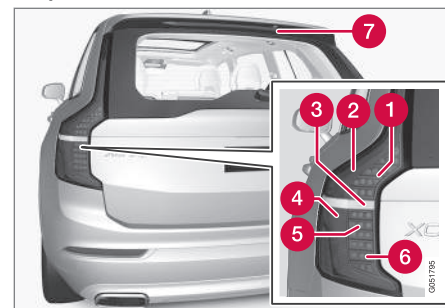

- 1 Feu stop (LED¹¹)
- 2 Feux de position (LED)
- 3 Feux de recul¹²
- 4 Feux de position (LED)
- 5 Clignotants (LED)
- 6 Feux antibrouillard (LED)
- 7 Feux stop surélevé (LED)

¹¹ Diode lumineuse (Light Emitting Diode)

¹² Contactez un atelier pour le remplacement. Un atelier Volvo agréé est recommandé.

Informations associées

- Remplacer les ampoules de feux de croisement (p. 499)
- Détacher le cache allongé du phare (p. 500)
- Caractéristiques des ampoules (p. 502)
- Positions de contact (p. 366)

Remplacer les ampoules de feux de croisement

Le conducteur peut remplacer les ampoules des feux de croisement de phares halogène.

Avant de remplacer l'ampoule, vous devez retirer le cache en plastique qui se trouve sur le phare. Référez-vous à l'article "Remplacement d'ampoule".



1. Retirez le couvercle en caoutchouc rond du phare.
2. Débranchez le connecteur de l'ampoule.
3. Détachez l'ampoule en la tirant.
4. Remplacez l'ampoule.
5. La goupille guide de la lampe doit être orientée vers le haut pour l'insérer dans la douille.
6. Rebranchez le contact.

7. Remplacez le couvercle en caoutchouc du phare.

Informations associées

- Remplacement d'ampoule (p. 497)
- Caractéristiques des ampoules (p. 502)

Détacher le cache allongé du phare

La plupart des ampoules des phares sont accessibles après avoir retiré le cache allongé.

Avant de pouvoir retirer le cache allongé, vous devez retirer le cache en plastique qui se trouve sur le phare. Référez-vous à l'article "Remplacement d'ampoule".

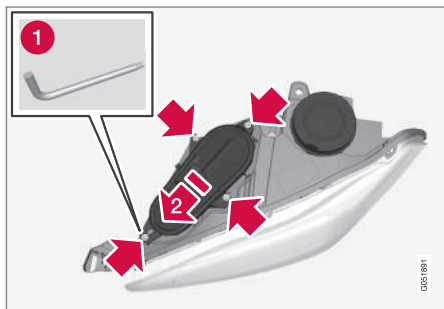

1. Desserrez les quatre vis du couvercle avec un tournevis Torx T20 (1). Ne les démontez pas entièrement, 3-4 tours suffisent.

2 ➔ Poussez le cache sur le côté.

3. Débranchez le cache.

Remontez le cache dans l'ordre inverse.

Informations associées

- Remplacer les ampoules de feux de route (p. 500)
- Remplacer les ampoules d'éclairage de ville/ feux de position avant (p. 501)
- Remplacer une ampoule de clignotant avant (p. 502)
- Remplacement d'ampoule (p. 497)

Remplacer les ampoules de feux de route

Le conducteur peut remplacer les ampoules des feux de route de phares halogène.

Avant de remplacer l'ampoule, il est nécessaire de retirer le cache allongé du phare. Référez-vous à l'article "Détacher le cache allongé du phare".

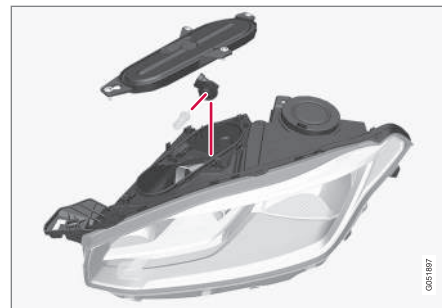

1. Retirez l'ampoule en la tournant vers le haut et en la tirant.
2. Forcez doucement sur l'enveloppe en plastique au niveau de la patte de verrouillage du connecteur pour la libérer.
3. Débranchez le connecteur de l'ampoule.
4. Remplacez l'ampoule.

5. Installez l'ampoule dans le support et tournez vers le bas. Il n'y a qu'une seule manière de monter l'ampoule.

Informations associées

- Détacher le cache allongé du phare (p. 500)
- Caractéristiques des ampoules (p. 502)

Remplacer les ampoules d'éclairage de ville/feux de position avant

Le conducteur peut remplacer les ampoules de l'éclairage de ville/des feux de position de phares halogène.

Avant de remplacer l'ampoule, il est nécessaire de retirer le cache allongé du phare. Référez-vous à l'article "Détacher le cache allongé du phare".

NOTE

Détachez l'ampoule de feu de route en tournant vers le haut puis en tirant. L'ampoule de l'éclairage de ville/feu de position est ainsi plus facile à atteindre.

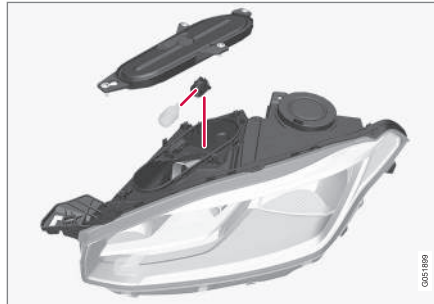

1. Retirez la douille d'ampoule.

2. Détachez l'ampoule en la tirant.
3. Remplacez l'ampoule.
4. Insérez la douille dans le socle et pressez pour la mettre en place.
5. Si l'ampoule de feux de route est détachée, remettez-la dans la douille et tournez vers le bas. Il n'y a qu'une seule manière de monter l'ampoule.

Informations associées

- Détacher le cache allongé du phare (p. 500)
- Caractéristiques des ampoules (p. 502)

Remplacer une ampoule de clignotant avant

Le conducteur peut remplacer les ampoules des clignotants de phares halogène.

Avant de remplacer l'ampoule, il est nécessaire de retirer le cache allongé du phare. Référez-vous à l'article "Détacher le cache allongé du phare".

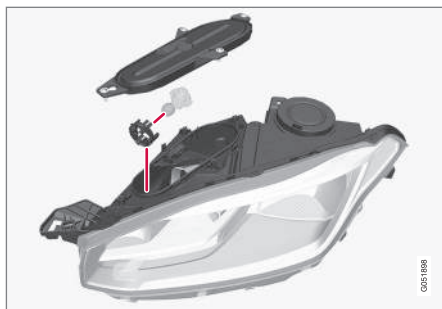

1. Appuyez sur les ergots de verrouillage simultanément et retirez la douille.
2. Remplacez la douille et l'ampoule.
3. Insérez la douille dans le socle et pressez pour la mettre en place.

Informations associées

- Détacher le cache allongé du phare (p. 500)
- Caractéristiques des ampoules (p. 502)

Caractéristiques des ampoules

Ces caractéristiques concernent les ampoules des phares halogène. Contactez un atelier¹³ si vous rencontrez un problème avec d'autres ampoules.

Fonction	[W] ^A	Type
Feux de croisement	55	H7
Feux de route	65	H9
Clignotants	24	PY24W
Éclairage de ville/feux de position	21/5	W21/5W

^A Watt

Informations associées

- Remplacement d'ampoule (p. 497)

Balais d'essuie-glace en position d'entretien

Les balais d'essuie-glace doivent être en position d'entretien lorsqu'ils doivent être remplacés par exemple.



Balais d'essuie-glace en position d'entretien.

Pour pouvoir remplacer, nettoyer ou lever les balais d'essuie-glace (par exemple pour gratter la glace sur le pare-brise), ils doivent être en position d'entretien.

! IMPORTANT

Avant de placer les balais d'essuie-glace en position d'entretien, assurez-vous qu'ils ne sont pas gelés.

Activer la position d'entretien

L'activation de la position entretien est possible lorsque la voiture est immobile et que les essuie-glaces ne sont pas activés. La position entretien peut être activée de deux façons différentes sur l'écran central :

Par la vue Fonctions



Appuyez sur le bouton **Posit. d'entretien essuie-glaces**. Le témoin du bouton s'allume lorsque la position d'entretien est activée. À son activation, les essuie-glace montent et restent en position verticale.

Par les paramètres

1. Appuyez sur **Paramètres** de la Vue principale.
2. Appuyez sur **My Car → Essuie-glace**.
3. Sélectionnez **Position d'entretien de l'essuie-glace**.
 - > Les essuie-glaces se mettent en mouvement et s'arrêtent en position verticale.

Désactiver la position d'entretien

Plusieurs méthodes permettent de désactiver la position d'entretien :

Par la vue Fonctions



Appuyez sur le bouton **Posit. d'entretien essuie-glaces** de l'écran central. Le témoin du bouton s'éteint lorsque la position d'entretien est désactivée.

Par les paramètres

1. Appuyez sur **Paramètres** de la Vue principale de l'écran central.
2. Appuyez sur **My Car → Essuie-glace**.
3. Désélectionnez **Position d'entretien de l'essuie-glace** pour désactiver la position d'entretien.

La position d'entretien est aussi désactivée si :

- Le balayage du pare-brise est activé.
- Le lave-glace et le lave-phares sont activés.
- Le capteur de pluie est activé.

! IMPORTANT

Si les bras d'essuie-glace sont relevés alors qu'ils sont en position d'entretien, il convient de les rabattre sur le pare-brise avant de les remettre en position initiale. Cela permet d'éviter de rayer la peinture du capot moteur.

Informations associées

- Remplacer des balais d'essuie-glace (p. 504)
- Remplissage du liquide lave-glace (p. 505)
- Vue d'ensemble de l'écran central de la console centrale. (p. 33)
- Lave-glace et lave-phares (p. 155)

¹³ Un atelier Volvo agréé est recommandé.

Remplacer des balais d'essuie-glace

Le balai d'essuie-glace enlève l'eau du pare-brise et de la lunette arrière. Avec le liquide lave-glace ils nettoient les vitres et assurent une bonne visibilité lors de la conduite. Vous pouvez remplacer les balais d'essuie-glace de pare-brise et de lunette arrière.

Remplacer les balais d'essuie-glace de pare-brise

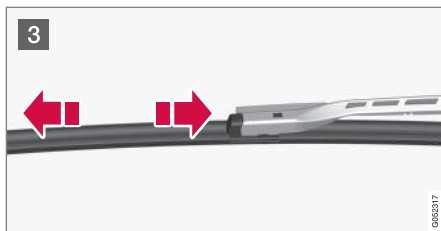
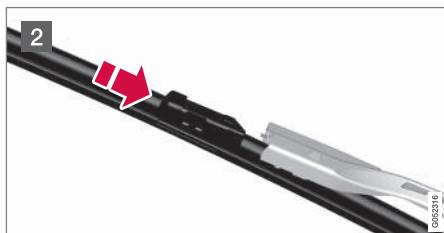
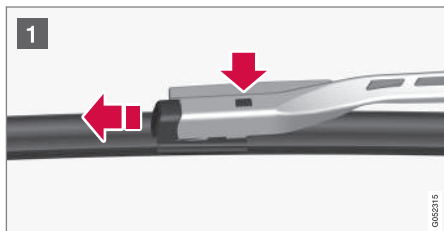

- 1 Relevez les bras d'essuie-glace lorsqu'ils sont en position d'entretien. Appuyez sur le bouton situé sur la fixation du balai d'essuie-glace et tirez tout droit, parallèlement au bras d'essuie-glace.
- 2 Insérez le nouveau balai d'essuie-glace jusqu'à ce que vous entendiez un clic.
- 3 Vérifiez que le balai est correctement fixé.
- 4 Rabattez les bras d'essuie-glace sur le pare-brise.

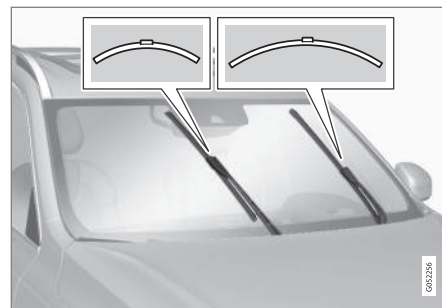

Les balais ont des longueurs différentes.

i NOTE

Les balais d'essuie-glace ont différentes longueurs. Le balai du côté conducteur est plus long que celui du côté passager.

Remplacer le balai d'essuie-glace de lunette arrière

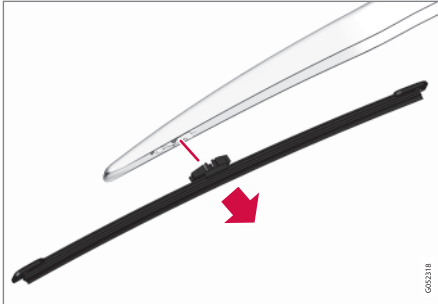

1. Relevez le bras d'essuie-glace.
2. Saisissez la partie intérieure du balai (au niveau de la flèche).
3. Tournez dans le sens antihoraire pour utiliser l'extrémité du balai comme levier sur le bras d'essuie-glace afin de détacher le balai plus facilement.
4. Appuyez sur le nouveau balai d'essuie-glace. Vous devez entendre un clic. Vérifiez que le balai est correctement fixé.
5. Rabattez le bras d'essuie-glace.

! IMPORTANT

Vérifiez les balais régulièrement. L'absence d'entretien réduit la durée de vie des balais.

Informations associées

- Balais d'essuie-glace en position d'entretien (p. 502)
- Nettoyage de l'extérieur (p. 522)

Remplissage du liquide lave-glace

Le liquide lave-glace est utilisé pour le nettoyage des phares et des vitres. Lorsque la température est inférieure au point de congélation, il faut utiliser un liquide de lavage avec antigel.

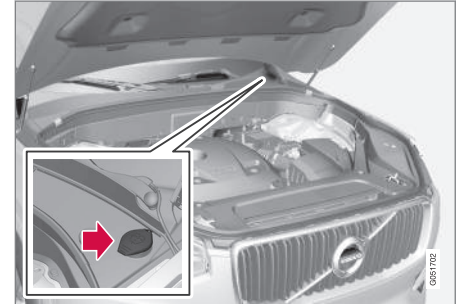

Le remplissage en liquide lave-glace s'effectue par l'ouverture comportant un couvercle bleu.

i NOTE

Lorsqu'il reste environ 1 litre de liquide lave-glace dans le réservoir, un message invitant à ajouter du liquide lave-glace et un symbole



apparaissent sur l'écran conducteur.

! IMPORTANT

Utilisez du liquide lave-glace Volvo d'origine ou un liquide correspondant dont le pH est compris entre 6 et 8 en mélange prêt à l'usage (par exemple 1:1 avec de l'eau pure).

! IMPORTANT

Utilisez du liquide lave-glace avec antigel lorsque les températures atteignent des valeurs inférieures au point de gel pour éviter que la pompe, le réservoir et les flexibles ne gèlent.

Informations associées

- Caractéristiques du liquide lave-glace (p. 542)
- Lave-glace et lave-phares (p. 155)

Batterie

Le circuit électrique est unipolaire et le châssis et le bloc-moteur font office de conducteurs.

La batterie de démarrage est utilisée pour lancer le démarreur et autre équipement électrique de la voiture.

La batterie de démarrage doit être remplacée par un atelier.

La voiture est équipée d'un alternateur à courant alternatif régulé par la tension.

La batterie de démarrage est une batterie AGM de 12 V, dimensionnée pour les fonctions de réduction des émissions de dioxyde de carbone Start/Stop et la charge régénérative et pour garantir le fonctionnement des différents systèmes de la voiture.

La durée de vie et le fonctionnement de la batterie dépendent des conditions de conduite (nombreux démarrages, sollicitations importantes de la batterie), du style de conduite et des conditions climatiques, etc.

- Ne débranchez jamais la batterie lorsque le moteur tourne.
- Vérifiez que les câbles de la batterie sont correctement connectés et bien serrés.

! ATTENTION

- La batterie peut produire un mélange d'oxygène et d'hydrogène très explosif. Une étincelle, qui peut être produite par une mauvaise connexion de câble de démarrage, peut suffire à faire exploser la batterie.
- La batterie contient également de l'acide sulfurique très corrosif.
- En cas de contact de l'acide avec les yeux, la peau ou les vêtements, rincez abondamment à l'eau. En cas de contact avec les yeux, consultez immédiatement un médecin.

Lors du raccordement d'une batterie de démarrage externe ou d'un chargeur de batterie, utilisez les points de charge de la voiture situés dans le compartiment moteur. Les pôles de la batterie de démarrage de la voiture du compartiment à bagages ne doivent **pas** être utilisés.

Lors de la charge, la batterie de démarrage et la batterie d'appoint seront toutes deux chargées.

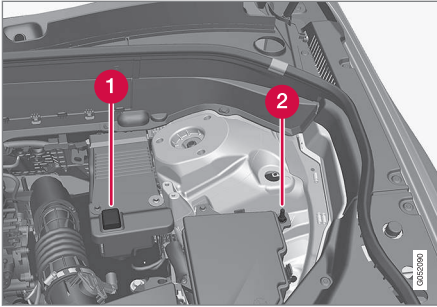

- ❶ Borne de charge positive
- ❷ Borne de charge négative

! IMPORTANT

Pour la charge de la batterie de démarrage ou de la batterie d'assistance, utilisez uniquement un chargeur moderne avec tension de charge contrôlée. Toute fonction de charge rapide doit être évitée pour ne pas endommager la batterie.

! IMPORTANT

Si les conditions suivantes ne sont pas respectées, la fonction d'économie d'énergie du système Infotainment peut être temporairement interrompue et/ou un message indiquant que le taux de charge de la batterie est incorrect après le branchement d'une batterie auxiliaire ou d'un chargeur apparaît sur l'écran conducteur :

- La borne négative de la batterie de la voiture ne doit **jamais** être utilisée pour brancher une batterie auxiliaire ni un chargeur. Seul **le point de charge négatif de la voiture** peut être utilisé comme point de mise à la terre.

i NOTE

La durée de vie de la batterie peut être sérieusement réduite si elle subit des décharges répétées.

La durée de vie de la batterie dépend de plusieurs facteurs tels que les conditions de conduite ou climatiques par exemple. La capacité de la batterie baisse progressivement avec le temps et celle-ci doit donc être chargée si la voiture n'est pas utilisée pendant une longue période ou si elle ne roule que sur de courtes distances. Un froid extrême limite encore plus la capacité de démarrage.

Pour maintenir la batterie en condition, il est recommandé de conduire au moins 15 minutes par semaine ou de brancher la batterie à un chargeur pour un maintien de charge automatique.

La durée de vie maximale est assurée si la batterie est maintenue en pleine charge.

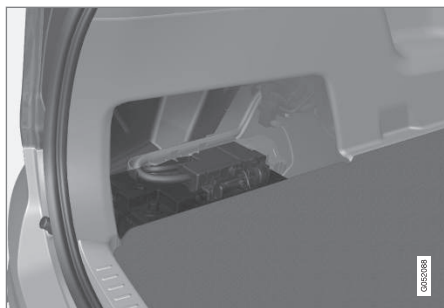

La batterie de démarrage se trouve dans le compartiment à bagages.

Le tableau suivant présente les caractéristiques de la batterie de démarrage, proposée en deux variantes en fonction du modèle de la voiture.

	Batterie	
	H7 AGM	H8 AGM
Tension (V)	12	12
Capacité de démarrage à froid ^A - CCA ^B (A)	800	850

	Batterie	
	H7 AGM	H8 AGM
Dimensions, L x l x H (mm)	315×175×190	353×175×190
Capacité (Ah)	80	95

A Selon la norme EN.

B Cold Cranking Amperes.

! IMPORTANT

La batterie H8 AGM est munie d'une sangle. Veillez à ce que la sangle soit toujours correctement serrée.

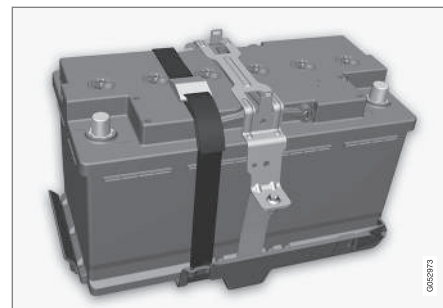

Batterie H8 AGM avec sangle de fixation.

La batterie H7 AGM n'a pas de sangle de fixation.

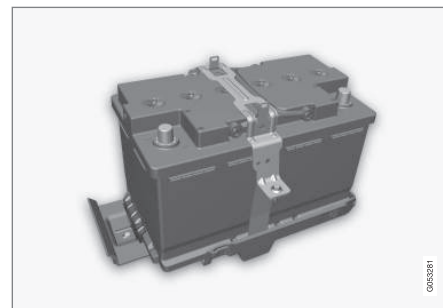

Batterie H7 AGM.

Volvo recommande de confier le remplacement des batteries à un atelier Volvo agréé.

! IMPORTANT
 Pour le remplacement de la batterie de démarrage ou de la batterie d'assistance des voitures équipées de la fonction Start/Stop, utilisez une batterie de type AGM¹⁴.

! IMPORTANT
 Si la batterie doit être remplacée, veillez à le faire avec une batterie de même capacité en démarrage à froid et de même type que la batterie d'origine (voir autocollant sur la batterie).

i NOTE
 La dimension de la batterie de démarrage doit correspondre à la dimension de la batterie d'origine.

Informations associées

- Symboles sur les batteries (p. 509)
- Batterie d'appoint (p. 510)
- Aide au démarrage avec une batterie auxiliaire (p. 369)

Symboles sur les batteries

On trouve sur les batteries des symboles qui informent et avertissent.

	Portez des lunettes de protection.
	Pour de plus amples informations, consultez le manuel de conduite et d'entretien de la voiture.
	Entreposez la batterie à un endroit hors de portée des enfants.
	La batterie contient un acide corrosif.

	Évitez les étincelles ou les flammes.
	Risque d'explosion.
	Mise au rebut dans une station de recyclage.

i NOTE
 Toute batterie usée doit être recyclée de manière écologique puisqu'elle contient du plomb.

Informations associées

- Batterie (p. 506)

¹⁴ Absorbed Glass Mat.

Batterie d'appoint

La voiture avec la fonction Start/Stop est, à l'exception de la batterie de démarrage dotée d'une batterie de secours.

Les voitures avec la fonction Start/Stop sont équipées de deux batteries de 12 V : une batterie particulièrement puissante pour le démarrage et une batterie d'assistance pour la séquence de démarrage de la fonction Start/Stop.



La batterie d'appoint est placée dans un boîtier près de la tourelle de jambe de force à ressort.

Le tableau suivant présente les caractéristiques de la batterie auxiliaire.

Tension (V)	12
Capacité de démarrage à froid ^A - CCA ^B (A)	170
Dimensions, L x l x H (mm)	150x90x130
Capacité (Ah)	10

^A Selon la norme EN.

^B Cold Cranking Amperes.

! IMPORTANT

Pour le remplacement de la batterie de démarrage ou de la batterie d'assistance des voitures équipées de la fonction Start/Stop, utilisez une batterie de type AGM¹⁵.

i NOTE

- Plus l'intensité électrique dans la voiture est élevée plus le générateur sera sollicité pour charger les batteries. Cela implique également une augmentation de la consommation de carburant.
- Lorsque la capacité de la batterie est devenue inférieure au niveau minimum, la fonction Start/Stop est désactivée.

Une réduction temporaire de la fonction Start/Stop en raison d'un besoin élevé en alimentation électrique implique que :

- Le moteur démarre automatiquement sans que le conducteur ait besoin de lever le pied de la pédale de frein.

La batterie d'appoint ne requiert normalement pas plus d'entretien que la batterie de démarrage. Si vous avez des questions ou rencontrez un problème, contactez un atelier. Nous recommandons un atelier Volvo agréé.

! IMPORTANT

Si les consignes suivantes ne sont pas respectées, la fonction Start/Stop peut cesser temporairement de fonctionner après le raccordement d'une batterie auxiliaire ou d'un chargeur de batterie :

- La borne négative de la batterie de la voiture ne doit **jamais** être utilisée pour brancher une batterie auxiliaire ni un chargeur. Seul **le point de charge négatif de la voiture** peut être utilisé comme point de mise à la terre.

¹⁵ Absorbed Glass Mat.

i NOTE

Si la batterie a été déchargée au point que tout est "noir" et si toutes les fonctions électriques normales de la voiture sont désactivées et que le moteur doit alors être démarré avec une batterie auxiliaire ou un chargeur, la fonction Start/Stop sera activée. Le moteur pourra alors être arrêté automatiquement mais la fonction Start/Stop risque de ne pas pouvoir démarrer automatiquement le moteur après un arrêt automatique en raison d'une capacité insuffisante de la batterie.

Afin d'assurer le démarrage automatique après un arrêt automatique, la batterie doit d'abord être chargée. Avec une température extérieure de + 15 °C, la batterie doit être chargée pendant au moins 1 heure. Si la température est plus basse, le temps de charge recommandé est de 3-4 heures. Il est recommandé de charger la batterie avec un chargeur externe.

S'il n'est pas possible d'effectuer une charge, il est recommandé de désactiver temporairement la fonction Start/Stop jusqu'à ce que la batterie ait été suffisamment rechargée.

Informations associées

- Batterie (p. 506)
- Start/Stop (p. 376)
- Aide au démarrage avec une batterie auxiliaire (p. 369)

Fusibles

Pour éviter d'endommager le système électrique de la voiture, en cas de court-circuit ou de surcharge, l'ensemble des fonctions et des composants électriques est protégé par un certain nombre de fusibles.

Le non-fonctionnement d'un composant du système électrique peut être dû à un fusible grillé suite à une surtension temporaire. Si un même fusible grille à plusieurs reprises, le système concerné est probablement défectueux. Volvo recommande de prendre contact avec un atelier Volvo agréé pour effectuer un contrôle.

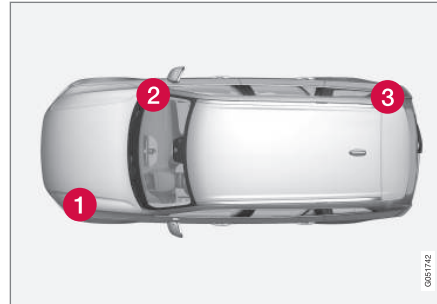
Emplacement des centrales électriques

Emplacement des centrales électriques sur une voiture avec conduite à gauche. Pour les voitures

avec conduite à droite, la centrale se trouve du côté de la boîte à gants.

- 1 Compartiment moteur
- 2 Sous la boîte à gants
- 3 Compartiment à bagages

Informations associées

- Remplacer un fusible (p. 512)

Remplacer un fusible

Pour éviter d'endommager le système électrique de la voiture, en cas de court-circuit ou de surcharge, l'ensemble des fonctions et des composants électriques est protégé par un certain nombre de fusibles.

Remplacement

1. Reportez-vous au schéma des fusibles pour situer le fusible.
2. Retirez le fusible et examinez-le sur le côté pour déterminer si le filament courbé a fondu.
3. Le cas échéant, remplacez-le par un fusible de même couleur et de même ampérage.

ATTENTION

N'utilisez jamais d'objet étranger ni un fusible avec un ampérage supérieur à la valeur indiquée en remplacement. Cela pourrait entraîner des dommages considérables sur le système électrique et causer un incendie.

Informations associées

- Fusibles (p. 511)
- Fusibles dans le compartiment moteur (p. 513)
- Fusibles dans l'habitacle (p. 517)
- Fusibles dans le compartiment à bagages (p. 520)

Fusibles dans le compartiment moteur

Les fusibles du compartiment moteur protègent entre-autres les fonctions du moteur et de freinage.

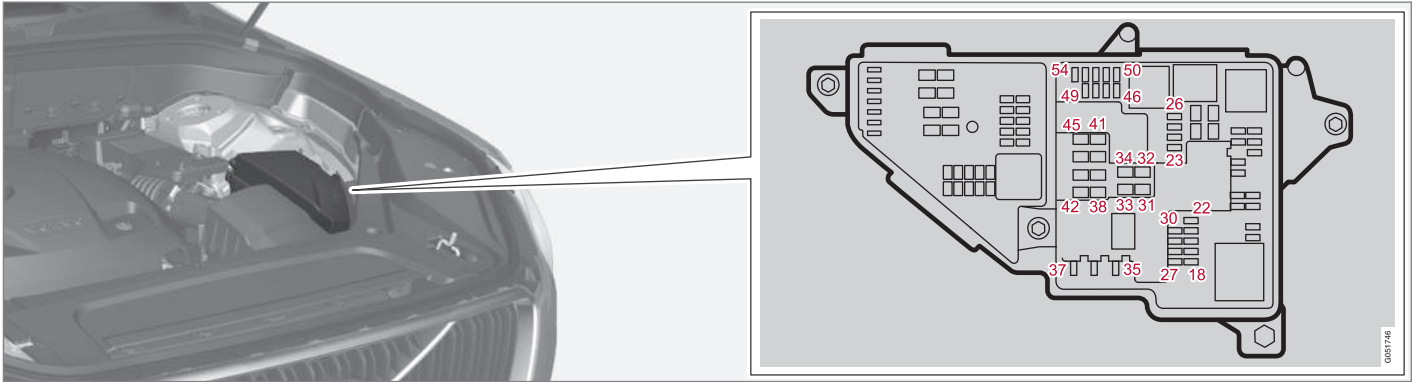

Section arrière de la centrale électrique avec les fusibles 18 à 54.

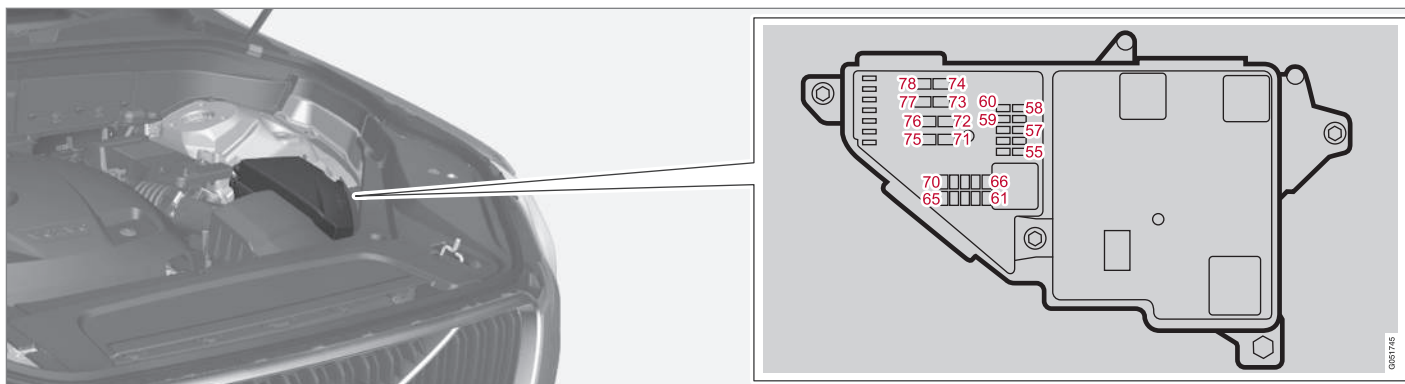

Section avant de la centrale électrique avec les fusibles 55 à 78.

Une pince se trouve à l'intérieur du couvercle. La pince facilite le retrait et la remise en place des fusibles.

La centrale électrique renferme aussi des emplacements pour les fusibles de recharge.

Emplacements

Il y a un autocollant à l'intérieur du couvercle qui indique l'emplacement des fusibles.

- Les fusibles 18 à 30, 35 à 37, 46 à 54 et 55 à 70 sont de type "Micro".
- Les fusibles 31 à 34, 38 à 45 et 71 à 78 sont de type "MCASE" et doivent être remplacés dans un atelier¹⁶.

	Fonction	[A] ^A
18	-	-
19	-	-
20	-	-
21	-	-
22	-	-
23	Port USB*	5

	Fonction	[A] ^A
24	Prise électrique 12 V dans le compartiment à bagages*	15
25	Prise 12 V dans la console tunnel, arrière	15
26	Prise 12 V dans la console tunnel, avant	15
27	-	-
28	-	-

¹⁶ Un atelier Volvo agréé est recommandé.

* Option/accessoire, pour de plus amples informations reportez-vous à l'Introduction.

	Fonction	[A] ^A
29	-	-
30	-	-
31	Dégivrage/désembuage de pare-brise* côté gauche	Shunt
32	Dégivrage/désembuage de pare-brise* côté gauche	40
33	Lave-phares*	25
34	Lave-glace	25
35	-	-
36	Avertisseur sonore	20
37	Sirène d'alarme*	5
38	Module de commande du système de freinage (valves, frein de stationnement)	40
39	Essuie-glace	30
40	Lave-glace arrière	25
41	Dégivrage/désembuage de pare-brise* côté droit	40
42	Chauffage de stationnement*	20

	Fonction	[A] ^A
43	Module de commande du système de freinage (pompe ABS)	40
44	-	-
45	Dégivrage/désembuage de pare-brise* côté droit	Shunt
46	Alimentée lorsque le contact est mis : Module de commande moteur ; Composants de la transmission ; Direction assistée électrique ; Module de commande électronique central Module de commande du système de freinage	5
47	-	-
48	Phare droit	7,5
49	-	-
50	-	-
51	Unité de commande de raccordement de batterie	5
52	Coussins gonflables	5
53	Phare gauche	7,5

	Fonction	[A] ^A
54	Capteur de pédale d'accélérateur	5
55	Module de commande de transmission	15
56	Module de commande moteur	5
57	-	-
58	-	-
59	-	-
60	-	-
61	Module de commande moteur ; Dispositif de réglage ; Module de papillon ; Valve EGR (diesel) ; Capteur de position de turbo (diesel) ; Valve de turbocompresseur (essence)	20
62	Solénoïdes (essence) ; Soupapes ; Thermostat du système de refroidissement du moteur (essence) ; Pompe de refroidissement pour EGR (diesel) ; Module de commande d'allumage (diesel)	10

	Fonction	[A] ^A
63	Régulateurs de vide ; Bobine de relais de ventilateur de refroidissement ; Valve	7,5
64	Module de commande de jalousie de déflecteur ; Module de commande de jalousie de refroidisseur	5
65	-	-
66	Sonde lambda, avant ; Sonde lambda, arrière (essence) ; Capteur de suies (diesel)	15
67	Solénoïde pour la pompe à huile moteur ; Accouplement magnétique de climatisation ; Sonde lambda, centrale (essence) ; Sonde lambda, arrière (diesel)	15
68	Dispositif de chauffage de ventilation de carter (diesel)	7,5
69	Module de commande moteur	20
70	Bobines d'allumage (essence), Bougies (essence)	15
71	Dispositif de chauffage de filtre à carburant (diesel)	30
72	-	-

	Fonction	[A] ^A
73	-	-
74	-	-
75	-	-
76	-	-
77	Démarrreur	Shunt
78	Démarrreur	Shunt

^A Ampère

Informations associées

- Remplacer un fusible (p. 512)
- Fusibles dans l'habitacle (p. 517)
- Fusibles dans le compartiment à bagages (p. 520)

Fusibles dans l'habitacle

Les fusibles de l'habitacle protègent entre-autres la prise 230 V, les écrans et les modules de portes.

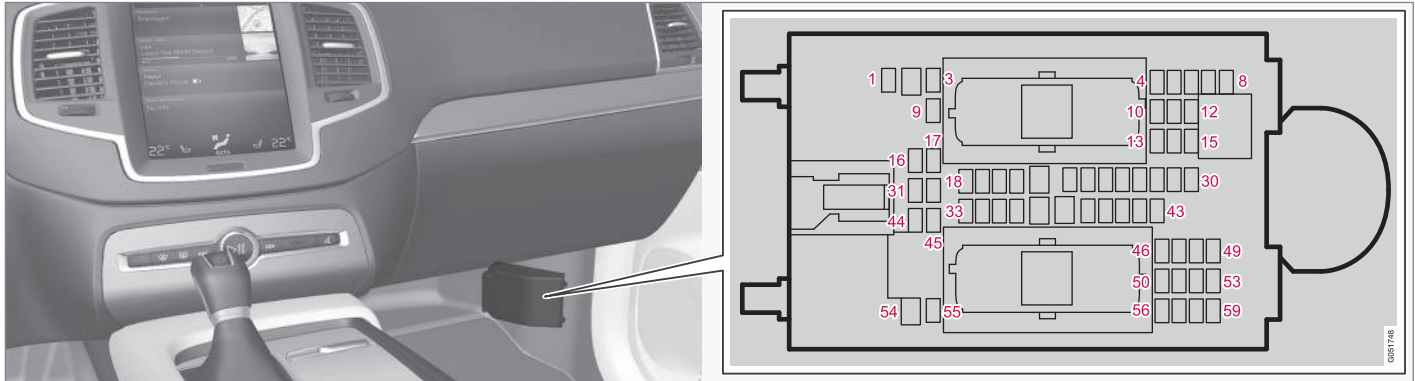

Une pince se trouve à l'intérieur du couvercle de la **centrale électrique du compartiment moteur**. La pince facilite le retrait et le remise en place des fusibles.

Dans la **centrale électrique du compartiment moteur** se trouvent des emplacements pour les fusibles de rechange.

Emplacements

- Les fusibles 1, 3 à 21, 23 à 36, 39 à 53 et 55 à 59 sont de type "Micro".
- Les fusibles 2, 22, 37 à 38 et 54 sont de type "MCASE" et doivent être remplacés dans un atelier¹⁷.

	Fonction	[A] ^A
1	-	-
2	Prise électrique 230 V dans l'habitacle	30
3	-	-
4	Capteur de mouvements*	5

¹⁷ Un atelier Volvo agréé est recommandé.

ENTRETIEN COURANT DE LA VOITURE ET SERVICE

	Fonction	[A] ^A
5	Lecteur multimédia	5
6	Écran conducteur	5
7	Clavier sur la console centrale	5
8	Capteur d'ensoleillement	5
9	-	-
10	-	-
11	Module de volant	5
12	Module de la commande de démarrage et commande de frein de stationnement	5
13	Module de volant pour le volant chauffant*	15
14	-	-
15	-	-
16	-	-
17	-	-
18	Module de commande de climatisation	10
19	Blocage du volant	7,5

	Fonction	[A] ^A
20	Prise diagnostic OBDII	10
21	Écran central	5
22	Module de ventilateur de climatisation avant	40
23	-	-
24	Éclairage des commandes ; Éclairage intérieur ; Antiéblouissement du rétroviseur intérieur* ; Capteur de pluie et de luminosité* ; Clavier sur l'arrière de la console de tunnel* ; Sièges avant à commande électrique*	7,5
25	Module de commande des fonctions d'aide au conducteur	5
26	Toit panoramique avec rideau pare-soleil*	20
27	Affichage Head-up*	5
28	Éclairage d'habitacle	5
29	-	-
30	Écran de la console de plafonnier (témoin de ceinture de sécurité non bouclée/ témoin de coussin gonflable passager avant)	5

	Fonction	[A] ^A
31	-	-
32	Capteur d'humidité	5
33	Module de porte arrière droite	20
34	Fusibles dans le compartiment à bagages	10
35	Module de commande de voiture connectée ; Module de commande de système télématique	5
36	Module de porte arrière gauche	20
37	Module de commande du système audio (amplificateur)	40
38	Module de ventilateur de climatisation arrière*	40
39	Module d'antenne multibande	5
40	-	-
41	-	-
42	Essuie-glace arrière	15
43	Module de commande de pompe à carburant	15
44	-	-

	Fonction	[A] ^A
45	-	-
46	Siège avant chauffant, côté conducteur	15
47	Siège avant chauffant, côté passager	15
48	Pompe à liquide de refroidissement	10
49	-	-
50	Module de porte avant gauche	20
51	Châssis actif Four-C*	20
52	-	-
53	Module de commande de Sensus	10
54	-	-
55	-	-
56	Module de porte avant droite	20
57	-	-
58	-	-
59	Fusible primaire pour les fusibles 53 et 58	15

^A Ampère

Informations associées

- Remplacer un fusible (p. 512)
- Fusibles dans le compartiment moteur (p. 513)
- Fusibles dans le compartiment à bagages (p. 520)

Fusibles dans le compartiment à bagages

Les fusibles dans le compartiment à bagages protègent entre-autres les sièges à commande

électrique*, les airbags et les tendeurs de ceinture.

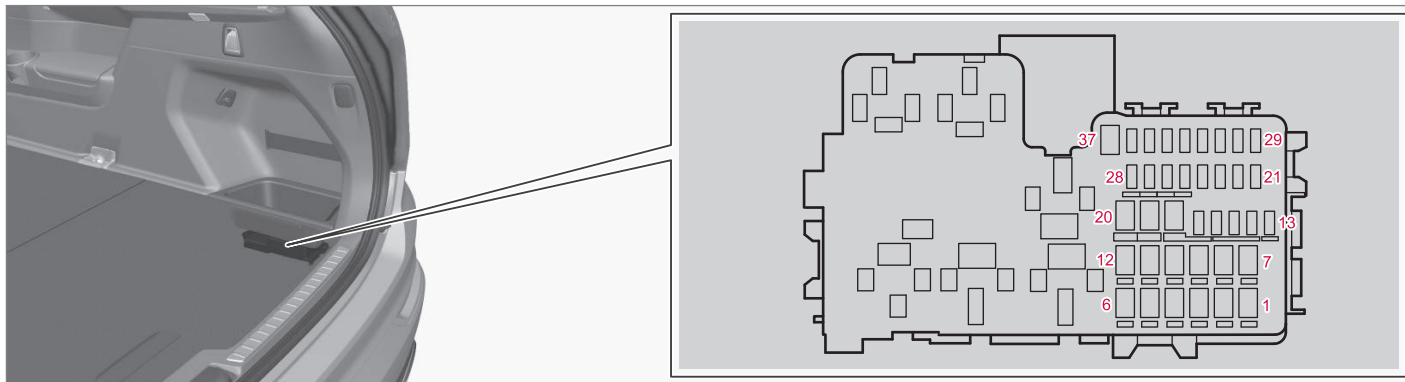

La centrale se trouve sous le compartiment de rangement du côté droit.

Une pince se trouve à l'intérieur du couvercle de **la centrale électrique du compartiment moteur**. La pince facilite le retrait et le remise en place des fusibles.

Dans **la centrale électrique du compartiment moteur** se trouvent des emplacements pour les fusibles de rechange.

Emplacements

- Les fusibles 13 à 17 et 21 à 36 sont de type "Micro".
- Les fusibles 1 à 12, 18 à 20 et 37 sont de type "MCASE" et doivent être remplacés dans un atelier¹⁸.

	Fonction	[A] ^A
1	Dégivrage de la lunette arrière	30
2	-	-
3	Compresseur pour suspension pneumatique*	40

¹⁸ Un atelier Volvo agréé est recommandé.

	Fonction	[A] ^A
4	Chauffage électrique supplémentaire côté arrière droit*	30
5	-	-
6	Chauffage électrique supplémentaire côté arrière gauche*	30
7	-	-
8	-	-
9	Actionnement électrique du hayon*	25
10	Siège passager à commande électrique*	20
11	Module de commande de crochet d'attelage*	40
12	Module de tendeur de ceinture de sécurité, côté droit	40
13	Bobines de relais internes	5
14	-	-
15	Module de détection de mouvement du pied* (pour l'ouverture du hayon électrique)	5
16	-	-

	Fonction	[A] ^A
17	Module de rabattement du dossier de la troisième rangée de sièges*	20
18	Module de commande de crochet d'attelage*	25
19	Siège conducteur à commande électrique*	20
20	Module de tendeur de ceinture de sécurité, côté gauche	40
21	Caméra de stationnement*	5
22	-	-
23	-	-
24	-	-
25	-	-
26	Module de commande pour les coussins gonflables et les tendeurs de ceinture	5
27	-	-
28	Siège chauffant côté arrière gauche*	15
29	-	-
30	Blind Spot Information (BLIS)*	5

	Fonction	[A] ^A
31	-	-
32	Modules de tendeur de ceinture de sécurité	5
33	Dispositif de réglage pour les gaz d'échappement	5
34	-	-
35	Module de commande AWD	15
36	Siège chauffant côté arrière droite*	15
37	-	-

A Ampère

Informations associées

- Remplacer un fusible (p. 512)
- Fusibles dans l'habitacle (p. 517)
- Fusibles dans le compartiment moteur (p. 513)

Nettoyage de l'extérieur

La voiture doit être nettoyée aussi vite qu'elle a été salie. Lavez la voiture sur une plate-forme de lavage avec séparateur d'huiles. Utilisez du shampooing pour voiture.

Nettoyage à la main

- Nettoyez au plus vite les fientes d'oiseaux tombées sur la peinture. Elles contiennent des substances chimiques qui attaquent et décolorent rapidement la peinture. Utilisez par exemple un papier doux ou une éponge très mouillée. Nous recommandons de faire corriger toute décoloration par un atelier Volvo agréé.
- Passez les dessous de caisse au jet d'eau.
- Rincez l'ensemble de la voiture pour supprimer la saleté superficielle et éviter les rayures lors du lavage. Ne dirigez pas le jet directement sur les serrures.
- Au besoin, utilisez un agent dégraissant à froid si la saleté est incrustée. Attention, les surfaces ne doivent pas être chauffées par le soleil.
- Lavez à l'eau tiède avec une éponge et du shampooing pour voiture.
- Nettoyez les balais d'essuie-glace avec une solution savonneuse tiède ou un shampooing pour voiture.
- Séchez la voiture avec une peau de chamois propre ou une raclette. Si vous évitez de laisser les gouttes d'eau sécher au soleil, vous

réduirez le risque de taches que vous devrez peut-être éliminer par polissage.

ATTENTION

Faites toujours nettoyer le moteur par un garage. Si le moteur est nettoyé lorsqu'il est encore chaud, il peut générer un risque d'incendie.

IMPORTANT

Des phares sales offrent une efficacité dégradée. Nettoyez-les régulièrement, par exemple lorsque vous faites le plein.

N'utilisez pas d'agents nettoyants corrosifs. De l'eau et une éponge douce suffisent.

NOTE

L'éclairage extérieur comme les phares, les feux antibrouillard et les feux arrière peuvent occasionnellement présenter une condensation à l'intérieur de l'optique. Ceci est normal, tous les éclairages externes sont conçus pour y résister. Normalement, la condensation s'élimine rapidement dès lors que les phares sont allumés.

Lavage en station automatique

Le lavage automatique est un moyen simple et rapide de laver votre voiture, mais les brosses

d'un lavage automatique ne passent pas parfaitement sur toute la carrosserie. Pour un meilleur résultat, nous vous recommandons de laver la voiture à la main.

NOTE

Pendant les premiers mois, la voiture ne doit être lavée qu'à la main. La peinture est plus fragile lorsqu'elle est neuve.

Lavage haute pression

Si vous lavez avec un jet haute pression, effectuez des mouvements de balayage et veillez à ne pas approcher la buse à moins de 30 cm de la voiture (concerne tous les éléments extérieurs de la voiture). Ne dirigez pas le jet directement sur les serrures.

Testez les freins

Si vous roulez longtemps sous la pluie ou sur la neige, appuyez régulièrement sur la pédale de frein. La chaleur de la friction permet de réchauffer et sécher les garnitures de frein. Ce conseil s'applique également lorsque vous démarrez le moteur par temps froid ou humide.

ATTENTION

Testez toujours les freins après le lavage de la voiture, même le frein de stationnement, pour éviter que l'humidité et la corrosion n'attaquent les plaquettes, nuisant au freinage.

Essuie-glace et essuie-phare

Des restes d'asphalte, de poussière ou de sel sur les balais d'essuie-glace ainsi que les insectes ou la glace sur le pare-brise réduisent la durée de vie des balais.

Pour le nettoyage, placez les essuie-glaces en position d'entretien.

i NOTE

Nettoyez régulièrement les balais d'essuie-glace ainsi que le pare-brise avec une solution savonneuse tiède ou un shampooing pour automobile. N'utilisez aucun solvant agressif.

Caoutchouc, plastiques extérieurs et détails décoratifs

Pour nettoyer et entretenir les parties en caoutchouc ou en plastique coloré et les détails décoratifs comme les baguettes lustrées, nous vous recommandons un produit nettoyant spécial disponible chez les réparateurs Volvo. En cas d'utilisation de tels produits nettoyants, suivez attentivement les instructions.

! IMPORTANT

Évitez de cirer et de polir les parties en plastique et en caoutchouc.

Si vous utilisez un produit de dégraissage sur les parties en plastique et en caoutchouc, ne frottez qu'avec une faible pression sur les éléments. Utilisez une éponge douce.

Le polissage de baguettes lustrées peut éliminer ou endommager le revêtement lustré.

N'utilisez pas de produits de polissage contenant des agents abrasifs.

Jantes

Utilisez exclusivement un agent nettoyant pour jantes recommandé par Volvo.

Les agents nettoyants pour jantes agressifs peuvent endommager la surface et provoquer l'apparition de taches sur les jantes en aluminium chromé.

Informations associées

- Polissage et cirage (p. 523)
- Balais d'essuie-glace en position d'entretien (p. 502)

Polissage et cirage

Polissez et cirez la voiture lorsque la peinture commence à ternir ou lorsque vous souhaitez protéger la carrosserie. Le polissage n'est normalement pas nécessaire dans l'année qui suit la date de livraison. Cependant, la voiture peut être cirée durant cette période. Ne polissez ou ne cirez pas la voiture directement au soleil.

Lavez et séchez la voiture très soigneusement avant de la polir ou de la cirer. Éliminez les dépôts d'asphalte et de goudron avec un produit correspondant ou avec de l'essence minérale. Pour enlever les taches les plus tenaces, utilisez une pâte abrasive très fine (de ponçage) spécialement conçue pour la peinture des voitures.

Commencez par passer du produit de polissage, puis cirez avec de la cire liquide ou solide. Suivez scrupuleusement les instructions figurant sur l'emballage. De nombreux produits servent à la fois au polissage et au cirage.

! IMPORTANT

Évitez de cirer et de polir les parties en plastique et en caoutchouc.

Si vous utilisez un produit de dégraissage sur les parties en plastique et en caoutchouc, ne frottez qu'avec une faible pression sur les éléments. Utilisez une éponge douce.

Le polissage de baguettes lustrées peut éliminer ou endommager le revêtement lustré.

N'utilisez pas de produits de polissage contenant des agents abrasifs.

! IMPORTANT

Seuls les traitements de peinture recommandés par Volvo doivent être utilisés. Les autres traitements de la peinture comme la conservation, l'étanchéisation, la protection, ou autres peuvent endommager la peinture. Les dommages sur la peinture dus à de tels traitements ne sont pas couverts par la garantie de Volvo.

Informations associées

- Nettoyage de l'extérieur (p. 522)
- Dommages sur la peinture (p. 526)

Protection anticorrosion

La voiture bénéficie d'une protection efficace contre la corrosion.

Pour la carrosserie, la protection anticorrosion est constituée de revêtements de protection métalliques modernes sur la tôle, d'une procédure de peinture de grande qualité, de raccords de tôle réduits et protégés de la corrosion, de composants en plastique de séparation, de protection antifrottement et d'une protection anticorrosion liquide complémentaires pour les endroits particulièrement exposés. Cette combinaison veille à éviter que la carrosserie ne subisse les effets de la corrosion avec le temps. Pour le châssis, les composants exposés de la suspension dont produits en aluminium résistant à la corrosion.

Contrôle et entretien

La protection anticorrosion de la voiture ne nécessite normalement aucun entretien mais veiller à la propreté du véhicule contribue à réduire le risque d'apparition de la corrosion. N'utilisez jamais de liquides alcalins agressifs ni de produits nettoyants acides sur les parties décoratives polies. Tout éclat dû à une projection de pierre doit être immédiatement réparé.

Informations associées

- Nettoyage de l'extérieur (p. 522)
- Dommages sur la peinture (p. 526)

Nettoyage de l'intérieur

Utilisez exclusivement des agents nettoyants et des produits d'entretien recommandés par Volvo. Nettoyez-le souvent et, pour obtenir un meilleur résultat, occupez-vous des taches immédiatement. Le passage de l'aspirateur est important avant le nettoyage avec un produit.

! IMPORTANT

- Certains vêtements teints (jeans foncés ou vêtements en daim) peuvent déteindre sur la garniture. Si cela se produit, il est important de nettoyer et traiter au plus vite la partie concernée de la garniture.
- N'utilisez jamais de solvants agressifs (liquide lave-glace, détachant, essence minérale) pour nettoyer l'intérieur. Vous risqueriez d'endommager la garniture ainsi que les autres matériaux.
- Ne vaporisez jamais de produit nettoyant directement sur les composants comportant des commandes et de boutons électriques. Il est préférable de les essuyer avec un chiffon légèrement humecté de produit nettoyant.
- Des objets tranchants ou des bandes Velcro peuvent endommager la garniture textile.

Garnitures textiles et du plafond

Volvo propose un produit complet pour l'entretien des garnitures textiles et du plafond qui, lorsqu'il

est utilisé selon les instructions, préserve les propriétés de la garniture. Vous pouvez vous procurer ce produit d'entretien des textiles chez votre réparateur Volvo.

Garniture en cuir*

Le cuir des garnitures est traité pour conserver son aspect d'origine.

La garniture en cuir est un produit naturel qui change et prend une jolie patine avec le temps. Afin de conserver les propriétés et la couleur du cuir, un nettoyage et un entretien réguliers sont nécessaires. Volvo propose un produit complet, Volvo Leather Care Kit/Wipes, pour le nettoyage et le traitement des garnitures en cuir qui, lorsqu'ils sont utilisés selon les instructions, préserve la couche protectrice du cuir.

Pour obtenir le meilleur résultat, Volvo recommande le nettoyage et l'application d'une crème protectrice deux à quatre fois par an (ou plus souvent au besoin). Les Volvo Leather Care Kit/Wipes sont disponibles auprès de votre réparateur Volvo.

Volant en cuir

Le cuir a besoin de respirer. Ne recouvrez jamais le volant en cuir avec une protection en plastique. Pour le nettoyage du volant en cuir, nous vous recommandons les Volvo Leather Care Kit/Wipes.

Panneau en cuir*

Le cuir a besoin de respirer. Ne recouvrez jamais le cuir de la partie supérieure du tableau de bord ou du panneau de porte. Pour le nettoyage des panneaux en cuir, nous vous recommandons les Volvo Leather Care Kit/Wipes.

Éléments intérieurs en plastique, métal ou bois

Pour détacher pièces et surfaces intérieures, nous vous recommandons d'utiliser un chiffon en microfibras ou en fibranne légèrement humide que vous trouverez chez votre réparateur Volvo.

Ne frottez ou ne raclez jamais une tache. N'utilisez jamais de détachant trop agressif. Dans les cas extrêmes, vous pouvez utiliser un agent nettoyant spécial disponible dans les concessions Volvo.

Ceintures de sécurité

Utilisez de l'eau et un détergent synthétique, un produit de nettoyage spécial textile est disponible chez les réparateurs Volvo agréés. Veillez à ce que la ceinture de sécurité soit sèche avant de l'enrouler.

Tapis amovibles et tapis de sol

Retirez les tapis pour nettoyer séparément la moquette et les tapis. Éliminez la poussière et la saleté avec un aspirateur. Chaque tapis de sol est fixé par des broches.

Sortez le tapis en le saisissant au niveau de chaque broche et en tirant vers le haut.

Installez le tapis de sol en appuyant dessus au niveau des broches pour les encliqueter.

ATTENTION

Utiliser uniquement un tapis d'insertion à chaque siège et vérifier avant de conduire que le tapis au siège conducteur est correctement installé et fixé aux pointes afin d'éviter qu'il ne se coince autour et sous les pédales.

Pour les taches sur le tapis de sol, nous recommandons un agent nettoyant spécial textile, après le passage de l'aspirateur. Les tapis de sol doivent être nettoyés avec un agent recommandé par votre réparateur Volvo agréé.

Informations associées

- Nettoyer l'écran central (p. 526)

Nettoyer l'écran central

La saleté, les taches et la graisse présente sur les doigts peuvent affecter les performances et la lisibilité de l'écran central. Nettoyez souvent l'écran avec une microfibre.



Bouton page d'accueil de l'écran central.

1. Fermez l'écran central par une longue pression sur le bouton page d'accueil.
2. Nettoyez l'écran avec le chiffon en microfibrés fourni ou utilisez un autre chiffon en microfibrés de qualité équivalente. Essayez l'écran avant un chiffon microfibrés propre et sec en appliquant de petits mouvements circulaires. Au besoin, humectez légèrement le chiffon.
3. Activez l'écran par une courte pression sur le bouton page d'accueil.

! IMPORTANT

Pour nettoyer l'écran central, le chiffon en microfibrés doit être propre (ni sable ni saleté).

! IMPORTANT

Pour le nettoyage de l'écran central, n'appliquez qu'une légère pression. Une forte pression risque d'endommager l'écran.

! IMPORTANT

Ne vaporisez aucun liquide ou substance chimique abrasive directement sur l'écran central. N'utilisez pas de produit pour les vitres, d'agent nettoyant, de solvant, d'alcool, d'ammoniac ni de produit contenant un abrasif.

N'utilisez jamais des toiles abrasives, des serviettes en papier ni de papier de soie qui risqueraient de rayer l'écran central.

Informations associées

- Nettoyage de l'intérieur (p. 524)
- Vue d'ensemble de l'écran central de la console centrale. (p. 33)

Domages sur la peinture

La peinture joue un rôle important dans la protection anticorrosion de la voiture et doit, de ce fait, être vérifiée régulièrement. Les détériorations de peinture les plus courantes sont par exemple les éclats dus aux projections de gravillons, les rayures et les marques sur les bordures d'ailes, portières et pare-chocs.

Code couleur

L'autocollant de code couleur se trouve sur le montant de porte et n'est visible que lorsque vous ouvrez la porte arrière droite.

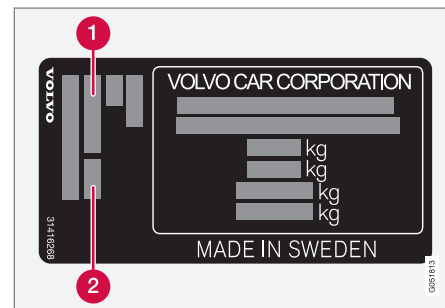

- 1 Code couleur extérieure
- 2 Éventuellement, code couleur extérieure secondaire

Il est important d'utiliser la bonne couleur.

Petites retouches de peinture

Pour éviter toute attaque de la rouille, les dommages à la peinture doivent être réparés immédiatement.

Matériel nécessaire

- Apprêt¹⁹ - pour les pare-chocs à revêtement plastique, des apprêts adhésifs peuvent par exemple être disponibles en aérosol
- vernis de base ou transparent, en vaporisateur ou en stylo²⁰.
- Ruban adhésif de masquage.
- chiffon abrasif fin¹⁹.

Informations associées

- Réparer les dommages sur la peinture (p. 527)
- Désignations de type (p. 530)
- Protection anticorrosion (p. 524)

Réparer les dommages sur la peinture

En cas de retouches de peinture, la voiture doit être propre, sèche et être à une température supérieure à 15 °C.

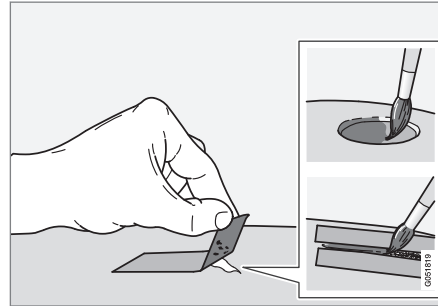

1. Collez un morceau de ruban adhésif de masquage sur la surface endommagée. Retirez-le pour enlever les éventuelles écailles.

Si le dommage a atteint la surface métallique (la tôle), il convient d'utiliser un apprêt. En cas de dommage sur une surface en plastique, il convient d'utiliser un apprêt adhésif pour obtenir un meilleur résultat. Vaporisez dans le couvercle du vaporisateur et utilisez un pinceau pour appliquer.

2. Avant la peinture, un léger ponçage local peut être nécessaire (pour par exemple aplanir les coins inégaux), avec un matériau de polissage très fin. Nettoyez soigneusement la surface et laissez sécher.
3. Agitez l'apprêt énergiquement et appliquez-le à l'aide d'un pinceau fin, d'une allumette ou d'un outil similaire. Terminez avec un vernis de base ou transparent lorsque l'apprêt a séché.

Pour les rayures, procédez comme décrit ci-dessus, mais appliquez du ruban de masquage autour de la surface endommagée pour protéger la peinture intacte.

Vous trouverez des crayons de retouche et des peintures en aérosol chez votre réparateur Volvo.

i NOTE

Si l'éclat dû à la projection n'atteint pas la surface métallique (la tôle) et qu'il reste une couche de peinture intacte, appliquez du vernis de base ou transparent directement après avoir nettoyé la surface.

Informations associées

- Dommages sur la peinture (p. 526)
- Nettoyage de l'extérieur (p. 522)

¹⁹ Un

²⁰ Suivez les instructions fournies avec le stylo de retouches.

CARACTÉRISTIQUES

Désignations de type

La désignation de type, le numéro de châssis, etc., c'est-à-dire les informations relatives à la

voiture sont indiquées sur des autocollants dans la voiture.

Emplacement des autocollants

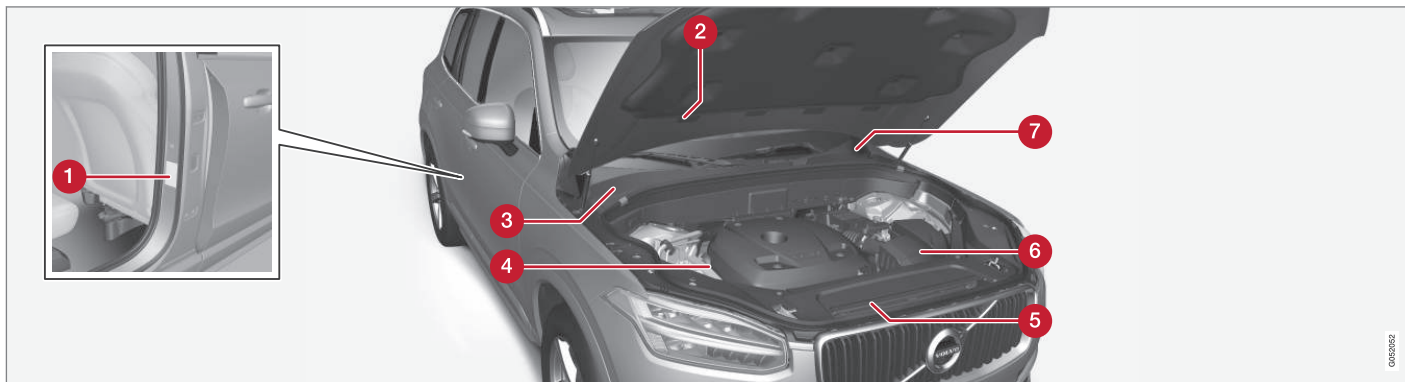

Pour tout contact avec un réparateur Volvo concernant la voiture et pour les commandes de pièces et d'accessoires, votre requête sera plus facilement satisfaite si vous connaissez la désignation de type de la voiture, les numéros de châssis et de moteur.

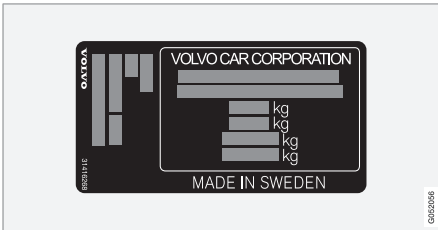

① Désignation de type, numéro de châssis, poids maximum autorisés, codes de peinture extérieure et numéro d'homologation de type. L'autocollant se trouve sur le montant de porte et visible à l'ouverture de la porte arrière droite.



② Autocollant du système de climatisation pour les voitures avec réfrigérant R1234yf.

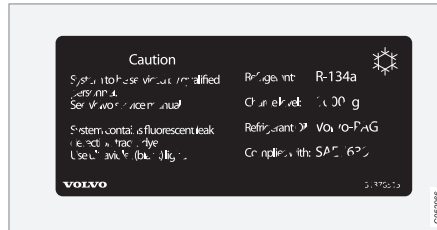

② Autocollant du système de climatisation pour les voitures avec réfrigérant R134a.

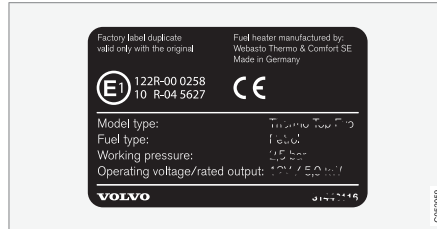

③ Autocollant de chauffage de stationnement.

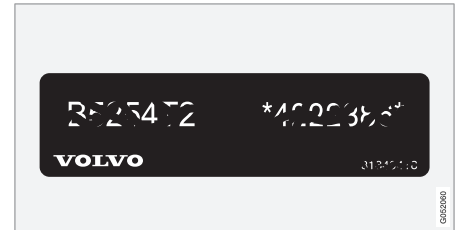

④ Code moteur et numéro de fabrication du moteur.

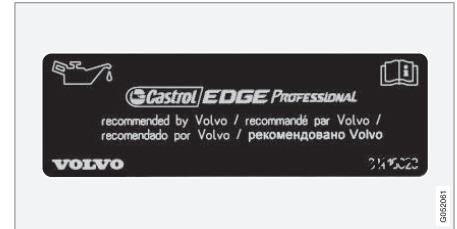

⑤ Autocollant pour huile moteur.

CARACTÉRISTIQUES

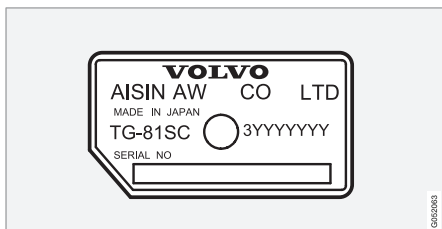

6 Numéro de fabrication et désignation de type de la boîte de vitesses.

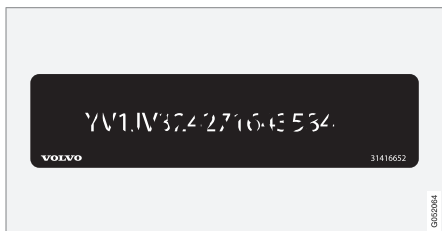

7 Numéro d'identification de la voiture (VIN Vehicle Identification Number).

La carte grise de la voiture comporte d'autres informations concernant la voiture.

i NOTE

Les autocollants présentés dans le manuel d'utilisateur peuvent ne pas être une réplique exacte de ceux présents dans la voiture. L'objectif est de montrer leur aspect approximatif et où les trouver dans la voiture. Les informations qui concernent votre voiture en particulier se trouvent sur chaque autocollant dans la voiture.

Informations associées

- Caractéristiques de la climatisation (p. 542)

Cotes

Les dimensions de la voiture (longueur, hauteur, etc.) sont indiquées dans le tableau.

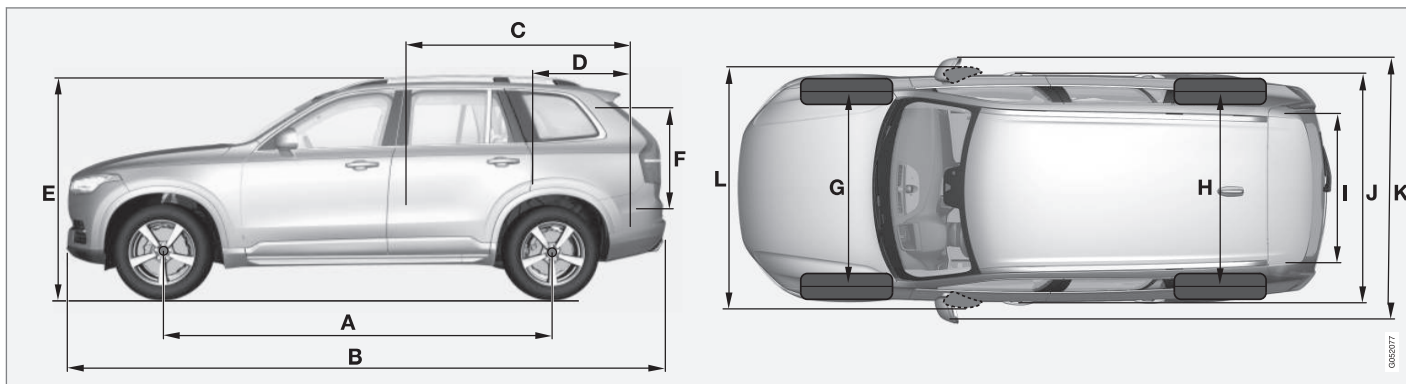

Cotes	mm
A Empattement	2984
B Longueur	4950
C Longueur de charge, plancher, banquette rabattue	2040 1260 ^A
D Longueur de charge, plancher	1220 ^B 554 ^C
E Hauteur	1776

Cotes	mm
F Hauteur de chargement	816
G Voie avant ^D	1673 ^E 1665 ^F
Voie avant ^G	1676 ^E 1668 ^F

Cotes	mm
H Voie arrière ^D	1675 ^E 1667 ^F
Voie arrière ^G	1679 ^E 1671 ^F
I Largeur de charge, plancher	1192

CARACTÉRISTIQUES

	Cotes	mm
J	Largeur	1923 ^H 1931 ^I 1958 ^J
K	Largeur, rétroviseurs compris	2140
L	Largeur, rétroviseurs rabattus compris	2008

A À partir de la deuxième rangée de siège dans les voitures avec 7 sièges.

B Voiture avec 5 sièges.

C Voiture avec 7 sièges.

D Voiture sans suspension pneumatique.

E Concerne les roues de 20, 21 et 22 pouces.

F Concerne les roues de 18 et 19 pouces.

G Voitures avec suspension pneumatique.

H Largeur de carrosserie.

I Largeur pour voitures avec roues de 18 et 19 pouces.

J Largeur pour voitures avec roues de 20, 21 et 22 pouces.

Poids

Le poids total maxi et autres informations sont indiqués sur un autocollant dans la voiture.

Le poids en ordre de marche comprend le poids du conducteur, du carburant lorsque le réservoir est rempli à 90 % et de toutes les huiles et autres liquides.

Le poids des passagers et des options installées ainsi que la charge sur la boule d'attelage (si une remorque est attelée) affecte la capacité de chargement et n'est pas compris dans le poids en ordre de marche.

Charge maximale autorisée = poids total - poids en ordre de marche.

NOTE

Le poids en ordre de marche indiqué concerne une voiture dans sa version de base, c'est-à-dire une voiture sans option ni équipement supplémentaire. Cela signifie que chaque option ajoutée réduit la capacité de chargement de la voiture du poids correspondant.

Exemple d'options réduisant la capacité de chargement : niveaux d'équipement Kinetic/Momentum/Summum, options crochet d'attelage, barres de toit, coffre de toit, système audio, feux supplémentaires, GPS, chauffage au carburant, grille de protection, tapis, cache-bagages, sièges électriques, etc.

Le meilleur moyen de connaître le poids en ordre de marche exact de votre voiture est de la peser.

ATTENTION

Le comportement de la voiture varie selon sa charge et la répartition de la charge.

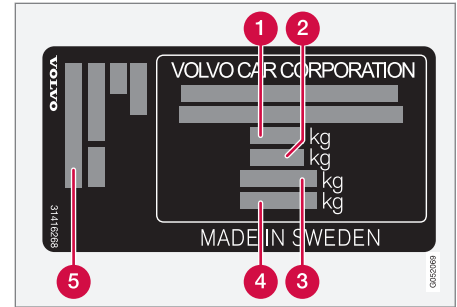

L'autocollant se trouve sur le montant de porte et visible à l'ouverture de la porte arrière droite.

- 1** Poids total autorisé en charge (PTAC)
- 2** Poids Total Roulant Autorisé (PTRA) (Voiture +remorque)
- 3** Charge maxi sur essieu avant
- 4** Charge maxi sur essieu arrière
- 5** Niveau d'équipement

Charge maxi : Reportez-vous au certificat d'immatriculation.

Charge maxi permise sur le toit : 100 kg.

Informations associées

- Désignations de type (p. 530)
- Poids remorqué et charge sur la boule d'attelage (p. 536)

Poids remorqué et charge sur la boule d'attelage

Le poids remorqué et la charge sur la boule d'attelage sont indiqués dans les tableaux.

Poids maxi. avec remorque freinée

NOTE

L'utilisation d'un amortisseur de vibrations sur le dispositif d'attelage est recommandé pour les attelages de plus de 1800 kg.

Moteur	Code moteur ^A	Boîte de vitesses	Poids maxi. avec remorque freinée (kg)	Charge maxi sur la boule d'attelage (kg)
T6 AWD	B4204T27	Boîte de vitesses automatique, TG-81SC	2400 ^B 2700 ^C	140
D5 AWD	D4204T11	Boîte de vitesses automatique, TG-81SC	2400 ^B 2700 ^C	140

^A Le code du moteur, les numéros de fabrication et références des pièces sont inscrits sur le moteur.

^B Concerne les voitures qui ne **sont pas** équipées pour un poids de traction supérieur.

^C Concerne les voitures qui sont équipées pour un poids de traction supérieur.

IMPORTANT

En cas de conduite avec une remorque, un excédent de 100 kg maximum du poids total du véhicule (charge sur la boule incluse) est autorisé à condition que la vitesse soit limitée à 100 km/h. Il convient toutefois de veiller à respecter la législation nationale pour la combinaison de véhicule, en termes de vitesse par exemple.

Poids maxi. avec remorque non freinée

Poids maxi. avec remorque non freinée (kg)	Charge maxi sur la boule d'attelage (kg)
750	50

Informations associées

- Désignations de type (p. 530)
- Poids (p. 535)
- Conduite avec remorque (p. 408)
- Stabilisateur de véhicule attelé* (p. 411)

Caractéristiques du moteur

Les caractéristiques de chaque moteur (puissance, etc.) sont indiquées dans le tableau.

i NOTE
Tous les moteurs ne sont pas disponibles sur tous les marchés.

Moteur	Code moteur ^A	Puissance (kW/tr/min)	Puissance (ch à tours/min)	Couple (Nm/tr/min)	Nombre de cylindres
T6 AWD	B4204T27	235/5700	320/5700	400/2200-5400	4
D5 AWD	D4204T11	165/4250	225/4250	470/1750-2500	4

^A Le code du moteur, les numéros de fabrication et références des pièces sont inscrits sur le moteur.

Informations associées

- Désignations de type (p. 530)
- Caractéristiques de l'huile moteur (p. 539)
- Caractéristiques du liquide de refroidissement (p. 541)

Caractéristiques de l'huile moteur

Le volume et la qualité de l'huile moteur pour chaque motorisation sont indiqués dans le tableau.

Volvo recommande :



Moteur	Code moteur ^A	Qualité d'huile	Volume, filtre à huile inclus (litres)
T6 AWD	B4204T27	Castrol Edge Professional V 0W-20 ou VCC RBS0-2AE 0w20	env. 5,4
D5 AWD	D4204T11		env. 5,2

A Le code du moteur, les numéros de fabrication et références des pièces sont inscrits sur le moteur.

Informations associées

- Désignations de type (p. 530)
- Conditions de conduite difficiles pour l'huile moteur (p. 540)
- Contrôler le niveau et ajouter de l'huile moteur (p. 495)
- Huile moteur (p. 494)

Conditions de conduite difficiles pour l'huile moteur

Des conditions de conduite difficiles peuvent entraîner une température et une consommation d'huile anormalement élevées. Vous trouverez ci-dessous quelques exemples de conditions défavorables.

Contrôlez le niveau d'huile plus souvent en cas de conduite prolongée :

- si vous tirez une caravane ou une remorque
- dans les régions montagneuses
- à vitesse élevée
- à des températures inférieures à $-30\text{ }^{\circ}\text{C}$ ou supérieures à $+40\text{ }^{\circ}\text{C}$.

Ceci est valable même sur de courtes distances avec des températures basses.

Dans des conditions de conduite difficiles, choisissez une huile moteur entièrement synthétique. Elle offrira une protection supplémentaire au moteur.

Volvo recommande :



! IMPORTANT

Pour satisfaire aux exigences des intervalles d'entretien du moteur, tous les moteurs sont remplis en usine d'une huile synthétique adaptée. La sélection de l'huile a été faite avec un grand soin et en tenant compte de la durée de vie, des propriétés de démarrage, de la consommation de carburant et des effets sur l'environnement.

Pour pouvoir suivre les intervalles d'entretien recommandés, il convient d'utiliser une huile moteur approuvée. Utilisez toujours la qualité d'huile recommandée aussi bien pour faire l'appoint que la vidange, sinon vous risquez d'affecter la durée de vie, les propriétés de démarrage, la consommation de carburant et les effets sur l'environnement.

Si l'huile moteur utilisée n'est pas de la qualité et de la viscosité recommandées, certains composants relatifs au moteur risquent d'être endommagés. Volvo Personvagnar décline toute responsabilité de garantie pour ce type de dommages.

Volvo recommande de confier la vidange d'huile à un atelier Volvo agréé.

Informations associées

- Caractéristiques de l'huile moteur (p. 539)
- Huile moteur (p. 494)

Caractéristiques du liquide de refroidissement

Qualité indiquée: Liquide de refroidissement recommandé par Volvo avec 50 % d'eau¹, voir emballage.

Caractéristiques de l'huile de transmission

L'huile de boîte de vitesse recommandée pour chaque type de boîte est indiqué dans le tableau.

Boîte de vitesses automatique

	Huile de boîte de vitesses recommandée
TG-81SC	AW1

NOTE

Dans des conditions de conduite normales, la vidange de l'huile de boîte de vitesses n'est pas nécessaire.

Caractéristiques du liquide de frein

Le liquide de frein est un liquide contenu dans le système hydraulique de freinage utilisé pour transmettre la force exercée sur une pédale de frein, par exemple via un maître-cylindre de frein vers un ou plusieurs cylindres auxiliaires qui à leur tour agissent sur un frein mécanique.

Qualité indiquée : DOT 4

NOTE

Il est recommandé de confier la vidange et l'appoint en liquide de frein à un atelier Volvo agréé.

¹ La qualité de l'eau doit correspondre à la norme STD 1285,1.

Caractéristiques du liquide lave-glace

Le liquide de lave-glace avec les essuie-glaces de pare-brise et lunette arrière assurent le nettoyage des vitres et phares de la voiture, afin de préserver une bonne visibilité sur route.

Qualité indiquée: Liquide lave-glace recommandé par Volvo - avec antigel par temps froid et températures inférieures au gel.

! IMPORTANT

Utilisez du liquide lave-glace Volvo d'origine ou un liquide correspondant dont le pH est compris entre 6 et 8 en mélange prêt à l'usage (par exemple 1:1 avec de l'eau pure).

Volume :

- Voitures **avec** lave-phares : 5,5 litres.
- Voitures **sans** lave-phares : 3,5 litres.

Informations associées

- Remplissage du liquide lave-glace (p. 505)

Réservoir de carburant (volume)

Les volumes du réservoir de carburant pour chaque motorisation sont indiqués dans le tableau.

Moteur	Volume (litres)
Moteur essence	env. 71 ^A
Moteur Diesel	env. 71 ^A

A Pour certains marchés, le volume est de 60 litres.

Informations associées

- Ouvrir/fermer la trappe de réservoir et ajouter du carburant (p. 398)

Caractéristiques de la climatisation

La climatisation de la voiture utilise un type de réfrigérant qui dépend du marché : R1234yf ou R134a. Pour connaître le type de réfrigérant utilisé dans le système de climatisation de la voiture, consultez l'autocollant placé à l'intérieur du capot moteur.

Les qualités et volumes de liquides et lubrifiants indiqués pour le système de climatisation sont présentés dans les tableaux ci-dessous.

Autocollant de climatisation

Autocollant pour le R134a

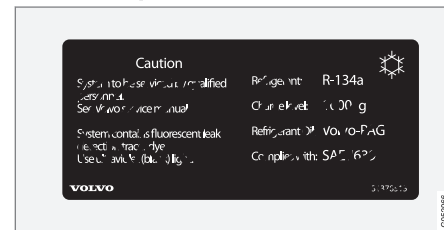

Autocollant pour le R1234yf



Signification de symbole R1234yf

Symbole	Signification
	Précautions
	Système de climatisation mobile (MAC)
	Type de lubrifiant

Symbole	Signification
	Un technicien d'entretien qualifié est requis pour assurer la maintenance du système de climatisation mobile (MAC).
	Réfrigérant inflammable

Réfrigérant

Voitures avec réfrigérant R134a

Poids	Qualité indiquée
750 g (1000 g ^A)	R134a

^A Concerne les voitures équipées de la climatisation pour la troisième rangée de sièges.

ATTENTION

Le système de climatisation contient un réfrigérant de type R134a sous pression. L'entretien et la réparation du système doivent être confiés à un atelier agréé.

Voitures avec réfrigérant R1234yf

Poids	Qualité indiquée
650 g (900 g ^A)	R1234yf

^A Concerne les voitures équipées de la climatisation pour la troisième rangée de sièges.

ATTENTION

Le système de climatisation contient un réfrigérant de type R1234yf sous pression. Conformément à la norme SAE J2845 (Technician Training for Safe Service and Containment of Refrigerants Used in Mobile A/C System), l'entretien et la réparation du système contenant un réfrigérant ne peut être confié qu'à un personnel spécialement formé et certifié pour garantir la sécurité du système.

Huile de compresseur

Volume	Qualité indiquée
60 ml (80 ml ^A)	PAG SP-A2

^A Concerne les voitures équipées de la climatisation pour la troisième rangée de sièges.

Évaporateur

IMPORTANT

L'évaporateur de la climatisation ne doit jamais être réparé ni remplacé par un autre évaporateur déjà utilisé. Le nouvel évaporateur doit être certifié et labellisé SAE J2842.

Informations associées



- Entretien de la climatisation (p. 496)
- Désignations de type (p. 530)



CARACTÉRISTIQUES

Consommation de carburant et émissions de CO₂







La consommation de carburant d'un véhicule se mesure en litre pour 100 km et les émissions de CO₂ en grammes par km.

Explication

 CO ₂	grammes/km
	litres/100 km

	Conduite en milieu urbain
	Conduite sur route
	Conduite mixte
man	boîte de vitesses manuelle
aut	Boîte de vitesses automatique

 NOTE
Si les données de consommation et d'émissions polluantes manquent, vous les trouverez dans un supplément joint.

							
		CO ₂		CO ₂		CO ₂	
T6 AWD ^A (B4204T27)	aut	229	9,8	162	7,0	186	8,0
T6 AWD ^B (B4204T27)	aut	224	9,6	154	6,6	179	7,7
D5 AWD ^A (D4204T11)	aut	168	6,4	143	5,5	152	5,8
D5 AWD ^B (D4204T11)	aut	164	6,2	140	5,4	149	5,7

^A Ne concerne **pas** la variante "basses émissions".

^B Ne concerne **que** la variante "basses émissions".

Les valeurs de consommation de carburant et d'émissions du tableau ci-dessus sont basées sur des cycles de conduite particuliers déterminés par l'UE², valables pour une voiture dont le poids en ordre de marche correspond à la version de base et sans équipement supplémentaire. Selon l'équipement, le poids de la voiture augmente. L'équipement combiné au poids du chargement augmente la consommation en carburant et les émissions de dioxyde de carbone.

Il existe plusieurs raisons à une consommation de carburant plus élevée que celles indiquées dans le tableau. Par exemple :

- Le style de conduite du conducteur.
- Si le client a choisi des roues plus grosses que les roues standard montées sur la version de base, la résistance au roulement augmentera.
- Une vitesse élevée qui augmente la résistance de l'air.
- La qualité de carburant, les conditions de circulation, l'état de la chaussée, les conditions météorologiques et l'état de la voiture.

Une simple combinaison de ces exemples peut entraîner une augmentation considérable de la consommation. Pour de plus amples informations, reportez-vous aux régulations².

Les différences peuvent être importantes si vous comparez votre consommation de carburant réelle à celle indiquée selon les cycles de conduite UE² utilisée pour l'homologation de la voiture basée sur les valeurs du tableau.

i NOTE

Des conditions météorologiques extrêmes, la conduite avec une remorque et la conduite en altitude combinés à la qualité de carburant sont des facteurs qui peuvent affecter les performances de la voiture.

Informations associées

- Désignations de type (p. 530)
- Poids (p. 535)
- Conduite économique (p. 404)

² Les valeurs officielles de consommation de carburant sont basées sur un cycle de conduite standardisé en laboratoire ("cycles de conduite UE"), conformément aux EU Regulation no 692/2008, 715/2007 (Euro 5 / Euro 6) et UN ECE Regulation no 101. Ces régulations comprennent les conduites en milieu urbain et sur route. - Conduite en milieu urbain : la mesure commence par un démarrage à froid. La conduite est simulée. Conduite sur route : la voiture accélère et freine à des vitesses comprises entre 0 et 120 km/h. La conduite est simulée. - La valeur de conduite mixte mentionnée dans le tableau est, selon la législation, une combinaison des conduites en milieu urbain et sur route. Emissions de CO₂ : pour calculer les émissions de dioxyde de carbone durant les deux cycles, les gaz d'échappement sont collectés. Ils sont ensuite analysés pour donner la valeur d'émissions de CO₂.

Pressions des pneus agréées

Les pressions de pneu admises pour chaque motorisation sont indiquées dans le tableau.

i NOTE
Tous les moteurs, pneus ou combinaisons de ceux-ci ne sont pas disponibles sur tous les marchés.

Moteur	Dimension de pneus	Vitesse (km/h)	Charge, 1-3 personnes		Charge maxi		Pression ECO ^A
			Avant (kPa) ^B	Arrière (kPa)	Avant (kPa)	Arrière (kPa)	Avant/arrière (kPa)
Tous les moteurs	235/60 R 18	0-160	240	240	270	270	270
	235/55 R 19	160 +	240	240	270	270	-
	275/45 R 20						
	275/40 R 21						
275/35 R 22							
Pneu Temporary Spare		80 maxi	420	420	420	420	-

^A Conduite économique en carburant.

^B Dans certains pays, l'unité bar est utilisée avec l'unité SI Pascal : 1 bar = 100 kPa.

Informations associées

- Désignations de type (p. 530)
- Vérifiez la pression des pneus (p. 460)

INDEX ALPHABÉTIQUE

1, 2, 3...

4WD 385

A

Abaisser la partie arrière 233

ABS
frein antiblocage des roues 386

AC (Air conditionné) 194

Accessoires et équipement optionnel 20

Accord de licence 447

ACC - Régulateur adaptatif de vitesse 287

Actionnement électrique du hayon 260, 262

Active Bending Lights (ABL) 146

Adaptation des propriétés de conduite 272, 379

Adaptation du faisceau d'éclairage 147

Aide active au stationnement 350

fonction 350

Limitations 354

Témoins et messages 357

utilisation 352

Aide au démarrage 369

Aide au démarrage en côte
Hill Start Assist (HSA) 392

Aide au stationnement 340, 342
fonction 340, 342

Aide au stationnement en créneau - PAP 350

Airbag, voir Coussin gonflable 64

Air conditionné 194

Alarme 267
désactivation 270
niveau d'alarme réduit 267
réactivation automatique 269

Allume-cigare 230

All Wheel Drive (quatre roues motrices) 385

Amortisseur de vibrations 405

Ampoules 497

ampoules, caractéristiques 502

Antenne
emplacement 248

Antipatinage 272

Applications
Paramètres 183

Applis 445
télécharger, mettre à jour et désinstaller 446

Appuie-tête 131

Arrêt automatique du moteur
arrêt automatique 376

Arrêt du moteur 368

Arrêter le moteur 368

Assistance de freinage
après une collision 388

Assistant dans les embouteillages 299

Assistant navigation
utilisation 336

Autocollant de pression des pneus 460

Autocollants 530

AUX
contact pour la connexion d'un support
multimédia 430

Avertisseur sonore 137

AWD, quatre roues motrices 385

B

Balais d'essuie-glace
Position d'entretien 502

remplacement 504

Balayage intermittent 153

Bande de roulement 459

Chauffe-moteur et chauffage d'habitacle (Chauffage de stationnement)	221	code PIN	444	Compteur journalier, initialisation	171
Chaussée glissante	398	Collision	58, 59, 64, 70, 72	Condensation dans les phares	522
Cirage	523	Commande, éclairage	139	Conduite	
City Safety™	322, 325, 327, 328, 330	Commande d'éclairage	139	avec une remorque	408
Classe de vitesse, pneu	481	Commande de climatisation	190	système de refroidissement	396
Clavier	50	Banquette arrière	193	Conduite à basse vitesse	394
Clé	182, 244, 247, 251	écran central	191	Conduite avec une remorque	
Clean Zone Interior Package	189	Commande du frein moteur	272	charge sur la boule d'attelage	536
Clignotant	149	Commandes au volant	137	poids remorqué	536
Clignotants	149	Commande vocale	117	Conduite dans l'eau	395
Climatisation	186, 190	Climatisation	120	Conduite économique	382, 404
capteurs	187	navigation avec la carte	122	Conduite en hiver	398
commande vocale	120	Paramètres	118	Console tunnel	225
réglage automatique	193	radio et média	119	Contrôle de la distance	319, 320
réglage de la température	195	Téléphone	119	Limitations	321
réglage du ventilateur	197	Compartiment à bagages	232	Contrôle du niveau	384
réparation	496	Éclairage	151	Contrôle du niveau d'huile moteur	494
Stationnement	212	filet de protection	238	Corner Traction Control	272
température ressentie	187	points de fixation	234	Coussin gonflable (airbag)	64
zones	186	prise électrique	226	Activation/désactivation	66
Climatisation, liquide		Compartiment moteur		côté conducteur	64
volume et qualité	542	huile	494	côté passager	64, 66
Climatisation autorégulée	193	vue d'ensemble	493	Coussin gonflable latéral	69
Climatisation stationnement	212	Compartiments de rangement	224	Coussin rehausseur intégré	88
Témoins et messages	218	boîte à gants	230	abaissement	89
Code couleur, peinture	526	console de tunnel	225	relever	89
		Compteur journalier	170		

Cric	480
Crochet d'attelage escamotable	405
Crochets d'arrimage	235
CTA	360, 361, 362
CZIP (Clean Zone Interior Package)	189

D

Dégivrage	199
Démarrer le moteur	367
Dépannage	414
Désactivation du blocage de sélecteur de vitesses	374
Désignations de type	530
Détection des cyclistes	325
Déverrouillage depuis l'extérieur	249
Déverrouillage à l'aide de la lame de clé	258
Diesel	401
panne de carburant	402
Dimension de pneu	473, 481
Dimensions	533
Dispositif d'attelage	407
Dimensions extérieures	533

Dispositif d'attelage	405
Caractéristiques	407
Dispositif d'attelage escamotable	405
Dispositif de chauffage auxiliaire	222
Dispositif de maintien pour sacs à provisions	235
Distance	170
Données enregistrement	19
Dossier	
siège arrière, rabattement	134, 136, 137
siège arrière, réglage	133, 136
siège avant, réglage	123, 124, 127

Drive-E	
Philosophie en matière d'environnement	23
Driver Alert Control utilisation	332 333
Durée éclairage sécurité	152
Durée lumière approche	153

E

Éclairage	
ampoules, caractéristiques	502
Commande	150
dans l'habitacle	150

durée éclairage sécurité	152
durée lumière approche	153
Eclairage affichage	140
éclairage automatique, habitacle	150
éclairage de ville	142
Eclairage instruments	140
feu antibrouillard arrière	148
Feu de position	142
feux de route/de croisement	143, 144
phares actifs en virage	146, 147
phares antibrouillard	147
Réglage de la portée des phares	141
Éclairage, remplacement d'ampoule	497
clignotants avant	502
éclairage de ville/feux de position avant	501
Feux de croisement	499
Feux de route	500
Eclairage affichage	140
Éclairage d'ambiance	151
Éclairage d'habitacle automatique	150
Eclairage d'habitacle, voir Eclairage	150
Eclairage des instruments, voir Eclairage	140
Éclairage de ville	142
Eclairage du panneau	140
Éclats de peinture et rayures	526, 527

Écran central	
commande de climatisation	191
Messages	109
modifier les réglages	46
Nettoyage	526
témoins du champ de statut	46
utilisation	36, 40
vue d'ensemble	33
Écran conducteur	
menu d'application	107
Messages	109
Écran d'information	95
Émissions de CO ₂	544
Emissions de dioxyde de carbone	544
Entretien	
protection anticorrosion	524
Entretien de la voiture	522
Garniture cuir	525
Équipement de secours	
triangle de pré-signalisation	479
Trousse de premiers secours	481
Essuie-glace	153
Capteur de pluie	154
Essuie-glace et lave-glace	153
Étiquettes	530

F

Faisceau d'éclairage, réglage	147
Feu antibrouillard, marche/arrêt	147
Feu de position	142
Feux de brouillard	
arrière	148
Avant	147
Feux de croisement / de route, voir Eclairage	143, 144
Feux de détresse	149
Feux stop	148
Filtre à particules Diesel	403
Filtre à suies	403
Filtre d'habitacle	188
Fonction antidérapage	272
Fonctions de freinage	385
Fonctions de la voiture	
sur l'écran principal	48
Fonction Stop/Start	376
Force du volant, fonction de la vitesse	272
Freinage automatique	392
après une collision	388
Frein à main	389, 391
Frein de stationnement	389, 391

Frein de stationnement électrique	
tension de batterie faible	391
Frein moteur, automatique	393
Freins	386
aide au freinage, BAS	388
automatique à l'arrêt	392
Feux stop	148
feux stop d'urgence	148, 387
freinage antiblocage, ABS	386
frein à main	389, 391
système de freinage	385
témoins sur le combiné d'instruments	387
Freins de route	386, 387
FSC, label écologique	31
Fusibles	511, 512
compartiment à bagages	520
compartiment moteur	513
généralités	511, 512
remplacement	512
sous la boîte à gants	517

G

Garniture de voiture	524
Gonfler un pneu	473
Gracenote®	427
Grille de protection	240

Groupe motopropulseur	370
Boîte de vitesses	370
GSI - Aide à la sélection de rapports	373

H

Hayon	
à commande électrique	260, 262
verrouillage/déverrouillage	255
HDC	393
Hill Start Assist	392
HomeLink®	167, 168
Homologation de type	
surveillance de la pression des pneus	467
système de radar	311
Huile, voir également Huile moteur	539, 540
Huile de boîte de vitesses	
qualité	541
Huile moteur	494, 540
conditions de conduite difficiles	540
filtre	494
qualité et volume	539

I

IAQS (Système de Qualité de l'Air dans l'Habitacle)	189
IC (Inflatable Curtain)	70
Immobiliseur	265
Immobiliseur commandé à distance	265
Immobiliseur électronique	265
Impact, voir Collision	58
Indicateur de rapport	373
Indicateur de température extérieure	101
Indice de charge	481
Inflatable Curtain	70
Informations destinées au propriétaire	14
Informations routières	423
Informations sur la signalisation routière	316
Limitations	319
utilisation	316
Infotainment (Système audio et multimédia)	418
Initialisation du compteur journalier	171
Instruments et commandes	92, 93
IntelliSafe	
Assistance à la conduite	26
Intérieur de l'habitacle	224
allume-cigare	230
console de tunnel	225

Pare-soleil	232
prise électrique	226
Internet, référez-vous à Voiture connectée	440
iPod®, connexion	430

J

Jantes	
Nettoyage	523
Jantes, dimensions	481
Jauge électronique	495

K

Kit de réparation provisoire de crevaison	
emplacement	469
liquide d'étanchéité	469
vue d'ensemble	470
Klaxonner	137

L

Lane Departure Warning - LDW	334, 336, 338
Lane Keeping Aid - LKA	334, 336, 338

Jantes	523
lavage de la voiture	522
Lavage en station automatique	522
Niveau d'huile bas	494
Niveau de puissance de la direction, voir	
Force du volant	272

O

Œillet de remorquage	412
Œillets de retenue de charge	
compartiment à bagages	234
Ordinateur de bord	170, 171, 173
Outil	412, 478
Outil de levage	480

P

PACOS (Passenger Airbag Cut Off Switch)	66
Palette au volant	137
Palettes au volant	375
Panne de carburant	
diesel	402
PAP - Aide active au stationnement	350

Paramètres	174
Catégories	175
Initialiser	178
Paramètres système	177
vue Réglages	174
Paramètres audio	418, 439
lire un support multimédia	425
média	431
Message	438
Téléphone	439
Pare-brise	
chauffage électrique	199
Pare-brise, image projetée	114
Pare-soleil	232
Passenger Airbag Cut Off Switch	66
Peinture	
code couleur	526
Dommages sur la peinture et	
réparation	526, 527
Performances de conduite	173
Phares actifs en virage	146, 147
Pile	
aide au démarrage	369
Assistance	510
Démarrage	506
entretien	506
Symboles sur la batterie	509
Témoins d'avertissement	509

Pilot Assist	299
Pneu	458
Caractéristiques	546
Pneus d'hiver	477
pression	460, 546
profondeur de sculpture	477
rangement	458
réparation de crevaison	469
Sens de rotation	459
témoin d'usure	459
Pneus d'hiver	477
Poids	
poids en ordre de marche	535
Poids en ordre de marche	535
Poids remorqué et charge sur la boule d'attelage	536
Poids total	535
Polir	523
Position d'entretien	502
Position de contact	366
Positions de rapports	
Boîte de vitesses automatique	371
Pot catalytique	
Remorquage	414
Préconditionnement	212
marche/arrêt	213
minuterie	214

Premier secours	481
Prendre un rendez-vous pour un entretien ou une réparation	484
Pression ECO	460, 546
Prise électrique	226
Profil de conducteur	178, 180, 182
importe/exporter depuis/vers USB	182
modifier	180
Profondeur de sculpture	459, 477
Programme de service	484
Protection anticorrosion	524
Protection contre le coup du lapin	71
Protection enfant	74
coussin rehausseur intégré	88
emplacement/installation	74
points de fixation inférieurs	78
Points de fixation i-Size/ISOFIX	84
Points de fixation supérieurs	77
tableau de recommandations	79
tableau pour i-Size	87
tableau pour ISOFIX	85
Puissance	538

Q

Qualité de l'air	188, 189
allergie et asthme	189
filtre d'habitacle	188
Qualité de l'essence	401
Quatre roues motrices, AWD	385
Queue Assist	299

R

Radar	287
Limitations	308
Radio	419
changer et chercher une station de radio	419
commande vocale	119
DAB	422
Paramètres	423
radio DAB	422
Radio numérique (DAB)	422
Ralentisseur en descente	393
Ravitaillement	
Remplissage	398
Ravitaillement en carburant	398
Recherche de pannes	
Régulateur adaptatif de vitesse	297

Recherche de panne sur les capteurs de caméra	313
Recirculation d'air	202
Recommandations pour la conduite	397
Red Key	247
Réfrigérant	496
Régénération	403
Réglage de la portée des phares	141
Réglage du volant	138
Régler la distance temporelle	320
Régulateur adaptatif de vitesse	287
dépassement	294
désactivation temporaire	293
fonction	287
gérer la vitesse	290, 291
mode veille	293
Radar	307
Recherche de pannes	297
régler l'intervalle de temps	292
Régulateur de vitesse	283, 284
désactivation temporaire	285
désactiver	286
gérer la vitesse	284, 285
Réinitialisation des lève-vitres	158
Réinitialisation des rétroviseurs extérieurs	160
Réinitialiser les paramètres	184
Relais de fusibles	511

Remorquage	413, 414	Reverrouillage automatique	250	Sensus	
Remorque	411	Rideau		connexion et divertissement	27
câble	408	toit panoramique	164	Serrures à pêne dormant	254
conduite avec une remorque	408, 410	Rideau gonflable	70	désactivation	254
Réparation provisoire de crevaison	469,	Rideau pare-soleil	158	Side Impact Protection System	69, 70
	470, 473	Roll Stability Control	72	Siège, voir Assise	123
contrôle	470	Roue		Siège à commande électrique	124, 126
gonflage du pneu	473	Chaînes à neige	477	Siège avant	
version	470	dépose	474	chauffage électrique	208
Répartition de l'air	202	pose	476	Climatisation	191
buses de ventilation	202, 204	Roue de secours	477	Température	195
dégivrage	199	Roue de secours "Temporary Spare"		Ventilateur	197
modifier	203	Roue de secours	477	Ventilation	210
recirculation d'air	202	Roues et pneus		Siège avant à commande électrique	124, 126
tableau d'options	206	indice de charge et catégorie de vitesse	481	commande de la fonction	
Réservoir de carburant		RSC (Roll Stability Control)	72	mémoire	126, 127
volume	542			entrer et sortir facilement de la voiture	130
Rétroviseur intérieur	160			fonction mémoire	125
antiéblouissement automatique	161			régler le siège	124, 130
Rétroviseurs		S		Siège avant à commande manuelle	123
Boussole	161, 162	Sécurité	58	Sièges	
chauffage électrique	199	grossesse	58	Banquette arrière	131
extérieur	159	Système	70	chauffage électrique	208
intérieur	160	Sécurité enfant	74	fonction de mémoire du siège avant	125
rabattable électriquement	160	Sellerie cuir, instructions de lavage	525	protection contre le coup du lapin	71
Rétroviseurs extérieurs	159	Sens de rotation	459	siège avant à commande	
antiéblouissement automatique	160			électrique	124, 126
Rétroviseurs rabattables électriquement	160				

Régulateur adaptatif de vitesse	298
Système d'anticipation de collision avec freinage automatique CWAB	330
Température	
Réglage	195
ressentie	187
Température du moteur élevée	396
Tendeur de ceinture de sécurité	59
Teneur en éthanol	
10 pour cent maxi. du volume	401
Tension de batterie faible	
Batterie de démarrage	397
Toit panoramique	
ouverture et fermeture	164
Position de ventilation	165
rideau	164
Toit panoramique électrique	163
TPMS - Tyre Pressure Monitoring (surveillance de la pression des pneus)	461, 463, 465
Traction control	272
Transmission	370
Triangle de présignalisation	479
Trousse de premiers secours	481
TSA - stabilisateur de véhicule attelé	273, 411

U

USB	
connecter la voiture à Internet	440
contact pour la connexion d'un support multimédia	430

V

Vapeurs de carburant	400
Véhicule attelé	
tangage	411
Ventilateur	
buses de ventilation	204
Réglage	197
Répartition de l'air	203
Ventilation	202, 203, 204
Sièges	210
Verre laminé	31
Verres	
laminé / renforcé	31
Verrouillage	
déverrouillage	249, 252
verrouillage	249, 252
Verrouillage/déverrouillage	
hayon	255
Verrouillage de sécurité enfant	266

Vidéo	430, 431
Paramètres	425
Vitre	
rideau pare-soleil	158
Vitres et parties vitrées	31
Voiture connectée	440
connecter une voiture	440
connexion absente ou de mauvaise qualité	443
prendre un rendez-vous pour un entretien ou une réparation	484
Voiture connectée à Internet	
prendre un rendez-vous pour un entretien ou une réparation	484
Volant	137, 138
chauffage électrique	211
Clavier	137
palette	137
Réglage du volant	138
Volvo ID	20
Vue d'ensemble des instruments	
voiture à conduite à droite	93
voiture à conduite à gauche	92

W

Whiplash Protection System 71

WHIPS (Whiplash Protection System) 71

WiFi

connecter la voiture à Internet 440

partager une connexion internet, point
d'accès 442

supprimer un réseau 444

technique et sécurité 444

